

ESQUEVELLA

de la TORRATJA



— Senyoreta, deixi'm acompanyar-la. Va cap a la dreta o cap a l'esquerra?

— Tanmateix només podem anar cap allà on ens marca la «porra».

TISORES, NAVALLES I MAQUINES BARBERES

MARCA



ARTERO

REGISTRADA

SON LES MILLORS

Llibreteria, 9 (tocant la Plaça la República) BARCELONA

HERNIATS

Recordeu-vos sempre que els únics aparells que guariran radicalment les vostres hèrnies són els de la *Casa Torrent*, construïts científicament per a cada hèrnia, edat i sexe. Sense traves ni elàstics incòmodes de cap mena, no molesten ni fan embalum, s'amotllen al cos com un guant a la mà, transformen ràpidament tots els herniats en éssers perfectes i robustos, plens de vida i salut, com ho eren abans d'estar herniats. Si voleu, doncs, acabar per a sempre amb les vostres trencadures, no heveu de comprar mai braguers ni venatges de cap mena, sense abans haver-nos visitat.

Consultes gratuïtes: **CASA TORRENT**, Unió, 13 - Barcelona

FEROTYL

Específic de l'

ASTENIA GENITAL (IMPOTENCIA)

(MANCA DE VIGOR SEXUAL)

De la eyaculació prematura (pèrdues seminals); de la feblesa y molt eficaç per a combatre la NEURASTENIA, en totes les seves manifestacions.

Es el més poixant estimulant de l'activitat neuro-espino-mèdulo-genital. Sinèrgic i homo-estimulasa de les glàndules intersticials. Producte pur, riglandular, completament inofensiu. Mai perjudica, ni lesiona cap orgue, ni el funcionament dels mateixos.

No conté, ni estricnina, ni fosfure, ni canfàrides, ni cap altre medicament excitant.

PRODUCTE MAGNE E INSUBSTITUIBLE PER A RECIBIR LA PERDUDA FELICITAT CONJUGAL. PROSPECTES GRATIS

Laboratoris Farmacològics del Dr. W. Dufrem
Alt de Sant Pere, 60 - B A R C E L O N A - Telèfon 18631

Preu: 21'75 ptes.

Consultori Mèdic del Dr. CASASSA

VIES URINÀRIES, SÍFILIS I PELL

Preus Econòmics

De 11 a 1, i de 5 a 7-Festius de 11 a 1 - Tallers, 29, entl.

ORTOPEDIA MODERNA

Fill de B. Carcasona

Taller i Despatx: Escudellers Blancs, 8
Telèfon 10916 Casa fundada en 1875

Aparells exprofessos per a cada malalt

Braguers Reguladors

per a la retenció absoluta de la trencadura.
Faixes per curar estòmacs i ronyons caiguels.

Faixa cotilla abdominal. Models moderns.

Cotilles Ortopèdiques

per a curar o corregir les desviacions de l'esquena.

Més de 50 anys de pràctica són la millor garantia

DOLOR

REUMATIC
INFLAMATORI
I NERVIÓS

es guareix completament amb l'acreditat

AIXAROP I PÍNDOLES DUVAL

Preu: 5'50 ptes.

FARMACIA COMA. - Sant Rafael, 2 (cantonada Robador), Barcelona, i en totes les farmàcies

CLÍNICA GALLEGO

Vies urinàries - Matriu - Sífilis
Impotència - Diatèria - Raigs X

Director: Doctor J. RIU

Consulta: de 10 a 1 i de 4 a 9

Diumenges, de 10 a 1

NOU DE LA RAMBLA, 18

TAPES ESQUELLA 1934

RELLIGAT I TAPES

Pessetes 8'50

L'ESQUELLA DE LA TORRATXA

REDACCIÓ I ADMINISTRACIÓ:
Arrepentides, 8 - Telèf. 21361
BARCELONA

Fora de Barcelona:

PREUS DE SUSCRIPCIÓ
Espanya: trimestre 3 ptes. Estranger, 5



VATICINIS?



què passarà? Què ve?

Ens ho han preguntat i ens ho em preguntat moltes vegades. Però és tan difícil vaticinar en política.

Qui, després del 14 d'abril de 1931 hauria pogut preveure el catastròfic fi del 1934,

Anem a una situació portuguesa? Anem a un reviscolament esquerrà, que anirà consolidant-se a gran velocitat?

* * *

Unió d'Esquerres?

Hi ha unes Esquerres despreses del bloc i que circumstancialment tenen concomitàncies amb les dretes. És possible que persisteixi semblant unió? En aquest cas ens permetem afirmar: la barreja és impossible.

I consti que no parlem pel sargidor i canemasser de la xapòtila unió; parlem per altres elements arrossegats al contuberni i que no és possible que s'encaïllin en el seu amorfisme.

* * *

Ens trobem amb un centre d'arrossegats: són gent llimada per la necessitat d'un equilibri que és un complet desequilibri.

Uns i altres s'han volgut centrar, però en el centre que han fet hi han portat adherides totes les peculiaritats del seu origen. Els centres actuals han de tenir una absoluta fermesa. Un partit centre —posat entre extrems precisos—, ha d'ésser d'una gran solidesa. L'actual centre és esquerdat i no té altre aglutinant que un desig de poder, ben diferent d'un desig de govern. Els elements que el formen han de tornar al seu origen, eliminats els elements diversos per l'element més fort o més astut.

Si en el centre actual s'hi acusa el predomini de les dretes, les petites característiques esquerranes dels esquerrans centrats quedaran eliminades i, amb elles, els homes a qui representen. Aquest pot ésser el començ del període portugalista. Si en el centre hi ha una barrera esquerrana, per petita que sigui, hi ha molts elements de difícil capgirament que s'hauran de capgirar. Aleshores aquesta esquerra —avui més que mai—, necessita tornar vers l'Esquerra compacta. Que la reintegració és difícil? En política no hi ha res difícil!

* * *



Organitzar-se en esquerres és un treball difícilíssim. Meditem-ho!

L'autèntic partit centre actual, és l'Esquerra. Les dretes són els autèntics representants del capitalisme. Els fan front el socialisme, tant l'evolutiu com el revolucionari.

Les esquerres, en el seu estat d'evolució constant, accepten l'arbitratge i el balanceig entre unes forces i altres. És molt possible que les esquerres siguin el partit més autènticament de revolució: han de fer la revolució sense les estrebades, i alts i baixos de totes les revolucions. Per altra part han de lluitar amb el burgesisme de part dels seus components que es creuen que un centre és com una illa, sense punts de contacte amb la terra, o sigui amb les realitats. D'això ve que cap partit com les esquerres sembla complir la seva missió en el camp de l'oposició sense que li sigui possible accomplir-la en el camp de Govern. Restan barrejat com l'Esquerra com a Centre. Ja hem dit que el Centre l'ha d'ocupar un partit compacte!

És el que s'ha de tenir més en compte en el futur. L'Esquerra sembla tan àmplia que resulta un camp d'homes, quan hauria de resultar un camp d'ideals. I per damunt de tot una associació de consciències polítiques d'abnegació i de sacrifici.

* * *

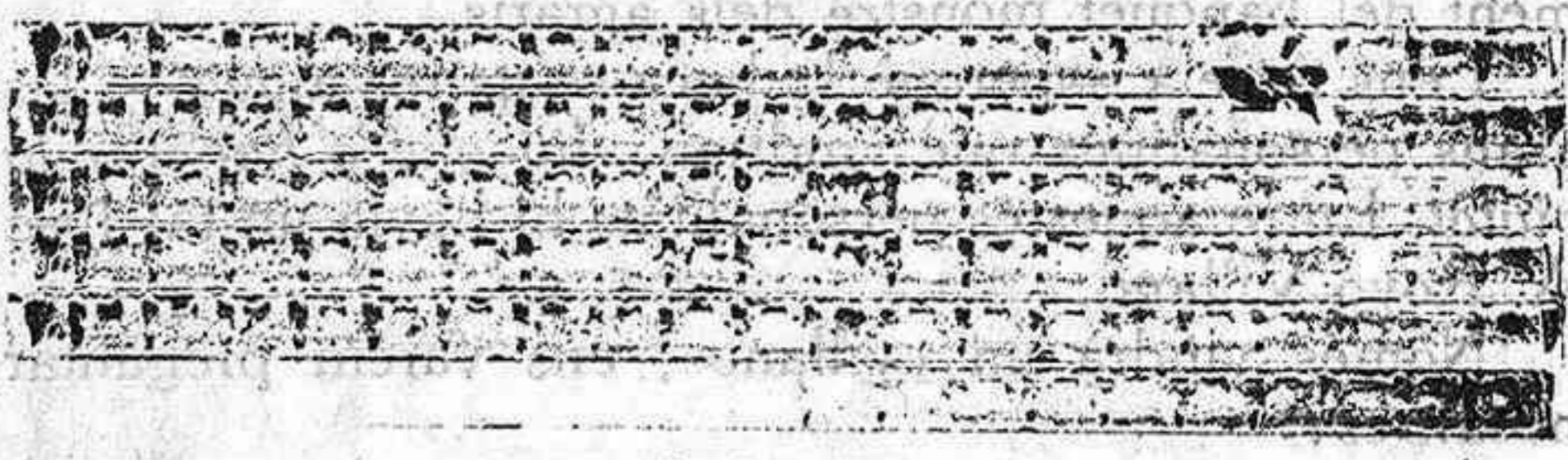

Aquest número ha estat visat

per la censura



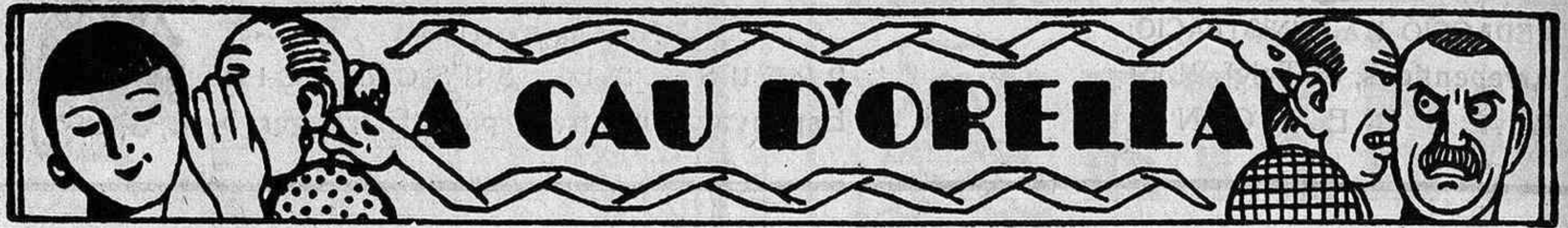

A L'INSTITUT DE LA DONA QUE TREBALLA

L'Institut de la Dona que Treballa és una institució oficial, però és una institució oficial que desconeix—ai, com tantes altres!— les lleis de la República.

La vídua de Verdaguer, que el dirigeix, és una bona senyora de la crosta de baix, que treballa pel cel amb complet oblit de les lleis de la terra.

Fa pocs dies que una noia, sòcia de l'Institut, necessita els serveis de la Institució. Aquesta noia és casada pel civil i, com és natural i legal, presentí el certificat del seu casament (certificat civil també).

Doncs bé, els certificats civils no valen a l'Institut de la Dona que Treballa i va a Missa. «Si no en porta un certificat eclesiàstic, aquest no em serveix», va fer la Verdaguer amb vellutat miolament angèlic.

I au, ja teniu la noia cap a pagar contribució a la casa del davant, si vol utilitzar els serveis de l'Institut —a la qual cosa té perfecte dret—, o a quedar-se sense serveis per presentar un certificat que és l'únic que serveix oficialment segons les lleis de la República: *el certificat de matrimoni civil*. Així ho arreglen a «L'Institut de la Dona que Treballa i és Carca», beatíficament dirigit per la vídua Verdaguer.

I no insistim, perquè ens asseguruen que fins a l'Ajuntament, a la secció de «Política Social», demanen certificats de l'Església.

Estem en una absoluta República, «laica y de trabajadoras».

JOSE A. ROYO-VILLANO

L'altre dia, la Ràdio Barcelona anunciava l'ajornament del banquet monstre dels agraris.

I ens retreia —perquè la boca se'ns fes aigua—, les grans personalitats que vindrien, *diu que a honorar la ciutat*. Entre aquestes personalitats hi havia un tal José A. Royo-Villano.

Només vindrà un «villano», ens vàrem preguntar nosaltres?

En aquests comentaris verbals estàvem, quan ens arriba, per la ràdio també, una veu angoixada que cridava:

«Senyors ràdiooients! Senyors ràdiooients! Per equivocació, que no m'és imputable, els he anunciat que havia de venir a Barcelona un tal José A. Royo-Villano. I no és tal Villano. Es tracta d'en José A. Royo Villanova, l'insigne polític, tan estimat dels catalans.»

—Naturalment!

Es per això que tots els catalans, a la curta o a la llarga, s'haurien fet ells mateixos la rectificació, i s'haurien dit que el tal Villano no podia ésser altre que en Royo i Villanova.

JA S'HAN ACABAT ELS ABRICS

—Es tracta d'un home modern.

Entra a la sala d'una societat on es juga. I apunta deu duros.

Els perd!

Surt i entra altra vegada. Apunta deu duros més. Els torna perdre.

Surt, entra altre cop i apunta deu duros més. Els perd novament. I així, l'home modern entra, surt, juga i perd deu duros com una vintena de vegades.

La matinada el troben reposant en un recó.

—Ja no juga?—li fa un dels de la casa.

—No. Ja s'han acabat els abrics que hi havia al guardarroba i ja no sé què empenyorar per fer diners!

No contem aquesta anècdota pel cas especial de l'home modern. La contem amb referència als molts homes moderns que hi ha a la vida.

Entren, surten, juguen i perden mentre al guardarrobes hi ha abrics per empenyorar.

I ells tan polítics i tan «macos».

LA PLUJA I EL BON TEMPS

Una revista catòlica americana, «Christian Century», porta una enquesta feta a nou capellans —catòlics tots ells—, sobre aquest tema: «Les pregueres, poden canviar el temps?»

Sembla que en un mateix tema, i essent unes mateixes les directives, les respostes haurien d'ésser també idèntiques. Doncs no és així. Amb gran sorpresa hem pogut llegir que, de nou capellans consultats, sis han respost que no, dos que sí, i el nové ha contestat que



—Fixa't reparteix hola per ací, hola per allà...

—Naturalment! Per alguna cosa l'han fet Ministre de Marina.

«Déu tenia altres coses més importants a fer que ocupar-se dels canvis de temps de la Terra».

Aquests nordamericans són terribles! Si ací fins tenim Cardenals que atribueixen a Déu predileccions monàrquiques, com seria de fulminant l'excomunió que cauria damunt dels clergues que opinessin que les pregueres no poden canviar el temps!

Qui no creu, ací, i no sosté, que d'allà dalt beneeixen el primer Gil Robles que passa?

Decididament els catòlics nordamericans són diferents dels catòlics d'Espanya.

LES RAONS DELS LOGICS

Parlen dos obrers.

L'un ensenya a l'altre una fulleta dominical repartida per totes les esglésies el passat diumenge.

A l'església no s'hi fa política, però la fulla diu: «Para que veáis la diferencia que hay entre la *práctica* y la *teoría* del socialismo, leed las siguientes notas:

—Nos encaminamos al hotel del señor Largo Caballero, en la Dehesa de la Villa.

—Nos recibió don Manuel Cordero en su hotel.

—El hotel fué desvalijado estando ausente su dueño, el diputado socialista señor Alvarez Angulo.

—En las obras que está realizando en su hotel el señor Fabra y Ribas.

—El señor Besteiro veranea en su hotel de «Los Molinos».

—Ha regresado de su hotel de Ronda (Málaga) don Fernando de los Ríos.

—La entrevista se celebró en el hotel del señor Saborit...

L'obrer que escolta, interromp la llarga enumeració i diu amb vehemència:

—Què vol dir amb això, la Fulla Dominical? Que tots els prohoms socialistes viuen en hotel i molt millor que els obrers? Acceptem-ho. I què? Es que no viu en un palau el senyor Irurita? No viuen en palaus —ja no en hotels, que poden ésser molt modestos—, tots els prohoms de les dretes?

Suposo que la «Fulla Dominical» fa aquests retrets perquè escollim. I en l'escolliment no hi ha cap dubte. Entre uns que tenen hotel i ens escursen les hores de treball, i uns que tenen palau i ens les allarguen: els qui ens escursen les hores. No et sembla?

Lògica, noi. I que t'ho contradigui la «Fulla Dominical».

EL PALAU DE LA RADIO

El Palau de la Ràdio —nosaltres en diem el palau del soroll—, aboca els seus balcons damunt la Rambla de Canaletes.

I a la nit culturitza els barcelonins amb un espetec de tangos Gardel, «canciones de la espada», de Marcos Redondo, i «cartageneras», de «La Niña de los Peines», que treuen foc pels queixals.

No desconeixem que els barcelonins tenim molt per agrair al Palau de la Ràdio. La cultura general de la ciutat i la dels ramblers en particular, s'aferma cada dia amb el soroll que cau dels balcons del mai prou ponderat «Palau de la Ràdio».

I no oblidem que a les Rambles hi ha altres palaus similars —tal vegada no tan palaus—, però que no dei-

xen de fer el que poden per afirmar el bon gust artístic dels barcelonins.

Però avui ens volem referir concretament a aquest Palau.

Ara, al Palau al qual fem referència —naturalment que sempre en pro de la cultura ciutadana—, ha afegit als seus balcons una pantalleta on fa reclam cinematogràfic.

Quin embadaliment el de molts barcelonins davant tanta meravella reunida!

Llàstima que després vinguem els ingrats de la cultura, els esquerps, els qui portem pressa quan passem per les Rambles, i ens trobem amb l'embús dels delectats pels prodigis auditius i visuals que ofrena al públic desvagat i fàcilment badoc el Palau de la Ràdio. Aquests ingrats, aquests esquerps, aquests aqueferats som els qui protestem.

—Hi ha dret a interrompre la circulació amb l'espectacle que sigui, malgrat es tracti d'un espectacle tan educatiu, tan facilitador del palpeig, tan cultural i tan gratuït? Creiem que no.

I amb nosaltres ho creu un nucli el qual hem oït protestar de l'excessiu nombre d'admiradors que aplega el Palau de la Ràdio al centre de la nostra Rambla més concorreguda.

¿Que valdria la pena que ens sacrificuéssim, tenint en compte el bé cultural que la ràdio del Palau de la ídem fa?

Naturalment! Però nosaltres som tan rebels a la cultura del tango, de les «cartageneras» i de les «canciones de la espada»!

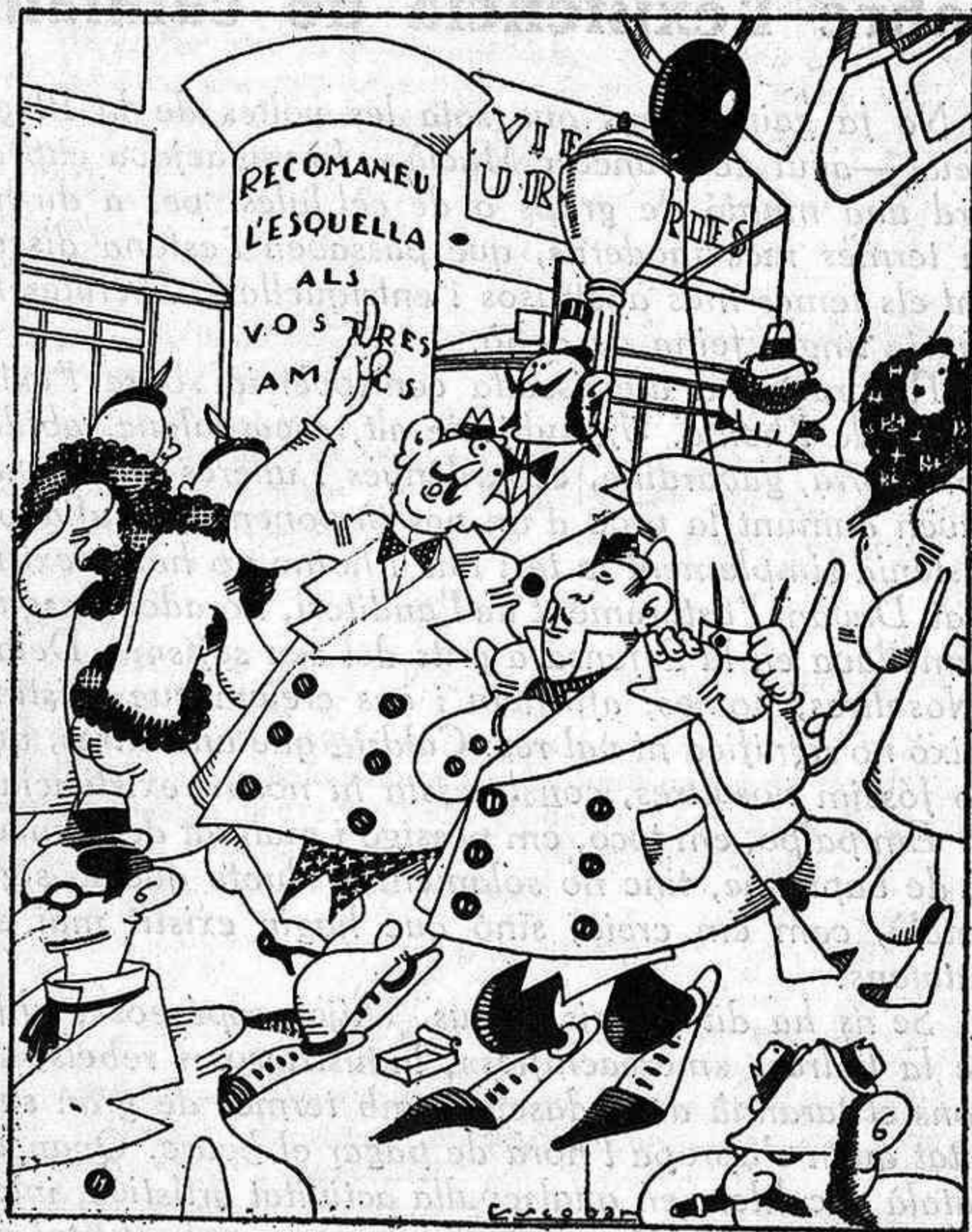

—Bé, però estem en Monarquia o en República?

—Tenim una mica de les dues coses: estem en «Monarública».



(El Corresponsal de «El Debate» expulsat d'Alemanya.)

(De la premsa.)

El Nazi.—Arri allà, feixista!...

GLOSSARI

Sobre l'existència de catalans

No fa gaires anys que sota les voltes de la Plaça Reial —avui de Francesc Macià— formiguejava cap al tard una munió de grups o de cèl·lules, per a dir-ho en termes més moderns, que passaven l'estona discutint els temes més abstrusos i entriquemats. Sòcrates hi hauria tingut feina de debò.

Recordo una aferrissada controvèrsia sobre l'existència de l'home. Un subjecte alt, escardalenc, abillat amb gorra, gavardina, espadenyes i ulleres que cavalcaven damunt la proa d'un nas imponent i desafiador, sostenia simplement la tesi que l'home no havia existit mai. Davant l'astorament de l'auditori, l'orador s'esgar-gamellava en la defensa a crits del seu sofisme. Deia: «Nosaltres, homes, afirmem i ens creiem que existim. Això no significa ni val res. Caldria que uns altres, que no fóssim nosaltres, constatessin la nostra existència.»

Em palpo, em toco, em pessigo i malgrat de la meua fe de baptisme, tinc no solament el dubte que jo sigui català, com em creia, sinó que hagin existit mai els catalans.

Se'ns ha dit fenicis, jueus, «hijos espúreos», «hiel de la hidra», «mercachifles»; industrioses i rebels, segons el tarannà de cadascú i amb termes de gran suavitat quan s'apropa l'hora de pagar el beure. Quan un català excel·leix en qualsevulla activitat artística, intel·lectual, literària, etc., hom l'anomena amb el títol genèric d'espanyol. Si un dels nostres comet una malifeta, llavors és només que català. Exemples de tot: l'artista espanyol Pau Casals; l'actor espanyol Enric Borràs; l'anarquista català Pallàs; el regicida català Morral; el polític català Anguera de Sojo, etc., etc.

Hi ha un altre procediment d'escamotejar la catalanitat. La de voler ignorar-la. Així tenim el valencià Auziàs Marc; el mallorquí Ramon Lull; el canari Angel Guimerà; el tortosí Felip Pedrell, o Jacinto Verdaguer, natural de Vique (!)

Si no n'hi ha prou, vénen els exègetes. L'internacionalista Garcia Oliver deia seriosament que la prosperitat de la indústria catalana venia dels teixidors d'Alcoi; l'apocalíptic ex-senglar Angel Samblancat ens escup ara la bomba que el fundador de Barcelona fou el murcià (?) Amílcar Barca. Hi ha qui diu, i no ens sap greu, que els ferèstecs almogàvers, precursors dels «tercios», eren aragonesos. I nosaltres que ens havíem arribat a creure que Colom fou català!

Endavant, i que pixi qui li toqui, que deia aquell. Catalans només que per a rebre i pagar? Ni això. Si alguna vegada som cap de turc, vol dir que a Turquia li devem també quelcom.

Comptat i debatut, catalans o fills del moro Muça, hi ha quelcom en l'ambient que destria la naturalesa de cadascú. Fet i fet, deia un cèlebre financer, ací, a Catalunya, hauran de venir a deixar-hi, inexorablement, els diners i la salut.

Quant a nosaltres, els qui, malgrat tot, ens sentim catalans, encara que sigui d'una manera irreal i fantàstica, tindrem prou goig si, parodiant a Molière, som prou forts per a resistir la malaltia i els metges.



PANICAL



A Madrid.

—El convido a menjar un «cocido».

—Fugi, home! No veu que el plat de moda és l'escudella catalana?

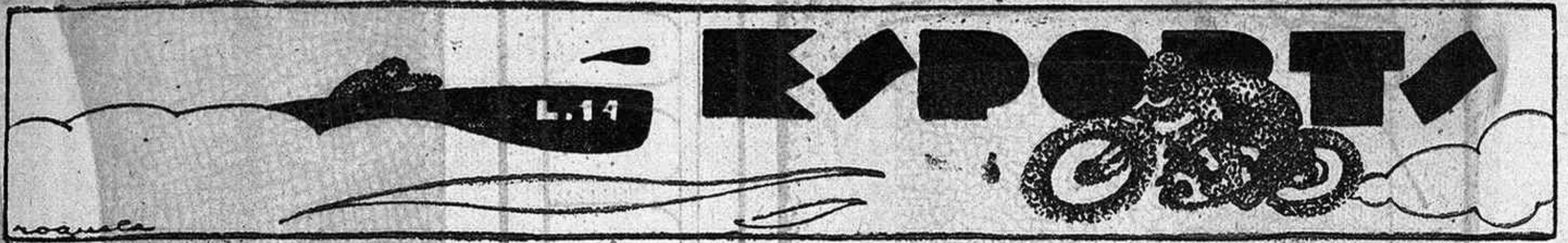

Cronòmetre

El Barcelona a la deriva

Tan bé que anava... i té, ja comencem a fer aigües com sempre. L'equip del Barcelona, que ha jugat un campionat de Catalunya tan excel·lent, empata partits al camp de Les Corts, fa paperets poc acceptables, i porta camí d'enfonsar-se moralment com sovint ha passat als seus homes, si la Directiva, que tan bé havia començat, no segueix el camí que portava, el de no intervenir per a res en la disposició dels equips, i no fer cas del que diguin les crítiques periodístiques més o menys inspirades, que aconsellen l'afilerament de tal o tal n conjunt, establir tal o tal modificació.

Cal creure que Francesc Platko amb la seva perícia —que ningú no li pot discutir encara—, i la seva responsabilitat en la qual juga el seu prestigi professional i el contracte renovable que té firmat amb el club, sabrà oposar als equips contraris aquell conjunt millor perquè triomfi el Barcelona i ningú no pugui negar-li la vàlua com a entrenador.

S'imposa deixar que Platko disposi lliurement l'equip del Barcelona. Ell sabrà fer el que calgui sense escoltar el que diguin els entesos que veuen els partits còmodament asseguts a la tribuna, i no saben el que un jugador pot rendir físicament, com l'home que veu en els entrenaments fins a quin punt arriba la resistència de cada deixeble de la preparació del qual té cura, i en té la responsabilitat.

A l'equip barcelonista s'han vist coses estranyes, i variacions com es veia els anys passats. Tot porta camí d'anar com sempre, i fer que es perdi temps, es faci un mal paper, sigui carregat el mort a l'entrenador en acabar la temporada, i llicenciats jugadors que en passar a un altre club es veurà després que no eren tan dolents com s'havia arribat a creure.

Per què s'ha tret de l'equip a Lecuona i Arana? Es cert que hom els ha sospès de joc perquè són amics de Pérez i d'Iriondo, de l'Espanyol, i van sopar junts el dia que el Barcelona va perdre a Can Ràbia amb l'Espanyol?

Aquesta mesura fóra ridícula, i pròpia d'un club de tercer

ordre, i no del Barcelona, si fos certa. No es pot creure que així sigui. El qui escriu les presents ratlles recorda el cas que jugant Walter, al Barcelona, i Portas, a l'Espanyol, i trobant-se els dos allotjats a la mateixa dispesa, quan l'Espanyol venia, Portas pagava el xampany, i quan era el Barcelona qui guanyava, Walter feia el mateix obsequi als companys de pensió.

Era això un fet censurable per al vençut? Es censurable que Iriondo, Pérez, Arana y Lecuona siguin amics si són tots quatre jugadors de Bascònia, residents a Barcelona?

Però deixem aquest fet, que podria no ésser cert, per a dir que per petiteses semblants o consideracions de tal o tal crític esportiu, no cal establir variacions als equips.

Per què van treure a Morera en començar el campionat de Lliga i ara se'l fa jugar a l'esquerra, i a Raich a la dreta, desfent així tot l'equip de com estava?

No hauria estat millor mantenir el mateix conjunt àdhuc amb Bérkessy, si tots els mitjos que té el Barcelona són mitjanies, i els jugadors potser estaven avesats al joc que aquest feia, i a les passades que d'ell rebien, encara que a la defensiva no fos tampoc l'home ideal per al Barcelona, puix que no té el club blaugrana cap mig centre sense tara i de tota perfecció?

Encara és hora de guanyar el terreny perdut perquè el campionat de Lliga resulta ben competitiu i les puntuacions no són pas molt distanciades de la seva.

Manquen encara tretze dates de campionat i ni el Betis amb els seus quinze punts pot dir que tingui el títol a la butxaca.

Que els directius tinguin les orelles sordes i que deixin tota la responsabilitat al qui cal que la tingui i a veure què passa.

Així com així el posar confiança il·limitada a l'entrenador és quelcom que pot diferenciar a la directiva actual de les anteriors, ja que al pas que porta pecarà del mateix defecte que tenia la que fou treta en la darrera assemblea.

Que els directius siguin directius i que cada u faci la seva tasca.

AQUELL

Altaveu indiscret

En Fina, de «El Mundo Deportivo» es troba a Garmisch Paterkirchen, un poblet alemany situat a les altes muntanyes bavareses aprofitant la invitació que ha estat feta pel Comitè alemany dels jocs Olímpics a tota la premsa d'Europa, per tal que assisteixin a les pistes d'esports de neu on ha de celebrar-se l'olimpíada dels jocs del patinatge.

Felicitem Fina i tots els periodistes que hi són, per la xamba.

La «gorra» aviat farà un meset que dura.

Si això és guerra...

* * *

Sembla que el futbol alemany ja no és tan innocent com era. Darrerament ha batut Suïssa per 4 gols a cap en partit celebrat a Stuttgart.

Aviat no hi haurà res segur en futbol internacional. Quan fins França que era la nació més grotesca futbolísticament parlant, s'atreveix a tractar d'igual a igual amb nosaltres, tot es pot esperar dels altres valors de la pilota.

* * *

Ara diuen que el combat Gironès-Freddie Miller pel Campionat del Món, es farà per fi a Barcelona.

Si això fos cert caldria felicitar Olímpia Ring encara que s'enfadés Ors, de «La Vanguardia».

* * *

Uzcúndun, després de deixar enlaire el combat amb Carnera, sembla que vol boxar per Sud-amèrica en combats d'exhibició.

Si no exhibeix la seva malaptesa, no sabèn pas quina ciència podrà exhibir.

* * *

Es parla de fer una piscina a la vora del Passeig de Gràcia en ple Eixample.

Si les nostres àvies ho vegessin!

Elles que es banyaven els peus amb vestit de farcell humà, enrogirien en veure les eves modernes, banyar-se a la fresca, en piscina coberta, i en plena urbs aristocràtica.

Tot sigui per l'esport higiènic.

* * *

En Josep M.^a Peris ja deu estar content. Ha vist córrer en bicicleta i en plena ciutat, dins de local tancat.

Sembla, però, que més li hauria plagut no veure-ho. L'Home Trainer no ha donat la taquilla que s'esperava i ell tenia participació en l'espectacle.

El ciclisme en conserva, no s'ha fet per a nosaltres.

* * *

Sembla que la croada pro-Mutual va endavant, i que hi ha moltes esperances de trobar les 75.000 ptes. que calen, per salvar la situació.

Celebrarem que així sigui, però caldria que la Federació

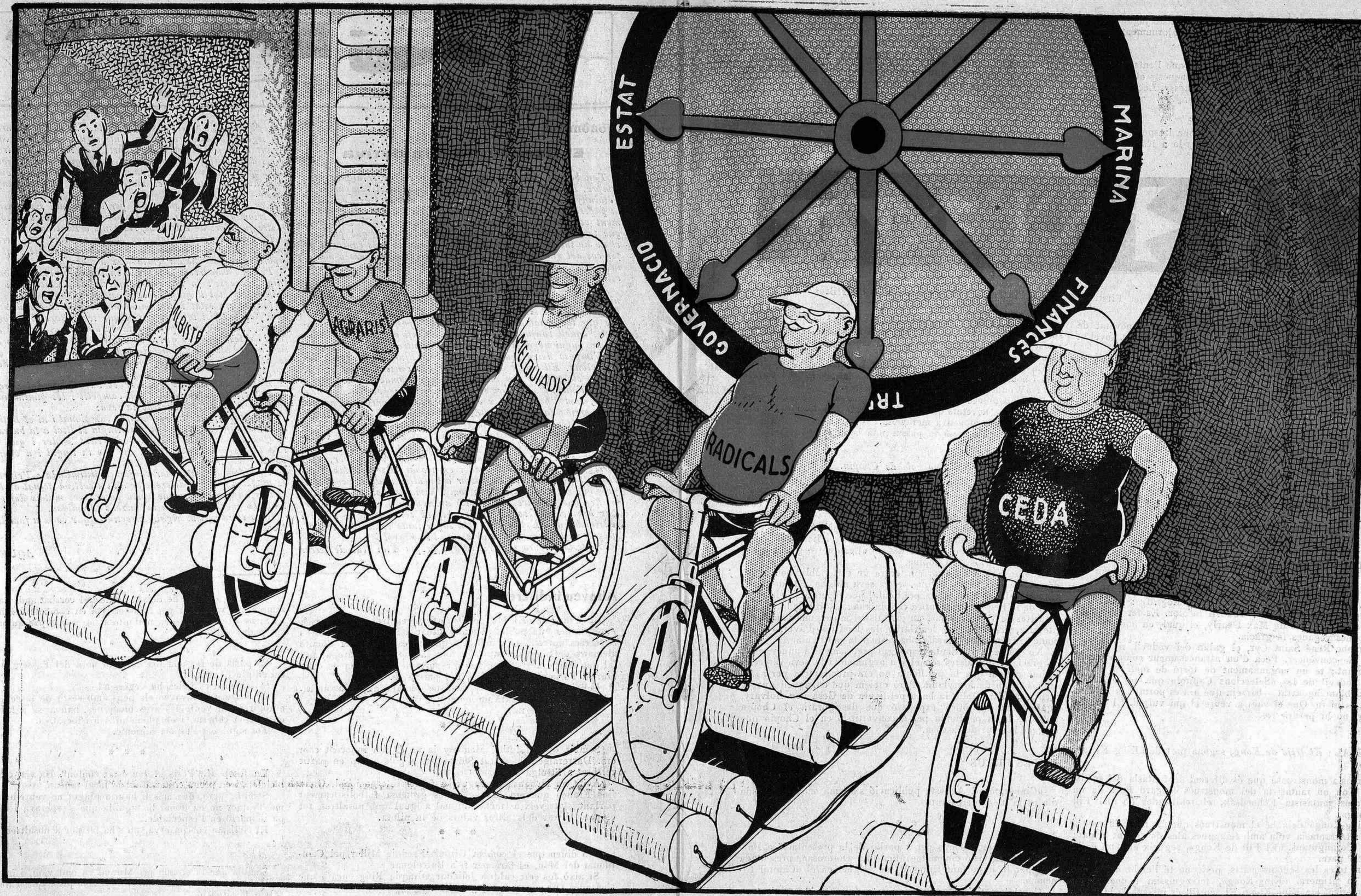

Home tràiner; esport de moda. → No ens movem del lloc, però anem marcant.

de Futbol no deixés enlaire el partit que ha de jugar pel seu benefici, i que una vegada més ha sofert ajornament.

* * *

Persona amiga de Plattko, ens ha dit que l'entrenador del Barcelona faria pel seu gust l'equip amb aquests elements:

Nogués, Zabalo, Arana; Guzman, Bèrkessy, Lecuona; Vantolrà, Raich, Escolà, Morera i Cabañes.

No ens sembla malament del tot.

Però... el públic acceptaria Bèrkessy?

Calria abans posar-lo fora de Barcelona i esperar que guanyessin un partit, per tornar a presentar-lo a les Corts.

Ha entrat amb tant poca gràcia el mig centre hongarès...

* * *

L'Espanyol sembla que torna a jugar. Creiem sincerament que és un aventatge comptar amb un sol equip d'onze jugadors acceptables, i no tenir més que dos o tres suplents.

El Barcelona té dos equips sencers i tots els jugadors es lesionen cada tres dies.

Els de l'Espanyol, en canvi, no tenen ni temps per a lesionar-se, i quan l'equip no juga, acaba per trobar la moral perduda si té la sort de guanyar el Barcelona.

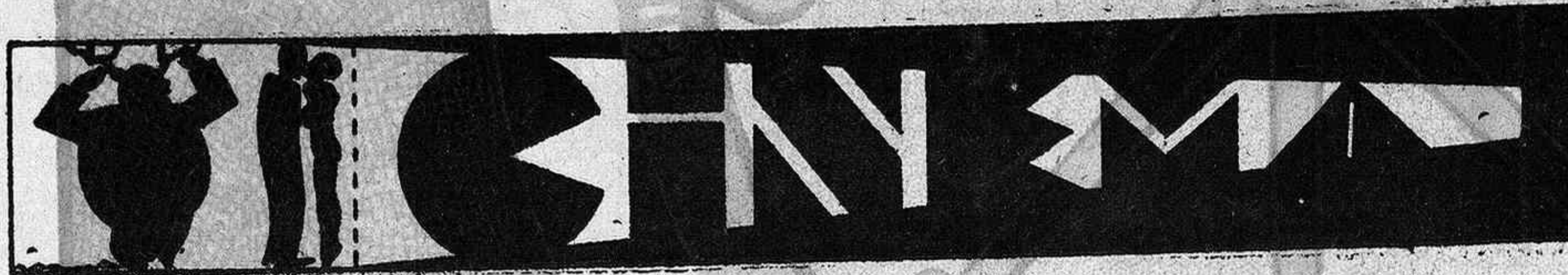

FEMINA: *La Novia de la Suerte*, de la Warner First.

Una pel·lícula més Ni novetat d'argument ni novetat de presentació. Hem vist en el cinema set mil vegades la novel·la de la noia que es redimeix per amor.

Bona interpretació del film per part de Laura Stanwyck. I res més. Ni gent a veure'l.

URQUINAONA: *L'espia n.º 13*, de la M. G. M.

Aquesta espia no és una espia de la Gran Guerra. És una espia de la Guerra Civil nordamericana del segle passat.

Dos espies enemics —Gary Cooper i Marion Davies— s'enamoren. I ja tenim la pel·lícula enfilada. Escenes de competència i escapades vers l'amor que hom sap que s'han d'acabar amb un petó.

La pel·lícula, però, té un cert interès de voler saber «què passa».

Tècnicament la pel·lícula és ben feta.

CAPITOL: *Arlette y sus papás*.

Les «Seleccions Capitol» no són gaire seleccions. Ho demostra la presentació del vodevil cinematogràfic: «Arlette i sus papás». Vodevil blanc? Vodevil incolor. Es fet per posar de relleu les gràcies de Max Dearly, el qual, en aquest vodevil, poques vegades fa gràcia.

Tampoc René Saint Cyr, el galan del vodevil, no ens ha acabat de convèncer. Peca d'un afrancesament completament de crocant; té un enganxament de torró de mel.

El vodevil de les «Seleccions Capitol» que vol ésser un vodevil blanc agosarat —barreja que ara es porta— és un film que ni fa ni fu. Que el vagi a veure el qui vulgui. El que no el vegi no hi perdrà res.

KURSAAL: *El Hijo de Kong*, segona part de «King Kong».

Fantasia monstruosa que és diferent de fantasia del monstruós. Fou un fantasista del monstruós Edgard Poe. És un monstruós fantasista Echoedsak, el realitzador de «El Fill de Kong».

«King-Kong» deia bé el monstruós que hi ha a la nostra època: la fantasia vola amb feixugues ales de ciment armat; k poca d'orangutans. «El Fill de Kong», segueix el camí de la filmació pare.

Com totes les segones parts, però, no té l'embranchida que tenia la primera. «King-Kong», feixuguíssim i obertament nordamericà, era King-Kong. El seu fill és ressent de la mare, mare desconeguda, que ha atribuït la paternitat d'un film al més albirador que ha passat pel seu carrer.

TIVOLI: *Música y Mujeres*, de la Warner Bros.

La Warner Bros. és la firma més solvent que pot posar-se sota una revista. Ha produït gairebé la major part de les bones revistes que hem vist en cinema. Cal saber-li grat de l'especialització.

En «Música i Dones», hi ha totes les qualitats d'esplendidesa i bona construcció que ja havíem admirat en «El Carrer 42» i «Wonder Bar» de la mateixa marca.

Dones boniques en abundor, un argument interessant, conjunts reeixits, novetats de tècnica, presentació a tot cost, actors i actrius que es mouen a meravella.

«Música y Mujeres» fa passar una bona estona.

MARYLAND: *El último vals de Chopin*.

Així com el «Salón Catalunya» s'ha especialitzat en cursileries per a carnissera, el Maryland s'ha especialitzat en cursileries per a gent de Cuenca.

El «Salón Catalunya» ens dóna «Sor Angèlica», «El Negro que tenia el alma blanca» i «Una semana de felicidad».

El «Maryland» ens ofereix des de «Les quatre germanetes» a «El último vals de Chopin».

Chopin ha fet més carrera, entre un cert públic ben abundant per la seva llegenda, que per la seva música. Els del cinema «Maryland» i els de la pel·lícula, pertanyen als dels amadors de la llegenda romàntica chopiniana: «Raigs de lluna»; els claustrals de Valldemossa, un jove típic i músic, una vampiresa literària, precursora de les Garbo, les Dietrick d'avui. Oi que bonic! A semblant guardarroba respon la pel·lícula.

No és que la pel·lícula respongui precisament a aquest estat de gràcia, i uns altres són el seu argument i la seva direcció. Adhuc creiem que la pel·lícula no era precisament per a les «niñas bien» de Maryland. Però creiem que en aquell quadre i entre aquell públic la bona pel·lícula de Gesa von Bolvary, agafarà una cloròtica expressió que desfigurà el Chopin autèntic de la pel·lícula per a convertir-lo en el Chopin que exigeix la gent de la casa.

NOTES BREUS

«Cinegramas». Aquesta publicació s'afirma cada dia i cada dia es fa més interessant.

* * *

No arribem a temps per a parlar de la presentació a Barcelona de la visió cinematogràfica «La Dolorosa», presentada ahir per la important firma M. de Miguel en el «Capitol Cinema».

Constatem únicament que aquesta presentació constituí un èxit clamorós.

La setmana vinent en parlarem amb extensió.

Croniqueta de la setmana

Un Mercat nou

Fa uns dies que s'inaugurà a Barcelona un mercat. Els qui el batejaren li posaren un nom simbòlic: «El Porvenir».

Mai com en aquest cas l'acert de les autoritats batejadores no ha estat visible! Mercat: «El Porvenir».

Tal vegada en l'avenir els qui podran anar al mercat seran la majoria. Actualment només poden anar al mercat els privilegiats.

Oh ben batejat mercat de «El Porvenir»!

El viatge d'en Royo



S'havia anunciat la visita d'en Royo Villanova a Barcelona. Per festejar tan gran i apoteòsic esdeveniment els disset agraris catalans que existeixen havien organitzat una fartanera amb la qual havien d'honorar el nostre bon amic en Royo. Quan ja tot estava al punt, pelats els pollastres i comprat el xampany, es rep un telegrama. En Royo no pot venir. Què passa? Quins motius al·lega?...

Com que tot se sap, a darrera hora s'ha sabut que Royo Villanova no venia a Barcelona perquè encara no sap ben bé el català.

Esperem que aquest insignificant pretext haurà desaparegut a no trigar gaire.

Espanya i França

El nostre Ambaixador a París ha celebrat una entrevista amb el Ministre de Negocis Estrangers de la República Francesa.

Del que s'ha parlat en aquesta entrevista res no s'ha dit als periòdics ni a ningú.

Aquest silenci és sospitos. «Se'ns voldrà fer partíceps de la dubtosa pau que s'està gestant entre les potències majors?»

De Mèxic

Comuniquen de Mèxic que els capellans han llegit als fidels una pastoral per mitjà de la qual es fa saber l'excomunió dels professors racionalistes fa poc nomenats pel Govern mexicà.

La nostra més efusiva enhorabona als professors racionalistes de Mèxic.

Calvo Sotelo, futur ministre

El senyor Lerroux, en un discurs pronunciat a les Corts, deia amb ferm convenciment: «Jo no perdó les esperances de tornar veure sentat en el banc blau el senyor Calvo Sotelo»... Nosaltres tampoc.

Primo, fill, l'optimista

Primo de Rivera, fill, ha fet una proposició a les Corts: fa referència a l'estat de guerra. I ha dit, entre altres coses que

aquest règim d'excepció, tal com es practica, desprestigia l'exèrcit.

Cal reconèixer que, si bé poden mancar-li altres coses, Primo de Ribera, fill, és un home d'un optimisme extraordinari.

«El Debate» a Berlin, o millor: «El Debate» fora de Berlin.



Hitler ha expulsat d'Alemanya el corresponçal que «El Debate» tenia a Berlín.

A quins temps hem arribat! Fins els amics es treuen de casa!

El Desarmament

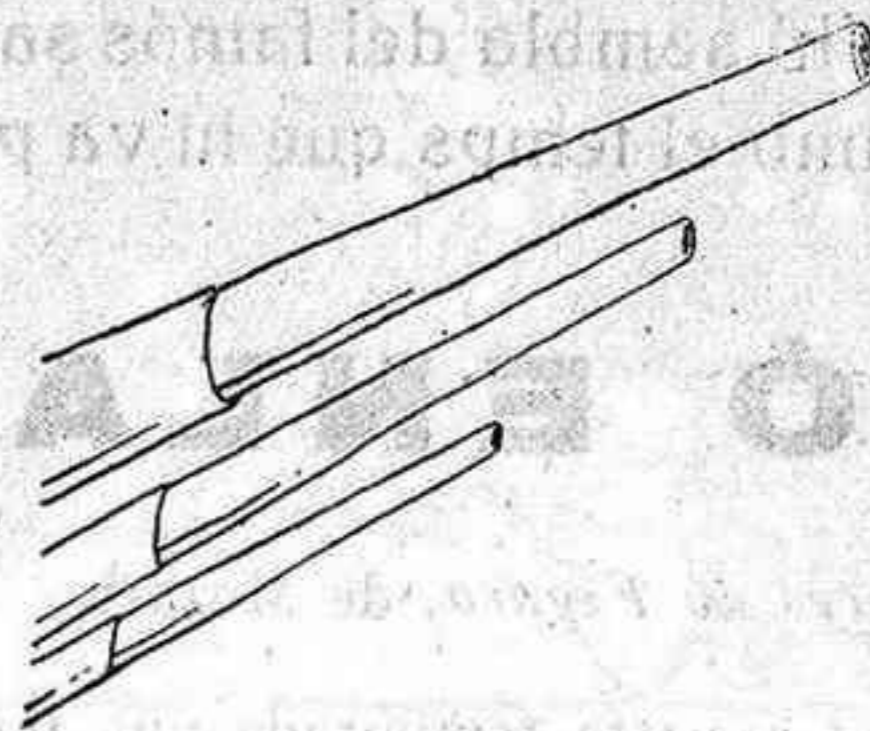

La premsa d'aquests dies ha fet saber el balanç de la casa Krupp, la gran fàbrica alemanya d'armament. Aquest balanç dona marges formidables als accionistes.

Que no es digui que el desarmament no és cosa efectiva!

La setmana gastronòmica

Sembla que es prepara la setmana gastronòmica per la primavera que ve.

En parlar-ne a la nostra primera Autoritat, aquesta hi ha manifestat gran interès.

—«S'ha de fer! S'ha de fer la setmana gastronòmica!»

Com a primera providència es va donar ordre que s'avisés el senyor Comes i Solà.

Coses del senyor Cambó

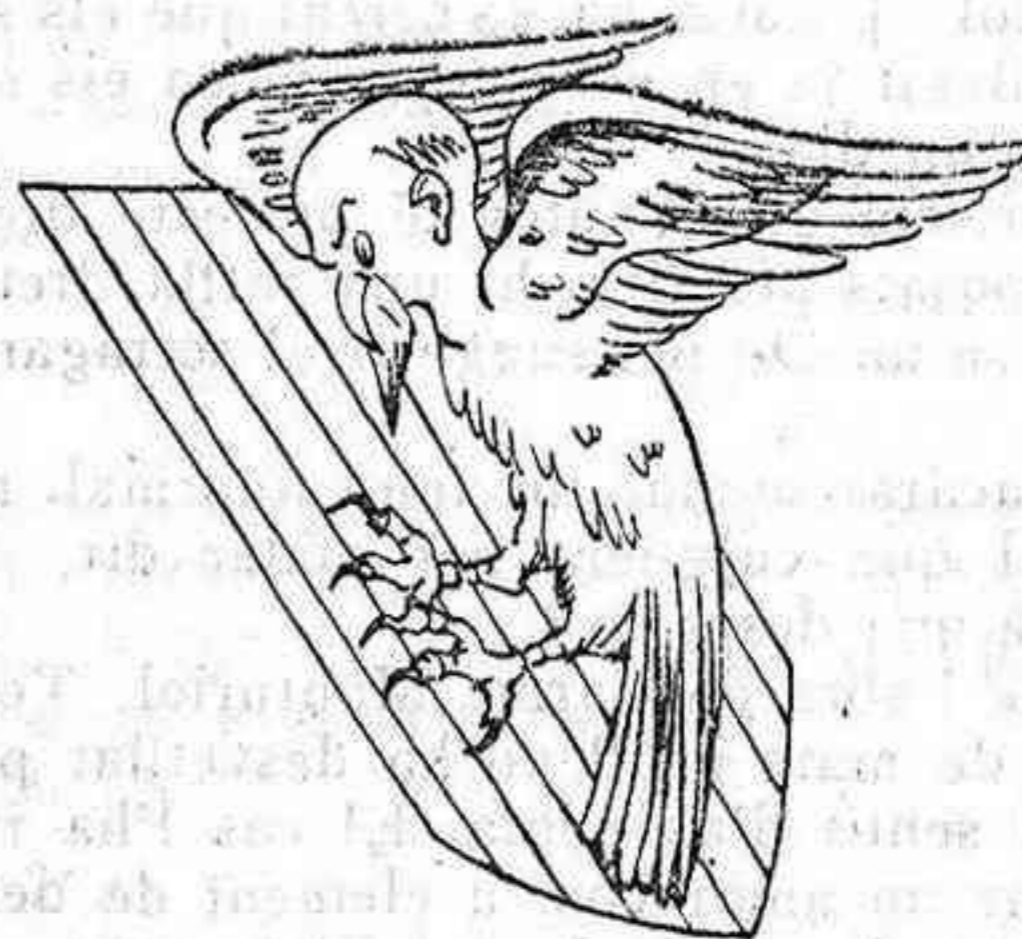

El senyor Cambó, amb la seva dèria de fer declaracions, arriba a les coses més absurdes.

Ara es torna fer pal·ladí de les llibertats catalanes i alludeix a les necessitats de Catalunya.

A quines llibertats i a quina Catalunya es refereix el senyor Cambó?



—Què n'hi sembla del famós sargi?
 —Que amb el temps que hi va passar, es podia haver fet un vestit nou.

TELÓ ENLAIRE

LICEU: *Les Noces de Figaro*, de Mozart.

El Liceu ha fet aquesta temporada una temporada brillant. Als festivals Wagner cal afegir-hi els festivals Mozart: dos èxits.

«Les Noces de Figaro» tingueren una interpretació ideal. Cantà la deliciosa òpera de Mozart la deliciosa Erna Berge, molt ben acompanyada pel gran baríton Domgraf-Fasbaendez. Cantà la deliciosa òpera de Mozart la deliciosa Erna Berger amb la música de l'autor de «Don Joan» i «El rapte del Serrall».

No oblidaran la representació de «Les Noces de Figaro» els qui tingueren la sort de escoltar-la.

Eugen Szenkar, ja conegut per les seves memorables interpretacions de «Cosi fan tutte», fou ovacionat amb entusiasme justicier. Es un dels bons mestres que s'ha posat davant la gran orquestra del Teatre del Liceu.

POLIORAMA: *L'Huracà*, de Carme Monturiol.

Hem escoltat grans protestes de l'obra. No hi ha de què. Es tracta d'un cas. D'un cas que no és corrent? Acceptem que el cas no és corrent, i que Carme Monturiol l'ha imaginat sense copiar-lo de la vida. Què dirà això contra l'obra de Carme Monturiol? L'autor ha de cercar que els seus arguments s'hagin vist o llegit ja en els gràfics ja en els «fets diversos», de les planes d'un diari?

Nosaltres creiem que l'autor té perfecte dret a cercar els extrems més oposats per tirar-hi una ratlla dreta o torta, com té dret a posar-se un cas per suggerir el sotragament psicològic que desvetlla.

Per què no acarar-se amb un amor anormal. monstruós, rar, difícil, i tot el que vulguen, per poder dir, cridar, xisclar, udolar l'huracà que desperta?

Es el cas de l'obra de Carme Monturiol. Tenim la seguretat que el cas de mare i fill no ha desvetllat pas l'interès de l'autora, en el sentit d'anècdota. El cas l'ha interessat en el sentit d'estudiar un amor com a element de destrucció, «fatalitzat», en el mateix sentit de *fatalitat* grega.

Els amors anormals no són pas fàcils de portar. Sempre són tempestes, tempestes contingudes que es preparen un dia o altre a rebentar, i que mentrestant furguen, es desvien, s'encavallen per l'ànima de l'estigmatitzat, del fatalitzat. Es per sentir-ne les ratxes i per mesurar-les que Carme Monturiol, ha desencadenat el vent. Que això no plau el públic? Emprant el llenguatge de realitat, que tanta crítica catalana exigeix de

l'autor dramàtic, direm que això ja són figures d'altre paner. I que per plaure avui el públic —sobretot entre nosaltres—, tota ambició d'art és sobrera, tota cultura entrabanca, qualsevol idealitat és un destorb.

Carme Monturiol, ultra les seves ambicions d'autora autèntica, sap escriure, sap dialogar, sap expressar-se. Que no té èxit ni entre els crítics «morals» ni entre el públic? Què hi farem.

La interpretació de l'obra per la companyia del Poliorama molt bona. Bé i elegant Mercè Nicolau. L'Estivill i la Bové justíssims. Sobri i just, com sempre, Ramon Martori. La resta de la companyia complint bé.



Conflicte xino-japonès.

—¿Diu que els xinesos han retrocedit fins a la Gran Muralla?...

—Ah, vaja: estan entre el canó i la paret!

NOTES I COMENTARIS

La Companyia Vila-Daví té èxit en el Pompeia. Cada dia hi tenen més públic.

* * *

Al Poliorama han començat els assaigs de l'obra de Carles Soldevila: «Necessitem senyoreta».

* * *

Ramon Vinyes ha llegit a un grup d'amics la seva darrera obra en tres actes, tot just ara acabada: «D'horitzó a horitzó». L'obra ha constituït un èxit de lectura.

* * *

Poal Aragall estrena aquesta setmana: «La Desgràcia de la Sort», al Pompeia. Desitjaríem que l'obra agradés.

* * *

Es diu que al Pompeia, i per després de l'estrena de l'obra de Poal-Aragall s'estrenarà «Setze Jutges», de Fages de Climent.

* * *

Després de l'obra de Fages de Climent, i en el mateix Pompeia, es diu que s'estrenarà una comèdia en 3 actes, de Millàs-Rourell.

* * *

Què prepara en Clapera? Tothom sap que en Clapera prepara alguna cosa, però ningú no sap què prepara en Clapera.

* * *

Hem rebut els dos darrers números de «El Nostre Teatre», publicació excel·lent i molt ben orientada.

«Mercuri i els Metges», de Vidal i Jover. Aquesta obra sembla millor, molt millor llegida, que veient-la representar.

«Els Homes forts», d'Albert Piera. Premi Ignasi Iglésies 1934.

Esperem el premi Ignasi Iglésies 1935.



Estem perduts! Era la nostra darrera esperança, i s'ha tornat republicanot.



Un refrany que falla.
Ara, llops amb llops es mosseguen.

ESQUELLOTS

Ha mort Josep Sánchez Guerra —que va donar el cop de gràcia a la monarquia— en el moment just i oportú de contrastar alguns actes d'alta dignitat cívica de la seva vida política amb certes farses de titellada i renunciaments tràgics que estem presenciant, i sofrint.

El record d'alguns episodis de les darreres actuacions del polític traspasat hauria de fer caure la cara de vergonya a més de quatre.

* * *

Sánchez Guerra, monàrquic i president del Congrés, no va permetre mai que la immunitat parlamentària i el prestigi personal dels diputats, baldament fossin enemics del règim, fossin atropellats per ningú. Restava patent encara el cas de Marcel·lí Domingo.

* * *

Sánchez Guerra, en tant que ciutadà, fou enemic que el govern del poble fos amenitzat amb música de trompetes i esperons, i quan va convenir, ell, home civil per damunt de tot, s'hi va fer materialment a bufetades.

* * *

Sánchez Guerra, en tant que polític digne, malgrat fos conservador i monàrquic, abans de tolerar la dictadura va exiliar-se voluntàriament, mentre feien magarrufes al poder del sabre molts Josepets de Sant Celoni que actualment remenen la cua.

* * *

Sánchez Guerra, revolucionari, va donar el pit i la cara a

València, i va saber apostrofar els gallines i els traïdors que a darrera hora van fer de ministerials de la Dictadura.

* * *

Sánchez Guerra, després de la caiguda de la monarquia, que ell va precipitar, podia ésser-ho tot i es va retirar dignament a casa...

* * *

Els monàrquics, amb ben poques excepcions, s'han abstingut de manifestar el seu dol, àdhuc ni per cortesia, amb motiu de la mort de Sánchez Guerra. Ho comprenem.

Ben al revés hauria passat si el mort hagués estat un de tants prohoms que fan de «republicà històric».

* * *

S'ha sospès per segona vegada la gran Festa d'Aviació que ens havia de deixar amb un pam de nas i amb un tremolor de cames. I si ho deixéssim córrer?

* * *

Els qui tenen ràdio, ja ho van sentir. Els qui no en tenen, també se n'assabentaren. Aprofitant allò que en diuen «a río revuelto...» havien de visitar-nos, no sabem si ho han fet ja, els senyors Cid, Martínez de Velasco i el divertit Royo Villanova (no Villano, com per un «lapsus» immediatament corregit, encara que no adobat, digué el locutor de la Ràdio). Amb aquest motiu, els sacerdots guardadors de les més pures essències del patriotisme —una mena de vestals amb pantalons— havien organitzat un banquet al trio acrobàtic-agrari; però fou tan *formidable* i *immens* l'entusiasme desvetllat davant l'anunci d'aquest acte, car tothom volia ésser-hi, que els organitzadors no tingueren més remei que suspendre'l. Hom recomenà que cadascú dinés a casa seva, i que en homenatge als tres excursionistes, hom posés a taula, damunt el tap de l'ampolla del vi o de l'aigua mineral, una bandereta «rojo gualda».

* * *

Segueix sense resoldre l'assumpte dels ascensos a determinades altes personalitats amb motiu dels darrers successos. Causa? L'haverse descobert que qui va ofegar i vèncer el moviment, no fou en Pau, ni en Pere i ni en Berenguera, sinó senzillament... la Verg del Pilar. Com que aquesta celestial senyo-



—Això és el destí de Catalunya?

—Es el vostre.

—Si és el meu, no el podré pas resistir.

ra és ja Capitana general des dels temps dels francesos, hom pensa de concedir-li una elevada jerarquia dins del règim que... tenim. El camí està d'allò més ben preparat.

* * *

I ara que parlem de totes aquestes coses, ens permetem de recomanar als nostres lectors i amics que no oblidin, al seu temps, de procurar-se el corresponent butlletí parroquial acreditatiu d'haver complert el sant precepte, car aquest document pot ésser-los de gran utilitat, sobretot quan no governen els endimoniats del bienni.

* * *



**La
Cuina a Gas
indispensable
a tota
Casa Moderna**

EXPOSICIÓ I VENDA:

APLICACIONES AL GAS

Avinguda Portal de l'Àngel, 20

LA REGLA

PERLAS "FEMI"

Marvellós producte de la ciència moderna
d'acció segura, sense perjudicar la salut

**SUSPESA,
TORNA RAPIDAMENT
I SENSE PERILL AMB**

De venda: Doctor Andreu, Segalà, Vicenç Ferrer i farmàcies

No accepteu imitacions que aprofiten la fama d'aquest cèlebre producte

Signes del temps.

S'ha inaugurat per segona vegada el mercat conegut indistintament amb els noms del «Ninot» o del «Porvenir», ambdós prou significatius i simbòlics.

Si hom ho posa en dubte, s'inaugurarà totes les vegades que calgui.

* * *

Després del drama, el sàinet. Quan hom pensava qui sap el que passaria, ens surt de trasantó un Abad Conde, el tipus

representatiu més perfecte, àdhuc fisonòmicament, del personal lerrouxista.

Ara, que el «caudillo» li ha fet ben poc favor, car ell mateix va qualificar de «parto de los montes» la solució de la diem-ne crisi per no parlar de descomposicions.

En EL METGE DEL CALÇAT
carrer Clarís trenta-dos,
us faran tan bons «arreglos»
que el parell semblarà nou.

TEATRE COMIC

Gran Companyia de Revistes

¡¡EXIT!! ¡¡EXIT!!

LOS MARIDOS DE LIDIA

HUERTAS I

CELIA MONTALVAN

CINE TALIA

TARZÁN Y SU COMPAÑERA

EN ESPANYOL

CUESTA ABAJO en espanyol

film Paramount, per Carles Gardel

ES HORA DE AMARNOS per Edmund Love

REVISTA I DIBUIXOS

FRONTO NOVETATS

Tots els dies grandiosos
partits tarda i nit

ELS MILLORS PILOTARIS

Voleu passar una bona estona?

Aneu al FRONTÓ NOVETATS

HERNIA

Los aparatos contentivos más perfectos (pds.) Cómodos, seguros, ligeros. Permiten los deportes y los más rudos trabajos. Adoptados por eminentes médicos. Con su aplicación desaparecen las

hernias más grandes y rebeldes. El único tratamiento curativo científico, premiado. Centenares de testimonios de curación a disposición de Vd. Las máximas garantías y los precios más asequibles, solo en ORTOPIEDIA NOTTON. Folletos gratis. Consulta gratuita de 10 a 1 y de 4 a 8. Ronda de la Universidad, número 7, 1.º. Teléfono 10935 - BARCELONA.

Cafés del Brasil

Per tot Espanya



Exigiu els cafès del Brasil

Són els més fins
i aromàtics

CASES BRASIL

BRACAFÉ

PELAYO - CARIOCA

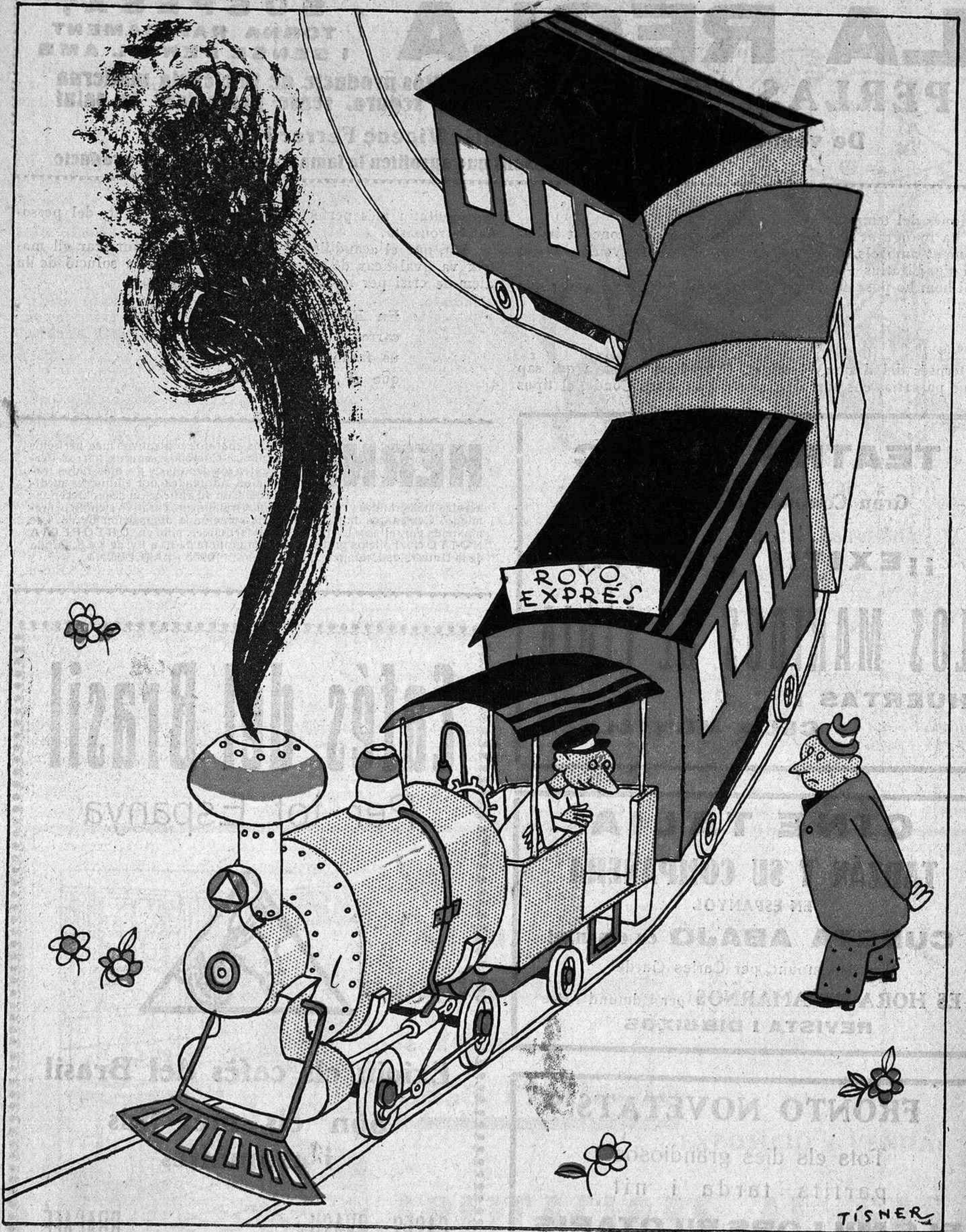

El Royo-Expres

—Em fa preguntar si arribarem a Barcelona?

—Digues-li que no: aquesta màquina només fa fum!