

Semana de divulgación social católica en Alicante

Comenzará mañana, organizada por la Federación de Sindicatos Católicos de Calosa. Un mitin final, en el que hablarán elementos del I. S. O. y el diputado señor Madariaga

Varios actos de propaganda de Acción Católica en Badajoz

ALICANTE, 27.—Organizada por la Federación de Sindicatos católicos de Calosa de Segura, se celebrará del 29 al 4 de febrero una Semana de divulgación social católica, en la que tomarán parte, como oradores, don Antonio Hidalgo Mateo, canónigo de Tarazona; don José María Quilez, notario de Orihuela; don José María Estévez, obrero de Valencia; y don Francisco Barrachina, presidente de la Confederación Católica valenciana. Se explicará, entre otros temas, el salario, la necesidad de construir los Sindicatos obreros católicos y el mejoramiento moral y material de la clase trabajadora, y la doctrina de la Iglesia acerca de las relaciones entre capital y trabajo. El día 4, último de la Semana y como clausura de la misma, se celebrará un gran mitin, en el que hablarán los obreros Estévez y Barrachina, el secretario del I. S. O., don Tomás Carro; el consiliario don Pedro Cantero, el presidente del I. S. O., don Orihuela, don José Lucas y el diputado don Dimas Madariaga.

La Federación de Sindicatos católicos ha publicado un manifiesto que termina con estas palabras: "Somos obreros libres y no esclavizados a nada ni a nadie, dispuestos a conseguir por nuestro propio esfuerzo, dentro de esa doctrina social católica, en la que palpita el espíritu inmortal de Cristo, todas las vicinencias que como hombres merecidos y que como trabajadores se nos deben."

Actos de propaganda en Badajoz

BADAJOZ, 27.—Ha comenzado con gran entusiasmo por diversos pueblos de la provincia la propaganda de la primera Asamblea de Acción Católica de Badajoz.

En Mérida, el señor Fernández Martín disertó sobre las Juventudes Católicas. También hablaron don Julián Pascual y don Manuel Medina de los derechos y deberes de los padres. En Campanario pronunció una conferencia el señor Dodero, abogado por la constitución de la Juventud Católica en dicha población. A las conferencias asistieron numerosos padres de familia y obreros, que aplaudieron a los oradores.

En Badajoz ha continuado el curso iniciado, con asistencia del Prelado. El señor Benloch expuso la necesidad de la Acción Católica, para lograr el reinado de Cristo en España. Después, don Ezequiel Hernández de Zaragoza, puso de relieve la necesidad de intensificar las obras parroquiales. Por último, el señor Cantero, del I. S. O., disertó sobre el cooperativismo en relación con la obra social cristiana. Todos fueron muy aplaudidos.

Cursillo de extensión cultural

ZARAGOZA, 27.—Se celebró la tercera jornada del cursillo de extensión cultural de Acción Católica para sacerdotes. Los cursillistas visitaron hoy el local de la Unión Diocesana de Juventudes Católicas, donde fueron recibidos por su presidente, por el consiliario y algunos directivos. Tanto el presidente como los representantes de los diferentes centros parroquiales dieron amplia explicación a los visitantes de las actividades y funcionamiento de las organizaciones católicas de Zaragoza. Después fueron obsequiados con un "hunch". A las siete y media se celebró la conferencia pública en el amplio salón de actos del Seminario. El ilustre señor don Práxedes Alonso pronunció la conferencia, desarrollando el tema "Formación de la conciencia católica".

Mañana, a la misma hora de la tarde, propondrá la cuarta conferencia el profesor licenciado don Félix Marro, que disertará sobre "Organización de Acción Católica: Padres de Familia".

Instituto de estudios religiosos

FERROL, 27.—Las Asociaciones de

No pueden celebrarse entierros con Clero

En San Martín del Rey Aurelio, por un acuerdo ilegal del Ayuntamiento

OVIEDO, 27.—El gobernador recibió esta mañana un oficio del alcalde de San Martín del Rey Aurelio, en el cual le comunica que aquella Corporación adoptó hace tiempo el acuerdo de prohibir que se celebren entierros con cruz alzada. Ahora ha fallecido un vecino católico y los familiares desean que el entierro se celebre con Clero y cruz alzada, y el alcalde le comunica que se opone a ello para cumplir el acuerdo tomado por la Corporación. Los familiares han traído al gobernador el oficio, y le han pedido que resolviera el caso.

El gobernador manifestó que el alcalde no tiene más remedio que cumplir el acuerdo de la Corporación, pero que éste es, desde luego, ilegal, y que lo que debían haber hecho los vecinos es haber recurrido contra el mismo. Agregó que se pondrá al habla con el alcalde citado, para ver el modo de arreglar la cuestión.

Fiestas religiosas costeadas por el Municipio

MURCIA, 27.—El Ayuntamiento de Murcia ha estimado el escrito presentado por los vecinos del barrio de Santa Eulalia en solicitud del costeamiento oficial de las fiestas próximas de San Blas y de acuerdo con los precedentes. Intervino el concejal socialista, el cual declaró que si se comprobaba el carácter tradicional de la fiesta, la minoría no se oponía. Así se acordó.

Escándalo en el A. de Alicante

ALICANTE, 27.—Anoche, durante una sesión que celebraba el Ayuntamiento, se produjo un gran escándalo porque el concejal y diputado a Cortes socialista señor González Ramos pronunció, cuando defendía una moción, frases que se consideraron injuriosas para la minoría marcelinista. Los ánimos se excitaron y se lanzaron unos

PARA UN NUEVO DIARIO DE LA NOCHE

La Editorial Católica (S. A.)

Sociedad propietaria de EL DEBATE, HOY, de Badajoz; IDEAL, de Granada; JEROMIN, LECTURAS PARA TODOS y otros periódicos y revistas

Se han agotado las acciones de 500 ptas. y han sido suscritas en

TRES MILLONES Y MEDIO DE PESETAS

La máquina rotativa cuadruple adquirida en los Estados Unidos ha quedado instalada en nuestros talleres. Pagado su importe total, faltan por suscribir

QUINIENTAS MIL PESETAS

en acciones de las series A y B, necesarias para la edición de un

NUEVO PERIODICO DE LA NOCHE

y fondo de reserva preciso

BOLETIN DE SUSCRIPCION. Don... domiciliado en... calle... número... suscribe... acciones nominativas de (1) pesetas cada una a la par. de cuyo importe total abonará un 50 por 100 en el acto de la suscripción, y el resto en tres plazos de la cuantía y en las fechas que, con anticipación de tres meses, señale el Consejo de Administración, a partir del día 1 de enero de 1934.

NOTA.—El pago del 50 por 100 puede realizarse por medio de giro postal, cheque a nombre de la Editorial Católica, S. A., o transferencia a la cuenta que EL DEBATE tiene en alguno de los Bancos de esta plaza: Banco de España, Español de Crédito, Banco de Vizcaya, Banco de Bilbao, Banco Hispano Americano o Banco Anglo-South. Es conveniente que los accionistas, al hacer el pago en una de estas formas, le avisen directamente a la Administración de la Editorial Católica, S. A.

La Juventud de la Derecha Regional Termina en Bilbao el conflicto del carbón

En breve celebrará un gran mitin preparatorio de la Asamblea nacional de la J. A. P. Ha quedado constituido en Cádiz el Comité de la C. E. D. A. Asamblea de Acción Popular de Zaragoza en la próxima semana

SE CONSTITUYEN EN VARIOS PUEBLOS DE GRANADA LOS COMITES DE ACCION OBRERISTA

CACERES, 27.—Ha quedado constituida la Juventud de Derecha Regional Agraria. En la Directiva figuran cuatro obreros, un empleado, un abogado y un comerciante. Se ha elegido presidente al señor Atance, ingeniero agrónomo. Hay mucho entusiasmo con motivo de la constitución de la nueva entidad política, y en breve comenzarán los cursos municipales y los de cuestiones sociales. También se establecerá la Sección de deportiva y el cuadro artístico.

En toda la comarca hay gran entusiasmo. Asamblea de A. Popular

ZARAGOZA, 27.—En el domicilio de Acción Popular, la Junta directiva celebró una reunión con los diputados por Zaragoza, con objeto de preparar la próxima Asamblea anual, que se celebrará la próxima semana. Se recibió un telegrama del señor Azpitia, único diputado que pudo asistir, excusándose por su presencia y redactado en términos muy cariñosos y de adhesión al señor Gil Robles.

VALLADOLID, 27.—En el teatro-cine Hispania ha dado una conferencia José Antonio Pérez Díaz Velasco, don Vicente Gay, acerca del tema «Fe, Ciencia y Libertad». El acto fue organizado por la sección de Comercio y Magisterio de la Federación de Estudiantes Católicos. Asistió a él numerosa concurrencia, y el orador fue muy aplaudido.

SE CONSTITUYE EN CÁDIZ EL COMITÉ DE LA CEDA

VALLADOLID, 27.—La Juventud de Acción Popular Agraria, recientemente constituida en esta capital, ha dirigido a los jóvenes de la provincia un manifiesto invitándoles a participar en la cruzada de reconquista nacional que hay que llevar a cabo. De ese manifiesto son los párrafos siguientes: "Las generaciones últimas, afianzadas en europeizarse, nos han legado una España con hipotecas masónicas, judías e internacionales. Nosotros queremos, sin perder de vista los nuevos derroteros políticos del mundo, "españolizarnos"; podar el árbol nacional de injertos exóticos."

CADIZ, 27.—En esta capital ha quedado constituido el Comité de la CEDA. Lo forman los señores siguientes: Presidente, don Germán González Tanago; vicepresidente, don Félix Bragado; secretario, don Eduardo González Abeja; vicesecretario, don Adolfo Gutiérrez Gutiérrez; tesorero, don Manuel Beldoya; vocales, don Antonio Millán, don José Antonio Pérez Díaz Velasco, don Francisco Toscano y don Francisco Fuentes Villarrita. El Comité emprenderá en breve una campaña de propaganda para constituir entidades similares en otros pueblos de la provincia.

Acción Obrerista en Granada

GRANADA, 27.—Acción Obrerista desarrolla una gran actividad en toda la provincia y en casi todos los pueblos surge constituidos sus Comités.

El Puch de ha celebrado un mitin en el que interviniéron Domingo Seco, José Aguilar Moscoso y el diputado señor Ruiz Alonso. Los dos primeros dieron cuenta del programa de Acción Obrerista, la cual, declararon, es un fuerte movimiento de opinión, que ha logrado despertar la conciencia de los trabajadores. Los afiliados a este partido son obreros, están dirigidos por obreros y les representan en todos los sitios solamente obreros.

Defendemos la propiedad privada, compensación material del esfuerzo humano, procurando que aumente su distribución; y reconocemos la función social y nacional de la misma para exigir coactivamente su cumplimiento. Proclamamos el derecho al trabajo como complemento del derecho a la dignidad y a la vida. El Estado debe preocuparse preferentemente de que lo haya para todos. En consecuencia, estamos en frente de la vagancia señorial y profesional, declarando que "el que no trabaja, no come". Se reconoce la familia como base de la sociedad; el derecho de los padres a educar o confiar a quienes estimen conveniente la educación de los hijos; se propugna el orden jurídico y moral impuesto y mantenido por una autoridad jerárquica absolutamente fuerte; se defiende la Religión, consubstancial al espíritu y a la tradición de España, y no se tolerará que sea postergada a otras sectas.

Los espectadores reproducen sus protestas e insultos contra el socialista que, a falta de razones, se limita a injuriar a los afiliados a Acción Obrerista. Seguidamente, el señor Ruiz Alonso detalló el programa. La bandera de Acción Obrerista se ha desplegado para conseguir por todos los medios las reivindicaciones del proletariado. La bandera blanca de A. O. es paz y socialismo en la que caben todos los trabajadores sanos de alma y espíritu. Los oradores fueron muy aplaudidos.

La propaganda de la razón será nuestra táctica preferida. Mas si a ella se opondrá la violencia arbitraria de los enemigos, no ha de faltarnos el valor necesario para hacernos respetar por todos. La autoridad legítima nos tendrá a su lado; la chusma antiespañola nos tendrá enfrente. El manifiesto termina diciendo: "Pondremos nuestra fe, nuestro arrojo, nuestra voluntad y nuestra juventud al servicio de este lema: "Ante todo, España; y sobre España, Dios."

El diputado por Granada, señor Ruiz Alonso, dirige un saludo a todos los obreros, amigos y adversarios. En este momento es interrumpido por un socialista, y el diputado le invita a tener una controversia, para lo cual le indica suba al balcón desde donde había salido a hacer el discurso, que una vez ante el público dice: "Estos hombres que hoy os llaman son tradicionalistas y fueron pistoleros de Martiñez Anido". Y abandonó el balcón, mientras la muchedumbre le increpaba. El señor Ruiz Alonso hubo de contentarse con el aplauso que el socialista no fuera agredido. El diputado de Acción Obrerista, la cual, declaró, es un trozo noble y real, sino una mentira infame y una calumnia para los que llevamos el honoroso título de obreros.

Se organiza A. Popular en Valenzuela

CORDOBA, 27.—En Valenzuela se ha celebrado con gran entusiasmo la apertura de un nuevo centro de Acción Popular Agraria. Fue nombrada la Junta directiva, que componen los siguientes señores: Presidente, don Francisco Oliván López; vicepresidente, don Francisco Serrano Gallardo; tesorero, don Juan J. Oliván Hidalgo; secretario, don Pablo Forcuna; vocales, don Pedro Castilla, don Alejandro Serrano, don Pedro Oliván y don Gregorio Cámara. Por aclamación fue nombrado presidente honorario don José María Gil Robles.

Junta de Gobierno de la Unión de Derechas

SANTIAGO, 27.—La Junta de gobierno de la Unión de Derechas de esta ciudad ha quedado constituida en la forma siguiente: Presidente, don José Portal Fradejas; tesorero, don Ramón Mosquera Cimadevilla; secretario, don Isidro Conde Botas; Comisión de Propaganda.—Presidente, señorita María Taboada; secretario, don Jesús Manuel Balboa; vocales, don Ramón Quintela, don Antonio Iglesias de la Rica y don Isidro Conde.

Acción Popular femenina de Avilés

GLIJON, 27.—La Agrupación Femenina de Acción Popular de Avilés ha elegido la siguiente Directiva: presidenta, señorita Lucinda Menéndez Alonso; vicepresidente, señorita Isabel Uragón Casanuevas; secretaria, señorita Eugenia Herrero Fernández; vicesecretaria, señorita Alicia Solís G. Pola; tesorera, señorita María Pérez Muñiz; vicesecretara, señorita Dolores R. Maribona; bibliotecaria, señorita Isabel Gandolfi; vocal delegada de San Nicolás, señorita María García Barrio Suárez; delegada de S. G. G. G., señorita Rosario Rodríguez Pulmariego; de Villalegre, señorita Angelina Rodríguez; de la Magdalena, señorita María G. Pola Rodríguez; de Linares, señorita Ramona Rodríguez Muñiz; de Salinas, señorita Amparo Mendez Riveiro; de Miranda, señorita Trinidad Gutiérrez Campa; de Villa, señorita Pura Cuervo Álvarez; de Trasona, señorita Lucía Álvarez García; de San Sebastián, señorita María Solís Álvarez; de San Cristóbal, señorita Josefa Muñiz; de San Pedro Navarro, señoritas Eliens Fernández González.

Comisión de Hacienda.

Presidente don Ramón Mosquera Cimadevilla; secretario, don Amancio Gómez; vocales, señorita Carmen Carro; don Julián Pérez Estaleo y don Ricardo Bermejo.

Comisión de Hacienda.

Presidente don Ramón Mosquera Cimadevilla; secretario, don Amancio Gómez; vocales, señorita Carmen Carro; don Julián Pérez Estaleo y don Ricardo Bermejo.

Los almacenistas garantizan un depósito permanente de 15.000 toneladas

SIN PERJUICIO DE PROSEQUIR SUS GESTIONES

Hoy, presidida por el Prelado, se inaugura la Gran Semana Catequística

BILBAO, 27.—Provisionalmente ha quedado resuelto el problema del abastecimiento de carbón de la provincia. Los almacenistas han garantizado al gobernador que tendrán continuamente en depósito quince mil toneladas sin perjuicio de seguir sus gestiones para arreglar el pleito interno que los divide.

Gran Semana Catequística

BILBAO, 27.—Precedente de Vitoria ha llegado el Prelado de diócesis, doctor Múgica, que mañana presidirá la inauguración de la Gran Semana Catequística.

Para un monumento al Sagrado Corazón

BILBAO, 27.—La condesa de Superunda y la vizcondesa de Morsaga han abierto en Bilbao una suscripción para ayudar a la idea del Arzobispo de Valladolid de erigir en esta última ciudad un monumento al Sagrado Corazón de Jesús.

Los enlaces ferroviarios

BILBAO, 27.—Se tienen noticias en este Ayuntamiento de que el día 30 se reunirá en Madrid el Consejo Superior Ferroviario. Con este motivo marchará a Madrid una Comisión del Municipio bilbaíno, y otra de la Diputación, así como los diputados a Cortes, con el fin de gestionar la pronta resolución del asunto de los enlaces ferroviarios que afectan a esta villa.

Da cuatro nombres falsos

BILBAO, 27.—No se sabe todavía el verdadero nombre del atracador que fué herido anoche por los carabineros en la Plaza de Urbiartue, pues ha dado hasta ahora cuatro nombres falsos. También se ha averiguado que las pistas que ayer facilitó sobre sus compañeros son falsas. El herido mejora.

El gobernador ha hecho grandes elogios de la colaboración ciudadana prestada ayer a la fuerza pública en la persecución de los atracadores y ha manifestado que está concediendo cuantías de armas justificadas a la policía y que seguirá esta línea de conducta, a fin de amparar a los ciudadanos contra los malhechores.

Llamamiento contra los actos de violencia

BILBAO, 27.—El Centro Industrial y Mercantil ha hecho público un llamamiento a todos sus socios en el sentido de que cooperen con las autoridades y fuerza pública a impedir y hacer fracasar los continuos actos y actos de violencia que se cometen en Bilbao desde hace algún tiempo. Añade la nota que se concederán premios a los ciudadanos que más se distinguen en la represión de estos sucesos.

Gestores que dimiten

BILBAO, 27.—Por haber surgido discrepancias entre los gestores de las Comisiones gestoras del País Vasco, han dimitado los representantes vizcaínos, señores Nardiz y López Elorriaga.

Los panaderos

BILBAO, 27.—No es cierto, como han publicado algunos periódicos de Madrid, que los panaderos de Bilbao piensan cerrar sus trabajos el día primero de febrero. Una Comisión del gobierno civil para desmentir que hayan celebrado reunión de ninguna clase para tratar de este asunto.

BILBAO, 27.—Tres individuos arrebataron el bolsillo a una señora que transitaba por la calle de Iturrubieta. El bolso contenía 30 pesetas.

Torraiba de Calatrava, se ha constituido la Juventud de Derecha Agraria Manchega y ha designado su Directiva, en la forma siguiente:

Presidente, don Angel Valencia y Fuentes; vicepresidente, don José Huertas Ruiz de Castañeda; tesorero, don Jesús García y Ruiz de Castañeda; secretario, don Marcelino Barrios y Ruiz; vicesecretario, don Servando Díaz Díaz, y vocales, don Ramón Díaz Crespo y Valencia, don Rafael Isumza, don Basilio López de Prado y don Julián Carrasco Ruiz.

Cursillo sobre temas municipales

MURCIA, 27.—La Derecha Agraria de Lorca ha organizado un cursillo sobre problemas municipales con carácter localista. Explicarán el cursillo don José María Campoy Gómez, que analizará el Derecho municipal en su aspecto político y social; don José Pallares Arcas tratará sobre Sanidad y Beneficencia y distribución de los servicios de Lorca; don Emilio Jafre explicará las Haciendas municipales y presupuestos; y don Antonio Campoy García tendrá a su cargo el tema "Filosofía e historia del Derecho municipal español". Después de este cursillo se celebrarán otros sobre divulgación social y programa de Acción Popular, a cargo del jefe de la Derecha Agraria, don José Calderín.

Registro en A. Ciudadana

CADIZ, 27.—A primera hora de la tarde el jefe de la guardia municipal, acompañado de dos guardias municipales y varios policías, practicó un minucioso registro en el domicilio de Acción Ciudadana en donde se había denunciado la existencia de un depósito de armas y municiones. Solamente se encontraron algunas porras de goma, de las que se utilizaron durante las elecciones para defender a los que hacían propaganda. Los elementos directivos de Acción Ciudadana requirieron la presencia del notario don José Badoya, que levantó acta de todo lo ocurrido.

Son 300.000 las estrellas cuyo mensaje lumínico ha sido leído por los astrónomos

En ellas se han identificado hasta sesenta elementos químicos. Hay un gas que se encuentra en el Sol antes de encontrarse en la Tierra. Por medio de la luz estelar se pueden medir las estrellas. Antares podría alojar en su interior la órbita de la Tierra alrededor del Sol. No existe ningún dato que permita suponer la vida en los astros. Sin embargo, es probable que haya planetas como el nuestro en torno a algunas estrellas

A 75.000 GRADOS DE CALOR: TANTO, QUE LLEGA A LA TIERRA A TRAVÉS DE CENTENARES DE BILLONES DE KILOMETROS

¿Qué son las estrellas? Puntos luminosos que tachonan la bóveda del firmamento y puntos negros que salpican la placa fotográfica; de aquí no salimos. Ningún telescopio ha conseguido agrandar estos puntitos y presentarlos con un diámetro mayor que el debido a la movilidad de la imagen o irradiación de la luz. Y, no obstante, cuánto se sabe hoy sobre las estrellas y qué lejos están los tiempos en que el mentir de las estrellas era un seguro mentir, porque ninguno ha de ir a preguntárselo a ellas!

Hoy la Astronomía ha preguntado a las estrellas su distancia, su composición química, su temperatura, su brillo, sus dimensiones, su masa, su densidad, su movimiento, y ellas han ido contestando con asombrosa fidelidad a todas nuestras cuestiones. ¿Por qué medio? ¿Por telegrafía sin hilos? No; si tuviésemos que depender de este medio de información y aun contando con la velocidad del mensajero 300.000 kilómetros por segundo, y con que los despachos se cursaran en los albores del género humano y fueran contestados inmediatamente, de muchas estrellas de nuestro sistema de nuestra Vía Láctea, nada sabríamos; y de otros sistemas estelares, de otras nebulosas espirales, ningún dato absolutamente ninguno, nos habría llegado aún.

¿Cómo pues, han podido ser adquiridos nuestros conocimientos estelares? Sencillamente: porque las respuestas han sido enviadas, en algunos casos, miles y miles de años antes de que nosotros, desde este planeta, formulásemos nuestras preguntas. El químico que se propusiera analizar las aguas de las fuentes del Ebro y tuviera que ir a ellas necesitaría su tiempo; pero si el río en un flujo continuo se las trae a su propia ciudad, la distancia y el tiempo para recorrerla desaparecen. Tal es el caso de las estrellas: son como grandes centrales de energía que irradian de continuo al espacio, y en todas direcciones, enormes caudales de luz; claro, la luz que actualmente nos llega es la que salió de la fuente hace muchos años, centenares, miles y hasta, en algunos casos, millones de años; esto impone, necesariamente, un límite a nuestros conocimientos; el no disponer de datos contemporáneos y tener que basar toda nuestra información en documentos que fueron escritos hace muchos siglos. ¿Quién sabe cómo están a estas horas las centrales que nos enviaron tales despachos!

Pues, aunque sea adelantando algún concepto, podemos afirmar a nuestros lectores que, probablemente, están tal como las vemos hoy. Estrellas en el seno de otras nebulosas que el cálculo pone a centenares de miles y hasta millones de años de luz y cuya radiación nos las muestra, como si dijéramos, en su prehistoria, son del todo semejantes a aquellas que, por estar más cercanas, nos describen la historia contemporánea. Si las estrellas evolucionan, ¿de ello casi no puede dudarse al ver el continuo gasto de energía que supone su radiación, los millones de años son en su carrera como los segundos en un voraz incendio; podemos, pues, tranquilizarnos convencidos de que nuestra información corresponde al estado actual, casi podríamos decir al momento actual del Cosmos.

Todos los datos, en forma de vibraciones

Todos los datos sobre las estrellas nos vienen en forma de vibraciones; pero mientras éstas no pudieran ser analizadas, separándose convenientemente, la información fue nula, como sería también nula la que nos proporcionarían un libro sí, visto por transparencia, se proyectasen todas sus letras unas sobre otras. En este alóido tiene una ventaja excepcional sobre la retina: las ondas aéreas producidas por las vibraciones del violín, del piano, de la flauta, del arpa, llegan simultáneamente al tímpano y, no obstante, un buen oído las reconoce y las identifica individualmente; las ondas luminosas, en cambio, si vienen juntas, nada nos dicen sobre cada uno de sus componentes.

De separar a las vibraciones de la luz y enderezarlas por caminos distintos, según sea su longitud de onda, cuida el prisma, aprovechando la notable propiedad de que, al atravesar la materia, se desvían tanto más de su dirección primitiva cuanto mayor es frecuencia vibratoria o más pequeña su longitud de onda.

Hasta comienzos del siglo XIX, lo único que se había conseguido al alinear las ondas luminosas era la visión de los diferentes colores integrantes de la luz blanca; Wollaston, en 1802, fué quien primero observó en el espectro solar la presencia de unas rayas oscuras, transversales, de posición constante y relaciones fijas entre sí; Fraunhofer, doce años más tarde, y procediendo con toda independencia del primero, presentó una lista de 574, algunas de las cuales figuraban también en la luz de las estrellas; eran las primeras letras que la ciencia descubría en el mensaje lumínico, pero que nadie sabía aún leer e interpretar. Pasó todavía cerca de medio siglo hasta que Kirchhoff, en 1859, pudo reproducirlas en el espectro de luces artificiales analizadas en el laboratorio y anunciar, como fruto de sus pacientes investiga-

ciones, la gran ley que lleva su nombre: "cada elemento químico, en estado gaseoso, emite, al arder, grupos peculiares de vibraciones que constituyen su radiación característica y permiten distinguirlo de todos los demás".

Profecía fallida de Comte

Ya tenemos la clave para interpretar el jeroglífico: el análisis espectral arranca de este descubrimiento. Cada instrumento musical tiene sus armónicos característicos que permiten identificarlo, y cada átomo químico tiene sus vibraciones especiales que delatan su presencia dondequiera que llegue el efecto de su radiación. En el estudio del Cosmos correrán parejas, de aquí en adelante, el telescopio del astrónomo, y el espectroscopio del químico; éste irá sometiendo los cuerpos terrestres al análisis espectral para estudiar sus notas y vibraciones; y el astrónomo las comparará con las que nos llegan de los soles que pueblan el espacio, para identificarlas con las de los elementos experimentalmente estudiados en el laboratorio y argüir su presencia en las estrellas, a pesar de la inconcebible distancia que de ellas nos separa.

Hace un siglo que el gran filósofo positivista, Augusto Comte, anunciaba que jamás sabríamos la composición química de los cuerpos celestes, y hoy cualquier astrónomo familiarizado con el manejo del espectroscopio, al ver las rayas espectrales de una estrella, identifica los elementos que las producen con la misma seguridad con que el radiólogo identifica, sin verlos, cada uno de los instrumentos que integran el concierto dado por una lejana orquesta.

¿Podrá dudarse de que en el Sol hay hierro, cuando, de las cinco mil rayas que emite en el laboratorio, más de tres mil han sido halladas en el espectro solar exactamente con la misma longitud de onda? Son ya sesenta, o sea dos terceras partes de todos los conocidos, los elementos identificados actualmente en el Sol; por cierto que uno de ellos, que lleva todavía su nombre griego, "helio", fué descubierta por Lockyer en las llamaradas de este astro, veintiocho años antes de que el físico Ramsay encontrara su traza en el laboratorio, en 1895. ¿No resulta admirable y glorioso para la inteligencia humana el ver a 150 millones de kilómetros de distancia lo que todavía no había sido visto en casa? ¿Cuán ajeno estaría Lockyer de pensar que aquellas a la sazón misteriosas rayas, descubiertas también en las estrellas tipo Orión, eran producidas por el mismo gas que, andando el tiempo, había de henchir nuestros zepelines y dar así la máxima seguridad a la navegación aérea!

100.000 rayas estudiadas

En conjunto pasan de 100.000 las rayas espectrales de diferentes elementos que han sido perfectamente definidas y estudiadas en el laboratorio; ya no sabe uno qué admirar más: si el teón y

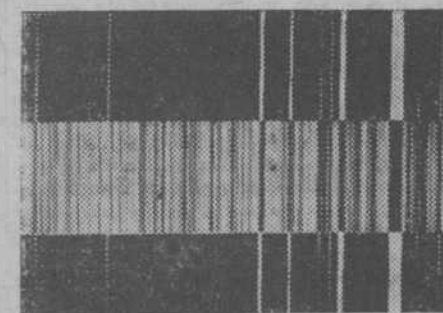

Identidad entre el compuesto químico, óxido de titanio, ensayado en el laboratorio, y este mismo cuerpo en la estrella Betelgeuse, a una distancia que raya en los tres mil billones de kilómetros

constancia con que investigadores, como Kayser en Bonn y King en Mt. Wilson, se pasan la vida al lado del arco voltaico o de la chispa eléctrica, registrando miles y miles de vibraciones, características de cada uno de los elementos ensayados, o el afán y paciencia del asistente que recoge y analiza durante horas y más horas la débil luz de esos remotísimos soles del espacio para conseguir, por fin, impresionar en la placa fotográfica sus notas o rayas propias y poder así identificar su procedencia. Son alrededor de 300.000 las estrellas cuyo mensaje lumínico ha sido leído por los astrónomos; y aquí fuerza es hacer mención de una mujer, Miss Cannon de Harvard, que lleva ella sola clasificados más de 200.000 espectrogramas estelares. El análisis espectral alcanza en nues-

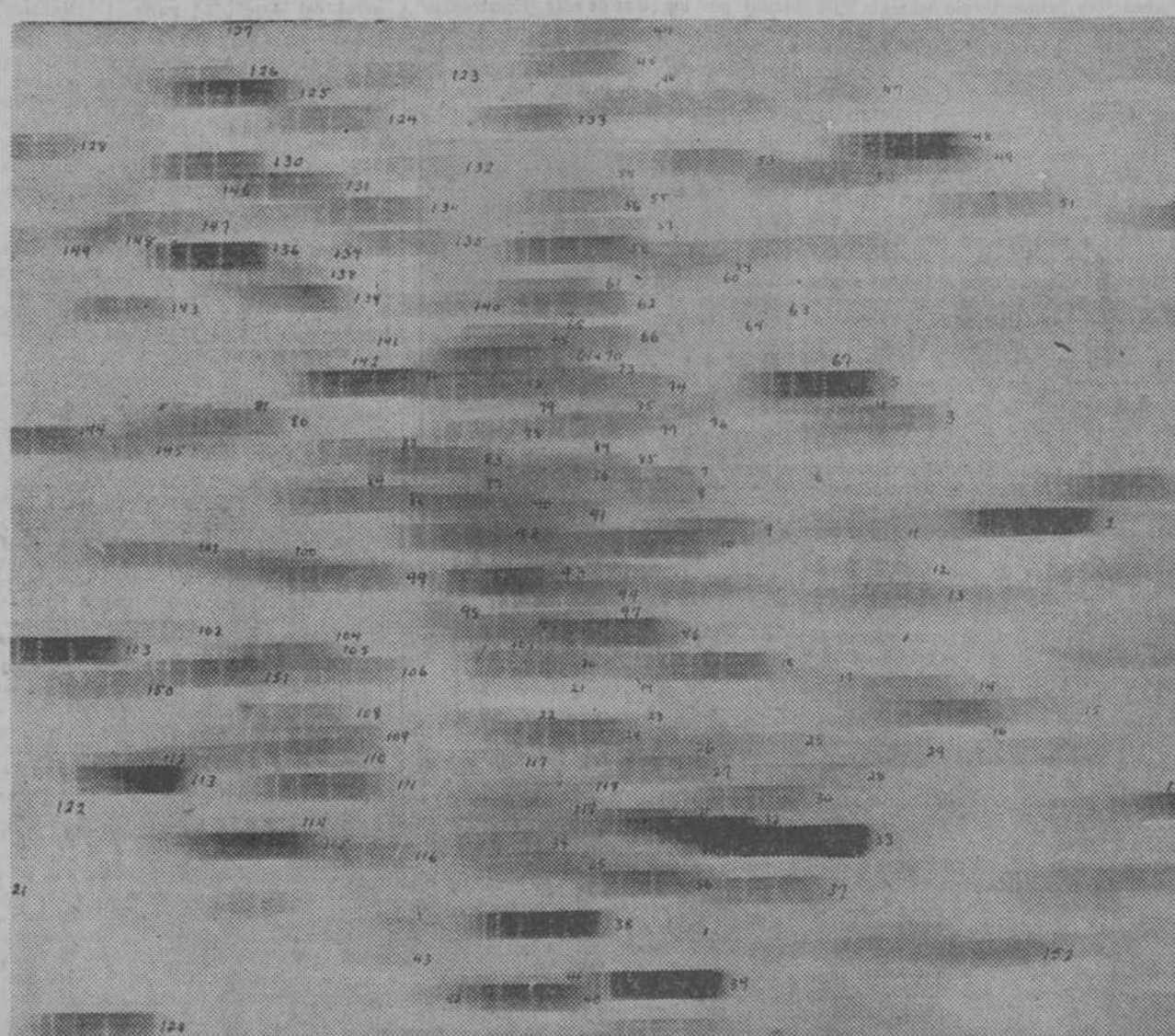

Abundancia de hidrógeno en el Cosmos; las rayas características de este gas aparecen en la mayoría de los soles proyectados en la constelación del Navio. Eddington estima que el hidrógeno integra por lo menos una tercera parte del peso total de las estrellas

tros días regiones inconcebiblemente lejanas; se ha llegado a obtener el espectro de estrellas de 16 magnitud, en la nebulosa de Andrómeda, que, como recordará el lector, dista centenares de miles de años de luz. Imagínese lo que supone analizar radiaciones luminosas diez mil veces más débiles que las de esos puntitos temblorosos, apenas perceptibles a nuestra retina en una noche serena! Pero el mensajero es tan fiel que, después de viajar miles y hasta millones de años, conserva intacto el mensaje que lo despliega el astrónomo que lo recibe en la placa fotográfica.

El nebulio y el coronio

Parece increíble que de esos cambios de transparencia en una película emul-

sin en nuestros mismos días se ha corrido el velo del misterio y ha sido reconocido el origen de ambas radiaciones, que tan a prueba habían puesto la paciencia del investigador. Las rayas del nebulio proceden, según demostró I. S. Bowen en 1927, de un estado particular de los átomos de oxígeno y nitrógeno, que han perdido electrones y quedan como soles llama, ionizados; en resumen, pues, esas rayas brillantes que durante más de medio siglo habían constituido un mensaje enigmático, no vienen a decir, que en esas lejanísimas nebulosas hay también oxígeno y nitrógeno, esto es, aire como en nuestra propia atmósfera, aunque en condiciones de enrarecimiento extraordinariamente mayores, lo que favorece precisamente su estado atómico

especial. Hay que confesar que esas vibraciones luminosas no han sido aún producidas artificialmente; pero el cálculo la señala con tanta precisión que apenas puede dudarse ya de su naturaleza; convicción ésta muy semejante a la de un violinista que, impotente para arrancar de su instrumento los armónicos más agudos y difíciles, los identifica, no obstante, inmediatamente, en cuanto los oye producidos por otro violinista más hábil. El físico y el matemático que siguen paso a paso el comportamiento de las rayas espectrales propias del aire, según las condiciones de presión y temperatura a que se lo sujeta, arguye que, si pudiese sujetarlo a las mismas condiciones de enrarecimiento y frío propias de la nebulosa, obtendría también estas mismas notas, que en el laboratorio le es imposible conseguir. Idéntico es el caso del coronio, cuyo origen, según anuncia la Prensa americana, acaba de ser descubierto por los doctores Menzel de Harvard, y Boyce, del Instituto de Tecnología de Massachusetts, quienes lo atribuyen a los átomos neutros de oxígeno, fuertemente excitados por la radiación solar.

¡A 75.000 grados centígrados!

Resuelto el problema de la composición química de los miles y millones de soles que pueblan el espacio, los astrónomos han formulado a las vibraciones estelares nuevas preguntas, que han sido también plenamente contestadas. Desde luego nos transmiten datos muy precisos sobre su temperatura, ya que de la multitud de rayas o vibraciones emitidas

por un elemento, no todas se componen de la misma manera ante la acción de determinados agentes físicos; algunas, por ejemplo, emergen de la región más fría en la llama del arco voltaico, otras hacia la punta del carbón donde el calor es más intenso, y otras, que los ingleses llaman "forbidden lines" y nosotros podríamos traducir "rayas rebeldes", sólo aparecen a la chispa eléctrica entre diferencias de potencial muy elevadas. De estos estudios, especialmente cultivados por Zanstra, y de la presencia de ciertas bandas en el espectro de las estrellas llamadas Wolf-Rayet, arguye Beals temperaturas de hasta 75.000 grados centígrados; recuerde el lector que la de nuestro sol es alrededor de 6.000 grados; aun hay estrellas más

frías, mejor dicho, menos calientes, la RY del Dragón no llega a los 2.000 grados. Claro que estas medidas se refieren a la atmósfera envolvente, única región explorable a nuestros telescopios; la temperatura del núcleo ya no puede ser resultado de la observación directa, sino del cálculo matemático que arguye temperaturas de varios millones de grados. ¡Mucho ha de ser el calor almacenado en esas inmensas hogueras, cuando nos llega a través de los billones y centenares de billones de kilómetros que de ellas nos separan! El de esa estrella roja de la constelación de Orión, Betelgeuse, concentrados sus rayos por el gran telescopio de dos metros y medio de Monte Wilson sobre un par termoelectrónico, consigue hacer subir la tem-

peratura una milésima y media de grado; es la que más calienta, y, ayudada de todas las estrellas del cielo hasta la magnitud sexta, necesitaría más de un siglo para elevar un grado la temperatura de un centímetro cúbico de agua mantenido aislado en nuestro planeta. ¡Están tan inmensamente lejos!

Lo que resulta verdaderamente admirable es que desde esa inconcebible distancia se las ha hecho producir un trabajo apreciable en nuestra vida social. A los americanos, mejor dicho, a profesor Frost, director a la sazón del Observatorio de Yerkes, se le ocurrió que, habida cuenta de la distancia de la estrella Arturo, cuarenta años de luz las radiaciones llegadas a nuestro planeta, en 1933, eran precisamente las que salieron de dicha estrella en 1893, a clausurarse la gran Exposición internacional de Chicago, nada más propio pues, que invitar estas radiaciones para que fuesen ellas las que inaugurasen "A Century of Progress Exposition" que se celebra actualmente en la misma ciudad. Y, efectivamente, conducidas las ondas luminosas provenientes de Arturo al gran refractor de Yerkes el mayor del mundo, se las condujo con todos los honores a la célula de potasio, donde invocaron la corriente eléctrica que actuando el "relais" había de inundar de luz las orillas del lago Michigan en que se hallaban instalados los edificios de la grandiosa Exposición. ¿Qué ajenas estarían estas vibraciones, al comenzar su carrera, de que, después de un viaje de cuarenta años a 300.000 kilómetros por segundo, habían de ser captadas por un telescopio en este remoto planeta y obligadas a prestar este pequeño servicio a la Humanidad que lo habita!

Dimensiones de las estrellas

¿Pueden también las ondas luminosas proporcionarnos datos sobre las dimensiones de las estrellas? Sí, pueden, y el lector va a ver cuán sencillo es el raciocinio para interpretarlas. La luz de un incendio podrá ser más intensa que la de un arco voltaico; pero el brillo específico de la llama será siempre menor que el de la punta de los carburos de donde arranca la corriente eléctrica; asimismo, dos trozos de hierro sacados de la fragua pueden emitir la misma cantidad de luz aun cuando sean diferentes en tamaño, basta que el más pequeño esté más caliente, esto es, tenga una superficie más brillante. Pues bien, el análisis espectral nos informa sobre el brillo que podríamos llamar específico de la superficie estelar fuente de radiación, y la fotometría nos permite comparar entre sí las cantidades totales de luz recibidas de cada una de las estrellas; suponéndonlas todas de momento a la misma distancia, es evidente que, si el espectro nos dice que el brillo específico de dos estrellas es igual, la que nos envía una cantidad de luz tres mil

veces mayor debe de tener también una superficie tres mil veces más extensa. Si, como en el caso de la estrella gigante Antares, la cantidad total de luz irradiada al espacio es, por una parte, tres mil veces más intensa que la del Sol, y, por otra, el espectro nos revela una superficie poco brillante, treinta veces más débil, es evidente que esta superficie ha de ser 30 x 3.000, o sea noventa mil veces mayor, y para que la superficie sea noventa mil veces mayor, el radio de la esfera ha de ser trescientas veces más largo. Y hence así cómo un solo puntito luminoso, de esos que tachonan la bóveda del cielo, se nos convierte en un inmenso globo de fuego en cuyo interior podríamos colocar a nuestro Sol y las órbitas de Mercurio, Ve-

luz, nuestro planeta y, si aceptamos los resultados de algunos astrónomos que la hacen todavía mayor, la misma órbita de Marte. ¿Pero cómo se sabe, preguntará alguno, la cantidad total de luz irradiada por las estrellas? Pues, sencillamente, midiendo la que nos llega, y teniendo en cuenta la disminución experimentada por razón de la distancia, conocida ésta por los métodos trigonométricos u otros indirectos. Averiguado el diámetro real de una estrella y sabiendo lo lejos que está, fácil es deducir el diámetro aparente con que debe verse desde la Tierra; pero éste resulta de unas cuatro centésimas de segundo de arco tan sólo, imposible de ser medido directamente, por ser ya mayor el que resulta de la inestabilidad de la imagen y difracción en la placa. No obstante, por el método de las interferencias, ideado por el gran físico norteamericano Michelson, sí que pudo determinarse, y el resultado fué una sorprendente confirmación de los datos adquiridos por el mero análisis espectral de las ondas luminosas.

¿Se vive en las estrellas?

Bien, me dirá el lector, todo lo que usted nos dice podrá ser muy interesante a los astrónomos, pero a mí no me interesa, a mí lo que me gustaría saber es si esas estrellas, esos soles, tienen también sus planetas, y si en esos planetas hay flores, y mariposas, y aves, y peces, y más que todo, hombres, seres racionales semejantes a nosotros. Confieso que también a mí me interesaría mucho más esto, que no el saber si en las estrellas hay hidrógeno, o helio, o sodio, o cualquier elemento químico; pero, desgraciadamente, sobre la vida en otros astros no poseemos ningún dato; repare bien en ello el lector, ningún dato; todo son meras especulaciones desprovistas de fundamento real. A un célebre astrónomo americano se le invitó, por una de las más importantes agencias de publicidad, a escribir un artículo, muy bien retribuido, de tres mil palabras sobre el tema (a la sazón candente) ahora ya se ha enfriado mucho) de si había habitantes en Marte; el astrónomo contestó por telegrama: tres mil palabras son muchas palabras; para el artículo por usted pedido, bastan tres: nadie lo sabe.

Tengo por seguro que estas tres palabras continuarán siendo para siempre la única respuesta adecuada a la pregunta de si están habitados otros mundos. Marte, cuando pasa más cerca de nosotros, se queda a 56 millones de kilómetros de distancia; que juzgue imparcialmente el lector si habría la más remota posibilidad de descubrir la vida en nuestro planeta o las obras de ingeniería del hombre, desde una distancia, no ya de 56 millones de kilómetros, sino aunque no fuese más que de 56.000. Si hubiésemos recorrido muchos kilómetros y en todos ellos hubiésemos encontrado la vida, podríamos argüir, por inducción, que también la había en los demás astros no visitados; algo así como el pescador que supone habrá peces en un lago o río, aun antes de verlos; pero es el caso que toda nuestra experiencia nos reduce a nuestro planeta, y que de los demás no poseemos ni un malogrado fósil que nos dé una pista; y un caso único no puede proporcionar fundamento alguno a la inducción. Que hay estrellas con planetas que giran a su alrededor, lo consideramos muy probable, habida cuenta de los muchos miles de estrellas variables cuya luz oscila periódicamente con pasmosa regularidad al proyectarse un astro sobre otro; esto no bastaría para conocer ningún sistema estelar cuya luz llegue a desaparecer del todo durante el eclipse, lo que prueba que éste no es total, o, si lo es, como puede demostrarse en varios casos, el astro que se interpone en el trayecto del rayo visual, es también luminoso y, por consiguiente, de elevada temperatura, impropia para la vida. Con todo, la precisión actual de la fotometría ha puesto de relieve en muchas estrellas variables, unas oscilaciones de menor amplitud y período más corto, que bien pudieran ser debidas al rápido girar de planetas oscuros en torno de la estrella principal; ¿serán esos planetas albergue de la vida como el nuestro? Es posible; no se opone a ningún dogma científico o religioso, ni faltan astrónomos que saluden a las innumerables humanidades que vuelan en otros astros por el espacio inmenso; pero de la posibilidad al hecho va un gran trecho. Son muchos miles, entre pequeños y grandes, los astros oscuros y fríos que giran alrededor de nuestro Sol, y, sin embargo, a excepción de Marte, ninguno es considerado como probable asiento de vida.

Respecto de aquellos filósofos y teólogos que, dada la inmensidad de la creación material, opinan han de ser más y mejor distribuidos los seres que admiten, y mediante su contemplación, glorifiquen la obra del Creador, no veo por qué no se satisficen con la existencia de innumerables legiones de ángeles y bienaventurados, cuya vida no está vinculada a los estrechos límites de un planeta o de una estrella.

Luis RODES, S. J.
Observatorio del Ebro, enero de 1934.

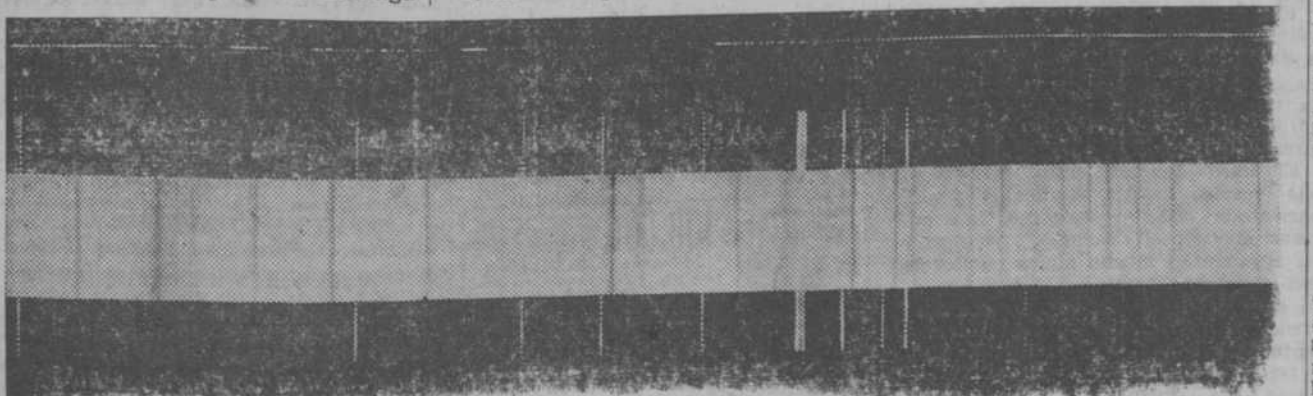

La estrella Epsilon en la constelación de los Lebes, con las rayas características del gas helio, el mismo que llena nuestros grandes dirigibles

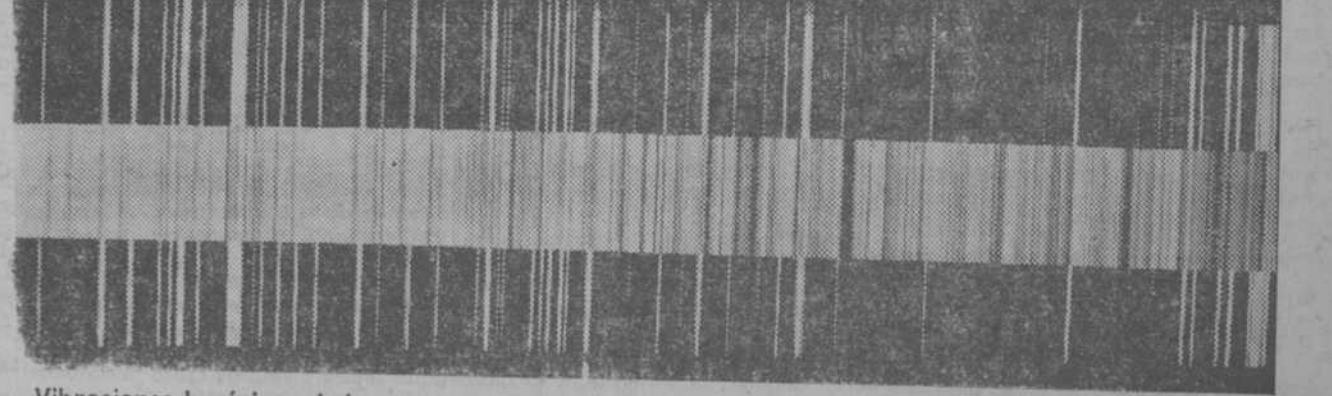

Vibraciones luminosas de la estrella Aldebarán, que anduvieron durante sesenta años a la velocidad de 300.000 kilómetros por segundo, antes de impresionar la placa, junto con otros elementos químicos ensayados en el laboratorio

Nada se opone a asegurar la existencia del monstruo del lago Ness

En los abismos del mar viven muchos animales disformes

Su conformación les permite soportar enormes presiones y moverse entre cerradas tinieblas. Las colosales hidras son el terror de las ballenas en los mares del Japón. La familia "Scorpaenidae", de peces con espinas dorsales venenosas, comprende la más repulsiva colección de monstruos marinos. Innumerables relatos de la gran serpiente en los libros de viajes

EN EL MUSEO DE SYDNEY HAY RESTOS DE UN ANIMAL QUE DEBIO DE PESAR 60.000 KILOS

Mónaco, con tentáculos de ocho o doce metros de largo.

Un famoso zoólogo holandés, el doctor Cuderman, estudió hasta 182 observaciones del monstruo del Océano, y dedujo como verdadera su existencia.

El 6 de agosto de 1848, el buque inglés "Dédalo", mandado por el capitán Mac Oubao, cruzaba el Cabo de Buena Esperanza; en aquel momento los tripulantes que se hallaban sobre cubierta observaron durante unos veinte minutos, y desde corta distancia, a una animal de unos 20 metros de largo, que nadaba tranquilamente. Tenía la cabeza como la de una foca, y emergía cerca de metro y medio sobre la superficie del mar.

Aquel mismo año, el 31 de diciembre, la tripulación del buque de guerra

fué vista dos veces, en 1897 y 1898, la última vez en 1904. Un almirante francés salió garante de esta aparición.

"Tenían unos 20 metros de largo. Avanzaban por movimientos ondulatorios como los de las serpientes. La cabeza era muy pequeña en proporción con las dimensiones del cuerpo. Su color era gris. Antes de sumergirse resoplaban furiosamente, lanzando como chorros de vapor."

El 25 de febrero de 1904, navegando por la misma bahía, el teniente de navío East encontró en los mismos parajes al monstruo, que describió con estas palabras:

"Vi poco, a poco surgir todas las partes del cuerpo de un animal, que tenía el aspecto de una serpiente marina, aplastada, y cuya longitud calculé en 30 metros; su anchura era superior a cuatro o cinco metros. El diámetro de su cabeza en su base era de 60 a 80 centímetros. La cabeza despidió dos chorros como de vapor de agua. Su piel era fangosa y de color negro con manchas amarillas; la cabeza, de color gris y escamosa, semejante a la de una tortuga. Produjo al hundirse un gran re-

lucio acompañando la fortuna y puede ofrecerlo Londres como la máxima atracción de su "Zoo".

Un museo de monstruos

¿Por qué esta incredulidad para aceptar la presencia en determinadas aguas de algún animal monstruoso, cuando en gran número han sido reconocidos y catalogados por la ciencia, habitantes marinos que la terminología científica los designa con vocablos tan expresivos como "monstruosus", "horridus" o "infernalis"?

No es atributo de fealdad o ferocidad—dice J. Travis Jenkins, profesor de la Universidad de Liverpool—el tamaño del animal, puesto que peces de exiguo tamaño, como los escorpiones de mar, ofrecen uno de los aspectos que más provocan el terror.

Conócense dos especies de peces horridos, verdaderas quimeras del mar: el escorpión de mar venenoso, "Synanceia horrida", que no tiene relación alguna con el pequeño escorpión antes mencionado, y el llamado "rey de los ararques", "Chimera monstruosa". La apariencia del primero, y en especial la de su cabeza, es indescribiblemente

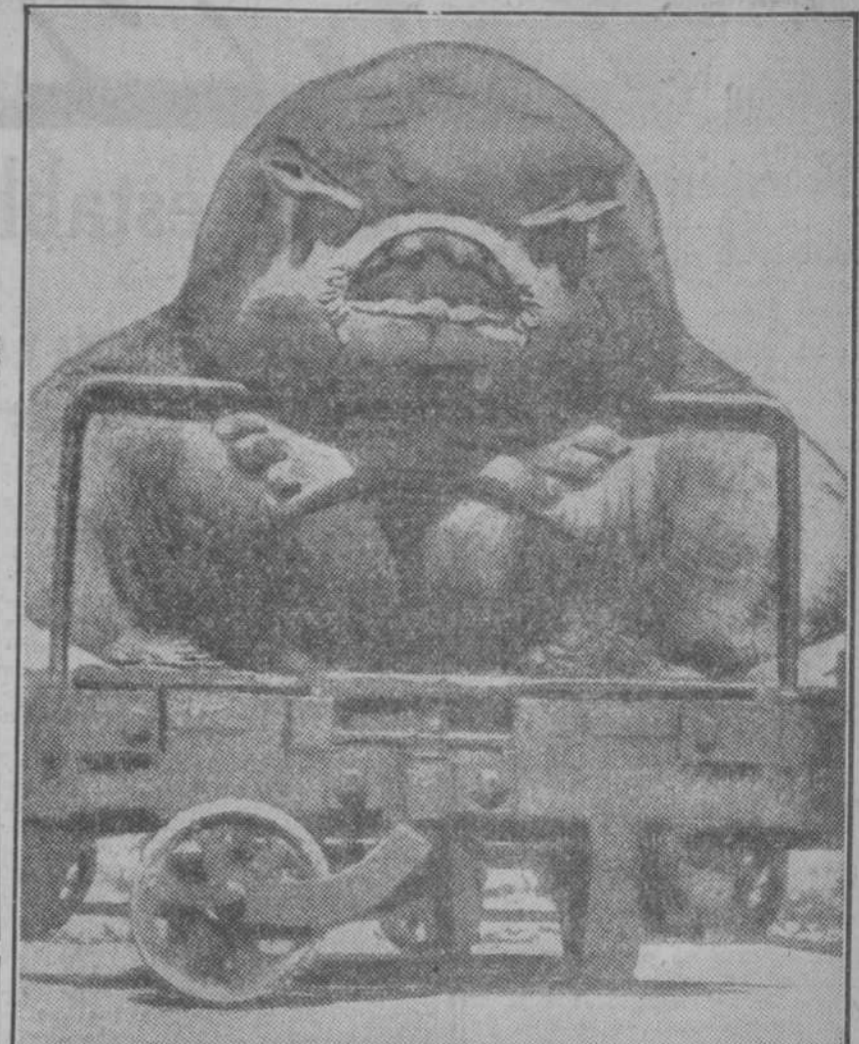

El "Trygon pastinaca", más conocido por el "Pez diablo". Dos mil kilos de carne... Las hendiduras que aparecen en la parte superior, y que parecen ojos, son las branquias, órganos de respiración. Los ojos están en la parte más alta de la cabeza

divorcos, en extremo voraces, y su sola vista es lo suficiente para protegerles de todo ataque.

La familia de los dragones del mar es también aterradora y algunas de las especies tropicales poseen una cabeza enorme con ojos salientes, y en posición vertical, que les asemeja al más fiero de los "bulldogs". El dragón de los abismos "Basthydraco" pertenece a este grupo.

Uno de los terrores clásicos del mar—dice Travis Jenkins—y que al propio tiempo intimida con lo impresionante de su apariencia, es el octópodo o hidra. En realidad, no es tal pez, sino un colosal molusco gasterópodo. En los tiempos inmemoriales ya se le conocía y los artistas de la antigüedad nos han dejado su recuerdo, dibujándolo o grabándolo en objetos de arte. El octópodo es el modelo de la Hidra de cien cabezas de Lernos, en la Argólida pantanos de Grecia, y cuyo exterminio dió motivo a uno de los trabajos más fatigosos, sin duda, de Hércules.

El octópodo posee ocho grandes tentáculos o brazos, provistos de más de 300 ventosas cada uno. Algunos ejemplares de la especie tienen diez brazos y son capaces de atacar a los mayores monstruos marinos. Son siempre gigantescos: enemigos terribles de las ballenas, y en los mares del Japón, los pescadores los temen, porque hacen zozobrar sus embarcaciones; lo mismo se cuenta de ellos en los mares de la Polinesia.

La familia de los diablos marinos comprende un gran número de monstruos. Son de aspecto repulsivo, y su carne es casi gelatinosa. La cabeza es desproporcionada al cuerpo; su mandíbula inferior es muy saliente, enseñando varias series de dientes.

La característica de este pez es la prolongación de la primera aleta dorsal en un filamento delgado, que se destaca a gran distancia del cuerpo y termina en un pequeño apéndice o cebo. Cuando descansan se esconden en el fondo del mar, y utilizando este tentáculo y su apéndice, que se diría es una caña de pescar con su anzuelo y su gusanillo, moviéndolo con gran cuidado, espera a las víctimas, que nunca faltan. Y al acercarse, son engullidas al cerrar el diabólico pez la enorme boca.

La apariencia general del cuerpo, ro-

¡Un monstruo más!

La noticia de la aparición de un monstruo en las aguas del lago de Eocelia despertó, con razón, la curiosidad de los hombres de ciencia. ¿Qué se opone a la existencia de ese fenómeno? Se puede asegurar, por los relatos de quienes lo han visto, que no excede en proporciones a las de muchos animales conocidos. Tampoco les gana en fealdad horripilante a innumerables de los peces que viven en el mar, ya clasificados, y que se exhiben en los "acuariums".

Al anuncio de ese monstruo, que navega por el lago Ness, podemos decir, parodiando al poeta: ¿Que haya un monstruo más, qué importa al mundo?



Buscando parecidos a ese endriago del Lago Ness, han salido a relucir los animales prehistóricos, horror y tesoro de los Museos

El "Bobby". Con un nombre tan encantador e infantil designan los ingleses al terrible monstruo refugiado en el lago Ness. Quiere esto decir que hoy día un monstruo no asusta; que lejos de alejar a las gentes, las atrae con su fama de animal horrible. De que así es, pueden dar fe los hoteleros de Escocia, que con motivo de la aparición en el lago Ness, han visto invadidas sus casas por oleadas de turistas, cansados del "rien que la terre", que diría Paul Morand. Un monstruo compite en atracción con el mejor casino, con la playa más de moda y con los glaciares suizos.

Dadme un buen monstruo—pediría Marquet—y os daré una excelente "saison".

La gente siente la seducción de lo inverosímil. Y como la especulación se filtra hoy por todas partes, un monstruo es motivo propicio para fundar a sus expensas negocios muy lucrativos. Vedlo no supone sólo contemplar una novedad, sino asegurar un porvenir. Al agraciado, le envuelve una popularidad fulminante: la Prensa adquiere sus relatos a precios muy considerables y las marcas, lo mismo las de automóviles, que las de cigarrillos, le asediaron hasta conseguir el permiso para decir al mundo que el hombre que vio al monstruo fuma cigarrillos X y conduce un coche Z.

No se circunscribe a esto, como es natural, el interés por la busca y captura del monstruo. Interviene también la curiosidad científica. Un animal de una especie desconocida y de tales proporciones, es una presa muy codiciada por los Museos y por los Parques Zoológicos. Su hallazgo proporcionaría a los naturalistas y paleontólogos, ocasión de comprobar muchas teorías y de acreditar el fundamento de no pocas hipótesis.

Porque, no obstante la sonrisa escéptica con que son acogidos la mayor parte de los relatos, que ha motivado ese animal indefinido, que ha embrujado las aguas del lago Ness, lo cierto es que los monstruos existen y han existido siempre.

Monstruos, en el sentido de animales extraordinariamente grandes, fueron los que poblaban la tierra en las épocas antediluvianas; algunos de los reptiles medían más de treinta metros de

largos y una altura que alcanzaba a cinco y seis metros.

Los grandes reptiles, dice un escritor, ictiosaurios, plesiosaurios, eran contemporáneos de los grandes árboles, palmeras enormes, colas de caballo gigantes, licopodios arborescentes, helechos descomunales, de las épocas jurásica y cretácea, que constituye los últimos peldaños del piso secundario. La naturaleza no gustaba de lo desmedrado; todo era grande, colosal; plantas y animales, todo estaba al unísono.

Los hombres que con una tenacidad y perspicacia admirables han ido desentrañando los secretos de la prehistoria, han logrado como fruto de su trabajo llevar a las salas de los Museos las reproducciones de aquellos animales gigantescos que se deslizaban como pescadillas para fatigar la soledad del mundo.

El leviatán

En el libro de Job se describe a este animal fabuloso, cuya visión estremeció por lo terrorífica.

"¿Quién es capaz—dice—de abarcar la superficie de su piel? Su cuerpo parece un escudo de bronce fundido, cubierto de escamas apretadas las unas contra las otras. Despiden humo sus narices, salen llamas de su boca y sus ojos centellean como el sol naciente.

Su aliento enciende los carbones. Hace hervir la profunda mar, en pos de sí hace resplandecer la senda y ante él blanquean los abismos.

El horror anida en su boca. Cuando alguno lo alcanzare, ni espada, ni lanza, ni dardo, ni coasete durará."

La gran serpiente

De la Biblia pasa ese fabuloso monstruo marino a los libros de viajes; los testimonios de quienes dicen haber visto a ese animal extraordinario son innumerables.

Olaus Magnus, Arzobispo de Upsala, Pontoppidan, Obispo de Bergen y Hans Egede, afirman la existencia de un enorme monstruo marino, y desde el siglo XVI son incontables las descripciones que se hacen de ese animal, que para unos es una desconocida serpiente, para otros tiene aspecto de dragón y en otros relatos se transforma en un espantoso pulpo de dimensiones enormes, como ese "Kraken", cuya autenticidad garantiza el príncipe de



inglés "Plumper", descubrió, a la altura de Oporto, una enorme serpiente, que fué dibujada por varios marinos.

Desde entonces los encuentros con estos monstruos se han repetido. De tarde en tarde, pasajeros y tripulantes de algunos barcos, sorprendidos por el famoso hallazgo, han dado fe de la existencia en distintos mares de la presencia de esos animales inauditos.

En 1879, "The Graphic" publicaba lo siguiente:

"Una serpiente de mar ha sido vista por el mayor H. W. G. Senior, a los 12° 28' de latitud Norte y 43° de longitud Este. La cabeza y el cuello medían poco más o menos dos pies de diámetro; se elevaba sobre el agua a una altura de 20 a 30 pies. El animal abría y cerraba sus mandíbulas al salir del agua y volvía a sumergirse."

Veinte años después, en las costas Sur de Austria, eran encontrados los restos de un monstruo varado en la orilla de la isla Suwarow.

El estado de descomposición en que se hallaba hizo difícil la comprobación de sus caracteres; se calculó que su peso alcanzaría unas 60 toneladas y que sería de unos veinte metros de largo. Su piel estaba cubierta de pelos; la cabeza podía compararse a la de un caballo; medía 0,90 m., desde el cuello hasta la nariz y tenía dos clases de dientes.

Los restos de este animal se conservan en el Museo de Sydney. Es en Extremo Oriente, en la bahía de Along, donde la serpiente de mar



Así debe ser el monstruo del Lago Ness. El lápiz del dibujante ha reunido los datos proporcionados por los viajeros que dicen haber visto al raro animal. Tan original y estrambótica figura, lejos de inspirar horror, induce a una escéptica sonrisa.

Las serpientes descubiertas por Hans Egede en 1738, y por el doctor Hamilton poco después, eran negras y enormes y estaban provistas de aletas natatorias. Incorporaban su cabeza para expeler agua, como un géiser que elevara de pronto en el mar su surtidor hirviente

molino, como el que ocasionan los submarinos al sumergirse." El relato del teniente East, avalado por el testimonio de otros tripulantes, produjo emoción. Los zoólogos lo examinaron con curiosidad. ¿Por qué no podía ser aquello? ¿Qué razones se oponían a que el relato del teniente no describiese la verdad? El profesor Girard se afirmó en su opinión, muchas veces sustentada, de que la serpiente de mar existía. En este reptil creía hallar un representante de la época terciaria, y opinaba que era posible que algunos ejemplares de aquellos gigantes prehistóricos hubiesen podido perpetuarse hasta nuestra época, viviendo en determinadas profundidades marinas no exploradas aún.

¿No supone excesivo orgullo el creerse en posesión de todos los misterios del insondable Océano? Pobre ciencia, ignorante y desarmada—como dice el escritor levantino—ante la inmensidad misteriosa del Océano. Apenas si ha llegado a medir sus grandes fondos: la escafandra del buzo sólo puede descender unos cuantos metros. Su único instrumento de exploración era el alambre sondeador, menos importante que un hilo de araña que intentase explorar la tierra vagando a través de su atmósfera.

La ciencia se muestra cada vez más prevenida y reservada ante las contingencias de lo posible. Al anuncio de que en el lago Ness ha aparecido un monstruo marino, organiza expediciones para su estudio, se constituye un buen equipo de buzos para capturarlo y ordena construir una gran jaula, por el

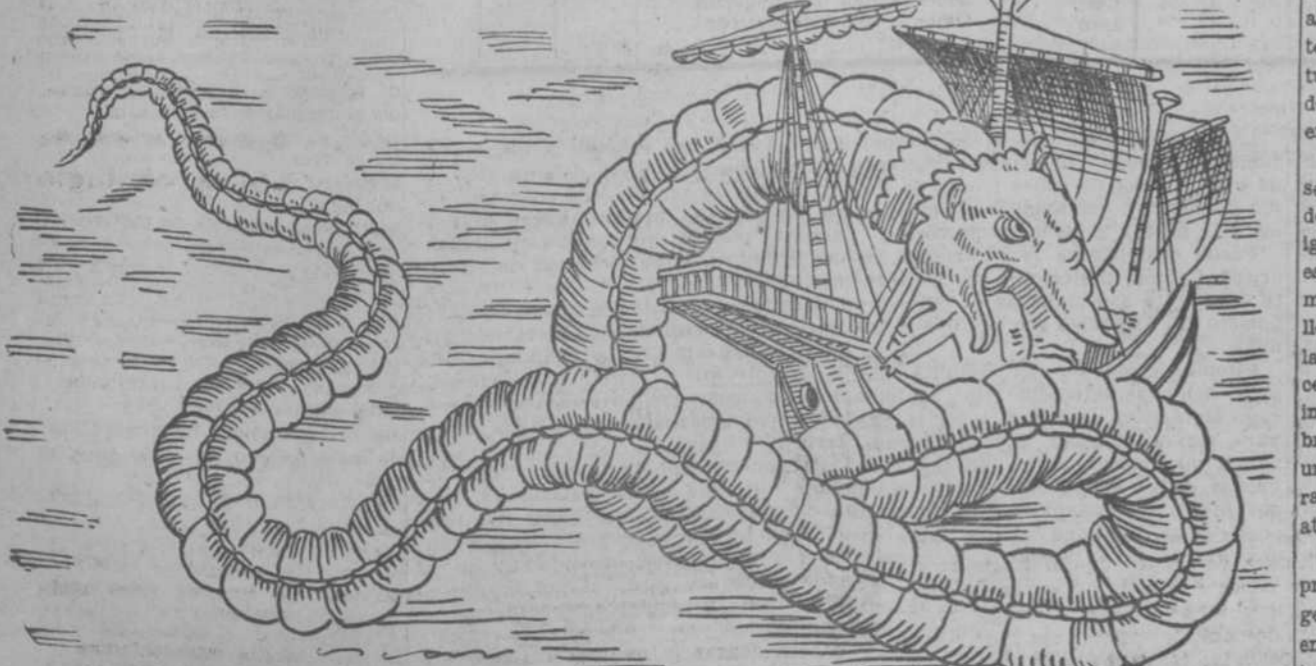

Los artistas de todas las épocas han visto en la serpiente de mar asunto propicio para que volara su fantasía. Los relatos de Gessner, año 1860, inspiraron este grabado: un desconocido ofidio envuelve al barco entre sus anillos con sencillez inverosímil



Oriani Magnus cuenta que en el curso de un viaje vió una serpiente enorme que acometía a las embarcaciones y devoraba a los tripulantes



El superheterodino

Se ha establecido para Europa una nueva disciplina del éter

Un gran impulso en las comunicaciones por radio

Oscilador. — La carcasa del arrollamiento puede ser de baquelita o cartón baquelizado de forma cilíndrica y diámetro de 75 mm. Los arrollamientos B y C no están unidos eléctricamente entre sí. El segundo, o C, consta de 25 espiras de hilo del número 22 a 26 B & S, y el B contiene el mismo número de espiras del mismo hilo. Las conexiones deberán realizarse rigurosamente igual al esquema de la figura 1. El terminal exterior de la bobina C "debe" conectarse con la rejilla de la lámpara del oscilador OSC, y el terminal exterior de la bobina B "debe" conectarse con la placa 1 de la lámpara OSC. Si estas conexiones están invertidas...

(Figura 1)

Las bobinas de la bobina A y parecerá "muerto". La bobina A consta de dos espiras de hilo número 12 a 22 arrollada sobre el extremo exterior de la bobina B, y es recomendable arrollar unas pocas espiras de papel alrededor de la bobina B para aislarla de la bobina A. Por último, no deberá equivocarse la polaridad de estas bobinas. La armadura móvil del condensador de sintonía, instalado en el cuadro, se conectará con la placa de la lámpara del oscilador. De este modo se reduce el efecto de capacidad del cuerpo humano a un mínimo y previene la desintonización del aparato cuando se acciona el botón de mando.

Transformador de entrada. — Cuando los amplificadores de frecuencia intermedia están diseñados para funcionar con ondas de 10.000 m. de longitud (30 kc./s.), se obtiene el mejor tipo de transformador empleando dos bobinas en panel de 1.250 espiras. Estas bobinas se colocan en la base del receptor próximas entre sí; pero de manera que puedan separarse o acercarse a voluntad y fijarlas, una vez conseguida la distancia conveniente, por medio de tornillos adecuados, como enseña la figura 2.

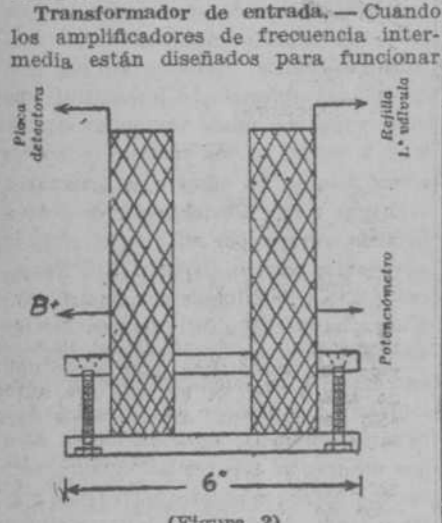

(Figura 2)

El extremo exterior de la bobina primaria se conecta a la placa de la lámpara del primer detector, y el extremo interior de esta bobina se conecta al terminal positivo de la bobina B, de 22,5 voltios. El extremo exterior del secundario o bobina de rejilla se conecta a la "rejilla" de la primera lámpara amplificadora de frecuencia intermedia, y el extremo interior del secundario se conecta al brazo móvil del potenciómetro.

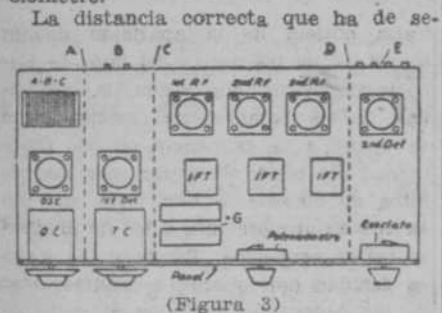

(Figura 3)

La distancia correcta, que ha de ser de 10.000 m., se obtiene al mejor tipo de transformador empleando dos bobinas en panel de 1.250 espiras. Estas bobinas se colocan en la base del receptor próximas entre sí; pero de manera que puedan separarse o acercarse a voluntad y fijarlas, una vez conseguida la distancia conveniente, por medio de tornillos adecuados, como enseña la figura 2.

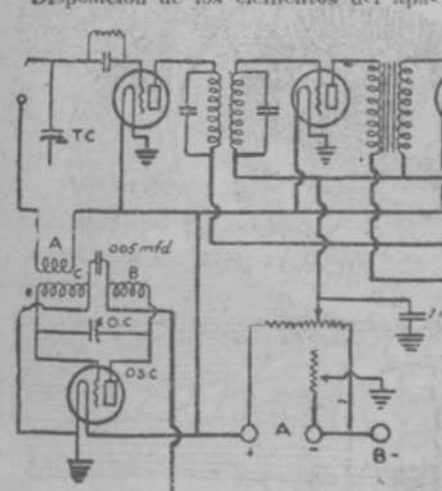

(Figura 4)

Docientas treinta y dos estaciones ya instaladas o en proyecto deben radiar con las características de onda convenientes en el plan de Lucerna. Tres bandas de frecuencias que corresponden a las ondas cortas, largas y medias

La noche del 14 al 15 del actual se operó una formidable revolución en las rutas del éter reservadas a las estaciones europeas de radiodifusión. Como los canales disponibles en la zona de ondas medias y largas son solo 130 y como había que dar paso por ellos a un número de emisoras mucho mayor, empezase por establecer dos categorías de canales, o lo que es equivalente, de frecuencias, a saber: "exclusivas" y "compartidas". Son frecuencias exclusivas aquellas que se asignan a una sola emisora, sin perjuicio de que el país favorecido pueda utilizarlas algunas veces en un número cualquiera de estaciones sincronizadas, en cuyo caso pasa a denominarse "frecuencia común nacional". Son compartidas las utilizadas por dos o más emisoras del plan. Estas estaciones se han elegido de tal forma que, por las grandes distancias que las separan, por la limitación que se impone a sus respectivas potencias y por sus distintas horas de emisión, resultan, en efecto, nacionales, como verdaderas frecuencias exclusivas. Cuando una frecuencia compartida es utilizada por los países beneficiarios en varias estaciones...

Table with columns: Banda (Primera, Segunda, Tercera), Frecuencia, Long. de onda, Emisora, Nación, Pot. en antena (Kw.), Actual, Máxima, De día, De noche. Lists various radio stations across Europe with their technical specifications.

Los tabiques separadores de compartimento pueden construirse cortando una plancha de cobre trazo de forma cuadrada o rectangular y soldándolos a la base y al panel protector. Puede completarse la protección cubriendo lateral, posterior y superiormente el aparato con planchas de cobre del número 12, fijándolas con clavijas y tornillos. Circuito completo. — El circuito completo del superheterodino tipo se halla representado en la figura 4, en la que, para mayor claridad, todas las conexiones que van a tierra, en lugar de unirlas entre sí, se han representado por medio de triángulos de líneas o sombreados, para indicar que estas conexiones se deben soldar a la carcasa metálica o chasis del aparato. El polo negativo de la batería de acumuladores, o batería A, se conecta también al chasis metálico a través del resto de encendido de los filamentos. Las conexiones pueden hacerse construyendo el denominado cableado, que consiste en agrupar los hilos en un haz del cual van saliendo a manera de derivaciones los hilos delante del correspondiente terminal de conexión; pero hoy día se prefiere hacer lo más directo posible las conexiones, cuidando de evitar los paralelismos de las conexiones. Una vez terminada la construcción se reparará y comprobará, conectando primero la batería "A", y cuando se esté seguro de que el circuito de encendido está bien, sin derivaciones o conexiones equivocadas, se conectará la batería "B" o anódica. El condensador de sintonía "TC" deberá colocarse en la división 50, y el condensador "OC" del oscilador, también en la propia división 50. Pónganse los auriculares, conectados, en el oído y hágase girar el potenciómetro de derecha a izquierda, con lo cual el amplificador de frecuencia intermedia deberá acusar la oscilación produciéndose un silbido. Se gira ahora el potenciómetro hacia atrás hasta un punto por debajo del de oscilación de los amplificadores de frecuencia intermedia, y manteniéndolo el mando de sintonía en 50 se hace pasar el del oscilador de 40 a 60, es decir, se crea onda, se colocará el de sintonía en el 60, variando el del oscilador desde 50 a 60, y así sucesivamente en toda la escala de los mandos. Una vez sintonizada una estación, se ajusta el mando del oscilador hasta conseguir la intensidad máxima de la audición con la menor distorsión, para lo cual se maniobrará también el potenciómetro. A continuación se orienta el cuadro, se varía la distancia que separa el primario del secundario hasta conseguir la máxima intensidad y claridad de las señales y la menor interferencia. Se fijan entonces las bobinas del transformador de entrada, quedando el aparato dispuesto para recibir las estaciones, las cuales sólo salen en una posición del mando de sintonía, pero pueden salir en dos posiciones distintas del condensador del oscilador, dando la más elevada la que suministra mejor resultado. En el próximo número describiremos un superheterodino electrificado por corriente alterna, de muy fácil construcción y de óptimos resultados.

Las ondas cortas, por su gran alcance y por ser dirigibles, permiten ensanchar enormemente el campo industrial de la radio

Las comunicaciones radiotelegráficas de tipo comercial han experimentado un impulso formidable con la aplicación de las ondas cortas. Estas ondas ofrecen dos ventajas que en el campo de la industria tienen una importancia excepcional: su gran alcance y la posibilidad práctica de orientarlas, esto es, de emitir en una determinada dirección. La primera comunicación radiotelegráfica transatlántica se estableció en 1927, entre Londres y Nueva York, con ondas de unos 5.000 metros, esto es, con ondas largas, y obligó a poner en antena no menos de 200 kw. Con su consumo en generador bastante superior a 1.000, para franquear una distancia del orden de los 5.000 kilómetros. En cambio, con ondas cortas se puede hoy sostener la comunicación Madrid-Buenos Aires—9.800 kilómetros—con una potencia en antena no mayor de 10 kilovatios. Ello ha permitido reducir las tarifas, que en un principio tenían que ser casi prohibitivas por lo elevadas a límites no demasiado bajos, pero sí accesibles para los hombres de negocios. Este progreso formidable ha hecho que, a pesar de la depresión económica por que atraviesa el Mundo, los enlaces radiotelegráficos transcontinentales y transoceánicos se hayan multiplicado extraordinariamente. Hoy existen en servicio cerca de medio centenar, cubriendo una distancia total que se aproxima al medio millón de kilómetros. El más largo de todos es el de Londres a Sydney, que se realiza a través de las ondas de parte a parte los Continentes de Europa, Asia y Australia. Paralelamente han ido equipándose con aparatos que permiten la comunicación radiotelegráfica con tierra los más importantes trasatlánticos de las grandes líneas de navegación. En agosto de este año tenían establecido este servicio los siguientes barcos: "Olympic", "Leviathan", "Boeingland", "Monarch of Bermuda", "Majestic", "Homeric", "Empress of Britain", "Bremen", "Europa", "Deutschland", "Hamburg", "Columbus", "Albert Ballin", "New York", "Queen of Bermuda", "Rex", "Conte de Savoia", "Berengaria", "De de France", "Aquitania" y "The Manhattan". Los pasajeros de estos barcos pueden, pues, desde sus propios camarotes, sostener conversaciones telefónicas con cualquier aparato de las redes terrestres. Mas recientemente han empezado a aplicarse las ondas ultracortas—de longitud inferior a un metro, y por consiguiente, de frecuencia superior a 300.000 kc/s—para establecer comunicaciones entre puntos relativamente próximos. Hace poco se hicieron experiencias en Italia con ondas de 50 centímetros, y uno de estos días se ha debido inaugurar un enlace radiotelegráfico y radiotelefono establecido por acuerdo de los ministerios del Aire de Inglaterra y Francia, entre el aerodromo francés de Saint Inglesvert y el inglés de Lympne. Esta última comunicación, cuyas pruebas se han realizado con completo éxito, acaso marque el principio de un nuevo tipo de enlaces radiotelegráficos. Las ondas, que son de 17,5 cm., se reflejan en un espejo parabólico de 2 ó 3 metros de diámetro, como si fuesen rayos de luz y se propagan en línea recta hasta otro espejo idéntico que las concentra sobre el receptor y la comunicación se puede sostener con una potencia tan insignificante que no llega a un watio. Actualmente se hacen ensayos para establecer comunicaciones con ondas de seis metros, y también con potencias muy pequeñas entre puntos situados por encima del horizonte sensible, y acaso en España tengamos pronto algún enlace de este género. Otra aplicación reciente de las ondas cortas a la radiotelefonía ha sido el servicio de estaciones fijas y móviles para informaciones policíacas en las grandes ciudades. Una estación emisora central lanza las órdenes y los agentes, distribuidos por las calles en "motociclos", provistos de una sencilla antena y un receptor, reciben estas órdenes y organizan, de acuerdo con ellas, sus movimientos.

El plan de Lucerna comprende 232 estaciones emisoras ya instaladas o en proyecto. La zona total de frecuencias comprendidas entre 150 y 1.500 kc/s se divide en tres bandas, de las cuales la primera—ondas largas—y la tercera—ondas medias—se aplican casi exclusivamente a la radiodifusión. Publicamos a continuación la relación completa, ordenada en sentido creciente de las frecuencias y decreciente de las longitudes de onda, porque ella será de gran utilidad a todos los radiotelegrafistas, que así podrán fácilmente calibrar sus aparatos con arreglo a la nueva distribución.

Publicamos a continuación la relación completa, ordenada en sentido creciente de las frecuencias y decreciente de las longitudes de onda, porque ella será de gran utilidad a todos los radiotelegrafistas, que así podrán fácilmente calibrar sus aparatos con arreglo a la nueva distribución.

Publicamos a continuación la relación completa, ordenada en sentido creciente de las frecuencias y decreciente de las longitudes de onda, porque ella será de gran utilidad a todos los radiotelegrafistas, que así podrán fácilmente calibrar sus aparatos con arreglo a la nueva distribución.

Publicamos a continuación la relación completa, ordenada en sentido creciente de las frecuencias y decreciente de las longitudes de onda, porque ella será de gran utilidad a todos los radiotelegrafistas, que así podrán fácilmente calibrar sus aparatos con arreglo a la nueva distribución.

Publicamos a continuación la relación completa, ordenada en sentido creciente de las frecuencias y decreciente de las longitudes de onda, porque ella será de gran utilidad a todos los radiotelegrafistas, que así podrán fácilmente calibrar sus aparatos con arreglo a la nueva distribución.

Publicamos a continuación la relación completa, ordenada en sentido creciente de las frecuencias y decreciente de las longitudes de onda, porque ella será de gran utilidad a todos los radiotelegrafistas, que así podrán fácilmente calibrar sus aparatos con arreglo a la nueva distribución.

LEA USTED

"Comentario de la semana", "El divino impaciente", en Zaragoza. "Homenaje de los poetas a González Marín."

Hoja número 19
28 de enero de 1934

LEA USTED: "Cartel de provincias", "Opera rusa", en el Calderón, y otros originales de interés.

COMENTARIO DE LA SEMANA

Se crea un Teatro Nacional en Cataluña

"La Generalidad ha decidido crear un Teatro Nacional. Uniendo el apoyo oficial a la iniciativa privada, el Gobierno concederá una subvención de 50.000 pesetas anuales al empresario que se comprometa a realizar un plan previamente determinado por el Consejo de Cultura. No tenemos hasta ahora más detalles del proyecto; pero ahí está, escueta y verdadera, la gran noticia: Cataluña tendrá un Teatro Nacional."

¿Por qué el Estado español no imita el ejemplo de la Generalidad creando a su vez un Teatro Nacional o subvencionando varias compañías dramáticas constituidas, siempre que éstas en sus programas hubiesen dado cabida a un teatro más joven que el que suele ser base de los repertorios corrientes?

El Estado tiene este deber inexcusable antes de prodigar su dinero en ensayos harto precarios y balbucientes como el de Teatro Escuela de Arte, que nace sin una orientación y sin otro fin concreto que el de hacer teatro; pero ¿qué teatro?

El Estado debe acoger en sus preocupaciones ésta de proteger el arte dramático nacional. Como en Francia y en Italia, en Alemania y en Austria, en Inglaterra y en Bélgica y en Rusia... menos en España.

Reiteradamente venimos colocando en esta página el siguiente entrefilet: "Todos los países del mundo subvencionan sus teatros. En España el teatro está abandonado a la iniciativa particular."

Uno y otro día nuestra tristeza de enamorados del teatro que ven la escena nacional rebajada, empobrecida y anticuada, contiene sus impulsos y se limita a publicar en un entrefilet esta lamentación: "el teatro está abandonado a la iniciativa particular". Es decir, que el Estado no se preocupa de su Arte; le importa más cualquier otra actividad.

P.

COMICO DIAZ DE ARTIGAS COLLADO

Todos los días

Cinco lobitos

Exito cumbre de los HERMANOS QUINTERO

¡NINOS! Hoy, 4 tarde

AVENTURAS DE PIPO Y PIPA

Sensacional ESTRENO

"EL DIVINO IMPACIENTE", EN ZARAGOZA

En el teatro Goya de Zaragoza, con un lleno rebosante y una expectación jamás igualada, se ha dado la primera representación del magnífico poema escénico de José María Pemán "El divino impaciente". El público, entusiasmado, interrumpió incesantemente la representación con sus aplausos, llegando con su actitud a emocionarse a los actores. Las proporciones del triunfo han sido tales que llegaron a oscurecer otros éxitos conseguidos por la obra en plazas anteriores. Con José María Pemán, fueron aclamados Alfonso Muñoz, Ricardo Calvo y Rosarito Iglesias, maravillosos intérpretes.

Fontalba

Todos los días, EXITO CLAMOROSO de la obra cumbre de BENAVENTE

El pan comido en la mano

Creación de Carmen Díaz

El concierto de la Orquesta Sinfónica, aplazado

Por enfermedad del insigne maestro Arbós ha sido aplazado hasta el domingo próximo, 4 de febrero, el concierto matinal de la Orquesta Sinfónica anunciado para hoy en el Monumental Círculo.



Josefina Díaz de Artigas, actriz predilecta del público madrileño, que, en la comedia de los Quintero "Cinco lobitos", ha triunfado plenamente. Pepita Díaz, la de la voz de plata, ocupa el primer plano de la actualidad teatral

Opera rusa en el Calderón

La Junta Nacional de la Música prepara doce funciones de ópera rusa, que estarán a cargo de la gran Opera Rusa de París, que con tan enorme éxito actuó en San Sebastián durante el verano de 1930. En la compañía, compuesta de 85 artistas, bajo la dirección de maestro Steiman, figuran artistas conocidos y aplaudidos por el público de Madrid, tales como el eminente cantante Zaporozetz, la contralto Elena Sadoven, el bajo Youroff, que ha hecho una verdadera creación del difícil papel de Boris, en "Boris Godunov". Las obras que se representarán serán: "Boris Godunov", "Príncipe Igor", "Zar Sal tán", "La novia del Zar" y "Sadko". Las tres últimas se representarán en Madrid por primera vez. La presentación será suntuosa, pues los decorados y vestuarios están hechos expresamente para la Opera Rusa de París, por eminentes artistas rusos. La orquesta constará de 65 profesores.

CALDERON

Compañía García León - Perales. Todos los días, tarde y noche.

¡EXITO ENORME! de la divertidísima comedia

Antón Perulero

original de GUIS MANZANO

FRONTON MADRID

Hoy domingo, tarde, a las 4 1/4 y noche, a las 10 1/4

Grandes partidos de pelota y quinielas

por las más notables raquetistas

Partidos de "ases"

FRONTON JAI-ALAI

(ALFONSO XI Teléfono 16606)

A las 4 (especial).

Primero, a remonte: Irigoyen y Zabaleta contra Ostolaza e Iturain

Segundo, a remonte: Izaguirre y J. Berolegui contra Jurico y Guelbenzu

Se jugará un tercero.



Una escena de la oella comedia oenavientana "Ni al amor ni al mar", que se representa con éxito clamoroso en el teatro Español. Los eximios artistas Margarita Xirgu y Enrique Borrás en el cuarto acto de la obra, ese cuarto acto que la crítica ha coincidido en reconocer como "modelo del teatro de Benavente"

CARTEL DE PROVINCIAS

Con la comedia de ambiente argentino "La mala reputación" despidióse, en el teatro Albéniz, del público de Gerona, la notable compañía que dirige el insigne actor Enrique de Rosas, que con tanto éxito viene realizando su "tour-née" por Cataluña.

En el teatro Pereda de Santander actúa la compañía de Enrique Rambal. El último estreno ha sido el de la obra titulada "Clastro y mundo", original de Emilio de Miguel y Enrique Rambal. Drama recto y vibrante, escrito con

de "El Divino Impaciente", obra que ha traspasado la centésima representación con el cartel de "No hay billetes".

Después de una breve actuación en el teatro García Barbón se ha despedido del público de Vigo la compañía Herrero-Soto, que ha estrenado, con gran éxito, la fina comedia de Serafín y Joaquín Álvarez Quintero "Juanito Arroyo se casa".

Se ha presentado en el teatro Lope de Vega de Valladolid, la

La excelente pareja de actores Meliá-Cobrián, que realizan una campaña popular en el teatro Chueca, han repuesto la deliciosa comedia de Verneuil "El amante de madame Vidal", obra que alcanzó cerca de doscientas representaciones en el teatro Avenida.

El programa, ahora incompleto, será formidable y Madrid llenará el teatro para demostrar que aun vibra y se entusiasma por el arte verdadero y por sus artistas, de los que todavía sabe hacer ídolos.

honradz artística, aunque el argumento sea un tanto convencional. La presentación espléndida, como es norma en los espectáculos Rambal, satisfizo por completo al público, que aplaudió sin reservas a intérpretes y autores.

Sigue su actuación en el teatro Duque, de Sevilla, la compañía cómica de los graciosísimos Bonafy y Balaguer.

La Prensa, elogia su labor en todas las obras representadas, destacando también los nombres de Armen Sanz y Carmen Cuevas.

En el teatro Romea de Barcelona continúa el éxito sin prece-

pañía de la notable actriz mexicana María Teresa Montoya.

En el teatro de Esclava de Valencia ha debutado la compañía de Paco Alarcón. Para "début" púsose en escena la obra de Muñoz Seca y Pérez Fernández, "Anacleto se divorcia", y se anuncia el estreno de la comedia de don Carlos Arniches "Las doce en punto".

En el teatro Principal de la misma población sigue actuando la compañía de Casimiro Ortas cuya obra en cartel es la divertida comedia de Muñoz Seca "Te quiero, Pepe".

REPOSICION DE "EL AMANTE DE MADAME VIDAL"

El programa, ahora incompleto, será formidable y Madrid llenará el teatro para demostrar que aun vibra y se entusiasma por el arte verdadero y por sus artistas, de los que todavía sabe hacer ídolos.

El programa, ahora incompleto, será formidable y Madrid llenará el teatro para demostrar que aun vibra y se entusiasma por el arte verdadero y por sus artistas, de los que todavía sabe hacer ídolos.



Manuel Collado, el actor de la gracia fina e inteligente, que acompaña a Josefina Díaz en el triunfo de "Cinco lobitos", la obra que llena el Cómico

UNA FIESTA EN EL CALDERON

EL HOMENAJE DE LOS POETAS ESPAÑOLES AL ADMIRABLE RECITADOR GONZÁLEZ MARÍN

Los recitales de González Marín están haciendo un milagro: el de atraer el público disperso por esos teatros de merca diversion a las emociones puras de un verdadero espectáculo de arte como el que ofrece en sus recitales, convertidos en auténticas fiestas de poesía.

González Marín contribuye con su labor a un renacimiento poético. A él, exclusivamente, se debe que el nombre de algunos poetas se popularice; tal es el caso sobre otros muchos, de José Carlos de Luna y Fernando Villalón.

De uno de los poetas, luego regido por todos, surgió la idea de celebrar este homenaje en un teatro de gran capacidad y, al mismo tiempo, de prestigio. Fue elegido el Calderón, que se apresuraron a edificar, con toda gentileza, el ilustre escritor Arturo Cuyás de la Vega, que dirige aquel coliseo y los notables actores García León y Perales, que con gran éxito actúan en él.

En el homenaje que los poetas españoles dedicarán a González Marín el próximo viernes 2 de febrero, es casi seguro que tomen parte —además de Machado, Lázaro, José Carlos de Luna, Pemán, López Alarcón, Olmedilla y otros vates que figuran en el extenso repertorio del genial recitador, don Jacinto Benavente, García Sanz y la maga "bailaora" Pastora Imperio, que por única vez reaparecerá ante el público, también en honor de su ilustre compañero.

El programa, ahora incompleto, será formidable y Madrid llenará el teatro para demostrar que aun vibra y se entusiasma por el arte verdadero y por sus artistas, de los que todavía sabe hacer ídolos.

LOS EXITOS

EN EL COMICO, "CINCO LOBITOS". LA BELLA COMEDIA QUINTERANA. MANTIENE EL ENTUSIASMO DEL PUBLICO

Al cabo de quince días hemos presenciado una representación de "Cinco lobitos", la obra de Serafín y Joaquín Álvarez Quintero, que pasaba destinada a la transformación del teatro de la Comedia.

"Cinco lobitos", entregada luego por sus autores a la notable compañía de Josefina Díaz de Artigas y Manuel Collado, se estrenó, finalmente, por ellos en el escenario del teatro Cómico, reformado y confortable, con grato aire de modernidad.

El día del estreno—teatro abarrotado y un público compacto—fue entregado al arte y al humorismo de los ilustres autores—"Cinco lobitos" se celebraron y

se aplaudieron con verdadero entusiasmo. Ahora, al cabo de quince días, hemos vuelto al Cómico, y, como el primer día, lo hemos hallado abarrotado—íntegramente lleno—por un público selecto, que sigue las escenas de la obra—de una originalidad indudable en el modo y en el estilo de los señores Álvarez Quintero— con interés y subraya con aplausos encendidos. "Cinco lobitos" son ya un éxito consagrado con más de veinte llenos absolutos en menos de treinta representaciones.

En la nueva y admirable comedia, Pepita Díaz de Artigas obtiene un triunfo personalísimo. Con ella comparte el éxito Collado, y los secundan actores excelentes de brillante historial artístico.

La empresa que dirige el prestigioso señor Martínez Penas, personalidad destacada de la nueva vida teatral, cuida la temporada del Cómico con delicado tacto, impulsando el teatro de los niños, que creó Collado, y animan con singular acierto Magalana Donato y Bartolozzi.

TEATRO ESPAÑOL

Compañía XIRGU - BORRÁS

Todos los días: 8,30 y 10,30

Gran suceso artístico

NI AL AMOR, NI AL MAR...

Admirable comedia de BENAVENTE

Exito extraordinario de Margarita Xirgu y Enrique Borrás

Decorado de BRUMAM

HOMENAJE DE LOS POETAS

al genial recitador

González Marín

Se celebrará en la noche del

2 de FEBRERO

en el TEATRO

Calderón

tomando parte eminentes poetas e ilustres artistas de nuestro teatro

No olvidéis esta fecha:

2 de febrero, noche

HOMENAJE DE LOS POETAS

al genial recitador

González Marín

Folleto de EL DEBATE 52)

LUBY

MANO DE SANTO

(NOVELA)

(Traducción expresamente hecha para EL DEBATE por Emilio Carrascosa)

orden de la Legión de honor, cuya roseta de oficial apetece ver en la solapa del profesor Gorille.

Una de las secretas rabietas que venían torurándolo desde hacía años era este olvido del Gobierno, voluntario o no, que condenaba a vivir en la sombra al benemérito hombre de ciencia, que humillaba, colocándolo en el rango de los demás mortales, de los simples mortales, al profesor universitario encanecido en los trabajos de la investigación y de la cátedra, y cuyos méritos sobrepasaban en mucho a los de sus colegas, casi todos los cuales, sin embargo, justa o injustamente, habían sido honrados con la preciada y honorífica distinción.

¡Oh!, ver a los amigos y compañeros de su marido bullir en los salones aristocráticos luciendo orgullosos la cinta roja en el ojal del frac constituía para la vanidosa Antonieta un motivo de desesperación, que aunque procuraba ocultar en público se desbordaba en la intimidad de su vida; una simple alusión a la edad y a la categoría que en el Escalafón universitario había logrado su marido, la lectura de una parte de boda o de una esquela mortuoria, en los que a los nombres de las personas sigue una larga relación de títulos y calidades; una ofendida a los periódicos, llenos de nom-

bres conocidos, bastaban para poner fuera de sí a la señora de Gorille, para sacarla de sus casillas.

Durante mucho tiempo, su comentario, dolorido, lleno de rebeldías, se había reducido a una exclamación infinitamente amarga, pero en la que no dejaba de latir una esperanza.

—¿Cuándo te llegará el turno!—suspiraba contemplando a su marido.

Después, con el transcurso de los años, este deseo latente de verse convertida en la mujer de un caballero o de un oficial de la Legión de honor, se había trocado en una especie de cólera sorda y reconcentrada, que sin gran trabajo logró infundir en el espíritu de su bonachón marido.

Pronto, como la zorra de la fábula ante los racimos de uva en agraz, uno y otro encubrieron su despecho bajo la máscara de un profundo desdén hacia aquella "pretendida" distinción, que nada significaba, sin ningún valor, completamente vacía de sentido—decía la mujer, y repetía como un eco el esposo—, desde que se había dado en prodigarla por cualquier cosa y desde que podía ufanarse de poseerla en cualquier hora, a lo mejor un honrado cosechero de vinos, sin más título lustré que su bodega llena de grandes tinajas hirvientes, o un poetastró tenido por intrigante, aunque no tuviera la menor noción del difícil arte de la rima.

—Es éste un asunto en el que el favor oficial puede hacer, no digamos tanto, sino mucho más que el mérito—insinuaba de cuando en vez, con acento deslustrado, el viejo profesor de Retórica, que, sin su mujer, en cuyas palabras y en cuya conversación venía a ser la cuestión un tema abordado a todas horas, acaso habría terminado por olvidarse de sus aspiraciones a la roseta, o las habría tomado mucho menos a pecho.

—Por méritos o por favor, es necesario que tengas la condecoración... ¡y la tendrás!—declaró un buen día la señora de Gorille convencida de lo que decía, con una firmeza que excluía cualquier género de objeciones—. No se puede sufrir durante mucho tiempo una injusticia como la que están cometiendo conti-

go... ni yo estoy dispuesta a tolerar que se prolongue una situación harto desairada, y que va teniendo para nosotros no poco de ridícula. Precisamente acaba de ser elegido diputado el señor Delbar, el padre de tu antiguo discípulo...

—¿Y qué?—la interrumpió el profesor.

—Que Delbar es hoy un personaje influyente, o va a serlo muy pronto; confiesa que ya ha salido del montón de los desconocidos, de los anónimos, que ya es alguien, puesto que comienza a dibujarse su personalidad política.

—No te lo niego, pero no se...

—Lo sé yo, y basta. Por medio del señor Delbar, y sin que tengamos que declarar nuestros propósitos, lo que constituiría una torpeza que yo no puedo cometer, llegaremos, quizás, a conseguir la realización de lo que tanto nos importa. Será cosa hecha si nos damos maña para cultivarlo, y no creo que se necesite demasiada habilidad.

El legítimo deseo, oportunamente expresado por el profesor Gorille, de ver a Germán, uno de sus antiguos y predilectos alumnos, durante una de las escalas que periódicamente solía hacer en Burdeos, había sido el feliz pretexto de una visita a la mujer del rico armador.

Peró la señora de Delbar, un tanto altiva de carácter, y que no sentía, por otra parte, la necesidad de ensanchar el círculo, ya muy vasto, de sus relaciones sociales, no había hecho nada por imprimir a estas primeras visitas de los Gorille ese tono de afabilidad y de simpatía, real o fingido, que predispone a la intimidad y que acaba por establecerla.

Fué entonces cuando nació en el imaginativo espíritu de la ambiciosa Antonieta la peregrina idea de una posible unión matrimonial entre el bizarro teniente de navío, para el que sus padres desahaban, naturalmente, una boda ventajosa, y la señorita de Sompiere, la joven de noble y distinguida familia, linda y multimillonaria de la que tan ditirámicos elogios le había hecho su tía y tutora, la señorita de Prunier, con la que

había intimado durante la temporada que pasaron juntas en el balneario de Vichy.

Advertida del plan e interesada en él por algunas discretas alusiones que en sus charlas supo deslizar la señora de Gorille, la mujer del armador, que no había descubierto todavía entre sus relaciones a la nuerahada, no opuso ninguna dificultad, puesto que tanto su marido como su hijo eran consentidores gustosos en prestarse a conocer y a trabajar, mediante una presentación en regla, a aquella rarísima perla de que le hablaba con tanto entusiasmo la entrometida esposa del viejo profesor.

Y la estancia de Magdalena de Sompiere fue decidida de antemano, y convenientemente preparado el viaje, a fin de que su llegada a Burdeos coincidiera con el permiso que, para pasar unos días en compañía de sus padres, había solicitado y obtenido de sus jefes el oficial de marina.

La red habíase tendido con todo género de habilidosas precauciones para que la inexperta señorita de Sompiere se dejara prender entre sus mallas.

«Burdeos, 4 de agosto de 1930.

Mi queridísima mamá: hace ya ocho días que estoy sin noticias vuestras y la espera se me antoja larga, demasiado larga... Tengo el presentimiento de que sin mi, sin la ayuda que yo te prestaba, trabajarás excesivamente y te fatigarás mucho más de lo que conviene; dicho sea todo esto sin intención de ofender a la señorita Magdalena, que ha querido tener la bondad de reemplazarme, decisión que no deja de producirme alguna inquietud y no poco temor a causa de su estado de salud, bastante precario y que necesita cuidados, atenciones y un régimen alimenticio que no puede encontrar en nuestra humilde casa, por muy grande y muy buena que sea tu voluntad.

Todas éstas, y otras muchas ideas, acuden a mi mente con frecuencia, aunque, si he de decir la verdad, no tengo demasiado tiempo para pensar, porque los señores de Gorille, que forman una pareja divertidísima,

en continuo contraste, y que en la intimidad se pasan la mayor parte del tiempo peleándose, a lo que sospecho, no saben qué inventar para procurarme —para procurarme a la señorita de Sompiere sería más exacto decir— toda clase de distracciones. No dispongo de un momento libre, de un sólo instante que consagrarme a mi misma... ¡En este aspecto estoy mucho peor que estaba en el taller de la señora Mezière en días de prisas! Terminar por creer, querida mamá, que nunca se está tan ocupada como cuando no se tiene nada que hacer... La afirmación, por paradójica que parezca, encierra una gran verdad.

Debo confesar, a fuer de sincera, que este género de vida no me desplace del todo. ¿Pensaría de modo distinto si esta existencia que llevo debiera durar siempre? Lo ignoro. Posiblemente. Quiero creer que sí.

Sobre todas las demás que se me brindan, mi principal diversión consiste en ver cómo se divierten las otras muchachas de mi edad.

¡Ah si supieras! Estoy plenamente convencida de que la señorita Magdalena no es, en el fondo, como parece. Sin embargo, yo me esfuerzo en calcar mis gestos sobre los suyos, en imitarla en todo, hasta en los más pequeños detalles, para no atraer la atención de las gentes. Más de una vez he visto las miradas de no pocas personas clavadas en mí con cierto asombro, con un tanto de extrañeza no disimulada. ¡Toma!, yo me lo explico perfectamente. Soy una joven que no baila, que no fuma—¡si las vieras!—, las hay que parecen verdaderas chimeñas—, soy una joven a la que no le gusta el «cock-tail» y que reduce su maquillaje a darse unos pocos polvos de arroz en la nariz para que no le brille demasiado... ¡No han de mirarme como a un pájaro raro!

Hay señoritas bordeesas que se componen el rostro como no puedes imaginarte, con una cantidad de afletes tal que deben necesitar para ellas solas todos los productos de un Instituto de belleza; a distancia,

(Continuará.)

CIUDADES DE TURISMO



UN BELLO TRAJE REGIONAL

Mallorca

EL TURISMO EN MALLORCA.—Mallorca es, sin duda alguna, uno de los centros de turismo más importantes de España...

Han permanecido en el hotel más de 10 días 4.398 turistas. Han permanecido en el hotel menos de 10 días el resto.

En cuanto toca al año 1932, es también grande la afluencia que se nota de turistas en la isla...

La vida en Mallorca Siendo la isla un país sencillamente marítimo y montañoso, existen organizadas muy numerosas excursiones...

Como nota curiosa e interesante debe consignarse el que se prolongan las estancias mucho tiempo, como puede verse por los siguientes datos:

Han permanecido en el hotel más de 200 días 99 turistas.

Han permanecido en el hotel más de 100 días 74 turistas.

Han permanecido en el hotel más de 60 días 368 turistas.

GRAN EXCURSION DE PROPAGANDA A PALMA DE MALLORCA

DEL 25 DE FEBRERO AL 5 DE MARZO Primera clase: PESETAS 525 Segunda clase: PESETAS 450 VIAJES MARSANS, S. A.

EXCURSION DE PROPAGANDA A SITGES



CARNAVAL 1934

Tres días de descanso y honesto recreo en uno de los más bellos lugares de España, disfrutando del lujo y suntuosidad del HOTEL TERRAMAR de PALAU DE JACCA.

ITINERARIO

Febrero 10.—Madrid. Salida, 20.20. Asistencia del intérprete de Viajes Marsans, S. A., que colocará a los turistas en los departamentos previamente reservados.

PLAZAS RIGUROSAMENTE LIMITADAS INFORMES E INSCRIPCIONES:

OFICINA DE TURISMO DE "EL DEBATE", ALFONSO XI, 4 y VIAJES MARSANS, S. A. Carrera de San Jerónimo, 30



PARADORES, HOSTERIAS Y ALBERGUES DEL PATRONATO NACIONAL DEL TURISMO



Salón de lectura en el Albergue de Manzanares.

El Patronato Nacional del Turismo, altamente comprensivo del enorme valor que la hospitalidad en plena ruta ofrece al excursionista en automóvil...

PARADOR NACIONAL DE GREDOS.—Delicioso paraje a 1.600 metros de altura. La calma, el aire libre y limpio de las grandes elevaciones...

PARADOR NACIONAL DE OROPESA.—A 150 kilómetros de Madrid, por carretera inmejorable ofrece un excelente alto en el camino de Guadalupe...

PARADOR DE ENRIQUE II. EN CIUDAD RODRIGO.—En la evocadora ciudad que completa la visita obligada a Salamanca...

HOSTERIA DEL ESTUDIANTE.—Un típico mesón castellano lleno del ambiente de la ciudad universitaria de Alcalá de Henares...

HOSTERIA DE LA RÁBIDA.—A 97 kilómetros de Sevilla y a siete de Huelva por el camino más directo en el histórico lugar colombino...

REFUGIO DE ALIVA.—En los Pinos de Europa (provincia de Santander) una de las montañas de más espectacular belleza de España...

PARADOR DE MERIDA.—Carretera de Madrid-Córdoba-Sevilla-Cádiz. Kilómetro 390.

ALBERGUE DE BALEN.—Carretera de Madrid-Córdoba-Sevilla-Cádiz. Kilómetro 176.

ALBERGUE DE QUANTANAR DE LA ORDEN.—Carretera de Madrid-Albacete-Murcia-Cartagena. Kilómetro 120.

EN CONSTRUCCION O PROXIMOS A INAUGURARSE ALBERGUE DE ALMAZAN.—Carretera de Tarazona-Soria-Logroño-Irún. Kilómetro 184.

ALBERGUE DE ANTQUERA.—Carretera de Córdoba-Málaga. Kilómetro 523.

ALBERGUE DE ARANDA DE DUERO.—Carretera de Madrid-Irún, por Burgos. Kilómetro 161.

ALBERGUE DE BENICARLO.—Carretera de Valencia-Barcelona. Kilómetro 141.

ALBERGUE DE LA BANZA.—Carretera de Madrid-La Coruña. Kilómetro 804.

ALBERGUE DE LORCA (Pto. Lumberas).—Carretera de Murcia-Almería. Kilómetro 62.

ALBERGUE DE MEDINACELI.—Carretera de Madrid-Barcelona, por Zaragoza. Kilómetro 155.

ALBERGUE DE PUEBLA DE SANABRIA.—Carretera de Madrid-Avila-Salamanca-Zamora. Kilómetro 390.

ALBERGUE DE TRISTE (Pantano de la Peña).—Carretera de Zaragoza-Franca por Jaca. Kilómetro 118.

TARIFA DE PRECIOS Invierno 1933-1934 ALBERGUES DE CARRETERA Habitación de dos camas 20 pesetas; ídem de una cama, 12.50; almuerzo o comida, 8; desayuno, 2.50; garage, 5; habitación de chófer, 5; almuerzo o comida de chófer, 5.50; desayuno de chófer, 1.50.

PARADOR DE UBEDA Habitación de dos camas (máxima), 25 pesetas; ídem de una cama (mínima), 8; pensión máxima, 25; ídem mínima, 18; ídem servidumbre, 12; desayuno, 2.50; almuerzo 6; comida, 7; garage, 3; almuerzo o comida de servidumbre, 5.50; desayuno de servidumbre, 1.50.

CANONIZACION DE LA MADRE SACRAMENTO Dos viajes colectivos patrocinados por "L'Illustrazione Vaticana" 18 días: Madrid, Zaragoza, Lourdes, Roma, París, Lisieux, San Sebastián, Madrid. Primera, 1.292.—Turcos, 595.

PEREGRINACION VALENCIANA A ROMA Con motivo de la Canonización de la Beata Micaela del Santísimo Sacramento, fundadora de las religiosas Adoratrices.—Salida de Valencia: el día 27 de febrero próximo. Varios itinerarios y precios desde 310 pesetas en tercera clase, desde Valencia a Valencia (no de frontera a frontera), todo comprendido, con cuatro días en Roma, uno en Niza y en Génova y visita a San Remo. Gran fiesta religiosa en Valencia ante el Sepulcro donde se veneran los restos de la Madre Sagrada y en Villareal ante el Sepulcro de San Pascual. Presidirá esta peregrinación el señor Arzobispo de Valencia y varios Prelados. Para inscripciones y detalles diríjase a la Comisión organizadora de la Peregrinación, Palacio Arzobispal, Valencia, y en la oficina de Turismo de EL DEBATE, Alfonso XI, 4 (De 5 a 7 de la tarde).

EXCURSIONES A ROMA Y A NIZA En autocar de lujo, del 4 al 21 de febrero, visitando Costa Azul e Italia INSTITUTO ESPAÑOL DE TURISMO Eduardo Dato, 11. Teléfono 12127

Peregrinaciones españolas

Son muchas las personas que se dirigen diariamente a esta "Oficina de Turismo", solicitando informes, prospectos e inscripciones para cuantas peregrinaciones tenemos anunciadas.

Peregrinación nacional La gran peregrinación nacional a Roma, organizada por la Junta Española de Peregrinaciones, anuncia los siguientes itinerarios:

Itinerario 1º A. Hendaya, Lourdes, Niza, Génova, Roma, Asís, Florencia, Padua, Venecia, Milán (Lago de Como), Turín, Niza, Port-Bou.

Itinerario 2º B. Cerbere, Niza, Ventimilla, Génova, Roma, Niza, Port-Bou.

Peregrinación valenciana a Roma Es un gran éxito esta peregrinación, pues son muchísimos los inscriptos, y el tren especial está lleno, mas como dado el número de los mismos se tendrá que formar un segundo tren, y aún quedan pendientes muchas inscripciones de personas que han pedido datos y hojas de inscripción, se ruega a cuantos les tengan o deseen incorporarse a esta peregrinación, que tendrá el consuelo de celebrar una fiesta ante el sepulcro de la Madre Sacramento, en Valencia, y en Villareal ante San Pascual Bailón, que remitan sus inscripciones cuanto antes, ya que no se prorrogará el plazo de inscripción, sino una vez completas las plazas de los trenes, se cerrará la misma.

Peregrinaciones en 1934 La Junta Española de Peregrinaciones comunica a todos los católicos que en el corriente año organizará las siguientes peregrinaciones:

26 febrero-14 marzo.—A Roma para asistir a la canonización de la Madre Sacramento. Presidida por el excelentísimo señor Obispo de Madrid.

Semana Santa en Roma.—Asistir a la canonización de Don Bosco y cierre de la Puerta Santa.

JUVENTUD CATOLICA 12-19 marzo.—Gran peregrinación a Roma.

Semana Santa en Jerusalén.—En uno de los mejores trasatlánticos del mundo, visitando Italia, Egipto, Palestina, Siria, Turquía y Francia. Precio, desde 1.375 pesetas.

Octubre.—Gran peregrinación a Buenos Aires para asistir al Congreso Eucarístico en uno de los mejores vapores actualmente hacen el servicio. Para informes, que se facilitarán gratuitamente, diríjase a:

JUNTA ESPAÑOLA DE PEREGRINACIONES Pi y Margall, 12. Madrid Teléfono 13390

SEMANA SANTA EN ROMA SEXTO viaje en autocar. Viajes "Flecha Azul".

Organizador: Miguel A. Villanueva.—Del 22 de marzo al 13 de abril. Visitando toda Italia, Costa Azul y Mediodía de Francia.—Precios y detalles, en Leyre, 10, segundo, y en Librería Aramburu, San Saturnino, 14, Pamplona.—Infórmese de nuestros viajes anteriores por personas que los hayan realizado.

El Sindicato de Iniciativas de Madrid Por fin se ha constituido el "Sindicato de Iniciativas de Madrid", a semejanza de los ya existentes en las principales ciudades europeas.

Auto engrase Torroella Moderno sistema de engrases por procedimiento americano Hércules Hércules, Hércules.—General Portier, 21 y 25.

Notas de turismo Excursión a Canarias A la lista publicada el pasado domingo en esta misma página, de los turistas que irán a Canarias en la excursión organizada por la Compañía Trasatlántica hoy:

Marquesa de Argüelles, duquesa de Bilibona, señoría Concha Lengó, don Luis Ballesteros y señora, y señores de González Garra.

Debido a ser la época de mayor afluencia de turistas en las Islas Canarias, y que, por lo tanto, existen grandes dificultades para reservar alojamiento en los mejores hoteles, la Compañía Trasatlántica cerrará el plazo de inscripción el próximo día 10 de febrero.

VISITE USTED PALMA DE MALLORCA

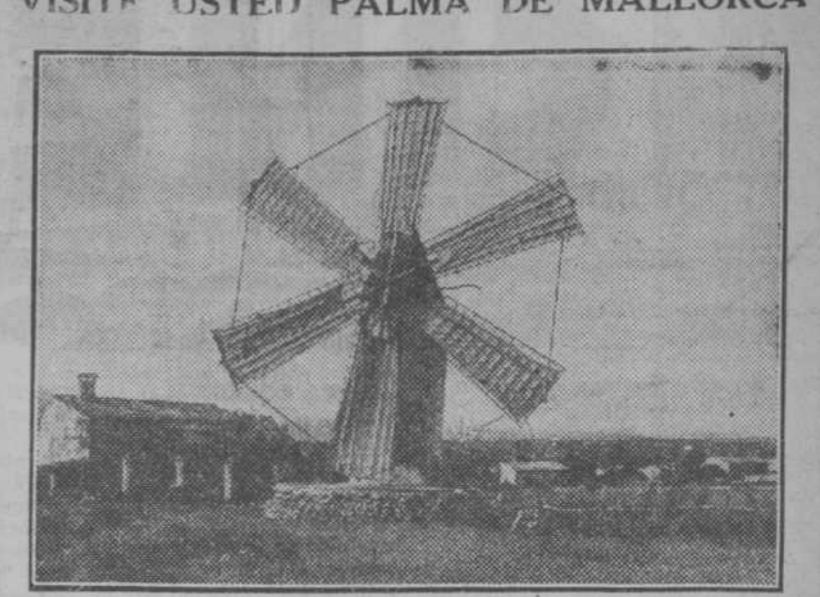

Organizada por la OFICINA DE TURISMO DE "EL DEBATE", en colaboración con VIAJES MARSANS, S. A.

ITINERARIO

Febrero 25.—Madrid. Salida, 9.10. Asistencia del intérprete de Viajes Marsans, S. A. Departamento reservado. Almuerzo en el coche-restaurante, Valencia. Llegada, 18.30. Traslado al hotel, cena y habitación.

Febrero 26.—Estancia en Valencia para poder visitar la ciudad. Después de cenar, traslado al muelle, para embarcar en el vapor correo de Palma de Mallorca. Camarotes reservados. Valencia. Salida, 20.00.

Febrero 27.—Palma. Llegada, 8.00. Traslado al hotel. Día libre.

Febrero 28.—Estancia en Palma. Visita detallada de la ciudad, sus iglesias, monumentos y museos.

Marzo 1.—Excursión en autocar a Manacor y Porto Cristo, visitando las famosas cuevas del Drach y del Hams, regresando a Palma para cenar y pernoctar.

Marzo 2.—Excursión en autocar a Valdemosa, donde se visitará la Cartuja con la celda de Chopin, continuación por el Palacio de Miramar a Solís y su puerto. Almuerzo en un restaurante a orillas del mar. Por la tarde, regreso a Palma, por el Collad, deteniéndose a visitar los jardines de Raixa.

Marzo 3.—Día libre. Excursión facultativa a Pals y Formentor, almorzando en el magnífico Hotel Formentor. Después de cenar, traslado al muelle para embarcar en la motonave para Barcelona. Palma, Salida, 21.00.

Marzo 4.—Barcelona. Llegada, 7.30. Traslado al hotel. Día libre.

Marzo 5.—Barcelona. Salida, 8.24. Almuerzo y cena en coche-restaurante. Madrid. Llegada, 22.00.

El precio comprende: 1. Billete de ferrocarril en primera clase. 2. Pasaje marítimo en primera clase. 3. Alojamiento en hoteles de primer orden. 4. Traslado de las estaciones a los hoteles y viceversa. 5. Propinas al personal de los hoteles y toda clase de impuestos. 6. Comidas en los coches-restaurantes. 7. Las excursiones que se indican en autocar y con todos los gastos de entradas, propinas, etc. 8. Los servicios de un acompañante técnico de Viajes Marsans.

No comprende: Los "extras" en los hoteles y propinas a los mozos de estación. Los viajeros de Segunda dispondrán de camarotes de segunda clase en los vapores de Valencia a Palma de Mallorca y Palma de Mallorca a Barcelona, y se alojarán en selectos hoteles de segunda categoría, siendo el resto de los servicios iguales a los de primera.

PLAZAS LIMITADAS PRIMERA CLASE: PESETAS 525 SEGUNDA CLASE: PESETAS 450 INFORMES E INSCRIPCIONES:

OFICINA DE TURISMO DE "EL DEBATE", ALFONSO XI, 4 (De cinco a siete) y VIAJES MARSANS, S. A. Carrera de San Jerónimo, 30

HOTELES

RECOMENDADOS

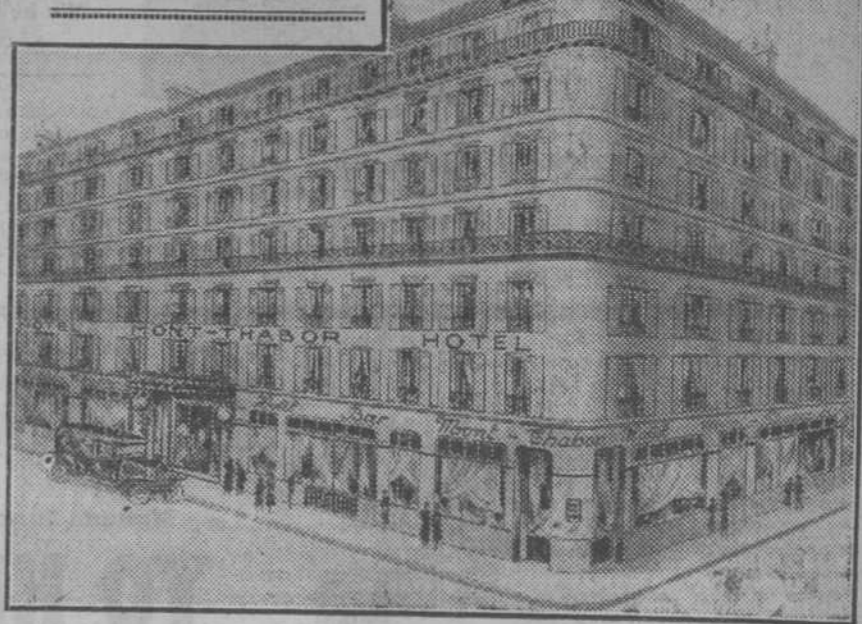

UN ASPECTO DE LA FACHADA DEL HOTEL MONT-THABOR, EN PARIS

HOTEL VICTORIA PUERTO DE NAVACERRADA

La nueva Dirección se complace en poner en conocimiento del público que atenderá con todo esmero todos sus servicios. Almuerzos a la carta. Cubierto, 8 pesetas. Pensión, desde 20 pesetas.

GRAN HOTEL VICTORIA PLAZA DEL ANGEL — MADRID

150 habitaciones, 100 baños. Pensión: de 25 a 35 pesetas

HOTEL NACIONAL. Madrid EL PREFERIDO DEL TURISTA

BARCELONA NOUVEL HOTEL

De primer orden. Con o sin pensión. "Auto" e intérprete estación. Salón peninsular. Restaurante. Entre Ramblas y Plaza Cataluña. Calle Santa Ana, 18 y 20.

HOTEL MONT-THABOR PARIS 4, RUE MONT-THABOR AMPLIADO EN 1932 180 HABITACIONES :: 100 BAÑOS Encontrarán todas facilidades por su GERENCIA ESPAÑOLA

Para todo lo relacionado con la "Oficina de Turismo" de EL DEBATE, diríjase a LUIS FRANCO DE ESPES Alfonso XI, 4

La organización hotelera más importante de España

Table listing hotels and prices: Barcelona Hotel Oriente, 250 150; Hotel España, 150 30; Sagrú Hotel de la Gavilana, 60 30; Sitges Hotel Terramar, 60 30; Hotel Terramar, 150 100; Palau Hotel Terramar, 20 10; Tarragona Hotel Europa, 100 50; Valencia Hotel Victoria, 100 50; Alicante Hotel Palace, 80 50; Granada Hotel Alhambra, 150 100; Palau Hotel Madrid, 150 80; Cádiz H. de la Playa, 150 50; Bilbao Hotel Carlton, 200 200; S. Sebastián Hotel María Cristina, 200 150.

CINE III

DE LO QUE HABLA TODO MADRID

"Por un solo deslíz"

"Por un solo deslíz" es, sin duda, una de las películas de más bella realización que se han presentado al público desde el advenimiento del "cine" sonoro. Prensa y público ingleses han rendido un homenaje grandioso a la

SAN MIGUEL
MAÑANA LUNES,
S. O. S. ICEBERG

El "film" que crea una nueva era!
UDET, FANCK, LENI RIEFENSTALH y ROD LA ROGUE, el Gobierno danés y el sabio Dr. Borgo han cooperado en esta épica filmación

emocionante belleza de este "film". Pero con ser muy grande su arte, "Por un solo deslíz" encierra otros valores de vulgarización que han hecho de esta magnífica película la atracción internacional de la temporada. La vida moderna exige que los jóvenes de uno y otro sexo conozcan determinados peligros que son plaga de la Humanidad y viven y crecen al calor de la inexperiencia juvenil. Y son los propios padres, que han dado libertad a la juventud para moverse sin trabas en la vida de relación, quienes están obligados a favorecer que se ilustren en los peligros que socavan la felicidad del hogar. La película "Por un solo deslíz", traída a España por la Cifesa, es una obra maestra de cinematografía, cruel por su verismo, pero con una bella y delicada expresión de forma que permite atacar el más grave problema humano sin que en ningún momento sea una realización descarnada. Y es al mismo tiempo un "film" al que ha prestado todo su apoyo la Dirección general de Sanidad, porque va seguida de una conferencia hablada en español—amena e interesante por lo curioso de su exposición y por la novedad de las proyecciones con

EN EL COLISEVM

"El asesino diabólico"

El lunes próximo se estrenará en el novísimo "cinema" del maestro Guerrero un sensacional "film" Paramount, titulado "El asesino diabólico", dirigido por el gran realizador E. Sutherland e interpretado por Charlie Ruggier, Lionel Atwill, Gail Patrick y Kathleen Buske (la mujer pantera). "El asesino diabólico" es lo más grande que hasta hoy se ha realizado en películas de terror. El Parque Zoológico, con sus fieras y reptiles, sus odios y venganzas, da un extraño ambiente de quimera a esta cinta verdaderamente asombrosa, que nos relata la historia de un hombre que jugó con los más espantosos peligros y fué su propia víctima. "El asesino diabólico" nos muestra algo tan trágico y misterio como en el "cine" no se ha visto jamás.

EN SAN MIGUEL

"S. O. S. Iceberg"

Después de cuatro semanas de proyección de "Vuelan mis alas" y tres de "Los crímenes del museo", la Empresa del "Cine" San Miguel, propietaria también del "cine" del Callao, tiene como si dijéramos amontonados los "films" de gran éxito en su arca. Nunca podrá elegir mejor que ahora y con mayor seguridad de aplauso.



Rainu, el gracioso actor, que hace una creación en "Teodoro y Compañía", que desde mañana se proyectará en el Cine de la Prensa (Foto Cinesa.)

OTRA JOYA DEL CINEMA INGLÉS

"Yo he sido espía"

No ha mucho decíamos que Inglaterra se había incorporado al renacimiento del "cinema" europeo de tan decidido modo, y poniendo en el empeño tal esfuerzo, que podía afirmarse que la producción nacional inglesa merece ya, apenas iniciada, un puesto preeminente en la cinematografía mundial.

La exhibición del "film" "La vida privada de Enrique VIII", de London Films, mostró al público madrileño la verdad de nuestro aserto, y ahora el mismo "cinema", el "cine" de los grandes éxitos, presentando "Yo he sido espía", de la Gaumont-British, lo confirmará de un modo concluyente.

Alexander Korda abordó la parte más difícil, y Víctor Sevil sus dificultades.



Madeleine Carroll y Conrad Veidt en el grandioso "film" "Yo he sido espía", cuyo estreno en el aristocrático Callao constituirá un acontecimiento mañana lunes

mandanzan y el público rió de buena fe cuando la ocasión se le ofreció, y se le ofrece con bastante frecuencia. De "La Nación": "Chófer con faldas", amena, agradable, entretenida y muy graciosa. Jeanne Bodel está preciosísima en su "Yo he sido espía" no es pre-

ciencia, el documento más conmovedor de cuantos se relacionan con ese "frente invisible" que el espiónaje extendió tras de las trincheras, el drama no de un espía profesional a sueldo de un Estado Mayor: el drama de una mujer patriótica que espontáneamente arriesgó su vida en servicio de su patria. La cinematografía inglesa confirmará el lunes que no en vano nuestro público la otorgó el más caluroso aplauso en su estreno inicial de primero de año.



Arriba: Una escena de la emocionante película "Por un solo deslíz", que se estrenará el lunes en el Cine Avenida. Abajo: Un momento del "film" "El asesino diabólico", que mañana se estrena en Colisevm (Fotos Cifesa y Paramount.)

A BODA DE GITTA ALPAR Y GUSTAV FROELICH

La célebre artista húngara Gitta Alpar consiguió un gran éxito en toda Europa con su "film" "El hechizo de Hungría", que ahora se proyecta en el Figaro. Y en esta obra, Gustav Froelich, el galán de los galanes, interpretó el principal papel masculino, y como de las bromas se pasa a las verdas, una pasión recia se abrió paso entre los decorados del estudio, y terminado "El hechizo de Hungría", Gitta y Gustav acordaron celebrar su boda el mismo día de su estreno en el Ufa Palats de Berlín.

Mientras por la mañana los amigos de Gitta y Gustav y la inmensa cantidad de los admiradores arrastra, aplaudían y felicitaban a la gentil pareja, por la noche, en el teatro, rebosante, les mostraron de una manera indudable su admiración por la belleza del "film" de que eran intérpretes, y con unánimes aplausos obligaron a descorrer la cortina en su honor más de treinta veces. Este fervor del público fué el regalo de boda que más apreció la gentil pareja.

acelerado de la actual generación nos impele. Y si esto es cierto, no es aventurado suponer que entre estos casos de "films", merezca figurar a la vanguardia, la magna realización de Frank Capra "La locura del dólar", producida por Columbia y distribuida en España por Cifesa. Un enorme Banco, es el principal escenario de la dramática acción cuyo nervio principal es Wal-

Colisevm

Mañana lunes EMOCIONANTE ESTRENO



Huston en su papel de director del mismo; luchador infatigable y, por lo tanto, amigo y protector de los que luchan para abrirse paso entre los azares e inquietudes de este siglo febril y egoísta, las arcas del Banco están siempre abiertas para ayudar a quienes, con su esfuerzo han de multiplicar el dinero puesto en sus manos, robusteciéndolo así la vida del Banco y creando una propia; pero súbitamente, un día la insidia y la maldad dicitencia pública, rondando es todo de un hecho sin trascendencia en el ritmo vertiginoso de la gran colmena de dólares, precipita a la multitud alacada a reclamar lo que es suyo y crece surge arrollador, por encima de todas las inteligencias y de todo

ASTORIA

Mañana, lunes 29, ESTRENO de la superproducción WARNER BROSS Los gangsters del aire por Douglas Fairbanks y Bette Davis

LAS PELICULAS DE LA EMOCION

El pánico de la actual generación, reflejado en la pantalla

Si bien la afición del público se halla un tanto impresionada por la nueva orientación que los productores cinematográficos, que abundan en la producción de películas en exceso folletinescas y con ribetes muchas de ellas te-

UN SACERDOTE ENSALZA EL FILM "EL SIGNO DE LA CRUZ"



En escena de "Anuncios por palabras", gracioso "film" que se estrena mañana en el Cine de la Opera (Foto Filmófono.)

El reverendo doctor C. F. Aked, de la All Souls Church, de Nueva York, predicó hace pocos días un sermón inspirado en la producción de Cecil B. de Mille "El signo de la Cruz".

"La historia de los comienzos del Cristianismo—dijo el ministro Dios—es la historia de la lucha por la verdad—enfrentada por un grupo de devotos adaptados de las enseñanzas de Jesucristo, contra las agresiones de materialismo y crueldad, que encontraron ancho campo de batalla a la sombra del Imperio Romano.

En "El signo de la Cruz" el autor del drama original, Wilson Barrett, sacó a relucir con toda brillantez las sencillas verdades de las enseñanzas de Jesucristo, gracias a las palpitantes situaciones dramáticas y la justeza de los caracteres. Cecil B. de Mille, en la película, ha pintado las mismas escenas con una brocha más reveladora, y ha dado magnífica realización a la vi-

Como un paréntesis en la temporada del **AVENIDA** CIFESA - COLUMBIA presenta **Mañana, lunes** **(Por un solo deslíz)**

HABLADA EN ESPAÑOL

Censurada por la Dirección G. de Sanidad LA ATRACCION INTERNACIONAL DE LA TEMPORADA. PROHIBIDA LA ENTRADA A LOS MENORES DE DIECISEIS AÑOS

da y costumbres del primer siglo de nuestra Era, en cuanto los límites del buen gusto permiten.

Mucho se ha escrito desde que se estrenó ésta—prosiguió el orador—sobre las ignominias, tribulaciones y persecuciones de los primeros cristianos en los circo-romanos. Un estudio de la historia de aquellos días nos revela que aun persecuciones mucho más severas y crueles que las que presenta la película eran de general y repetida ocurrencia. Empero, no es de este plano de la producción del que se recibe gran inspiración; más bien es de la elevada nota espiritual del argumento y del triunfo del Cristianismo contra la crueldad hu-

CINEMA BILBAO

presenta mañana lunes la gran superproducción Warner Bros, toda en colores naturales, **LOS CRIMENES DEL MUSEO**

El director D'Abadie D'Arras encargado de animar en español francés e inglés el "film" nacional titulado "La traviesa molinera", está dando fin al rodaje de las últimas escenas. Actualmente se encuentra en Ronda al frente de las actrices, de los actores de los decorados y fotógrafo donde se impresionan varios "exteriores", con los que se da por terminado el trabajo de filmación. Pero para empezar pronto.

FIGARO

La mejor opereta del año **El hechizo de Hungría** por GUSTAV FROELICH

Los anuncios, como la lotería, pueden cambiar fantásticamente el rumbo de una vida.

ANUNCIOS POR PALABRAS MAÑANA ESTRENO **OPERA** Selecciones Filmófono

no menos paciente y seruloso; el trabajo de selección, medir, cortar y ajustar el negativo. El montaje del "film", en suma.

De todas maneras, es posible que la película quede lista para su proyección pública dentro de mes y medio, poco más o menos.

Al efectuar sus compras, haga referencia a los anuncios leídos en EL DEBATE

CALLAO

Mañana lunes, primera exhibición en España de **YO HE SIDO ESPIA**

sobre un relato de MARTA CNOKAERT, que vivió en la realidad el fantástico relato

PATRIOTISMO AMOR ABNEGACION FATALIDAD COMPASERISMO HEROISMO

El frente invisible, durante la gran guerra, descubierto al fin por sus propios protagonistas

YO HE SIDO ESPIA

por MADELEINE CARROLL, HERBERT MARSHALL y CONRAD VEIDT

La película de la verdad

Exclusivas Atlantic Films

que se ilustra—que todos estamos obligados a oír. "Por un solo deslíz" es una película hecha para todos los seres de la tierra y obligatoria para las juventudes. Durante más de diez semanas ha sido la mayor atracción de Londres, y a su estreno en el "cine" Avenida, de Madrid, el próximo lunes, 29, acudirán muy renombradas personalidades.

El "film" elegido para presentarse el lunes en San Miguel es el emocionante y realista "S. O. S. Iceberg".

Las maravillas naturales que este espléndido "film" documental muestra es un verdadero derroche de grandiosidad y de belleza; la emoción de los peligros que actores y realizadores sufrían en su papel de chófer de casa grande. De "La Voz": "Una comedia muy agradable, muy graciosa y de admirable presentación, que entretiene, distrae y llena los locales. Llenó los de París y en Madrid ha comenzado en igual forma."

EN EL BARCELO

"Chófer con faldas"

Después del reciente éxito de "Verónica", es de esperar satisfaga plenamente al público esta película, por ser dédico su género y colmada su gracia; por su asunto amable optimista original, agradable; por su refinado gusto en su presentación y diálogo simpático, por su música retazona y pegadiza y por sus in-

Teodoro y Compañía

conceptuada como el mejor "film" cómico del año, quitada de cartel en pleno éxito de uno de los locales de la Gran Vía, Madrid ha comenzado en igual forma. Las Memorias de Marta Cnockaert han adquirido la máxima popularidad, y Víctor Seville, el genial realizador inglés, ha juzgado que ningún tema tenía el interés ni presentaba las dificultades que el ya famoso libro. El lunes se estrenará "Yo he sido espía" en el Callao. Es esta la película humana por excel-

BARCELO
Desde mañana LUNES
Un "film" amable, divertido, de refinado gusto y cómico **Chófer con faldas** por ARMAND BERNARD

Bulaca, 2 pías. Sillones, 1 pía. SELECCIONES CINAES

LA VIDA RELIGIOSA

El trabajador evangélico

Septuagésima: las luces de Navidad que se extinguían en el horizonte...

Septuagésima: las luces de Navidad que se extinguían en el horizonte...



El padre de familia paga a los obreros que trabajaron en su viña (Estampa de Cl. Blond y Gay.)

Epístola y Evangelio

DIA 28.—Domingo de Septuagésima.— Santos Flaviano y Tirso, mrs.; Cirilo de Alejandría, pbr.; Valerio y Julián, obs.; Juan, pb., y Lemnos, cfs.

Epístola de San Pablo Apóstol a los Corintios (I, 9, 24-27; 10, 1-5)— Hermanos: No sabéis que los que corren en el estadio, todos corren, es verdad, pero sólo recibe la corona? Corred de suerte que la alcancéis...

Evangelio de San Mateo (20, 1-16)— Es el reino de Dios semejante a un amo de casa que salió al rayar del alba a ajustar obreros para su viña...

Cultos para hoy y mañana

- Adoración Nocturna.— Nuestra Señora de la Almudena.— Lunes, San Miguel de los Santos. Ave María.— A las 12, misa rosario y comida a 40 mujeres pobres...

dero: a las 4.30 t., Exposición, completa y reservada. Continúan las novenas anunciadas ayer y en igual forma. EJERCICIOS ESPIRITUALES

En la iglesia de María Reparadora (Torija, 12) se celebrará una tanda de Ejercicios Espirituales dirigidos por el Sr. Ignacio para las señoras y señoritas asociadas...

OPOSICIONES Y CONCURSOS

Trallés.— Han aprobado el primer ejercicio los opositores números 671, don Bernardino Daniel, y 2.203, don Francisco Sanz.

Escuelas y maestros

Escuelas vacantes.— La "Gaceta" de ayer publica la relación de escuelas vacantes por todos conceptos en el año 1933...

El homenaje a Mella

Subscripción para la erección del monumento y edición de las obras del gran tribuno. Lista número 222. Suma anterior, 253.609,10 pesetas...

OPTICA Y FOTO VARA Y LOPEZ

LABORATORIO. 5, PRINCIPE, 5

ACADEMIA BILBAO

HACIENDA: Contestaciones, problemas tributación. PRISIONES: Contestaciones, 3 pts. INTERVENTORES FERRO-CARRILES. I. N. DE PREVISION: Problemas, extractos, mecanografía, taquigrafía...

¿Sufrir usted del estómago e intestinos? —TOME

Dr. COQUILLAT

LA COMPANIA HIPOTECARIA

(antes LA COOPERATIVA HIPOTECARIA) SOCIEDAD DE CREDITO. (Fundada en 1912). Plaza de Santa Ana, 4, MADRID.

Aumente sus ventas... Evite morosos... Una buena organización ahorra muchas pesetas y produce otras tantas.

Producto de la Fábrica de Armas "STAR" Agente Región Centro: L. Asín Palacios. Preciados, 23 Teléfono 12329. --- Madrid

PROPAGANDA MULTICOPISTAS Miles de copias inmejorables, con un solo original, de textos y dibujos. Tamaño 22 x 32 centímetros, 500 copias por hora...

CONTROL INSTALE USTED APARATOS REGISTRADORES INTERNACIONAL PARA EL CONTROL EXACTO DE LAS ENTRADAS Y SALIDAS DE SU PERSONAL

¡NERVIOSOS! Hasta de sufrir inútilmente gracias a las acreditadas GRAEAS POTENCIALES del Doctor SOIVRF

OPTICA Y FOTO VARA Y LOPEZ LABORATORIO. 5, PRINCIPE, 5

ACADEMIA BILBAO HACIENDA: Contestaciones, problemas tributación. PRISIONES: Contestaciones, 3 pts. INTERVENTORES FERRO-CARRILES. I. N. DE PREVISION: Problemas, extractos, mecanografía, taquigrafía...

¿Sufrir usted del estómago e intestinos? —TOME DOCTOR COQUILLAT

LA COMPANIA HIPOTECARIA (antes LA COOPERATIVA HIPOTECARIA) SOCIEDAD DE CREDITO. (Fundada en 1912). Plaza de Santa Ana, 4, MADRID.

Peticion del Colegio de Arquitectos de Madrid

Las obras extraordinarias del Estado, a concurso entre todos los arquitectos. La Junta de gobierno del Colegio de Arquitectos de Madrid ha presentado al presidente del Consejo de ministros una petición encaminada a que todas las construcciones de importancia que el Estado o las corporaciones públicas hayan de realizar sean sacadas a concurso entre todos los arquitectos españoles.

Las construcciones escolares

La "Gaceta" de anteaer publica el siguiente decreto del ministerio de Instrucción pública sobre construcción de edificios escolares. "Las normas generales para la construcción de edificios escolares sobre que versa el decreto de 7 de junio de 1933, fueron dictadas con el sano propósito de que la escuela dé cumplida expresión a un proyecto educativo. Mas acontece que por la amplitud dada a alguna de sus dependencias, dimensiones de los salones, distancias que las edificaciones hacen de guardar en relación con las lindantes y otros detalles que no es del caso enumerar, dificultan, en la mayoría de los casos, el que puedan llevarse a cabo tales construcciones.

"La crisis arrocerá"

El próximo martes, a las siete y media de la tarde, dará una conferencia ante el micrófono de Unión Radio don José Luch Gómez, quien disertará sobre "La crisis arrocerá". A continuación pronunciará breves palabras el director general de Comercio.

PRESTAMOS HIPOTECARIOS al 7% de interés anual, con garantías en veinte años por cuotas mensuales. COMPRA DE FINCAS URBANAS en Madrid a rios prodiviso u otros que, por razones análogas, deseen cederlas ventajosamente. PROPIEDAD HORIZONTAL, venta de fincas por plazos, al contado o a plazos. Administración de fincas. Anticipo de alquileres. Suscripción para revocos y obras. Venta de casas. Construcción de edificios.— Pidanse detalles sobre todos estos servicios a LA COMPANIA HIPOTECARIA.

FIGURA Y AMBIENTE

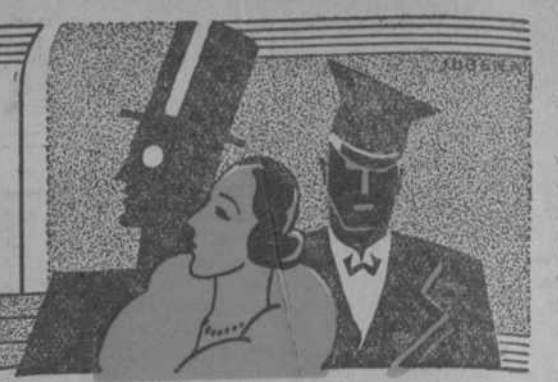

La moda busca la utilidad en sus actuales creaciones

Transforma trajes de factura sencilla en otros aparatosos, por medio de colas móviles o faldas largas. Los abrigos "tres cuartas" siguen en gran boga. Se hacen en lanas ligeras de diversas tonalidades

Pobre moda, cuánto surría si pudiera! Censurarla y le dan dictados de loca y extravagante quienes en la actualidad superficialmente, sin parar la atención más que en sus caprichos y genialidades.

Como bien se presume, el talos reproches va envuelto otro muy serio, para la mujer, que, con tanta diligencia y entusiasmo, recoge todas las innovaciones. Sin embargo, la moda es algo más interesante que lo que aparenta a simple vista, y que esto es verdad, se esfuerza en demostrarlo todo lo que pueda, en los momentos presentes. Ella, casquivana, al decir de sus detractores, se ha incorporado al ritmo actual de la vida, aprovechándose de cuanto allí y bello encuentra en cualquiera de sus manifestaciones. Luego lo ofrecerá a la mujer con muchísimas gentilezas y gran donaire.

Para no hablar de la totalidad de aspectos distintos que presenta el aspecto siguiente: Precipitado blanco, 1 gramo; Diadermina, 50 grs.; Antrasol, un gramo. Procure vigilar el viento, y si va estropeada, puede tomar durante una temporada un buen laxante.

Maruñeta.—Para la aplicación del henna hay que ir a una buena peluquería, pues hay que conocer bien su modo de actuar, ya que con él se obtienen los más variados matices, según el tiempo que actúa sobre los cabellos. Respecto a las pestañas, siga el método que recomendamos hoy.

Una catalana enamorada de Castilla.—Para el crecimiento de sus pestañas, use lo recomendado hoy a "Luz divina". Para quitar esa caspa de las mismas lávese todos los días con infusión de pétalos de rosa al 5 por 100; ácido bórico 3 por 100. No use glicerina sola para el cutis. Por eso no lo tiene suave. Una buena crema para antes de los polvos. Diadermina, 50 grs.; óxido de zinc, 3 grs.; kaolin, 3 grs.; esencia de nardos, 10 gotas. Responda a la tercera consulta, escribiere particularmente.

Capercucuta roja.—Una crema que quita maravillosamente las pecas es la siguiente: Papaina, 5 grs.; ácido clorhídrico, 20 "centigramos"; glicerina, 35 grs. Fíjense bien en las cantidades de esta fórmula. La de ácido clorhídrico son veinte CENTIGRAMOS nada más. A la imprenta se le escapó el pasado domingo una errata con esta fórmula, y puso gramos en vez de centigramos. Lo advertimos a nuestras lectoras para que la rectifiquen en su colección. (Contesta a las dudas a "Flor de Aire") Contra los poros dilatados en la nariz lavados con lo siguiente: Alumbre calcinado 5 grs.; agua de rosas 200 gramos.

Una desesperada.—Pero, ¡qué tragedia! Estas que se reflejan en muchas caras! ¡No hay que desesperarse, amiguita! Vamos a blanquear ese cutis negro y feo. Usará dos veces al día la siguiente loción vegetal: Oxido de zinc, 20 gramos; talco, 10 gramos; caolin, 10 gramos; glicerina, 20 gramos; agua de rosas, 175 gramos. Agrétese bien antes de usarla. No use polvos en una temporada y en su lugar la crema de Mary Sol sin color.

Una galleguita en Aragón.—¡Claro que es una pena, a los treinta y dos años y con esas arrugas alrededor de los ojos! Y esas bolitas en los párpados. La cirugía estética realiza en esto maravillas, pero no vamos a aconsejárselo a usted, y menos teniendo quien la prohíba hasta el uso de cremas y colos. Puede intentar el masaje dado suavemente alrededor de los ojos y cortando las arrugas de los bordes con un movimiento continuado durante diez minutos cada día, por medio de la siguiente pomada: Diadermina, 40 gramos; talco, un gramo; borato de sosa, 2 gramos; agua de hamamelis, 10 gramos.

Hellotropo (Madrid).—Dice esta simpaticísima consultanta: "No me mande hacer cosas difíciles pues no sé si tendré constancia." ¡Pero es posible que no tenga constancia una señora que a sus cuarenta y cinco años hace deportes violentos en la nieve? Para esas arrugas en los ojos use lo mismo que yo recomendamos a una galleguita. Para su pelo seco, mejor que lo que indica es la vaselina líquida simplemente. Colóbrelo al éxito obtenido con esa crema, cuya fórmula tomé de este consultorio. Para que quede más fina, agregue una cuarta parte de la cantidad en peso, de agua de rosas. Así no tendrá que hacer fuerza para extenderla.

Rosa de Chamberí.—Cutis vasto, áspero y seco, con agrietamientos y algunos granitos. Me dice usted, simpática chamberlería, que teniendo una línea perfecta es una lástima que no se le pueda mirar de cerca por la ordinarijz de su piel. Todo lo que se ha estado dando hasta ahora es un perfecto disparate. Si tiene constancia, con nuestros consejos logrará otra vez esa bonita y sana piel que tanto le gusta. Es el mayor enemigo de los cutis secos. Se lavará usted diariamente con aceite de olivas de primera calidad. Empapano una toornada de algodón y "aceitánoselo" bien todo el rostro. Inmediatamente con otros algodones secos quita la grasa. Únicamente usará la siguiente crema: Borato de sosa, 2 grs.; Lanolina, 30 grs.; Aceite de almendras, 10 gramos; esencia de jasmín, 7 gotas. Dormirá por la noche teniendo aplicada la siguiente pomada: Precipitado blanco, 1 gr.; Antrasol, 3 grs.; Lanolina, 40 grs. Esto durante dos veces. Después vuelvamos a escribirle y la diré lo que ha de continuar haciendo.

En lo que directamente con el ser se relaciona, también es la utilidad la que preside su implantación. Así puede traducirse la adopción del pelo corto, en el cual encuentra la máxima comodidad y sencillez para su tocado. Pues, y ¿qué diremos también de la falda corta? Con enorme facilidad y gran firmeza se instaló entre nosotras, y será difícilísimo verla desaparecer. Es verdad que las juveniles cabezas, sin tener en cuenta la dignidad de su persona perdía tanto por lo menos como su elegancia, la adoptaron con lamentable exageración. Pero rechazando aquellos excesos, ¿quién sería capaz de sostener que la actual falda con el largo suficiente, no es mil veces más práctica y cómoda, que aquellas inútiles colas que prolongaban todos los vestidos? Obligada se veía la mujer que las usaba, a inutilizar la mano izquierda para sostenerla continuamente.

Porque claro está que, si no la hubiera alzado, hubiera barrido el suelo con la de los trajes trotones, originando, a la vez que el levantamiento del polvo y la propagación de los microbios en él contenidos, el consiguiente ensuciamiento de tal prenda femenina. Pues no digamos nada si el tiempo estaba lluvioso. ¡Como debían de ponerse las pobres criaturas que estuvieran forzadas a marchar sobre el lodo, a través de las calles! Aunque después vino la reacción, violenta como casi todas en que la línea armónica del vestido quedó tan maltrecha, es lo cierto que, en el momento actual, podemos congratularnos y agradecer a la moda el deseo que parece la anima de que sus modelos, a la par que bonitos, resulten ponderados.

El largo de la falda es justamente el conveniente y el que se exige para que la figura, además de púdica, resulte airosa. Esto no sucedería si cayese hasta rozar el suelo.

Otra nota que debemos alabar en la moda actual es la buena idea que ha puesto en práctica, de tener en cuenta la realidad presente y sirviéndola a nuestra entera satisfacción. Conoce muy bien que el guardarropa de una elegante, exige gran número de trajes, y el crecido gasto que esto representa, y ha tratado en sus últimas felices decisiones, de hacer éste todo lo menor que se pudiera aceptar.

Para conseguir este fin, diversos procedimientos. Por ejemplo: a un vestido de falda corta, propio de tarde, se combina con una falda del mismo tejido, pero que caiga hasta el suelo por delante, y prolongándose en cola de regular tamaño por detrás, se tenemos un elegante vestido de aparato que, sin embargo, no ha costado lo que podría suponer, al ver el excelente efecto que causa este elegante atavío. Otra idea, aún más sencilla, consiste en adicionar una cola móvil, que puede ser superpuesta desde la cintura. Así mismo color un utilísimo vestido de terciopelo violeta o jacinto. De moderado escote, enlazado en cintura; podría servir para grandes fiestas, por el aditamento de una cola que va sujeta a la cintura con tira de tisi de oro, que forma lazada en el lado izquierdo. Sin con un "clip" se sujeta un borde de este mismo tisi en el escote, el efecto que se obtiene es de haber conseguido un lujo atavío, completamente nuevo y distinto del que sin la cola resultaba.

Igual, idea práctica tienen los modernísimos conjuntos, que inician su aparición como precursoras de la todavía lejana primavera. Se componen de abrigos "tres cuartas" hechos del mismo tejido que el vestido que recubren. Son de lanas ligeras, y se procuran que las blusas de los trajes que quedan debajo, tengan algún toque saliente por el color o por el corte, lo mismo que por otros adornos. Cuando el tiempo lo permita se quitarán los abrigos y se obtienen efectos completamente distintos, la sensación de poseer dos trajes del todo diferentes, cuando en realidad sólo disponemos de tres prendas que a veces ni siquiera están sueltas, ya que muchos vestidos tienen una falda unida al cuerpo del mismo. Estos abrigos son la última palabra de la moda, que, además de querer ponerse a tono con el tiempo en cuanto al uso de los tejidos poco gruesos, ofrece la nota de utilidad a que antes hemos aludido, unida a las que no pueden faltar nunca en los atavíos femeninos: la distinción, la juventud o frescura y la elegancia.

María de NAVARRA



Janette MacDonald luce precioso modelo de abrigo de tejido de lana a cuadros en tonos tostados, con gran cuello de piel de castor. Los zapatos y el sombrero, de ante marrón, y los guantes, de piel de Suecia

CONSULTORIO DE HIGIENE Y TOCADOR

Una desesperada.—Pero, ¡qué tragedia! Estas que se reflejan en muchas caras! ¡No hay que desesperarse, amiguita! Vamos a blanquear ese cutis negro y feo. Usará dos veces al día la siguiente loción vegetal: Oxido de zinc, 20 gramos; talco, 10 gramos; caolin, 10 gramos; glicerina, 20 gramos; agua de rosas, 175 gramos. Agrétese bien antes de usarla. No use polvos en una temporada y en su lugar la crema de Mary Sol sin color.

Una galleguita en Aragón.—¡Claro que es una pena, a los treinta y dos años y con esas arrugas alrededor de los ojos! Y esas bolitas en los párpados. La cirugía estética realiza en esto maravillas, pero no vamos a aconsejárselo a usted, y menos teniendo quien la prohíba hasta el uso de cremas y colos. Puede intentar el masaje dado suavemente alrededor de los ojos y cortando las arrugas de los bordes con un movimiento continuado durante diez minutos cada día, por medio de la siguiente pomada: Diadermina, 40 gramos; talco, un gramo; borato de sosa, 2 gramos; agua de hamamelis, 10 gramos.

Hellotropo (Madrid).—Dice esta simpaticísima consultanta: "No me mande hacer cosas difíciles pues no sé si tendré constancia." ¡Pero es posible que no tenga constancia una señora que a sus cuarenta y cinco años hace deportes violentos en la nieve? Para esas arrugas en los ojos use lo mismo que yo recomendamos a una galleguita. Para su pelo seco, mejor que lo que indica es la vaselina líquida simplemente. Colóbrelo al éxito obtenido con esa crema, cuya fórmula tomé de este consultorio. Para que quede más fina, agregue una cuarta parte de la cantidad en peso, de agua de rosas. Así no tendrá que hacer fuerza para extenderla.

Rosa de Chamberí.—Cutis vasto, áspero y seco, con agrietamientos y algunos granitos. Me dice usted, simpática chamberlería, que teniendo una línea perfecta es una lástima que no se le pueda mirar de cerca por la ordinarijz de su piel. Todo lo que se ha estado dando hasta ahora es un perfecto disparate. Si tiene constancia, con nuestros consejos logrará otra vez esa bonita y sana piel que tanto le gusta. Es el mayor enemigo de los cutis secos. Se lavará usted diariamente con aceite de olivas de primera calidad. Empapano una toornada de algodón y "aceitánoselo" bien todo el rostro. Inmediatamente con otros algodones secos quita la grasa. Únicamente usará la siguiente crema: Borato de sosa, 2 grs.; Lanolina, 30 grs.; Aceite de almendras, 10 gramos; esencia de jasmín, 7 gotas. Dormirá por la noche teniendo aplicada la siguiente pomada: Precipitado blanco, 1 gr.; Antrasol, 3 grs.; Lanolina, 40 grs. Esto durante dos veces. Después vuelvamos a escribirle y la diré lo que ha de continuar haciendo.

Filín (Las Palmas).—El libro "Secretos de belleza química de tocador" es el mayor enemigo de los cutis secos. Se lavará usted diariamente con aceite de olivas de primera calidad. Empapano una toornada de algodón y "aceitánoselo" bien todo el rostro. Inmediatamente con otros algodones secos quita la grasa. Únicamente usará la siguiente crema: Borato de sosa, 2 grs.; Lanolina, 30 grs.; Aceite de almendras, 10 gramos; esencia de jasmín, 7 gotas. Dormirá por la noche teniendo aplicada la siguiente pomada: Precipitado blanco, 1 gr.; Antrasol, 3 grs.; Lanolina, 40 grs. Esto durante dos veces. Después vuelvamos a escribirle y la diré lo que ha de continuar haciendo.

Filín (Las Palmas).—El libro "Secretos de belleza química de tocador" es el mayor enemigo de los cutis secos. Se lavará usted diariamente con aceite de olivas de primera calidad. Empapano una toornada de algodón y "aceitánoselo" bien todo el rostro. Inmediatamente con otros algodones secos quita la grasa. Únicamente usará la siguiente crema: Borato de sosa, 2 grs.; Lanolina, 30 grs.; Aceite de almendras, 10 gramos; esencia de jasmín, 7 gotas. Dormirá por la noche teniendo aplicada la siguiente pomada: Precipitado blanco, 1 gr.; Antrasol, 3 grs.; Lanolina, 40 grs. Esto durante dos veces. Después vuelvamos a escribirle y la diré lo que ha de continuar haciendo.

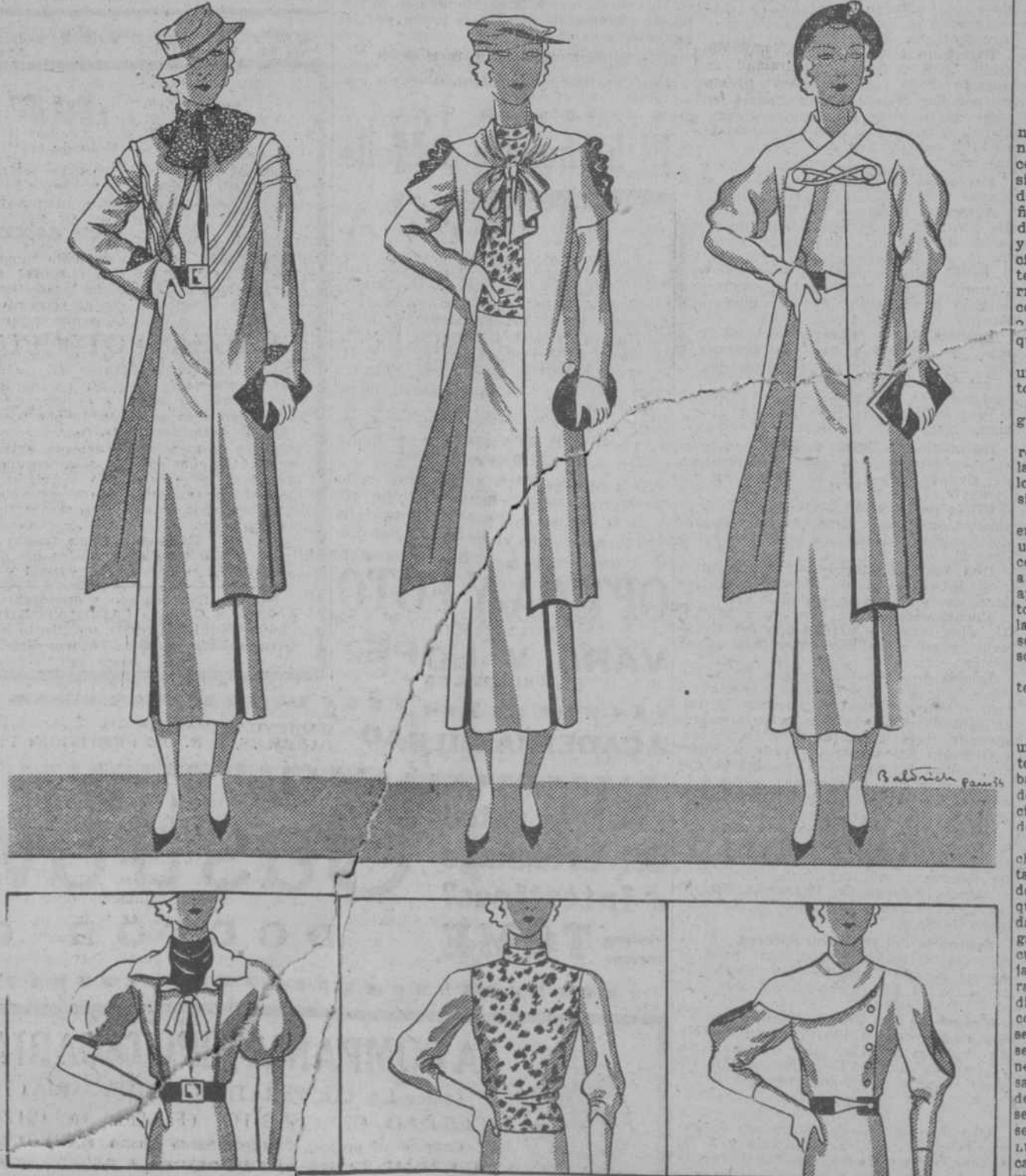

Modelos dibujados por Baldrich.—Son tres lindas creaciones muy prácticas y elegantes para la próxima estación. Constan de abrigo "tres cuartas" y traje debajo, hecho del mismo tejido, a excepción de la blusa del segundo modelo, que es de piel de pantera. De color gris el primero, tiene de esta misma tonalidad el astrakán que guarnece los puños y forma la corbata. El segundo es verde grisáceo, y se adorna con las mangas con tela negra. Y el tercero, azul, tiene, al igual que el primero, cinturón de cuero con cierre metálico.



Bonito abrigo de viaje, cómodo y sencillo de línea, hecho de lana "beige". Son de notar en él, además del gracioso cuello envolvente, de astrakán tostado, los amplios bolsillos y la forma nueva de las mangas. El sombrero, de fieltro rojo.

LA COCINA

MENU.—Lista núm. 2. Comida para seis personas
Sopa de puerros y patatas
Filetes de pescadilla a la valenciana.
Tapa de vaca asada en su jugo
Ensalada del tiempo
Sopa de puerros y patatas
Se cortan tres puerros en rajitas finas (blanco y verde, lo que forma el canuto del puerro), y se rehoga en una cacerola con 25 grs. de manteca de cerdo, sin llegar a dorar; ya rehogados, se añaden medio kilo de patatas muy pequeñas, cortadas en rajitas finas; se sazona de sal y se deja estofar moderadamente unos cinco minutos, moviendo estos ingredientes con un tenedor, para que no se agarren al fondo de la cacerola; se moja con un litro y medio de caldo de carne de pescado, se deja cocer fuertemente quince minutos y se reserva para servir.

NOTA.—Debe servirse acompañada de unas rodajas de pan de Viena (barra) tostadas de antemano al horno.
También puede acompañarse con 50 gramos de queso rallado.
Al caldo de carne puede aplicarse la receta del consomé, o bien empleando la cabeza y desperdicios del pescado, con lo que se obtiene un caldo muy exquisito.
Los desperdicios del pescado se ponen en una cacerola con dos litros de agua y una zanahoria y una cebolla pequeña cortada en rodajas un ramo de hierbas a base de rabos de perejil un trocito de apio una pizca de laurel y un palito de tomillo muy pequeño; se acerca al fuego la cacerola y se deja cocer 30 minutos; se cuela y se añade al rehogo de la sopa.
El pan y queso debe servirse en fuente o plato con servilleta.

Filetes de pescadilla a la valenciana
Se hacen filetes, una vez desespina, una pescadilla de un kilo a kilo y cuarto; se coloca en una placa besuguera, en badurina (untada) con una cucharada de aceite y espolvoreada de sal; se rocia sobre la pescadilla de zumo (jugo) de medio limón y se reserva.
En una cacerola se ponen tres cucharadas de aceite, se dejan calentar hasta que sale humo y se añade un diente de ajo muy picado; seguidamente, sin que el ajo dore, se añaden dos cucharadas de cebolla picada muy fina se rehoga bien, sin tomar color se agrega una cucharadita de café de pimientón; se deja rehogar unos segundos y se incorporan 15 gramos de harina (una cucharada no colmada); se forma un rehogo con todos estos ingredientes reunidos y se moja con un cuarto de litro de agua; se añaden un par de pimientos morrones cortados en tiras finas; se sazona de sal, pimienta blanca y nuez moscada; se deja cocer cinco minutos; pasados éstos se añaden tres salces sobre la pescadilla y se pone la placa al horno fuerte diez minutos. Una vez cocidos, se retira la placa del horno y se ponen los filetes en una fuente larga, cubriendo éstos con la salsa; se espolvorea de perejil picado, y se sirven.
Cuando se dispone de una fuente refractaria se prepara se cuece y se sirve en la misma.
Tapa de vaca asada en su jugo con ensalada del tiempo
Se precisa un trozo de vaca de un kilo, aproximadamente. Se limpia de grasas y nervios, se ata bien para darle bo-

nita forma, redonda y algo alargada como una mortadela; se pone en una placa de asar con los recortes que salieron al limpiarla, y sobre éstos se coloca el trozo de carne; se riega con medio decilitro de aceite (tres cucharadas aproximadamente); se sazona de sal y se pone a horno fuerte, pero algo moderado (275 a 300 calorías) unos treinta minutos, procurando cada diez minutos sacar la placa y regar el trozo de carne con la misma grasa de la placa (esta operación se hace con una cuchara). Dorada la carne por un lado se da la vuelta y a la media hora exacta se retira de la placa, reservándola en un plato, habiendo obtenido un trozo de carne jugoso, algo a la inglesa, no muy hecho (cocido); en caso que se desee más hecho, se deja diez minutos más.
De la placa que asamos la carne se retira toda la grasa, se añaden dos cucharadas de vino blanco o jerez, se lleva a hervor se añade un cuarto de litro de agua dejando cocer unos minutos hasta obtener la mitad del jugo, y se cuela por una estameña o un colador fino a un cazo.
La carne se corta en lonchas finas, se coloca en fuente larga con la mitad de la cantidad del jugo, pudiendo acompañarse con dos monomelcos de hojas de herring colocados en los extremos de la fuente.
La ensalada del tiempo se sazona de sal y una pizca de pimienta blanca mojada con aceite y vinagre.
Si la cantidad del kilo de carne resultara un poco excesiva para algunas familias puede dejarse de cortar un trozo y reservarlo para otra comida, sirviéndolo como flambé acompañado de lengua y la escarilata y un poco de gelatina.

Consideraciones
Al puerro, antes de emplearlo, debe hacerse un corte por el medio, por la parte verde, y ponerlo al chorro del agua fría para que se lave bien y despienda la tierra que acostumbra a conservar.
La pescadilla debe ser fresquísima. Esto se nota al desespinarla puesto que se aprecia la resistencia al desprenderse la espiná central de la carne. Cuando no es fresca, tienen un tono opaco.
Al traer al pescado del mercado debe lavarse con agua fría, quitándole las escamas; se coloca en una fuente y se cubre con un paño húmedo. De esta manera se evita que al aire seque la piel y por lo tanto se encuentre clara la resistencia al querer quitársela.
La carne debe ser de vaca o de cerdo, que son carnes cuidadas con buenos pastos y con cierto cuidado.
La ensalada debe deshojarse y ponerse a remojo en agua fría un par de horas antes de comer; de esta manera que la lavada y sin zudra alguno de la tierra, y bien escurreta, se procede a servir al momento de servir.

J. SARRAU
ALMAJAS
PAPELETAS DEL MONTE
LA CASA QUE MAS PAGA
SAGASTA, 4 VENTA COMPRE

NOTAS GRAFICAS DE ACTUALIDAD

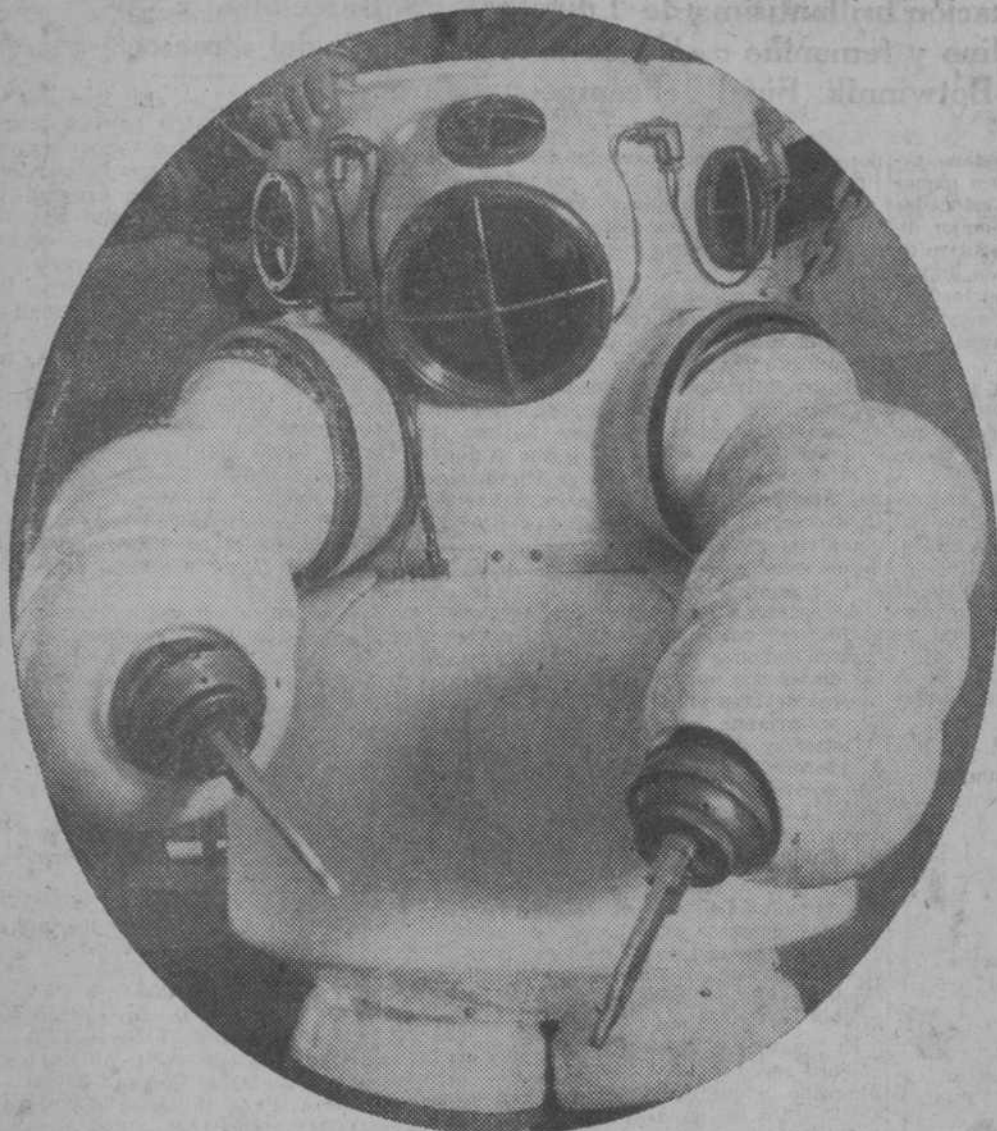

Un nuevo aparato para trabajos submarinos, construido por un alemán. Su coste aproximado es de 80.000 marcos y permite descender a una profundidad de 250 metros. Se utilizó con gran éxito en la búsqueda del cargamento de oro del "Egipto"

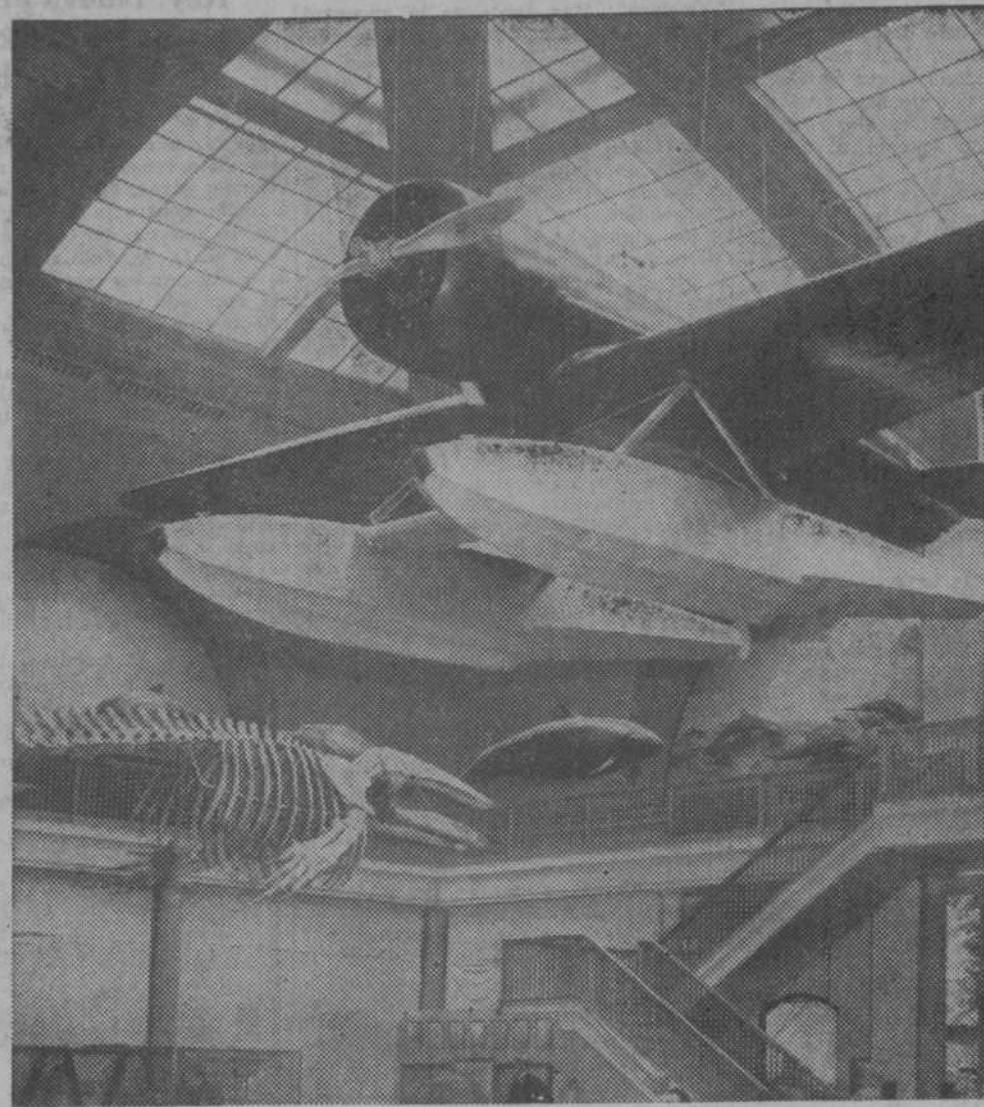

El aparato en que los esposos Lindbergh han realizado recientemente un largo vuelo por Europa y América ha quedado expuesto en la sala de vida marítima del Museo de Historia Natural de Nueva York



Los maestros de La Habana declararon la huelga en petición de mejoras. En la "foto" aparece una manifestación que se dirige por el Prado al palacio presidencial, donde fué disuelta por las fuerzas del Ejército

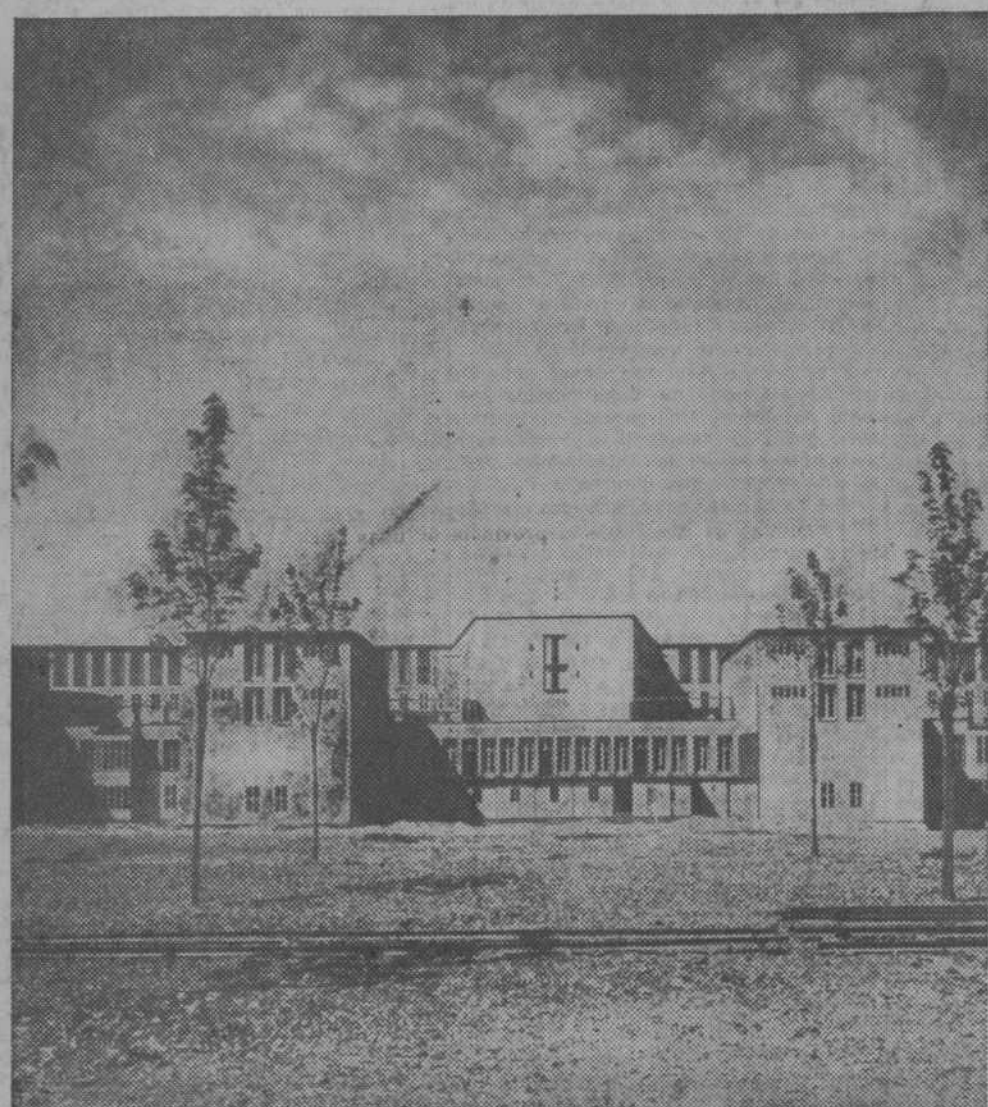

Una vista del nuevo edificio de la Universidad de Colonia



Los atletas alemanes se entrenan ya para las pruebas olímpicas de 1936. He aquí un albergue en plena montaña, donde viven con plena disciplina los futuros participantes

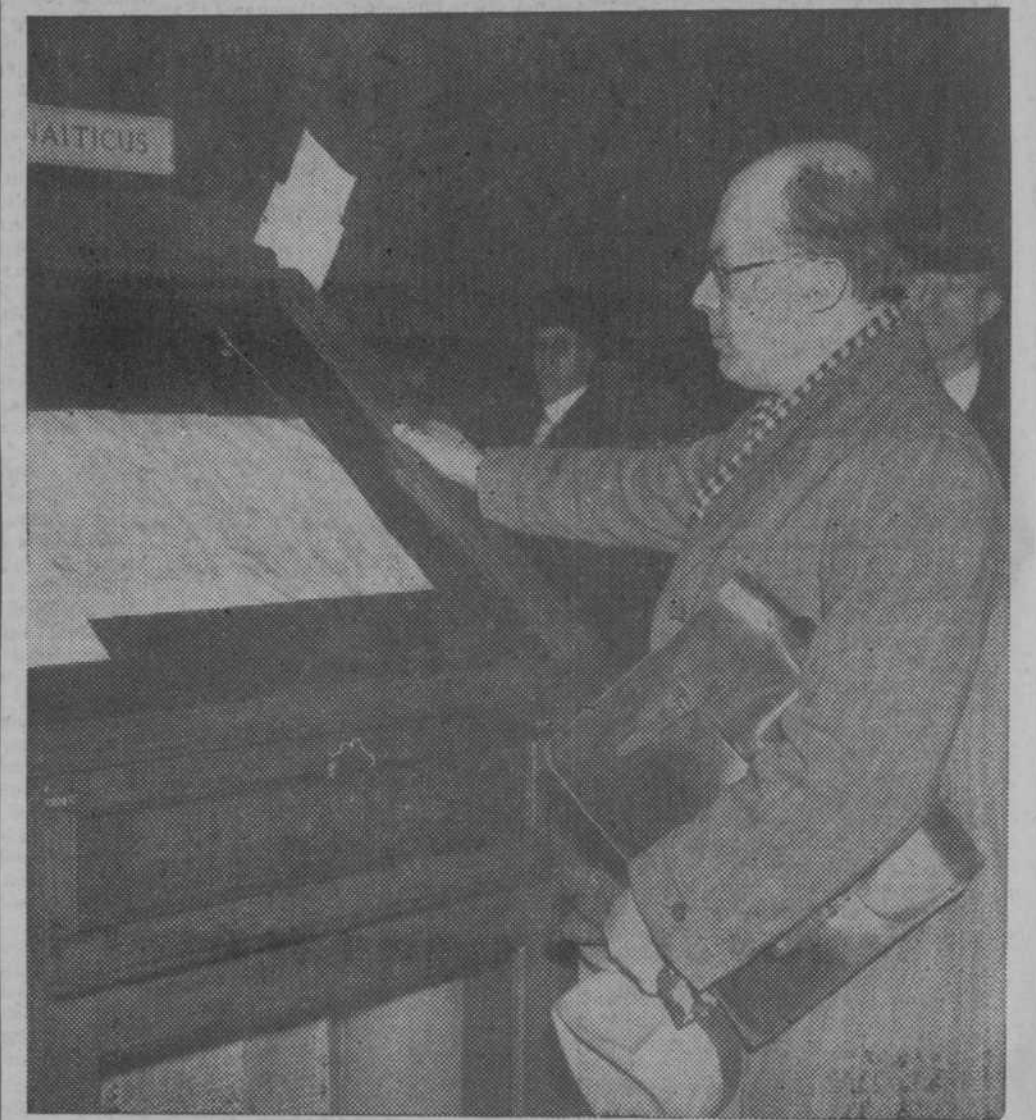

Herr Walter Meyer von Bremen, nieto de Constantino von Tischendorf, el descubridor del famoso manuscrito de la Biblia en griego, hallado en un monasterio del Monte Sinaí, contempla en el British Museum de Londres el valioso códice que ha sido adquirido recientemente al Gobierno soviético



El próximo día 6 de febrero se cumple el 30 aniversario de la terminación de la guerra ruso-japonesa. A título de curiosidad bélica reproducimos una trinchera primitiva, invención de los japoneses en aquella famosa guerra



En Berlín funciona un servicio de comprobación de higiene y bacteriología, en el que se reciben diariamente, para su comprobación, centenares de diagnósticos que los médicos envían tan pronto como observan en algún enfermo síntomas de enfermedad infecciosa



El capitán John H. Morton inspecciona en California el aparato que ha de utilizar en el vuelo que proyecta para esta primavera desde Londres a Australia (Fotos Vidal.)

Concursos nacionales CRONICA DE SOCIEDAD

Se han publicado las bases de los de Escultura, Arte decorativo y Dibujo

SE REFORMARA EL REGLAMENTO DE LAS EXPOSICIONES

El ministerio de Instrucción pública ha dado a la publicidad las bases reguladoras de los concursos nacionales de Escultura, Arte decorativo y Grabado (dibujo), a los cuales podrán concurrir todos los artistas españoles hispanoamericanos y filipinos que residan en España, excepto los que ganaron el primer premio el año pasado.

El día 2 del próximo febrero se celebrará la anunciada boda de la encantadora señorita Luisa Drake y Santiago Calvar y González Aller, hija del simarante don Tomás Calvar.

En Sevilla, por la señora viuda de García Leydingori, y para su hijo don Félix, ha sido pedida la mano de la encantadora señorita María del Rosario Halcón y Halcón, hija de los anteriores marqueses de Montaña.

El novio pertenece a distinguida familia muy apreciada en aquella región, y la novia es hija de los finados don Rafael Halcón y Gutiérrez de Acuña y doña María Halcón y Espinosa de los Monteros marqueses de Montaña y hermana de don Rafael, actual poseedor del título, casado con doña Pilar García del Cid y León; del oficial de Artillería don Carlos y de doña María de los Angeles, religiosa del Sagrado Corazón.

don Alfonso Martíel y Artaga, conde de Torres Cabrera, grande de España. El ilustre finado pertenece a una familia andaluza de la antigua nobleza, emparentada con numerosas familias de la aristocracia española.

De sus hermanos sólo vive actualmente la marquesa de Valparaiso, y entre sus sobrinos están los duques de Santofía y condes de Santurce, duques de Algeciras, marqueses del Mérito, marqueses de Escalona, señores de Fernández de Córdoba y Martíel, señoría de López de Carrizosa, etc.

Desacane en paz y reciba su noble familia nuestro pésame.

Por el alma de don Federico García Rodríguez y su esposa doña Raimunda Rodríguez Ruiz se aplicarán sufragios mañana en Madrid y Burgos.

ARTISTICOS DISFRACES PARA NIÑOS

Hechos a la medida en la FABRICA "RAG-DOLL" PRECIADOS, 50.

Cada niño será obsequiado con una preciosa muñeca vestida exactamente igual al disfraz elegido. PRECIADOS, 50. Teléfono 27960

PLUMEROS

Depilados Hules Limpieza y arreglo de artículos de limpieza y menaje GRASES Clavel (esquina) Tel. 1011

CASA SERNA

OCASION UNICA EN PULSERAS PEDIDA SOTILAS PENDIENTES, MEDALLAS, RELOJES TODAS MARCAS, PLATERIA, PAÑUELOS MANTILA E INFINIDAD DE OBJETOS PARA REGALOS DE VERDADERA OCASION. Hortaliza, 7 (recomendada). Teléfono 10290. NO TIENE SUCURSALES

RADIOTELEFONIA

Programas para hoy: MADRID, Unión Radio (E. A. J. 7, 274 metros).—De 8 a 9: "La Palabra".

14: Campanadas de Gobernación. Señales horarias. Cartelera. "La Giralda". "Serenata". "Cantos regionales asturianos". "Romanza en fa". "Los maestros cantores".—19: Campanadas de Gobernación. Nuevos socios. Música de baile.—21:30: Campanadas. Señales horarias. Charla científica. Con curso de piano. "Concierto en re menor". "Balada en sol menor". "Vals brillante". "Córdoba". "La campana". Intervención de Gómez de la Serna. Recital de canto: "A orillas del mar". "El molinero y el riachuelo". "Tu eres la paz". "Canción sobre las olas". "La trucha". "Primer deseo". "Melodía". "Canción lituana". "Mimo a mi". "Pars ella". "Primavera". "Rosita". "La alandera".—24: Campanadas de Gobernación.—De 1 a 2 (madrugada): Programa para los oventes de habla inglesa.

te de la Casation", "Molinos de viento", "A la salida del Sella", "En medio de la Quintana", "Los de Aragón", "Ninchi, locutor", "Peticiones de radioyentes", "El Fresno", "La garrota y la caña", "Vino, mujeres, canto", "Fado liró".

BARCELONA (377,4 metros).—7:15: "La Palabra". Discos.—8: Campanadas horarias de la Catedral. Cultura física. 8:20: "La Palabra".—9: Notas necrológicas.—11: Campanadas horarias. Servicio meteorológico.—12: Discos.—13: Discos.—13:30: Información teatral y cartelera. Discos.—14: Sección cinematográfica. Actualidades musicales: "Los cades", "La Gioconda", "Una nit d'altar", "Danza española número 10", "Pájaro y flores", "La dogaresa".—15: Sesión radiobéfica. 17:30: Agricultura. Discos.—18: "Claveles mios", "Vals de primavera", "Tarde de estilo" en la terraza. "Habimera".—18:30: Transmisión del Liceo. 21: Discos.—22:45: Sección de afección.

VALENCIA (352,9 metros).—8: "La Palabra". Información de todo el mundo. 11:30: Transmisión del concierto de la Banda Municipal. 13: Audiencia variada. 12:30: "Campanone". "Ay, Teodoro". "Tambourin chinois". "Cuentos de los bosques de Viena". "San Jordi triunfante". "Pato". "Ave María".

RADIO VATICANO.—(Onda de 50 metros).—10 mañana, hora española: Lectura de la Santa Misa para los enfermos, en francés y en latín. Canto.

Programas para el día 29. MADRID, Unión Radio (E. A. J. 7, 274 metros).—11:45: Nota de actualidad. Calendario astronómico. Santoral.—12: Campanadas de Gobernación. Cotizaciones de Bolsa. Bolsa de trabajo. Programas del día.—12:15: Señales horarias.—14: Campanadas de Gobernación. Señales horarias. Boletín meteorológico. Cartelera. "Don Juan". "La Pastorela". "De Huelva". "El majo de repente". "Tannahuser". "Men Filipo". "La Farrandía". "Rapsodia portuguesa". Cambios de moneda.—19: Campanadas de Gobernación. Cotizaciones. Nuevos socios. "Efermérides del día". Información deportiva. Concierto.—20:15: "La Palabra".

Radio España (E. A. J. 2, 410,4 metros).—De 17 a 19: Notas de sintonía. "Currito de la Cruz". Concierto sinfónico: "En las estepas del Asia central". "El oro del Rhin". "Goyescas". "Las golondrinas". "Danzas noruegas". Charla musical. Peticiones de radioyentes. "La Fergola". "La diva". "Por tus ojos negros". "El Congreso se divide".—De 22 a 0:30: Notas de sintonía. Orquesta de la estación: "Talegulla". "El príncipe Carnaval". Charla taurina. Recital de canciones por la señorita Joaquina Carreras. "Los planes de Milagritos". Orquesta de la estación: "Asturias". "La Casta Susana". "Rapsodia portuguesa". "La Gioconda". "Fiesta". "La Serenata". "El hijo gaucho". "Los carnavales de Oriente". Peticiones de radioyentes. Noticias.

BARCELONA (377,4 metros).—11: Campanadas. Parte del Servicio meteorológico.—12: Sección femenina. Recetas de cocina. Folletín.—12:30: Correspondencia femenina.—12:45: Discos.—13:30: Información teatral. Discos.—14: Actualidades musicales: "La princesa de las czardas". "Enseñanza libre". "A la cubana". "Danza oriental". "La infanta de los cabellos de oro". "Alma andaluza". Bolsa del trabajo.—15: Sesión radiobéfica.—16:15: Telefotografía.—18: "El oro del Rhin". "Capricho eslavo". "Canzonetta". "Sansón y Dalila". "Intermedio". "Concierto para violín y orquesta". "Roberto el Diabolo".—18:30: "La Palabra".—19: Discos.—19:20: Información deportiva.—19:30: Cotizaciones. Discos.—20:30: Curso de Geografía e Historia.—20:45: "La Palabra".—21: Campanadas. Servicio meteorológico.—21:05: Notas de sociedad. Cotizaciones.—21:30: María Teresa González, soprano, y la orquesta de Radio Barcelona: "La vida por el Zar". "Los peccadores de perlas". "Danza macabra". "Los maestros cantores". "Tannahuser" (salve de amor). "Los payasos".—22:10: "Las estrellas gigantes", conferencia astronómica, por J. Comas y Soler, director del Observatorio Fabra.—22:30: Transmisión desde Casa Libre. Salilables.—24: Información.

RADIO VATICANO.—A las 10 de la mañana, con onda de 19 metros. A las 7 de la tarde, con onda de 50 metros. POR LOS HUERFANOS DE LOS CARTEROS

Mañana, a las seis de la tarde, se transmitirá por Radio España una conferencia organizada por la Comisión en pro de los huérfanos de carteros, sobre el tema "El amor al niño; el amor al huérfano". Presidirá el acto el ministro de Comunicaciones, y están invitadas las autoridades postales, el Consejo de Administración del Hogar Escuela de Correos, el del Cuerpo de Telégrafos y un grupo de niños de ambos Orfanatos.

LA LUCHA CONTRA LAS PERTURBACIONES EN FRANCIA

La Comisión para la lucha contra las perturbaciones creadas por el ministerio de Obras públicas, ha presentado al ministro el proyecto de ley que ha elaborado relativo a los parásitos eléctricos. Según las estipulaciones de este proyecto de ley, no deberá venderse ningún aparato que provoque perturbaciones radiofónicas.

El ministro ha aprobado el proyecto en cuestión y lo ha transmitido a la Comisión que entiende en cuestiones relacionadas con la electricidad, la cual está compuesta exclusivamente de personas interesadas en la industria eléctrica. Es última Comisión, en vez de aprobarlo, dictando un nuevo proyecto.

PARAS DEL PILAR

Suma anterior: 475.628 pesetas. Señora Isabel Corrales, 5 pesetas; doña Carmen López Sanz, 25; señorita armen López, 5; Dolores Hidalgo, 3; un devoto agradecido con setenta y cinco años, 175; un devoto, 5; una devota de la Virgen, 25; señor Gallardo, 1; don Vicente Corral, 5; J. A. G., 20; R. M. de R., 5; don Enrique Agudo Pavón y doña Amalia de la Cueva Agudo, 100; una devota, 5; F. A., 5; M. Romero, de Plasencia, 5; José González, 5; señor Ibarra, 5; doña Trinidad Quintana, 5; J. L., 5; un devoto, 1. Total: 476.038 pesetas.

Continúa abierta la suscripción todos los días, de ocho a diez de la mañana, en la Colecturía de la parroquia de San Ginés, calle del Arsenal, 13.

CHEVROLET PARA 1934 EL CAMION CHEVROLET

Ofrece: MAYOR POTENCIA Fuerza al freno 60 H. P. MAYOR VELOCIDAD Debido al mayor rendimiento del motor MAYOR CAPACIDAD 3 1/2 toneladas, carga bruta, para el chasis de 4 mts. y 3.33 mts. ruedas gemelas 2 3/4 toneladas, carga bruta, para el chasis de 3.33 mts. ruedas sencillas

SIN Aumento de Precio... SIN Aumento de Patente... CON Menos Consumo... ... Y OTRAS MUCHAS MEJORAS

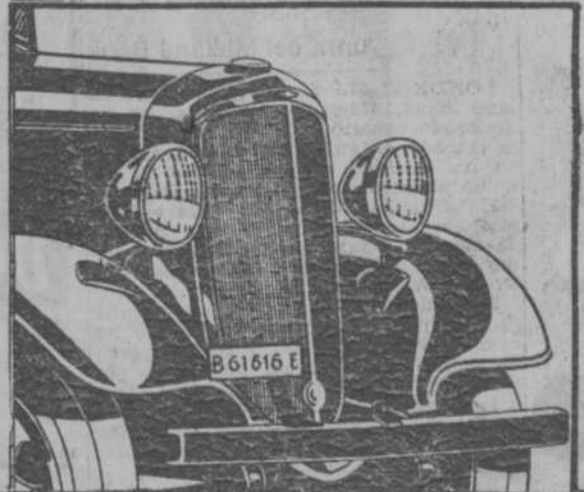

el camión que más se vende

GENERAL MOTORS PENINSULAR S.A. BARCELONA

CONCESIONARIOS en la PROVINCIA de MADRID. MOTOCAR. S. A. Velázquez, 18. Madrid. AGUILA Y CERRA, S. R. C. (Samie) Paseo del Prado, 16. Madrid. CONTINENTAL AUTO, S. A. Alenza, 18. DEODORO VALLE Ca. de Andalucía, 13. Aranjuez

Las Exposiciones

Con el objeto de que, convocada la Exposición Nacional de Bellas Artes para el presente año, sea revisado el Reglamento de Exposiciones y se introduzcan las modificaciones pertinentes, ha sido nombrada la siguiente Comisión:

Don Teodoro Anasagasti, arquitecto, de la Academia de Bellas Artes de San Fernando; don Enrique Martínez Cubells, pintor, de la Academia de Bellas Artes de San Fernando; don Fernando Labrada, pintor y grabador; don Julio Vicent, escultor, de la Asociación de Pintores y Escultores; secretario, don Enrique Estévez Ortega, crítico de arte, de la Asociación de Pintores y Escultores.

Esta Comisión, así constituida, elevará su propuesta de modificación del reglamento de Exposiciones a la Dirección general de Bellas Artes en el plazo más breve posible.

Pensiones para ampliación de estudios

La "Gaceta" ha publicado la siguiente convocatoria de la Junta de Ampliación de Estudios para la concesión de pensiones a cátedráticos de Segunda enseñanza.

Consignada en el presupuesto vigente una cantidad especial destinada a pensiones para cátedráticos de Segunda enseñanza que deseen ampliar sus estudios en el extranjero, servicio encomendado a esta Junta, se convoca para la concesión de dichas pensiones dentro de las normas que señala la convocatoria general publicada en la "Gaceta" de 6 del corriente y conforme a las condiciones siguientes:

Primera. Podrán solicitar estas pensiones los cátedráticos de los establecimientos de Segunda enseñanza que deseen:

- a) Ampliar sus conocimientos en las materias de que son titulares. b) Estudiar la organización de los Centros docentes extranjeros, la metodología de las enseñanzas, la formación del profesorado u otros problemas de educación de Segunda enseñanza.

Segunda. El término para la presentación de solicitudes expirará al mes de la publicación de este anuncio en la "Gaceta".

Tercera. Las solicitudes, en papel de 1,50 pesetas, serán enviadas al presidente de la Junta para Ampliación de Estudios, Medinaceli, 4, Madrid, acompañadas de los datos comprobantes que la convocatoria general exige.

Notas facilitadas por el Ministerio de Estado

En los salones del Centro Español de Sofía ha dado una conferencia don José Alvarez-Frida, lector de español de la Universidad de aquella capital, sobre el tema «España, vista por Albéniz», en la que, después de hacer un estudio de la música española en los siglos XVII al XIX, analizó la personalidad del compositor Albéniz en torno a cada una de las más características partes de la «Suite Ibérica», interpretadas al piano por la señorita Juana Alvarez-Frida. El numeroso público que llenaba los locales de la entidad organizadora del acto, premió la labor del conferenciante y de su colaboradora, con calurosos aplausos.

Según comunica la Legación de España en Atenas, el poeta griego señor Corté Palamas, se ha dirigido a dicha Legación expresando las gracias, en su calidad de presidente de la Liga Hispano-Helénica, por el envío de la Junta de Relaciones Culturales del Ministerio de Estado hizo a la Biblioteca de dicha entidad de 25 obras literarias y artísticas, seleccionadas entre los mejores autores españoles modernos.

Marruecos y Colonias

UNA HIJA DE LOS REYES DE INGLATERRA A TANGER

TANGER, 27.—A primeros del próximo febrero llegará a Tánger la princesa María, hija de los Reyes de Inglaterra, acompañada de su esposo, el conde de Harwood. La Princesa, después de permanecer un mes en esta ciudad para reponerse de una reciente operación, saldrá para Jerusalén.

PERU. UN AUTOBUS

TANGER, 27.—Ayer, cuando regresaba de Ceuta en automóvil, a donde había ido a recoger a su madre, el periodista francés en Tánger, M. Henri Brossard, voló el coche en que iba al llegar cerca de Borch, por interponerse una vaca. Para evitar que el coche en que venía su madre pudiera chocar con el suyo, el señor Brossard se puso en medio de la carretera para hacer señas de que parara, siendo entonces arrollado por un autobús de viajeros, cuyo conductor no se fijó en su presencia. El señor Brossard fue trasladado rápidamente a Tánger, pero falleció antes de ingresar en el hospital. El autobús voló también, resultando heridos varios pasajeros.

ANUNCIOS PUBLICITARIOS

Hasta diez palabras 0,60 ptas.
Cada palabra más 0,10 " "
Más 0,10 ptas. por inserción en concepto de timbre.

ESTOS ANUNCIOS SE RECIBEN EN:

Agencia Cortés, Valverde, 8.
Publicidad Domínguez Plaza de Matute, 8.
Mex. Agencia de Publicidad, Avenida P. y Margall, 7.
Quiloso Gloria de Bilbao, esquina a Carranza.

SIN AUMENTO DE PRECIO

ABOGADOS

SPINEL Cardenal abogado. Consulta, tres, esquina Cervantes 19. Teléfono 3324. (7)
AGUIRADO, García Cuervo. Consulta 12 a 1 y 4 a 3 Puerta Sol. 3. primera derecha. Teléfono 26175. (18)
JRA. (abogado), Consultas de nueve a once, Augusto Figueroa, 4. principio centro. (12)

AGENCIAS

ESTOS anuncios los recibe Control, Sociedad Anónima Nicolás María Rivero, 4. (12)
FERNANDEZ, últimas voluntades Golesta, Fernández de los Ríos, 69, entreseño. (18)

ALMONEZAS

LIQUIDACION comedores, resacas, etc. todas armazones alfileras planas, esp. Transas comercio con edificio. L. Santos 19. Teléfono 1874. (24)
MICHES (Hano) Los mejores y más baratos San Mateo 3. Barquillo 27. (18)
COMEDOR alemán, desde 75 pesetas, mucha variedad. Flor Baja 3. (5)

ALQUILER

ALQUILER comodísimo, recibimiento, escritorio. Amatas Estrella, garantizado. (7)
ARMARIO luna, 60; cama dorada, 35. Estrella, 10. (7)
DESCACHO español, 300; butos americana, 100. Estrella, 10. (7)
MUEBLES, muebles, baratas, sillas, mesas, etc. Estrella, 10. (7)

ALQUILER

ALQUILER comodísimo, recibimiento, escritorio. Amatas Estrella, garantizado. (7)
ARMARIO luna, 60; cama dorada, 35. Estrella, 10. (7)
DESCACHO español, 300; butos americana, 100. Estrella, 10. (7)
MUEBLES, muebles, baratas, sillas, mesas, etc. Estrella, 10. (7)

ALQUILER

ALQUILER comodísimo, recibimiento, escritorio. Amatas Estrella, garantizado. (7)
ARMARIO luna, 60; cama dorada, 35. Estrella, 10. (7)
DESCACHO español, 300; butos americana, 100. Estrella, 10. (7)
MUEBLES, muebles, baratas, sillas, mesas, etc. Estrella, 10. (7)

AUTOMOVILES

LIBERTAS, desde 25 pesetas; cámaras, sillas. González Córdoba, 22. (3)
MAYNARD, comodísimo, recibimiento, escritorio. Amatas Estrella, garantizado. (7)
ARMARIO luna, 60; cama dorada, 35. Estrella, 10. (7)
DESCACHO español, 300; butos americana, 100. Estrella, 10. (7)

AUTOMOVILES

LIBERTAS, desde 25 pesetas; cámaras, sillas. González Córdoba, 22. (3)
MAYNARD, comodísimo, recibimiento, escritorio. Amatas Estrella, garantizado. (7)
ARMARIO luna, 60; cama dorada, 35. Estrella, 10. (7)
DESCACHO español, 300; butos americana, 100. Estrella, 10. (7)

AUTOMOVILES

LIBERTAS, desde 25 pesetas; cámaras, sillas. González Córdoba, 22. (3)
MAYNARD, comodísimo, recibimiento, escritorio. Amatas Estrella, garantizado. (7)
ARMARIO luna, 60; cama dorada, 35. Estrella, 10. (7)
DESCACHO español, 300; butos americana, 100. Estrella, 10. (7)

ESTABLES

ESTABLES, estudiantes, injosamente, 6 pesetas, dos; 8,50, individual. Miguel Moya, 4. primero izquierda. (18)
PENSION Alicia, Alcalá, 38. Aguas corrientes, todo confort, precios económicos. (7)
ESTUDIANTES, estable, familias, 6 pesetas, dos; 8,50, individual. Miguel Moya, 4. primero izquierda. (18)

ESTABLES

ESTABLES, estudiantes, injosamente, 6 pesetas, dos; 8,50, individual. Miguel Moya, 4. primero izquierda. (18)
PENSION Alicia, Alcalá, 38. Aguas corrientes, todo confort, precios económicos. (7)
ESTUDIANTES, estable, familias, 6 pesetas, dos; 8,50, individual. Miguel Moya, 4. primero izquierda. (18)

ESTABLES

ESTABLES, estudiantes, injosamente, 6 pesetas, dos; 8,50, individual. Miguel Moya, 4. primero izquierda. (18)
PENSION Alicia, Alcalá, 38. Aguas corrientes, todo confort, precios económicos. (7)
ESTUDIANTES, estable, familias, 6 pesetas, dos; 8,50, individual. Miguel Moya, 4. primero izquierda. (18)

HABITACION

HABITACION exterior uno, dos amigos, matrimonio, 5,50. Preciados, 33. tercero. (12)
FAMILIA distinguida día pensión, casa, lujosa, excelente comida, junto Goya. Velázquez, Teléfono 96613. (7)
PENSION Carmen, desde cinco pesetas, Madera, 11, segundo izquierda. (7)
SEÑORA sola ofrece dos habitaciones, con sin. Mayor, 73, segundo derecha. (2)

HABITACION

HABITACION exterior uno, dos amigos, matrimonio, 5,50. Preciados, 33. tercero. (12)
FAMILIA distinguida día pensión, casa, lujosa, excelente comida, junto Goya. Velázquez, Teléfono 96613. (7)
PENSION Carmen, desde cinco pesetas, Madera, 11, segundo izquierda. (7)
SEÑORA sola ofrece dos habitaciones, con sin. Mayor, 73, segundo derecha. (2)

HABITACION

HABITACION exterior uno, dos amigos, matrimonio, 5,50. Preciados, 33. tercero. (12)
FAMILIA distinguida día pensión, casa, lujosa, excelente comida, junto Goya. Velázquez, Teléfono 96613. (7)
PENSION Carmen, desde cinco pesetas, Madera, 11, segundo izquierda. (7)
SEÑORA sola ofrece dos habitaciones, con sin. Mayor, 73, segundo derecha. (2)

OFERTAS

OFERTAS doncella sencilla, casa tranquila, Blasco Ibáñez, 56, tercero A derecha. (7)
NECESITAMOS empleado oficina, finca metalica Razon. Gobernador, 23. Ofi-nas. (12)
REPRESENTANTES cobrarán sueldos más pesetas comisiones incubadora, Madrid. Precios. Apartado 12.139. Madrid. (7)
PROPAGANDISTAS prácticos faltan comprador médica, buenas condiciones, Toledo, 46; hoy, 5 tarde. (6)

OFERTAS

OFERTAS doncella sencilla, casa tranquila, Blasco Ibáñez, 56, tercero A derecha. (7)
NECESITAMOS empleado oficina, finca metalica Razon. Gobernador, 23. Ofi-nas. (12)
REPRESENTANTES cobrarán sueldos más pesetas comisiones incubadora, Madrid. Precios. Apartado 12.139. Madrid. (7)
PROPAGANDISTAS prácticos faltan comprador médica, buenas condiciones, Toledo, 46; hoy, 5 tarde. (6)

OFERTAS

OFERTAS doncella sencilla, casa tranquila, Blasco Ibáñez, 56, tercero A derecha. (7)
NECESITAMOS empleado oficina, finca metalica Razon. Gobernador, 23. Ofi-nas. (12)
REPRESENTANTES cobrarán sueldos más pesetas comisiones incubadora, Madrid. Precios. Apartado 12.139. Madrid. (7)
PROPAGANDISTAS prácticos faltan comprador médica, buenas condiciones, Toledo, 46; hoy, 5 tarde. (6)

TRABAJO

TRABAJO doncella sencilla, casa tranquila, Blasco Ibáñez, 56, tercero A derecha. (7)
NECESITAMOS empleado oficina, finca metalica Razon. Gobernador, 23. Ofi-nas. (12)
REPRESENTANTES cobrarán sueldos más pesetas comisiones incubadora, Madrid. Precios. Apartado 12.139. Madrid. (7)
PROPAGANDISTAS prácticos faltan comprador médica, buenas condiciones, Toledo, 46; hoy, 5 tarde. (6)

TRABAJO

TRABAJO doncella sencilla, casa tranquila, Blasco Ibáñez, 56, tercero A derecha. (7)
NECESITAMOS empleado oficina, finca metalica Razon. Gobernador, 23. Ofi-nas. (12)
REPRESENTANTES cobrarán sueldos más pesetas comisiones incubadora, Madrid. Precios. Apartado 12.139. Madrid. (7)
PROPAGANDISTAS prácticos faltan comprador médica, buenas condiciones, Toledo, 46; hoy, 5 tarde. (6)

TRABAJO

TRABAJO doncella sencilla, casa tranquila, Blasco Ibáñez, 56, tercero A derecha. (7)
NECESITAMOS empleado oficina, finca metalica Razon. Gobernador, 23. Ofi-nas. (12)
REPRESENTANTES cobrarán sueldos más pesetas comisiones incubadora, Madrid. Precios. Apartado 12.139. Madrid. (7)
PROPAGANDISTAS prácticos faltan comprador médica, buenas condiciones, Toledo, 46; hoy, 5 tarde. (6)

ALQUILER

ALQUILER comodísimo, recibimiento, escritorio. Amatas Estrella, garantizado. (7)
ARMARIO luna, 60; cama dorada, 35. Estrella, 10. (7)
DESCACHO español, 300; butos americana, 100. Estrella, 10. (7)
MUEBLES, muebles, baratas, sillas, mesas, etc. Estrella, 10. (7)

ALQUILER

ALQUILER comodísimo, recibimiento, escritorio. Amatas Estrella, garantizado. (7)
ARMARIO luna, 60; cama dorada, 35. Estrella, 10. (7)
DESCACHO español, 300; butos americana, 100. Estrella, 10. (7)
MUEBLES, muebles, baratas, sillas, mesas, etc. Estrella, 10. (7)

ALQUILER

ALQUILER comodísimo, recibimiento, escritorio. Amatas Estrella, garantizado. (7)
ARMARIO luna, 60; cama dorada, 35. Estrella, 10. (7)
DESCACHO español, 300; butos americana, 100. Estrella, 10. (7)
MUEBLES, muebles, baratas, sillas, mesas, etc. Estrella, 10. (7)

ALQUILER

ALQUILER comodísimo, recibimiento, escritorio. Amatas Estrella, garantizado. (7)
ARMARIO luna, 60; cama dorada, 35. Estrella, 10. (7)
DESCACHO español, 300; butos americana, 100. Estrella, 10. (7)
MUEBLES, muebles, baratas, sillas, mesas, etc. Estrella, 10. (7)

ALQUILER

ALQUILER comodísimo, recibimiento, escritorio. Amatas Estrella, garantizado. (7)
ARMARIO luna, 60; cama dorada, 35. Estrella, 10. (7)
DESCACHO español, 300; butos americana, 100. Estrella, 10. (7)
MUEBLES, muebles, baratas, sillas, mesas, etc. Estrella, 10. (7)

ALQUILER

ALQUILER comodísimo, recibimiento, escritorio. Amatas Estrella, garantizado. (7)
ARMARIO luna, 60; cama dorada, 35. Estrella, 10. (7)
DESCACHO español, 300; butos americana, 100. Estrella, 10. (7)
MUEBLES, muebles, baratas, sillas, mesas, etc. Estrella, 10. (7)

ALQUILER

ALQUILER comodísimo, recibimiento, escritorio. Amatas Estrella, garantizado. (7)
ARMARIO luna, 60; cama dorada, 35. Estrella, 10. (7)
DESCACHO español, 300; butos americana, 100. Estrella, 10. (7)
MUEBLES, muebles, baratas, sillas, mesas, etc. Estrella, 10. (7)

ALQUILER

ALQUILER comodísimo, recibimiento, escritorio. Amatas Estrella, garantizado. (7)
ARMARIO luna, 60; cama dorada, 35. Estrella, 10. (7)
DESCACHO español, 300; butos americana, 100. Estrella, 10. (7)
MUEBLES, muebles, baratas, sillas, mesas, etc. Estrella, 10. (7)

ALQUILER

ALQUILER comodísimo, recibimiento, escritorio. Amatas Estrella, garantizado. (7)
ARMARIO luna, 60; cama dorada, 35. Estrella, 10. (7)
DESCACHO español, 300; butos americana, 100. Estrella, 10. (7)
MUEBLES, muebles, baratas, sillas, mesas, etc. Estrella, 10. (7)

ALQUILER

ALQUILER comodísimo, recibimiento, escritorio. Amatas Estrella, garantizado. (7)
ARMARIO luna, 60; cama dorada, 35. Estrella, 10. (7)
DESCACHO español, 300; butos americana, 100. Estrella, 10. (7)
MUEBLES, muebles, baratas, sillas, mesas, etc. Estrella, 10. (7)

ALQUILER

ALQUILER comodísimo, recibimiento, escritorio. Amatas Estrella, garantizado. (7)
ARMARIO luna, 60; cama dorada, 35. Estrella, 10. (7)
DESCACHO español, 300; butos americana, 100. Estrella, 10. (7)
MUEBLES, muebles, baratas, sillas, mesas, etc. Estrella, 10. (7)

ALQUILER

ALQUILER comodísimo, recibimiento, escritorio. Amatas Estrella, garantizado. (7)
ARMARIO luna, 60; cama dorada, 35. Estrella, 10. (7)
DESCACHO español, 300; butos americana, 100. Estrella, 10. (7)
MUEBLES, muebles, baratas, sillas, mesas, etc. Estrella, 10. (7)

ALQUILER

ALQUILER comodísimo, recibimiento, escritorio. Amatas Estrella, garantizado. (7)
ARMARIO luna, 60; cama dorada, 35. Estrella, 10. (7)
DESCACHO español, 300; butos americana, 100. Estrella, 10. (7)
MUEBLES, muebles, baratas, sillas, mesas, etc. Estrella, 10. (7)

ALQUILER

ALQUILER comodísimo, recibimiento, escritorio. Amatas Estrella, garantizado. (7)
ARMARIO luna, 60; cama dorada, 35. Estrella, 10. (7)
DESCACHO español, 300; butos americana, 100. Estrella, 10. (7)
MUEBLES, muebles, baratas, sillas, mesas, etc. Estrella, 10. (7)

ALQUILER

ALQUILER comodísimo, recibimiento, escritorio. Amatas Estrella, garantizado. (7)
ARMARIO luna, 60; cama dorada, 35. Estrella, 10. (7)
DESCACHO español, 300; butos americana, 100. Estrella, 10. (7)
MUEBLES, muebles, baratas, sillas, mesas, etc. Estrella, 10. (7)

ALQUILER

ALQUILER comodísimo, recibimiento, escritorio. Amatas Estrella, garantizado. (7)
ARMARIO luna, 60; cama dorada, 35. Estrella, 10. (7)
DESCACHO español, 300; butos americana, 100. Estrella, 10. (7)
MUEBLES, muebles, baratas, sillas, mesas, etc. Estrella, 10. (7)

ALQUILER

ALQUILER comodísimo, recibimiento, escritorio. Amatas Estrella, garantizado. (7)
ARMARIO luna, 60; cama dorada, 35. Estrella, 10. (7)
DESCACHO español, 300; butos americana, 100. Estrella, 10. (7)
MUEBLES, muebles, baratas, sillas, mesas, etc. Estrella, 10. (7)

ALQUILER

ALQUILER comodísimo, recibimiento, escritorio. Amatas Estrella, garantizado. (7)
ARMARIO luna, 60; cama dorada, 35. Estrella, 10. (7)
DESCACHO español, 300; butos americana, 100. Estrella, 10. (7)
MUEBLES, muebles, baratas, sillas, mesas, etc. Estrella, 10. (7)

ALQUILER

ALQUILER comodísimo, recibimiento, escritorio. Amatas Estrella, garantizado. (7)
ARMARIO luna, 60; cama dorada, 35. Estrella, 10. (7)
DESCACHO español, 300; butos americana, 100. Estrella, 10. (7)
MUEBLES, muebles, baratas, sillas, mesas, etc. Estrella, 10. (7)

ALQUILER

ALQUILER comodísimo, recibimiento, escritorio. Amatas Estrella, garantizado. (7)
ARMARIO luna, 60; cama dorada, 35. Estrella, 10. (7)
DESCACHO español, 300; butos americana, 100. Estrella, 10. (7)
MUEBLES, muebles, baratas, sillas, mesas, etc. Estrella, 10. (7)

ALQUILER

ALQUILER comodísimo, recibimiento, escritorio. Amatas Estrella, garantizado. (7)
ARMARIO luna, 60; cama dorada, 35. Estrella, 10. (7)
DESCACHO español, 300; butos americana, 100. Estrella, 10. (7)
MUEBLES, muebles, baratas, sillas, mesas, etc. Estrella, 10. (7)

ALQUILER

ALQUILER comodísimo, recibimiento, escritorio. Amatas Estrella, garantizado. (7)
ARMARIO luna, 60; cama dorada, 35. Estrella, 10. (7)
DESCACHO español, 300; butos americana, 100. Estrella, 10. (7)
MUEBLES, muebles, baratas, sillas, mesas, etc. Estrella, 10. (7)

ALQUILER

ALQUILER comodísimo, recibimiento, escritorio. Amatas Estrella, garantizado. (7)
ARMARIO luna, 60; cama dorada, 35. Estrella, 10. (7)
DESCACHO español, 300; butos americana, 100. Estrella, 10. (7)
MUEBLES, muebles, baratas, sillas, mesas, etc. Estrella, 10. (7)

ALQUILER

ALQUILER comodísimo, recibimiento, escritorio. Amatas Estrella, garantizado. (7)
ARMARIO luna, 60; cama dorada, 35. Estrella, 10. (7)
DESCACHO español, 300; butos americana, 100. Estrella, 10. (7)
MUEBLES, muebles, baratas, sillas, mesas, etc. Estrella, 10. (7)

ALQUILER

ALQUILER comodísimo, recibimiento, escritorio. Amatas Estrella, garantizado. (7)
ARMARIO luna, 60; cama dorada, 35. Estrella, 10. (7)
DESCACHO español, 300; butos americana, 100. Estrella, 10. (7)
MUEBLES, muebles, baratas, sillas, mesas, etc. Estrella, 10. (7)

ALQUILER

ALQUILER comodísimo, recibimiento, escritorio. Amatas Estrella, garantizado. (7)
ARMARIO luna, 60; cama dorada, 35. Estrella, 10. (7)
DESCACHO español, 300; butos americana, 100. Estrella, 10. (7)
MUEBLES, muebles, baratas, sillas, mesas, etc. Estrella, 10. (7)

ALQUILER

ALQUILER comodísimo, recibimiento, escritorio. Amatas Estrella, garantizado. (7)
ARMARIO luna, 60; cama dorada, 35. Estrella, 10. (7)
DESCACHO español, 300; butos americana, 100. Estrella, 10. (7)
MUEBLES, muebles, baratas, sillas, mesas, etc. Estrella, 10. (7)

ALQUILER

ALQUILER comodísimo, recibimiento, escritorio. Amatas Estrella, garantizado. (7)
ARMARIO luna, 60; cama dorada, 35. Estrella, 10. (7)
DESCACHO español, 300; butos americana, 100. Estrella, 10. (7)
MUEBLES, muebles, baratas, sillas, mesas, etc. Estrella, 10. (7)



DOÑA CONCHITA

Cuando el nombre del ilustre doctor Peña era pronunciado delante de doña Conchita, el rostro de la señora se animaba con un mohín malicioso, a la vez que decía:

—Peña? Hace cuarenta años tuvimos relaciones!

Y al llegar a oídos del doctor esas palabras, con un aire escandalizado, se hacía cruces diciendo:

—Por Dios!... ¡Cuarenta años!... ¡Ella exagera! Esa mujer tiene la manía de envejecerse...

El buen médico estaba, en efecto, decidido a ser siempre joven, o, mejor dicho, a no pensar nunca en su edad, repeliendo con energía todo lo que pudiera recordársela. Y hay que convenir en que tampoco nadie hubiese sospechado al verle que había cumplido, y bien cumplido, los sesenta... Esbelto y ágil, apenas tenía arrugas y algunas canas, pocas, siendo la expresión de sus ojos fuerte y viva, con una alegre viveza de saludable juventud. Era uno de esos viejos que parecen muchachos disfrazados de tales; uno de esos hombres que poseen la virginidad espiritual, porque la suerte, allanándose todos los caminos, les evitó las grandes luchas de la vida, de una vida que ellos atravesaron en vencedor. Peña, llevado en volandas por la fortuna, tuvo evidentes éxitos en su carrera y... otros éxitos al margen de la profesión. Pocos hombres fueron tan unánimemente celebrados y acatados, sin duda porque los que no aceptaban en absoluto su consagración profesional, se inclinaban, ya que no ante su ciencia, ante la extraordinaria simpática del hombre de mundo...

Pero aparte de esto, es indiscutible que doña Conchita decía la verdad. Peña y ella tuvieron relaciones hacia cuarenta años, cuando Peña contaba veintidós... Fue una aventura de chiquillos, unos amores románticos de estudiante y de tobillera candorosa, un poco en heroína de folletín... Para la muchacha, hasta entonces en el dulce retiro de su hogar burgués, sensible y metódico, este primer amor fué un sueño color de rosa, el primero e inolvidable amor!

Después... la eterna historia, el despertar ante una realidad que se repite desde que el mundo es mundo; la ilusión que muere a manos del olvido...

Peña, ya médico, hizo un mutis irrefragable. Dos o tres curas famosas, le "lanzaron" a la notoriedad.

La tobillera, que se había convertido en una mujer, lloró mucho al principio, se consoló más tarde, jurándose a sí misma que ningún hombre la volvería a engañar. Y... efectivamente, tuvo otros cuatro o cinco novios que hicieron lo que Peña. El resultado fué confesarse a sí propia, que, después de todo, el menos malo había sido... Peña, cuyos triunfos admiraba con íntima y orgullosa satisfacción. ¡Aquel sabio, aquel hombre ilustre y conocido fué su primer novio! Esto era un título de gloria, al fin... Y ya resignada con ese "título" de doña Concha, decíase, muchos años después: "Cuando se empeña uno en aprisionar una mariposa, le rompe las alas. ¡Eh! era una mariposa, y yo ahora me felicito de que es libre, de que haya podido, sin mí, volar a su antojo y hasta la cumbre".

Peña, entretanto, aumentaba su ta-

ma, robusteciéndola con nuevos triunfos profesionales. Su consulta le producía ingresos respetables; la clientela, sumas enormes, y además le eligieron académico. Vivía como un príncipe, y se divertía cuanto podía.

Alary Larrazábal, que era a quien el rumor público se refería, no había cumplido los veinte años, y era una de las bellezas más testacadas en los lunes del Ritz...

Peña... efecto, estaba enamorado.

Los ladrones huyeron poco después perseguidos por un comisario de Policía que pasaba casualmente, pero no pudieron ser habidos. Despojaron la tienda del dinero que había y se llevaron también un saco de azúcar.

La repetición de estas agresiones a mano armada han producido una alarma intensa en todo Marruecos. «La Vieja Masocaine» dedica hoy el fondo a comentarlas, y censura asperamente al Gobierno por el abandono en que tiene a la masa indígena, la cual se encuentra en la mayor miseria, situación poco propicia para guardar las reglas de la honradez.—Carrasco.

Otro robo a mano armada en Marruecos francés

UN CARABINERO HERIDO POR LOS BANDIDOS

(De nuestro corresponsal.)

CASABLANCA, 26.—No se ha borrado aún la impresión producida por las agresiones a mano armada cometidas por una banda de saqueadores en Skirrat y en Rabat, cuando la misma banda u otra parecida ha operado también en Casablanca empleando los mismos métodos y escogiendo parecidas víctimas.

Anteanoche, una tienda indígena, situada en el barrio de Beasejour, ha sido asaltada. Los bandidos trataron primeramente de abrir una ventana, pero el dueño, que dormía en la tienda, despertó y ahuyentó a los ladrones. Entonces se dirigieron a otra de las tiendas indígenas de allí, tratando de abrir un agujero en la pared, siendo ahuyentados también por las voces del dueño, que igualmente dormía dentro. Volvieron a la primera, y esta vez ya no trataron de operar con disimulo. De un fuerte tirón arrancaron una de las ventanas y desde ella amenazaron al dueño, que había despertado de nuevo al ruido, apuntándole con un fusil. El dueño le arrojó una botella, y el ladrón dispuso no haciendo blanco. Un hijo del propietario pudo abrir la puerta y huir en compañía de su padre. Pidieron socorro a un carabiniere francés que vivía en las inmediaciones, al cual se prestó diligentemente a venir en su auxilio, siendo recibido por los ladrones, dedicados a desvalijar la tienda, a tiros, dos de los cuales alcanzaron al carabiniere en ambas piernas, hiriéndolo gravemente.

Los ladrones huyeron poco después perseguidos por un comisario de Policía que pasaba casualmente, pero no pudieron ser habidos. Despojaron la tienda del dinero que había y se llevaron también un saco de azúcar.

Se crea una Universidad en Sao Paulo

RIO DE JANEIRO, 27.—Comunican de Sao Paulo que ha sido firmado un decreto creando una Universidad, que tendrá Facultades de Derecho, Medicina, Farmacia, Ciencias y Letras, Escuela patológica de Veterinaria y de Agricultura.

Para escoger a los profesores extranjeros que el decreto autoriza se tendrán en cuenta afinidades de raza y política.

Un polizón en el tren de los ministros búlgaros

SINAIÁ, 27.—La Policía ha descubierto, escondido en los ejes y muelles del vagón ministerial que ha transportado a los miembros del Gobierno a Sinaiá, a un individuo.

El polizón, un hombre de unos treinta años, de estatura mediana, de pelo negro, de ojos oscuros, de nariz recta y de boca sencilla, se presentó al jefe de la Policía sin saber hablar y las mujeres. Era un maestro en este terreno...

Y llegó un momento en que el "fili" dejó de ser tal para convertirse en francas relaciones... Sin embargo, ella consultó a sus íntimas amigas, que opusieron a la boda peses reparos. El matrimonio se refería a la edad de él.

—Ten en cuenta le decían— que ese hombre es un sesentón, y que tú tienes, diez y ocho años.

Mery se quedó callada, pero al fin, respondió:

—¡Si es más joven que yo, o lo aseguro! La edad no se le nota, no se le ve!

Y añadía sería:

—¡Eh! fin... le voy a pensar un poco más!

Doña Conchita supo de este idilio, interesándose casi maternalmente en él. La pobre tobillera le confió a una amiga su deseo.

—Peña se casa... Peña, ¿sabes?... ¡Y sé con quién! Un partido magnífico, una huérfana de excelente familia y con no sé cuanto dinero... Dices que es guapa, muy guapa.

—¿Y qué?... —le interrumpió la amiga.

Doña Concha suspiró.

—¡Ay, que tú no sabes lo que daría por conocerla!... Dirás que a mí qué me importa; pero...

Una fiesta benéfica dió ocasión a doña Conchita de realizar sus deseos. Mery Larrazábal, por su parte, contó la historia de aquellos amores estudiantiles de Peña, y tenía una curiosidad enorme por ver de cerca a la "primera novia" del ilustre doctor.

Por fin, las presentaron y ambas se contemplaron largamente, tenazmente... El efecto que doña Conchita produjo a la muchacha fué terrible, inmediato y definitivo. La encontró vieja fea, arrugada, cansada... una anciana, es decir, ¡tuvo la revelación de lo que podían ser cuarenta años en una vida! Le pareció que la "novela" de aquella señora se remontaba a la noche de los tiempos, y que los protagonistas eran dos caracules... A él no le veía acicalado, adobado y rejuvenecido, sino que se lo imaginaba paseándose la calle a doña Concha, vestido a la moda de entonces, de aquel remoto entonces, moda que hoy resultaría absurda y ridícula... ¡De tal época a ahora, casi un siglo! ¡Peña tenía casi... un siglo! ¡Horror!

Algún tiempo después se supo que Mery Larrazábal se había marchado al extranjero con unos parientes.

El doctor dejó de ir a todas partes. Según sus amigos estaba muy triste.

Y doña Concha, al saber el doloroso final de la aventura, exclamó con sincero acento, limpio de ironía:

—¡Pobre Peña!... Le he jugado, sin querer, una mala pasada. ¡Qué contrariedad! La próxima ocasión, si la hay, me teñiré de rubio y me pintaré de firme para "no denunciarle". Está visto que el tiempo no es nada; tener conciencia de él, es lo que es la vejez...

Curro VARGAS (Dibujos de Lozano Sidro.)

TIENE MIGA, por K-HITO



—Ahora les preocupa mucho a los socialistas la cuestión del pan.
—Claro, porque están hechos harina.

Notas del bloc'

HOY es el homenaje a Fernando Martín Sánchez.

Sus amigos sentirán especial satisfacción en rendirle esta prueba de cariño.

Fernando Martín Sánchez incorporó hace ya muchos años su vida a la obra de EL DEBATE. Al periódico, a una con su carrera, ha consagrado su actividad y su ilusión juvenil, y desde aquí traidió su energía inagotable a todas las obras que florecen en torno a este diario.

Inmovilizado por la dolencia que le tiene cautivo en el sillón, mantiene su cerebro en constante vigilancia y en perpetua marcha. Y lo que es más admirable, con un optimismo inmarcescible, que no han podido abastir ni las tribulaciones ni las adversidades.

Esta corona ingrata es prueba que suele revelar los espíritus extraordinarios.

Y el de Fernando Martín Sánchez lo es. Espíritu en plena primavera de fortaleza y de ilusión.

El, como Pascal, debe a la inmovilidad la suprema libertad de su alma; cuando se hacen más inteligibles las cosas y se ven con mayor precisión las claridades infinitas.

... * * *

LA F. U. E. es, sobre todo, una institución revolucionaria. Esto escribe un periódico como máximo elogio.

Pero con apariencia y pretexto de revolucionaria, la F. U. E. ha organizado un verdadero protectorado. La Universidad para ella: domina a los catedráticos, tiene comunicación directa con el presupuesto, goza de franquicias y privilegios, se reparte acajas y cargos, y se impone, siendo una minoría aprovechada, al resto de los estudiantes que constituyen la mayoría, para darles un trato de coloniales.

«Estamos convencidos — dicen los fieles en una circular — de la necesidad de persistir y de engrandecernos en el seno de la Universidad.»

En el seno y fuera de la Universidad.

De eso se trata. De persistir y de engrandecerse.

A la Universidad ya hemos visto que la consideran peor que a los negros de la Liberia.

... * * *

CONVERSACION en los pasillos del Congreso, entre los diputados socialistas doña Matilde y doña Veneranda.

—¡Adiós, doña Matilde!

—¡Salud, doña Veneranda!

—¡Nos veremos mañana!

—¡Si, hasta mañana; tomaremos el té en la Casa del Pueblo...

DEL COLOR DE G A N G A S

Esas largas colas barulleras y casi totalmente femeninas, que aumentan la animación en uno de los sitios más animados de Madrid constituyen un espectáculo pintoresco de tono triste. La espera acaso haga impacientarse a la gente. El ansia de llegar incita a algunos a hacer trampas en relación con el puesto que les corresponde, y las protestas surgen. Pero un carro de guardias de Asalto está allí cuidando de que la pacífica espera no se convierta, de pronto, en asalto revolucionario.

Al pasar, si el transeúnte curioso no tiene cosas más urgentes que hacer, puede detenerse un momento diciéndole a consideraciones levemente psicológicas.

Se trata de la liquidación de todos los géneros que no lograron vender normalmente, y nos granas almacenes en trance de ruina. Los almacenes eran hermosos, y fueron gaja de la ciudad. Como la entrada era libre, el público se paseaba por ellos admirando las instalaciones y contemplando con deseo tantas y tantas cosas bonitas que no podía comprar. Aquellas vitrinas y aquellos mostradores, en que se exhibían provocativos tantos objetos necesarios o apetecibles y que parecía que no había sino ogerlos, alargando la mano codiciosa, estaban guardados por un fiero dragón. No me refiero al dependiente, claro está. Me refiero a un cartelito en que se leía: "Precio: tantas pesetas".

Contra la voracidad de ese dragón como contra la de todos los dragones de leyenda no había más recurso que ceder, y entregarle la presa que pedía. Es decir, darle las pesetas marcadas en el cartelito. Sólo así se dejaba arrancar su tesoro. Como esto a menudo era imposible por insuficiencia económica, muchas veces congnita y crónica, el siempre, el ciudadano miraba con terror el cartel-dragón, como si le viera una boca de dientes pavorosos, suspiraba tristemente y tenía que pasar de largo dejándose atrás un trozo de ilusión, mordida por la realidad implacable.

Y de pronto, la gran noticia: el dra-

Veintidós penas de muerte en Corea

SEUL (Corea), 27. (De la Agencia Reuter).—Esta mañana ha sido dictada la sentencia en la causa seguida contra 245 individuos pertenecientes a organizaciones comunistas y acusados de haber participado en el atentado cometido en Ching-Tao en el mes de mayo de 1930.

Los tribunales han condenado a muerte a 22 acusados. Otros 20 han sido condenados a la reclusión perpetua y 203 han sido condenados a diferentes penas de cárcel.

El proceso empezó a verse poco después de cometerse el atentado, por lo tanto ha durado cerca de cuatro años.

Nuevo embajador chileno en Madrid

SANTIAGO DE CHILE, 27.—El Gobierno ha enviado al Senado para su aprobación el nombramiento del señor Núñez Moragón como embajador en Madrid.

EE. UU. reconocen al Gobierno del Salvador

WASHINGTON, 27.—El Gobierno de los Estados Unidos ha decidido reconocer al Gobierno de la República de El Salvador, presidido por el señor Salvador Martínez.

Este anuncio señala un cambio de política en lo que se refiere al no reconocimiento de los Gobiernos americanos instaurados por un golpe de fuerza.—Associated Press.

MALESTAR

No estoy para nada, y, sin embargo, no estoy enfermo. Únicamente estos malditos nervios, que son, por desgracia, el alma del trabajo...

CEREBRINO MANDRI vence el malestar porque equilibra el sistema.

Nunca falla; por ser inofensivo, puede tomarse siempre.



CEREBRINO MANDRI

