

EL ADELANTADO DE SEGOVIA

Director: PABLO MARTIN CANTALEJO
Edita: «El Adelantado de Segovia, S. L.»

Diario de la tarde fundado en 1901 por Don Rufino Cano de Rueda
S. Agustín, 7. Teléf. 43 72 61 (tres líneas). SG. 7 - 1958. Precio: 50 ptas.

Lunes 23 de febrero de 1987
Año LXXXVII.—Núm. 26.471

El sacerdocio femenino, asunto central del Sínodo de la Iglesia de Inglaterra

Londres.— La polémica sobre la ordenación sacerdotal de las mujeres será el tema central del Sínodo de la Iglesia de Inglaterra, que hoy comienza en Londres.

Este asunto —que ya fue planteado en el último Sínodo, celebrado en el mes de julio— no será, sin embargo, discutido hasta el próximo jueves, día que concluyen las reuniones.

El primado de la Iglesia de Inglaterra y arzobispo de Canterbury, Robert Runcie, propondrá a los 550 asistentes al Sínodo que aprueben la ordenación sacerdotal de las mujeres, en línea con otras iglesias anglicanas del mundo.

Existe un informe, elaborado por una comisión obispa antes del último Sínodo, que apoya la

necesidad de que las mujeres puedan acceder al sacerdocio dentro de la Iglesia de Inglaterra.

En la actualidad, se da la paradoja de que mujeres que han recibido las órdenes sacerdotales en otros países de comunión anglicana no pueden ejercer su ministerio en Inglaterra, donde una parte de los sacerdotes —y la feligresía— se muestran radicalmente opuestos a la medida.

Varios diputados conservadores y algunos clérigos han expresado su intención de abandonar la Iglesia de Inglaterra si ésta acepta la ordenación sacerdotal femenina, lo que podría llevar, incluso, a la intervención de la Reina Isabel II, máxima autoridad eclesial de la Iglesia anglicana en Inglaterra.—Efe.

Conferencia Episcopal Díez Merchán, el de mayores posibilidades para presidente

Madrid.— Monseñor Gabino Díez Merchán es quien tiene mayores probabilidades de ser elegido presidente de la Conferencia Episcopal, dijo hoy monseñor Fernando Sebastián a «España a las 8», de Radio Nacional de España.

El secretario de la Conferencia Episcopal agregó que «don Gabino tiene una adhesión muy amplia por parte de los obispos, aunque tiene un hándicap: necesita los dos tercios de votos. Es decir, alrededor de los cincuenta o cincuenta y un votos. Los obispos votantes son setenta y siete y en estos momentos hay dos que no pueden votar: uno, por enfermedad, monseñor Cirarda, y otro de viaje por América».—Efe.

1.200 millones de pesetas para una nueva sede del Senado, en Madrid

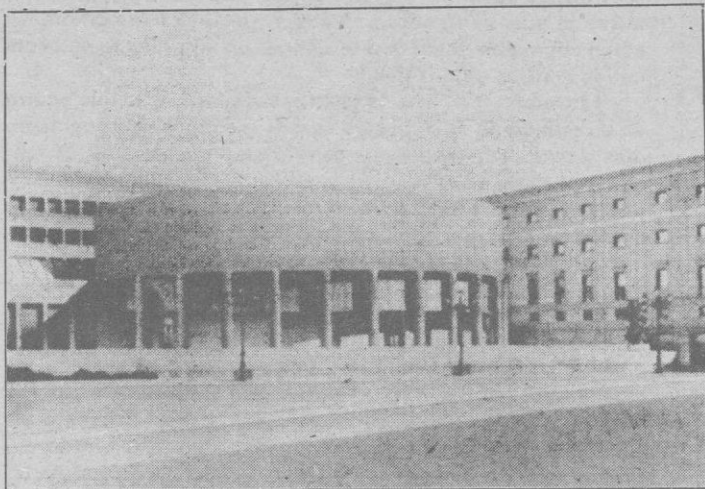

Los Reyes Don Juan Carlos y Doña Sofía enterrarán el 9 de marzo un ejemplar de la Constitución de 1978 bajo los cimientos del nuevo edificio del Senado, del que colocarán la primera piedra. El inmueble, que ampliará las actuales dependencias del viejo palacio de la plaza de la Marina española, se construye sobre un solar, frente al Palacio de Oriente, que hasta hace poco era propiedad del Ministerio de Defensa. Estará terminado a principios de 1989, y las obras costarán 1.200 millones. En una arqueta, junto a la Constitución, los Monarcas enterrarán monedas de curso legal, un ejemplar del «Boletín de las Cortes» de ese día y un acta.—(Foto Efe).

SEGOVIA

Mañana, el presidente de la Junta de Castilla y León desarrollará varias actividades en la capital

(Pág. 3)

755.000 pesetas, presupuesto del Ayuntamiento para los Carnavales

Los asociados de «Horizonte Cultural» dan sus poderes a una comisión gestora

(Pág. 5)

DEPORTES: Amplia victoria de la G. Segoviana sobre la G. Medinense (4-0)

(Pág. 11)

ONU.—Derechos humanos

Proyecto de resolución de EE. UU. contra Cuba

Ginebra.— Estados Unidos ha explicado hoy su intención de presentar un proyecto de resolución contra Cuba en la Comisión de Derechos Humanos de la ONU, afirmando que la situación en este país es la «antítesis» de los ideales humanitarios.

En una declaración entregada a la prensa, la delegación norteamericana subraya los siguientes puntos:

- Cuba es el país con el mayor

número de presos políticos encarcelados «per capita» (las estimaciones difieren entre 10.000 y 15.000, dice el texto).

- «La represión obligó a 1.400.000 cubanos —o sea a un 15 por ciento de la población cubana actual— a exiliarse».

- No existen en Cuba los derechos humanos «básicos», como los de reunión, expresión artística, religión, prensa.

- «Está claro que Cuba no cumplió con las obligaciones básicas de la Declaración de Derechos Humanos».

- «No buscamos un tratamiento especial para Cuba: esperamos sólo que este país sea tratado como otros Estados donde los derechos humanos se hallan evidentemente negados o comprometidos», afirma la declaración.

El texto considera, por último, que si los miembros de la Comisión no reconocen esta situación, «la credibilidad de este organismo puede ser severamente comprometida ante la opinión mundial».—Efe

Según un estudio de UGT:

Es una falacia la creación de empleo por reducción de cuotas empresariales a la Seguridad Social

Madrid.— La teoría de que una reducción de las cuotas empresariales a la Seguridad Social crea más empleo y aumenta el nivel de competitividad en las empresas es una «falacia», según un estudio efectuado por el gabinete técnico de UGT.

El estudio hace un cálculo pormenorizado de lo que puede significar la reducción en 1987 de un solo punto de las cuotas empresariales de la Seguridad Social y de las inversiones de carácter social que podrían realizarse con dicha cantidad.

El valor de un punto de cotización para 1987 es de 94.386 millones de pesetas, de forma que 74.826 corresponderían al régimen general, 10.121 al de autónomos, 6.090 cuotas de desempleados, 1.148 del régimen especial del mar, 848 del carbón,

1.008 del de ferroviarios y 344 de otros.

Con estos 94.386 millones de pesetas —dice el estudio— podrían duplicarse las revalorizaciones de pensiones para 1987, se aumentarían el número de pensiones asistenciales, un mayor número de ancianos podrían

acceder a una plaza de residencia y se llegaría a extender la asistencia sanitaria a todos los ciudadanos.

Para UGT el excedente empresarial es un 60 por ciento superior al de la media europea y la imposición sobre el capital es menos de la mitad.—Efe.

FINAL DE REBAJAS

| | Pesetas |
|--------------------------------|---------|
| Gabardina señora forro borrego | 7.950 |
| Chaquetón id. | 6.300 |
| Pantalones pana, tallas: 34 | |
| al 38 | 595 |
| Pantys señora | 118 |

APROVECHA ESTAS ÚLTIMAS OPORTUNIDADES COMPRANDO PRENDAS DE INVIERNO A BAJOS PRECIOS...

CONFECCIONES DIEZ

CARNICERIAS
AQUILINO
BAJÓ el CORDERO
IVA INCLUIDO

| | | |
|------------------|-----|----------|
| CHULETAS | 790 | PTS / KG |
| PIERNA | 640 | PTS / KG |
| PALETA | 630 | PTS / KG |
| ENTEROS O MEDIOS | 635 | PTS / KG |



Se comentó que Julio Iglesias estaba interesado en adquirir la COPE. Después, el cantante lo desmintió. Ahora, lo que sí es cierto es que uno de los programas que transmite esta cadena de emisoras, —concretamente, «Caliente y frío», que edita y dirige Alvaro Luis— comenzará a emitirse desde el próximo mes de marzo también en la bella isla caribeña. Julio Iglesias, que aparece en la fotografía abrazando a Alvaro Luis, será el primer invitado de honor cuando se realice el primer programa «internacional».

apunte del día

ENSEÑANZA

Todavía colea la disputa entre Ministerio de Educación y los estudiantes, porque un sector de éstos no se encuentra conforme con las propuestas del ministro. Bien; habrá que esperar ¿hasta cuándo? para ver en qué queda el asunto. Lo malo de todo esto es que para conseguir —si se consiguen— unas reivindicaciones, hay que estar callejeando, manifestándose y en casos recurriendo a la violencia, todo lo cual lleva consigo también una pérdida de tiempo, lo que se traduce en pérdida de días lectivos, que bien pudiera suponer para muchos perder un curso en sus estudios. Y las cosas no están como para tener que prolongar un año más la estancia en los centros de enseñanza.

Nos preguntamos, ante tales hechos, qué es lo que ocurre en un ministerio en el que se accede, después de aguantarse días y días, a conceder una serie de peticiones cuya aplicación va a suponer, parece, unos 50.000 millones de pesetas. Y nos lo preguntamos porque, una de dos, o el ministerio claudica y dice que sí para quitarse de encima manifestaciones, protestas y la constante petición de dimisión del titular, o el ministerio ha aceptado porque considera razonables las peticiones. En este último caso, cabe pensar que el ministerio debería saber que podía hacer lo que ahora quiere hacer, pero no lo hizo, lo que supone un fraude para los estudiantes y para sus familias. Porque si dice que sí a varias cosas, es que las juzga razonables, luego podía haberlas puesto en marcha antes de la «movida» y, de esa forma, anotarse un éxito. Ahora, su aceptación siempre llevará encima el cartel de que ha accedido por presiones, por causa de la fuerte postura estudiantil.

Y es que, desde hace muchos años, en España todavía no se ha planteado nadie en serio un sistema de trabajo para la enseñanza que contemple con justicia todos sus aspectos. Se han venido echando remiendos por uno u otro ministro, pero nada más. Y así van las cosas.

INFORSOFT XXI S. A.

SERVICIOS DE INFORMÁTICA

DISTRIBUIDOR OFICIAL DE

ERICSSON, AMSTRAD, ELBE, BONDWELL

COMPATIBLES desde 139.900

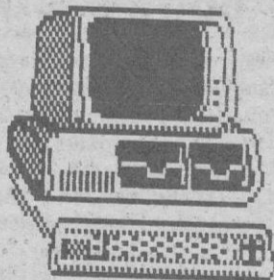

DELEGADO COMERCIAL
CESAR G. OÑATE

c/ Cervantes, 28, 3.ª p.
Teléfono 43 55 13
SEGOVIA



MAPFRE VIDA

Desea contratar para SEGOVIA ASESOR COMERCIAL

- Se responsabilizará, después de una etapa de formación específica, en los productos y política comercial de MAPFRE VIDA, S. A., de promover y supervisar los objetivos comerciales que se le asignen, contando con el apoyo de la red de ventas existentes.
- Es imprescindible formación a nivel universitario y una clara inclinación hacia la gestión comercial.
- Incorporación inmediata en la nómina de la empresa. Sueldo inicial de 1.200.000 ptas. más incentivos y otras interesantes mejoras sociales. Reales posibilidades de promoción.

Las personas interesadas escribir a mano destallando breve historial y adjuntando fotografía a MAPFRE, Ezequiel González, 32, SEGOVIA, a la atención del señor Serrano.

«Si yo tuviera una escoba...»

Amalio Salvador

Esta vez no pude estar, ni siquiera como invitado, en el congreso extraordinario de A.P. Presenté esa curiosidad mía en la Sede de Segovia y no fue atendida. Parece que la presentación de mi candidatura como independiente (eso que es normal en la democracia americana y en cualquier otra) puso cierta zozobra e inquietud en las aspiraciones senatoriales de algún candidato, y éste es un pecado que en política no se perdona. Luego todo resultó muy bien, porque a ellos Fraga les regaló los votos suficientes, «gratis datos», para salir adelante, y a mi las urnas me compensaron holgadamente, porque me adjudicaron unos cuantos serios y de calidad. Son las miserias propias de los personajillos de que está lleno nuestro patio político y que parece se van a superar con la nueva concepción que sobre el partido trae Hernández Mancha, puesto que es su propósito que ninguna posibilidad o capacidad quede inédita.

Nadie a nivel nacional, al menos que yo sepa, había enviado por delante tres artículos, referidos al congreso, con una exposición tan delicada, exquisita de los posibles candidatos, y tan justa y honesta en los juicios de valor, que sobre cada uno de ellos se hacía; y creí que mis lectores merecían una crónica viva desde allí. Pero ésta es la libertad que instrumentan los partidos y éste el pluralismo de que gozamos.

De todas formas los materiales de que dispongo están vivos; A.P. es una casa que conozco por dentro, y es una crónica que me resulta fácil llevarla con interés hasta Vdes, aunque personalmente no me sea cómodo ni agradable.

El congreso

El congreso no ha supuesto sorpresa alguna para mí ni para mis lectores. Tenía detalladamente descrito y anunciado, desde mis bases proféticas (ese juego arriesgado que a veces me entretiene en esta página) cuanto en él ha sucedido: Mancha era claramente triunfador ante Herrero de Miñón; nuestro pueblo es más visceral que racional, más emotivo que cerebral, y en un país de toros sólo torea los que tienen corazón. He dicho más veces que nuestra democracia camina a bandazos con resultados imprevisibles: A Suárez lo archivó de un plumazo y ahora nos le presentan de nuevo resucitado y glorioso; justo hace un año ahora, Fraga era aclamado en tonos de locura y delirio y, antes de ese año, tiene que dejar la presidencia de un partido, donde el patrimonio es exclusivamente suyo, víctima de la traición, de la maquinación y del engaño de los de su misma casa; el cuerpo político de A.P. aguanta en estos momentos un

cambio de temperatura de treinta grados, los años que diferencian a Mancha de Fraga, y parece que todo ha sido es-

pléndidamente exitoso. Nuestra derecha conservadora se llama ahora: treinta y cinco años.

El congreso ha dado la impresión de que sus compromisos obedecerían consignas y que sus movimientos respondían a resortes hábilmente manejados, y de esa forma, por supuesto, desde la espontaneidad democrática, donde el voto es personal, libre y secreto. Una vez más la inconsecuencia y la irreflexión estuvieron al lado del manejo y ocultaron la verdadera faz del problema.

La escenografía del congreso ha tenido su gracia y su estilo. Estaban los admiradores de Mancha bullangueros con todo el bagaje folklórico importado del sur, donde son maestros en farándulas, y daban a todo aquello un ambiente ferial, y al que no son ajenos otros congresos conservadores de la más rancia estirpe, De Herrero de Miñón no había admiradores, porque lo que suscita no son admiraciones sino adhesiones.

Ahora no cabe más que esperar, el tiempo y el futuro son de todos y los que tienen el encargo de confirmar esa joven promesa que es Antonio Mancha.

La verdad es que yo debía estar satisfecho; y quizás lo esté, por mi visión precongresual, pero, como siempre me vuelvo a este sitio, que me ha asignado la historia, y que no es otro que el de la crítica y la revelación; y aquí dejo unas interrogantes, que no me encajan en todo este asunto: ¿Hernández Mancha ha sido elegido en virtud de mecanismos democráticos, previamente manejados, para ser el verdadero líder de la derecha o está en función de títere para estrellarlo como una rana contra la roca dura de las municipales y autonómicas?, ¿el abrazo de Fraga, amplio, abierto, casi enternecedor, expresión de una imagen de concordia, tenía la sinceridad de una entrega de timón sin reservas...? De todas formas Fraga es un gran estadista, pero un mal político, no ha sabido jugar con ventaja ni estar en ese mercado, donde los bajos fondos y el maniobrista son un factor decisivo. Ha fallado siempre en sus estrategias y al final le han cascado sin piedad. Por eso me atrevo a dejar aquí una interrogante más ¿no le saldrá a Fraga esta criada respondona? Y una cosa, en la que no me asalta la duda, si alguien pretende manejar a Mancha no lo va a conseguir, porque no se va a dejar.

La escoba en el congreso

Era claro que el congreso se hacía para barrer y se ha hecho con cepillo de raices. En el equipo del flamante presidente no están ni los Osorios, ni los Fernando Suárez ni una larga lista de hombres con un excelente equipamiento cultural y jurídico. ¿Eran los decapitables

por Fraga, que la afilada guadaña de Mancha ha legado? Genova trece, he dicho muchas veces desde aquí, estaba surcada y minada de galerías subterráneas y de toperas a cuyo amparo las terribles termitas consumaban su traición. Fraga se había equivocado al admitir tanto advenedizo y espúreo, sin carta alguna de origen, y sin carnet de identidad política... Las jodías sumas...

De todas formas es difícil separar la cizaña del trigo, hasta no llegar a la era y esto hay que hacerlo en el momento oportuno y bajo la égida del consenso evangélico... Puede haberse arrancado algún tallo hermoso de trigo. Fraga recomendó generosidad en la victoria, aunque las intrigas políticas no se suelen superar.

El nuevo conservatismo

Tengo pendiente y en estudio una serie de artículos, desde hace algún tiempo, sobre el nuevo conservatismo o el estilo conservador en las postrimerías de este siglo XX, pero el protagonismo, al que nos tienen sometidos los políticos, con su afán de estar siempre en escena, me ocupan los espacios que más que generosamente me tiene concedido el Adelantado.

Mancha, entrando a lo Nicolás Redondo y casi a lo Camacho, hizo temblar de emoción al señor de mono azul, que estaba en lo alto de un andamio. Es cierto que la derecha conservadora sin dejar de jugar un papel importante y decisivo en la historia moderna, ha sido una especie de coto cerrado, un clan de privilegios apartado del resto social; pero ya no quedan sino reductos, que no tienen significación alguna, en una sociedad donde cada cuatro años se acude a las urnas. La verdad es que en estos momentos los conservadores son los socialistas, sencillamente, porque, después de cien años, se han hecho con todo, y lógicamente lo quieren conservar: poder, privilegios, prebendas, clase y estilo social, que no les va, pero que buscan con afán, dinero y exhibición sin recato.

Pero hoy lo conservador va por otros caminos, y no a partir del congreso ni porque lo diga Mancha, sino que ya hace mucho la derecha conservadora sabe estar y aguantar en la empresa, en el mundo del trabajo y acude a la concertación social. En este aspecto nuestros hombres del andamio han evolucionado menos y nuestros sindicatos están más en la revancha que en las responsabilidades que se derivan de nuestra incorporación a las comunidades europeas.

Yo le diría a Mancha que no acuda con frecuencia a recursos fáciles, que dosifique prudentemente la demagogia, y le prometo enviar mis artículos sobre la responsabilidad de este neoconservatismo.

Mañana

El presidente de la Junta participará en un acto conmemorativo de la promulgación del Estatuto de Autonomía

También se reunirá con representantes del Ayuntamiento y de la Diputación Provincial

El presidente de la Junta de Castilla y León, José Constantino Nalda García, visitará mañana Segovia, donde, aparte de mantener varias reuniones de trabajo, participará en un acto conmemorativo en el Instituto «Giner de los Ríos» con motivo del aniversario de la aprobación y promulgación



del Estatuto de Autonomía de Castilla y León. El Estatuto fue sancionado por el Rey don Juan Carlos el 25 de febrero de 1983 y entró en vigor el 2 de marzo del mismo año.

Los miembros del Gobierno regional y el presidente de las Cortes de Castilla y León también participarán en actos simila-

res en el resto de las provincias de la comunidad.

José Constantino Nalda mantendrá, a las 10 de la mañana, en la Delegación Territorial de Educación y Cultura, una reunión con todos los delegados territoriales de la Junta en la provincia. A las 10,45, será recibido en el Ayuntamiento por el alcalde y miembros de la corporación municipal, con los que mantendrá una reunión de trabajo similar a la que tendrá, a las 12, en la Diputación Provincial.

A las 5, mantendrá un coloquio en el salón de actos del Instituto «Giner de los Ríos» con los alumnos sobre el Estatuto de Autonomía y otros temas relacionados con Castilla y León. También se encontrarán presentes el gobernador civil, Antonio Martínez Ovejero; delegados territoriales, director provincial del Ministerio de Educación y otras autoridades.

A las 8, en la sala de profesores del mismo Instituto, hará entrega de un lote de libros y una bandera de la comunidad autónoma a todos los centros de Bachillerato y Formación Profesional de la capital y de la provincia.

(Foto: Aurelio Martín)

Aspectos más destacados del Plan de Reestructuración

El precio de compra del kilo de miera, para 1987, será de 48,34 pesetas

Los resineros constituirán cooperativas de adjudicatarios de la resinación de los montes

Como se ha informado, en la madrugada del pasado viernes, día 20, quedó suscrito el acta de preacuerdo del Plan de Reestructuración del Sector Agrario Resinero de Castilla y León por representantes de las centrales UGT y CC.OO., de la Junta de Castilla y León y del Ministerio de Agricultura Pesca y Alimentación. Según el documento completo al que ha tenido acceso nuestra Redacción, el Plan pretende sentar las bases que hagan viable y duradera la actividad del sector y tendrá una duración de cinco años, afectando al territorio de la Comunidad de Castilla y León.

Durante el primer año se desarrollará la primera fase del Plan que en su aspecto laboral afectará únicamente al censo de resineros incluidos en la rama general de la Seguridad Social durante 1985 y 1986. Las Administraciones presentarán el censo en la comisión de seguimiento para su aceptación.

Será optativo el cambio tecnológico sin aumento de mata y los adjudicatarios de la resina serán los propios resineros con derecho a percibir el IVA.

La industria adquiere el compromiso de adquirir al menos 14 millones de kilos de miera y la propiedad el de poner los mon-



tes en resinación.

Constitución de cooperativas de resineros, establecimiento de contratos acogidos a la Ley de Contratos Agrarios entre industriales y resineros y las Administraciones se compromete al apoyo del Plan.

A partir del segundo año, aumento del tamaño de la mata media normal, en torno a 6.500 pinos, y resinación con estimulante químico. Para conseguir este objetivo se estudiarán jubilaciones anticipadas, puesta en resinación de nuevos montes u otras fórmulas que la hagan posible.

Consolidación de una relación contractual resineros-propietarios de montes. La participación de las Administraciones queda limitada a las acciones de seguimiento y arbitraje.

Como condición específica se contempla el mantenimiento de los resineros en la rama general de la Seguridad Social como trabajadores por cuenta ajena en régimen cooperativo.

Se establece una ayuda de 170.000 pesetas por resinero-socio incluido en el censo para la constitución de las correspondientes cooperativas.

EL ACUERDO Y LOS COMPROMISOS

El Plan, según el documento suscrito, señala que la propiedad de los montes se compromete a adjudicar éstos para su resinación durante el periodo de duración del Plan, a partir de la segunda fase del mismo adjudicación plurianual del aprovechamiento a los resineros. Se acepta la reestructuración de las matas a partir de la segunda fase, y habrá participación en la comisión de seguimiento del Plan y aceptación del arbitraje de las Administraciones.

Por el sector laboral se consti-

tuirán cooperativas de adjudicatarios de la resinación de los montes con resinación por el método de pica de corteza con estimulante químico a partir de la segunda fase.

Establecimiento de un régimen contractual plurianual con los industriales del sector para la venta de miera, de acuerdo con el estudio de costes aceptado. Los precios serán revisables anualmente a partir de la segunda fase, tomando como referencia los precios de entrada de colofonia y aguarrás de importación.

Abono de cinco pesetas por kilo de miera a la propiedad de los montes en la primera fase del Plan, revisable en la segunda, teniendo en cuenta la evolución de los precios, en contraprestación por la adjudicación directa del aprovechamiento resinero. Deberán pagar las tasas correspondientes, aceptar la reestructuración de las matas a partir de la segunda fase y participación en la comisión de seguimiento con la aceptación del arbitraje por las Administraciones.

Por el sector industrial habrá compromiso de establecer una relación contractual plurianual para la compra de, al menos, 14 millones de kilos de miera de acuerdo con el estudio de costes. Los precios serán revisables anualmente a partir de la segunda fase, tomando como referencia los precios de entrada de colofonia y aguarrás de importación.

El precio del kilo de miera para la campaña de 1987 en el puesto del monte es de 48,34 pesetas kilo. También participarán en la comisión de seguimiento.

Las Administraciones Públicas, además de presidir la comisión de seguimiento y arbitrar, establecerán una ayuda a la constitución de las cooperativas de resineros.

Entrega de título a agentes y corredores de seguros



Después de haber superado las pruebas de aptitud, han obtenido el título de agentes de Seguros, expedido por el Ministerio de Economía y Hacienda, los profesionales de dicho sector, señores Andrés Minguez Fernández, Angel Honrubia Cristóbal, Elías de la Fuente Bermejo, Gonzalo Pérez Herranz, Félix Carlos de Pablos Heredero, Mariano de Andrés Martín de Vidales y Jesús Estebanz Martín.

Satisfecho por tal logro y dada la simultaneidad en la titulación y la profesionalidad y relevancia que implica, el Colegio Provincial de Agentes y Corredores de Seguros, organizó la celebración de una charla coloquio que tuvo lugar en la sala de Munat, en la que actuó como ponente el director del Gabinete Técnico del Colegio Nacional, Antonio Gómez, que acompañado del gerente de dicho colegio, se despidió a tal fin a nuestra ciudad.

El auditorio, compuesto por

profesionales de dicho colectivo, fue detalladamente informado de su compleja problemática, así como de temas de vigente actualidad e interés común, tales como características del nuevo seguro del automóvil y adaptación del mismo a las directivas del Mercado Común Europeo.

Una vez finalizada, y con el fin de formalizar el acto de entrega de los títulos, se trasladaron al restaurante Cándido, donde se unieron sus esposas y otros compañeros, celebrándose a continuación una cena de hermandad, que transcurrió en un ambiente ameno y cordial.

A los postres, y tras una palabra de elogio y felicitación, pronunciadas por el presidente provincial del Colegio, Mariano Saez, los nuevos titulados, sumamente complacidos, fueron receptores del correspondiente título.

(Foto: Antonio)

Sucesos

Robo de objetos por valor de 300.000 pesetas en un bar de Agradados

Diferentes objetos, por valor de 300.000 pesetas han sido robados en un bar de AGRADOS, según nos informa el Gabinete de Prensa del Gobierno Civil. Entre los objetos robados figura una televisión en color, una caja de encendedores, dinero en metálico y siete cartones de tabaco rubio.

Además, el citado Gabinete nos informa de que han pasado a disposición judicial F.M.S., J.M.G.B. y J.B.M., quienes fueron encontrados ocultos en las escaleras de un bingo.

Del interior de un vehículo fue robado un radiocassette y un talón nominativo por importe de 230.000 pesetas.

De una vivienda de la carretera de Palazuelos fueron robados objetos por valor de 20.000 pesetas.

Han sido denunciados robos de efectos en tres puestos del mercado de San José.

En CARBONERO EL MAYOR, de una nave ganadera, fueron robados 30 sacos de abono de 50 kilogramos cada uno, valorados en 42.400 pesetas.

En SAN ILDEFONSO, ha sido presentada una denuncia por haber sido rajadas las ruedas de un automóvil.



AGENDA

CALENDARIO

PARA MAÑANA

Martes 24 de febrero

Van 55 días; faltan 310.
Sol: De 7,57 a 20,0 horas.

SANTORAL

Santos: Sergio, Lucio y Vitorico.

PENSAMIENTO

«El concertista de violín debe tener temple de torero, energía de director y concentración de monje» (Jascha Heifetz).

FARMACIA DE GUARDIA

García Carretero. Cervantes, 27.

EL TIEMPO

Según datos del Instituto Nacional de Meteorología, del Ministerio de Transportes y Comunicaciones.

En Segovia

En la tarde de ayer

Presión atmosférica: 676,9 m/m
Viento del E.
Temperatura máxima: 4,2°

En la mañana de hoy

Presión atmosférica: 675,8 m/m
Viento en calma.
Temperatura mínima: -4°
A las 10 de la mañana: -0,4°

En España

El tiempo será mañana nuboso en Galicia, con alguna precipitación débil y parcialmente nuboso en el resto de la mitad occidental de la Península, informa el Instituto Nacional de Meteorología.

El cielo permanecerá poco nuboso o despejado en las demás regiones de España, excepto en Canarias, que estará parcialmente nuboso, con alguna precipitación débil y dispersa.

Las temperaturas experimentarán un ligero ascenso en todas las regiones.

El Instituto prevé hasta medianoche de hoy un progresivo aumento de la nubosidad en la mitad occidental de la Península, con precipitaciones débiles, en general, más frecuentes en la vertiente Atlántica y que pueden ser de nieve a partir de 1.500 a 1.600 metros en Castilla-León y Sistema Central.

J. García

Adaptación de locales
Solados y alicatados
Reformas de viviendas
Conservación y mantenimiento de fincas urbanas
Teléfono 42 16 67

EXPOSICIONES

EN LA CASA DEL SIGLO XV

García Prieto, pinturas. Hasta el 4 de marzo.

EN EL TORREON DE LOZOYA

(Obra Cultural de la Caja de Ahorros)

Charo Sancho, tapices. Hasta el 1 de marzo.

Artistas de La Casa de Velázquez, pintura, grabado, escultura. Hasta el 1 de marzo.

Artillería de las Indias. Hasta el 1 de marzo.

Charo Sancho, tapices. Hasta el 1 de marzo.

CAFETIN AGUAS BLANCAS

Fotografías artísticas del colectivo J-5. Hasta el 26 de febrero.

EN EL ALGUARIN DE ARTE ENEBRO

P. Arlucea, pinturas. Hasta el 26 de febrero.

REGISTRO CIVIL

2 nacimientos y 1 defunción

Se han hecho las siguientes inscripciones:

Nacimientos: Javier Borrero y Gómez, hijo de Luis Miguel y de Etelvina. Marta Pascual y Domingo, de Miguel Angel y de María del Pilar.

Defunción: Gregorio Mateo y González, de 88 años.

CONCURSOS

VI SALON DE ARTES PLASTICAS

Del 9 al 15 de marzo es el plazo en el que se podrán entregar las obras que concurren a este VI Salón Nacional de Artes Plásticas/Pintura que convoca el Ayuntamiento de Alcobendas dotado de un fondo económico de 500.000 pesetas. Las obras tendrán un tamaño no inferior a 80 por 60 cms.; deberán estar presentadas en forma adecuada para ser expuestas y se entregarán en la Casa Municipal de la Cultura de Alcobendas, c/ Mariano Sebastián Izúel, s/n, de dicha localidad, a donde se podrán dirigir para más información.

XV PREMIO DE TURISMO

Editorial Everest, S.A., convoca su XV Premio de Turismo en el que podrán participar cuantos escritores lo deseen que presenten trabajos elaborados como información, orientación y guía del gran público, que versen sobre monumentos significativos de la historia y del arte españoles; ciudades o regiones españolas de marcado interés histórico-geográfico o turístico, o sobre cualesquiera otros temas análogos de la vida nacional, que no estén ya editados en el catálogo Everest, el cual será enviado a quien lo solicite. Los trabajos serán entregados o enviados a: Editorial Everest, S.A. Carretera León-La Coruña, Km. 5. Apartado 339. León, indicando en el sobre que es para el concurso. Para más información pueden dirigirse a la mencionada dirección.

EDICTO

DON ALFONSO PEÑA DE PABLO, Magistrado Juez del Juzgado de Primera Instancia n.º 1 de Segovia y su Partido.

HAGO SABER: Que en este Juzgado se siguen autos de expediente de dominio n.º 18/87, seguidos a instancia de D. Leandro Martín de la Fuente, sobre inmatriculación de la siguiente finca: «Finca rústica en el término municipal de Hontoria (Segovia), al sitio denominado del Pozuelo, con una extensión superficial de una cuarta equivalente a nueve áreas y ochenta y cinco centiáreas, con los linderos siguientes: Norte y Saliente, Irene Caña; Mediodía, con Herederos de Julián Pascual, actualmente de Javier de la Calle García, y Poniente, con finca de Francisco Rueda», en los que he acordado citar por medio de la presente a cuantas personas ignoradas pueda perjudicar la inscripción solicitada, a fin de que en el término de diez días comparezcan en este Juzgado a alegar lo que a su derecho conviniere.

Dado en Segovia a dos de febrero de mil novecientos ochenta y siete.

EL SECRETARIO

VENDEDORES

Importante empresa precisa **JEFE DE VENTAS** para esta provincia. Preferible procedente de seguros, libros o venta directa. Ofrecemos seguros, comisiones y rappels. Dedicación exclusiva. Incorporación inmediata. Imprescindible vehículo y teléfono.

Escriban urgentemente con historial detallado a: Labor, S.A. Plaza Independencia, 4. 28001 MADRID

EL ADELANTADO DE SEGOVIA

DECIA HACE 50 AÑOS

ALGUNOS POSTULADOS DE LA COMUNION TRADICIONALISTA

Las libertades.— El tradicionalismo es esencial y fundamentalmente antiliberal. Al liberalismo debe España su decadencia y toda la actual corrupción. Defendemos con el denuedo que nadie igualó, las libertades personales de la dignidad humana, de la humana sociabilidad y de la condición de católicos y españoles, esas libertades que la Iglesia misma declara y que en nuestras tradiciones patrias se encuentran consagradas. Pero es porque esas libertades se contienen dentro de los límites que la misma dignidad humana y el orden social, establecen.

La propiedad.— La propiedad, sostén de la familia y fundamento de la sociedad, es el motor insustituible de todo progreso y clave de toda economía bien entendida, pero contenida dentro de sus importantes deberes sociales. Porque satisfechos los deberes de justicia con el obrero, tiene el propietario graves deberes de caridad que cumplir.

El trabajo.— El trabajo es medio dignísimo de adquirir la propiedad. Pero el trabajador intelectual o manual es acreedor a un salario justo y suficiente para cubrir las necesidades familiares, los riesgos de su trabajo, las vicisitudes de la vida y el desamparo de la vejez.../...



PARA HOY

PRIMERA CADENA

15,00, Telediario. 15,35, Hotel. 16,25, La tarde. 17,55, Avance telediario. 18,00, Barrio sésamo. 18,25, Positrón. 19,00, El joven Sherlock. 19,25, De película. 19,55, Consumo. 20,30, Telediario 2. 21,05, Especial Informativo. 22,05, Clase media. 23,15, Vivir cada día. 00,15, Telediario 3. Teledesperte. 00,45, Despedida y cierre.

SEGUNDA CADENA

18,45, Carta de ajuste. 18,54, Apertura y presentación. 18,55, David el gnom. 19,20, Hijos e hijas. 19,40, Curso de inglés. 20,00, Agenda informativa. 20,30, Retratos. 21,05, Lunes cine. 22,45, Últimas preguntas. 23,15, Jazz entre amigos. 00,15, Despedida y cierre.

TVE EN CASTILLA Y LEON

LUNES: 13,34, Resumen informativo. 13,38, El deporte. 14,20, Informativo regional.

MARTES: 13,34, Resumen informativo. 13,38, Dibujos animados. 13,50, Paisanos. 14,20, Informativo regional.

MIÉRCOLES: 13,34, Resumen informativo. 13,48, Dibujos animados. 13,50, Nosotros mismos. 14,20, Informativo regional.

JUEVES: 13,34, Resumen informativo. 13,38, Tierra. 14,20, Informativo regional.

VIERNES: 13,34, Resumen informativo. 13,38, Mañana será otro día. 14,20, Informativo regional.



PROGRAMA REGIONAL

9,05, Castilla y León a las nueve y cinco. 13,05, A la vuelta de la esquina (reportajes, oferta cultural...). 13,30, Informativo regional en conexión con los corresponsales de las nueve provincias de la región. 15,05, Sopa de ganso. 18,05, Castilla y León a las seis y cinco (boletín de noticias).

¿Tiene Vd. sauna?



Actualmente ahora una sauna para su casa, chalet o negocio y distribuido en familia de sus numerosos beneficios sobre el organismo.

● Instalación y mantenimiento en toda España
● Fácil instalación en una vivienda particular.
● No se necesitan obras de albañilería.
● No se producen olores ni humedades.

CARFER saunas finlandesas Trav. de las Cortes, 42, 1º 3º Tel. 93-240 53 76 HOSPITALET (Barcelona)

FORNIA INSTALACION Y DISEÑO DEPORTIVO Av. de Alberto Alcocer, 26-4º E. Tels. 259 00 20-259 43 41 28036 Madrid



PARA MAÑANA

00,30, El borde de la cama. 3,03, De la noche a la mañana. 6,03, Onda Pesquera. 7,00, Matinal SER. 8,30, Cosas de Segovia. 9,03, Hoy por hoy. 12,03, Segovia en directo. 13,03, Mediodía cadena SER. 13,30, Información local. 14,05, SER deportivos. 14,30, Informativo de las dos y media. 15,00, Segovia a las tres. 16,03, Su programa. 16,30, Así es la vida. 17,03, Cita a las cinco. 18,03, La saga de los Porreta. 18,15, Tardes sin fronteras. 19,03, Tertulia de las siete. 19,30, Santo rosario. 20,00, Informativo de las ocho. 20,30, Club deportivo. 21,03, Regional: Castilla-León. 21,30, La zarzuela. 22,03, Notas locales. 22,05, Coplas de mi SER. 23,00, Hora 25. (Coincidiendo con las horas INFORMATIVOS SER).

RADIO SEGOVIA FM

Hasta las diez de la mañana, programación simultánea con A.M. con los espacios «Onda Pesquera», «Matinal SER», «Cosas de Segovia» y «Hoy por hoy». 10,30, Encuentros con la Radio. 13,30, Los 40 principales. A partir de las 23,00, programa simultáneo con A.M., incluye los programas «Hora 25», «El borde de la cama» y «De la noche a la mañana».



PARA MAÑANA

9,00, Pido la palabra. 10,00, Cita matinal. 11,00, Informativo SER. 11,05, Panorama comarcal. 11,10, Escaparate. 11,45, La saga de los Porretas. 12,00, Antena deportiva. 12,30, Informativo local. 12,35, Club de Oyentes. 13,00, Informativo SER. 13,05, La rosa de los vientos. 13,12, La hora de los concursos. 13,45, Conexión con Radio Segovia. 16,00, Album musical. 17,00, Tardes doradas. 18,00, Los cuarenta principales. 19,00, Informativo SER. 19,05, Segunda parte de los cuarenta principales. 19,30, Informativo regional de Castilla-León. 20,00, Cadena SER informativo.



PARA MAÑANA

06,30, El primero de la mañana (N). 08,30, El primero de la mañana (L). 09,00, Viva la gente. 14,03, Antena de Segovia. 14,30, Antena deportiva en Antena 3. 15,00, Crónica 3. 15,30, Las tardes de Antena tres. 19,00, Lunes y Martes «Metadona»; miércoles, jueves y viernes «Los 33 de A3»; 20,00, Lunes y martes, «Los 33 de A3»; miércoles, jueves y viernes «Verde esmeralda». 21,00, Gomaespuma. 22,00, La salud es lo que importa. 23,00, Hora cero. 24,00, Supergarcía en la hora cero. Polvo de estrellas. 04,00, Repetición Gomaespuma. 05,00, Repetición Supergarcía. Cada hora Noticias en Antena 3.

PROGRAMACION RADIO 80

Radio 80 Serie Oro (97,6 MHz). 24 horas de la mejor música con las 1.000 mejores canciones de las tres últimas décadas. 1954-1980.

Por el Ayuntamiento

Aprobado un presupuesto de 755.000 pesetas para la celebración de los carnavales

Se convoca un concurso de comparsas callejeras

El Ayuntamiento ha aprobado un presupuesto de 755.000 pesetas para la celebración de los Carnavales, que se iniciarán el próximo domingo, día 1 de marzo.

El alcalde, Emilio Zamarrigo, ha comentado a los informados que se dará la máxima libertad, siempre que se cumpla la normativa vigente, y, en tono jocoso, dijo que aunque se trate de un militante de partido democristiano, se encuentra, feliz y entusiasmado con que estas fiestas sirvan para satisfacción y regocijo de los segovianos, además de que sabrán encajar las coplas de las comparsas perfectamente.

El domingo de Carnaval, a las 13,30 en la Plaza Mayor, se hará la presentación de las comparsas callejeras que deberán interpretar sus coplas, puntuables para los premios que concede el Ayuntamiento.

El martes, a las 20,30, desde la plaza del Azoguejo hasta la Plaza Mayor, desfilarán las comparsas y las personas que quieran sumarse a la fiesta con la charanga «Los Magníficos». Después, en la Plaza Mayor, verbena de Carnaval con la orquesta «Anade».

El miércoles de Ceniza, a las 20,30 en la plaza de Medina del Campo, concentración de las comparsas y acompañantes que participarán en el entierro de la sardina.

A partir de las 12 de la mañana del domingo de Piñata, fiesta in-

fantil de carnaval con divertidos juegos tradicionales, concurso de disfraces y numerosos regalos para todos los niños participantes. En el transcurso de esta fiesta se hará público el fallo del concurso calificador del concurso de charangas.

Además de los premios para las comparsas, un jurado secreto premiará los disfraces individuales que destaquen por su originalidad, belleza y simpatía.

CONCURSO DE COMPARSAS CALLEJERAS

Por otra parte, la Concejalía de Cultura del Ayuntamiento en su deseo de fomentar las fiestas populares de tanta tradición como son las de Carnaval, ha establecido un concurso de comparsas callejeras.

Se considera comparsa aque-

lla agrupación con un número superior a 10 personas, cuyo tema de disfraz sea uniforme o constituya unidad temática. Cada comparsa ofrecerá al público de la calle sus coplas carnavaleras con total libertad en cuanto a su contenido literario y ritmo musical, utilizando para ello los instrumentos musicales que crea conveniente.

Habrà un primer premio de 40.000 pesetas, un segundo de 30.000 pesetas y un tercero de 20.000 pesetas.

El jurado valorará la presencia por las calles, los trajes y efectos y las coplas.

Las inscripciones para participar en el concurso se realizarán en la oficina de Cultura del Ayuntamiento, finalizándose el plazo el día 26 de febrero, a las 12 de la mañana.

En la asamblea celebrada ayer

La Asociación «Horizonte Cultural», da sus poderes a una comisión gestora

Una Comisión Gestora llevará momentáneamente las riendas de «Horizonte Cultural» como fruto de la reunión extraordinaria celebrada ayer en el salón de actos del colegio Padres Misioneros. Tras la decisión de derogar en el cargo a la junta directiva, salieron veintiocho personas

comprometidas en la nueva dirección de la asociación.

Los asistentes, 250 socios—de más de 1.000 con que cuenta la asociación—, tomaron ayer conocimiento de los problemas internos que aquejan a «Horizonte Cultural», así como del desacuerdo existente entre los miembros de la junta, que se fraguó, en el transcurso de la reunión, en la dimisión del presidente Pedro Gil, y vicepresidente Pilar Lobete.

Pero el descontento por parte de los socios de la dirección llevada a cabo por la junta directiva acordó la disolución de ésta en una votación que quedó con un total de 28 a favor de la continuación de la citada junta, 188 en contra y 15 abstenciones.

La Comisión Gestora resultante, que cubrirá con carácter indefinido, no superior a la primera quincena del mes de julio—según rigen los estatutos de la asociación—, la dirección de «Horizonte Cultural», manifestó que daría su programa a seguir en una próxima asamblea, e invitó a antiguos cargos al consejo. «Que nos asesoren, pues tienen mucha más experiencia». Manifestó también las puertas abiertas de la Comisión para todo el que quisiera participar.

En el transcurso de la reunión se votó asimismo, la propuesta, por parte de un socio, de contratar un administrativo, para llevar a cabo todo el aspecto económico de la asociación: Con 63 votos a favor del contrato, 30 en contra y 35 abstenciones, parece que el asunto va a quedar en el aire a nuevo sometimiento de una próxima asamblea.

Carmen Llorente

En el Casino de La Unión

Homenaje a la mujer segoviana en la persona de Rosa Orcajo López

En el Casino de la Unión se celebró ayer por la mañana la ya tradicional fiesta de homenaje a la mujer segoviana, que este año se ha centrado en la persona de Rosa Orcajo López, una mujer muy conocida en la ciudad, abogada de los colegios de Segovia y Madrid, y pionera de las profesionales del Derecho en nuestra ciudad; asimismo es socia del Casino de la Unión desde hace 35 años.

Los actos se iniciaron, según es costumbre, con una misa que se ofició a las once y media en la iglesia parroquial de San Martín, después de la cual, los asistentes, precedidos por los dulzaineros Los Silverios, se dirigieron al edificio del Casino, en cuya sala Sirenas se desarrolló el acto de homenaje. Numeroso público se sumó al mismo, encontrándose presentes también, además de los socios del Casino, amistades de la homenajeada.

Un grupo de tunos de Derecho y Magisterio pusieron una nota de color en el ambiente, donde tampoco faltó un grupo de niñas de Valverde del Majano y de Segovia, ataviadas a la usanza típica.

El acto fue abierto por el presidente del Casino, Carlos Rossi, que en breves palabras recordó el significado de este acto. Seguidamente, el vicepresidente de la entidad, Esteban Callejo González, fue el encargado de glosar el homenaje dedicado a la seño-

rita Rosa Orcajo; hizo un canto a la mujer segoviana, personificada este año por ella, y en cuanto a la homenajeada, puso de relieve su singularidad al ser la pionera de las mujeres segovianas abogadas, entregada con su mejor espíritu a la profesión y a su puesto en el Ayuntamiento de la capital.

Finalmente, el alcalde de la ciudad, Emilio Zamarrigo Monedero, y el bibliotecario-contador del Ilustre Colegio de Abogados de Segovia, José Antonio de la Orden Arribas, en ausencia obligada del decano, hicieron breves alusiones elogiosas a la personalidad de la homenajeada.

Finalmente, Rosa Orcajo López pronunció unas palabras de emocionado agradecimiento por el simpático y cariñoso homenaje que se rendía, en su persona, a la mujer segoviana, gracias a esta simpática iniciativa del Casino de la Unión. La homenajeada fue obsequiada con un ramo de flores y con un pergamino, como recuerdo del acto.

Seguidamente, en el Club Juvenil se ofreció a todos los asistentes la típica tajada, el chorizo cocido en vino blanco, con pan y vino.

En el Parador Nacional de Turismo, Rosa Orcajo obsequió con un almuerzo a la directiva del Casino y a varias amistades suyas de Segovia y Madrid.

Celebrada la fase provincial del Concurso de Parques de Tráfico

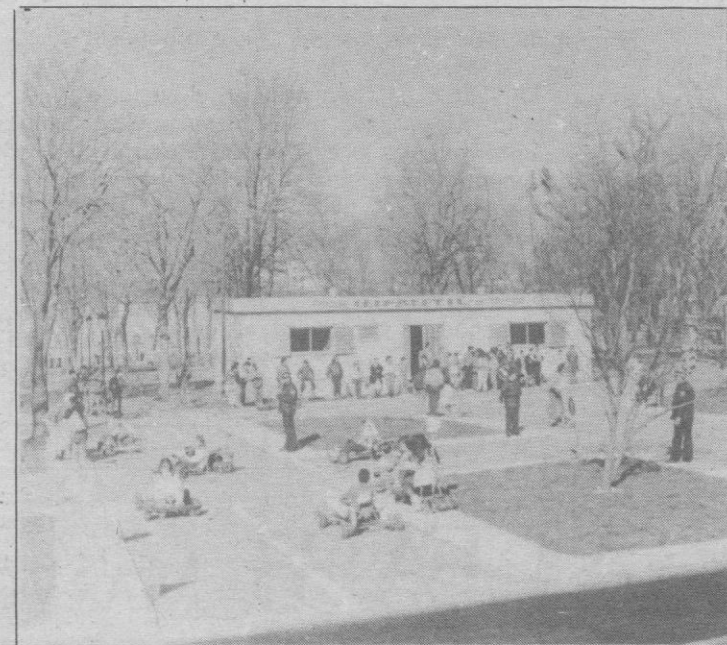

El sábado por la mañana se celebró en el Parque Municipal Infantil de Tráfico la fase provincial de selección del IX Campeonato Nacional de Seguridad en Ciclomotor y del XXIII Campeonato de España de Parques Infantiles de Tráfico que se van a celebrar en El Ferrol.

En el Campeonato de Parques representarán a Segovia Juan Carlos Sánchez y Jaime Pintor, siendo suplentes Israel de Andrés y Alberto Sacristán. En el Campeonato de Seguridad en Ciclomotor acuden representando a Segovia, Eduardo de Santos y Eduardo Torquemada.

En la final participaron un total de 50 jóvenes pertenecientes a centros escolares de la capital y de la provincia, concretamente de las localidades donde ha acudido la Cátedra Ambulante del Parque. La competición fue muy reñida, lo que hizo pasar un buen rato a los numerosos espectadores que acudieron a presenciarla.

Los concejales Benigno Sastre, delegado de Tráfico, y Angel García Nuño, impulsor de la Cátedra Ambulante, hicieron entrega de los trofeos y medallas.

(Foto: Antonio)

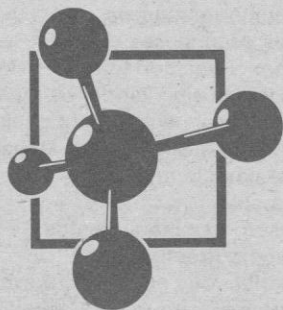

AGRICULTOR:

En el campo hay que ganar, con los

AMINOACIDOS INAGROSA

(anunciados por TVE) el éxito está asegurado

DISTRIBUIDO EN SEGOVIA POR:

ABONOS SEGOVIA, S. A.

CARBONERO EL MAYOR
ESTACION DE YANGUAS

TEL. 56 09 08
TEL. 56 03 95

Además puede encontrarlos en los siguientes puntos de la provincia:

MOZONCILLO
CANTALEJO
AGUILAFUENTE
NAVALMANZANO
NAVA DE LA ASUNCION
GOMEZSERRACIN

CUELLAR
OLOMBRADA
HONTALBILLA
CANTIMPALOS
SANCHONUÑO
VALVERDE

FUENTEPelayo
GARCILLAN
LA GRANJA
FUENTESOTO
RAPARIEGOS
MUDRIAN
CHAÑE

Y también los abonos sólidos

BIORGAN - FORTE

CARBONERO EL MAYOR

Comienza la construcción del Centro Comarcal de Salud

Por fin se inician las obras para la construcción del Centro Comarcal de Salud, integrado en la red sanitaria de la Comunidad Autónoma de Castilla y León, que atenderá a la zona básica denominada de Carbonero el Mayor y que comprende 15 localidades: Aguilafuente, Aldea Real, Cabañas de Polendos, Carbonero el Mayor, Cantimpalos, Escalona del Prado, Escarabajosa de Cabezas, Escobar de Polendos, Fuentepelayo, Lastras de Cuéllar, Mozoncillo, Pinarnegrillo, Tabanera la Luenga, Yanguas de Eresma y Zarzuela del Pinar.

la obra ha sido adjudicada a la empresa segoviana Constructora Monjas, que goza de unos indicadores de seriedad y honradez.

La realización de este centro sanitario comienza a tomar visos de efectividad a partir de un comunicado de la Delegación Territorial de Bienestar Social de fecha 22 de abril de 1985, con aceptación por el pleno de la corporación municipal días después, a la vez que cedía los terrenos necesarios —734 metros cuadrados— situados en la carretera de Bernardos, n.º 8, los cuales fueron adquiridos de propiedades particulares.

En un principio se adjudicaron las obras a Construcciones Fernando Valverde, de Valladolid, en algo más de 20 millones, pero hubo que anular la citada adjudicación por la falta de garantías que ofrecía la empresa.

Esta primera actuación, replanteo de los cimientos, es una noticia valorada muy positivamente en Carbonero y suponemos que en la comarca.

Con esta realización se completa un ciclo de instalaciones sanitarias en Carbonero el Mayor que comienza con el Centro Comarcal del Servicio de Urgencias que atiende a 14 pueblos de la zona, pasando por la reforma y mejora de los consultorios médicos.

DIONISIO ESCUDERO

NATALICIO

Ha dado a luz felizmente un niño, su segundo hijo, Purificación Casado Muñoz, esposa de nuestro colaborador literario en Gomezserracin, Alberto Herrerías Díez. El natalicio tuvo lugar en una clínica madrileña, donde la madre y el recién nacido se encuentran en perfecto estado.

AYUNTAMIENTO DE CARBONERO EL MAYOR

(Segovia)

En el Boletín Oficial de la provincia de Segovia n.º 18, correspondiente al día 11 de febrero de 1987, se hace público por este Ayuntamiento, lo siguiente:

Formulada, por todos los afectados, propuesta de reparcelación de la unidad de actuación urbanística denominada «Polígono de Carravilla» en el suelo urbano del municipio, formalizada en escritura pública, se somete, de conformidad a lo establecido en el artículo 115 del Reglamento de Gestión Urbanística, a información pública durante el plazo de 15 días hábiles, contados a partir del siguiente al de la publicación de este anuncio en el Boletín Oficial de la Provincia.

Carbonero el Mayor, 19 de febrero de 1987.

EL ALCALDE.

Firmado: **Fernando Gimeno**

SANTA MARIA LA REAL DE NIEVA

Cómo se celebraban en la villa los carnavales, hace 50 años

El Carnaval, fiesta por excelencia, donde el guapo se viste de feo y el feo de guapo, donde el hombre lo hace de mujer y ésta de hombre, donde todo se deja tirado en el baúl de los recuerdos, por unos días, para disfrutar y taparse una cara ya muy conocida en la vecindad todo el año. Es una de las fiestas profanas que los pueblos celebraron ampliamente, quizá convencidos de que el disfraz y el jolgorio les haría fuertes para proyectarse así diferente a lo que se es toda la vida...

Sorprendía ver cómo cada cual proyectaba o hacía su traje, iba a casa de la vecina y la pedía cosas, que sabía allí las había, pues en su arca conservaba vestimentas antiguas, y estas poseedoras las prestaban, con ese fin de que las diera el aire y muriera la polilla... Uno arreaba con el traje de D. Juan Tenorio, otro con el de D.ª Inés, de aquellos que sirvieron para hacer teatro en la cija del pueblo... Otro de torerillo, que fue lucido en capeas de carros y pueblos del partido... Otros de niñas, quizá ansiosos de estar tan buenas como ellas, con sus mandiles cruzados que tanto bulto les sacaba, mozas bien hechas y guapas, del Carracillo, de Samba, que venían a servir en casa de los Sres. Escoriales, Farmacia Triviño, el médico, etc. Otros de vendedores de pirulis otros de artistas arruinados, otros de comediantes, de gitanos, de monos, de brujas, de serenos, en fin de todo lo impensable. Había gustos personales escondidos en cada ser, quizá iniciales de algún travestismo muy personal, pues al que le gustaba ser chica o indistinto pudiera ser que algún asomo de cambio existiera en él. Hoy, más admitido, cada cual dice sin sonrojos ser esto y ser lo otro, se acabó esa vergüenza y ese paternalismo. Nuestros paisanos, aquellos que alejados de la sociedad vivían sus vidas, tal como Piro, Bartolo y Cochinito, algo retraídos, buscaban las cañas de los picos de los pájaros y vestidos con sacos recorrían pagos cantando aquella coplilla de «No te mires en el río...» Cacalija, Matagatos con sus pañosas, chuzo y farol, buscando duendes por la taberna del tío Sapo, Agapito Felizón o la

Gaitera, pues eran una de las tantas autoridades que allí había... aunque algunas veces cantaban y sereno y eran las 12,00 horas y nublado, por su propio cuerpo, aderezado con el tintorro del tío Sebito, de Nieva...

Caliche y sus inseparables amigos los Alpargatas, de mujeres tiznosas de la matanza, cantando su dúo de la Africana... Caeras, el escualido hombre, que ni casi proyectaba sombra al sol, vestido de negro, al corcho ahumado, recreándose con sus poesías, aquellas de: De Pascuales es la Pepa y de Pinilla la Juana, con eso quiero decirte, que no son del mismo pueblo... Levantaba el ala y a grandes voces decía: ¡Los de Codorniz! Guy... Quizás no les tuviera mucha simpatía al haberlo hecho algún desaguisado... El tío Trébole, Gálvez, con sartenes cantando, «El mundo es un Carnaval, con careta de traidor, quien no la lleva en el alma, la lleva en el corazón...» Los hijos del tío España, Sansón, con su «murga», instrumentos de cartón y vestidos igual que el Bombero Torero, recorrían sus pagos con melodías de la «Zarzamora», y «Tos Toreros»... El Zamorano con su estribillo, al ir de tasca en tasca consumiendo vinacho; Pichi, Olmedillas, Primo Pérez, Sebito, de tratantes, con sus jotikas de: Compré una mula a un tratante y que se les murió en Belchite y que no la pagaban hasta que no resucite. Tío Cogollos, el Sastre, de este oficio, con su gorra calada hasta las orejas, metro colgando del hombro, tijeras de cartón y librito de medidas, con su guitarra cantando pasajes de zarzuelas;

«No hay en el mundo pueblo que viva con tanto orgullo como en la villa pues disfrutamos como marqueses más que en Pinilla y Aragoneses. Comemos y bebemos y nos cortamos el pelo, y conste que lo hacemos sin vivir del estraperlo. En este plan de orgía, no nos podemos quejar, pues somos más felices que Su Alteza Maharajá. Esta villa está entre dos sierras; veraneantes venid a ella, que hay mucho fresco, hay monumentos, joyas de arte que son portentos. Hay un Puente Mantible que es una obra excepcional, está la Fuente Santa y el parque del Cascajar. La esquina del Cercaño donde tomaba el sol Greco, y está el Corral de Cura, de estilo churrigüesco...»

Ricardo Pascual Galtero

ALFA 33. MAS VERSIONES, MAS PRESTACIONES, MAS ALFA.



NUEVOS ALFA 33. UN MOTOR BOXER POTENCIADO. UNA LINEA MAS AGRESIVA Y UN IMPECABLE ACABADO. CON MAS PRESTACIONES, MAS BELLEZA, MAS DETALLES Y SIN PERDER PERSONALIDAD. GANANDO TERRENO. UNA NUEVA GAMA QUE VA A SOBREPASAR A TODA VELOCIDAD EL EXITO DE LOS ANTERIORES ALFA 33.

| MODELO | Alfa 33 1.3 S | Alfa 33 1.5 TI | Alfa 33 1.7 Q.V. | Alfa 33 1.5 4x4 Familiar |
|-----------------------------|---------------|----------------|------------------|--------------------------|
| POTENCIA | 86 CV | 105 CV | 118 CV | 95 CV |
| ACELERACION (0 a 100 km/h.) | 10,3 sg. | 9,8 sg. | 9,0 sg. | 11,2 sg. |
| VELOCIDAD MAXIMA | 172 km/h. | 185 km/h. | 196 km/h. | 170 km/h. |
| PRECIO FINAL (IVA incluido) | 1.395.000 | 1.495.000 | 1.695.000 | 1.795.000 |

EVAMSA. Concesionario Oficial. Ctra. Valladolid, s/n. Tel. 43 70 57. LA LASTRILLA (SEGOVIA).
LA RED OFICIAL ALFA ROMEO CUENTA CON 140 PUNTOS DE VENTA Y ASISTENCIA TECNICA.



1.731 millones para electrificación rural en la Comunidad

De ellos, 99 para la provincia de Segovia

La Junta ha autorizado al consejero de Fomento la suscripción de un acuerdo con las empresas distribuidoras de energía eléctrica de Castilla y León para dotar de suministro eléctrico en aquellos núcleos de población deficitarios, incluidos en el Programa de Electrificación Rural. Asimismo ha autorizado un gasto por valor de 600 millones de pesetas con el fin de agilizar las aportaciones de la Junta a la realización del plan.

El Plan de Electrificación Rural prevé la realización de obras de electrificación por valor de 1.731 millones de pesetas durante el ejercicio presupuestario de 1987, que se realizarán por parte de las empresas distribuidoras de electricidad que operan en Castilla y León.

Por provincias, las inversiones previstas son las siguientes: Avila, 106 millones de pesetas; Bur-

gos, 325; León, 484; Palencia, 230; Salamanca, 132; Segovia, 99; Soria, 169; Valladolid, 99 y Zamora, 87.

El montante de los distintos convenios con las empresas distribuidoras, en los que la Junta participa en todos los casos con

el 40%, es el siguiente: Iberdure, 869 millones de pesetas; Unión Eléctrica Fenosa, 507; Distribuidora Palentina (Electra de Viesgo), 116; Eléctricas Reunidas de Zaragoza, 69; Pequeños Distribuidores (ARPYDECAL), 139 y Anselmo León, 31 millones.

LEON

Plan para la explotación de un tren turístico a vapor

León.— La Delegación Territorial de Fomento en León de la Junta de Castilla y León ha encargado un plan de viabilidad para la explotación turística de un tren arrastrado por máquinas de vapor.

El ferrocarril es el que cubre la línea. Villablino-Ponferrada, propiedad de la empresa Minero Si-

derúrgica de Ponferrada (MSP) y que se utiliza únicamente para el transporte de mercancías, ya que al público fue cerrada hace ocho años.

Con este proyecto se pretende fomentar el turismo provincial en los fines de semana por una amplia zona de León, especialmente a lo largo del valle del Sil.

Dentro de una campaña de información e inspección

La Consejería de Bienestar Social inspeccionará más de 3.500 carnicerías de la Comunidad

La Junta de Castilla y León, a través de la Consejería de Bienestar Social, acaba de poner en marcha una amplia campaña de inspección y control de carnicerías, salchicerías, charcuterías y casquerías, con el fin de garantizar la calidad higiénico-sanitaria de los productos que venden y los intereses económicos derivados de su compra por parte de los consumidores.

Esta campaña se incluye dentro de un programa de inspección y control de la carne y productos cárnicos en las fases de sacrificio, elaboración, transporte y comercialización que comprenderá, además de la actual campaña, las de inspección y control de mataderos; salas de despiece; transporte de la carne y productos cárnicos; sacrificio de cerdos destinados al consumo familiar; control de

carnes procedentes de actividades cinegéticas; etc..., algunas de las cuales ya se han iniciado.

Los más de 3.500 establecimientos existentes en Castilla y León serán inspeccionados por los veterinarios titulares dependientes de la Consejería de Bienestar Social, con el fin de comprobar que cumplen la Reglamentación Técnico-sanitaria que entrará en vigor el próximo día 27 de febrero.

La Reglamentación Técnico-Sanitaria se publicó en el Boletín Oficial del Estado el 24 de febrero de 1984, y preveía un plazo de 24 meses para su aplicación. Este plazo fue ampliado por otros doce meses, por lo que su entrada en vigor tendrá lugar el día 27 de este mes. Con tal motivo, la Consejería de Bienestar Social publicó una Orden en el Boletín Oficial de Castilla y León, del pasado 13 de febrero, por la que se regulan las autorizaciones sanitarias de funcionamiento de las carnicerías, salchicerías, charcuterías y casquerías.

FASES DE LA CAMPAÑA

Las carnicerías que soliciten la apertura a partir de ahora deberán pedir la autorización sanitaria de funcionamiento. Las que ya estuvieran funcionando, deberán solicitar la renovación de dicha autorización. En una primera fase, la campaña será exclusivamente informativa. Los inspectores indicarán, en su caso, a los propietarios las deficiencias observadas, estableciendo una segunda visita (fase de comprobación) para verificar que han sido subsanadas las anomalías. En este caso, se les entregará el «Libro de Visitas», para el control sanitario del establecimiento, constituyendo tal acción la autorización sanitaria de funcionamiento.

En el caso de que se detectaran faltas leves, y éstas no se hubieran corregido, el inspector levantará expediente sancionador al titular del establecimiento. En el caso de que estas irregularidades se refiriesen a las prácticas de manipulación, se otorgará el «Libro de Visitas», con independencia de que prosiga la tramitación del expediente sancionador.

Cuando en la fase de comprobación se detectaran faltas graves no subsanadas, se procedería a incoar expediente sancionador y, al mismo tiempo, se decretaría el cierre cautelar del establecimiento hasta que se corrija las irregularidades.

Por último, se establece la fase de seguimiento, que tiene como finalidad la implantación de la visita de inspección mensual, con el fin de comprobar periódicamente el cumplimiento de la normativa vigente.

La campaña que ahora se inicia, como se señalaba al principio, es eminentemente informativa, y solo en una segunda fase, tras un plazo prudencial para la corrección de las anomalías, se iniciará la actividad sancionadora.

SI ES USTED ACCIONISTA DE UNION ELECTRICA FENOSA

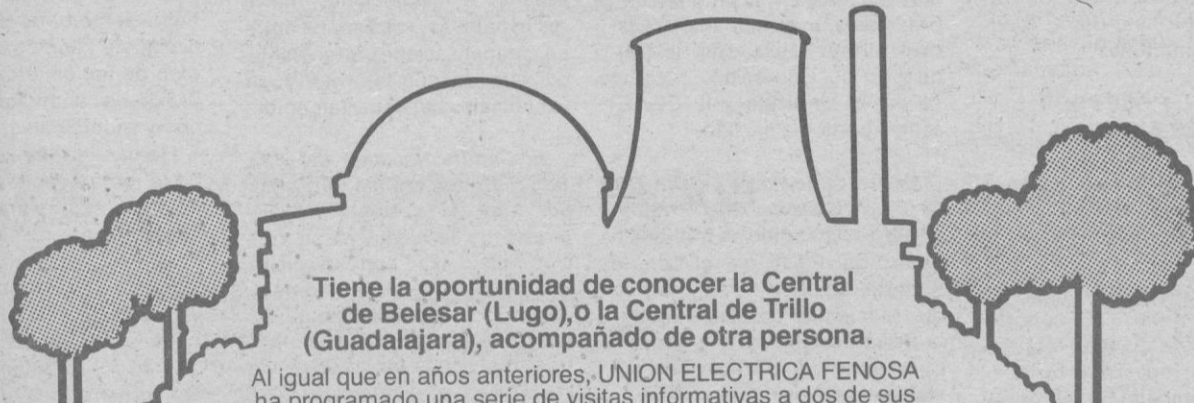

Tiene la oportunidad de conocer la Central de Belesar (Lugo), o la Central de Trillo (Guadalajara), acompañado de otra persona.

Al igual que en años anteriores, UNION ELECTRICA FENOSA ha programado una serie de visitas informativas a dos de sus instalaciones, situadas en las zonas Norte y Centro.

Las visitas a la Central de Belesar se efectuarán durante los días 6 al 10 de abril, ambos inclusive. Las visitas a la Central de Trillo se efectuarán durante los días 30 y 31 de marzo, y 1, 2, 3, 6, 7, 8, 9 y 10 de abril.

Todas las peticiones que no resultaron seleccionadas en años anteriores quedan anuladas, por lo que los señores accionistas que deseen efectuar la visita programada para este año, deberán solicitarlo nuevamente.

Se admitirá una sola inscripción por accionista, con validez para dos personas. Tendrán prioridad aquellos accionistas que no hayan participado anteriormente en este programa de visitas.

La selección de solicitudes se efectuará ante Notario y el resultado será comunicado a los favorecidos junto con la información complementaria.

Serán por cuenta de UNION ELECTRICA FENOSA los gastos de desplazamiento en autocar desde el punto de partida que se fije hasta la Central y regreso, quedando excluidos los gastos que se originen por transporte desde el domicilio del titular y acompañante.

Cumplimente el cupón que figura al pie y envíelo ANTES DEL 3 DE MARZO a:

Si desea visitar _____

Belesar
UNION ELECTRICA-FENOSA, S.A.
Relaciones Públicas
Fernando Macías, 2
15004 LA CORUÑA

Trillo
UNION ELECTRICA-FENOSA, S.A.
Relaciones Públicas
Capitán Haya, 53
28020 MADRID

DESEA VISITAR: CENTRAL DE BELESAR CENTRAL DE TRILLO

Nombre: _____

D.N.I. _____

Ciudad: _____

D.P. _____

Banco ó entidad donde tiene depositadas sus acciones _____

Domicilio: _____

Provincia: _____

Teléfono: _____

Adel.

Febrero 1987

¿Recurso en balde?

Parece que la Fiscalía del Estado tiene pocas posibilidades en su intento de que Yoldi no hable en Vitoria

Aunque Moscoso dice que la decisión de la Audiencia de Pamplona no tiene soporte legal

Madrid. — El Gobierno agotará hoy todas las posibilidades para impedir que el presunto miembro de ETA Juan Carlos Yoldi, preso en la cárcel de Herrera de la Mancha, se presente el próximo día 26 en el Parlamento vasco para defender su candidatura a lendakari en representación de Herri Batasuna. Yoldi se halla procesado por delitos de terrorismo, y el fiscal solicita 60 años de cárcel por los mismos.

PRESENTADO EL RECURSO CONTRA LA AUDIENCIA DE PAMPLONA

El fiscal de Pamplona presentará esta mañana, en nombre

Condenados del 23-F podrían ser trasladados a Sevilla

Madrid. — Algunos de los condenados por el intento de golpe de Estado de 23-F que aún permanecen en prisión podrían ser trasladados al nuevo establecimiento penitenciario de Alcalá de Guadaíra (Sevilla), en el que al parecer el Ministerio de Defensa ha invertido, al parecer, mil millones de pesetas.

Los abogados de Jaime Milans del Bosch, Alfonso Armada, Luis Torres Rojas, Diego Ibáñez Inglés, Antonio Tejero Molina y Ricardo Pardo Zancada, que cumplen condena por un delito de rebelión en distintas cárceles españolas, no han tenido conocimiento oficial sobre un hipotético traslado de sus defendidos a la prisión de Alcalá de Guadaíra. El Ministerio de Defensa tampoco ha confirmado ni desmentido esta posibilidad.

del fiscal general del Estado, un recurso contra el auto de la Audiencia Territorial de Pamplona que autorizó por unanimidad de los jueces el pasado sábado que se realizara dicho traslado. Sin embargo, fuentes de la propia fiscalía estiman que el recurso será desestimado y que los magistrados se ratificarán en su decisión, según subraya «El País».

Se supone también que, en respuesta al recurso de súplica, la audiencia hará alguna precisión sobre la forma en que deba efectuarse el traslado de Juan Carlos Yoldi a la capital vasca y las condiciones de su permanencia en la Cámara autónoma.

La principal preocupación del Ejecutivo estriba en estos momentos en las posibles alteraciones de orden público que pueden ocasionar la presencia y la intervención de Yoldi en el Parlamento de Vitoria, según confirmaron a este diario fuentes gubernamentales.

LO QUE MOSCOSOS DICE AHORA

El fiscal general del Estado, Javier Moscoso, por su parte, afirmó ayer que la decisión tomada por el pleno de la Audiencia Territorial de Pamplona no tiene ninguna clase de soporte legal. «Podrían haberle concedido la libertad provisional o hablar de concesión de permiso, que son las dos figuras previstas en la ley general Penitenciaria y en el reglamento penitenciario. Sin embargo, han optado por una posición procesal inexistente», argumentó el fiscal general.

González, rodeado de asesores

Prepara con el máximo cuidado su intervención de mañana en el debate sobre el Estado de la Nación

Madrid. — El presidente del Gobierno, Felipe González, tendrá que responder en el debate sobre el Estado de la Nación, que comienza mañana, a 13 portavoces de la oposición, que incidirán de manera especial en el desempleo y en los conflictos sociales. González ha manejado informes sobre sus oponentes, principalmente del portavoz del Grupo Popular, Arturo García Tizón.

GARCIA TIZON, EL QUE MAS PREOCUPA AL PRESIDENTE

Felipe González ha estudiado estos días las intervenciones de García Tizón en el Parlamento, de tal forma que conoce perfectamente cuáles son sus características en la tribuna de oradores, en las que destaca un «combatiendo verbo». Las principales intervenciones de García Tizón en la Cámara han estado relacionadas con el debate de presupuestos y la ley de Reforma de la Función Pública, temas en

los que se le considera un experto.

González ha utilizado el procedimiento habitual para la preparación del debate: informes sectoriales de todos los ministerios y los propios del equipo de asesores de la presidencia. El consejo de estos últimos ha sido la necesidad de que el discurso del presidente sea «profundo y con una gran dosis de ilusión».

La forma en que el presidente abordará el capítulo de concertación social, las previsiones de inflación para este año y el «consejo» de que los salarios no suban más allá de un 5% se está estudiando con sumo cuidado para no ahondar más en el conflicto con UGT. En medios de la Presidencia del Gobierno se asegura que la confrontación pública de Nicolás Redondo, secretario general de UGT, con el ministro de Economía y Hacienda, Carlos Solchaga, el pasado jueves en TVE, en el pro-

grama «Debate», causó una verdadera «conmoción».

EL GOBIERNO, CON SOLCHAGA

El Gobierno está firmemente alineado con las tesis de Solchaga, y toda la carga negativa la hace recaer en Redondo. Las mismas fuentes aseguraron que tras el mencionado programa se llegó a hablar de «ruptura» total con UGT y que el distanciamiento de la Moncloa con Nicolás Redondo es «insuperable».

Todos los portavoces de la oposición han dedicado las últimas semanas a la preparación de sus intervenciones con ayuda de sus respectivos gabinetes de asesores. Los últimos conflictos sociales —estudiantes, agricultores, sindicatos-Gobierno, Melilla— serán aprovechados al máximo como arma arrojada hacia el Gobierno.

Hernández Mancha inaugura hoy la campaña electoral en Castilla y León

Valladolid. — El presidente nacional de Alianza Popular, Antonio Hernández Mancha, inaugurará hoy en Valladolid la campaña electoral de su partido en Castilla y León con la presentación de los candidatos para los próximos comicios autonómicos y municipales.

Hernández Mancha pasará toda la jornada en la capital vallisoletana acompañado por José María Aznar, presidente regional de AP y candidato a la presidencia de la Junta de Castilla y León.

Ambos políticos participarán en varios coloquios radiofónicos organizados por emisoras locales, darán una charla en la Facultad de Medicina, tomarán parte en un acto público en un teatro de la ciudad y asistirán a una cena con afiliados y simpatizantes.

En el acto público en el teatro también participará Santiago López Valdivielso, presidente provincial de Alianza Popular y diputado por Valladolid, y servirá de apertura de campaña electoral. —Efe

EN POCAS LINEAS

La Coordinadora Estatal de Estudiantes de Enseñanzas Medias decidió, en asamblea celebrada este fin de semana en Madrid, firmar el acuerdo del Ministerio de Educación, suscrito ya por el sindicato y la CEAE, como «punto de partida».

El exalcalde y exdiputado por Ceuta, Francisco Fraiz Armada, ha sido suspendido de militancia dentro del PSOE por el Comité Federal de Conflictos, con lo que se culmina un nuevo capítulo de la prolongada y profunda crisis interna que afecta a los socialistas ceutíes.

Fernando Fernández Merino, alias «El Mercenario», presunto implicado en el secuestro del concejal palentino Rafael Becerril, afirma encontrarse fuera de España, en una nueva llamada telefónica a Antena-3 de Palencia.

El Ministerio de Defensa ha planteado a la OTAN la posibilidad de que pilotos militares de

la Alianza utilicen para su instrucción básica el espacio aéreo español e instalaciones militares españolas, «si España obtiene compensaciones interesantes por ello», según informan fuentes oficiales del departamento.

El Comité Nacional del PSE-PSOE aprobó en San Sebastián, por mayoría absoluta, la propuesta de la ejecutiva en relación con las conversaciones mantenidas hasta el momento con el PNV y el acuerdo de Gobierno alcanzado con dicho partido, que según indicó José María Benegas quedará zanjado definitivamente hoy.

La diputada del Partido Demócrata Popular Pilar Salarrullana ha manifestado que «no se puede permitir que la mujer no tenga acceso al Ejército». La pasada semana fue denegada su propuesta de que el Gobierno se comprometiera a presentar al Congreso un proyecto de ley que igualara en las Fuerzas Armadas a hombres y mujeres.

bolsa de madrid

COTIZACIONES DE HOY, LUNES

La primera sesión semanal de la Bolsa madrileña de valores, continúa sus avances. Se extiende por todos los grupos y alcanzan a valores petrolíferos, especialmente al sector de la construcción en la que hubo fuertes alzas. También se registran altas en inmobiliarias. Telefónica continúa con su marcha en ascenso. Por el contrario siguen debilitándose y perdiendo enteros el sector eléctrico. Los bancos firmes, lo que ayuda al mayor auge de la jornada.

En el grupo de petróleos, Española de Petróleos y Petromed suben 27,50.

En el grupo eléctrico, Hidroeléctrica del Cantábrico baja 3, Endesa 10, Reunidas de Zaragoza 6, Viesgo 1, Hidrola 4,50, Iberduero 1,50, Saltos del Nansa 10 y Unión Fenosa 2,25. Sevillana sube 0,25.

En metálicas básicas, Altos Hornos sube 3, Acerinox 15 y Felguera 30. Nueva Montaña baja 7,75, después de su posición de papel.

En materiales de construcción, Asland sube 41, Cristalería 50, Valenciana 22 y Valderrivas 107.

En químicas, Explosivos sube 1, Energías 18, Nicás 10.

En metal mecánica, Sistema AF sube 18.

En construcción de maquinaria, Amper sube 40.

En automóviles, Tudor sube 18,50, Citroën 1 y Fasa 50.

En alimentación, Uniasa sube 32, Azucarera 24, Ebro 5, El Águila 19, Tabacalera 76,50 y Viscofán 5.

En papeleras, Papelera Española y Sarrió suben 9 y Unipapel 80.

En construcción, Cubiertas sube 43, Dragados 34,50 y Fomento de Obras 48.

En comercio, Finanzauto sube 30 y Ebro repite cambio.

En seguros, Mapfre sube 60 y Fénix 111.

En el grupo de bancos, y dentro de los siete grandes, Bilbao sube 20, Central 14, Banesto 30, Hispano 4 y Santander y Vizcaya 25. Popular baja 6.

Telefónica sube 2,25.

El índice general subió en la sesión de hoy 3,77 enteros, con lo que queda a 255,95.

SEGOVIA HISTORIA Y LEYENDAS

LA REINA QUE MURIO EN CUÉLLAR

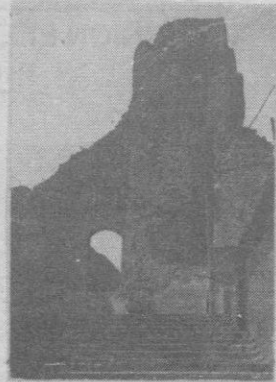

En Cuéllar vivió los últimos años del siglo XIV. Doña Leonor, hija del rey de Aragón, contrajo matrimonio con el rey Juan I de Castilla el año 1375. Por su carácter bondadoso y constante protección a los necesitados, la llamaban «la reina santa». Y Cuéllar, donde tanto gustaba a Leonor vivir, fue su última morada en el mundo, allí cerró sus ojos para siempre al dar a luz a una hija. Era el 12 de septiembre de 1382. No tuvo el consuelo de ver a su esposo cuando acabó su existencia, el rey estaba en Madrid aquellos días atendiendo a los asuntos de gobierno. Pero Cuéllar no fue el lugar de eterno descanso para Leonor, el rey dispuso que fuera enterrada en Toledo y hacia allí partió desde la villa segoviana el cortejo fúnebre de «la reina santa».



Bazar JAPON Solís Color

Al revelar su carrete fotográfico, le regalamos:

POR CADA FOTO OTRA GRATIS, OTRO CARRETE,

UNA AMPLIACION DE 18 x 24 Y ADEMÁS, UN ALBUM

Avenida Fernández Ladreda, 20

Teléfono 43 48 17

En Algeciras

Concejales del PSOE acusados de corruptos e indeseables por su propio partido

Cádiz.— Una comisión investigadora del PSOE de Algeciras ha acusado a siete cargos públicos de esta localidad gaditana de «corruptos, indeseables e indignos de pertenecer al PSOE», según publicó un periódico gaditano que citaba fuentes socialistas.

Según este periódico, los siete altos cargos acusados por la comisión investigadora son el alcalde de Algeciras, el socialista Ernesto Delgado Lobato, y los concejales Carlos Mejía Torres, Alberto Mendoza Cervantes, José María Guerrero, Joaquín Torrès Núñez y Angel Gutiérrez López, así como el presidente de la Junta del Puerto de la Bahía de Algeciras, Ambrosio González García.

Esta acusación de corrupción fue realizada por la citada comisión investigadora en el transcurso de la reunión que mantuvo el comité ejecutivo provincial del PSOE de Cádiz.

Según fuentes contrastadas, en ningún caso se ha podido demostrar apropiación indebida de fondos públicos o privados, ni existen pruebas tangibles de que alguno de los políticos citados se haya visto implicado en las irregularidades en materia de financiación que en un principio se barajaban.

Guerra se enfada con la Prensa

Por una presunta campaña de desprestigio contra los socialistas



Guerra, acompañado por Rodríguez de la Borbolla, en Sevilla.—(Foto EFE)

Sevilla.— Alfonso Guerra denunció el sábado, en Sevilla, la existencia de una campaña de prensa contra el PSOE para desprestigiar al Gobierno, al tiempo que pidió a los militantes de su partido y a los cargos públicos que se mantengan firmes ante la misma.

El vicepresidente del Gobierno hizo estas declaraciones en un acto público celebrado con motivo de la reunión del comité director del PSOE en Andalucía, para preparar las elecciones municipales.

Alfonso Guerra, ante unas

quinientas personas, en su mayoría cargos públicos del PSOE, dijo: «La mayoría de la prensa, salvo honrosas excepciones, ha trocado su misión de informar y criticar a los poderes públicos, por una actividad política que está diseñada contra los socialistas y contra el Gobierno».

Guerra aseguró que ese desprestigio del Gobierno no se va a lograr y pidió a los militantes y cargos públicos del PSOE que «os mantengáis firmes y seáis sensibles a las críticas de todos, pero nunca aceptéis que no estéis legitimados por el apoyo de los españoles».

Telefónica, Iberia y Renfe abren la negociación colectiva en grandes empresas

CC OO y UGT se han unido en esta ocasión para reclamar aumentos salariales superiores al 5 por 100

Madrid.—Telefónica, Renfe e Iberia abrirán hoy formalmente la negociación colectiva en grandes empresas, que habrá de servir de marco de referencia para la discusión de otros convenios.

Los representantes sindicales en Renfe y la dirección de la compañía se reunirán hoy, lunes, para formalizar la composición de la comisión negociadora del convenio, que no pudo constituirse el pasado jueves debido a la falta de acuerdo sobre el número de miembros que habrá de formarla.

UGT y CC.OO., JUNTAS

UGT y CC.OO. han elaborado para la negociación de este convenio que afectará a 63.000 trabajadores, una plataforma unitaria en la que reivindican un incremento salarial entre el 7 y el 8 por 100 y la reducción de jornada a treinta y ocho horas en 1987.

Renfe y Telefónica pactaron en 1986 incrementos salariales del 8,4 y del 8,56 por 100, respectivamente, con cláusula de revisión, dentro de los convenios que ambas compañías firmaron un año antes, con vigencia bianual.

EN IBERIA

El personal de tierra de Iberia, uno 17.000 trabajadores, que el pasado año pactaron en un convenio con vigencia bianual un incremento salarial del 8 por 100 para 1986, comenzarán también hoy la negociación de la revisión salarial para 1987.

UGT y CC.OO. se han unido también en Iberia para presentar una plataforma conjunta en la que se propone un incremento de los salarios del 7,5 por 100 en este año.

EL CONVENIO DE TELEFONICA

Telefónica, con una plantilla similar a la de Renfe, de 62.000 trabajadores, llevará a cabo el miércoles la constitución de la comisión negociadora del convenio, que estará integrada por el comité intercentros y una representación de la empresa.

Los sindicatos CC.OO., que cuenta con seis miembros en el comité, UGT (3), SIET (1), SATT (1) y ACMT (1) pedirán de forma unitaria a la compañía un incremento del 7 por 100, con cláusula de revisión semestral, y la reducción de la actual jornada de treinta y siete horas y media a treinta y cinco en el plazo de cuatro años.

Hoy comienza la asamblea plenaria del Episcopado

Hay tres candidatos para asumir la presidencia

Madrid.—Los 77 obispos españoles en activo comienzan hoy a las once de la mañana una Asamblea Plenaria, que durará toda la semana, en la que elegirán al presidente de la Conferencia Episcopal y a los presidentes de la 14-comisiones que funcionan en su seno.

Los nombres que más suenan en medios eclesiásticos y periodísticos para la presidencia del Episcopado son los del actual presidente, el arzobispo de Oviedo, Gabino Díaz Merchán; el vicepresidente, el arzobispo de Valladolid, José Delicado Baeza, y el del cardenal de Madrid, Angel Suquía.

Díaz Merchán, que agota ahora su segundo mandato, necesita para un tercero y último mandato, tal como establecen los Estatutos del Episcopado, los dos tercios de los votos emitidos, mientras que a los otros presidenciables les es suficiente la mayoría absoluta: la mitad más uno.

El pleno de la Conferencia Episcopal comienza hoy con un discurso del actual presidente, Gabino Díaz Merchán. Por la tarde, los obispos harán una votación de sondeo, sin valor jurídico. Las votaciones con valor jurídico comenzarán a realizarse mañana, martes, fecha probable en que será elegido o reelegido el presidente del Episcopado.

SUCESOS**UNA JOVEN, SOSPECHOSA DE MATAR A UN HOMBRE DE 50 PUÑALADAS**

Madrid.—Una joven rubia, de unos 25 años de edad, es la sospechosa de la muerte de Antonio García García. Este presentaba 50 heridas incisas en el pecho cuando fue hallado semicalcinado en la séptima planta del número 13 de la plaza de Artejo, en el Pilar.

La mujer, vestida sólo con un abrigo y descalza de un pie, tomó un taxi frente al complejo comercial Vaguada 2, poco después de las 10,30 horas del viernes, tras el incendio.

SE CLAVA UN CUCHILLO EN EL CORAZON MIENTRAS PELA PATATAS

Madrid.—Julián Cano, de 18 años, resultó gravemente herido al clavarse, según parece accidentalmente, un cuchillo en el pecho mientras pelaba patatas en un bar. La cuchillada, que le alcanzó el ventrículo derecho, se produjo sobre las 18,30 del sábado en el local situado en la avenida de la Ciudad de Barcelona, 77.

FABRICA DE PLASTICOS

ESPECIALIZADA EN BOLSAS DE CAMISETA, STANDAR O MERCADO, BASURA DOMESTICA O INDUSTRIAL EN ROLLITOS, LAMINAS BOBINAS E IMPRESIONES EN GENERAL.

DESEARIAMOS SUMAR CONTACTO CON PROFESIONALES DEL RAMO PARA LA EXCLUSIVA EN PROVINCIA.

Teléfono (94) 453-34-26 (de 5 a 9 tardes). Escribir al Sr. Miquelez, c/ Aida, Urquijo, 25 (48008-BILBAO).

Sorteo caja permanente

CON PREMIO MENSUAL



Acto de entrega del premio de CIEN MIL (100.000) pesetas del Sorteo «CAJA PERMANENTE» y en el que ha resultado agraciado D.ª Blanca Blanco Mediavilla, cliente de la Oficina URBANA-10

TAN COMODO... Y TAN SENCILLO

COMO APRETAR UN BOTON



CAJA DE AHORROS Y MONTE DE PIEDAD DE SEGOVIA

Política económica

DISCREPANCIAS ENTRE LOS «SIETE GRANDES»

Pese a ello promoverán un crecimiento global más equilibrado

Los ministros de Economía y los gobernadores de los bancos centrales de las seis grandes potencias de Occidente (Estados Unidos, Japón, República Federal de Alemania, Francia, Reino Unido y Canadá) acordaron ayer en París «cooperar estrechamente para promover la estabilidad de las tasas de cambio alrededor de los niveles actuales».

Los resultados de la reunión de París quedaron empañados por la retirada de la delegación italiana por no haber sido invitada a participar a una reunión previa el sábado, celebrada por el Grupo de los Cinco y al que debían sumarse ayer Italia y Canadá. La Embajada de Italia en París difundió un comunicado, según el cual, «en tales circunstancias, la participación italiana habría sido objetivamente residual y no habría comportado el mismo significado en relación a las contribuciones de los otros representantes de los países amigos».

A pesar de las declaraciones optimistas sobre los resultados de la reunión, los acuerdos alcanzados no suponen un avance sustancial. El objetivo de promover «la estabilidad de las tasas de cambio alrededor de los niveles actuales» no abarca la creación de una banda de fluctuación, como había propuesto el secretario estadounidense del Tesoro, James Baker, y que

pondría un límite definitivo a la caída del dólar.

La falta de un compromiso de este tipo subraya la existencia de discrepancias entre los participantes, salvo que se haya decidido en secreto la intervención de los bancos centrales para evitar una fluctuación fuera de unos márgenes establecidos.

Las medidas de política económica que deben acompañar a la esperanza de estabilizar las monedas no comportan ningún dato nuevo, aunque parece existir cierto compromiso de que Japón y la República Federal de Alemania intensifiquen su expansión económica y reduzcan su excedente comercial. Ello ayudaría a aliviar la situación de los países que soportan un elevado déficit, en especial Estados Unidos, que podría aumentar por esa vía sus exportaciones.

FRANCIA: Clima de euforia por la detención de dirigentes de Acción Directa

Los hechos dan la razón a la política antiterrorista de Jacques Chirac

París.—La detención de cuatro de los máximos dirigentes del principal grupo terrorista francés, Acción Directa (AD), representa no sólo un gran éxito policial, sino además un tanto importante para la política de seguridad del Gobierno galo.

Tal es el denominador común que se desprende hoy de los varios comentarios del mundo político y periodístico francés, en medio de una notable euforia por la «decapitación» de la banda armada más buscada y temida del país.

Con la detención de Jean-Marc Rouillan, Nathalie Menigon, Joelle Aubron y Georges Cipriani (otro «histórico»), Régis Schleichner, está ya encarcelado, AD no cuenta ya más que con un principal dirigente en libertad, el «artificiero» Max Frejot.

Según las informaciones po-

liciales que se han filtrado y los documentos hallados en la granja donde se les detuvo, el motivo de que los cuatro se hallasen reunidos era justamente la liberación de Schleicher, a cambio de una personalidad secuestrada previamente.

La euforia es hoy, obviamente, monopolio casi exclusivo de los políticos de la derecha, que no dudan en «regodearse» de quienes censuraban al Primer Ministro Jacques Chirac por hacer de la seguridad su bandera política.

El ministro del Interior, Charles Pasqua, y su «segundo» encargado de seguridad, Robert Pandraud, pueden hoy cantar victoria y hacer olvidar, ante el éxito obtenido, los «abusos» o «errores» policiales en que se han visto implicados.

Los medios gubernamentales y conservadores, como el ex ministro del Interior Alain Peyrefitte —blanco de un atentado fallido de AD—, recuerdan hoy que «muchos de los atentados cometidos» por estos terroristas «no deberían haber sucedido».

Así se alude a la ley de amnistía proclamada por el Gobierno socialista a su llegada al poder en 1981, cuando François Mitterand fue elegido Presidente de la República y Rowillan y Menigon, fundadores de AD, fueron puestos en libertad.

Los métodos de Pasqua y

Pandraud, ineficaces durante la oleada de atentados terroristas del año pasado y calificados de «racistas» y «represivos», aparecen ahora reforzados y justificados, según la mayor parte de los analistas políticos.

A su llegada al Ministerio del Interior, Pasqua había anunciado el lema que habría de guiarle, «aterrorizar a los terroristas», y la «decapitación» de Acción Directa, dicen los observadores, se produce «in extremis», casi un año más tarde.

En el plano político, la derecha francesa —y sobre todo un «devaluado» y «poco popular» Chirac— sube varios enteros justo en el momento en que la campaña electoral hacia las presidenciales de 1988 está a punto de comenzar.—Efe

Siria fusilará a los ladrones que actúan en Beirut

Beirut.—El jefe de los servicios sirios de espionaje militar dijo que sus tropas fusilarán a los secuestradores y pistoleros que no abandonen inmediatamente las calles de Beirut occidental. El brigadier Ghazi Kanaan hizo esta seria advertencia el domingo por la tarde poco después de que contingentes sirios se desplegaran en las afueras de Beirut y tomaran posiciones en el aeropuerto internacional de la capital libanesa.

PANORAMICA

PORTUGAL: El cantautor José Alfonso, cuya canción «Grandola, vila morena» fue el símbolo de la Revolución portuguesa de 1974, murió esta madrugada, a los 57 años de edad. José Alfonso, padecía un tipo de enfermedad irreversible que ha ido degradando progresivamente su salud en los últimos años.

EE.UU.: La secretaria personal del teniente coronel Oliver North, figura clave en el escándalo del «Irangate», ha reconocido que destruyó documentos del Consejo Nacional de Seguridad horas antes de que el Ministerio de Justicia decidiese revisar los archivos del exasesor de ese organismo.

La primera furgoneta que distingue entre carga y conductor.



La nueva generación de furgonetas Mercedes reúne las mejores condiciones de trabajo, rentabilidad y confort que jamás haya Ud. visto en un solo vehículo de transporte, con versiones para todas las actividades y una total adaptación para ejecuciones especiales. Los largos periodos de mantenimiento y la accesibilidad

mecánica disminuyen los tiempos de inactividad en un 13%, una importante reducción de costos a la que también contribuye la gran robustez del vehículo. Venga a ver lo que Mercedes ha hecho por su confort y su trabajo, acerquese a su concesionario Mercedes-Benz y pida una prueba.



MERCEDES-BENZ

En servicio tan buenos como en técnica.

4-0

FUTBOL.—En La Albuera, pese a que se falló mucho...

LA G. SEGOVIANA LOGRO LA VICTORIA MAS CLARA

La G. Medinense, uno de los equipos más flojos del torneo



Honrubia, tiro de Monzón que no detiene el portero y Luis remata a la red.

2-0. Minuto 38. Jugada de Fanjul, cede el balón a Chuchi, éste quiebra la salida del portero y sin apenas ángulo de tiro consigue meter el balón en la puerta.

3-0. Minuto 65. Falta que se saca sobre el área visitante donde hay fallos de marcaje. Monzón no tiene más que empujar el esférico a la red.

4-0. Minuto 70. Jugada de Chuchi con oportunismo de Llorente.

Y APARECIO FANJUL

En el minuto 16 de partido un tirón muscular hizo que Pepín hubiera de abandonar el terreno de juego. Para sustituirle puso Endériz en escena a Fanjul. Para ello retrasó a Piru a la defensa y al madrileño lo dejó de organizador en el centro del terreno. Al técnico le salió «bordao» el cambio. El chaval fue entrando en calor, se puso a tono y si en los últimos minutos de la primera mitad ya había tomado el pulso al encuentro a lo largo de la segunda parte fue un auténtico recital de gran jugar el que dio.

Es cierto que ante él y sus compañeros había un equipo sin mordiente alguno, con un sistema de juego arcaico y muy lejos del que se debiera practicar en la Tercera División. Pero ello, bajo ningún concepto, puede restar mérito alguno al trabajo sensacional realizado por Fanjul.

El encuentro, pese a la goleada, careció de interés. Porque cuando no hay juego de conjunto el espectador agradece —cuando menos—, que los goles lleguen. Y ayer se pudieron conseguir ocho o diez. Pero se falló en ataque casi todo. Ocasiones hubo a «espuestas». Pero se fallaron en la misma medida. Las de Monzón, primera parte, y Senovilla, en la segunda, son —fueron—, un claro ejemplo de ello. Si se fallan esos goles con un encuentro de empate a cero, hay que sacarles a hombros... y tirarles al pilón.

Frente a ellos, el presidente de la G. Medinense y entrenador «oficial» del equipo, situó sobre el terreno al mejor «once» —nos

lo dijo él mismo—, que tiene. Y, la verdad, no nos extraña nada su clasificación. Incluso no es fácil comprender cómo con este equipo pueden ganar algún encuentro.

En la segunda parte no lanzaron a portería en ninguna ocasión. La posesión del balón estuvo siempre del lado local, donde Fanjul se bastaba, en la línea

de medios, para dominar la parcela y dejar el balón en bandeja a sus compañeros. Fue lo único destacable del partido. Porque pese a los cuatro goles el juego careció de garra y le faltó acierto en los metros finales. Y no seré yo quien quite a los jugadores el mérito que tiene su esfuerzo en un campo pesado y con dificultades, pero ante un equipo como el de Medina del Campo, con el mismo esfuerzo, ocasión tuvieron de reivindicarse ante sus seguidores. Y si no llega a ser por Fanjul y algún destello de Chuchi, aquéllo se queda de imagen para un programa de aburrimiento.

J. M.ª

(Fotos: Antonio)



La opinión de...

QUIQUE FANJUL, jugador de la G. Segoviana: «Llevaba mucho tiempo sin jugar y quería aprovechar cualquier oportunidad»



po. Tenía muchas ganas de jugar y sabía que si hoy salía al campo tenía que «comermé» la hierba. Hice lo que pude, aunque creo que hubo ocasiones en que los nervios me traicionaron un poco.

—**Tampoco el estado del terreno de juego te daba facilidades para el lucimiento.**

—Es cierto. Estaba pesado y mal. El viernes, cuando entrenamos, lo vimos peor que hoy.

—**Lo que no ha existido prácticamente ha sido el rival.**

—Son gente joven y dejando aparte la defensa, que es un poco más sólida, el resto no ha opuesto mucha resistencia a nuestro juego. No han atacado y ello suponía que teníamos mucho más campo nosotros para dominar.

—**Claro que el equipo ha fallado todo lo que ha querido en ataque.**

—Mucho, tanto que hemos podido marcar ocho goles sin esforzarnos. Pero hay ocasiones que ves tan claro el poder marcar que parece imposible no lograrlo.

—**¿Cómo has visto la labor arbitral?**

—Yo sensacional. Es un árbitro con gran personalidad en el campo. Incluso se podía hablar con él, cuando otros no dejan ni que les mires porque enseguida sacan tarjeta.

—**Con un terreno de juego en mejores condiciones tu labor se habría visto más.**

—Así lo entiendo yo. De cualquier forma un jugador no debe culpar ni disculpar su labor porque el terreno de juego esté bien o mal.

J. M.ª

(Foto: Antonio)

El terreno de juego muy pesado. La zona del centro estaba en pésimas condiciones y pese a que por la mañana se había jugado otro encuentro, aún existía nieve en el campo. También en alguna parte de las gradas. Tarde fría, poco público y una recaudación OFICIAL de 23.000 pesetas.

El encuentro entre G. Segoviana y G. Medinense concluyó con victoria de los locales por 4-0, con un resultado al término de los primeros 45 minutos de 2-0. Siete saques de esquina para los locales y dos para sus oponentes.

ALINEACIONES

G. SEGOVIANA: Carlos (s.c. por falta de trabajo); Pepín (s.c. por lesión), Honrubia (1), Piru (1), Ricardo (2); Senovilla (2), Llorente (1), Luis (1), Chema (1); Chuchi (1) y Monzón (1). En

el minuto 18 Fanjul (3), reemplazó a Pepín por lesión de éste y en el 82, Oscar (s.c.), salió por Llorente.

G. MEDINENSE: Jabonero (2); Julio (1), Yoyo (2), Mario (1), J. Carlos (1); Quique (-), Juanjo (-), Yordi (1); Macias (-), Calleja (-) y Cubero (-).

En el minuto 55 Aranguren (-) sustituyó a Juanjo y en el 64 Santos (-) a Quique.

ARBITRO: Dirigió el partido el salmantino Sánchez Regidor, aunque estaba anunciado Pérez Martínez, de León. Nadie sabe los motivos del cambio. Su labor careció de rigor en las áreas. En la primera parte no quiso ver un derribo de Piru a Calleja y en la segunda un penalty claro a Monzón. Mostró tarjetas amarillas a Julio y Aranguren.

GOLES

1-0. Minuto 10. Jugada de

MUS

I CAMPEONATO BAR LOZOYA

NOTA INFORMATIVA

Por error en los carteles anunciadores, los premios de este campeonato son los siguientes:

- 1.º 200.000 ptas. y trofeo
- 2.º 100.000 ptas. y trofeo
- 3.º 60.000 ptas. y trofeo
- 4.º trofeo
- 5.º trofeo
- 6.º trofeo
- 7.º trofeo
- 8.º trofeo
- 9.º trofeo
- 10.º trofeo

Los trofeos están expuestos en los salones comedores donde se jugará este campeonato.

JOSE M.ª LOZOYA
c/ Avila, n.º 5 SEGOVIA

Para reservar pareja
teléfono 42 18 30



A pesar de perder, el Arévalo e Hijos puso el juego y el Matu Monterrey los goles (6-3)

El Arévalo e Hijos perdió por 6-3 ante el Matu Monterrey en el encuentro de fútbol, correspondiente a esta Primera Regional Preferente, y que disputaron en el campo de «El Royo» de Salamanca.

MATU MONTERREY. Isaac, Muñoz, Andrés, Pedro, Chuchi, Raúl, Bauti, Pedro Antonio, Nacho, Desi y Víctor. En el minuto de la segunda parte, Víctor Manuel entró a jugar por Víctor y, en el 34 de este mismo período, José Luis por Nacho.

AREVALO E HIJOS. Rodri, Verdugo, López, Bermejo, Alberto, Prieto, Chema, Pablo, Carlos, Pirri y Javi. Luis-Fer sustituyó a Javi en el minuto 32 de la segunda parte.

Arbitró el colegiado Ignacio Tarrueco, ayudado en las bandas por Hidalgo Aparicio y Caño Sánchez. Realizó su labor perfectamente, pasando desapercibido.

GOLES:

1-0. Minuto 27. Rechace de la defensa que recoge Desi y, de un tiro cruzado, bate a Rodri.

2-0. Minuto 29. Falta por la derecha del portal de Rodri que es ganado en el salto por Nacho que marca de cabeza.

3-0. Minuto 39. Fallo de la defensa visitante; Nacho se mete por la derecha y, tras quedarse solo ante Rodri, marca.

4-0. Minuto 44. Los del Arévalo e Hijos intentan hacer el fuera de juego pero no les resulta bien; Nacho, nuevamente se queda solo ante el portero segoviano que no puede hacer nada para que el salmantino marque a placer.

5-0. Minuto 54. Víctor sale en carrera hacia Rodri; la defensa hormigonera se queda estática creyendo que se produciría el fuera de juego pero no es así y aquél marca el quinto gol de tiro cruzado.

5-1. Minuto 59. Falta desde la parte izquierda del portero local que saca Chema y Javi, de cabeza, marca un bonito gol.

5-2. Minuto 69. Bermejo se interna en el área local donde es derribado; Carlos transforma el claro penalty.

5-3. Minuto 90. Nico lanza una falta en la parte derecha de la portería local; Chema, después de ganar en el salto a dos defensas, consigue un precioso gol de cabeza.

6-3. Minuto 94. Pasando cuatro minutos del tiempo reglamentario, se produce un nuevo fallo de la defensa visitante y Desi se interna solo y marca.

A pesar del abultado resultado del encuentro que se disputó sobre buen terreno aunque algo blando por algunas partes, y desfavorable al conjunto de Maito, éste jugó bien y fue quien en realidad puso el juego en el campo mientras que los goles los pusieron los de casa.

Durante el primer período de tiempo los segovianos se movieron con una evidente falta de ideas; tras los dos primeros goles se lanzaron a la desesperada jugando más con el corazón que con la cabeza. Mientras, los del Matu Monterrey se dedicaban a realizar numerosos contragolpes lo que, sin duda, les dio buenos resultados ya que los hormigoneros, empeñados en acercarse a la portería de Isaac, dejaban su defensa muy adelantada y sin tiempo para que pudiera controlar los ataques locales. De ahí ese contundente resultado de 4-0 con que finalizaron los primeros cuarenta y cinco minutos.

En la segunda parte todo cambió de decoración. A pesar de que se presentaba muy difícil levantar esa losa de cuatro goles, los de Segovia consiguieron corregir numerosos errores que habían cometido en la primera mitad y esos tres buenos goles que acertaron distancias. Sin embargo, nada pudieron hacer contra la adversidad del marcador con aumento hasta el 6-3 definitivo pasados cuatro minutos del tiempo reglamentario.

INTERINO

FUTBOL. — Primera Regional Preferente

Excelente triunfo el conseguido por el C. D. La Granja ante el Ciudad Rodrigo por 3-1

ALINEACIONES

C. D. LA GRANJA. Del Oso, Angel, Tejero, Pozas, Antonio, Eugenio, Carreras, Segundo, Elvidio, Jesús, Chen.

CIUDAD RODRIGO. Mayo, Agustín, Benito, Mazas, Bayón, José, Díez, Francisco, Pérez, Antón, Peralta.

Sustituciones: Por el C. D. La Granja, en el minuto 38, Curro entró por Chen, y en el 74, Merino por Angel. Por los visitantes, en el 51, Sánchez por Peralta.

ARBITRO. Sr. Pazos Arribas. En un correcto partido no tuvo complicaciones. Tuvo algún error de apreciación. Usó demasiado el silbato. Amonestó por los locales a Tejero y a Eugenio; por el Ciudad Rodrigo, a Francisco en dos ocasiones, por lo que tuvo que abandonar el terreno de juego antes de tiempo.

EL QUE LA SIGUE LA CONSIGUE

Se disputó en el embarrado campo de «El Hospital», debido a las inclemencias meteorológicas que han azotado sobre el Real Sitio en estas últimas fechas, un partido «a priori» comprometido para el C.D. La Granja. No hay que olvidar que el Ciudad Rodrigo, rival de esta jornada, ocupaba el cuarto lugar en la tabla clasificatoria y, además, en el encuentro disputado en terreno charro, dio una excelente impresión, aunque los muchachos de M.M. en aquella ocasión consiguieron un valioso empate. Esta buena imagen la rubricó ayer en terreno segoviano, mostrándose como un equipo serio en ataque, aunque ayer la actuación de Del Oso y en la segunda parte la buena defensa granjeña hicieron inútiles las ocasiones de que dispusieron. Por el C.D. La Granja hay que destacar, sin duda, la seriedad y disciplina en el juego, mostrándose como un equipo con personalidad en el campo, serio en

defensa, un centro de campo en el que se unen la técnica y la fuerza, adobado todo ello con unas dosis de entrega y una delantera que, aunque ayer no tuvo suerte de cara al gol, inquietó en todo momento a la defensa del Ciudad Rodrigo, sobre todo a un Elvidio que aportó al equipo la veteranía y la peligrosidad adecuada.

La primera parte comenzó con una clara ocasión para los visitantes, por parte de uno de sus mejores hombres, Bayón, muy suelto durante este período, que disparó a bocajarro y que tras el rechace de Del Oso el balón golpeó en el poste; este primer susto fue sólo eso, un susto, ya que en seguida el C. D. La Granja se hizo dueño del partido, y sólo en los últimos minutos de la primera parte perdió un tanto los papeles. El dominio local llevó consigo gran cantidad de ocasiones (en toda la temporada no hemos visto un encuentro del C.D. La Granja con mayor cantidad de ocasiones claras de gol, como dos de Elvidio, una de Tejero y Eugenio, un cabezazo de Jesús que desvió su compañero Segundo, etc.). Fue Jesús quien cedió en buena posición a Segundo, que falla, y Elvidio viniendo desde atrás materializa el tanto.

A los pocos minutos de comenzar la segunda mitad llegó

el empate; tras un semifallo de Tejero, que a pesar de todo completó una buena actuación, aprovechado por Pérez. Este tanto cayó como un jarro de agua fría sobre afición y jugadores que veían cómo el mayor dominio local no servía para ir por delante en el marcador. A partir de este gol el dominio del C.D. La Granja fue abrumador, pero la soberbia actuación del portero visitante Mayo hacia estéril toda ocasión. Pero el gol tenía que llegar y fue, cómo no, «san Carreras» que, con su magistral lanzamiento de falta, consiguió el segundo tanto para el C.D. La Granja. Este gol vino a premiar el mayor esfuerzo, el claro dominio y, porqué no, el mejor juego de los del Real Sitio. Pero Carreras quiso redondear la tarde y en un saque de falta realizado por Curro, aquél peinó el balón consiguiendo el segundo gol que llevaba la tranquilidad a los locales y que hacía clara justicia a los méritos de uno y de otro equipo.

Resumiendo, importante el triunfo del C.D. La Granja que no sólo le da tranquilidad en la tabla clasificatoria, sino que también supone moral para afrontar el difícil compromiso de la próxima jornada frente al líder, Barrio de San José.

MENOTTI

ATLETISMO

José Luis González, medalla de oro en 3.000 m. l. en los Campeonatos de Europa

Plata para Blanca Lacambra y bronce para Cristina Pérez

Lievin (Francia).— Tres medallas —una de oro, una de plata y una de bronce— ha sido el balance final de la selección española en el Campeonato de Europa de atletismo en sala disputado ayer en Lievin. El oro, como estaba previsto, fue para José Luis González, triunfador indiscutible a los 3.000 metros.

Su marca (7.52.27) fue sensacional y superó la plusmarca nacional (7.52.6), que estaba en poder de Arias Salgado desde hacía diecisiete años.

El segoviano Miguel Angel Prieto fue 12.º en 5 Kms. marcha con 20.11.12.

SORPRESA POR LAS MEDALLAS FEMENINAS

Pero las grandes sorpresas las dieron las mujeres, con Blanca Lacambra y Cristina Pérez como grandes protagonistas. Crono-

lógicamente, esta última fue la primera española en ganar una medalla en un Campeonato de Europa en sala. No estaba entre las favoritas y siempre fue la última del grupo de seis, aunque en la última recta fue remontando posiciones y entró en tercera posición. La canaria, que el sábado batió la mejor marca nacional con un crono de 52.83, volvió ayer a superar este registro, dejándolo en 52.63.

La explosión llegó en los 200 metros, carrera en la que Blanca Lacambra se hizo con la medalla de plata, batiendo en dos ocasiones la mejor marca nacional. La plusmarca nacional estaba en poder de Cristina Pérez, con 23.62. Lacambra, en semifinales, hizo 23.33. En la final volvió a correr a tope de sus posibilidades y obtuvo la medalla de plata, con una nueva plusmarca nacional, 23.19

DYC de Segovia, campeón de España de cross por clubes

Sabadell.— El equipo senior del Dyc de Segovia, se proclamó campeón de España de cross por clubes en competición disputada en la población catalana de Sabadell mientras que en la categoría senior femenina el triunfo fue para el Xeros Atlético de Sabadell seguido por el Tintoretto de Madrid que también venció en la categoría junior femenina y logró la segunda plaza en las promesas femeninas.

El primero en atravesar la línea de meta, tras cubrir los doce kilómetros de que constaba la prueba, fue Juan José Rosario, seguido muy de cerca por Antonio Prieto que, a falta de 50 metros, marchaba en primera posición. En junior masculino, la victoria fue para el San Miguel Oya de Vigo, mientras que las promesas nombres se las adjudicó el Barcelona.— Efe.

RANK XEROX

desea contactar con

VENDEDORES DE COPIADORAS, ESCRITURA Y EQUIPOS DE OFICINA

para ofrecerles la oportunidad de establecerse como CONCESIONARIO EN EXCLUSIVA de productos RANK XEROX (Copiadoras, microordenadores y máquinas de escribir electrónicas) en

SEGOVIA y provincia

PARA DESARROLLAR ESTA ACTIVIDAD ES IMPRESCINDIBLE POSEER:

- Experiencia como vendedor de equipos de oficina.
- Interés real en crear su propio negocio.
- (Se valorará conocimiento comercial de la zona).

LES OFRECEMOS:

- «Punto de Venta» totalmente acondicionado.
- Equipos en demostración.
- Cursos de formación en productos y técnicas de venta Rank Xerox.
- Asesoramiento y apoyo.
- Asistencia operacional constante de nuestra organización.

Los interesados deberán ESCRIBIR enviando un breve resumen de sus datos personales y profesionales, indicando teléfono de contacto, a:

RANK XEROX ESPAÑOLA, S. A.

Marketing/DAC's. c/ Josefa Valcárcel, 26. 28027 MADRID

FUTBOL SALA

8 - 3. La Escuela Caja goleó en los últimos cinco minutos

Poco público y frío ambiente en Maristas



En el polideportivo de Hermanos Maristas, con mucho frío, se jugó ayer el encuentro de División de Honor de fútbol sala correspondiente a la «A-2» entre los equipos La Escuela Caja Segovia y Talleres Salvá, de Palma de Mallorca. La victoria final fue para los locales por 8-3, tras concluir la primera mitad con ventaja local de 2-0. Pocos espectadores en las gradas, quizás la más floja entrada de la temporada.

ALINEACIONES

LA ESCUELA CAJA. Javi (3),

Poroto (3), Vicioso (2), Ricardo (2) y Luis (1). En los cambios, Enrique (s.c.), Rogero (s.c.), Nacho (s.c.) y Malaquias (s.c.).

TALLERES SALVA. Ferris (2), Palmer (1), Hidalgo (1), Golzalves (2) y Vilar (1). En los cambios, Guillén (1).

ARBITRO. Dirigió el madrileño FERNANDO CERRILLO. Como es habitual en los arbitrajes que realiza, mal. Mostró tarjetas amarillas a Ricardo y Guillén. Señaló cuatro técnicas a La Escuela y seis a Talleres Salvá.

GOLES

1-0. Minuto 13. Lanzamiento sorpresa de Poroto que mete el balón por un ángulo.

2-0. Minuto 17. «Dejada» de Ricardo a Vicioso con gol de éste.

3-0. Minuto 22. Saque largo de Javi sobre Luis que pilla adelantada a la defensa.

3-1. Minuto 25. Lanzamiento de Guillén, Javi consigue desviar la trayectoria pero el esférico, según el árbitro, traspasa la raya de meta.

3-2. Minuto 31. Golzalves, en contraataque y muy bonito tanto.

4-2. Minuto 32. Jugada de Ricardo con pase muy bueno sobre Poroto.

5-2. Minuto 34. Contraataque de Vicioso. Un gran gol.

6-2. Minuto 38. Falta que saca en corto Luis con gol de Ricardo.

7-2. Minuto 39. Ricardo en jugada individual.

8-2. Minuto 39. Luis, también en individual.

8-3. Minuto 40. Gol de Palmer desde un difícil ángulo.

«SOLO» ONCE GOLES

Sobre la cancha de Maristas había dos jugadores ayer que «solitos» habían logrado, hasta el comienzo de ese encuentro, la friolera de sesenta y seis goles. Una buena renta. Pero. Sin embargo los seguidores del sala no dieron importancia al dato y acudieron en muy escaso número al pabellón.

Siendo veraces con la información, hay que decir que no se perdieron nada por no presenciar este partido. En su primera parte fue anodino. En los mallorquines, con tan sólo seis jugadores de campo en la expedición, había recelo a jugar con «alegría». Retuvieron mucho el esférico y dejaron que la iniciativa la tuviera el equipo de casa, porque estaba obligado a ganar y, por lo tanto, a arriesgar.

Hasta que no llegó el primer gol no hubo interés por parte de nadie. Luego —minuto 14—, Ricardo se comprometió más en el juego y Vicioso pululaba más cerca del área rival. El segundo tanto tranquilizó a los locales que se fueron a los vestuarios con buena renta.

En la segunda mitad —como era de esperar—, salieron los de Mallorca con más ambición y aunque encajaron el tercer tanto no se dejaron «pisar» por ello. Con Golzalves —máximo goleador de la liga— poniendo difícil la situación a Javi y Guillén, con mucha movilidad, consiguieron acercarse tanto que la diferencia se situó a un gol. Para mí que este momento cometieron el error de creer que La Escuela estaba «groggy» y desgarneciendo su defensa se lanzaron a por el empate. «Crasso error». El contraataque de La Escuela funcionó a la perfección y los goles fueron aumentando en su casillero de una forma inverosímil. Y aún pudieron ser más. El lanzamiento de Luis a la madera, los tiros de Rogero, Ricardo y Vicioso que, a portero batido, se marcharon fuera y, en contra prestación un lanza-



miento de Guillén que votó justo en la raya de portería tras dar en el larguero.

No hubo más, aunque el espectáculo no fuera bueno en cuanto a juego, los goles le salvaron. La Escuela Caja permanece líder en esta segunda

fase de la competición y ahora —semanas próximas—, tiene dos desplazamientos consecutivos, Santander, contra Alerta, y Murcia.

J. M.ª

(Fotos: Antonio)

BALONCESTO. — Tercera División

El Colegio Diocesano estuvo a punto de aguar la fiesta, pero...

89-97. Cetipsa Cantalejo campeón del grupo

Pabellón territorial de Avila. Como de costumbre en muy malas condiciones.

Resultado: Colegio Diocesano 89; Cetipsa Cantalejo, 97. (46-59).

Colegio Diocesano: 33 canastas de 63 intentos (52%). 23 de 36 tiros libres (63%). 31 rebotes (9 en ataque). Eliminados: Moreno (min. 30) y Hernández (min. 40). Jugaron: Carabias 2, López 17, J.J. Hernández 12, Aldea 25, Hernández 13. Cinco inicial. Moreno 9, Santero 11, J.C. Hernández y Sánchez.

Cetipsa Cantalejo: 38 canastas de 74 intentos (51%). 18 de 27 tiros libres (66%). 1 triple de 9 intentos. 35 rebotes (10 en ataque). Eliminados Borja (min. 40). Jugaron: César 36, Borja 20, Ferreira 12, Manrique 14, Tardón 4. Cinco inicial. Soler 8, Araque 2, Egidio 1 y Rincón.

Arbitraron: García y Navarro.

Y AHORA, UN MES DE VACACIONES

Se desplazaron ayer a Avila la expedición del Cetipsa Cantalejo con la confianza de estar clasificado y el propósito de ganar para quedar primero de su grupo; y eso es precisamente lo que pretendió desde el principio del encuentro. Los visitantes no dieron opción y se pusieron por delante en el marcador aunque de momento con exiguas ventajas de como máximo 6 puntos (14-20) en el minuto 16. Las diferencias no aumentaban porque el Cetipsa no cerraba bien su rebote a pesar de tener en esos momentos en cancha a Ferreira y Tardón, por encima del 1,90. Otra de las razones era la mixta que López le hacía a Manrique que le dejó maniatado durante todo el partido. Pero el equipo de Andrés Rodríguez tenía que imponer en algún momento su superioridad técnica y esto fue a raíz

de los encestes de Borja que tan sólo falló 3 de sus 8 primeros lanzamientos convirtiendo además dos tiros libres mientras el colegio Diocesano se estrellaba una y otra vez contra la defensa individual visitante. Así en la mitad de la primera parte la diferencia era ya de 12 puntos (26-38) a favor de los briqueros.

En la segunda parte cambió totalmente la decoración y el Colegio Diocesano puso más garra y entusiasmo sobre todo en defensa, que consiguió que el Cetipsa perdiera muchos balones en ataque e incomprensiblemente en los saques de banda y con presión de un solo hombre. Las diferencias se acortaron y a los 4 minutos de comenzar el segundo período tan sólo eran de 7 puntos (56-63). Pero lejos de parar la escalada abulense éstos se llegaron a poner con 2 puntos de ventaja, y con un Cetipsa Cantalejo perdido en ataque y defensa; pero a falta de 6 minutos se produjo una falta intencionada de Hernández sobre César que ya llevaban un rato empujándose y empezó el conjunto Diocesano a ponerse nervioso y encajó un parcial en 4 minutos de 4-12, con lo que el marcador se colocó con un 87-93 a falta de 2 minutos. Lo que siguió no tiene historia salvo la anécdota de la eliminación de Borja por 4 personales aunque la mesa le señalara la quinta. La razón estriba en que en un momento de confusión los jueces de mesa apuntaron una personal al número 5 de Borja en vez de al número 5 de Carabias y éste pudo mantenerse en cancha con 5 personales.

En el capítulo de destacados César con 36 puntos y 8 rebotes fue la estrella del partido bien secundado por Borja. En el Colegio Diocesano, Aldea fue el mejor con 25 puntos y 6 rebotes.

Mesa

EL INSTITUTO NACIONAL DE LA SEGURIDAD SOCIAL (INSS)

LE OFRECE ATENCION PERMANENTE

Si desea información sobre las prestaciones de la Seguridad Social o la revalorización de pensiones, le recordamos que tiene a su disposición, en cada una de las Direcciones Provinciales del INSS,

Un teléfono con contestador automático (las 24 horas del día) y el apartado de Correos 65.000 (de su provincia). Tel. Segovia: 43 08 00

PENSIONISTA

ANTES DEL 1º DE MARZO TIENE QUE PRESENTAR DECLARACION

Sólo si percibe complemento por mínimo y durante 1986 obtuvo ingresos, derivados de rentas de trabajo y/o capital, o de otro tipo, superiores a 500.000 ptas. Para ello, rellene el dorso de su "Notificación de revalorización".

Los perceptores de complementos por mínimos con cónyuge a cargo, deben comunicar cualquier variación de su estado civil o de la situación de dependencia económica de su cónyuge, dentro de los quince días naturales siguientes a la fecha en que se produzca esa variación.



INSTITUTO NACIONAL DE LA SEGURIDAD SOCIAL
Secretaría General para la Seguridad Social
Ministerio de Trabajo y Seguridad Social

RESULTADOS

PRIMERA DIVISION

Ath. Bilbao, 0; Sevilla, 1. Valladolid, 1; Sabadell, 0. R. Madrid, 2; Cádiz, 1. Español, 3; Mallorca, 1. Murcia, 2; R. Santander, 1. Las Palmas, 0; Barcelona, 0. Sp. Gijón, 3; Osasuna, 0. Zaragoza, 1; R. Sociedad, 0. Betis, 2; At. Madrid, 1.

SEGUNDA DIVISION

R. Huelva, 1; Hércules, 2. Logroñés, 2; D. Coruña, 2. Málaga, 2; Oviedo, 3. Figueras, 1; Cartagena, 1. Valencia, 2; Castellón, 0. Celta, 5; Barcelona At., 0. Jerez, 1; Sestao, 1. Rayo V., 5; Bilbao Ath., 1. Elche, 1; Castilla, 1.

SEGUNDA DIVISION «B»

Alcira, 0; Aragón, 0. Eibar - Ceuta (aplazado). Burgos, 3; Alcoyano, 0. Sanse - Orense (aplazado). Pontevedra, 2; Albcete, 1. Mallorca At., 2; Granada, 3. Poblense, 0; Córdoba, 2. Lérida, 0; Salamánca, 0. Madrileño, 1; Lugo, 1. Tenerife, 2; Almería, 1. Linense, 2; Gandía, 1.

TERCERA DIVISION

Grupo VIII

Guardo, 1; Herrera, 2. Béjar I., 0; At. Astorga, 1. Salmantino, 0; Cultural Leonesa, 3. Laguna, 1; Zamora, 2. Universidad, 0; Toreno, 0. G. Segoviana, 4; G. Medinense, 0. Ponferradina, 2; Valladolid Promesas, 0.

Benavente, 4; Real Avila, 1. Cultural León, 0; Palencia C. Olímpico, 0. Brivesca, 3; At. Bembibre, 0. Descansa, Lermefio.

PRIMERA REGIONAL PREFERENTE Grupo C

Sp. Garrido, 2; Diamante, 0. Real Avila Promesas, 6; Rioseco, 0. Matu R. Monterrey, 6; Arévalo e Hijos, 3. Pedrajas, 2; Tudela, 3. J. Castilla, 2; Olmedo, 4. Guijuelo, 0; B. San José, 2. La Granja, 3; C. Rodrigo, 1. Sequillo, 4; Peñaranda, 2. S. Pedro Regalado Lauki, 2; At. Peñafiel, 2.

PRIMERA REGIONAL ORDINARIA

Whisky Dyc, 6; Mozoncillo, 1. El Espinar, 0; Bernardos, 3. Valseca, 0; G. Ayllonesa, 1. Cantimpalos, 4; Bernuy, 0. Acueducto, 4; Cabezuela, 2. Sp. Riazano - Coca (suspendido por la nieve). Cantalejo, 4; Turégano, 2. Vezanones, 2; Sepúlveda, 2. Carbonero, 3; Valsain, 1. Descansa, Olornbrada.

FUTBOL SALA

DIVISION DE HONOR 2.ª fase. A-2

La Escuela Caja Segovia, 8; Talleres Salvá, 3. Alerta FS, 3; Decasport Murcia, 5. Sparca Cargo, 5; Valencia FS, 2.

BALONCESTO

PRIMERA DIVISION «B» FEMENINA

Fase de ascenso

Stadium Casablanca, 58; Tintoretto, 71. Las Banderas, 88; Jesuitinas Caja Segovia, 78. Hispano Francés, 76; Dulciora Universidad, 72. Daltex Mataró, 77; Compañía María, 59.

TERCERA DIVISION MASCULINA

Grupo II

Sarabris Medina, 79; JPM. U. Montevegas, 68. C.D.U., 105; Soria, 51. Colegio Diocesano, 89; Cetipsa Cantalejo, 97. Descansa, Europol CBS y Avilacta.

BALONMANO

SEGUNDA DIVISION MASCULINA

Fase de descenso

Aranda Gromber, 22; Nava Caja Segovia, 24. Atrio Cuéllar, 26; Autocid Burgos, 12. Descansa, Inzamac. S.A. Cont. Cal.

VOLEIBOL

SEGUNDA DIVISION Fase de ascenso

Dulciora Universidad, 3; Alcázar Ertoil, 0. I. Zorrilla-R. Mata, 3; Universitario Salamanca, 1.

DEPORTE PROVINCIAL

BALONCESTO

Campeonato senior

Cantimpalos, 60; Hucha, 68. Oky Disco, 70; Mesón Rincón Castellano, 62. Taller Imagen, 48; Talleres Santiago, 55. Nava Asunción, 49; Enmendadores, 72.

Campeonato junior

Claret, 0; Cetipsa Cantalejo, 2. J.P.M. - Europol C.B.S. (aplazado).

Campeonato juvenil

J.P.M., 81; Claret A, 80. Claret B, 66; C.B.S., 75. Mago Televisión, 35; Unami, 71. Coca - Enmendadores (no presentado Enmendadores).

Campeonato juvenil femenino

Novo Sport - Jesuitinas A (s.r.). Cuéllar Troika - Jesuitinas B (retirado de la competición el Cuéllar Troika). Cuéllar Vivó - Concepcionistas (retirado de la competición el Cuéllar Vivó). Descansa, Jesuitinas Caja Segovia.

VOLEIBOL

Categoría absoluta

Narizotás, 3; Asevol, 2. Blume, 2; Ficos-Bar las Columnas, 3. C.A.S., 0; Alcázar, 3. Descansa, A.V.B.

CLASIFICACIONES

PRIMERA DIVISION

Table with 7 columns: J, G, E, P, F, C, Ptos. Rows list teams like Barcelona, Real Madrid, Español, etc.

SEGUNDA DIVISION

Table with 7 columns: J, G, E, P, F, C, Ptos. Rows list teams like Valencia, Deportivo Coruña, Logroñés, etc.

SEGUNDA DIVISION «B»

Table with 7 columns: J, G, E, P, F, C, Ptos. Rows list teams like Tenerife, Burgos, Lérida, etc.

BALONMANO

Campeonato regional de 1.ª categoría. Grupo Segovia

Avanto Santa María, 23; Persianas Hernando Cantimpalos, 16. Rodper Llorente Carbonero, 26. Nava Asunción, 25. Caja Segovia, 21; Hucha, 11. Descansa, Agropoza Cuéllar.

LA QUINIELA GANADORA

Table with 2 columns: D, F. Rows list teams like Ath. Bilbao - Sevilla, Valladolid - Sabadell, etc.

TERCERA DIVISION (GRUPO VIII)

Table with 7 columns: J, G, E, P, F, C, Puntos. Rows list teams like Ponferradina, Cultural Leonesa, Real Avila, etc.

PRIMERA REGIONAL PREFERENTE. GRUPO «C»

Table with 7 columns: J, G, E, P, F, C, Ptos. Rows list teams like San José, Arévalo Hijos, San Pedro Lauki, etc.

PRIMERA REGIONAL ORDINARIA

Table with 7 columns: J, G, E, P, F, C, P. Rows list teams like Whisky Dyc, Carbonero, Cantalejo, etc.

Cantimpalos y El Espinar, figuran con puntos de menos por sanción federativa.

CARRERAS DE CABALLOS

Antes de comenzar nuestra información sobre los resultados de ayer domingo en el hipódromo madrileño, señalemos dos puntos que no admiten demora: El primero para decir que nos parece muy efectiva la modificación de la norma 4, en relación con el concurso de pronósticos organizado por la Real Sociedad de Fomento, para participación de los medios informativos, pero también anotemos que mucho antes debió adoptarse el sistema ahora establecido; y el segundo, para agradecer la felicitación que se transmite a EL ADELANTADO DE SEGOVIA, por el tratamiento informativo y de orientación que en estos espacios se viene concediendo a la QH.

Tercera reunión en La Zarzuela, con un programa lleno de interés y con unos resultados que iremos desgranando. En la primera carrera, triunfo un poco imprevisto de ALMAZAN. En el Premio Colorines, clara victoria de CIELO LIQUIDO. Y otro

favorito, ADRIATICO se adjudicaba el Premio Snobissimo; y en esta prueba "dos números" para la QH al ser retirado el n.º 8, y pasar la apuesta al primer reserva, en este caso al n.º 1, el ganador. Llega la cuarta carrera, y por la buena conjunción y planteamiento de lucha que ofrecieron los representantes de la Cuadra Cristal, nadie más que ellos tenían posibilidades de ganar, siendo PORGY quien ocuparía el primer lugar. Repite la cuadra Rosales la retirada de un caballo en la prueba más importante, y ya ausente El Violento, el triunfo fue para JUSTINIANO. La victoria de BALLYMONE, cerraba la reunión. Y en la QH, así queda su combinación ganadora: 5-6-1/8-9/10-7-6. Y al 90 por ciento del escrutinio, posibles dividendos de 310.000 pesetas para los máximos acertantes; algo más de 4.000, a los de cinco; y de nuevo sin pedrea para los de cuatro resultados.

ENRIQUE GARLA

ANUNCIOS POR PALABRAS

ALQUILERES

ALQUILO piso amplio calle José Zorrilla. Teléfono: 425580.

SE NECESITA piso amueblado, calefacción buena zona. Matrimonio funcionarios. Tef.: 426389.

TRABAJO

SE NECESITA chica para limpieza comercio. Tef.: 433131.

NECESITO empleada de hogar. Informes. Teléfono 427700.

SE NECESITA cocinero muy especial, bien retribuido, reserva a colocados. Restaurante La Oficina.

TRABAJO en casa. Gane más de 35.000 pesetas mensuales. Escribir: Apartado 1.833 Barcelona.

SE NECESITA empleada de hogar interna, gustando niños, responsable. La Granja. Teléfono 470014

ENSEÑANZA

CONVOCADAS (B.O.E. 12-2-1987) 3.646 plazas Auxiliares Administrativos del Estado; 1.410 Administrativos y 1.388 para Correos. Preparación completa (textos y test). Academia Studio, 21. Teléfono 434010 C/Gascos, 9

OPOSICIONES Correos y Telecomunicación. B.O.E. 12-2-87. Escala de Clasificación y Reparto (1.060 plazas). Escala de Oficiales (328 plazas). Prepara Academia Nobel. Independencia, 9. Teléfono 426915. Segovia.

CLASES de inglés en Jardínillos de San Roque. Javier (Tef.: 431549)

GANADOS

VENDO añejas avileñas con carta El Espinar. Teléfono 181162. Madrid 91-4468230

AGENTES DE LA PROPIEDAD INMOBILIARIA

LLANCASA, pisos locales, naves, fincas y solares. Ladreda, 25, 1.º. Teléfonos 425358 y 435962

MIGUEL TOVAR, su Agencia Inmobiliaria. Ezequiel González, 6. Teléfono 435461.

TRASPASOS

TRASPASO bar acreditado zona José Zorrilla. Informes Santalla. Teléfono 429118.

SE TRASPASA o vende bar-restaurante acreditado capacidad 110 personas. Teléfono 435461

VARIOS

AGENCIA MATRIMONIAL «Nazareth». Seriedad. Rapidez. Economía. Clientes toda España y extranjero. Peligros, 11 (Madrid). (91) 2316558.

NOVIOS, su viaje a Mallorca, Canarias, Sierramar. Patiño. Ladreda, 11. 430511 (seis líneas)

¡¡¡POR SOLO 5.000 pesetas al mes amueblamos toda su casa!!! Muebles Lázaro. San Francisco, 34.

HIPOTECAS. Gestionamos instantáneamente primeras y segundas. Hasta 20 años. Toda España. Cancelamos embargos. Teléfonos (91) 2466494 - 2462262 - 2560206. c/ Alcalá, 196. Madrid.

LA COMODIDAD es fundamental para el estudio, conozca nuestra nueva serie económica de mesas escritorio. Cervantes, 18. Borregón.

EL ORDENADOR, tiene su sitio en una mesa-escritorio que le ofrece Borregón-Cervantes 18

MUEBLES de pino, elegantes, robustos, funcionales Borregón. Cervantes 18.

VEHICULOS

LAND-ROVER 88 especial y Diam-6. Teléfono 520704

SE VENDEN AUTOCARES DE SEGUNDA MANO

- Buen uso
- Motor trasero
- Varios modelos

Informes en los teléfonos de Salamanca (923) 21 76 73 y 21 78 22

LE IMPORTAMOS directamente el coche que Vd. precise. Somos especialistas en vehículos de calidad: Mercedes, Porsche, BMW, disponemos de coches ya importados para cualquier consulta. Teléfonos 433267 y 400020.

VENTAS

VENDO chalet en Los Angeles de San Rafael, 2 plantas, 5 habitaciones, salón con chimenea, comedor, dos cuartos de baño, completos, porche, cocina, leñera, garaje y parcela 2.000 m.². Teléfono: 2730561. Madrid.

CERCADOS Reques, cercado de fincas, materiales para cerramientos. Tel.: 485176. Fuentemilanos.

¡¡¡LA CASA de las lámparas enorme surtido!!! Muebles Lázaro. San Francisco, 34

¡¡¡TRESILLOS, muchos tresillos y muebles convertibles!!! -los hacemos a medida- con perfecto diseño (facilidad de pago). «Lázaro Decoración». San Francisco, 34-36 (aparcamiento a 50 metros).

VENDO banco y herramienta carpintero, buen estado. Tef.: 422350

¡¡¡VISITE la sección de oportunidades!!!, «quedará asombrado» (facilidad de pago). «Muebles Lázaro-Decoración». San Francisco, 34

ALFALFA de Aragón, pulpa remolacha, Pedro Rodríguez. Teléfonos 91-4029334 y 4113566

¡¡¡COLCHONES!!!, sensacional surtido de colchones con las mejores marcas del mundo: «Flex, Picolín, Dormilón». Fabulosas facilidades de pago. «Lázaro Decoración», San Francisco, 34-36.

SE VENDE finca rústica 29 hectáreas en Sepúlveda. Razón, Bar Postigo.

¿QUIERE Vd. cercar? Vendo toda clase materiales para jardines y fincas ganaderas. Teléfono 107110. Ferrería Llorente. Villacastín.

SE VENDE Dumper hidráulico. Teléfono 424223.

SE VENDE local, 40 m.² instalado. Teléfono 430885.

VENDO 3 locales y casa en Zamarramala. Teléfono 437448.

VENDO gallinaza de reproductoras. Teléfono 155194

+

LA SEÑORA

D.ª MARIA DEL CARMEN HORTELANO VARONA

Que falleció en Segovia el día 21 de febrero de 1987

Habiendo recibido los Santos Sacramentos y la bendición de Su Santidad

D. E. P.

SU DESCONSOLADO ESPOSO, DON BENITO BARAHONA MARTIN; HIJOS, DON JOSE-MARIA BARAHONA HORTELANO Y DOÑA MARIA DEL CARMEN MORENO HERNANDEZ; NIETOS, JOSE-MARIA, PABLO Y ANA; HERMANAS, DOÑA MARIA CONCEPCION Y DOÑA MARIA DOLORES HORTELANO VARONA; HERMANA POLITICA, DOÑA AMALIA; SOBRIÑOS Y DEMAS FAMILIA,

Participan tan sensible pérdida y agradecerán la asistencia a la misa de privilegio que tendrá lugar mañana día 24, a las 10,30 de la mañana, en la iglesia parroquial de San Martín. El funeral por el eterno descanso de su alma ha tenido lugar en la mañana de hoy. El cadáver recibió cristiana sepultura en la mañana del domingo, en el cementerio del Santo Angel de la Guarda.

AGENCIA FUNERARIA SANTA TERESA

| 0 | | 1 | | 2 | | 3 | | 4 | | 5 | | 6 | | 7 | | 8 | | 9 | |
|---------------|---------|---------------|---------|---------------|---------|---------------|---------|---------------|-----------|---------------|------------|---------------|------------|---------------|-----------|---------------|---------|---------------|---------|
| Números | Pesetas | Números | Pesetas | Números | Pesetas | Números | Pesetas | Números | Pesetas | Números | Pesetas | Números | Pesetas | Números | Pesetas | Números | Pesetas | Números | Pesetas |
| 37200 | 50.000 | 37201 | 50.000 | 37202 | 50.000 | 37203 | 50.000 | 37204 | 50.000 | 37205 | 55.000 | 37206 | 55.000 | 37207 | 50.000 | 37208 | 55.000 | 37209 | 50.000 |
| 37210 | 50.000 | 37211 | 50.000 | 37212 | 50.000 | 37213 | 50.000 | 37214 | 50.000 | 37215 | 55.000 | 37216 | 55.000 | 37217 | 50.000 | 37218 | 55.000 | 37219 | 50.000 |
| 37220 | 50.000 | 37221 | 50.000 | 37222 | 50.000 | 37223 | 50.000 | 37224 | 50.000 | 37225 | 55.000 | 37226 | 55.000 | 37227 | 50.000 | 37228 | 55.000 | 37229 | 50.000 |
| 37230 | 50.000 | 37231 | 50.000 | 37232 | 50.000 | 37233 | 50.000 | 37234 | 50.000 | 37235 | 55.000 | 37236 | 55.000 | 37237 | 50.000 | 37238 | 55.000 | 37239 | 50.000 |
| 37240 | 50.000 | 37241 | 50.000 | 37242 | 50.000 | 37243 | 50.000 | 37244 | 50.000 | 37245 | 55.000 | 37246 | 55.000 | 37247 | 50.000 | 37248 | 55.000 | 37249 | 50.000 |
| 37250 | 50.000 | 37251 | 50.000 | 37252 | 50.000 | 37253 | 50.000 | 37254 | 50.000 | 37255 | 1.645.000 | 37256 | 20.005.000 | 37257 | 1.640.000 | 37258 | 55.000 | 37259 | 50.000 |
| 37260 | 50.000 | 37261 | 50.000 | 37262 | 50.000 | 37263 | 50.000 | 37264 | 50.000 | 37265 | 55.000 | 37266 | 55.000 | 37267 | 50.000 | 37268 | 55.000 | 37269 | 100.000 |
| 37270 | 50.000 | 37271 | 50.000 | 37272 | 50.000 | 37273 | 50.000 | 37274 | 50.000 | 37275 | 55.000 | 37276 | 55.000 | 37277 | 50.000 | 37278 | 55.000 | 37279 | 50.000 |
| 37280 | 50.000 | 37281 | 50.000 | 37282 | 50.000 | 37283 | 50.000 | 37284 | 50.000 | 37285 | 55.000 | 37286 | 55.000 | 37287 | 50.000 | 37288 | 55.000 | 37289 | 50.000 |
| 37290 | 50.000 | 37291 | 50.000 | 37292 | 50.000 | 37293 | 50.000 | 37294 | 50.000 | 37295 | 80.000 | 37296 | 55.000 | 37297 | 50.000 | 37298 | 55.000 | 37299 | 50.000 |
| 37400 | 50.000 | 37401 | 50.000 | 37402 | 50.000 | 37403 | 50.000 | 37404 | 50.000 | 37405 | 55.000 | 37406 | 55.000 | 37407 | 50.000 | 37408 | 55.000 | 37409 | 50.000 |
| 37410 | 50.000 | 37411 | 50.000 | 37412 | 50.000 | 37413 | 50.000 | 37414 | 50.000 | 37415 | 55.000 | 37416 | 55.000 | 37417 | 50.000 | 37418 | 55.000 | 37419 | 50.000 |
| 37420 | 50.000 | 37421 | 50.000 | 37422 | 50.000 | 37423 | 50.000 | 37424 | 50.000 | 37425 | 55.000 | 37426 | 55.000 | 37427 | 50.000 | 37428 | 55.000 | 37429 | 50.000 |
| 37430 | 50.000 | 37431 | 50.000 | 37432 | 50.000 | 37433 | 50.000 | 37434 | 50.000 | 37435 | 55.000 | 37436 | 55.000 | 37437 | 50.000 | 37438 | 55.000 | 37439 | 50.000 |
| 37440 | 50.000 | 37441 | 50.000 | 37442 | 50.000 | 37443 | 50.000 | 37444 | 50.000 | 37445 | 55.000 | 37446 | 55.000 | 37447 | 50.000 | 37448 | 55.000 | 37449 | 50.000 |
| 37450 | 50.000 | 37451 | 50.000 | 37452 | 50.000 | 37453 | 50.000 | 37454 | 50.000 | 37455 | 55.000 | 37456 | 55.000 | 37457 | 50.000 | 37458 | 55.000 | 37459 | 50.000 |
| 37460 | 50.000 | 37461 | 50.000 | 37462 | 50.000 | 37463 | 50.000 | 37464 | 50.000 | 37465 | 55.000 | 37466 | 55.000 | 37467 | 50.000 | 37468 | 55.000 | 37469 | 50.000 |
| 37470 | 50.000 | 37471 | 50.000 | 37472 | 50.000 | 37473 | 50.000 | 37474 | 50.000 | 37475 | 55.000 | 37476 | 55.000 | 37477 | 50.000 | 37478 | 55.000 | 37479 | 50.000 |
| 37480 | 50.000 | 37481 | 50.000 | 37482 | 50.000 | 37483 | 50.000 | 37484 | 50.000 | 37485 | 55.000 | 37486 | 55.000 | 37487 | 50.000 | 37488 | 55.000 | 37489 | 50.000 |
| 37490 | 50.000 | 37491 | 50.000 | 37492 | 50.000 | 37493 | 50.000 | 37494 | 3.050.000 | 37495 | 40.000.000 | 37496 | 3.055.000 | 37497 | 50.000 | 37498 | 55.000 | 37499 | 50.000 |
| Terminaciones | | Terminaciones | | Terminaciones | | Terminaciones | | Terminaciones | | Terminaciones | | Terminaciones | | Terminaciones | | Terminaciones | | Terminaciones | |
| 090 | 100.000 | 011 | 50.000 | 132 | 50.000 | 495 | 80.000 | 096 | 55.000 | 857 | 50.000 | 048 | 55.000 | 269 | 50.000 | 867 | 50.000 | 188 | 55.000 |
| 780 | 50.000 | | | 562 | 50.000 | 95 | 30.000 | 6 | 5.000 | 977 | 50.000 | 568 | 55.000 | 729 | 50.000 | 5 | 5.000 | 8 | 5.000 |

| PREMIOS ESPECIALES | FRACCION | SERIE | PREMIO ACUMULADO | POBLACION |
|--------------------|----------|-------|------------------|-----------|
| 46.000.000 Ptas. | 5.ª | 1.ª | 50.000.000 | MADRID |
| Núm. 37495 | 8.ª | 3.ª | 50.000.000 | MADRID |
| PRIMER PREMIO | 8.ª | 10.ª | 50.000.000 | MADRID |
| | 10.ª | 12.ª | 50.000.000 | MADRID |

| PREMIOS ESPECIALES | FRACCION | SERIE | PREMIO ACUMULADO | POBLACION |
|--------------------|----------|-------|------------------|-------------|
| 2.000.000 Ptas. | 2.ª | 2.ª | 4.000.500 | MASAMAGRELL |
| Núm. 37256 | 2.ª | 5.ª | 4.000.500 | MASAMAGRELL |
| SEGUNDO PREMIO | 7.ª | 10.ª | 4.000.500 | MASAMAGRELL |
| | 7.ª | 12.ª | 4.000.500 | MASAMAGRELL |

EL ADELANTADO DE SEGOVIA

Alemania Federal

Piden comprensión para los países deudores

Bonn.—Bajo el título «Comprensión para los deudores», el diario conservador alemán «Die Welt» publica hoy un comentario firmado sobre el anuncio brasileño de suspender provisionalmente el pago del servicio de la deuda exterior y las últimas «amenazas» al sector bancario de Argentina.

Primero fue Brasil, escribe el diario, quien anunció que no pagaría provisionalmente ni los intereses ni el servicio de los cerca de 70.000 millones de dólares que debe a los bancos comerciales.

Luego siguió Argentina, que ha anunciado que cumplirá sus compromisos si el Fondo Mo-

netario Internacional (FMI) y los nes».

«Esas noticias no servirán para animar precisamente a los bancos a renunciar a su cautela en la concesión de nuevos créditos. Por eso deberían evitarse el conjunto de escenarios dramáticos. La crisis de la deuda aún

no se ha desbocado».—Efe bancos comerciales ponen a su disposición más dinero fresco.

«Ambos países, continúa el diario, quieren hoy discutir sobre una estrategia común. Perú y Ecuador, que apenas pagan o pagan poco, parecen (¿aún no?) participar en esas conversacio-



El Príncipe de Asturias vivió ayer uno de los actos más

emotivos de su estancia en Brasil: la jura de bandera de veinte españoles a bordo del buque-escuela «Juan Sebastián de Elcano». Don Felipe fue el guardia marina que durante la solemne ceremonia llevó en sus manos la bandera española con el estandarte del «Elcano» (en la imagen). Prestaron juramento a la bandera veinte jóvenes en edad militar, hijos de españoles residentes en Brasil. (Foto Efe)

EN TELEGRAMA

ESPAÑA

ESTA MAÑANA COMIENZA en Madrid la XLVI Asamblea Plenaria de la Conferencia Episcopal Española. La renovación de todos los cargos de la Conferencia excepto el de secretario general, es el principal asunto que deberá resolverse.

EL DIPUTADO CARLOS ROBLES PIQUER ha presentado ante el Parlamento Europeo una resolución sobre el estímulo de la natalidad y la protección de las familias numerosas en la Comunidad Europea.

EL OBISPO DE VALENCIA ha calificado de «provocación ultrajante» y «burla soez y obscena» la obra «Vicentete de Favara», que con montaje del grupo teatral Els Joglars, que dirige Albert Boadella, patrocinan las instituciones regionales.

EL PRESIDENTE DE ALIANZA POPULAR, Antonio Hernández Mancha, afirma en una entrevista a «Diario 16» que «el mundo del dinero, frente al socialismo, padece el síndrome de Estocolmo»

EXTRANJERO

EL PRINCIPAL REPRESENTANTE del pop art, Andy Warhol, murió ayer, mientras dormía, de un ataque al corazón. El pintor de 58 años, falleció en el Hospital Universitario de Nueva York, donde fue ingresado el sábado para practicarle una operación de vesícula.

LOS MINISTROS DE AGRICULTURA de la Comunidad Económica Europea (CEE), que se reúnen hoy en Bruselas, inician la última fase de la discusión sobre los precios agrarios para la campaña 1987-88 en base a la propuesta que les ha presentado la Comisión Europea. Este hecho coincide con la celebración en España de numerosas manifestaciones para protestar contra la política agraria de Carlos Romero y las consecuencias de la adhesión a la CEE.

Jorge Verstrynge:

Hernández Mancha es el líder de la derecha pura para un partido de derecha pura

Alicante.— Jorge Verstrynge, promotor del partido Renovación Democrática, declaró en Alicante, en un encuentro con periodistas, que Hernández Mancha es «el líder de la derecha pura, para un partido de derecha pura». Añadió que Manuel Fraga era el dirigente menos a la derecha que había en Alianza Popular.

«Fraga era un peligroso liberal —dijo el exsecretario general de AP—. Si pudimos mover algo fue porque él lo movió, pero no era posible cambiar las cosas. Ahora, todos están encantados».

Verstrynge aseguró que su nuevo partido no es ni de centro-derecha ni de centro-izquierda. No es confesional como el PDP, ni tiene el cariz izquierdista del CDS. «Somos un partido poco doctrinado y muy pragmático», subrayó.

Criticó a la derecha, de la que dijo que no tiene nada que ofrecer ni es alternativa del PSOE, del que no puede decirse que «sean cuatro impresentables ni que lo estén haciendo tan mal», explicó.

Al analizar lo que él considera proceso de autodestrucción del centro-derecha, Verstrynge afirmó que la ley falsa del bipartidismo ha llevado a la voladura a UCD y AP.

Los expropiados por Marruecos se repartirán 145 millones de pesetas

Madrid.— El Consejo de Ministros aprobará próximamente una propuesta de reparto de la indemnización de ciento cuarenta y cinco millones de pesetas recibida del Gobierno de Marruecos entre los españoles cuyas posesiones en aquel país fueron expropiadas en marzo de 1973, según informaron fuentes gubernamentales.

El reparto ha sido propuesto por una Comisión interministerial creada con el fin de cumplir el convenio suscrito por España y Marruecos en 1979 relativo a la indemnización que el país africano debía abonar a los españoles que poseían propiedades agrícolas en las zonas de Rabat y Casablanca, fundamentalmente, así como en Nador, Uxda, Agadir, Larache y Alcazarquivir.

UNOS 150 ESPAÑOLES O EMPRESAS

En total, el número de españoles o empresas españolas afectadas por la expropiación realizada por Marruecos en 1973 es de unos ciento cincuenta, con unas propiedades que tenían una extensión aproximada de 9.000 hectáreas.

Tras una serie de negociaciones, el reino alauita accedió a

pagar al Gobierno español nueve millones de dirhams, que equivalen a unos ciento cuarenta y cinco millones de pesetas. Ahora, el Gobierno ha elaborado una propuesta para repartir esas cantidades entre los afectados por la expropiación.

Próxima visita de F. F. Ordóñez a Polonia

Varsovia.— El ministro español de Asuntos Exteriores, Francisco Fernández Ordóñez, visitará oficialmente Varsovia la próxima semana, informó hoy la agencia de noticias polaca «Pap». Esta se limita a señalar que la visita tendrá lugar «a comienzos de marzo», si bien fuentes oficiales dijeron a «Efe» que se extenderá del 3 al 5 del próximo mes.

Además de las conversaciones oficiales que mantendrá con su colega polaco, el ministro español será recibido probablemente por el Jefe del Estado, general Jaruzelski.

La visita de Fernández Ordóñez a Varsovia coincide con una fase de creciente normalización política y diplomática de Polonia con los países occidentales.—Efe.

Galicia no acepta cuotas lecheras

«La Xunta de Galicia no aceptará ningún tipo de cuotas que puedan restringir el correcto desarrollo de nuestro sector lechero», dijo Ruiz Fidalgo en el I Congreso de Cámaras Agrarias de Galicia.

Málaga

La Hacienda autonómica reclama a una viuda una deuda de cinco pesetas, con amenaza de embargo

Málaga.— Una vecina de Málaga fue requerida en su domicilio por una funcionaria de la Hacienda autonómica andaluza para que hiciera efectiva una deuda tributaria por un importe de cinco pesetas, según publicó ayer «El Diario de la Costa del Sol».

De acuerdo con la citada información, la vecina de Málaga, viuda, que desconocía el montante de su deuda, preguntó a la funcio-

ria si podría abonarle directamente a ella el importe a lo que ésta contestó negativamente y le remitió a las oficinas de la Hacienda autonómica. Asimismo, la funcionaria le advirtió de que, en caso contrario, sufriría un recargo e incluso podría procederse al embargo de sus bienes.

Al día siguiente, la vecina acudió a las oficinas de recaudación tributaria de Málaga y dejó sobre la ventanilla un duro.

EL ADELANTADO DE SEGOVIA

Director: PABLO MARTIN CANTALEJO
Edita: «El Adelantado de Segovia, S. L.»

Diario de la tarde fundado en 1901 por Don Rufino Cano de Rueda
S. Agustín, 7. Teléf. 43 72 61 (tres líneas). SG. 7 - 1958. Precio: 50 ptas.

Lunes 23 de febrero de 1987
Año LXXXVII.—Núm. 26.471

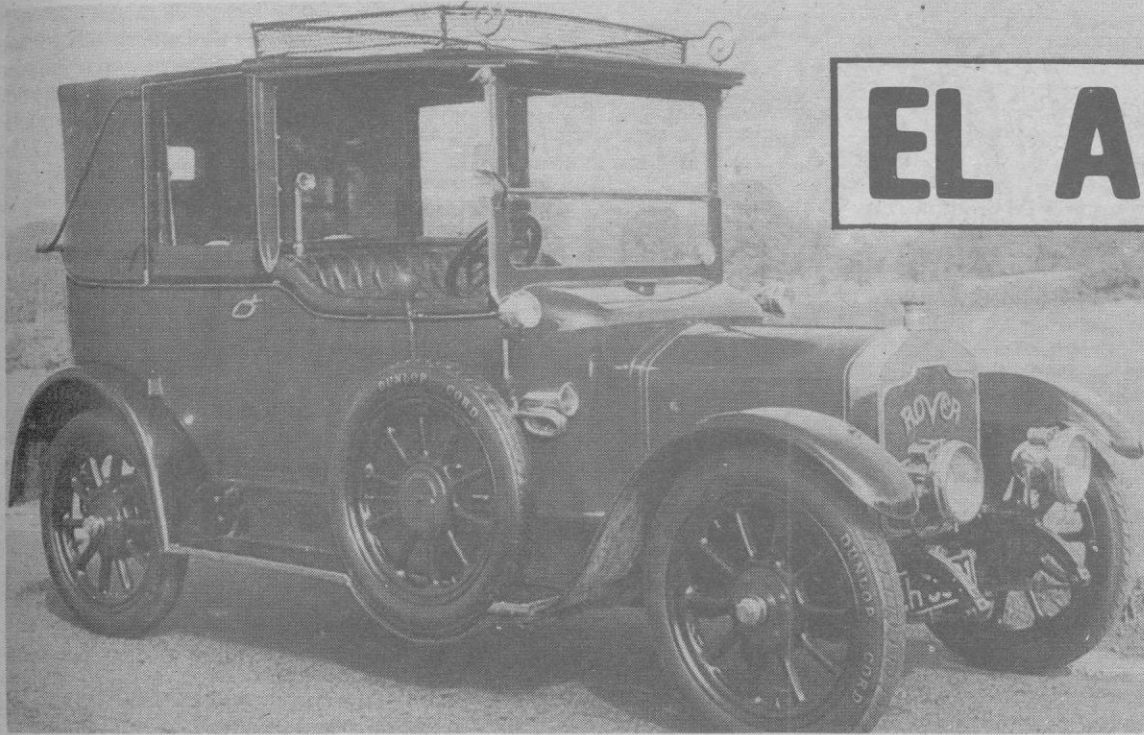

EL AUTOMOVIL,

UNA MAQUINA QUE HAY QUE DOMINAR

PABLO MARTIN CANTALEJO

Dicen del hombre que es el único animal capaz de tropezar dos veces en el mismo sitio; y mucho de verdad hay en ello, desgraciadamente. Por orgullo, por altanería, por machismo o por cualquier otro prurito, al hombre, generalmente, no le importa reincidir en falta, y cae una y otra vez en el mismo lugar, en el mismo sistema, en idéntica situación.

Algo, o mucho, de esto le ocurre al hombre cuando se encuentra con el volante de un automóvil entre sus manos. Se afirma que el conductor suele transformarse al tomar asiento en un vehículo y proceder a ponerle en marcha. Esa transformación es real en no pocos casos, y luego se hace patente, manifiesta, en el curso de la conducción y a medida que se van produciendo las incidencias propias de la marcha de un vehículo.

El carácter irascible de la mayoría de las personas, que muchas tienen perfectamente oculto o disimulado, suele salir a flote, desnudarse, en el momento en que su «propietario» coge el volante de un automóvil en sus manos. Disconformidad con casi todas las maniobras que observa en los otros, temeridad en la conducción por creerse superior a los demás, una excesiva confianza en sí mismo y en la capacidad de reacción del vehículo... Todas estas son cuestiones que pueden quedar al descubierto en cuanto el con-

ductor se deje llevar de su ira o de su fanfarronismo.

Estos seres son un auténtico peligro para la seguridad vial por la que ahora tanto se lucha. Campañas, consejos, vigilancia, sanciones, toda una baraja de intentos de extinción de aquellas situaciones anómalas que pueden dar origen a desgraciados e irreparables accidentes, puede resultar baldía ante el comportamiento exaltado de determinados conductores. Para corregir estos graves defectos hay que empezar por una autoeducación, y ésta no puede lograrse ya en la escuela, porque el conductor no está en edad escolar; hay que intentar esa autoeducación, ese necesario dominio de sí mismo y de los brotes irascibles que pudieran surgir, a base de una labor exclusivamente personal, íntima. Partiendo siempre del convencimiento de que un hombre al volante de un vehículo debe extremar los cuidados, la precaución, y dejar de ser un peligro para sí mismo y para los demás, convirtiéndose en un eficaz colaborador de los otros conductores. De esta forma, la seguridad circulatoria en carreteras y núcleos de población podrá ser una realidad tangible, y con éllo se contribuirá a hacer

decrecer la continua escalada de accidentes y la progresiva existencia de víctimas.

Conducir en situaciones normales, y contando con que los demás lo hagan también, es un auténtico regalo para el ser humano. La marcha, la velocidad adecuada, el desplazamiento fácil, la posibilidad de descubrir nuevas gentes, nuevos paisajes y nuevos lugares valiéndose del automóvil, es una situación de especial preferencia con que cuenta el hombre de nuestros días. El automóvil le abre muchos y grandes horizontes, en una mayoría de ocasiones completamente desconocidas. Pero a ellos es preciso acceder mediante una regulación de las fuerzas propias y del convencimiento de estar en condiciones de dominar a la máquina y que la máquina no se apodere del conductor.

Será preciso soslayar situaciones indecisas y comprometedoras, como los excesos éticos, el sueño, el mal humor, los problemas familiares, las preocupaciones por los negocios... Todo ello, y muchas cosas más, debería dejar el conductor en tierra al subir al automóvil. Esté exige la máxima

atención, una concentración permanente, una observación constante de cualquier posible incidencia o anomalía, incluso la adivinación del pensamiento de otros conductores y el descubrimiento a tiempo —que sólo podrá lograrse con una atención profunda— de posibles sorpresas que puedan obligar a decisiones rápidas que no permitan el más mínimo error.

Las velocidades adecuadas, las distancias oportunas y todas las normas que el Código de la Circulación imponen a los conductores, más el sentido común de éstos, y una adecuada previsión en el reconocimiento y atención al vehículo y sus diversas y complicadas partes, antes de iniciar un viaje, son puntos de apoyo ineludibles para conseguir que todo se desarrolle con absoluta normalidad.

De estas cuestiones han de participar también los demás

ocupantes del vehículo, que de alguna forma deben permanecer atentos a las acciones del conductor y colaborar con él en todo lo preciso, especialmente en evitar las distracciones, movimientos extraños, etc. Todo esto parece una red complicadísima de normas a tener en cuenta pero, si se piensa serenamente durante unos segundos, se comprenderá que no es preciso pasar lista a las medidas de prevención, sino sólo dejarse llevar de la verdadera intuición, de la serenidad de espíritu y del firme propósito de hacer las cosas bien, sin exhibicionismos inútiles, sin exposiciones peligrosas... Sólo así la seguridad vial estará presente en nuestras carreteras, donde cada día se van jugando la vida miles de personas, pendiente su integridad física de la normal y prudente o anormal y alocada conducción de una persona.



TRANSMISIONES DE HOY EN VEHICULOS INDUSTRIALES Y AUTOCARES

La línea de tracción de cualquier vehículo está formada por motor, caja de cambios y eje. El «director» de esta línea de tracción es el conductor del vehículo. Las exigencias con que éste se enfrenta actualmente en su trabajo son mucho mayores que en los tiempos de los primeros vehículos a motor. Siempre, pero sobre todo cuando la «carga» a transportar son seres humanos, hay que tratar de que la seguridad sea la máxima. Una vía evidente para la consecución de una mayor seguridad es eliminar trabajo al conductor, quien, suponiendo en buen estado los elementos mecánicos, hidráulicos, electrónicos, etc., que maneja durante su trabajo, es el último responsable de «carga» para conseguir que preste exclusivamente, en la medida de lo posible, atención al tráfico, cada día más difícil.

Dentro de esta eliminación de trabajo global resulta evidente que entra en juego la eliminación del trabajo con la caja de cambios. Hoy esto se puede conseguir con cajas totalmente automáticas.

El líder europeo en fabricación de sistemas de transmisión, la Zahnradfabrik Friedrichshafen AG, más conocido como ZF, dispone entre su paleta de productos de una gama de transmisiones automáticas para vehículos de transporte. Se trata de la familia Ecomat, formada por las cajas HP-500 y HP-600. La estructura de dichas cajas es sencilla: un convertidor hidrodinámico de par que, en los momentos de arranque del vehículo, introduce

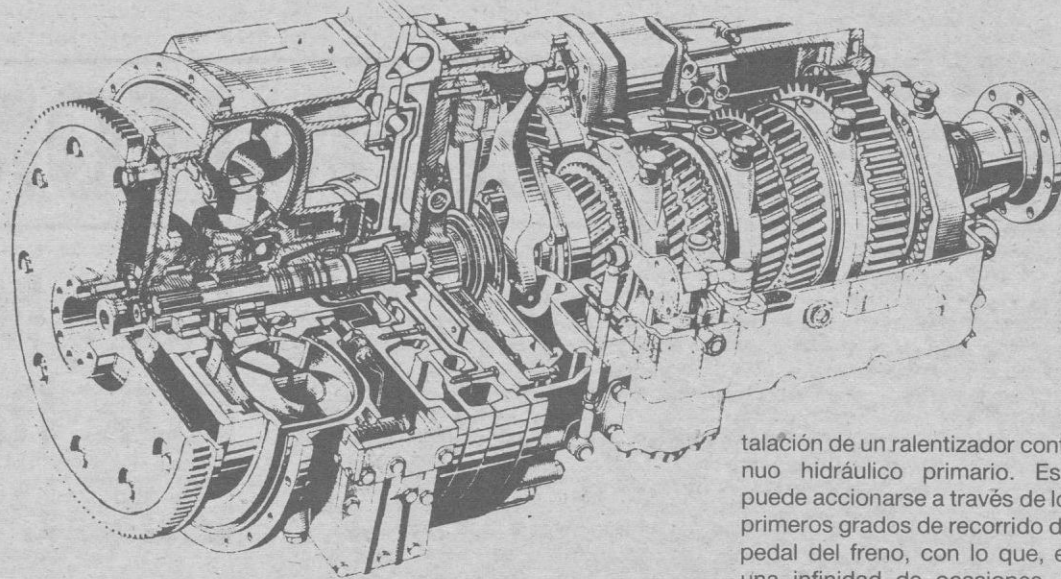

la potencia y par producidos por el motor, en una transmisión puramente mecánica de trenes de engranajes epicicloidales, de 4, 5 ó 6 velocidades.

AHORRO DE ENERGIA

Para no utilizar el convertidor después de los instantes del arranque, que es cuando realmente se necesita, la caja está provista de un embrague de puenteo (lock-up clutch), que transforma el convertidor en una «masa» solidariamente unida con el volante del motor. El funcionamiento de este embrague de puenteo es automático. Con

ello se consigue evitar el mayor gasto de energía que conlleva el funcionamiento continuo del convertidor.

Es claro que el transporte debe ser llevado a cabo con el máximo de seguridad. En nuestros días es también necesario realizarlo con el máximo de economía.

Por estas dos razones, la utilización de un ralentizador que comparta el trabajo de retención con los frenos de servicio del vehículo y con el freno-motor es recomendable. En las cajas ZF HP-500/600 existe la posibilidad —el carácter de la propia caja está preparado para ello— de ins-

talación de un ralentizador continuo hidráulico primario. Este puede accionarse a través de los primeros grados de recorrido del pedal del freno, con lo que, en una infinidad de ocasiones, el único freno que se utiliza es el ralentizador. Estadísticamente se ha comprobado, en flotas de autobuses, que la vida de los forros de frenos de los vehículos se llega a triplicar.

Hasta ahora nos hemos referido principalmente a vehículos de pasajeros. Pero resulta evidente que todo lo expuesto hasta aquí es igualmente válido para el transporte de mercancías dentro de las ciudades: reparto de botellas, recogida de basuras, etc.

LA CAJA AUTOMATICA

Existe aún otro aspecto a resaltar en la caja automática: la

protección que este elemento realiza sobre los otros de la línea de tracción y, asimismo, el confort para conductor y pasajeros, debido a la suavidad de los cambios, los cuales se pueden realizar, según diferentes programas posibles y sus respectivos ajustes, en el «cerebro electrónico» de la caja. Así se ven cajas automáticas en vehículos de alto coste, debido a los equipos que incorporan, tales como grúas especiales, etc., y en equipos cuya seguridad de funcionamiento tiene que ser máxima: vehículos contra incendios en aeropuertos, etc. No obstante, también las cajas automáticas tienen sus limitaciones.

No parece muy recomendable utilizar una caja de un relativamente pequeño número de velocidades para «mover» grandes masas de 38 toneladas, y más en caso de transportes especiales, sobre todo con los motores actuales —sobrealimentados, postenfriados—, cuyas características de par y consumo ofrecen una zona de revolución rentable muy estrecha. Más recomendable parece, sin embargo, el tener una transmisión con mayor número de velocidades para que, a través de una buena conducción, se pueda operar siempre dentro del régimen óptimo del motor.

Pero arrancar estos grandes pesos de los transportes especiales a través de embragues secos parece asimismo difícil. Sinó difícil, sí muy negativo para la vida del embrague. Otra vez se

ASI SON LOS NUEVOS



M.A.N. F 90

CAMION DEL AÑO 1987



EN VOTACION REALIZADA POR LOS REPRESENTANTES DE TRECE PAISES EUROPEOS INTEGRADOS EN LA ORGANIZACION INTERNACIONAL «CAMION DEL AÑO», RESULTO GANADOR DE 1987, EL **MAN** DE LA SERIE **F 90**.

CONCESIONARIO OFICIAL PARA SEGOVIA Y AVILA:

TALLERES Atalaya, s.a.

Polígono Industrial EL CERRO
Teléfono 42 10 10

SEGOVIA

hace necesario el convertidor de par.

ZF ofrece un conjunto de caja mecánica de 6, 8, 9 ó 16 velocidades en conexión con un grupo formado por convertidor de par, embrague de punteo para cuando éste deja de ser «rentable» y retarder hidráulico opcional, similar al de las cajas automáticas citadas. Todo el «paquete» se conoce con el nombre de ZF-Transmatic.

Es claro que el mantenimiento de estos relativamente nuevos elementos, con un gran porcentaje de componentes hidráulicos, electrónicos, etc., necesita de unos mecánicos especializados. No es que la tarea en sí del mantenimiento sea complicada, sino distinta. A través de diferentes aparatos de comprobación se pueden detectar defectos o desajustes en estas transmisiones sin desmontar nada en el vehículo correspondiente. ZF España, S.A., sociedad de reciente creación, con su red de asistencia técnica en nuestro país, tiene a disposición de los usuarios personal e instalaciones adecuadas.

El campo de las transmisiones para vehículos industriales y de transporte de pasajeros evoluciona rápidamente. Cada día más carga, en menos tiempo y más económicamente realizada en los vehículos de pasajeros. Y por si fuera poco, la fortísima competencia de las empresas extranjeras en España hace que todos los que, de una u otra forma, están relacionados con este sector tengan, por ende, que evolucionar de forma correspondiente.

F.J. Pinedo
Ingeniero Industrial
(YA)

Control electrónico de la potencia motor

EL PEDAL ACELERADOR INTELIGENTE

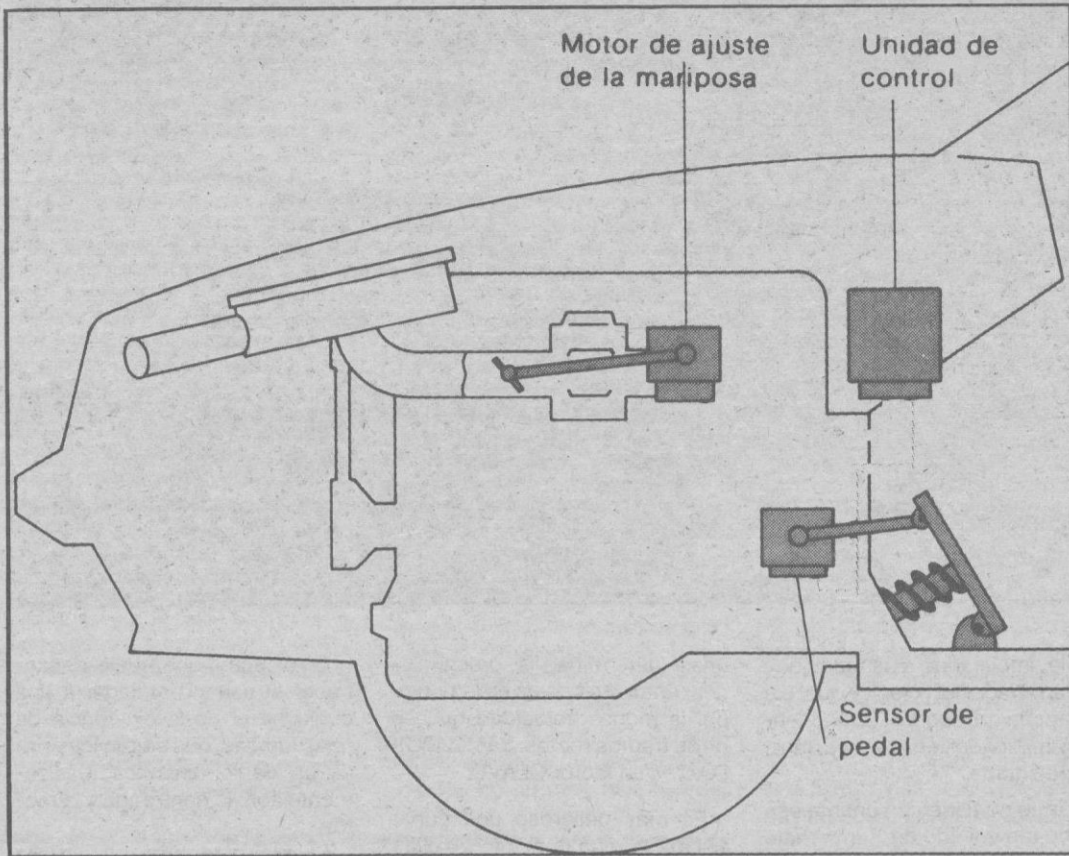

El sistema electrónico de regulación de la potencia del motor desarrollado por Bosch (denominado EMS) viene a sustituir al dispositivo mecánico acelerador, utilizando en su lugar un sistema

inteligente de control, que se compone fundamentalmente de un captador de valor de recorrido del pedal acelerador, una unidad de control, y un motor de ajuste. El EMS es apropiado, tanto

para turismos como para vehículos de carga.

Al realizar una maniobra de actuación del pedal acelerador, por medio de un sensor, la acción mecánica o el movimiento del

pedal se transforma en una señal eléctrica. Por medio de un cable eléctrico, la citada señal, que corresponde a un valor nominal en el proceso de regulación, se aplica a una unidad electrónica de control para su evaluación. En la unidad de control, para las funciones de evaluación se consideran otros parámetros más de las condiciones de funcionamiento del motor (como por ejemplo, el régimen de rotación y la temperatura), así como una serie de factores programados en el sistema. La unidad electrónica de control se encarga del tratamiento y la evaluación de todos estos parámetros, y por medio de un motor de ajuste, se produce el accionamiento de la palanca de regulación de la bomba de inyección o del carburador, al tiempo que reenvía a la unidad electrónica de control una señal de referencia de valor real.

El sistema electrónico de mando de la potencia desarrollada por el motor, aparte de la función principal del pedal acelerador electrónico desarrolla un grupo de funciones auxiliares de gran interés, como la limitación del régimen de rotación del motor, que colabora de manera importante a la protección del motor, y el control de la marcha, reduciendo el consumo por la racionalización de esta importante maniobra en la conducción. Facilita igualmente la ampliación de funciones al permitir el bloqueo del accionamiento en vacío del arranque, el bloqueo de la maniobra de arranque reiterada y la regulación del régimen de rotación de grupos auxiliares. Además, el sistema electrónico de control de la potencia del motor puede ser aplicado en dispositivos de regulación de gran complejidad, como es el caso, por ejemplo, de la limitación del deslizamiento de la transmisión.

La totalidad de los componentes integrantes del sistema de pedal acelerador electrónico están desarrollados para su aplicación bajo las duras condiciones propias del automóvil. Así por ejemplo, el motor de ajuste (que aprovecha la experiencia de millones de motores Bosch de corriente continua ampliamente probados en la práctica), está concebido para funcionar con temperaturas permanentes de 120 grados C. Sofisticados circuitos de seguridad impiden la producción de falsas maniobras en un amplio campo de actuación, como corresponde a la protección de una transmisión de tipo mecánico. El sistema realiza una verificación automática del conjunto en el momento de la puesta en funcionamiento del vehículo, proporcionando la señalización de cualquier tipo mecánico. El sistema realiza una verificación automática del conjunto en el momento de la puesta en funcionamiento del vehículo proporcionando la señalización de cualquier tipo de anomalía. En caso de avería, entra en acción un programa de marcha de emergencia que permite la continuación del viaje.

El EMS constituye un paso decisivo de progreso en la delicada función de control inteligente de la potencia desarrollada por el motor en cada momento, con la consiguiente aportación en el incremento, no sólo de confort de marcha, sino de la seguridad y la economía del tráfico.

SEAT IBIZA

CINCO PUERTAS



HECHO PARA SU GENTE

SEAT Motor Segovia, S. A.



Polígono Industrial. C/ Guadarrama, s/n.
Teléfono 43.71.62. 40006 - SEGOVIA.

Agentes en:

CUELLAR: TOMAS AGUADO
CANTALEJO: LUIS LOBO
TUREGANO: FERMIN HERRERO
NAVA ASUNCION: JUAN. MAESTRO
CARBONERO: TALLERES CARLOS
BOCEGUILLAS: AUTO-JOCA, S. L.
SAN RAFAEL: TALLERES VIMAR
SEGOVIA: TALLERES CONDADO

Empezaremos con la definición que de curva nos da el Código de la Circulación, en su artículo 5, apartado m): «Curva es el tramo de vía pública en que ésta cambia de dirección. Es curva de visibilidad reducida aquella que no permite ver el ancho total de la calzada en una longitud mínima de doscientos metros».

Si toda curva, por el mero hecho de serlo, es peligrosa, las de visibilidad reducida, precisamente por ser de menos visión, son las que producen mayor número de accidentes. ¿Qué se entiende por «trazar una curva»?

Es, simplemente, recorrerla ganando unos segundos. Pero para ganar tiempo en una curva se requieren dos premisas: llevar una velocidad excesiva y recorrer un número menor de metros. Para esto último, nada es más fácil que tomar la «cuerda» de dicha curva, o sea, marchar en recto, donde debería ajustarse a la trayectoria propia circular.

Conducir así es propio de los pilotos de carreras en las competiciones automovilísticas, donde el único peligro está en el propio conductor, puesto que se encuentra en carreteras cerradas o circuitos preparados al efecto. Si a esto añadimos que los vehículos están en su mejor puesta a punto y que los usuarios son de lo más experto que hay, el riesgo de accidentes es mínimo.

Por el contrario, es un peligro público lo que hacen muchos, que se llaman conductores, y que más les valiera descansar una temporada a la sombra, o, siendo buenos, les dejaríamos conducir... en «patinete» y «triciclo».

Estos conductores que se llaman de «Fittipaldis», son los que «trazan curvas» en carreteras abiertas al tráfico, invadiendo el sentido contrario o saliéndose de

«TRAZAR UNA CURVA», ¿UN PELIGRO?



la vía, implicando a usuarios que lo van «haciendo bien» y que, sin «comerlo ni beberlo», se encuentran implicados en, a veces, mortal accidente.

Y que no tienen en cuenta ese dicho tan manido de... «más vale perder un minuto en la vida que la vida en un minuto».

Muchas veces ese «trazado de curvas» se debe a la inexperiencia del propio conductor, que no conoce ni a su vehículo ni a la vía por donde circula.

Una vía con curvas requiere

unas determinadas precauciones, entre las cuales es la principal la menos velocidad que en otros tramos rectos. La VELOCIDAD es un factor CLAVE.

Es más peligroso una curva aislada que un conjunto de ellas en un tramo de montaña, por ejemplo, ya que aquí se suele mantener una velocidad relativamente baja, permaneciendo en constante expectativa a la espera de la siguiente. En cambio, una curva aislada puede «sorprender», con el consiguiente peligro.

Otro factor que suele desconocer el usuario al llegar a una curva es el de la existencia de unas fuerzas, que según los principios de la dinámica, básicamente son: la centrífuga y la motriz.

Fuerza centrífuga es aquella por la que el vehículo tiende a alejarse de la curva que describe en su movimiento, con el inminente peligro de salida de vía si la curva es a izquierdas, e invasión del sentido contrario si es a derechas.

Es una fuerza de inercia de la misma dirección e intensidad, pero de sentido contrario, a otra, llamada centrípeta.

El vehículo es arrastrado hacia el exterior de la curva y si su centro de gravedad es alto, puede derrapar o volcar.

Los efectos que hacen que el vehículo tienda a alejarse de la curva, o sea, mantenerse en línea recta —«trazando la curva»—, se anulan, siempre que se mantenga en la trayectoria adecuada, marcando la propia curva. Para lograrlo, además de una adecuada velocidad, existen tres factores: peralte, coeficiente de rozamiento y neumáticos.

Un peralte inadecuado hace perder estabilidad; una rugosidad mal calculada produce deslizamientos laterales; unos neumáticos en mal estado contribuyen a la pérdida de adherencia. Si a esto añadimos, e insistimos en ello, una velocidad inadecuada, el «trazado de la curva» será una realidad, aunque no se haya pensado, a priori, en ello.

La fuerza motriz es la que produce el movimiento del vehículo. El motor transmite su fuerza a las ruedas y produce el movimiento de avance y aceleración. Actúa a voluntad del conductor, y aquí es donde entra la pericia y el bien hacer, pues si sabe utilizar de manera apropiada la aceleración, la deceleración y la dirección, logrará el perfecto equilibrio de dicha fuerza con la de inercia y contrarrestará los efectos de la fuerza centrífuga.

Lógicamente, es más difícil que se logre ese equilibrio al efectuar un cambio de dirección, por lo que es imprescindible hacerlo a una velocidad tal que permita movilidad en el giro. Esta velocidad será más pequeña cuanto menos sea el radio de la curva. De esta forma se evita la ruptura del equilibrio de fuerzas.

La pericia que se requiere al tomar una curva que evite el «trazado», debe incrementarse cuando existen tres factores que hacen más difícil su recorrido: falta de visibilidad, reducido radio y escasez de peralte.

Esto en cuanto a la curva en sí, pero, además hay otras causas ajenas a la vía, que también influyen en el posible «trazado», aunque no sea este el «deseo» del usuario. Estas causas son propias del vehículo y podemos citar dos: neumáticos en mal estado y centro de gravedad desplazado.

Con bandas de rodadura desgastadas el agarre es menos, con lo que el vehículo tiende a derrapar.

Si el centro de gravedad se sitúa más alto de lo normal, por ejemplo, al llevar excesiva carga en la baca, existirá el peligro de volcar.

Hemos visto dos posturas totalmente distintas en torno a «trazar una curva». La del conductor que lo hace a propósito, y la de aquel cuya intención no era esa; pero, o bien, por impericia, o por causas de la vía o del propio vehículo, ha invadido el carril contrario o se ha salido de la vía.

Aunque siempre esté prohibido, menos delito será en curvas de amplia visibilidad que en

EN SU CLASE, MEJOR SI ES UN ROVER.

AUSTIN ROVER

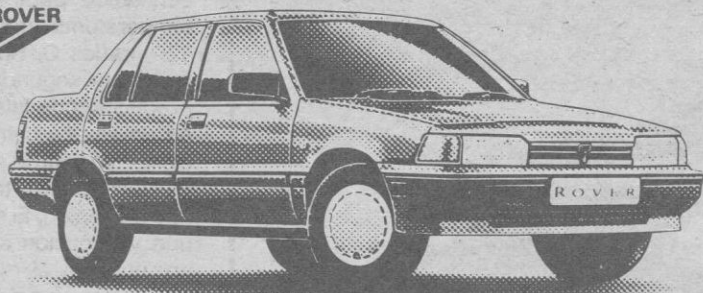

Desde 1.688.000 ptas. incluido IVA.

Rover 216, una línea exclusiva, dinámica y actual. Con una tecnología realmente excepcional. Y auténtica clase en equipamiento y confort. Pruébalo ahora. Conducirlo es el mejor argumento.

ROVER 216

CONCESIONARIO:

EXPOSICION:
Los Coches, 3
Teléfono 43 26 03

J. SANZ
SEGOVIA

TALLERES:
O. Redondo, 2
Teléfono 43 47 22

RAMON CONDADO SACRISTAN

Conde Sepúlveda, 31
Teléfono 42 64 21
40006 SEGOVIA

El vehículo que Vd.
desea



aquellas de visibilidad reducida, pues en éstas se juega con la incertidumbre de no saber qué podemos encontrar al invadir el sentido opuesto.

Si acudimos a las frías, pero reales estadísticas, observaremos que en el último año -1985-, las salidas de vía en curva, ocupan el 35 por 100 de todas ellas, con el 38,4 por 100 de víctimas mortales. Hay que tener en cuenta que en carretera el accidente más común es precisamente la salida de vía. Y otro dato, que corrobore todo lo escrito anteriormente. De todos los accidentes por salida de vía, el 36,7 por 100 de ellos fueron causados por exceso de velocidad. ¿Cuántos de ellos por «trazos curvos», conscientes o inconscientemente? No queda aquí la cosa. Este exceso de velocidad en curva, consiguió el triste «récord» del 45,8 por 100 de muertos.

¿Seguiremos intentado arañar segundos a un tiempo que se nos puede ir para siempre? ¿Seguiremos jugando a ser campeones del mundo de velocidad?

No vendría mal terminar este artículo dando unas ligeras nociones de cómo tomar una curva. Para todos, expertos e inexpertos, mejores o peores conductores; es útil recordar el ABC del recorrido en curva, que tantos males acarrea y que, por desgracia, si no nos concienciamos, seguirá siendo la «bestia negra» de la conducción.

¿COMO TOMAR UNA CURVA?

En principio, eliminamos la palabra trazar, puesto que intentamos hacerlo bien.

La velocidad a que se llegue va a ser la causa primordial de toda posterior actuación.

Antes de iniciar el giro del volante, se acomodará nuestra velocidad lo suficiente para que nuestra trayectoria sea lo más idónea. Para esto, no sólo se utilizará el freno de servicio, sino que, si es necesario, se cambiará la relación de marchas a una más corta. La que sea más apropiada para obtener una más potente e instantánea reacción del vehículo.

En el momento de iniciar el giro del volante, o sea cuando iniciamos la entrada en la curva, deberemos empezar a pisar el pedal del acelerador, aumentando la presión de forma progresiva, a medida que avancemos en la curva, hasta el momento de su total recorrido, en que se acelerará libremente, hasta necesitar un cambio o una marcha más larga.

Las ruedas directrices deben dibujar la curva con suavidad, sintiendo cómo nuestras manos, firmemente sujetas al volante, sostienen el peso del vehículo.

Si notamos que la fuerza centrífuga tira fuertemente hacia fuera, levantaremos el pie del acelerador, a la vez que endere-



zaremos un poco el volante. Con esto abriremos un poco la trayectoria de la curva, pero sin pisar el borde de la calzada en curva a izquierda o el centro de ella en curva a derechas.

Supongamos que el tirón es excesivo, de tal manera que vamos a invadir el sentido contrario o salimos fuera de la calzada. Este hecho supone que hemos

entrado demasiado «fuerte», o sea, a una velocidad excesiva. Es preciso reducirla, para ello se frenará, al tiempo que enderezamos la dirección. El frenado no se hará bruscamente sino en una acción firme, progresiva. Giraremos el volante a la vez que volvemos a actuar sobre el acelerador de forma constante. Si la curva es a izquierdas, hay que tener muy en cuenta la no invasión del arcén, pues éste, en muchos casos, tiene un piso o pavimento distinto al de la calzada, empeorando el comportamiento del vehículo.

Si este tirón es tan fuerte que se convierte en derrape, debemos olvidarnos de que existe «algo» que se llama freno. Nunca deberemos frenar; si en cambio, girar el volante con rapidez en el sentido del derrape, sin dejar de actuar sobre el acelerador. Una vez enderezado el vehículo, seguiremos tomando la curva acelerando con más presión, para volver a aumentar la velocidad progresivamente.

Para «ganar tiempo» siendo legales sin incumplir ninguna de las normas del Código, podemos hacer lo siguiente: aumentar el radio de la curva. ¿Cómo? Muy sencillo. Si la curva es a la derecha, entrando rozando prácticamente el eje longitudinal de la calzada, o sea, la línea longitudi-

nal; o sea, continua o discontinua, si es que la vía está señalizada, que separa los carriles. Si es a la izquierda, totalmente pegado a la derecha, dibujando el borde de la calzada.

De esta forma estamos «trazando la curva», pero sin necesidad de «pasar» al carril contrario o salimos al arcén. Porque ¿qué ocurriría si en este instante viene otro vehículo por el carril de sentido contrario, o si en vez de arcén, lo que nos encontramos es un precipicio? ¿Es para pensárselo?

Quiero terminar con algo que muchas veces olvidamos. Existen señales verticales, de forma más o menos cuadradas, con fondo azul, y unos números blancos. Si tuviésemos siempre en cuenta estas señales, seguramente este artículo sobraría. Para mentes desmemorizadas, un recuerdo. Estas señales suelen colocarse antes de llegar a ciertas curvas que, por su peligrosidad, así lo requieren. Y significan solamente un consejo: No rebases de velocidad en km/h. que aparece en ellas, mientras recorremos la dicha curva. Si hicieramos caso de ese consejo, yo aseguro que esos porcentajes que aparecen más arriba, bajarían, por lo menos veinte puntos.

S. Medrano
(Autoescuela)

Rigarve, s. a.

Reparación Neumáticos
Rayados
Equilibrados

En Carretera de Soria,
abierto sábados tarde
y domingos mañana

Roble, 16 - Teléf. 42 58 24
SEGOVIA

Distribuidor oficial de

MICHELIN

PIRELLI

INTERESANTES DESCUENTOS

Carretera Soria, Km. 188,800
(Frente Hotel Puerta Segovia)
Teléf. 43 00 08 - LA LASTRILLA

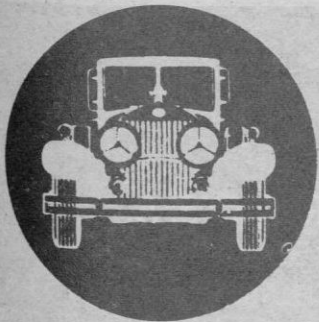

REPUESTOS ANNISA, S.L.

Distribuidor oficial de **HELLA**
OPTILUX, aparatos de comprobación

Productos de carrocería **TEROSON**
Radiocassettes y sonido **GELHARD**

PASEO CONDE SEPULVEDA, 29

TELEFONOS 42 49 30 - 42 75 12

SEGOVIA

AVERIAS Y CASOS IMPREVISTOS

El cumplimiento de las normas de circulación es la base fundamental para conseguir una mayor fluidez y seguridad en las poblaciones y carreteras. Pero es muy importante también que los conductores sepan la manera de actuar cuando se produce una avería o surge cualquier anomalía imprevista, pues la duda o ignorancia en estos casos puede ser un gran obstáculo para alcanzar esa seguridad vial a la que todos aspiramos.

Es por eso por lo que vamos a citar algunas de estas situaciones y disposición a adoptar para evitar sus consecuencias.

—Un coche parado por mucho tiempo en una vía saturada de circulación siempre es un estorbo. Esto es lo que puede ocurrir si no sabemos aplicar el remedio



adecuado cuando de repente, en plena marcha, el tubo conductor de la gasolina al carburador, que suele ser de plástico, deja de cumplir su cometido porque le entra aire a través de algún poro o por cualquier otra circunstancia. Una solución de emergencia que ayudará a despejar la situación en el menor tiempo posible será, si no se lleva otro tubo de repuesto, cortar la parte agujereada, eliminar el trozo malo y efectuar el empalme con un tubo metálico o, a falta de éste, simplemente el cuerpo vacío de un bolígrafo, procurando que el pequeño agujero lateral que tienen éstos quede dentro de uno de los trozos del tubo de plástico. Esto nos permitirá llegar sin dificultad al taller o a nuestro domicilio donde, ya con más tranquilidad, se podrá sustituir el tubo averiado por otro nuevo.

—No es corriente que el cristal del parabrisas se rompa. Sin em-

bargo, cuando se recorren carreteras que están en reparación con gravilla suelta puede que al cruzarnos con otros vehículos alguna piedra salga despedida, le golpee y lo rompa.

Lo habitual es que el cristal se cuarte impidiendo una conduc-

ción segura. Entonces hay que ampliar el agujero producido operando desde dentro hacia afuera o hacerlo nuevo si no llegó a abrirse, dándole la amplitud necesaria para poder ver perfectamente desde el interior. Un simple puñetazo dado con fuerza debe bastar, pues el peligro de herirse la mano es casi remoto y, aunque así fuera, es mejor producirse unos arañazos que exponerse al peligro de conducir a ciegas y caer por un barranco o sufrir una colisión.

—Puede ocurrir también que inesperadamente perdamos el líquido de frenos. Si esto sucede en un lugar donde no se disponga de líquido especial se podrá llegar, aunque con lentitud y precaución, hasta la farmacia más cercana y allí improvisar una mezcla a partes iguales de aceite de ricino y alcohol. Según los expertos también pueden sacar

momentáneamente de este apuro otros líquidos de emergencia como pueden ser el aceite de oliva o la leche (esta preferentemente desnatada). No es necesario decir que esto solo son medidas provisionales para no entorpecer el tráfico por tiempo indefinido, por lo que hay que poner el coche cuanto antes en manos del mecánico para que se encargue de limpiar a conciencia el sistema después de vaciarlo.

—Si en marcha observamos que, con una carga determinada con la que nuestro automóvil mantenía su temperatura normal, ahora se calienta más de lo debido, si no ponemos a tiempo el remedio oportuno, lo que en principio nos parecerá solo un fallo puede convertirse en una avería costosa y hasta de graves consecuencias, se pueden fundir las bielas, quemarse la junta de culata y, aunque en raras ocasiones, surgir la posibilidad de incendio. Como las causas suelen ser la correa del ventilador que ha dado de sí o los tornillos de sujeción de la dinamo que se han aflojado, hay que proceder inmediatamente a su corrección, operación sencillísima que se puede realizar en solo unos minutos.

—Cuando circulamos a través de caminos accidentados, carreteras de montaña u otros lugares difíciles nos podemos encontrar con que el coche se nos queda atrapado en el terreno y patinan las ruedas. La conducta a seguir en este caso apunta hacia el empleo del gato por ser casi siempre uno de los remedios más rápidos y eficaces. Al primer síntoma, y sin dar lugar a que el coche se hunda demasiado, se levantará la rueda encepada al máximo de lo que de en altura el elevador, procediendo después a rellenar el hueco con cascotes, tierra, ramas o cosa parecida hasta con-

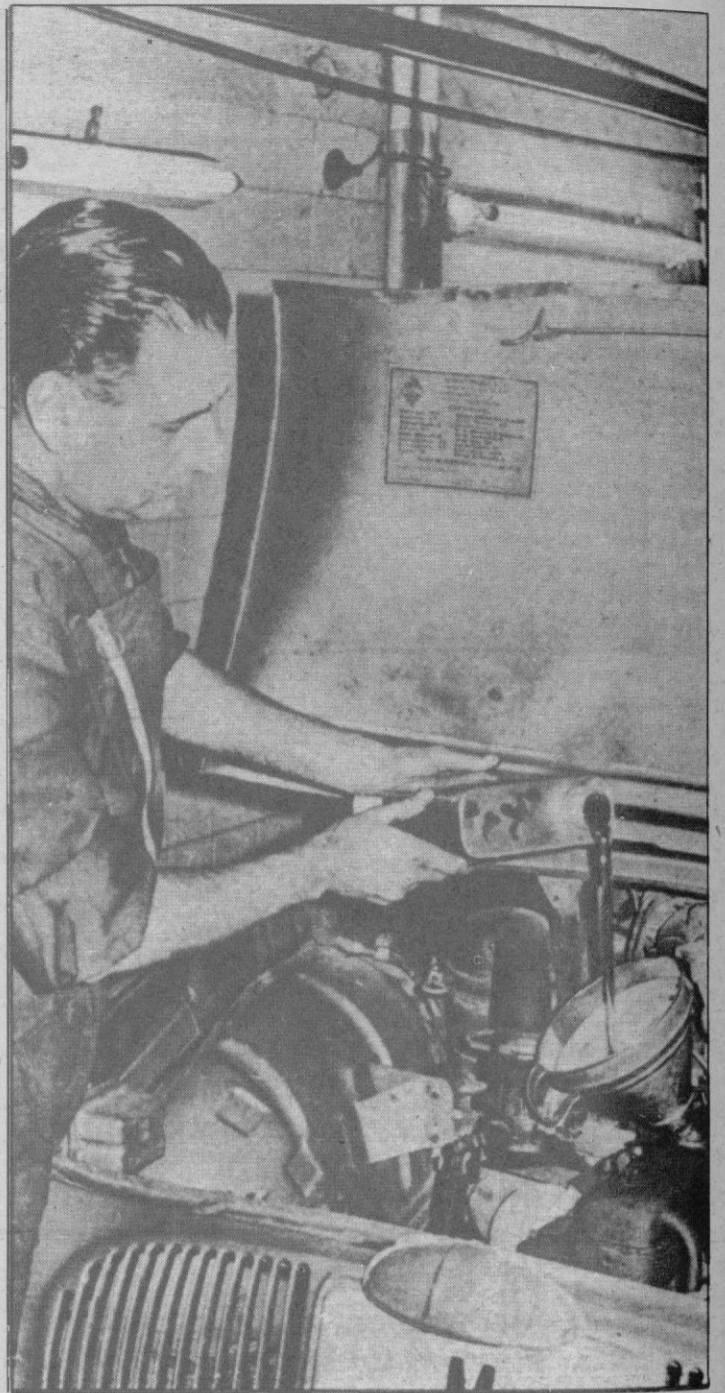

seguir un nivel preferiblemente superior al del terreno circundante. Luego se retira el gato y se repite la misma operación sobre el resto de las ruedas si también han sido atascadas, para salir más tarde andando con el coche de modo seguro y sin brusquedades.

Es de elemental prudencia que al intentar salir con el automóvil no haya nadie en la proximidad ante la posibilidad de que las ruedas proyecten con fuerza alguna piedra. En algunos casos de menor importancia bastará con echar ante la rueda un saco de arpillera, ropas viejas, hierba

seca o cosa similar cuyos objetos, al ser atrapados por la misma en pleno giro, mejorará sustancialmente la adherencia y permitirá la salida sin dificultad.

Actuando de este modo se beneficiará nuestro vehículo y aportaremos, además, un pequeño esfuerzo a la resolución de los problemas circulatorios. No olvidemos que seguridad vial es todo cuanto contribuya a la consecución de este fin.

**Emeterio
Vaquero Ballesteros**

CUANDO LO VEA LE IMPRESIONARA A USTED.
CUANDO LO CONDUZCA IMPRESIONARA A LOS DEMAS.

J. HORCAJO, S. A.
Venta y Servicio: Ctra. Soria a Plasencia, Km. 189. Tels. 43 53 61 43 22 61. LA LASTRILLA (SEGOVIA)

740
VOLVO
SEGURO A TODO RIESGO.

Asegúrese un buen viaje

1.- Normas de tipo mecánico.— Consta que la mayoría de los automovilistas ni saben ni les importa saber mecánica. Pero sí deben saber que el coche, como las personas, requiere un tratamiento previo, una preparación, cuando se les va a someter a un esfuerzo superior y, sobre todo, en circunstancias especiales. Vamos a recomendar pues, como mandamientos de tipo técnico los siguientes:

1.º) No salgan a la carretera sin haber efectuado antes una revisión general del coche, especialmente de puesta a punto de carburación y encendido. El motor responderá mejor, se evitarán calentamientos innecesarios y se ahorrará combustible. Y esa puesta a punto no debe constar, salvo reposición de piezas, de mucho dinero.

2.º) Revisen, asimismo, el circuito de líquido de frenos, asegurándose el nivel del líquido y el buen estado de los conductos flexibles o latiguillos que están junto a las ruedas por la parte interior.

3.º) Verifiquen el estado de la suspensión, sobre todo el rebote seco, eficaz de los amortiguadores. Un empujón con el peso del cuerpo sobre cada esquina del coche, sobre la rueda, y si se produce un sólo rebote, es que el amortiguador correspondiente «amortigua» de verdad, que es lo



que debe hacer para nuestra seguridad.

4.º) Mirar bien antes de salir los neumáticos. Los costados por fuera y por dentro para evitar que un posible golpe, un ligero corte,

genere un reventón. En verano, con el suelo seco y caliente, no hay tanto peligro de deslizamiento como en invierno, pero, en cambio, hay más riesgo de reventón. Pongan la presión de aire que aconseja el fabricante, y que

vale para todo tiempo. Y no olviden la rueda de repuesto.

5.º) El aceite juega un papel importante en la refrigeración de las partes bajas del motor. Vigile el nivel y procure que esté más bien en la rayita de máximo, sin

sobrepasarla, que en la de mínimo.

6.º) Atención a la refrigeración. Limpie el circuito y el radiador si pueden y estén atentos al nivel de agua tanto del radiador como del vaso de expansión, que de-

El Descenso Gigante

Citroën baja al

5%

Suba a Citroën. ¡La Mejor Marca!

Citroën desciende sus condiciones económicas hasta situar su Recargo Anual por Aplazamiento de todos los turismos y furgonetas en el equivalente al 5% en 12 meses. Entrada desde el 10% o el equivalente de su coche usado. Resto hasta 48 meses.

Ejemplo: Para un capital a financiar de 500.000 Ptas. a 12 meses, el importe total de los pagos sería de 525.000 Ptas.

Concesionario Oficial Citroën

Vicente Leal Vargas S.A.

Guadarrama, 15 Poligono Industrial Tels. 42 14 05 - 42 23 33 SEGOVIA
y toda su red de agentes.

ESTA OFERTA TIENE UNA DURACION LIMITADA

OFERTA VALIDA PARA PEDIDOS DE VEHICULOS EN STOCK DESDE EL 7 DE ENERO DE 1987. NO ACUMULABLE A OTRAS OFERTAS PROMOCIONALES



ben comunicarse debidamente. Y aunque las baterías modernas no suelen dar guerra, comprueben el nivel como precaución.

7.º) Comprueben por sí mismos antes de emprender el viaje que funcionan debidamente las luces de iluminación y también —que es muy importante— las de señalización. Y no olviden el repuesto.

8.º) Las escobillas limpiaparabrisas pueden ser necesitadas en cualquier momento. Cuiden también, por tanto, que no falte agua jabonosa en el depósito al efecto.

9.º) Repare los posibles arañazos de la chapa del coche.

10.º) El Código exige una dotación mínima de herramientas, sobre todo para el cambio de ruedas. Pero no sea tacaño y amplíela en lo práctico. Lleve repuestos de piezas tan elementales como bujías, platinos, manguitos, correas, de ventilador... Y especialmente una buena cuerda, larga y gruesa, para casos de apuro. La cuerda y el alambre flexible, pero resistente, son dos magníficas herramientas.

2.— Normas sobre una buena conducción.— No basta, queridos amigos motorizados, con que crean que saben conducir. Eso se da por descontado. Pero hay detalles que al cabo de tanto

las grandes rectas o incluso las bajadas muy suaves para levantar el pie del acelerador. Los cilindros engrasarán mejor. Y el motor, aunque no hable, lo agradecerá.

5.º) Atención a los adelantamientos, que es la maniobra más peligrosa de todas. Acostúmbrase a señalar antes de comenzar a adelantar y eviten todos aquellos adelantamientos que el estómago, con su efecto nervioso, les aconseje desistir. ¡Ah, y no se sientan humillados porque otros les adelanten! No vale la pena.

6.º) No plantear problemas que puedan enervar al conductor y convertirle en peligroso. Inventen juegos fáciles, simples, divertidos, que amenizarán el viaje, lo harán más corto y llevadero.

7.º) Paren con relativa frecuencia si el viaje ha de ser largo. Siempre que les apetezca. No se atraganten de kilómetros por rutina. El conductor cambiará con ello de postura, sus músculos lo agradecerán. Y los niños harán lo que todos los niños suelen hacer con frecuencia en estos viajes. ¿Entienden?

8.º) No hagan carreras ni se piquen con otros conductores. Déjenles que pasen. Más bien, al contrario, si han cometido alguna incorrección pidan perdón le-

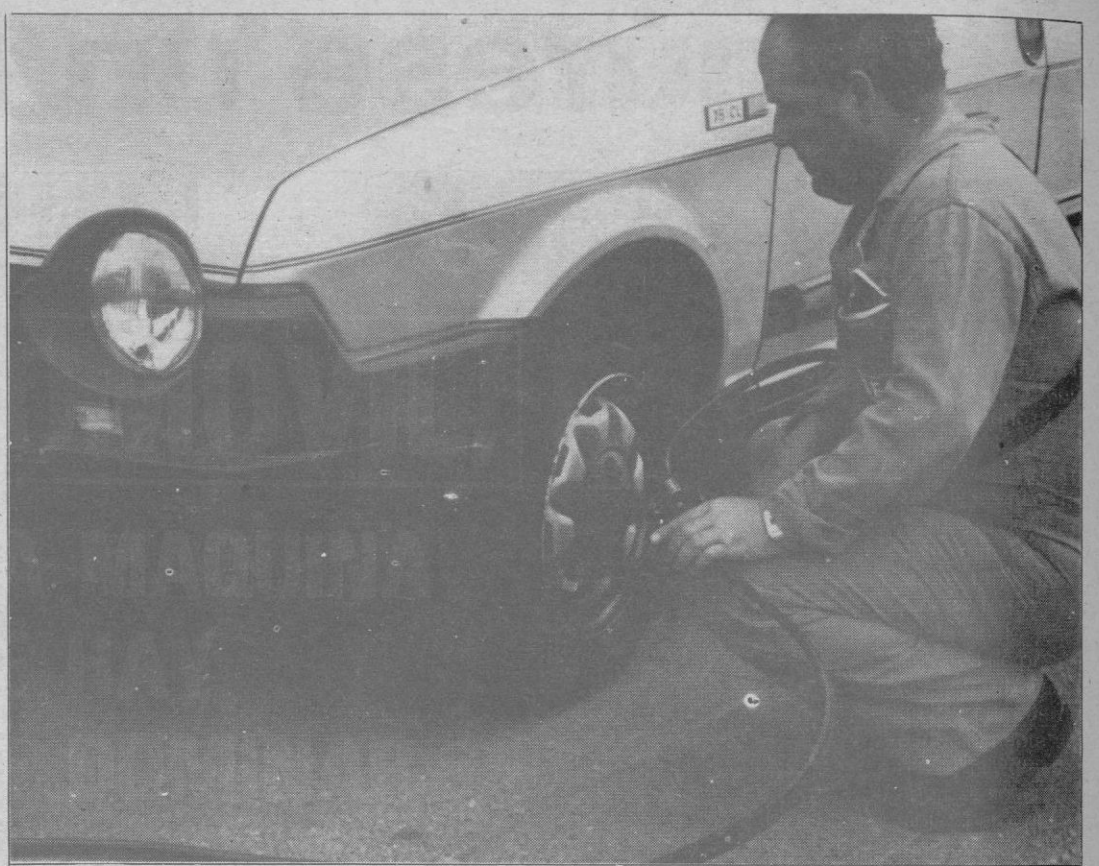

mún.— Si usted ha leído detenidamente las anteriores normas, y ahora comienza a reparar en estas otras, observará que, aun siendo tan elementales como el abecedario para el conductor, no

1.º) No se extrañe, si el coche pequeño, utilitario, muy cargado, les funciona algo peor en montaña alta que a nivel de mar. Es lógico. Aunque hoy, en todos los motores, la carburación está muy afinada, el aire en la montaña pesa menos que a nivel del mar, y puede producirse descompensación en la mezcla. No tiene importancia. Pero es bueno saberlo.

2.º) No hagan safaris sobre la marcha, si un insecto entra por las ventanas de su coche. ¡Cuántos accidentes se han producido por intentar golpear una avispa introducida en el coche! Paren, abran las puertas, déjenla salir. Y en paz.

3.º) ¿Saben cuánto tiempo pueden ganar en un viaje largo, adelantando constantemente a los demás, corriendo todo lo veloz que en esta época puede hacerse? Como máximo media hora. ¿Creen que compensa jugarse el tipo, en una vacación que les va a durar un mes?

4.º) Si salen de viaje con niños con tendencia al mareo, dñles una pastilla de biodramina o cualquier otra de idénticos resultados media hora antes de salir. Les evitarán las molestias de ese mareo, y casi seguro, se les quedarán dormidos. Que es lo mejor para todos.

5.º) Si detienen el coche al sol, cubran el aro del volante con un paño, para evitar que al subir de nuevo se quemen las manos al intentar maniobrar en ese estado.

6.º) No confíen demasiado en el freno de mano, sobre todo cuando dejen la familia dentro del coche, junto a un paraje peligroso. El freno de mano suele ser un cable que se destensa con facilidad y no ofrece demasiadas garantías de seguridad.

7.º) No lleven en el interior del coche un bidón de gasolina, por aquello de que pueden quedarse sin ella en el depósito. En las carreteras hay suficientes surtidores como para correr ese riesgo. Utilicen más bien ese bidón para llevar agua.

8.º) Reduzcan la velocidad en cambios de rasante, ante una curva —no cuando ya se está en ella—, al pasar por una población, al cruzarse con otros vehículos, etc. Y hasta detengan el coche, como ante un «stop», en los pasos a nivel, aún con la barrera elevada. Es una medida prudente.

9.º) Si presencian un accidente y no saben o no pueden ayudar al accidentado, mejor que aparten el coche y traten de poner orden en el tráfico para evitar otro accidente mayor. No toquen nada. Y en todo caso, sigan, y avisen a Tráfico, a la Cruz Roja o a quienes sepan ayudar.

10.º) No dejen efectos valiosos en el interior del coche a la vista de todo el mundo ni con las puertas bien cerradas. Los «cacos» abundan y se aprovechan de estas fechas, y hasta romperán el cristal para hacerse con algo que crean de valor. En otras palabras: no les den facilidades.



tiempo al volante se descuidan, y creemos que en vísperas de un viaje no está de más recordarlos. Y eso es lo que vamos a hacer.

1.º) No salgan improvisando. Planifique el viaje con tiempo. Así lo disfrutarán más y evitarán sorpresas. Es decir, hagan antes del viaje delante del mapa para que la carretera no les resulte extraña.

2.º) Eviten las salidas contra el sol. Conducir de cara al sol puede producirles tantas molestias que acabarán odiando el viaje. Usen gafas de sol adecuadas y aprovechen la ocasión para hacerse revisar la vista. Sobre todo si son ya maduritos y van a conducir de noche.

3.º) No cargue excesivamente el coche. Cada coche tiene un límite de carga y excederlo puede significar que la suspensión le falle en una curva o que los frenos no respondan como debieran. ¡Casi nada!

4.º) No atosiguen insistentemente al motor pisando sin piedad el acelerador. Aprovechen

vantando la mano derecha, como los jugadores de baloncesto cuando cometen una «personal». La diferencia es sentirse nervioso, disgustado, irritado, o aliviado, feliz, satisfecho.

9.º) Respeten todas las señales, especialmente las de limitación de velocidad. Primero, por educación vial. Y de la otra. Y segundo, porque es más seguro, aparte de que hay vigilancia y puede que nos libremos del accidente, pero no de la multa.

10.º) Eviten, si desconfían, recoger autoestopistas. Pero no esquiven la ayuda auténtica que otros automovilistas puedan requerirle. Y si aun así desconfían —que hoy los tiempos no están para bromas—, recurran a los agentes de Tráfico, a los servicios de asistencia en ruta; a las estaciones de servicio, o incluso a los puestos de la Cruz Roja, cuya acción social va más allá del simple traslado en ambulancia.

3.— Normas de sentido co-

por ello son menos trascendentes. Son normas fruto del sentido común, que es lo que ni en un solo instante debe faltar en todo auto que inicie un viaje. Atentos, pues.

