



PUEBLO

Año XV.--Núm. 4.736.--Una peseta. Madrid, miércoles 24 noviembre 1954

REDACCION
ADMINISTRACION
SUSCRIPCIONES
VENTA
PUBLICIDAD

TELEFONO
25-61-32
CENTRALITA

Apartado de Correos núm. 617
Narvéez, 70.--MADRID

PUEBLO ofrece a sus lectores
dos suplementos semanales: FIN
DE SEMANA y LUNES.

Precio de este ejemplar:
UNA PESETA
Dieciséis páginas

Como alfileres

Así se clavan en la piel del niño los agudos dolores de las escoduras. Evítelos; un Bálamo da garantía, respaldado por la ciencia.

BALSAMO BEBE
CALMANTE Y CICATRIZANTE

Eisenhower, en la conferencia de Prensa:

"Pese a su tono más mesurado, el objetivo

del comunismo sigue siendo la hegemonía mundial"

El Presidente de los EE. UU. enmienda la propuesta de Mendes-France: 1.º, reunión de cancilleres; 2.º, de jefes de Gobierno

NUEVA YORK, 24.—Mendes-France fué recibido oficialmente por el Ayuntamiento de Nueva York, y el alcalde, Robert W. Wagner, le entregó un pergamino, al tiempo que hizo un gran elogio "del atrevido estadista".

Después del acto en el Ayuntamiento, Mendes-France pronunció un discurso en la Asociación de Política Extranjera, en el que dijo que "es cuestión de honor para el Gobierno francés figurar entre los primeros que ratifiquen los Acuerdos de París".

Luego reiteró que Francia no puede acceder a la última propuesta rusa de aplazar la Conferencia de seguridad europea

previo retraso de la ratificación de los Acuerdos de París. "Nosotros, desde luego, no podemos acceder a eso. Por el contrario, no deseamos intervenir en una reunión de países que han aceptado la invitación soviética. En realidad, creo que podría ser una buena idea que esos países se reúnan y estudien entre ellos, para ver si pueden acordar para la Europa oriental fórmulas como las que estamos adoptando en Europa occidental. Esos Acuerdos deberían incluir cláusulas para el control y limitación de armamentos y también—lo que quizá sea más importante—de la maquinaria de propaganda en favor de la creación de fuerzas armadas. Si pueden ponerse de acuerdo sobre este plan, lo consideraríamos como una gran mejora en el presente estado de cosas, y ciertamente no nos sentiríamos descontentos. En realidad, ese plan podría sentar la base para una importante discusión de un sistema regional de limitación de armas que abarcara a toda Europa. Este sistema regional podría llevar en el futuro a arreglos para el desarme progresivo de toda la zona."

Mendes-France prosiguió: "La política europea de Francia es la política de una Europa unida. Por "unida" quiero decir no simplemente unida en la oposición a peligros verdaderos o en potencia, sino también unida por una permanente comunidad de intereses. Las naciones de Europa occidental saben que deben dejar sus egoísmos, que deben trabajar por la destrucción de las barreras que las han dividido y debilitado y que deben proceder con realismo y también con decisión a crear esa gran unidad

en que combinen su fuerza y talento." (Efe.)

NINGUNA OPORTUNIDAD

WASHINGTON, 24.—En su conferencia de Prensa el Presidente Eisenhower dijo que los Estados Unidos asistirían a una reunión de los "cuatro grandes" con la condición de que antes fuesen ratificados los acuerdos de París y se obtuviesen promesas y pruebas de que tal reunión resultaría fructífera.

La política fundamental del comunismo—añadió—no ofrece ninguna oportunidad, aunque los dirigentes soviéticos habien actualmente en tono más mesurado. El objetivo fundamental de dicha política es la hegemonía mundial.

El mundo libre tiene que ser fuerte para protegerse.

Después de rechazar toda idea de que los Estados Unidos debiliten su posición defensiva mediante el desarme, declaró que, como ha repetido otras veces, el país está dispuesto a conversar con los Soviets siempre que existiera un fundamento razonable para creer que discuten con sinceridad. Recordó que el 16 de abril pasado formuló algunas sugerencias sobre la forma en que la Unión Soviética podría demostrar su buena voluntad: llegando a un arreglo con el mundo libre, y concretamente a un Tratado con Austria, como punto principal. Sigue en pie esta petición de hechos en sustitución de las promesas.

El Presidente añadió que no insistiría en que el Tratado austriaco entrase en vigor antes de comenzar las conversaciones entre los Estados Unidos y la Unión Soviética, pero debería fi-

jarse por lo menos una fecha para su vigencia.

Apoyó Eisenhower la idea de la coexistencia con la parte del mundo que dominan los comunistas. Se trata simplemente de vivir juntos. Lo contrario significaría que el mundo libre y el mundo comunista tratarían de aniquilarse.

Lo más práctico sería una reunión de los cuatro ministros de Asuntos Exteriores, y luego, en caso de llegarse a un acuerdo, los jefes de Gobierno podrían firmarlo. Todo ello sometido a las condiciones anteriormente citadas y según procedimiento, que dependería de las circunstancias del momento. (Efe.)

PROMESA DE LOS "TRES"

NACIONES UNIDAS, 24.—Los Estados Unidos, Gran Bretaña y Francia han entregado en la Secretaría General una declaración prometiendo a las Naciones Unidas continuar sus esfuerzos para el restablecimiento de la independencia austriaca. Las tres potencias pasan revista a las gestiones intentadas en ese sentido desde 1916, y culpan abiertamente del fracaso de tales gestiones a la actitud soviética.

La Asamblea General expresó en diciembre de 1952 su preocupación ante la situación en que Austria era mantenida. (Efe.)

REGRESO A PARIS

NUEVA YORK, 24.—El primer ministro francés, Mendes-France, ha salido esta madrugada, en avión, rumbo a París, después de su visita oficial a Canadá y Estados Unidos. (Efe.)

ENTREGA DE TITULOS A PERIODISTAS DE HONOR



El ministro de Información, señor Arias Salgado, pronunciando su interesante discurso en el acto ayer celebrado en el Club de Prensa para entregar los títulos de Periodista de Honor a los señores Galinsoga, Verdugo Landi y Borrás. En la foto inferior, el ministro entregando la preciada distinción profesional a los galardonados. (Foto Torrecocha.)

"LEALTAD A LA VERDAD, A LA PATRIA Y AL CAUDILLO SON LAS OBLIGACIONES DEL PERIODISTA" (ARIAS SALGADO)

El ministro de Información y Turismo entrega el título de "Periodista de Honor" a los señores GALINSOGA, BORRAS Y VERDUGO LANDI

El ministro de Información y Turismo, señor Arias Salgado, entregó en el Círculo Balmes, Club de Prensa, los títulos de periodistas de honor a los señores don Francisco Verdugo Landi, don Tomás Borrás y don Luis Martínez de Galinsoga. Con el señor Arias Salgado ocuparon la presidencia el ministro de Ha-

cienda, señor Gómez de Llano; el jefe de la Casa Militar de Su Excelencia el Jefe del Estado, teniente general Franco Salgado, director general de Prensa, don Juan Aparicio, y los periodistas que iban a recibir el título, a los que acompañaba don Juan Pujol, director de "Madrid" y periodista de honor.

El local estaba totalmente lleno por destacadas personalidades de la literatura y la política, representantes de la Asociación de la Prensa, directores de periódicos y numerosos periodistas españoles y extranjeros.

(Termina en página 5)

ELECCION DE COMPROMISARIOS

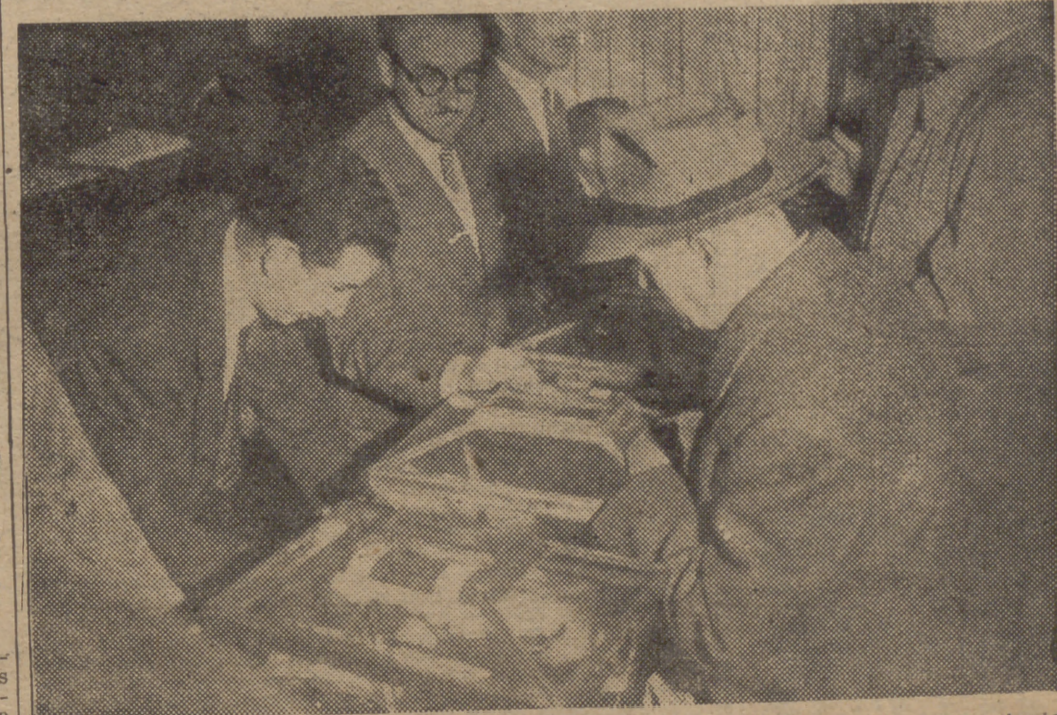

Un momento de las elecciones celebradas esta mañana para designar los cuarenta compromisarios que el próximo domingo elegirán a los cuatro concejales que han de representar a la Organización Sindical madrileña en el Ayuntamiento. Estas elecciones se celebraron en un clima del mayor entusiasmo demostrativo de la expectación creciente en torno a la designación de concejales sindicales, por el número de candidatos, veintitrés, para cubrir cuatro vacantes, prometen ser apasionantes.

Seis HUMORISTAS han pintado en serio

Chumy, Herreros, Goñi, Mingote, Munoa y Picó hablan de sus impresiones y experiencias por esta original Exposición

La gran labor españolísima que realiza el Círculo Medina al recoger en sus salas la palabra de ilustres personalidades mundiales, la inspiración de concertistas y la habilidad popular artesana se complementa con las Exposiciones de pintura, escultura y dibujo que ofrece en su céntrico y bien instalado local.

Recientemente ha sido clausurada una Exposición muy interesante y original, la de seis artistas clasificados en la línea del humor que han pintado en serio para exhibir sus obras acogidas por el Círculo Medina, en el que escuchamos, y no decimos de quién, porque estas admirables muchachas no quieren personalismos y todos constantes aciertos son para ellas servicio de la Sección Femenina, nos dicen algo muy sensato. ¿Por qué en la Prensa se retrasa la publicación de las críticas de las Exposiciones? ¿Por qué no ofrecer, recién inauguradas, noticias de ellas? Entre que las exhibiciones plásticas duran alrededor de una docena de días hábiles, y este retraso de dar cuenta crítica de ellas, tienen poca publicidad las Exposiciones en general y mucho público no se entera de su existencia o acude al local cuando ya se ha clausurado el conjunto de obras expuestas.

El reportero, no es que acuda tarde para hablarles de la Exposición de pinturas de "seis humoristas que pintan en serio". En su tiempo, como muchísimo público, admiró las obras expuestas en el grato salón de Medina; pero este reportaje quiere recoger la impresión que a sus autores hizo esta Exposición de obra no corriente en ellos, y era obligada esta espera antes de hablar de Chumy Chimez, Enrique Herreros, Lorenzo Goñi, Antonio Mingote, Rafael Munoa y José Picó —citados por el orden del catálogo—, seis artistas en plena juventud y triunfo, que nos contarán sus impresiones de pintores serios.

A CHUMY LE ATRAE LO POPULAR

Chumy, intencionado en su humor y divertido en la sencillez expresiva de sus "monos", nos habló así de sus impresiones como pintor serio:

—Yo siento decidida vocación por la pintura, y estos trabajos son con el propósito de encontrar como pintor. De las obras que llevé a Medina, un retrato de niña es mi preferido. Está realizado sobre un estudio de una chiquilla de la calle.

Chumy completó su interesante envío con un paisaje, un dibujo y una verbera.

HERREROS PINTA DE TODO Y PARA EL SOLO

Enrique Herreros, facilísimo e inspirado de paleta para encontrar humor en su personalísima visión de obras serias, es, además de artista y hombre de negocios cinematográficos, un gran escalador de cumbres.

—La obra que llevé la tengo colgada en mi alcoba para que me ayude a soñar por la noche, y me hace muy feliz mi "Pez oyendo un concierto de caracoles". Con estos cuadros, en París se hubiese fundado una escuela de pintura y cantado quizá sinvergüencilla es con quien se un divismo; pero aquí, en España, se toma esto un poco a broma, y no hay que quejarse, porque no se le dió importancia en su tiempo al auténtico genio de Goya.

—Usted, gran montañero, ¿no pinta en serio atas cumbres?

—Sí. Pero es obra que no exponeré jamás. Es mi secreto. Sólo la conocen contados amigos. No hablemos de esto.

Y Enrique Herreros se pone serio mientras ese hombrecillo barbudo que él coloca en los bolsillos de sus saladitos dibujos parece preparar por su lápiz maestro.

GOÑI, DIBUJANTE PERFECTO Y PADRAZO CARINOSO

Lorenzo Goñi, un dibujante genial que todo lo domina, nos dice con su vozecita infantil:

—La pintura sería me resulta muy divertida, y como soy un papa cariñoso de todos mis cuadros, prefiero el más malo. Eso sucede en las casas, que al chico que menos vale o resulta más

cuola de pintura y cantado quizá sinvergüencilla es con quien se un divismo; pero aquí, en España, se toma esto un poco a broma, y no hay que quejarse, porque no se le dió importancia en su tiempo al auténtico genio de Goya.

MINGOTE PINTARA CUANTO PUEDA

Antonio Mingote, un maestro de caricaturistas en plena juventud, destacada su personalidad e ingenio en esa difícilísima tarea del "mono" diario en tribunas resonantes, Mingote, además, batalla con su arte por incorporar el dibujo optimista y de humor a la publicidad más seria como se emplea por el mundo.

—No he pasado a la pintura seria; en toda pincelada al óleo cabe el humor y temas humorísticos pueden ser resueltos con colores y volúmenes muy serios. Me gustaría disponer de tiempo para pintar no sé si en serio o en broma y dedicarla mi tiempo al estudio del desnudo. Con esto no quiero decir que me dedicaré al clasicismo en la pintura.

MUNOA BUSCA LO AGRADABLE Y SUENA CON LO MISTICO

Munoa expone interesante obra suya en la Galería Clan; Munoa,



PICO, PINTOR CON ESCAPADAS HUMORISTICAS

José Picó expone actualmente en el Retiro, en el Palacio de Cristal, dentro de la grandiosa Exposición de Tierra Santa, una serie de óleos admirables, que lo sitúan definitivamente como maestro de la pintura moderna.

—Acudí con mucho gusto a la Exposición de Medina como pintor que, a ratos, hace humorismo, y para aquel ambiente tan lleno de exquisita femineidad elegí un tema pietórico de humor, un bodegón temenino que era un montón de zapatos idéntico al que hace exclamar a las damas: —¿No tengo zapatos que ponerme!

En el Círculo Medina se prepara una nueva Exposición. La de la pintora argentina Rogati, que trae una inspirada labor de danzas y danzarines resueltas con moderno sentido.

Después, Amparo Aparicio expone una serie de retratos. Nosotros adelantamos estas noticias para ánimo de gacetilleros y críticos en apariencia perezosos, aunque todo original de periódico tiene un implacable enemigo: don Espacio, impenetrable espeso de donña Actualidad. ¿Nos libramos de este unidísimo matrimonio?

LAS BOMBAS H PUEDEN TRANSFORMAR LA TIERRA EN UN ASTRO MUERTO

Por segunda vez en quince días la Cámara de los Comunes se ha sentido inquieta ante un "asesino invisible": la radiactividad producida por explosiones atómicas. Fué el mismo Churchill quien, hace quince días, suscitó esta cuestión, declarando a los diputados británicos, en un tono altamente dramático, que después de cada ensayo atómico llovían sobre la Tierra partículas radiactivas de una duración de cinco mil años. "Sus estufos deletéreos—añadió Churchill—amenazarían la vida humana cuando, al cabo de unas mil explosiones, se alcanzase un grado crítico de radiactividad."

Hace cuatro días, asaltado a preguntas por los diputados inquietos, Churchill dijo que los ensayos atómicos en tiempos de paz no bastarían para provocar el grado crítico de radiactividad terrestre; pero dijo también que más hubiese valido que esos artefactos no estuviesen inventados.

El grito de alarma del primer ministro británico parece haber sido motivado por las discusiones entabladas actualmente entre sabios atómicos americanos, que fueron los primeros sorprendidos por la cantidad de polvo radiactivo producido por la última bomba H americana. A diferencia de las bombas precedentes, la superbomba no sólo envía a la atmósfera miríadas de partículas que, en razón de su ligereza, giran indefinidamente en torno a la Tierra, arrastradas por los vientos. La super produce igualmente en el suelo un cráter gigantesco, aspira millones de toneladas de tierra y de roca, las pulveriza, las hace radiactivas y las confía al viento, que siembra superficies inmensas con esta ceniza radiactiva. La zona infectada se convierte en mortal por esta lluvia de cenizas que se extiende a lo largo de 160 kilómetros y a lo ancho de 65. Con un viento fuerte, el eje de la superficie infectada puede alcanzar los 1.000 kilómetros.

En el último boletín de los investigadores atómicos, Ralph Lapt calcula que una superbomba de 15 megatoneladas, además de las devastaciones provocadas por su onda, por su bola de fuego y por su radiactividad inmediata, hace llover una hora después de su explosión cenizas mortales sobre una superficie elíptica de 11.000 kilómetros cuadrados. Toda persona que se encontrase en el interior de esta zona recibiría una dosis mortal de radiactividad, a menos que fuese evacuada antes de comenzar la lluvia de cenizas.

Los que quisiesen permanecer en la zona infestada tendrían que protegerse, según el doctor Lapt, por una cubierta estanca de hormigón de un espesor de 16 a 55 centímetros, o si prefiriesen permanecer bajo tierra, bajo una capa de tierra batida de 30 a 85 centímetros.

El hecho de que la radiactividad no pierde la mitad de su intensidad más que al cabo de cinco mil años significa que bastarían 55 superbombas para hacer inhabitable durante 50 siglos a toda Francia.

COLABORACION

HACIA UN MATRIARCADO

DESDE hace años, las escritoras españolas se están llevando todos los premios literarios importantes. Pudimos creer, al principio, que se trataba de una pura casualidad; pero hoy estamos seguros de lo contrario. Es un fenómeno más de nuestro tiempo. Un fenómeno que amenaza con perpetuarse.

Y bien, ¿por qué las mujeres se alzan con los "gordos" literarios, sobre todo de novela?

Yo creo que la explicación es muy simple: porque son ellas las que escriben novelas. Y las escriben por otra razón igualmente simple: porque tienen tiempo para dedicarse a esa paciente y laboriosa faena. Claro está que los hombres también escriben novelas. Pero cada vez menos. Conozco a varias docenas de escritores que han publicado una o dos novelas hace años. Cuando les he preguntado si tenían otra en el telar, invariablemente me han contestado:

—No tengo tiempo. Me he casado, tengo hijos y saco mucho más dinero redactando artículos; muchos artículos, naturalmente, pues ya sabes como está la vida. Podría dedicar todos los días media hora o una hora a escribir novelas, pero aparte de que económicamente no compensa, tú sabes que uno no puede ponerse a "crear" de siete a ocho, como quien calceta.

Antaño, nuestros novelistas se ayudaban a vivir con un "momio" en un ministerio, por el que no aparecían más que para firmar la nómina. Si después sus obras le dejaban algún beneficio, mejor. Hoy casi ha desaparecido el "momio" y el escritor tiene que atender a varios empleos, muchas veces remotamente relacionados con la literatura. Yo conozco novelistas que trabajan en Bancos, en ferrocarriles, en fábricas de productos químicos; incluso sé de uno que tiene una pescadería. Escritores que viven exclusivamente de su literatura no conozco ninguno. En el extranjero ocurre exactamente lo mismo y sólo unos cuantos pueden permitirse ese lujo. Y que conste que no son los mejores.

Otros se resignan a la mediocridad económica a que les condena su literatura y de cuando en cuando salen con una novela más. Pero los que no tienen esa resignación cristiana renuncian a la hipotética posteridad para darse mejor vida aquí abajo. Sé de muchos periodistas que en un mes ganan más dinero que el que podrían darle dos novelas de relativo éxito. No hablemos ya de los que alternan la literatura con la explotación de un buen negocio.

El caso es que las mujeres disponen de más tiempo que los hombres para escribir novelas. Alguna habrá que tenga que mantener a una familia, pero la mayor parte de ellas ni siquiera tienen que mantenerse a sí mismas; lo hacen sus pa-

dres o su marido. Las horas que antes dedicaban a la calceta, ahora las invierten en la literatura, y eso es todo.

Por otro lado, aunque vivan por su cuenta, es notorio que la mujer, al menos la española, tiene—por ahora—menos necesidades que el hombre. No creo que esto sea una virtud en ella, sino—quizá—falta de imaginación para creárselas y un más acusado espíritu de ahorro y de moderación. El cine y la "canasta" suelen satisfacer todas sus necesidades en este terreno.

No caeré en la tentación de decir que la literatura femenina es peor que la masculina. Esta es sin duda la más ociosa de las generalizaciones. Personalmente, creo que lo hacen tan bien como los hombres. Lo que tradicionalmente entendemos por "propio de varones" no tiene nada que ver con la literatura en sí. Si para escribir novelas fuese necesario el valor, el idealismo, el ansia de poder, etc., entonces es seguro que las mujeres no tendrían gran cosa que hacer en la literatura, porque éstas sí son cosas de hombres.

Además, ¿quién sabe de qué está "hecha" una buena novela? A mí, todas las teorías sobre la novela que por ahí circulan, me parecen muy poco convincentes. Es un tema agradable para pronunciar una conferencia, pero nada más. Yo he leído espléndidas novelas que no caen dentro de ninguna de las definiciones de la novela que se han hecho hasta ahora. ¿Y se han hecho unas pocas!

Total: que caminamos hacia un matriarcado en las letras españolas. En las letras y en otras muchas cosas más, aquí y fuera de aquí. En los Estados Unidos, por ejemplo, las mujeres controlan, con sus paquetes de acciones, mucha más riqueza que los hombres. Y en los países donde el número de hombres es muy superior al de mujeres, como Australia, éstas imponen en todo a aquéllos, menos en las tareas de gobierno, que si no las han acampanado ya es porque detestan la política.

En España, yo sé de grandes casas comerciales e industriales que son manejadas por mujeres, y según mis noticias, esta tendencia se agudiza cada vez más. Lamento no disponer, en este momento, de estadísticas. Pero tengo a la vista las de otros países y supongo que no hay razones para que aquí las cosas sean de otra manera.

Que esta tendencia hacia el matriarcado sea buena o mala, es algo sobre lo que no me atrevo a pronunciar. Casi siempre se relaciona el matriarcado con los pueblos primitivos o atrasados; pero de todas maneras, ¿lo hemos hecho muy bien los hombres? No. Creo que no.

M. BLANCO TOBIO



1950
MOTO GUZZI
HISPANIA
FERRARI
GENOVA 3 - MADRID

PANORAMA INTERNACIONAL

AUSTRIA, PIEDRA DE TOQUE

AUNQUE el señor Mendès-France se adelantó inesperadamente a proponer una Conferencia de los "Cuatro Grandes" en mayo y en París, el Presidente Eisenhower, en su conferencia semanal de Prensa, ha coincidido con él en una cosa: En que la Unión Soviética puede hacer "un gesto de buena voluntad", demostrativo de sus declaradas intenciones de concordia, accediendo finalmente a que se firme el Tratado de paz con Austria. Así, este país va a servir de piedra de toque para despejar esa incógnita de la coexistencia sobre la que tanto se especula ahora.

La cuestión del Tratado de paz con Austria se ha venido debatiendo prácticamente desde que terminó la guerra. Casi diez años lleva de ocupación extranjera, viviendo en régimen de armisticio, y hasta la fecha no se ven posibilidades de que esta situación cambie.

Hace tiempo que hemos perdido la cuenta de las reuniones que se han celebrado entre rusos y occidentales para resolver esta cuestión. Hace un año, esas reuniones se contaban ya por centenares. Primero, los occidentales propusieron un Tratado de paz muy detallista y exhaustivo. Los rusos lo rechazaron. Después, los mismos occidentales redactaron un Tratado de paz sintético y restringido. Los rusos también lo rechazaron. Como todas las posibilidades de llegar a un acuerdo estaban agotadas en ambos textos, llegó inevitablemente el estancamiento de las negociaciones. Hasta hoy. Al cabo de más de nueve años estamos exactamente en el punto de partida.

El principal obstáculo que presenta Moscú es la retirada de las tropas soviéticas de ocupación, alegando que sólo la presencia de ellas en Austria podría garantizar el exacto cumplimiento de las cláusulas del Tratado de paz. Naturalmente, a esto se oponen energicamente los austriacos, "hartos de la ocupación extranjera", como ha declarado en Washington el canciller Raab.

Peró éste no es más que un pretexto. La realidad es que Rusia no quiere evacuar Austria porque ello le obligaría, entre otras cosas, a retirar sus tropas estacionadas en Rumania, que sostiene en este país "para mantener el enlace directo con las tropas destacadas en territorio austriaco".

Temen en Moscú, en una palabra, que Rumania, libre de la presencia del Ejército rojo, se les vaya de las manos. Es una razón de peso, aunque, claro está, inconfesable.

Por otro lado, Rusia ha concentrado en Austria grandes intereses económicos, entre ellos una gran Compañía de navegación danubiana, que asegura muy saneados dividendos.

Quiere decir todo esto que se pide a Rusia una prueba difícil. No cabe duda de que ha sido elegida inteligentemente, pues si Moscú accediese a firmar el Tratado de paz con Austria, podría comenzar a creerse en la bondad de sus intenciones.

Tenemos la impresión, sin embargo, de que tanto Mendès-France como Eisenhower han perdido el tiempo haciendo semejante propuesta. Rusia puede salirse por la tangente pidiendo a los occidentales un gesto compensador de tan grande "sacrificio", que podría ser, por ejemplo, el reconocimiento por Washington de la China comunista, abriéndole las puertas para su entrada triunfal en las Naciones Unidas. La política internacional, como la economía, se rige por la ley de la oferta y la demanda.

Atención, pues, a la respuesta de Rusia.

CORRESPONSAL ES DE PUEBLO

EN EL EXTRANJERO

LA NIEBLA, ASESINO DE LONDRES

LOS INGLESES DESPERDICIAN MAS DE LA MITAD del CARBON que CONSUMEN

LONDRES. (Crónica de nuestro corresponsal).—El peligro mayor que acecha al corresponsal en Londres es, indudablemente, la niebla. Y no me refiero al peligro físico—que no es mayor ni menor que el que amenaza a los demás mortales—, sino al profesional. Creo figurar entre los sujetos más resistentes a este peligro, y por ello he logrado pasar mucho tiempo sin hablar de la niebla, ni siquiera las que disfrutamos hace unos días me hicieron salir de mí mutismo. Pero la de anoche ha quebrantado mis defensas y me ha obligado a comunicarles a ustedes una vez más que en Londres ha habido niebla.

Espero sea un ataque benigno y no me lleve a describirles antes de acabar estas líneas cómo son las nieblas londinenses y las diversas variedades de la misma, para las que el idioma inglés está tan bien provisto de matices. Dejando aparte la "sopa de guisantes"—tan fácil de diagnosticar por su color, olor y sabor—, resulta extremadamente complicado e imperdonable para un inglés—confundir "mist" con "haze" o llamar "smog" a lo que es simplemente "fog". Pero, en fin, les perdonaré estas sutilezas y me abstendré de describirlas, como he prometido. Por otra parte, ya se ha descrito tantas veces cómo es la niebla en Londres, que hasta los que sabemos cómo es la niebla en Londres hemos empezado a dejar de saberlo. Y como mi descripción no serviría más que para aumentar la nebulosidad del asunto, mejor no hacerla.

4.000 MUERTOS
Hay, sin embargo, un aspecto



mil que fallecieron en las semanas subsiguientes por los mismos motivos.

De la causa de todo esto también habrán ustedes oído hablar. Se reduce simplemente a que este país está viviendo desde hace poco más de un siglo en plena orgía de carbón. Se quema carbón en cantidades fabulosas y, lo que es peor, se quema mal. Según los alicionados a la estadística, se calcula que se pierde el cuarenta por ciento de la energía calórica del carbón en las fábricas, mientras que en el carbón de uso doméstico se pierde el sesenta. Esto se traduce en las inmensas nubes de hollín que toda chimenea arroja a todas horas del día y de la noche. Y así empieza el círculo vicioso: cuanto más niebla, más hollín, y cuanto más hollín, más niebla. Baste decir que en una estación experimental de Londres, en Battersea, se recogen 618 toneladas de hollín por año y por milla cuadrada, de las que yo diría que la mitad corresponden anualmente al mes de noviembre.

DESCUBRIMIENTO DEL TIRO

Si les parecen exageradas estas cifras de despilfarro calórico, les diré que en estos días una casa comercial anuncia un nuevo artefacto para acoplar a las chimeneas y que, según la propaganda comercial, ahorra mucho carbón. Se trata, simplemente, de un "cierres de tiro" como el que hay en todas las chimeneas españolas y que aquí es completa-

mente desconocido en la arquitectura doméstica de interiores. Añadamos a esto las huracanadas corrientes de aire que se disfrutaban en todas las habitaciones inglesas—que, según un amigo mío, no es más que un malentendido en el amor que el pueblo inglés siente por el aire libre—y comprenderán perfectamente lo que cuesta calentar una habitación a base de carbón.

Mucho no se ha hecho para evitarlo, aunque se ha comenzado una campaña para el uso de combustibles sin humo, que no puede dar mucho resultado por el costo de los mismos. Lo único nuevo este año ha sido la aparición de unas extrañas figuras que, adivinadas a través de la niebla, parecían las tripulaciones de algún platillo volante. Se trata de los nuevos voluntarios del Cuerpo de Defensa Civil, que han empezado a aplicar sus conocimientos sobre gases de guerra a la detención de agentes letales en la niebla. Se trata de cincuenta voluntarios de aquel servicio que, vestidos de uniforme de campaña, con impermeable y boina de uniforme, recorren algunos de los distritos de Londres esgrimiendo extraños artefactos. Llevan un gran "macuto" al frente, colgando del cuello, con un verdadero laboratorio ambulante compuesto de tubos de reactivos para el monóxido. El otro extraño artefacto se compone de dos cilindros unidos por un armazón, que se utiliza para recoger muestras de aire. Y como final del atuendo científico-militar, una mascarilla blanca, como las que se usan en los quirófanos y que son las que los médicos nos recomendaron el pasado año para uso diario cuando las circunstancias lo requiriesen.

La niebla no fué muy fuerte, pero el ensayo se ha considerado de gran interés para futuras ocasiones. Además se hizo uso por primera vez de la radio para dar instrucciones a la población civil. Se anunció que la niebla se iba espesando y que todo el que no lo necesitase apagase sus chimeneas o usase sólo coque en vez de hulla. O al menos, ambos a partes iguales.

AFICION

No sé el resultado de los consejos, aunque se dice que la ciudad de Wolverhampton—donde el famoso equipo local iba a enfrentarse con los rusos del Spartak—estuvo a punto de perecer congelada, pues sus habitantes no encendieron el fuego en todo el día, al anunciárseles que podría suspenderse el partido si aumentaba la niebla.

De todas maneras, si el carbón sin humo cuesta caro, el otro se le está poniendo a la par y, según los últimos informes, va a costar este invierno cuatro chelines más por tonelada. Y quizá esa sea la mejor solución para estas nieblas. Muerto el perro, se acabó la rabia.

Malik sustituye a Vichinsky en la O.N.U.

LONDRES, 24.—Jakob Malik, que presidirá la Delegación de la U. R. S. S. en la Asamblea general de la O. N. U., era delegado permanente de la Unión Soviética en la Organización Internacional hasta la muerte de Stalina, momento en que fué nombrado embajador en Gran Bretaña, a la vez que cesaba Vichinsky como ministro de Asuntos Exteriores y sustituita a Malik.

Este, de ancho rostro inexpressivo y de constitución atlética, cuenta cuarenta y ocho años. Sale de Gran Bretaña en medio de una serie de editoriales amistosos, consiguientes a una declaración conciliatoria hecha por él el fin de un banquete ofrecido por el alcalde de Birmingham con motivo de la inauguración de una Exposición de amistad anglosoviética en la ciudad. Malik elogió la influencia británica y pidió lazos culturales más estrechos entre las dos naciones, así como mayor comercio.

Jakob Malik, nacido en Jarkof, procede del Instituto de Asuntos Exteriores de la Universidad de Moscú, la más alta escuela diplomática soviética. Fué embajador en Tokio durante la guerra, desde 1942, y se le considera técnico de primera fila en asuntos de Extremo Oriente. Al terminar la contienda se le nombró viceministro de Asuntos Exteriores, encargado de los de Extremo Oriente. En la O. N. U. se caracterizó por su falta aparente de emoción y de iniciativa; todo tenía que consultarlo con Moscú. Durante su estancia en Londres se hizo más afable, y durante todo el pasado año presidió sonriente muchos actos sociales soviéticos y extremó la amistad con Inglaterra.

Malik salió anoche de Londres para Nueva York. (Efe.)

LIMITACION

NUEVA YORK, 24.—Un portavoz de la Delegación soviética en la O. N. U. dice no se permitirá al público en general ver el cadáver de Vichinsky, sino sólo a los delegados en la Organización mundial, a los altos funcionarios de los Estados Unidos y a los "amigos" del finado.

A MOSCÚ

NUEVA YORK, 24.—Un enorme avión comercial de línea, especialmente fletado, ha salido de este aeropuerto, llevando el cadáver de Vichinsky hacia Moscú. (Efe.)

"AYUDAR A RUSIA ES FAVORECERLA PARA SU PREPARACION A LA GUERRA"

"Es estúpido establecer relaciones de convivencia con los comunistas"

Declaraciones del diputado norteamericano Mr. Feaghan

Anoche, Mr. Michael Feaghan, diputado de la Cámara de Representantes de los Estados Unidos, miembro del Comité de Investigaciones de las Actividades Agresivas Comunistas, reunió en un hotel madrileño a la Prensa nacional y extranjera, a quienes dió

cuenta en un breve resumen de su visita a diversos países subyugados por el régimen comunista. Se refirió a los interrogatorios llevados a cabo con millares de fugitivos que habían caído bajo el dominio soviético, los que le expresaron la constante opresión y amenaza de que eran objeto, oyendo de sus labios infinidad de atrocidades cometidas por los comunistas, así como la implacable persecución religiosa de que son objeto. Como ejemplo citó el de una comarca de la que fueron evacuadas en veinticuatro horas más de 500.000 personas, y el de otra zona de Crimea, de la que fueron trasladados a Siberia 200.000 tártaros.

El proceso contra el gobierno de Vichy

PARIS, 24.—El 29 de diciembre próximo dará comienzo en el viejo salón del Senado del Palacio de Luxemburgo, ante un Alto Tribunal, el proceso de los miembros y partidarios del Gobierno de Vichy.

Entre los acusados se encuentra Jacques Guérard, que fué secretario general de la Presidencia del Gobierno durante cuatro años. Guérard fué ya condenado a muerte en rebeldía en una ocasión, y ahora, según informa la Policía, ha anunciado que se entregará para ser sometido a juicio.

Los otros tres que han de comparecer en este proceso son los almirantes Auphan y Blehaut, así como el secretario de Estado del Ministerio del Interior en el régimen de Vichy, George Hillaire. (Efe.)

El reloj del Zoo

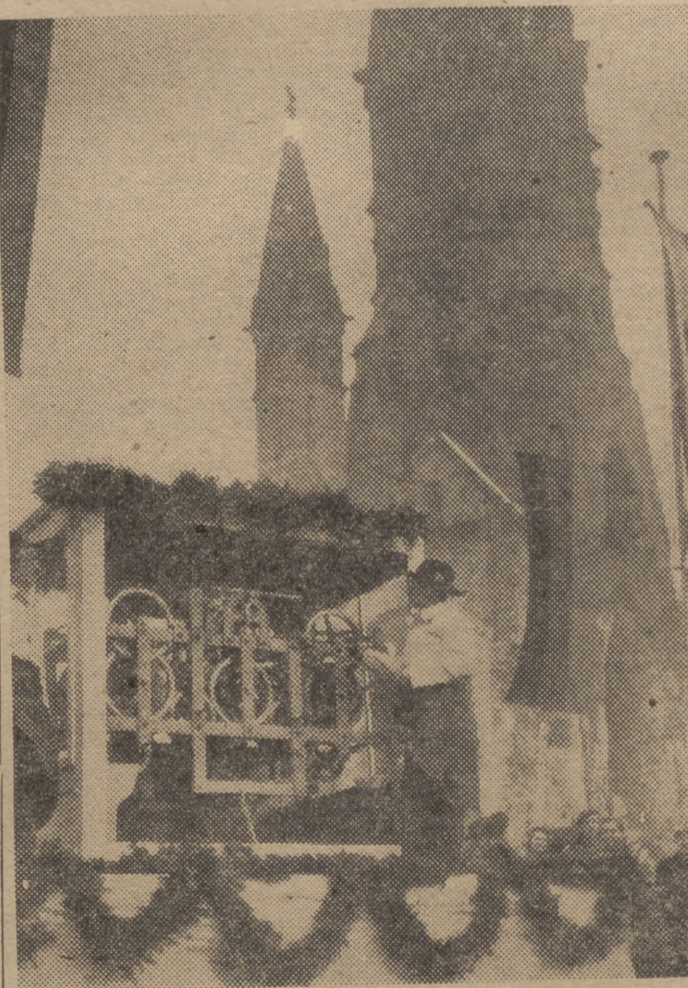

Durante mucho tiempo las horas del encuentro se marcaron en Berlín por las manecillas doradas del reloj del Zoo. Sobre la torre gótica de la iglesia del Recuerdo—la iglesia que fué elevada en conmemoración del Emperador Guillermo—, este reloj contó, sentimentalmente, las citas de los enamorados, los minutos en que el retraso se marca con taquicardia sentimental. Después, la guerra le abatió, y todos llamamos nuestras mejores lágrimas sobre las ruinas del reloj del Zoo. La iglesia del Recuerdo lo fué en verdad, y su torre se quebró como el cuello de una estatua. Pero todas las aguas vuelven a su cauce y todas las torres a su cielo. La maquinaria del nuevo reloj está dispuesta para ser empotrada en su caja, y artesanos vestidos como los que inventaron la espiral, le dan los últimos toques, gozosos de que el carillón marque de nuevo a las parejas la cita de la esperanza. (Foto Gifra.)

Eden pronunciará el discurso inaugural de los Comunes

CHURCHILL CUMPLE EN TAL FECHA OCHENTA AÑOS

LONDRES, 24.—Sir Anthony Eden sustituirá a Churchill para pronunciar el próximo día 30 el tradicional discurso inaugural del nuevo período de sesiones parlamentarias.

La explicación del hecho es que Churchill cumple ese día ochenta años y tendrá que atender a numerosos compromisos sociales. Se considera que la sustitución revela, por otra parte, la confianza del primer ministro en su sucesor indudable como jefe del Gobierno.

El discurso de ese día es, tradicionalmente, la respuesta del primer ministro al ataque del jefe de la oposición e iniciar un largo debate sobre los planes del Gobierno para el año próximo. Se cree que Churchill podrá acudir a la Cámara de los Comunes después que haya hablado Eden.

ESTA MAÑANA SE EFECTUO LA VOTACION PARA DESIGNAR LOS COMPROMISARIOS QUE HAN DE ELEGIR EL DOMINGO LOS CONCEJALES DEL TERCIO SINDICAL

Fueron proclamados anoche otros once candidatos a concejales

Hoy, a las diez y media de la mañana, en el Salón de Exposiciones de la C. N. S., y en el local de las Cooperativas del Campo, instaladas en la planta baja de la avenida de José Antonio, número 69, se constituyeron las dos mesas electorales para la votación de las Juntas Social y Económica de todos los Sindicatos madrileños que han de elegir los cuarenta compromisarios que el domingo, a su vez, designarán a los cuatro concejales sindicales entre los 23 candidatos proclamados.

La primera Mesa estaba presidida por el delegado provincial de Sindicatos, y en ella votaron empresarios y trabajadores de Agua, Gas y Electricidad, Azúcar, Banca, Transportes, Construcción, Espectáculos, Actividades Diversas, Alimentación, Cereales, Frutos, Hostelería y Madera.

En la segunda Mesa, presidida por el secretario provincial, votaron los Sindicatos de Panadería, Industrias Químicas, Olivo, Piel, Seguro, Metal, Papel, Pesca, Textil y Hermandades.

Los escrutinios comenzaron esta noche, a las ocho y media. En todo momento estuvo muy animada la votación y se calcula que votó la casi totalidad del censo, ya que estas elecciones han despertado gran apasionamiento.

En la reunión celebrada anoche por la Junta Provincial de Elecciones de la C. N. S., quedaron proclamados candidatos a concejales del tercio sindical, además de los doce primeramente proclamados, los once siguientes:

Don Emilio Alvarez Arias, empresario de Transportes; don Leonardo Caballero del Hoyo, empresario de Frutos y Productos Hortícolas; don Lorenzo Cuéllar Fraile, empresario de Ganadería; don Miguel Gatell Poblador, id., idem; don Agustín González Mendiondo, empresario Textil; don Vicente Hoyos Gutiérrez, empresario de Cereales; don Benigno Jordana Nueno, empresario de Alimentación; don Adolfo López Bobo, empresario Textil; don Guillermo Ojeda Monge, administrativo del Combustible; don Fernando Olmedo Pinagla, empresario de Alimentación; y don Andrés Soler Monsalver, empresario de Vid, Cervezas y Bebidas.

Son pues 23 los candidatos a los cuatro puestos vacantes a concejales por el tercio sindical.

Los recursos elevados por estos nuevos candidatos fueron aceptados por la Junta por ajustarse a la base 11 de la circular 59 de dicho organismo.

BIOGRAFIAS DE LOS NUEVOS CANDIDATOS A CONCEJALES SINDICALES

DON ADOLFO LOPEZ LOBO. Es industrial textil. Vieja guardia. Posee una brillante hoja de servicios e historial falangista. Fue un íntimo colaborador de José Antonio, y tomó parte muy activa en la organización del acto fundacional del teatro de la Comedia. Fundó, antes del Alzamiento, el Comité organizador del Sindicato Patronal de España, organismo que gozó de la total adhesión de los comerciantes y que fue perseguido con saña por los marxistas. Combatió incansablemente por la idea falangista e intervino en la fusión de Falange Española con las J. O. N. S. En 1935, en contra del entonces presidente del Círculo Mercantil, organizó la célebre conferencia de José Antonio. Por aquellas fechas era propietario de un bar, en donde tenían lugar las reuniones clandestinas de los jefes falangistas. Al estallar el Movimiento pasó a zona nacional, donde realizó una entusiasta labor patriótica. Desde el fin del Movimiento Nacional hasta hoy no ha desempeñado ningún cargo político. Está condecorado con la Encomienda de la Orden Imperial del Yugo y las Flechas, que le fué concedida en reconocimiento a la esforzada, brillantísima y desinteresada labor falangista desarrollada por este veterano luchador que es Adolfo López Bobo.

DON MIGUEL GATELL POBLADOR. Tiene veintiséis años. Natural de Barcelona. Industrial de carnes. Vocal de la Junta Económica Central del Sindicato Nacional de Ganadería, vocal de la Junta Provincial Económica. Desempeña la Jefatura Nacional del Grupo de Tratantes y Expendedores de Carne Equina. Para este último cargo fué reelegido tres veces por aclamación. Desde los dieciocho años presta sus servicios a la Organización Sindical desde los enumerados cargos relacionados con su dedicación industrial.

DON LORENZO CUELLAR FRAILE. Natural de Vallegado (Segovia). Cincuenta y dos años. Agricultor y ganadero. Jefe actual de la Junta Provincial de Tratantes y Expendedores de Carne Equina. Al estallar el Movimiento se presentó como voluntario a las Banderas de Falange de Valladolid. Fué secretario particular del conde de Mayalde cuando éste desempeñó el Gobierno Civil de Madrid y la Dirección General de Seguridad. Militante de F. E. T. y de las J. O. N. S.

DON AGUSTÍN GONZALEZ MENDIONDO. Natural de Arcentales (Vizcaya), tiene en la actualidad cincuenta años de edad, habiendo llegado a Madrid a los doce, empezando a trabajar ya en el comercio textil como aprendiz, y por su propio esfuerzo fué ascendiendo, ocupando distintos cargos, hasta que en 1932 se estableció por su cuenta, inaugurando el primero de sus establecimientos de camisería y novedades en la avenida de José Antonio, y, posteriormente, otros en la calle Goya y Serrano, y, por último, unos importantes almacenes de tejidos en la calle Goya, 25.

Conoce perfectamente todas las necesidades del comercio, por haber recorrido toda la escala desde el sitio más humilde hasta la responsabilidad de empresario, pudiendo considerarse como un auténtico madrileño, después de casi cuarenta años de estancia en la capital. Cuenta con las generales simpatías del comercio, siendo estimado por sus reconocidas dotes de honradez acrisolada, laboriosidad infatigable y sentido práctico.

DON GUILLERMO OJEDA MONJE. Perteneció a la Vieja Guardia. Ex cautivo. Recientemente fué reelegido jefe provincial del Sindicato del Combustible, desde los primeros momentos formó en las filas de la Falange, prestando innumerables servicios. En el año 1936, y con motivo de la campaña electoral, fué encarcelado en Cuenca, junto

con Miguel Primo de Rivera, hermano del Fundador. Los marxistas le encarcelaron nuevamente meses después de iniciarse el Alzamiento. Al finalizar la Cruzada fué jefe comarcal de milicias de Alcalá de Henares.

DON VICENTE HOYOS GUTIERREZ. Industrial fabricante de p. n. Natural de Santander. Dedicado a la profesión desde hace quince años. Durante la guerra combatió como voluntario en la Quinta Brigada de Navarra, alcanzando, por méritos de guerra, la graduación de teniente provisional. Ha sido delegado de Ex Combatientes, secretario de distrito y teniente de alcalde de Chamartín de la Rosa hasta la anexión del pueblo a Madrid. Actualmente es vocal nacional y provincial del grupo de Panadería del Sindicato de Cereales. Es militante de F. E. T. y de las J. O. N. S.

DON EMILIO ALVAREZ ARIAS. Tiene cuarenta y cinco años de edad. Empresario de transportes y militante de Falange. Posee una brillante historia sindical y combativa anterior al Movimiento Nacional. Al estallar el Alzamiento combatió como voluntario en la heroica columna gallega que luchó en el frente de Extremadura. Es actualmente jefe del Sindicato Provincial de Transportes, cargo para el que fué reelegido en fecha reciente por completa unanimidad.

DON LEONARDO CABALLERO DEL HOYO. Tiene cuarenta y seis años de edad. Empresario de Frutos y Productos Hortícolas. Presidente de la Junta Económica Provincial del Sindicato de Madrid, vocal nacional económico y jefe del Grupo Sindical de Asentadores. Es también consejero del Instituto Nacional de Previsión y vicepresidente de la Comisión Permanente del mismo organismo. Consejero del Banco Rural y Meditearráneo y presidente de los Consejos de Administración de "Infrusa" y "Macón". Actuó de ponente en el I Consejo Económico Sindical. Es militante de F. E. T. y de las J. O. N. S.

LIBERTAD DE ELECCION

El criterio amplio, libre y abierto que preside estas elecciones municipales tuvo ayer ocasión de ponerse nuevamente de relieve cuando, ante los recursos presentados, la Junta de Elecciones Sindicales, amplió considerablemente el número de candidatos elegibles. La más estricta legalidad coadyuga, por lo tanto, al sentido de profunda libertad que informa todo el sistema y, verdaderamente, bien puede decirse que la voluntad popular se ejerce sin la más mínima trabas. La simple condición de miembro de la Organización Sindical, en cualquiera de sus estadios o grupos, es suficiente para ser candidato; ninguna otra viene a dificultar la posibilidad de representantes y representados en cuanto a elegir o ser elegidos.

Esta amplitud de criterio es peculiar de nuestros Sindicatos. Ella explica, tal vez mejor que ninguna otra cosa, el fervoroso entusiasmo con que los productores españoles se adhieren a ella y se muestran sus más ardientes impulsores. Cada vez sienten, con mayor autenticidad, que los Sindicatos son algo muy suyo, algo que se compone de ellos mismos, de su confianza mutua, de su propia solidaridad; para nuestros productores, el Sindicato es la propia medula de sus preocupaciones y de sus esperanzas, es el arma y la garantía de sus derechos inalienables. Por otra parte, los mismos Sindicatos sienten que toda su fortaleza, toda su razón de ser de entidades activas al servicio de España y de su pueblo, se lo deben a los productores españoles, como un fruto de la amplitud de criterio con que son admitidos en su seno a la función representativa.

Cierto es—y ello sea dicho como mera indicación, cuya conveniencia no creemos haya de escaparse a nadie—, que la elección de representantes sindicales, aun dentro de su amplitud, no deja de requerir algo más que un mero nombre. Como, anteriormente, con ocasión de las elecciones del tercio de padres de familia

hemos dicho, los electores deben tender a la selección, a escoger con el mayor cuidado sus representaciones. Sin género de duda, cualquier grupo social estará mejor representado cuanto mejores sean las condiciones de su candidato; éste es un hombre que va a actuar públicamente, que va a cumplir una función y a realizar una gestión. Sin dotes para ella, o con unas muy exiguas, ¿qué duda cabe de que no alcanzará a cubrir debidamente su puesto, ni mucho menos a satisfacer el interés de quienes lo eligieran tan descuidadamente? Por eso, en este caso como en todos, hemos de repetir que se procure elegir a los mejores, a los de mayor personalidad moral, a los más activos, a los más eficientes.

Aunque no parezca necesario decirlo, la cultura, por ejemplo, es, sin duda, una condición relevante a la que hay que otorgar su debida importancia. No sólo por lo que, en una persona cuya misión es representar, por sí misma significa, sino, incluso, porque el hombre culto es también hombre preparado y corrientemente mejor dotado para hacer frente a sus tareas representativas. No se crea que el carácter sindical de estas elecciones excluye tampoco la trascendencia de la cultura; hemos visto a los padres de familia elegir en Madrid una representación perfectamente solvente en cuanto a su capacidad, dotes y títulos intelectuales. Sin duda alguna, para hallarse a su misma altura, la representación sindical habrá de ser también de hombres dotados en igual sentido. La calidad de los que se presentan a elección y la probada escrupulosidad de los compromisarios, es buena garantía de ello.

Con toda seguridad los electores sindicales comprenden perfectamente estas ventajas y se mostrarán, al elegir, dispuestos a valorarlas como venimos diciendo, buscando que a la autenticidad de la representación se añada la eficacia indiscutible que la cultura y la preparación representa.

HABLAN LOS CANDIDATOS A CONCEJALES SINDICALES

"DEDICARIA MI AFAN A BENEFICIAR A LA CLASE TRABAJADORA (Alvarez Abellán)



Don Santiago Alvarez Abellán, uno de los candidatos a concejales proclamados por el tercio sindical, es un obrero de la construcción; ingresó a los dieciséis años como pinche de la misma empresa donde hoy sigue prestando sus servicios, con la categoría de auxiliar de obras. Cuenta el señor Alvarez Abellán treinta y un años de edad, y pese a su juventud, lleva ya diez años en las lides sindicales; su espíritu de trabajo, su entusiasmo, le llevó hasta la jefatura de la Sección Social del Sindicato Provincial de la Construcción y, posteriormente, a la del Sindicato Nacional. Procurador en Cortes, vicepresidente del Montepío de la Construcción y Obras Públicas y vocal electivo del I. N. P., ha desarrollado en todos estos cargos una brillante tarea social que le conquistó la popularidad de un Sindicato tan difícil como el de la Construcción. Primeramente preguntamos al señor Alvarez Abellán:

—¿Qué le ha movido, señor Alvarez Abellán, a presentar su candidatura?

—Ante todo, quiero aclarar que el hecho de figurar mi nombre entre los candidatos no responde a ninguna apetencia política o personal, por nobles que éstas sean. Mi presentación responde al deseo unánimemente expresado por los presidentes de las Juntas de Sección Social de todos los Sindicatos madrileños, que, Dios se lo pague, ven en mi su genuino representante en el Ayuntamiento.

—Parece ya obligada la pregunta. ¿Cuáles son ya sus proyectos, caso de resultar elegido?

—No soy hombre de promesas. Bien lo saben quienes me han honrado siempre con sus votos y su confianza. Llevo al Ayuntamiento, así lo creo al menos, una hoja de servicios al nacionalismo sindicalista plena de realizaciones. Son ya diez años de labor durante los cuales no creo haber defraudado a nadie. Ese mismo propósito de trabajo, idéntico ímpetu, pienso inspirar a mi futura labor municipal... si es que a ello hay lugar, claro...

—¿Puede usted indicarnos algunas de esas realizaciones sociales a que ha aludido?

—Pues, concretamente y sobre todo, creo haber logrado que, dentro del Sindicato Provincial de la Construcción de Madrid, tanto en su conexión con los demás Sindicatos Provinciales de España y aun con las propias empresas del ramo de la construcción, se ha logrado esa ansiada unidad sindical que tiene como meta la justicia social. No obstante, como al Ayuntamiento hay que llegar con propósitos definidos, y dado el carácter de mi representación sindical, excuso decirle a usted que todo proyecto que tienda a beneficiar a la clase trabajadora encontrará en mí el más decidido valedor y, más concretamente todavía, dedicaré mis afanes entusiastas al problema de la vivienda, que tan profundamente le conozco a través de todos los gremios de mi propio Sindicato; al de los transportes para el tra-

bajador y a otros de tipo económico, que también conocemos los trabajadores, que merece la pena que de una vez se aborden, ya que, en definitiva, su resolución repercutiría en el obrero.

—¿Algo más, señor candidato?

—Pues nada más que decir, repetir una vez más que soy un sindicalista convencido y que, por lo tanto, mi labor en el Ayuntamiento estará siempre inspirada en las normas y en la doctrina que informa el sindicalismo nacional, que es tanto como servir los intereses legítimos de los empresarios y de los trabajadores madrileños.

"ESTAN INTIMAMENTE LIGADOS LOS INTERESES MUNICIPALES Y SINDICALES" (Escudero Arias)



Entrevistamos a don Eduardo Escudero Arias, uno de los candidatos proclamados por el tercio sindical.

Nacido en Madrid, de treinta y seis años de edad, desde los dieciséis trabajó en diversas empresas de la capital; vinculado por su tradición familiar a las industrias de la piel, fué designado jefe del Sindicato Provincial correspondiente en el año 41, habiendo sido sucesivamente reelegido. Ha formado parte de numerosas Comisiones y Congresos Sindicales, y como vocal técnico forma parte de la Sección Social del Sindicato Nacional de la Piel. Es procurador en Cortes, militante del Movimiento y ex cautivo.

—Señor Escudero, ¿le satisface su proclamación como candidato?

—¿Qué duda cabe! Para mí es una satisfacción y un honor el aspirar a representar en el Ayuntamiento de Madrid a nuestra Organización Sindical, especialmente por dos circunstancias que en mí concurren: la de ser madrileño y sentir un cariño especial por mi ciudad natal, y la de ser un sindicalista convencido que estima que nuestra Organización es célula básica en la vida de la capital.

—¿Cuál es a su juicio el problema más acuciante con el que se debe enfrentar la Organización Sindical en el Ayuntamiento?

—Considero que están íntimamente ligados los intereses municipales y los sindicales; siendo así, es, por tanto, indudable que cualquier problema de nuestra ciudad interesa a la Organización Sindical, por encuadrar en ella todo el elemento humano que trabaja y produce, debiendo ser los concejales sindicales los portavoces ante el Municipio del sentir del pueblo laboral. Pero esto es lo que pudiéramos llamar teoría...

En lo práctico, sobre hechos concretos, parece ya un tópico el considerar como problemas fundamentales los de la vivienda y del transporte; pero sin desestimar estos problemas, y con el convencimiento de que hay que enfrentarse valientemente con ellos, precisamente para que dejen de ser tópicos, existen en el Municipio multitud de facetas que, si bien no llegan de forma tan directa en el público, merecen una especial atención.

Son, por ejemplo, los problemas de los Mercados, abastecimiento, Matadero Municipal y ordenación del comercio madrileño y tantos otros que a los elementos representativos de los Sindicatos interesan y preocupan en grado sumo.

—¿Cuenta usted, pues, de ser elegido con el asesoramiento y las bases precisas para afrontar en toda su extensión estos problemas?

—Creo, sinceramente, que la labor municipal ha de realizarse con un espíritu de colaboración entre los concejales que salgan elegidos, aportando todos ellos sus conocimientos y su experiencia. Por mi parte, he de decir que, no obstante mi juventud, mi ya larga vida sindical—hace catorce años que vengo laborando en nuestra Organización—me ha permitido, a través del contacto con los demás elementos de la C. N. S., conocer y pulsar los distintos problemas municipales. Por otra parte, es en las propias Juntas de los diversos Sindicatos donde se puede encontrar el mejor asesoramiento a cuantos problemas se planteen. La clave de todo está en saber equilibrar y ponderar los intereses de los Grupos Económicos o Sociales con los del público madrileño.

—¿No se chocará con el entorpecimiento administrativo de que todos hablan y contra el que todos llaman?

—Es indudable que es éste uno de los problemas municipales más interesantes; pero como decía muy bien ya el concejal electo, camarada Biola, esta dificultad burocrática ha de superarse, contando para ello con la buena disposición de los técnicos y funcionarios municipales y con el espíritu de equipo que debe presidir la actuación de los candidatos triunfantes por los distintos tercios, muy especialmente los del sindical. Además, la experiencia que en sus tres años de mandato han adquirido los representantes sindicales que continúan en el Ayuntamiento servirá mucho a los que ahora llegarán al Municipio con tanta ilusión y el buen deseo de resolver los problemas planteados.

—Esto es todo, señor Escudero?

—Sí; de momento, sí; sólo creo que me queda felicitar a esos magníficos camaradas triunfadores en las elecciones de Cabeza de Familia por su merecido éxito. Ellos encarnan el espíritu de nuestro Movimiento salvador. Y expresar mis mejores deseos a los otros candidatos proclamados por la Organización Sindical, cualquiera de ellos tiene merecimientos para hacer honor a la confianza que en ellos depositen los compromisarios.

Audiencias de S. E. el Jefe del Estado

Hoy recibió el Jefe del Estado las siguientes audiencias: Señora viuda de Ortiz de Zárate; cardenal arzobispo de Tarragona, acompañado de don Laureano Castán Lacoma, obispo auxiliar, y presidiendo una Comisión del Patronato del Colegio Mayor Episcopal de San Pablo, de Tarragona; doctor don José María Bueno Monreal, arzobispo coadjutor en Sevilla; don Alberto Rossi Longhi, embajador de Italia en Madrid; reverenda Madre María de los Dolores Sierra, Religiosa Adoratrix de la Misión del Japon, acompañada de otra Religiosa; Padre Máximo Peñador, superior de la Comunidad de Misioneros Hijos del Inmaculado Corazón de María, acompañado de los cuatro provinciales de España; Comisión del Consejo Económico Sindical de Orense, presidido por don José Solís Ruiz, delegado nacional de Sindicatos; Comisión de la Conferencia Nacional Pesquera, presidida por don Antonio Pedrosa Latas, jefe nacional del Sindicato de la Pesca; don Juan Murillo de Valdivia, gobernador civil de Zamora; Comisión del Ayuntamiento de Zamora, presidida por don Juan Murillo de Valdivia, gobernador civil de la provincia; don Antonio Cruz Conde, alcalde de Córdoba; don Carlos Quiros Rodríguez, coronel capellán del Ejército del Aire, retirado.

CREDITOS Y VENTAS A PLAZOS

BICICLETAS Principio, 14, cuarto, 31-10-35.

- ♦ POR 2.50 DIARIAS, mejores marcas DURAMAS, Alimentante, 16.

MUEBLES

- ♦ VEINTE MESES comedores, dormitorios, tréscios muebles de energía, casas completas DURAMAS, Alimentante, 16.

RELOJES

- ♦ POR 2.50 DIARIAS, mejores marcas, DURAMAS, Alimentante, 16.

Para anuncios en esta sección: teléfono 21-13-05

PUEBLO se vende en toda España

Información NACIONAL

"Lealtad a la verdad, a la Patria y al Caudillo, son las obligaciones del periodista" (Arias Salgado) La semblanza de los galardonados la hizo el director general de Prensa, señor Aparicio

Don Luis Martínez de Galinsoga agradeció, en nombre de todos los galardonados, la alta distinción recibida

(Viene de primera página)

EL DIRECTOR GENERAL DE PRENSA HIZO LA SEMBLANZA DE LOS GALARDONADOS

El señor Aparicio, en sentidas e ingeniosas palabras, habló de la personalidad de cada uno de los galardonados. Del señor Verdugo Landi dijo que era hombre modesto y cumplidor a lo largo de su dilatada vida periodística. Llegó de Málaga para ganar su vida, y desde la revista "Nuevo Mundo" pasó a fundar el semanario "Mundo Gráfico", y posteriormente la mejor revista española y de muchos países, "La Esfera". Tenebrosas maquinaciones hicieron desaparecer al señor Verdugo de las publicaciones en que mostró su conciencia y valía profesional, y hoy día, casi ochentón, da ejemplo de juventud laboriosa y no ha querido jubilarse, y acude a diario a su tarea con ejemplar profesionalidad.

Resaltó las condiciones excepcionales de Tomás Borrás como poeta, cuentista y dramaturgo. Comenzó su carrera periodística en "La Mañana", y de allí pasó a "La Tribuna", vivero de excelentes periodistas, que supo agrupar un director, Cánovas Cervantes, que no solía escribir. De este diario pasó a "El Sol", pero en aquellas ascuas no se encontraba a su gusto Borrás, que alcanzó grandes éxitos como cronista de nuestras guerras africanas, donde conoció a los oficiales que luego serían héroes de nuestra Cruzada, y entre ellos a nuestro invicto Caudillo. Perseguido en el Madrid rojo, logró pasar a la zona nacional, y trabajó en los diarios "Fe" de Sevilla, y "España", de Tánger, y "La Ametralladora". Las palabras finales del director general de Prensa resaltaron la cordialidad y generosidad de Tomás Borrás.

De Luis Martínez de Galinsoga dijo el señor Aparicio que era un prototipo de periodistas, siempre juvenil, inspirada y anticipada su pluma maestra. Sus primeros trabajos fueron publicados en la revista "Luz y Taquígrafos", editada por el señor Lequerica. Estos trabajos daban a conocer la personalidad juvenil, con toda su clara visión de política nacional y social, de don Antonio Maura. Se refiere a una carta de Calvo Sotelo escrita poco antes de su asesinato a unos amigos de Valencia, en la que aboga por una política "autoritaria, integradora y antidemocrática", ideales de línea maurista que Galinsoga, con su patriotismo y brillante pluma defendió ardorosamente convencido. Trabajó luego el ilustre escritor y periodista junto a Calvo Sotelo, hasta que ingresó en "A B C" para seguir fiel a sus ideales de política nacional unitaria, integradora y cristiana. En la actualidad dirige "La Vanguardia", y desde esta resonante tribuna, Galinsoga labora por el bien de España con todas sus convicciones, talento y actividad. Estos méritos me hicieron proponer al ministro, y éste a nuestro Caudillo, la concesión de estos títulos de periodistas de honor a estos hombres con honor que tienen derecho a que se les reconozca.

Una gran ovación subrayó las elocuentes palabras del señor Aparicio.

DISCURSO DEL MINISTRO DE INFORMACIÓN

El ministro de Información y Turismo, señor Arias Salgado, pronunció a continuación el siguiente discurso:

"Señores y amigos: Al congregarnos en este Club de Prensa para entregar a nuestros compañeros Luis de Galinsoga, Tomás Borrás y Francisco Verdugo Landi los títulos de periodista de honor celebramos un acto que entraña, dentro de su sencillez, una doble y profunda significación. Al mismo tiempo que damos fe de la maestría y el mérito de tres periodistas a lo largo de una dilatada labor profesional, implícitamente proclamamos la excelsa calidad de una profesión que, como toda milicia, alcanza su más alto galardón en el servicio y en la hon-

ra y la gloria de sus más inteligentes y esforzados servidores.

Es el honor una calidad humana que impulsa al hombre a conducirse con arreglo a las más elevadas normas morales.

Es la honra el buen juicio que los demás forman de nuestra vida y de nuestra conducta.

Es la gloria, "clara cum laude notitia", el reconocimiento y pública alabanza por actos esclarecidos o por conductas ejemplares.

Pues bien: al alcanzar el título de periodistas de honor, estos tres veteranos del periodismo ponen también de relieve el honor de una profesión cuya esencia consiste en el servicio al bien común, con arreglo a las más elevadas normas intelectuales y morales. Por eso, los periodistas de honor son, a su vez, un honor del periodismo.

Prometen los periodistas en su juramento "ante Dios, por España y su Caudillo, servir a la unidad, a la grandeza y a la libertad de la Patria, con fidelidad íntegra y total a los principios del Estado español, sin permitir jamás que la falsedad, la insidia y la ambición turban su pluma en la labor diaria". El grado y la tenacidad inteligente con que los periodistas hoy galardonados han hecho honor durante su vida a la palabra empeñada, pero más especialmente dentro del periodismo nacional, al juramento suscrito, son por todos conocidos; y la prueba más concluyente de su cumplimiento está en el asentimiento y la petición unánime de sus compañeros de profesión.

Pero porque Galinsoga y Borrás han sobresalido con la pluma en el ejercicio de las dos fidelidades primeras del periodista, fidelidad a los valores de la verdad y de la Patria, voy a referirme más especialmente a ellos.

En buena doctrina de información, la lealtad a la verdad es la primera obligación del periodista, porque el derecho de los hombres a conocer la verdad constituye el fundamento de la información como actividad humana. Porque los hombres tienen pleno derecho a alcanzar la verdad, la información es digna de protección jurídica, merece el respeto y la ayuda de la sociedad, justifica una profesión que puede ejercerse con honor y es el justo título de un servicio que ocupa un lugar de excepcional importancia, alcance y poder. En este sentido se puede decir que el octavo mandamiento del decálogo es el primer mandamiento del periodista. En el momento en que se quebranta a sabiendas y de manera permanente, todas las grandes palabras sobre la Prensa, la opinión pública, los derechos del hombre en materia de información, etcétera, dejan de tener sentido y sustancia. Todos los derechos y honores del periodista provienen, como de su primera fuente, de la lealtad a la verdad.

Nosotros hemos superado la fase romántica del periodismo, en la que las noticias periodísticas eran sólo las noticias sensacionales, llamativas y escandalosas, adecuadas al lector de periódicos de aquella época, en que los diarios costaban cinco céntimos y valía mucho menos por su intención y su contenido. Nuestro criterio informativo se basa en que la Prensa es una institución social que se constituye, como los otros medios de información, en servicio público. Las verdades que ocupan su lugar en la Prensa no han de ser las que remuevan y apasionen al lector ignorante, sino las que por ser de interés de la sociedad deben de ser difundidas entre los miles de lectores que adquieren hoy cualquier publicación periódica. El lector, que tiene derecho a conocer la verdad, tiene derecho a que no se le desvíe, a que no se le perturbe, a que no se le agite para el mal, a que no se le deforme y engañe con unas cuantas afirmaciones sugeridas o expuestas sin pureza de intención alguna.

En nuestra doctrina de la información, el segundo imperativo del periodista es la lealtad a

la Patria. La Patria, entendida como una misión, como un destino a realizar en común, es el supuesto para la vida personal de los españoles. La Patria, con su unidad, su libertad y su grandeza, es necesaria para nuestras vidas singulares. La Patria tiene que ser socialmente justa si queremos que nuestra vida sea socialmente segura. La Patria tiene que ser políticamente libre si queremos que nuestra vida sea digna. La Patria tiene que ser económicamente próspera si queremos alejar de nosotros el estrechez y la miseria. La Patria tiene que ser externamente respetada si queremos ser portadores, donde nos encontremos, del fulgor limpio de españoles.

Forman, en verdad, la Patria los que de alguna manera cooperan a su sostenimiento, se arriesgan a su defensa y se cuidan de su grandeza. El título honroso de ciudadano de nuestra Patria no lo puede dar plenamente el simple hecho del nacimiento, la edad o la riqueza: sólo lo puede dar de una manera acabada el servicio positivo que prestemos.

Cuando por un conjunto de causas y circunstancias históricas se desmoronan los grandes obstáculos tradicionales que impiden la marcha y la ascensión de España y se encuentra un sistema ortodoxo de ideas y de valores, con un Caudillo que los encarna, pugna y defiende con legitimidad de origen y de ejercicio, la tarea más trascendente y apremiante que se presenta entonces ante los intelectuales, escritores y periodistas, es la de poner la pluma, la palabra y el corazón al servicio de la gran ocasión histórica que surge en el horizonte de la Patria. Desertar durante esos años, refugiarse en la torre de marfil de un criticismo académico y dejar pasar la gran oportunidad histórica sin extraer de ella toda la fuerza y la ilusión que sólo la inteligencia y la pluma pueden y saben divulgar hasta convertirla en jugo y sangre de las generaciones presentes y venideras, constituye, para decirlo sin rodeos, un acto de lesa patria, equiparable a la deserción frente al enemigo; que un pueblo, al fin y al cabo, entendido como unidad, sólo es la proyección de las ideas y del estilo de la minoría rectora que lo conduce, forma y educa.

Entre los más esforzados servidores de esta oportunidad histórica del Movimiento Nacional, oportunidad que sólo se da raras veces en la vida de los pueblos, y que en España tal vez no vuelva a darse de una manera tan estimulante y creadora en varias centurias, sobresalen las figuras de Luis de Galinsoga y Tomás

Borrás, que, nacidos a la vida de las letras en el ocaso del periodismo romántico y en los albores del periodismo de empresa, alcanzan su madurez profesional y ejemplar en el periodismo nacional.

Por medio de la Prensa, nuestros amigos Galinsoga y Borrás han sido fieles, con fidelidad de honor, a esas obligaciones morales. Pero dentro de estas fidelidades sustanciales, creo que puede establecerse una matización. Borrás, al exaltar el caudillaje, ha sido ejemplarmente fiel al Movimiento. Galinsoga, al exaltar el Movimiento, ha sido ejemplarmente fiel al Caudillo. Es decir, ambos han sido fieles a la gran ocasión histórica que para España se presenta con la victoria militar y política del Movimiento nacional. La admirable juventud de Borrás, aparte de una condición física, es un emblema de la lealtad de su propia vida. Tomás, falangista de la guerra del 36, es falangista de antes todavía. Sus escritos sobre la guerra de África, hace treinta y cuatro años, tienen el ímpetu, la sobriedad, el desesperado espíritu que preludiaban el Movimiento nacional, el duro y ardoroso 1936, en que los agresivos cantos de la Legión que él cantaba en Marruecos se hicieron oír y resonaron por todas las crestas de la Península. Quien lea lo que Tomás Borrás escribió sobre las batallas de África entenderá que Borrás no podía ser años adelante más que falangista. Lo fue junto a José Antonio, como hoy lo es junto a Francisco Franco; escribió en "as alegres, clarividentes y valerosas hojas clandestinas de la Falange, como hoy escribe en la Prensa española. Y el José Antonio repetía que el suyo, el nuestro ya, no era un Movimiento de partido, sino de una juventud nacional entera, Tomás da fe de ello todavía con la juventud de su rostro y con la espléndida juventud de una pluma que aun hoy se mueve para escribir ardorosamente en los diarios juveniles de España.

Luis de Galinsoga, desde el puesto de mando de "La Vanguardia", al poner su pluma al servicio del Movimiento nacional, es también ejemplarmente fiel al caudillaje completo y definitivo de Francisco Franco. Antes de la guerra de liberación, y desde los veinte años de edad, creyó encontrar en las figuras de Antonio Maura y Calvo Sotelo los jefes de la necesaria revolución española. Pero los impulsos de aquellas figuras se desvanecieron en las limitaciones que el régimen liberal imponía a esta clase de hombres.

Había de llegar la victoria nacional para que el caudillaje en-

PUEBLO PERIODISTAS DE HONOR

En el acto de entrega de los títulos de "Periodistas de Honor", efectuado ayer por el ministro de Información y Turismo, excelentísimo señor don Gabriel Arias Salgado, a nuestros queridos y eminentes compañeros don Luis de Galinsoga, don Tomás Borrás y don Francisco Verdugo Landi, se puso de manifiesto la gran hermandad y el sentir unánime que preside la vida y las actividades de la gran familia periodística española. Como periodistas, no podemos menos que testimoniar al Gobierno, y singularmente al Ministerio de Información, nuestra más sincera complacencia y gratitud por este acto, en el cual se hizo solemne y pública proclamación de la "excelsa calidad de una profesión que, como toda milicia, alcanza su más alto galardón en el servicio y en la honra y la gloria de sus más inteligentes y esforzados servidores".

En su elocuente discurso, hizo el señor Arias Salgado una certera y magnífica semblanza de los homenajeados. Sin ninguna duda, fué una semblanza merecida, pues la carrera profesional del señor Galinsoga y del señor Borrás y los relevantes servicios que, pluma en ristre, con tenacidad, maestría y fidelidad in-comparables, prestaron a la Patria, son prendas suficientes para el galardón que les ha sido concedido. Sin embargo, el hecho de que haya sido precisamente el Gobierno de Franco el que ha reconocido con toda solemnidad sus méritos, dice muy alto cuál es la estima y el afecto que hoy se guarda al periodismo en este país, y resalta la diferencia de aquellos pasados tiempos en que apenas si las miradas de desdén de un politicastro eran premio a una labor abnegada y fecunda. "El grado y la tenacidad inteligente — dijo el señor Arias

Salgado—con que los periodistas hoy galardonados han hecho honor durante su vida a la palabra empeñada, pero más especialmente, dentro del periodismo nacional, al juramento suscrito, son por todos conocidos; y la prueba más concluyente de su cumplimiento está en el asentimiento y la petición unánime de sus compañeros de profesión." Tampoco, pues, en ninguna época anterior la solidaridad y compañerismo de los periodistas había alcanzado este tono de elevación y de moralidad con que hoy se hace estimar del país y del Estado.

Frutos todos son éstos de la unidad, del poder de cohesión y de la voluntad de mantenernos firmes en ella, que la inspiración del Caudillo — "periodista número uno de España", como con elocuente frase lo mencionó ayer el señor Galinsoga—nos infunde y alienta. "El gran servicio que el Caudillo presta a España — dijo por su parte el ministro de Información—es el de unificar en un sistema coordinado los servicios todos que la Patria nacional requiere." La Prensa, "esa institución social que se constituye en servicio público y en el de España", ha de estar también unida y coordinada, ha de mostrar, en su estructuración como en sus fines, su vocación de unidad en el servicio, el espíritu de unidad entre sus hombres.

Leales a la verdad, leales a la Patria, al Movimiento y al Caudillo, leales a la moral, los periodistas españoles tienen en estas lealtades, magistralmente descritas ayer por el señor Arias Salgado, la norma y el espejo de su conducta, su timbre más alto de honor profesional y cívico. El ejemplo de Luis de Galinsoga, de Tomás Borrás y de Verdugo Landi bien puede servir de estímulo, lección y esperanza para todos.

carriera en la persona de Francisco Franco, y con él la tarea revolucionaria de devolver a la Patria su ley histórica, su moral de servicio, el respeto de los extraños, el amor de los españoles.

El Caudillo tiene su espíritu identificado con la realidad de España. El Caudillo personifica la nación entera. Franco no es cabeza de ninguna ambición partidista; es el primer servidor de España, según las objetivas exigencias de la nación.

El gran servicio que el Caudillo presta a España es el de unificar en un sistema coordinado los servicios todos que la Patria nacional requiere.

Pero por encima de todo argumento nacional, Galinsoga ha formado también con Borrás entre los que hemos puesto sentimientos públicos de fe, de gratitud, de adhesión y de deber en el servicio del Caudillo, y entre los que hemos alimentado en nuestro pecho un fervor y una creencia: la creencia en el gran destino histórico de nuestra Patria en esta hora del Movimiento nacional.

Yo espero y deseo que estas conductas ejemplares de dedicación y servicio a los más altos valores de la nación sirvan de limitación y estímulo a todos los

PALABRAS DEL SEÑOR GALINSOGA

En nombre propio y de sus compañeros, el señor Galinsoga pronunció unas palabras. Primero exaltó la magistral lección política y periodística que acababa de pronunciar el señor Arias Salgado. Hizo un elogio de sus tres maestros. De Delgado Barreto, a quien aún no se le ha hecho aún justicia por parte de los españoles y de sus compañeros. Barreto era un periodista lleno de humanidad, con un ingenio improvisador profeta en el servicio de los más altos ideales de la Patria. Otro maestro fué don José Cuartero, el editorialista de "A B C", dueño de la frase justa y de la precisión concisa, con una conducta personal austera y ejemplar.

En mi larga vida de periodista no he visto jamás a la libertad de Prensa, que es una mentira, y no achacable a los Gobiernos, sino por las variadas coacciones que todos adivináis y pesaron en el periodismo.

El señor Galinsoga dió las gracias al Caudillo de España, periodista número uno, a quien se debe, por su caudillaje victorioso en la guerra y en la paz, el que existan periódicos y empresas, porque sin él no había ni empresas, ni periódicos, ni honor.

En nombre propio y de sus compañeros, de los que creía interpretar su sentir, reiteraba el juramento que figura en el carnet de periodista para defender con sus modestas plumas a Franco, a España y a la unidad española.

ENTREGA DE LOS TITULOS

El ministro de Información y Turismo hizo entrega a los señores Verdugo, Borrás y Galinsoga de los títulos de periodistas de honor, y estas entregas fueron subrayadas con grandes aplausos, y posteriormente, mientras se servía un vino de honor, recibieron los citados señores muchas felicitaciones.

CONFERENCIA DE PRENSA DE MR. FEAGLAN



Mr. Michel Feaglan, miembro de la Cámara de Representantes de Estados Unidos y del Comité de Investigación de Actividades Comunistas, mantuvo ayer una conferencia de Prensa con los informadores.

ENSEÑANZAS POPULARES

NUEVO CURSO PRACTICO DE INGLES LECCION 94

Por J. L. DUMONTIER-BEROULET Y PHILIP BROWN - Prohibida la reproducción - Una exclusiva de PUEBLO

VOCABULARIO

INGLES	PRONUNCIACION	ESPAÑOL
Scotch (1)	skoch	escocés
Irish (1)	áIríCH	irlandés
Welsh (1)	uélCH	galés
Belgium	'beldJyEm	Bélgica
Belgian (1)	'beldJyEn	belga
Holland	holEnd	Holanda
Dutch (1)	dUch	holandés
France	frans	Francia
French (1)	frénCH	francés
Germany	dJémEnl	Alemania
German (1)	dJémEn	alemán
Italy	'ItEh	Italia
Italian (1)	'ItalyEn	italiano
Switzerland	su'WZEEnd	Suiza
Swiss (1)	suls	suizo
Republic	ri'pUblík	república
Kingdom	ki'ndEm	reino
Europe	'yurEp	Europa
Africa	'áfríKE	Africa
Asia	'éICHE	Asia
America	'éméríKE	América
Oceania	ou'CHí'nyE	Oceanía
Delightful	dí'láitful	delicioso, agradable
Trip	tríp	jira
Airport (2)	éEpót	aeropuerto

CONVERSACION

INGLES	ESPAÑOL
-In England live the English, and in Scotland the Scotch (1).	-En Inglaterra viven los ingleses, y en Escocia los escoceses.
-In Ireland live the Irish and in Wales the Welsh (1).	-En Irlanda viven los irlandeses, y en Gales los galeses.
-Those countries form the United Kingdom of Great Britain and Ireland.	-Esas comarcas forman el Reino Unido de Gran Bretaña e Irlanda.
-The colonies and dominions form the British Commonwealth.	-Las colonias y territorios forman la Comunidad Británica.
-Belgium, Holland are kingdoms.	-Bélgica, Holanda son reinos.
-But the United States of America, France, Germany, Italy, Switzerland are republics.	-Pero los Estados Unidos de América, Francia, Alemania, Italia, Suiza son repúblicas.
-There are five continents: Europe, America, Asia, Africa and Oceania.	-Hay cinco continentes: Europa, América, Asia, África y Oceanía.
-I am a Spaniard, and I live in Spain (3).	-Soy español, y vivo en España.
-Nothing is more delightful than a sea-trip.	-Nada es más agradable como una jira por mar.
-But I prefer travelling by air (4-5).	-Pero prefiero viajar por el aire.
-Yes indeed. You can travel from Barajas to Croydon, the airport of London, in five or six hours (2).	-Sí, de veras. Usted puede viajar de Barajas a Croydon, el aeropuerto de Londres, en cinco o seis horas.

NOTA IMPORTANTE: Cuantos lectores de PUEBLO que sigan este NUEVO CURSO PRACTICO DE INGLES deseen consultarnos acerca de dichas lecciones pueden hacerlo dirigiéndose a este periódico e indicando en el sobre: "Para el NUEVO CURSO PRACTICO DE INGLES". Todos los sábados contestaremos a sus cartas en estas mismas páginas.

OBSERVACIONES

1) Scotch, Irish, Welsh, lo mismo que English, siendo a la vez adjetivos y sustantivos, son invariables, es decir, que no toman una "s" en el plural, incluso cuando van empleados como nombres. Ejemplo:
 In England live the English, "En Inglaterra viven los ingleses".
 Lo mismo ocurre con French, Dutch, Spanish, Swiss, que permanecen siempre invariables. Pero Belgian, Italian, German, Spaniard, que son únicamente sustantivos, toman una "s" para formar su plural. Ejemplos:
 The Belgians, the Spaniards, "los belgas, los españoles".
 Además, debemos observar que existen a menudo dos palabras para designar los habitantes de un país, siendo la primera adjetivo y sustantivo, mientras la segunda es únicamente sustantivo. Ejemplos:
 English, an Englishman; Spanish, a Spaniard; French, a Frenchman; Scotch,

a Scotchman; Irish, an Irishman; Welsh, a Welshman; Dutch, a Dutchman.
 Debemos añadir, por fin, que todos esos nombres que acaban por man forman su femenino cambiando man por woman. Ejemplos:
 An Englishman, an Englishwoman, "un inglés, una inglesa".
 A Frenchman, a Frenchwoman, "un francés, una francesa".
 2) Ya sabemos que air significa "aire" y port, un "aeropuerto".
 3) I am a Spaniard, "Yo soy UN español". Recuerden la lección de Gramática anterior, núm. 93, acerca del empleo de los artículos indefinidos.
 4) I prefer TRAVELLING... "Yo prefiero VIAJAR..." Hoy mismo dedicamos la Gramática al estudio del gerundio y sus distintos empleos en inglés.
 5) To travel, "viajar"; travelling, "viajando". Duplicamos la "l" final, tal como lo hemos explicado en la lección número 21, acerca de la formación del gerundio.

GRAMÁTICA

GERUNDIO (2)

Les habíamos prometido una lección acerca del gerundio, estudiado ya en la Gramática de la clase núm. 21. Y... he! aquí:
 El gerundio se usa en inglés muchísimo más que en español. En primer lugar, en la conjugación progresiva. Ejemplos:
 I am speaking, "Estoy hablando".
 I am going to the seaside, "Voy al borde del mar"—literalmente: "Estoy yendo al borde del mar".
 Después, hemos visto igualmente que el gerundio suele emplearse en lugar de un nombre español. Ejemplos:
 Swimming, "la natación"—literalmente: "El nadando, el nadar".
 Hunting, "la caza"—literalmente: "La cazando, el cazar".
 De este modo, lo encontramos a menudo en frases de este tipo:

Reading is necessary, "La lectura es necesaria, el leer es necesario".
 Después de las preposiciones, seguidas por un verbo, se emplea el gerundio en Inglés. Ejemplo:
 After going, "Después de haber ido"—literalmente: "Después de yendo".
 Se emplea asimismo el gerundio después de when y while. Ejemplos:
 When crossing the street, "Cuando cruzaba la calle".
 While crossing the street, "Mientras cruzaba la calle".
 Por fin, se echa mano del gerundio para indicar también una idea expresada en español por un adjetivo. Ejemplos:
 An interesting story, "Una historia interesante".
 The boy crossing the street is my brother, "El muchacho cruzando la calle es mi hermano, el muchacho que cruza la calle es..."
 Y nada más por hoy.

¿Hay o no hay derecho?

CONSULTA NUM. 861

Don F. A. M., de Ciudad Real, nos expone:

Hace cosa de unos seis meses adquirí en traspaso un comercio de mercería y ahora me ha salido la oportunidad de enajenarlo. Como yo, cuando compré este negocio lo que trataba era de adquirirlo por un precio conveniente y después, en vez de continuar con ello, ganar unas pesetas en cuanto apareciese alguna persona que deseara explotarlo, quería que usted me informara si podría llevar ya a cabo esta venta.

No puede usted especular con su traspaso sin que haya transcurrido un año, por lo menos, a partir de la fecha del otorgamiento de la escritura en la que consta el anterior traspaso en virtud del cual usted adquirió esa mercería.

En este sentido, la ley de Arrendamientos Urbanos es clara y terminante, y una vez que pasen los doce meses, entonces deberá realizar el traspaso con sujeción a los requisitos que fija el artículo 45 de la aludida ley. Además, igual que usted se halla en la obligación de no cambiar el giro comercial del negocio, también el nuevo adquirente tendrá que seguir con la mercería durante el plazo mínimo de otro año.

Si usted abriga el temor de que ese comerciante que ahora se muestra interesado por su negocio pudiera después perder dicho interés, entonces no tendría usted otro remedio que ponerse en contacto con el propietario de la casa y llegar a un amistoso acuerdo, con el que todos pudieran salir beneficiados. Pero ya le advierto que si no llegan a un convenio, estará usted obligado a no traspasar hasta que transcurra un año.

TORRE ENCISO
Abogado del I. C. de Madrid.

TRABAJO Y OPOSICIONES

JEFES DE NEGOCIADO DEL CUERPO TECNICO DE TELECOMUNICACION

Dirección General de Correos. Cincuenta plazas. A cubrir entre varones de dieciocho a veintiséis años. Título de bachiller superior. Instancias, 15 de noviembre a 15 de diciembre. ("B. O. del E." 19-8-54.)

CONVALIDACION DE ESTUDIOS

E. Media.—El decreto de 10 de agosto de 1954 fija el cuadro de Convalidaciones para aquellos bachilleres, tanto del plan 53 como del 38, que quieran seguir los estudios de Comercio. Este cuadro figura inserto en el "B. O. del E." de 17-9-54.

LA MEJOR OBRA DEL GRECO

Aunque Somerset Maugham afirmara recientemente que la mejor obra del Greco era el "San Mauricio", del Escorial, quizá la más popular—y aun trascendente—de sus obras sea la del "Entierro del conde de Orgaz", que, como es sobradamente sabido, se encuentra en la iglesia toledana de Santo Tomé, que es donde el milagro que recoge se produjo. Se llamaba el tal conde don Gonzalo Ruiz de Toledo, y eran tantas sus virtudes que ya en vida las gentes le veneraban como a un santo. Retroceda el lector al Toledo de la primera mitad del siglo XIV, una ciudad que, utilizando un término moderno, era la estampa viva del cosmopolitismo: árabes, mozárabes, judíos, castellanos, y se iban en un constante trajinar de comercios—iban del oro a las especias—y un incansable tejer de leyendas, que han llegado vivisimamente hasta ayer mismo. Pues sucedió que a la muerte del conde llevaron su cuerpo a sepultar a Santo Tomé; y estaba el cadáver en las andas, en medio de la iglesia, cuando se vio bajar del cielo a San Esteban y a San Agustín, los cuales, tomando el cuerpo en sus manos, lo depositaron en la sepultura que le habían abierto. Pero el Greco, que ponía en todo cuanto hacía un mucho de sí mismo, interpretó a su modo la leyenda, y en la obra maestra de nuestra pintura convirtió el cuerpo del conde en alma, y así le vemos llevado a los cielos, en una maravillosa síntesis de espíritu y materia. Seguramente por eso nos ha parecido tan acertado el ver que el "Entierro del conde de Orgaz" era tomado como símbolo de la "psicosmática".

CURSO PRACTICO DE RADIO LECCION 34

Por ANDRES CUESTA SEMPERE (Técnico de Radio y señales marítimas)

Una exclusiva de PUEBLO

(Continuación de la lección 34)

Generalmente se monta el cristal de cuarzo, según se indica en la mencionada figura, o sea, entre la rejilla y el mecos de la alta tensión (o entre la rejilla y el cátodo), que es donde el cristal sufre menos, y la realimentación le viene, como hemos dicho antes, a través de la capacidad interna placa-rejilla de la lámpara; pero también puede ser colocado el cristal, aunque con mayor peligro de romperse por sufrir mayor tensión, entre rejilla y placa, en cuyo caso es el cristal mismo quien efectúa la realimentación.

Otro circuito de oscilador controlado a cristal es el representado en la figura 180. Recibe el nombre de "Pierce" y es uno de los montajes más antiguos. Presenta la ventaja de no requerir elemento alguno de sintonía, siendo su salida relativamente pequeña, debiendo ser acoplado capacitivamente con la etapa siguiente. El condensador C1, conectado de placa al cristal de cuarzo, es el que introduce la pequeña generación necesaria, y el valor de la misma depende de su capacidad.

El oscilador se acopla a la etapa siguiente mediante acoplamientos inductivo, capacitivo y por línea de baja impedancia. El condensador C1, conectado de placa al cristal de cuarzo, es el que introduce la pequeña generación necesaria, y el valor de la misma depende de su capacidad.

El acoplamiento inductivo, muy empleado en circuitos receptores (bobinas transformadoras entre lámparas, transformadores de P. I., etc., etc.), no tiene mayor aplicación en transmisión. Los acoplamientos más usados responden casi siempre al tipo capacitivo o por línea de baja impedancia.

En la figura 181, en el recuadro A, presenta el acoplamiento capacitivo, siendo el condensador C el de acoplamiento, cuya otra misión es la de impedir que a la rejilla de la segunda lámpara llegue la alta tensión continua aplicada a la placa de la primera lámpara,



Figura 181.—Acoplamientos entre etapas

y el recuadro B, al acoplamiento por línea de baja impedancia. Este último método permite el ajuste preciso del acoplamiento y la disposición de etapas alejadas entre sí, ya que pueden ser acopladas sin necesidad de largas conexiones sometidas a elevados potenciales de R. F. El sistema consiste en un cable retorcido de no importa qué longitud, cuyos extremos están terminados en una o dos espiras que se acoplan fuertemente a las respectivas bobinas de tanque. El acoplamiento de estas espiras deben hacerse en un punto de bajo potencial de R. F., o sea, en el extremo de masa.

La etapa moduladora no es más que un amplificador de baja frecuencia aco-

plado a la alta frecuencia, según veremos después al estudiar los diferentes medios de hacer la modulación. Así es que, como ya conocemos la parte de amplificación en baja frecuencia, no volveremos a repetirlo.
 Los sistemas de amplificación en alta y baja frecuencia empleados en emisión, son exactamente iguales que los empleados en recepción; únicamente que en alta frecuencia, según trabajen también como multiplicadora de frecuencia, el circuito sintonizado de placa se ajustará a una frecuencia que resona a la segunda, tercera o cuarta armónica de la señal proveniente del oscilador.

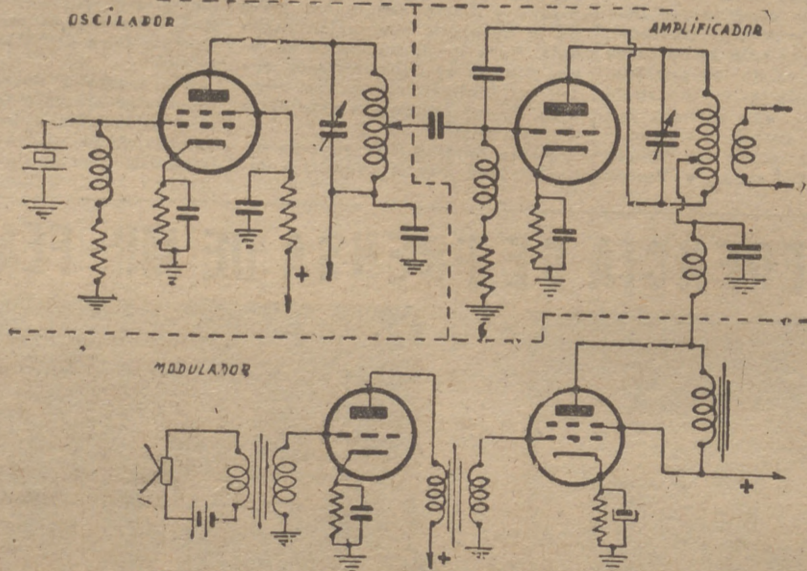
La figura 182 representa un esquema



Figura 182.—Circuito transmisor

de un circuito emisor compuesto de las tres etapas siguientes: Oscilador controlado a cristal, amplificador de salida y modulador. En este esquema, la modulación se efectúa sobre la placa de la lámpara amplificadora, pero puede hacerse sobre cualquier electrodo de la misma.

Veamos los diferentes procedimientos empleados para hacer la modulación.

Sabemos que un circuito oscilador de R. F. es capaz de producir una corriente alterna, cuya frecuencia está determinada por las constantes del circuito oscilante, compuesto por la bobina y el condensador correspondiente.

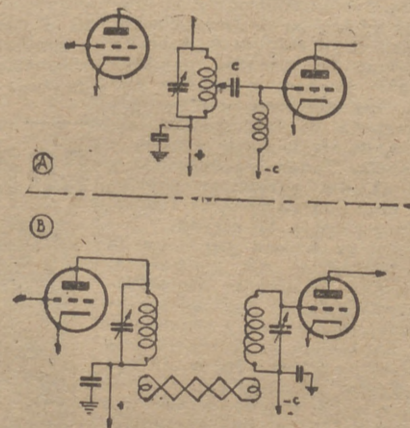
(Continuará la lección 34.)

Las provincias en PUEBLO

VOZ Y ECO DE BURGOS

El Consejo Sindical Comarcal de Castrojeriz acordó solicitar la urgente construcción de dos silos

También resolvió se activase el funcionamiento de la Cooperativa para la producción de leche

Reuniones de agricultores en los pueblos de Pedrosa del Príncipe y Villaveta para tratar de concentración parcelaria

BURGOS. (De nuestro corresponsal, C. Blanco.)—Presidida por el delegado provincial de Sindicatos, ha celebrado su tercera reunión plenaria el Consejo Sindical Comarcal de Castrojeriz. Acompañaban en la presidencia al señor Escobedo los vicesecretarios de Ordenación Económica y Ordenación Social, el presidente de la Cámara Oficial Sindical Agraria y autoridades y jerarcas de la villa, asistiendo a la reunión los jefes y secretarios de las 19 Hermandades de Labradores y Ganaderos de los pueblos que comprenden la jurisdicción comarcal, y también el jefe y vocales del Sindicato Comarcal de Industria, Comercio y Servicios de Castrojeriz.

Abierta la sesión, se planteó el problema de la recogida de trigo en la presente campaña, entablándose con este motivo animados debates.

Por el delegado provincial de Sindicatos se indicó la conveniencia de que por las Hermandades del Campo se lleve a cabo la construcción de almacenes graneros, siendo examinados los expedientes de aquellas Hermandades de la comarca que ya tienen en tramitación el proyecto de construcción de tales almacenes graneros.

A propuesta de la Hermandad de Castrojeriz, el Consejo acuerda solicitar del Servicio Nacional del Trigo la construcción en la villa de uno de los sitios del plan establecido para esta provincia, y otro más que había de edificarse en un punto determinado de esta importante zona cerealista.

El Consejo se ocupó ampliamente de la necesidad de que sea puesta en marcha y se active el funcionamiento de la Cooperativa existente en Castrojeriz para la producción de leche, de singular importancia para los ganaderos de los pueblos de la comarca. Sobre esta misma cuestión se trató de la selección de ganado lanar productor de leche.

Con la intervención de varios jefes de Hermandad se entablaron animados debates sobre problemas relativos a repoblación forestal, regadíos y concentración parcelaria.

ocupándose el Consejo de suministros de abonos compuestos a través de la Cámara Oficial Sindical Agraria, de los equipos de laboreo mecánico de la misma y de otras varias cuestiones, tales como la selección de semilla, de créditos agrícolas, etc.

El presidente de la Sección Social de la Cámara Oficial Sindical Agraria, obrero del campo de Castrojeriz, planteó algunos problemas sociales y laborales existentes en la comarca, siendo contestado por el vicesecretario de Ordenación Social, el cual aclaró diversos extremos en relación con las consultas formuladas.

En el curso de esta sesión del Consejo Sindical Comarcal de Castrojeriz se adoptaron importantes acuerdos de singular interés para los pueblos de la zona.

Terminada la sesión, se procedió a la constitución del Sindicato de Industria, Comercio y Servicios de la comarca de Castrojeriz, celebrándose con este motivo una reunión con el jefe y los vocales de las Juntas de Sección Económica y Sección Social que componen el mismo. Se les informó sobre la función que corresponde desarrollar a dicho Sindicato en el aspecto económico y social, tratándose a la vez del régimen económico-administrativo del mismo. En último lugar se firmaron las actas de constitución por dichos vocales representantes de empresarios y de obreros.

Las citadas jerarquías sindicales provinciales se trasladaron a los pueblos de Pedrosa del Príncipe y Villaveta, celebrando con las autoridades, miembros del Cabildo de las Hermandades de Labradores y con representaciones de agricultores de ambas localidades unas reuniones que tuvieron por objeto examinar los distintos aspectos que ofrecen los planes de concentración parcelaria que se están llevando a cabo en los dos citados pueblos de Pedrosa del Príncipe y Villaveta. En el curso de estas dos reuniones fueron aclaradas algunas dudas que ofrecen la ejecución de tales planes.

SEVILLA

Acuerdo entre la Diputación Provincial y la Delegación de Sindicatos sobre la aplicación del nuevo arbitrio provincial

Se ha llegado a un concierto similar al de los gremios fiscales

SEVILLA. (De nuestro corresponsal.)—Tras laboriosas gestiones llevadas a cabo y feliz término por el presidente de la Diputación Provincial de Sevilla, marqués de Soto Hermoso, y el delegado provincial de Sindicatos, don Julián Isla Núñez, la Diputación Provincial y la Organización Sindical han llegado a un acuerdo para la aplicación del nuevo arbitrio provincial en el campo y en la industria.

Cómo resultado de las gestiones realizadas, en las que han tomado parte las Secciones Económicas de los Sindicatos y la Vicesecretaría correspondiente, se logró un concierto similar a los que realizan los gremios fiscales, aportando cada Sindicato las siguientes cantidades a través de sus agremiados, los contribuyentes:

Sindicato de Agua, Gas y Electricidad, 125.000 pesetas; Sindicato de Ganadería, 1.000.000; Sindicato Textil, 600.000; Sindicato de la Vid, 140.000; Sindicato del Metal, 1.912.215; Sin-

dicato de la Madera y Corcho, 1.750.000; Sindicato del Olivo, 3.721.410; Sindicato de la Alimentación, 250.000; Sindicato del Combustible, 1.000; Sindicato de la Construcción, 350.000; Sindicato de Frutos, 125.000; Sindicato del Papel, 100.000; Sindicato de la Piel, 100.000; Sindicato de Industrias Químicas, 280.000.

En cuanto a la aplicación de este arbitrio en la agricultura, se ha establecido en un 12 por 100 de la riqueza imponible, como fórmula estable y equitativa, promulgando el organismo provincial reducido a la tercera parte en años sucesivos, ya que en el actual sólo tiene carácter de ensayo la fórmula.

Es de hacer notar cómo la inteligencia y compenetración de la Diputación y Sindicatos han hecho posible la base de este acuerdo, en beneficio de todos, y que procura al organismo de la provincia los medios necesarios para continuar su labor de intermediario entre los Municipios y el Estado.

INAUGURACION DE UN PUENTE SOBRE EL RIO PALMONES



El ministro de Obras Públicas ha inaugurado un puente sobre el río Palmones, en la carretera de Algeciras a La Línea. Fue bendecido por el obispo de Cádiz-Ceuta, doctor Gutiérrez Díez. La fotografía recoge el momento en que el señor conde de Vallellano procede a cortar la cinta simbólica en el acto de la inauguración. (Foto Cifra.)

PALENCIA

AUMENTA CONSTANTEMENTE LA SUPERFICIE DE REGADÍO

Las últimas lluvias han favorecido a la producción agrícola

PALENCIA, 24.—El campo en esta provincia presenta buen aspecto después de las últimas lluvias, a pesar de que las heladas caídas han retrasado algo el nacimiento de los cereales.

Los cultivadores de remolacha, como la cosecha es corta, no se dan prisa a entregar la raíz, y las básculas están casi paralizadas.

Continúa el arranque del viñedo en gran cantidad, para destinar los terrenos a otros cultivos, según se cree de regadío, cada vez más numerosos en Palencia. Baste decir que sólo en la zona Saldaña-Carrión existe una superficie dominada por las obras en construcción de 13.500 hectáreas, de las que ya se riegan unas siete mil. En la de Cervera-Arbejal se riegan con aguas producidas por las obras de la Confederación del Duero 200 hectáreas; en el Canal de Castilla, 760; el Canal del Pisuerga dominará unas 18.000, y la acequia de Palencia, 3.950, de las que se riegan actualmente 2.650. Por su parte, el Canal de Villalaco domina 3.987 y riega 2.124, y la acequia de la Retención domina 3.980 y riega 437. Si a esto se suman las obras de las Hermandades y los pequeños regadíos, las hectáreas regadas en la provincia de Palencia pasarán de las 50.000. Por eso ha causado extrañeza el rumor de que por la Confederación se va a vender la Escuela de Capataces Regadores, que desde hace bastantes años viene funcionando en esta capital, y que han prestado notables servicios agrónomos, de cuyas clases salieron promociones de excelentes regantes, que difundieron las enseñanzas del riego por el campo.

La Prensa local se ha hecho eco del rumor y pone de manifiesto que la citada Escuela es un centro de Formación Agraria más indispensable ahora que nunca para adiestrar a los labradores en la técnica del regadío, teniendo en cuenta que hay zonas, como las acequias de Palencia y Canal de Villalaco, donde por falta de conocimientos se deja sin regar el 40 por 100 de lo que pudiera ser regado, y se producen anualmente cuantiosas pérdidas de agua en el aprovechamiento agronómico. Esto sin contar con que podrían obtenerse tres cosechas en rotación de dos años, si se seleccionara en el buen cultivo del regadío. Por ello se sostiene el criterio que dicha Escuela, lejos de ser enajenada, debe mejorarse o acoplarse a los servicios de Colonización, Escuelas de Peritos Agrícolas o Instituto Laboral, habida cuenta del porvenir de la agricultura palentina cuando entren en funcionamiento los nuevos pantanos. (Cifra.)

Todos los lunes,

SUPLEMENTO DEPORTIVO

PONTEVEDRA

La riqueza radicante en la provincia

Importantes reuniones en la C. N. S., donde se acordó la constitución de Gremios Fiscales

PONTEVEDRA. (De nuestro corresponsal.)—Gran actividad viene desplegándose en esta Delegación Provincial de Sindicatos en torno a la riqueza radicante en nuestra provincia, actividad que se condensó en la celebración de importantes reuniones, que culminaron en una celebrada en la sala de juntas de la C. N. S., bajo la presidencia del presidente de la Excelentísima Diputación Provincial, don Luis Rocafort Martínez, y del delegado provincial de Sindicatos, don César Martín Muñoz, con asistencia de todos los jefes de Sindicatos Provinciales y de Grupos Sindicales afectados por el arbitrio.

En dicha reunión se estudiaron

las cuantías con que cada actividad está afectada, determinándose establecer concertos con dicha Corporación Provincial, a los efectos del pago de impuestos.

Con este motivo se han constituido en los Sindicatos Provinciales los correspondientes gremios fiscales para la recaudación del impuesto.

Las empresas encuadradas en la Organización Sindical, conscientes de la importancia que tiene lo actuado, se muestran altamente satisfechas por el resultado de estas gestiones, que facilitan grandemente sus relaciones con la Excelentísima Diputación Provincial en relación con la riqueza radicante.

OCHOCIENTAS MIL PESETAS PARA VALDEGANGA

Le han sido concedidas por el Crédito Agrícola

ALBACETE. (De nuestro corresponsal.)—Según noticias facilitadas en la Cámara Oficial Sindical Agraria, el Consejo Ejecutivo del Servicio Nacional de Crédito Agrícola, en su última sesión, acordó conceder a la Sección de Crédito Agrícola constituida en la Hermandad de Valdeganga un préstamo por valor de 800.000 pesetas, que serán invertidas por los agricultores beneficiarios en la realización de diferentes obras de mejora en las fincas que explotan.

Es de esperar que en corto plazo se haga entrega de las cantidades correspondientes a cada uno para que con la máxima celeridad se inicien las obras y realizaciones correspondientes.

SETECIENTAS MIL PESETAS SE ENTREGARON EN EL POZUELO

Días pasados, y por el secretario de la Cámara Oficial Sindical Agraria, señor Cozar, se procedió en el vecino pueblo de El Pozuelo a la entrega a los beneficiarios de las 700.000 pesetas que han sido concedidas a la Sección de Crédito Agrícola de dicha Hermandad por el Servicio Nacional correspondiente.

Después de unas palabras del jefe de la Hermandad, en las que dió la bienvenida al señor Cozar y jerarcas que le acompañaban, éste pronunció un breve discurso, en el que seguidamente dedicó un recuerdo al antiguo jefe de la Hermandad, don Fructuoso Flores, recientemente fallecido, expuso que las consignas del Estado de redimir al agricultor de las garras de la usura se iban cumpliendo lentamente, pero con paso firme y seguro.

Esta cantidad ha sido distribuida entre los 76 afiliados a la Sección.

NAVARRA

Los vinos navarros van a ser lanzados al mercado

Con esta vieja aspiración se culminará la obra cooperativista

PAMPLONA, 24.—Navarra va a convertir en realidad su aspiración de muchos años de lanzar al mercado interior y exterior su vino, con la garantía de origen y de la pureza de sus caldos. Cuenta para ello con una gran base: 63 cooperativas vinícolas establecidas en toda la región, en la que se cultiva la uva. Estas cooperativas tienen el apoyo y la representación de 8.315 viticultores, de los que 3.172 son cosecheros. La superficie de uva es de 37.000 hectáreas. Cuenta además la organización con el concurso de 31 criadores-exportadores, 31 fábricas de alcohol, 20 destilerías y varias fábricas de vinagre.

Esta potencia de la viticultura en Navarra está encuadrada en la antigua Federación Agro-Social-Católica, que nació a principios de siglo y que desde entonces viene realizando una gran labor cooperativista en todos los órdenes y ha proporcionado grandes beneficios a los agricultores encuadrados en esta obra, actualmente llamada Unión Territorial de Cooperativas del Campo.

Está ya ultimado el proyecto de una gran central vinícola en Pamplona. La Diputación foral ha cedido los terrenos en el barrio de la Estación, para que se levante en ellos la gran bodega, que tendrá una capacidad para veinte millones de litros. El presupuesto de construcción e instalación de la misma se eleva a diecisiete millones de pesetas. Junto a estos terrenos ha construido otros la Cooperativa, para instalar otra bodega central, que se hará empezando parte de los grandes tinos en una excavación de 4,60 metros de profundidad de la rasante natural, en una serie que contengan cada uno de ellos cincuenta mil litros de líquido, y dispuestos de forma que sea fácil su llenado, limpieza e inspección constante.

Se trata de hacer dos tipos de vinos: el denominado "Montaña", que tiene especial aceptación en el extranjero, y otro de catorce grados, unificando la producción de las Cooperativas por medio de las direcciones técnicas necesarias, y con la garantía de procedencia y las precisiones que aseguren la pureza de los caldos, su revalorización y nombre, para que un día puedan figurar junto a los más famosos españoles.

Además de estos dos tipos de vino que se piensa elaborar unánimemente en las sesenta y tres Cooperativas dependientes de la central, se harán también en la instalación de Pamplona vinos dulces, de mesa y mostos por los más modernos procedimientos.

El paso hacia la empresa de lanzar el vino de Navarra se ha dado después de largos estudios y de toda clase de asesoramiento técnico, pensando, además, en que la realización de la idea será la coronación de la obra cooperativista, y que los beneficios alcanzarán a la mayoría de los viticultores del país. (Cifra.)

TRANSPORTES POR CARRETERA

SERVICIOS DE MERCANCIAS DE MADRID A LAS DISTINTAS REGIONES Y CAPITALES DE ESPAÑA

- ♦ **ANDALUCIA Y MARRUECOS**
MADURA. — Calle Palencia, 29.
33-42-38
33-39-27
- ♦ **EXTREMADURA**
TRANSPORTES EXTRE-
♦ **LEVANTE**
ALICANTE.—273629.
VALENCIA.—233629.

Recomendamos e invitamos a los suscriptores, lectores y simpatizantes de nuestro periódico hagan uso de la prestación de servicios que les ofrecemos en esta Sección por ser Agencias de toda solvencia, seriedad y garantía.

PARA ESTOS ANUNCIOS: TELEFONO 21 13 08

Deportes

EL ITALIANO MAGLIOLI, CON FERRARI, GANA LA CARRERA PANAMERICANA

Cubrió los 3.074 kilómetros a un promedio de 180 a la hora

El norteamericano HILL venció en la última etapa y se clasificó segundo

LA PRUEBA COSTO CINCO VIDAS

En coches sport pequeños triunfó el alemán Hermann

CHIHUAHUA (Méjico), 23.— Se ha dado la salida a los ochenta y seis corredores que han quedado en la Carrera Panamericana, empezando por Maglioli, seguido de Hill, con intervalo de un minuto, y seguidos de los restantes corredores. El recorrido de hoy, Chihuahua-Ciudad Juárez, comprende 358 kilómetros en llano. Por Moctezuma pasó primero el italiano con su Ferrari, muy separado de sus seguidores.

CIUDAD JUAREZ, 23. — Más de 65.000 espectadores han presenciado hoy la llegada de los corredores automovilistas, que han cubierto la última etapa de la Carrera Panamericana. Los primeros corredores han llegado por este orden:

1. Phil Hill (Estados Unidos), Ferrari, en 1 h. 37 m.
2. Maglioli (Italia), Ferrari, 1 h. 37 m. 53 s.
3. Luigi Chinetti (Italia), Ferrari, 1 h. 51 m.
4. Franco Cornacchia (Italia), Ferrari, 1 h. 55 m.
5. Jaroslav Juhán (Guatemala), Porsche, 1 h. 57 m. 4 s.
6. Hans Hermann (Alemania), Porsche, 1 h. 57 m. 45 s.

CLASIFICACIONES FINALES

El italiano Umberto Maglioli, que ganó cuatro de las ocho etapas de la prueba del pasado año, pero que no consiguió el triunfo final, se ha desquitado hoy al proclamarse vencedor de la V Carrera Panamericana de Automovilismo de 1954.

La Carrera Panamericana de este año ha costado cinco vidas. Hoy se pudo evitar una tragedia gracias a la pericia del argentino Toni Derosa, quien dirigió su coche hacia un sembrado para evitar arrollar a una niña que, en el momento en que el coche venía a gran velocidad, intentó cruzar la carretera.

Los vencedores de la Carrera Panamericana, con el importe de los premios obtenidos en las distintas categorías, han sido los siguientes:

- Coches sport, sin limitación:
1. Maglioli (Italia), con Ferrari, 17 h. 40 m. 25 s., 18.000 dólares.
 2. Phil Hill (Estados Unidos), con Ferrari, 18 h. 4 m. 50 s., 9.200 dólares.
- Coches sport pequeños:
1. Hermann (Alemania), con Porsche, 19 h. 32 m. 33 s., 4.600 dólares.
 2. Juhán (Guatemala), con Porsche, 19 h. 33 m. 9 s., 2.800 dólares.
- Coches en serie, sin limitación:
1. Crawford (Estados Unidos), con Lincoln, 20 h. 40 m. 49 s., 16.800 dólares.

2. Faulkner (Estados Unidos), con Lincoln, 20 h. 42 m. 7 s., 9.200 dólares.
- Coches pequeños en serie:
1. Tony Drisdale (Estados Unidos), con Dodge, 22 h. 7 m. 58 s., 4.360 dólares.
 2. Evans (Estados Unidos), con Dodge, 22 h. 50 m. 44 s., 3.040 dólares.
- Coches europeos:
1. Sanesi (Italia), con Alfa-Romeo, 21 h. 50 m. 42 s., 4.480 dólares.
 2. Mantovani (Italia), con Alfa-Romeo, 22 h. 6 m. 25 s., 4.040 dólares.

Tomaron la salida ciento cincuenta y un coches, de los cuales solamente ochenta y seis han podido terminar.

CLASIFICACION GENERAL ABSOLUTA

Una vez revisados los tiempos por los organizadores, la clasificación general en los diez primeros puestos ha quedado establecida así:

1. Umberto Maglioli (Italia), con Ferrari, 17-40-25. (La velocidad media del ganador ha sido de 180 kilómetros por hora, sobre un recorrido de 3.074 kilómetros de que constaba la carrera.)
2. Phil Hill (Estados Unidos), con Ferrari, 18-04-50.
3. Hermann (Alemania), con Porsche, 19-32-33.
4. Juhán (Guatemala), con Porsche, 19-33-09.
5. Cornacchia (Italia), con Ferrari, 19-52-06.
6. Chinetti (Italia), con Ferrari, 20-15-18.
7. Miller (Estados Unidos), con Miller, 20-27-09.
8. Chiron (Francia), con Osca, 20-34-56.
9. Crawford (Estados Unidos), con Lincoln, 20-40-19.
10. Faulkner (Estados Unidos), con Lincoln, 20-42-07.

EL COPILOTO OLVERA SE MATA

CHIHUAHUA, 23. — Los organizadores han informado que el corredor Leopoldo Olvera Zabada (Méjico), copiloto del argentino Víctor Menchi, ha resultado muerto cuando el Chevrolet que conducía este último se estrelló a la salida de una cerrada curva. Menchi sufrió heridas leves.

Es el segundo participante que muere en plena Carrera Panamericana de 1954, pero otros tres corredores perdieron la vida durante los entrenamientos, y por lo menos 18 más resultaron heridos.



Umberto Maglioli, "el corredor loco", gran vencedor de la carrera de la muerte

PUNTO FINAL

La Carrera Panamericana dió comienzo el pasado viernes, en Tuxtla Gutiérrez, ciudad situada cien millas al norte de la frontera de Guatemala. Tomaron la salida 151 coches, de los

cuales solamente 86 han podido terminar.

Después de su triunfo, el italiano Maglioli manifestó: "Me siento muy feliz. La etapa de hoy me ha parecido muy fácil."

Una vez finalizada la carrera, el norteamericano Hill felicitó a Maglioli por la victoria conseguida. (Servicio de Alf.)

ENTRENADORES DE ATLETISMO

El semanario barcelonés "Vida Deportiva" publica un artículo, debido al competente periodista José Mir, en el que se dice que va a venir a España un notable entrenador extranjero para dar un cursillo, y a cuyo cursillo sólo acudirán los entrenadores que ha hecho el Frente de Juventudes a través de su Asesoría de Educación Física. Sigue diciendo José Mir que una vez realizado este cursillo dichos entrenadores del Frente de Juventudes se harían cargo de la preparación de los atletas españoles que han de tomar parte en los Juegos del Mediterráneo.

Hasta aquí, cuanto escribe un querido compañero, apto, además, para hablar de cosas de atletismo. Nosotros, sin quitar ni poner rey, queremos decir algo necesario, a nuestro modo de ver, de acuerdo con ese cursillo que se proyecta. Y es que, si bien la idea es acertada, el ampliar la asistencia al cursillo puede acarrear un beneficio al atletismo español. Que nosotros sepamos, en España existen varios clubs que tienen entrenadores que no son los hechos por la Asesoría Nacional de Educación Física del Frente de Juventudes. No se trata aquí de decir quiénes son mejores ni si unos u otros saben más o menos. Se trata de hacer saber que estos entrenadores tienen a su cargo la preparación y adiestramiento de unos centenares de atletas. Estamos hablando del caso de Clemente Ruiz de Porras, entrenador del Club Natación Barcelona, con más de doscientos atletas bajo sus órdenes; hablamos de Cervero, que en el Atlético de Madrid tiene este año una misión ardua y que, además, ha demostrado una suficiencia completa en su labor de entrenador de los pequeños del Colegio del Pilar de Madrid; hablamos de tantos y tantos. Y nos permitimos preguntar a la Federación Española lo siguiente: ¿No es posible, aunque sea como meros oyentes, que se autorice a estos preparadores a asistir al cursillo? ¿No es preferible que estos entrenadores am-

plien conocimientos, puesto que de ellos nacerán enseñanzas para futuros atletas que les están encomendados?

El ruego a la Federación Española sobre estudio de esta propuesta va implícito en estas líneas. Nadie pretende imponer un criterio. Se trata simplemente de deslizar una sugerencia. Sugerencia que, en todo caso, sólo puede beneficiar al atletismo español.

Pedro ESCAMILLA



Una epidemia de ictericia ha diezmando al equipo de fútbol de Alemania, campeón del mundo. Los jugadores afectados han sido reclusos en un sanatorio de Bag Mergentheim, para atender a su curación. En la fotografía, la Hermana Irma reparte agua mineral medicinal a Otl-Liebrich. Derrotados por Bélgica y Francia, los campeones mundiales afrontan ahora su compromiso con Inglaterra, para el cual las ausencias de estos titulares podría ser un buen paliativo a una posible derrota. Y si el "agua milagrosa" lo fuera efectivamente, mejor que mejor...

ESPUMA DEPORTIVA

«QUIEN SIEMBRA VIENTOS...»

HA sido general la repulsa a la gran pita que Chamartín—con no menos de sesenta mil madridistas—tributó al

C. de F. Barcelona. Y se ha repudiado ese proceder por impropio, no ya de la capital de España, sino de la historia del Real Madrid C. de F. Como el proceder es feo, y ya también nuestro desagrado. Estamos seguros que unos instantes de meditación y de escuchar la propia conciencia harán avergonzarse a los que tan antideportivamente se produjeron. Porque estuvieron mal. Muy mal, amigos madridistas.

La grandeza deportiva del Real Madrid y la hermosa y atrevida arquitectura del bellísimo Estadio de Chamartín—o Estadio Bernabéu, como querían—no merecen que el comportamiento inexplicable de tantos que se enorgullecen legítimamente con su madridismo manchen así la tersa y limpia bandera del Club. "Quien siembra vientos, recoge tempestades". No olvide el socio y el simpatizante madridista que estas manifestaciones son causa en muchas ocasiones de los criticados y desgraciadamente frecuentes recibimientos que se hacen al Real Madrid en provincias. El que por ahí fuera se reciba al Real Madrid con denuestos, improperios y silbidos no es motivo, ni mucho menos, para que en Madrid se esté a la recíproca. Lo del Barcelona estuvo muy mal, madridistas. Si en otra parte se hacen así las cosas, lo elegante, lo bonito, es no responder de igual modo.



(Extrañísimo despacho de oficina. A derecha e izquierda, bancos. En el centro, una mesa de operaciones o así. Al fondo, varias taquillas. En escena, el jefe de la oficina y el señor Pérez. El señor Pérez es alto, delgado y moreno. (Al levantarse el teléfono aparecen ambos discutiendo airadamente.)

JEFE.—Pero... ¿pero usted qué se ha creído que es una oficina? No es una sala de fiestas, no señor. Aquí hay un horario. ¿Y lo tiene que cumplir todo el mundo? ¿Se enteró usted? ¿Todo el mundo! A ver: ¿por qué no llegó usted a su hora el otro día?

PEREZ.—Pues... verá usted, fui a coger el tranvía y hubo una avería; fui a coger el Metro y una señora me desplazó al andén de un empujón. Luego, se rompió un cable y... Y el autobús tampoco funcionaba. Había, había, había una cola de miedo.

JEFE (Todavía más enfadado).—No admito sus excusas. Pérez! Le conozco a usted muy bien y sé que lo que me está contando es pura invención. Usted, ¿confíeselo, confíeselo!, llegó tarde, lo cual quiere decir que no llegó porque es un trasnochador y se le pegan las sábanas. ¿A que sí, a que estoy en lo cierto?

PEREZ.—No, señor; permítame que le diga que lo del tranvía, el Metro y el autobús ocurre todos los días. Y que ellos han sido los culpables de mi retraso.

JEFE.—Bien, no vamos a pasarnos la mañana discutiendo. Sepa usted que este mes le descontaré quince días de sueldo de su haber. ¿Enterado?

PEREZ (Enojado).—¡Ah! ¿Sí? Perfectamente; pues esa cantidad que me resta, para que se entere usted, la envía a las Hermanitas de la Caridad. Yo soy así, ¡señor jefe!

JEFE.—Puede usted hacer lo que quiera con su dinero, pero yo le ruego (esto con mucha sorna) que no venga mañana.

PEREZ.—Mañana, señor jefe, vendré y trabajaré! Así lo ordenará quien está por encima de usted, ¿eh?

(Efectivamente, al día siguiente, a pesar del jefe, Pérez trabajó, lo que indignó mucho al jefe, por lo cual se produjo esta otra escena.)

JEFE.—Se salió usted con la suya, señor Pérez; pero supongo que ya tendrá notificación de que en quince días no debe aparecer por aquí. Así lo han dispuesto, como bien sabe usted, los que están "por encima de mí"...

PEREZ.—¡Vaya! Aquí no hay quien entienda nada. Yo me parto el pecho en la oficina como el primero y ahora me prohíben que venga. ¿Se puede conocer la razón, si no es mucha la curiosidad?

JEFE (Con suavidad).—Por llevarse usted el "papel secante".

PEREZ.—¡Ahí va! Pero si el papel secante me lo estoy llevando desde que entré en esta oficina... ¡Si que andan ustedes enterados...

A GALIANA LE ARREBATARON LA VICTORIA EN PARIS

PARIS, 23.—El peso pluma argentino Mohamed Chikhaoui ha vencido por puntos, en diez asaltos, al español Galiana, en combate de boxeo celebrado en el Palacio de los Deportes.

El encuentro fué muy igualado, y muchos espectadores estimaron con su protesta que la decisión debió ser combate nulo.

El combate fué tan violento que el árbitro tuvo que separar en varias ocasiones a los boxeadores, y hubo momentos en que parecía una pelea tabernaria.

Según opinión de los aficionados, ha sido el más emocionante combate de la temporada. (Alfil.)

PARIS, 23. — Ray Famechon, campeón de Europa de los pesos plumas, peleará en esta capital el 9 de diciembre contra el español Manolo García, a diez asaltos. (Alfil.)

Y ENCIMA... CON ICTERICIA

Una epidemia de ictericia ha diezmando al equipo de fútbol de Alemania, campeón del mundo. Los jugadores afectados han sido reclusos en un sanatorio de Bag Mergentheim, para atender a su curación. En la fotografía, la Hermana Irma reparte agua mineral medicinal a Otl-Liebrich. Derrotados por Bélgica y Francia, los campeones mundiales afrontan ahora su compromiso con Inglaterra, para el cual las ausencias de estos titulares podría ser un buen paliativo a una posible derrota. Y si el "agua milagrosa" lo fuera efectivamente, mejor que mejor...

MUNDO DEPORTIVO

El Comité de Competición está dispuesto a que Imperie la corrección en los terrenos de juego. He aquí una bonita ocasión para que los públicos de todas las provincias—no sólo el de Madrid, claro está—ayuden a que tenga eficacia esta buena norma deportiva. Bastará en un caso, por ejemplo, con que los públicos chillen al jugador de casa cuando tire fuera intencionadamente una pelota para perder tiempo. Que chillen al de fuera.

Al estupendo jugador argentino Ernesto Grillo le ha suspendido de sueldo, a un que no de empleo, por tres meses el Tribunal de Penas de la Asociación Argentina de Fútbol. Esta noticia podrá extrañar en todas partes, menos en Bilbao. Allí ya profetizaron esto el día en que jugó Independiente contra el Atlético en San Mamés.

Uno lleva bastantes años con estas cuestiones de las informaciones deportivas. Uno confiesa, sin embargo, que jamás ha visto nada tan difícil como querer conocer lo que pasa en los Campeonatos del Mundo de Tiro, a través de los resultados que nos ofrecen las noticias de agencia desde Caracas. Lo poquito que uno sabe se lo debe a Julio Cueto, que está en Madrid. ¡Gracias, Julio!

El balance de la Carrera Panamericana de Automovilismo es realmente impresionante. Ha habido tantos accidentes, que pasa con estas informaciones algo de lo que pasa con las de tiro: que ya no sabe uno cuántos muertos y cuántos heridos se han registrado en la prueba. Y, mientras tanto, el bárbaro de Maglioli y el un poquito menos bárbaro—pero tremendo también—de Hill cubren el

total de ese macabro recorrido a una media de 180 kilómetros. Senchamente impresionante, hasta el punto de que no sabe uno de qué asustarse más, si de la muerte de aquéllos o de la supervivencia de éstos.

Los españoles que participaron en esta gran carrera automovilista se han librado "por pelos". Joaquín Palacio tuvo un accidente pequeño y sufrió heridas leves. Portago, el joven e intrépido marqués, tuvo que abandonar su coche en llamas, incendiando el motor. Celso Fernández, copiloto de Palacio, tuvo la suerte de no acompañar a su amigo y titular conductor del Pegaso en esa etapa. Los tres viven; pero los tres han visto pasar de cerca el fantasma de la muerte.

Sobre este marqués de Portago hay que decir que nos parece muy bien que participe en la Panamericana, que corra como audaz y estupendo jinete en el Grand National de Liverpool, que juegue al polo como su padre en Londres, que haga todo lo que quiera; pero que se deje ver alguna vez por aquí, que venga y se dé una vueltecita por estas tierras que le vieron nacer. En una palabra, que le queremos conocer.

El triunfo de los Ferrari en la Panamericana ha sido espléndido. Los dos ganadores, Maglioli y Hill, iban con Ferrari. Cornacchia, otro italiano que se ha clasificado el quinto, llevaba también Ferrari. Después de su éxito en el Gran Premio de España, éste en la carrera mejicana es definitivo. 1954 representa al final de la temporada un triunfo de la clásica Scuderia Italiana.

GILERA

ESTA NOCHE, LUCHA EN PRICE

Torneo relámpago entre King Kong, Mayoral, Ochando y Liñeira

Y el encuentro oficioso España-Francia

Un torneo relámpago van a disputar esta noche en la pista del Circo de Price cuatro luchadores de los que acaparan todos los resortes de la emoción y el sensacionalismo. Liñeira, Ochando, Mayoral y King-Kong serán los protagonistas de esta singular competición, en la que no cabe señalar distinciones de estilo ni diferencias de técnica o nervio combativo.

Los cuatro actores del torneo ha tiempo que aparecen calificados en el grupo de los hombres turbulentos y agresivos, de los hombres que no se detienen ante la utilización de procedimientos más o menos ilícitos, subordinando su actividad a la conquista de la victoria con desprecio absoluto de normas reglamentarias o principios de caballerosidad deportiva. Para ellos la lucha es ni más ni menos que lucha, lucha abierta, franca, inclisiva y violenta. Si todos los caminos llevan a Roma, también todos los caminos, tanto las calzadas anchas como los tortuosos senderos, entre precipicios, pueden desembocar en un triunfo más o menos discutido, pero triunfo al fin. Así piensan estos cuatro colones del ring, y hemos de reconocer que al fin y al cabo, entre profesionales, supone su teoría—teoría y práctica—, una teoría tan digna de tener en cuenta como otra cualquiera.

Quizá en ese cuarteto sea King-Kong aquel cuyo temperamento sea menos excitable, pero cuando las circunstancias lo exigen toda su aparente "bonomía" desaparece, para dar vida a una catapulta humana que no respeta rey ni Roque.

El torneo se desarrollará, como de costumbre en estos casos, ajustándose al tradicional sorteo previo de la eliminatoria, que aislará los nombres de quienes, sin intervalo alguno de reposo, disputarán la final. Los tres combates se disputarán a un solo asalto de diez minutos.

El choque entre franceses y españoles, representado por los combates Liehn-Catarrécha, Bayle-Plata y Boyé-Chausson, cobra por instantes mayor interés. En los corrillos de aficionados las opiniones son muy dispares en cuanto al posible triple resultado. Aunque en verdad bien puede decirse que ni aun los más fanáticos se atreven a establecer afirmaciones categóricas. ¿Cabe mayor motivo ni mejor razón que justifique la expectante actitud de todos ante este encuentro entre el trio de ases españoles y franceses?

CESTERIAS

Hace algún tiempo insinuamos la conveniencia de "cultivar" para el equipo nacional al santanderino, Del Solray, Urteaga. Sobrepasa en diez centímetros los dos metros de estatura, y sería un magnífico "pirot". Como además es joven, pues debe estar terminando el servicio militar, es lógico pensar que tendría cuerda para rato.

Si, pero se esperará a que se marche también Galindez, envejecen Ymedio y los catalanes, se desluccionen Nadal, Díaz Miguel y compañía... Para luego querer remediarlo de prisa y corriendo.

Cuando se celebran determinados partidos en algunos "banco" hay dos "entrenadores".

Y a propósito, ¿no han de tener todos los equipos de primera categoría un preparador "oficial"?

En las bases federativas que rigen la actual temporada baloncestista hay varios puntos que no se cumplen.

¡Menos mal que los rectores de nuestro deporte se apuntan a la vez nuevos triunfos! Fruto de sus desvelos... de la afección creciente y de la colaboración general.

José BARBERO

EL CROSS de Bruselas



El inglés Gordon Pirie, delante del húngaro Josef Kovacs, en una fase de la carrera ganada por el británico, y a la que concurren destacados especialistas de toda Europa

Todos los días un nombre

"FILIS", propietario de un autocar, sigue al Atlético de Madrid desde los catorce años

Habrà trasladado en veintidós años a más de 15.000 personas

Aunque es atlético, viaja también con el Real Madrid

A nadie le gusta que pierda su equipo. Y por eso se produce el caso frecuente de que el número de seguidores es mucho mayor cuando el equipo gana. Al Atlético de Madrid sólo le siguen ahora dos o tres docenas de personas. A Vitoria únicamente se trasladó un autocar. Ninguno más.

—¿De quién es el autocar?

—preguntamos.

—¿De quién va a ser: de "Filis"?

—nos contestaron.

"Filis"—así le conocen todos—tiene historial y anecdotario. Haro es el domingo que "Filis" no sale detrás de "su" Atlético. A él el negocio, en tratándose del Atlético, poco o nada le importa. Porque conviene aclarar que "Filis" es, además del conductor, el propietario del autocar.

—Yo empecé a viajar con el Atlético a los catorce años, allá por el 1932. Como era menor de edad, conducía con permiso especial de la Jefatura de Obras Públicas, responsabilizado por mi padre. Desde entonces a esta parte, exceptuados los periodos de la

guerra y alguno otro de fuerza mayor, no he dejado de salir casi nunca.

—¿Le han apedreado muchas veces el autocar?

—Dos o tres. Una viajando con el Plus Ultra.

"Filis", que es rojiblanco, siente también simpatías por el Real Madrid. Tuvimos ocasión de comprobarlo en Vitoria, donde celebró el triunfo de los blancos sobre los azulgranas con unas cañas de cerveza. A este respecto, nos aclaró:

—Yo creo que los madrileños de verdad, como yo, tendrán sus preferencias por uno u otro Club, pero no se alegran con la derrota del otro equipo del que no son partidarios. Yo soy atlético, no lo niego. Sin embargo, me molesta que pierda el Real Madrid. Aunque sea atlético o madridista, hay que ser por encima de todo madrileño.

—¿Desplaza también a seguidores del Madrid?

—Muchas semanas. Y ellos me conocen.

—¿Y no le hacen burla por la situación del Atlético?

—En este tipo de viajes no se puede prescindir de las bromas; entretienen, son siempre inocentes y hacen más agradable el trayecto.

—¿Cuántos kilómetros calcula usted que habrá recorrido desde el año 1932?

—¡Uf! Muchos. Alrededor de 25.000 ó 30.000 por temporada.

—¿Y personas? ¿Cuántas habrá trasladado?

—Sobre quince o veinte mil.

—¿Accidentes?

—Ninguno.

—¿Ni siquiera pinchazos?

—Nunca.

—¿Cuántos autocares han pasado por sus manos?

—Seis.

—¿Se ha pegado en provincias por defender al Atlético?

—Que le cuente Ventura Martín "lo" de cierto sitio...

Y Ventura toma la palabra:

—Salimos poco menos que camuflados. Si nos descubrimos, nos linchan. Al principio del "lo" hubo reparto de "botetadas" a discreción; pero en cuanto nos dimos cuenta de que el grupo de adversarios iba a incrementándose por momentos, escapamos a todo correr. Como éste, otros, otros muchos...

—Sabemos, "Filis", que usted sale casi siempre, aunque no lleve el coche. ¿Es verdad?

—El coche que tengo actualmente es de treinta y seis plazas. Pues bien: a Vitoria sólo he traído a veinte personas. La temporada pasada, cuando jugó el Atlético en Málaga, sólo llevé a doce o catorce.

Y Ventura:

—¿Y a seis gratis!

—¿Con qué "peña" madridista suele salir?

—Con la Olsen.

—Al final de temporada, ¿el balance es favorable o negativo?

—¡Hombre, favorable!... De lo contrario, ¡iba listo!

—Este año, ¿con quién está ganando más dinero: con el Madrid o con el Atlético?

—Tres segundos de vacilación, y alguien que le grita:

—¡Se sincero, que eres madridista!

Y "Filis", sincero, confiesa:

—Con el Real Madrid.

JUNIOR

NOTICIARIO

◆ En la prueba de tiro al ciervo (dos disparos) en los campeonatos del mundo, González logró un total de 566 puntos, con 272 en la primera serie y 284 en la segunda, mientras que Palomo Puyol, también español, hizo una excelente demostración en la serie de precisión, con 230 puntos, y estuvo muy inseguro en el disparo a las siluetas, en las que consiguió 245 puntos. En otra prueba, el suco Ull, ganó el campeonato mundial de arma corta gran calibre, con 586 puntos.

◆ El Tribunal de Penas de la Asociación Argentina de Fútbol, a requerimiento del Club Independiente, ha suspendido por tres meses, sin sueldo, al interior izquierdo internacional Ernesto Grillo.

HUMOR

ENTRETENIMIENTO

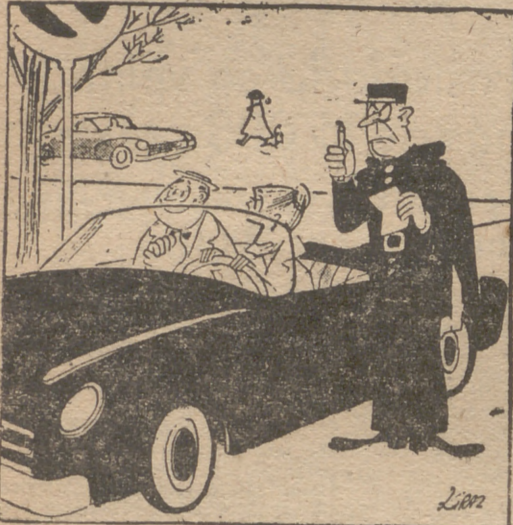

—¡Vamos, vamos, un poco de delicadeza ante el dolor del guardia, que acaba de romper la mina del lápiz!



—¡No me extraña que se te ponga la nariz blanco! ¡Borracho!

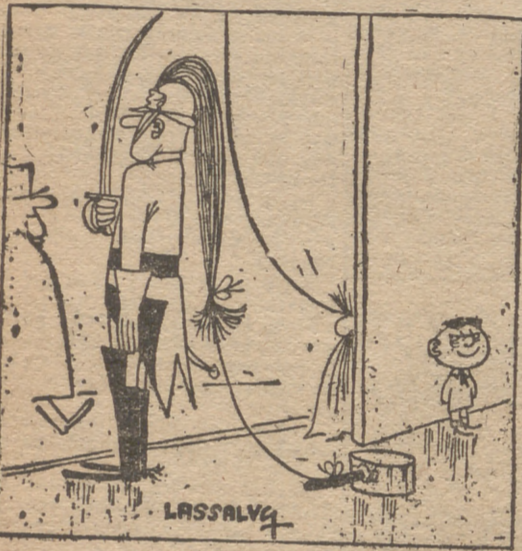

Sin palabras

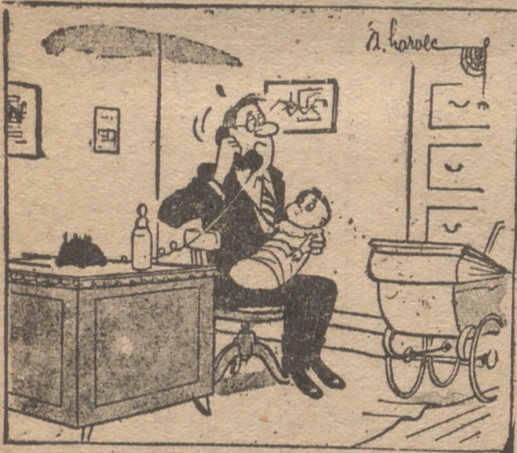

—Aquí establecimientos García e Hijos.



—¡Sí, aquí el fuego!



Sin palabras

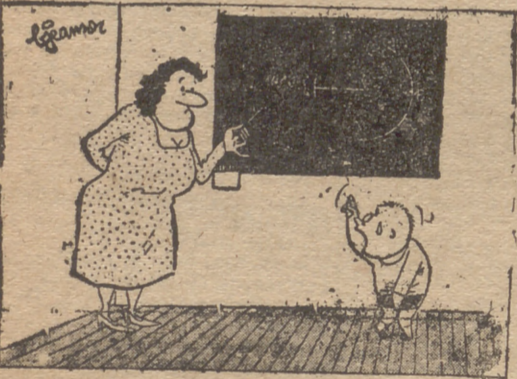

3,1416 — 3,1416...



—Si, por favor, pásame sus informes.

CRUCIGRAMA

NUMERO 1.155

1	2	3	4	5	6	7	8	9
2								
3								
4								
5								
6								
7								
8								
9								
10								

MIROSPA

HORIZONTALES.—1: Ruln, traidor. Extraer.—2: Nombre de mujer. Aquí.—3: Altura pequeña y prolongada. Antiguamente, vil, rufa. 4: Demás de esto.—5: Dios egipcio del sol. Al revés, símbolo químico.

Título etíope.—6: Pueblo de La Coruña. Cifra romana. Símbolo del ruteno.—7: Maniobrar.—8: Herrumbres. Entre moriscos, profeta.—9: Contracción. Probar.—10: Deja entrever. Manto que llevan los beduinos.

VERTICALES.—1: Nombre de varón. Poema.—2: Orate. Islas portuguesas.—3: Tema de un discurso. Amontonó.—4: Costado. Preposición.—5: Siglas comerciales. Príncipe árabe. Negación.—6: Al revés, símbolo químico. Rocío milagroso.—7: Remover la tierra. Roedor.—8: Persiguir. Voz árabe que significa "puerla".—9: Donaire. Hundirá.

SOLUCION AL CRUCIGRAMA

NUMERO 1.154

HORIZONTALES.—1: Ces. Sacos. 2: Alero. Oso.—3: Meta. Olas.—4: Alamos.—5: La. al. Res.—6: oma An. Na.—7: Inanar.—8: Anal. Sopa. 9: saR. sasof.—10: Asado. Ara. VERTICALES.—1: Camelo. Asa.—2: Ele. Aninas.—3: Seta. Amara.—4: Rata. Al.—5: So. Afán. So.—6: oM. Nasa.—7: Color. Rosa.—8: Csa sen. Por.—9: SOS. Sanara.

Jeroalífico

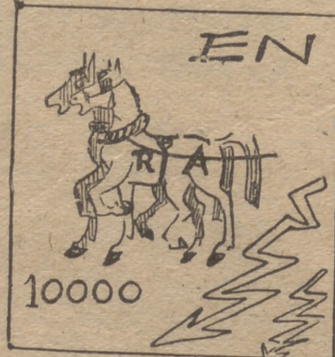

10000

Llegaron velocísimos

Solución al jeroalífico anterior: Este no río.

Todos los lunes, SUPLEMENTO DEPORTIVO

Santiago Córdoba



Díganos la verdad

—“Como educador de las juventudes, ¿qué piensa de la juventud de hoy?
 —Que es tonta, como todas las juventudes.
 —¿Qué sería del mundo regido por los jóvenes?
 —¡Dios nos libre! Bastantes disparates hacemos ya los viejos...”

JOSE VASCONCELOS



Con motivo de la inauguración de la línea aérea Habana-Madrid, e invitados por el presidente de la Compañía Cubana de Aviación, han llegado ayer a Madrid ilustres personalidades de Cuba y Méjico en alas del "Superconstellation 1.042-E". Fijo mi atención en el gran escritor y político mejicano José Vasconcelos, que me acepta complacido. Vasconcelos es un excelente conversador, un hombre de buen humor.

—¿Cómo le gusta que lo llamen: maestro, académico, don José?...
 —No, por Dios! Nada de maestro. Don José... Y eso porque soy viejo. Lo de "maestro" lo inventaron los políticos para apartarme más de la política y vengarse del daño que les hizo la mía.

—Don José, ¿dónde es más firme su personalidad: en la política, en la filosofía, en las letras?...
 —Los viejos ya llegamos a la conclusión de que no sabemos nada de nada. En fin: puede poner usted que soy especialista de ideas generales.

—¿Cree en la unidad de las naciones?
 —Sí. Creo que las naciones, sin perder su independencia, llegarán a la unidad cabal. Creo en el retorno a lo básico y en la unidad de cultos y razas. Están tomando gran fuerza en Italia y en Francia las Encíclicas papales, y éstas serán las que van a dar carácter a la unión. Lo que triunfe en Europa triunfará en América.

—Entonces, ¿qué significa el progreso?
 —Cuidado; yo no he mencionado para nada el progreso.
 —¿Cree que es un mito?
 —Más bien.
 —Como educador de juventudes, ¿qué opina de la juventud de hoy?
 —Que es tonta, como todas las juventudes.
 —¿Sin valores reales?
 —Sólo es una promesa.
 —¿Qué sería del mundo regido por los jóvenes?
 —¡Dios nos libre de ello! ¡Bastantes disparates hacemos ya los viejos! Sin embargo, en Méjico, mi esperanza está

en los jóvenes. Ellos serán los que podrán componer los hierros rotos por los otros. Serán los creadores del nuevo Méjico.

—¿En qué campos se desarrolla más la formación de la juventud mejicana?
 —En el social y humano.
 —¿El mayor problema de Méjico?
 —La pobreza.
 —¿Qué se le ocurre contra ella?
 —Nada. Es un poder del diablo.

—¿En qué hemos avanzado más: en Ciencias, en Filosofía, en Política, en Letras?
 —Concretamente, en la novela.
 —¿A la cabeza?
 —Inglaterra. Hay seis novelistas ingleses portentosos.
 —¿Su novela preferida?
 —Me quedo con "El cardenal". Es lo mejor que se ha hecho.

—¿Actuamente, ¿prepara usted alguna novela?
 —Sí. Ya tengo casi trescientas páginas.
 —¿Título?
 —"Los de arriba".
 —¿Qué es?
 —La lucha entre el protestantismo y la Reforma. Arranco del fin de mis Memorias, con otros personajes. Pero creo que será una novela que no se podrá publicar antes de veinte años.

—¿Por qué?
 —Porque sus personajes

nadie los califica de héroes y sí de contrahéroes.

—¿Cómo los califica usted?
 —Para mí, estos hombres, como fueron González Flórez, Germán del Campo y otros, honran a Méjico; sus ambiciones eran nobles.

—Voy a entrar en su gabinete privado, don José. Con permiso.

—Pregunte, pregunte...
 —¿Cómo distribuye el día?
 —Trabajando.
 —¿Recreo?
 —Mi mayor ilusión son los nietos, que tengo muchos.

—¿Con qué gana más dinero?
 —Con el periodismo. Los libros siguen sin dar nada.

—¿En qué ha gastado más dinero?
 —Me ha gustado mucho viajar.

—Usted, ¿cómo aprendió más: leyendo o viajando?
 —Me enseñó la vida.
 —De su vida, ¿qué borrraría?
 —Toda ella. Me comotido muchísimos pecados.

—¿El mayor? ¡Díganos la verdad!
 —¿Qué sé yo!... Tal vez esta ambición humana, esta soberbia... ¡En fin! ¡Qué gran ilusión volver a nacer!

—¿No ha sido feliz en esta vida?
 —No. Ni nadie. Es muy grande nuestra ambición. Y no hemos venido a ser felices.

—¿No consiguió lo que se proponía?
 —En absoluto. A mí, por ejemplo, me hubiera gustado ser emperador de la China...
 —¿El mejor recuerdo que guarda de su anterior viaje a España?
 —La amistad de D'Ors.

—¿Qué admiraba más en él?
 —Aparte de sus ideas, la dulzura y el gran interés que demostró por las cosas de América, lo cual es bastante raro.

—Y allá, ¿también es raro el interés por España?
 —Ortega y Gasset domina las aulas americanas.

—Su Filosofía, ¿con quién de estos dos hombres está?
 —Difere radicalmente de la de Ortega y Gasset; por eso me he refugiado en D'Ors.

—Punto.

La Orquesta Filarmónica

Siempre resulta grata la presentación de un director español. Si, como en esta ocasión, se trata de un joven violinista que forma en las filas de la Orquesta Nacional, nuestro interés se ve acrecentado por la simpatía. Benito Lauret, con las naturales y muy lógicas muestras de nerviosismo, condujo admirablemente la "Sinfonía del Nuevo Mundo" —determinadas faltas en alguna entrada no le son imputables a él— y llevó la danza tercera de "El sombrero de tres picos" muy acertadamente, sin las concesiones ni alardes tan innecesarios como frecuentes. Acompañó con gran maestría a la soprano Pilar Lorengar en sus intervenciones. Podemos calificar a Benito Lauret como una auténtica promesa. Su actuación al frente de la Orquesta nos puso de manifiesto unas cualidades poco comunes. Creemos firmemente que un día ocupará un lugar muy destacado entre los mejores.

La gentil cantante señorita Lorengar dijo con relativo acierto los dos fragmentos mozartianos —aunque su voz es la más adecuada, su temperamento no responde exactamente al espíritu de los personajes—: dió a los maritimos de Rodrigo y al "Triptico" de Leoz toda la soltura, el garbo y la gracia que las partituras requieren. Oubtuvo un gran éxito y bisó "De los álamos vengo".

La orquesta, tan acertada como siempre, si descontamos las faltas apuntadas al hablar de la quinta de Dvorak.

El número del teléfono de PUEBLO: 25 61 32

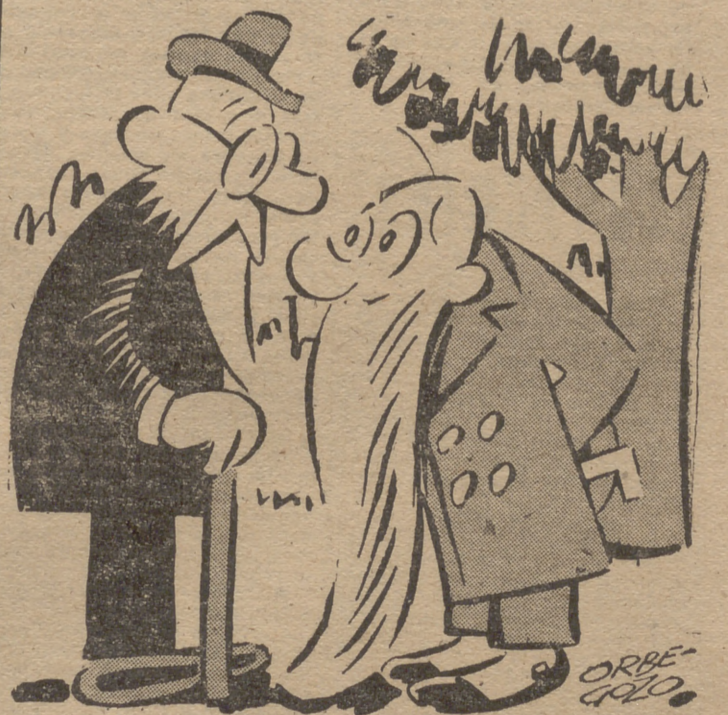

SABIOS

—Sí, querido colega. De sabios es equivocarse. Pero no ver "Ana María" es una equivocación imperdonable.

Entrega de títulos a nuevos arquitectos

En la Escuela de Arquitectura se ha celebrado la entrega de títulos a una nueva promoción de arquitectos. Presidieron el acto, durante el cual el director de la Escuela, señor López Otero, pronunció unas palabras, el director general de Enseñanza Técnica y Profesional, señor Durán, y el de Arquitectura, señor Prieto Moreno.



TODO QUANUNCA SOMOS POR Luis Alberca y Guillermo Izquier Casas

—¡Muy bien!
Hizo un guiño lleno de picardía.
—¿Solo... muy bien?
Desde unos días antes Alberto se había dado cuenta de que Katie trataba de seducirle. Le hablaba mirándole siempre a los ojos; tenía su voz una entonación especial cuando estaban solos y se dirigía a él. Cada mañana aparecía con un vestido distinto, sus escotes eran más pronunciados y la altura de sus tacones también.
—¿Qué más quiere que me parezca?—la dijo, bruscamente, pensando en Richard, en su conada amistad.

había de hacer frente por agradecimiento a Richard y por decoro para su conciencia.
Una tarde en que, reunidos los tres, hablaban del próximo invierno, Richard prometió proporcionarle trabajo en alguna panadería de Brooklyn.
—Tengo buenas amistades en ese gremio—le dijo—, y no será difícil encontrarle ocupación como repartidor o algo por el estilo.
Aquella tarde, cuando quedó libre del trabajo, Alberto decidió gastar en diversiones algo de sus ahorros. El panorama del cercano invierno ya no se le presentaba inquietante gracias a

Pensaba que más adelante, cuando sus ahorros se lo permitieran, le convendría tener a su lado a una mujer. No se casaría con ella, desde luego, ni se enamoraría, estaba seguro. Mas, a pesar de todo, era necesario tener, al regreso del trabajo, alguien que suavizase sus jornadas, que le ayudara a olvidarse de la dureza de su destino.
Alquiló un departamento en Brooklyn. Realmente esto salía más barato que hospedar en el hotel. Luego compró en la calle los ingredientes para la comida y guisó él mismo. Quizá la mujer aprendiera fácilmente el modo de preparar

cuenta que Katie caminaba a su lado, riéndose.
—¿Está enfadado conmigo?—le preguntó.
—¿Yo?
—Sí. Como no quise contestar a su saludo cuando regresó esa mañana...
Alberto vendió unos cangrejos a dos chiquillos morenos.
—No me disgusta nunca por eso—contestó luego, dirigiéndose a ella—. Conozco que son ranchas de malhumor y se le pasan pronto.
Ella se cambió de lado, porque la cesta estaba entre los dos, separándose.
—Esta mañana no era malhumor lo que tenía—le confió, cogiéndole la mano—, sino pena porque ha pasado la noche fuera, sin advertirme.
—Alberto sonrió con embarazo.
—¿Advertírselo?
—Sí. Pudo contarme a mí. lo mismo que se lo contó a Richard, que pensaba pasar la noche en Brooklyn, y yo le hubiera acompañado.
Por un instante él no lo contestó. Luego dijo sordamente:
—Usted sólo tiene obligación de acompañar a su marido.
Katie apretó sus dedos sobre los dedos de la mano de él:
—Obligación, sí; pero no deseo.

RESUMEN DE LO PUBLICADO.
A bordo de un bañero, a cuya dotación pertenece, regresa de Guinea el oficial de Marina Alberto, profundamente enamorado de su novia, la argentina Mirta Pontoni, que ha prometido esperarle en Cádiz y con la que piensa contraer muy pronto matrimonio. Al llegar a la ciudad andaluza, quien lo recibe es su primo Julio Lozano, enterándole de que Mirta y él se aman y van a casarse, ya que no mediaba ninguna promesa entre la muchacha y Alberto. La conmoción moral sufrida por Alberto es terrible y le lleva a desinteresarse de todo, entregándose al vicio; conoce a una bella y simpática muchacha llamada Susana, y a causa de ella traiciona a su mejor amigo, y termina por darse de baja en la Armada, marchando a Francia, donde lleva una vida nómada y miserable, y, finalmente, vaga por Marsella, y se enrola como marinero, con el nombre de José López, en el barco "Bommes", llegando a Argel. Y allí conoce a una bella mujer llamada Sora, que le complica en un negocio de contrabando, ofreciéndole un pasaporte si quiere actuar en América para la banda; pero Alberto se niega a participar en esos delictivos manejos. Más en una lucha fortuita mata a un hombre y no tiene otro remedio que huir a América. Una vez en Nueva York, sin dinero ni conocimientos, tiene que colocarse como vendedor de mariscos en la playa de Long Island.

feriría divertirse a permanecer al frente del negocio...
Ella le dirigió una mirada imponderable, pero no le contestó. Parecía como si su enfado, con aquel inesperado discurso de Alberto, se hubiese hecho extensible hasta él mismo.
Así, en silencio, recorrieron una corta distancia. Katie fue quien señaló el lugar donde deberían tomar asiento. Luego se despojó de su vestido floreado. Llevaba un bañador verde, que dejaba al descubierto su estómago. De una bolsa sacó un pañuelo y lo anudó sobre su cabeza, recogiendo en él sus trenzas. Luego se dirigió al niño, que se había alejado algo de ellos.
—Bob, ven aquí inmediatamente.
El chiquillo no obedecía a la llamada imperativa de Katie. Alberto se levantó y lo trajo de una mano.
—Vamos a bañarnos—dijo ella, dirigiéndose tan sólo al pequeño, como si ignorase la presencia de Alberto.
Esto le humilló. Se daba cuenta de que aquella mujer, en sus accesos de furia, era capaz de herir sin compasión a cualquiera. Entonces resolvió olvidar su cortesía y miramientos. Katie no era merecedora de ellos.
No dijo nada. Les vio dirigirse a la orilla, entrar poco a poco en el agua; luego vio cómo la madre tomaba a Bob en sus brazos y seguía adentrándose. Una sola vez se volvió, seguramente para saber si Alberto la seguía o no.



—¿Qué te pasa? ¿Estás disgustada?
Ella dejó al chico en el suelo:
—Estoy harta de esta vida... Eso es lo que me pasa.
Katie llevaba un vestido estampado con alegres y rutilantes flores, un vestido que ceñía su figura esbelta. Estaba muy bonita aquella mañana, pero Richard no lo advirtió; sólo se daba cuenta de que un nuevo acceso de malhumor la dominaba. Se armó de paciencia:
—Dentro de dos meses la temporada habrá terminado. Entonces nos llegará el turno de disfrutar a nosotros...
—Ya. Trabajando como negros en Brooklyn.
Alberto se le había acercado. Trataba de arreglar la momentánea desavenencia con su ofrecimiento. Por eso dijo:
—Richard: si le parece, yo me puedo quedar al frente de esto durante la mañana. Anotaré todo, no se preocupe, y usted vaya a descansar con su esposa.
Richard meditaba la proposición. Hacía muy poco que se había visto obligado a prescindir del hombre que le sustituía algunas veces en el puesto. Le echó de allí porque era un ladrón sin escrúpulos.
Miró un instante a Alberto. Se advertía que trataba de averiguar hasta qué punto era digno de confianza.
Aquella vacilación acrecentó el mal humor de Katie:
—No lo pienses más—dijo, furiosa—. Quédate aquí manoseando tus dólares. A mí me acompañará Alberto. No creo que le desespere, como a ti, el riesgo de perder la ganancia de unas ventas...
Y echó a andar sin aguardar la resolución de su marido.
Alberto y Richard se miraron.
—¿Qué hacemos?
Richard se encogió de hombros:
—Acompáñela, por favor. Así, a su vuelta, le habrá pasado el disgusto. Si voy yo, estará lamentándose toda la mañana.
Alberto se fué tras de Katie y el niño. A los pocos pasos estaba a su lado.
—Richard no se merece que le trate así. Trabaja para ustedes tres, y, naturalmente, pre-

Lo que más fácilmente vendía eran los cangrejos de blando caparazón. Por eso media cesta la tenía reservada a ellos.
Había días que vaciaba su cesta hasta seis veces, y los dólares tintineaban en el bolsillo con su música tranquilizadora para el ánimo de Alberto.
El y Richard eran buenos amigos. En muchas ocasiones le dejaba al cuidado del puesto, confiando plenamente en él. Gracias a esto, Richard y Katie salían juntos a menudo, unas veces a hacer compras a Brooklyn, otras, simplemente, a subir en las montañas rusas, distracción que apasionaba a Katie, aterrizando al chiquillo cuando les acompañaba.
Las montañas rusas alcanzaban unas alturas tremendas, y bruscamente, vertiginosamente, los pequeños vagones caían con su cargamento de gente joven, que gritaba entre risas y júbilo, porque en su estómago un vacío tremendo les acongojaba al deslizarse.
A Katie le apasionaban las montañas rusas, el órgano eléctrico, las barracas de gracioso y hacerse fotografías en maillot. Tenía una colección de ellas clavadas en las paredes de su dormitorio, y a veces se pasaba horas enteras contemplándolas.
Un día le preguntó a Alberto:
—¿Ha visto mis "fotos"?
Fué en ocasión de abonar a un fotógrafo ambulante el importe de las que se hiciera últimamente.
Alberto negó con la cabeza.
—Pues venga conmigo. Se las enseñaré.
Era mediodía. Richard estaba preparando otra cesta con mariscos para que él la pasease por la playa.
Entró con Katie en el dormitorio del matrimonio. Las paredes eran de madera; el techo, de lona. En el centro de las dos camas estaba la cuna de Bob.
—Mire. Véalas todas—propuso la mujer, orgullosamente.
Alberto, en atención a ella, las contempló una a una. No veía a la muchacha bien formada y atractiva en distintos maillots y posturas, sino solamente a la mujer de Richard.
Cuando se apartó de la pared, ella aguardaba, sonriente:
—¿Qué le parece?

Ella no perdió la sonrisa. A veces sabía ser paciente, sobre todo si la guiaba algún interés particular.
—¿No se fija nunca en las muchachas?—le preguntó.
—No me queda tiempo. Tengo suficiente con fijarme en los mariscos...
—¡Otro Richard!...—murmuró, irritada.
Y se fué del cuarto sin volverse.
Poco a poco la situación se iba haciendo tirante. Alberto había ahorrado algunos dólares. Su trabajo le gustaba, proporcionándole cierta tranquilidad la idea de que, en el tiempo que quedaba de temporada veraniega, sus dólares aumentarían; pero a esta satisfacción se sumaba la inquietud de verse asediado por Katie.
Katie era hermosa, joven, y las necesidades más perentorias de Alberto estaban a cubierto. Ahora podía mirar a las muchachas, fijarse en sus piernas, en su cuerpo. Y entre todas las muchachas, esta mujer era osada y vehemente. Parecía ofrecerle a cada instante; era una continuada tentación, a la que

la proposición de Richard.
Se fué a Brooklyn, aunque en los atardeceres de verano se quedaba desierto; pero él ya estaba harto de Coney Island y deseaba encontrarse en la ciudad, para aquellas horas libremente, a su antojo.
Hubiera querido beber, embriagarse; pero no conocía lugar alguno donde adquirir bebidas clandestinamente. Por eso se limitó a asistir a una proyección de películas y hacer amistad, en el mismo cine, con una alegre muchacha.
Cuando al día siguiente volvió a Coney Island, Katie no contestó a su saludo. Alberto estaba acostumbrado a estos cambios de humor, y debido a ello no le hizo mucho caso.
Richard, sin embargo, le acogió con la simpatía de siempre:
—¿Se ha divertido muchacho?
Alberto asintió, recogiendo de un clavo su cesta para los mariscos.
Un momento después caminaba por la playa, iba distraído, recordando a la alegre muchacha con la que pasara la noche. Había vuelto de Brooklyn preparado para resistir con éxito el asedio de Katie.

unas patatas sabrosas o un guisado de carne. No debía ser difícil. Todo era cuestión de ensayos y, sobre todo, de no hacer las típicas mezclas americanas de lo dulce y salado.
Quizá existiese un inconveniente a este proyecto: el de que la mujer americana prefiriera adquirir sus vituallas condimentadas en cualquier restaurante, por precios asequibles.
Bueno. De todas formas, él sabría encontrar la muchacha conveniente, aquella que quisiera amoldarse a sus costumbres y a sus deseos. En realidad, excepto su historia con Mirta, siempre había sido afortunado con las mujeres. Ahí estaban los casos de Susana y de Sora, y también el de Katie, que andaba en todo momento tratando de gustarle.
Paseaba su mercancía sin dejar de pensar en este asunto.
Las ventas se sucedían: media docena de langostinos por un lado, cuatro cangrejos por otro, una docena de ostras, otra de cangrejos...
La ganancia aumentaba. Era estupendo el pueblo americano en su afición a consumir mariscos, allí, en la playa.
Y de improviso, sus pensamientos se detuvieron al darse

Y le miró abiertamente a los ojos.
Unas muchachas compraron ostras. Un negro, langostinos y ostras.
Katie permanecía al lado de Alberto sin dejar de mirarle.
Cuando se quedaron de nuevo solos, ella le sujetó por el brazo para que no echara a andar.
—Espere. Quiero decirle algo, Alberto, y tenemos pocas ocasiones de hablar a solas.
El la miró, preocupado. Presentía que aquel instante iba a ser definitivo para los dos.
La oyó preguntar dulcemente, entornando algo sus ojos verdes:
—¿No le parece hermosa, Alberto?
Vaciló. Sí, le parecía hermosa y tentadora; sus labios temblorosos tenían una mueca infantil deliciosa y su piel satinada parecía irradiar.
—Lo es usted—le dijo con una entonación de forzada galantería.
Trataba por todos los medios de hacer patente su resolución de no cortejarla.
—¿Más que la mujer con quien estuvo usted anoche?
Quedó sorprendido.
—¿Cómo lo sabe?
—Yo siempre sé todo aquello que me interesa. Por eso sé también que le gusto, sólo que tiene miedo de Richard. No quiere ofenderle...
Alberto echó a andar. Esta vez Katie no le detuvo, pero le llevaba cogido de la mano. Añadió blandamente:
—Richard no se enteraría de nada. Además yo no le importo ya. No se preocupa de mí en absoluto. No veo por qué has de tener escrúpulos tú.
Se volvió a mirarle. Había iniciado el tuteo sin darse cuenta. Quizá porque intimamente llevaba tuteándole mucho tiempo. Ella prosiguió:
—Además, no te pido nada que pueda ser un obstáculo para la amistad tuya y de mi marido. Sólo quiero que seas un poco más atento conmigo, que vayamos juntos cuando desees ir a divertirte... Yo conozco el lugar donde están encerrados los "speakeasy". Son bares clandestinos, donde puede pedirse sauternes o cerveza... A ti, naturalmente, te gustará el alcohol. En tu país no existen leyes que prohiban beberlo, ¿verdad?
Alberto asintió confusamente.
La gente seguía comprando mariscos. Katie, al fin, se cansó.
—Me vuelvo con Richard—le dijo—. Pero recuerda que de ahora en adelante hemos de ser más amigos. Yo te quiero mucho.
Y se fué.
Alberto trató de tranquilizarse pensando en el departamento que había proyectado alquilar en Brooklyn, en la mujer que le acompañaría, en su trabajo como repartidor de pan. Pero ahora estos pensamientos le parecían vanos, inalcanzables. Katie se había cruzado en su camino. Por mucho tacto, por mucho...
(Continuará.)
(Publicada con autorización de la Editorial barcelonesa Luis de Caralt.)

ESPECTACULOS

La mejor película del año "El hombre tranquilo", la película más bella de nuestro tiempo



Barry Fitzgerald y John Wayne en una escena del excepcional film en tinte color "El hombre tranquilo", auténtica maravilla cinematográfica. Presentada por Cepicsa, obtiene un éxito de público sin precedentes en el suntuoso cine Avenida, que sigue llenando en su tercera semana de exhibición. Esta cinta ha sido considerada como la mejor película del año

A tal grado llega ya el éxito de "El hombre tranquilo" en el cine Avenida, que ya casi requiere, por excepcional, una crónica diaria en la sección de espectáculos de la Prensa de Madrid. Porque esta película "Republic", que presenta Cepicsa, ha logrado producir en el público una reacción que, si no es nueva, sí se da muy de tarde en tarde: absoluta satisfacción por un entretenimiento que además es bello y de extraordinario contenido humano.

Así, "El hombre tranquilo" va sumando días en su exhibición porque el interés despertado no se agota; antes al contrario, crece a medida que unos van comunicándose a otros lo que es y representa esta película sin par de la genialidad que ahora le merece más que nunca—del gran John Ford, el realizador que mejor ha sabido pulsar las fibras del entusiasmo de las gentes todas. Y ante el hecho inusitado de esta recomendación, que es hoy en Madrid "vox populi", muy pocos son aquellos que no han sentido curiosidad por ver esta curiosa y sencilla historia, donde el título quiere expresar—y representa—no una suavidad de métodos y acción, sino lo que ha de lucharse, incluso a puñetazo limpio, por lograr esa tranquilidad que todos anhelamos y que muy pocos consiguen.

BURT LANCASTER **JEAN PETERS**

APACHE

"EL GUARDIAN DEL PARAISO" LEE "PUEBLO"

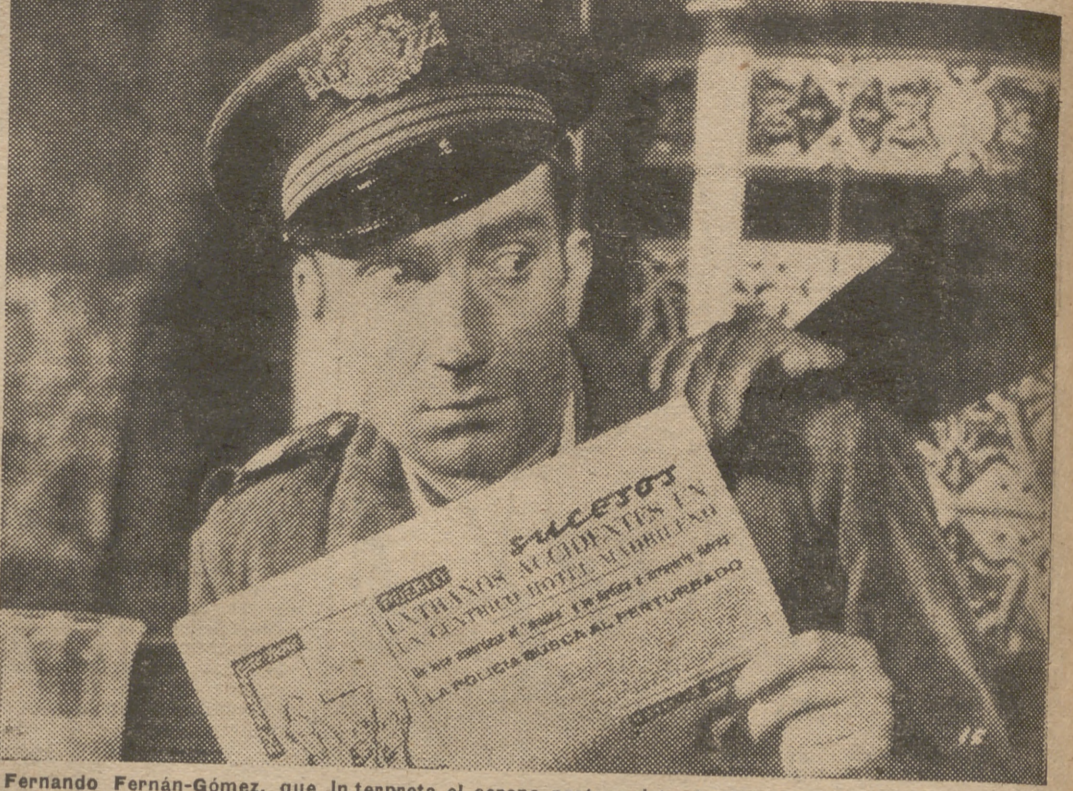

Fernando Fernán-Gómez, que interpreta el sereno protagonista de "El guardián del paraíso", película que rueda actualmente la Asociación Roncesvalles-Suevia Films (Cesáreo González), lee en PUEBLO la noticia referente a su posible detención. La información de sucesos de PUEBLO impresiona hasta a nuestro primer actor cinematográfico.

NOTICIARIO CINEMATOGRAFICO

Algunos bromistas de los estudios 20th Century-Fox, en ocasión de rodarse el primer CinemaScope, producido personalmente por Darryl F. Zanuck, inspirado en la famosa novela de Mika Waltari, titulada "Sinuhe, el Egipcio", dieron en aplicar el apodo de "Cenicenta" a la estrella Jean Simmons, por la desproporción entre su modesto vestuario y los de Gene Tierney y Bella Darvi, que con ella integran el tercio estelar femenino de esta extraordinaria producción.

El director Billy Wilder ha terminado los exteriores neoyorquinos del CinemaScope "Siete años de reflexión" (The Seven Year Itch) con Marilyn Monroe y Tom Ewell, tras dándose con sus equipos a Hollywood para continuar el rodaje.

Los nombres de Dayton Lumms, Paula Morgan, Ken Christy, Ruth Clifford y Barbara Morrison han sido unidos al reparto del CinemaScope "El príncipe de los actores" (Prince of Players), que rueda el productor-director Philip Dunne, Richard Burton, Maggie McNamara y John Derek son las estrellas de esta adaptación cinematográfica, llevada a cabo por Moss Hart, de la novela de Eleanor Ruggles.

CARTELERA DE MADRID

- GACETILLAS**
- TEATRO MARIA GUERRERO**
Una gran comedia. Una gran interpretación, "La casa de la noche". Todos los días, a las 7 y a las 11.
- ORQUESTA SINFONICA ALEMANA DE ACORDEONES HOHNER**
Magistral dirección de Rudolf Wurtzner. Domingo 28. Monumental. Nuevo grandioso programa.
- ORQUESTA NACIONAL GALLIERA**
Viernes, 8.45. Palacio Música. Tschalkowsky, Pizzetti, Falla.
- "DIALOGOS DE CARMELITAS"**
Éxito clamoroso. Más de 150 representaciones. Teatro Español.
- TEATROS**
- Funciones para mañana**
- ALBENIZ.**—7 y 11 (Cia. revistas M. Paso): Lo verás... y lo cantarás, por Ruth Moly, Ana María Parra, Tony Leblanc, Manolo Gómez Bur. (Butaca, 15 pesetas.)
- ALCAZAR.**—(21-22-52. Compañía de comedia Cayetano Luca de Tena.) 7, 15 y 11: Los intereses creados (de Jacinto Benavente).
- CALDERON.**—(39-13-33. Cia. Benavente.) 7 y 11: Por salvar su amor. Irene López Heredia, María Guerrero, Pepe Roméu.
- CIROU PRICE.**—(21-63-19.) 4 tarde. Grandiosa gala infantil. ¡Adiós de los niños a Charlie Rivel! Sorteo definitivo "Caballo Huracán". Juguetes Payá, cine Skob (un cuento a cada niño). Regalos: Nokala, muñeca Bazar Castilla, bicicleta Dal, tren eléctrico, baúl mágico, concurso A. G. E. (diviértete aprendiendo), caballitos, remolques, globos, etc. Programa especial infantil (toda compañía). ¡Precios de infantil! 7-11. Gigantescas funciones cinco eucstre Charlie Rivel. ¡Cuatro últimos días!
- COMEDIA.**—7: Concierto. 11 (Compañía Conchita Montes): La otra orilla, de José López Rubio. Extraordinario éxito.
- COMICO.**—(Aurora Redondo-Vateriano León.) 7 y 11: El sol pone gafas negras.
- ESPAÑOL.**—(21-21-21. Cia. titular. Director: José Tamayo.) 7 y 11: Diálogos de carmelitas (de Bernanos). 163 y 164 representaciones. (Mary Carrillo, Guillermo Marín, Tarsila Criado, Ana María Noé, Antonio Armet, Berta Plaza y Nuria Espert.)
- FUENCARRAL.**—(Cia. Sorozábal.) 7: Don Manolito. 11: La tabernera del puerto.
- INFANTA ISABEL.**—(Dirección: Arturo Serrano.) 7 y 11: El mayor éxito del teatro policiaco: La ratonera, de Agatha Christie. Tolerada. Actualmente más de 1.000 representaciones en el Ambassadors, de Londres.
- LARA.**—7 y 11 (Compañía titular): La muralla (de Joaquín Calvo Sotelo). Éxito clamoroso y genial interpretación de Rafael Rivelles y toda la compañía.
- LATINA.**—(Cia. revistas Trudi Bora, Luis Cuencia.) Viernes, 11 noche; Cífrilo, que estás en vilo! (estreno).
- LOPE DE VEGA.**—(22-20-81.) 7 y 11: Juanita Reina presenta El libro de los sueños (Quintero, León y Quiroga).
- MADRID.**—(21-56-94. Compañía revistas Mujeres.) 7-11: Paká y Payá. ¡Grandioso éxito! De Paradas, Jiménez, Torres, músicos maestros Moreno Torroba, Montorio.
- MARAVILLAS.**—(Cia. revistas maestro Cabrera.) 7 y 11: ¡Vamos tirando!
- MARIA GUERRERO.**—(31-76-94.) 7 y 11: La casa de la noche, de Thierry Maulnier, con Elvira Noriega, José M. Roder, Angel Picazo y la compañía titular.
- MARTIN.**—(Dirección artística, Muñoz Román.) 7 y 11: La más famosa de las revistas: Ana María. Éxito cumbre de Muñoz Román y maestro Padilla. Protagonista. Queta Claver. (Despachan localidades sin aumento con cinco días.)
- REINA VICTORIA.**—Hoy, 4 tarde, estreno del cuento infantil musical El sueño del príncipe Gustavo. Gallina bailarina, cabalgata, dragón, reparto Juguetes.
- REINA VICTORIA.**—(Tina Gasco.) 7, 15-11: 13 a la mesa.
- ZARZUELA.**—(Gran Cia. Internacional de Revistas.) 7 y 11: París-Nueva York. ¡Gran espectáculo! 80 artistas en escena. 80.
- CALLAO.**—7-10,45: Vacaciones en Roma (Gregory Peck, Audrey Hepburn). 6.ª semana.
- CAPITOL.**—7-11: (Pantalla panorámica.) El motín del "Caine". (Technicolor, Humphrey Bogart, José Ferrer, Van Johnson, Fred Mac Murray.) Tolerada. Se juega puntualidad.
- Carlos III.**—La ley del silencio.
- COLISEUM.**—7-11: El maravilloso técnico Mogambo. (En pantalla panorámica!) (Clark Gable, Ava Gardner, Grace Kelly.) Tolerada. 7.ª semana.
- GOYA.**—7-11: Momento desesperado (Dirk Bogarde). Primer reestreno. Autorizada.
- GRAN VIA.**—7-11: Seria de día, coqueta de noche (Loretta Young, Joseph Cotten). Technicolor. Deliciosa, fina comedia.
- Luchana.**—Obsesión.
- PALACIO DE LA MUSICA.**—7-11 (tercera producción en CinemaScope): El diablo de las aguas turbias (Richard Widmark-Bella Darvi-Victor Francen-Cameron Mitchell). Technicolor. Autorizada.
- PAZ.**—7-11: (Riguroso estreno.) Ciudad en sombras (Charlton Heston, Elizabeth Scott, Viveca Lindferds).
- Pompaya.**—El manantial.
- PROGRESO.**—7-11: La enigmática señora Loverly (Greer Garson, Michael Wilding, Fernando Lamas). Tolerada.
- Proyecciones.**—La enigmática señora Loverly.
- REAL CINEMA.**—7-11: La guerra de los mundos (technicolor; tolerada). ¡Espectacular, emocionante!
- REX.**—(Teléfono 22-37-00.) Continua, de 11 a 6. Numerada, 7 y 11: La montaña trágica. ¡Sensacional reparto! Glenn Ford, Alida Valli, Claude Rains, Sir Cedrick Harwick). Tolerada.
- RIALTO.**—7 y 11: Un caballero andaluz (en gevacolor; Jorgé Mistral, Carmen Sevilla). Tolerada menores.
- Roxy A.**—Los secuestradores.
- Roxy B.**—La ley del silencio.
- SAN MIGUEL.**—(En reestreno preferente exclusivo.) 7-11: Muñío hace quince años (Rafael Rivelles, Francisco Rabal). Tolerada.
- UNIVERSAL CINEMA.**—7-11: Hombres (Marlon Brando, Teresa Wright). Primer reestreno. Tolerada.
- Cines de sesión continua**
- Actualidades.**—La fuente enterrada y Perseguida.
- ALBA.**—(27-07-85. Reformado, selecto.) Continua 10 mañana: El macetero y El mayor espectáculo del mundo. 7.ª semana.
- Albarán.**—La alfombra mágica y Alta traición.
- Aloalá.**—Huellas femeninas y Soga de arena.
- Aloántara.**—Nocturno y Hotel Sahara.
- Añambra.**—Siempre en tus brazos y No me abandones.
- América.**—Alfombra en el país de las maravillas y El prisionero de Zenda.
- Apolo.**—El aparecido y Los arquetipos del rey.
- Aragón.**—Secuestro y De mujer a mujer.
- Argel.**—Un casado en apuros y Balas vengadoras.
- ARQUELLES.**—Continua 5: La máscara de hierro y Momento desesperado (Dirk Bogarde). Primer reestreno. Autorizadas.
- Arizona.**—El buen Sam y Sobresaliente.
- Covadonga.**—¡Vaya par de marinos! y Los sobornados.
- Cristal.**—Hermano fantasma y No me abandones.
- Chamartín.**—Horizontes lejanos y El gran Caruso.
- Chamberl.**—Amor maldito y Los sobornados.
- Chiki.**—Un lugar en el sol y El capitán Panamá.
- Chueca.**—Hombres.
- Delicias.**—¿Qué vadis?
- Do-Re.**—Botón de ancha y El rey de los vivos.
- DOS DE MAYO.**—Continua 6: Balas de Oregon y Momento desesperado (Dirk Bogarde). Primer reestreno. Autorizadas.
- Elcano.**—Horas de ensueño y Carretera 301.
- España.**—El libertador y Un conflicto en cada esquina.
- Espromeda.**—Alto secreto y La primera sirena.
- Europa.**—Un casado en apuros y Carretera 301.
- Felipe II.**—Fuego en la sangre y Tres amores.
- Figaro.**—El prisionero de Zenda y Sherlock Holmes desafia a la muerte.
- Fior.**—Tres espejos y Cerpo de fuego.
- Florida.**—Arroz amargo y Odio y orgullo.
- Frutos.**—Balas de Oregon y Todo es posible en Granada.
- Gallie.**—Obsesión.
- GONG.**—Continua 6: Momento desesperado (Dirk Bogarde). Primer reestreno. Autorizada.
- Goya (Vallecas).**—Yo amé a un asesino y Capitán Panamá.
- Granada.**—Tulsa y El payaso.
- Iberia.**—Bajo el cielo de Asturias y El honor del capitán Lex.
- Ibiza.**—No me abandones y Amor en conserva.
- Idéal.**—Obsesión.
- Imperial.**—Estambul y No me abandones.
- Infantas.**—El pirata Barbanegra.
- Iris.**—Una dama en el Oeste y No me abandones.
- Lapapiés.**—Alto secreto y Lili.
- Lepanto.**—El hijo de Robin de los Posques y La legión invencible.
- López de Hoyos.**—El mayor espectáculo del mundo.
- Lusarreta.**—Ruta del Cairo y La barrera del sonido.
- María Cristina.**—San Antonio de Padua y Operación Cicerón.
- Metropolitano.**—Encrucijada de odios y El pirata Barbanegra.
- Montecarlo.**—Violetas imperiales y Raíces profundas.
- Montera.**—Iremos a París y La primera sirena.
- Montija.**—Relato criminal y El rey de los vivos.
- MONUMENTAL CINEMA.**—Continua 5 (la primera producción en CinemaScope): La tónica sagrada (technicolor; Jean Simmons-Victor Mature). Autorizada.
- Mundial.**—Fort Ti y El caballero del Mississippi.
- Muñoz Seca.**—Teatro Apolo y Montana.
- Narcos Cinema.**—El pequeño mundo del señor Feliciano y Tres amores.
- Narváez.**—Buenas noticias y La primera sirena.
- Odeón.**—Huracán y Porque eres mía.
- Olimpia.**—Cuatro días de penurias y Duelo al sol.
- Oraa.**—El pescador de copias y Gardenia azul.
- Palacio del Cine.**—Hombres.
- Palacio Cinema.**—El manantial.
- PANORAMA.**—10 mañana: La enigmática señora Loverly (Greer Garson, Fernando Lamas, Michael Wilding). Tolerada.
- PAVON.**—4: Encrucijada de odios, Pirata Barbanegra. Technicolor. Toleradas.
- Pejayo.**—Tarzán y la cazadora y El prisionero de Zenda.
- Peñalver.**—El pirata Barbanegra.
- Pez.**—¡Ay amor, cómo me has puesto! y Niágara.
- Pizarro.**—El tesoro del condor de oro y Últimatum a la tierra.
- Pisyoel.**—Calle River, 99 y Muñío.
- Postas.**—La patrulla del coronel Jackson y Los arquetipos del rey.
- Príncipe Alfonso.**—El pozo de la angustia y No me abandones.
- Quevedo.**—El secreto de Paula y No me abandones.
- Roma.**—La alfombra mágica y Bahía negra.
- SAINZ DE BARANDA.**—(Alcalde Sainz de Baranda, 26. Teléfono 36-01-26.) Continua 4: Caucho y La casa del abuelo.
- Salamanca.**—Vida de mi vida y El único testigo.
- SAN CARLOS.**—5: Hombres (Marlon Brando, Teresa Wright). Tolerada.
- San Cayetano.**—Aves de rapaña y Madame de...
- San Francisco.**—Alas de amanecer y La Señora de Fátima.
- Savoy.**—El lobo solitario y Cabaret.
- Sevilla.**—El poder invisible y Correo diplomático.
- SOL.**—10 mañana: El tercer hombre (Joseph Cotten, Alida Valli), Balas vengadoras (John Ireland, Barbara Britton).
- TIVOLI.**—5: La enigmática señora Loverly (Greer Garson, Fernando Lamas, Michael Wilding). Tolerada.
- Toledo.**—El correo del rey y Retorno al paraíso.
- Urquijo.**—Hombres.
- Usora.**—La alfombra mágica y Duelo al sol.
- Vallehermoso.**—Lorna Doone y La primera sirena.
- Velázquez.**—Conjura siciliana y Cuatro páginas de la vida.
- Ventas.**—La ley del desierto y El caballero del Mississippi.
- Vengara.**—Porque eres mía.
- Victoria.**—Buenas noticias y La primera sirena.
- Voy.**—El y su enemiga y Los arquetipos del rey.
- Cinema X.**—La patrulla del coronel Jackson y Los arquetipos del rey.

Rialto **Andaluz** **8**

Un CABALLERO EN GEVACOLOR

Autorizada para todos los públicos

Cines (sesiones numeradas)

Amaya.—Adorables criaturas

AVENIDA.—7 y 10,45: El hombre tranquilo (John Wayne, Maureen O'Hara, Barry Fitzgerald). Technicolor. Tolerada.

BARCELO.—7-11 (segunda producción en CinemaScope): Cómo casarse con un millonario (Marilyn Monroe-Betty Grable-Lauren Bacall-William Powell). Technicolor.

Bilbao.—Porque eres mía.

Bulvar.—Adorables criaturas.

Salas de Fiestas

FONTORIA.—Tarde y noche, las mejores orquestas y atracciones.

TEYMA.—(Plaza Callao, 4.) Las mejores orquestas y atracciones.

Los estrenos

POMPEYA Y PALACE
«El manantial»



Gary Cooper y Patricia Neal

Si alguna vez se precisase conocer con carácter de urgencia la historia de los héroes que conmueven al hombre medio de nuestra época, quizá no sería mala solución esa tan sencilla de pasar ante los ojos del curioso las películas que lleva interpretadas Gary Cooper. Los héroes que la pantalla sim- él ha llevado a bolzar: an al hombre fuerte, justiciero, noble, valeroso, etc., etcétera, que nos ha impresionado a todos. Faltaba este héroe, cuya versión nos da en «El manantial», precisamente el que mejor simboliza a nuestro tiempo, rebelde y seguro de sí; no lucha esta vez con las pistolas al cinto, sino con las ideas muy bien ordenadas en la cabeza, y no lucha contra los cuatros de ningún poblado del Oeste, sino contra la rutina, el adocenamiento, la vulgaridad y en defensa de la más noble conquista de nuestro tiempo: la conquista de la libre expresión de la personalidad.

Para servir la historia de este héroe artista e intelectual del Nueva York de hoy se sigue un argumento apasionante, lleno de interés, aderezado con un diálogo magnífico e interpretado con prodigiosa perfección por Gary Cooper, al que secunda Patricia Neal, magnífica Dominique, bella, fría, exótica y superrefinada. El veterano actor Raymond Massey, en un duro papel de complicado magnate americano, nos da una lección de sobriedad y acierto interpretativo, y otro tanto puede decirse del resto del reparto. La película es además un canto apasionado a la arquitectura moderna, que ha llenado de rascacielos la ciudad de Nueva York, y que se simboliza en las ideas que desde los primeros planos de la cinta defiende el apasionado, rebelde e insobornable arquitecto, Howard Roark, una de las mejores interpretaciones de ese gran actor de todos los tiempos que se llama Gary Cooper.

En resumen: «El manantial» es una excepcional película. Su mejor virtud es que logra mantener en la butaca al espectador hasta que aparece la palabra «fin».

G. DE LA PUERTA

DIVERTIDA Y OPTIMISTA



Pier Angeli, la extraordinaria actriz italiana que ha conquistado Hollywood, la veremos en breve junto al formidable actor francés Fernandel en la divertidísima película «Mademoiselle Nitouche», que en breve se estrenará en Madrid, presentada por la prestigiosa marca Mercurio Films.

«APACHE»

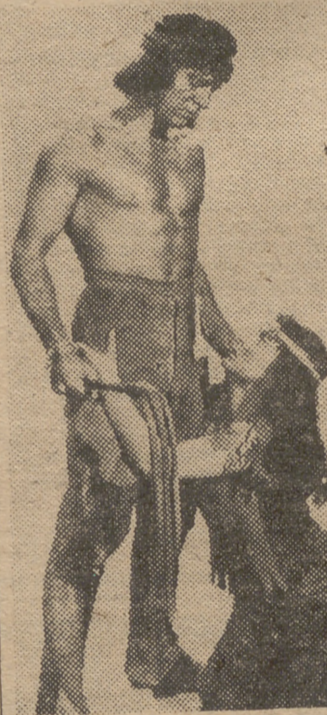

Jean Peters y Burt Lancaster en un plano de la extraordinaria película en «technicolor» «Apache», la mejor producción en su género, que en breve será presentada por C. B. Films al público madrileño.

AVENIDA

Proyección y sonido Philips Alta Fidelidad relieve y normal

¡TRIUNFAL! PORQUE ES LA PELICULA QUE TODO MADRID DESEABA VER Y EN CUYA CONTEMPLACION AHORA SE RECREA



AUTORIZADA PARA TODOS LOS PUBLICOS

Steve Forrest, futuro astro

Hace dos años Steve Forrest era un desconocido. Actualmente ocupa uno de los lugares más lingüidos entre los futuros astros cinematográficos. Su carrera ha sido, literariamente hablando, metéorica.

Forrest comenzó a abrirse paso en el mundo de las diversiones como ayudante de carpintero en el teatro de aficionados de La Jolla (California), donde Gregory Peck, impresionado por su buen porte y dedicación, le dio su primera oportunidad de actuar, encomendándole un papel secundario. Eso condujo al joven a una prueba filmica en los Estudios de la Twentieth Century Fox. Pero Forrest rechazó el contrato que le ofreció esa compañía.

El asegura que su carrera no ha sido fácil, aunque pudo serlo si hubiese aprovechado la fama de que goza su hermano, el conocido astro Dana Andrews. El verdadero nombre de Steve es William Forrest Andrews. La razón por la cual rechazó el papel de la Fox fue porque Dana trabajaba a la sazón en dicho Estudio. Aunque los dos hermanos son muy unidos, Steve desde un principio decidió abrirse paso por sí solo. Para ello cuenta con lo que se ne-

ceja, continuando con un rol estelar junto a Anne Baxter en «Bulevar de París», que se filma actualmente en la capital francesa.

Vuelve Joan Crawford



Joan Crawford, la extraordinaria actriz de fama mundial, tan admirada y aplaudida de nuestro público, vuelve de nuevo a la pantalla madrileña en su más brillante y genial interpretación: «La envidiosa», obra maestra del cine moderno, basada en la novela de igual título que mereció el Premio Pulitzer. Presentada por Filmax, el estreno de «La envidiosa» se anuncia para en breve.



cesita: inteligencia, buena apariencia, integridad y sentimiento artístico.

En 1952 Forrest hizo una prueba (junto a Elaine Stewart) en la Metro-Goldwyn-Mayer, y firmó un contrato de larga duración, al mismo tiempo que adoptó el nombre de Steve, el cual combinó con su propio apellido materno, Forrest. Apareció en varios roles preparatorios antes de darse a notar en «Forja de valientes», «Selma» (prestado a otro Estudio) y «Experimento peligroso», otra cinta Metro que le colocó definitivamente en camino al estrellato.

En seguida fue seleccionado para encarnar al hermano de Robert Taylor en «Pecado y redem-

TEATROS

«Los intereses creados» terminan el billeteje en el Alcázar

Lo que no han logrado obras acabadas de estrenar en diversos teatros madrileños, lo ha conseguido estos días la producción benaventura que encabeza estas líneas, en el teatro de la calle de Alcalá.

La obra del ilustre comediógrafo sigue triunfante en el cartel del Alcázar, disfrutando de la asistencia, la consideración y el respeto del público para la magnífica producción teatral y para su inolvidable autor.

FESTIVAL DALLAPICCOLA

En el salón de actos del Instituto Nacional de Previsión se celebrará mañana, jueves, un concierto organizado por Radio Nacional de España.

En la primera parte se interpretará «Pequeño concierto para Muriel Couvreur», en el que intervendrá como solista Luigi Dallapiccola. Irá en la segunda parte: «Ciaccona, intermezzo y adagio», para violoncello, con Gaspar Cassadó, y «Música para tres pianos», con Luigi Dallapiccola, José Cecilia Tordesillas y Manuel Carra. Finalmente se cerrará el concierto con «Cantos de cautividad», por los coros de Radio Nacional de España, dirigidos por Odón Alonso.

SALA DE FIESTAS



Fontoria ha cambiado de programa espectacular. Los números artísticos que desfilan ahora por la pista de la gran sala del edificio Albéniz son, como siempre, interesantes y componen entre todos un conjunto notable, a cuyas actuaciones corresponde con sus aplausos el numeroso público que llena la sala.

Hay en el grupo una pareja de baile internacional, Eva y Dominique, que trabaja por primera vez en España y con exclusividad de la sala. Son estos artistas unos magníficos dominadores del baile acrobático, procedentes del Moulin Rouge de París y de diversos casinos europeos, que hacen un número original y de efecto, en el que el arte de la coreografía y el riesgo de la acrobacia se combinan de un modo admirable.

Forma parte también del elenco espectacular de Fontoria la ballarina de estilo español María Remedios, artista sobresaliente en su género, y el numeroso ballet Eva, integrado por chicas muy guapas, que desfilan graciosamente, cantan y bailan bien y cambian de indumentaria de cuando en cuando; todo ello realizado con ligereza, disciplina y aire teatral, muy del gusto de la concurrencia.

En la tarima orquestal de Fontoria actúan también en plan de atracción los profesores del conjunto musical de Napoleón, con Juan Bey y Miguel Barreto, y los del grupo lírico Pinos, con Julio Carlos Gajardo.

LUNES
Suplemento deportivo de PUEBLO

LARA: Las 100 de «La muralla».

La excelente comedia de Joaquín Calvo Sotelo ha llegado a las cien representaciones, cifra envidiada y deseada por autores, actores y empresarios. Para festejar este primer centenar de actuaciones hubo anoche mucha alegría en Lara, y al final el autor dirigió la palabra al público, agradeció su asistencia, se felicitó de la buena fortuna de «La muralla» y confió en celebrar la representación número 200 allá a mediados de enero.

Autor y actores fueron muy aplaudidos.

COLSADA

PRESENTA
EL ESTRENO DE
LA REVISTA

¡CIRILO QUE ESTAS EN VILO!

con la supervedette internacional

TRUDI BORA

el viernes 26,
a las 11 de la noche,
en el

TEATRO LA LATINA

LA REVISTA DE LA ZARZUELA

El espectáculo con el título «Paris-Nueva York», presentado por René Jean Louis en el escenario de la Zarzuela, es variado, moderno, divertido y artístico y gusta al público, que lo aplaude efusivamente.

En la compañía internacional que lo representa están enrolados artistas notables, como Ana Nevada, Adrián Ortega, Gran Israel y Rynn, y la Orquesta Sinfónica de Jazz de Madrid, en actuación especial.

Hay en «Paris-Nueva York» estampas cómicas asinetadas de verdadera gracia, otras de carácter lírico y bailables de diversos estilos; esta parte coreográfica de la revista de Jovellanos es nutrida y diversa y en ella intervienen elementos que interpretan de maravilla las danzas y las combinaciones coreográficas que se producen repetidamente en el escenario.

En conjunto, el espectáculo «Paris-Nueva York» tiene 80 artistas en escena, cuadros y momentos interesantes teatralmente y da lugar a unas horas agradables y divertidas para los concurrentes al mismo.

Teatro Fuencarral

A petición del público, todos los días, dos insuperables creaciones:

DON MANOLITO

LA TABERNERA DEL PUERTO

Por la GRAN COMPANIA LIRICA del

maestro SOROZABAL

Rialto
CIPSA PRESENTA
JORGE MISTRAL CARMEN SEVILLA
El Caballero Andaluz
MANUEL LUNA
JOSE ISBERT
Y LA COLABORACION DE JAIME BLANCH
DIRECTOR
LUIS LUCIA
AUTORIZADA PARA TODOS LOS PUBLICOS

filmars
presenta
La montura de Hannibal
JOAN CRAWFORD
WENDELL COREY
DIRECTOR
VINCENT SHERMAN
LA ENVIDIOSA
PREMIO PULITZER
UNA DE LAS CINCO MEJORES PELICULAS DEL AÑO.
SENORA!
ESTA PELICULA VEALA SIN SU ESPOSO!

FERNANDEL
PIER ANGELI
Mademoiselle Nitouche
EASTMANCOLOR
Director
VES ALLEGRET
¡PIER ANGELI, DELICIOSAMENTE INGENUA Y PICARA!
¡FERNANDEL, DEVOTO Y LIBERTINO Y ESTUPENDAMENTE GRACIOSO!...
¡Es una comedia musical en Eastmancolor, de trama divertidísima y de brillantes números de música!

NUEVO ALUMBRADO EN LA CALLE DE LA MAGDALENA



Ayer tarde fué inaugurado por el alcalde, conde de Mayalde, y el concejal delegado de Alumbrado, don Juan Lillo, la nueva iluminación de la calle de la Magdalena, y después, la de la calle del General Sanjurjo. Las autoridades municipales, con los técnicos y representantes de la Prensa y la radio, recorrieron la primera de dichas calles. (Foto Le al.)

FINANZAS

MENOS NEGOCIO CON FONDO FIRME EN LAS COTIZACIONES

La sesión de hoy ha tenido menos ímpetu que la de ayer. Los corros estuvieron menos animados. No obstante, la España de Petróleo—el elemento animador ayer—comenzó con mucha euforia, decreciendo hacia el final de la jornada en que

apareció oferta. Algo parecido puede decirse de otros valores de este sector de arbitraje, donde han alternado las alzas con las bajas en una oscilación de cuatro a cinco enteros. En el sector bancario se han registrado algunas mejoras interesantes.

En cuanto al final de la sesión había algo de papel en diferentes títulos, sin que esto quiera decir que el fondo del mercado no esté firme. Las diferentes ampliaciones en curso han seguido su marcha normal.

Table with financial data including 'FONDOS PUBLICOS', 'OBLIGACIONES', and 'ACCIONES' with columns for 'Del día' and 'Diferen.'.

El servicio de tranvías y trolebuses, reducido

SE HA PRODUCIDO UNA AVERIA EN LA CENTRAL DE SALAMANCA. Con motivo de una avería en un transformador de los grupos que en la Central de Salamanca, situada en la calle de Goya, tiene la Empresa Municipal de Transportes, se ha producido una perturbación de alguna consideración, que ha obligado a reducir el servicio en treinta y un tranvías y once trolebuses. Se trabaja activamente para poder restablecer el suministro de corriente normal, esperando poderlo implantar de nuevo en el día de mañana. Para compensar las posibles deficiencias inevitables en el servicio de trolebuses, se refuerzan éstos con los autobuses que permitan las disponibilidades del Parque de material.

Table with financial data including 'O. y Espectáculos', 'Construcción', 'Inv. Mobiliaria', and 'Mineras' with columns for 'Del día' and 'Diferen.'.

NOTAS Y AVISOS DE LA CIUDAD

Información religiosa

Jueves día 25. — Santos: Catalina, Moisés, Erasmo, Mercurio. Misa de Santa Catalina, color rojo.

ORONACION DE LA PATRONA DE YECLA

Viaje a Yecla para asistir a la coronación de la Virgen del Castillo. Salda el día 5 de diciembre, a las nueve de la mañana, de la Casa de Murcia, Hileras, 4, y regreso el día 9. Billeto de ida y vuelta, 210 pesetas. Inscripción: teléfono 266011.

MISA DE REQUIEM POR LOS FUNCIONARIOS FALLECIDOS DE ASUNTOS EXTERIORES

Por el alma de los funcionarios diplomáticos, administrativos y subalternos del Ministerio de Asuntos Exteriores fallecidos en el presente año se celebrará una misa de réquiem en la iglesia de Santa Cruz, mañana, día 25, a las diez de la mañana.

POR LOS ALCALDES Y CONCEJALES FALLECIDOS

También mañana, a las diez de la mañana, se celebrará en la iglesia parroquial de Santa María (calle del Sacramento) un solemne funeral en sufragio de los alcaldes, concejales, funcionarios y obreros municipales fallecidos.

Avisos varios

ACTOS PARA HOY

A las seis y media.—Instituto de Cultura Hispánica: Inauguración de la Exposición de tallas de la artista paraguaya Andrea Campos Cervera de Montero. A las siete.—Escuela de Capacitación Social (Azcena, núm. 47): Concierto de piano interpretado por la señorita Rosa María Kucharski.

A las siete y media.—Instituto Egipcio de Estudios Islámicos: Conferencia del señor Abdel Kader Mokhtar sobre el tema "Egipto tal como deben verlo los turistas".

—Instituto Nacional de Estudios Jurídicos: Acto de inauguración de conferencias. Disertará el ilustrísimo señor don Jaime Guasp Delgado sobre "Exactitud y Derecho". —Círculo Medina: Concierto de violín. Hermes Kriales, acompañado al piano por Elena Romero. —Instituto de Cultura Hispánica: Conferencia del doctor José Hernández Perera sobre el tema "La arquitectura española".

A las ocho.—Colegio de Médicos: Sesión científica de la Sociedad Ginecológica Española.

CONFERENCIA DEL DOCTOR ROF CARBALLO

Mañana jueves, a las doce de la mañana, en el Instituto de Patología Médica (Hospital Provincial), el doctor Rof Carballo dará una conferencia sobre el tema "Sistema vegetativo y afección".

RECLAMACIONES SOBRE AVERIAS EN EL ALUMBRADO PUBLICO

Para conocimiento general del vecindario, hace saber la Delegación de Alumbrado del Ayuntamiento de Madrid que ha establecido un servicio para atender las reclamaciones urgentes o averías que se produzcan en los servicios públicos de la capital. Este servicio funciona de siete a diez y media de la noche en la calle de los Señores de Luzon, núm. 1, piso segundo, sección de Alumbrado, y tiene los teléfonos 215576 y 210662.

PRIMERA PIEDRA DEL HOGAR CULTURAL MOTZAMARIN

Mañana, día 25, a las do-

ce de la mañana, se procederá en Aravaca a colocar la primera piedra del Hogar Cultural Motza-Marin, levantado para conmemorar la gesta de los voluntarios rumanos muertos en defensa de la civilización cristiana y que murieron en las filas nacionales durante nuestra guerra de Liberación. El Hogar, asimismo, servirá para facilitar a los rumanos el conocimiento de la cultura y de la civilización hispánica. Habrá un servicio de autobuses, que saldrán a las once de la mañana de Martín de los Heros, 10.

CUPON DE CIEGOS

El número premiado ayer es el 306.

Farmacias de guardia

Paseo de Onésimo Redondo, 12 (antes San Vicente); plaza de Santiago, 1; Princesa, 30; Toledo, 105; paseo de las Delicias, 115; Doctor Sancho Bandrés, 31 (Colonia Moscardó); Muroia, 1; plaza Niño Jesús, 2; Atocha, 94; Doctor Esquerdo, 87; Jorge Juan núm. 104; Fernando el Santo, 5; Don Ramón de la Cruz núm. 49; Goya, 55; Serrano, núm. 112; Cartagena, 99; General Zabala, 26; Alcalá, 213; Barquillo, 31; Fuencarral, 108; García Morato, 56; Raimundo Fernández Villaverde, 10; Palencia, 2; Ríos Rosas, 50; Puebla, 9; Esparteros, 16; Conde de Romanones, 8; Peligros, 11; Palma, 75; Bravo Murillo, 25; Rodríguez San Pedro, 47; Guzmán el Bueno, 77; avenida Federico Rubio, 88; Francos Rodríguez, 18; José Calvo Sotelo, 36 (Vicalvaro. Entrada carretera de Aragón); Alejandro Sánchez, 18 (Carabanchel Bajo); Bravo Murillo, 339 (Tetuán); Arturo Soria, 164 (Ciudad Lineal).

ANUNCIOS POR PALABRAS

LOS ANUNCIOS DE ESTA SECCION PUEDEN REMITIRSE A PUBLICIDAD DE "PUEBLO" ESCRITOS A MAQUINA O CON LETRA CLARA, ADJUNTANDO SU IMPORTE, 1 PESETA POR PALABRA, MAS 0,50 DE TIMBRE EN SELLOS DE CORREO O EN PAPEL MONEDA

Advertisement section containing various notices: AUTOMOVILES, TRASPASOS, URGENCIAS, HIPOTECAS, VENTAS, and TRABAJOS.

LA MUERTE FALSIFICA BRANDY (11)

Por J. TERAN Y G. CAIQUEL

En el condado de Hampshire desaparece el sargento Duff, que se encontraba allí comisionado por Scotland Yard para informar acerca de la llegada del hijo de un jeque árabe, a quien acompaña su secretario, y que se hallaba internado en la clínica del doctor Brunkley, sometido a tratamiento médico, en Barton-on-Sea. Y las oportunas investigaciones son encargadas al inspector Mac Pherson, quien averigua que el jeque marchó, con el pretexto de visitarlas, a las ruinas de una antigua abadía, donde el policía descubre unos cajones conteniendo brandy y un carnet del desestado de salud del príncipe Abdul.



NADA MÁS, DOCTOR. EL MINISTERIO DE ESTADO SE INTERESA POR ESE JOVEN... ¿Y SU MÉDICO PARTICULAR? ¿COINCIDE SU DIAGNÓSTICO CON EL DE USTED?

EN PRINCIPIO SÍ... PERO COMO SE MARCHÓ TAN REPENTINAMENTE...

¿SE MARCHÓ? NO LO SABÍA...

SOLO ESTUVO AQUÍ DOS DÍAS... LO DEJÓ EN NUESTRAS MANOS Y SE FUE SIN DARNOS EXPLICACIONES...

HASTA LA VISTA, DOCTOR. VENDRÉ OTRO DÍA POR AQUÍ...

EL PRÍNCIPE ABDUL ESTÁ INTRANQUILUO...

Queda inaugurado el servicio aéreo La Habana-Madrid

CON GAITAS GALLEGAS Y ASTURIANAS FUERON RECIBIDOS LOS VIAJEROS DE ESTE PRIMER VUELO

Ha llegado a Madrid el "Superconstellation" con el cual inaugura un nuevo servicio entre La Habana-Madrid y Méjico la Compañía Cubana de Aviación. Desde mucho antes de la hora anunciada para la llegada del avión, el aeropuerto de Barajas se hallaba lleno de personalidades oficiales, periodistas cubanos y mejicanos residentes en Madrid, que acudieron a dar la bienvenida a los representantes de la Prensa de Cuba y de Méjico y de la colectividad española de ambos países que venían a España en este vuelo inaugural.

Al aterrizar el avión, que mantendrá un enlace regular entre los tres países hermanos, estalló en el aeropuerto una gran ovación. La presencia en el suelo madrileño de las primeras personalidades que descendían del aparato fué acogida con grandes vitores a Cuba y a Méjico, a los que contestaban con visible emoción los viajeros del "Superconstellation". Los micrófonos de las principales emisoras españolas y los operadores del "NODO" recogieron las escenas de entusiasmo que se registraban en aquellos momentos y que se acrecentaron cuando los coros de los Centros Gallego y Asturiano de Madrid entonaron canciones populares españolas.

Entre las personalidades que se hallaban en Barajas para recibir a los viajeros que llegaban en este vuelo de confraternidad hispanoamericana se encuentran el embajador de Cuba en Madrid, señor Iraizoz, con el alto personal de la Embajada; el director de Asuntos Políticos de Centro y Sudamérica del Ministerio de Asuntos Exteriores, don Juan Serrat; el presidente del Consejo de Administración de la Compañía Iberia, don José Rubio Paz; directivos de la Cámara de Comercio de Madrid, con su presidente, señor Abelló; el jefe de la Oficina de Información Diplomática, don Luis María de Lojendio; el secretario general del Instituto de Cultura Hispánica, don José Luis Messia; los presidentes de los Centros Gallego y Asturiano de Madrid, directivos de la Asociación de la Prensa, el delegado del Servicio Exterior de la Palanca, don Sergio Cifuentes, y el jefe de la Sección de Prensa Extranjera del Ministerio de Información y Turismo, señor Bujeda.

CRONICA MUNDANA

por Pilar Narvion



COMEDIETA EN EL SALON

Yo sé positivamente que lo que más le divierte a los lectores es entrar la nariz en las conversaciones de la gente y enterarse de lo que dice un notario, lo que contesta el registrador, lo que opina doña Consuelo y cómo le lleva la contraria doña Leandra, que tiene tres gatos, unos miles de pesetas en papel del Estado y una casita muy mona en Cercedilla.

Ayer ha celebrado su onomástica una señora encopetada, con muy buenas amistades y un salón precioso; los tres motivos componían un triángulo perfecto para lucirlo a un tiempo. Llámase Felicidad es una bonita ocurrencia; poder presumir de una amiga condesa delante de una amiga premio literario y cerca de una amiga ex embajadora, tampoco es ninguna tontería, si puede hacerse en salón propio, con cuadros de Vázquez Díaz, porcelanas auténticas del Buen Retiro y tapicerías de seda natural.

En el sofá se sientan varios excelentísimos; junto al balcón conversan varias excelentísimas, y un académico curioso estudia los títulos de los tomos que en la biblioteca se fucen a la altura de sus ojos.

IMPORTANCIAS CONTEMPORANEAS

—¿Entonces ustedes son primos de Loía?
—Mire, en realidad, están ahora tan enmarañadas las familias, que al final todos resultamos importantes por parte de padre, de tío, de vecino o de famoso premio literario.

Se habla de los complicados complejos de las últimas obras literarias.

—Eso se está pasando de moda—dice un crítico.

—Ya sólo a las chiquillas de quince años les encanta decir que son unas acomplejadas incomprendidas. Las gentes mayores intentan explicarse a sí mismas con toda sencillez, como si fuesen un problema de matemáticas.

LAS ESTADISTICAS

No sabemos por qué desde hace unos años todo el mundo adora las estadísticas; se hacen estadísticas de los metros de cigarrillos que fuma cada americano en cada mes; del término medio de peatones que mueren bajo las ruedas de las motos; del peso medio de los niños recién nacidos; de los divorcios del Estado de Arizona, o de los suspensos que el profesor X viene largando en Algebra financiera. Junto a esta casi enfermiza manía de reducir al hombre y sus aledaños a cifras y rayas que suben y bajan trepando por un papel cuadrículado, está la anécdota que contaban en casa de doña Felicidad.

—Confesaba Ganivet que cuando tenía que enviar estadísticas siendo funcionario de alguna Embajada, las inventaba siempre, poniendo en el invento lo mejor de su imaginación, y

recibía siempre enhorabuena y plácemes de sus superiores, felicitándole por su estadística, que siempre resultó ser la más metódica, expresiva y clara de cuantas se enviaban al Ministerio.

LOS EDIFICIOS COMERCIALES

En otro rincón hablan de los edificios comerciales capaces de contener cientos de oficinas y de albergar en sus departamentos y pasillos miles de personas que se mueven inquietas como hormigas durante las horas de actividad comercial.

—Yo me he perdido esta mañana en el Edificio España. He tomado cuatro ascensores, me he informado por el teléfono interior seis veces, he interrumpido ocho reuniones de negocios en otros tantos despachos, a los que llegué equivocado, y como no había manera de preguntar a un guardia o acudir a la sabiduría de un taxista, he tenido que volverme a casa y resolver por teléfono en diez minutos la gestión que me tuvo hecho un loco maníático subescaleras toda la mañana.

Un señor asegura que un primo suyo estuvo ocupando por equivocación el despacho de otro abogado, en uno de esos edificios monstruosos, durante seis días; al octavo se enteró de que el dueño de aquel apartamento resolvía sus asuntos profesionales en el despacho de un agente de negocios, que a su vez ocupaba el departamento de un apoderado de una empresa de construcción. Todo por equivocación.

—Los pasillos son iguales; los ascensores, iguales; los muebles modernos, iguales; los teléfonos, iguales; las secretarías, iguales; los asuntos de trámite, iguales. ¿Cómo sé yo que soy yo?—preguntaba el caballero humorista, bebiendo otro vasito de whisky para tranquilizarse, sintiéndolo pasar por su verdadera garganta.

VICEPRESIDENTE

Nos presentan a un caballero americano, que resulta ser vicepresidente de una sociedad. No se por qué será, pero casi todos los americanos que nos presentan son vicepresidentes de la sociedad a que pertenecen. Creo recordar que uno de ellos me confesó este verano que el primer cargo que ejerce un joven hombre de negocios en su país es éste. Luego que ha demostrado su capacidad, pueden ascenderle a ayudante del secretario del jefe del departamento de la sección de ventas.

Cuando le aclaré mi idea al vicepresidente de turno, me dijo con ese gracioso acento de película de dibujos animados que todos conocemos:

—Usted, Pilar, como casi todas las muchachas de Europa, tienen de los hombres de negocios americanos unas ideas demasiado cinematográficas.

CRONICA DE MADRID

Por JULIO TRENAS



EL PINTOR Y SU PELO

QUINTA VERSION. -- LOS DEL CINE SE REUNEN. "UN ANGEL ME ACOMPAÑA". -- "FIESTA DE LA POESIA".--SANTIAGO SE LLAMA ALBERTO.--LADRILLO ADVERTIDOR

Luis Roibal es un pintor conquense con genio y genialidad. Ahora el artista, muy habitual durante sus escapadas en las tertulias madrileñas, recorre la provincia de Cuenca pintando y saboreando el encanto histórico y costumbrista de algunos de sus pueblos.

Sería ideal que Roibal nos trajese de Cuenca una buena colección de lienzos con la que organizar "muestra" personal en cualquier galería. Por lo pronto lo que nos llega de allí son anécdotas suyas muy sabrosas.

Me cuentan, por ejemplo, que alguien le aconsejó, cuando dijo que quería lavarse el pelo, lo hiciese con agua oxigenada. Roibal desconocía las cualidades decolorantes de este líquido y se dió un lavado a conciencia con el mismo. A la mañana siguiente apareció en el restaurante rubia y sin advertirlo, pues se había lavado y peinado sin mirarse al espejo. Ante la extrañeza de los demás corrió a mirarse en uno y se quedó sorprendido y disgustado.

El rubio de Roibal no duró más que unas horas, porque el artista, no pudiendo soportar esta metamorfosis de su cabellera, acudió a una peluquería para que le tiesen el pelo de negro.

QUINTA VERSION

Por fin se rueda, aceptada su distribución por Cifesa, "El tío Miseria". Lo dirigirá, como se dijo, César Fernández Ardavin. La película ha sido aceptada después de un quinto arreglo, a cargo de los guionistas anteriores más la colaboración de otro nuevo.

LOS DEL CINE SE REUNEN

El cine, como todo, tiene sus problemas. Y uno de los más debatidos es el de la intervención de figuras extranjeras en nuestras películas. Ya se reunieron los actores y ayer los productores tuvieron la re-

unión conveniente para estudiar las propuestas de los primeros. Según ellas, se limitaría la contratación de actores extranjeros, no se permitirían los directores adjuntos ni se autorizaría el doblaje de los actores españoles. Estas propuestas fueron consideradas. Y parece que el señor Jiménez Quesada, en representación del señor Salgado, presidente de la reunión, decidió, de acuerdo con la misma, dar una nota donde se fijasen los puntos de vista de los productores frente a las sugerencias de los actores.

"UN ANGEL ME ACOMPAÑA"

Más de un año lleva este ángel poético escrito y guardado en la mesa del poeta Raimundo de los Reyes. Ahora el ángel se pondrá en camino de edición y aparecerá, probablemente, para primero de año. Antes de publicar su libro poético—para el poeta su entrega más definitiva y actual—, Raimundo se lo ha llevado al Padre Félix García.

—Quiero que lo lea usted, y si el libro le satisface y cree que debo publicarlo, le ponga el prólogo.

Esto fué hace aproximadamente un mes. Ayer el Padre Félix García le devolvió a Raimundo el libro, acompañado de un bellísimo prólogo. Lo que en este caso equivalía va a crítica y comentario.

"FIESTA DE LA POESIA"

La poesía cuenta dos fiestas. Una el 21 de marzo, fecha de entrada de la primavera, y otra la de hoy, día de San Juan de la Cruz. Cada fiesta tiene sus partidarios y, al principio, hubo hasta su pequeña polémica. Por fin los poetas decidieron celebrar ambas. La de hoy encuentra su centro y eco en Avila y Fontiveros, cuna del Santo Patrón de los poetas españoles e hispanoamericanos. De la glorietta de Bilbao salió esta mañana un autocar cargado de poetas y alumnos de la Escuela de Periodismo. En Fontiveros se celebraron los actos religiosos: visita a la casa del Santo, procesión y ofrenda ante su estatua. Y en el salón de actos del Ayuntamiento abulense tiene lugar esta tarde un recital de gala, presentado por Rafael Gómez-Montero, director de Radio Avila, en el que actuarán Rafael Montesinos, José Córdoba, Zepeda, Dora Barona y José García Nieto. La parte más movida de la fiesta será, sin duda, el coloquio sobre poesía que habrá a continuación y en el que intervendrán los alumnos de la Escuela Oficial de Periodismo.

SANTIAGO SE LLAMA ALBERTO

El lunes hablé de ese guión que trae entre manos Alberto Fernández Galar y que, de animarse a concluirlo, tal vez presente al concurso del Sindicato del Espectáculo. Todo allí era exacto menos el nombre de nuestro gran amigo. No sé por qué trastueque mental me empujó en llamar Santiago a Alberto Fernández Galar. Quedo aquí subsanado el lapsus y centrada la noticia.

LADRILLO ADVERTIDOR

Dicen que el arte moderno es cosa de niños. Y acaso sea verdad. Sin embargo, a los artistas no les gusta demasiado que se lo digan así. Ahora, en la Galería que dirige Carmina Díaz Herrero, exponen los artistas Pinto y Aguado. Sus obras muestran toda esa ternura e ingenuidad de los trazos de los hombres en el amanecer del mundo. Carmina ha decidido colocar a la entrada de la sala un azulejo—expresamente encargado al efecto—donde el visitante lee antes de contemplar los cuadros el siguiente aviso: "Por favor, no diga que lo que va a ver aquí podría haberlo hecho su niño!"

Entra en funcionamiento el nuevo alumbrado de la calle de la Magdalena

Ha sido inaugurado el nuevo alumbrado de la calle de la Magdalena, realizado por el Servicio Técnico de Alumbrado del Ayuntamiento y sufragado por los comerciantes e industriales de dicha calle.

Asistieron al acto el alcalde de Madrid, conde de Mayalde; el concejal delegado del Servicio Técnico de Alumbrado, señor Lillo, y los miembros componentes de la Comisión de industriales, copartícipes en la instalación del nuevo servicio.

Después de la inauguración se reunieron en una comida, al final de la cual hicieron uso de la palabra el presidente de dicha Comisión, el concejal señor Lillo y el cronista municipal de PUEBLO, nuestro querido compañero Rafael Ortega-Lissón.

El nuevo alumbrado consta de 27 unidades luminosas, con tres tubos fluorescentes de 40 vatios, con una potencia de 120 vatios por linterna y 3.240 de potencia total.

El antiguo alumbrado de dicha vía se componía de 18 unidades luminosas de 300 vatios y una de 500 vatios, lo que hacía una potencia total de 5.900 vatios.

Diferencia de consumo: 5.900 vatios menos 3.240 = 2.660 vatios en menos.

Cerca de diecisiete mil escolares de Madrid reciben el "complemento alimenticio"

SE FACILITA EN 65 GRUPOS

Hasta el sábado último eran 16.827 los escolares de Madrid que reciben el "complemento alimenticio", consistente en cuarto de litro diario de leche, y cuyo establecimiento, a cargo del Servicio Escolar de Alimentación, se inició el día 5 de este mes, habiendo sido acogido con el máximo interés, ya que beneficiará la salud de los niños, y en su implantación colaboran muy decididamente tanto la Inspección de Enseñanza Primaria de Madrid como los directores de Grupos Escolares y todo el Magisterio.

Dicho "complemento alimenticio" se facilita en 65 Grupos Escolares, con un total de 356 secciones, con un total de 356 secciones, y, conforme a las normas dictadas por la Dirección General de Enseñanza Primaria, no sufre ninguna clase de comida, tanto de la propia familia como de las cantinas escolares, facilitándose por ello, a la hora del recreo de la sesión de la mañana, a todos los alumnos que concurren a la escuela.

Los Grupos Escolares en los que se ha establecido el "complemento alimenticio" en la pasada semana, del 15 al 20 de noviembre, son: Goya, Inmaculada

Concepción, Vázquez de Mella, Calderón de la Barca, República Argentina, San José de Calasanz, Joaquín García Morato, Claudio Moyano, Andrés Manjón, Fernando el Católico, Mesonero Romanos, Jerónimo de la Quintana, Covadonga, San Andrés, Alejandro Rodríguez, Palacio Valdés, Aguirre, Ruiz Jiménez, Bosque, San Ildefonso, Jacinto Benavente, San Eugenio y San Isidro, Nuestra Señora de la Paloma, Moreno Rosales y Romero de Torres.

En esta semana, y siempre previa reunión de los cargos técnicos del Servicio Escolar de Alimentación e inspectores de Enseñanza Primaria de Madrid, con los directores y maestros, con el fin de asegurar el normal funcionamiento del "complemento alimenticio", se extenderá, entre otros, a los centros escolares de las zonas de Arganzuela, Chamberí y Vallecas.

Hoy, inauguración de la Clínica Provincial de la Guardia de Franco

Organizado por la Jefatura Política de la Guardia de Franco del distrito de Mediodía tendrá lugar hoy, a las ocho y media de la tarde, el acto inaugural de la Clínica Provincial de la Guardia de Franco, en el domicilio de la misma, sito en la calle de Baltasar Bacheo, número 62.

El obispo de Maracaibo, en Madrid

Procedente de Roma ha llegado a esta ciudad, en avión, monseñor Francisco José Iturría, obispo de Maracaibo, el cual permanecerá unos días en Madrid.

*Se venderá
Son precios de liquidación*

Pantaloncito niño.....	5ptas.
Pantalón caballero....	40 "
Americana "sport" caballero.....	125 "
Traje niño.....	100 "
Traje caballero.....	145 "
Gabardina caballero, tres telas.....	325 "
Trinchera caballero, do- ble tela, con goma..	250 "

EN
CONFECCIONES MADRID
ATOCHA, 57

¿Por qué
LAS VERDADERAS PASTILLAS
VALDA?
Porque al fundirse
lentamente en la boca desprenden
EFLUVIOS penetrantes y antisépticos
que **CALMAN la TOS**
PASTILLAS FUERTES · PASTILLAS EFICACES



LA CULPA FUE DE EVA

Infractor del Código de Circulación y borrachera contagiada a los acordes de un vals

LOUISVILLE.—Condenado a pagar una multa de cien dólares por conducir su automóvil en estado de embriaguez, un individuo llamado Albert B. Rhodes negó que hubiese probado una gota de licor, explicando que su mujer había estado bebiendo en un baile al que ambos asistieron, y que mientras danzaban le contagió la borrachera. (Mapa.)

SUCESOS

Sir Jack cogió el cañón de la carabina de Dominici, y sonó un tiro

"A la niña le rompí la cabeza con la culata"

DIGNE, 22. (Servicio especial.) No se han producido todavía las revelaciones sensacionales de que nos viene hablando la defensa. Una nueva pregunta para los espectadores: "¿Estará complicado Roger Perrin, nieto del patriarca?"

He aquí un fragmento del interrogatorio hecho por el presidente del Tribunal de Digne a Perrin:

—¿A qué hora se retiró usted a su casa el 4 de agosto?

—Hacia las siete.

—¿Gustavo pasó en moto por la carretera?

—Sí.

—¿A qué hora se acostó usted?

—A las ocho y media.

—¿Gustavo entró a hablar con usted?

—No.

—¿Declaró usted anteriormente que sí?

—Sí.

—¿Por qué mintió usted?

El muchacho calla y golpea el borde de la tribuna de los testigos con una mano nerviosa.

—Usted dijo a los gendarmes que al día siguiente había salido a buscar leche.

—Sí.

—¿Por qué lo niega ahora?

—No lo sé.

—En la mañana del crimen los gendarmes le encontraron a usted en la carretera.

—Sí.

—¿De dónde venía usted?

—De mi casa.

—¿No es más cierto que venía usted de donde yacía el cuerpo de la pequeña Isabel?

—No, no.

—¿No es igualmente más claro que usted no pasó la noche del crimen en su casa, sino en la Grand Terre? (La finca del viejo Dominici.)

El testigo calla un instante. Luego:

—No, no.

—¿El cadáver de sir Jack Drummond vestía un pijama azul?

—Sí.

—¿Cómo lo sabe usted, si el cuerpo estaba totalmente cubierto con una manta?

El testigo se obstina:

—No, no. Se veía algo del cuerpo bajo la manta.

El presidente se vuelve hacia el viejo Gastón:

—¿Cuándo vio usted a su nieto la mañana del crimen?

—Poco después de cubrir yo el cuerpo de la pequeña.

—¿A qué hora?

—No me acuerdo.

Abuelo y nieto están aquí de nuevo en contradicción, porque este último dice que asistió a la escena de cubrir el cuerpo de la pequeña.

—¿Su nieto durmió en la casa de usted?

—Yo me acosté y me levanté muy temprano.

—¿Y su mujer no se lo dijo?

—No.

Sigamos ahora el interrogatorio de Paul Mailet, un ferroviario amigo de Gustavo. Este fue quien le confió—habiéndolo negado siempre ante la Policía—que en la noche del crimen había oído gritos.

Paul Mailet era jefe de la célula comunista de Lurs y se guardó la confianza de su amigo.

Paul Mailet se adelanta con paso firme y lanza un energético "Sí, juro".

Cuenta que en la mañana del crimen acompañó a Gustavo hasta el lugar donde se hallaba el cuerpo de la pequeña Isabel.

—Gustavo me dijo: "Todavía se movía. Y gemía..."

En otra ocasión, según el testigo, Gustavo le dijo: "Si hubieras oído los gritos... Era algo horrible..."

—El mismo 5 de agosto le confió Gustavo ese secreto?

—Sí.

—Y se lo llamó usted durante dos meses...

—Sí, yo creía que Gustavo decía la verdad, es decir, que era inocente.

—¿Usted nunca dudó de los Dominici?

—Yo pensé que mientras los Dominici se callasen no se descubriría al asesino.

De lo acaecido hasta ahora en la sala de audiencia no se deduce nada claro. Estamos de acuerdo en que "alguien" de la Grand Terre ha intervenido en el triple crimen, pero entre todos han tejido una tupida red de mentiras y contradicciones para embrollar las posibles pistas. A estas alturas de la vista falta una prueba decisiva para acusar por modo concreto a Gastón—a quien sólo acusan sus propias confesiones—o a cualquiera de los miembros de su familia. El misterio sigue...



Gastón Dominici habla con Charles Alfred, uno de sus abogados, durante una suspensión de la vista. Gastón entretiene sus ocios paladeando terrones de azúcar. (Foto Cifra.)

"NO TENGO QUE ACUSARLE DE NADA", DICE LA MUJER DE GASTÓN

DIGNE.—La esposa de Dominici, María, de setenta y cinco años, prestó esta tarde declaración durante diez minutos. Dijo que no tenía nada que reprochar a su marido. "Nunca me faltó nada. No tengo que acusarle de nada. Jamás le eché tanto de menos como el tiempo que estuvo en la cárcel."

Estas manifestaciones emocionaron al anciano Gastón, que miraba fijamente a la mujer mientras ésta hablaba. Cuando terminó su declaración, el marido le preguntó:

—¿Me has visto volver alguna vez a casa con los pantalones llenos de sangre?

—Nunca—contestó la mujer.—Estaban completamente secos y no tenían sangre.

María ocupó el banquillo de los testigos después de hacerlo el guardián Joseph Bocca, que vigila a Dominici en los primeros días de su detención. Bocca manifestó que el anciano le había confesado en una ocasión que se había declarado autor del triple asesinato para "salvar el honor" de su nieto. En otro momento, Dominici le dijo que deseaba preparar una nueva confesión, y acusó a su mujer, a quien llamó "vieja sardina", de haber llevado una vida disipada antes de casarse con ella. También afirmó el acusado a dicho guardián que la mujer le había dicho al casarse que en adelante "tendría que ser sordo, mudo y ciego".

Se espera que esta misma tarde presten declaración los hijos de Gastón, Clovis y Gustavo.

"PARA LA MUJER FUE SUFICIENTE OTRO TIRO"

La declaración de Bocca atribuida al viejo Dominici las siguientes manifestaciones:

"No me importa ir a la cárcel mientras me dejen a mi perro. Lo quiero más que a toda mi familia."

Fue Gustavo quien compró la carabina americana utilizada, y fué asimismo Gustavo quien cometió el crimen. Todos me odian. Yvette, la esposa de Gustavo, me dijo que habían sido cometidas tres muertes. Gustavo se levantó durante la noche dos o tres veces."

Otro testigo, el guardián Prudhomme, dijo que Dominici le había expuesto su deseo de hacer una confesión especial, pero con la condición de que se le dejase en su granja. Prudhomme le respondió que no podía aceptar tal condición.

Añadió que era difícil repetir palabra por palabra lo que habló Dominici. "Fue una especie de embarazosa conversación, rola por largos silencios. El acusado dijo que el inglés se había despertado y le había acometido cuando él entró en la tienda de campaña donde estaba la señora Drummond. Sir Jack cogió el extremo de la carabina que Dominici 'llevaba por casualidad' y sonó un tiro." Luego, según tal versión, el anciano le disparó el arma en la cabeza. "Enloquecí. Para la mujer fué suficiente otro tiro. Luego corrí detrás de la niña, que huía. Le rompí la cabeza con la culata de la carabina", manifestó Dominici a Prudhomme en aquella ocasión. (Efe.)

El esclarecimiento del caso parece hallarse más lejano que nunca

Aún faltan por comparecer 38 testigos

DIGNE (Francia), 24.—El séptimo día del juicio de Gastón Dominici, por el triple asesinato de la familia británica Drummond, ha comenzado hoy, a las nueve de la mañana, hora española.

El final del esclarecimiento del caso parece estar más lejos que nunca.

Circuitos afectos al Tribunal dicen que el juicio, uno de los dramas legales más espectaculares de Europa desde la segunda guerra mundial, pudiera acabar hoy, pero faltando aún por comparecer 38 testigos de la defensa, tal objetivo parece perdido en la confusión de pruebas contradictorias.

La culminación de la sesión de ayer fué la comparecencia de la esposa de Gastón, Marie, ante el Tribunal. Marie, con sus setenta y cinco años, reforzó las afirmaciones de la inocencia de su marido.

Gastón, profundamente conmovido y sollozando, con la voz entrecortada, preguntó a su mujer:

—¿Había alguna sangre en mis pantalones, como han dicho ellos?

—¡Oh, no—contestó Marie. Tus pantalones estaban secos y limpios.

Con anterioridad el policía Victor Guerine manifestó que había provocado suavemente una confesión de culpabilidad, más tarde repudiada, por parte de Gastón, cuando le dijo:

—Si tiene usted algo que decir, dígame ahora. La gente comprenderá. Quizá fué un accidente.

Pero a todas las pruebas presentadas contra él, Gastón, tenazmente, sacude su cabeza grisácea y replica: "No me acuerdo" (Efe.)



El misterioso testigo "M. X.", del período sumarial, es, en realidad, N. Panayotow, cuya interesante deposición ha sido examinada con la atención debida por nuestro servicio especial informativo. (Foto Torremocha.)

Ultima hora del caso Drummond

CAREO ENTRE CLOVIS Y GASTÓN

DIGNE (Francia), 24.—Clovis Dominici ha sido el principal testigo en la sesión de la mañana del proceso contra Gastón Dominici, acusado del asesinato de la familia Drummond. Después de un interrogatorio, que duró sesenta minutos, Clovis fué objeto de un careo con su padre, Gastón. El testigo incurrió en numerosas contradicciones, que la defensa ha aprovechado para tratar de demostrar al Tribunal que las manifestaciones del testigo que perjudican al acusado no pueden ser tenidas en cuenta.

El careo entre Clovis y Gastón fué tumultuoso y los dos se lanzaron los más graves insultos. Cuando Clovis terminó su declaración ante el Tribunal, contestando a las preguntas de éste, Gastón Dominici se volvió hacia él y gritó:

—¡Eres un cobarde y un miserable! Acabas de mentir como lo hiciste durante toda tu vida.

Después, dirigiéndose al Tribunal y con gesto de indignación, exclamó:

—Mi hijo no ha dicho más que mentiras. Me está acusando in-

justamente y me echa la culpa de todo.

Congestionado y volviendo la cabeza de un lado para otro, repitió:

—Todos se han confabulado contra mí.

El presidente del Tribunal intervino y preguntó a Clovis:

—¿Está usted seguro de que sus declaraciones son exactas y que no ha incurrido en ninguna falsedad?

—Es toda la verdad—contestó Clovis—, y lo juro por la salud de todas las personas que hay en esta sala.

—¿Embustero, miserable!—gritó Gastón Dominici.—¿No te avergüenzas de ti mismo? ¡Siempre fuiste un mentiroso y un cazador furtivo!

—Antes que yo—replicó Clovis— lo fué usted.

Señor juez—continuó Gastón—: No tengo nada de qué reprocharme, se lo aseguro. Pero tú—y señaló a Clovis— y tu hermano, sí. Sois mentirosos e hipócritas.

Tanto Clovis como su hermano menor, Gustavo, han acusado en varias ocasiones a su padre del asesinato, y también han retirado las acusaciones en repetidas ocasiones. Como se recordará, Gastón Dominici ha dado a entender repetidamente que varios miembros de la familia participaron en el crimen.

En el interrogatorio a que fué sometido por los abogados defensores del acusado, Clovis no hizo ninguna revelación importante y sí incurrió en contradicciones con relación a anteriores declaraciones. El abogado Emil Pollak fué quien más preguntas hizo al testigo.

—¿Por qué no dijo a la Pol-

icia—preguntó el abogado— cuando acusó a su padre, que había visto el arma del crimen en el cobertizo de la granja de su padre, antes de producirse los hechos?

—No quería que la cosa partiera de mí.

—¿Y por qué no dijo a la Policía que su padre era el culpable, cuando le informó su hermano Gustavo el día después del crimen?

—No quería ser el primero. Vuelvo a repetir que no quería que el asunto partiera de mí.

Después de varias preguntas que no dieron resultado, el Tribunal se retiró.

Se ha sabido que un automóvil Hillman, tipo "rubia", del mismo modelo que el que llevaban los Drummond será traído a Digne desde Niza, mañana, a petición de los abogados defensores. Circula el rumor de que el Tribunal acaso se traslade al lugar en que se cometió el crimen hace dos años, el domingo, para una dramática reconstitución del delito. (Efe.)

Zapatos cómodos y elegantes

LA CORONA tiene los zapatos que usted necesita, en piel o ante, ligeros o con doble suela, y siempre MILES DE MODELOS donde su buen gusto nunca se verá defraudado

LA CORONA
CARRERA DE SAN JERONIMO, 16
FUENCARRAL, 21 - TOLEDO, 73

EL TIEMPO

Pronósticos.—Persistencia de la nubosidad, con escasas precipitaciones en Galicia, Cantábrico, Duero, Alto Ebro y Pirineos, región central y Extremadura. Nubosidad en Levante, sur y sudeste.

Temperaturas extremas de España.—Máxima, de 21 grados, en Alicante, y mínima de 2 grados, en Burgos, Soria y Teruel.

Hoy, en Madrid.—7,6 grados a las siete de la mañana, y 11,5 grados a las trece horas.