

REDACCION
ADMINISTRACION
SUSCRIPCIONES
VENTA
PUBLICIDAD

TELEFONO
25-61-32
CENTRALITA

Apartado de Correos núm. 517
Narváez, 70.--MADRID

PUEBLO ofrece a sus lectores
dos suplementos semanales: FIN
DE SEMANA y LUNES.

Precio de este ejemplar
UNA PESETA

Dieciséis páginas

PUEBLO

Año XV.--Núm. 4.676.--Una peseta. Madrid, miércoles 15 septiembre de 1954

LA GUERRA FRIA EN EL PACIFICO

MOSCU DENUNCIA LOS PROPOSITOS

AGRESIVOS DEL PACTO DEL SUDESTE ASIATICO

LAOS, CAMBOYA Y EL VIETNAM NO PUEDEN SER INCLUIDOS EN UN SISTEMA MILITAR

LA FLOTA ROJA DE EXTREMO ORIENTE NAVEGA HACIA EL SUR

LONDRES, 15.—Rusia ha advertido en un duro ataque al Pacto del sudeste asiático que los Estados indochinos de Laos, Camboya y Vietnam meridional no pueden ser incluidos en ningún "conglomerado militar" a causa del armisticio de Indochina.

El Ministerio soviético de Asuntos Exteriores ha denunciado el Pacto de la S. E. A. T. O., firmado recientemente en Manila, por tener "propósitos agresivos", y dice que la alianza de las ocho naciones está, en su integridad, "al servicio de Estados Unidos". "El Gobierno soviético—dice la declaración publicada—no puede considerar la Conferencia de Ma-

nila y la firma del Tratado de Defensa del Sudeste de Asia como otra cosa que acciones dirigidas contra los intereses de la seguridad de Asia y en el Extremo Oriente." (Efe.)

MOTONAVE APRESADA POR LOS ROJOS

HONGKONG, 15.—Los piratas

han apresado un motonave que se dirigía a Quemoy y han dejado a la deriva a su tripulación en una barcaza, según informaciones que se reciben en ésta. Los 16 tripulantes chinos fueron recogidos dos días más tarde por un buque de arrastre británico a 40 millas al Este de Hongkong, donde han sido desembarcados. Los piratas rojos no dieron agua ni alimentos a los tripulantes cuando les dejaron a la deriva.

SE MOVILIZA LA FLOTA SOVIETICA

TAIPEH, 15.—La flota rusa del Lejano Oriente ha trasladado algunos de sus buques hacia el Sur, a la región de las islas Chushan, cerca de Changhai y de la isla de Hainan, en el golfo de Tonkin, para contrarrestar la potencia naval norteamericana a lo largo de la costa china, según informa la agencia nacionalista de Prensa. Esta dice que un crucero soviético de 10.000 toneladas y dos destructores de la misma nacionalidad han sido vistos, anclados en el puerto de Chushan, a la altura de la costa de Chekiang.

Anteriores noticias nacionalistas referían que se habían visto también numerosos submarinos soviéticos en aguas chinas. (Efe.)

SALEN TROPAS COMUNISTAS DE COREA DEL NORTE

TOKIO, 15.—El primer tren cargado de tropas comunistas chinas ha salido hoy de Pyongyang, en ruta a la China roja, como primera fase de la retirada de siete divisiones de Corea del Norte, según ha dicho la emisora de dicha localidad. Se calcula que las siete divisiones totalizan unos 70.000 hombres y representan el 7 por 100 de los chinos y norecoreanos en Corea. (Efe.)

SIN ACUERDO SOBRE LA AYUDA A COREA DEL SUR

WASHINGTON, 15.—Las conversaciones entre los delegados norteamericanos y surcoreanos sobre el programa de ayuda a Corea del Sur, por un importe de 700.000.000 de dólares, han terminado sin haberse llegado a un acuerdo sobre los compromisos administrativos solicitados por Estados Unidos.

Los negociadores surcoreanos se negaron hasta el final a aceptar las condiciones que los norteamericanos consideran necesarias para la utilización máxima del programa de ayuda económica y militar.

Entre los desacuerdos existentes entre Washington y Seúl figura la oposición del Gobierno surcoreano a las medidas antiinflacionistas estimadas necesarias por Norteamérica.

No se prepara la publicación de ningún comunicado. Los funcionarios se han limitado a decir que las conversaciones han terminado y que se reanudarán cuando Syngman Rhee y su Gobierno tengan ocasión de estudiar este asunto de nuevo. (Efe.)

LA GRAN CRUZ DE ISABEL LA CATOLICA, AL PRESIDENTE DEL TRIBUNAL SUPREMO



El ministro de Justicia, don Antonio Iturmendi, en el momento de imponer la Gran Cruz de Isabel la Católica al presidente del Tribunal Supremo, don José Castán Tobeñas, acto que se celebró a continuación de la solemne apertura de los Tribunales españoles. (Foto Cifra.)

FOSTER DULLES DECIDE SALIR PARA BONN

Se entrevistará con Adenauer para tratar de la soberanía y el rearme alemán

BONN, 15.—Se espera que el secretario de Estado norteamericano, John Foster Dulles, se traslade mañana, en avión, a la capital de la Alemania occidental, con el fin de hablar con el canciller Adenauer sobre el rearme y la soberanía alemana, según fuentes bien informadas. (Efe.)

EL VIAJE CONSTITUYE UNA SORPRESA

BONN, 15.—El viaje de Dulles a esta capital constituye una sorpresa. Se espera que el secretario de Estado norteamericano exponga al canciller Adenauer los puntos de vista norteamericanos sobre su apoyo al nuevo plan, ya aprobado por Italia, Alemania y el Benelux, propuesto por Eden. Al parecer, la nueva fórmula presentada por Inglaterra significa, en cierto modo, la resurrección del Pacto de Bruselas, pero ampliado y revisado, y situado bajo la protección general de la N. A. T. O., según las informaciones que aquí circulan.

Se cree que Dulles discutirá con Adenauer el restablecimiento de la soberanía en Alemania occidental, condición que ponen los alemanes como precio para contribuir a la defensa de Occidente. (Efe.)

LA "TOURNEE" DE EDEN

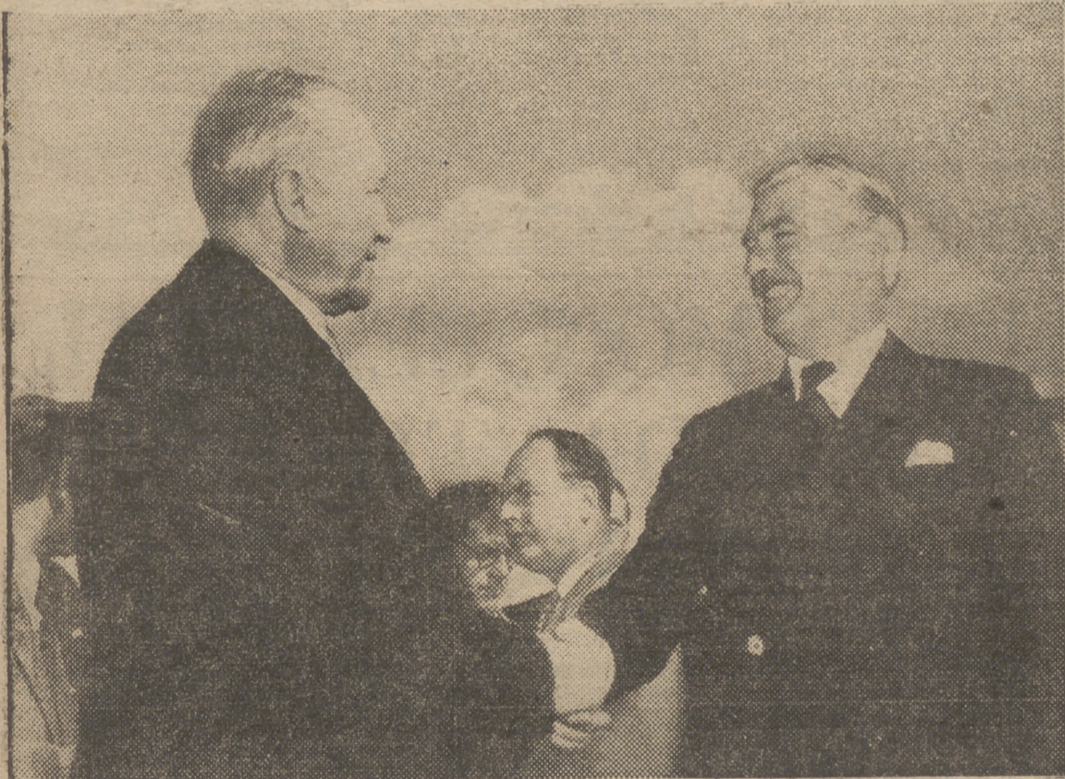

El titular del Foreign Office británico, Mr. Eden, está cubriendo ya la última etapa de su viaje de persuasión por los países de la C. E. D., en busca de una salida para el rearme de Alemania. La más importante de las entrevistas que ha celebrado fué la que tuvo con el canciller Adenauer, a quien estrecha efusivamente la mano. Al parecer, Eden y Adenauer están de acuerdo en que Alemania debe ingresar en la N. A. T. O. en pie de igualdad con las demás naciones. (Foto Cifra.)

HOY, PLATO FUERTE DEL VIAJE DE EDEN:

Entrevista con Mendes-France en el palacio Matignon

De ella dependerá el futuro del rearme alemán

ROMA, 15. (Urgente.)—El ministro británico de Asuntos Exteriores, Anthony Eden, ha salido rumbo a París a las 11.03, hora española.

Se cree que Eden hará saber a Mendes-France que Inglaterra desea que Alemania sea admitida en la N. A. T. O., al mismo tiempo que se procede a la revisión del Pacto de Bruselas. Eden manifestará a su colega francés que Inglaterra teme que Alemania se pierda para la alianza con las naciones libres occidentales si no se logra la soberanía, el rearme y un trato de igualdad. Se cree asi-

mismo, por los observadores diplomáticos de esta capital que el ministro británico de Asuntos Exteriores expondrá a Mendes-France que Inglaterra se comprometerá más fuertemente en la defensa del continente europeo. (Efe.)

ITALIA SE SUMA A LA INICIATIVA BRITANICA

ROMA, 15.—El comunicado oficial publicado por el Ministerio de Asuntos Exteriores italiano después de las conversaciones entre el ministro británico Eden y el italiano Piccioni dice:

"El ministro del Exterior, Attilio Piccioni, y el ministro del Exterior del Reino Unido, Mr. Anthony Eden, han tenido un cambio de impresiones a fondo en la Villa Madama el 14 de septiembre de 1954.

Las conversaciones tuvieron lugar en relación con las visitas que el ministro Eden está llevando a cabo en las capitales de las naciones europeas directamente interesadas en la situación creada por el fracaso en la aprobación de Tratado de la E. D. C.

(Termina en la página 4.ª.)

el veraneo

nos obliga a cambiar de residencia, y es muy frecuente que el cambio de aguas, de clima y alimentación nos produzca trastornos intestinales. En estos casos produce muy buenos efectos el

ELIXIR ESTOMACAL SAIZ DE CARLOS

Parte en farmacias

CAMPEONATO DE BEBEDORES DE CERVEZA



Los aspirantes a campeón de bebedores de cerveza inician su actuación ante unos grandes vasos de la rubia bebida y abundantes platos de sabrosas tapas, para ir picándolas entre trago y trago. La mujer, hoy día presente en tantas actividades, no podía faltar en este torneo, y aquí está esa pequeña, en representación de Eva, deleitándose con un buche del espumoso líquido, tomado en un recipiente que casi podría servirle de baño. El concursante que más cerveza tragó y aparece tan tranquilo y satisfecho en la fotografía, es don Máximo Ferrero Huelgas, que en hora y media trasegó ocho litros y medio de cerveza. Dos amigos tuvieron que llevarlo a su casa en un taxi, ya que no podía sostenerse en pie. El nuevo campeón, don Máximo, es un zamorano de cuarenta años, mutilado de guerra, manco del brazo izquierdo y conserje en el Sindicato de la Alimentación. (Foto Cifra.)

Santiago Córdoba

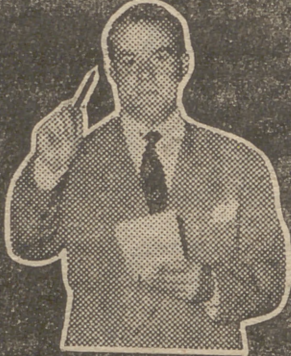

Díganos la verdad

- ¿Cómo se le ocurrió acudir al campeonato sin gustarle la cerveza?
- Vi la convocatoria y dije: "Vamos a ver qué pasa".
- ¿Cuánto bebió?
- Ocho litros y medio.

MAXIMINO FERRERO



Ante un público que abarrotaba los amplios salones del típico café de San Isidro, se celebró anoche la final del Campeonato de Bebedores de Cerveza. Los aspirantes se tiraron una hora justa tomando el rubio líquido en tarros de litro y cuarto. Quedó proclamado campeón Maximino Ferrero, que el hombre se tiró al colete ocho litros y medio, unas cincuenta y cinco cañas.

Quando terminó, acusaba el esfuerzo. Le acercaron un micrófono para recoger en cinta magnetofónica sus palabras, y no pudo atender el ruego. Se lo llevaron unos amigos en coche hasta Carabanchel, donde tiene su domicilio. Me quedé sin intervenir; pero esta mañana, despejado, le he cogido.

- ¿Qué sentía anoche?
- No sé... Las piernas, la cabeza...
- ¿Nunca había tomado tanta cerveza?
- Hace dos años gané también el concurso, tomando igual cantidad.
- ¿Qué tarro le costó más trabajo tomar?
- Todos lo mismo.
- ¿Comió algo mientras?
- Poco; unas almendras y una rajita de bacalao.
- ¿Eliminó pronto la cerveza?
- En una hora.
- ¿Se levantó durante la prueba al urinario?
- No.
- ¿Cenó?

- No. Me acosté nada más llegar a casa.
- ¿Durmio bien?
- De un tirón.
- ¿Familia?
- Mujer y dos hijas.
- ¿Conoció a la familia al llegar a casa?
- Sí, sí...
- ¿Qué le dijo la mujer?
- Nada.
- ¿La entregó las 500 pesetas del premio?
- Pues no me acuerdo... No sé si me las entregó anoche Faustino, el dueño del café.

- Normalmente, ¿bebe mucho, Maximino?
- Cerveza, nunca.
- ¿Por qué?
- Me gusta poco.
- ¿Qué bebe más.

- Me gusta más el vino; pero resisto más la cerveza.
- ¿Se emborrachó alguna vez?
- Ayer me puse un poco "trompa".
- ¿Y de vino?
- Nunca.
- ¿Cómo se le ocurrió acudir al campeonato sin gustarle la cerveza?
- Vi la convocatoria y dije: "Vamos a ver qué pasa."
- ¿Cuánto bebió en la primera eliminatoria?
- Siete litros y medio.
- ¿Sigue la competición?
- Sí. Ahora se celebra en Barcelona el Campeonato europeo. Allí iremos.
- ¿A ganar?
- Espero que sí.
- ¿Cuánto está dispuesto a beber?
- Lo que haga falta!
- ¿Dónde perdió el brazo que le falta?
- En la guerra. Una bala explosiva me lo deshizo.
- ¿Trabaja?
- Estoy en el Sindicato de la Alimentación.
- ¿Qué otra clase de concurso ganaría?
- Únicamente de bebedores de vino.
- ¿Come mucho?
- Una cosa regular.
- ¿Otros excesos?
- Ya lo dije: el vino.
- ¿Cata el agua?
- También bebo mucha.
- ¿No teme reventar un "la"?
- No creo.
- Hala...

EL SALMON, PEZ REAL, GUARDA TODAVIA SU MISTERIO

Todos los americanos que se respeten—y son legión—se dedican a la pesca deportiva. Gastan cada año cerca de mil millones de dólares en artículos de pesca. John Steinbeck, ironizando sobre este tema (a riesgo de hacerse sospechoso de actividades anti-americanas) ha señalado que un candidato a la Casa Blanca

no tendría absolutamente ninguna posibilidad de triunfar antes de hacerse fotografiar por lo menos una vez en compañía de un pez respetable. Para un candidato republicano le va bien haber triunfado sobre cierta presa del Océano particularmente buscada por los millonarios, porque no es comestible. Un candidato demócrata había bien eligiendo al salmón, pez ideal cuya captura es el deporte más puro y cuya carne es la más sabrosa de todas. Popular en América, esta pesca deportiva no lo es en Europa. Los ríos del continente han sido despoblados en gran parte por la intensa navegación, por los residuos industriales y por las presas. Para encontrar un salmón es preciso emprender hoy costosos viajes.

Entre todos los peces, el salmón es de los que mejor se defienden, uno de los más bellos, de los más vigorosos, de los más caprichosos, y el misterio que rodea todavía sus inmigraciones no es su menor atractivo. Es el sueño lejano, frecuentemente inaccesible, de todos los pescadores.

Pez real, el salmón era antaño propiedad de la Corona. En Francia, una ordenanza de 1651 decía: "Declaramos a los delfines, esturiones y salmones peces reales, y por ellos sus pertenencias cuando son encontrados varados."

Abundaba en otros tiempos en los ríos de Europa. En muchos países hemos oído a los pescadores contar con nostalgia la misma historia: "Hubo un tiempo en que este pez, hoy reservado a las mesas de lujo, era tan común que dos

días a la semana las amas de casa no lo ponían a la mesa." El salmón sólo ha sobrevivido en cantidades apreciables en los ríos noruegos, en los torrentes pirenaicos y, porque de ello se preocupan mucho las autoridades españolas, en las aguas que descienden de las montañas cantábricas.

Existen muchas opiniones contradictorias sobre los viajes fantásticos de los salmones. Son peces de río que se alimentan en el mar. Pasa una gran parte de su vida en las profundidades del Atlántico. Pero se ignoran sus itinerarios marinos. Todo lo que se sabe de ellos es que devoran una tal cantidad de camarones (de ahí la coloración rosa de su carne), que puede doblar su peso en cinco o seis semanas. En una época variable, según la latitud y la temperatura del agua, el salmón se acerca a la costa y remonta la corriente de los ríos. Machos y hembras cesan de tomar todo alimento en cuanto han abandonado las aguas saladas. Llegada al final de este ascético viaje nupcial, la hembra busca un fondo arenoso, deposita los huevos en un foso que cava con las aletas, y, después, el macho los fecunda. Una hembra de diez kilos puede producir de una vez de diez a quince mil huevos. Hecho esto, los salmones, agotados, se abandonan a la corriente. Algunos, muy debilitados, perecen en el camino. Suelen perder la mitad de su peso, y su carne es insípida. Después vuelven al mar, y en lo alto del río quedan los alevines, que al cumplir los dos años vuelven al mar...

Cuatro reuniones internacionales sobre educación

MADRID.—Para la segunda mitad de este año han sido convocadas cuatro reuniones internacionales, en las cuales se considerarán problemas que afectan a 20 millones de alumnos y 500.000 educadores de los países iberoamericanos. En Ginebra se ha celebrado la XVII Conferencia Internacional de Instrucción Pública, organizada por la Oficina I. de Educación, y ha considerado la formación y remuneración del personal docente de la enseñanza secundaria; en Sao Paulo, y a fines de octubre, se reunirán los ministros de Educación de los países de la Organización de los Estados Americanos; el 12 de noviembre se inaugurará en Montevideo la VIII Conferencia General de la U. N. E. S. C. O. Una reunión, de carácter regional, y referida a los problemas educativos de los países de lengua española y portuguesa, tendrá lugar en Quito, durante los días 15 al 22 de octubre. Este Congreso, segundo de los Iberoamericanos de Educación, ha sido convocado por la Oficina de Educación Iberoamericana y está patrocinado por el Ministerio de Educación Pública del Ecuador. El temario sometido a las deliberaciones de este Congreso es esencialmente práctico y se refiere a aspectos de coordinación y cooperación educativa entre los países representados, y de éstos, con las grandes organizaciones internacionales especializadas. Varios ministros del ramo, directores de enseñanza, expertos en organización de enseñanza y eminentes figuras de la docencia Iberoamericana han aceptado las invitaciones que, a nombre del Ministerio de Educación del Ecuador, ha enviado la Oficina de Educación Iberoame-

ricana. En distintos países se han constituido comisiones de estudio para preparar comunicaciones y ponencias sobre los catorce puntos concretos de que consta la agenda de este Congreso. Los tres Congresos convocados en pa-

íses americanos se sucederán inmediatamente, y en conjunto constituyen una unidad de preocupación y esfuerzo solidario para el perfeccionamiento de la educación popular en el Continente.

LA COMPAÑIA QUE LE OFRECIO "LOS CRIMENES DEL MUSEO DE CERA" SE SUPERA Y PRESENTA

GUY MADISON · FRANK LOVEJOY · Director: GORDON DOUGLAS

LA CARGA DE LOS JINETES INDIOS

3 DIMENSIONES WARNERCOLOR

¡EL RELIEVE EN SU MAXIMA PERFECCION!

PANORAMA INTERNACIONAL
EXPLORACION ELECTORAL

COMO la política electoral norteamericana es bastante compleja y caprichosa, conviene que hagamos una puntualización sobre las elecciones que acaban de hacerse en el pequeño Estado de Maine...

el Senado como en la Cámara de Representantes, por el simple hecho de que Maine es tradicionalmente republicano. Hay que remontarse exactamente veinte años atrás, a 1914, para encontrar otro gobernador demócrata.

VOCES ESPAÑOLAS EN ARGENTINA

«Buenos Aires es una ciudad española con muchos turistas»

BUENOS AIRES. (Crónica de nuestro corresponsal.) --Para la presente temporada del Colón, dos prestigiosas figuras españolas han sido especialmente contratadas y ya se encuentran aquí, en plena cosecha de éxitos: Victoria de los Angeles y Consuelo Rubio.



CRONICA de BUENOS AIRES por Braulio Diaz Sal

Uno no se alegra por lo que tengan de malas, pero se siente satisfecho de esta omisión en la misma medida que ve confirmados sus viejos pronósticos sobre otras cosas que a Europa están afligiendo más de la cuenta, al decir de algunos, y que la están sovietizando, al decir de los demás...

COLEGIO FEMENINO SAN ESTANISLAO DE KOSTKA (Legalmente reconocido) ATOCHA, 94. Primaria. Bachillerato. E. de Grado. Curso Preuniversitario. Magisterio. CAPILLA JARDIN GIMNASIO

CORRESPONSAL DE PUEBLO EN EL EXTRANJERO

Norteamérica, enloquecida por el "Bingo" Es un juego que conocerá usted leyendo esta crónica En Nueva York funcionan varias loterías en combinación con la española

WASHINGTON. --(Crónica de nuestro corresponsal.) --Si usted me lo pregunta--dice la negra Mineola, una joven sirvienta del Sur muy versada en política y singularmente peyorosa cuando ha de manejar la escoba--le diría que la gubernaduría de Nueva York no depende más que del "Bingo".



CRONICA de WASHINGTON por M. Victoria Armesto

¿Del "Bingo"? --Sí, del "Bingo". Como los demócratas legalicen el "Bingo" ganan, aun cuando su candidato sea ese hombre de cara tan triste que se llama Averell Harriman.

Iglesias católicas de los suburbios quienes organizan las partidas de "Bingo" más animadas. Probablemente, debido al hecho de ser la mayor parte de sus feligreses de origen irlandés, pueblo--como el español--amante de la lotería.

todo su tiempo y su dinero en el "Bingo". El Inspector dejó bien claro el hecho de que pensaba continuar su lucha contra el "Bingo". No tuvo ocasión, empero, de continuarla porque el "comisionado" de Pollela, Adams, le degradó y el Inspector se vió obligado a dimitir.

En los circuitos neoyorquinos, que pudéramos llamar "elegantes", se juega al "bridge", al póquer, a la "canasta", más o menos profesionalmente. La gente del pueblo juega a la lotería irlandesa. A mí solía darme débitos de la lotería irlandesa un portero del rascacielos del "News".

Hasta ahora la posición de la Policía neoyorquina era la de no intervenir en las partidas de "Bingo" mientras se celebraran con fines benéficos y no tomara parte en ellas ningún jugador profesional.

UN TERREMOTO LO TRAJÓ AL MUNDO

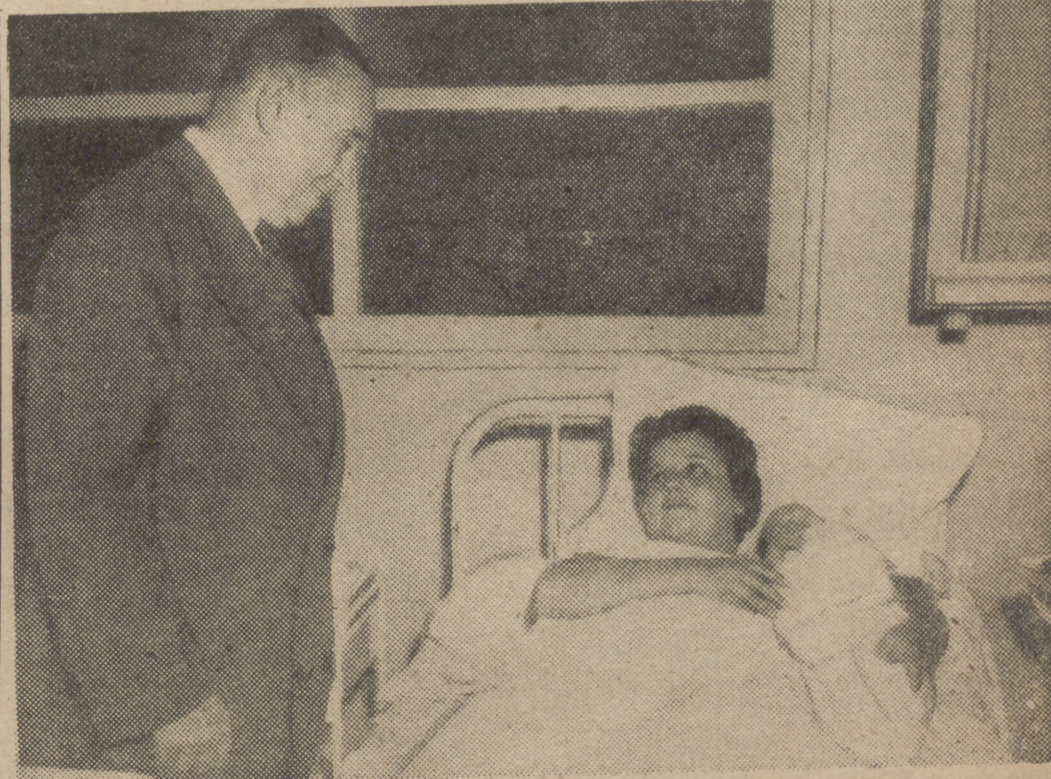

Este niño que aparece en la foto, amorosamente protegido por su madre, vino al mundo cuando un tremendo terremoto sacudía los cielos de Orleansville. En el momento de nacer él morían más de mil personas. Sus primeros vagidos se confundieron con los ayes de los heridos. Debieron ser horribles los momentos que pasó esta pobre mujer pensando si viviría el tiempo suficiente para alumbrar a su hijo. Pero ahora todo ha pasado y esa criatura es como un símbolo: los desastres pasan y la vida sigue. (Foto Cifra.)

El paro en Francia crea dificultades a españoles

PAU, 15. --El aumento del paro obrero en algunas zonas de Francia está repercutiendo en los trabajadores españoles. Muchos se han visto obligados a regresar a su país como consecuencia de no ser aceptados por las autoridades francesas las solicitudes de residencia y de prórroga de estancia en este país.

Información de EXTRANJERO

Entrevista Mendes-France-Eden

(Viene de la página primera.)
El ministro Eden informó al ministro Piccioni del punto de vista del Gobierno de S. M. en la actualidad, así como de las conversaciones ya celebradas en Bonn y en Bruselas. La consolidación de la paz continúa siendo el objetivo principal de las dos naciones. Los dos ministros se mostraron de com-

pleto acuerdo en afirmar que los dos Gobiernos deben hacer todo lo que esté en su poder para fomentar una mayor unidad de Europa occidental con la República Federal de Alemania y con plena participación del Reino Unido. El ulterior desarrollo de las instituciones existentes en Europa hoy constituirá una contribución de la máxima importancia para estos fines. Los dos ministros coincidieron en la necesidad de una acción que sea pronta y adecuada para la actual situación. Coincidieron en una convocatoria rápida de una Conferencia, cuya tarea sería el estudio, en una fase preliminar, de la mejor manera de asociar a la República Federal alemana con las naciones occidentales, tan pronto como sea posible, en orden a fomentar una más estrecha unidad europea y la defensa del mundo libre.

"Finalmente, los dos ministros, considerando las relaciones inmediatas entre Italia y el Reino Unido, notaron con satisfacción que estas relaciones se están desarrollando sobre una base de colaboración recíproca y confiada." (Efe.)

EDEN LLEGARÁ HOY A PARÍS

PARIS, 15.—Esta noche, el primer ministro, Mendes-France, ofrecerá una comida en honor del ministro británico de Asuntos Exteriores, Eden, en el hotel Matignon. Eden no regresará a Londres hasta mañana por la tarde. Eden asistirá mañana a una reunión de representantes permanentes del Consejo de la N. A. T. O., en la Embajada británica, donde recibirá al comandante supremo aliado, general Alfred Gruenther.

Eden, que llegará esta tarde a París, procedente de Roma, será recibido por Mendes-France y otros altos funcionarios franceses, así como por los funcionarios de la Embajada inglesa.

Dos periodistas norteamericanos, puestos en libertad por los chinos comunistas

HONG-KONG, 15.—Dos periodistas norteamericanos y un capitán de la Marina mercante también de los Estados Unidos, encarcelados por los comunistas chinos desde marzo de 1953, han cruzado la frontera de la China roja, hacia la libertad. Se trata de Richard Applegate, antiguo corresponsal de guerra de la United Press en Corea; Donald Dixon y Ben Krassner, quienes han sido entregados a las autoridades consulares de los Estados Unidos, a las cinco y cuarenta de esta mañana. La salida de China ha tenido lugar a las setenta y dos horas de haber anunciado los comunistas chinos su expulsión. (Efe.)

Nuevo buque detector de minas

WASHINGTON, 15.—La Armada de los Estados Unidos anuncia la construcción de un nuevo tipo de barco detector de minas, que localiza éstas en vez de "barrerlas", y que costará 1.782.107 dólares. El barco, que será denominado "cazaminas", estará equipado con varios tipos de artefactos electrónicos para localizar minas y otros obstáculos submarinos. (Efe.)

Ultimátum a Londres

El sabio profesor Willindon, dedicado toda su vida al estudio de la energía atómica y alentado por la idea de que sus éxitos servirán para una vida mejor entre los humanos, se rebela contra las aplicaciones bélicas de sus descubrimientos y presenta al Consejo de Ministros británico una protesta, amenazando con destruir el Parlamento londinense y la ciudad si no son retiradas las armas atómicas. Toda la gran ciudad de Londres vive en constante angustia, esperando la hora de la explosión gigantesca anunciada por el sabio profesor. La Policía y el Ejército buscan desesperadamente al autor de la gran amenaza que tiene atemorizada a toda la ciudad. Londres vive los peores momentos de su vida.

UNA MESA QUE HA ENTRADO EN LA HISTORIA



Esta mesa redonda, en torno a la cual se sientan los representantes de las potencias signatarias del Pacto del Sudeste de Asia, fue construida especialmente para la conferencia de Manila. Mereció la pena, porque la Conferencia fue un éxito. En lo sucesivo, cualquier incursión comunista en el Sudeste de Asia saldrá por un precio mucho más elevado que el que acostumbraban a pagar los rojos hasta ahora. (Foto Cifra.)

LLEGA EL INVASOR



Un soldado comunista del Vietnam cambia su moneda roja por piastras del Vietnam para hacer algunas compras, en presencia de un soldado de la Unión Francesa. En realidad, los comunistas han comprado todo el país. Se lo vendió Francia en Ginebra. (Foto Cifra.)

La misa de ofrenda de la peregrinación sindical a Santiago de Compostela será oficiada por el obispo-asesor eclesiástico

En vísperas de la peregrinación sindical a Santiago de Compostela, estos días se refleja especialmente, dada la proximidad de la misma, el entusiasmo que ha despertado en todas las provincias, donde se acusan datos concretos acerca del número de peregrinos y actividades relacionadas con esta espléndida manifestación religiosa que se va a llevar a efecto dentro del ámbito sindical, renovando las gloriosas páginas de la tradición española en esta ocasión jubilar del Apóstol.

Se conocen nuevos detalles acerca de las solemnidades religiosas que se celebrarán en la Catedral Basílica Metropolitana de Compostela, donde el delegado nacional de Sindicatos, don José Solís Ruiz hará la ofrenda, en nombre de la Organización Sindical, durante una misa solemne, en la que oficiará el obispo-asesor eclesiástico nacional de Sindicatos, doctor don Luis Almarcha, prelado de León, y en la que predicará el abad de La Coruña y asesor eclesiástico provincial, D. Santiago Fernández Sánchez.

Respecto a la misa de comunión general, se sabe que será oficiada por un alto prelado francés, y en ella pronunciará la plática el consiliario de la Asesoría Eclesiástica Nacional de Sindicatos y director de Apostolado de

la misma, Padre Teodomiro de Villalobos.

La dirección espiritual de los distintos núcleos provinciales concurrentes a esta magna manifestación de fe está a cargo de los respectivos asesores eclesiásticos.

A medida que avanzan las horas y se acerca el momento de la peregrinación, las noticias que llegan a la Delegación Nacional de Sindicatos confirman ese entusiasmo, garantía del éxito espiritual de la grandiosa peregrinación, a la que concurrirán prelados de varias diócesis españolas, con objeto de asistir a los principales actos de la misma.

EL NOMBRE DE DIEGO LAINEZ A UNA PLAZA DE TRENTO

UNA ALTA PERSONALIDAD ESPAÑOLA ASISTIRÁ AL DESCUBRIMIENTO DE LA PLAZA

La pequeña plaza situada detrás del ábside de la iglesia de Santa María la Mayor llevará en lo sucesivo el nombre de plaza de Diego Lainez. El Ayuntamiento de Trento solicitó la autorización del ingeniero Ferruccio Zeni, propietario de los terrenos, quien accedió de buen grado, pues es miembro de la Asociación italo-española. Precisamente esta asociación propuso el año pasado al alcalde de Trento dar el nombre de Diego Lainez a una plaza o calle de la ciudad para honrar la memoria del gran teólogo español, que ya en 1536 estuvo en Trento con San Francisco Javier.

La Prensa local resalta el hecho significativo de que en los mismos alrededores de Santa María la Mayor se rinda un homenaje al sucesor de San Ignacio de Loyola. La Dirección Nacional de la Asociación Italo-española ha recibido una comunicación en la que se anuncia que con motivo del descubrimiento de la plaza que dará nombre a la nueva plaza irá a Trento una alta personalidad diplomática española.

El delegado nacional de Sindicatos se reintegra a su despacho oficial

En la mañana de hoy, y terminadas sus vacaciones veraniegas, se ha reintegrado a su despacho oficial de la Delegación Nacional de Sindicatos, el delegado nacional de Sindicatos, don José Solís Ruiz, quien inmediatamente cambió impresiones con las jerarquías nacionales e inmediatas colaboradoras acerca de los diferentes asuntos de competencia sindical.

El duelo Diem-Van Hinh terminará en tablas

UN TERCERO PAGA LOS PLATOS ROTOS: EL MINISTRO DE LA GUERRA

SAIGON, 15.—La crisis del Gobierno del Vietnam del Sur —según informes de círculos políticos— ha quedado resuelta hoy por medio de una fórmula de compromiso, que permite que el general Nguyen Van Hinh, continúe al frente del Estado Mayor del Ejército vietnamita. El general ha conferenciado durante varias horas con el primer ministro, Diem, y ha accedido a disfrutar de una "corta licencia", pero sólo en las siguientes condiciones: Continuar siendo jefe del Ejército; ser él mismo quien nombre a su sustituto durante su vacación, y decidir por su propia voluntad la fecha de su salida de Saigón.

Se cree que Hinh hará una visita de inspección durante su vacación, y probablemente supervisará la retirada del ejército de la parte septentrional de la nación. También se acordó que el ministro de la Guerra, Chan, salga del Gabinete en un futuro inmediato, por haber dado motivo a la situación. (Efe.)

OPORTUNA REPLICA DE MAO TSE TUNG A ATTLEE

RUSIA ES EL MODELO DE LA CHINA ROJA

LONDRES, 15.—Mao Tse Tung ha iniciado la primera sesión del Congreso de la China comunista, y ha declarado que su meta es crear un gran Estado socialista, "sacando sus lecciones de la avanzada experiencia de la Unión Soviética".

El jefe nominal de la China roja tuvo unas palabras para los que se dedican a hacer cábalas sobre si la China comunista es realmente un satélite de Rusia. "El pueblo de nuestro país—dijo—debe trabajar de firme y hacer lo que pueda para aprender de la adelantada experiencia de la Unión Soviética y otros países hermanos."

Pidió una firme cooperación con Rusia en este primer Congreso Popular Nacional, y puso de relieve que la China roja solamente puede triunfar como estrecha aliada de Moscú.

Al lado de Mao Tse Tung se encontraban el primer ministro, Chu En Lai, y otros jefes políticos. (Efe.)

BRILLANTE CLAUSURA DE LA BIENAL DE LA HABANA

El ministro de Educación, señor López Isla, agradece la donación de obras hecha por España

LA HABANA, 15.—Ha sido clausurada la Exposición Bienal Hispanoamericana con un acto que revistió extraordinaria solemnidad y al que asistieron el Presidente de la República, don Andrés Domingo y Morales del Castillo; un representante del general Fulgencio Batista, el ministro de Educación, señor López

Plato único de los delegados polacos en la Comisión neutral

LO CONTRARIO DEMUESTRA UNA CONDUCTA "POCO PROLETARIA"

HANOI, 15.—Los miembros polacos de la Comisión Internacional de Armisticio en Indochina son acompañados por las calles de Hanoi con risas y gestos de burla por parte de los transeúntes indígenas. Los 14 miembros polacos llevan uniformes tropicales, con pantalones cortos y calcetines muy cortos, quedándose las piernas al aire. En el hotel Metropol, donde se hospedan, mientras los canadienses y los indios comen juntos, los polacos lo hacen separados, bajo la supervisión de un antiguo embajador en Panamá. Sólo se les deja pedir el "plato del día", y cuando a uno de ellos se le ocurrió comer algo distinto, el embajador le riñó duramente delante de todo el mundo por su conducta "poco proletaria", y ordenó al camarero que retirase el plato. (Efe.)

Barcos egipcios atacan a un mercante japonés

GREYERON QUE INTENTABA ROMPER EL BLOQUEO DE ISRAEL

SINGAPUR, 15.—El capitán del mercante japonés "Tutsumita Maru" ha informado que se le hizo fuego por barcos egipcios en el Canal de Entrepierse, que conduce a la bahía de Aquaba (Jordania). Añade que su barco fue también registrado por inspectores egipcios. Cree que éstos trataban de impedir cualquier intento de evadir su bloqueo de Israel. El barco se dirige al Japón con un cargamento de 6.000 toneladas de fosfatos, cargados en Aquaba. (Efe.)

SOBRE EL "CASO" LOLA FLORES

Felizmente ha quedado aclarada la presunta desaparición de la bellísima "estrella" Lola Flores, ya que hemos sido informados de que hace unos días ha sido notada su presencia en una elegante sala de fiestas, en compañía del dinámico y primer productor cinematográfico Cesáreo González y diversas personalidades de la Prensa y del séptimo arte.

Interrogada acerca de los rumores lanzados por los diarios en torno a su desaparición, contestó que, efectivamente, podía haber sido vista en Marsella, en cuya capital, y en unión del galán José Suárez, ha rodado una nueva película, y que su mayor agrado es ponerse nuevamente en contacto con su público madrileño, a quien tanto quiere, y para lo cual prometió asistir al próximo estreno cinematográfico español en nuestra capital, que, según noticias, tendrá lugar el próximo lunes, día 20, en un suntuoso local de la Gran Vía.

Información NACIONAL

Los industriales reservistas de azúcar, de la campaña 1951-52, van a recibir una compensación de 119 millones de pesetas

El Caudillo y su Gobierno han atendido las razones morales que la Organización Sindical esgrimió a través de su Consejo Económico en defensa de sus encuadrados

DECLARACIONES PARA "PUEBLO" DEL JEFE DEL SINDICATO NACIONAL DE ALIMENTACION, DON JOSE MARIA LLOSENT MARAÑON

El último Consejo de Ministros celebrado en el Pazo de Meirás adoptó, entre otros importantes acuerdos, el de conceder una elevada indemnización a los industriales reservistas de azúcar. La importancia de la cantidad señalada como indemnización, 119 millones de pesetas, y el número de industriales a los que afecta, unos 6.000 aproximadamente, expresan la trascendencia del acuerdo y justifican el interés de recordar el tema y exponer el contenido de este problema, que durante algún tiempo ha preocupado no sólo a los industriales interesados, sino a los Sindicatos en los que estaban encuadrados y, en una natural línea progresiva, a la Comisaría de Abastecimientos y Transportes y al propio Gobierno.

Uno de los máximos defensores del problema ahora resuelto de los reservistas de azúcar ha sido el jefe nacional del Sindicato de Alimentación, don José M.ª Llorent Marañón, no sólo por su actuación personal desde la iniciación de este problema, sino también por afectar el porcentaje mayor a industriales encuadrados en su Sindicato. Por eso él podía explicar y precisar a propios y extraños el contenido de esta compensación que el Gobierno acaba de conceder a los industriales reservistas. Y Llorent, dispuesto a la entrevista, nos dice:

—Sencillamente, se trata de que el Caudillo y su Gobierno han atendido las razones morales de un elevado número de industriales reservistas, perjudicados en su día por el decreto de libertad del azúcar.

—¿Dónde estaba la razón de los reservistas?

—Se decretó la libertad del azúcar cuando se iniciaban las entregas correspondientes a la campaña 1951-52, a un precio inferior en 2,55 pesetas kilo al promedio de la reserva en el país. Esta libertad pudo decretarse porque la producción para esa campaña alcanzó las 300.000 toneladas métricas, de las cuales 148.000 fueron producidas por los reservistas, y además porque la superficie sembrada para la campaña 52-53 auguraba una cifra superior aún a aquella, gracias también, en gran parte, a los contratos que estipularon los industriales. Esta trascendental labor de los reservistas desde que el Gobierno tuvo el acierto político y económico de crear y regular los derechos de reserva industrial para fomentar la producción había de ser tenida en cuenta.

—En cuánto se calculó el perjuicio que produjo a esos reservistas la libertad de precio del azúcar?

—La depreciación se calculaba en 2,55 pesetas kilo, y la suma total fué la cantidad que se solicitó al Gobierno como indemnización. Discriminados los perjuicios por la Comisaría de Abastecimientos y Transportes, se ha fijado como indemnización la cifra total de 119 millones de pesetas.

—¿Cuál fué el cauce de esa razón de los industriales? ¿La Organización Sindical?

—Las peticiones de indemnizaciones que los industriales empujaron a elevar por distintos conductos y profusamente al Gobierno tuvieron su cauce definitivo en la Organización Sindical, quien en una reunión extraordinaria de su Consejo Económico, presidida por el delegado nacional de Sindicatos, y a la que asistieron el vicesecretario nacional de Ordenación Económica, los jefes nacionales de los Sindicatos de la Vid, Frutos y Productos Hortícolas, Hostelería y Alimentación; los secretarios técnicos de los Ministerios de Agricultura, Industria y Comercio, y una representación de industriales reservistas, en número de 11, trató ampliamente el problema y adoptó como conclusión el derecho moral de los reservistas de azúcar a recibir una compensación por la pérdida económica sufrida en la campaña 1951-52, y concretamente la cantidad de dicha com-

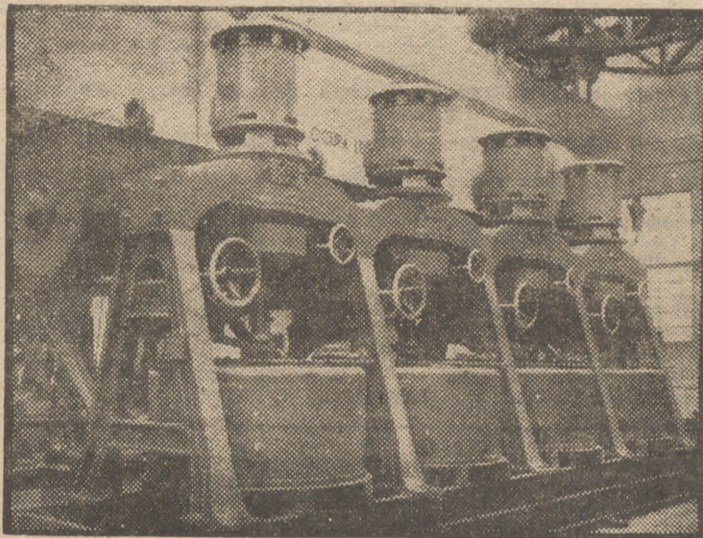

Aspecto parcial de la instalación de una industria azucarera.

—¿Por qué la tardanza en el acuerdo definitivo, si estaba clara la razón?

—Hay que tener en cuenta que no era sencilla la tramitación, pues requería estudios para cifrar el real perjuicio habido, los que fueron realizados por la C. A. T., con quien colaboró activamente la Organización Sindical para suministrar los datos necesarios. Una vez terminados, fué publicada la circular que daba a los industriales la posibilidad de solicitar indemnizaciones en relación con los perjuicios sufridos. Se dió un plazo, que finalizó el 30 de noviembre último, y la C. A. T. tuvo que analizar los 4.000 expedientes presentados. Una vez terminado este análisis, era necesario que el Gobierno acordara en su caso la fórmula económica necesaria para afrontar el pago de la cifra estimada por la C. A. T. Y en cuanto a la razón, estaba clara la moral, no así la legal. Pero aun sin existir ésta, el Gobierno ha demostrado la amplitud de su justicia. La moral de nuestro Estado está dentro y fuera de nuestras leyes.

—¿Por qué el privilegio de esa atención a los reservistas de azúcar?

—Ningún privilegio; simplemente el reconocimiento a su razón, que recogió y elevó al poder público la Organización Sindical identificada con sus encuadrados, y al mismo tiempo, la consideración que merecían los industriales por los beneficios que han proporcionado con su capital e iniciativa a la mejora de cultivos. La puesta en riego de más de 80.000 hectáreas, con un incremento en su valor de más de 4.000 millones de pesetas, y el consiguiente aumento de mano de obra y mejoras de jornal; el incremento en la producción de remolacha azucarera hasta situarla en la campaña 51-52 en la cifra necesaria para el consumo nacional; el mantenimiento en el mercado nacional de productos azucarados, que de otra manera no hubieran existido en cantidad suficiente, pues la producción de azúcar no alcanzaba siquiera para las necesidades del cupo de boca y cupos exigidos a las industrias; las facilidades que la Comisaría de Abastecimientos y Transportes tuvo al utilizar la producción de reserva y otras diversas utilidades proporcionadas por estos industriales, merecían tenerse en cuenta.

—¿Cómo se distribuirá esa indemnización?

—Afecta en un 61 por 100 al Sindicato de Alimentación, en un 22 por 100 al de Frutos y Productos Hortícolas, en un 9 por 100 al de la Vid, en un 7,50 por 100 al de Hostelería y en un 0,50 por 100 a Industrias Químicas.

—¿Satisfacción de la Organización Sindical?

—Plena. Los Sindicatos tenían contraída una responsabilidad como tramitadores de dichas solicitudes y tenían que defender, como es su misión, los intereses de sus encuadrados. Por todo ello es momento de expresar

—¿Satisfacción de la Organización Sindical?

—Plena. Los Sindicatos tenían contraída una responsabilidad como tramitadores de dichas solicitudes y tenían que defender, como es su misión, los intereses de sus encuadrados. Por todo ello es momento de expresar

Brillante clausura del Festival Internacional de Santander

SANTANDER.—Ha sido clausurado el Festival Internacional de Santander con una brillante actuación del "ballet" español de Pilar López, que montó las mejores obras de su repertorio, sobrepasando la magnífica interpretación de "El sombrero de tres picos". La plaza Porticada, donde se celebra el Festival, estaba materialmente abarrotada de público, que acompañó con enormes ovaciones todos los números del programa.

Ante el éxito obtenido hace días por la representación de "Medea" por el Teatro de Cámara de Barcelona, la organización del Festival acordó dar hoy una representación fuera del programa general, con objeto de que el público pueda admirar nuevamente tan bella obra y la sensacional interpretación del Teatro de Cámara, singularmente de la joven actriz Nuria Espert, que hizo de la protagonista una creación incomparable, demostrando las más poderosas dotes de actriz trágica.

El conjunto del Festival de Santander ha constituido un acontecimiento inolvidable, nuevo triunfo que se apunta el Patronato de Información y Educación Popular del Ministerio de Información y Turismo, que con este Festival Internacional ha creado el más importante y señalado de la magnífica serie de festivales artísticos que ha organizado en España. Puede calcularse el número de espectadores, a lo largo de las cincuenta noches de duración, en 200.000 personas. El éxito más rotundo ha acompañado a los ciclos teatrales, a las soberbias actuaciones de la Orquesta Nacional en los dos grandes ciclos de Brahms y Beethoven y a los conjuntos de "ballets" de la Opera Helsinki, de Jeanine Charrat y de Pilar López, que completaron una espléndida visión de la danza clásica y contemporánea.

Puede afirmarse que, como en años anteriores, el Festival inter-

nuestro agradecimiento al Jefe del Estado; al ministro secretario, don Raimundo Fernández-Cuesta, que desde los primeros momentos recogió la aspiración de los Sindicatos, y al delegado nacional, don José Solís, que con tanto acierto canalizó las solicitudes de los afectados. También expresamos nuestro reconocimiento al ministro de Comercio —en cuyo Departamento se halla encuadrada la C. A. T.—, que ha tramitado este asunto con verdadero interés, así como a los demás miembros del Gobierno, especialmente a los de Agricultura, Hacienda e Industria, por la más directa relación que han tenido con este problema.

—¿Reacción de los afectados al conocer el acuerdo del Consejo de Ministros?

—De contento general, demostrado mediante cartas, telegramas y llamadas telefónicas que se reciben de todas las provincias, tanto de las jerarquías sindicales como de los mismos industriales, en los que expresan su satisfacción por la actuación del Sindicato en defensa de sus intereses.

Y no nos dijo más el jefe nacional del Sindicato de Alimentación, don José María Llorent. Pero creemos suficientemente explicado el tema.

El subsecretario del Ejército norteamericano, gratamente impresionado por la colaboración española



El subsecretario del Ejército norteamericano, Mr. Slezak, durante su conferencia de Prensa celebrada ayer. (Foto Verdugo.)

De su regreso a Valencia, en donde visitó una fábrica de minas contra carros, el subsecretario del Ejército norteamericano, Mr. John Slezak, recibió en el hotel donde se hospedaba a los representantes de la Prensa nacional y extranjera. Acompañaban a Mr. Slezak el coronel Gandía y otros miembros de la misión militar norteamericana en nuestro país.

Después de las presentaciones de rigor, el subsecretario norteamericano invitó a los informadores a que le preguntasen.

—¿Objeto de su visita a Es-

paña?—Fué la primera pregunta.

—Esencialmente—dijo Mr. Slezak—, comprobar personalmente cómo se desarrollan los planes de cooperación hispanoamericana.

—¿Y qué impresión puede darnos usted de ella?

—Mi impresión es magnífica. También ha sido muy grato para mí advertir la actitud sincera y amistosa de los españoles. Por mi parte, el hecho de haberme entrevistado con el ministro del Ejército español, teniente general Muñoz Grandes; con el subsecretario del mismo Departamento, general López Varela, y con el jefe del Estado Mayor, general Esteban Infantes, así como con diversas personalidades de mi país, demuestran el interés que tenemos en que los frutos de esta cooperación sean fecundos y eficaces.

—¿Ha visitado alguna instalación militar española?

—Únicamente la fábrica de minas para anticarros, en Valencia; pero durante mi corta estancia en España me propongo visitar alguna más.

Por último, los informadores preguntaron al subsecretario del Ejército norteamericano cuánto tiempo permanecería en España, y si saldría directamente para los Estados Unidos, a lo que el subsecretario contestó:

—Mi permanencia en España finaliza mañana, y marcharé hacia Grecia.

Terminada la entrevista, Mr. Slezak se despidió de los periodistas, a quienes agradeció su visita.

MISTER SLEZAK, EN EL REGIMIENTO DE CARROS DE COMBATE NUM. 61 Y EN LA ESCUELA DE APLICACION

Esta mañana, el subsecretario del Ejército norteamericano, mister John Slezak, visitó en su despacho oficial al capitán general de la primera región, teniente general Martín Alonso, en unión del cual marchó a Carabanchel, en donde visitó el Regimiento de Carros de Combate núm. 61 y la Escuela de Aplicación, cuyas dos unidades están dotadas de material norteamericano. Acompañaron al subsecretario el brigadier general Shombuere, teniente coronel Archer y comandante Bruce, del Ejército norteamericano, así como el teniente coronel Egea, de la Comisión de Enlace del Ejército norteamericano, y del comandante Barbudo, que ha estado a las órdenes del subsecretario mister Slezak durante su estancia en Madrid. Con estas visitas, el subsecretario del Ejército norteamericano ha dado por terminada su estancia en la capital de España, desde donde ha salido, en avión, con dirección a Grecia.

SOBRE RESTOS DE ARTICULOS

Ha llegado el momento de no retrasarse. Hoy hemos llegado al 40 por 100

Cada año es mayor el éxito de público de esta GRAN VENTA. En estas fechas muchas clientes retiran los géneros que han visto, por considerar que ya obtienen un buen beneficio.

Otras prefieren esperar un poco más para ahorrarse más dinero, pero unas veces llegan a tiempo y otras no; siempre hay quien se anticipa.

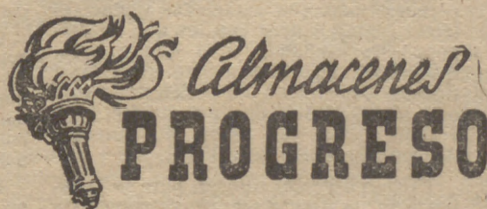

TIRSO DE MOLINA, 15 - AV. REINA VICTORIA, 6 - GLORIETA DE QUEVEDO, 3 - ALCALA, 123 - BRAVO MURILLO, 228

PUBLICIDAD.—Hijos de V. Pérez.—Cruz, 7.

LUNES
Suplementa deportivo de PUEBLO

ENSEÑANZAS POPULARES

¿Hay o no hay derecho?

CONSULTA NUMERO 826.

Don M. F. de Gijón, nos dice: Tengo una casa cuyo primer piso lo lleva en arriendo un propietario y comerciante. Este solamente paga 122 pesetas por un cuarto señorial; en cambio yo estoy pagando por un piso 6.º 625 pesetas, reducido a la mínima expresión de vivienda. Necesito mi piso para mí, porque soy empleado del Estado y no puedo pagar una renta que se lleva la mitad de mi sueldo. Por otra parte, al crecer mis hijos (de diferente sexo) me resulta pequeño el piso que ocupo. Cuento, además, cincuenta y dos años y tengo que subir ciento quince escalones, porque la casa donde vivo no tiene ascensor.

Con el inquilino de mi piso vive un hijo casado, empleado con su padre en su negocio. El padre le abona un buen sueldo.

Le avisé por medio de notario para que me dejen libre el piso, dándole un año de plazo y ofreciéndoles una anualidad de renta. Cuando llegó el notario no le recibieron y no firmó ni la muchacha.

¿Cree usted que no debo pasarles el recibo durante doce meses para que al cumplir el año ya tengan la indemnización aceptada? ¿Será necesario presentar un certificado médico de que mi señora se halla enferma y no puede subir las escaleras del sexto piso que ahora ocupamos? ¿Qué me dice usted a todo esto?

No me da usted detalles sobre si la casa de su propiedad tiene más pisos que ese al que usted se refiere. Esto se lo advierto porque debe usted saber que el dueño de una casa no puede elegir a su arbitrio la vivienda que desee ocupar, sino que tiene que respetar un orden de prelación que marca el artículo 79 de la Ley de Arrendamientos Urbanos.

Claro está que si usted prueba que su señora se encuentra enferma y por mediación de certificados médicos puede demostrar que no puede subir escaleras, entonces podrá usted escoger ese primer piso que le interesa.

Respecto a la notificación notarial de que me habla, creo que estará bien hecha, pues el notario habrá actuado con la adecuada competencia que tanto acredita a estos profesionales. Pero debo advertirle que es indispensable, al hacerse la aludida notificación, atenderse a los requisitos que preceptúa el artículo 82 de la citada Ley, expresando detalladamente las causas y las razones por las cuales ha elegido el piso y desea ocuparlo, es decir, que si usted no ha invocado la enfermedad de su esposa como principal motivo para ir a vivir en el primer piso, pudiera suceder que esa notificación no sea eficaz.

Ante la resistencia de esos inquilinos a recibir al notario, yo le aconsejaría un acto de conciliación ante el Juzgado correspondiente. Y también me parece esencial que todo esto lo haga guiado por un buen abogado de esa localidad con el fin de realizarlo sin temor a dar pasos baldíos.

Respecto a eso de no pasarle el recibo durante doce meses, no sirve de nada. El inquilino debe seguir siempre abonando la renta. Y si deja transcurrir los doce meses sin desalojar el piso, pierde su derecho a la indemnización. Y usted entonces será cuando pueda demandarlo negándole la prórroga legal del contrato.

TORRE ENCISO

Abogado del I. C. de Madrid.

TRABAJO y OPOSICIONES

PROFESORES ADJUNTOS DE UNIVERSIDAD

Enseñanza Universitaria. Una plaza de Hacienda y Derecho Fiscal en la Facultad de Derecho de Madrid, y tres de Profesores en la Facultad de Medicina de Valladolid: Histología y Embriología general, Microbiología y Terapéutica física. Los solicitantes serán doctores en la Facultad correspondiente, y el haber anual es de 12.000 pesetas. Instancias hasta el día 12 de septiembre de 1954. ("B. O. del E." de 12-8-54).

NUEVO CURSO PRACTICO DE INGLES

LECCION

54

Por J. L. DUMONTIER-BEROULET Y PHILIP BROWN - Prohibida la reproducción - Una exclusiva de PUEBLO

VOCABULARIO

INGLES	PRONUNCIACION	ESPAÑOL
Tailor (1)	téile	sastre
To repute	tu rípy'ut	reputar, considerar
Trousers (2)	tráuses	pantalones
Coat	kóut	chaqueta, americana
Overcoat	óuvEkóut	abrigo
Suit	syút	traje
Ready-made	'redi-méit	hecho, de confección
Perfect	pérfikt	perfecto
To order	tu ódE	a medida
Experienced	eks'píryEnst	experimentado, experto
New	nyú	nuevo
To mend	tu ménd	remendar
To wear	tu véE	llevar (una prenda),
Pattern	'pálen	modelo
Sample	sámpI, sámpEi	muestra
To choose	tu chús	elegir, escoger
Quality	'kuólití	calidad
Stuff	stúf	tela
To come again (3)	tu kUm E'Géin	volver, venir de nuevo
To try on (4)	tu trái on	probar (una prenda),
To fit	tu fít	sentar bien
Bill	bíl	cuenta, factura
To send	tu sénd	enviar, mandar
Cloth (5)	kloz	paño
Clothes (5)	klóuzs	vestidos

CONVERSACION

—English tailors are reputed to be the best (1-6).
 —The tailor makes trousers, coats, overcoats and suits (1-2).
 —Many people buy ready-made clothes (7-5).
 —But a perfect suit can only be made to order by an experienced tailor.
 —I will have a new coat made (8).
 —I must have my waistcoat mended (8).
 —I want something that wears well (9).
 —The tailor show you patterns and samples of cloth for you to choose the colour and the quality of the stuff (1-10).
 —Then he will take your measures. You will have to come again to try the suit on (11-3-4).
 —If it fits well, the tailor will send it on to you with his bill (1-2).

OBSERVACIONES

- No vayan ustedes a confundir tailors, "sastres", con los artistas de cine cuyo nombre es Taylor...
- Trousers o a pair of trousers, "pantalones" y "pantalón", respectivamente.
- Ya conocíamos to come, "venir, llegar", y to come again significa "volver, venir de nuevo".
- Fíjense en la construcción to come again TO TRY the suit ON, "volver PARA probar el traje".
- Cloth, "paño", tiene por plural cloths, mientras clothes significa "vestidos".
- English tailors are reputed to be the best, literalmente: "Sastres ingleses son reputados ser los mejores", lo que viene a ser lo mismo que "Los sastres ingleses tienen fama de ser los mejores".
- Many people buy clothes...; observen que los nombres colectivos como people, "la gente", usan el verbo en plural y no en singular, como en castellano.
- Noten estas dos frases y su construcción; literalmente, rezan: I will have a new coat made, "Quiero un nuevo traje hecho".

- I must have my waistcoat mended, "Debo hacer mi chaleco remendado".
- I want something that wears well; to wear significa "llevar una prenda", pero to wear well se traduce por "dar buen resultado".
- For you to choose, "para usted escoger"; observen el giro.
- He will take your measures, "El tomará SUS medidas", lo que viene a ser lo mismo que "El LE tomará las medidas".
- The tailor will send it on to you with his bill, literalmente: "El sastre enviará LO A USTED con ...", es decir, "El sastre SE LO enviará ...". Vimos la colocación de los pronombres personales complementos en las lecciones núms. 40 y 41. En cuanto a to send, significa "enviar, mandar", y to send on es casi lo mismo.

lo indica el propio nombre, que les falta muchos tiempos. Gracias a Dios, hemos visto anteriormente que existen otros giros equivalentes a dichos verbos, y así podemos disponer de las traducciones siguientes:
 I was able to (ái uos éibi tu), yo podía, yo pude—que se puede emplear en lugar de I could.
 I had to (ái HAD tu), yo debía, yo debí—equivalente al verbo defectivo must, que no tiene pretérito.
 I wanted (ái óuntid), yo quería, yo quise—equivalente al verbo defectivo will, aunque éste tiene un pretérito propio, que es I would, y que se usa, sobre todo, para conjugar el condicional de los demás verbos, como lo veremos dentro de poco.
 Estas son las principales expresiones equivalentes a los verbos defectivos para el pretérito, aunque existen otras.

De todos modos es muy frecuente también "escurrir el bulto" modificando la traducción de la frase, y damos a continuación un ejemplo típico:
 "El debí trabajar": I had to work, o bien: I must have worked—literalmente, la segunda traducción reza así: "El debe haber trabajado".
 Ven ustedes cómo se puede "hacer trampa" y evitar la dificultad del pretérito de must, que no existe en inglés?
 Y una advertencia más: no olviden que could y might—lo mismo que can y may—, cuando van seguidos por otro verbo en el infinitivo, no emplean la palabra to. Ejemplos:
 I could speak, I might speak, "yo podía hablar, yo pude hablar"—no hay que decir I could TO speak o I might TO speak, lo que sería sumamente incorrecto.

GRAMATICA

PRETERITO DE LOS VERBOS DEFECTIVOS (2)

Una de las principales características de los verbos defectivos es, como

NOTA IMPORTANTE: Cuantos lectores de PUEBLO que sigan este NUEVO CURSO PRACTICO DE INGLES deseen consultarnos acerca de dichas lecciones, pueden hacerlo dirigiéndose a este periódico e indicando en el sobre: "Para el NUEVO CURSO PRACTICO DE INGLES". Todos los sábados contestaremos a sus cartas en estas mismas páginas.

CURSO PRACTICO DE RADIO

LECCION

25

Por ANDRES CUESTA SEMPERE (Técnico de Radio y señales marítimas)

Una exclusiva de PUEBLO

(Continuación de la lección 25.)

Cuando el receptor dispone de varios mandos, como les pasaba a los antiguos, que cada uno de ellos sintoniza a su circuito oscilante correspondiente, no hace falta realizar ajuste alguno, puesto que, en realidad, los diferentes circuitos se ajustan por separado para cada onda recibida; pero, en cambio, representa una complicación el tener que estar pendiente de los mandos, casi todos a la vez.

El mando único en los receptores vino a resolver esa complicación que indico anteriormente, pero no obstante ha establecido una serie de problemas para el mantenimiento de la resonancia de los circuitos en toda la extensión de la banda de recepción. Estos problemas son los que quedarán resueltos al ajustar un receptor.

Existen dos tipos de aparatos receptores que son necesarios calibrar: el de radio frecuencia sintonizada y el superheterodino.

Para poder efectuar una perfecta alineación de estos receptores es necesario disponer de un OSCILADOR. La falta de este aparato obliga a muchos a calibrar los receptores a oído. El uso del oscilador ahorra tiempo y asegura el éxito, siendo, además, casi imprescindible en muchos casos en la reparación de receptores, sobre todo en los del tipo superheterodino.

Un oscilador o generador de señales, como suele llamarse también, no es más que una pequeña emisora que está en condiciones de emitir las ondas que a voluntad nos convengan; por lo tanto, podemos disponer de ondas cortas, normales, largas, etc. que aplicaremos a los puntos convenientes de nuestro receptor, como si se tratase de emisoras corrientes. De esta forma, no es neces-

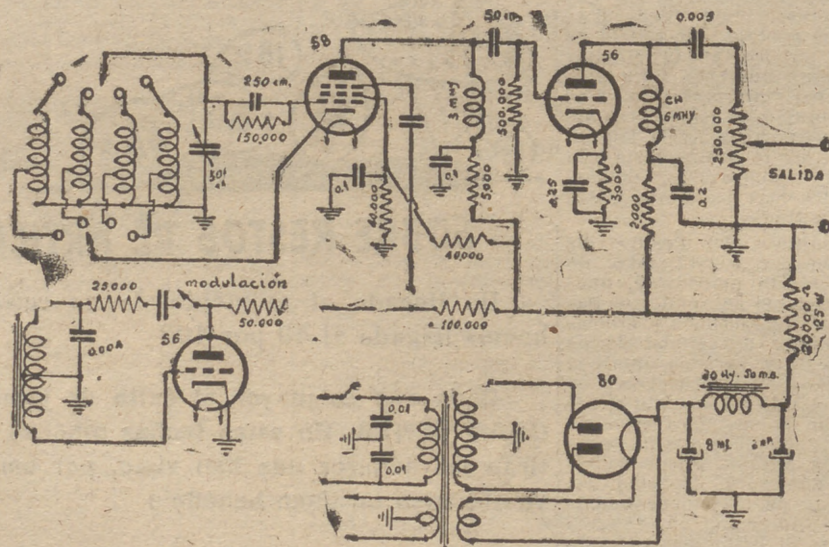

Fig. 144.—Esquema de un generador de señales.

sario esperar la noche para ajustar un receptor captando estaciones radioeléctricas, como ocurre con los que no disponen de oscilador, sino que a cualquier hora del día e incluso sin realizar prueba alguna con emisoras, se puede con un oscilador dar por perfecto un receptor una vez estén debidamente ALINEADO SUS CIRCUITOS.

Existen diversos diseños para la construcción de esta clase de instrumentos, pero todos basados en el mismo principio. En la figura 144 se reseña el esquema teórico del oscilador "DOW" de

acoplamiento electrónico y con modulación separada.

Consiste en una lámpara montada como osciladora en alta frecuencia, provisto de una etapa amplificadora separadora y la lámpara moduladora que está montada como osciladora en baja frecuencia. Además, la unidad alimentadora.

Las oscilaciones de baja frecuencia se producen de la misma forma que en alta frecuencia; solamente es diferente la inductancia y la capacidad, que en este caso la inductancia lleva núcleo de

hierro y el valor del condensador es de mayor capacidad. Suele emplearse como inductancia un transformador de baja frecuencia de relación 1/3 ó 1/5, cuyo secundario se aplica a la rejilla de la lámpara y el primario a la placa, constituyendo la salida.

En el oscilador "Dow" se emplea como inductancia del modulador una bobina con núcleo de hierro, pero con punto medio, sin ser transformador.

Otro aparato que es necesario dispo-

(Continuará en la pág. 25.)

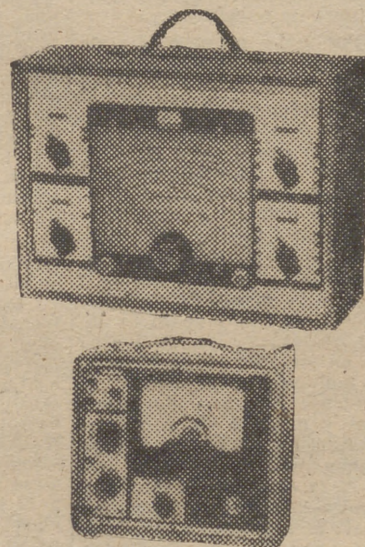

Las provincias en PUEBLO

VOZ Y ECO DE BARCELONA

En la Ciudad Condal se elevará la mejor "Casa de Caridad" de España

Estará constituida por un grupo de siete edificios de cuatro plantas cada uno sobre una superficie de más de 300.000 metros cuadrados

ESTE HOGAR COMODO PARA NIÑOS Y ANCIANOS COSTARA ALREDEDOR DE NOVENTA MILLONES DE PESETAS, DE LOS QUE EL MATRIMONIO MUNDET HA DONADO CUARENTA

BARCELONA. (Crónica de nuestro corresponsal).—Las vacaciones han terminado. Barcelona empieza a adquirir nuevamente la fisonomía de sus horas normales, y en vísperas de su fiesta mayor, que tiene tradicional acomodo en la fecha del 24 de este mes de las vendimias, bajo el pabellón mercedario de la Virgen Blanca, ha abierto el nuevo período de su vida con una solemnidad ciudadana de la que debe quedar constancia en todas las tierras de España: la colocación de la primera piedra sobre la que ha de sustentarse el ambicioso edificio de la Casa de Caridad, construida por la Diputación Provincial barcelonesa, que ha de ser en plazo breve—la terminación de las obras está prevista para dentro de tres años—un hogar cómodo, fácil y alegre para niños y ancianos desheredados de la fortuna.

En la actualidad tan benéfica institución hallase enclavada dentro del casco urbano, en una barriada céntrica llamada a sufrir modificaciones y mejoras en orden a su distribución, y en condiciones, si higiénicas, no dotadas de aquellos detalles que son de desear en edificaciones de esta clase.

Acaso el aceleramiento en acometer obra de tamaño empuje haya sido la donación hecha por los esposos Mundet—don Joaquín y doña Ana Gironella—, ricos hacendados catalanes afincados en Méjico, de la suma de 40 millones de pesetas, base de los 90 en que se halla presupuestada la nueva construcción, para la que han sido destinados unos terrenos de más de 300.000 metros cuadrados de superficie, situados en el casco del Valle de Hebrón, en el barrio de Florja, y con buenos medios de comunicación con el centro de la capital.

En tales terrenos, que son propiedad provincial, existe a medio terminar un gran inmueble, los inicios de cuya alzada se remontan al año 1928, sin que la incuria de quienes rigieron la vida de la provincia desde dicha fecha hasta la terminación de la guerra los diesen término, habiendo servido durante nuestra Cruzada para menesteres bien ajenos a los que inicialmente fuere destinados.

Sin que pueda decirse que la estructura de la edificación va a ser utilizada en su totalidad, es lo cierto que, en gran parte, pasará a constituir un pabellón en el conjunto proyectado, que ofrece matices muy interesantes, dignos de divulgación.

La nueva Casa de Caridad, que se honrará con el nombre de la abudida donante, estará constituida por un grupo de siete edificios, de cuatro plantas cada uno, hasta alcanzar fachadas de unos 200 metros de longitud, escalonados con adaptación al relieve del terreno y destinados, respectivamente, a los servicios de administración y residencia de ancianos; pabellón de niños, pabellón de niñas, otro sanitario y de ancianos inválidos, iglesia, teatro y sala de actos, y pabellón de servicios; sin que falten en la instalación el campo deportivo y el forestal de montaña.

El detalle de todos ellos es el siguiente: el pabellón sanitario agrupará todo lo relativo a Medicina y Cirugía, amén de farmacia y consultorios, convenientemente divididos en secciones para ancianos y niños, sin que falte el correspondiente quirófano y las salas de anestesia y esterilización. La iglesia, situada en lo que podríamos denominar plaza Mayor de la nueva ciudad, será capaz para más de 1.200 personas sentadas. El teatro, de una capacidad aproximada a la del templo, hallase proyectado a base de un anfiteatro, con cabina para proyección cinematográfica y un amplio escenario con su foso correspondiente; flanqueando tal edificación, dos cuerpos anexos destinados, respectivamente a sala de actos y gimnasio.

El grupo de instalaciones deportivas estará constituido por un campo reglamentario, de fútbol, una piscina de 33,30 metros, con palanca y trampolín; un frontón, pistas de tenis, baloncesto, balonvolea, etc. Y, por último, el pabellón de servicios albergará la central térmica generadora de vapor para la calefacción de los pabellones y el servicio de agua caliente, así como la también generadora de fluido eléctrico, necesaria para evitar los problemas de falta de energía en casos de emergencia. Contigua al mismo se proyecta la residencia del personal masculino y los talleres de carpintero, electricista, fontanero, etcétera, precisos para el cuidado de los edificios e instalaciones.

La capacidad total es de 700 residentes, entre los que la población infantil recibirá, no sólo los estudios primarios, sino de artes y oficios, los niños, y prácticos, las niñas, para lo cual se dispondrán talleres de preaprendizaje de mecánica, electricista, ebistería, fontanería, etc., con destino a los primeros, y de cocina, plancha, costura, puericultura y otros especializados para las segundas, todo ello complementado con salas de dibujo, laboratorios, biblioteca y otros servicios de carácter pedagógico.

Magna obra que bien merece la gratitud de Barcelona hacia quienes la propugnan, de la que nuestra pluma ha hecho en un diario local el siguiente elogio, que queremos reproducir aquí, como re-

mate de nuestra crónica: "Mantener establecimientos de esta naturaleza no es, como pudiera parecer, sancionar ni estimular la necesidad ni la pobreza; antes al contrario, es reconocer humildemente las necesidades y flaquezas que fueron, son y serán consustanciales con el ser humano, y salirles al paso para poner el caritativo remedio a los males que de ellas se derivan."

J. SILVA ARAMBURU

Los guardiamarinas de la Escuela Naval, en Panjón

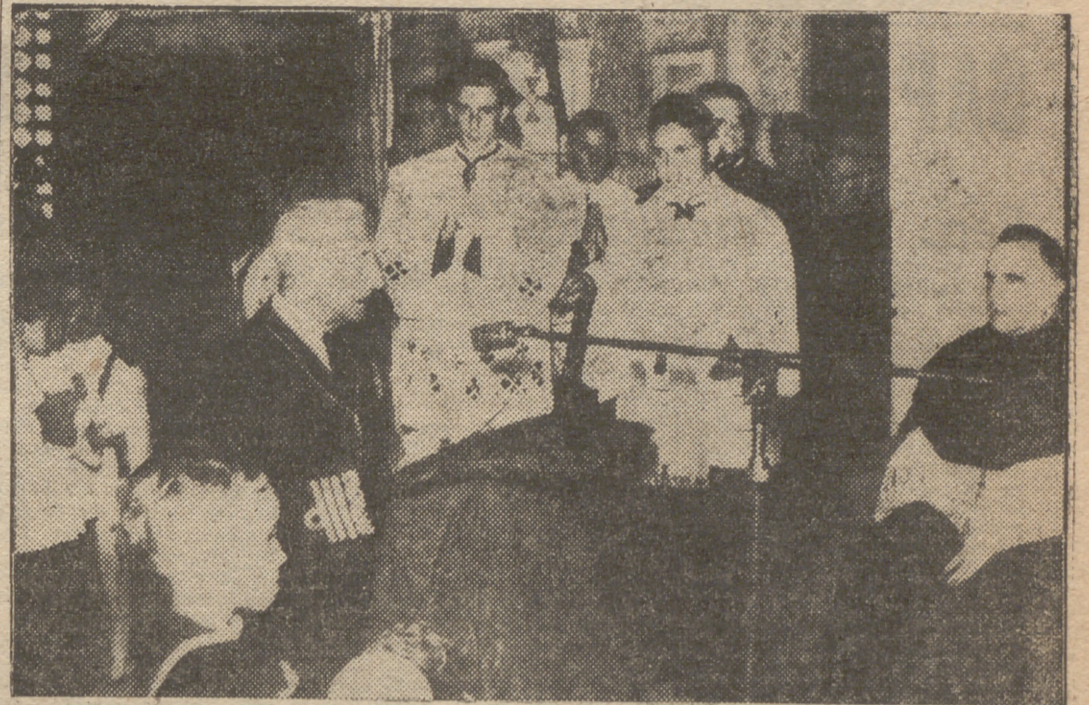

En el templo votivo de Panjón, ante la imagen de Nuestra Señora del Carmen, el almirante don Rafael Estrada lee la invocación de la ofrenda del mar en el solemne acto religioso, al que asistieron los cadetes de la Escuela de Marín. (Foto Cifra.)

VOZ Y ECO DE BADAJOZ

Acuerdan los interesados constituirse en Cooperativa Sindical de Ganaderos de Vacuno de Leche

Dicha entidad solicitará la exclusiva para montar una Central Lechera

BADAJOZ. (Crónica de nuestro corresponsal).—Aprobado por orden conjunta de los Ministerios de Agricultura y Gobernación el Reglamento por el que han de regularse las condiciones de la leche destinada al abasto público y de las Centrales Lecheras, cuyos principales fines son los de actuar de filtro sanitario para la centralización y selección de toda la leche destinada al consumo directo local y regular sus precios al consumidor, estimulando tanto a la producción como al consumo, el Sindicato Provincial de Ganadería convocó una reunión, a la que asistieron la totalidad de los ganaderos de vacuno lechero del término, a fin de afrontar la situación resultante de la disposición ministerial a que hacemos referencia, ya que por tratarse de modestos ganaderos no podían por sí solos e individualmente resolver el problema.

Tras debatirse ampliamente el problema, se llegó a la conclusión de que la mejor y más eficaz medida a adoptar es la de constituirse una Cooperativa Sindical de Ganaderos de Vacuno Lechero, quien a su vez solicitará la exclusividad para la creación de la Central Lechera, con las instalaciones que en su día habría de montar y acogiendo a los beneficios que el Estado concede a estas Cooperativas.

De la importancia de esta medida y su repercusión para el futuro de la provincia basta decir que con los medios que serán establecidos por la Cooperativa Sindical se logrará un mejor aprovechamiento del sobrante de producción, ya que a más del ganado vacuno lechero existente en la actualidad el Instituto Nacional de Colonización tiene el propósito de entregar a los colonos de las vegas del Guadiana un número elevado de vacas, que oscilará alrededor de las 10.000.

AUMENTO DE PRODUCCION Y REBAJA DE PRECIOS

Este plan de ordenación, entre otros puntos básicos, abarcará como principal el de la total renovación, por selección, de las vacas que hoy componen nuestro censo, haciendo que con el mismo gasto de sostenimiento de una vaca de producción media de seis litros diarios se eleve ésta a un mínimo de diez, con lo que se conseguirá que con precios infinitamente menores al consumidor obtenga los mismos beneficios el productor.

En el transcurso de la reunión a que hacemos referencia se puso de manifiesto por parte de los ganaderos

EFICAZ SUSTITUTIVO DEL AGUA DE REGADIO

Es un invento de los labradores canarios que ha despertado el interés de la U. N. E. S. C. O. y de técnicos norteamericanos

ARRECIFE DE LANZAROTE (Canarias), 14.—La escasez de aguas de regadío en la isla de Lanzarote, determinada por las pocas precipitaciones, ha inducido a los labradores a utilizar, desde hace algunos años, el llamado cultivo de enarenados, que consiste en cubrir las tierras de labor con una capa—de ocho a doce centímetros de espesor—de cenizas volcánicas, abundantísimas en la isla, que impiden la evaporación del agua procedente de lluvias y conservan la humedad del terreno. En ciertas zonas, estas capas de arenas volcánicas se colocan sobre una porción de tierra vegetal, de 10 a 15 centímetros de altura, que, a su vez, se asienta sobre un fondo de costras lávicas lisas, impidiendo así no sólo la evaporación del agua por la arena situada en la superficie, sino también su filtración por la existencia de este fondo lávico sólido. Por este procedimiento, el labrador isleño ha encontrado un eficaz sustitutivo del agua de regadío, con resultados positivos en las labores agrícolas. Se han obtenido así cosechas de patatas de excelente calidad, de cereales, tomates y hasta de alfalfa. Es corriente recoger en fincas de Lanzarote, empleando este sistema, cantidades superiores a los 1.500 kilos de tabaco por hectárea.

Numerosos técnicos nacionales y extranjeros han visitado Lanzarote en distintas épocas para estudiar sobre el terreno tan original sistema de cultivo, que se considera como caso único en el mundo. Hace unos meses estuvo en la isla el ingeniero jefe del Departamento de Cinematografía

del Ministerio de Agricultura, quien filmó un extenso documental, por el que parece haberse interesado la U. N. E. S. C. O. y algunos técnicos norteamericanos.

El Instituto Nacional de Colonización, a la vista de lo costoso que resulta el transporte de arena y el trabajo de estas tierras, ha concedido a los labradores préstamos y auxilios económicos que han permitido enarenar miles de hectáreas. (Cifra.)

En cinco grupos se van a construir 398 viviendas

ALMERIA. (De nuestro corresponsal).—La Organización Sindical, al amparo del decreto de 29 de mayo de 1954, va a construir en Almería 398 viviendas, cuyas edificaciones vienen a paliar el grave problema que se siente por la falta de viviendas en esta provincia.

Cinco son los proyectos redactados de los Servicios técnicos administrativos de la Obra del Hogar, de los cuales tres serán construidos en la capital y dos en la provincia, uno en Vélez-Rubio y otro en Berja.

Los de la capital se edificarán en el barrio denominado de Pescadores y en el malecón de la Rambla, todos ellos situados en la amplia zona del Ensanche de la población.

El de Vera se levantará en un extenso solar cedido por el Ayuntamiento a la Organización Sindical que goza de excelente situación dentro del casco urbano, y el de Vélez-Rubio se construirá en terrenos situados en la carretera de Vélez-Blanco, un paisaje de bellísimas perspectivas, enclavado en la plaza donde actualmente se construye el Instituto Laboral.

En resumen, los grupos a construir serán: Grupo "Obispo Diego Ventaja", de 156 viviendas de renta mínima, situado en el barrio de Pescadores (Almería).

Grupo "Jacinto Matarín", de 72 viviendas de renta mínima, situado en el barrio de Pescadores (Almería).

Grupo "18 de Julio", de 54 viviendas de renta mínima, situado en el malecón de las Monjas (Almería).

Grupo "Doña Carmen Polo", de 52 viviendas de renta mínima, situado en Vera.

Grupo "Caudillo Franco", de 64 viviendas de renta mínima, en Vélez-Rubio.

El importe total de las obras a realizar asciende a pesetas 16.352.811,19 pesetas.

Va a inaugurarse en Galicia el Hogar Nacional para Huérfanas de Pescadores

LLEVARA EL NOMBRE DE "RESIDENCIA CARMEN POLO DE FRANCO"

El próximo día 17 del corriente mes se inaugurará en Galicia el Hogar Nacional para Huérfanas de Pescadores, con el nombre de "Residencia Carmen Polo de Franco". Dicho Hogar se encuentra instalado en la finca denominada "El Mostelrón", en las inmediaciones de la villa de Sada (Coruña), muy cerca del Pazo de Meiras, finca adquirida por la Mutualidad de Accidentes del Mar y de Trabajo del Instituto Social de la Marina.

La Junta Ejecutiva de Obras, constituida al efecto, adjudicó éstas, mediante sistema de concurso, en 795.000 pesetas. En el plazo previsto, las mismas han sido completamente terminadas. Igualmente se ha adquirido el correspondiente mobiliario, valorado también en cantidad. Cuenta la nueva institución con excelente material sanitario.

De Sanlúcar de Barrameda (Cádiz) llegaron veinte niñas huérfanas de pescadores que se encontraban provisionalmente albergadas en el Orfanato de aquella localidad, especialmente dedicado a huérfanos de pescadores y que corre, asimismo, a cargo de la Mutualidad de Accidentes de Mar y de Trabajo del mencionado Instituto Social de la Marina. Estas huérfanas quedarán definitivamente adscritas a su correspondiente nuevo Hogar. Diez huérfanas más también se encuentran ya en "El Mostelrón", procedentes de Pontevedra.

Al acto de la inauguración expresada asistirán distinguidas personalidades y autoridades de Madrid y Galicia.

TRANSPORTES POR CARRETERA

SERVICIOS DE MERCANCIAS DE MADRID A LAS DISTINTAS REGIONES Y CAPITALES DE ESPAÑA

• ANDALUCIA Y MARRUECOS JAEN y su provincia.—Buitrago.—394076.

MADURA.—Calle Pañencia, 29. 33-42-38 33-39-27

• EXTREMAUDRA TRANSPORTES EXTRE-

• LEVANTE ALICANTE.—273629. VALENCIA.—233629.

Recomendamos e invitamos a los suscriptores, lectores y simpatizantes de nuestro periódico hagan uso de la prestación de servicios que les ofrecemos en esta Sección por ser Agencias de toda solvencia, seriedad y garantía

PARA ESTOS ANUNCIOS: TELEFONO 211306

Table with 2 columns: 'Cifra' and 'Precio'. It lists various numbers and their corresponding prices, organized in vertical columns.

Deportes

BORRASCA EN BALONCESTO

SAPORTA RECOGE EL GUANTE

Pero su "mediación" sólo será limitada

La verdad, señores, nosotros sabíamos ya de sobra lo mucho que se lee PUEBLO en Madrid. Pero suponíamos que nuestros simpatizantes no estaban tan sedientos de información como para devorar noticias y comentarios casi al minuto de adquirir en la calle su diario. Así debe ser, sin embargo (o el público, inquieto, ya esperaba algo), por cuanto al momento de pregonarse el periódico en Madrid, ya se armó un imponente revuelo en los medios baloncestistas: Federaciones, clubs, jugadores y aficionados en general.

Puede esto parecer autopropaganda, ¿verdad? Pues quien así opine no ha visto una cancha de basket en su vida. Por una parte, el periódico tiene sobrada categoría ya probada en las restantes secciones y, por otra, el que suscribe, está harto de vuelta de estas cosas con veinte años de baloncesto a sus espaldas y quin-

ce de cronista en la Prensa madrileña, nacional y extranjera.

Lo que pasa es que el absurdo mar de fondo que ayer indicábamos tenía que aflorar sin remedio y fueron nuestras columnas el vehículo que, afrontando la situación sin temores, pasó públicamente tan celoso "secreto a voces".

Prescindiendo de otros comentarios, que ya iremos publicando relacionados con el desarrollo de la velada de ayer, hemos de informar sobre las entrevistas que sostuvimos con delegados de clubs y federativos.

La opinión general fué favorable a nuestro escrito casi por unanimidad; lo que no es de extrañar por cuanto—aun siendo también nuestro criterio particular—no hacíamos sino recoger el clamor baloncestista y erigirnos en portavoz de la "vox populi".

En la Federación no se nos quiso hacer (de momento) declaración oficial alguna. Sin embargo hubo profuso intercambio amistoso de opiniones. Sobre la posible dimisión de los señores Sirón tampoco se nos comunicó nada. Ojalá se hubieran vuelto atrás de esa su pretendida retirada por disconformidad con el criterio federativo, pero mucho nos tememos haber acertado sobre ese particular y que no podríamos contar en lo sucesivo con la preciosa colaboración de los hermanos en cuestión. Es más, hasta nos aventuramos a predecir que el mismo presidente, señor Alonso, adoptaría idéntica postura si no obrase todo el mundo imbuido de la buena voluntad que ayer tan encarecidamente solicitábamos.

Con objeto de buscar una satisfactoria solución a tan espinoso problema, el próximo viernes, a las ocho de la noche, se celebrará una reunión en el salón de actos de la D. N. D., Barquillo, número 19. Tan restringida y "secreta" pensaba ésta llevarse a cabo, que incluso la Prensa quedaría al margen de ella. Afortunadamente, la idea no prosperó ni breves segundos y pudimos conseguir nuestra admisión al conclave, aunque sin voz ni voto.

En cuanto al señor Saporta—no muy gustoso, la verdad, por meterle nosotros en estos llos—, recogió presto el guante de me-

diador que le lanzábamos y aceptó intervenir en la mencionada reunión. Pero—y ello es una pena—tan sólo en calidad de delegado madridista.

La extraordinaria facilidad de palabra del señor Saporta, su rica personalidad actual, con tanto ambicioso y loable esfuerzo conseguido; el lógico cariño que siente hacia su gran labor baloncestista en las filas del Real Madrid, su indomable energía y gran poder persuasivo, su afán de triunfo y el sentirse tan poderosamente respaldado en lo moral y en lo material, constituyen un envidiable "poker" de ases en manos de quien tan bien sabe jugarlos. Hasta pueden vencer a una potente coalición, casi general, de antagonistas que estén seguros de poseer el "repoker" de la razón.

Y, en medio, la Federación. Abrumada por lo que se le ha volcado encima. Pero tan serena y ecuanime como siempre. Esperamos su fallo, y deseamos que, como nosotros haremos, todo el mundo acate sin protestas su decisión. ¡Ah!, y no pensando en las represalias, como ya hemos oído de labios autorizados.

Una vez más, señores, rogamos SERENIDAD. Que no viene a cuento desorbitar las cosas ni tomar como espantoso desastre o clamorosa victoria lo que se resuelve el viernes en los locales federativos. La mejor solución sería casi una fórmula de compromiso por un año de duración. Así no habría "vencedores" ni "vencidos". Y, en contra de quienes opinan que los llos y apasionamiento desbordados favorecen al baloncesto, nosotros seguiremos abogando incansables por el mutuo respeto deportivo que todos nos debemos, por la comprensión y, sobre todo, por la BUENA VOLUNTAD, que tan necesaria va a sernos a todos.

¡Ay, si de verdad saliera a relucir ésta en la anhelada asamblea de paz que se proyecta! Pero, como todos hablamos castellano, quiera Dios que no exista analogía alguna con las homólogas de la O. N. U.

José BARBERO

Madridistas, a San Sebastián

En "pullmans" de lujo, rápidos y cómodos, pueden trasladarse los aficionados a San Sebastián para presenciar el partido del domingo en Atocha entre el Real Madrid y la Real Sociedad. Como quedan pocas plazas, y la excursión—salida de Madrid el

sábado, a las ocho de la mañana, y regreso el lunes, también por la mañana—, prométese ser interesante, apresúrense a reservar las que necesiten en CASA FELIX PEREZ, ALCALA, 81. Teléfono 25-63-62. Asiento, 250 y 200 pesetas.

Más de 2.000 empleados arrancan un pellizco económico al R. Madrid

El colosal Chamartín moviliza los días de partido cerca de 200 acomodadores

Setecientos setenta y siete hombres forman el equipo de trabajo en el estadio

Chamartín moviliza todos los domingos de fútbol ciento noventa y tres acomodadores, que son los encargados de situarle a usted, lector, en su asiento. ¿Qué sabemos de la vida de estos acomodadores? Son funcionarios del Real Madrid. Figuran en nómina. Y cobran según las bases. Mucho dinero supone el mantenimiento de estos hombres. Pero no es esto lo anecdótico en la vida de estos hombres. Ellos son acomodadores por dos razones: o porque necesitan un pequeño sobresueldo para completar el sueldo insuficiente o porque son madridistas de hongo y bigotos y encuentran así, en el empleo de acomodadores, el medio de acercarse todos los encuentros de su equipo favorito completamente gratis. Más de quince acomodadores del Real Madrid son hombres que se defienden bien. ¿Por qué son, entonces acomodadores? Por esto: por prestar su ayuda al Real Madrid. Ellos son apasionados en su equipo. Y quieren demostrar con su trabajo de los domingos que también hacen algo por el Madrid. Que no son simples espectadores y profanistas de conversaciones y discusiones, sino células activas en el engranaje del club blanco. Las palabras—así opinan algunos de ellos—se las lleva el viento. Las palabras no crean ni construyen. Son febles. Y no aportan ningún grano a la labor del Madrid.

CIENTO SESENTA RECIBIDORES

En el estadio de Chamartín

hay varias puertas. Y en cada una, los días de partido, cuatro recibidores. En total, ciento sesenta recibidores. El recibidor tiene la misión terrible y molesta de pedir a todo el que pretende el acceso al estadio su entrada. Si no hay entrada, no hay partido. Y esto, como es natural, desespera a los arrapiezos desvelados y andrajosos, algunos tan buenos aficionados al fútbol como pobres de bolsillo. Para el recibidor, el elemento más peligroso es el arrapiezo, siempre al acecho y a la perspectiva del más leve desuido para colarse. El cargo de recibidor sólo tiene un inconveniente, consistente en que no puede consentir la entrada ni siquiera a sus familiares. ¡Ay, del que lo intente! Pues el recibidor tiene detrás al inspector. Y éste, como es de suponer, es sólo sargento en este ejército de empleados, que por encima de él está el capitán.

Como conviene ser exactos, especifiquemos que esos inspectores que vigilan a los recibidores se llaman, precisamente, vigilantes, y son cuarenta. A éstos los controlan dos inspectores. Y, por encima de todos ellos, está "el jefe".

TITULARES Y SUPLENTE

En números redondos: el Real Madrid cuenta con una plantilla—los días de partido—de SEISCIENTOS SETENTA Y SIETE hombres. Todos encasillados en las normas que rige el trabajo discontinuo. Pero si esta suma de personas es escandalosa, vean esta otra: hay

TRESCIENTOS CINCUENTA suplentes o interinos. Con lo que alcanzamos la conclusión de que en el Real Madrid está todo previsto y magníficamente organizado. Y que lo único que sobra es personal. Hacemos la aclaración para prevenir y desilusionar a los que todavía confían en entrar en el Real Madrid. La mayor parte de éstos tienen un propósito bien claro y definido: ver gratis los partidos. Aplaudimos el propósito. Pero destiérralos lejos. Porque en el Real Madrid está todo saturado.

CAPITULO ESPECIAL A DON ANTONIO SICILIA

¡Ah, don Antonio Sicilia! Hace tiempo que nos dimos cuenta de que el gerente de un equipo de fútbol—sobre todo cuando ese equipo de fútbol es el Madrid, el Atlético, que del señor Morales lo mismo se puede decir, o el Barcelona—debe reunir, entre otras condiciones, la de mucha paciencia y flema. Es imposible en un equipo de muchas visitas, todas con "pegas", un gerente de nervios o temperamento. El gerente es la "eminentia gris" del equipo de fútbol. Aparte su trabajo normal de oficina, ha de resolver el quizá peor de todos: el de atender a los que llegan al club a rogar que se le renueve el abono porque estaba fuera y se le pasó el plazo. El gerente, de otro lado, es quien, en los encuentros de excesiva demanda de entradas, tiene que ingeniárselas para encontrar el procedimiento de complacer a todos y no defraudar a nadie.

El gerente es el hombre que tiene que estar en el club desde la mañana hasta la noche, ora poniendo precio a las entradas, según lo acordado en la Junta directiva, ora escribiendo cartas, ora resolviendo las mil y pico menudencias—pequeños problemas, y por pequeños, quisquillosos—que plantea un equipo. Nosotros admiramos a don Antonio Sicilia porque sabemos cómo trabaja y se mueve en su despacho; cómo atiende a todos, incluso a los socios infantiles, y cómo se esfuerza en no defraudar a nadie. Tiene mérito el ser gerente, pero es mucho más meritorio aun el saber ser gerente. Don Antonio Sicilia es, por otra parte, en el Real Madrid, uno de sus motores más importantes.

PERSONAL DE OFICINAS

No es que nos hayamos olvidado del personal administrativo. Lo hemos rezagado expreso para este apartado. La plantilla de oficinas la integran quince personas, y a la cabeza de ella, el señor Alonso, con treinta y cinco años de ejercicio en la casa. Es el más antiguo de la institución. Y es, con Sicilia, el otro motor de este trimotor que es el Real Madrid, porque no hay más remedio que dejar el motor central para Santiago Bernabéu, el presidente y principal propulsor de lo que es en la actualidad el Real Madrid.

SERVICIOS CONTRATADOS

Hay en Chamartín una serie de servicios que no dependen directamente del Real Madrid, en cuanto que éste los ha arrendado, y que facilitan medios de vida a muchas personas: son los servicios de bar, en los que trabajan cuatrocientas personas, y los de almohadillas. Hay otros servicios menos importantes, como son los de los que venden caramelos, periódicos, programas, etcétera.

Así es Chamartín, o el Real Madrid, pero seremos más exactos si decimos Chamartín, pues es el estadio lo que motiva la movilización de tanta gente, entre la que hay que mencionar a los ordenanzas del club social, que suman once.

¿Más de dos mil personas arrancan su pellizco económico al Real Madrid?... Así, así.

JUNIOR

ESTA NOCHE, LUCHA EN LA TERRAZA EUROPA

UN COMBATE DECISIVO CHAUSSON - KING KONG

LOS DOS CAMPEONES DISPUTARAN UNA BOLSA UNICA

Dos asaltos de cinco minutos y un tercero hasta resultado definitivo encuadrarán las condiciones técnicas de este extraordinario encuentro entre los "craks" de la Terraza Europa y del campo del Gas, los superfenómenos Chausson y King Kong, que esta noche en el "cubil" del vizealibano tratarán de dirimir su acuosísima rivalidad que ha creado a lo largo de toda la temporada canicular de lucha un clima de emoción que hoy, al fin, va a resolverse en un tempestuoso choque que culmina todas las emociones y resume todo el interés del momento actual del "catch" en nuestras latitudes. El tema de rivalidad deportiva entre estos dos colosos de la lucha se encuentra acrecentado por la "decisión económica" de ambos adversarios al imponer que las bolsas fijadas para cada uno de ellos constituyan un fondo único que percibirá el vencedor.

Con estos antecedentes nada cabe añadir para reforzar el signo de atracción de esta pelea que todos los buenos aficionados, todos sin excepción, sabrán valorar en su justa medida. Y así la Terraza Europa registrará esta noche "el lleno del siglo".

Ayer noche tuvimos la oportunidad de charlar breves momentos con el bilbaíno y el sirlolibanés. Así se expresaron uno y otro:

—Deseaba que llegase este momento—dijo Chausson—, puesto que de una vez para siempre va a quedar resuelta la cuestión de una superioridad muy discutida. Considero a King Kong como un adversario muy difícil y peligroso, pero tengo absoluta confianza en mi triunfo. No quiero añadir más.

Por su parte, el gigantesco barbudo habló así:

—No he conocido la derrota en todos los combates que he disputado este verano. Esta noche espero que no se rompa esta línea, aunque ya sé que será hoy cuando más tendré que batallar y comprometer. Chausson es el campeón de Europa. Pero yo soy invencible. No lo olvide...

Así están las cosas.

Banquete a Dempsey y a Firpo, en Buenos Aires

BUENOS AIRES, 14.—La Asociación Argentina de Boxeo ha invitado a un banquete, que se dará esta noche, a Jack Dempsey y Luis Angel Firpo, que hace justamente treinta y un años pelearon por el título mundial. Los dos pugiles son actualmente millonarios.

Dempsey cenará pasado mañana con el Presidente Perón y partirá en avión para Nueva York el viernes. (A.M.)

LA CLASE EXCEPCIONAL de "NEVER SAY DIE"

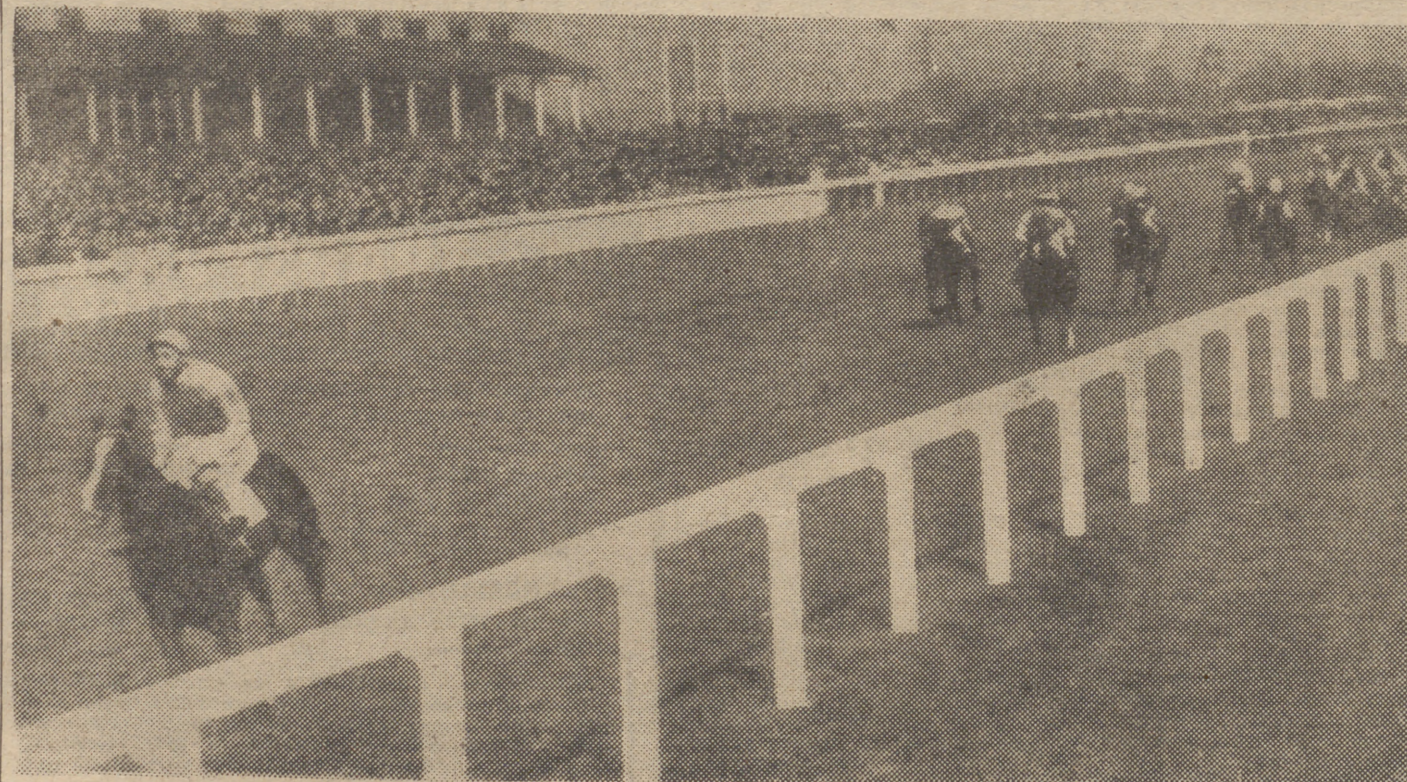

"Never Say Die", montado por Charlie Shirke, se desprende de los demás caballos y gana por handicap en Saint-Leger la carrera. Ganó también este año el Derby. Es su propietario el americano Mr. Robert Sterling Clark. (Foto Cifra.)

MUNDO DEPORTIVO

Después de haber jugado el Madrid contra un Valencia que puso defensa de ocho hombres ante el marco, le corresponde jugar al Madrid contra la Real Sociedad, que es otro de los equipos de características defensivas, con defensa poblada. Como el partido es en Atocha, a lo mejor, la Real abre sus líneas para intentar ganar al Madrid con un decidido juego de ofensiva; pero es más probable que la Real juegue también a la contra, por dos razones: una, porque la Real ya conoce al Madrid y se apoyará en esa experiencia del último partido que jugó el Madrid en ese campo, la mejor exhibición que hiciera el equipo de Fernández para ganar el título liguero de 1954, y la otra, por el recuerdo del empate que la Real consiguió en Chamartín en la primera vuelta de aquel torneo, recuerdo que ha venido a reanimar el Valencia con su éxito. El Madrid, pues, debe prepararse para hacer "slalom" otra vez en Atocha.

El Atlético se ha comprometido ya a ganar al Málaga. ¿Razón? Que está prohibido perder dos partidos seguidos cuando esos partidos se juegan contra equipos recién ascendidos de Segunda División.

Un partido que será un éxito para esas Peñas deportivas que organizan viajes a ser el Valencia-Madrid de la segunda vuelta. Se admiten inscripciones en Alfonso XI, núm. 6, y Casa Fulano, Casa Zutano, Casa Mengano y... y Casa Mariano. Sobre todo, ésta no puede faltar.

Hoy pelean para el Campeonato del mundo Rocky Marciano y Ezzard Charles. Otra vez negro contra blanco. Creo que es el tercer combate que realizan. Como hay escasez de pesos pesados en el mundo, al menos de la calidad suficiente para merecer ser nombrados aspirantes,

forzosamente tienen que darle tres o cuatro pases a la misma combinación. Los empresarios o promotores hacen milagros para organizar combates que atraigan gente a las taquillas. Rocky ha vencido a Charles las dos veces; pero han presentado las cosas de tal manera que el público cree que puede vencer esta vez el negro, a pesar de los treinta y tres años que dicen que tiene. Para reforzar este argumento, ha opinado Joe Louis, que portavoz de los deseos del barrio de Harlem, ha dicho que ganará Charles. Los marcanos (que no son los habitantes de Marte, sino los partidarios del italoamericano) creen que ganará Rocky, y dan momio en las apuestas. Mañana veremos en qué queda este juego. Suponiendo que la lluvia no obligue a aplazar el combate, que es cosa que suele ocurrir cuando se montan combates al aire libre.

El sábado, en las Ventas, hubo también combate de blanco contra negro. El blanco era Mariano Medina, y el negro, Pedro Antonio Jiménez. Pero lo curioso es que Jiménez es un negro de Madrid, un negrito de aspecto cubano, piel oscura, pelo ensortijado, labios gruesos. Nosotros le llamamos Jiménez, porque nombramos a los boxeadores por sus apellidos. El público, en cambio, le llama Pedro Antonio. Para mí, Pedro Antonio es todavía Alarcón, el novelista, lo que no quiere decir que dentro de poco Pedro Antonio no lo pueda ser también Jiménez.

El Atlético ha hecho muy bien en ampliar su Estadio. El entradón del domingo pasado en Chamartín expone mejor que nada la afición existente y la conveniencia de que haya muchas localidades a la venta. La afición crece y los campos tienen que ir al compás de los públicos.

GILERA

El España-Francia de atletismo

Para dentro de unos días está señalado el España-Francia de atletismo, que se celebrará en San Sebastián. Y ya se ha dado la composición del equipo nacional que nos representará ante el potente país vecino, potente para nosotros, se tiene, puesto que acaba de ser ampliamente derrotado en el propio París por la selección alemana por 121 a 87 puntos.

Es curioso que estos dos equipos hayan sido los dos rivales de España en esta temporada. Alemania ha superado netamente a los dos. ¿Quiere esto decir que España puede, dada la línea comparativa, igualarse con Francia?

Pues, no. Volvemos a perder, quizá con la misma amplitud que contra Alemania, si bien aquí caben más posibilidades de victoria individual que contra los germanos; pero, desde luego, no se prevé que se van a ganar muchas pruebas.

La selección nacional, al parecer todavía no firme, es la siguiente: 100 y 200 metros, Llana y Ruano; 400 metros, Bremón y Fómica; 800 y 1.500 metros, Macías y Marin; 5.000 y 10.000 metros, Amorós y Hurtado; 110 metros vallas, Lacunza y Berenguer; 400 metros vallas, Fómica y Gómez; altura, Casado y S. Martínez; longitud, Campanal III y Casado; triple, Campanal III y Utiel; pértiga, Bonet y Massé; peso, Del Pino y Adarraga; disco, Quadra-Salcedo y Urbina; jabalina, Apellániz y Aldazabal o Abascal; martillo, Quadra-Salcedo y Bosch o Lorenzo Martínez.

Hay varios nuevos internacionales en nuestra selección, tales como Bremón, Marin, Hurtado, Lacunza, S. Martínez, Utiel, Massé, Urbina y Bosch. Total, nueve.

Según nos dijo en Berna un directivo de la Ligue de l'ile de France, Francia presentará un equipo mixto: donde España tenga figuras fuertes, Francia presentará figuras fuertes; donde España sea floja, Francia acudirán a la lid con segundas series. Esto no le impedirá a los galos la victoria, que puede darse por segura antes del encuentro. Claro que estas derrotas son interesantes, pues así seguirán aprendiendo nuestros atletas. Uno tiene la esperanza—la tiene desde hace seis u ocho años y no se disipa—que alguna vez seamos profesores en vez de alumnos. Por ahora hay que conformarse con este papel.

En ediciones sucesivas analizaremos, al conocer el equipo francés, las posibilidades españolas, que ya anticipamos son escasas. Pero esperamos poder ganar cuatro o cinco pruebas. Esto ya supondría casi un éxito.

Pedro ESCAMILLA

Todos los días un nombre

ATIENZA: "PARA MI, LOS PEORES INTERIORES SON LOS QUE BREGAN MUCHO."—"¿ABES DE ALGUIEN QUE NO QUIERA SER TITULAR?"

Vestuarios de Chamartín. Con nosotros, a un lado, Atienza II, con los cinco sentidos en tensión; en la mesa de masaje, tendido, recibiendo sedante para los músculos; Marquitos.

YO.—¿Iréis a San Sebastián?

MARQUITOS.—No lo sé; todavía no me han dicho nada.

ATIENZA II.—¿Y estoy igual.

YO.—¿Queréis ir?

ATIENZA.—Hombre, sí; pero una cosa es el deseo de uno...

MARQUITOS.—Y otra distinta los proyectos del preparador.

YO.—¿Os gustó Magrián?

MARQUITOS.—A mí, sí; fue constante y valiente. ¿Es eso falta?

ATIENZA.—Cumplió con lo que le mandaron.

YO. (A Atienza).—¿Serías tú capaz de hacer un marcaje parecido?

ATIENZA.—Los he hecho casi iguales en el Zaarpoza.

YO. (A Marquitos).—¿Fue duro o no?

MARQUITOS.—Yo creo que no. El saltó a evitar y destruir.

YO.—Pero ¿no crees que a veces estuvo peligroso?

MARQUITOS.—Anda, pregunta otra cosa.

YO.—Es que tú puedes responder mejor que nadie.

MARQUITOS. (Aclarando y cogiendo la intención).—Si soy duro o entro fuerte, es por mi temperamento.

ESTA NOCHE, EN NUEVA YORK, ROCKY MARCIANO DEFIENDE SU TITULO FRENTE A EZZARD CHARLES

LA DIVISION COMPLETA SE HA CONVERTIDO EN UNA OPULENTA INDUSTRIA DONDE SE HABLA DE MILLONES

Bajo la rutilante personalidad de Jack Dempsey se lograron las primeras recaudaciones astronómicas

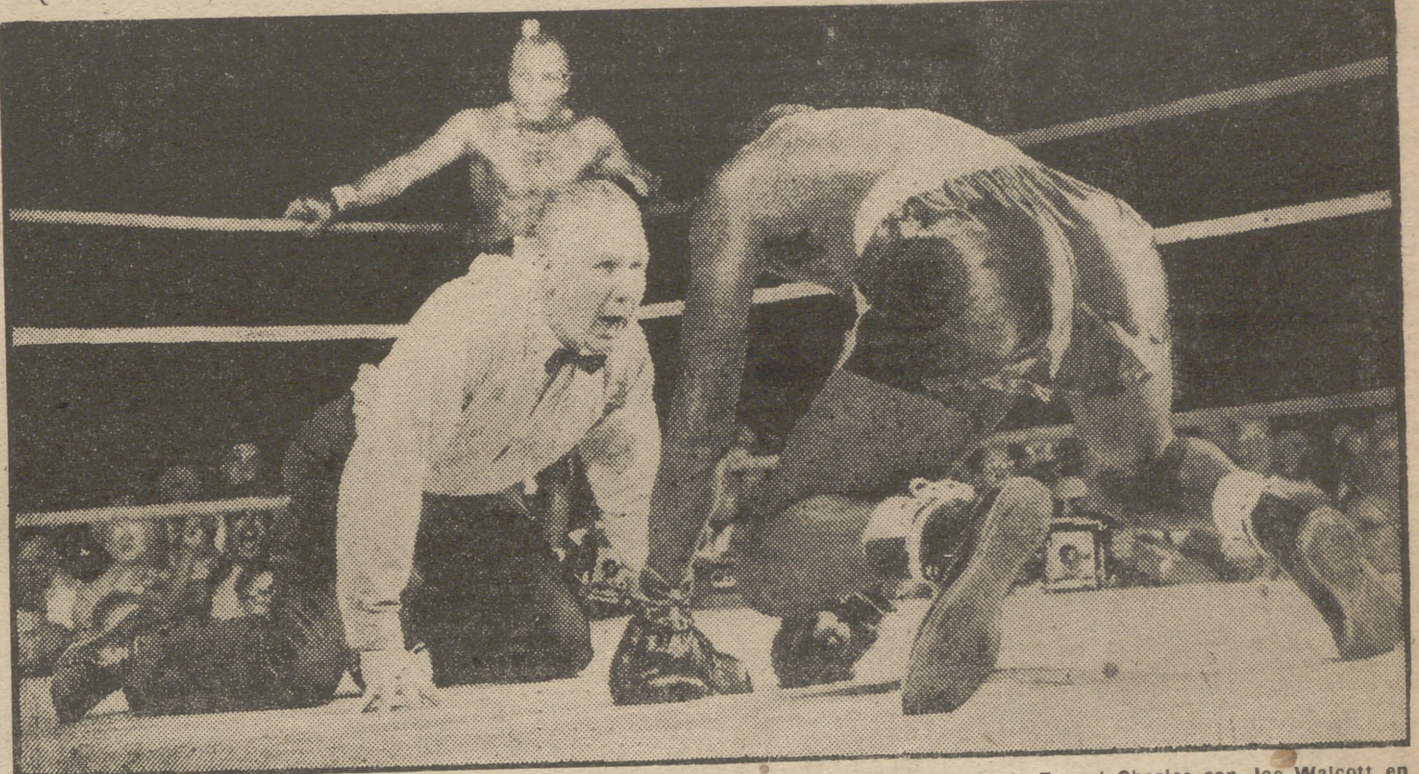

Aun a destiempo, la foto bien merece su publicación y su comentario. Se trata del combate de Ezzard Charles con Joe Walcott en su crítico momento en que el entonces campeón intenta inútilmente despegarse de la lona sobre la que fue lanzado por los puños racionales del veterano aspirante. El árbitro Buck Mc Tiernan—todo un señor árbitro—, arrodillado frente al titular que se derrumba, parece incrustar los segundos trágicos en una mente que ya no razona. Doble esfuerzo que desde el ángulo neutral contempla el nuevo rey de todas las categorías...

NUEVA YORK, 14.—Rocky Marciano es favorito en la proporción de seis contra uno en su combate de mañana, miércoles, contra Ezzard Charles, valedero para el título mundial de los grandes pesos. El campeón tiene treinta años y el aspirante, treinta y tres.

El tiempo ha sido indeciso hasta hoy, razón por la cual es posible que se reduzcan los ingresos, no alcanzando las cifras de su combate celebrado en el mes de junio pasado. Entonces presenciaron la pelea 47.585 espectadores, recaudándose 543.092 dólares.

El empresario, Jim Morris, espera otra recaudación de taquilla en el Estadio de los Yankees de 500.000 dólares, como la del encuentro en que ambos pugiles se enfrentaron el 17 de junio pasado.

Rocky Marciano dio en Grossinger 188 libras, y espera pelear con 187. Ezzard Charles, por su parte, pesó en Monticello 192, y espera subir al ring con 189 libras.

Es curiosa la opinión del ex campeón mundial Joe Louis. En su último combate, Joe Louis pronosticó la victoria de Rocky Marciano y ahora pronostica la victoria de Ezzard Charles. Ha dicho lo siguiente:

«Ezzard Charles volverá a conquistar el título el miércoles, por la noche, en el Estadio de los Yankees. A pesar del hecho de que escogí a Rocky Marciano en el último combate, creo que Ezzard Charles ganó. Ahora creo que Ezzard Charles ganará, porque se ha entrenado en buena forma, debidamente, para este combate; ha hecho guantes con los entrenadores que convenia. En este combate deberá emplear más su gancho de izquierda o de derecha.»

Ezzard Charles ha totalizado 106 asaltos en su entrenamiento. Es el primer boxeador a quien se han dado tres oportunidades para reconquistar el campeonato mundial. (AHL)

Hace setenta y cinco años el peso completo más famoso se llamaba John L. Sullivan. Era reconocido como el campeón; pero el boxeo, ejecutado a puño limpio, no se permitía por la ley, y los pugilistas peleaban por apuestas personales o apuestas de patrocinadores, en campamentos fuera de la ciudad o en barcas ancladas en un río. Desde entonces hasta la fecha la profesión de los varones ohatas ha progresado mucho, y hoy, el rótulo de campeón mundial de peso completo es codiciado por pugiles, managers y promotores. Un campeón mundial "heavyweight" puede valer de uno a cinco millones de dólares. Como que representa el fruto supremo del boxeo profesional.

En la Edad de Oro del boxeo Jack Dempsey ganó más de seis millones de dólares; Joe Louis, más de cuatro millones. Joe Walcott, con más de cuarenta años encima, embolsó un cuarto de millón como retador de Rocky Marciano. ¡Y sólo trabajó un minuto del primer round! Marciano, el actual campeón, alcanzó su primer millón con la pelea frente a Roland La Starza el día 24 de septiembre en Polo Grounds. Este match fué visto por sesenta millones de televidentes, en más de 300 teatros equipados con pantallas gigantes de televisión a través de los Estados Unidos, incluyendo el Golfo de México, la frontera de Canadá y la costa del Pacífico.

En 1927 Jack Dempsey y Gene Tunney recaudaron dos millones y medio de dólares en Chicago. Tunney, como campeón, ganó 900.000, y Dempsey, como retador, medio millón. Estos récords, que aún mantienen su vigencia, serán rotos dentro de pocos años con la ayuda de la televisión teatral.

Y pensar que este fabuloso título de campeón mundial de peso completo no valía más que unos cientos de dólares a su poseedor! John L. Sullivan, primer campeón que usó guantes de boxeo—¡dos onzas pesaban aquellos homicidas guantes!—, llegó a ser tan popular que el público le toleraba su pésimo trabajo teatral, y pagaba más dinero por verlo actuar en una obra melodramática de muy mal gusto que por asistir a sus emocionantes combates dentro del cuadrilátero!

John L. lo mismo peleaba por dinero que por placer. Prefería las broncas en los cafés, donde retaba "a todo hombre nacido de mujer" a una pelea sin límite de tiempo, a puño limpio, con un premio único; ¡champaña para todos los parroquianos durante toda la noche! ¡Imaginense que Sullivan peleó contra CINCO contrarios en una misma noche por 320 dólares! Y les ganó a todos.

En 1892, ya decadente, defendió y perdió su título frente al juvenil Jim Corbett en Nueva Orleans. John fué noqueado en 21 rounds, y no recibió un solo centavo por el despojo. La pelea estaba pactada "a todo para el ganador". ¡Qué diferencia hoy en día! Ahora se firma una pelea por el título a base de un 45 por 100 para el campeón y sólo un 20 por 100 para el retador. Además, en caso de perder el campeón, el contrato le vale para una pelea revancha.

Después de Corbett, Fitzsimmons y Jeffries, que fueron campeones mundiales con más clase que los de ahora, apareció el fenomenal Jack Johnson. No ha habido un boxeador con mejor técnica defensiva ni con golpes de riposta más precisos. El upercut de Johnson era una joya del boxeo. Johnson vivió la mayor parte de su vida joven exiliado en Europa por razones étnicas. Su vencedor, Jess Willard, era fuerte, pero sin colorido. Sin embargo, Jess sirvió de trampolín para destacar a la figura más extraordinaria y magnética que ha producido el boxeo: Jack Dempsey. Con Jack el pugilismo se vistió de etiqueta, y bajo su rutilante personalidad se lograron las primeras recaudaciones millonarias del boxeo.

Con la derrota de Dempsey a manos de Tunney, la división

completa presentó a un grupo de campeones de escaso "glamour". Tunney era frío y poco emotivo. Schmeling ganó el campeonato arrodillado, reclamando "foul" con lágrimas en los ojos. Jack Sharkey era temperamental. Buen boxeador, pero inconsistente. Y más amante del dinero que de su profesión. Sharkey, manipulado por Al Capone, se dejó noquear por Primo Carnera, el fraude más grande que ha producido el pugilismo en toda su historia. Carnera fué vapuleado por Max Baer, que hubiera sido un gran boxeador de no haberle gustado más la vida nocturna y los bares. Jimmy Braddock ya estaba en decadencia—y nunca fué gran cosa—cuando venció a Baer. Y fué Braddock el que colocó a otro gran pugilista en el trono: Joe Louis. Louis reinó supremo durante doce años y defendió su título 25 veces. Entre los grandes de la división, Joe Louis es primerísima figura.

Después de Louis sufrimos la mediocridad de Ezzard Charles, producto de la retirada de Louis y de un match eliminatorio con Joe Walcott. Charles, Walcott y ahora Marciano. Muy lejos están los tres de la grandeza de Sullivan, Corbett, Jeffries, Johnson, Dempsey y Louis. Marciano es un fortísimo pegador. No boxea. Y su escuela de violencias heterodoxas no conviene a nadie. Cuando Joe Walcott firmó la revancha con Marciano, su manager, el "raquetero" sentimental Félix Bochichio, exigió un cuarto de millón de dólares para el viejo Walcott, porque prefería limpiar el título mundial de tributos, a base de una fuerte suma, que aceptar un porcentaje de las peleas de Marciano. Bochichio cree que Marciano no es un buen riesgo y que puede ser vencido por cualquier joven con punch y habilidad boxística. Por eso aceptó la pelea revancha y 250.000 dólares, sin más pretensiones. El manager de Jim Braddock, Joe Goul, que tenía fe en Joe Louis, aceptó la otra fórmula: "No revancha y el 15 por 100 de las bolsas futuras de Louis, si éste ganaba el título". Así es cómo se opera un campeonato mundial en la bolsa actual del boxeo.

Ezzard Charles estaba calodado como el retador número uno, y después de lo que sucedió frente a Niño Valdés y frente al ligero completo Harold Johnson hay que convenir en que los pesos completos están viviendo una etapa de penuria artística. Marciano nos parece capaz de seguir reinando en la empobrecida división por algunos semestres más.

Con la derrota de Dempsey a manos de Tunney, la división

ATIENZA II - MARQUITOS

MARQUITOS: "MAGRINAN HIZO UN BUEN MARCAJE; SALIO CON UN COMETIDO Y LO CUMPLIO."—"SI SOY DURO ES POR TEMPERAMENTO."

YO.—¿Visteis juntos el partido del domingo?

MARQUITOS.—Sí; pero no hicimos ningún comentario; nos lamentamos, eso sí, de la poca suerte del Real Madrid.

YO.—Vamos a ver, Atienza: ¿te molestó no salir el domingo?

ATIENZA.—No; pienso, por el contrario, que hizo bien Fernández. Yo soy nuevo en el Real Madrid. Y hasta que no me vea más veces y conozca mejor mi estilo es natural que se me desconfíe o cauto.

YO.—¿Cuales son los interiores más difíciles de marcar?

ATIENZA.—Para mí, los que obligan a bregar mucho, no dan reposo.

YO.—Marquitos: ¿quieres ser titular? La verdad.

MARQUITOS.—Sí, y cuanto antes, mejor. ¡Carómba, cómo voy a decir lo contrario! Si lo hiciera traicionaria mis sentimientos y dignidad profesional.

YO.—Te toca el turno, Atienza.

ATIENZA.—¿Sabes de alguien que no quiera ser titular?

Terminada la entrevista, atravesamos el túnel y salimos al terreno de juego. En una portería, Cosme, y delante de él, a veinte metros, Di Stefano, tirándole. Di Stefano lanza los balones con nervio y coraje. No quiere Di Stefano más sorpresas, porque Di Stefano tiene corazón.

UNIOR

Con la derrota de Dempsey a manos de Tunney, la división

completa presentó a un grupo de campeones de escaso "glamour". Tunney era frío y poco emotivo. Schmeling ganó el campeonato arrodillado, reclamando "foul" con lágrimas en los ojos. Jack Sharkey era temperamental. Buen boxeador, pero inconsistente. Y más amante del dinero que de su profesión. Sharkey, manipulado por Al Capone, se dejó noquear por Primo Carnera, el fraude más grande que ha producido el pugilismo en toda su historia. Carnera fué vapuleado por Max Baer, que hubiera sido un gran boxeador de no haberle gustado más la vida nocturna y los bares. Jimmy Braddock ya estaba en decadencia—y nunca fué gran cosa—cuando venció a Baer. Y fué Braddock el que colocó a otro gran pugilista en el trono: Joe Louis. Louis reinó supremo durante doce años y defendió su título 25 veces. Entre los grandes de la división, Joe Louis es primerísima figura.

Después de Louis sufrimos la mediocridad de Ezzard Charles, producto de la retirada de Louis y de un match eliminatorio con Joe Walcott. Charles, Walcott y ahora Marciano. Muy lejos están los tres de la grandeza de Sullivan, Corbett, Jeffries, Johnson, Dempsey y Louis. Marciano es un fortísimo pegador. No boxea. Y su escuela de violencias heterodoxas no conviene a nadie. Cuando Joe Walcott firmó la revancha con Marciano, su manager, el "raquetero" sentimental Félix Bochichio, exigió un cuarto de millón de dólares para el viejo Walcott, porque prefería limpiar el título mundial de tributos, a base de una fuerte suma, que aceptar un porcentaje de las peleas de Marciano. Bochichio cree que Marciano no es un buen riesgo y que puede ser vencido por cualquier joven con punch y habilidad boxística. Por eso aceptó la pelea revancha y 250.000 dólares, sin más pretensiones. El manager de Jim Braddock, Joe Goul, que tenía fe en Joe Louis, aceptó la otra fórmula: "No revancha y el 15 por 100 de las bolsas futuras de Louis, si éste ganaba el título". Así es cómo se opera un campeonato mundial en la bolsa actual del boxeo.

Ezzard Charles estaba calodado como el retador número uno, y después de lo que sucedió frente a Niño Valdés y frente al ligero completo Harold Johnson hay que convenir en que los pesos completos están viviendo una etapa de penuria artística. Marciano nos parece capaz de seguir reinando en la empobrecida división por algunos semestres más.

Con la derrota de Dempsey a manos de Tunney, la división

completa presentó a un grupo de campeones de escaso "glamour". Tunney era frío y poco emotivo. Schmeling ganó el campeonato arrodillado, reclamando "foul" con lágrimas en los ojos. Jack Sharkey era temperamental. Buen boxeador, pero inconsistente. Y más amante del dinero que de su profesión. Sharkey, manipulado por Al Capone, se dejó noquear por Primo Carnera, el fraude más grande que ha producido el pugilismo en toda su historia. Carnera fué vapuleado por Max Baer, que hubiera sido un gran boxeador de no haberle gustado más la vida nocturna y los bares. Jimmy Braddock ya estaba en decadencia—y nunca fué gran cosa—cuando venció a Baer. Y fué Braddock el que colocó a otro gran pugilista en el trono: Joe Louis. Louis reinó supremo durante doce años y defendió su título 25 veces. Entre los grandes de la división, Joe Louis es primerísima figura.

Después de Louis sufrimos la mediocridad de Ezzard Charles, producto de la retirada de Louis y de un match eliminatorio con Joe Walcott. Charles, Walcott y ahora Marciano. Muy lejos están los tres de la grandeza de Sullivan, Corbett, Jeffries, Johnson, Dempsey y Louis. Marciano es un fortísimo pegador. No boxea. Y su escuela de violencias heterodoxas no conviene a nadie. Cuando Joe Walcott firmó la revancha con Marciano, su manager, el "raquetero" sentimental Félix Bochichio, exigió un cuarto de millón de dólares para el viejo Walcott, porque prefería limpiar el título mundial de tributos, a base de una fuerte suma, que aceptar un porcentaje de las peleas de Marciano. Bochichio cree que Marciano no es un buen riesgo y que puede ser vencido por cualquier joven con punch y habilidad boxística. Por eso aceptó la pelea revancha y 250.000 dólares, sin más pretensiones. El manager de Jim Braddock, Joe Goul, que tenía fe en Joe Louis, aceptó la otra fórmula: "No revancha y el 15 por 100 de las bolsas futuras de Louis, si éste ganaba el título". Así es cómo se opera un campeonato mundial en la bolsa actual del boxeo.

Ezzard Charles estaba calodado como el retador número uno, y después de lo que sucedió frente a Niño Valdés y frente al ligero completo Harold Johnson hay que convenir en que los pesos completos están viviendo una etapa de penuria artística. Marciano nos parece capaz de seguir reinando en la empobrecida división por algunos semestres más.

Con la derrota de Dempsey a manos de Tunney, la división

completa presentó a un grupo de campeones de escaso "glamour". Tunney era frío y poco emotivo. Schmeling ganó el campeonato arrodillado, reclamando "foul" con lágrimas en los ojos. Jack Sharkey era temperamental. Buen boxeador, pero inconsistente. Y más amante del dinero que de su profesión. Sharkey, manipulado por Al Capone, se dejó noquear por Primo Carnera, el fraude más grande que ha producido el pugilismo en toda su historia. Carnera fué vapuleado por Max Baer, que hubiera sido un gran boxeador de no haberle gustado más la vida nocturna y los bares. Jimmy Braddock ya estaba en decadencia—y nunca fué gran cosa—cuando venció a Baer. Y fué Braddock el que colocó a otro gran pugilista en el trono: Joe Louis. Louis reinó supremo durante doce años y defendió su título 25 veces. Entre los grandes de la división, Joe Louis es primerísima figura.

BOLSA de Madrid

NEGOCIO ESCASO Y SOSTENIMIENTO EN LOS CURSOS

En la sesión de hoy persistió la tónica de la jornada precedente, pero advirtiéndose contracción en el volumen del negocio. Los cambios han seguido moviéndose en ambas direcciones; pero siempre con modificaciones de cuantía muy escasas, por lo que puede decirse que no varían sustancialmente los niveles respectivos.

Han seguido ofreciendo más acusado sostenimiento los valores bancarios y los eléctricos, mientras que se aprecia debilidad en el grupo de acciones metálicas. En los restantes, el ambiente es dispar, con cierta tendencia a la mejora de los precedentes. Al final se acentuó la desanimación, predominando en general la oferta.

Table with columns: Del día, Diferen., and various market indicators like 'Del día Diferen.' and 'Del día Diferen.'

Large table of market data with multiple columns for different categories and values.

Los cereales de otoño, especialmente el trigo, han dado producciones superiores a las de la campaña anterior.

NOTABLE MEJORA DE LA SITUACION GANADERA

El Servicio de Estadística del Ministerio de Agricultura nos envía un resumen informativo sobre la situación de campos y cosechas, ganadería y movimiento comercial pecuario al terminar el mes de agosto. En dicho informe dice:

HA MEJORADO LA SITUACION GANADERA

El movimiento comercial pecuario ha ido animándose paulatinamente a medida que van pasando los rigores estivales y han disminuido las faenas agrícolas de recolección, pudiendo decirse que se ha vuelto casi a la normalidad, en cuanto a concurrencia de ganado se refiere, a ferias y mercados. También la demanda ha mejorado, sin duda porque las bajas en algunas especies han contribuido a ello. El ganado porcino joven ha experimentado variaciones sensibles en los precios, con tendencia al alza por las buenas perspectivas alimenticias, y, en cambio, el ganado equino continúa en desequilibrio por su descenso en efectivos y precios. Ha sido bastante intenso el movimiento en terneras, con buenas cotizaciones. El censo pecuario se mantiene sostenido en todas las especies, excepto en porcino, que aumenta en sus efectivos, y el equino, que sigue descendiendo y puede llegar a constituir un verdadero problema. En cuanto al estado sanitario, es bastante satisfactorio, salvo la existencia de algunos focos de "peste porcina" y "carbunco bacteriano" y los de "glospoda", que, limitados en principio a la zona fronteriza de Navarra, se han difundido por la región. La situación de los pastos puede separarse en dos amplias zonas con sentido contrario: en todo el Norte de la Península se mantiene satisfactoriamente, merced a las lluvias, y de la meseta castellana hacia el Sur, una gran sequía ha producido el agostamiento total, y llegará a constituir un problema en la Mancha y Andalucía una sería situación si las lluvias no remedian cuanto antes. El mercado de piensos, por su parte, ha mejorado sensiblemente.

NOTA. Además de los números expresados en esta lista, han sido agregados con el reintegro de 150 pesetas cada una, todas las billetes que terminan en 0, a excepción del que ha sido...

Table with columns: Del día, Diferen., and various market indicators, including a section for 'CRUCIGRAMA'.

CRUCIGRAMA

CRUCIGRAMA puzzle grid with clues in Spanish. Includes a grid of 10x10 cells and a list of clues for horizontal and vertical words.

NOTA. Además de los números expresados en esta lista, han sido agregados con el reintegro de 150 pesetas cada una, todas las billetes que terminan en 0, a excepción del que ha sido...

Table with columns: Del día, Diferen., and various market indicators, including a section for 'SOLUCION AL CRUCIGRAMA'.

SOLUCION AL CRUCIGRAMA

Horizontal: 1. Sa. alisa. 2. éregeocel. 3. Tela. Ene. 4. Ana. ol. 5. Sáltra. 6. Salero. 7. Molida. 8. La. Tri. 9. Oro. Osen. 10. Casadera. 11. anema. oM. Vertical: 1. Setas. Aloca. 2. Arenas. Arán. 3. elatid. osE. 4. Agá. iloM. aM. 5. Lo. Arel. Oda. 6. Icé. aritE. 7. Seno. Odrero. 8. Aréla. ainaM.

Mam' Zelle Guillotine



Por La Baronesa Orcay

RESUMEN DE LO PUBLICADO.

La novela se inicia con una descripción de los días y ambientes de los albores de la Revolución francesa en 1789. Entre los libertados de la prisión de la Bastilla figura una mujer llamada Gabriela Damiens, poseedora de documentos y secretos comprometidos para una familia aristocrática que consiguió reducir a prisión a esta mujer cuando tenía diecinueve años. Al ser liberada contaba dieciséis años más. Ya en plena revolución, Gabriela se distingue por su ferocidad, y deseando la muerte para la esposa e hijas de un odiado enemigo, entabla relaciones con personajes dispuestos a llevar carne a la guillotina y perseguir al fabuloso Pimpinela Escarlata, que tanto ayudaba a las víctimas de aquellos tiempos sangrientos, y que se dedica a frustrar los planes siniestros de Gabriela—apodada Mam' Zelle Guillotine—, burlando repetidamente a aquella y a sus secuaces.

CONTINUACION (23)

Esta elevó a su vez una de las suyas y ambas manos se unieron en un suave apretón reconfortante y tranquilizador.

En cuanto hubo salido la hostelería, sir Andrew exclamó:

—Ni me pasa por el pensamiento creer que le haya ocurrido algo a Percy. Tampoco lo piensa usted, ¿verdad, lady Blakney?

—No, desde luego —replicó ésta con sencillez.

—Con su venia voy a salir para enterarme de lo ocurrido y dado lugar a tal rumor. ¿Tiene inconveniente en que saiga un rato?

—Dios te acompañe.

—Prométele no impacientarse ni inquietarse entre tanto? —insistió Foulkes.

—¡Prometido! —dijo ella en voz baja y sonriendo levemente.

—Tardaré poco en volver —añadió sir Andrew antes de salir.

Media hora más tarde volvió. Al entrar, apenas cerrada la puerta, dijo:

—He visto a Tony.

—¿Tony? exclamó Margarita, sentada aún ante el hogar donde se consumían unos leños. Sir Andrew añadió otros y continuó:

—Hace unos instantes. Venía hacia acá. Nos encontramos en la carretera de Grécourt. Me entregó una nota de Percy.

La extrajo de un bolsillo del chaleco y a la luz de la lámpara leyó:

—Las pequeñas de Saint-Lucque se hallan bien protegidas. Me las llevo a un lugar que conozco, llamado Saint-Felix, aldea olvidada cerca de Grécourt, algo hacia la derecha de la carretera. No podéis equivocaros. Venid a encontrarme. Vuestro ventero posee un cabriolé y un buen caballo que podéis alquilar o comprar. Robadlo si es preciso, y traed todas las provisiones de boca que podáis. Venid cuanto antes.

Foulkes echó el papel al fuego. Margarita siguió con la mirada pensativa su combustión.

—¡Loado sea Dios! Está sano y salvo —exclamó—, y, al fin, tendremos una ocupación.

—Mejor será que cenemos y luego tratemos del cabriolé—instituyó sir Andrew.

—Ambos procuraron tomar algún alimento, pero sin gran apetito.

—¿Dijo algo Tony de las de Saint-Lucque?

—Sí. Lo presencié todo; pero no pudo explicármelo por falta de tiempo y sobre de gente. Hubiese sido una imprudencia.

—¿Qué sabe de sir Philip Glynde y lord St. Denys?

—Sir Andrew emitió una ligera e irónica carcajada:

—Los pobres lo pasan muy mal en estos momentos.

—¿Diga, por Dios!

—Tony me contó que estuvo sumamente ocupado atándolos como fardos y dejándolos luego, como sacos, a ban donados en una cuneta, donde estarán helándose sin apenas poder moverse.

—¿Dios mío! —exclamó compasiva lady Blakney.

—¡Oh! ¡Que eso no le pre-

ocupe lo más mínimo! Están muy contentos. Son órdenes del jefe. Ya sabe que si él nos lo mandara, bajaríamos todos a los infiernos sin titubear.

Nada contestó a eso Margarita. ¡Iba, acaso, ella únicamente a discutirlo? Foulkes, el fiel lugarteniente, había hablado expresando únicamente el criterio de otros dieciocho, tan leales y valientes como él mismo. Sólo podía en lo más profundo de su alma, admirar ese maravilloso magnetismo ejercido sobre sus amigos por el único ser que, con su amor, hacía de ella la mujer más feliz y orgullosa de su marido.

Permanecieron un o s cuantos minutos más sentados a la mesa. El reloj de pared dió las cinco. Caían rápidamente las sombras de la noche. Foulkes púsose entonces en pie, saliendo en busca del hotelero, con el que trató del vehículo que deseaba conseguir.

—Queremos llegar a Grécourt antes de que sea enteramente de noche. Mi-tia, la madre del gran patriota primo mío, hace dos días que está aguardándonos. No habíamos pensado per-

dedos también parecían helados, incapaces de movimiento, tiestos. Sir Andrew, entre divertido y compasivo, detuvo el vehículo y ayudó a su amigo a encaramarse al mismo.

—¿Qué hará Percy para salvar a madame de Saint-Lucque? —preguntó en voz baja, más bien para sí misma, Margarita.

—Sólo él y Dios lo saben— contestó Tony. Luego añadió:—Fué una mala jugada separar la madre y las niñas. Significa dos trabajos, en vez de uno.

—Pero él triunfará—decretó con fervor Foulkes.

—Eso es indudable—confirmó Tony.

CAPITULO XXIV

"EL RINCONCITO"

El "Parc aux Daims" no era el único hogar del Artois solitario y abandonado. La provincia, próxima a la capital, y desde los indicios de la Revolución, había padecido las consecuencias de tanta palabrería inflamatoria y arrebatada, de tanto discurso lanzado desde el in-

do de varias dependencias, cuerdas y establos, donde el fatigado viajero podía hallar grato reposo. Plácida hospedería, como tantas existían en la campiña francesa, denominábase significativamente "El Rinconcito". Fué propiedad de un digno hijo del Artois y tuvo renombre por la excelencia de la cerveza que elaboraba y el vino que ofrecía al fatigado viajante. Su vida al lado de su esposa y familia fué laboriosa y ejemplar, hasta que un grupo de forajidos venidos desde París y pagados por agitadores, irrumpió en la floreciente hacienda que arrasó e incendió, no quedando en pie más que los muros humeantes de lo que años atrás había constituido uno de los cómodos lugares de descanso. Era casi un hogar para el modesto caminante. El desgraciado dueño, su esposa, sus hijos, desaparecieron sin dejar rastro. Sólo quedaron en pie los muros ennegrecidos de las calcinadas viviendas, azotados por las inclemencias del tiempo que iban completando la labor de destrucción iniciada por las pasiones humanas des-

plena de leche. Posiblemente se había añadido a este líquido alimento unas gotas de coñac.

—Eso os sentará bien, pequeñas —les dijo acercándose el collete de la botella, cuyo contenido sorbieron ávidamente. El hombre no pudo menos de sonreír, diciéndose para sus adentros: "No creía que resultara tan buena ama seca". Unos instantes después las voces de "¡Mamá, mamá!" fueron cesando gradualmente y las dos criaturas quedaron inmóviles y dormidas. Luego salió del cuarto y esirando brazos y piernas, exclamó:

—¡Caramba! ¡Estoy que no me aguanto! Me duelen todos los huesos. Nunca imaginé que una mujer pudiera pegar tan fuerte.

Después volvió al carro, echó una mirada a su interior, donde yacían estrechamente ligados tres hombres envueltos en sus propios abrigos y amordazados.

—Menos mal, amigos —exclamó—, que tal como estáis no podéis hacer gran daño, ni tampoco padecerlo.

Ató luego los caballos a unas

haya dado cuenta de que las dos pequeñas se le habían escapado. Y las que lanzó, las amenazas que soltará, fulminando contra todo y todos, cuando...

—¡Interrompióse en seco. Su aguzado oído había percibido, a distancia, el rumor de ruedas. Sobreponiéndose a su cansancio, se incorporó nuevamente, estirando los brazos. Alto, vigoroso, magníficamente varonil; ancho de espaldas y ágil, como si en toda su existencia no hubiera sabido lo que es un dolor físico.

—Margarita se acercaba! ¡Estaba a punto de llegar! ¡Quizá dentro de cinco minutos ya la estrecharía en sus brazos...

Un cuarto de hora más tarde aquel recinto olvidado cobijaba a los tres hombres que, poco antes, habían asistido al casi trágico drama representado por Mam' Zelle Guillotine y el comisario-jefe Lescaer, cuyo papel principal fué desempeñado por su amado jefe, víctima propiciatoria y voluntaria del suceso.

Estaban sentados en el suelo, muy juntos, a fin de defenderse contra el frío intenso. Una linterna de establo colocada ante ellos, les iluminaba precariamente, mientras injería un modestísimo condumio, hundiendo sus dientes jóvenes y sanos en sendas rebanadas de pan casi seco, acompañadas de queso y rociado todo, de vez en cuando, con un trago de coñac. Vestían haraposos uniformes de infantería, iguales a los distribuidos por la administración militar, de la época a los soldados destinados a las guarniciones de localidades secundarias. Aquellos auténticos sibatitas, acostumbra-dos a sedas y perfumes, encajes y finas sábanas de Holanda, estaban ahora, sentados en el suelo, sin acordarse de que existían en el mundo deliciosos caldos, de afechos borgoñeses, pavos trufados y pasteles de Estrasburgo y sintiéndose más alegres y satisfechos de la vida que nunca. Nunca, tampoco, habían vivido tan intensamente.

También la acompañaba sir Foulkes, recién llegado con lady Blakney, desde las cercanías de Mézières en un desventurado cabriolé, comprado a un precio fabuloso al dueño del "Ecu d'Or". Sir Andrew había pasado un mal rato cuando al entrar en "El Rinconcito" fué saludado por sir Philip Glynde y lord St. Denys con ceñudas reclamaciones, exigiendo algo que comer.

—¿Queréis comida?—protestó entonces sir Andrew remediándose—. ¡Valiente pan dilla de tragones estáis hechos! ¡No acabo de daros pan y un sabroso pedazo de queso a cada uno?

—¡Sabroso el queso?—protestó sir Philip, simulando profunda indignación—. ¡Lo habéis oído, St. Denys? ¡Y supongo que aplica ese mismo calificativo a la rebanada de pan duro, capaz de poner a prueba los colmillos de cualquier felino?

—Escúchame bien, Foulkes—continuó St. Denys ceñudo—. Ve ahora mismo a buscar una cesta que vi arrinconada en el vehículo que te trajo hasta aquí y nos ofrece algo que un "gentleman" inglés pueda decentemente masticar, o...

—Sin descuidar vino en cantidad suficiente para calentar, al mismo tiempo, nuestros entumecidos gaznates —interpuso el otro.

Sir Andrew se echó a reír, divertido, encogiendo los hombros.

—¡Bien, bien! ¿Y cual es la alternativa?

—O aduces inmediatamente tus buenas razones para no acatar nuestros mandatos.

—Me será muy fácil tapanos la boca—replicó Foulkes chanzandose—. Las provisiones no están destinadas a ser devoradas por unos glotonos como vosotros. Han de reservarse para la jornada que aún nos espera. Y habéis de saber, además, que estoy dispuesto a defenderlas con todo coraje, hasta la última gota de mi sangre, contra vuestra voracidad de aves de rapiña.

(Continuará.)

(Publicada con autorización de la Editorial barcelonesa Luis de Caralt.)



Hayas
15/9/54

manecer aquí tanto tiempo; pero mi hermana se sintió fatigada después del ajeteo del viaje y, además, hemos estado muy bien en vuestra casa—añadió amablemente.

El ventero, pese a la afabilidad de su huésped, y rapaz como la mayoría de los del oficio, exigió un precio exorbitante por el cabriolé y el caballo que no quiso alquilar, sino vender, y por la cesta llena de provisiones de boca que colocó en su interior. Simuló gran intranquilidad, habló de que se exponía facilitando a unos extranjeros transitar a través del país sin permiso especial de la Policía. Alegó que tales circunstancias habían de ser tenidas muy en cuenta y compensar en metálico, dada la exposición que para él significaban, aparte del valor del vehículo y del caballo.

Pero sus escrúpulos patrióticos cedieron finalmente ante media docena de lises. Poco después, el cabriolé estaba enganchado. Sir Andrew empujó las riendas. Margarita, bien envuelta en su chal y abrigada, se instaló a su lado.

En la carretera que conduce a Saint-Felix dieron con lord Anthony Dewburst, uno de los pelimetres más elegantes de la sociedad de Londres y Bath. Iba metido en un andrajoso uniforme y calzaba botas semides-truzadas. Su nariz había adquirido tonalidades violáceas. Sus

terior y el exterior de café y lugares públicos, incitando a una población aldeana, hambrienta y resentida, a cometer toda clase de desafueros. Tales actos de pillaje y saqueo no iban únicamente dirigidos contra los así llamados aristócratas, sino que, en la mayoría de los casos, resultaban sus víctimas los granjeros acomodados y los labradores dueños de sus tierras. Incluso más de un humilde campesino cayó víctima de odios personales inconfesables, bajo el furor de la desencadenada plebe, viendo cómo invadían y destruían su vivienda aquellos a quienes, hasta entonces, tuvo por compañeros y amigos.

Esa fué también la suerte que cupo a la antaño próspera aldea de Saint-Felix, distante sólo un par de leguas de Mézières y menos de media de la carretera principal de Grécourt. En aquel año de gracia y fraternidad, 1794, no quedaba del que fué risueño pueblecito más que un triste amasijo de casitas abandonadas, semiderruidas, abiertas sus puertas y ventanas sin cristales a todos los vientos. El campanario de la pequeña iglesia parroquial erguiose aún, agrietado, hacia el cielo, pero ya no volvería a tocar sus campanas resquebrajada. El presbiterio había quedado enteramente destruido por las llamas.

Junto a éste levantábase anteño un acogedor albergue, rodea-

encadenadas al amparo de esas tres altisonantes y bellas palabras: Libertad, Igualdad y Fraternidad.

Y cual cruel sarcasmo e irónica apostilla, seguía agitada por el viento, en medio de tanta desolación, la enseña que en su día señoreaba el portal de entrada de la que fué acogedora hospedería. En esta enseña aún seguía leyéndose "El Rinconcito". Pero ya nadie franqueaba aquel desnudo umbral. Ningún viajero llamaba a esa puerta.

Nada atrayente aparecía, efectivamente, en aquel atardecer de febrero "El Rinconcito" cuando ante sus ruinas se detuvo un carro cubierto. Su conductor dejó caer las riendas y saltó al suelo. En el interior, bien envueltos en mantas, había dos bultos. No eran, sin embargo, fardos corrientes, sino que, de sus profundidades se oían unas voces que, llorosas, reclamaban: "¡Mamá, mamá!". El cochero entró con gran cuidado primero uno y luego otro en la semiderruida vivienda, dejándolos en el suelo de una habitación menos ruinosa que las restantes, si bien carente de mobiliario. Puso especial cuidado en destapar las dos caritas ocultas entre las mantas y tras escuchar unos instantes el lloriqueo de las niñas, extrajo lentamente del fondo de uno de sus bolsillos una botella

anillas incrustadas en la pared del edificio y recogiendo un pequeño bato que se hallaba junto al sitio que antes ocupaba, entró nuevamente en el interior de "El Rinconcito".

Nuestro hombre no era otro que sir Percy Blakeney, el príncipe de los gomosos, niño mimado de la sociedad de Londres y de Bath (brillante "sportman" y siempre el más elegante y animado de sus compatriotas. Pero no parecía nada de todo eso en aquel momento, cuando después de internarse en el semiderruido edificio, cayó rendido al suelo. Ahora que ya no debía de obedecer a ningún apremiante imperativo, se produjo en él la natural reacción y pese a su indomable fuerza de voluntad, se sintió agotado y débil. Todo el cuerpo le dolía. Palpóse con ambas manos, cerciorándose de que no existía ninguna fractura.

—¡Qué manera de zurrarme! ¡En mi vida recibí semejante paliza! ¡Maldita sea!

Pero seguía sonriente y animado. Un contratiempo físico no era suficiente para abatir su temple excepcional. De no ser el malestar general y el dolor de cabeza de que se resentía, producido por los salvajes golpes que aquella fiera le había propinado, casi se hubiera puesto a cantar alegremente.

—¡Vive Dios! Las maldiciones que habrá echado en cuanto se-

ESPECTACULOS

Los estrenos

ROXY - A

"Amor sobre ruedas"



Es innegable que el costumbrismo que pasea por la "Alcalá" está ya demasiado exprimido. Sea cualquiera su enfoque. Es senda harta trillada. Sin embargo, es justo decir que bien manejados los conocidos ingredientes, insertos en una historietita, también tocada y retocada, con mezcla de allicientes divulgados por el chiste o la caricatura periodística, todavía ofrece el "casticismo" alguna fase que el público no se fatiga de volver a ver, sobre todo si se la ofrecen artistas populares y de notoria simpatía. Ramón Torrado conoce el flaco y cuida con cierta resolución y desenvoltura en su medio de la cinematografía eficaz que vulgarmente se conoce por taquillera.

Lo demás ya está a cargo de esa compenetración entre las figuras de ficción y los espectadores, propicios por tal motivo sentimental a la comprensión y a desechar "lunares" cuando los hay.

Así, pues, enfrentados con la pareja preferida—Carmen Morell y Pepe Blanco—, Pepe Isbert, tan gracioso, los arripopulares "Tip" y "Top", Riquelme, etc., etc., todos conformes.

"Amor sobre ruedas" se desliza así, como tal película, sobre ruedas divertidas y a veces chispeantes igual que artificio de pirrotécnico.

Y eso es todo.

G. DE LA P.

Llegó el "indio" Fernández



En la madrugada de hoy llegó a Barajas, procedente de Méjico, el famoso realizador azteca Emilio Fernández, conocido en el mundillo cinematográfico con el apelativo artístico de "el Indio Fernández". Este extraordinario director, que ha dirigido películas de éxito mundial, "María Candelaria", entre otras, ha sido contratado por la prestigiosa productora española Unión Films para dirigir "Nosotros dos". El guión, obra de María Luisa Azcárraga, está basado en la vida de los que habitan en la Albufera de Valencia. Un tema duro y crudo, que le va muy bien al temperamento de este magnífico director, pues no hay que olvidar que su vocación por el cine nació luego de meditar sobre la fuerte impresión que le produjo la muerte del famoso Rodolfo Valentino, desaparecido en plena juventud, y al que no llegó a conocer, aunque los rápidos azares de la vida le hicieron viajar en el mismo tren que condujo a California los restos del celebrísimo astro de la pantalla. La impresión que le produjo esta muerte le decidió, por contraste, a dedicar todo su interés al cine, en el que tan definitivos éxitos ha obtenido.

"Música y lágrimas"



June Allyson, encantadora y simpática actriz, comparte con el formidable James Stewart los principales papeles en la formidable superproducción en technicolor "Música y lágrimas", la historia de un amor que fué manantial de melodías. Presentada por Universal Films, el estreno de "Música y lágrimas" se anuncia para mañana, jueves, en el cine Coliseum.

Una apasionante aventura



Vera Miles y Guy Madison son los protagonistas de la soberbia superproducción en color y en relieve "La carga de los Indios". Una aventura tan violenta que sólo la tercera dimensión puede revelar su fuerza fabulosa y hacer al público partícipe de todas sus emociones. La más sorprendente y audaz de las realizaciones, cuyo estreno se anuncia para en breve, presentado por la marca Warner-Bros.

COLISEVM

MAÑANA, JUEVES, ESTRENO
PRIMERA SELECCION EXTRAORDINARIA DE LA TEMPORADA

JAMES STEWART
JUNE ALLYSON

COLOR POR Technicolor

DIRECTOR ANTHONY MANN



MÚSICA y LÁGRIMAS (GLENN MILLER)

La historia de un amor que fué un manantial de melodías

Autorizada para todos los públicos

LA MUSICA DE GLENN MILLER "HOMBRES", historia del valor y la cobardía

"Música y lágrimas" (Glenn Miller), conmovedora película Universal-International, en technicolor, que protagonizan James Stewart y June Allyson y cuyo estreno se anuncia para dentro de breves días, es un drama de la vida real, la apasionada historia de un amor que fué manantial inagotable de bellas melodías.

Su trama reproduce los sucesos más salientes de la vida de Glenn Miller, sus penas y alegrías, sus momentos triunfales y, por último, la trágica desaparición del llorado músico, cuyas composiciones y geniales arreglos nunca serán olvidados.

Los hechos que pasan por la pantalla son tan asombrosos y al mismo tiempo tan profundamente humanos, que llega uno a preguntarse si verdaderamente sucedieron. Y, sin embargo, todos y cada uno de ellos han sido arrancados a la realidad.

Y para que el lector se dé cuenta de las sorpresas que le guardan relataremos brevemente una escena, que casi nos atreve-

ríamos a afirmar que es capaz de ablandar el corazón de un militar prusiano.

Quando Miller acaba de alcanzar el pináculo de la fama estalla la segunda guerra mundial. Glenn ofrece sus servicios profesionales al Ejército de los Estados Unidos y es encuadrado en sus filas con el grado de capitán. Al frente de diversas bandas militares recorre los centros de instrucción y reclutamiento. Los soldados desfilan sin entusiasmo a los gastados acordes de arcaicas marchas militares. Un día, Miller no puede más y, sin pensar en las consecuencias de su acción, agita brioso en el aire la batuta, trazando los ágiles compases de "San Luis Blues" transformada en marcha. Como impulsados por un resorte, como si en su interior hubiera prendido súbitamente la llama del entusiasmo, los soldados abandonan el paso cansino para convertirse en la tropa más marcial y airosa que jamás haya desfilado.

"Hombres." He aquí la historia que escribió Carl Foreman basándose en los amores y problemas torturadores de los jóvenes ansiosos de realizar la imagen de sus vidas sobre el modelo de lo ideal, pero afrontando para ello una situación anormal y desesperante. También es la historia de las mujeres que saben, con bastante amor, llegar a la meta de su propósito. Lo es asimismo de las que no saben hacerlo, por error o cobardía...

Pero, sobre todo, "Hombres" es el triunfo del indomito espíritu humano sobre las más tremendas circunstancias.

De los hombres y mujeres de esta extraordinaria película, dos seres se destacan por los agudos acentos de su personalidad: Marlon Brando, en el más formidable de sus triunfos, y Teresa Wright, con la más tierna y conmovedora de sus creaciones.

Muy pronto será dada a conocer en Madrid esta extraordinaria producción de Stanley Kramer, dirigida por el gran Fred Zinnemann.

LA REBELDIA FRENTE A LA ADVERSIDAD



CAMERON MITCHELL, SORPRENDIDO

Durante el rodaje de los exteriores mejicanos del Cinema-Scope de Henry Hathaway "El jardín del diablo" ("Garden of Evil") Cameron Mitchell llegó a la fonda del poblado, donde le habían reservado una habitación para pasar la noche.

Mientras estaba llenando su impreso de entrada, un pequeño y desaprensivo escorpión irrumpió sobre la hoja: "¡Carabamb! —exclamó Cam—, no es la primera vez que me enfrente con un escorpión. ¡Pero esto de que se atreviera a consultar antes el número de mi habitación no me había ocurrido nunca!"

3^a Rialto
Y SIGUE EL GRAN EXITO DE
AUTORIZADA PARA TODOS LOS PUBLICOS

La GRAN TENTACION

CARTELERA DE MADRID + CARTELERA DE MADRID

GACETILLAS

¡OIGA ESTA NOCHE POR "RADIO MADRID"!

La retransmisión de "Solera y Salero número 2", con Marisol Reyes y Enrique Montoya, el fenómeno del "cante". Price. (Refrigerado.)

TEATROS

Funciones para mañana

ALBENIZ.—7 y 11 (Compañía revistas M. Paso): Lo verás... y lo cantarás, por Ruth Moly, Tony Leblanc, Manolo Gómez Bur. Butaca, 15 ptas.

ALCAZAR.—(21-22-52. Compañía Cayetano Luca de Tena, con Carlos Lemos.) 7, 15 y 11: Madrugada. (Penúltimo día.) Sábado, reestreno de Canción de cuna.

CALDERON.—(39-13-33.) 7 y 11: Antonio Molina con Tona Radely en Hechizo.

COMEDIA.—(Cia. Dramas Políticos: ¡El criminal nunca gana!) 7 y 11: La muerte asiste al teatro, de D. y A. Baylos. (Intriga y emoción.)

COMICO.—(Aurora Redondo-Valeriano León.) 7 y 11: No es tan feo el león...

FUENCARRAL.—(Cia. Gloria Romero.) 7 y 11: Guitarra mía. Música del maestro Moreno Torroba.

INFANTA ISABEL.—(Serrador-Sala-Collado con Catalina Barcelona.) 7 y 11: Leyenda de una vida, de Stefan Zweig.

LATINA.—7-11: Mosaico Español. Variedades. Mary Merche, Enrique el Sevillano, Tomás de Antequera, Luisita Esteso. 10 atracciones. 15 ptas. butaca.

LOPE DE VEGA.—(Refrigerado. 22-20-81.) 7-11: Eva Montes y Fernando Guerra presentan Crisol de ritmos.

MADRID.—(21-56-94. Refrigerado.) 7-11: La Blanca doble, del maestro Guerrero, por la gran compañía de comedias musicales Mujeres.

MARAVILLAS.—7 y 11: Compañía folklórica el Príncipe Gitano, con Dolores Vargas.

PRICE.—(Refrigerado.) 7-11: ¡Éxito! Solera y Salero número 2, Marisol Reyes, Enrique Montoya, 11 Macarenos, etc. Butaca, 15 ptas.

REINA VICTORIA.—(Compañía asturiana.) 7, 15-11: Doña Josefa y La Jilguera. Precios populares. Despedida compañía.

ZARZUELA.—7-11: Chang con su nuevo espectáculo Fantasías de ensueño. Autorizado.

Cines (sesiones numeradas)

Amaya.—El diablo siempre pierde.

AVENIDA.—7 y 11: Once padres de botas (José Suárez, Elisa Montés). Tolerada. 2.ª semana.

ROSY-BARON

BARCELO.—6,45-10,45: Duelo al sol (Jennifer Jones, Gregory Peck, Joseph Cotten). Technicolor.

Bulevar.—El diablo siempre pierde.

CALLAO.—(Refrigerado.) 7-11: La patrulla (Conrado San Martín, Marisa de Leza). Autorizada menores. (Dos primeros premios en el Certamen de San Sebastián).

CAPITOL.—(Refrigerado.) 7 y 11: Los gamberos (Gila).

Carlos III.—Aventuras del barbero de Sevilla.

COLISEUM.—7-11: Grandioso estreno Música y lágrimas. (La vida de Glenn Miller). Technicolor. (James Stewart, June Allyson.)

GOYA.—6,45-10,45: Duelo al sol (Jennifer Jones, Gregory Peck, Joseph Cotten). Technicolor.

GRAN VIA.—7-11: La enigmática señora Loverly (Greer Garson). Tolerada.

Luchana.—No me abandones.

PALACIO DE LA MUSICA.—6,45-10,45: La primera producción en CinemaScope: La tónica sagrada. Technicolor. (Jean Simmons, Victor Mature). Autorizada. Debido al largo metraje de este film se ruega la puntual asistencia.

PAZ.—7-11: (Riguroso estreno.) Los peligros de París. (George Marchal-Arletty). Pompeya.—El hidalgo de los mares.

PROGRESO.—7-11: La legión invencible (John Wayne). Technicolor. Autorizada menores. Proyecciones.—La legión invencible.

Leuwerik, Renate Mannhard). Tolerada, 3.ª semana.

ROXY A.—Amor sobre ruedas. Roxy B.—Aventuras del barbero de Sevilla.

SAN MIGUEL.—(Estreno preferente exclusivo.) 7-11: Raíces profundas (Alan Ladd, Jean Arthur, Van Heflin). Technicolor.

UNIVERSAL CINEMA.—7-11: Primer reestreno. Prohibido robar (Adolfo Celli, Tina Pica). Autorizada.

Actualidades.—Al diablo la celebridad y El aparecido.

ALBA.—(27-07-85. Reformado. Selecto.) Continúa 10 mañana: La forastera y El capitán Panamá.

Alicia.—El diablillo ya es mujer y La niña de la venta.

Alicantina.—Vuelo 971 y Los héroes del domingo.

Alhambra.—Fanfán el invencible y Tres momentos de angustia.

América.—El alcalde de Zalamea y Un disparo en la mañana.

Apolo.—Los ángeles del barrio y Alarma en la frontera.

Aragón.—Canta y no flores y Objetivo Birmania.

Argel.—Ultimátum a la Tierra y La patrulla del coronel Jackson.

ARGÜELLES.—Continúa 5: En el país vasco y Duelo al sol (Jennifer Jones, Gregory Peck, Joseph Cotten). Technicolor.

Arizona.—Los hijos no se venden y Las aventuras de Charlie Chan.

Astoria.—Fantasía española y Destinos cruzados.

Astur.—Al sur de San Luis y Tres momentos de angustia.

Ave María.—Un cuerpo de mujer y Cartas envenenadas.

Avenida (Vallecas).—Teresa y La última flecha.

Ayala.—La ruta del Cairo y Cuando los mundos chocan.

Azul.—Barrabasa y El destino de Juana Morell.

BEATRIZ.—(25-31-08.) 4: El hidalgo de los mares (gigantesco espectáculo en Technicolor; Gregory Peck, Virginia Mayo). Tolerada. (Pasos película base: 4,30-7-9-11,15.)

Bellas Artes.—Manos peligrosas.

Bellas Vistas.—¡Okay, Nerón! y El pirata y la dama.

Benavente.—Luna de sangre y La mujer sin nombre.

Bilbao.—Manos peligrosas.

CALATRAVAS.—Continúa 11 mañana: (Riguroso estreno.) Los peligros de París. (George Marchal-Arletty.)

California.—Los Blanding ya tienen casa y El hijo de Robin de los Bosques.

Carabanchel.—La patrulla del coronel Jackson y Los tres corsarios.

Carretas.—Póker de ases y Fruto prohibido.

Lavapiés.—Vaya par de marinos y Capitán Panamá.

Lepanto.—Tamborres lejanos y El hijo de Rostro Pálido.

López de Hoyos.—Las minas del Rey Salomón y El caballero enmascarado.

María Cristina.—Duda y La condesa Alexandra.

Metropolitano.—Aquel bandido soy yo y El diablo siempre pierde.

Montera.—La hechicera blanca.

Montaña.—Pleito de honor y El fantasma y doña Juanita.

Mundial.—Al son de la marimba y Agárname ese fantasma.

Muñoz Seca.—Carne de horeca y Las minas del rey Salomón.

Narce Cinema.—La gracia de antaño y El tesoro del condor de oro.

Nervión.—Alto secreto y La hechicera blanca.

Odeón.—Entre dos juramentos y Manos peligrosas.

Olimpia.—Guardias y ladrones y Alma en tinieblas.

Orsa.—Un disparo en la mañana y Cita a las once.

Palacio.—El hidalgo de los mares. Palacio del Cine.—No me abandones.

Panorama.—La legión invencible.

PAVON.—5: Aquel bandido soy yo y El diablo siempre pierde (Michele Morgan, Gerard Philippe).

Pelayo.—Lo quiso la suerte y El caballero del Mississippi.

Peñalver.—El diablo siempre pierde.

Pez.—Los ángeles del barrio y Alarma en la frontera.

Pizarro.—Rumbo y Francis en las carreras.

Playel.—La moza de cántaro y Mandy.

Postas.—Los ángeles del barrio y Alarma en la frontera.

Príncipe Alfonso.—No estamos casados y Madame de...

Quevedo.—Sed de dominio y Madame de...

SAINZ DE BARANDA.—(Alcalde de Sainz de Baranda, 26. Teléfono 38-01-26.) Continúa 4: El pescador de copias y La patrulla del coronel Jackson.

Salamanca.—Más allá del Missouri y El gran Caruso.

San Carlos.—Prohibido robar.

San Cayetano.—Secuestro y En la Costa Azul.

San Francisco.—Senderos de guerra y Los asesinos acusan.

Esta noche, estreno en la Comedia de "La muerte asiste al teatro"

AUTOCRITICA

Esta noche será estrenada en la Comedia la obra dramática "La muerte asiste al teatro". Sus autores dicen: "Cuando el teniente Tracer, de la Brigada de Homicidios de Nueva York hace una reflexión sobre el destino de un combatiente ciego, y Silvia Hornets—¡la gran actriz!—habla y Genevieve Matews revive en su cerebro días de gloria, nuestra obra está terminándose. Y es en ese momento cuando, mirando al público, nos preguntamos si hemos logrado lo que nos propusimos, divertir, entretenerlo durante las dos horas que dura el espectáculo.

El género policíaco y de misterio, tan a propósito para prender en su intriga al espectador, lo venimos cultivando hace unos años. Al animarlo en el escenario hemos querido trasladar a él su amable entretenimiento. Y deseamos—siempre el público y la crítica tienen la última palabra—haberlo conseguido.

Es necesario hacer especial mención de los intérpretes de esta compañía de primeras figuras, que fueron escogidas precisamente para la interpretación de esta obra: María del Carmen Paredes, que dice y hace su personaje con verdad y pasión; Otto Sirgo, con la difícil naturalidad del buen actor que es; Juan Cortés, María Campos, Lolita Vilar, Arturo López González, Gregorio Díaz Valero y Díaz del Castillo.

El telón va a alzarse dentro de pocas horas. Los autores vuelven a desear haber acertado como agradecimiento a los que les han alentado con su adhesión a sus relatos. Estos relatos que ahora viven físicamente en un escenario.—Daniel y Antonio BAYLOS."

Homenaje a Marisol Reyes



MARISOL REYES (Foto Saus.)

labras del señor Carcellé, se procedió a la "consagración" como estrella de Marisol Reyes, amadrinada por la gran Carmen Flores, que para corresponder a los aplausos del público cantó aquel famoso "Colón, 34", que ella popularizó en tiempos.

Entre las figuras de la escena que participaron en el animado fin de fiesta, que duró hasta después de las dos de la mañana, merecen destacarse por su brillantez y éxito las intervenciones de la gran bailarina Esperanza Rodríguez, la original y dinámica pareja de baile acrobático hermanas Mary y Dory Sistel, Gloria Romero, con su "ballet", Tona Radely. El público premió a todos los artistas con entusiasmas y continuos aplausos.

PRICE: "Solera y Salero número 2".

Nueva versión, nuevos números de Marisol Reyes y Juanita Azores y "Los 11 macarenos" y la afortunada presentación de un "cantao", Enrique Montoya, que urde fantasías flamencas sobre canciones españolas y mejicanas; alguna otra novedad coreográfica. Así puede resumirse la renovación de "Solera y Salero", que desde ahora luce un número 2 como aditamento al título y advertencia al público de que el espectáculo de Carcellé no quiere morir, no puede morir, y se renueva.

Con los artistas mencionados, el caricato y su gentil compañera, etc., etc., el auditorio lo pasó muy bien en Price y aplaudió mucho, especialmente a la estrella madrileña (con su rama de Andalucía) y al debutante Montoya.

Al final, con unas sentidas pa-

Todos los sábados publica PUEBLO "FIN DE SEMANA" Página para la mujer

Un día perdido

Advertisement for 'La Patrulla' film series. Includes logos for 'Mercurio Films S.A.', 'Cine Gran Via', and 'Real Cinema'. Text: 'PRESENTA TRES EXITOS ROTUNDOS CALLAO 2.ª SEMANA, CINE GRAN VIA 3.ª SEMANA, REAL CINEMA 2.ª SEMANA'. Features a woman in a dress and the title 'La Patrulla' repeated multiple times. Mentions 'SANGRE Y LUCES' and 'SEÑORA LOVERLY'.

Vida Local

Hoy, reunión de constructores en la C. N. S.

LES SERA DADO A CONOCER EL PLAN SINDICAL PARA CONSTRUCCION DE VIVIENDAS PROTEGIDAS EN MADRID

A las seis de la tarde tendrá lugar en el salón de actos de la C. N. S., José Antonio, 69 (tercera planta), una reunión en la que se dará a conocer el plan sindical de construcción de viviendas, tanto en el aspecto de financiación como en el de plazos, certificaciones, características de las obras, etc. Informará el subjefe nacional de la Obra Sindical del Hogar, señor Salgado, y al acto están invitados los industriales y empresarios de la construcción dedicados al ramo de la vivienda.

Plaza de Toros de Madrid

Mañana, jueves, 5 tarde Grandiosa novillada a beneficio del Montepío del Cuerpo General de Policía

Seis novillos toros del excelentísimo señor Conde de la Corte para Miguel Angel

Antonio Vázquez y César Faraco

Venta de localidades: Victoria, 9, y oficinas del Montepío, San Sebastián, 2

ASOCIACION DE LA PRENSA

MATRICULA PARA LAS CLASES

Hoy, miércoles, día 16, quedará abierto el periodo de matrícula para las clases que sostiene la Asociación de la Prensa de Madrid. En la secretaría de la entidad, palacio de la plaza del Callao, 4, pueden matricularse no solamente los hijos de los asociados, sino los parientes presentados por éstos. Asimismo se extiende la matrícula a los empleados y obreros de las editoriales madrileñas que estén avalados por los periódicos y jefes de casa.

La apertura del curso 1954-55 se verificará el día 4 de octubre, y en dicho acto serán entregados los premios y diplomas a los alumnos del año escolar 1953-54 que se han destacado.

Se advierte que es obligatoria la preparación elemental para cursar taquigrafía e idiomas, y el curso elemental comprende gramática, geografía y aritmética.

En la sección de Enseñanza de la Asociación de la Prensa (perteneciente a la secretaría de la entidad) podrán enterarse los interesados del horario de las

Se va a reunir en Madrid la Junta de Gobierno del Servicio de Comercio Exterior de la Industria Textil Algodonera

Para el día 22 del actual ha sido convocada en Madrid la Junta de Gobierno electa del Servicio de Comercio Exterior de la Industria Textil Algodonera que dicho día tomarán posesión de sus cargos, cesando, por consiguiente, la Comisión Nacional que interinamente ha venido regentando dicho Servicio.

La toma de posesión se verificará en el salón de actos del Sindicato Nacional Textil, dándosele a la misma la debida solemnidad, por lo que también han sido convocados los componentes de la Asamblea Plenaria.

Una vez que la Junta de Gobierno haya tomado posesión de sus cargos se celebrará una reunión presidida por el señor Martínez Sánchez-Arjona, en la que se estudiarán cuantos asuntos tengan interés para la industria algodonera.

Cadetes portugueses, a la Academia General Militar

HAN SIDO INVITADOS A REALIZAR EL CURSO DE ALFERECES POR EL MINISTRO TENIENTE GENERAL MUÑOZ GRANDES

Invitados por el ministro del Ejército, teniente general Muñoz Grandes, han salido para Zaragoza ocho cadetes del Ejército portugués, que realizarán el curso de conjunto para alféreces en la Academia General Militar.

Los lunes información deportiva

NOTAS Y AVISOS DE LA CIUDAD

Información religiosa

Jueves día 16. — Santos: Cornelio, Cipriano, Eufemia, Abundio.

Misa de los santos Cornelio y Cipriano, color rojo.

HERMANDADES MADRILEÑAS ASISTIRAN AL CONGRESO MARIANO DE ZARAGOZA

Con motivo del Congreso Mariano sobre la Pasión, que tendrá lugar en Zaragoza durante el Congreso Mariano Nacional, los Cruzados de la Fe, en unión de las Cofradías de Maestros Carpinteros y Ebanistas de Nuestro Señor San José y del Cristo de la Buena Muerte, de los Padres pasionistas, así como de otras varias Hermandades de Madrid que hacen su desfile durante nuestra Semana Santa, aceptando la invitación del Comité Ejecutivo Central de dicho Congreso, asistirán al mismo con sus respectivas insignias y estandartes. El viaje, en autocar, se iniciará el sábado 9 de octubre, por la tarde, para estar en Madrid al mediodía del lunes 11. Informes e inscripciones en Cruzados de la Fe (Sevilla, núm. 6), hasta el día 20 de septiembre. Plazas muy limitadas.

Avisos varios

CUPON DE CIEGOS
El número premiado ayer es el 561.

EXCURSION A TOLEDO DE PALABRA CULTA

Acción Española de Palabra Culta y Buenas Costumbres de Madrid realizará una excursión a Toledo el domingo día 19, acompañada de los alumnos de las clases nocturnas gratuitas que sostiene para obreros. Ofrendará a la Patrona de la ciudad imperial, la Virgen del Sagrario, una arqueta de flores, y entregará al cardenal primado el guión de las actividades del curso que va a comenzar (1954-55). Se postrarán ante la tumba de los caídos de las ruinas del Alcázar, y harán una detenida visita instructiva a los principales monumentos artísticos de la ciudad. El ilustre cronista de dicha entidad, don Jesús González Basanta, dará una charla sobre arte histórico.

Inscripciones, durante el día de hoy, en los locales de la Asociación (Barco, 34, y plaza del Marqués de Comillas, 4).

EXAMENES DE INGRESO EN LA ESCUELA DE PERIODISMO

Los exámenes de ingreso en la Escuela Oficial de Periodismo darán comienzo el próximo jueves, día 23 del actual, a las nueve en punto de la mañana, en el local de la ci-

tada Escuela, Zurbano, 55, Madrid.

Farmacias de guardia

Plaza de la Moncloa, 14; Marqués de Urquijo, 15; Comandante Fortea, 80 (Fuente de la Teja); plaza de Santo Domingo, 6; Segovia, 63; Tabernillas, 19; plaza de Cascorro, 6; Mariblanca, 21; Colonia Moscardó; paseo de las Acacias, 5; paseo de las Belicinas, 42; Santa Isabel, 7; Carretas, 12; Doctor Castelo, 26 (esquina a Narváez); Alcalá, 172; Eduardo Aunós, 35; Antonio Maura, 10; Prim, núm. 15; plaza de Santa Bárbara, 9; Lagasca, 126; General Mola, 60; Hermosilla, 83; Goya, 12; San, 30 (Colonia del Viso); Canillas, 2 (Colonia Virgen del Pilar); Alfonso XIII, 112 (Ciudad Jardín); Ponzano, 44; Santa Felicitas, número 13; Luchana, 14; Fuencarral, 83; avenida José Antonio, 26; Botoneras, 7 (Plaza Mayor); Alberto Aguilera, 19; Bravo Murillo, 151; Reina Victoria, 20; Garmes, núm. 61; General Ricardos, núm. 114 (Mataderos); carretera de Aragón, 133; Valentín Aguirre, 14 (Canillas); Genclana, 45 (Tetuán); Bravo Murillo, 306 (Tetuán).

CRÉDITOS Y VENTAS A PLAZOS

BICICLETAS

• POR 2,50 DIARIAS, mejores marcas. DURAMAS. Almirante, 16.

CREDITOS

• CREDITOS, hasta treinta meses sin fiador, todos artículos. Precios normales. Principio, 14, cuarto, 31-10-35.
• MARES.—Máximas facilidades, artículos en general.
• MARES.—Sin aval ni fiador.

Para anuncios en esta sección: teléfono 21-13-05

• MARES.—Visita a domicilio. 211305-222295.

MUEBLES

• VEINTE MESES comedores, dormitorios, trasteros, muebles de encargo, casas completas. DURAMAS. Almirante, 16.

RELOJES

• POR 2,50 DIARIAS, mejores marcas. DURAMAS. Almirante, 16.

ANUNCIOS POR PALABRAS

LOS ANUNCIOS DE ESTA SECCION PUEDEN REMITIRSE A PUBLICIDAD DE "PUEBLO" ESCRITOS A MAQUINA O CON LETRA CLARA, ADJUNTANDO SU IMPORTE, 1 PESETA POR PALABRA, MAS 0,50 DE TIMBRE EN SELLOS DE CORREO O EN PAPEL MONEDA

AUTOMOVILES

"ESCUELA España". Enseñanza conducción automóviles garantizada. Carnets. Alfonso XII, 58.
EL MODERNO. José Sáez. Visitas y compare. Paseo Marqués Zafra, 26.

ALQUILERES

PISOS magníficos 3, 4, 5 y 6 habitaciones, todas exteriores, estrenar. Exentos 90 % derechos reales, escritura y contribución. Desembolso inicial desde 30.000 pesetas. Resto en mensualidades, desde 489 pesetas. Información en barrio residencial de la Concepción (servicio permanente) y en Monte Esquinza, 6. Teléfono 24-86-35.

ENSEÑANZAS

TAQUIGRAFIA española y extranjera, mecanografía, cultura, contabilidad. Banca y Comercio, en "Academia Reus". Puerta del Sol, 12. Teléfono 22-60-18.

HIPOTECAS

HIPOTECAS 24 horas. Merino, Fuencarral, 23.

VARIOS

REPRESENTANTES necesitamos toda España. Imprescindible referencias. Clement, Colón, 10, Murcia.

Tel. de PUEBLO: 256132

VENTAS

COLCHONERIAS Lorenzo Fernández Ponzano, 27. García Paredes, 32. Teléfonos 24-96-53, 34-56-53.

EN centro cerealista urge vender o alquilar, con aves o sin ellas, granja avícola. Capacidad: 1.500 aves. En la actualidad, 200 primera puesta. Tiene vivienda, pabellón y huerta. Federico Mayoral, Sangarcía (Segovia).

TRABAJO

OFERTAS

TORNERO de pulso y brufidora se precisa. Talleres Broncista, Miguel Cazaña, California, 23 (Pueblo), (5.033.)



EL EXCELENTISIMO SEÑOR

Don Ramón del Rivero y Miranda

CONDE DE LIMPIAS, CONSEJERO DEL BANCO DE ESPAÑA

Falleció en Madrid el día 9 de septiembre de 1954

HABIENDO RECIBIDO LOS SANTOS SACRAMENTOS Y LA BENDICION DE SU SANTIDAD

R. I. P.

El Gobernador y el Consejo de Administración del Banco de España, al participar tan sensible pérdida

RUEGAN a sus amistades la asistencia al solemne funeral que en sufragio de su alma se celebrará en Madrid el día 16 de septiembre, a las 12,30 de la mañana, en la iglesia de San José (calle de Alcalá).

EL CASO DEL ABRIGO VIAJERO (19)

Por J. TERAN Y G. CAIQUEL

RESUMEN DE LO PUBLICADO.—Al quedarse sola una sirvienta de unos acaudalados señores londinenses, decide salir con un llamado King, apropiándose de un lujoso abrigo de su señora, prenda que, al regresar a casa, le es robada por unos bandidos en una callejuela apartada. El esposo de la perjudicada, mister Montresor, ofrece una recompensa de 500 libras pues dice que le une a la prenda una historia sentimental, y el inspector Mac Pherson inicia las oportunas pesquisas, comenzando por la búsqueda de King, y registrándose una lucha con los cómplices del perseguido, que termina con la detención de los mismos. Las investigaciones no avanzan, y el interés que, al parecer incomprensiblemente despierta el asunto es tal que la Sección Especial de Scotland Yard celebra una reunión secreta. Y durante ella, Mac Pherson es informado confidencialmente de que mister Montresor es un importante funcionario de la Comisión de Energía Atómica que intentó escapar de Inglaterra con su esposa, llevándose ocultos en el abrigo de ésta importantes documentos. Montresor ha confesado; pero la ejecución del plan fue impedida involuntariamente por la doncella al apropiarse dicha prenda. Poco después, King Selby es localizado en Plymouth.





ARCO de CUCHILLEROS

Entramos con cierto temor en el tema. Ya conocemos de antiguo la manida réplica: antes que preocuparse de los bichos está la preocupación de las personas y, especialmente, de los niños. Pues bueno fuera que no ocurriera así...

R. ORTEGA LISSON

Distinción al director del Instituto de Cultura Hispánica

HA SIDO NOMBRADO MIEMBRO DE HONOR DE LA CAMARA DE COMERCIO LATINOAMERICANA EN ESTADOS UNIDOS

El director del Instituto de Cultura Hispánica, don Alfredo Sánchez Bella, ha sido nombrado miembro de honor de la Cámara de Comercio de Latinoamérica en los Estados Unidos...

Todos los sábados publica PUEBLO "FIN DE SEMANA" Página para la mujer

CRONICA MUNDANA por Pilar NARVION



ESCOLARES SOBRE EL MAPA DE ESPAÑA

La de hoy no ha sido una mañana como otra cualquiera; la de hoy ha sido la mañana del 15 de septiembre, cuando los escolares vuelven a la escuela. Nuestros niños se han lavado de manera especialmente cuidadosa...

Los chicos de la ciudad, con la cartera a la espalda, miran de manera especial al tranvía, al guardia de la esquina, a la parada del autobús...

Los chicos del campo caminan hacia la escuela por las senderillas alegres de septiembre; saludan a los pájaros amigos, hacen un guiño al señor saltamontes, tiran una piedra al peral del alcalde...

Los chicos de los pueblecines y los pueblucos, oliendo a colonia barata, marchan camino de la escuela con mucha seriedad, saludando al pasar al boticario, besando la mano del señor cura...

¿PARA QUE SIRVE SABER SUMAR?

Viendo pasar a los escolares una recuerda sus alegres tiempos del pizarra y el catón. ¡Aquellas inolvidables jornadas, cuando no se entendía bien para qué necesitaba la gente saber sumar...

Una niña relimpia ha subido en nuestra parada del autobús, toda importante, con las trenzas adornadas con lazos blancos. Al mirarla recordamos nuestras largas jornadas de vainica, que distraíamos haciendo rayas con la aguja sobre el lindo costurero...

ÁNGULOS RECTOS. AGUDOS Y OBTUSOS

El recuerdo de nuestra primera enciclopedia

La de hoy no ha sido una mañana como otra cualquiera; la de hoy ha sido la mañana del 15 de septiembre, cuando los escolares vuelven a la escuela. Nuestros niños se han lavado de manera especialmente cuidadosa...

¿Y los importantes ríos de España? No es posible olvidar aquel primer mapa escolar de colorines, colgado en la pared de la escuela, y en el cual la maestra nos obligaba a señalar con toda exactitud la posición verdadera del río Ebro o del Miño...

¿Y los ejemplos de nombres propios? ¿Y la intrincada conjugación del verbo haber, con el lio increíble del pretérito perfecto, que nunca sabíamos diferenciar debidamente del pluscuamperfecto?

HABLEMOS UN POQUITO DEL RECREO

En verdad sólo el recreo merecía la pena en aquellos penosísimos tiempos de nuestra vida escolar; entre la lección de Moisés, salvado de las aguas en su cesta embetunada, y la gigantesca tarea de una división por dos cifras aparecía el recreo, como oasis de bienaventuranzas en nuestra gesta de colegiales.

Chocolate, molinillo, corre, corre, que te pillo.

¿Qué señor magistrado de la Audiencia de Burgos, Logroño o Palma de Mallorca ha olvidado el "brinco"?

A la una, andaba la mula; a las dos, tiró la coz.

¿Qué madre actual de diez hijos, con dos niñas por matrimoniar y cinco nietos en edad escolar, ha olvidado la "Viudita del conde Laurel" o "La calle Ancha de San Bernardo"?

LA X ASAMBLEA DE GEODESIA y GEOFISICA

Ha comenzado en Roma, para terminar el 25, la X Asamblea General de la Unión Internacional de Geodesia y Geofísica. Constituyen dicha Unión las Asociaciones Internacionales de Geodesia, Sismología, Magnetismo y Electricidad Terrestre, Meteorología, Oceanografía, Hidrología y Vulcanología.

La representación permanente en España de dicho organismo internacional es la Comisión Nacional de Geodesia y Geofísica.

Entre los miembros de la Delegación de dicha Comisión, designados para asistir a la Asamblea de Roma, figuran, además de los delegados del Instituto Oceanográfico, el Instituto Hidrográfico y del Observatorio del Ebro, los ingenieros geógrafos don José Rodríguez Navarro, don Juan Bonelli Rubio, don Guillermo Sans Huelin, don Luis Cadarso González, don Luis Lozano Calvo, don José María Torroja Menéndez y don Antonio García de Arangoa.

EL VICESECRETARIO GENERAL DEL MOVIMIENTO, EN MADRID

Ha regresado a Madrid el vicesecretario general del Movimiento, don Tomás Romojaro Sánchez, después de asistir en Duernas al entierro de don Federico Mayo, en representación del ministro secretario general, don Raimundo Fernández-Cuesta.

EL TIEMPO

Pronósticos. — Es posible algún nublado pasajero, con precipitación en el sudeste y Baleares. En el resto de España, buen tiempo.

Temperaturas extremas de España. — Máxima, de 33 grados, en Murcia, y mínima de 3 grados en León, Soria y Valladolid.

EL DOCTOR DANTIN GALLEGO, AL CONGRESO DE ORIENTACION PROFESIONAL

Para asistir al Congreso y II Seminario de la Asociación Internacional de Orientación Profesional, ha marchado a Bonn el doctor Dantin Gallego, profesor médico del Instituto de Psicotecnología y jefe técnico del Instituto Nacional de Medicina y Seguridad del Trabajo.

Vida de familia NATALICIO

En el Sanatorio de la Milagrosa, y asistida por el doctor Alba, ha dado a luz una hermosa niña, primer fruto de su matrimonio, doña Paula Establés Baserra, esposa de don Arsenio Aponte de Llamas. Tanto la madre como la recién nacida, a la que se impondrá el nombre de María del Pilar, se encuentran en perfecto estado.

PREVISION, por Dávila



Se impone una ley de "Bares protegidos".

CRONICA DE MADRID Por JULIO TRENAS



MANTENEDOR EN VERSO

MONUMENTO A LA VENDIMIA.—EL NOMBRE DEL PIANISTA.—JOSE RIANDE.—DEFINICION DE UN ACTOR.—LA COMUNIDAD VERANEA.—CONTRATO A PARIS

Fiestas de la Vendimia, Fiestas de las Letras, Juegos Florales, Justas Literarias... Diversos son los nombres, pero uno mismo, absoluto y total, el triunfo de la Poesía en los festejos y regocijos populares de pueblos y ciudades españolas. Hace poco habló de los de Tomelloso. Ahora está ahí, para celebrarse mañana mismo, la Séptima Fiesta de la Vendimia en Requena, dentro de la ubérrima región levantina. Un poeta joven, Antonio Pérez de Jaén, consiguió la "flor natural" por su poema, escrito en sonetos y décimas, "Palomas sobre la viña", y para que la fiesta resulte aun más poética, su mantenedor, Rafael Duyos, va a pronunciar el discurso de rigor totalmente en verso.

Quinientos versos, barajando las combinaciones métricas del alexandrino, el endecasílabo, el romance, etc., ha escrito Rafael, cantando los temas tradicionales de estas piezas oratorias: la Fe, la Patria, el Amor y, naturalmente, también la Vendimia.

MONUMENTO A LA VENDIMIA

Esta fiesta de la Vendimia de Requena es solemníssima. Ante la Virgen de los Dolores, su Patrona, se ofrenda el primer mosto, pisada la uva y extraído el zumo en la misma plaza del pueblo. También, durante todo el día, una fuente improvisada, de cuatro caños, echa vino sin cesar para todo el que lo quiera beber o recoger. Hay un proyecto, muy avanzado, en Requena, y que alientan sus autoridades y vecinos, con el estímulo del alcalde de la localidad, don Heliodoro Collado: erigir el monumento a la Vendimia. Se ha pensado detenidamente en el mismo y existe ineludible un bello proyecto. El monumento en cuestión costará cerca de un millón de pesetas.

EL NOMBRE DEL PIANISTA

José Cubiles, el gran pianista e ilustre académico, acaba de recibir un homenaje entrañable para él, gaditano de abolengo. Cierta famosa bodega jerezana acaba de bautizar uno de sus vinos con el apellido del virtuoso del piano. Al acto, celebrado en la intimidad, asistieron, con los dueños de la bodega, José Cubiles, el gran pianista e ilustre académico, acaba de recibir un homenaje entrañable para él, gaditano de abolengo.

dega, José Cubiles y el poeta y académico José María Peñmán.

JOSE RIANDE

Después de recorrer casi toda España, en un viaje de identificación y conocimiento, recorre en Madrid el actor mejicano José Rlande, primera figura de la compañía de Teatro Universitario de Ciudad de Méjico. El año pasado, Rlande interpretó el primer papel de "El proceso", de Kafka. Entre las últimas obras que ha incorporado están: "Que no quemem a la dama", de Christopher Fray; "Como gustéis", de Shakespeare. José Rlande piensa hacer teatro de cámara en España y está al habla con Carmen Trofí y José Luis Alonso, con los que probablemente interprete "Los signos del Zodíaco", del mejicano Sergio Magaña.

EXITOS ESPAÑOLES

Me cuenta Rlande el éxito de algunos autores españoles en Méjico. Por ejemplo, "El caso de la mujer asesinadita", de Mihura y Laiglesia, se ha representado más de dos meses, pasando de las 500 funciones. "El baile", de Neville, obtuvo asimismo gran éxito, protagonizado por Andrea Palma. Y ahora existe gran expectación por "Tres sombreros de copa", de Mihura, que va a estrenarse. Tiene mucho éxito, asimismo, Casona, de quien se han representado "Tres ahogados en el mar" y "Los árboles mueren de pie". En cuanto a don Jacinto Benavente, María Teresa Montoya, en su mejor momento de voz y facultades artísticas, lo lleva en un variado y completo repertorio.

DEFINICION DE UN ACTOR

Doroteo Martí, el "genial" protagonista de melodramas, llevaba en su compañía un primer actor al que no le divertía nada estudiarse los papeles. Comentándolo, exclama Doroteo: —¡Estos primeros actores, que no se saben nunca el papel y, cuando tienen que decir "buenos días", dicen "buenas tardes", y luego, si les regañan uno, responden: "Bueno, ¿y qué más da? ¡La cuestión es saludar!"

LA COMUNIDAD VERANEA

Rafael Rivelles, Mariano Azaga, Juan José Méndez..., son de un grupo de excelentes actores cinematográficos, vestidos de frailes, circula estos días por las calles del pueblo de El Espinar. Es que allí están rodándose las escenas de "Marcelino, pan y vino". Y muchas de ellas en la ermita de la milagrosa imagen del Cristo del Caloco, cuyas fiestas se han celebrado ahora precisamente.

CONTRATO A PARIS

El excelente actor de radio Teófilo Martínez ha recibido un telegrama de París ofreciéndole el contrato para grabar media hora de un programa de la U. N. E. S. C. O. El actor debe encontrarse en la capital de Francia el próximo viernes. Me dicen que este trabajo fue ofrecido en principio a Rafael Rivelles, que puso ciertas dificultades, ya que no podía abandonar para ello su labor cinematográfica actual. El contrato de Teófilo — muy ventajoso por cierto — fue gestionado por Rafael Tapia, gilonista de radio en castellano de la nombrada organización cultural mundial.

PASE A LA RESERVA

El "Diario Oficial del Ministerio del Ejército" del día 14 del actual publica decretos por los que dispone pasen a la situación de reserva, por haber cumplido la edad reglamentaria, los generales de brigada de Infantería don José Izquierdo Arroyo y de la Guardia Civil don Andrés García Pérez.

Otro tifón formado en el Pacífico se dirige desde las Marianas a Okinawa

PERECE UN BUZO EN LOS SALTOS DE SAN ESTEBAN DEL SIL.—ARDE UNA FABRICA ZARAGOZANA DE GRASAS

TOKIO, 15.—Un nuevo tifón, el "Lorna", se ha formado en el Pacífico occidental y se dirige desde las Marianas a Okinawa, mientras se está haciendo el recuento de víctimas y daños ocasionados por el tifón "June".

Las comunicaciones con los pueblos montañoses remotos se han restablecido. La agencia Kyodo informa sobre 47 muertos y 71 desaparecidos, pero el diario "Mainichi" habla de 92 muertos y 59 desaparecidos. El ministro de Construcción calcula que el tifón "June" ha causado daños en edificios, carreteras, etc., por valor de 10.000 millones de yens, o sea unos 270 millones de dólares. (Efe.)

FUEGO EN EL BARRIO DE CASABLANCA, DE ZARAGOZA

ZARAGOZA, 15.—Se ha declarado un violento incendio en una fábrica de grasas del barrio de Casablanca, de Zaragoza. Resultó destruido un cobertizo con todos los bidones almacenados. No ocurrieron desgracias, y las pérdidas son de consideración. (Cifra.)

DOS ESTAFADORAS DETENIDAS

Por el dueño de la agencia de transportes La Soriana, sita en la

calle de Canarias, número 15, han sido detenidas Luisa Jiménez Benito, de treinta y cinco años, natural de Madrid y otra mujer que dijo llamarse Araceli López Torrijos, y que ha resultado ser Teresa Esteban Ballester, de veintiseis años, también de Madrid, por sospechar trataban de hacerse cargo de varios y valiosos paquetes de géneros que venían consignados a diversos clientes, presentándose en nombre de los mismos a retirar las mercancías. Presentadas dichas detenidas en la Comisaría del distrito, e in-

terrogadas, declararon haber cometido otros hechos delictivos de análoga índole.

Se ha comprobado que ambas delincuentes son autoras de estafas de un aparato de radio, un paquete de embudidos, tejidos y otros efectos en diversas agencias de transportes de Madrid. Se ha recuperado parte de lo estafado.

CURIOSIDADES

TRANQUILIDAD DE CONCIENCIA A MEDIAS

En unas oficinas de la Hacienda francesa se ha recibido un cheque de 500.000 francos con una carta anónima que decía lo siguiente: "No puedo dormir pensando en lo que he dejado de pagar a la Hacienda. Envíe 500.000 francos. Si no recupera el sueño mandaría otros 500.000."

LA RECOGIDA DE BASURAS

La señora Marjory Somerset, de Parkstone (Inglaterra), había escrito inútilmente al alcalde varias cartas de queja por la irregularidad en el servicio de recogida de basuras.

Recientemente recogió toda la basura acumulada en su casa durante dos semanas, la cargó en la mateta de su auto y fue a depositarla a la puerta del alcalde, con una nota en la que decía que haría lo mismo siempre que no recogieran la basura.

LA FUERZA DE LA COSTUMBRE

En Johannesburgo ha sido detenido un africano que había robado los caballos a un lechero. Los animalitos, sin hacer caso de las órdenes del nuevo "propietario", emprendieron el mismo camino de siempre en cuanto los engancharon a un carro y se pararon delante de las casas de todos los antiguos clientes. De esta manera se descubrió al ladrón.

LA FLOTA BALLENERA DEL MILLONARIO ONASSIS SERA PERSEGUIDA POR LA ARMADA ECUATORIANA

QUITO, 15.—Después de una serie de noticias en relación con los barcos pesqueros del famoso capitalista Onassis y de las medidas adoptadas para defender la pesca en aguas jurisdiccionales, el Gobierno ecuatoriano ha resuelto ordenar a su Armada que "los barcos piratas balleneros sean capturados". También la Prensa de Lima y Santiago de Chile se ha ocupado del asunto para protestar contra la presencia en aguas de dichos países de navas del millonario griego Sócrates Aristóteles Onassis. (Efe.)

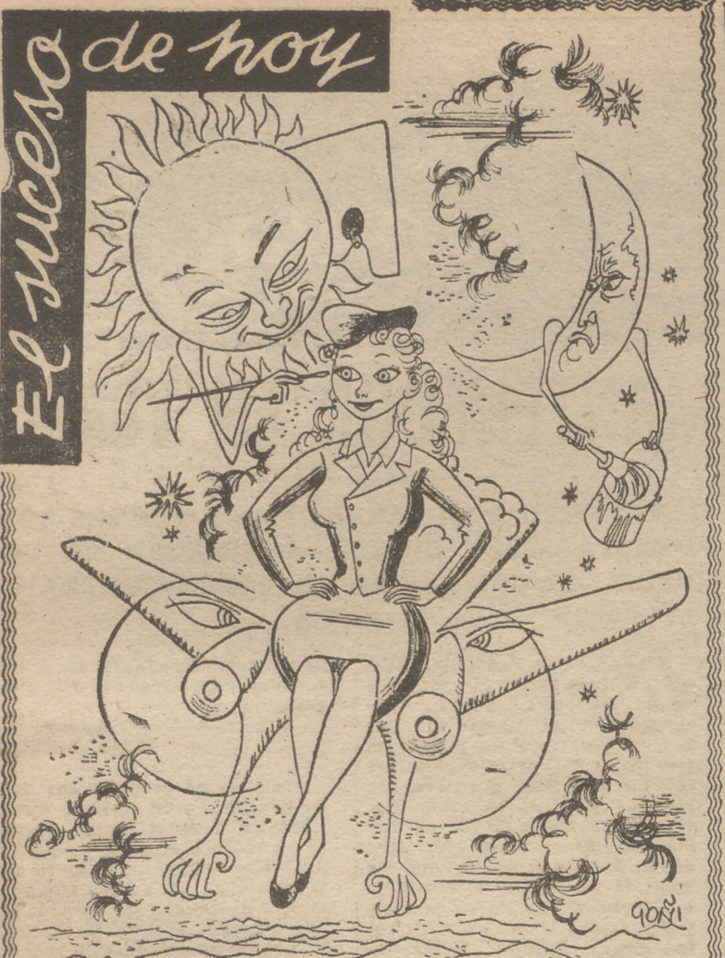

LA BELLEZA CAMBIA EN LAS NUBES

Insospechado efecto de la altura sobre los cosméticos

BRUSELAS.—Una Compañía aérea de navegación organiza para sus azafatas concursos de belleza, ya que los cosméticos cambian totalmente de naturaleza en las alturas. (Mapa.)

MUERE EL BUZO CUANDO TRABAJABA EN EL RIO

ORENSE, 15.—En los Saltos de San Esteban del Sil perdió la vida el buzo Jaime Varela Núñez, de treinta y ocho años. El infortunado había venido a comprobar el cierre de las compuertas del túnel de desviación del río, y durante su trabajo debió sufrir un accidente. (Cifra.)

PUEBLO ★
DIARIO DE LA NOCHE
Redacción y Administración:
Narvéz 70 - Teléfono 256132

TRIBUNALES de Madrid

SOLEMNE APERTURA DEL AÑO JUDICIAL, PRESIDIDA por el MINISTRO de JUSTICIA

Pronunció el discurso inaugural el presidente del Supremo

Esta mañana, con la solemnidad acostumbrada, se celebró la apertura del año judicial 1954-1955. A las once y media, en el salón de Pasos Perdidos del Tribunal Supremo, se dijo una misa del Espíritu Santo que fue oficiada por don Eloy Montero, catedrático de Derecho Canónico de la Universidad Central.

Presidieron la ceremonia religiosa el ministro de Justicia, don Antonio Iturmendi, que ostentaba el Gran Collar de la Justicia; el presidente del Tribunal Supremo, don José Castán Tobeñas; el fiscal del Alto Tribunal, don Manuel de la Plaza Navarro; el director general de Justicia, don Esteban Samaniego; los presidentes de las distintas Salas del Supremo; el presidente de la Audiencia Territorial, don Gustavo Lescure; el decano del Colegio de Abogados de Madrid, don Manuel Escobedo Duato, con la Junta de gobierno de la Corporación; el decano del Colegio de Procuradores, don Carlos Salas, y representaciones de los Colegios Notarial y de Secretarios Judiciales, y otras personalidades, entre las que se encontraba el delegado nacional de Justicia y Derecho, don Roberto Reyes Morales. Asistieron también numerosos magistrados, jueces y profesionales del Derecho.

DISCURSO DEL PRESIDENTE DEL TRIBUNAL SUPREMO

Terminada la ceremonia religiosa, en el salón de Plenos del Supremo, se celebró la solemne sesión de apertura. El ministro y las demás personalidades anteriormente citadas ocuparon la presidencia del acto.

Declarada abierta la sesión por el señor Iturmendi, el presidente del Tribunal Supremo pronunció un discurso sobre el tema "Los derechos de la mujer y la solución judicial de los conflictos conyugales". El señor Castán Tobeñas examinó la condición social y jurídica de la mujer, el factor biológico del problema y las tesis contrapuestas acerca de él. Se detuvo estudiando la teoría de la equivalencia o paralelismo mental de los sexos. Se refirió después a los factores sociológicos y a las etapas históricas de la condición de la mujer. Y pasó

después a analizar su condición civil y el problema de la jefatura familiar, haciendo una completísima exposición de las doctrinas y la crítica actual del feminismo, ahondando en los sistemas legislativos modernos. Habló luego de la intervención judicial como amparo y medio de resolver los conflictos conyugales, y se refirió concretamente al régimen legal de la mujer española, su evolución desde el punto de vista jurídico y la interpretación jurisprudencial. Terminó refiriéndose al problema de la reforma de nuestras leyes en orden a la posición y derechos de la mujer, finalizando su interesante discurso con estas palabras:

Al final de su brillante disertación, el señor Castán Tobeñas fué muy aplaudido y felicitado. El ministro de Justicia declaró, seguidamente, abierto el año judicial 1954-55.

DISCURSO DEL MINISTRO EN LA IMPOSICION DE LA GRAN CRUZ DE ISABEL LA CATOLICA

A continuación, y en el despacho del presidente del Tribunal Supremo, el ministro de Justicia, don Antonio Iturmendi, impuso la Gran Cruz de Isabel la Católica a don José Castán Tobeñas. El ministro de Justicia pronunció el siguiente discurso:

Comenzó el señor Iturmendi por señalar la feliz coincidencia del acto de apertura del nuevo año judicial con la imposición al presidente del Tribunal Supremo de la Gran Cruz de Isabel la Católica, concedida por el Jefe del Estado, primer magistrado de la Nación, en reconocimiento de los méritos del señor Castán.

Hizo después un bosquejo de la personalidad del señor Castán Tobeñas como profesor y publicista, y dijo que sus profundos estudios de conjunto y sobre diversos temas de la amplia gama del Derecho civil, su perspicaz captación de los movimientos sociales y su recia contextura cristiana y humana han dejado honda huella en tratados, monografías y conferencias, que han enriquecido la ciencia del Derecho y han enseñado a generaciones de juristas.

El señor Castán que haya abordado el interesante y fundamental tema de "Los derechos de la mujer y la solución judicial de los conflictos conyugales", pues no cabe duda, como el mismo dice, que nuestra época presencia un movimiento de resurgimiento femenino y que las ideas y las costumbres han ido modificando, a través de una evolución progresiva, la situación de la mujer tanto en la esfera social como en la jurídica. De ahí que resulten aconsejables determinadas reformas, que sin riesgo para la misión y tradicionales valores morales de la mujer española, y sin afectar a los principios sustanciales y cristianos de nuestro derecho de familia— como son aquellos que reconocen al marido, en base a la unidad de dirección y a su contenido funcional, la condición de jefe de familia—, amplíen la capacidad de la mujer, eliminen supervivencias restrictivas hoy infundadas y abran paso a la intervención y al arbitrio judicial, e incluso a la doctrina del abuso de derecho en los conflictos matrimoniales. Cúmpleme decir, por último, que sobre estas trascendentales cuestiones ha tomado ya iniciativa el Ministerio de Justicia.

Consideró a continuación cómo el honor dispensado al señor Castán Tobeñas honra y enorgullece también a la Corporación judicial española, que estima como propia la distinción otorgada a su presidente, en quien ve compendados los dones de independencia, libertad, capacidad y vocación que caracterizan a la Magistratura española, a los hombres que con sacrificio y honor, dignos de la preeminencia social que os corresponde, y dando ejemplo de austeridad a la sociedad española, a la que entregáis el fruto de vuestra doctrina de paz, ejercéis la más noble y augusta de las funciones: la de hacer justicia a través del Derecho".

Y, por último, el ministro impuso al señor Castán Tobeñas la Gran Cruz de Isabel la Católica, para que le sirviera de noble estímulo en su diligente servicio a la virtud de la Justicia.

El presidente del Tribunal Supremo contestó con palabras de gratitud, y finalmente, en medio de grandes aplausos, el señor Iturmendi impuso la Gran Cruz al señor Castán Tobeñas.

Auténtica manifestación de duelo en el sepelio del camarero asesinado

El féretro fué conducido a hombros hasta el cementerio

Ayer tarde, a las cinco, se verificó el sepelio del joven Manuel López Martínez, asesinado alevemente el pasado domingo en el bar donde prestaba sus servicios como dependiente por un matón al que reclamaba el pago de la consumición que había efectuado.

El cortejo partió del Instituto Anatómico Forense y fué presidido por el teniente de alcalde don Emeterio de Juana, en representación del alcalde de Madrid; jefe del Sindicato Nacional de Hostelería, señor Jiménez Millas; delegado y secretario provinciales de Sindicatos, señores Fernández Cela y Olivencia, respectivamente; jefe provincial de Hostelería, señor Malías Cámara; jefe de la Sección Económica, señor Marlasca, y jefe de la Sección de Cafés y Bares del mismo Sindicato, señores Pascual Gallego. La presidencia familiar estaba formada por el padre del finado, don Vicente López Pérez, llegado de Vivero, y sus hijos Nivardo y Gabino. Asimismo figuraba en la presidencia una Comisión del Sindicato de Hostelería de Alcalá de Henares, formada por productores y empresarios, que trajo una corona de flores naturales en recuerdo del finado. Se recibieron muchas coronas, figurando entre ellas las del padre y hermanos, compañeros de trabajo del bar, del Sindicato Nacional y del Provincial de Hostelería y de otros Sindicatos.

Los alrededores del Instituto Anatómico Forense, momentos antes de ponerse en marcha la comitiva fúnebre, estaban llenos de centenares de productores y empresarios del gremio de Hostelería, así como muchos vecinos del barrio donde se perpetró el crimen, en su mayoría mujeres.

El momento de sacar féretro a hombros de compañeros del finado fué muy emocionante, pues

de la multitud se levantó un clamor de protesta por el bárbaro hecho que ha privado de la vida en plena juventud a un muchacho laborioso y honrado. Muchas mujeres lloraban al paso del ataúd y otras proferían palabras condenatorias para el asesino.

Abrió marcha el clero parroquial con cruz alzada y seguía el féretro, llevado, como queda dicho, a hombros de sus compañeros. Detrás iban las dos presidencias, y luego productores del Sindicato portaban las numerosas coronas. La comitiva siguió hasta la glorieta de Atocha, donde el clero parroquial entonó un solemne responso y se despidió el duelo. Pero la concurrencia que formaba una compacta masa de varios miles de personas, quiso rendir el último homenaje a la víctima de este suceso llevándole a hombros hasta el cementerio de Nuestra Señora de la Almudena. Numerosos compañeros del finado, que se relevaron durante el largo trayecto, le llevaron por el paseo del Prado a la Plaza de la Cibeles, y luego, por el centro de la calle de Alcalá hasta el cementerio de Nuestra Señora de la Almudena. Al paso de la comitiva el público se detenía respetuosamente y los cafés y bares echaban sus clerres en señal de duelo. La circulación rodada fué también suspendida al paso del cortejo.

El cadáver llegó a la necrópolis a la caída de la tarde, y después de rezarse un responso por el capellán del cementerio, los restos del desventurado Manuel López Martínez recibieron cristiana sepultura en un nicho de primera clase, costeado, así como los demás gastos del sepelio por el Sindicato Provincial de Hostelería, al que, como productor, pertenecía el finado.

NOTICIAS GRAFICAS



LA MODA NO DESCANSA

En la Semana Internacional del Cuero, que se celebra ahora en París, los industriales franceses han presentado curiosas novedades. He aquí dos de ellas: A la derecha, un "bolsillo camaleón", con tapas móviles de distintos colores, para entonar con el del vestido y zapatos. A la izquierda, un "bolso-manguito", forrado de piel exteriormente y de raso de nylon en el interior. Las dos señoritas modelos, que también son una novedad, no presentan apenas innovaciones con respecto a la temporada anterior. (Foto Universal.)

En la Semana Internacional del Cuero, que se celebra ahora en París, los industriales franceses han presentado curiosas novedades. He aquí dos de ellas: A la derecha, un "bolsillo camaleón", con tapas móviles de distintos colores, para entonar con el del vestido y zapatos. A la izquierda, un "bolso-manguito", forrado de piel exteriormente y de raso de nylon en el interior. Las dos señoritas modelos, que también son una novedad, no presentan apenas innovaciones con respecto a la temporada anterior. (Foto Universal.)