

Como buen asturiano, amarás a Asturias sobre todas las cosas. Amar a Asturias no excluye, antes fortalece, el amor a España.

REGION

Diario de información gráfica y literaria, desligado de todo compromiso con personas, entidades y agrupaciones políticas.

Año III.—Número 612.

Oviedo, viernes 26 de junio de 1925

10 Céntimos

POR PATRIOTISMO

España debe enterarse de su posición actual en Africa

Ya hemos señalado en estas columnas los significativos elogios que la Prensa francesa ha dedicado a la obra del Alto Mando militar español en Africa; elogios que coincidieron con el momento en que dicha Prensa tuvo que acabar sus coqueteos con Abd el Krim, coqueteos tan reprobables como insensatos.

Peró no se crea que la razón de la justicia hecha al general Primo de Rivera haya sido la necesidad o lo conveniencia de atraer la colaboración española en un momento de apuro, sino el simple reconocimiento de una realidad que los jefes del Ejército francés de Marruecos advirtieron muy bien desde los primeros momentos.

El Alto Mando español ha trazado, y está trazando y asegurando, una línea que consideran inexpugnable a los críticos militares que no tienen ningún apasionamiento por nosotros y por nuestras cosas, y hasta creen que tal vez uno de los motivos determinantes de la irrupción rifeña en la zona francesa ha sido la de que, ante el prestigio del cabecilla moro y la satisfacción del instinto de acometividad de sus hombres, ha surgido un fuerte valladar con el que no se contaba y que hacía preciso un nuevo campo de hazañas en que aquel prestigio se consolidase y en que se ejercitasen, con la tentación de un fuerte cebo, las belicosidades marroquíes. Buscando esta consolidación y esta expansión, Abd el Krim ha estado a punto de llegar a Fez.

Paralelamente a este reconocimiento que los extraños hacen de una obra que a nosotros interesa en primero y casi único lugar, (a pesar de lo cual nadie aquí la señala, ni la comenta, ni la sigue con atención, por apasionamiento político que en este caso tiene muy poco de patriótico), se ha producido el hecho de la Conferencia francoespañola, reunida en Madrid a petición de Francia.

Tampoco este notable éxito diplomático de España ha adquirido el justo relieve que le corresponde, como si apenas fuera con nosotros o como si sólo debiera servir de base a comentarios rencorosos y mezquinos contra la nación vecina, en vez de servirnos como indicio de mejora positiva de nuestra situación marroquí y, de consiguiente, internacional, tan precaria hasta hace poco.

La crítica negativa y la indiferencia—dos cosas distintas, pero coincidentes en el fondo—son dos gravísimos males de la vida española, principios de esterilización de muchas iniciativas buenas y de muchas esperanzas que a España le interesaría ver fructificar, y que hacen también el vacío en torno de uno de los hechos que puede ser el más importante de la realidad

nacional en las tres últimas décadas.

Sobre todo, la pasión política conculcada en torno del Directorio rodea de silencio lo que están haciendo en Africa el marqués de Estella y el Ejército. Pero, ¿qué importa el que sea el presidente del Directorio militar quien realice una obra que aun podría discutirse, pero no fingir que se la ignora? ¿Qué tiene aquí que ver la discusión política, en la que cada uno puede conservar su libertad y su actitud de oposición frente al significado y la obra de conjunto del Directorio?

Lo que señalamos dentro del conjunto de esta obra no tiene nada que ver con la política: es el supremo y común interés nacional.

Y lo único que con ello no puede hacerse es dejarlo pasar indiferentemente, para que, como de costumbre, quede muy vivo en el recuerdo de las multitudes todo lo adverso, todo lo deprimente de la moral, al paso que nada de lo que puede elevarla es utilizado como elemento eficaz de pedagogía patriótica.

Interesa por igual a todos los partidos, a todos los hombres que pueden gobernar mañana, el que esto no sea así, y nosotros creemos un deber el atraer la opinión pública hacia el problema más importante, por el momento, para España, en estos momentos en que no se halla, por cierto, en una de sus fases menos afortunadas.

La Inauguración de un Centro

La A. C. N. de P. organiza para en breve importantes actos de propaganda

ALGUNOS DETALLES

El próximo día 29 se celebrará en Covadonga el solemne acto de la imposición de insignias a los propagandistas que constituyen el Círculo de Oviedo de la A. C. N. de P.

Entre las personalidades que con este motivo vendrán a Asturias, figura el presidente de la Asociación, don Angel Herrera, director de nuestro colegio madrileño "El Debate", y los propagandistas de la corte señores Gil Robles, Fuentes Pila, Oreja, Torre Rodas, Sautu y otros, procedentes de diversos Centros españoles.

Aprovechando la estancia en Asturias de tan elocuentes oradores, se organizan por la Juventud Católica diversos actos, que se celebrarán en Oviedo, Gijón, Avilés y otras poblaciones de la provincia.

El señor Herrera tomará parte, el miércoles día 1 de julio, en el importante acto que se prepara con motivo de la inauguración del palacio del Centro de Acción Católica en la calle del marqués de Santa Cruz, en cuya solemnidad tomará parte también el ilustrísimo señor Obispo.

Tendremos al corriente a nuestros lectores de cuanto se relacione con estos actos.

Notas de enseñanza

Exposición y visita de fin de curso

El director de la Escuela Normal de Maestros, nos comunica en atento besalamano, que hoy a las tres de la tarde, tendrá lugar la Exposición de trabajos escolares y la visita oficial de fin de curso, en la escuela práctica aneja a dicho centro.

A la visita están invitadas autoridades civiles y académicas de Oviedo.

DE AQUI Y DE ALLA

Un nuevo sistema de examinar

Paréce ser que en Europa se ha puesto de moda un sistema de examinar a los alumnos, a fin de curso, que está llamado a obtener gran éxito. Procede de Rusia, y según ha declarado el profesor alemán George P. al regreso de un viaje a Moscú y Petrogrado, en la República de los Soviets se examina a los alumnos de la manera siguiente:

Si el alumno que se presenta a sufrir examen está calificado como burgués, y, por lo tanto, enemigo, los examinadores le hacen estas o parecidas preguntas:

—¿Cuál era el nombre de la ex emperatriz?

—María Federowna— responde el alumno.

—¿Y el nombre del padre de Nicolás II?

—Alejandro.

—¡Muy bien! Díganos usted ahora el nombre de la compañera de Lenin.

De repente, el alumno siente que le abandonan sus fuerzas, y pierde toda esperanza. Los jueces, entonces, le reprochan con crueldad su ignorancia, y le dicen:

—¡Ah! ¿De modo que usted conoce los nombres de los tiranos, y en cambio ignora cómo se llama la mujer de nuestro libertador?

Y, sin más explicaciones, el alumno queda suspendido.

Admirable sistema que, no por absurdo, ha dejado de tener ridículos imitadores en algunos países.

TEDY

Un homenaje

Hoy se celebrará el banquete en honor de don Federico Collera y don Jenaro Rico

A la una en punto de la tarde de hoy, tendrá lugar el banquete con que los médicos de la capital obsequian a sus compañeros, don Jenaro Rico y don Federico Collera, con motivo de cumplir éstos, sus bodas de oro, en el ejercicio de la profesión.

El acto se verificará en la hermosa quinta que en Villafría posee don Joaquín del Rosal.

Llamamiento escuchado

Suscripción para las obras de la Catedral

Suma anterior: 81.779,05 pesetas. PP. Agustinos del Colegio de Tapia, 100 pesetas; doña Pilar Cenero Lorenzo (Villardevayo), 4; don Vicente Rodríguez Fueyo, 10; don Vicente Peñalé, 2,50; doña María Fernández, 2,50; don C. Bertrand Renard, (cónsul honorario de Bélgica), 20; don Ramón Puyol, 25.

SUSCRIPCION DE MADRID

Señora viuda de Cubillo, 10 pesetas; don Luis Sousa, 15; don Félix Suárez Inclán, 25; don Vicente Gil Delgado, 25; don Pedro Liaca, 25; don Juan G. Avello, 25.

Suma total: 82.065,05 pesetas.

Un consejo diario

Sé cauto. Oculta tu egoísmo. No tengas que te abonen por adelantado el favor que aún no has hecho.

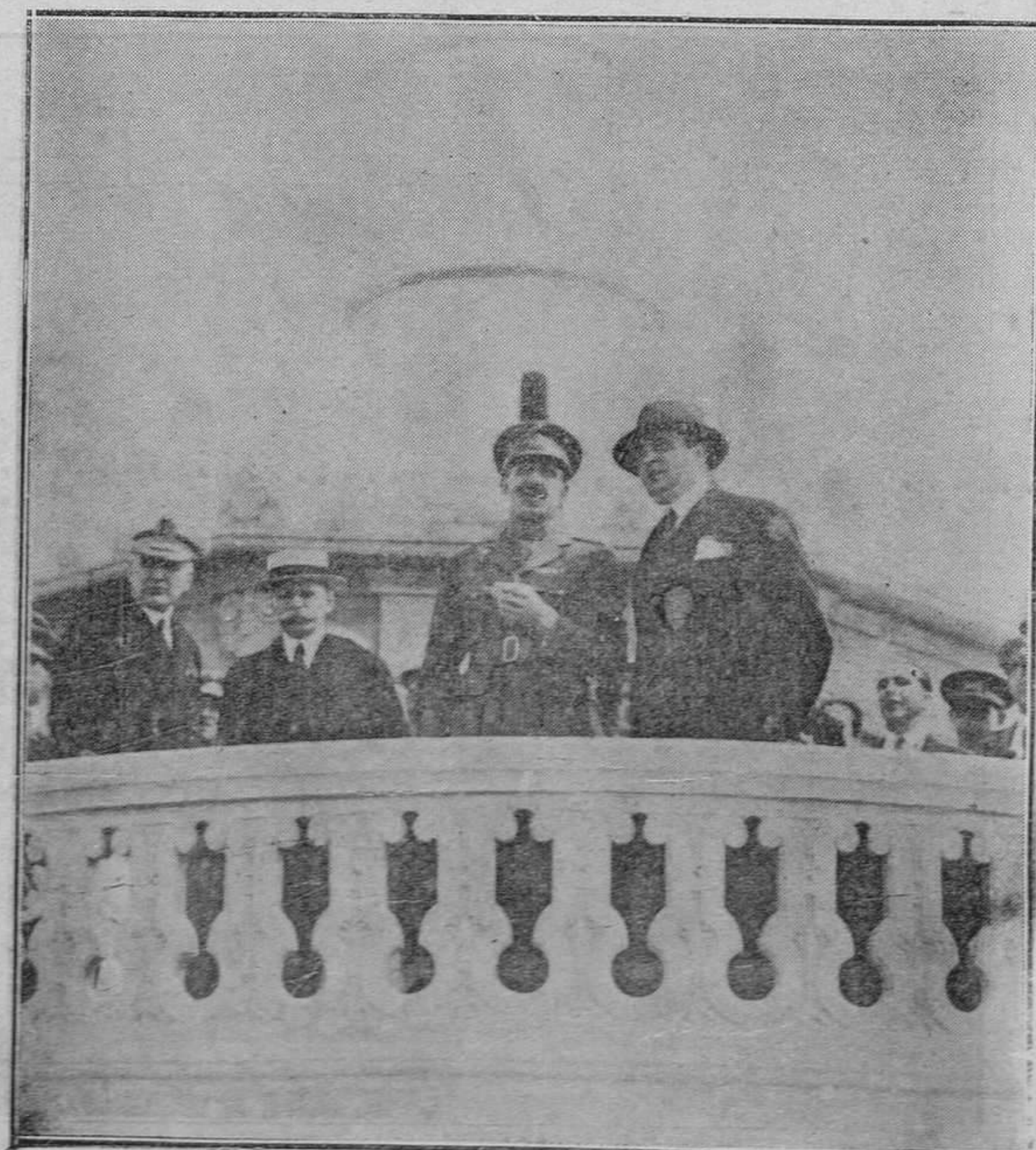

MADRID.—El Rey en Cuatro Vientos, acompañado del señor La Cierva, presencia las evoluciones del autogiro, del que el último es inventor. (Foto Vidal)

VIDA PROVINCIAL

En breve se creará una Granja Agrícola y Campo de Experimentación en el concejo de Cangas de Tineo

En la sesión celebrada el día 23 de los corrientes, por la Comisión permanente de la Diputación, se adoptaron los siguientes acuerdos:

Autorizar al señor Pérez Pimentel para poner el escudo de la provincia en su obra titulada "El Paraíso del Turista".

Desestimar una instancia del Ayuntamiento de San Martín del Rey Aurelio, en solicitud de subvención para las obras de construcción de una carretera.

Crear una plaza de Odontólogo en el Hospicio, independiente en absoluto de la del Hospital, consignando en los próximos presupuestos la cantidad de 2.500 pesetas para la dotación de la plaza y 3.000 para los gastos de instalación del gabinete dental y material de curas, cuya plaza ha de ser provista por medio de concurso abierto entre los que se encuentren en posesión del título de Odontólogo.

Prorrogar por dos años más la pensión que disfruta don Crisanto Santa Marina Izquierdo, para el estudio de pintura.

Conceder un mes de licencia para ampliación de estudios al médico del Hospital, don Hernesto Macías de Torres.

Adoptar concierto con los fabricantes de cerveza de la provincia, para hacer efectivo el arbitrio sobre dicho artículo.

Para procurar la intensificación del fomento de la industria agrícola en esta provincia, se aprobó una proposición del señor presidente de la Diputación, proponiendo se encargue a don Carlos Flórez, capellán del Hospital, de la propaganda de los métodos modernos de dicha industria, dando lecciones en el Seminario, Escuela Normal y otros Centros docentes, de acuerdo con los directores de los mismos, conferencias públicas en distintos puntos de la región y haciendo una instalación agrícola para la enseñanza práctica en la huerta de la antigua Malatería de San Lázaro, relevando a este señor del cargo de capellán del Hospital, remunerando este nuevo empleo con un sueldo equivalente al haber que le correspondía por jubilación y proveyendo la vacante de dicha capellanía.

Aumentar la subvención de pan a la Comunidad de Madres Carmelitas. Jubilar con 730 pesetas anuales a José Alvarez Fernández, albañil del Hospicio.

Conceder gratificaciones a varios empleados de la Diputación, por los trabajos extraordinarios prestados con motivo de la liquidación de la Comisión Mixta.

Oponerse a la reclamación judicial entablada por el obrero don Eduardo Alvarez Suárez, por accidente de trabajo, otorgando el consiguiente poder al procurador de esta capital, don Manuel Alvarez Cabal.

Pasar a la Comisión de Presupuestos instancias de dos Sociedades de Socorros Mútuos, de esta capital, que solicitan subvención.

Conceder cuarenta y cinco días de licencia, por motivos de salud, al oficial de la Corporación don Jesús López Dóriga.

Pasar a la Comisión de Presupuestos una instancia del presidente de la Junta local de la Sociedad Salvamento de Naufragos, de Ribadesella, que solicita 750 pesetas de subvención para construir una casa-pabellón para guardar efectos y pertrechos.

A la misma Comisión se pasó una instancia del alcalde y varios vecinos de Cangas de Tineo, solicitando una subvención de cinco mil pesetas con destino al Hospital de Caridad de aquella villa.

Conceder el beneficio otorgado por la Diputación a sus empleados, por el cual quedan relevados de satisfacer los descuentos establecidos sobre las pensiones que disfruten al ser jubilados, a los practicantes del Hospital.

Conceder a don Luis Alacreos autorización para realizar prácticas en las Clínicas del Hospital provincial. Admitir en el Hospicio provincial

a las niñas Felisa y Sofia Filomena Viejo Díaz, de Teverga.

Autorizar al arquitecto provincial don Manuel Bobes para construir una cancela con destino a la puerta principal del Hospicio, como así mismo ejecutar obras de adecentamiento de la galería de la fachada Norte del primer patio de dicho Establecimiento.

Adjudicar definitivamente el remate de las obras de construcción de un pabellón para enfermedades infecciosas del Hospital, a don Manuel Cuartas Palacios, en la cantidad de 209.328,63 pesetas.

Adjudicar definitivamente el remate para la construcción y colocación de contraventanas de lebrillo en el Hospital provincial, al contratista don Francisco Díaz González, por la cantidad de 19.800 pesetas.

Conceder a doña Elena Casielles Menéndez, huérfana del delineante que fué de la oficina de Construcciones civiles de la provincia, la pensión anual de 2.184 pesetas.

Estar a lo acordado en lo referente a la petición del Ayuntamiento de Las Regueras, de que la Diputación designe persona técnica que reconozca los terrenos y haga los trazados y planos del ramal de la carretera que de la capital del concejo enlaza en el Escamplero, con la que va de los Campos a Trubia.

Pasar a la ponencia de Fomento una comunicación de la Alcaldía de Villaviciosa, interesando subvención para las obras de reparación y conservación de una carretera.

Dejar pendiente de resolución en tanto no se apruebe el reglamento para la cobranza, una comunicación del administrador general de los Arbitrios provinciales, en la que participa ser necesaria la consignación de 365.000 pesetas que deben figurar en los presupuestos, bajo el epígrafe "para satisfacer los gastos de todas clases que origine la Administración

de Arbitrios provinciales, durante el ejercicio".

Para resolver una instancia suscrita por el párroco de San Pedro de Grandia, en el concejo de Siero, interesando que en los próximos presupuestos se consigne la cantidad que en la actualidad tenga igual valor que en 5 de enero de 1809, tenían los cinco mil reales que la Junta del Principado le adeudaba a aquella iglesia parroquial, se acordó se traigan a la vista los antecedentes que existan relativos a este asunto.

Crear una Granja Agrícola y Campo de Experimentación en Cangas de Tineo, llevando al próximo presupuesto las consignaciones que se estimen precisas, que por la Comisión permanente se estudie cuanto se refiera al lugar y condiciones en que dentro del concejo ha de establecerse y dar cuenta de lo acordado a la Diputación provincial.

Autorizar la devolución de varias fianzas a contratistas de obras de reparación y conservación de carreteras y aprobar varias cuentas.

Para un monumento

A la memoria de don Fernando Jardón

Suma anterior, 1.479,85 pesetas. Don José Rodríguez Cancio, 500 pesetas; nietos de éste, José Leandro y Marina, 100; señor párroco de Mohías, 400; doña Salustiana Jardón, viuda de Avello, 1.000; don Eulogio R. Cancio, 500; don Jesús R. Jardón, 100; comandante don Carlos Canella (Pravia), 25; doña Laura Fernández, 1; don Luciano García, 2,50; don José Avello, 1; doña Cesárea Suárez, 2; don Federico Alvarez, 2; don Avelino Méndez, 5; don Cipriano Martínez, 5; don Manuel Gayol, 1; doña Amalia Jardón, 5; don Balbino Gayol, 1. Suma y sigue, 4.130,35 pesetas.

La Correspondencia de REGION dirijase al Apartado 42; la informativa y literaria, al Director; la administrativa, al Administrador.

Debut en Toreno

La Goya y Spaventa

Ayer debutaron en el Salón Toreno el notable artista argentino Spaventa y la popular tonadillera La Goya.

La fama de que vienen precedidos ambos artistas y la circunstancia de ser sólo cuatro las funciones en que han de actuar, hicieron que la sala del Toreno estuviera completamente llena.

Spaventa canta muy bien los tangos y canciones argentinas que ha popularizado. La Goya es la artista de siempre, sobria e intencionada de gesto, acertada de expresión, distinguida en la mise en scène, graciosa en los couplets de su repertorio. Fué muy aplaudida.

Un homenaje

Las entidades industriales obsequiarán con un banquete a don Eduardo Merello

NOTA OFICIOSA

Mañana sábado, 27 del actual, a la una y media de la tarde, se celebrará, en el hall del Hotel Covadonga, el banquete que las entidades industriales de Asturias ofrecen a don Eduardo Merello, director general de Altos Hornos de Vizcaya.

Asistirán al acto numerosas y distinguidas representaciones de la banca, del comercio, de las fábricas, de las minas, de los ferrocarriles y de los puertos, ansiosas de expresar al señor Merello la alta estimación en que se tiene en nuestra región la inteligentísima y acertada gestión que realiza desde el alto puesto que desempeña, y el afecto con que aquí se recuerda su brillante actuación de director técnico de las Hulleras del Turón.

Antes, aquí, y ahora en Bilbao, ha contribuido y contribuye el señor Merello a incrementar nuestras fuentes principales de riqueza, a mejorar científicamente nuestra industria primordial, con sus iniciativas entusiastas y certeras.

No es posible olvidar tampoco cuánto debe la industria asturiana a su intervención personal en la solución y desarrollo de sus más graves situaciones sociales y económicas.

Por eso consideramos merecidísimo el homenaje que mañana le va a ser ofrecido.

Las tarjetas para asistir al banquete pueden recogerse hasta las once de la mañana del sábado, en las oficinas que la Patronal de Mineros tiene en la calle de Fruela, número 14, en Oviedo.

CUARENTA AÑOS DE ÉXITO
REAL SIDRA ASTURIANA-(Cima-Extra)
 Del Excmo. Sr. D. José Cima Carca.-Oviedo

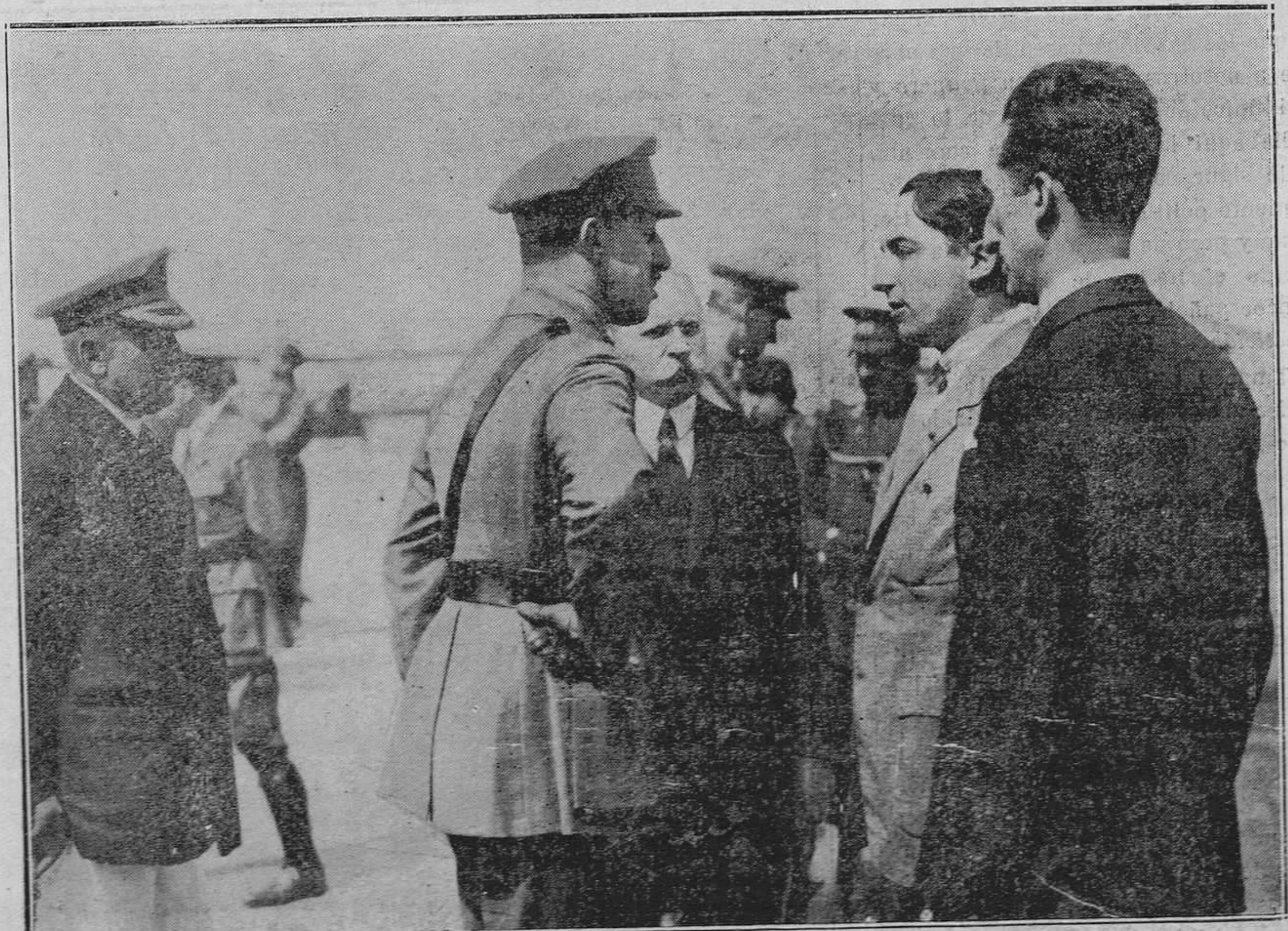

MADRID.-S. M. el Rey, conversando con los famosos aviadores franceses, señores Lemaitre y Le Prieur, que llegaron ayer de París en aeroplano. [Foto Vidal]

Comentarios de actualidad

LA VUELTA DE TORNER

Hemos dado la noticia de la próxima llegada a Asturias de Eduardo Torner, el gran musicólogo asturiano, que acaba de recorrer a América en viaje triunfal, poniendo muy alto el nombre y el arte popular de España y, particularmente, el de Asturias, cuyo cancionero tiene en Torner el mejor y más paciente compilador, depurador y propagandista.

Sería justo que Asturias significase de alguna manera a Torner su simpatía en este momento de su regreso de América, que ofrece una excelente oportunidad para agradecerle públicamente su labor en pro del folk-lore asturiano.

En Méjico, en Cuba, en los Estados Unidos, como antes en los más selectos cenáculos musicales de España, ha hecho gustar nuestra música y apreciar sus características especiales.

No olvidemos esta meritoria labor de erudito y de artista, que hace de Torner un hijo benemérito de Asturias. Y demos que no lo olvidamos, en algún homenaje más cordial e íntimo que ruidoso y "oficial". Es decir, sinceramente popular, como el arte que recoge nuestro aplaudido paisano.

LA GRANJA AGRICOLA DE CANGAS DE TINEO :- :-

La Diputación provincial acaba de acordar la creación en el concejo de Cangas de Tineo de una Granja Agrícola con campo de experimentación y demás elementos necesarios para los trabajos y estudios oficiales. Ha acordado la Corporación subvencionarla con 25.000 pesetas, que serán de utilísimo empleo, en pocas partes más indicado que en nuestra región.

Las experiencias que pueden hacerse en una Granja de esta naturaleza ofrecen a los agricultores una valiosa enseñanza, que unas veces vencerá la rutina, otras proporcionará un conocimiento o acelerará la obtención de un dato útil, aparte la preparación de técnicos.

Nunca se fomentarán con exceso instituciones de esta clase que deben extender su acción a los núcleos agrícolas, así a los más importantes como a los más modestos, y que pueden proporcionar a parte de la juventud agrícola la preparación más adecuada a sus condiciones y circunstancias capacitándola para desempeñar del modo más perfecto su labor.

Anúnciese en REGION

El Pleno de la Diputación

Quedan sobre la mesa por veinticuatro horas los presupuestos ordinarios para el ejercicio 1925-26

Bajo la presidencia del señor Jove y Bravo y con asistencia de trece diputados, se celebró ayer la primera sesión del pleno de la Corporación provincial, correspondiente al segundo período de reuniones.

A la una menos cuarto, el presidente declara abierta la sesión y el secretario procede a la lectura de los artículos del Estatuto provincial, que fijan las normas para la celebración de las sesiones plenarias del segundo período, en cuyas reuniones han de ser examinados, discutidos y aprobados los presupuestos que, con la debida anterioridad hubiesen sido confeccionados para el próximo ejercicio.

Leída y aprobada el acta de la sesión anterior, el señor Alvarez Uribe da a conocer una comunicación del gobernador civil de la provincia, en la cual participa a la Corporación haber admitido la renuncia de su cargo de diputado al señor García Pola y otra de la misma autoridad, dando cuenta del nombramiento de diputado corporativo en representación del Ayuntamiento de Avilés, a favor de don Luis Caso de los Cobos, el cual queda posesionado, en el acto, de su nuevo cargo.

Es refrendado a continuación un acuerdo de la Comisión permanente, relativo a la creación de una Granja Agrícola y Campo de Experimentación en el concejo de Cangas de Tineo, cuya Comisión ha de estudiar el lugar y condiciones del emplazamiento.

También fué confirmado un acuer-

do de la Comisión permanente, en el que, para procurar la intensificación del fomento de la industria apícola en esta provincia, fué aprobada una proposición del presidente de la Diputación, encargando a don Carlos Flórez, capellán del Hospital provincial, de la propagación de los métodos modernos de dicha industria, dando lecciones en el Seminario, Escuela Normal y otros Centros docentes, de

acuerdo con los directores de los mismos, conferencias sobre la materia en distintos puntos de la región y haciendo una instalación apícola para la enseñanza práctica en la huerta de la antigua Malatería de San Lázaro.

Cuando el secretario comenzaba a dar lectura al proyecto de presupuestos para el próximo ejercicio 1925-26, el señor Jove se levanta para decir al pleno que, teniendo en cuenta las discusiones que pudieran entablarse al ser discutido el presupuesto y por lo extenso e importante del proyecto, cree que no es cosa de resolverlo en un momento, por cuya razón propone, y así se acuerda, dejarlo sobre la mesa hasta hoy, a las once de la mañana, concediendo de esta forma a los diputados veinticuatro horas de plazo para que puedan examinarlo con más detenimiento y con más calma también puedan redactar las enmiendas que crean oportunas.

Dichas estas palabras, el señor Jove suspendió la sesión para continuarla hoy a la hora que queda indicada.

JUAN MARTIN

Antiguo jefe de equipo de los talleres de los señores Hijos de Labourdette, de Madrid
Construcción y reparación de toda clase de carrocerías para automóviles. Pintura y guarnecido.

PIDAN PRECIOS.

AZCARRAGA, 30.-OVIEDO

Casa Fuente.--MUEBLES

GIJON

VISITEN LA GRAN EXPOSICION.—Jovellanos, 23

ALMACENES: Gumersindo Azcárate, 3

Casa Central en LA FELGUERRA: Melquiades Alvarez, 12 y 16 :- Teléfono núm. 10

En Pola de Siero

Un niño mordido por una culebra

Ayer tarde ingresó en el Hospital provincial, el niño Aquilino Carbajal, de catorce años de edad, vecino de la parroquia de Celles, en el concejo de Pola de Siero, que el pasado lunes fué mordido en el dedo medio de la mano derecha por una culebra.

El mismo día que el niño fué mordido por el reptil, se le trasladó al domicilio del médico de Pola de Siero, señor Canseco, quien, después de reconocer la herida, le recetó únicamente fricciones de agua sublimada en el brazo.

Pero ayer, viendo que con esta medicación, ni los grandes dolores ni la inflamación desaparecían, los dueños de la casa de labor, donde el niño presta sus servicios, se decidieron trasladarle al Hospital, donde quedó instalado en la sala de San Roque.

UN HERIDO GRAVE

Anteayer, ingresó en el mismo establecimiento, un vecino de Baldunó, que presentaba graves heridas en distintas partes de la cara, producidas por disparo de arma de fuego, cargada con perdigón.

Dada la gravedad del herido, no pudo prestar declaración por lo que se ignora aún su nombre y circunstancias en que recibió las heridas.

La Correspondencia de REGION dirijase al Apartado 42; la informativa y literaria, al Director; la administrativa, al Administrador.

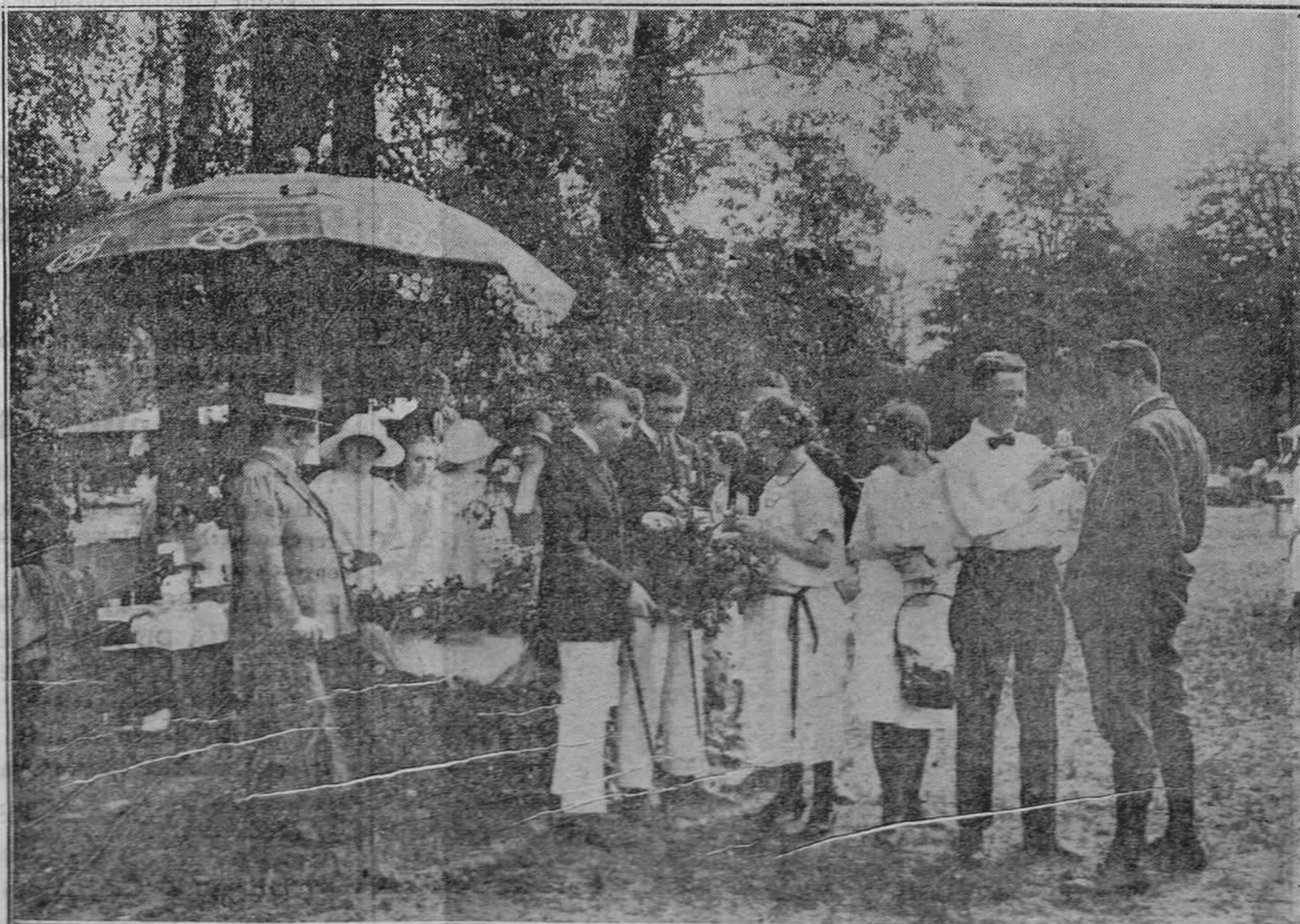

En Potsdam [Alemania], se ha celebrado la "Fiesta de las rosas", a beneficio de las escuelas de niños. He aquí un puesto de venta de rosas. (Foto Vidal)

DEL MUNICIPIO OVETENSE

Cuando los practicantes de la Casa de Socorro deseen permiso para veranear, deberán solicitarlo del alcalde

Ayer, a las cuatro de la tarde, y bajo la presidencia del señor Ladreda, celebró sesión la Comisión Permanente de nuestro Ayuntamiento.

Su dió lectura al acta de la sesión anterior que fué aprobada.

Se concedieron dos meses de licencia a los concejales señores Jove y Jardón.

EL NUEVO MATADERO

El arquitecto señor Sala, a quien se adjudicó el primer premio en el concurso de proyectos para la construcción del nuevo Matadero, envía al Municipio un oficio, en el que se dan las gracias por la distinción: en dicho oficio el señor Sala pide autorización para que se le permita confeccionar el presupuesto separadamente por pabellones; pide además precios de los materiales de construcción en esta ciudad, y otros detalles de interés.

Se accede a la concesión del plazo que solicita.

EXPEDIENTES DE QUINTAS

Seguidamente se da lectura a varios expedientes de quintas referentes a los mozos José García González, Gregorio Ochagavía, Alfredo Fernández y Pedro González, los cuales, previo informe del Negociado de Quintas, son aprobados.

LICENCIAS PARA REFORMAR CASAS

Se concede licencia a don Jesús Fernández Menéndez, para ampliar una casa de su propiedad, situada en la calle de Mendizábal.

Idem a doña Elena Caballero para reformar el interior de los pisos de las casas de la calle de San Antonio, números 3 y 5.

Idem a don Feliciano Suárez, para reformar la fachada de la casa número 24 de la calle de Jovellanos.

Idem a don Ulpiano Gómez para sustituir unos miradores de hierro por otros de madera en la casa número 6 de la calle de Santa Susana, esquina a la calle del Rosal.

También se autoriza al Centro de Sociedades Obreras para ejecutar obras en su domicilio social.

Igualmente queda autorizado don Modesto Bujanda para ejecutar obras de reparación en la casa número 13 de la calle de Santo Domingo.

ANUNCIOS EN LOS ARBOLES

Don Manuel Benítez solicita autorización para instalar un aparato anunciador en los árboles del Campo de San Francisco y en los de las plazas y calles de la ciudad.

Se le niega la autorización para instalarlo en el Campo de San Francisco; pero en cambio se le autoriza para que instale sus aparatos en los árboles de algunas calles céntricas, como Uria,

Toreno, Fruela y plaza de la Escandallera, sin pagar canon alguno al principio.

OTROS ASUNTOS

Se dió lectura al informe del arquitecto municipal acerca de la pavimentación de la calle del Paraíso, acordándose que quede sobre la mesa el asunto.

Previos el informe del arquitecto y de la Comisión correspondiente, se autorizó a don Benigno Naves para construir una casa en el sitio denominado La Cabaña, en la parroquia de San Pedro de Naves.

También se autorizó a don Rafael Llerandi para construir una verja en una finca situada en la Avenida del P. Vinjoy.

Se aprobaron cuentas parciales de las obras que se realizan en el paseo de los Alamos, cuyo importe asciende a 16.000 pesetas.

Fuó denegada la instancia a los practicantes de la Casa de Socorro, que solicitan un mes de permiso alternativamente. El señor Ladreda manifiesta que el permiso deben solicitarlo individualmente, y por conducto del decano de la Beneficencia municipal.

Se aprobó así mismo la proposición de la Comisión de Policía Urbana, para abrir un concurso para el suministro de gasolina y aceite con destino a los camiones del Municipio.

Y, finalmente, se aprobaron varias cuentas, levantándose la sesión a las cinco y media de la tarde.

TRIBUNALES

Señalamientos para hoy

Criminal

SECCION PRIMERA

Oyiedo.—Contra Angel Alvarez, por

atentado. Abogado, señor Escobedo (don José); procurador, señor Gómez.

SECCION SEGUNDA

Gijón.—Contra Isabel Fernández Mostaza y otro, por corrupción de menores. Abogados, señores Ordóñez, Buylla y Fernández Hévia; procuradores, señores Gómez, Bueres y Elola.

Civil

Avilés.—Don José Díaz Rodríguez, con don Manuel Suárez López, sobre desahucio. Procuradores, señores Cabal y Pedrosa.



MADRID.—El autogiro La Cierva, durante uno de sus vuelos.

(Foto Vidal)

¿De donde procede?

En una casa de esta ciudad se recoge una paloma mensajera

Ayer tarde nos ha visitado en nuestra redacción el muy ilustré señor Arcepreste de la Catedral, para comunicarnos una noticia curiosa.

Hallábase dicho señor en su despacho, sito en la Plaza de Porlier, cuando por una de las ventanas penetró una paloma, que sin mostrar esquividad de ninguna especie, fué a posarse sobre el piano, dejándose apresar fácilmente.

El señor Cuesta pudo apreciar, al examinar al animalito, que en una de las patas llevaba un anillo de aluminio con la inscripción "España, 25-6832".

Se trata, como puede apreciarse, de una paloma mensajera, si bien se ignora el significado de las palabras y las cifras que figuran en el anillo.

El señor Cuesta conserva en su poder la paloma, en espera de que alguien, al enterarse de la noticia, reclame su posesión o interprete las palabras del anillo.

BANCO GIJONES DE CREDITO

Capital: 12 millones de pesetas
DOMICILIO SOCIAL

Corrida, núm, 48.-GIJON

Sucules. en VILLAVICIOSA y RIBADESELLA

Este Banco efectúa, en condiciones excepcionalmente ventajosas, toda clase de operaciones de

**BANCA, BOLSA Y CAMBIO
CAJA DE AHORROS**

Imposiciones desde UNA PESETA. Intereses TRES Y MEDIO por ciento.

Reintegros a la vista
Consignaciones a vencimiento 1/100

A tres meses 3 1/2 por 100
A seis meses 4 por 100
A un año 4 1/2 por 100

CUENTAS CORRIENTES:
En Pesetas o Moneda Extranjera, a la vista y a plazos, con abono de intereses a tipos muy favorables.

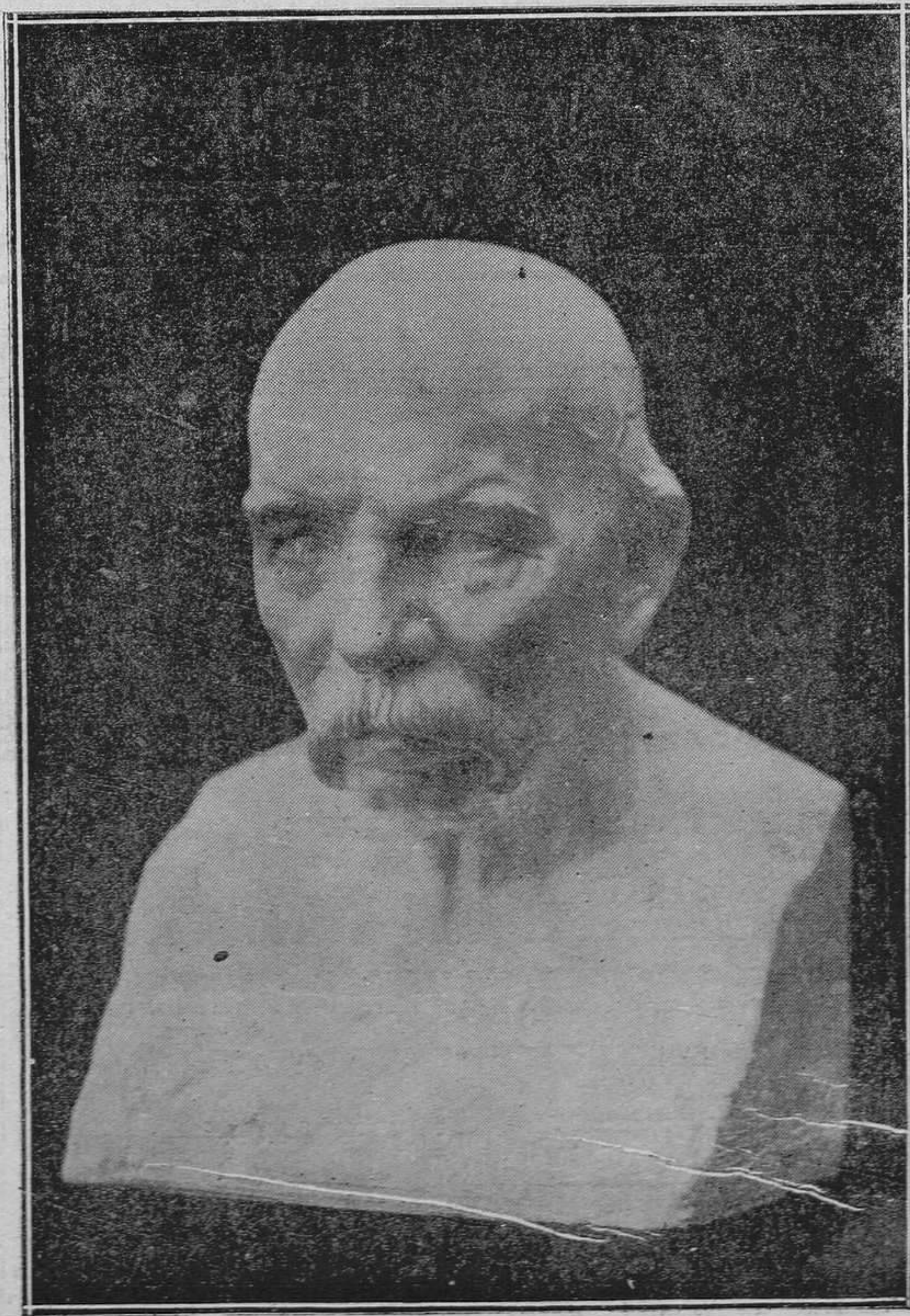

Busto del benemérito maestro don Juan Muñiz, obra del escultor ovetense Víctor Hévia.

BANCO DE OVIEDO

CAPITAL: 30 millones de pesetas

Fundado por las Bancas Masaveu y Compañía y M. Calcoya y Hermano

Giros sobre plazas nacionales y extranjeras.—Cuentas corrientes a la vista, con interés, en pesetas y en moneda extranjera.—Cobro y descuento de cupones.—Compra y venta de valores del Estado y Obligaciones hipotecarias

BONOS A VENCIMIENTO FIJO

EL BANCO DE OVIEDO expide Bonos a vencimiento fijo por el importe de la cantidad que entrega el cliente, devengando un interés de:

8 y medio por 100 a 6 meses
" " 100 a 1 año

**Cajas de alquiler
Caja de ahorros**

VIDA DE SOCIEDAD

Ureña y De Soignie, regresando a Avilés al anochecer en su magnífico automóvil.

Oviedo

◇ Ha llegado de Madrid el joven y laureado escritor Huberto Pérez de la Ossa, que se propone pasar en Asturias la temporada de verano.

◇ Salió para Villahormes con su distinguida familia, don Javier Rubio, profesor de la Facultad de Ciencias de la Universidad.

◇ En el histórico Santuario de la Virgen de las Batallas, contrajeron ayer matrimonio la encantadora señorita ovetense Amalia Nieto de Aurre y don Rafael Aguadé Pumares, hijo de nuestro entrañable amigo el oficial mayor del Municipio de Oviedo, don Rafael Aguadé.

Apadrinaron a los contrayentes, la respetable dama doña Emilia Aurre, viuda de Nieto, y don Luis Vallaure, querido amigo nuestro.

El juez municipal estuvo representado por el culto abogado, oficial de nuestro Ayuntamiento, don Manuel Pumares, tío del contrayente.

Firmaron el acta como testigos, don Rafael Sarandeses, don Luis Llanes y don Luis Nieto.

Bendijo a los nuevos esposos el Abad de Covadonga, muy ilustre señor don Manuel Tamargo.

Terminada la nupcial ceremonia, los novios e invitados—en número reducido a causa del reciente luto de la familia del novio—se trasladaron al Hotel Pelayo, donde les fué servido soberbio banquete.

Los nuevos señores de Aguadé salen hoy en viaje de novios para Santander, Bilbao, San Sebastián y demás poblaciones del Norte.

Reciban las distinguidas familias de los contrayentes nuestra más cordial enhorabuena.

◇ Regresó del Balneario de las Caldas don Jesús García Prendes, alcalde de esta villa.

◇ De León llegó también don Pedro Campo, acompañado de su distinguida esposa e hijo Pedro.

◇ Regresó de Vigo y Pola de Gerdón, don Juan Estrada Nora.

◇ Pasó el día de ayer en Candás, nuestro querido amigo don Mario

Villaviciosa

◇ Se encuentra entre nosotros el culto profesor del Seminario de Valdediós, don Alfonso Rivero.

◇ De Madrid, donde cursan sus estudios, han regresado los jóvenes don Amable Rodríguez, don Alfonso F. Busto, don Juan Blanco, don Angel Venta y don Manuel Alonso.

◇ Pasa unos días en esta villa la bella señorita María Luisa Coyaca.

La vida en provincias

(De nuestro servicio telefónico.)

EL EXPEDIENTE AL ORFEO CATALA

BARCELONA.—En el Gobierno civil han facilitado a los periodistas, copia de la resolución recaída en el expediente gubernativo, incoado por el comandante de Seguridad, contra la primera Agrupación Coral catalana. Este dice así:

"Habiendo llegado a conocimiento de este Gobierno civil, que dicha sociedad hizo circular hojas impresas entre los socios de la misma, en las que francamente se hablaba de campañas e ideales políticos, resultando que, en el reglamento de la sociedad citada se prohíben en forma absoluta la intervención política y que su formación obedece puramente a fines artísticos y culturales; considerando que toda sociedad que se sale de los fines para que fué creada, debe considerarse ilegal y más aún tratándose de la que nos ocupa, por la intervención que se vislumbra, he acordado clausurar dicha sociedad hasta nueva orden".

COMERCIANTES MULTADOS

BARCELONA.—Por infracción de la ley del descanso dominical, han sido multados con 250 pesetas, varios industriales de Sabadell.

VISTA DE LA CAUSA POR EL ATRACO DE BADALONA

BARCELONA.—En la sala segunda de la Audiencia, se celebró la vista de la causa instruida por el robo y atraco a mano armada, en la Caja de Ahorros de Badalona, el día 28 de abril de 1923.

En el sumario, se acusa a José Aracil (a) "el Tano de la Rosquilla", de que acompañado de otros individuos, se presentó en un automóvil en Badalona, en la Caja de Ahorros y que, pistola en mano se apoderaron de una importante cantidad mientras amenazaban con las pistolas a los empleados.

El procesado niega los hechos y dice que, aunque es cierto que en el día de autos estuvo en Badalona en automóvil, sin embargo no ha tenido participación en tal asunto.

Se le pidieron tres años, ocho meses y 21 días de prisión.

La causa quedó pendiente de sentencia.

EL INFANTE DON CARLOS, RESTABLECIDO

El capitán general de Andalucía, infante don Carlos, se halla ya restablecido de la dislocación sufrida en un pie hace varios días.

Hoy reanudó su vida ordinaria, asistiendo normalmente a su despacho, donde recibió muchas visitas.

TOROS EN BADAJOZ

Se lidiaron en la corrida de ferias, reses de don Félix Gutiérrez, por el rejoneador portugués D'Camara y los espadas Sánchez Mejías, Gitanillo y "Niño de la Palma".

Todos estuvieron bien, sobresaliendo Sánchez Mejías en el primer toro y Niño de la Palma, en su segundo.

LA TRAVESIA DEL ATLANTICO

BARCELONA.—Llegó el aviador argentino Carlos Farnigú, que se alistó voluntario para la gran guerra, a las órdenes de Francia, y obtuvo en la campaña la medalla militar y la cruz de guerra.

Dijo a los periodistas que la línea aérea que pretende establecer, no tiene importancia.

La línea del porvenir será la de Dacar-Pernambuco.

El recorrido de las diez y siete horas, ya se ha hecho sin aterrizaje.

Dice que la línea Barcelona-Río de Janeiro tiene 2.000 kilómetros de longitud y la de Dacar-Pernambuco, 3.000.

Anunció que en setiembre hará él el recorrido Barcelona-Málaga-Rabat-Buenos Aires.

CAUSA CONTRA UNOS GITANOS

SEVILLA.—Se vió la causa contra los gitanos Antonio Irlandés y Francisco y Manuel Fernández, acusados de la muerte de Vicente Jiménez.

Se les pide diecisiete años de prisión y una indemnización a la familia del muerto de 10.000 pesetas.

EL ALMACEN DE MUEBLES DE MARTIN FRIGOLA

(Plaza de la Catedral. 9)

Que siempre ha sido tan favorecido por el público, quiere ahora a su vez ser agradecido y

Liquida todas las existencias con un

40 Por 100 de rebaja

POR CESE DE NEGOCIO

¡A amueblar la casa por poco dinerol

Plaza de la Catedral, 9-Oviedo

Anuncios Económicos

CLASIFICADOS EN SECCIONES

MEDICOS

JOSE GARCIA CASTRO. Médico. Rayos ultravioleta. Consulta de 3 a 4. Rui-Pérez. Avilés.

RODRIGUEZ SAMPEDRO. Especialista piel, nervios. Curación rápida orquitis. Tratamiento toda clase tumores. Uría, 72, bajo.—Oviedo.

DR. J. PEREZ ARIAS. Enfermedades de los niños. Consulta de 3 a 5. Pedregal, 33, Avilés.

DOCTOR PEREZ GOMEZ. Oculista del Instituto Oftálmico Nacional. San Francisco, 24, segundo. Teléfono 905. Oviedo.

INDUSTRIA Y COMERCIO

EN CASA PACO. JESUS, 6, Oviedo. Hay una gran liquidación de cristal.

POR 25 PESETAS. Preciosa lámpara para comedor, con cuatro luces. Casa Paco, Oviedo.

LIQUIDACION. PIEZAS recambio para camiones, coches Fiat, accesorios autos. Auto-Palace. Uría, 64. Teléfono 10-11.

ARTICULOS ESPECIALES para hoteles, fondas y cafés. No olvidarse de la casa de Saturnino Calvo. Magdalena, 16, teléfono 951. Depósito de Plata Meneses.

CAZADORES: GRAN surtido en escopetas, municiones y toda clase de accesorios para el Sport de caza. Armería Ovetense, Fontán, 3, teléfono 1-49. Oviedo.

DEPENDIENTE PARA zapatería en Oviedo, se necesita, con mucha práctica. Dirigirse con referencias al Apartado 144. Gijón.

CEBOLLITAS DE AZAFRÁN para siembra. Mijo. Alpiste. Cañamones. Navina para pájaros. Algarroba para palomas. Abono especial para flores en paquetes de medio kilo. Se recibieron en el comercio de semillas. Casa Ronderos, Món, 26, Oviedo, Teléfono 157.

LA VIGOSOLINA PURIFICA la gasolina, limpia el motor de carbonilla y ahorra más del treinta por ciento de gasolina. Tubo para cien litros, 3 pesetas. Tubo para 50 litros, 1,75. Depósito, San Francisco, 13, Oviedo.

LA CASA PACO, HA RECIBIDO vajillas preciosas, inglesas.

SI NECESITA USTED empapelar lujosamente y por poco dinero alguna habitación, vea muestras y precios en la casa Justo del Castro. San Bernardo, 93, Gijón. Remito muestrarios a quien lo solicite, dentro y fuera de Gijón.

TRASPASOS

NEGOCIO, PROPIO PARA señoras, el más acreditado de la región en su clase, se traspasa por no poder atenderlo. Informarán, Casa Múgica, Gijón y Oviedo.

POR TENER QUE AUMENTARSE su dueño, se traspasa en sitio céntrico casa de huéspedes, con buena clientela. Razón, en esta Administración.

VARIOS

SE NECESITA OFICIAL de sastre y mangue-ras. Uría, 40.

SE ARRIENDAN DOS habitaciones para un matrimonio, y otra para un huésped, con el servicio necesario. Para informes, prolongación de Besada, 27, tienda.

LA PERSONA QUE HAYA encontrado un billete de 25 pesetas, se ruega lo entregue al vendedor de décimos de lotería, Marcelino Carriles.

HUEVOS PARA PASADOS por agua a 2,05, 2,20 y 2,40 pesetas docena. Lechería Moderna y Huevería. Flórez Estrada, (antes Pozos).

VIAJANTE, PRECISO práctico provincia, con gastos pagos, sueldo, comisión. Exijo referencias. Informes: esta Administración.

HUESPEDES, BUENAS habitaciones y cuarto de baño. Magdalena, 11, pral.

SE ALQUILA UN TERCER piso en La Argañosa, en catorce duros. Informarán, Facetos, 2, tienda

VENTAS

SE VENDE MOLINO completamente nuevo, marca "Simplex Perplex", n.º 1, con sus accesorios y motor eléctrico de 6 H. P. para el mismo. Informes, L. Panizo y Vega.

SE VENDE AUTOMOVIL Panhard Levasor, 20 H. P. Limousine cerrada, siete asientos, y un Ford. Informes: Ramón de la Villa. Uría, 6, Oviedo.

SE VENDE UNA AMASADORA y bregadora. Razón, Hijos de Rafael Díaz en San Román de Candamo.

SE VENDEN AUTOMOVILES nuevos, "Dodge" y "EtudebaKer". Informes Garage Tuero, Oviedo.

SE VENDE CASA DE tres pisos, muy céntrica. Razón, Justo Fernández, Dueñas, 8, segundo.

SIERRA CIRCULAR Inglesa, con doce sierras, avance automático, cuatro velocidades, vendiéndose en perfecto estado. Sandalio Pire. Bermúdez de Castro, 23, primero.

SE VENDE CASA MODERNA, sin estrenar, con hermosa galería y patio, ve planta baja y piso, bien situada al sol y a dos kilómetros de Oviedo, al lado del tranvía, carretera de Lugones (La Estrecha). Informes: Altamira, 5, primero.

AUTOMOVIL FIAT 501, dos ruedas repuesto, reflector, contador, escape. Garantía de toda clase. Sin intermediarios. Miguel Lozano (Casa Pombo). Infiesto.

SE VENDE UN AUTOMOVIL Picard Piquet, cerrado, doce caballos de fuerza, en buenas condiciones. Informarán Garage Tuero, Fuertes Acevedo. Oviedo.

Candás

◇ A pasar la temporada de verano llegó don Amador G. Posada, con su distinguida familia.

◇ Terminados sus estudios con brillantez en la Facultad de Medicina de Madrid, se encuentra entre nosotros el joven don Guillermo Muñiz, al que sinceramente felicitamos deseándole muchos éxitos en la difícil carrera que empieza a ejercer.

Ribadesella

◇ Ha terminado el Bachillerato con brillantes notas, el joven riosellano don Eduardo Martínez Blanco.

◇ A pasar las vacaciones estivales al lado de su apreciada familia, ha llegado a esta villa nuestro querido amigo don José Luis Blanco, aventajado estudiante de la Universidad de Deusto.

◇ También regresó de Gijón, en donde cursa sus estudios, el joven riosellano don Fernando Sánchez Junco.

◇ Pasó el domingo en Ribadesella, el joven director de "El Popular", de Cangas de Onís, don Francisco Pen-dás.

Accidente automovilista

Cerca de Pola de Siero, vuelca un automóvil de Oviedo

Ayer tarde, cerca de la iglesia de Santa Cruz de Marenado, en Pola de Siero y a consecuencia de un falso viraje, volcó un automóvil de esta matrícula, ocupado por la señora viuda de García de la Noceda y algunas personas de su familia.

Aunque el coche se precipitó contra la cuneta, sobreviniendo el volquete, por verdadera fortuna, sus ocupantes resultaron ilesos, a excepción del chofer que sufrió contusiones de escasa importancia.

En otro auto que pasó por el lugar del accidente a los pocos momentos, la señora viuda de García de la Noceda, sus familiares y el chofer, fueron trasladados a esta capital.

El vehículo, a consecuencia del choque contra la cuneta, sufrió desperfectos de consideración.

VIDA OBRERA

UNA CONFERENCIA

El Sindicato Católico Minero, ha organizado dos conferencias públicas, a cargo del elocuente propagandista, catedrático de Derecho político y redactor de "El Debate", don José María Gil Robles.

La primera de estas conferencias, tendrá lugar en la Casa Social de Morreda, el día 28, a las once de la mañana, y la segunda, el día 29, a la misma hora.

En el Ayuntamiento de Gijón

El Pleno acordó nombrar Ingeniero municipal

A las seis y media de la tarde de ayer, celebró sesión ordinaria el pleno del Ayuntamiento, bajo la presidencia del señor Zubillaga.

Leída y aprobada que fué el acta de la sesión anterior y despachados algunos asuntos consignados en el orden del día, el secretario procedió a la lectura de un telegrama del gobernador civil en la cual daba cuenta a la Corporación de haber nombrado para las tres vacantes de concejales, existentes en este Municipio, a don Julio Rodríguez Navia, don Ramón Velasco Herrero y don Baldomero Alonso.

Para dar cumplimiento a lo que sobre el particular dispone el vigente Estatuto Municipal, se aprobó una proposición de la Alcaldía, dividiendo el concejo en tres zonas, para la exacción de las multas que se impongan por infracción de las ordenanzas municipales y de los reglamentos de Policía urbana y rural.

La parte urbanizada de la población comprenderá dos zonas: Oriente y Occidente y la otra zona estará comprendida por los barrios extremos y la parte rural, para cuyas zonas se asignan los tres concejales jurados que también dispone el mencionado Estatuto.

A continuación se nombró para el

"HIDROELÉCTRICA DEL CANTÁBRICO"

Salto de Agua de Somiedo, (S. A.)

A partir del día 1 de julio próximo, se pagarán en el BANCO HERRERO de esta plaza los intereses semestrales de las Obligaciones de esta Sociedad, deducidos los impuestos de Utilidades y Timbre, contra cupón número 11 de las Obligaciones 5 por 100 y cupón número 1 de las de 6 por 100. Oviedo, a 19 de junio de 1925, El presidente, Policarpo Herrero.

NOTA.—A partir de la misma fecha y en el BANCO HERRERO, se cancelarán los resguardos provisionales por los títulos definitivos de las Obligaciones 6 por 100.

cargó de primer concejal jurado, que se hallaba vacante, a don Angel Martínez Azcoitia.

Por votación, quedó nombrado ingeniero municipal, don Guillermo Cuesta Sirgo.

Después se trató sobre la creación de la Caja de Ahorros municipal y después de leídos los informes de la Comisión especial y de la de Hacienda, el señor Valdés Hevia, se opuso a su creación por entender que este orga-

nismo sólo reportaría beneficios al Ayuntamiento, de establecerse de la forma en que se pretende.

El aludido concejal, dice que debe crearse con carácter benéfico general y no particular a la Corporación, como parece pretenderse.

Después de vivo debate, se acuerda dejarlo pendiente de resolución, en tanto recaiga la de la superioridad, en un expediente incoado sobre el particular.

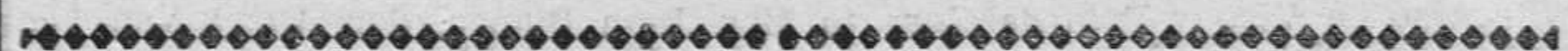

¡No agrieta las manos!

Desde que saben eso, todas las lavanderas prefieren lavar con el nuevo Jabón La Cibeles.

Esa condición es consecuencia de su pureza y de la calidad superior de las materias con que está elaborado.

Duro y espumoso. Lava pronto y bien, sin necesidad de esforzarse en restregar. Ahorra tiempo y ropa. No cansa. Resulta mucho más económico, aunque cuesta algo más, porque tiene más duración y evita zurcidos.

La ropa lavada con Jabón La Cibeles, se distingue entre todas por lo blanca y bien cuidada.

Jabón La Cibeles para lavar la ropa.

De venta en droguerías, Perfumerías, bazares, mercerías u tiendas de comestibles



GAL MADRID

ES EL DESCANSO DE LA LAVANDERA

En Ventanielles

José el "Sargento", hiere con una guadaña a un convecino

Quando se dirigía a segar un prado de su propiedad, en la madrugada de ayer, el vecino de Ventanielles, José Martínez, de veinticuatro años, se cruzó con su convecino José Iglesias, más conocido por el "Sargento", de treinta y cuatro años de edad, a quien aquél no le dió los buenos días, por lo que el "Sargento" se consideró ofendido, dándole con una guadaña un tajo en la región glútea izquierda.

A los gritos de auxilio que demandaba el herido, acudieron algunos vecinos, quienes ayudaron al José a trasladarse a su casa, desde donde fué, más tarde, conducido en un coche al Hospital provincial, quedando instalado en una cama de la sala de San Roque.

Vida religiosa

SANTOS DEL DIA

Stos. Juan Pablo y Superior mrs., Pelayo, Vigilio, Salvio y Antelmo obs., Majencio pbro., David erm. y Sta. Perseveranda, virgen.

Oviedo

EN EL SANTO CRISTO DE LAS CATEDRAS

Esta tarde, a las seis y media, habrá, como en viernes anteriores, exposición de Su Divina Majestad, rosario y Adoración de las cinco llagas de Jesús Crucificado, en sufragio del alma de don Hermógenes G. Olivares (que en paz descanse).

EN SANTO DOMINGO

Mañana, es el primero de los quince sábados consagrados a la Santísima Virgen del Rosario. Pueden ganarse tres indulgencias plenarias, en tres de ellos, por los cofrades; y en uno, indulgencia plenaria por los demás fieles. En los sábados restantes, siete años y siete cuarentenas. A las siete de la tarde será el ejercicio en la capilla del Rosario y Exposición y plática.

Navegación y pesca

Gijón

MOVIMIENTO DE BUQUES

Ayer mañana entró en el Musel el trasatlántico holandés "Leerdam", que salió a las cinco de la tarde para Cuba y Méjico, con pasaje y carga.

Hoy llegará el trasatlántico "Cuba" de Veracruz y Habana. Conduce para Gijón, doscientos pasajeros.

ENTRADAS

Leerdam, pasaje, Santander. Enrique Ballesteros, vacío, Barcelona.

Peris Valero, general, Santander. Iberia, general, Pasaje. Josefa, vacío, Bilbao. Asunción, mineral, Bilbao. Velero Lezo, cemento, San Sebastián.

SALIDAS

Leerdam, pasaje, Coruña. Octubre, carbón, Pasaje. Anicla 3, general, Lueca. San Carlos, carbón, Ferrol. Gaviota, carbón, Bilbao. Cabo San Martín, general Santander. Clavileño primero, carbón, Bilbao. Santiago, carbón, Ondarroa. Furoy, lastre, Lisboa.

EL CADAVER DE UN HOMBRE

Según participa el ayudante de Marina de San Pedro de Luña, apareció el cadáver de Sabino García López, que pereció ahogado el día 15 cuando estaba pescando.

Llegó ayer el maquinista oficial primero don Manuel Osorio Echevarría para recibir 3.000 toneladas de carbón con destino al departamento de Cartagena, que embarcará el vapor "Iciar".

SUCESOS

Oviedo

HERIDOS CASUALMENTE

Ayer fué curado en la Casa de Socorro el niño de tres años José Díaz, que presentaba una herida contusa, leve, en la región frontal, que se produjo casualmente.

También fué curada en el mismo establecimiento María Gutiérrez, de veinticuatro años, domiciliada en la calle de Caveda, que presentaba una herida contusa, leve, en la región superciliar izquierda.

José de la Riva, de diez y nueve años, que vive en la calle de San Bernabé, fué también asistido en la Casa de Socorro de una herida contusa, leve, en el dedo anular de la mano derecha.

El vecino de la Vega, Antonio Suárez, de diez y siete años, se ocasionó una herida contusa en el dedo medio de la mano derecha, de la cual fué curado, igualmente, por el personal de la Casa de Socorro.

A consecuencia de una caída se produjo la luxación del codo derecho el anciano Francisco Quirós, de sesenta y cinco años, que ha sido asistido en el mismo Centro benéfico.

LIOS DE VECINDAD

Por "chismes" de vecindad, riñeron ayer Isabel Cueto y Aurelia Pérez, vecinas de la calle de la Luneta, quienes, cansadas de lanzarse los más escogidos improperios, se fueron a las manos, ocasionándose mutuamente algunas heridas.

Isabel fué curada en la Casa de Socorro de una herida leve en la región parietal, y Aurelia de fuerte contusión en el frontal.

POR EXPENDER BEBIDAS

A disposición del gobernador civil fué puesta Consuelo Vega, vecina de la calle de la Concepción, número 50, por expender en su casa bebidas, contraviendo a las disposiciones gubernativas.

Gijón

UN HOMBRE HERIDO DE UN TIRO

En la Casa de Socorro fué asistido en la madrugada de ayer Adolfo Fernández, de treinta y seis años, que al pasar por la Calzada fué herido por un disparo de arma de fuego, que le hizo un desconocido, en el hombro izquierdo.

Los facultativos se reservaron el pronóstico.

ACCIDENTE DEL TRABAJO

El obrero de la fábrica de vidrios Félix Pérez, tuvo la desgracia de caerse cuando trabajaba, sufriendo la fractura del dedo pulgar derecho, cuyo pronóstico fué reservado.

UNA CAIDA

La niña Aurora Sánchez, de nueve años, sufrió ayer una caída, produciéndose una herida contusa con perforación del labio inferior, de pronóstico menos grave.

UNA NIÑA SUFRE QUEMADURAS

En su domicilio de Porceyo, y por una imprudencia, se le prendió fuego a los vestidos de la niña María Dorsales Menéndez, que sufrió quemaduras de segundo grado en la región mentoniana, cuello, tórax y brazos.

UNA PEDRADA

Estando jugando en la playa la niña de once años María González, un muchacho le arrojó una piedra, produciéndole una herida contusa en la región parietal derecha, de pronóstico menos grave.

Gobierno civil

Un telegrama del general Hermosa

El gobernador ha recibido del general Hermosa, el siguiente telegrama:

"Oviedo, Reinos 536-12-25-10
Envío afectuosísimo saludo, rogándole haga extensivo amigos.—
Hermosa.

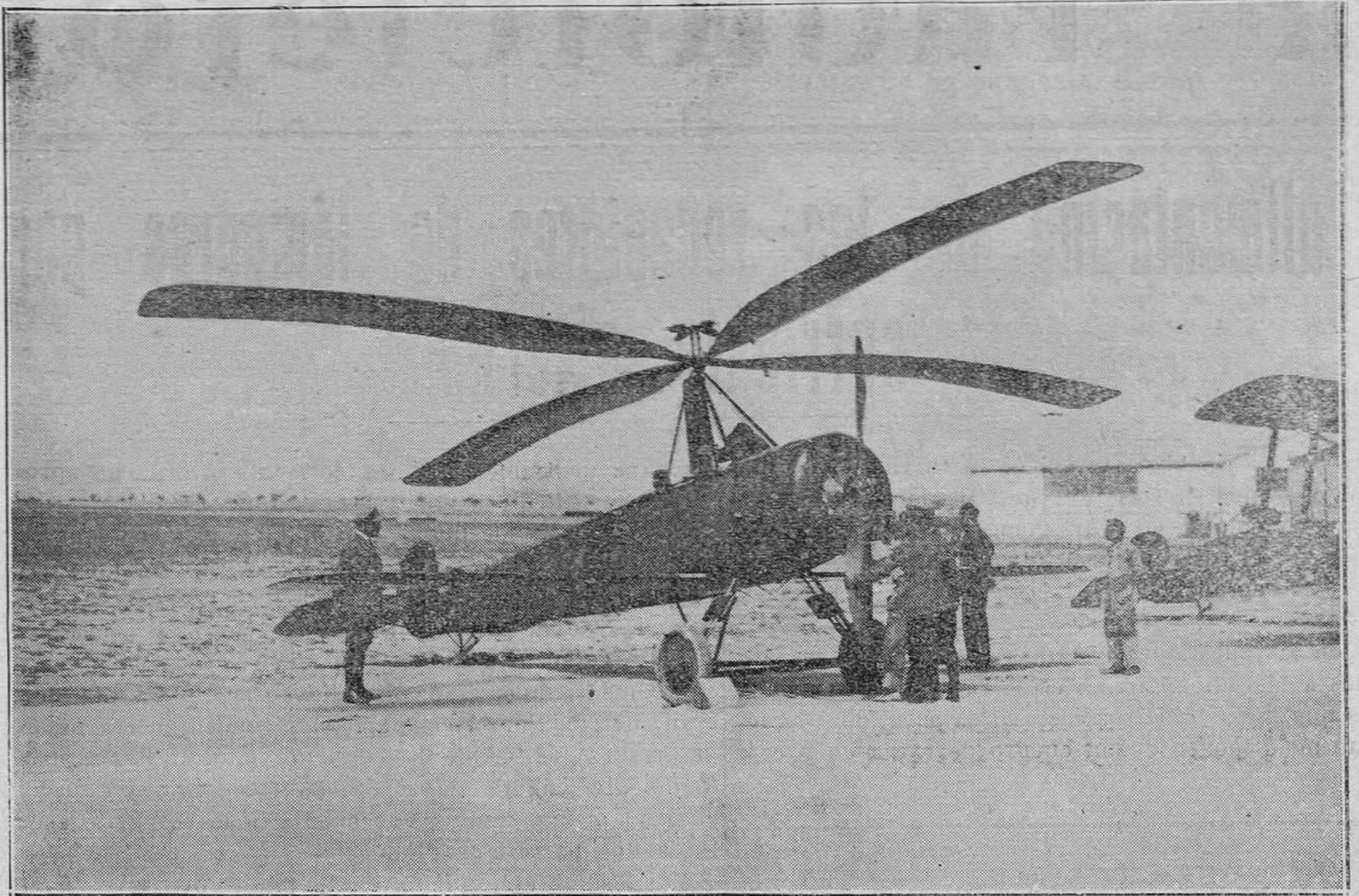

MADRID.-El autogiro del señor La Cierva Codorniu, momentos antes de remontarse al espacio para realizar pruebas ante el Monarca. (Foto Vidal)

Vida municipal

Oviedo

INSTANCIAS A INFORME

Fueron destinadas a informe, las siguientes instancias:

De don Ricardo Prado Collera, para habitar la casa de nueva planta de su propiedad, sita en la Tenderina. Al arquitecto.

Idem de doña Josefa Cuenca, para adquirir uno de los nichos del Cementerio del Salvador. A la Intervención de Fondos Municipales, a sus efectos.

Idem de don José Cueva, para cerrar

la finca de su propiedad, sita en Puerto Al arquitecto.

Idem de don José Alvarez Rodríguez, para elevar el alero del tejado de la casa de su propiedad, sin abrir huecos, sita en el kilómetro 1, hectómetro 8 de la carretera de Oviedo a Soto. Al arquitecto.

Idem de don Isidro Marañá y don José María Suárez, para que se les conceda el terreno de la antigua iglesia de San Isidoro, para la instalación de un cinematógrafo. Al arquitecto.

Idem de don Jesús García, para establecer un depósito de Cervezas en esta localidad. A la oficina de Arbitrios a sus efectos.

Idem de don Gumersindo Longoria, para la apertura de un local en el bajo de la casa número 2 de la Plaza del

Progreso y colocación de un rótulo en la fachada de dicha casa. A la oficina de Arbitrios a sus efectos.

Idem de don Luis Menéndez Fernández, para colocar un anuncio en la fachada de su establecimiento, sito en la calle de la Magdalena, número 20. A ídem.

Idem de D. Francisco González Conde, para adquirir un nicho en el Cementerio del Salvador. A la intervención de Fondos Municipales, a sus efectos.

Idem de doña María Fernández Riestra, para ídem. A ídem.

Idem de doña María Alvarez, para ídem. A ídem.

Idem del presidente y secretario de la "Asociación Coral e Instrumental Ovetense", para que se les conceda una subvención. A la Comisión de Hacienda.

Idem de doña Balbina Casaprima, para instalar un puesto en la calle de los Huevos. A la Comisión.

Idem de doña Isabel Alvarez Rodríguez, para el servicio de agua en la casa de su propiedad, sita en la Plaza de los Trascorrales. A la Comisión.

Idem de don W. Rinderos, para ídem. A ídem.

Idem de don Angel Cabal, para ídem. A ídem.

Idem de doña Consuelo Vigón para ídem. A ídem.

Idem de don José Fernández Fernández, para una acometida de agua para la cuadra que posee en el Postigo bajo. Al ingeniero municipal.

Idem de don Félix Bascarán, para reformar la planta baja de la casa de su propiedad, número 1, de la calle de José Tartiere. Al arquitecto.

Idem de don Rafael del Río Tomillo, para hacer reformas en la casa número 60, de la calle de Covadonga. Al arquitecto.

Idem de don Ricardo Casielles, para construir una galería en la casa de su propiedad en construcción, sita en la carretera de Villalba a Oviedo. Al ingeniero encargado de la carretera.

Idem de don Casto Rato, para habitar la casa de nueva planta, de su propiedad, sita en la carretera de Villalba a Oviedo. Al inspector municipal de Sanidad.

Idem de don Fermín Landeta, para dar un piso más a la casa en construcción, de su propiedad, sita en la calle de Azcárraga. Al arquitecto.

Nuestra administración en Gijón ha quedado instalada en la calle de Salustio Regueral, n.º 18, bajo, de lavacina villa.

Allí pueden dirigirse para todos los avisos de suscripción y ordenes de publicidad nuestros lectores y anunciantes de Gijón.

HOTEL ROMAY

Situación inmejorable, aguas corrientes, cuartos de baño, excelente cocina, confort moderno

41, Alcalá, 41.--Madrid



El hombre más pequeño del mundo, que mide 23 pulgadas de estatura, dando de comer al hombre más grande del mundo, que mide dos metros y pico, y que está dispuesto a ingerir todos los alimentos que se ven sobre la mesa, en el Madison Garden de Nueva York.

La radiotelefonía y su

La alimentación de los receptores de lámparas por la corriente alterna

No basta rectificar la corriente alterna, sino que es preciso filtrarla para así absorber las variaciones que provocan en el casco o en el alta voz un zumbido desagradable.

Una de las cuestiones que más preocupan a los aficionados a la radiotelefonía, es la carga de los acumuladores que, a parte de ser costosa, es para todos aquellos que no disponen de un cuadro de carga en exceso



Figura 1.-Principio del esquema.

Resuelto hoy día, aunque no de una manera definitiva, este problema de comodidad, vamos a dar cuenta a nuestros lectores de un montaje práctico, que a buen seguro será de su agrado.

Uno de los mejores montajes que se pueden emplear, sin género de dudas alguno, el que está basado en el empleo de las lámparas utilizadas en T. S. H., en las cuales el filamento, cuando está incandescente, tiene otras propiedades que la de dejar pasar la corriente en el sentido de filamento-placa.

Montando dos lámparas en oposición y haciéndolas descargar sobre dos condensadores, se llega a recoger

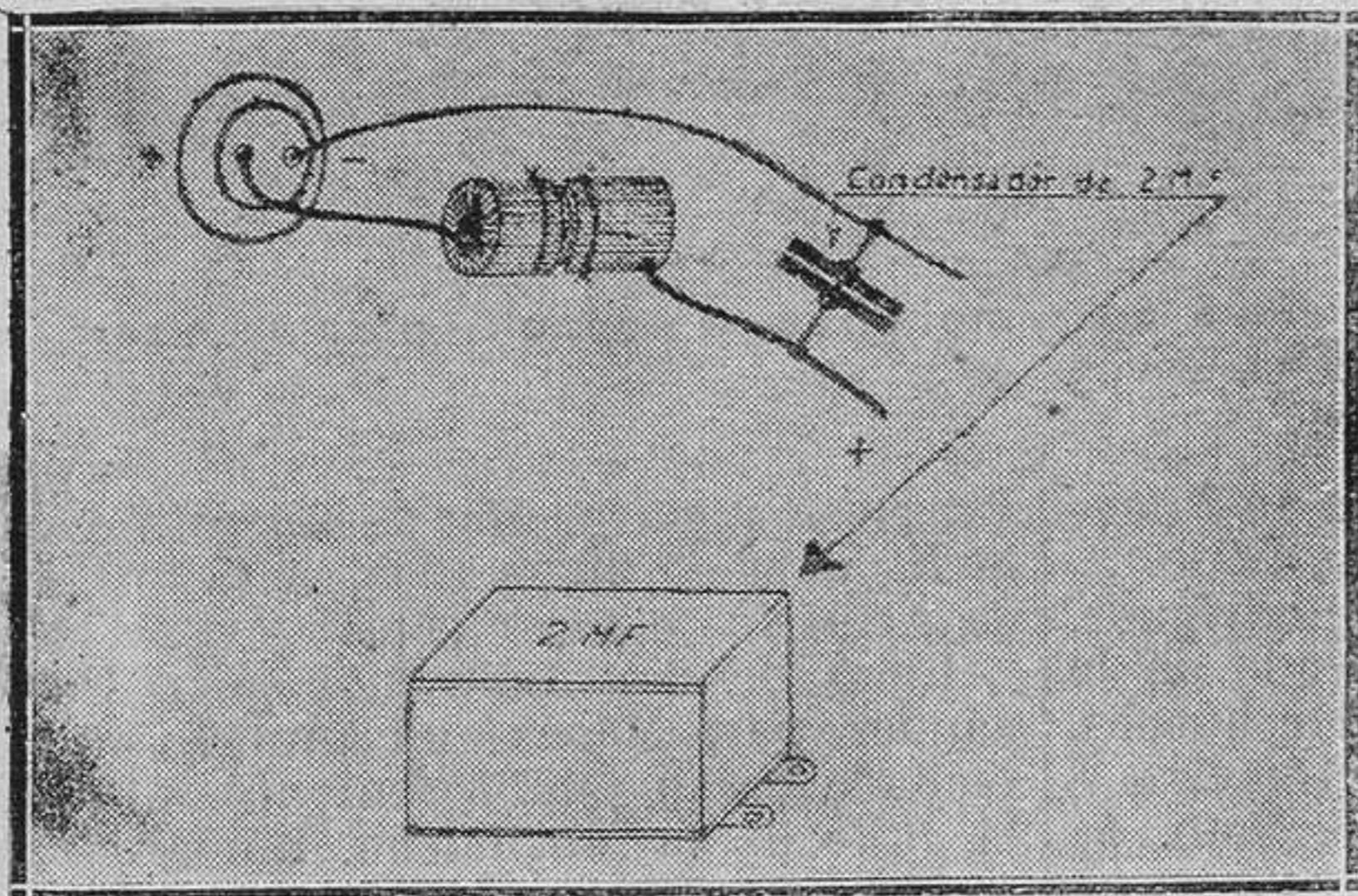
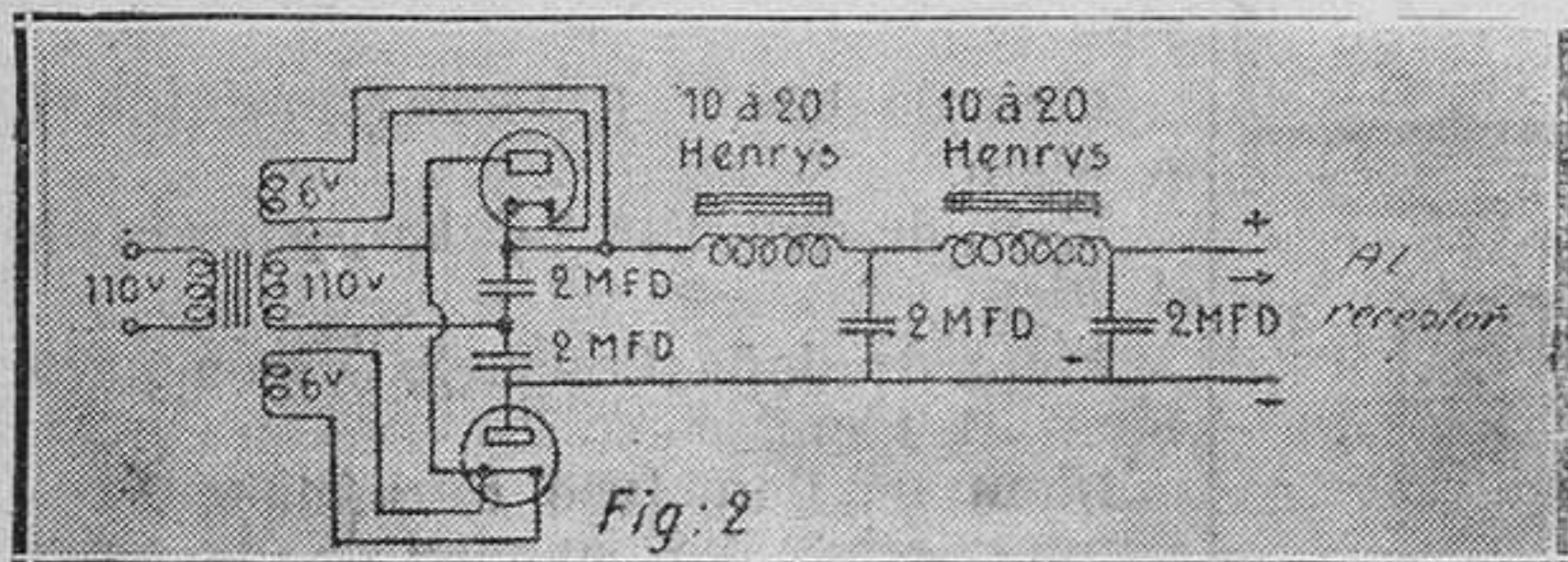

Fig. 2.-Modo de averiguar los polos.

En los bornes de estos condensadores una corriente que es siempre del mismo sentido. Pero la corriente así obtenida no se podrá utilizar, por lo menos, tal como se presenta en este momento en los polos de placa. En efecto, su valor es demasiado variable para que la audición en el casco no vaya acompañada de un zumbido parásito, debido precisamente a estas variaciones. Se conseguirá suprimir este zumbido absorbiéndolo por medio de dispositivos filtrantes.

Se demuestra de una manera muy sencilla que la corriente rectificadora variable, que acabamos de obtener, puede ser considerada como la suma de una corriente

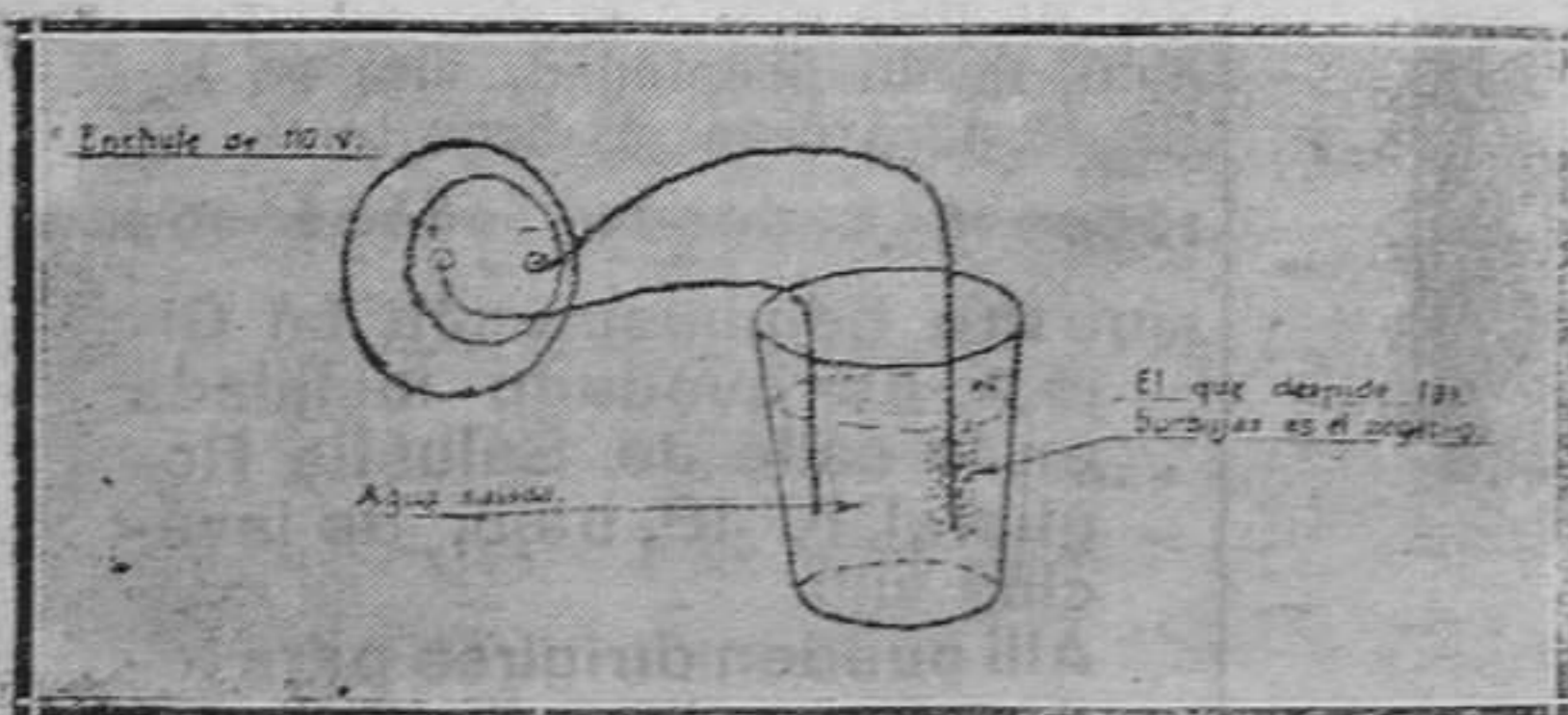

Fig. 3.-Construcción del filtro.

continua utilizable y de una corriente alterna no aprovechable.

El problema de filtrar consiste, pues, en separar estas dos corrientes. Se llega a esto, utilizando las propiedades de las selfs y de los condensadores. Las primeras dejan pasar fácilmente la corriente continua, si su resistencia ohmica es pequeña; pero oponiendo, al mismo tiempo, al paso de la corriente alterna una gran inercia. Por el contrario, los condensadores dejan pasar más fácilmente la corriente alterna (tanto más fácilmente, cuanto mayor sea su frecuencia y capacidad), al mismo tiempo que oponen a la corriente continua una barrera infranqueable.

Empleemos el esquema de la figura primera, en el cual, A y B son los dos bornes de entrada de la corriente rectificadora; L (1) una self de hierro, C (1) y C (2) dos condensadores fijos, C y D son los bornes de salida de la corriente ya filtrada. Se puede com-

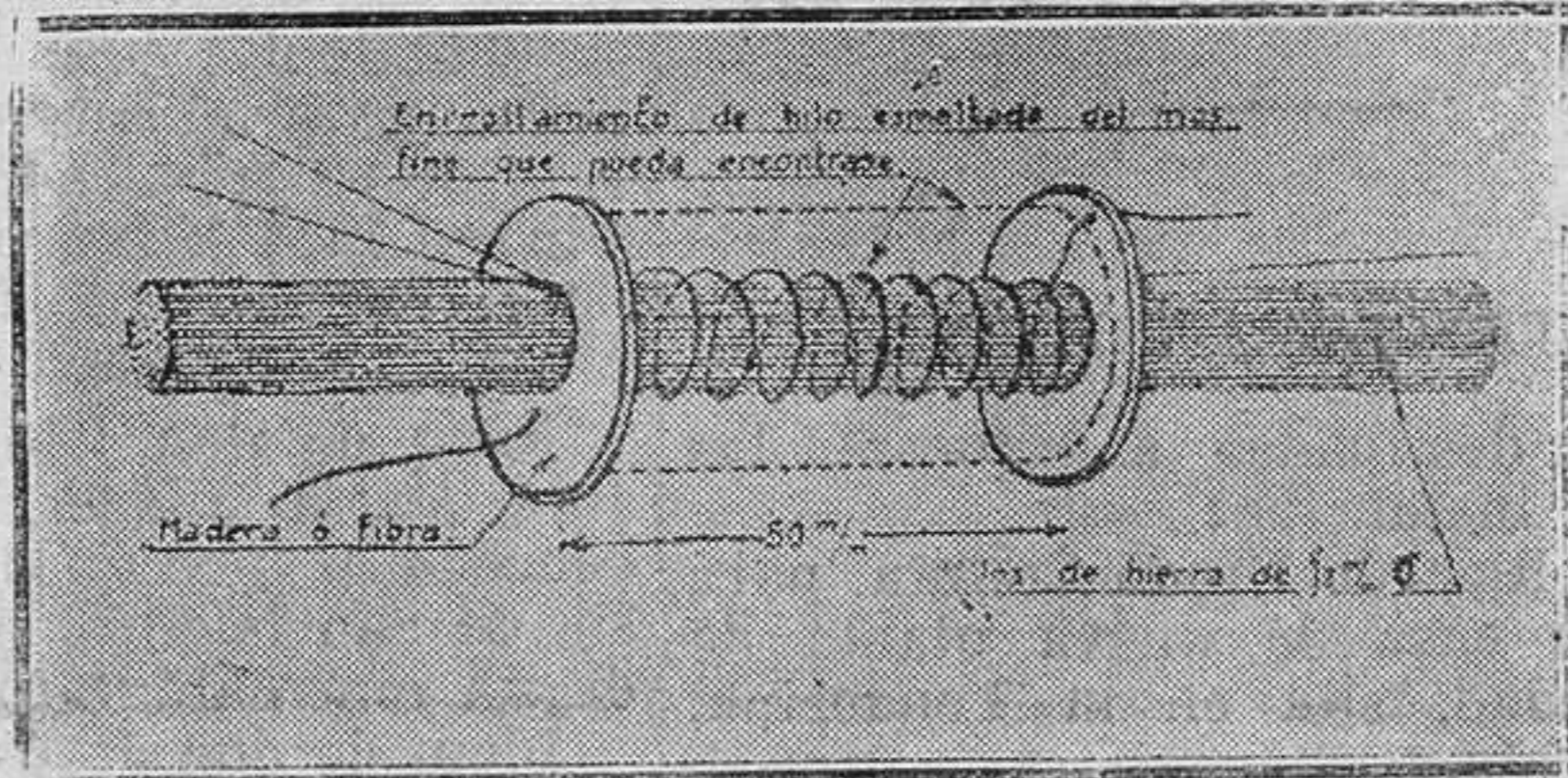

Fig. 4.-Disposición del enrollamiento.

probar fácilmente que una gran parte de las variaciones de la corriente rectificadora habrá desaparecido.

En efecto; la self L (1) opone una gran resistencia al paso de la corriente alterna; ésta tomará, bien pronto, el camino que le ofrece C (1), mientras que la corriente continua atravesará L (1) sin dificultad y no podrá pasar por el condensador C (1). Si cierta parte de la corriente alterna ha, sin embargo, conseguido pasar por L (1), C (2) a la salida, le ofrecerá un camino más corto y menos resistente, por el cual podrá ir. Si el resultado obtenido con este dispositivo pareciese insuficiente, se repetirá esta operación por segunda vez; es decir, colocando una nueva self y otro

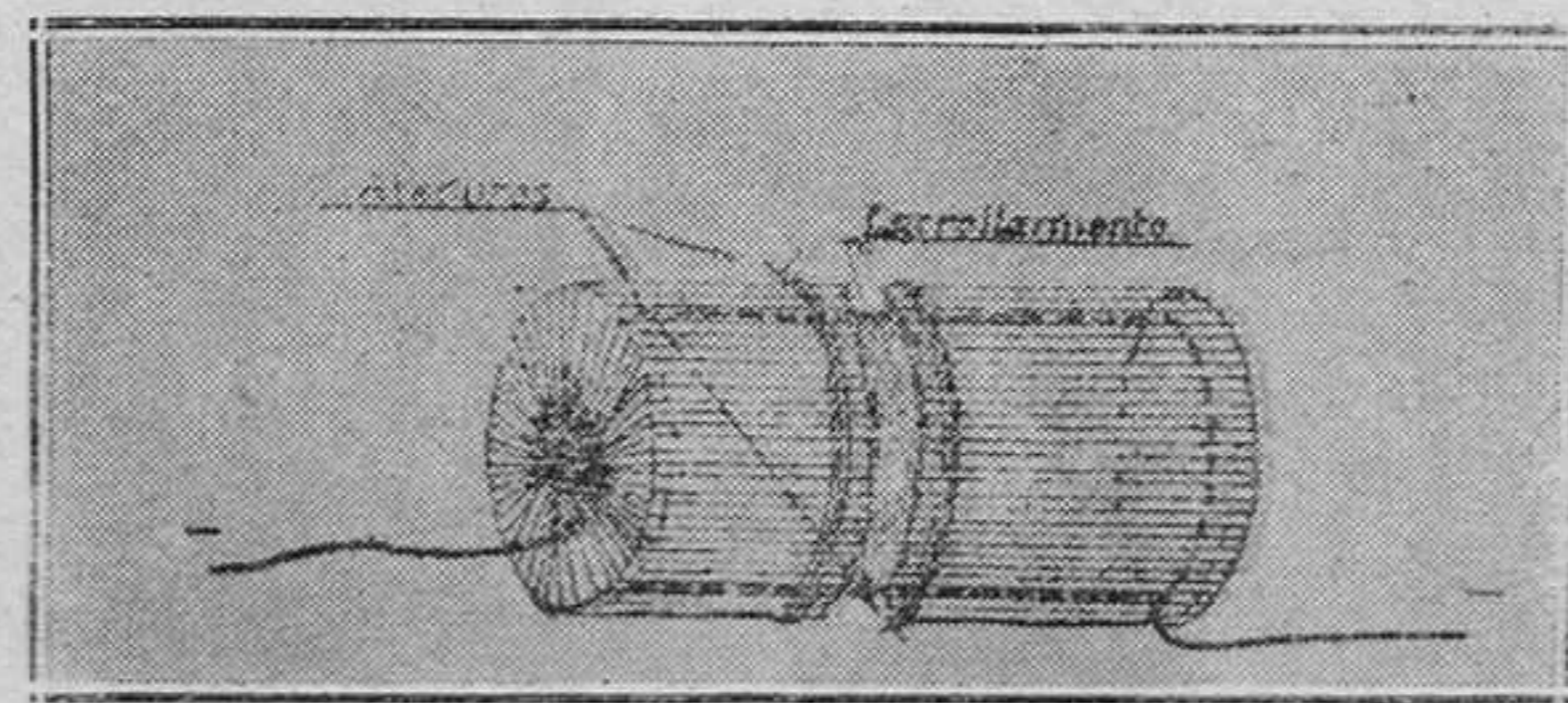

Fig. 5.-Montaje.

nuevo condensador. Se puede, así, repetir esta operación mayor número de veces empleando para ello más pisos de filtros.

Los filtros antes citados son los mismos que se emplean en la corriente continua, cuyo detalle y construcción indicamos en los dibujos.

Es conveniente advertir que, si al averiguar los polos, (figura 2) el negativo da corriente al tocarlo a tierra, se funden los plomos, si no se intercala una lámpara. Si la lámpara brillase, el filtro no podrá ser utilizado.

En el enrollamiento de la figura 4, cuanto más fino sea el hilo, mayor número de vueltas necesita el carrete para llenarse y, por tanto, mejor filtrará.

El condensador de la figura 5 se encuentra en el comercio con el nombre de condensador telefónico.

Antes de terminar, diremos, que el éxito de este montaje dependerá, en gran parte, de la cantidad de las

piezas empleadas, del valor del palastro utilizado para la construcción de la self y del rendimiento de los condensadores.

POR LA ANTENA...

LA RADIOTELEFONIA Y LOS AUTOMOVILISTAS

Un periódico inglés hizo una pregunta a sus lectores sobre la siguiente cuestión: "¿Tiene usted automóvil? Si lo tiene, ¿posee usted un aparato receptor de radiotelefonía?"

Hubo 228.000 respuestas que, atestiguan que el tanto por ciento de propietarios de automóviles que no poseen aparatos receptores es muy pequeño. Basándose en este resultado el periódico en cuestión, hizo una proposición a las principales estaciones, para que éstas hicieran un lugar en los programas de sus emisiones a las charlas sobre el automovilismo.

Desgraciadamente es indudable que, si pocos automovilistas no poseen aparatos de radiotelefonía, en cambio, existen muchos teleoyentes que no tienen automóvil.

LA RADIOTELEFONIA EN EL EXTRANJERO

Para aquellos que aún dudan de la importancia de

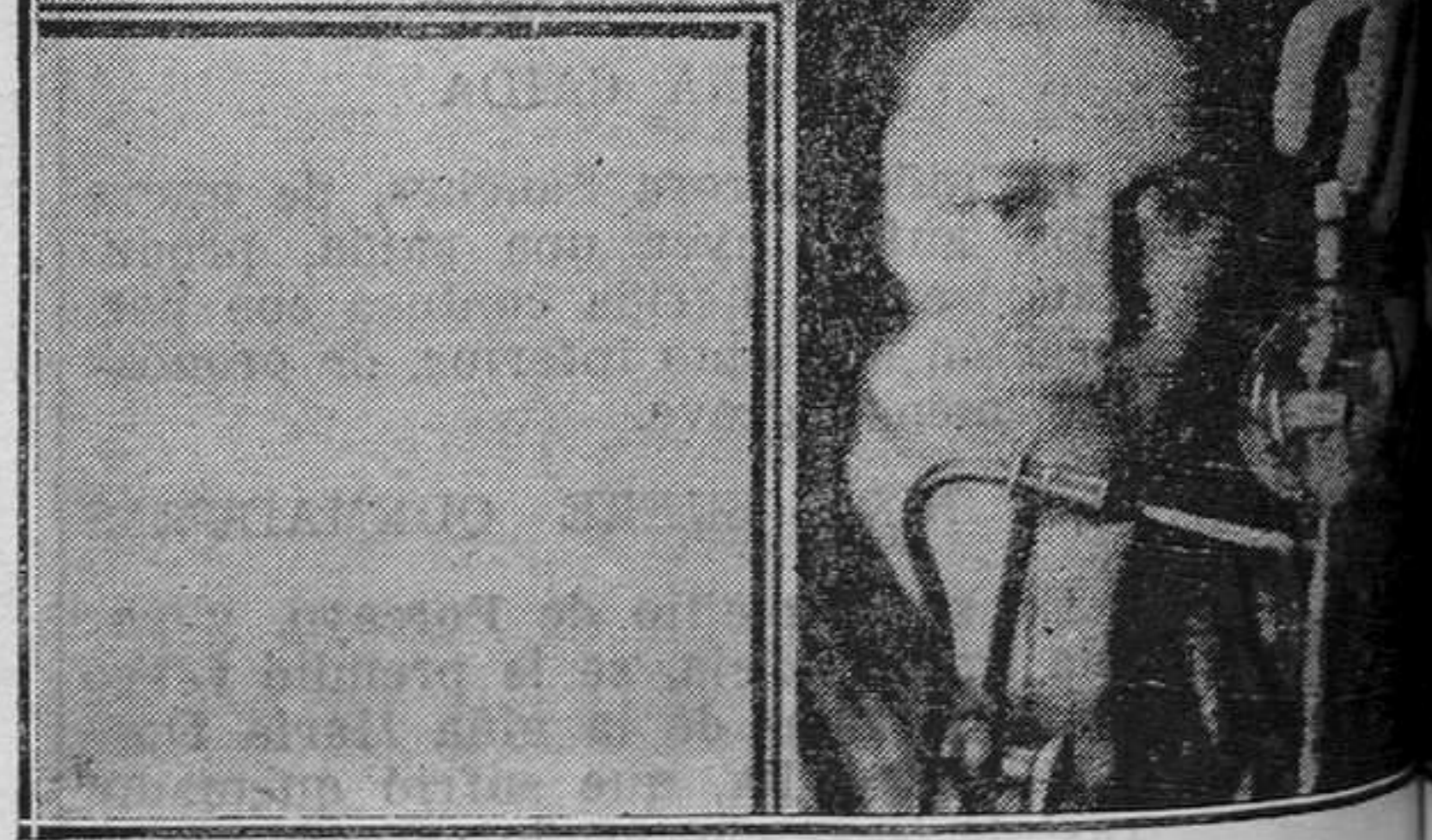
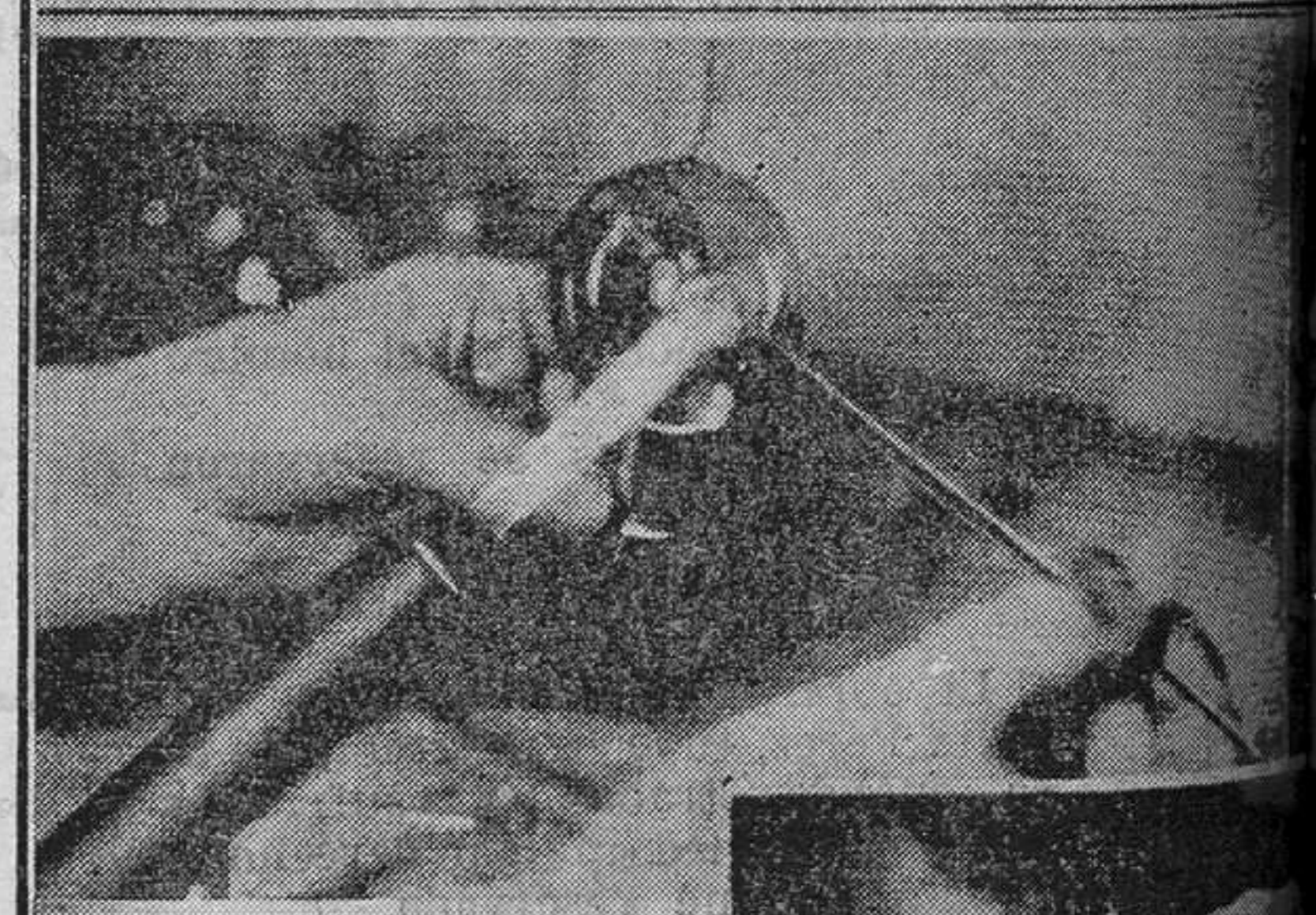
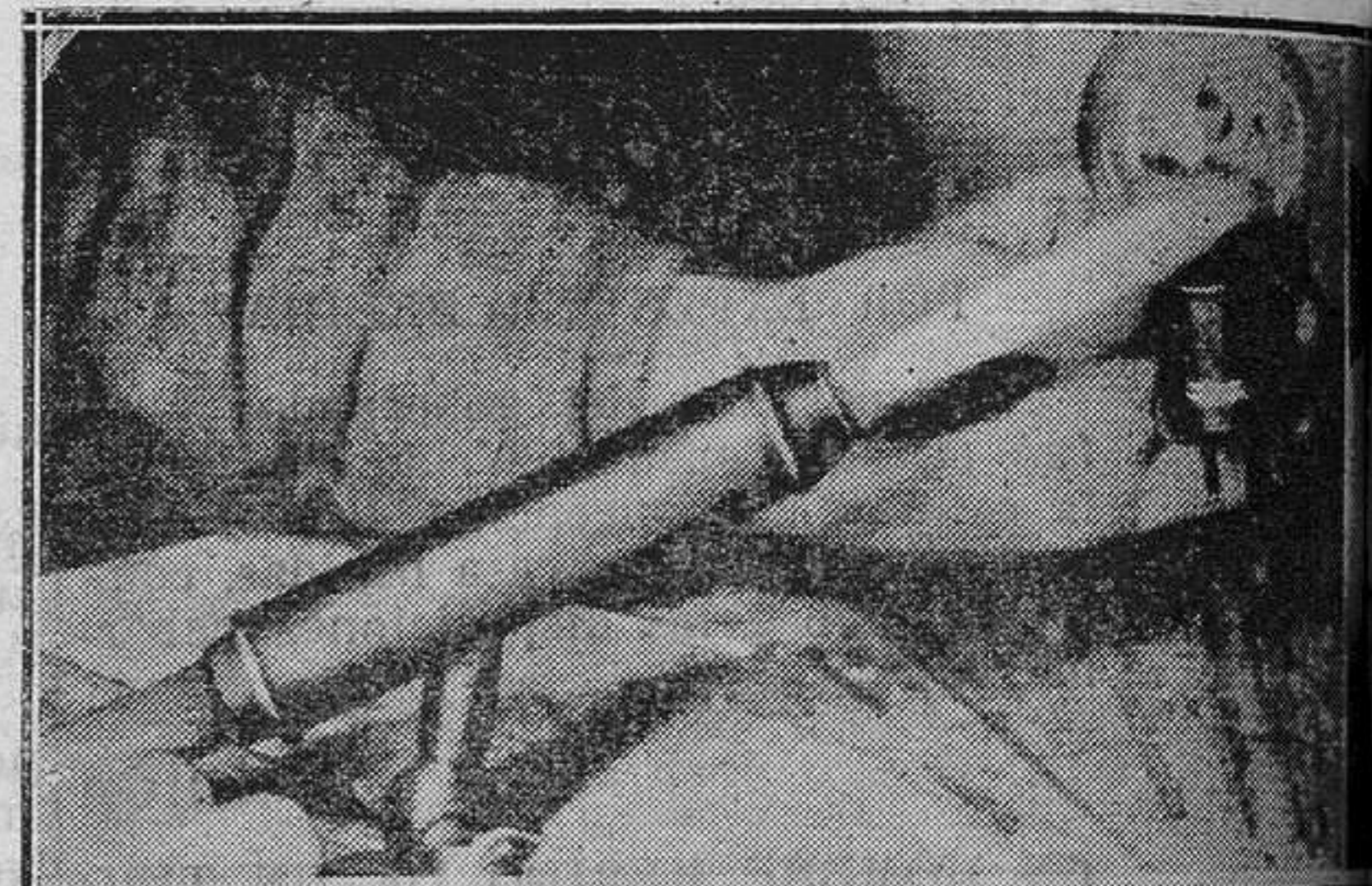

COMO SE ARREGLAN LAS LAMPARAS FUNDIDAS DE LA ANTENA. 3. La lámpara se prepara para hacer el vacío.

la radiotelefonía, he aquí unas estadísticas oficiales por demás interesantes.

EN LOS ESTADOS UNIDOS.—La última estadística publicada por el Departamento de Comercio, el primero de mayo del corriente año, alcanza al número de 3.600.000 los aficionados que poseen aparato receptor.

EN INGLATERRA.—El número de licencias concedidas oficialmente en la Gran Bretaña era, en primero de mayo último, de 1.356.000.

El impuesto que los aficionados ingleses pagan anualmente por el derecho de utilizar el aparato de Telefonía Sin Hilos, es de 10 chelines, habiendo ascendido la recaudación a 652.800 libras. El Estado se reserva la mitad y la otra mitad restante, o sea, 326.400 libras (10.872.384 pesetas al cambio de ayer) la da a la "Bris-

progresos

MAÑANA:
GACETA DE LAS BELLAS ARTES
 Varios artículos y fotografías interesantes

...roadcasting Company", que está encargada de la
 ...ción de los radio-conciertos.
ALEMANIA.—Las licencias concedidas en Ale-
 ...ncian actualmente el número de 815.000. El
 ... que paga cada aparato es de 24 marcos, por
 ... 40 por 100 de la recaudación se destina al mi-
 ... de Comunicaciones, y el resto, o sea, el 60
 ... a las Sociedades particulares de Radiotelefo-
 ... aseguran las emisiones.
 ... recaudación del año pasado ascendió a 19.560.000
 ... (1.204.336 pesetas).
 ... tra parte, el 40 por 100 que el Estado se re-
 ... está destinado para establecer líneas telefónicas
 ... entre las estaciones emisoras y las principales
 ... espectáculos del Reich; la ópera de Munich,
 ... Berlín, Dresde, Bayreuth, etc.
 ... se trata de una representación excepcional,
 ... los aficionados podrán de ese modo beneficiarse
 ... de la misma emisión.
 ... oyentes alemanes que no pagan el impuesto
 ... son perseguidos judicialmente, ascendiendo
 ... a la multa de 100 marcos por el primer
 ... prisión en caso de reincidencia. Los nombres
 ... y sus condenas son radiados para cono-
 ... de los aficionados.
FESTIVAL DE MUSICA ITALIANA
 ... pañía francesa de Radiotelefonía ha anun-

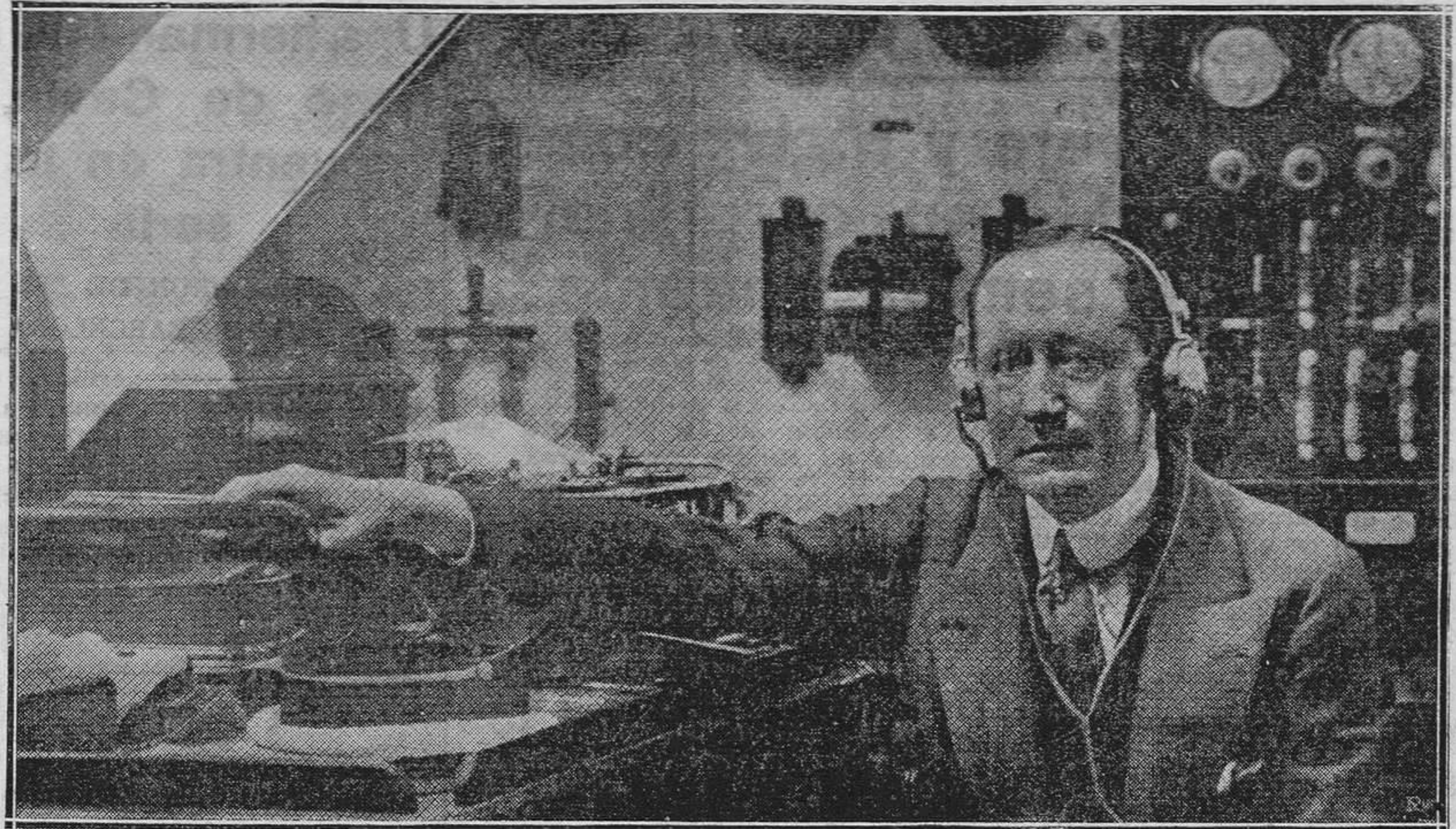

El insigne inventor Guillermo Marconi, en su laboratorio de trabajo.

telefonía, que nuestros lectores conocen ya por haberse
 publicado en estas columnas su fotografía. Este apa-
 rato es de un rendimiento muy señalado. Su esquema
 es muy sencillo y he aquí su detalle.

Se compone de un paso de amplificación de alta fre-
 cuencia, otro de detección y dos pasos de amplificación
 en baja frecuencia. El conmutador número 1, que se
 ve a la izquierda del esquema, permite utilizar todas
 las lámparas en su posición intermedia, emplear tan-
 sólo tres lámparas con una en baja frecuencia, o tam-
 bién hacer funcionar el aparato con las cuatro lámpa-
 ras, una u otras en sus posiciones extremas.

El conmutador de la derecha, número 2, permite la

ilustrados con numerosos grabados. Se trata de una
 obra muy completa, que será bien recibida por los
 aficionados principiantes.

RADIOCONSULTORIO

En esta sección informaremos a nuestros lectores
 sobre cuantas preguntas nos dirijan. Suplicamos que
 éstas sean lo más detalladas posible, y, por nuestra par-
 te publicaremos cuantos esquemas sean necesarios, para
 la mayor claridad y concisión.

Un radioescucha... Nos hace varias observaciones
 sobre la publicación de los programas de las emisoras
 en REGION.

No podemos acceder a lo que solicita, debido al poco
 espacio de que disponemos, necesario para el excesivo
 original. Gracias por la idea y por las inmerecidas con-
 sideraciones que nos hace.

"Doctor Galena.—Unquera.—Santander.—Desea sa-
 ber si podrá oír las emisiones de la Radio-Asturias con
 galena desde su localidad".

Para una emisora de 500 vatios en antena, el alcance
 máximo de un receptor de galena es de 40 kilómetros
 en línea recta; así que, aún suponiendo a la Radio-
 Asturias una potencia de un kilovatt, le será muy di-
 fícil detectar su onda con tan sencillo aparato. Con el
 receptor de una lámpara publicado en esta página, del
 23 de mayo, podrá oír todas las emisiones europeas
 y americanas que desee.

"Audio.—Gijón.—Nos envía para su montaje y estu-
 dio un circuito Neutrodino".

El esquema está perfectamente y es de una selecti-
 vidad y pureza incomparable. Los neutrotransforma-
 dores debe de bobinarlos en el mismo sentido los pri-
 marios y secundarios. El secundario, con 60 vueltas y
 una toma en la 15, y el primario, de 14 espiras. Los
 neutrodones de tubo regulable son los más indicados.
 Puede adicionarle un variómetro a la placa de la de-
 tectora, el cual, mejorará notablemente la recepción
 de señales de biles, dando un rendimiento mucho más
 uniforme, ya que se hace regenerativo al agregar a la
 placa del detector un circuito oscilante.

Como el único colector de ondas es la antena y no
 está sintonizada a la que se desee recibir, conviene
 que sea lo más larga posible. En nuestras pruebas, la
 antena de máximo rendimiento ha sido de un sólo hilo
 de 80 metros.

La emisora de que nos habla, ni la conocemos, ni
 sabemos nada de ella; creemos sea una propaganda co-
 mercial más, o un atrevido alarde radioteleónico de
 los muchos que diariamente leemos y comentamos. La
 Radio-Asturias ha comenzado las obras de instalación
 en los áticos del edificio del Banco Asturiano.
 Diríjanse al Apartado 42.

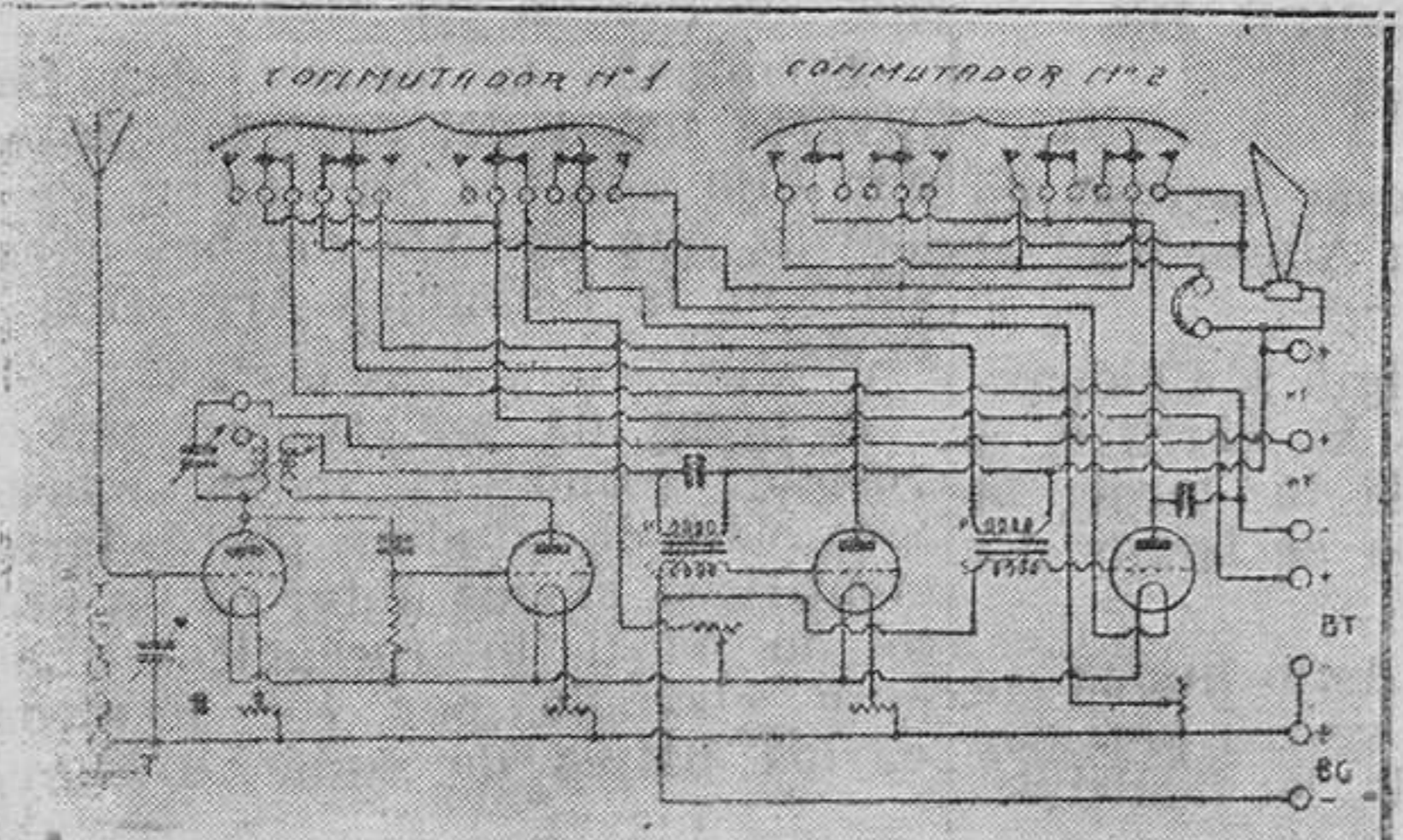

audición al casco, al alta voz, o bien para que el apa-
 rato deje de funcionar.

Es de notar en el esquema adjunto, también, la pre-
 sencia de una batería especial de algunos voltios, que
 está representada por B G en el circuito de rejilla de
 las lámparas de baja frecuencia. Esta batería, desti-
 nada a rebajar el potencial de rejilla, es empleada con
 el fin de suprimir la distorsión que el paso de ampli-
 ficación pudiera producir.

Una toma intermedia en la batería de placa, corres-
 pondiente a una tensión de 40 a 72 voltios (según el
 tipo de lámpara empleado), sirve para alimentar la
 placa de la lámpara amplificadora en alta frecuencia.
 Cada lámpara lleva un reostato de calefacción especial,
 cuyo ajuste no se puede tocar cuando se cambia una
 lámpara.

Y, por último, otro reostato permite el ajuste simultá-
 neo de la corriente de calefacción de todas las lám-
 paras.

BIBLIOGRAFIA

Hemos recibido un ejemplar del libro *La Radiotelefo-
 nía sin maestro*, por Carlos "Schonbauer" y Antonio
 "Zeemann", editado por la Casa Gili. Constituye una
 serie de instrucciones muy interesantes y prácticas
 para la construcción y montaje de estaciones receptoras
 con detector de galena, detector y amplificador de lám-
 para y detector y amplificador con reacción.
 Todos estos temas están tratados con toda amplitud

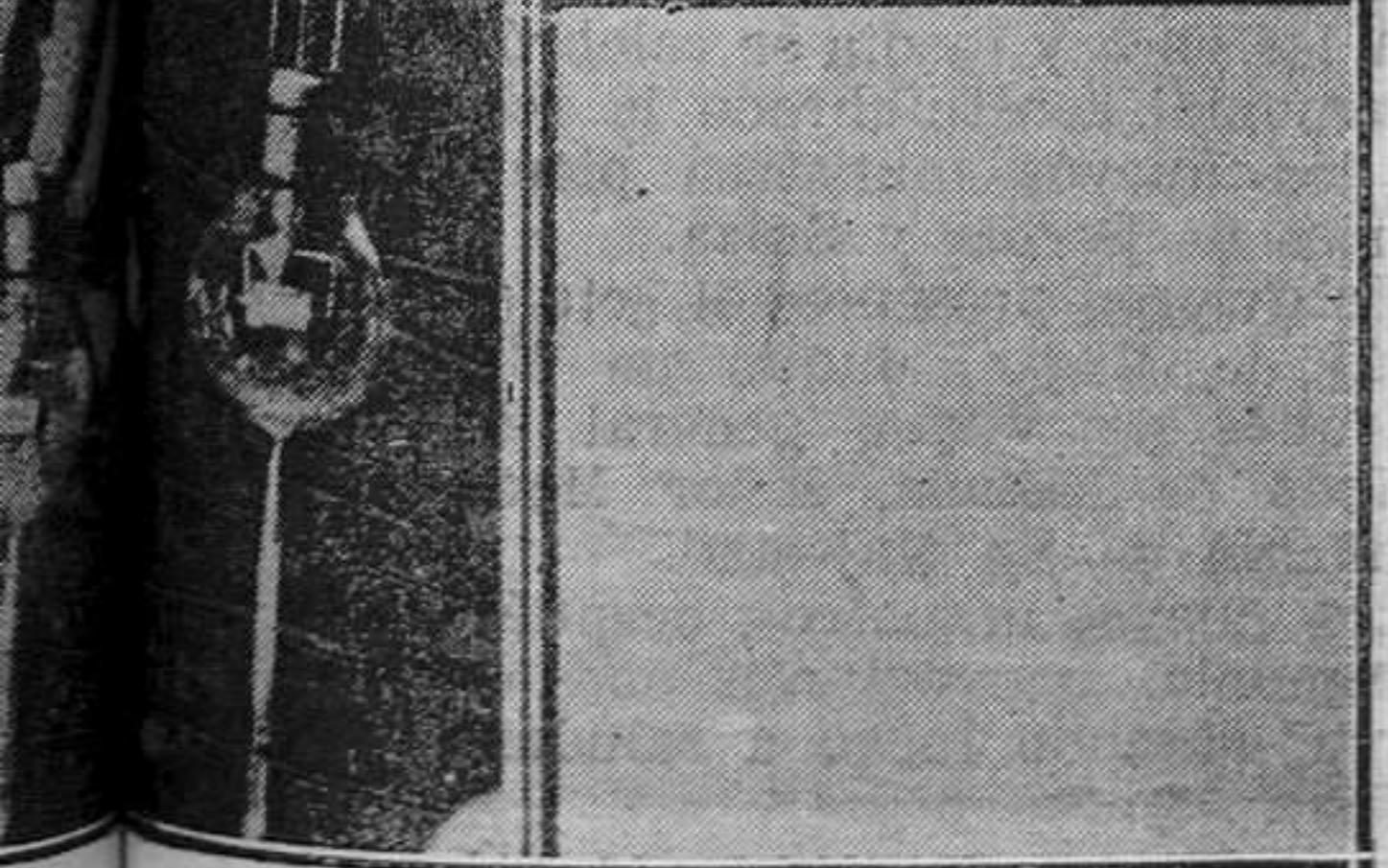
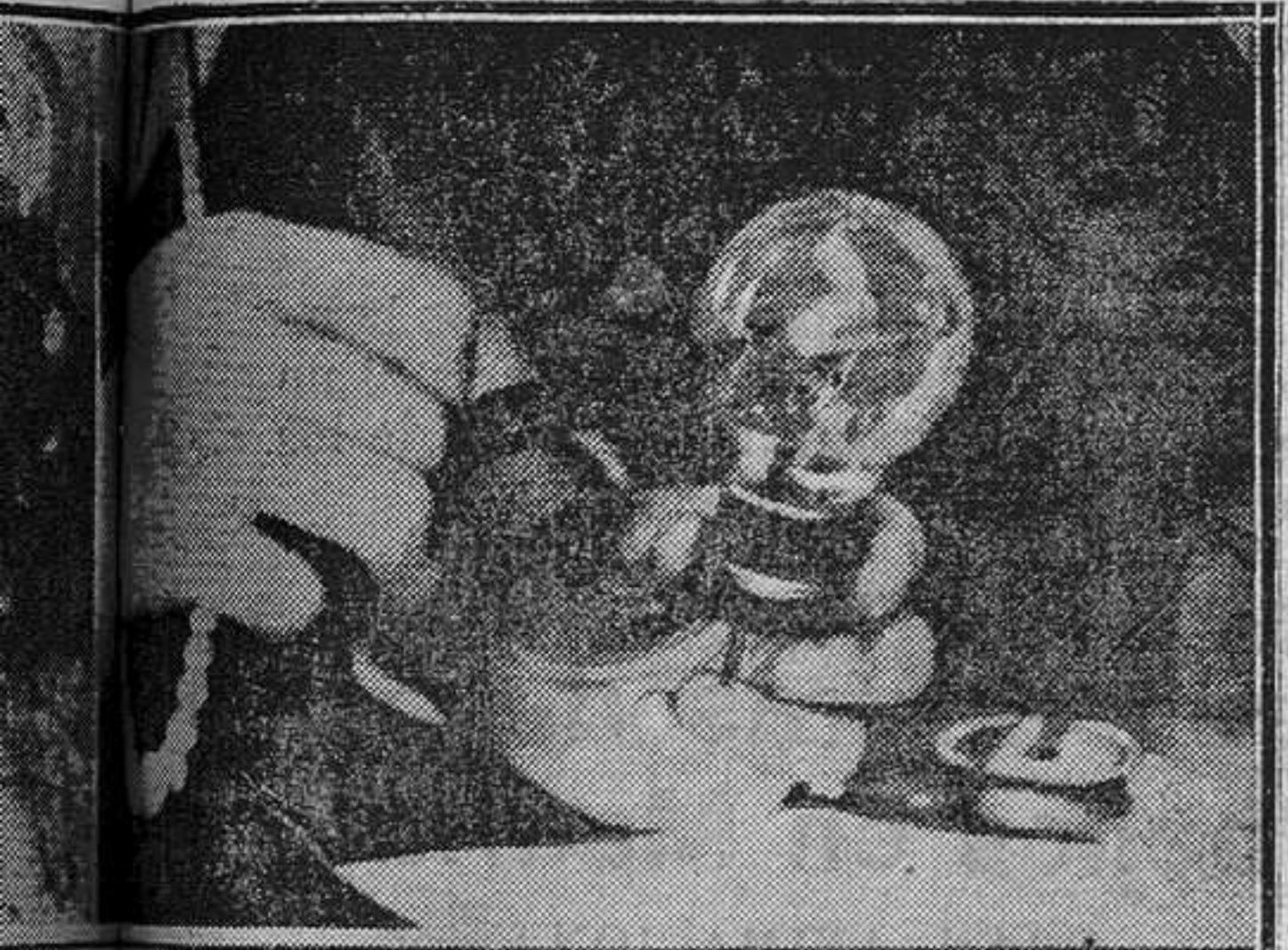

1. La lámpara se abre.-2. Cambio de fila-
 ... se hace el vacío.-5. Cierre de la lámpara.

los segundos lunes de cada mes, la estación
 "París" radiará un festival de música ita-
 ... a título de reciprocidad, la estación de la
 radiotelefonía Italiana radiará igualmente un
 ... de concierto de música francesa.

H. EN EL PARLAMENTO AUSTRALIANO
 ... del Parlamento de Nueva Gales del Sur,
 ... radiados a fin de que el público los siga con
 ... detalles, y luego los juzgue.

Receptor del Rey de Inglaterra

... el Rey Jorge V ha regalado recientemente al
 ... sus cuerdas un aparato receptor de radio-

Madrid, provincias y extranjero

(Información telefónica y telegráfica de nuestro redactor-corresponsal madrileño Eduardo Palacio Valdés.)

INFORMACION POLITICA

Primo de Rivera y Malvy coincidirán en Madrid en los primeros días de la semana entrante

DECRETOS DE LA "GACETA"

La "Gaceta" de hoy publica los siguientes decretos:

Admitiendo a don Francisco Yoldi la renuncia del cargo de vocal suplente del Tribunal de oposiciones en turno libre, a las Cátedras de Química inorgánica de las Facultades de Ciencias de Madrid y Oviedo.

FIRMA REGIA

El Monarca firmó hoy las disposiciones siguientes:

Marina.—Ascendiendo a cura de departamento, al capellán mayor don Fructuoso Loredó.

A capellán mayor a don Pedro López Sánchez.

A capellán primero, al que lo era de segunda, don Magín Doménech.

Aprobando la adquisición por este ministerio de 1.000 toneladas de carbón inglés de Cardiff, con destino al "Cataluña", y de 600 ídem ídem, al buque porta-aviones "Dédalo".

Disponiendo la adquisición de 500 toneladas de combustible líquido, con destino al departamento de El Ferrol.

Autorizando al general encargado del despacho del ministerio de Marina para la adquisición directa de 150 torpedos.

Hacienda.—Concediendo honores de jefe de administración al jubilarse, al delegado de Hacienda de Cáceres, don Manuel Arranz.

Nombrando para la Delegación de Vizcaya, con categoría de jefe de administración de tercera clase, a don Federico Botella, que estaba encargado de la intervención en Santander.

Nombrando por traslado interventor de Hacienda de Oviedo, con categoría de jefe de administración de tercera clase, a don José Joaquín Estrada Loresecha, que prestaba sus servicios en Albacete.

Nombrando director facultativo de las minas de Almadén, al ingeniero de Minas, don Alfonso Sierra.

Gracia y Justicia.—Indultando al recluso Eugenio Carriscajo de la mitad de la pena que le fué impuesta.

Gobernación.—Concediendo el título de "muy heroica" a la villa de Albuera, de la provincia de Badajoz, y a su Ayuntamiento el tratamiento de excelencia.

EL DIRECTORIO SE OCUPA DE LOS PRESUPUESTOS

Hoy, como jueves, se celebró la acostumbrada reunión del Directorio.

El general Vallespinosa encargado, como de costumbre, de facilitar la referencia a los periodistas, dijo a éstos que el Consejo se había dedicado por completo al estudio de la prórroga de los presupuestos generales del Estado, introduciendo en ellos las modificaciones propuestas por el subsecretario de Hacienda, señor Corral.

Los vocales estudiaron los presupuestos parciales de los distintos departamentos, comenzando por el de Guerra.

PRIMO DE RIVERA, A LA PENINSULA

En su conversación de esta mañana con los periodistas, dijo el general Vallespinosa que es probable que el

REGION no depende de ningún partido político, ni de ninguna oligarquía financiera

viaje del presidente del Directorio a Madrid se realice a primeros de julio. La estancia en la península, del marqués de Estella, será breve.

EHEVARRIETA, A ALGECIRAS

Dentro de unos días volverá a Algeciras el banquero bilbaíno don Horacio Echevarrieta.

El juramento de los nuevos gentiles-hombres

SE VERIFICARA EL DIA 4 DE JULIO

Se encuentra en París el Sumiller de Corps, marqués de Viana, el cual regresará a la Corte dentro de breves días.

Para el día 4 de julio se ha señalado la celebración del acto de prestar juramento ante el Sumiller de Corps, marqués de Viana, los nuevos gentiles-hombres nombrados recientemente.

Inauguración del campo de tenis del Real Madrid

ASISTE EL PRINCIPE DE ASTURIAS

A las seis de la tarde regresó de El Pardo a Palacio, Su Alteza Real el Príncipe de Asturias.

Poco después se dirigió a Chamartín de la Rosa, donde se verificó, a las seis y media de la tarde la inauguración del campo de tenis del Real Madrid.

A la inauguración asistió numeroso público, que presenció varios partidos jugados con motivo de la inauguración.

Los ejercicios tácticos de Carabanchel

ASISTE EL PRINCIPE DE ASTURIAS

En las maniobras verificadas esta mañana en Carabanchel, y a las que asistió el Príncipe de Asturias, llevó el mando de las fuerzas el teniente coronel del regimiento de Húsares de Pavía, señor Giraldo.

Los simulacros fueron mandados por los comandantes señores Vara de Rey, Sánchez Mesa y Rodríguez López.

Terminadas las maniobras, las fuerzas regresaron a los cuarteles.

El Príncipe de Asturias, Comendador Mayor de Montalbán

OCUPARA LA VACANTE DEL DUQUE DE TAMAMES

En breve será nombrado el Príncipe de Asturias, que desde hace algún tiempo pertenece a la Orden de Santiago, Comendador Mayor de Montalbán, preciada dignidad que ostentaba el fallecido duque de Tamames.

Una hermana de Mariano de Cavia, se encuentra en la miseria

UNA INFORMACION DE "EL DILUVIO" DE BARCELONA

BARCELONA.—El periódico de esta ciudad "El Diluvio", publica una información en la que dice que una hermana del ilustre periodista aragonés Mariano de Cavia, fallecido hace algunos años, se encuentra en tal situación, que a causa de la miseria que sufre, se verá obligada a pedir limosna.

El diario catalán hace un llamamiento para que se remedie la angustiosa situación de la hermana del ilustre periodista.

Una conferencia en la Casa de Galicia

DON BASILIO ALVAREZ LEE LAS CUARTILLAS DEL CONFERENCIANTE, QUE SE ENCUENTRA ENFERMO

En la Casa de Galicia estaba anunciada una conferencia, acerca del tema "Mi raza", a cargo de don Antonio Rodríguez Busto.

Como este señor se sintió enfermo de algún cuidado, pocos momentos antes de empezar la conferencia, don Basilio Alvarez ocupó la tribuna y dió lectura a las cuartillas del conferenciante.

En ellas, el señor Rodríguez Busto entona un vibrante canto a las glorias de la raza que supo realzar en América, especialmente, la mayor epopeya que conocieron los tiempos.

Terminada la lectura, don Basilio Alvarez habló del conferenciante, del que dijo que era un hombre de raro mérito, que durante muchos años residió en la República Argentina y en París.

A pesar de hallarse en una gran posición económica, se ha dedicado a toda clase de estudios, particularmente científicos, siendo autor de un proyecto de canal interoceánico, que fué muy elogiado por los técnicos de varios países de América.

La estafa a la Compañía de Tranvías de Barcelona

VISTA DE LA CAUSA

BARCELONA.—Se ha verificado hoy la vista de la causa por estafa a la Compañía de Tranvías de esta ciudad.

El procesado, Ricardo García Ceballos, pidió que se diera lectura a una carta del director, dirigida al procesado, y en la que dice que el asunto ha quedado totalmente resuelto.

Informaron las partes, quedando la causa pendiente de sentencia.

Un banquete en honor del Príncipe de Asturias

SE CELEBRARA EN EL HOTEL RITZ

Mañana se celebrará en el Hotel Ritz el banquete ofrecido al Príncipe de Asturias por los oficiales de Complemento que tomaron parte en los ejercicios tácticos verificados en Carabanchel.

El banquete se verificará a la una de la tarde.

Unos malhechores penetran violentamente en la iglesia de Reus

SON PERSEGUIDOS POR LA GUARDIA CIVIL, QUE NO LOGRA SU CAPTURA

BARCELONA.—En Reus ha ocurrido un suceso, que produjo gran indignación en el vecindario.

Ayer, a última hora de la tarde, unos forajidos, aprovechando la ausencia del sacristán, que había subido a tocar las oraciones, penetraron en el templo violentamente.

Destrozaron un cerrojo que tenía la puerta, y después se dirigieron a la sacristía, con el objeto de apoderarse de algunas joyas de valor que allí se guardan.

En este momento, el sacristán, que bajaba del campanario, se apercibió de la presencia de aquellos desalmados, y rápidamente pasó aviso a la Guardia civil.

Varias parejas de este Instituto, que se presentaron a los requerimientos del sacristán, persiguieron a los malhechores, que se dieron a la fuga, tan pronto notaron la presencia del sacristán.

La Guardia civil persiguió a los bandidos, pero hasta el momento actual no han podido ser detenidos, a pesar de los esfuerzos de la Benemérita.

Las carreras de caballos en Madrid

GRAN ANIMACION

En el Hipódromo de la Castellana se han celebrado hoy carreras de caballos, disputándose importantes premios.

A la carrera asistió mucho público, que siguió con gran interés sus incidentes.

También estuvo en el Hipódromo de la Castellana la Familia Real.

Notas palatinas

RECEPCION DE NUEVOS MINISTROS

Esta mañana despachó con el Rey, el marqués de Magaz.

A las once y media se celebró con el ceremonial acostumbrado la recepción de los nuevos ministros plenipotenciarios de Serbia y Suiza.

Estuvieron presentes al acto el marqués de Magaz, duque de Miranda, marqués de Viana, general Zabálza, grande de España, señor Monreal y ayudante de Su Majestad.

Los nuevos ministros, después de la ceremonia, conversaron con el Monarca, pasando luego a saludar a las Reinas.

EL PRINCIPE EN CARABANCHEL

A las diez y media marchó al campamento de Carabanchel el Príncipe de Asturias.

Se propone asistir a los ejercicios que realiza el regimiento del Rey, al que pertenece.

AUDIENCIA REGIA

El Monarca recibió hoy una numerosa audiencia.

Entre otros, al conde de Previ, duque de Lerma, y marquesa de la Corona.

LOS REYES IRAN A SANTANDER EL DIA 25 DE JULIO

Se asegura que los Reyes llegarán a Santander el día 25 de julio próximo. La Reina llegará de San Sebastián, procedente de Inglaterra.

Los Reyes permanecerán en Santander todo el mes de agosto.

ESPAÑA Y FRANCIA EN MARRUECOS

Ya se han puesto de acuerdo en principio los delegados españoles y franceses en cuanto a la vigilancia terrestre en las zonas de Marruecos

Magaz dice que en Marruecos no ocurre novedad.— Los delegados muestran su satisfacción por lo eficaces que son las reuniones.— Hoy es día de gran interés

LA REUNION DE HOY DE LOS TECNICOS

Esta mañana volvieron a reunirse los técnicos de la Conferencia hispanofrancesa.

La reunión duró desde las once hasta más de la una, en que salieron los reunidos.

Desde la Presidencia se trasladaron los técnicos a la Embajada francesa, donde estaban invitados para almorzar por el embajador francés, conde de Peretti della Rocca.

LA PROXIMA REUNION PLENARIA

Ya se sabe la fecha para la que fué aplazado el Consejo del Pleno de la Conferencia hispanofrancesa.

Se reunirá el próximo sábado.

EL DELEGADO M. VILLARD, A PARIS

Salió para la capital francesa el delegado de la Conferencia M. Villard.

El objeto de su viaje es el de ser portador para el Gobierno de su nación de los informes emitidos por la Conferencia.

EL EMBAJADOR INGLES, A LONDRES

Con dirección a Londres salió el embajador inglés en España.

Aunque se ignora el motivo de su viaje, se hacen cálculas acerca del mismo.

Se cree por alguien, que pudiera estar relacionado con los debates de la Conferencia hispanofrancesa.

SEGUN MAGAZ, NO OCURRE NOVEDAD NI EN MARRUECOS, NI EN LA PENINSULA

A las cinco de la tarde llegó el marqués de Magaz al Palacio de la Presidencia.

Dijo a los periodistas que sus noticias, tanto de la península como de Marruecos, no acusaban novedad.

Con Magaz conferenció el vicepresidente del Consejo de Economía Nacional, señor Castedo.

LOS SECRETARIOS DE LA CONFERENCIA EN LA PRESIDENCIA

Hoy, como jueves, no celebró reunión el Directorio.

Al Palacio de la Presidencia acudieron los secretarios de la Conferencia señores Seguí y De Sorbier.

También estuvieron en la Presidencia algunos técnicos.

JEFES Y OFICIALES DEL EJERCITO ESPAÑOL DESTINADOS A MARRUECOS

El "Diario Oficial del Ministerio de la Guerra" publica en su número de hoy la relación de los jefes y oficiales destinados al Ejército de operaciones en Marruecos.

Del Arma de Infantería son destina-

dos 16 comandantes, 57 capitanes, 27 tenientes y 18 alféreces.

Caballería, un comandante, tres capitanes, un teniente y tres alféreces.

LYAUTEY EN FEZ

PARIS.—Un despacho de Fez da cuenta de que llegó a aquella ciudad el mariscal Lyautey, el cual celebró una entrevista con el Sultán.

Le manifestó su satisfacción por la manera de ser llevadas a cabo las operaciones militares, así como por la elevación del espíritu de la ciudad de Fez.

El Sultán sigue con gran interés la marcha de las operaciones, observando los movimientos de las tropas francesas.

LA CONFERENCIA HISPANOFRANCESA ENTRA EN UNA FASE DE INTERES

Anunciada ya oficialmente la llegada a Madrid en la entrante semana, del general Primo de Rivera, la Conferencia hispanofrancesa adquiere un relieve muy de notar.

Como es sabido, en la misma fecha o casi coincidente, habrá de venir a España M. Malvy, y la convergencia, por tanto, en la capital española, de los dos personajes que convinieron el acuerdo de 4 de junio es de una transcendencia manifiesta para las negociaciones que se están realizando.

EL DIA DE HOY ES DE EXTRAORDINARIO INTERES

En orden a la Conferencia hispanofrancesa, el día de hoy, a pesar de haber reunión de Pleno, puede considerarse el de mayor importancia de los hasta ahora transcurridos.

Nace la importancia de lo tratado en la comida que tuvieron los técnicos en la Embajada francesa.

En la reunión se invirtieron seis horas y asistieron a ella como ya se dijo, los delegados con plenipotencia, conde de Peretti della Rocca, M. Sorbier, general Gómez Jordana y señor Aguirre de Cárcer.

Después de un alto en la reunión reanudaron sus charlas relativas a la cooperación en Marruecos, durando la Conferencia hasta las seis de la tarde.

LA SATISFACCION DE LOS DELEGADOS REFLEJA LA CORDIALIDAD Y EFICACIA DE LA REUNION

A la salida de la Embajada, en el rostro de los delegados se podía advertir la gran satisfacción que sentían.

Los periodistas trataron de adquirir noticias explicativas del estado de optimismo de los delegados, que salían con dirección a la Rosaleda del Retiro, donde el Ayuntamiento madrileño les había preparado un lunch.

Al efecto conversaron brevemente con el general Jordana y el conde de Peretti.

Estos dijeron a los periodistas que

ahora se había llegado a una solución de completa armonía, que encerraba gran trascendencia, sin que por el momento pudieran añadir nada más.

Después se dirigieron a la Rosaleda del Retiro.

LOS DELEGADOS EN EL RETIRO

En la Rosaleda del Retiro se reunieron las delegaciones española y francesa, para asistir al obsequio del Municipio.

Allí estaban el alcalde, concejales, subsecretarios, capitán general, varias autoridades madrileñas más, alto personal de la Embajada francesa, y periodistas españoles y franceses que siguen estos días las informaciones de la Conferencia.

En la Rosaleda, que ofrecía magnífico aspecto, había colocadas varias mesas, y la Banda municipal madrileña solemnizaba el acto con un concierto musical.

Al llegar al lugar del acto el conde de Peretti, la Banda tocó la Marsellesa, y cuando lo hizo el general Jordana, el himno nacional español.

En pie y descubiertos, oyeron los asistentes al acto ambos himnos.

A continuación se celebró el "lunch". Ocupó la presidencia el marqués de Magaz, que tenía a su derecha al embajador francés Peretti y a la izquierda, al presidente de la Conferencia, general Jordana.

Entre los comensales figuraban los tres concejales vizcondesa de Llantero, Echarrí y señorita Perales.

El exquisito "lunch" servido a los asistentes hacía digno "pendant" con las delicias del parque.

Los periodistas interrogaron a Jordana y Peretti en busca de nuevas declaraciones.

Jordana, entonces, dijo:

—Hemos llegado a un acuerdo completo; por eso es tan grande nuestra satisfacción y debe causarla también muy viva en la opinión pública.

SE INQUIEREN ALGUNOS DETALLES

Después del "lunch", Jordana regresó a la Presidencia, con el delegado español señor Aguirre de Cárcer.

Los periodistas preguntaron a los técnicos españoles que cuándo volverían a reunirse.

—¿Lo harán ustedes luego?

—No. Ya no volveremos a reunirnos hoy, ni lo haremos tampoco mañana. Hemos completado ya nuestra labor, y por eso no hace falta volver a reunirnos.

Ahora sólo se precisa que los delegados pidan los informes para emitir acuerdo.

—¿Marcha por fin Villard a París para informar a su Gobierno de la tramitación de la Conferencia?

A esto los delegados contestaron evasivamente y a continuación añadieron:

—De todos modos, no tiene nada de particular que se marche, porque realmente, los técnicos navales han cumplido ya su misión.

Perier dijo también que la llegada de Malvy a Madrid será uno de estos días.

EN LA PRESIDENCIA

Jordana fué abordado nuevamente en la Presidencia por los periodistas, que deseaban algo más concreto que lo hasta ahora manifestado.

—No puedo deciros más—les contestó Jordana— sino que en nuestra reunión de la Embajada hemos llegado a un total y pleno acuerdo, en todo cuanto se refiere al contrabando.

—¿También en lo que a la vigilancia en Tánger respecta?

—También en lo de Tánger.

—¿Y no hubo dificultades de ningún orden?

—No hubo ninguna dificultad porque las dos naciones tienen el mismo punto de vista, así que el acuerdo ha sido del común agrado.

—¿Cuándo se elevarán el Pleno esos acuerdos?

—En la sesión que éste celebre el

sábado. Pero, realmente, no es cosa necesaria, ya que a la reunión han asistido los plenipotenciarios.

—¿Queda algo más que tratar relativo a la vigilancia y represión?

—Nada. Todo eso está ya ultimado en modo definitivo, y las reuniones sucesivas sólo habrán de dedicarse a la acción política.

Esto es lo único que resta. El medio de hacer efectiva la acción del Practectorado en Africa, asunto delicado y arduo, que precisa tratarse con detenimiento exquisito.

Hasta ahora no ha existido ni la más mínima dificultad y sólo cordialidad y entusiasmo común se ha observado en las reuniones.

"ME BATI BIEN"

Los periodistas, después de las manifestaciones del general Jordana, felicitaron a éste por la feliz circunstancia de que hoy se congratulaba, y Jordana dijo:

—Acepto las enhorabuenas, porque me batí bien y con constancia.

GRUPOS REBELDES DISPERSADOS

FEZ.—Comunican de Zeluán que la situación ha mejorado notablemente. Los rebeldes huyen en grandes grupos, que se dirigen al Norte y Noroeste.

La fracción indígena de Beni-Mekel ha manifestado sus deseos de someterse a Francia.

Se cree que esta actitud será seguida por todos los rifeños de dicha cabila.

BAJAS DE LOS INDIGENAS

FEZ.—Las bajas rifeñas con motivo de los bombardeos aéreos del Zoco El Habd, se calculan en más de seiscientos, entre muertos y heridos.

PROCLAMA DEL SULTAN

FEZ.—Ha sido leída en todas las mezquitas la proclama que, desautorizando a Abd el Krim, ha publicado Muley Yusef.

En dicho documento se condena a cuantos sigan al cabecilla rifeño y se exhorta a todos los indígenas a que hagan armas contra el rebelde y se adhieran a la autoridad de Francia.

Después de la lectura, los moros notables visitaron al mariscal Lyautey en el palacio de la Residencia, en acto de homenaje.

SE SORPRENDE UNA OCULTACION DE ARMAS

TETUAN.—Por confidencias se tuvo noticias de que en Río Martín existían ocultas armas y cartuchos, en gran cantidad.

Verificado un registro se cogieron cartuchos en número de 500.

Pertenecen a un contrabando sorprendido en la playa del poblado.

LLEGA EL CONTRALMIRANTE FRANCÉS

TETUAN.—A bordo del crucero "Strasburgo", llegó el contralmirante francés.

Almorzó con Primo de Rivera.

LOS BENIURRAGUELES, DESCONTENTOS

TETUAN.—Se sabe que entre los indígenas de Beni-Urraguel reina gran descontento y pesimismo, nacido del curso que sigue la Conferencia hispanofrancesa.

La impresión más desoladora la produjo el saber que Francia no está a merced de los comunistas, que habían prometido a Abd el Krim que no permitirían embargos de tropas a Africa.

NOTAS DE MELILLA

MELILLA.—Llegó hoy el general Soriano, jefe de los servicios militares de Aviación.

El director de la Trasatlántica, que ha estado unos días en esta plaza, ha hecho antes de marchar un donativo de 1.000 pesetas para los soldados que se encuentran hospitalizados.

CASTIGO A LOS INDIGENAS

CEUTA.—Desde las alturas de la ciudad se puede apreciar el castigo que infligen a los rebeldes las tropas del coronel Peña.

GONZALEZ Y SUAREZ

(S. en C.)

COMERCIANTEs - IMPORTADORES

Almacenistas de Viveres y Tasajería

Baratillo, n.º 1, Plaza de Armas y San Pedro, n.º 4

HABANA (Cuba)



Noticias extranjeras

EL PACTO DE SEGURIDAD

LONDRES.—En la Cámara de los Comunes, Lord Chamberlain, ministro de Negocios extranjeros, habló ayer del pacto de seguridad que se intenta establecer entre Inglaterra, Francia y Bélgica, y probablemente Italia, para prevenir posibles alteraciones en la paz de la Europa central.

EL REY DE ITALIA DE VIAJE

ROMA.—Salió para el castillo de San Rosore, el rey Víctor Manuel, acompañado de sus hijas y del príncipe Humberto, heredero del Trono. Permanecerán varios días en la citada residencia.

LOS REVOLUCIONARIOS SON DUEÑOS DE SALONICA

ATENAS.—Los oficiales que se sublevaron contra el Gobierno, se han apoderado de la ciudad de Salónica y tienen en su poder los centros oficiales y los centros de Comunicaciones.

Han publicado una proclama en la que piden la dimisión inmediata del jefe del Gobierno, Michalakopoulos.

Los sublevados intentan formar un Gobierno militar que será presidido por el general Paugalos.

LA MARINA SE UNE A LOS REVOLUCIONARIOS

ATENAS.—Los marinos se han sublevado también, habiéndose unido a los oficiales que se levantaron en armas contra el Gobierno.

El almirante Hadjikiribos, que se unió a los rebeldes envió al presidente del Gobierno el siguiente telegrama: "Proclamamos derrocado el Gobierno, y lo consideramos responsable de la sangre derramada".

EL CONGRESO NACIONAL FASCISTA

ROMA.—Ha comenzado sus sesiones el Congreso Nacional del partido fascista, con asistencia del jefe del Gobierno Mussolini, al que se tributó una gran ovación.

El secretario general del partido y diputado Farinacci, dió lectura a un discurso en el que hizo la historia del partido encomiando de manera especial su disciplina.

En la sesión de la tarde fué aprobado un voto de gracias al Gobierno por su actuación, que trajo aparejada la reconstitución del Estado italiano.

Se acordó enviar un saludo al comandante De Pinedo, y finalmente se dedicó un recuerdo a los fascistas muertos durante el último año.

El presidente del Congreso cerró la sesión final con un discurso que dedicó íntegramente a alabar al Rey, a la patria, a los fascistas y a Mussolini.

El Congreso seguirá sus sesiones en días sucesivos.

MUERTE DE UN MEDICO ILUSTRE

GINEBRA.—Ha fallecido en Zurich, el ilustre médico radiólogo, doctor Gustavo Baor, a consecuencia de algunas lesiones que se produjo manipulando con los rayos X.

Contaba sesenta años de edad.

TURCOS Y GRIEGOS

ATENAS.—Un telegrama de Angora da cuenta de haberse firmado el tratado greco-turco, anteayer en Angora.

EL EX REY DE PORTUGAL EN MUNICH

MUNICH.—Ha llegado a esta ciudad don Manuel de Braganza, ex rey de Portugal, acompañado de su esposa.

Permanecerá en esta capital dos meses.

CONSEJO DE MINISTROS EN FRANCIA

PARIS.—Se ha celebrado Consejo de ministros que dedicó la mayor parte de la reunión, al examen de los proyectos financieros de M. Caillaux.

De ser éstos aprobados, mañana serán dados a la publicidad, y enviados a la Cámara.

LOS MINISTROS FRANCESES NO ASISTIRAN A MANIFESTACIONES POLITICAS

PARIS.—Como se avicinan las elecciones cantonales, se ha acordado en la reunión celebrada por el Gobierno, que desde el día 5 de julio no asista ningún ministro a manifestaciones políticas de ninguna clase que se celebren en el periodo electoral.

AL CERRAR LA EDICION

El Gobierno francés ha firmado el acuerdo con España acerca de la vigilancia marítima en Marruecos

Ha triunfado el movimiento revolucionario de Grecia.—En nuestra zona occidental de Marruecos se realizarán operaciones de castigo

PARTE OFICIAL DE MARRUECOS

El parte oficial facilitado a la Prensa esta madrugada, dice que de un momento a otro se realizarán en nuestra zona occidental algunas operaciones de Policía para ensanchar nuestro frente y castigar al enemigo.

EL SEÑOR BERGAMIN, PRESIDENTE DE LA SOCIEDAD GEOGRAFICA ESPAÑOLA

En la Junta general celebrada por la Sociedad Geográfica Española, ha sido reelegido presidente el señor Bergamin.

COSECHAS DESTRUIDAS POR LA TORMENTA

En los pueblos inmediatos a Madrid, los efectos de la tormenta que descargó hace días, se han dejado sentir, habiendo quedado destruidas las cosechas de algunos pueblos, entre ellos Aravaca, donde los daños causados por el pedrisco son incalculables.

DETENCION DE UN PRESUNTO REO

VALENCIA.—En el Grao han detenido a Ramón Galano, a quien acusado del asesinato de un mecánico de los astilleros.

TORMENTA EN TOLEDO

TOLEDO.—En San Martín de Puísa descargó fuerte tormenta que causó daños.

Se hundieron dos casas y se destruyó casi por completo la cosecha de garbanzos.

EL CONGRESO NACIONAL SOCIALISTA

PARIS.—Desde el 12 al 16 del próximo mes de julio se celebrará en París el Congreso Nacional Socialista, en el que se tratarán importantes cuestiones.

UN ACORAZADO FRANCÉS EN CADIZ

CADIZ.—El acorazado francés "Juana de Arco", que estuvo varios días en

este puerto, ha zarpado con rumbo a Bréts.

ATAQUE REBELDE A NUESTRA ZONA

MELILLA.—La posición de Xert-Arbaa fué atacada por un grupo de moros enemigos, que fueron rechazados por la guarnición.

OTRAS NOTICIAS DE MARRUECOS

TETUAN.—Nuestras escuadrillas han volado sobre Ben-Karrifich, arrojando bombas sobre algunas cabilas.

—En la iglesia de Nuestra Señora se celebraron funerales por el capitán don Federico Molina y el teniente Palaro, recientemente muertos por el enemigo.

Asistió el alto comisario, general Primo de Rivera.

—En la zona de Ceuta, una columna, mandada por el coronel Peña, jefe del grupo de Regulares de Ceuta, batió a los rebeldes en el monte Negrón, causándoles bajas.

LOS OFICIALES CAMBIARAN SUS GORRAS

TETUAN.—El Alto Mando ha dispuesto que los oficiales de las fuerzas de choque, Regulares, Policía indígena, Mehalla y cuantas empleen gorras rojas, verdes o se toquen con fez, sustituyan estas prendas por una gorra kaki, con las insignias y el emblema en la frente.

HOMENAJE AL GENERAL SALCEDO

MELILLA.—En el cuartel de Banderas del regimiento de San Fernando, se verificó hoy la entrega del fajín y sable que los compañeros de armas regalan al general Salcedo.

Ofreció los atributos el capitán Santos en un sentido y vibrante discurso, y contestó el general manifestando su gratitud y emoción por el cariñoso obsequio.

Luego se invitó a un "lunch" a los oficiales y sargentos del Cuerpo.

CAMPO VETUSTA

Los partidos más emocionantes de la temporada

REAL CLUB CELTA DE VIGO

(Campeón de la cuarta división)

REAL STADIUM OVETENSE

(Campeón de Asturias)

Los días 28 y 29 del corriente (Domingo y día de San Pedro)

A las cuatro de la tarde en punto

Las localidades se despacharán desde el sábado por la mañana, en la taquilla de la calle Uria.

José María Sánchez del Vallado

INGENIERO

CASA CONSTRUCTORA

Especialidad en toda clase de construcciones de HORMIGON ARMADO

Depósitos - Silos - Garages - Puentes - Almacenes - etc.

PISOS PARA VIVIENDAS

Sistema

SANCHEZ DEL VALLADO

Patente núm. 85.085

Los más ligeros, los más económicos y los que más rápidamente se construyen

Impiden la trasmisión de ruidos de un piso a otro.

OFICINA TECNICA - Proyectos de saltos de agua, abastecimiento de poblaciones y todos los demás relacionados con la ingeniería

Dirección: Corrida, 83-1.º - GIJON - Oficinas: Ezcurdia, 52

TELEFONOS 2-94 y 11-18

EL NUEVO GOBIERNO GRIEGO

ATENAS.—Han triunfado los revolucionarios. El Gobierno presentó la dimisión, y el señor Papanastasio se ha encargado de la formación del nuevo Gobierno

En él se reservará una cartera para el jefe del movimiento Paugalos, que ya se encuentra en Atenas, al frente de las tropas.

EL SULTAN SALE DE FEZ

FEZ.—El Sultán, después de conferenciar extensamente con el mariscal Lyautey, salió a visitar algunas cabilas del Norte, como las de Kebel-Kadia.

El mariscal Lyautey salió para Arbaa, donde se unirá a la columna móvil, que manda el coronel Freydemberg.

UN INCIDENTE EN LA CAMARA FRANCESA

PARIS.—En los pasillos de la Cámara se encontraron hoy el diputado coronel Pico y el diputado comunista Berthon.

Este pidió explicaciones al coronel Pico, por unas frases pronunciadas en la Cámara.

El coronel Pico dijo: —He dicho lo que pensaba, y estoy dispuesto a sostenerlo en todos los te-

AUTOMOVIL DE ALQUILER

ENRIQUE GONZALEZ

CHAUFFEUR MECANICO

ofrece esmerado servicio, con automóvil "BUICK", cerrado, tipo lujo, seis cilindros, cuatro frenos, etc. Avisos a la Fonda del Comercio.

Argüelles, 2. Teléfono 348

OVIEDO

frenos: aquí mismo, si usted quiere. Como Berthon le replicara en tono despectivo, el coronel le llamó cobarde y traidor.

Algunos diputados, que intervinieron en la discusión, cortaron el incidente.

Berthon manifestó que no aceptaba el duelo ni había querido maltratar al coronel, en atención a su edad y a que es un mutilado de guerra.

LA HUELGA DE CORREOS EN PARIS

PARIS.—Los huelguistas penetraron en la Central de Correos, promoviendo desórdenes, hasta que intervinio la fuerza pública, que los expulsó

EL MINISTRO DE NEGOCIOS EXTRANJEROS DE FRANCIA FIRMA EL ACUERDO SOBRE LA VIGILANCIA MARITIMA

PARIS.—El ministro de Negocios Extranjeros, M. Briand, ha firmado esta tarde, después de ser sometido el asunto al Consejo de ministros celebrado bajo la presidencia de Painlevé, el acuerdo adoptado por los técnicos españoles y franceses en Madrid, acerca de la vigilancia marítima en Marruecos.

SE TEMEN DISTURBIOS GRAVES

LONDRES.—No es difícil prever que ocurran serios disturbios en Hong-Kong.

Los "Desafiadores de la muerte" se agitan grandemente y promueven frecuentes conflictos.

La vida pública está paralizada.



ANUNCIARSE EN LA REGION

REGION

El mundo de los deportes

Oviedo

EL CELTA, CAMPEON DE GALICIA Y EL REAL STADIUM, CAMPEON DE ASTURIAS

Verdaderamente, la afición ha de estar tan de enhorabuena, que casi no creará el acontecimiento futbolístico que se avecina para el domingo y lunes.

¿El Celta en Vetusta? ¿Qué otro equipo puede despertar mayor expectación en Asturias, después de los cuartos de final del pasado campeonato?

Y precisamente para verse las caras los jugadores, que unas cuentas tienen que saldar, y en el campo que ha sido teatro del último torneo.

Suponemos que toda la afición de Asturias acudiría a Vetusta, o lo que se siente por ahí no es afición al fútbol, sino pasiones, pasiones y pasiones.

Y a propósito: lo que es indudablemente cierto es que la afición de Oviedo tiene títulos a presumir de verdadera más que otra alguna. Ella siempre se desplaza a cualquier campo donde se barajen nombres de alguna importancia. Da en todos los campos de Asturias un considerable contingente. Queda dicho sin ánimo de ofender a nadie.

ENDIOSAMIENTOS, NO

Bien está que mires al pináculo y ansies llegar a él; pero ten muy presente que muchos suben más arriba de lo que deben y les da el vértigo.

Cuida, pues, de que a ti no te dé. Y por si te da lo mejor, es que no te encarames tanto, porque cuando más alto, más te magullarás al caer.

Mieres

Real Sporting, 1; Racing Club (reforzado), 1.

Como estaba anunciado, se celebró el miércoles, festividad de San Juan, el encuentro entre los equipos arriba mencionados. Mucho antes de comenzar el partido, empieza a afluir gente al campo.

A las seis en punto hace su aparición el Racing, siendo recibido con grandes aplausos. Momentos después, lo hace el Sporting, repitiéndose aquéllos.

Seguidamente, salta el árbitro, señor Quintana, y se procede al sorteo del campo. Escoge Gijón, y saca Mieres, realizando un avance, que es cortado por los medios. Un córner contra Mieres, sacado por Domingo, es rechazado por Trucha.

Avance radinguista, malogrado por "off-side". Un chut de Guillermo lo

Anuncios Gráficos

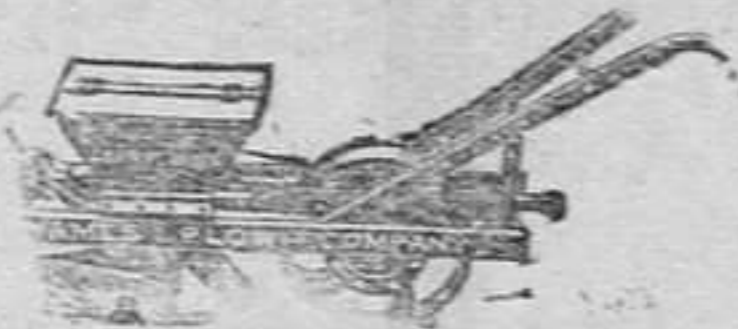

M. CUERVO
MAQUINARIA AGRICOLA Y FERRETERIA
Calle Nueva, 21 y 23
(inmediato al mercado del ganado). AVILES



CASA CAMUESCO
Auto Piano Howard. Pianos varias marcas. Perfumería fina Gramófonos y discos
NOVEDADES
Pedregal, 8, Tel. 195. AVILES



La Moderna
Muebles de todas clases
Cama
F U R O R
A 1139 pesetas con colchón metálico!!
Suárez Inclán, 23.-AVILES



"La Ceres"
VIUDA DE JOSE MUÑIZ
Grandes panificadoras mecánicas en
AVILES Y SALINAS
Teléf. 35 - Apartado 28

"LOS TELARES"



Tejidos blancos de hilo y algo dón. Lonas para camiones en 300 y 200 centímetros de ancho.
J. M. Pedregal, 20 y 22
AVILES

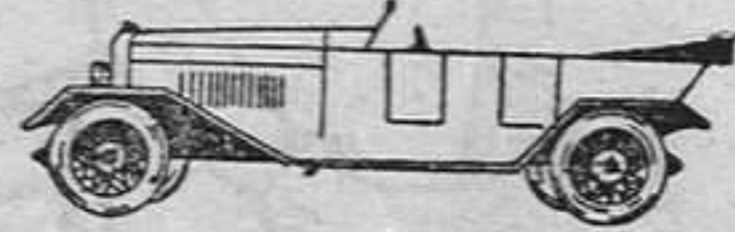

Alfredo Alonso Kopp
Automóviles de alquiler
Coches cerrados y abiertos
Garage: Ruiz Gómez, 8
AVILES



CASA BLANCO
OVIEDO

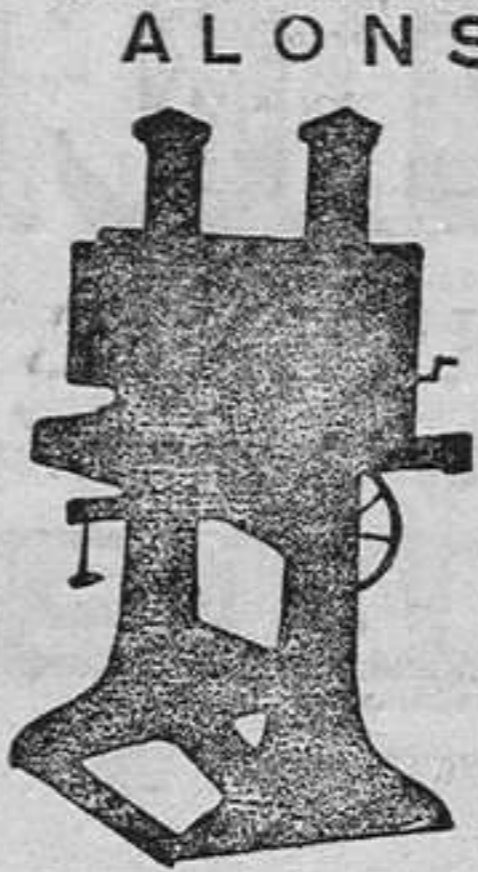

ALONSO

Fotografía
Máquina
GLOBUS
Teléfono
núm. 88

AVILES

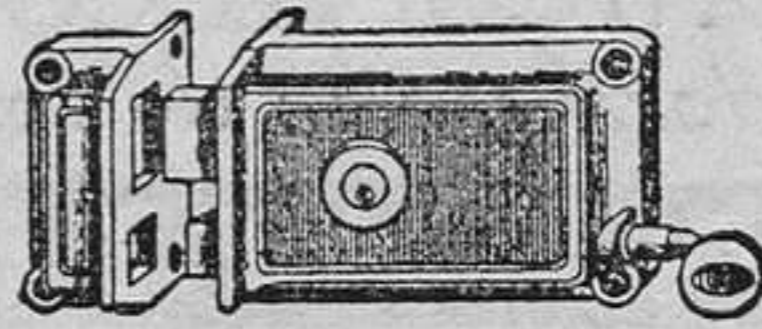

GARCIA, FERNANDEZ Y Cia.
AVILES

Grandes almacenes de ferreteria al por mayor y menor

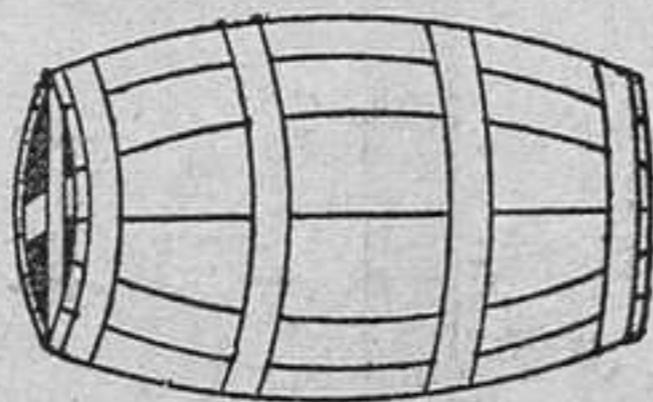

ARTURO ABRIL
Almacenista
Vinos y aguardientes
AVILES

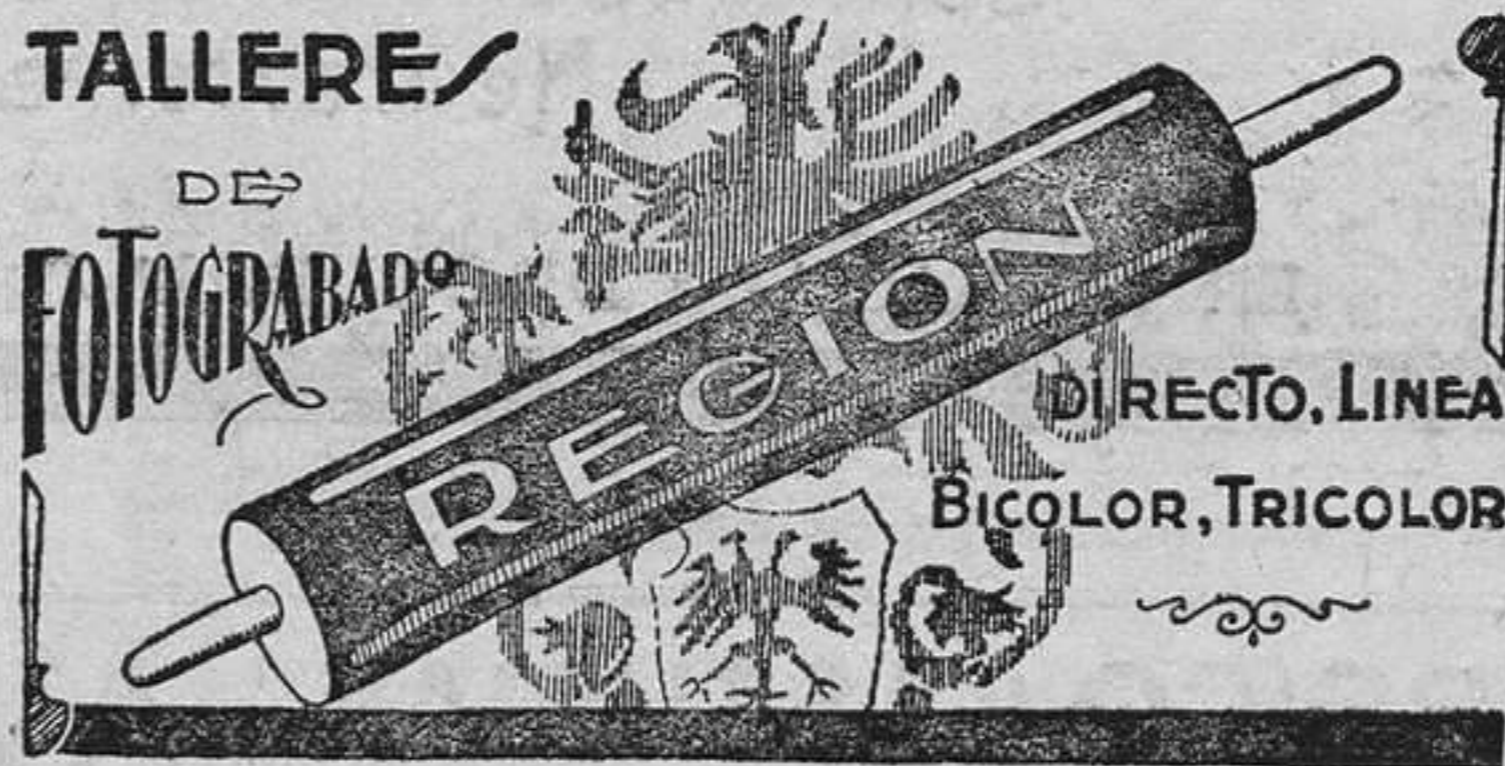

TALLERES

DE FOTOGRAFADO

REGION DIRECTO. LINEA BICOLOR, TRICOLOR

para Amadeo providencialmente. Anotemos un chut de Valerio, que para bien Amadeo.

Avance de Gijón, chutando fuera Arcadio. Seguidamente realiza el Sporting una incursión por terrenos radinguistas.

Meana empalma un soberbio chut que le vale el primer goal, a los ocho minutos de juego. (Aplausos.)

Centro de S. Miguel, rematado por Antuña, de cabeza, y parado por Amadeo. Avance individual de Meana, chutando fuera. Dos córners contra el Racing, que despeja Antuña, finalizando al poco tiempo la primera tanda. Reanudada la lucha, se hacen los de Mieres con la pelota, dando Germán una mano, que el árbitro no ve. Penalty contra Gijón, que tira Pololo fuera.

Avance gijonés, con chut de Herrera, alto. Buena combinación entre Barril y Guillermo, que termina con un chut Roje de suel.

Nuevo penalty contra Gijón, parador Amadeo. Golpe franco, sacado por Justo, muy bien despejado por el portero gijonés. Incurre de nuevo el Sporting en penalty, convirtiéndolo S. Miguel en el goal de empate. Dos chuts de los sportinguistas, muy bien parador por César, y finaliza el encuentro. El partido, en conjunto, fué bueno. Por el Sporting se distinguieron: la defensa, Corsino, Menéndez, Argüelles, Pilu; los demás, regulares. Meana, con pocas ganas de jugar, no hizo nada por el balón. Por el Racing, la defensa, línea media, Ramonín, Valerio y S. Miguel; Barril, apático, y Guillermo, regular. César, bien.

En el primer tiempo, dominio indistinto y en el segundo dominó el Racing. Los penaltys, que fueron muy discutidos, a mi entender, sólo lo fué el primero. Pero, en cambio, vi uno de Meana, que el referé no vió o no quiso ver.

La labor del árbitro, algo deficiente. Los equipos se alinearon en la siguiente forma:

Sporting.—Amadeo; Ramonín, Germán; Virgillio, Menéndez, Corsino; Domingo, Arcadio, Herrera, Meana, Argüelles.

Racing.—César; Pololo, Trucha; Justo, Suárez, Antuña; S. Miguel, Valerio, Ramonín, Barril, Guillermo.

Balneario de Caldas de Oviedo

Aguas fuertemente nitrogenadas y radiactivas

SIN RIVAL EN REUMA Y CATARROS

Médico director, D. Manuel Manzaneque
Gran Hotel del Balneario, todo confort, e insuperable cocina

VARIAS FONDAS Y CASAS DE HUESPEDES

15 DE JUNIO A 30 DE SETIEMBRE

Tienen preciosidades en Tutores, Popelines y Crepelines ALMACENES

"Blanco y Negro"

OPOSICIONES A ESCUELAS

3.000 plazas. "Gaceta" de 18 de junio. Preparación para señoritas a cargo de

DON ANTONIO SIERRA,

presbítero, maestro nacional, y de licenciados en Letras y Ciencias.
SAN ISIDORO (ANTES TAHONA), 3, 1.

Sección general de anuncios

BANDAGES

MACIZOS

¿TIENE USTED QUE MONTAR ALGUNO EN SU CAMION?
Pues diríjase a Noriega y Galindo S. C. A.

"AUTOMÓVIL BAZAR" - Posada Herrera, 8.-OVIEDO.-Teléfono 755
Colocarán a usted macizos de las marcas más acreditadas y de mayor duración, y le harán los mejores precios
CONSULTE SIEMPRE A ESTA CASA

Prensa eléctrica y montaje rapidísimo

Bandajes de Ford a precios especiales

Cie. Gle. Trasatlántique

Salidas fijas de GIJON, los días 22 de cada mes para la HABANA Y VERACRUZ

El día 22 de julio, saldrá de GIJON (Musel), el rápido vapor correo de gran tonelaje.

CUBA

Admitiendo pasajeros de primera, segunda y tercera clase.

Precio del pasaje en tercera clase, para Habana, pesetas 549,75; y para Veracruz, pesetas 592,75. Incluidos todos los impuestos.

Para toda clase de informes y solicitar plazas, dirigirse a su consignatario en Gijón:

Muelle, 2, 4 y 6 A. PAQUET telegramas: PAQUEL.-Teléfono, 666

Pida a su proveedor el aceite puro de oliva

FIGARO

Por su precio, su calidad extrafina y rendimiento es el preferido por todas las familias

Representante: José Miñarro.-Gijón

Teléfonos de REGION: 881 y 882



VALENTER
 TONICO RECONSTITUYENTE
Perfecta dosificación de los mejores estimulantes
INSUSTITUIBLE
 EN
 Inapetencias,
 Estados anémicos,
 Tuberculosis incipientes,
 Convalecencias difíciles,
 Neurastenia —

FRASCO
4,75

EN FARMACIAS Y DROGUERIAS

PUBL. CAPOCCI

¿Desea usted
 buenos fotograbados?

No necesita acudir a Madrid o Barcelona. En el taller de **REGION** se confeccionan inmejorablemente clichés de línea, directo, tricolor y fotolito.

Dirija sus encargos a fotograbado **REGION** y comprobará la bondad de sus trabajos.

REGION
 es el único periódico de Asturias que invita al público a presenciar sus tiradas y pone, además, a la disposición de los colegas y de los anunciantes, los datos administrativos que comprueban la superioridad de su circulación en la provincia. Estamos siempre dispuestos a demostrar que **REGION** marcha a la cabeza de la prensa de Asturias.

SANATORIO QUIRURGICO "ASTURIAS"

OVIEDO

Instalado en su nuevo edificio: Avenida de Fuertes Acevedo

TELEFONO 10-95

En su nuevo edificio dispone este Centro quirúrgico de nueva y modernísima instalación de salas de operaciones, instrumental quirúrgico, salas de curas, Rayos X, diatermia, electroterapia, etcétera. Sus habitaciones, cuartos de baños, mobiliario y demás dependencias del edificio se adaptan a las más rigurosas exigencias de la higiene moderna.

Tiene habitaciones de 1.ª, 2.ª y 3.ª, y el régimen interior corre a cargo de seis hermanas de la Caridad.

El cuerpo médico que lo integra está compuesto de los señores siguientes:

- Cirugía general: DR. LOPEZ FANJUL.
- Matríz y su cirugía: DR. PEDRO MINOR.
- Vías urinarias: DR. JULIAN CLAVERIA.
- Rayos X, diatermia: DR. FRANCISCO MARTINEZ.
- Ojos: DR. ELOY PEREZ GOMEZ.

AVISO A LOS INDUSTRIALES

Correas de cuero y de balata inglesa, marca DICK, de todas las medidas, grandes existencias. Poleas de madera, cojinetes de engrase automático. EMPAQUETADURAS. Cristales Nivel. Cartones AMIANTO y KLINGERIT. Sierras de cinta. Fraguas portátiles. Metal antifricción. Grapas y engrasadores de todas las medidas. Mangueras para riegos.

**GRANDES EXISTENCIAS
 GRAN GARAGE LAGUNA**

Teléfono 8-92.-Oviedo

Talleres mecánicos de construcción y reparación de maquinaria

— DE —

SAEZ, PEREZ Y MONTERO

Barrio del Tejedor. GIJON. Teléfono 453

Maquinaria para chocolaterías, Panaderías, Fábrica de curtidos y de Latería. Fundición de bronce de todas clases. Reparaciones de buques y Maquinaria en general, Prensas y trituradoras para manzana

"ISAAC'S" LINE

LISBOA - GENOVA - LIVORNO
 DIRECTO

Vapor GELVES

Saldrá del Musel el primero de julio

Para hueco y flete, entienda con sus consignatarios en Gijón: Hijos de Casimiro Velasco (Muelle Central de Fomento)

Lea usted

REGION

Diario asturiano

REAL TESORO
 JEREZ Y COÑAC

CABO DE PEÑAS (S. A.)



FABRICA DE CONSERVAS DE PESCADO
 Especialidad en filetes de anchoa. Atún en aceite refinado. Calamares en su tinta.
 SALMON AL NATURAL
 Preparados por los procedimientos más modernos
LUANCO

Antigua Funeraria de Feliciano Rodríguez

PRIMERA DE LA PROVINCIA

Establecida en Gijón desde el año 1874

Areas de maderas finas de todas clases y ataúdes reglamentarios para embalsamientos y traslados. Coches fúnebres y carroza especial de todo lujo.

Gran carroza fúnebre automóvil

Coronas, cruces, hábitos y demás accesorios.
Precios incompetibles y facilidades para el pago en favor de las familias menos afortunadas.
Seriedad, perfecto y económico servicio, como lo acreditan sus cincuenta y un años de existencia.
Se encarga esta Agencia de todas las gestiones propias, desentendiendo por completo a las familias.
Contrata de servicios con la Compañía de Seguros sobre defunciones "El Ocaso".

Moros, 40

SERVICIO PERMANENTE
Teléfono, 103

Moros, 40

The Chrysler Six

El Auto-Salón da dos pasos al frente

Queriendo estar siempre por delante en lo que a abaratar y facilitar el automovilismo se refiere, anunciamos que desde el día 7 del presente mes de junio, venderemos la

Gasolina

a 65 céntimos el litro

y todos los demás artículos y accesorios para el automóvil, a precios que desafien toda competencia.

Recordamos de paso a los automovilistas que en el

AUTO-SALON

siempre hay de todo.

Carmen, 52.-Gijón

Subasta de fincas SIETE PUERTOS

En San Emiliano (León), pertenecientes a la FUNDACION SIERRA PAMBLEY. Pastos superiores para ganado fino, transhumante. Capacidad libre, 5.800 cabezas. Subasta en León, Plaza Catedral, 11, el 20 julio próximo, diez mañana. Descripción, tasación y condiciones, manifiestos en la JUNTA PROVINCIAL DE BENEFICENCIA DE OVIEDO.

Conservas de pescados

Fábricas en SANTANDER, CANDAS (Asturias), ARENA ídem y RIBADESELLA ídem, CORUÑA (Galicia) y VIGO ídem. BERMEO (Vizcaya)

Aperitivo sin igual, anchoas

Albo

Guía de Profesionales

MEDICOS

Dr. J. A. Gendín

Del Instituto Rubio. Especialista en enfermedades del aparato digestivo y de la nutrición. Esofagoscopia, Rectoscopia. Electricidad Médica. Consulta de 10 a 1 y de 3 a 5. Uría, 36, segundo. Teléfono 11-53. Oviedo.

DR. J. FERNANDEZ

Especialista aparato digestivo. Consulta de nueve y media a doce. Doctor Casal, 7, segundo. Teléfono, 12-04.

Nariz y oídos

Dr. N. RON

Enfermedades de la laringe, nariz y oídos. Ex ayudante del profesor Hinojar, en el Hospital general de Madrid, y de la clínica del doctor Tapia (Sanatorio Villa - Luz). San Antonio, 12. Teléfono 744. Consulta: de 10 a 1 y de 4 a 6. Gijón.

Nervios

Dr. Luis Laredo Vega

Especialista en enfermedades mentales y nerviosas. Consulta: de 10 a 1 y de 3 a 6. San Francisco, 18, 1.º. Teléfono 711, Oviedo.

Leopoldo Escobedo

De la piel, secretas y vías orina. Uría, 18, Oviedo.

Dr. Alberto González

Especialista en enfermedades de la piel y secretas, de las clínicas de los doctores Azúa y S. Covisa, en el hospital de San Juan de Dios, de Madrid. Horas de consulta: de 10 a 12 y de 4 a 6; días festivos, de 10 a 12. Santa Clara, 24, segundo. Teléfono 199. Oviedo.

Estómago e Intestinos

Dr. Julio R. Fontán

Especialista: Estómago, intestino e hígado. Consulta: 10 a 12 y 2 a 4. Teléfono 10-88. Dueñas, 6. Oviedo.

Niños

Dr. J. Alonso Marcos

Especialista en enfermedades de los niños. Uría, 58, segundo. Tel. 12-70, Oviedo.

Dr. Luis Azcoitia

Del Hospital Trousseau de París. Enfermedades de los niños. De 9 a 11 y 1 a 3. Principado, 5. Teléfono 304, Oviedo.

Piel

Dr. Enrique G. Rico

Especialista, vías urinarias y su cirugía, secretas y piel. Diplomado oficial de la facultad de Medicina de PARIS. Consulta de 11 a 1 y de 4 a 6; festivos de 10 a 12. Fruela, 20, segundo. Teléfono 8-25. Oviedo. Muda su consulta.

Corazón y pulmones

Doctor M IRANDA

Especialista de corazón y pulmones. Profesor del Instituto Rubio, en Madrid. Consulta: de 10 a 1 y de 3 a 5, *excepto viernes*. Uría, 72, segundo. Teléfono 10-25, Oviedo.

Oculista

R. PENDAS.-Oculista

Jovellanos, 21.—Oviedo. De 10 a 1. Teléfono 360.

Odontólogos

Doctor Luis Martín Velázquez

Médico odontólogo. Enfermedades de la boca y dientes. Consulta de 10 a 1 y de 3 a 6. Argüelles, 1, primero.—Oviedo.

DOCTOR FERNANDO MUÑOZ TOGA

Enfermedades de la boca y dientes. Consulta, de nueve a una y tres a 5. Escandalera, 2. Oviedo.

Aza y Compañía Ltda.

Marqués de San Esteban, 23 y 25.-Arpatado 179.-Gijón

Almacén de hierros comerciales, chapas, vigas, ángulos, etc.-Tubería de hierro forjado, galvanizada y negra.-Accesorios para las mismas.-Robinería, válvulas, tubería de acero sin soldadura, con bridas móviles. para uso del aire comprimido.

Tornillos, remaches, limas, brocas, cables de acero, lámparas de seguridad para minas y accesorios, herramientas, escarpas para vía, etc.



Un escudo contra las enfermedades

Los microbios perjudiciales al hombre, son semillas que germinan únicamente cuando encuentran terreno abonado. En su estado normal la naturaleza vence estos enemigos, pero al menor descuido encuentran propicio el terreno y sobrevienen las enfermedades.

Sostenerse fuerte es sostenerse sano. Por esto un buen tónico, tomado en los momentos de decadencia física o moral, debe considerarse como el sentido común de la medicina.

El tónico que Vd. necesita es el

VINO ONA

• DEL DR. ARISTEGUI •

