

MURCIA
 Redacción, Oficinas y Talleres: JARA CARRILLO, 1
 Apartado de Correos, 54
 25 ejemplares, 1'75 ctas.

El Liberal

MURCIA
 Suscripciones: MURCIA: Un mes... 2 ptas.
 PROVINCIAS: Trimestre... 6 "
 EXTRANJERO: Trimestre... 15 "
 Número suelto. 10 ctmos.

Ante las elecciones

AXIOMAS

Hay que ir a una lucha decorosa

Mucho celebramos que nuestras excitaciones en pro de la depuración del Censo hayan tenido tan feliz repercusión.
 El gobernador civil, el alcalde y el Presidente de la Junta Municipal se han apresurado a recoger nuestras justas quejas para darles cumplida satisfacción.
 Ya están las listas expuestas en el vestíbulo del Ayuntamiento y los electores pueden comprobar por sí mismos si están o no incluidos, prescindiendo de la oficiosa y solícita ayuda de nadie. De la misma forma que señalábamos el síntoma anterior registramos ahora éste que acusa un cambio indudable en las costumbres políticas.
 En otra época tal vez se hubiera acogido nuestro artículo con una sonrisa picaresca en la Alcaldía, en el Gobierno civil y en la Junta del Censo para continuar las listas en una oficina, a merced de los buenos oficios de un funcionario siempre adicto y sin la libertad de control de los electores. Por esta vez se han roto las viejas prácticas y ello demuestra que vamos progresando.
 Lo único que francamente nos ha sorprendido es la adhesión de «El Tiempo». El viejo órgano del partido conservador, haciendo de tripas corazón también se ha mostado conforme con que se expongan las listas. ¡Todo sea por Dios! Pero es el caso que las listas ya han quedado expuestas...
 Como el colega no puede estar en absoluto de acuerdo con nosotros —y esa disparidad de la agradecemos mucho— se lamenta de que hablémos de las «zafias arbitrariedades de antaño» y del «oprobio político» de que Murcia fué ejemplo.
 Es muy lamentable que «El Tiempo» se martirice con absurdas posiciones dialécticas. Los axiomas no pueden discutirse y no hemos de incurrir en la candidez de entablar un diálogo sobre la verdad de la circulación de la sangre, el movimiento de la tierra y la influencia del caciquismo en los escándalos electorales.
 Aquí si algún cándido hay será «El Tiempo» al creer que va a hacer reaccionar a nadie con su aparente ingenuidad... Desengañese el colega de una vez y no caiga en la tentación de defender lo que ya no tiene defensa posible. Un velo al pasado y a procurar no incurrir en la reincidencia.
 ¿Que el partido conservador tiene mucha fuerza? Enhorabuena y a conquistar el triunfo; pero sin ventajas ni hechos que puedan empariarlo. Vea de que modo velamos nosotros más por el prestigio de un partido que su propio órgano, ya que al vigilar por la pureza del procedimiento le estamos preparando una gloriosa jornada.
 Y en esto, desde luego, hemos de ser intrínsecos, pues donde veamos otro síntoma, hemos de salir al paso con todas nuestras energías. El pueblo quiere una lucha decorosa y grave será la responsabilidad del que burle ese propósito.

Los sericultores murcianos y el nuevo ministro de Economía

Con motivo del nombramiento del señor Wais para la cartera de Economía se han cursado los siguientes telegramas entre la Real Asociación de Sericultores de Murcia y el ministro de Economía Nacional:
 «Real Asociación de Sericultores de Murcia envía efusiva felicitación al certísimo nombramiento regentado Ministerio, ofreciéndole leal y desinteresada colaboración resolver problema sedero.—Presidente, Salvador M. Marín-Baldo».
 «Agradezco felicitación esa entidad estimando mucho ofrecimiento concurso para resolver problema sedero.—Rodríguez de Viguri».

El capital y el trabajo La actuación del Comité Paritario de Panadería

Resibimos un nuevo comunicado de la Sociedad de Obreros Panaderos de Murcia, relativo al pleito que vienen manteniendo con los patronos.
 Para que se conozca la justicia de su demanda nos envían las bases de trabajo aprobadas por el Comité Paritario en sesión de 21 de diciembre de 1929.
 Se establece en ellos el descanso semanal de los obreros, la jornada de ocho horas y el pago de las horas extraordinarias, y se señalan categorías de obreros y los jornales mínimos que estos han de percibir.
 Dichas bases, según acuerdo del Comité, deben regir cinco años, pero se hallan incumplidas por los patronos, sin que los obreros encuentren medio legal de reclamar, toda vez que aquellos siguen la táctica de no acudir a las sesiones del Comité.
 La Sociedad de Obreros Panaderos lleva veinticinco meses respetando la Ley de organización corporativa y considera intolerable que los patronos observen y practiquen distinto criterio, colocándose abiertamente frente a la Ley.
 Será necesario acudir en queja al ministro del Trabajo? ¿Es que la autoridad gubernativa no tiene fuerza coercitiva para imponer el respeto a lo legislado?

Filosofía vulgar De ayer a hoy

Sagasta con sus marrullerías de zorro viejo, Romero Robledo con su impudicia frívola y Romanones con sus ingenuas travas de chico precoz consentido, resultan, en ética política, tres pudibundas e inocentes noticias, comparadas con el Conde de Annual.
 Este nuestro flamante Conde africano, que muy bien lo pudiéramos apellidar con el mote de «El de los tristes destinos», se ha empeñado en hacernos ver que España es un Paraíso en el que las «pesetas» son unos chicos anacrónicos, sin más valor que el que le dan los niños en sus juegos y cambalaches infantiles; cuando más bien parece ser el «paraíso» o «gallinero» de un teatro de los barrios bajos de Madrid, en noche de un estreno fracasado, donde los gritos, sibidos, patadas y bastonazos de los «morenos» producen una trepidación tan formidable, que en nuestros antipádas ocasiona un terremoto.
 Pero con nuestro «comediógrafo» fracasado nos pasa lo que con el cantante de marras, esto es, que después de caer el telón entre la estruendosa y atrada protesta del «respetable», por su deplorable actuación, aparece otra vez en el proscenio, cuando todos creían que se había marchado del coliseo apenado y cabizbajo, y demandando silencio con insistentes ademanes, en tono imperativo, dice: «Si no se callan ustedes lo repito otra vez.»
G. MAURICIO

Una encuesta interesante

LA JUVENTUD Y LA POLÍTICA DEL DÍA

Sigue «La Voz del Pueblo», de Avila su interesantísima encuesta por la que desfilan las figuras más prestigiosas de la juventud española.
Opinión del catedrático de la Universidad de Murcia don Tomás Gómez Piñán
 El catedrático Gómez Piñán contesta:
 «La misión de la juventud actual es infortunadamente más importante que la de las juventudes de otro momento histórico. La juventud de 1930 será la única responsable ante la Historia de la estructuración inmediata de la España futura. No podemos esperar el milagro de las políticas tradicionales, a quienes, por otra parte, no se les puede exigir el heroísmo de que se supone. Si la juventud significa en todo momento dinamismo y revolución, la nuestra significa, debe significar, algo más, destrucción. En otros momentos de la Historia las generaciones, aunque diferentes, tienen un punto de contacto, que representa la coincidencia de la tradición y de las nuevas ideas. Pero la llamada generación del 30, la de la postguerra, ha roto con sus progenitores, de los que le separa un abismo que no se puede salvar. Será inútil, políticamente, que se intente buscar coincidencias entre los hombres de sesenta y de treinta años, y si los veis unidos pensad, sin temor a equivocaros, que la coincidencia podrá tener su explicación en un motivo inconfesable o en un retraso mental. Por eso, porque la colaboración con lo antiguo es imposible, la misión de la juventud, urgente e inaplazable, es la eliminación, por destrucción, de la vieja política. No merecen siquiera el respeto a una tradición que han aduterado y envilecido. Si la tradición española fuera esa, la de la vieja política habría que renunciar a ella con el mismo gesto de desdén con que se renuncia a una genealogía de desalmados.»

Opinión de César González Ruano
 César González Ruano responde: «Agresivo y no defensivo. Militante y no militar. Nacionalista; esto sí me parece un extremo importantísimo. Españolizar Europa; no europeizar España. Deducir las nuevas orientaciones liberales—republicanas por supuesto—de la categoría racial, del documento histórico de nuestra tradición.
 Me parece inminente la creación de un «fascio» que imponga el programa de extrema izquierda. La frase de «un hombre en un voto» proyectada sobre el lienzo ibérico es exactamente: un hombre igual a una papeleta en blanco que llena la voluntad imperante de otro hombre.»
 Los directores de un movimiento de libertades habrían de nacer contra la libertad en una verdadera dictadura preparatoria a la máxima libertad oportuna. Siento mucho, eso sí, no poder hablar de democracia. Nunca serán los hombres iguales, ni deben serlo. El sistema de los líderes de las izquierdas ofreciendo a una pobre masa girondina igualdades imposibles me parece, cuando no torpe, inmoralmenhipocrita.
 ¿Es esto un sistema de aristocracias liberales? ¿Por qué no? El ejemplo de Rusia no me parece distinto. Mi lema no podría ser otro que éste: radicalismo de izquierdas liberales. Antidemocracia. Nacionalismo. Equívocado o no, no puede ser más claro mi pensamiento. ¡Ah! Y la jubilación en cárceles, si es preciso, de exministros de más de dieciocho años.»

Opinión de López Rey
 José López Rey dice:
 «Cada día se nos ofrece la revolución como más rotundamente inexorable. Es inútil buscar otras fórmulas. Hay planteado un duelo a muerte entre nuestra patria y sus detentadores. Dado irracionalmente, porque cada contrincante sólo puede descansar con el aniquilamiento del otro.»

La opinión de Lázaro Somoza Silva
 Lázaro Somoza Silva contesta:
 «El deber político de la juventud española en el actual momento histórico es el de laborar con un gran espíritu, y después de un análisis del pasado, por el advenimiento de la República.
 Ha fracasado el régimen monárquico. Se impone una República que transforme nuestro pueblo, envilecido y empobrecido por la autocracia, el caciquismo y los políticos sin ideología.
 Los jóvenes tienen una responsabilidad en estos momentos: la del porvenir de España. Y España sólo se salvará con la República, donde el ciudadano tiene derechos, pero también deberes, y para disfrutar de los primeros tiene que cumplir los segundos.»

Pero la misión grave, trascendente, de la juventud está en colocar cuerdamente, concienzudamente, los cimientos de una nueva España en paralelismo con Europa, teniendo en cuenta que la obra debe ser exclusivamente nuestra, sin auxilios, que denunciarían nuestra incapacidad, y nos obligarían a transacciones que, en nuestro caso, equivaldrían a una derrota. De aquí que la juventud de nuestros días esté obligada a superarse, «a estudiar», a arrostrar todos los sacrificios derrochando generosidad, a sentir una responsabilidad propia y a dar al pueblo la sensación de que somos mejores, más puros, más capacitados que nuestros inmediatos predecesores. El pueblo vive de realidades, y nada ni nadie más que nuestra conducta abonará la sinceridad y honradez de nuestros propósitos y la bondad de nuestra preparación. El joven que revele la inquietud por llegar, por poseer, por «disfrutar», debe ser repudiado por traidor y arrojado al osario de la política vieja. El perdón sería un crimen contra la patria.
 Falta el «partido de la juventud», con sustantividad propia, con cuadros propios, sin elementos contagiados, «rabiosamente intolerantes» con lo caduco y «rabio amante generoso» con las nuevas ideas. Por muy nuevas que sean las etiquetas de los partidos políticos y por muy moderno que sea el disfraz, hay un hecho superior a nosotros y a todas las sutilezas de la política al uso: los hombres de cincuenta años no nos sirven; la inteligencia con ellos es imposible.»

El pan de cada día

Se decomisan 373 kilos de pan falto de peso

Al recibírnos ayer mañana el teniente de alcalde señor Ortega, nos manifestó que atendiendo las órdenes recibidas del gobernador civil en el sentido de que se intensificara el repos del pan y su inspección, por tener noticias de que las piezas no tenían el peso debido y en algunos casos carecían de la necesaria coherencia, se montó por el jefe de la guardia municipal señor Sánchez un servicio especial para comprobar lo relacionado con estos extremos.
 Ayer mañana este servicio comenizó a dar resultado, pues fueron decomisadas piezas de pan de un kilo y de medio kilo por un total de 373, a los panaderos Antonio Olivares, del camino de Alcantarilla; Miguel Caravaña, de la Albatalia; Antonio Florenciano, del Paseo de Corvera; y Tomás Casillero, de la Era Alta.
 El conductor del carro del último de los panaderos citados, al llamarle la atención los guardias municipales para que se sometiera a la inspección, intentó resistirse y terminó por darse a la fuga por la calle de Castillejos, huyendo con dirección a Puente Tocinos.
 Avisada la Jefatura de la Guardia municipal, salieron en su persecución dos guardias ciclistas, los cuales lo detuvieron en las proximidades de dicho lugar.
 Después de detenido, cuando era conducido a la Jefatura, arrojó un saquito con pan a la acera Mayor, de la cual fué extraído, parecido que contenía pan mal cocido, aunque por haber quedado muy mojado no se pudo comprobar del todo su estado.
 Las pesadas del pan decomisado, por lotes de cinco kilos, vijieron a arrojar una falta de 200 a 372 gramos por lote, lo que supone una merma de 40 a 76 gramos en kilo de pan.
 En el Ayuntamiento se personó al enterarse de lo sucedido el teniente de alcalde de Plazas y Mercados señor López Gómez, el cual, de acuerdo con el señor Ortega, procedió a repartir el pan decomisado en la siguiente forma:
 Para el Asilo de Anciano, 70 kilos.
 Para las Religiosas Oblatas, Asilo de Golfos, Capuchinas, y Claras, 25 a cada uno.
 Para la Tienda Asilo, 86.
 Para el Asilo de San Carlos, 70.
 Para las Religiosas de San Antonio, 11.
 Nos parece muy laudable la campaña emprendida, y lo único que hemos de pedir es que continúe con toda energía, y que no suceda como tantas otras que se iniciaron con grandes bríos y arrestos para caer pronto en el olvido.
 Y ya que hablamos del pan nues-

Una petición y un recuerdo

de cada día, recordaremos a quien correspondía que, si no estamos equivocados, no hace mucho que se tomó un acuerdo en el Ayuntamiento por el que se llegó a la baja de cinco céntimos en el precio del pan.
 Se nos dice que esto se ha ido olvidando poco a poco, y que las cosas que se elaboran facilitan la confusión de precios.
 Con poner en cada tahona un cartelito con las clases y precios del pan que en ella se expende, esto quedaría solucionado, y no creemos que fuera muy difícil ordenarlo y obligar a cumplirlo.

Mitin "Pro-presos"

Organizado por las Entidades afectas a la Confederación Nacional del Trabajo, Madera, Construcción y Pelo de Pesca, se ha organizado un acto público en el Central Cinema, en el que se pedirá la libertad de los presos por cuestiones político-sociales.
 Se invita para esta humana cruzada a la clase obrera en general y a todas las personas de sentimientos humanos.—La Comisión.

Abusos y quejas

El camino de Churra
 Nos manifestamos algunos vecinos del camino de Churra que, por falta de vigilancia en el mismo, en algunos puntos ha sido tomado por vertedero de basuras e inmundicias, con lo cual puede llegar a formarse pozos de infección, máxime en estos días de grandes calores.
 También nos dicen que, quizá para combatir el calor, hay vecinos que se pasan el día regando la parte de camino que cruza ante sus casas, con lo cual lo único que hacen es dejarlo intransitable, ya que arrojan el agua en tal cantidad que más que un camino parece un lago.
 En nombre de nuestros comunicantes, llamamos la atención sobre ambos extremos a quien correspondía.

LEA V. DIARIAMENTE
EL LIBERAL DE MADRID

La acción de las izquierdas

EL PACTO DE SAN SEBASTIAN

No se trata de un pacto mediante el cual dos compadres establecen un turno, como pudieran instalar una clínica de urgencia. No se trata de suscribir un convenio para usufructuar alternativas ventajas en provecho de una sola cosa y en daño de tantas. No se trata de organizar un «do ut des», que constituya al mismo tiempo un baluarte edificado apresuradamente que oponer a la huera acometedor que se le viene encima. El pacto de San Sebastián es pluri-personal y no es como una sepultura; es como una cuna que se mece en la alborada. No es un pacto obligado por la muerte; es un pacto impuesto por la necesidad de vivir, por la obligación de resucitar lo que parece muerto o está colapsado.
 Además el pacto de San Sebastián, establecido por las autorizadas representaciones del republicanismo español, es el cumplimiento de un «estricto deber», la respuesta de los de arriba, que andaban dispersos y se miraban hostiles, a la constante e interrogación de los de abajo: «¿Por qué no os unís?—clamaban estos un día y otro. Ya se ha puesto la primera piedra del edificio de la concordia. Todo anuncia que llegará a ponerse la última.»

de su apoliticismo; pero no ocultaba que, mantenido el criterio como colectividad, sus afiliados podían votar de acuerdo con sus propios ideales. Si esto ocurría en materia electoral no es de presumir que deje de imperar ese flexible criterio en todo lo demás.
 En cuanto a los socialistas y la U. G. T. todavía su actitud resulta más definida. Una y otra organización distintas en la actuación, coinciden en la finalidad, por lo cual cabe desear de la una lo que es digno de la otra, y da ocasión a suposiciones bien encaminadas recordar declaraciones recientes que formularon hombres que a la cabeza del socialismo militante están.
 De todo ello se deduce la probabilidad, por no lanzarnos a más concretas afirmaciones, de que las organizaciones obreras se sumen a la concentración de izquierdas anti-dialécticas.
 Ciego será quien no aprecie verdadera trascendencia en el compromiso contraído en San Sebastián. Más por la gravedad notoria de la hora presente. Una evidente responsabilidad histórica gravita sobre los que sueñan con una nueva España mediante la transformación radical de las instituciones nacionales. Sin la indispensable inteligencia, nada era posible. Pactada y convenida la concordia, todo es posible.

La importante reunión celebrada en la antigua Easo ha producido hondo efecto entre los monárquicos. Lo disimulan con un gesto entrebriónico y desdén.
 «No es más—objetan—que la edición, corregida y aumentada, de tantos intentos de reunión, tan pronto fraguados como fallidos. Cincuenta años de repetit idéntica tonadilla acostumbró al público a saber que si la letra es buena, la música resulta siempre detestable. Mejor dicho: no hay letra; todo es música... Dado por cierto el pacto, quizá está sea roto que conocido y suscrito. Los republicanos, en cuya médula cuela la fecha de 1873, están dejados de la mano de Dios; es decir, no están dejados, porque nunca Dios los tuvo de su mano. Esta orfandad de la Divina gracia pesa como una maldición sobre el sentido común que se les supone. Por falta de sentido común, pronto desaharán lo que hacen ahora y retornarán sus perpetuas riñas de patio de vecindad.»
 Tal dicen los desdenes y las ironías de los monárquicos, aunque, como afirmaba el barbero del cuento, «otra cosa les queda dentro... Dentro les queda el flechado disparado en San Sebastián, que es el acuerdo de una acción conjunta de todos los republicanos para hacer triunfar los ideales, mediante esa unión y la invitación a completarla de las organizaciones obreras.

«No es más—objetan—que la edición, corregida y aumentada, de tantos intentos de reunión, tan pronto fraguados como fallidos. Cincuenta años de repetit idéntica tonadilla acostumbró al público a saber que si la letra es buena, la música resulta siempre detestable. Mejor dicho: no hay letra; todo es música... Dado por cierto el pacto, quizá está sea roto que conocido y suscrito. Los republicanos, en cuya médula cuela la fecha de 1873, están dejados de la mano de Dios; es decir, no están dejados, porque nunca Dios los tuvo de su mano. Esta orfandad de la Divina gracia pesa como una maldición sobre el sentido común que se les supone. Por falta de sentido común, pronto desaharán lo que hacen ahora y retornarán sus perpetuas riñas de patio de vecindad.»

«No es más—objetan—que la edición, corregida y aumentada, de tantos intentos de reunión, tan pronto fraguados como fallidos. Cincuenta años de repetit idéntica tonadilla acostumbró al público a saber que si la letra es buena, la música resulta siempre detestable. Mejor dicho: no hay letra; todo es música... Dado por cierto el pacto, quizá está sea roto que conocido y suscrito. Los republicanos, en cuya médula cuela la fecha de 1873, están dejados de la mano de Dios; es decir, no están dejados, porque nunca Dios los tuvo de su mano. Esta orfandad de la Divina gracia pesa como una maldición sobre el sentido común que se les supone. Por falta de sentido común, pronto desaharán lo que hacen ahora y retornarán sus perpetuas riñas de patio de vecindad.»

«No es más—objetan—que la edición, corregida y aumentada, de tantos intentos de reunión, tan pronto fraguados como fallidos. Cincuenta años de repetit idéntica tonadilla acostumbró al público a saber que si la letra es buena, la música resulta siempre detestable. Mejor dicho: no hay letra; todo es música... Dado por cierto el pacto, quizá está sea roto que conocido y suscrito. Los republicanos, en cuya médula cuela la fecha de 1873, están dejados de la mano de Dios; es decir, no están dejados, porque nunca Dios los tuvo de su mano. Esta orfandad de la Divina gracia pesa como una maldición sobre el sentido común que se les supone. Por falta de sentido común, pronto desaharán lo que hacen ahora y retornarán sus perpetuas riñas de patio de vecindad.»

Fichero universal

Una pregunta

En cierta ocasión el valiente matador aragonés Nicanor Villa (Villita) tenía que torear en Madrid una corrida de Veragua para la que el duque había mandado seis soberbios ejemplares.
 Villita fué a ver el apartado, y aunque ya tenía noticias de la calidad y tamaño de los cornúpetos, no dejó de hacerle impresión uno que entre todos se destacaba por su enorme y fina cornamenta.
 De repente se dirige al mayoral y le dice:
 —¿Para quien destina tu amo esa alhaja?
 —Pa usté—contesta el mayoral.
 —¿Pa mí? exclamó Villita dando un respingo.—Pero ¿es que se ha creído tu amo que yo no hago falta en mi casa?

El vuelo del autogiro Cierva

También irá a Almería

23, a las 11 n.
 Almería.—El presidente de este Real Aero Club señor Fernández Hidalgo, con motivo de la próxima llegada a Murcia del ingeniero señor Cierva Codorniu tripulando el aparato de su invención, se dirigió a él invitándole a venir también a esta provincia.
 Hoy ha recibido un telegrama del señor Cierva Codorniu, el cual le manifiesta que acepta la invitación y oportunamente comunicará la fecha de su llegada.

Robo en un santuario

A la Virgen de la Asunción le roban una sortija y los alfileres

23, a las 11 n.
 Valencia.—Con motivo de las fiestas de la Asunción en la iglesia santuario, en el Caballal, se han venido celebrando desde hace días solemnes fiestas religiosas, que tenían por colofón la procesión que debió haber salido ayer tarde.
 Pocas horas antes de organizarse la procesión se notó la falta de una sortija y dos alfileres de la Virgen, valorados en una importante cantidad.
 Con toda clase de reservas se puso el hecho en conocimiento del comisario de policía, que practicó gestiones averiguando que el autor del robo es un individuo que hace días frecuentaba con asiduidad el santuario.
 Como el presunto ladrón había marchado a Barcelona se circularon órdenes a la policía de aquella capital para su captura.



—¿Oh, mi estimada condesa! ¿Dónde está el señor conde?

INFORMACION REGIONAL

FUENTE-ALAMO

Fiestas cívico-religiosas
Ya dió comienzo el novenario al Patrón San Agustín...

De tauroaquía
Según rumores, en las próximas fiestas tendremos un cartelito que merece algo la pena...

Saludo
A su regreso de Pinatar hemos tenido el gusto de saludar al culto maestro nacional de Caravaca...

De fútbol
Con motivo de la próxima excursión del Elche F. C. a la Argelia, para donde ha sido ventajosamente contratado...

ALHAMA
Boda popular y simpática
El jueves último, día 21, se verificó el anunciado enlace matrimonial del simpático, inteligente y popular médico titular de este Ayuntamiento...

VIDA RELIGIOSA
Santoral.—Día 24 de Agosto de 1930.—Domingo.—San Bartolomé apóstol.—San Tolomeo, obispo.—San Jorge Limnola, monje.—Santa Agra.

Partido de fútbol
Para el domingo día 24, está anunciado el encuentro en este campo, de los equipos Lorca S. C. y el Club Deportivo Alhameno.

CEHEGIN
Viajeros
Ha regresado de Torreveja, nuestro estimado amigo don Eugenio Vélez.

Peticion de mano
Por don Manuel García Ferrer y su distinguida señora doña Carmen Espinosa...

De teatro
Han obtenido un éxito las hermanas...

El toque de Animas a las nueve de la noche.
Vela y Alumbrado
Se descubre con Misa rezada a las ocho de la mañana.

CULTOS
En María Reparadora.—Se descubre con Misa rezada a las siete de la mañana, y se reserva con bendición a las cinco de la tarde.

NOTICIAS
Ayer tarde en la iglesia parroquial de Nuestra Señora del Carmen, tuvo lugar la ceremonia de contraer los indisolubles lazos del matrimonio...

EL PALMAR
El autogiro Cierva
Se están realizando con gran actividad los trabajos de preparación del campo de aterrizaje para facilitar éste al aparato inventado del ilustre ingeniero murciano señor Cierva...

Viajeros
Después de pasar entre nosotros unos días, ha marchado a Robregordo, a las obras del ferrocarril Madrid-Burgos, nuestro querido amigo don Nicolás Salmerón Gallego...

Los industriales que a continuación se relacionan se presentarán en este Gobierno Militar...

En la iglesia parroquial de San Pedro Apóstol, de Espinardo, tuvo lugar el jueves por la tarde, el acto de administrar las sagradas aguas bautismales a la monísima niña que hace unos días dió a luz la distinguida esposa de nuestro querido amigo...

El Sacramento le fué administrado por el presbítero don Salvador Pérez de los Cobos, actuando como padrinos la bella señorita Antonia Reverte y su hermano Félix, tíos de...

En la casa de Socorro fueron asistidos de heridas leves que se produjeron casualmente Francisco Balibrea Franco, de 47 años, y Francisco Guirao Gallego de 11.

Se le aplicó el suero antidiftérico al niño de dos Pedro Moreno Romero.

De heridas que les fueron producidas en riña fueron asistidos María García Gaspar y Vicente Gómez Vicente.

Pequeños sucesos
Ha sido detenido y puesto a disposición de la autoridad competente, el autor del robo de 50 pesetas a Ramona Baños Castillo, recuperándose lo robado.

En la prueba de los 100 metros estilo libre se clasificaron en primer lugar los catalanes Sabat y Paris, y en tercero y cuarto Acebo y Guillén, del Fortuna de San Sebastián.

En la prueba de los 100 metros libres para señoritas venció María Luisa Vigo, del Club Natación de Barcelona, seguida de María González e Irene Wilmer, del Fortuna.

La prueba de saltos la ganó Artal.

En la de los 100 metros estilo libre se clasificaron en primer lugar los catalanes Sabat y Paris, y en tercero y cuarto Acebo y Guillén, del Fortuna de San Sebastián.

En la prueba de los 100 metros libres para señoritas venció María Luisa Vigo, del Club Natación de Barcelona, seguida de María González e Irene Wilmer, del Fortuna.

La prueba de saltos la ganó Artal.

En la de los 100 metros estilo libre se clasificaron en primer lugar los catalanes Sabat y Paris, y en tercero y cuarto Acebo y Guillén, del Fortuna de San Sebastián.

En la prueba de los 100 metros libres para señoritas venció María Luisa Vigo, del Club Natación de Barcelona, seguida de María González e Irene Wilmer, del Fortuna.

La prueba de saltos la ganó Artal.

En la de los 100 metros estilo libre se clasificaron en primer lugar los catalanes Sabat y Paris, y en tercero y cuarto Acebo y Guillén, del Fortuna de San Sebastián.

En la prueba de los 100 metros libres para señoritas venció María Luisa Vigo, del Club Natación de Barcelona, seguida de María González e Irene Wilmer, del Fortuna.

La prueba de saltos la ganó Artal.

El toque de Animas a las nueve de la noche.
Vela y Alumbrado
Se descubre con Misa rezada a las ocho de la mañana.

CULTOS
En María Reparadora.—Se descubre con Misa rezada a las siete de la mañana, y se reserva con bendición a las cinco de la tarde.

NOTICIAS
Ayer tarde en la iglesia parroquial de Nuestra Señora del Carmen, tuvo lugar la ceremonia de contraer los indisolubles lazos del matrimonio...

EL PALMAR
El autogiro Cierva
Se están realizando con gran actividad los trabajos de preparación del campo de aterrizaje para facilitar éste al aparato inventado del ilustre ingeniero murciano señor Cierva...

Viajeros
Después de pasar entre nosotros unos días, ha marchado a Robregordo, a las obras del ferrocarril Madrid-Burgos, nuestro querido amigo don Nicolás Salmerón Gallego...

Los industriales que a continuación se relacionan se presentarán en este Gobierno Militar...

En la iglesia parroquial de San Pedro Apóstol, de Espinardo, tuvo lugar el jueves por la tarde, el acto de administrar las sagradas aguas bautismales a la monísima niña que hace unos días dió a luz la distinguida esposa de nuestro querido amigo...

El Sacramento le fué administrado por el presbítero don Salvador Pérez de los Cobos, actuando como padrinos la bella señorita Antonia Reverte y su hermano Félix, tíos de...

En la casa de Socorro fueron asistidos de heridas leves que se produjeron casualmente Francisco Balibrea Franco, de 47 años, y Francisco Guirao Gallego de 11.

Se le aplicó el suero antidiftérico al niño de dos Pedro Moreno Romero.

De heridas que les fueron producidas en riña fueron asistidos María García Gaspar y Vicente Gómez Vicente.

Pequeños sucesos
Ha sido detenido y puesto a disposición de la autoridad competente, el autor del robo de 50 pesetas a Ramona Baños Castillo, recuperándose lo robado.

En la prueba de los 100 metros estilo libre se clasificaron en primer lugar los catalanes Sabat y Paris, y en tercero y cuarto Acebo y Guillén, del Fortuna de San Sebastián.

En la prueba de los 100 metros libres para señoritas venció María Luisa Vigo, del Club Natación de Barcelona, seguida de María González e Irene Wilmer, del Fortuna.

La prueba de saltos la ganó Artal.

En la de los 100 metros estilo libre se clasificaron en primer lugar los catalanes Sabat y Paris, y en tercero y cuarto Acebo y Guillén, del Fortuna de San Sebastián.

En la prueba de los 100 metros libres para señoritas venció María Luisa Vigo, del Club Natación de Barcelona, seguida de María González e Irene Wilmer, del Fortuna.

La prueba de saltos la ganó Artal.

En la de los 100 metros estilo libre se clasificaron en primer lugar los catalanes Sabat y Paris, y en tercero y cuarto Acebo y Guillén, del Fortuna de San Sebastián.

En la prueba de los 100 metros libres para señoritas venció María Luisa Vigo, del Club Natación de Barcelona, seguida de María González e Irene Wilmer, del Fortuna.

La prueba de saltos la ganó Artal.

En la de los 100 metros estilo libre se clasificaron en primer lugar los catalanes Sabat y Paris, y en tercero y cuarto Acebo y Guillén, del Fortuna de San Sebastián.

En la prueba de los 100 metros libres para señoritas venció María Luisa Vigo, del Club Natación de Barcelona, seguida de María González e Irene Wilmer, del Fortuna.

La prueba de saltos la ganó Artal.

En la de los 100 metros estilo libre se clasificaron en primer lugar los catalanes Sabat y Paris, y en tercero y cuarto Acebo y Guillén, del Fortuna de San Sebastián.

En la prueba de los 100 metros libres para señoritas venció María Luisa Vigo, del Club Natación de Barcelona, seguida de María González e Irene Wilmer, del Fortuna.

La prueba de saltos la ganó Artal.

En la de los 100 metros estilo libre se clasificaron en primer lugar los catalanes Sabat y Paris, y en tercero y cuarto Acebo y Guillén, del Fortuna de San Sebastián.

En la prueba de los 100 metros libres para señoritas venció María Luisa Vigo, del Club Natación de Barcelona, seguida de María González e Irene Wilmer, del Fortuna.

La prueba de saltos la ganó Artal.

En la de los 100 metros estilo libre se clasificaron en primer lugar los catalanes Sabat y Paris, y en tercero y cuarto Acebo y Guillén, del Fortuna de San Sebastián.

En la prueba de los 100 metros libres para señoritas venció María Luisa Vigo, del Club Natación de Barcelona, seguida de María González e Irene Wilmer, del Fortuna.

la recién nacida, a la que se impuso el nombre de Ginesa.
Terminada la ceremonia los invitados pasaron a casa de los padres de la nueva cristiana, siendo obsequiados con un espléndido lunch.

CONFEDERACION H. DEL SAGRADO
Régimen de embalse
Volumen del embalse del pantano de Talave, 30.386.300 metros cúbicos; teniendo un desagüe de 1.100.131 metros cúbicos.

De Enseñanza
Sección Administrativa
Después de examinadas y aprobadas, por el señor Jefe de la Sección administrativa de Primera Enseñanza, han sido remitidas a la ordenación de pagos, las nóminas en que se acreditan los haberes del presente mes, a los Maestros y Maestras de las Escuelas Nacionales de todos los partidos judiciales de la provincia.

EL BACHILLERATO UNIVERSITARIO
En el próximo mes de septiembre se celebrarán en esta Universidad los exámenes correspondientes al bachillerato universitario, sección de Ciencias, de los alumnos que lo hayan solicitado.

NOTAS DEPORTIVAS
Llegada de jugadores
Desde el sábado se encuentran entre nosotros los jugadores del Murcia Virgili y Grieta, que ya defendieron los colores del club realista en la pasada temporada, y Hospital, el nuevo portero procedente del Ituro de Mataró, que será el meta titular del Murcia en la temporada venidera.

LA SUSCRIPCION DEL MURCIA
Septima Lista de Donativos.
Suma anterior, 3.624.000 pesetas.
Don Francisco Prefasi Pujol, 10 pesetas; don Antonio Rivera Muñoz, 5; don Ramimundo Caillous, 300; don Simón Torres Gascón, 10; don Pedro Local Linares, 15; Saturnino López Valcarcel, 10; don Francisco García Villalba, 50; don Pedro López Urra, 25; don Antonio López Ruiz, 10; don Antonio Moreno Sierra, 5; don Antonio Martínez Serón, 25; un aficionado, 10; un socio del Imperial, 10; don Rosendo Martínez, 10; don José Beltrán Beltrán, 3; un aficionado, 3.
Suma y sigue pesetas, 4.125.

LOS CAMPEONATOS NACIONALES DE NATACION
23, a las 11 n.
San Sebastián.—Con gran animación se celebró la primera jornada de los campeonatos nacionales de natación.

Accidente de aviación
23, a las 3 t.
Brest.—Un avión de turismo tripulado por su propietario don Antonio Cuesta, ha aterrizado violentamente en estas proximidades.

LA REINA HELENA
Londres.—Según el correspondiente del «Daily Herald» en Bucarets, la reina Helena se propone renunciar definitivamente al trono y recluírse en un convento.

Incendio en un yate
Brest.—En este puerto se ha producido una explosión seguida de incendio a bordo del yate español Pam Ni-Pam, propiedad de la señora de Clordia.

Suscríbese a
LA MODA PRACTICA
DOS NUMEROS al mes
0,75 PTS.

ESPECTACULOS
MEDIA LUNA CINEMA.—Desde las tres y media, «El caballero indio» y «El jinete de las montañas».

CINE POPULAR
Domingo 24 de Agosto de 1930 desde las tres y media.
Los episodios 3.º y 4.º de la serie americana titulada «El caballero misterioso» por William Desmond.

EL REY DEL RODEO
Domingo 24 de Agosto de 1930 desde las tres y media.
La producción en 6 partes «El rey del rodeo» por Hoot Gibson.

nuncia a José Más, quien obtuvo de él la cantidad de 18 pesetas para proporcionarle una colocación, cosa que no ha hecho.

CONFEDERACION H. DEL SAGRADO
Régimen de embalse
Volumen del embalse del pantano de Talave, 30.386.300 metros cúbicos; teniendo un desagüe de 1.100.131 metros cúbicos.

De Enseñanza
Sección Administrativa
Después de examinadas y aprobadas, por el señor Jefe de la Sección administrativa de Primera Enseñanza, han sido remitidas a la ordenación de pagos, las nóminas en que se acreditan los haberes del presente mes, a los Maestros y Maestras de las Escuelas Nacionales de todos los partidos judiciales de la provincia.

EL BACHILLERATO UNIVERSITARIO
En el próximo mes de septiembre se celebrarán en esta Universidad los exámenes correspondientes al bachillerato universitario, sección de Ciencias, de los alumnos que lo hayan solicitado.

NOTAS DEPORTIVAS
Llegada de jugadores
Desde el sábado se encuentran entre nosotros los jugadores del Murcia Virgili y Grieta, que ya defendieron los colores del club realista en la pasada temporada, y Hospital, el nuevo portero procedente del Ituro de Mataró, que será el meta titular del Murcia en la temporada venidera.

LA SUSCRIPCION DEL MURCIA
Septima Lista de Donativos.
Suma anterior, 3.624.000 pesetas.
Don Francisco Prefasi Pujol, 10 pesetas; don Antonio Rivera Muñoz, 5; don Ramimundo Caillous, 300; don Simón Torres Gascón, 10; don Pedro Local Linares, 15; Saturnino López Valcarcel, 10; don Francisco García Villalba, 50; don Pedro López Urra, 25; don Antonio López Ruiz, 10; don Antonio Moreno Sierra, 5; don Antonio Martínez Serón, 25; un aficionado, 10; un socio del Imperial, 10; don Rosendo Martínez, 10; don José Beltrán Beltrán, 3; un aficionado, 3.
Suma y sigue pesetas, 4.125.

LOS CAMPEONATOS NACIONALES DE NATACION
23, a las 11 n.
San Sebastián.—Con gran animación se celebró la primera jornada de los campeonatos nacionales de natación.

Accidente de aviación
23, a las 3 t.
Brest.—Un avión de turismo tripulado por su propietario don Antonio Cuesta, ha aterrizado violentamente en estas proximidades.

LA REINA HELENA
Londres.—Según el correspondiente del «Daily Herald» en Bucarets, la reina Helena se propone renunciar definitivamente al trono y recluírse en un convento.

Incendio en un yate
Brest.—En este puerto se ha producido una explosión seguida de incendio a bordo del yate español Pam Ni-Pam, propiedad de la señora de Clordia.

Suscríbese a
LA MODA PRACTICA
DOS NUMEROS al mes
0,75 PTS.

ESPECTACULOS
MEDIA LUNA CINEMA.—Desde las tres y media, «El caballero indio» y «El jinete de las montañas».

CINE POPULAR
Domingo 24 de Agosto de 1930 desde las tres y media.
Los episodios 3.º y 4.º de la serie americana titulada «El caballero misterioso» por William Desmond.

EL REY DEL RODEO
Domingo 24 de Agosto de 1930 desde las tres y media.
La producción en 6 partes «El rey del rodeo» por Hoot Gibson.

ASPIRINA
Nada más fácil para las acreditadas
Tabletas de ASPIRINA
Bayer
Legítimas sólo en el embalaje original „Bayer“.

Una inyección de Murcia
Martorell
Es en Cataluña la gallarda, en la provincia de la Condal Barcelona, donde se halla la muy cívica y hospitalaria villa de Martorell.

Accidente automovilista
Un automóvil arrollado por un tren
23, a las 11 n.
Madrid.—El jefe de la estación de Arganda de la línea del ferrocarril de Madrid a Castañón, ha comunicado que estando echadas las cadenas un automóvil que venía a gran velocidad las rompió y se quedó en el centro de la vía, en el momento en que aparecía el tren número 2.

La rectificación del Censo Electoral
Dice la «Gaceta»
23, a las 3 t.
Madrid.—La Gaceta en su número de hoy publica una real orden disponiendo que las facultades y organismo oficiales de todas clases deberán con toda urgencia admitir las reclamaciones que se presenten solicitando la admisión, exclusión o rectificación del Censo Electoral, así como facilitarles cuantos documentos necesitan para ello, atendiendo estos servicios con preferencia a todos los demás.

En Salamanca no figura el secretario
Salamanca.—Se han presentado numerosas reclamaciones contra las listas del Censo Electoral, las cuales están plagadas de errores, pues figuran muchos individuos fallecidos, y en cambio faltan muchos de los que adquirieron el derecho del voto durante estos siete años.

El catastrófico Censo electoral de Valencia
24, a la 1 md.
Valencia.—En los patios de las Casas Consistoriales han sido expuestas las listas del Censo electoral.

Mariano BAÑOS MUÑOZ.
Martorell Agosto 1930.

EXTRANJERO
Accidente de aviación
23, a las 3 t.
Brest.—Un avión de turismo tripulado por su propietario don Antonio Cuesta, ha aterrizado violentamente en estas proximidades.

LA REINA HELENA
Londres.—Según el correspondiente del «Daily Herald» en Bucarets, la reina Helena se propone renunciar definitivamente al trono y recluírse en un convento.

Incendio en un yate
Brest.—En este puerto se ha producido una explosión seguida de incendio a bordo del yate español Pam Ni-Pam, propiedad de la señora de Clordia.

Suscríbese a
LA MODA PRACTICA
DOS NUMEROS al mes
0,75 PTS.

ESPECTACULOS
MEDIA LUNA CINEMA.—Desde las tres y media, «El caballero indio» y «El jinete de las montañas».

CINE POPULAR
Domingo 24 de Agosto de 1930 desde las tres y media.
Los episodios 3.º y 4.º de la serie americana titulada «El caballero misterioso» por William Desmond.

Sradda-Lacmi
Sradda-Lacmi... le proporcionará un cutis terso y fino como la cara de un niño.
Endurece los senos. Elimina las arrugas y la obesidad del mentón. Solicite una muestra gratis a: Busquets Hermanos y C.
Sección: D. Cortes, 591 - A. Barcelona.
Venta en perfumerías.

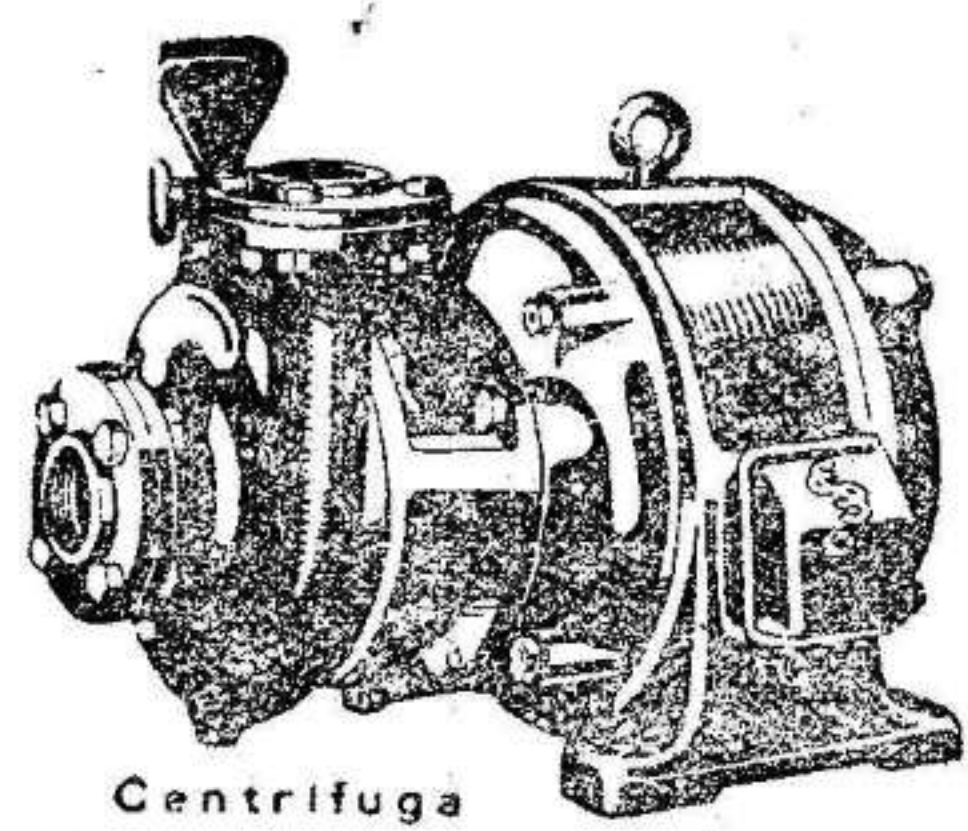

BOMBAS SIEMENS

PARA RIEGOS

hasta 24.000 litros por hora, y 30 metros altura manométrica

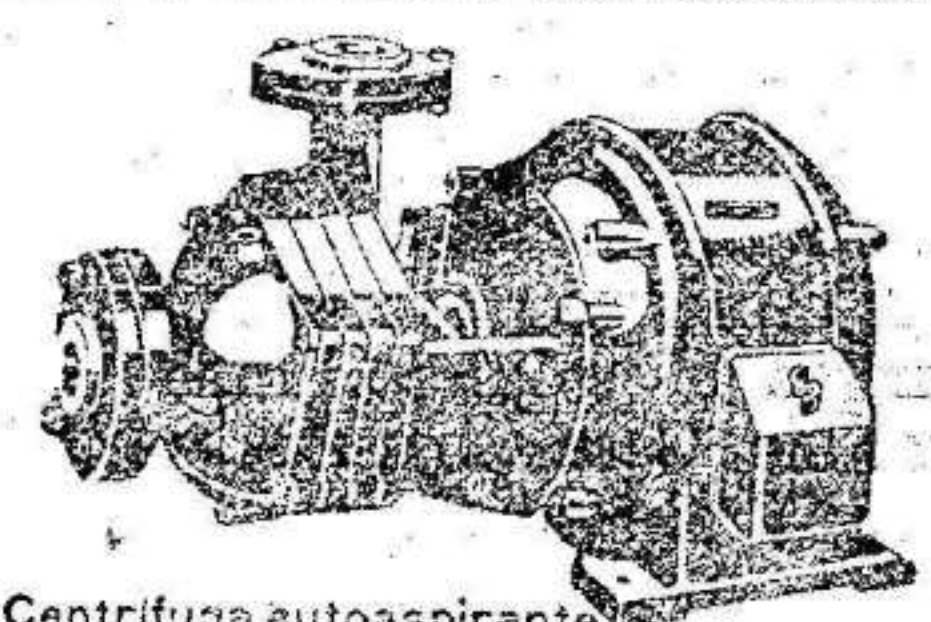

PARA CASAS PARTICULARES hasta 4800 litros por hora, y 65 metros de altura manométrica

SIEMENS INDUSTRIA ELECTRICA. S. A.

En venta: **BORCHERT Y WALLSTAN** Marín Baldo, 2, Murcia

HERNIADOS

Pondrán término radical a sus padecimientos con la aplicación de los renombrados aparatos C. A. BOER. Adoptados por millares de enfermos, realizan cada día prodigios procurando a los HERNIADOS la seguridad, la salud y, según opiniones médicas y las de los mismos HERNIADOS, la curación definitiva, como lo prueban las siguientes cartas enalteciendo los efectos benéficos y curativos del método C. A. BOER.

Madrid, 23 julio 1930. Sr. D. C. A. BOER, Pelayo, 60, Barcelona.—Muy señor mío: Tengo la satisfacción de dirigirme a Vd. para manifestarle mi agradecimiento por haberme curado con los aparatos del Método C. A. BOER, de la Hernia que venía padeciendo, por cuyo motivo le autorizo la publicación de esta carta. Suyo afmo. s. s. que le aprecia, Vicente Lapuerta, Camino de la Fuente del Berro, 53, MADRID.

Almazora, 7 de julio de 1930. Sr. D. C. A. BOER, Pelayo, 60, Barcelona.—Muy señor mío: Después de 40 años de herniado le participo mi restablecimiento y muy agradecido recomendaré los aparatos C. A. BOER, a los cuales debo mi curación, a pesar de tener ya más de 75 años. Disponga usted de esta carta y de su amigo Vicente Artero. Calle Primo de Rivera, 77, ALMAZORA (Castellón).

HERNIADO: no pierda usted tiempo. Descuidado o mal cuidado amarga usted su vida y la expone a todo momento. Acuda usted al Método C. A. BOER y volverá a ser un hombre sano. Recibe el eminente ortopédico en:

Alicante, martes 2 septiembre, Palace Hotel. Cartagena, miércoles 3 septiembre, Gran Hotel. Lorca, jueves 4 septiembre, Hotel España. MURCIA, viernes 5 septiembre, HOTEL REINA VICTORIA.

Caravaca, sábado 6 septiembre, Hotel Victoria. Cieza, domingo 7 septiembre, Hotel España. Villena, lunes 8 septiembre, Hotel Alcoyano. C. A. BOER, Especialista Herniario, Pelayo, 60, BARCELONA.

Lea todos los días EL LIBERAL

ERUPTIONES DE LOS NIÑOS
SE CURAN CON RAPIDEZ CON **DEPURATIVO INFANTIL Y PASTA POROSA CABALLERO**
De venta en Droguerías y Farmacias.

SI USTED COMPRA O VENDE ALGO ANUNCIESE EN NUESTRA Sección especial por palabras **CHINCHES**
Un frasco patentado de AKANTROL extermina los CHINCHES para siempre. Premiado en todas las Exposiciones de Higiene y reconocido como el mejor antichinche del mundo. Prospectos y venta: Eduardo Montesinos, Plaza de Monasot, 2.—Enrique Ayuso Miró, San Crótopal, 6.

Automovilistas

No comprar vuestras piezas y accesorios para Chevrolet y otras marcas, sin visitar la casa J. Leandro, Plaza Martínez Torrel (frente a EL LIBERAL) Letra J. L. Murcia. Tel. 1702

SECCION ESPECIAL POR PALABRAS

De una a ocho palabras, 30 cts Cada palabra más 5 cts.

LEY DEL TIMBRE

Según dispone el artículo 200 de la vigente Ley del Timbre, los anuncios han de pagar este impuesto, con arreglo a la siguiente escala:
Hasta 10 ptas. Ptas. 0,10
De 10,01 a 100 id. 0,15
De 100,01 a 250 id. 0,30
De 250,01 a 750 id. 0,60
De 750,01 a 1.200 id. 1,20
De más de 1.200 id. 2,40
El impuesto del Timbre por anuncios será de cuenta de los señores anunciantes, y de la cuantía que fija la vigente ley del Timbre.

VARIOS

Préstamos para construcción o compra de fincas urbanas o rústicas; préstamos a industriales, comerciantes y propietarios. Crédito Popular de Préstamos, Vara de Rey, 1

Matrimonio joven sin hijos desea portera o cocinera. Razon: Martínez Anido, Chalet.

Toda la correspondencia para EL LIBERAL debe dirigirse al apartado 54, para que se reciba con mayor rapidez.

Volck. Contra las plagas de los árboles frutales, invernales, hortalizas, arbustos, plantas y flores

Para aprender a cortar vestidos es conveniente a todos suscribirse a LA MODA PRACTICA.—Administración, Crédito Público, 1.

NOBRIZAS

(Sección especial para amas de cría, a 30 cts. inserción)

Amas de cría para su casa, de 28 años de edad, leche de quince días. Razón: Espinar, Callejón del Marqués, La Portada, preguntando por Manuel el Carretero. (19)

VENTAS

Ricino Goloso el mejor purgante en el envase más práctico. En todas las farmacias.

"Bovian" es el alimento más fatado y vitaminizado por excelencia para vacas lecheras. La leche de las vacas a las que se les suministra "Bovian" es más espesa, de mejor calidad y más nutritiva.

CERDOS. Si queréis que vuestros cerdos engorden rápidamente evitando el raquitismo, usad "PROVENDI". De venta en todas las Droguerías.

"Bovian" ayuda a la naturaleza supliendo los defectos de alimentación y facilitando a las vacas lecheras la fácil digestión y asimilación de los alimentos.

"Gallinol" enriquece la sangre de las gallinas proporcionando un aumento considerable en la puesta de huevos. Indispensable a los criadores si quieren obtener muchos huevos, de cáscara sólida, grandes y con yemas coloradas.

Asombra al público ver lo que da **MORENO** por **0'95** Pase por la calle de **Pascual, 17** si quiere convencerse

G. BRAVO SEGURA
PLATANOS
Riquelme, 16 - Murcia

LA LUPRA
se cura hoy radicalmente por crónica que sea; también se cura la tuberculosis y bronquitis crónica. Pídanse datos y pruebas, M. LLORIA (médico), Gonzalo Julián, núm. 82, VALENCIA

BALNEARIO VICHY CATALAN

Caldas de Malavella (Contiguo estación ferrocarril) **TEMPORADA DE 15 DE MAYO A 31 OCTUBRE**

Aguas termales, bicarbonatadas, alcalinas, liticas, sódicas
Enfermedades del aparato digestivo - Hígado - Artritis en sus múltiples manifestaciones - Diabetes - Glucosuria - Consolidación de fracturas

Establecimiento rodeado de frondosos parques. Habitaciones con agua corriente, grandes, cómodas y ventiladas. Comedores y café espaciosos; salones para fiestas. Capilla. Campos para tenis y otros deportes. Garage. Centro de excursiones para la Costa Brava y estribaciones del Montseny. Autos de alquiler. Teléfono Administración: RAMBLA DE LAS FLORES, 18 - BARCELONA

Registro de Patentes y Marcas

Agente oficial: **BRAULIO HELGUERA**, Ingeniero Industrial
Apartado 170 - MADRID
Representante en MURCIA **GARCÍA ESTAN**, Ingeniero Industrial
Cartagena, 98 - Teléfono 1925

IBACHILLERES!

Con el GRADO ELEMENTAL podéis ser INGENIEROS INDUSTRIALES
Academia Peñalver. Arenal, 26, Madrid
TELEFONO 17047. INTERNADO MODELO

Sociedad Española de Electricidad

BROWN-BOVERI
Motores de reostato centrífugo

Montaje y manejo sencillos
Seguridad de funcionamiento
Enr'que Camper - Canalejas, 12
ALICANTE

FERRETERIA GUILLEN

Batería de cocina, herrajes clavazón, herramientas para obras y especialidad en explosivos.
PLANO DE SAN FRANCISCO, 4
Teléfono 2804

ESCUELA NAVAL Y GENERAL MILITAR

Preparación por Jefes de la Armada y Ejército. Internado. Limitado número de alumnos. Clases: 1 septiembre. ACADEMIA FUERTES Y GONZALEZ AILER. Montesa, 47 (esquina Lista), MADRID.

APOPLEJIA PARALISIS

Angina de pecho, Vejez prematura y demás enfermedades originadas por la Arteriosclerosis e Hipertensión
Se curan de un modo perfecto y radical y se evitan por completo tomando

RUOL
Los síntomas precursoros de estas enfermedades: dolores de cabeza, ramba o calambres, zumbidos de oídos, falta de tacto, hormigueos, tumbidos (desmayos), modorra, ganas frecuentes de dormir, pérdida de la memoria, irritabilidad de carácter, congestiones, hemorragias, varices, dolores en la espalda, debilidad, etc., desaparecen con rapidez usando **RUOL**. Es recomendado por eminencias médicas de varios países; suprime el peligro de ser víctima de una muerte repentina; no perjudica nunca por prolongado que sea su uso; sus resultados prodigiosos se manifiestan a las primeras dosis, continuando la mejoría hasta el total restablecimiento y lográndose con el mismo una existencia larga con una salud envidiable
VENTA EN MURCIA **J. Ruiz Seiquer**, San Bartolomé, 10, y principales farmacias de España y Américas

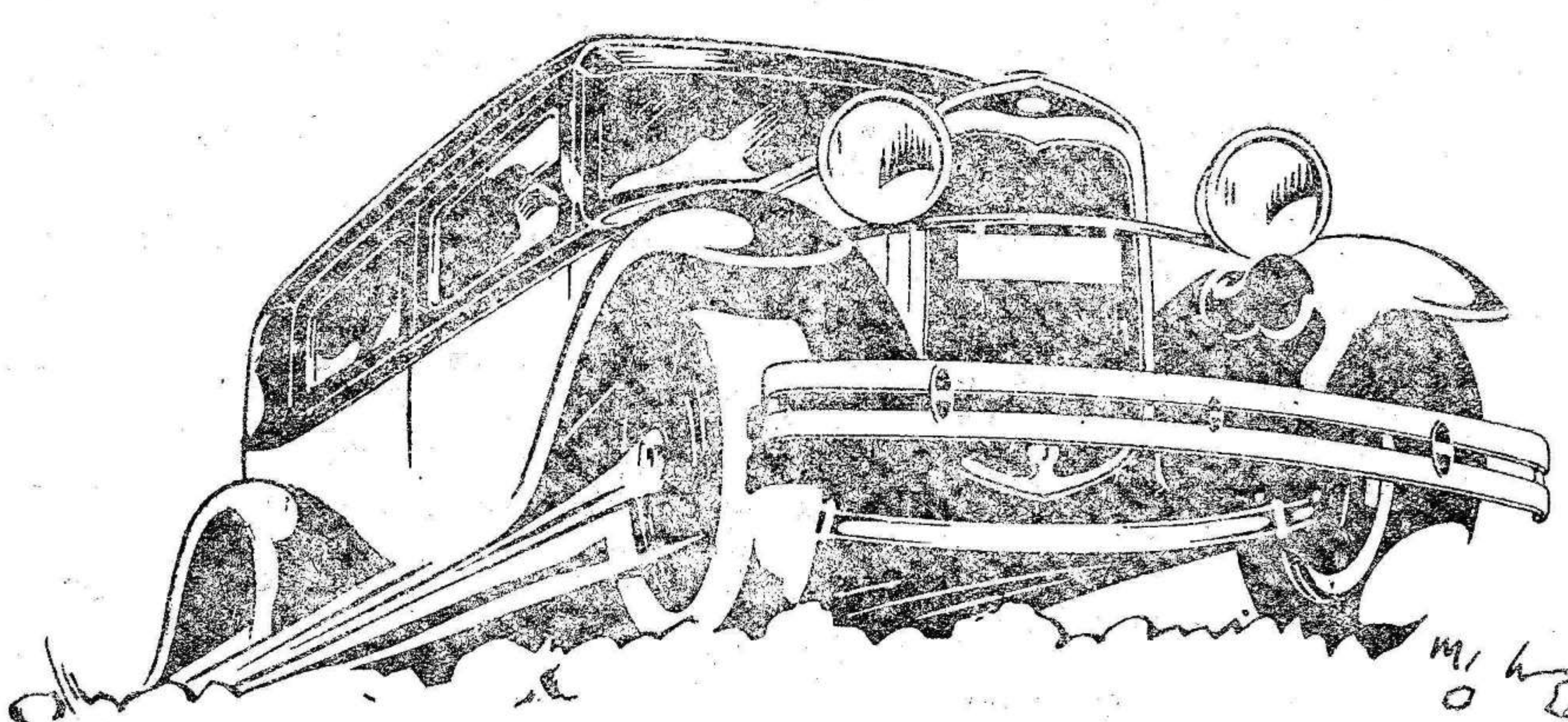

LA SUSPENSION Y ADHERENCIA DEL FORD

Varios son los factores que contribuyen a la cómoda y segura marcha del Ford, sobre toda clase de caminos, pero ninguno tanto como sus ballestas transversales semi-elípticas y los amortiguadores hidráulicos Houdaille.
Cuando se ensayaba el Modelo A, antes de llegar a la conclusión de que la mejor suspensión la proporcionaban las ballestas transversales, se habían probado todos los sistemas. Las ballestas transversales, en combinación con los tensores, no desempeñan más función que la de suspender el coche y por eso lo realizan con tanta elasticidad. Las del Ford, además, constan de distinto número de hojas según que el tipo sea abierto o cerrado para adaptarse al peso.

En combinación con las ballestas actúan los cuatro amortiguadores Houdaille de doble acción, hacia arriba y hacia abajo, que no sólo suavizan la suspensión, sino que contrarrestan el balanceo lateral al doblar las curvas y mantienen constantemente firmes las ruedas sobre el suelo asegurando una tracción positiva, una acción uniforme de los frenos y, en definitiva, la adherencia y estabilidad excepcionales del coche Ford. Estos amortiguadores, que forman parte del equipo normal del Modelo A, tienen la propiedad de dejar libre el juego de las ballestas cuando la carretera es lisa, de actuar cuando es desigual y de doblar la duración de aquellas. Pida a nuestros Agentes una prueba, sin compromiso, de la suspensión del Ford.

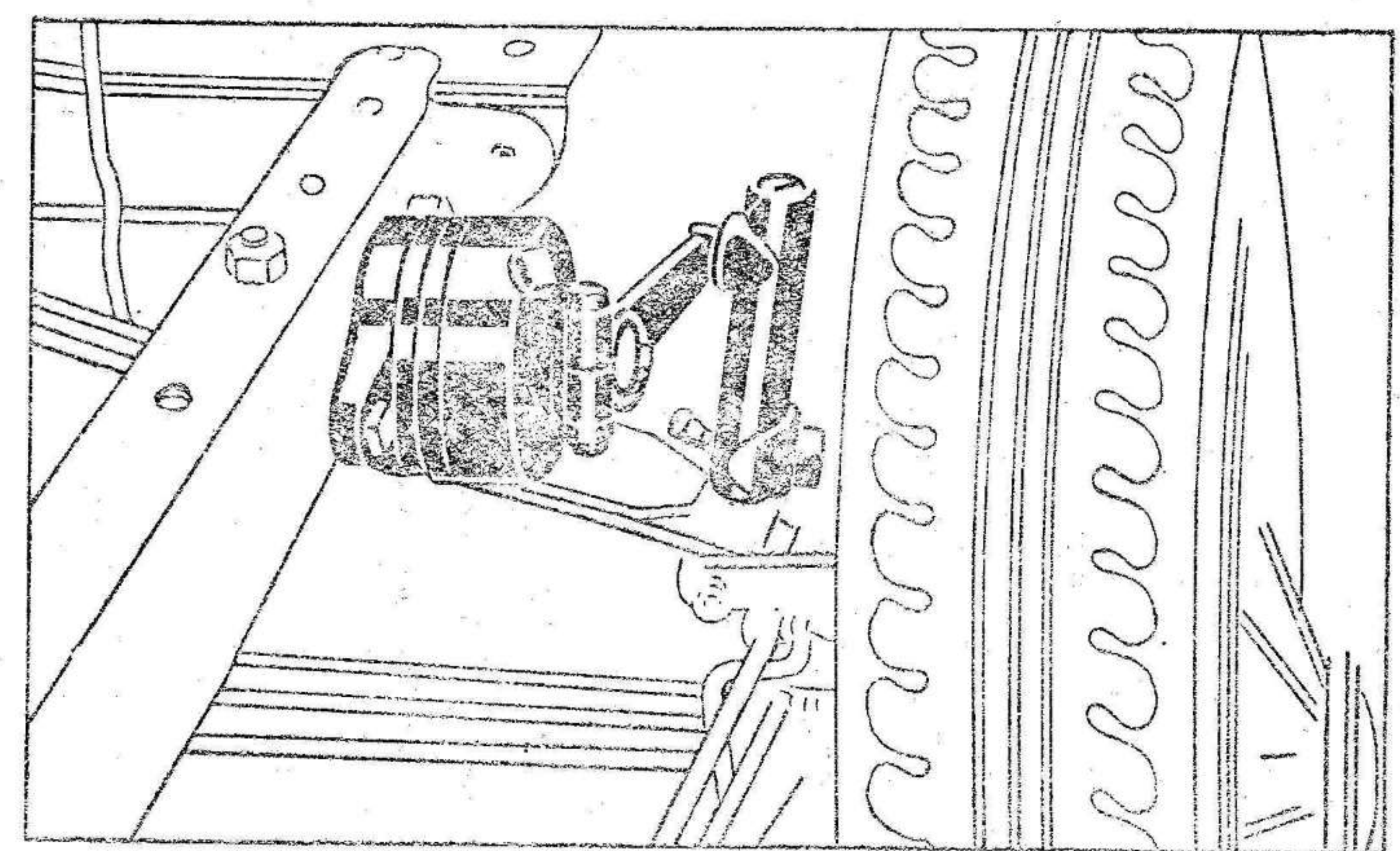

Detalle del amortiguador

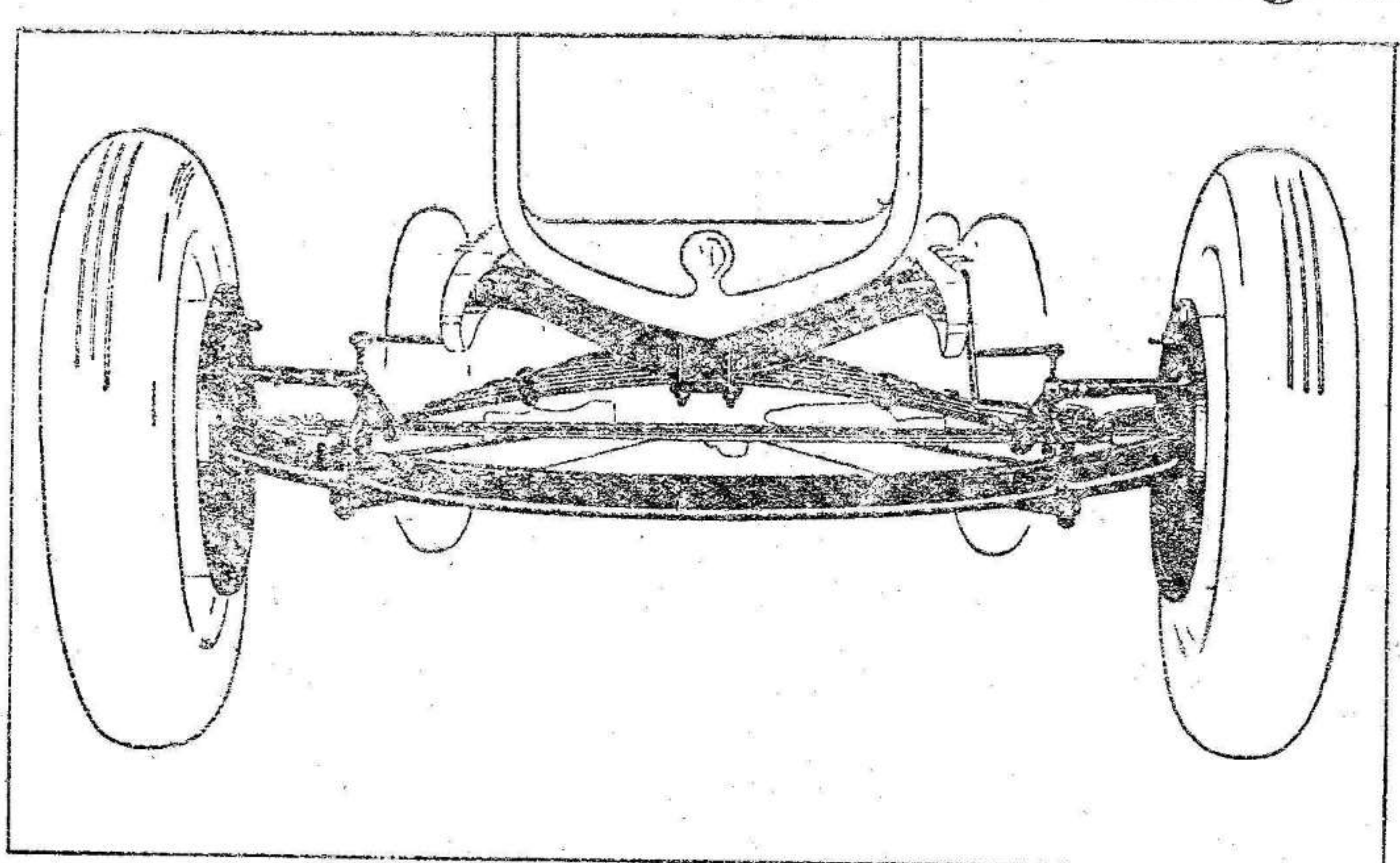

Detalle de la ballesta

Ford Motor Iberica
BARCELONA
Fordson LINCOLN

Solicite las condiciones de venta a plazos

Temperatura del día 23 de Agosto

Máxima a la sombra. 34.3
Mínima. 19.7
Evaporación, en mm. 12.0
Lluvia, en mm. 00.0

El Liberal

Teléfonos de EL LIBERAL

URBANOS. . . DIRECCION, 1130
REDACCION, 1224
ADMINISTRACION, 2845

Apartado de Correos, 54

La actuación del Gobierno Berenguer

El Presidente se congratula de la pequeña alza registrada por la peseta

Interesantes manifestaciones del señor Tormo

El ministro de Hacienda

23, a las 3 t.
Madrid.—El ministro de Hacienda celebró esta mañana una entrevista con el presidente del Comité Regulador de Cambios.

El del Trabajo

El del Trabajo, que marchaba a Burgos para asistir a la inauguración de aquella Escuela de Trabajo, se vio obligado a detenerse en Somosierra por haber sufrido una avería el automóvil en que viajaba.

La mañana del Presidente

El general Berenguer manifestó esta mañana a los periodistas que le había satisfecho el alza experimentada por la peseta.

Las operaciones con divisas extranjeras

La «Gaceta» publica en su nú-

mero de hoy una real orden por la que se dispone la prohibición de realizar entre Bancos y banqueros domiciliados en España operaciones de compra y venta de divisas extranjeras que no respondan a las necesidades de su clientela.

Las adquisiciones de divisas extranjeras estarán justificadas por los pedidos de los clientes, y deberán tener una salidía diaria de su aplicación.

Los saldos de las ventas de divisas extranjeras por cuenta de la clientela de los Bancos, deberán ofrecerse éstos a los demás Bancos para que con ellos atiendan a las adquisiciones que deban realizar.

Los bancos y banqueros consignarán en una estadística diaria las entradas y salidas, de las que además deberán llevar un registro para poder ofrecerlo al día siguiente a los profesores mercantiles de Hacienda que

vayan a realizar la comprobación.

Los «Noticieros» de los lunes

23, a las 5 t.

Madrid.—Se ha facilitado una nota en la que se comunica que se ha formado una comisión presidida por el subsecretario del ministerio del Trabajo, como presidente el jefe de Orden Público de Gobernación, y como vocales los señores don Fernando Luca de Tena, don Domingo Lagunilla, don Rafael Roldós, don Eduardo Palacio Valdés, don Angel Galarza y don Manuel Marañón, en representación de diversas entidades.

Lo que dice el subsecretario del Trabajo

El subsecretario del ministerio del Trabajo al recibir esta mañana a los periodistas les manifestó que en breve serán remitidos a la Corporación de Bancos los recursos presentados por los empleados bancarios contra las infracciones de la jornada de trabajo, los cuales serán informados y remitidos a resolución del ministro, con lo cual cree que se acallarán las protestas de dichos empleados.

Los periodistas le preguntaron si se había constituido la Comisión de los «Noticieros» de los lunes, la cual la presidirá el señor Gómez Cano, a lo que es-

te les contestó que todavía no le habían traído dicha real orden de la Presidencia.

Lo que dice el ministro de Instrucción

23, a las 11 n.

Madrid.—El ministro de Instrucción recibió esta tarde a los periodistas, a los que hizo las siguientes manifestaciones:

Entre los puntos del Estatuto de Primera Enseñanza en los que creo conveniente introducir reformas, figura el turno de reingreso de los excedentes, lo cual a veces causa perjuicios a los demás maestros.

Sucede que hay señores que saben la fecha fija en que corresponde la jubilación de un maestro de determinada escuela, y solicitan su reingreso pidiendo dicha escuela, con lo cual pasan a desempeñar dicha vacante. Yo estoy conforme en que se cuenta la fecha de su reingreso desde que presenten la solicitud, pero en cuanto a la provisión de las vacantes, deberán ir a concurso con los demás compañeros que la soliciten.

Los maestros consortes

Otra de las cosas que hay que modificar, es el derecho de los maestros consortes.

Es muy natural que si los dos son maestros, se les dé plaza en la misma población para evitarles perjuicios, pero sucede a veces que el marido es funcionario de otro ministerio y la mujer, maestra. En ese caso debe también existir ese derecho, y si, por ejemplo, el marido es policía y se le traslada a Madrid, lo que ocurre con frecuencia, a la mujer se le deberá dar plaza en la misma población.

Las segundas listas de las oposiciones

He recibido algunas quejas respecto a la tardanza de la aparición de las segundas listas de los opositores aprobados en las últimas oposiciones. Esta clasificación es bastante difícil de hacer para llevarla a cabo con toda justicia, y pensamos que de confiársela a varios funcionarios, de existir alguna equivocación sería más difícil de comprobar por ignorar qué funcionario la había cometido. En vista de ello se encomendó esta labor a un solo funcionario, el cual ha permanecido varios días en su casa dedicado a ella.

Una desgracia de familia la retrasó unos días, pero ya he recibido listas para su publicación en la «Gaceta», y se me dió en ella palabra de que empezaría a publicarse en la presente semana, lo cual no han cumplido porque estamos a sábado y no han aparecido, pero eso ya no es culpa mía.

La creación de 500 plazas

En el presupuesto actual hay un crédito de 1.247.000 pesetas para la creación de 500 plazas de maestros y otras tantas de maestras, las cuales debieran estar creadas en primero de septiembre.

He recibido algunas peticiones de que las plazas no sean todas de la última categoría, sino que sean de todas las categorías, y no me ha parecido mal esta petición. Pero como para llevarla a efecto no había tiempo por la proximidad de la fecha, pedí en el Consejo de ayer que se demorara hasta el día 15 de septiembre la creación de estas plazas. Espero que se me

concederá la demora y la variación, en la que ha de informar el ministro de Hacienda, pues sólo es cosa de dinero.

Cien maestros para Barcelona

Hoy se ha firmado una real orden creando cien plazas de maestros para Barcelona.

Ello es debido a la próxima inauguración de ocho grupos escolares, en los que recibirán enseñanza 6.500 escolares. Los grupos estarán sostenidos por el Ayuntamiento de Barcelona en lo que se refiere a material y sobresueldo de los maestros.

Todavía no sé si la fecha definitiva de la inauguración de estos grupos escolares, aunque desde luego será en septiembre u octubre.

Para que me la determine me he dirigido al señor Ainsur, que es el encargado de las cuestiones de enseñanza en el Ayuntamiento de Barcelona.

Los inspectores de Primera Enseñanza

Otro de los asuntos sobre los que les quería dar una nota y que no puedo hacerlo por no estar perilada, es el del aumento de los inspectores de Primera Enseñanza.

Ello es manifestamente necesario, porque con el número actual le corresponde a cada uno la inspección de 179 escuelas, lo cual no puede realizarse con toda la diligencia que esto requiere.

La Fiesta del Libro

Agregó el ministro que otra de las cosas de que había dado cuenta en el Consejo de ayer es de su deseo de variar la Fiesta del Libro, la cual en sí es maravillosa, pero se celebra en una fecha muy poco adecuada.

Actualmente tiene señalada la fecha del 7 de octubre, con lo que casi coincide con la iniciación del curso, y tiene próximas otras fiestas, como la de la Raza.

La fecha es un poco arbitraria, ya que no se ha podido comprobar la fecha en que nació Cervantes.

En cambio, podría celebrarse en la de su defunción, que es el 23 de abril, en la que la Real Academia celebra honras fúnebres.

Por último manifestó el señor Tormo que el lunes aparecerán en la «Gaceta» los primeros capítulos de la reforma de la Segunda Enseñanza, para que los interesados los vaya estudiando.

La cotización de la peseta

Esta mañana se cotizó en la Bolsa de Madrid la peseta con una pequeña alza.

Las libras perdieron 80 céntimos, los dólares 22 y los francos 70.

Las libras se cotizaron a 44,95, los francos a 36,30 y los dólares a 9,23.

Una nota de Hacienda

En el ministerio de Hacienda han facilitado la siguiente nota oficial:

La sección de Estadística del consumo exterior de la Dirección General de Aduanas, ha totalizado ya el comercio realizado en los siete primeros meses del año actual, y en el deseo de que la opinión conozca estos datos y enjuicie sobre ellos según su criterio, se ha creído oportuno anticipar su publicación a la del cuaderno mensual.

El saldo sigue siendo desfavorable con relación a la balanza interior, pero acusa una importante disminución en cuanto a la importación con respecto a la exportación, en los artículos fabricados y sustancias alimenticias, lo que viene a demostrar que nuestra potencialidad industrial crece, y cada día nos acercamos más a bastarnos con nuestra propia producción, por lo que en este aspecto dichos datos son muy halagüeños.

Se publica además un resumen del volumen de los valores de las exportaciones realizadas en igual período de los años 28, 29 y 30, lo cual confirma lo que antes decimos.

En la Bolsa de Barcelona

Barcelona.—Esta mañana las divisas extranjeras tuvieron las siguientes cotizaciones:

Libras, 44,85; dólares, 9,20; francos franceses, 36,25; liras, 48,22; francos suizos, 179,04; francos belgas, 128,70; marcos, 2,20.

Berenguer y Alba a Santander

24, a la 1 md.

Madrid.—Anoche marcharon a Santander el general Berenguer y el ministro de Estado señor duque de Alba.

Les acompaña el director general de Seguridad, general Mola.

Matos a San Sebastián

El ministro de Fomento marchó anoche a San Sebastián.

El señor Matos regresará a la Corte dentro de unos días.

El ministro del Trabajo en Burgos

Burgos.—En un automóvil parti-

cular llegaron ayer a esta ciudad el ministro del Trabajo y su hijo.

Almorzaron en un hotel y a las cuatro de la tarde emprendieron el viaje a Santander.

El ministro prometió regresar a Burgos el próximo lunes para visitar las Casas baratas y la Escuela del Trabajo.

Del Gobierno civil

Lo que dice el gobernador

Al recibir esta mañana a los periodistas el gobernador civil señor García Francos, nos manifestó que había recibido una comunicación del alcalde de Murcia en la que le daba cuenta de haberse montado un servicio para vigilancia del paraje que entra en la capital.

Añadió que había recibido la visita del Comité Paritario de la Panificación, el cual le había dado cuenta de haber celebrado una reunión con los representantes de los patronos y los obreros, llegándose a un acuerdo para el cumplimiento de los deberes de unos y otros.

También nos dijo que se había dirigido a la Alcaldía interesándole la debida vigilancia para que no se sacrificen reses de cerda que no sean reconocidas, pues tiene noticias de que esto ha sucedido con algunas destinadas a la fabricación de embutidos, y para que se procure que todos los perros lleven bozal, ya que se han dado casos de que rabie alguno.

Por último nos dijo que había recibido una queja de los obreros peluqueros y barberos de Cieza, los cuales se lamentaban que se infringía el descanso dominical, habiendo oficiado aquel alcalde para que informara en este asunto.

T.S.H.

PROGRAMA PARA EL DIA 24

Madrid.—E A J 7.—424 m., 3 vueltas, 707,5 kiloc.

14.00.—Sobremesa.—Campanada de Gobernación. Señales horarias, 15.30.—Fin de la emisión.

19.00.—Tarde.—Campanadas de Gobernación.

Música de baile. 20.30.—Fin de la emisión.

22.00.—Noche.—Campanadas de Gobernación.—Señales horarias.

Transmisión del concierto que se cantará en el pasco de Rosales (si el tiempo no lo impide) la banda municipal dirigida por el maestro Ricard Vila.

24.00.—Campanadas de Gobernación.

Música de baile. 0.30.—Cierre de la Estación.

Ultima hora

El asunto Serrán

24, a la 3 md.
Barcelona.—El juez instructor que entiende en la causa por la estafa de dos millones de pesetas continuó ayer tarde la practica de diligencias.

Primeramente despachó con su secretario y después comenzó a tomar declaración al farmacéutico de Villanueva y Geltrú señor Roig.

La diligencia fué larga y laboriosa teniendo que ser interrumpida a consecuencia de una avería que se registró en la instalación eléctrica que dejó a oscuras a casi todas las dependencias del Palacio de Justicia.

La diligencia en vista de la imposibilidad de continuarla quedó suspendida para hoy.

Simultáneamente en otra dependencia del Palacio de Justicia se tomó declaración a uno de los empleados de la Agencia Cook quien parece ser que dió cuenta de varios documentos relacionados con los viajes del señor Serrán.

Detención de tres obreros

En Villanueva han sido detenidos tres obreros de la fábrica de cementos por ejercer coacción sobre sus compañeros invitándoles a que abandonasen el trabajo.

Los partidos organizados por el Barcelona

El F. C. Barcelona que tenía el propósito de celebrar el día siete de Septiembre un partido con uno de los más potentes equipos italianos ha desistido de sus gestiones, por no haberse arreglado con la directiva del club de Italia.

En su vista parece ser que el Barcelona ha establecido negociaciones con un potente equipo español que seguramente visitará la capital de Cataluña en el indicado día.

Los reyes de Inglaterra

Londres.—Los reyes de Inglaterra han llegado felizmente a Barmoral.

Fueron recibidos por las autoridades y numeroso gentío que les aclamó.

Los bandidos norteamericanos en acción

Nueva York.—Se ha cometido un importante robo de alhajas, que da idea de la actividad y descaro de que proceden los bandidos de la ciudad.

Un grupo de bandidos asaltó un automóvil de un joyero que llevaba seis estuches con alhajas, valoradas en dos millones de dólares.

Los bandoleros invitaron al conductor amenazándole con las pistolas a que los condujera fuera de la ciudad, acto que llevó a cabo el conductor.

Un homenaje a Masarizk

Praga.—Cumplimentando el acuerdo de 26 de febrero, en las Cámaras se han colocado dos lápidas con la siguiente inscripción: «Masarizk ha merecido bien la Patria».

La reina María de Rumania

Bucarest.—La reina María y su hija la princesa Ileana han llegado a Brest.

Choque de autobuses

Londres.—En uno de los barrios de la ciudad chocaron dos autobuses de viajeros.

Catorce pasajeros resultaron gravemente heridos.

TODO EL TABACO ES HABANO USANDO PAPEL ZIG-ZAG

EN LA EXPOSICION DE BARCELONA 1929 FUERA DE CONCURSO, MIEMBRO DEL JURADO

Calidad Elegancia Velocidad

UN SURTIDO DE COCHES SIN COMPETENCIA EN CALIDAD Y PRECIO

LOS NUEVOS WILLYS SEIS ESTAN MUY POR ENCIMA DE TODA COMPARACION IVEALOS! ¡¡EXAMINELOS!! ¡¡PRUEBELOS!!!

Agente para Murcia, Alicante, Albacete y Almería
ADRIAN VIUDES
Floridablanca, 75.—Murcia

VEA LOS NUEVOS WILLYS SEIS

Enfermos del ESTÓMAGO después de muchos años de sufrimientos se han curado en poco tiempo con el famoso ELIXIR ESTOMACAL SAIZ DE CARLOS (STOMALIX)

Ensáyese un frasco y se notará pronto que el enfermo come más, digiere mejor y se nutre, curándose de seguir con su uso.

Venda: Principales Farmacias del mundo.

AGUAS NATURALES MINERALES MANANTIAL "LA BERNADETA" EN CARABAÑA EL MEJOR PURGANTE PIDASE EN FARMACIAS Y DROGUERIAS

MUEBLES

Los almacenes de la CASA GUIJARRO se han terminado al público UN GRANDE y MODERNO SURTIDO. Apresúrense, y vean construcción y precios.

Frenería 30 y 31 y con entrada frente al Puente Viejo y Casa Zabáburu.