

HOJA del LUNES

Editada por la Asociación de la Prensa de Madrid. Director: Alvaro López Alonso N.º 2.141. 28 de abril de 1980. 30 ptas.

¿Ha muerto Tito?

Tito ha muerto, pero no se dará la noticia hasta después de las fiestas del Primero de Mayo. Este es el rumor que circula en Liubliana, la capital de Eslovenia, donde el viejo mariscal está hospitalizado desde hace ciento seis días.

Obras de Goya, Juan de Toledo y Zurbarán, recuperadas

Después de casi un año de investigaciones han sido recuperadas en Madrid por el grupo IX de la Brigada de Policía Judicial cinco pinturas valoradas en más de mil millones de pesetas. Se trata de dos obras de Goya («Retrato del príncipe Carlos Isidro» y «Rostro de la Virgen»), otras dos de Juan de Toledo («El puerto» y «El castillo») y otra de Zurbarán («Bodegón»).

La Policía detuvo en principio a María Luz Giménez Portolés, delincuente habitual, de cuarenta y un años de edad, quien guardaba en su casa los cuadros que le había entregado un delincuente colombiano llamado Marco Julio Taborda Velázquez, que se halla actualmente en prisión.

La operación policial concluyó el viernes con la detención del subdito belga Francisco José Seronveu, en el momento en que se iba a realizar la entrega de los cuadros para sacarlos fuera de España.

Con pasaje de Iberia

El M-19, a España

Desde Bogotá y México afirman que llegarán hoy

Mientras que, en la madrugada, las noticias de La Habana afirmaban que los guerrilleros del M-19, llegados el domingo desde Bogotá, permanecerían tres días, por lo menos, en territorio cubano, desde México y desde Bogotá se insistía en que seguirían viaje a Madrid en el vuelo regular de Iberia, que llegará en las primeras horas de hoy lunes a Barajas.

En Colombia se afirma que la cancillería del Gobierno se encargó de comprar 15 pasajes para que los militantes del Movimiento M-19, que terminaron ayer su ocupación de la Embajada dominicana y que viajaron a La Habana en un avión de la Compañía Cubana de Aviación, puesto a su disposición por Fidel Castro, pudieran continuar viaje, como «sencillos pasaje».

En el momento de cerrar la edición de HOJA DEL LUNES, y a pesar de informaciones radiofónicas nacionales y extranjeras que lo afirmaban, no habíamos podido confirmar si los militantes del M-19 habían emprendido vuelo hacia España. Lo único que parecía seguro era que el nuncio en Bogotá, uno de los diplomáticos retenidos como rehenes por el M-19, pasaría hoy por Madrid camino de Roma. (Más información, pág. 11.)

En Colombia se afirma que la cancillería del Gobierno se encargó de comprar 15 pasajes para que los militantes del Movimiento M-19, que terminaron ayer su ocupación de la Embajada dominicana y que viajaron a La Habana en un avión de la Compañía Cubana de Aviación, puesto a su disposición por Fidel Castro, pudieran continuar viaje, como «sencillos pasaje».

También desde México, como desde Bogotá, se insistía en que, una vez en Barajas, media hora después de llegar, continuarían el vuelo en un avión de línea austriaca hasta Viena, como última etapa de tránsito hacia Trípoli (Libia), país que habría ofrecido asilo político a los guerrilleros colombianos.

En el momento de cerrar

La crisis ministerial no se resuelve y la económica, tampoco

Tenemos setenta mil licenciados sin trabajo

En nuestra última página encontrará el lector la primera parte de un informe en el que analizamos la dramática situación de los jóvenes que salen de nuestras universidades con una sola ilusión: encontrar trabajo, aun-

que sea de albañil, oficinista o barrendero. Tras varios años de estudio y esfuerzo no tienen dónde aplicar sus

ilusiones y sus conocimientos. Sobre este mismo tema escribe Alfonso S. Palomares en la página 5.

ilusiones y sus conocimientos. Sobre este mismo tema escribe Alfonso S. Palomares en la página 5.

Hubo solución para la López Quesada

La seguridad de los fondos depositados en la Banca López Quesada es ya absoluta, tras la aprobación ayer por una mayoría del 99,53 por 100 de los votos del accionariado de la operación de reducción y sucesiva ampliación de capital hasta 3.240 millones de pesetas, dijo su presidente, José María Castañé. (Pág. 15.)

La Real Sociedad puede lograrlo

Toda una Liga sin perder

- Ayer ganó en Burgos por 1-3, mientras el Madrid sólo lograba empatar a uno en Sevilla.
- El Atlético de Dirceu hizo ante el Betis (3-1) su mejor partido del año. Punto negro: Rubén Cano, otra vez expulsado.
- Perdió el Rayo en Sarriá por 1-0, y vuelve a encontrarse en apuros.
- Quinielas: Millonarios otra vez.
- El Open de Golf de Madrid, para un Ballesteros en plan campeón.

«Misión Imposible»: las primeras fotos



«Volveremos a intentarlo», dicen los dirigentes norteamericanos. Estas son las espeluznantes fotos de la tragedia. La «Misión Imposible» ha sido un gran fracaso que el mundo entero medita sin salir de su asombro. Restos de helicópteros de combate, de Hércules gigantescos derribados, de soldados muertos en el desierto iraní. Soldados de Jomeini contemplan las



pruebas de la victoria conseguida sin disparar un tiro. Los cadáveres han sido trasladados a Teherán y depositados en la Embajada de los Estados Unidos, desde donde podrían ser devueltos al Gobierno norteamericano, mientras que los rehenes han sido dispersados en el inmenso Irán. (Efe.)

EN TVARTE

T.V. COLOR Y SONIDO GRUNDIG

CON 2 AÑOS GRATIS DE GARANTIA TOTAL

TVARTE
por precio y años de garantía.

...SE LO MERECE

Día de la Madre en CEREZO

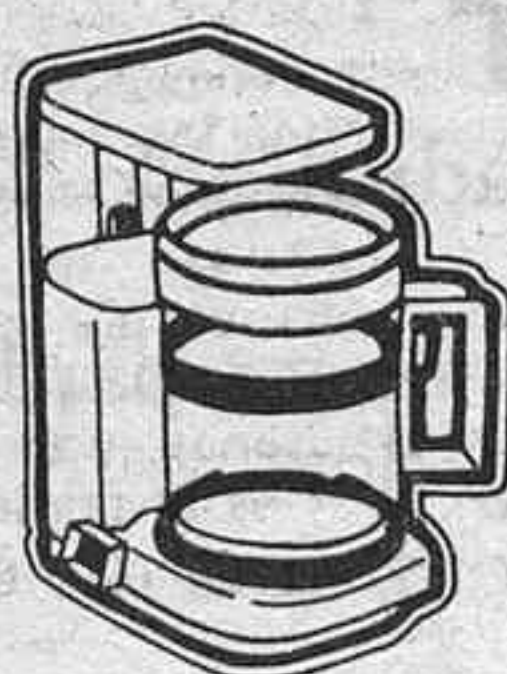

CAFETERA ELECTRICA
1.695



PLANCHA
2.695



CAFETERA
600

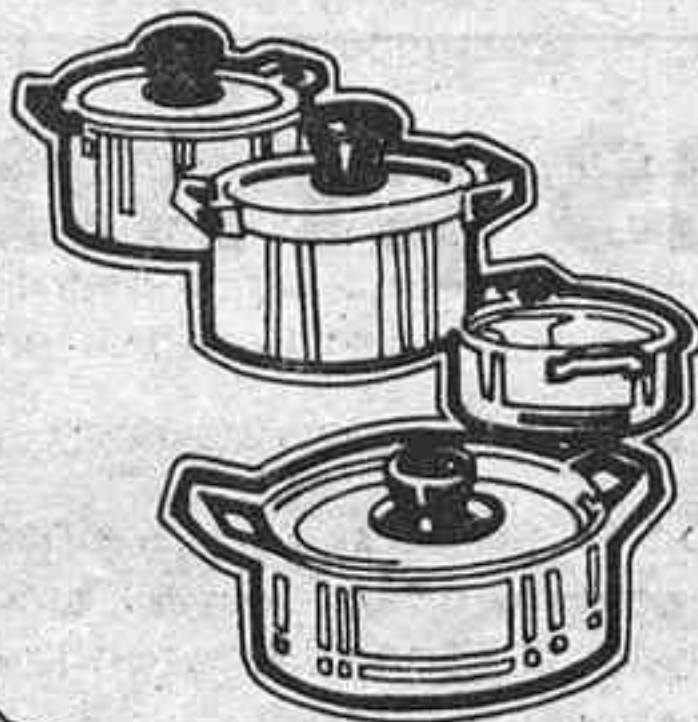

BATERIA
5.200

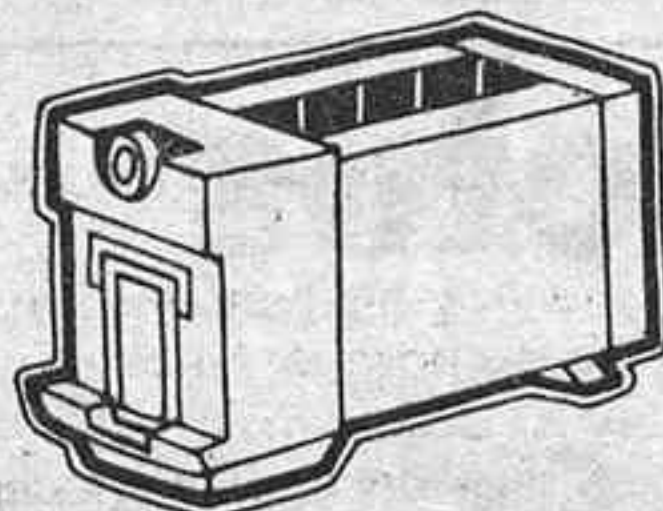

TOSTADOR
1.685

ESTUCHE DE BELLEZA	6.188
AFEITADORA DE SRA.	2.279
HORNO MOULINEX	7.802
LICUADORAS	4.374
YOGURTERAS	1.400
RELOJ DE COCINA	1.760
SET BRAUN	5.100
ENCENDEDORES	295
RIZADORES	1.640
OLLAS	1.900
CUCHILLO ELECTRICO	1.900
ABRELATAS	2.885
CEPILLO DENTAL ELECTRICO ..	2.727

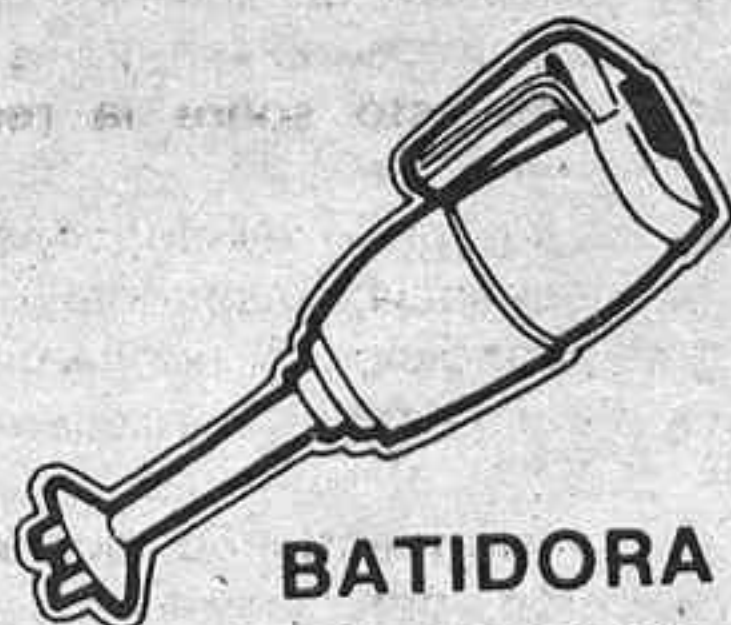

BATIDORA
1.100



EXPRIMIDOR
2.100

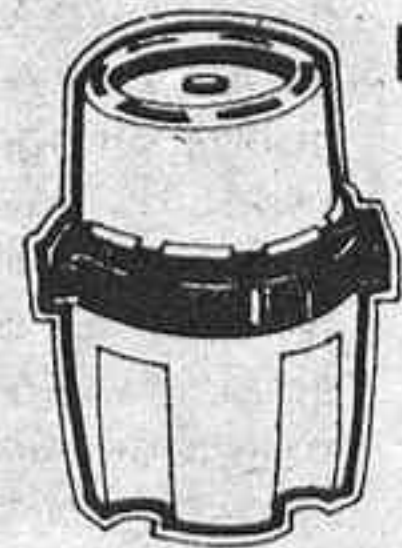

PICADORA
2.810

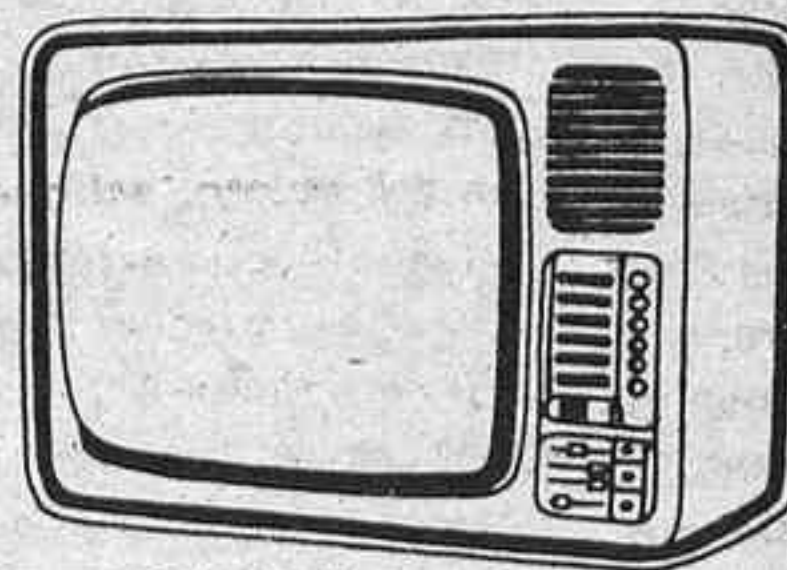

TV. COLOR
54.900



SECADOR DE PELO
1.120



ASPIRADOR
6.750

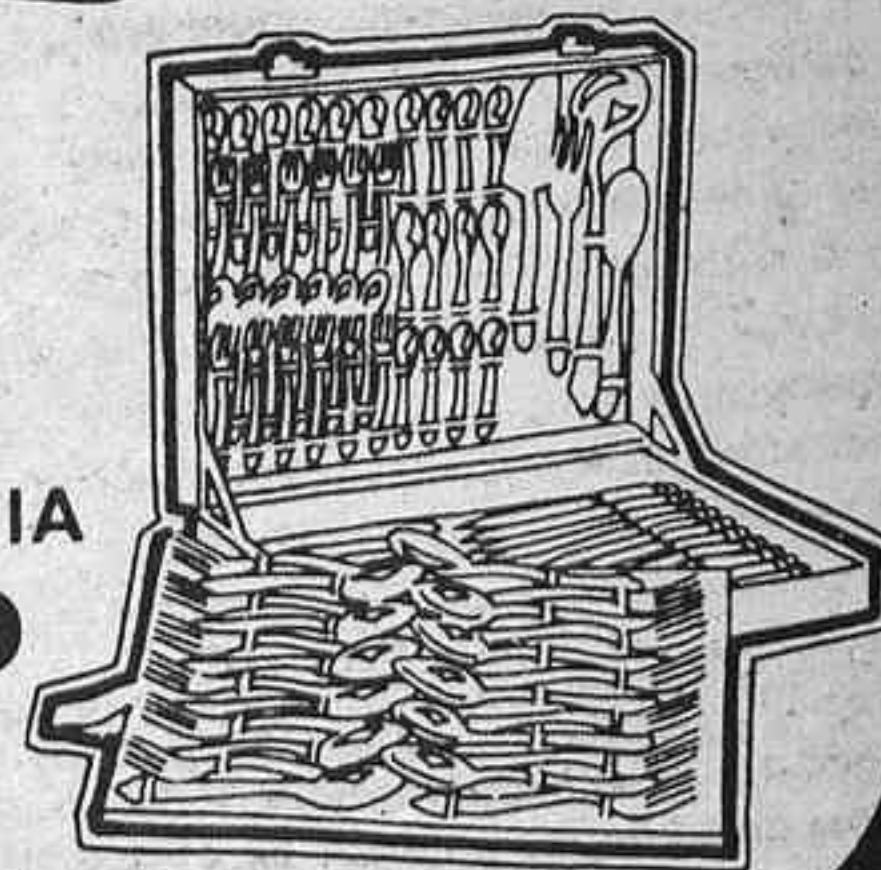

CUBERTERIA
18.900

CEREZO

Avda. Reina Victoria, 56 - Ibiza, 12 - Paseo de Extremadura, 100 - Eraso, 21 - Doctor Esquerdo, 29 - Alcalá, 344 - Eloy Gonzalo, 34 - Raimundo Fernandez Villaverde, 1 - Bravo Murillo, 254 - Marquesa Vda. de Aldama, 37 (Alcobendas). Avda. Dos de Mayo, 6 (Móstoles). Ocaña, 5 (Aluche). Vizcaya, 6 (Alcorcón). Madrid, 47 (Getafe). Bravo Murillo, 222

Ay de los vencidos

Escrito en España

(... o sea, que, como te digo, el que viene de Formentor con la crisis abierta es él, Fernando; el que monta la comida es él, y el que avisa que «cambios, rápidos y pocos», es él, y, entonces, claro, si es que los periodistas no os enteráis, Paco dice: «un momento, caray», y se pone al frente de la operación, igual que a Rodolfo le tocó dar la cara el año pasado también en el mes de Abril Martorell, ¿recuerdas?, cuando la otra crisis que estuvo a punto de ganar, no sé si te acordarás, que, incluso, a un hombre de Rodolfo estuvo tan nombrado ministro que le llegaron a poner en la puerta de la casa las placas de prohibido aparcar, qué cosas, bueno, ya te digo: la operación se monta bien, se sacan los tanques de Fuentes Quintana y Termes a la televisión, que ya me contarás qué casualidad que les dejaran largar como largaron contra la política económica, se bombardean todas las emisoras con la canción de Ana Belén «Se detuvo Abril», je, je, je, que es como el «Grándola» de lo que pudo haber sido el 25 de Abril de Uceda, je, y, bueno, ahí se acaba la primera parte, porque pierden el pulso, el Presidente dice, otra vez, un año más, que Abril, Abril, y que el que no quiera se vaya a la cama sin postre, y se los come a todos como pulgarcitos, hasta que, claro, empiezan a pensar, ay de los vencidos, lo que se les viene encima después de la derrota, y entonces, periodista, es cuando se plantan «como el pino en la ribera» y hacen una especie de sentada política, muy bien hecha, te estoy hablando de Paco, de Rodolfo, de Landelino y de José Luis, los Cuatro Jinetes del Apocalipsis, que cogen y vienen a decir, un momento, por favor: perder, perdemos, pero no por diez a cero, ¿eh?, de futuras humillaciones, nada; segundo: mire usted, convertir a Pérez Llorca en vicezorro viceplateado, oiga, no, porque es que así ya son dos vicepresidencias para perpetuar una forma de gobernar, y además todos sabemos que Jozepedro es el que redactó la pregunta del referéndum andaluz, aunque no tenga nada que ver, las cosas como son, con el intento de rescate de los rehenes americanos en Teherán, y, tercero: de manera que a la Comisión del Partido se nos dice que no es de nuestra competencia tratar el tema de la crisis y resulta que Fraga sale diciendo que el Presidente le ha contado la crisis, hombre, no, por favor, y ahí es ya donde se bloquea la crisis, qué, bueno, ¿qué quieres que te diga, Pedro?, a mí hay días en que me recuerda lo del Doctor Francia, aquel presidente paraguayo, ¿te acuerdas?, que montó tres veces su propio funeral para ver, detrás de las cortinas, quién le sacaba la lengua al catafalco o quién se echaba a llorar, mientras el secretario tomaba nota al lado; hombre, lo que yo te digo es que esto ya no puede acabar como la rendición de Breda con los cuatro jinetes del apocalipsis entregándole las llaves a Abril; tampoco creo que Paco, ni mucho menos Rodolfo, se tiren al monte del grupo mixto; je, qué risa el día que los diputados de Rodolfo cojan todos la gripe; pero lo que está claro es que por primera vez en la historia del partido-en-el-poder se han reunido señores que controlan el ochenta por ciento de las acciones, y que ahí queda, después de esta batalla, funcionando esa especie de Comité de Empresa que, bueno, serán muy fieles al Presidente a título personal, pero que han hecho la guerra, ya, juntos, y luego, claro, que Adolfo, oye, se merece la legión de honor a la amistad, pero que, chico, a mí me parece una noticia alarmante esta segunda declaración de que no funciona sin Abril, oye, mira que respeto y quiero yo a

Fernando, no confundamos, pero a mí me da mucho miedo el que el jefe no tenga ni delfines, ni tapados, ni previsiones sucesorias, ni vicetodos, así que no sé qué decirte más, porque, claro, la crisis está fuera de cuentas y a lo mejor lo que pretende el Presidente es lo mismo que hizo Don Francisco, perdonando la comparación, que pudiendo ganar casi seguro la guerra en tres meses, prefirió, probablemente, que durase tres años para desgastar, moral y sociológicamente, al adversario y no heredar intacto al enemigo, digo yo, no sé; a lo mejor es que sigue la máxima de San Ignacio «en tiempo de aflicción, no hacer mudanza», o que hay que amartillar bien los apoyos para el debate parlamentario, no me vas a decir que después de apoyar en el último minuto la investidura de Pujol en Barcelona, no va a apoyar Pujol la nuestra aquí, pero, bueno,

Desiguales ante la ley

LA Constitución Española no podía dejar de incluir en su texto que «los españoles son iguales ante la ley» (art. 14, primer inciso), aunque hora es de que este principio rija por estar impreso en la conciencia de los hombres, esto es, sin que necesite el amparo del Derecho escrito para que por todos sea reconocido y acatado.

La igualdad es, por otra parte, inseparable de la ley. No hay otra igualdad en este mundo —al menos por ahora— que la igualdad ante la ley. Se trata, pues, de que exista la «igualdad de condiciones» que desde Tocqueville constituye la base natural y mínima de la civilización moderna. De aquí, por tanto, que todo Estado sea unitario, federal o regional, establezca la preeminencia de la ley y asegure la igualdad de los derechos y de los deberes de

las mismas leyes y éstas se aplican con los mismos criterios de determinación o estimación de las bases o magnitudes sobre las que se giran los mismos tipos de gravamen.

Pero las técnicas —y desde luego las tributarias— siempre están prestas a ofrecer instrumentos que externa o formalmente respetan los principios y, sin embargo, de hecho los incumplen. Así se ha presentado como una fórmula mágica e innovadora el impuesto «negativo» sobre la renta personal, que equivale, de hecho, a una subvención pública a la respectiva unidad familiar. Según esta técnica, el impuesto «positivo» sobre la renta personal constituye una transferencia desde la unidad familiar a la Hacienda Pública, y el impuesto «negativo» sobre la renta personal supone una transferencia desde la Hacienda Pública a la unidad familiar.

Otro medio para atacar la igualdad ante la ley tributaria es la exención, la bonificación o el beneficio fiscal, en general. Por ello, la Constitución vigente se preocupó de exigir: «Todo beneficio fiscal que afecte a los tributos del Estado deberá establecerse en virtud de ley» (artículo 133, apartado 3). Y como la ley ha de ser general cuando introduzca tales beneficios fiscales, es evidente que todos los españoles que cumplan las condiciones —recuérdese: siempre la «igualdad de condiciones»— determinadas por la ley, podrán disfrutar de la exención o de la bonificación tributarias, y el postulado de igualdad, que es el primer componente de la Justicia, permanecerá incólume, es decir, como previene el ya citado art. 14 de la Constitución Española: «...sin que pueda prevalecer discriminación alguna por razón de nacimiento, raza, sexo, religión, opinión o cualquier otra condición o circunstancia personal o social» (segundo inciso).

Las anteriores y elementales explicaciones tienen su porqué. Hace muy pocos días que la prensa diaria nos daba la noticia de que en una provincia española con régimen autonómico en lo tributario sin paréntesis desde 1876 (aludo al «concierto económico» alavés) había acordado o se proponía acordar la concesión de subvenciones a determinadas unidades familiares en función del impuesto sobre la renta retenido o pagado. Es decir, se devuelve el impuesto a título de subvención y, en consecuencia, españoles en igualdad de condiciones económicas van a satisfacer el tributo en cuantías desiguales, según el territorio en que residan. Conclusión, entiendo, que está en contradicción, por ejemplo, con el artículo 139, apartado 1, de nuestro ordenamiento constitucional, que advierte: «Todos los españoles tienen los mismos derechos y obligaciones en cualquier parte del territorio del Estado».

Pero en esta ocasión no es mi propósito ni las columnas de un periódico son el lugar más adecuado para argumentar, según la legalidad vigente, respecto de la procedencia o improcedencia de la aludida medida de subvención pública o de devolución de impuesto. Sólo me he propuesto destacar la noticia en el contexto en que debe quedar inscrita, al mismo tiempo que pido y espero que la distribución territorial de las competencias financiera y tributaria del Estado, no sirva para que los españoles en «igualdad de condiciones» económicas satisfagan los tributos en cuantías desiguales.

César ALBIÑANA GARCIA-QUINTANA

El nombre de la semana

Jorge Luis Borges

Partió de las orillas del Plata hacia el planeta de las letras, seductor territorio por pocos alcanzado. Recibió, aceptó y cumplió su hermoso destino, entregado a la inspiración de vivir, soñar, dejar que las fábulas invadieran su mente; pasivo, hospitalario, para después «trabajar con esa materia de sueños que es la lengua».

Jorge Luis Borges, la voz modulada de argentino amante perpetuo de su origen, puede regresar a Buenos Aires y a sus silencios de creador plenamente justificado. Pero ya jamás podrá volver a sentirse solo. El autor de «Inquisiciones», «El tamaño de mi esperanza», «Macedonio Fernández», «Historia universal de la infamia», etc., ha podido calibrar, por las ovaciones que se le tributaron en Alcalá de Henares, lo vasto que es el círculo de amigos que le rodea. Un círculo cálido y multinacional.

Jorge Luis Borges ha sido objeto, el 23 de este abril de 1980, del homenaje de un pueblo reconocido por la talla en oro que su pluma ha hecho del idioma castellano. Por la obra inmensa que ensalza unánimemente gentes de todas las ideologías.

Este recuadro se honra con la mención del genial octogenario, huésped de honor de Madrid, a quien el Rey de España, Juan Carlos I, ha entregado el más alto premio de nuestra Patria, el Miguel de Cervantes.

El destino le ha colocado en un marco plateresco, el de la Universidad alcalaína, para pasar a la gloria de los mayores escritores que en el mundo han sido. Lugar que, al igual que el galardón, ha compartido con el inimitable poeta santanderino Gerardo Diego, con quien celebramos una entrevista que se publica en la página 35.



algo tiene que ocurrir, aparte que dimitan los dos ministros económicos que fueron con un par, eso sí, a declararse incompatibles con Abril, por cierto que no todos los ministros socialdemócratas, eso te lo aseguro, estaban en el «Moncloa, vila morena» del asunto, así que, claro, ya te digo, lo malo de todo este lío es que, bueno, va a salir una situación permanente de a-ver-quién-envenena-antes-a-Rasputín, y a ver quién es el Yusupov que le da el último pastel, de manera que, oye, que yo tengo la corazonada de que el Presidente va a sacar hoy o mañana un conejo, alehop, de la chistera, porque, anda, que lo que son las listas, jodó, aunque en eso no olvides las sabias normas de Fraga para las listas del franquismo; por cierto que Fraga es ya como el pater familias de estos chicos, ¿verdad?; no, que la manera de conocer la lista buena de una crisis era siempre la que traía un nombre desconocido, y mientras vinieran los de siempre, nada, pero si de repente aparecía un «Julio Rodríguez», zas, ojo, que ésa es la buena...)

Pedro RODRIGUEZ

«El cambio del cambio», como «El espíritu del 12 de febrero», «La Oprobiosa», «La caja idiota» o «Los tapados» son modestísimas acuñaciones de esta humilde columna o columnista. Otros compañeros han hecho mucho más brillantes definiciones de las que se surten furtivamente, sin copyright, algunos señores políticos. El político se ha tomado al periodista como a un escudero sometido a su pernada y silencio. Que inventen ellos. A ver si, de una vez, en lugar de hacer la frase, hacen el cambio.—P. R.

todos, sin otras excepciones en cuanto a estos últimos que las fundadas en la desigual capacidad económica de unos respecto de otros.

Varios son los preceptos constitucionales vigentes en España que respaldan y garantizan las expuestas conclusiones. En esta oportunidad importa destacar que el principio de igualdad ante la ley de naturaleza tributaria, queda recogido en el artículo 31, apartado 1), de nuestra Constitución, según el cual «Todos contribuirán al sostenimiento de los gastos públicos de acuerdo con su capacidad económica mediante un sistema tributario justo inspirado en los principios de igualdad.» Reténgase que se refiere a un sistema tributario y que reitera la igualdad de todos ante la ley tributaria.

Y es tan esencial para el Estado español que esta igualdad en el trato tributario se observe y respete por todos, que cuando se ocupa la Constitución de los regímenes autonómicos, proclama que «el Estado tiene competencia exclusiva sobre las siguientes materias: 1.ª La regulación de las condiciones básicas que garanticen la igualdad de todos los españoles en el ejercicio de los derechos y en el cumplimiento de los deberes constitucionales (...).», bien entendido que entre los deberes constitucionales está el de contribuir al sostenimiento de los gastos públicos, que antes he citado.

No es necesario advertir que este postulado de igualdad de todos los españoles al sostenimiento de los gastos públicos se cumple cuando el sistema tributario está regulado por las

EL JUGUETE MAGICO

Estamos de enhorabuena. Hace ya muchos años que el hombre, el adulto, había perdido la opción de jugar. Apenas le quedaba el famoso tren eléctrico de sus hijos, y ello a costa de mostrar un cierto infantilismo ante los suyos.

Pero ha nacido un juguete, un juguete mágico, un aparato maravilloso que le va a divertir, entretejer e ilustrar durante los próximos años, convirtiéndolo al mismo tiempo en niño, en ingeniero electrónico y audaz descubridor de posibilidades: el VIDEO.

El VIDEO es algo parecido a una caja de sorpresas, que le permite reproducir, volver a ver, conservar y borrar a su antojo todos aquellos programas de la televisión, para disfrutarlos otra vez a su comodidad, a la hora propia, en el día oportuno, solo o acompañado.

De sencillísimo manejo, con el VIDEO se graba un canal mientras se ve el otro; se programa a voluntad para una hora, un día o dos —o tres—, en que estaremos ausentes y que «pasan» por la televisión aquel reportaje, entrevista o película que nos interesa ver y aun conservar. Pero también, una vez visto y revisto, puede borrarse automáticamente al grabar otro y otro. Y así hasta mil veces. Dicen que hasta dos mil...

Pero es un caro juguete, aunque ahora ya, con las importaciones que se vienen haciendo, ha pasado de las doscientas mil y pico a las ciento cuarenta o cincuenta mil, gracias a que los japoneses han hecho suyo el invento, mejorando, simplificando, abaratando el VIDEO.

Si hasta ahora era un problema —y no sólo económico— hacerse con uno de esos maravillosos aparatos, ahora ya los tenemos casi a la mano, casi en la «tienda de la esquina» y a precio razonable.

Hasta existen ya videos clubs que nos los venden y financian. Y lo que es mejor aún, nos facilitan cientos de películas de todo tipo, en color, musicales, dramáticas, divertidas, infantiles, para verlas en casa, sin salir de noche, o para amenizar una velada, una tarde con nuestros amigos, llenando prodigiosamente ese «espacio muerto», que a veces se produce tras una cena.

Pero el VIDEO no es solamente un mágico juguete que podamos utilizar como pasatiempo o diversión; el VIDEO es un instrumento inapreciable al servicio de la cultura, a la formación profesional, a la enseñanza de idiomas o al «reciclaje» de multitud de profesiones.

En España viene funcionando desde hace algún tiempo el Video Club de España, en la calle Orense, 70, en Madrid, que es la avanzadilla de ese gran movimiento llamado VIDEO-MANIA, y en donde los poseedores de un aparato VIDEO pueden adquirir o canjear largometrajes en video-cassette.

Pero ¿y los niños?

¡Ah, los niños!

Como dicen los japoneses, «no hay niño malo con un VIDEO».

A ese niño revoltoso, llorón, molesto o aburrido, se le pone una película adecuada y se convierte al momento en una malva. En serio: si sus hijos le atacan los nervios a la mamá, si se la ponen «de uñas», venda el coche, venda el abrigo, venda su alma si fuera preciso..., y cómprele —cómprele— un VIDEO. Ahora hay ya en España, a plazos, con películas para echarle y renovar a su gusto, canjeándolas cómodamente.

Y como dicen en un anuncio de la televisión, «No es para dar envidia a sus amigos. Pero hay cosas que no pueden evitarse...» — M. S.



Las cartas del lunes

Cristina Almeida

«En torno a las declaraciones que el sábado pasado hizo la concejal comunista por Madrid doña Cristina Almeida en el programa «La clave» quisiera aclarar algunos puntos:

Esta señora se quejaba diciendo no tener libertad de expresión para difundir el tristemente famoso «libro rojo del cole». Considero que si la libertad de expresión que pide consiste en escribir lo que quiera, dándolo a conocer a los chicos sin previa autorización de sus padres, éstos están en su pleno derecho a negarla ese libertinaje al sentir ultrajado su indiscutible derecho de educar a sus hijos como consideren más conveniente.

Realmente es indignante esta manipulación ejercida sobre los chicos, a los que, dada su corta edad, se les puede engañar vilmente al no tener formada su personalidad». **Juan José Gutiérrez Esteve (DNI 2.522.079).**

Pierre Teilhard, ¿un gran profeta?

«¿De verdad necesitamos, como nos dice Martín Descalzo, la visión Teilhardiana del hombre que, «una vez encontrada la verdad» (¿o la semblanza de la verdad?) ya no hay fuerza capaz de detenerle en su expansión (¿en los últimos humos de la hiper-bomba?)»

Primero no era nada original este sacerdote, que murió hace veinticinco años no en una residencia de los pp. jesuitas, sino en una fonda oscura de la West-Side new-yorquina. Era un devoto imitador de los rusos. Nikolai Fyodorov durante toda su vida, Vladimir Solovyov durante, a lo menos, unos años y N. A. Berdyaev durante su época llamada «medievalista», han todos proclamado la «humanización del cosmo», el «crecimiento acelerado del amor entre hombres» y la «autosalvación de la humanidad» en que también resucitarán los muertos. Aunque no tuvo el valor de admitir sus deudas intelectuales, Teilhard consistentemente admiraba los rusos. Cuando Gabriel Marcel le preguntaba sobre los terribles «gulags» con sus docenas de millones de muertos, Teilhard le contestó que eso era posiblemente «regretable», pero «seguramente admirable como fundamento de la justa sociedad del futuro». **Bohdan Chudoba (pasaporte USA G 755.149, residencia española, número 35.023).**

Los Oscar y el aborto

No es fácil imaginarse el escenario donde se entregan los Oscar de cine para los que nunca hemos asistido a alguno de estos actos. Sin embargo, sí es fácil imaginarse grandes focos que iluminan rostros familiares. Unos, ya caducos, que se esfuerzan por mantener lo radiante de la juventud. Lentejuelas y sonrisas: unas, forzadas porque se esperaba más; otras, felices porque han triunfado.

Las risas de los chistes fáciles se apagan por un momento, y los aplausos, que en otro momento fueron atronadores, dejan paso a caras serias, quizá sólo un momento, pero que denotan que unas palabras golpean la conciencia. Palabras que quizá fueron como un latigazo al ambiente frívolo.

«Agradezco profundamente a mis padres que no usaran anticonceptivos. Porque de otra forma yo no estaría aquí recibiendo este premio.»

«Cuántos no podrán decir lo mismo! El Oscar de Dustin Hoffman, que sea un Oscar para aquellos que quizá, si sus padres hubiesen sido más generosos, lo hubiesen alcanzado.» **Francisco Gamero (DNI 5.226.653).**

El Papa y los eclesiásticos

«Cuando leo en el periódico reseñas de conferencias dadas por algunos eclesiásticos, como las que salen en su diario con frecuencia, no puedo negarme la evidencia de que hay una Iglesia que habla por boca del Papa y otra (?) que habla por boca de los referidos eclesiásticos.

La distancia entre esas «dos» Iglesias es cada día más patente en materias como el sacerdocio, el matrimonio, la ley moral, los fines de la Iglesia...

Quiero dejar constancia que yo personalmente en cuanto surge la más mínima divergencia me adhiero a la Iglesia del Papa: me ofrece más confianza y garantía.» **Rodrigo Sanjose (DNI 34.769.702).**

Parlamentarios y Parlamento

«Cataluña y Vascongadas tienen una ventaja inmensa respecto al resto del «Estado español», ya que los diputados de esas «nacionalidades» intervienen de modo decisivo en la aprobación de leyes que obligarán a todas las regiones, mientras que los andaluces, aragoneses, castellanos, extremeños, etc., no toman parte en los Parlamentos vasco y catalán.

Si, además, los diputados del interior siguen las consignas de su partido o las que marque el «consenso», en tanto que los del Principado y País Vasco defienden ante todo los intereses de sus tierras, es evidente que las normas emanadas de las Cortes serán beneficiosas para la periferia.

De ahí que los catalanes y vascos siempre dispondrán de una duplicidad de disposiciones para acogerse a la más conveniente. **Luis Goy Fernández (DNI 52.738.412).**

Divorcio y nulidad matrimonial

Cuando se habla de que dos personas que antes estuvieron casadas por la Iglesia han contraído nuevo matrimonio, algunos deducen que la Iglesia les ha concedido el divorcio o ha anulado sus primeras nupcias.

Pero no es así. Para que no haya error sobre lo anteriormente expuesto, recordaremos lo siguiente:

El matrimonio es indisoluble, según la ley natural, cuyo autor es Dios. Por tanto, la Iglesia no puede romper un matrimonio (divorcio). Lo que sí puede hacer es declarar que un matrimonio no ha sido válido, pero no porque lo anule la Iglesia «a posteriori», sino por las circunstancias que en él se dieron. Pero nunca invalidarlo o disolverlo (divorcio). **Enrique Esteban Oliva. DNI 1268669.**

Aquellas cartas que vengán sin el número del documento nacional de identidad del remitente no podrán ser publicadas. Dada la escasez de espacio se ruega brevedad en las comunicaciones. No se mantiene correspondencia sobre las cartas recibidas.

DELEGACION PROVINCIAL DEL MINISTERIO DE INDUSTRIA DE MADRID

50EL - 1.546

Autorización administrativa de instalación eléctrica y declaración en concreto de su utilidad pública.

A los efectos prevenidos en los artículos 9º y 10º de los decretos 2617/1966 y 2619/1966, ambos de 20 de octubre, se somete a información pública la petición de instalación y declaración, en concreto, de su utilidad pública, la petición del tendido de línea aérea en baja tensión.

a) Peticionario:

UNION ELECTRICA MADRILEÑA, S. A., con domicilio social en Madrid, calle de Capitán Haya, número 53.

b) Lugar donde se va a establecer la instalación:

En Ambite de Tajuña (Madrid).

c) Finalidad de la instalación:

Dotar de mejor servicio de energía eléctrica en la zona.

d) Características principales:

Con arreglo al proyecto tipo B. T. RZ3LID, editado por el Ministerio de Industria con la colaboración de UNESA, válido para las obras eléctricas comprendidas en el PLANER.

e) Procedencia de materiales:

Nacionales.

f) Presupuesto:

Pesetas 6.096.164 (seis millones noventa y seis mil ciento sesenta y cuatro pesetas).

Lo que se hace público para que pueda ser examinado el proyecto de la instalación en esta Delegación Provincial del Ministerio de Industria, sita en la calle de Francisco de Rojas, número 5, y formularse al mismo las reclamaciones, por duplicado, que se estimen oportunas en el plazo de treinta días, contando a partir del siguiente al de la publicación de este anuncio.

Madrid, 16 de abril de 1980.—El delegado provincial. Firmado: **L. Coloma Dávalos.**

DELEGACION PROVINCIAL DEL MINISTERIO DE INDUSTRIA DE MADRID

50EL - 1.544

Autorización administrativa de instalación eléctrica y declaración en concreto de su utilidad pública.

A los efectos prevenidos en los artículos 9º y 10º de los decretos 2.617-1966 y 2.619-1966, ambos de 20 de octubre, se somete a información pública la petición de instalación y declaración, en concreto, de su utilidad pública, la petición del tendido de línea de 15 Kv.

a) Peticionario:

UNION ELECTRICA, S. A. Con domicilio social en Madrid, calle de Capitán Haya, número 53.

b) Lugar donde se va a establecer la instalación:

Morata de Tajuña, Colmenar de Oreja y Villacanejos.

c) Finalidad de la instalación:

Dotar de mejor servicio de energía eléctrica en la zona.

d) Características principales:

Se proyecta la instalación de una línea según proyecto tipo: M. T. ZILAST, editado por el Ministerio de Industria y redactado con la colaboración de UNESA, válido para las obras eléctricas comprendidas en el PLANER.

e) Procedencia de materiales:

Nacionales.

f) Presupuesto:

1.863.724, 1.449.532, 629.763. (El primer presupuesto, de Morata de Tajuña; el segundo presupuesto, de Colmenar, y el tercer presupuesto, de Villacanejos.)

Lo que se hace público para que pueda ser examinado el proyecto de la instalación en esta Delegación Provincial del Ministerio de Industria, sita en la calle de Francisco de Rojas, número 5, y formularse al mismo las reclamaciones, por duplicado, que se estimen oportunas en el plazo de treinta días, contando a partir del siguiente al de la publicación de este anuncio.

Madrid, a 16 de abril de 1980.— El delegado provincial, **L. Coloma Dávalos.**

PISOS, APARTAMENTOS Y OFICINAS

LLAVE EN MANO

CONOZCA UNA
CONSTRUCCION DE
PRIMERA LINEA

- CORAZON DE MARIA, 68
- CORAZON DE MARIA, 74
- SACRAMENTO, 7y9

LOCALES COMERCIALES

- CORAZON DE MARIA, 74
- GALILEO, 56

PLAZAS DE GARAJE

- CORAZON DE MARIA, 68
- CORAZON DE MARIA, 74

Infórmese en los PROPIOS EDIFICIOS
para contratar AVDA. DEL VALLE, 15

Horizonte 80

«Esperando a Godot»

UNA gran parte de este pueblo ha descubierto que las palabras y las promesas son como billetes falsos con los cuales no se puede pagar ninguna esperanza. Las promesas sin hechos han ido generando el desencanto. En estos momentos estamos esperando la solución de una crisis, pero la crisis parece que se reduce a unos cambios de nombres en el tablero del poder. Sabemos que esos nombres, aunque sea tarde y nos hayamos cansado y aburrido del pésimo espectáculo de una crisis dentro de la crisis, esos nombres acudirán a la cita. Los veremos encorbatados y solemnes en las televisiones y nos contarán sus biografías. Pero ¿se va a plantear?, ¿llegará el día en que se plantee realmente la crisis que anda fuera de la crisis, esos nombres personales o de grupo de quienes están alrededor del poder? A veces da la sensación de que sus problemas —los de ciertos gobernantes— no coinciden con los nuestros y nos tememos que en las circunstancias actuales nadie acudirá a esta cita.

EN el primer acto de la célebre comedia de Samuel Beckett «Esperando a Godot» Estragón dice a Vladimir: «Vámonos». Vladimir responde: «No podemos. No podemos.» «¿Por qué?», vuelve a preguntar Estragón. «Estamos esperando a Godot», dice Vladimir. «¿Y si no viene?», insiste Estragón. «Quizá», responde resignado Vladimir. «Y así siempre», comenta Estragón.

CUANDO lleguen los cambios de nombres y después del ritualismo de las tomas de posesión, las sonrisas satisfechas del éxito personal y las convencionales palabras huecas de las primeras declaraciones, ¿se lanzarán a la arena de la realidad para coger de frente los problemas que están asfixiando a esta sociedad? Debiera haber una solución prioritaria a problemas agobiantes y que no sólo generan el desencanto, sino que llevan a la desesperación e incluso pueden convertirse en la antesala de la quiebra democrática.

LA anatomía económica está grave, padece de un asmatismo que puede hacerse crónico. La consecuencia es el paro, y en el paro flotan unos sujetos que merecen atención especial. Es el paro de los jóvenes, hay que considerarlo tema prioritario, abrir puertas de solución para no quemar esta sociedad durante diez o veinte años.

EL paro de un joven supone muchas cosas, en primer lugar, él se encuentra marginado y fuera de los engranajes de la normal dinámica social. No sólo le afecta a él, sino a sus padres y a la familia entera. El paro juvenil es la siembra de muchos desencantos, de bastantes desesperaciones y el origen de múltiples delitos. La incorporación tardía a la sociedad jamás se logra por completo, es como esos huesos de personas mayores que no terminan de ligar bien cuando se rompen. La sobra de tiempo y la carencia de horizontes vitales para aplicar el esfuerzo posibilita que estos muchachos se agrupen en los campamentos del «pasotismo» y den la espalda a una sociedad que no les ha incorporado, que les ha echado de sus engranajes. Las historias de drogas y la diversa gama de delincuencia vienen después. Las buenas conciencias condenan muchos comportamientos juveniles, sin pararse a buscar las raíces de ese comportamiento. De seguir así, este país terminará sembrado de sal como los campos burgaleses de quienes apoyaban al Cid, y esta siembra impide que las cosechas broten durante bastantes años.

HAY otros muchos problemas estructurales. He querido señalar éste porque debiera ser prioritario, no comprenderlo así es ignorar cómo se forman y musculan las sociedades modernas. Por eso, la crisis de nombres en las alturas del Gobierno o de un partido interesan muy poco si no elaboran un proyecto de gobierno válido para dar respuestas a las necesidades de esta sociedad aquí y ahora. Estas respuestas son el Godot que nunca llega. La llamada crisis puede reducirse a solos de violín sin orquesta y que terminará aburriendo a quienes les oyen.

Alfonso S. PALOMARES

Nueva manifestación contra Del Burgo

PAMPLONA.— Diversos incidentes se registraron ayer al mediodía en Pamplona cuando grupos de jóvenes intentaban manifestarse para pedir la dimisión del presidente de la Diputación Foral, Jaime Ignacio del Burgo.

La manifestación había sido desautorizada por el Gobierno Civil; sin embargo, sobre la una de la tarde, un grupo de unos cincuenta jóvenes se concentraron en el parque de Antoniutti y fueron disueltos por las Fuerzas de Seguridad del Estado.

Momentos después se reprodujeron los intentos de manifestación en la plaza del Castillo y los grupos fueron nuevamente disueltos por la Policía Nacional, que

hizo uso del material antidisturbios.

Los conatos continuaron hasta primeras horas de la tarde sin que se conozca que haya habido heridos, aunque, al parecer, tres personas fueron conducidas a la comisaría para su identificación.

Artefacto en un «pub»

SAN SEBASTIAN.— La explosión de un artefacto de escasa potencia destruyó ayer los servicios del «pub» El Huerto, situado en la calle Reyes Católicos, de la capital donostiarra.

La carga explosiva había sido colocada en los servicios del establecimiento, y en el momento de la explo-

Ministros andinos, en Madrid

Existe decidido propósito de estrechar relaciones con España, afirmaron los cancilleres latinoamericanos

MADRID. (HOJA DEL LUNES y agencias).— Los ministros de Asuntos Exteriores de los países integrantes del Pacto Andino llegaron ayer a Madrid para participar en la reunión de esta organización que hoy comienza en la capital de España, en un momento de gran importancia, dadas las tensiones políticas que se producen en algunos países del Latinoamérica y en general en el conjunto internacional.

Marcelino Oreja, titular español de la cartera de Ex-

teriores, recibió a sus colegas a la llegada de los distintos vuelos al aeropuerto de Barajas. Esta es la quinta reunión del Consejo Andino desde su creación en mayo de 1969, por Bolivia, Colombia, Ecuador, Perú y Venezuela.

La reunión se celebra en Madrid a petición de los países del Pacto, sin que esto signifique que España vaya a incorporarse como miembro de pleno derecho al mismo, si bien hay una política clara de estrechamiento de relaciones.

Los cancilleres Alfredo Pareja, de Ecuador; Gastón Araoz, de Bolivia, y José Alberto Zambrano, de Venezuela, se mostraron optimistas en sus primeras declaraciones y pusieron especial énfasis en la necesidad y vocación de mejorar relaciones comerciales e industriales, además de las políticas y diplomáticas en curso.

Uno de los temas de discusión durante las reuniones, que durarán hoy y mañana, es la de los efectos que para los países andinos puede tener la integración

de España en la Comunidad Económica Europea.

El ministro ecuatoriano —quien llegó a Madrid junto con el de Industria y Planificación de su país, Germánico Salgado, a quien recibió en Barajas el titular de Comercio español, Juan Antonio García Díez— afirmó que al Grupo Andino le interesan las relaciones con España y abrir camino con otros países, para lo que ya se han establecido contactos con Argentina y Brasil y se prevén con México y otros países.

Asistieron más de treinta mil personas

Hubo enfrentamientos en Villalar de los Comuneros

VILLALAR (Valladolid).— Entre treinta mil y cincuenta mil personas estuvieron presentes ayer en Villalar de los Comuneros para celebrar el Día de la Región, conmemorando la muerte, en 1521, de los comuneros que se levantaron contra el rey. La estimación de las cincuenta mil personas es de los socialistas, principales organizadores del acto, según informa Europa Press.

Incidentes

Aunque el Día de la Región se desarrolló con entera normalidad, a las cinco de la tarde un grupo de personas concentradas en la

plaza de Villalar lanzaron tres cocteles «molotov» contra el Ayuntamiento.

Uno de los cocteles estalló y provocó un incendio en el Ayuntamiento, que fue inmediatamente apagado por fuerzas de la Guardia Civil, con la ayuda solicitada a las fuerzas de la Policía Nacional.

La Policía Nacional atajó todos los accesos a la plaza Mayor de Villalar, y arrojó numerosas pelotas de goma y botes de humo contra las personas que en ese momento estaban concentradas.

Quince detenidos

Noticias recogidas a las

siete de la tarde indican que fueron detenidas quince personas, quienes posteriormente fueron puestas en libertad. Varios fotógrafos de prensa, entre ellos Juan Armengol y Juan Hernández, de las agencias Blasón y Seite, fueron retenidos por las Fuerzas de Policía, que les retiraron varios carretes de fotografías. Los fotógrafos reclamaron la presencia de algún mando, y se les contestó que no había que dar explicaciones.

A las seis y media de la tarde eran muy pocas personas las que quedaban ya en Villalar. Las Fuerzas de Policía Nacional y de la Guardia Civil mantenían su vigilancia en torno a la plaza Mayor y a la campa, donde se desarrollaba el Día de la Región.

Incidentes antinucleares en el País Vasco

BILBAO. (Efe).— Fuertes enfrentamientos se produjeron a primeras horas de la tarde de ayer en El Arenal bilbaíno entre la Policía Nacional y grupos de personas que intentaban manifestarse contra la energía nuclear.

Grupos de jóvenes cortaron el tráfico en El Arenal de Bilbao y lanzaron piedras contra las Fuerzas de Seguridad del Estado, que intentaban evitar incidentes.

La Policía Nacional tuvo que lanzar pelotas de goma y botes de humo para disolver a los manifestantes, que continuaron sus acciones por la parte vieja y la zona del Rastro.

Después de estos incidentes, El Arenal bilbaíno presentaba dificultades para la circulación debido a las numerosas piedras que ocupaban la calzada y diversos objetos, con los que se querían formar barricadas.

Hasta el momento no se tienen noticias de que haya

habido heridos ni detenidos.

2.000 personas, contra Lemóniz

SAN SEBASTIAN.— Unas dos mil personas acudieron a la manifestación antinuclear convocada para ayer en San Sebastián por los comités antinucleares y fuerzas de la izquierda «abertzale».

Abrió la marcha una pancarta que, en euskera, decía: «Todos contra Iberduero» (empresa constructora de la central nuclear de Lemóniz). Los manifestantes, a lo largo del recorrido, dieron gritos contra esta central y a favor de la amnistía.

En cuanto al desarrollo de la jornada, no hubo en esta ocasión intervenciones políticas, aunque los partidos que suscribieron la convocatoria denominada Villalar-80, y que pretendían dar contenido político a la celebración, organizaron, alrededor de la una de la tarde, una manifestación, en la que participaron medio millar de personas. La manifestación, dirigida fundamentalmente contra UCD, fue promovida por Liga Comunista Revolucionaria, Movimiento Comunista de Castilla y León, Organización Comunista de España-Bandera Roja y Partido de los Trabajadores de Castilla y León. Hubo algunos gritos contra el PSOE y el PCE.

Visita España el Presidente de Guinea

MADRID. (Efe).— El Presidente de Guinea Ecuatorial, teniente coronel Teodoro Obiang Nguema, llegará a Madrid en visita oficial de cuatro días de duración en las primeras horas de la tarde de mañana martes.

Desde su llegada al espacio aéreo español, el avión presidencial será escoltado hasta Madrid por dos reactores de las Fuerzas Aéreas españolas.

Tras su llegada a Madrid-Barajas, el Presidente Obiang Nguema, quien viaja acompañado de la señora de Obiang y de una delegación, se trasladará al palacio de Aranjuez, residencia oficial de la pareja presidencial.

El mismo martes, los señores de Obiang asistirán a una cena que ofrecerán en su honor los Reyes don Juan Carlos y doña Sofía en el Palacio Real.

El Rey recibe hoy a Fraga

MADRID.— El Rey don Juan Carlos recibirá hoy en audiencia, en el palacio de la Zarzuela, al líder de Alianza Popular, Manuel Fraga Iribarne. Esta entrevista, como la mantenida el jueves pasado por el Rey con el líder del PSOE, Felipe González, se enmarcan, según fuentes políticas, en las consultas periódicas que el Monarca realiza como mediador entre las distintas fuerzas políticas españolas.

Asimismo, hoy se reunirá la Junta directiva nacional de Alianza Popular, y en el curso de la reunión se espera que el señor Fraga informe de su entrevista con el Rey.

Mingote





PROXIMA SUBASTA DE EFECTOS DIVERSOS

(libros, tomavistas, magnetófonos, cámaras fotográficas, máquinas de escribir, telas, bordados, relojes, etc.)

Exposición: Días 29 y 30 de Abril.
Horario: De 9 a 14 horas.
Subasta: Día 3 de Mayo. Entrada libre.
Horario: De 10 a 14 horas.

NUEVA SALA DE EXPOSICIONES Y SUBASTAS en AMPARO, 115, semiesquina a Ronda de Valencia, 2

CAJA DE AHORROS Y MONTE DE PIEDAD DE MADRID



SUBASTA DE ALHAJAS Y OBJETOS DE ORO, PLATA Y PEDRERÍA

Exposición: Días 2, 3 y 5 de Mayo.
Horario: De 9 a 14 horas.
Subastas: Días 6, 7, 8 y 9 de Mayo.
Entrada libre.
Horario: De 18 a 20 horas.
Sala de Exposiciones y Subastas:
Plaza de Celenque, 2, 1.ª planta.

DISPONEMOS DE SERVICIOS DE TASACIONES SOBRE ALHAJAS, CON VALORACION Y EXPEDICION DE CERTIFICADOS

CAJA DE AHORROS Y MONTE DE PIEDAD DE MADRID



Ministerio de Obras Públicas y Urbanismo CENTRO DE ESTUDIOS DE ORDENACION DEL TERRITORIO Y MEDIO AMBIENTE (CEOTMA)

AYUDAS A LA INVESTIGACION SOBRE ORDENACION DEL TERRITORIO, URBANISMO Y MEDIO AMBIENTE

El Centro de Estudios de Ordenación del Territorio y Medio Ambiente ha convocado concurso público para la adjudicación de ayudas a la investigación sobre temas de ordenación del territorio, urbanismo y medio ambiente, según el siguiente detalle:

GRUPOS A, B y C: Diez ayudas, entre 500.000 y 2.000.000 de pesetas, para investigadores individuales o equipos de investigación.

GRUPO D: Diez ayudas, de 300.000 pesetas, para jóvenes titulados.

El plazo de presentación de solicitudes, ajustadas a los términos de la convocatoria, finaliza el día 17 de junio de 1980.

En el «Boletín Oficial del Estado» número 94, de 18 de abril de 1980, se publica el texto íntegro de la convocatoria y el modelo de solicitud.

Información complementaria puede obtenerse del

CEOTMA

Ministerio de Obras Públicas y Urbanismo
Nuevos Ministerios
MADRID-3

Los restos de los pasajeros esperan en Los Rodeos su traslado a Gran Bretaña

Finaliza la operación rescate de las víctimas de Tenerife

SANTA CRUZ DE TENERIFE. (Resumen de agencias.)— Sobre las dos de la tarde de ayer (hora insular) se dieron por concluidas definitivamente las tareas del rescate del avión de la compañía británica Dan Air, siniestrado el pasado viernes en Tenerife, en el que murieron las 145 personas que iban a bordo. A pesar de que la operación rescate ha finalizado, todavía permanece en el lugar del accidente un pequeño retén de la Guardia Civil.

RECUPERAR OBJETOS PERSONALES

Los rastreos llevados a cabo ayer, y que comenzaron a las siete de la mañana (hora insular), fueron principalmente para recuperar objetos personales y equipajes de las 145 personas que viajaban a bordo. Entre los primeros figura un reloj de pulsera, parado a las 2,25. Se recuerda que el avión siniestrado tomó contacto por última vez con la torre de control del aeropuerto de Tenerife norte a las 2,19 horas. Por otra parte, los restos del fuselaje del Boeing 727 británico han quedado en el lugar del siniestro para ser examinados por la comisión investigadora de la Subsecretaría de Aviación Civil.

DOS MIL MILLONES DE PERDIDAS

Las primeras estimaciones de daños materiales directos causados por el acci-

dente se aproximan a los dos mil millones de pesetas, aunque los cálculos son, por ahora, provisionales. Estas estimaciones, no oficiales, incluyen el valor del aparato, indemnizaciones a familiares de las víctimas y traslado de éstas a Gran Bretaña.

FALLO DEL PILOTO

En cuanto a las posibles causas de la catástrofe, personal del aeropuerto de Los Rodeos consultado por Europa Press ha insistido en que, casi con toda seguridad, el comandante de la Dan Air, Arthur Whelan, equivocó la operación de aproximación a dicho aeropuerto. En esta versión coincidió ayer prácticamente toda la prensa de las islas. Sin embargo, sigue resultando inexplicable el accidente, sobre todo si se tiene en cuenta la zona donde han aparecido los restos del aparato, muy alejados del aeropuerto, a 1.620 metros sobre el nivel del mar.

UNICA CONCLUSION SEGURA

Asimismo es de resaltar que la única conclusión válida y segura dada a conocer a la opinión pública por la comisión investigadora del accidente del Ministerio de Transportes y Comunicaciones, es que hubo impacto del avión contra el suelo.

EMBALSAMAMIENTO DE LAS VICTIMAS

Sobre las cuatro de la ma-

ñana de ayer domingo concluyeron las tareas de embalsamamiento y recopilación de datos para la identificación de las víctimas. Los trabajos fueron dirigidos por el doctor Jesús Montllor, a quien ayudaron un grupo de médicos españoles e ingleses. Finalizados los trabajos, los restos de los cadáveres quedaron colocados cada uno en un ataúd y se encuentran almacenados en el antiguo hangar del aeropuerto de Los Rodeos en espera de ser trasladados a Gran Bretaña.

APARECE LA SEGUNDA «CAJA NEGRA»

Con la aparición de la segunda «caja negra» del avión británico, los investigadores cuentan ya con los elementos imprescindibles para averiguar la causa de la tragedia.

La segunda «caja negra», que contiene las conversaciones de los pilotos del Boeing 727 con la torre de control y entre sí, fue descubierta en la mañana de ayer, según informó el Gobierno Civil.

El viernes apareció la primera «caja negra» que contiene, en clave, los datos técnicos del vuelo: rumbo, velocidad, altura, etc.

Estas cajas, que en la realidad no son negras, sino de un color llamativo para facilitar su localización en caso de accidente, serán puestas en manos de especialistas para su traducción e interpretación.

Ante el 1 de mayo

ELA-STV pedirá un marco laboral para Euskadi

BILBAO. (Efe.)— Un marco de relaciones laborales para Euskadi y oposición a la política legislativa laboral del Gobierno son las principales consignas de la manifestación que celebrarán en el País Vasco en conmemoración del 1 de mayo, sobre todo en las convocadas por CC. OO. y ELA-STV.

CC. OO. provincial de Vizcaya, en relación con la manifestación unitaria de las centrales mayoritarias, califica esta unificación de criterios para la celebración del 1 de mayo como de muy importante y significativa en el panorama laboral vasco.

Por su parte, ELA-STV de Vizcaya señala que el 1 de mayo está en línea con las convocatorias de años anteriores. «Se ha buscado en las consignas —explican— destacar los puntos más sig-

nificativos del momento laboral, centrado en contra de la política legislativa laboral del Gobierno, ley Básica de Empleo y ley de Huelga.»

«Día del luto de los trabajadores»

La Confederación de Trabajadores Independientes (CTI) ha decidido conmemorar el 1 de mayo de 1980 como «día de luto de los trabajadores» y pide a todos sus afiliados y simpatizantes que pongan telas de luto en balcones y ventanas y que envíen telegramas de protesta al Gobierno por la situación actual.

«Hoy no es un día de fiesta. Hoy es el día de luto de los trabajadores», dice en una declaración la Confederación de Trabajadores Independientes (CTI).

Marín (Pontevedra)

Vuelan dos balleneros

MARIN (Pontevedra). (Efe.)— Dos balleneros hicieron explosión en el muelle de Marín, al parecer tras la colocación de varios artefactos explosivos en su interior. No se han producido víctimas.

Se trata de los buques «Ibsa uno» e «Ibsa dos», de la casa Masso, de Cangas de Morrazo.

La primera explosión se produjo a las 12,40 del mediodía y afectó al «Ibsa uno». Una hora y veinte minutos más tarde hacía explosión el «Ibsa dos». En ambos casos los barcos se

hundieron en el lugar en que estaban atracados. Al parecer, habían sido colocados en los mismos artefactos explosivos, aunque todavía no ha sido determinado el lugar en que se encontraban. Ninguno de los barcos tenía tripulación a bordo, gracias a lo cual no ha habido que lamentar desgracias personales.

Entre los pescadores se especula con la posibilidad de que la autoría de los hechos esté relacionada con grupos ecologistas, que defienden la supervivencia de la especie ballenera.

IV Congreso de la Unión Democrática de Pensionistas

El pasado fin de semana se ha celebrado en Madrid, en los locales de la AISS de la avenida de América, el IV Congreso Confederal de la Unión Democrática de Pensionistas y Jubilados de España, que agrupa a 250.000 personas de toda España. El acto de apertura fue presidido por Carlos Revilla, presidente de la Diputación de Madrid, y dirigieron discursos de saludo a los presentes representantes de CC. OO., UGT, la CTI, entre las organizaciones sindicales, y del PCE, PSOE, entre los partidos políticos, además de otras organizaciones en representación de asistentes sociales, mutilados, jubilados de la Administración Local, Sociedad Española de Geriatria, etc.

La clausura se celebró el pasado sábado con la reelección del veterano ex militante sindical Miguel Cecilio Rodríguez, como secretario de la Comisión Permanente, por dos años más, así como del presidente y los demás miembros que hasta ahora han asumido las responsabilidades nacionales.

Continúa muy grave el minero «bonzo»

BILBAO. (Europa Press.)— A primeras horas de ayer continuaba en estado muy grave el minero Joaquín Suárez Menéndez, que se quemó a lo bonzo, después de rociarse de gasolina, el pasado viernes, en Fabero del Bierzo (León). Sigue internado en la residencia sanitaria de Cruces-Baracaldo (Bilbao).

Elogio de la locura

Divorcio

NO parece inoportuno apuntar aquí algunas ideas acerca del divorcio y de la reforma parcial del Código Civil que regula el matrimonio y determina el procedimiento para las causas de separación y divorcio.

PARA la Iglesia católica, «Dios quiere el matrimonio indisoluble». Pero no puede decirse que esta proposición sea un dogma definido. Si aceptamos la opinión de la Comisión Española para la Doctrina de la Fe, la indisolubilidad matrimonial es «un punto de convergencia para todos los católicos». Y, según la misma fuente, «si el bien de las personas o de la fe y, en definitiva, el bien religioso comunitario y personal lo piden», la competente autoridad de la Iglesia puede conceder y, de hecho, concede la disolución del vínculo. Casos clarísimos de divorcio son el privilegio paulino y la dispensa de matrimonio rato y no consumado. Facilidades para la declaración de nulidad en algunas diócesis, lentitudes y dificultades en otras, el poder, aquí también, del dinero son, aunque, en ocasiones, escandalosas, simples anécdotas superfluas para mi argumentación.

LA fe religiosa, por otra parte, no puede ser elemento ni preferido ni infravalorado en la legislación básica de un Estado de Derecho: desconocerlo redundaría en perjuicio del hombre, a cuyo servicio están la Iglesia y el Estado. Un Estado no está siempre obligado a elevar a la categoría de norma todo lo que es éticamente lícito, ni impedir, por ley, todo lo que es éticamente ilícito, según opinión de la Comisión Episcopal citada. De hecho, España es un Estado aconfesional, y en España está vigente una ley de libertad religiosa. Parece que no debemos plantearnos si las leyes han de regular o prohibir el divorcio, sino si el bien común exige, en este caso, leyes permisivas o no, porque, volviendo a la doctrina tantas veces citada, la prudencia política «si no puede prescindir de los valores éticos, tampoco puede desconocer la fuerza de las realidades sociales».

PLANTEADAS así las cosas, planteamiento que, para mí, católico, siempre dispuesto a la humildad, razonada y crítica rectificación, es planteamiento recto, pienso que el legislador y el votante católicos pueden expresar su opinión sobre una decisión política, en una circunstancia concreta y determinada, aquí y ahora, sobre el divorcio. Si es inaceptable una frivolidad que ignore los derechos de la familia, los cónyuges y sus hijos y la sociedad en general, y olvide que deben ser reconocidos, establecidos y tutelados, la actitud integrista, incapaz de comprensión, tolerancia y respeto es, en cristiano, una monstruosa falta de caridad. El cristiano —pienso— ha de acostumbrarse a vivir la exigencia de su fe sin el apoyo de las seguridades legales y en un clima social que, con frecuencia, es adverso al mantenimiento de la fidelidad libremente asumida.

Diego MORENO

Domingo 4 de Mayo DIA DE LA MADRE

Miles de regalos para mamás presumidas.



Zapatos, bolsos, cinturones, perfumes, foulards, cosméticos, lámparas solares, joyería, secadores moldeadores...

Miles de regalos para mamás elegantes.

Vestidos, conjuntos, shorts, blazers, monos, bustiers, faldas, pantalones, blusas, prendas de punto...



*En el Día de la Madre,
un beso y un regalo*

El Corte Inglés

Miles de regalos para mamás actuales.



Libros, discos, equipos de sonido, sintonizadores, cassettes, calculadoras, traductoras de idiomas, video-cassettes...

Miles de regalos para mamás hogareñas.



Aspiradoras, enceradoras, secadoras, lavadoras automáticas, lavavajillas, máquinas de coser...

Con un cheque de un millón de pesetas se inicia la colaboración

La Caja de Ahorros de Madrid y UNICEF estrechan sus lazos

La infanta Margarita, que recibió el donativo, señaló las dificultades económicas del Fondo de las Naciones para la Infancia

En el acto de la entrega, Felipe Ruiz de Velasco y Castro, presidente de la Caja, abogó por unas relaciones más amplias

Proclamado por la Asamblea General de las Naciones Unidas en diciembre de 1976 como año dedicado al bienestar de todos los niños en los países, ricos y pobres, 1979 Año Internacional del Niño, generó entusiasmo y apoyo en todo el mundo. La Caja de Ahorros y Monte de Piedad de Madrid, institución siempre atenta a colaborar en cualquier iniciativa encaminada a darle mayor sentido a la problemática social de nuestros días, consciente, además, de que los niños constituyen el recurso más valioso de la humanidad, quiso entonces participar activamente en la celebración de la campaña a través del donativo de un millón de pesetas, ofrecido en su momento a UNICEF.

Para cumplimentar tal ofrecimiento, en el transcurso de la pasada semana, y en la sede central de la Caja de Ahorros y Monte de Piedad de Madrid, don Felipe Ruiz de Velasco y Castro, presidente de la entidad, le hizo entrega a su alteza real la infanta doña Margarita de Borbón, presidenta honorífica del Fondo de las Naciones para la Infancia y la Juventud en España, del cheque por importe de un millón de pesetas con destino a los diversos programas que UNICEF mantiene en el mundo para ayuda de los niños.

Largas relaciones

El acto de la entrega del donativo, breve, sencillo y emotivo, tuvo lugar en el despacho del presidente de la Caja. Don Felipe Ruiz de Velasco, que pronunció unas palabras, comenzó por mostrar su propia satisfacción, así como la de todo el Consejo de Administración, por tener en la casa a la infanta doña Margarita, a quien acompañaba su esposo, doctor don Carlos Zurita. Recordó después las relaciones que desde el reinado de Felipe V había tenido la casa real española con la Caja de Ahorro madrileña, y resaltó a continuación la inauguración de diversas dependencias de la Caja, tanto por el Rey don Juan Carlos como por sus antecesores Alfonso XIII y Alfonso XII. Elogió seguidamente la importante labor que UNICEF dirige a los 960 millones de niños que comprenden la población infantil de 104 países y abogó porque en el futuro las relaciones entre la Caja de Ahorros y el Fondo de las Naciones Unidas para la Infancia y la Juventud en España lleguen a unos extremos mucho más amplios. Para terminar, el señor Ruiz de Velasco y Castro añadió: «Consciente de la magnitud de UNICEF, sabedor de sus muchas necesidades, este donativo, ya sé, no es una cosa extraordinaria; quiero, alteza, que veáis en él un símbolo, un gesto con el que la Caja de Ahorros ha querido sentirse cerca de UNICEF, organización que, a nivel mundial, tanto hace por los niños.»

Dificultades económicas

La infanta Margarita, que a su llegada al edificio central de la institución había sido cumplimentada por altos directivos de la misma, a quienes acompañaban sus respectivas esposas, agradeció en nombre de todo UNICEF, y en el suyo propio, el donativo: «Es un gesto que conmueve —dijo—, máxime en los momentos actuales, cargados de serias dificultades económicas.» Dio las gracias después por el cariñoso recuerdo que el presidente de la Caja había tenido hacia su familia y concluyó: «Mi padre y mi hermano inauguraron



Momento en el que la infanta Margarita recibe el donativo de manos del presidente de la Caja, don Felipe Ruiz de Velasco y Castro. (Torremocha.)

distintas dependencias de esta casa. En verdad estoy muy emocionada de estar aquí.» Acto seguido, la infanta Margarita y su esposo, don Carlos Zurita, firmaron en el libro de honor de la entidad.

Breve historia

UNICEF, como recoge en su informe de 1979, fue creado por la Asamblea General de Naciones Unidas en diciembre de 1946 con el nombre de Fondo Internacional de Socorro a la Infancia. Durante los primeros años los recursos del Fondo se destinaron, en su mayor parte, a atender las necesidades urgentes de los niños europeos durante el período de posguerra. En diciembre de 1950 la Asamblea cambió la dirección principal de las actividades del Fondo en favor de programas a largo plazo en beneficio de los niños de los países en desarrollo.

Ingresos

Los ingresos de UNICEF proceden de contribuciones voluntarias de gobiernos y particulares. En la reunión de los comités europeos de la UNICEF, cuyas sesiones fueron clausuradas días atrás en Madrid, se estableció una meta de ingresos de 240 millones de dólares (1.680 millones de pesetas) para 1980, a fin de cumplir tres tipos principales de programas de cooperación: asistencia en la planificación y diseño de los servicios para la infancia; entrega de suministros y equipos para estos servicios y aportación de fondos para la capacitación de maestros, expertos en nutrición, trabajadores de salud y saneamiento, trabajadores sociales y otro personal que ha de trabajar «para los niños y con los niños».



Don Carlos Zurita saluda a altos cargos directivos de la entidad madrileña. (Torremocha.)



A su llegada a la sede central de la Caja de Ahorros y Monte de Piedad de Madrid, la esposa del presidente del Fondo en España, Ernesto Garrido, entregó una orquídea a su alteza real la infanta Margarita. (Torremocha.)

De los siglos XVI al XX y algunos incunables

Más de trescientos mil volúmenes en la Feria del Libro de Ocasión

Se celebra, del 3 al 18 de mayo, en el paseo de Recoletos

La Feria del Libro Antiguo y de Ocasión, ya en su cuarta edición, se celebrará en el paseo de Recoletos del 3 al 18 de mayo. Para los aficionados a los ejemplares raros y curiosos, como para los sencillos viandantes, constituye un gran acontecimiento. «Con los libros antiguos —comentaba el otro día el alcalde de Madrid, Tierno Galván— se aprende a ser cortés y tener buena crianza, y esta crianza aumentaría si muchas casas se dedicaran a darles cobijo y cuidado, porque el libro antiguo es una fuente de paz ciudadana.»

En la Feria van a participar dieciocho librerías de Madrid, ocho de Barcelona,

legado de Cultura del Ayuntamiento y el apoyo del director del Instituto Nacional del Libro hicieron realidad el viejo anhelo de los libreros.

Francisco Umbral leerá el pregón inaugural, del que se ha hecho una tirada corta y numerada. En ediciones anteriores corrieron con este menester Gregorio Marañón Moya, Federico Carlos Sainz de Robles y Julio Caro Baroja. La comisión organizadora está integrada por los libreros Juan Negueroleros como presidente; José F. Berchi, vicepresidente, y vocales, Guillermo Blázquez, Ángel Méndez y Andrés Jiménez.

Como en ferias anteriores,

por antonomasia para los madrileños es la cuesta de Moyano. Precisamente muchos de los libreros echan en falta la escultura de Claudio Moyano, que tenía su emplazamiento en este lugar, concretamente en el arranque de la cuesta, junto a las verjas del Jardín Botánico. Ahora parece que se halla colocada en un grupo escolar que lleva el nombre de quien fue ministro de Fomento en el gabinete de Narváez y estableció la obligatoriedad de la enseñanza primaria en España.

A.

Simposio en Madrid

Política industrial para los ochenta

A partir del próximo día 5 de mayo, y hasta el día 9, va a darse cita en Madrid un notable plantel internacional de expertos en los distintos campos de la política industrial y sus sectores. Veinticinco profesores y consultores de dieciocho países y treinta y un españoles van a exponer las ideas de máxima actualidad en el Simposio Internacional sobre la Política Industrial en la Década de los Ochenta, que, organizado por el Ministerio español de Industria y Energía, cuenta con el patrocinio de la OCDE y es el primero con esta temática que se celebra desde que se abrió la crisis económica mundial.

Díez Alegría, miembro de honor del Club 24



Con asistencia de numeroso público, el teniente general Manuel Díez Alegría pronunció una conferencia sobre «Egipto, donde la Historia nació», en el Club 24. Hizo la presentación Dina Cosson, presidenta del Club 24, destacando las diversas facetas del conferenciante como militar, académico y diplomático. En el mismo acto se le entregó la escultura emblema del Club por su nombramiento de miembro de honor del Club 24, en presencia del infante don Luis Antonio de Baviera

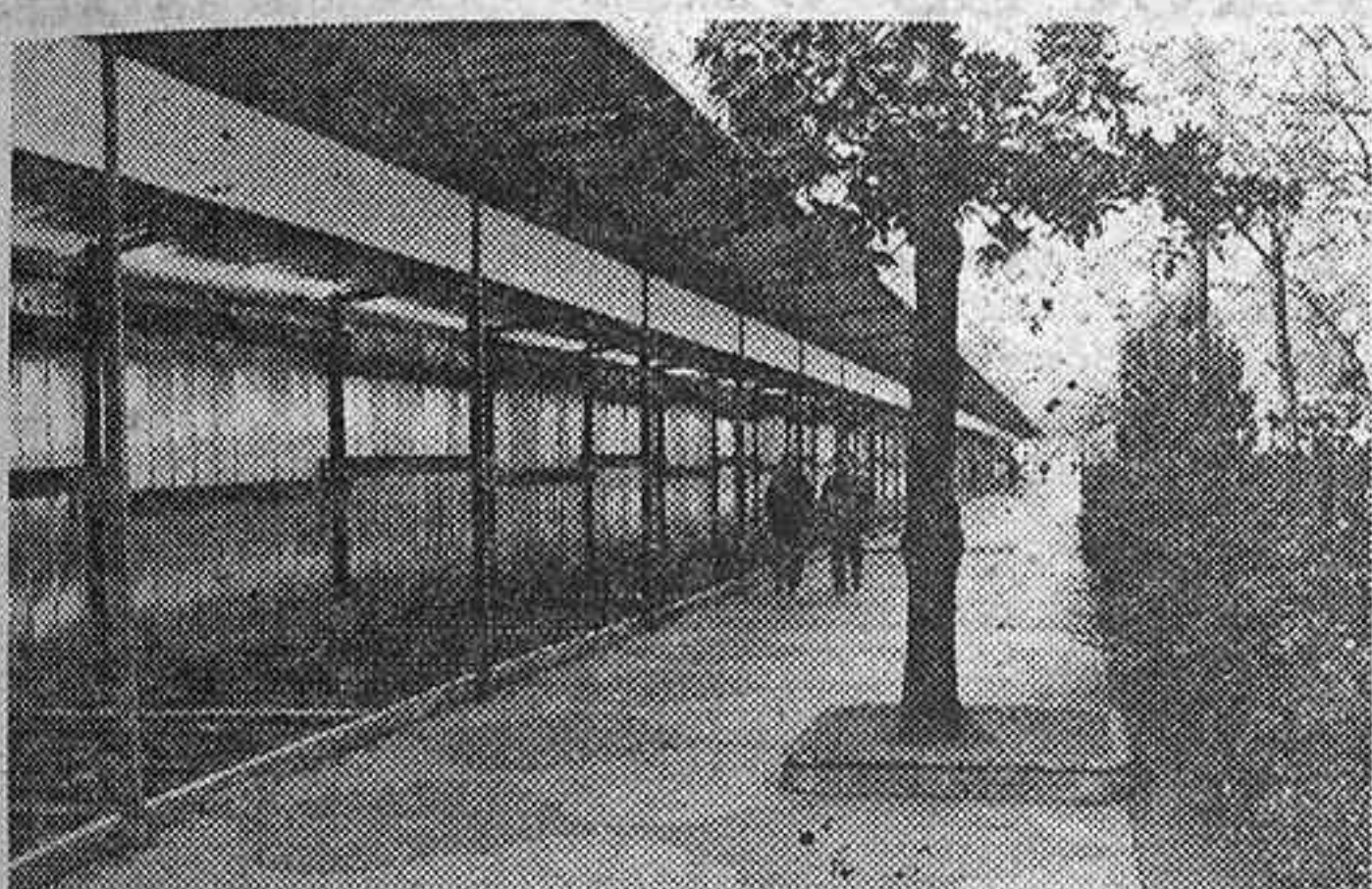

Ha comenzado ya la instalación de las casetas de la Feria del Libro Antiguo y de Ocasión, en el paseo de Recoletos (Torremocha.)

uno de Sevilla, otro de Valencia y otro más de Granada, que ofrecerán al público más de trescientos mil volúmenes de libros de los siglos XVI al XX, entre ellos algunos incunables.

El pregón

Haciendo un poco de historia de su aún breve existencia, la primera edición de la Feria se celebró en mayo de 1977, después de una serie de intentos que no llegaron a cuajar. Pero el entusiasmo del entonces de-

res, se ha editado con gran pulcritud y calidad una carpeta de grabados con el retrato y Las Musas de don Francisco de Quevedo como contribución a su centenario.

Según los organizadores, en el pasado año se calcula que la Feria fue visitada por más de medio millón de personas entre compradores y curiosos.

Actualmente, los libros que más se venden son los de mediados del pasado siglo, pertenecientes a la época romántica, ilustrados con grabados y primeras ediciones de obras aparecidas a principios del presente siglo. Y también, con motivo de las autonomías, todos aquellos libros que tratan de las regiones españolas.

Claudio Moyano

Aunque existe una geografía muy determinada, con unos itinerarios muy seductores, de las librerías de viejo o antiguo, el comercio

VII concurso de composición musical

La Confederación Española de Cajas de Ahorros convoca su tradicional concurso de composición musical Arpa de Oro en su séptima versión. El concurso es ofrecido en esta ocasión a la memoria del insigne compositor Enrique Granados. Podrán concurrir al mismo todos los compositores españoles que lo deseen, sin limitación en cuanto al número de obras que presenten.

Cupón pro ciegos

Números premiados en los sorteos de la última semana de la Organización Nacional de Ciegos: el lunes 21, el número 577; el 22, el 974; el 23, el 013; el 24, el 873; el 25, el 358, y el sábado día 26, el número 964.

Ayer domingo, como día festivo, no hubo sorteo.

Ortega y Díaz-Ambrona, en el Club Siglo XXI



Hoy lunes, a las ocho de la tarde, y en los locales del Club Siglo XXI, Juan Antonio Ortega y Díaz-Ambrona, secretario de Estado para el Desarrollo Constitucional, pronunciará una conferencia bajo el título «Después de la transición. Un diseño político para el Estado democrático». Ortega y Díaz-Ambrona desarrollará las bases para el establecimiento de la futura acción política, una vez agotado el período de la transición. En su exposición postulará el establecimiento de un diseño de acción política de futuro basado en la Constitución. El secretario de Estado para el Desarrollo Constitucional sentará las bases de tres modelos sectoriales aplicables a los problemas políticos que se nos presentan hoy día: el modelo de una economía avanzada de mercado, el modelo de un Estado regional y el modelo de un Estado de derecho.

Galerías Preciados

noticias

Galerías Preciados

Miles de regalos en la más amplia escala de precios para el "Día de la Madre".

La familia en pleno está dándole vueltas a la cabeza. Chicos y grandes andan buscando respuesta a la misma pregunta: "¿Qué vamos a regalarle a mamá?" Hay un montón de cosas, por supuesto. Así, de repente, puede hablarse de perfumes, medias, electrodomésticos, libros, pañuelos, trajes, bisutería... Muchos, muchísimos, pero... también hay muchos, muchísimos presupuestos. "Galerías" lo sabe y por eso ha hecho una estupenda selección de regalos de diferentes precios, a fin de que todo el mundo pueda elegir fácilmente según sus posibilidades. De modo que la familia en pleno, chicos y grandes, puedan visitar ya "Galerías". No hay que darle vueltas a la cabeza para llegar al corazón.

Si compra ahora en Galerías Preciados puede viajar a Grecia, París, Roma, New York o Canarias.

¡Y conseguir motos, patines, cámaras fotográficas...!

Viajes, motos, patines, cámaras fotográficas, tarjetas de descuento... ¡Todo puede conseguirse ahora comprando en Galerías Preciados! Por cada mil pesetas de compra, un boleto. Y sorteos cada semana.

Los viajes —100— son a Grecia, París, Roma, New York y Canarias. Las motos —100— nada más y nada menos que Montesa Enduro. Las cámaras fotográficas —100— marca Polaroid. Las tarjetas, para comprar con el 15 % de descuento durante seis meses.

Ahora, recuérdelo, aún más interesante hacer sus compras en Galerías Preciados.

¡Sólo hasta el sábado, 3!

¡Semana grande! precios pequeños



Vestidos desde 695 ptas.



Camisetas 195 ptas.



Zapatillas 695 ptas.



Blusas 1.450 ptas.



Cazadoras 2.595 ptas.

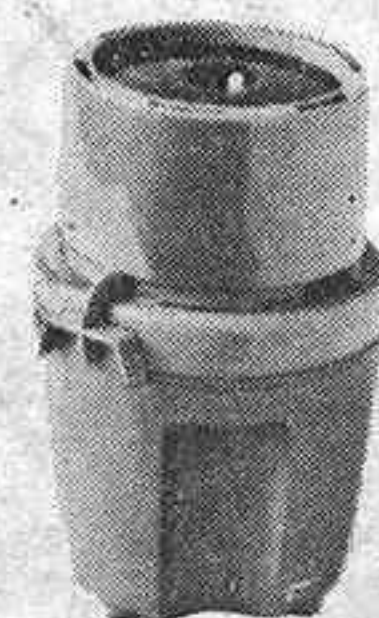

Picadoras 2.890 ptas.

Galerías Preciados

¡Y así en todas las Secciones!

El tiempo

Claros, nublados, inseguro

Aunque a última hora ha aumentado la nubosidad en la mitad sur peninsular y se han registrado precipitaciones débiles e irregulares en la costa sur peninsular y en Canarias, durante toda la semana pasada ha predominado el tiempo claro y seco, con temperaturas medias algo inferiores a lo normal. Los vientos del nordeste y del este han impedido que los termómetros superaran los 20 grados en la mitad norte peninsular y sólo en el sureste andaluz se rebasó generosamente esta cifra. Hubo heladas débiles en el Duero y algunas nieblas dispersas en el Cantábrico.

El anticiclón sigue centrado en el noroeste del Atlántico, y en el sur de la Península existe una pequeña depresión barométrica, que deja a nuestro país en tierra de nadie.

HOY.— Cielo parcialmente nuboso durante el día, con algunas neblinas mañaneras y con tendencia a irse cubriendo por la tarde, siendo posible algún chubasco o amago tormentoso a última hora en el área montañosa de la sierra. Viento del Este o Sureste y temperaturas entre seis grados —las mínimas— y 20 ó 22 las máximas, con ambiente tibio en general.

MAÑANA.— El tiempo deberá continuar con similares características: claros, nublados, neblinas durante la mañana y cielos nubosos o muy nubosos al atardecer, manteniéndose el riesgo de precipitación para la zona de la sierra. Las temperaturas seguirán por el estilo.

A. RODRIGUEZ
PICAZO

«Cocidito madrileño» a Enrique Busián

El «cocidito madrileño» que mensualmente dedica el Club de Arte a una personalidad madrileña se celebró el pasado sábado en honor del popular industrial y personaje caritativo y generoso Enrique Busián. Asistieron más de trescientos comensales, entre los que se encontraban famosos del periodismo, el arte, el cine, el teatro y la televisión. Todos los oradores que intervinieron a los postres del homenaje, ofrecido por Luisa Taboada, presidenta del citado Club, destacaron las dotes de caballerosidad, desinterés y simpatía que concurren en el agasajado. Este, en palabras emocionadas, agradeció brevemente cuanto en su honor se había dicho y la asistencia de tantas y tan destacadas personalidades; puso especial énfasis en dar las gracias al plantel de bellas mujeres que en su honor se habían «movilizado».

Fallecimiento de doña Carmen Gallego, viuda de Celso Vázquez

Tras larga y penosa enfermedad ha fallecido en Cádiz, a los setenta y cuatro años de edad, doña Carmen Gallego, viuda de Vázquez, madre de don Celso Vázquez, periodista y redactor de RTVE, y de don José Manuel Vázquez, jefe de los servicios de cirugía de la Residencia Santiaria de la Seguridad Social de Cádiz.

Mañana martes, día 29, a las 8,30 de la tarde, en la parroquia Santo Niño del Cebú, se oficiará el funeral por su eterno descanso.

Crónicas desde el otro mundo

Crear con las manos

MI buen amigo Cándido ha publicado un impresionante artículo, en el que hacía encontrarse —allá, en la otra ribera— a los dos grandes arzobispos muertos en la catedral a distancia de ochocientos años. Y en su diálogo, Thomas Becket y Oscar Arnulfo Romero se preguntaban por el sentido de sus muertes, mostrándose el uno al otro los rostros ensangrentados. Y cuando Becket habla de los caballeros del rey Enrique que le asesinaron, contesta el otro arzobispo: «Tú me hablas del poder de la Iglesia y del poder real, pero ésa no era mi batalla. ¿Qué tiene que ver eso con el tumultuoso dolor de los débiles?»

No quisiera simplificar las cosas, pero me parece que es hora de reconocer que está naciéndole un nuevo rostro a la fe y a la misma Iglesia; que después de muchos años o siglos de creer sobre todo con el corazón y con la mente son bastantes los que ven llegada la hora de creer, además, con los puños.

Voy a ver si me explico. Releyendo estos días el discurso que Juan Pablo II pronunció el día de Pascua, me impresionó su insistencia en una idea: «La piedra puesta la tarde del Viernes Santo sobre la tumba de Jesús se ha convertido, como todas las losas sepulcrales, en testigo mudo de la muerte del Hombre.» El Papa escribe esta última palabra con mayúscula, pero es claro que al referirse a Jesús se está refiriendo a toda la humanidad, sobre una gran parte de la cual sigue pesando esa losa.

Es decir: para un cristiano no ha terminado la resurrección. Y no terminará mientras haya un solo ser humano oprimido por esa losa de la muerte.

Creo que se me entenderá del todo si cito aquella frase de Cardonnel, que tanto me impresionó cuando la leí hace años: «El que afirma creer en la resurrección de Cristo, vencedor de la muerte, y no lucha con sus manos contra todas las formas de muerte (esclavitud, prostitución, proletariado, opresión de unos pueblos sobre otros, etc.), ése miente.»

Me temo entonces que gran parte de los que nos creemos cristianos llevamos siglos mintiendo. Y a mí me asombra mucho el que los cazadores de herejías se preocupen tanto y tan exclusivamente de si teólogos o fieles creen

exactamente en la resurrección física de Jesús y no parezcan preocuparse al mismo tiempo de si esa fe tiene la inevitable consecuencia de luchar contra todos los restos de muerte que quedan en el mundo y que son lo que hoy oscurece ante los ojos de los no creyentes a la resurrección de Jesús.

Y así es como parecen coexistir hoy dos tipos de fe: los que parecen hacerla radicar en la formulación de los dogmas o, cuando más, en la consecuencia que pudieran tener para sus personas individuales y la fe de los que se preocupan sobre todo por las explosivas consecuencias que lógicamente esa fe tendría que tener en el mundo.

Es lo que con una distinción ya muy famosa se ha llamado ortodoxia y ortopraxis, dos realidades que, en una concepción cristiana, deberían ir inevitablemente juntas e inseparables. Lo malo es que a fuerza de polémicas estamos quedándonos en dos tipos de semicristianos y de semicreyentes: unos que se quedan tan exclusivamente con la ortodoxia sin molestarse de llevarla a la práctica, que otros se quedan sólo con la ortopraxis y terminan reduciéndola a la praxis marxista.

Pero «la muerte de Dios puede comportar fatalmente la muerte del hombre», como dijo Juan Pablo II. Y la resurrección de Cristo tendría fatalmente que empujar a la resurrección del hombre, y nos toca a los cristianos remover esa piedra que la injusticia sigue poniendo sobre tantas y tantas vidas humanas. Entonces, ¿hoy sólo se puede creer con los puños, con las manos puestas en la mesa? ¿Y toda fe en la resurrección que no ayude a la resurrección de los hermanos es mentira? Creo que sí, creo rotundamente que sí. Creo que morir por el poder de la Iglesia es morir hoy por el llanto de los pobres y hacerlo con amor. Y yo no creo en una supuesta justicia que excluya a Cristo. Pero tampoco creo en un Cristo que no conduzca a la búsqueda de la justicia. Tendría gracia que los cristianos creyéramos en la losa removida en el sepulcro de Cristo a la misma hora en que la colocamos sobre las vidas de los que nos rodean.

J. L. MARTIN DESCALZO

Hoy llegará el alcalde de Sofía

Invitado por el Ayuntamiento de Madrid, llegará esta tarde, a las tres, a Barajas, el alcalde de Sofía, Petar Mejdurechki. En su honor se celebrará esta noche una comida de gala en la primera casa consistorial.

Mañana almorzará en Toledo y de nuevo en Madrid cenará y presenciará el espectáculo flamenco del Café de Chinitas. El señor Mejdurechki será recibido el miércoles por Su Majestad el Rey don Juan Carlos.

Música y danza vascas en Madrid

Una importante novedad artística y cultural va a figurar este año en las madrileñas fiestas de San Isidro Labrador, excelso Patrón de Madrid, organizadas por el Ayuntamiento: la actuación de un grupo de música y danza del País Vasco, perteneciente a la Sociedad Co-

ral de Bilbao. El grupo, que estará presidido por el director del Coro Mixto de la entidad y del Coro Infantil Etorkizuna, señor Sáenz Ortuondo, estará integrado, por un grupo de cantores de Elorrio y Ondárroa.

Usando la inteligencia.

Y ahora todo un GSA por 449.500 pts.^{ff.}

Consumo: 6'4 litros a 90 kms./h.



Cilindrada:	1.130 c.c.
Potencia:	56 C.V.
Velocidad:	153 Km/h.
En dos versiones:	Berlina y Break.

Usando la inteligencia, a veces el hombre hace cosas así.

CITROËN GSA

Perspectivas

Nadie se mueva, por favor

EN tiempos de la segunda guerra mundial el general Arnold dijo una vez: «Los americanos resolvemos inmediatamente lo difícil, lo imposible tardamos un poco más». Rescatar a los rehenes de Teherán era una misión imposible y América ya no es la del general Arnold. Pero de grandes errores militares está llena la historia del mundo. Si leen ustedes «El gran secreto», de Ralph Ingersoll, verán de cuántos fracasos está hecha la victoria aliada en Europa tras el desembarco en Normandía.

Si es que Carter ha tenido su «Bahía Cochinos», sólo que con menos bajas. O ha tenido, si ustedes quieren, su «Chappaquiddik», con lo que queda a la par con Kennedy. Ya tiene cada uno de qué avergonzarse: su «día de la ignominia». Kennedy aún no se ha repuesto de aquella historia, ya tan lejana; veremos lo que tarda Carter en reponerse de la suya.

CADA vez que los EE. UU. dan un traspies es un día de regocijo universal, basado en conclusiones que sólo son desahogos. Las averías de tres helicópteros han puesto en tela de juicio nada menos que a la tecnología militar norteamericana. Un político británico dijo que tendríamos que contener la respiración en espera de lo peor. Y varios portavoces europeos, nunca citados por sus nombres, se han lamentado de que la Casa Blanca no les consultase la fallida operación, que, entre otras cosas, les ha ahorrado las incomodidades de la complicidad táctica o expresa.

LA cereza que corona la tarta son los soviéticos, escandalizándose. Los mismos que invadieron Afganistán, y que tienen allí doscientos mil hombres, encuentran inaudita la acción americana. Parece como si el «comando» de ese infornio, en vez de proponerse rescatar a cincuenta compatriotas retenidos contra su voluntad y contra todo derecho, se hubiesen propuesto asesinar a Jomeini o cosa parecida.

Si alguien va a pagar los platos rotos, va a ser Carter, porque ha violado una ley que votó el Congreso para evitar guerras no declaradas, como la de Vietnam, y que recorta los poderes discrecionales del Presidente como comandante supremo de las Fuerzas Armadas. Pero en situaciones como la presente América se cierra como un puño.

MAS difíciles son las previsiones electorales. El fiasco puede destruir a Carter como candidato, pero lo ocurrido demuestra algo cotizable en las urnas: Que llegado el momento tuvo el valor de arriesgar muchísimo y de jugarse la reelección posible en una operación casi desesperada. Esto último es lo que pone en duda su buen juicio.

M. BLANCO TOBIO

Se afirma en Bogotá

Los guerrilleros del M-19 vienen a Madrid

Ayer terminó el mayor secuestro colectivo de diplomáticos de la historia. El «Comandante Uno» ha conseguido cinco millones de dólares de rescate

BOGOTÁ. (Efe.)— El mayor secuestro colectivo de diplomáticos en la historia finalizó ayer domingo, tras ciento dieciocho minutos exactos de tensión, empleados por el comando del M-19, ocupante de la Embajada dominicana, en salir de la misma y en abandonar Colombia a bordo de un avión cubano.

Con los bolsillos repletos de dólares —cinco millones—, importe del rescate de los diplomáticos, aunque sin los 311 presos políticos exigidos, Rosemberg Pabón Pabón, el enigmático «Comandante Uno», jefe del comando ocupante de la sede diplomática, abandonó el país en la mañana de ayer.

SE LLEVARON 18 REHENES

Todo comenzó a las seis y media de la mañana, hora local (13,30 hora española), cuando, en tres ambulancias y dos autobuses, los 16 guerrilleros y sus 18 rehenes llegaron al aeropuerto El Dorado, de Bogotá, donde

inmediatamente abordaron un Jet Ilhusyn, de fabricación soviética, enviado por el Gobierno de Fidel Castro.

Tras una hora y cuarto de tensión, debido a los últimos preliminares del caso y a una breve entrevista de última hora entre los guerrilleros y los representantes oficiales, el avión cubano, con ocho embajadores y otros tres diplomáticos, despegó rumbo a La Habana.

En los últimos minutos, el «Comandante Uno», de acuerdo con lo pactado, liberó en el aeropuerto a siete rehenes.

EL SECUESTRO DURO DOS MESES Y UN DIA

Así, de una forma incruenta, y tras dos meses y un día de tensión y exigencias, tiras y aflojas, alarmas y presiones, tanto nacionales como internacionales, el Gobierno colombiano y el M-19, cediendo ambos en múltiples temas, se consiguió finalizase la situación en torno a la ocupación de la Embajada dominicana.

El Gobierno colombiano declaró, desde un principio, que no pagaría ni un solo dólar de los 50 millones exigidos en principio, pero tampoco impediría que lo hicieran otros países, empresas privadas o familiares de los rehenes.

Así fue, a través de un industrial particular, Víctor Sasson, y del ex canciller colombiano Rivas Sacconi y la Cruz Roja Internacional, como el M-19 obtuvo cinco millones de dólares de rescate.

DESTINO: TRIPOLI

El comando guerrillero del M-19 que mantuvo ocupada la Embajada dominicana en Bogotá tendrá como destino final la ciudad de Trípoli, Libia, según dio a entender el sobrino del Presidente dominicano, el industrial Mario Guzmán.

Al parecer, la versión tiene que ver con un contacto que el jefe guerrillero Rosemberg Pabón Pabón sostuvo en las últimas horas con la representación dominicana en Bogotá.

Por otra parte, se dijo en fuentes extraoficiales que en el aeropuerto de La Habana se encuentran reservados quince pasajes aéreos de la compañía aérea Iberia para un vuelo que hará a Madrid y Viena.

APLAUSOS EN LA HABANA

A las dieciocho y veinticuatro (hora española) aterrizó en el aeropuerto José Martí, de La Habana, el avión de Cubana de Aviación en que el viajaban los guerrilleros del M-19 y sus rehenes.

Al bajar la escalerilla, los guerrilleros, que portaban chandals deportivos de color azul y franjas rojas, hicieron la V de la victoria, siendo aplaudidos por los cubanos que se encontraban en el aeropuerto.

Los guerrilleros se tapaban la cara con pañuelos triangulares con los colores del movimiento 19 de Abril.

El fracaso de la operación rescate

Los cadáveres norteamericanos, llevados a Teherán

Fueron depositados en la Embajada. Los rehenes han sido dispersados

TEHERAN. (Efe.)— Portavoces oficiales iraníes revelaron ayer que son nueve los norteamericanos fallecidos en el intento fallido por rescatar a los rehenes en Teherán.

Según el «ayatollah» Sadegh Khalkhali, el número de estadounidenses que perdieron la vida en la operación militar realizada a 575 kilómetros al suroeste de esta capital, podía ser aún mayor.

Son nueve los muertos

Al menos ocho de los nueve cadáveres de norteamericanos que intervinieron en dicha misión llegaron ayer a Teherán, por vía aérea, procedentes de Yazd,

ciudad situada en las proximidades de donde se desarrolló la intentona norteamericana.

Los cadáveres llegados a Teherán fueron depositados en la Embajada de Estados Unidos, donde anteriormente se procedió a evacuar a los rehenes recluidos allí desde el 4 de noviembre pasado.

Representantes oficiales iraníes añadieron que dichos rehenes fueron conducidos a diferentes ciudades del país, en previsión de nuevos intentos norteamericanos por rescatarlos.

USA repetirá el intento

La acción norteamericana para rescatar a los rehenes

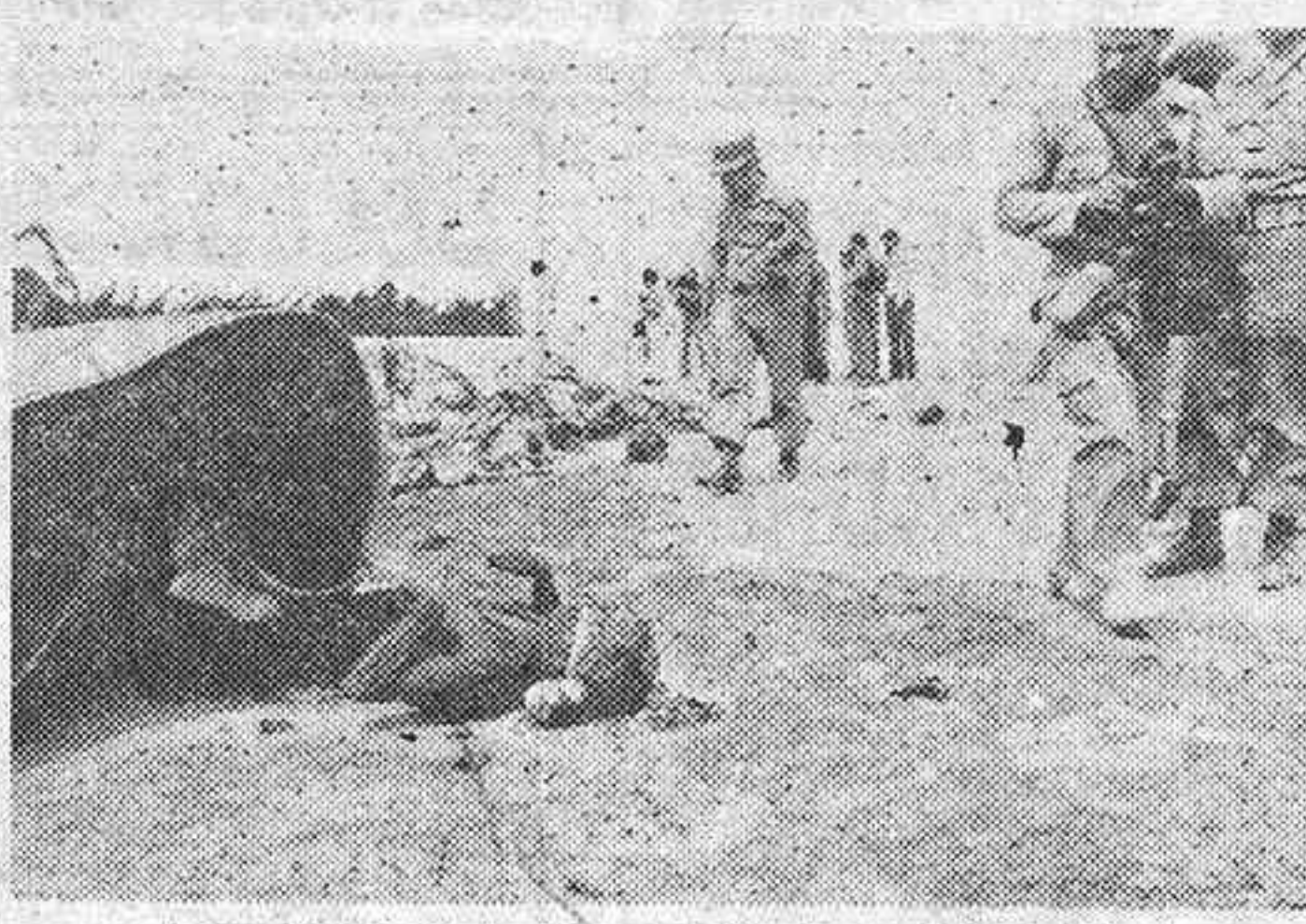

Los restos de la «Operación imposible». (Efe.)

fue «moralmente buena y políticamente justificada, y Estados Unidos persistirá, por cualquier medio, en

asegurar la liberación de los rehenes», declaró ayer en Washington el consejero presidencial para Asuntos de Seguridad Nacional, Zbigniew Brzezinski.

Las noticias de Teherán de que Irán podría «regatear» la devolución de los cuerpos de las ocho víctimas que quedaron en su suelo, las catalogó el secretario norteamericano de Defensa, Brown, de «preocupantes y entristecedoras», pero afirmó que el Gobierno iraní se había comprometido a devolverlos sin condiciones.

Condena de Pekín

«Las sanciones del Gobierno norteamericano contra Irán y su operación para rescatar a los rehenes suponen una violación de la integridad territorial y la soberanía de Irán. No sirven de ayuda para encontrar una solución y, por el contrario, empeoran la situación», dice una nota facilitada por el Ministerio de Asuntos Exteriores chino en Pekín.

Terminantemente desmentido

Irán anuncia un golpe de Estado en Irak

BAGDAD. (Efe-Upi.)— La agencia de prensa iraquí desmintió ayer tarde el rumor de que se había producido un golpe de Estado y que el Presidente Saddam Hussein había muerto.

SADDAN HUSSEIN, EN EL AEROPUERTO

«El rumor carece de fundamento y es falso», afirmó la agencia, y añadió que el Presidente Saddam Hussein y miembros del Gobierno estuvieron ayer en el aeropuerto de Bagdad para recibir al Presidente de las islas Seychelles, René Albert, quien llegó en visita oficial de cuatro días de duración.

«El rumor es el resultado de una imaginación enferma y es negado por los hechos. El golpe de Estado no se produjo y el Presidente Saddam Hussein goza de perfecta salud y está al frente del poder», dice la agencia iraquí. Añadió que las fuentes informativas de Irán, de donde partió el rumor, son embusteras.

BAGDAD: LOS IRANIES ESTAN SOÑANDO

«Ellos (los iraníes) están soñando e interpretando sus propios sueños; viven en un mundo irreal», comenta el comunicado de la agencia iraquí.

Cumbre europea en Luxemburgo

LUXEMBURGO. (Efe.)— Los jefes de Estado y Gobierno de la CEE (Comunidad Económica Europea) iniciaron ayer una reunión de dos días de duración bajo la sombra de la fracasada operación militar de Estados Unidos en Irán.

Aunque los comunitarios se mostraron hasta ahora muy cautos en sus reacciones oficiales a la iniciativa del Presidente Carter para lanzar la operación de rescate, en fuentes oficiales había trascendido con claridad y firmeza un descontento muy generalizado.

Los observadores se preguntan si el Consejo Europeo, máximo órgano político de la CEE, va a confirmar el programa de sanciones adoptado el pasado martes por los ministros de Asuntos Exteriores de los nueve países miembros o podría alterarlo.

El presidente del Consejo ministerial y titular italiano de Asuntos Exteriores, Emilio Colombo, declaró a la prensa momentos antes de iniciarse la «cumbre» que se mantenía la reunión en Nápoles el 17 de mayo próximo de los ministros para concretar las sanciones económicas contra el régimen de Teherán.

EI PCE no participa en la Conferencia Comunista Europea

PARIS. (Efe.)— Diez partidos comunistas europeos estarán ausentes cuando empiece hoy lunes, por la mañana, en París, la Conferencia de Partidos Comunistas de Europa, convocada por los Partidos Comunistas de Francia y Polonia.

Ni la Liga de los Comunistas Yugoslavos, ni el Partido Comunista Rumano, ni los Partidos Comunistas de Italia, España, Albania, Islandia, Suecia, San Marino, Holanda y Gran Bretaña asistirán a esta conferencia, organizada por dos partidos comunistas de marcada orientación pro-soviética.

El Partido Comunista de Albania nunca asistió a este tipo de conferencias desde que se produjo el conflicto chino-soviético.

Es la primera vez que una conferencia de partidos comunistas se celebra fuera de un país del bloque socialista, con el ánimo seguramente de darle un mayor relieve, y es también la primera vez que son tan numerosos los partidos comunistas de Europa que se oponen abiertamente a las directrices del Kremlin.

†

Doña Carmen Gallego Velasco

Viuda que fue de Ceiso Vázquez
Falleció en Cádiz el día 22 de abril de 1980

a los setenta y cuatro años
Habiendo recibido los Santos Sacramentos

R. I. P.

Sus familiares RUEGAN una oración por su alma.
El funeral se celebrará mañana, martes, día 29 de abril, a las ocho y media de la tarde, en la parroquia Santo Niño del Cebú, calle Lucio del Valle, número 4, esquina a Vallehermoso.

Convenio entre las Asociaciones de la Prensa y Unión Sindical Obrera

Reconoce que la defensa de los intereses profesionales es misión específica de los sindicatos

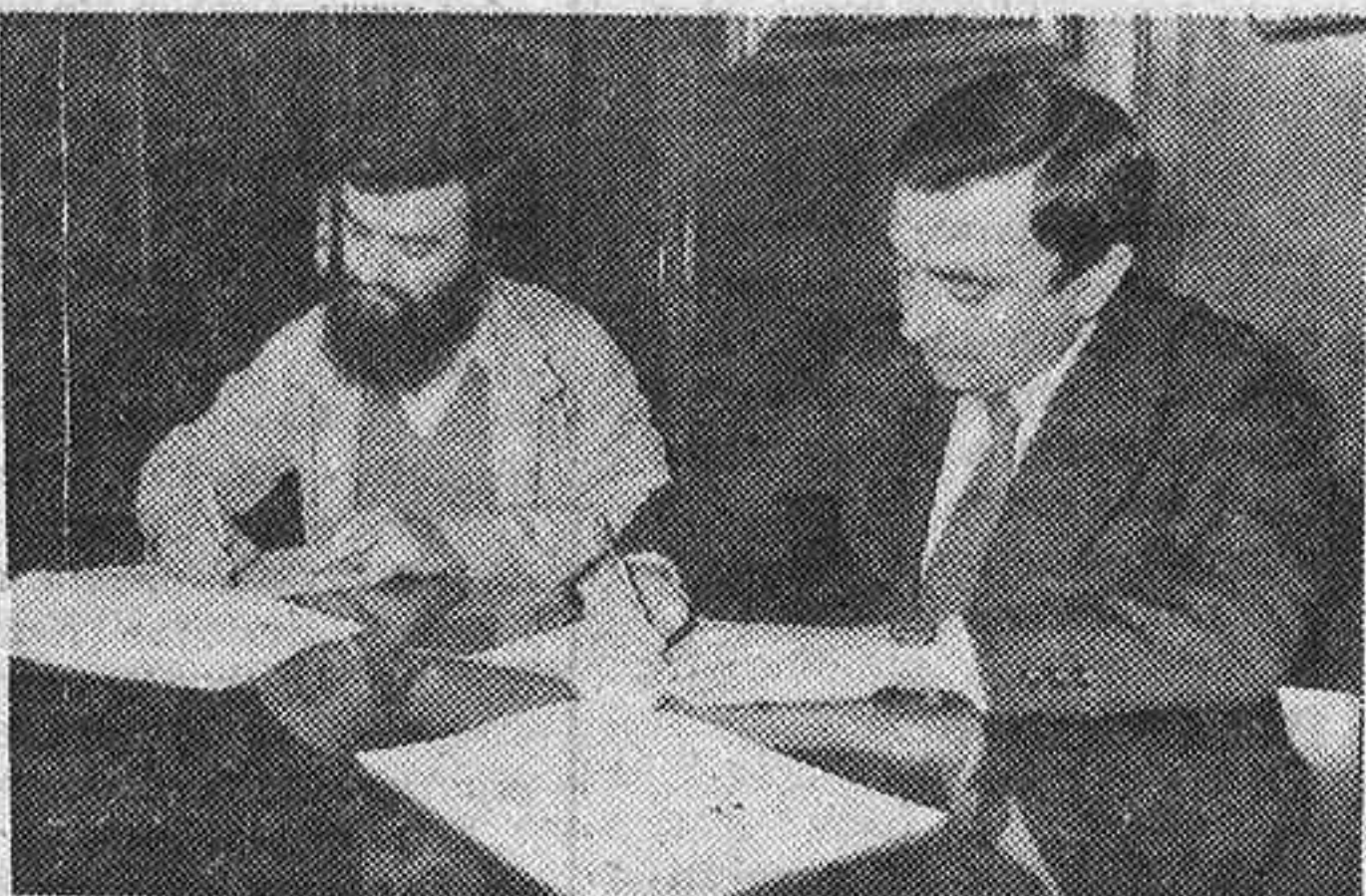

Luis María Ansón y Francisco Rosel firman el documento.

En los salones de la Federación Nacional de Asociaciones de la Prensa se firmó el convenio entre la Federación Nacional de Asociaciones de la Prensa de España y la Unión Sindical Obrera (USO). Firmaron los señores don Luis María Ansón, por parte de las Asociaciones de la Prensa, y don Francisco Rosel, por parte de la Central Sindical.

El convenio afirma que las funciones propias de los profesionales del periodismo, con las competencias especiales que a los mismos corresponden, vienen siendo ostentadas desde 1895 por las Asociaciones de la Prensa como entidades formadas exclusivamente para la defensa de la profesión y los intereses profesionales.

Consecuentemente con lo expuesto, los firmantes reconocen que existe una función de defensa de los intereses profesionales en el ámbito socio-laboral que se derivan de la relación proveniente del contrato de trabajo, cuya mi-

sión escapa a la competencia de la Asociación de la Prensa y es tarea específica de los sindicatos.

Tanto por la Federación de Asociaciones de la Prensa como por USO se reconoce que el acceso al ejercicio de la profesión debe hacerse a través de la formación académica, que se alcanza con la licenciatura en Ciencias de la Información, con la correspondiente titulación académica. Entienden, asimismo, ambas entidades, que existen periodistas de hecho que por diversas causas vienen ejerciendo la profesión o demostrando solvencia profesional probada y suficiente, cuyos derechos adquiridos deben ser respetados totalmente.

A la firma de este convenio asistieron presidentes de varias Asociaciones de la Prensa de España, así como la Junta directiva de la Asociación de la Prensa de Madrid y numerosos miembros de Unión Sindical Obrera.

La Asociación de la Prensa de Barcelona denuncia:

«Un sector definido de la patronal está detrás de la campaña contra el título»

BARCELONA. (Efe.)— En una circular que acaba de dirigir a sus miembros, la Asociación de la Prensa de Barcelona ha denunciado una «campaña de ataque frontal a la titulación de periodistas».

La misma circular dice que la campaña está «sistemáticamente organizada», procede de «un sector definido de la patronal de la prensa» y pretende «hacer tabla rasa de los derechos profesionales que legítimamente nos corresponden».

Añade, asimismo, que sus promotores quieren convertir la profesión periodística en «plaza pública para el paniaguado de turno, el amigo político, el arribista de ocasión y cualquier avenedizado sin escrúpulos».

Ante esta situación, la Asociación de la Prensa de Barcelona, partiendo del reconocimiento de la libertad de expresión y el derecho de todo el mundo a colaborar en los medios de comunicación, defiende y reclama la tipificación del trabajo del periodista «como una tarea específica, técnicamente cualificada, que requiere un bagaje de conocimientos y estudios diferenciados de los de otras profesiones tituladas».

Se entiende, pues, la defensa de la titulación «como garantía de cualificación técnica y de la independencia profesional frente al amateurismo y al oportunismo».

Por otra parte, en la misma circular se dice que tanto la Asociación de Barcelona como las demás federadas de España creen en la necesidad de un órgano colegial «que fomente la ca-

pacitación profesional, defendiendo a los periodistas en el ámbito de su competencia y colabore con cada uno de ellos al mejor servicio de la información al público».

Se postula, asimismo, el respeto de «los derechos laborales adquiridos por quienes, sin titulación, vienen ejerciendo de hecho tareas periodísticas».

Finalmente, la circular entiende que debe existir una «diferenciación absoluta» de «finés y cambio de competencia» entre las Asociaciones de la Prensa (futuros colegios profesionales) y las centrales sindicales.

Entrega de premios a los «populares de "Pueblo"»

Después de una elocuente intervención, con saludo a los asistentes; elogio al conde de Barcelona, «español del año 1979», y de manifestar la neutralidad del periódico que dirige actualmente, José Ramón Alonso inició la pasada semana la ceremonia de entrega de los trofeos a los «populares de "Pueblo"», entre los que se contaban, además de don Juan de Borbón, padre del Rey Juan Carlos, ilustres personalidades de las artes, la ciencia, la cultura, la política, los sindicatos y la prensa. Esta fue galardonada en las personas de Emilio de la Cruz, Javier Pradera, Mercedes Jansa, Lorenzo Contreras, Marisa Flores, Gustavo Catalán, Jorge Fernández, Queca, Ricardo Cid Cañaver, Jaime Campmany y Pilar Narvió. En cuanto a la información ra-



diada y televisada fueron distinguidos con el título de «populares»: Antonio José Alés, José Luis Rodríguez Puértolas, Homero Valencia y Alejo Jesús García. También recibieron el mismo honor Víctor de la Serna y José María Alfaro.

Personales

• **Antonio Izquierdo**, director de «El Alcázar», pronunciará la conferencia de clausura del VIII Ciclo de Divulgación Política, organizado por la Tribuna José Antonio, desarrollando el tema «Una fórmula de salvación nacional». El acto se celebrará el miércoles, en el hotel Meliá Castilla.

• **Alejandro Fernández Pombo y Juan Antonio Cabezas**, presidente de la Sociedad Cervantina, intervinieron con sendas conferencias en el programa que dicha Sociedad y el Centro de Iniciativas Turísticas de Madrid desarrollaron la pasada semana con motivo del CCCLXIV aniversario de la muerte de Miguel de Cervantes.

• **Sebastián Auger** ha sido condenado por la Magistratura al pago de unos 31 millones de pesetas, reclamadas por el personal del Grupo Mundo, en concepto de deudas salariales.

• **José Julio García**, recientemente intervenido quirúrgicamente en el sanatorio de Loreto, por el doctor don Santiago Gómez Morán, se encuentra en franco período de convalecencia.

• **María Antonia Galán** es la primera doctora en Ciencias de la Información de España, título obtenido con su tesis «La mujer a través de la información en la segunda República española».

• **José Antonio Flaquer**, redactor en Madrid del diario catalán «El Noticiero Universal», ha recibido un mensaje anónimo, que dice textualmente: «Es un consejo: no escriba sobre el juego clandestino.» El mensaje alude al artículo publicado en su periódico el pasado día 13 de marzo, en el cual denunciaba esta práctica en España, dentro de una mafia perfectamente organizada.

• **Agustín Luna**, que estuvo al frente de la sección de Bolsa y finanzas del desaparecido «Informaciones», se ha incorporado a «Cinco Días», publicación especializada en temas económicos.

• **Arcadio Baquero Goyanes** ha dictado un curso sobre historia de la grafología, incluido en el programa de cursos monográficos de grafopatología y de aplicaciones grafopsicológicas para la selección de personal, celebrados en la Facultad de Medicina recientemente, bajo los auspicios de la Escuela de Medicina Legal.

Necrológicas

Domingo Medrano Balda

Falleció el 15 de este mes en Madrid víctima de un infarto, en pleno trabajo, Domingo Medrano Balda, nacido en Villanueva de Araquil (Navarra) en 1917. Era licenciado en Derecho. Ejerció el periodismo en los diarios «Arriba España», de Pamplona; «Baleares», de Palma de Mallorca; «La Mañana», de Lérida, y «Diario Español», de Tarragona. Era secretario técnico de la Federación de Asociaciones de la Prensa. A sus familiares hacemos llegar nuestro más sentido pésame.

Julio Barrientos Medina

Jubilado en el diario «Arriba», en febrero de 1976, después de treinta y tres años de permanencia en la plantilla de aquel periódico, ha fallecido en Madrid, a principios de este mes, Julio Barrientos Medina. Contaba sesenta y ocho años.

• **Jesús González Green**, reportero de «Primera página», de TVE, ha cruzado en globo el estrecho de Gibraltar, travesía que nunca antes había sido realizada. González Green efectuó su hazaña en solitario.

• **Fernando Álvarez Ruiz** ha sido galardonado con el premio de la Fiesta del Olivo por el artículo «La transfiguración del olivo», aparecido en el diario «El Alcázar».

Multitudinaria cena de homenaje en torno a «El Alcázar»

Una multitudinaria cena de homenaje en torno a «El Alcázar», por la unidad de España, fue celebrada el pasado viernes en el hotel Meliá Castilla, con la asistencia de los líderes de los principales partidos de significación nacional, que dejaron constancia de su aspiración por la unidad. José Antonio Girón, Raimundo Fernández Cuesta, Federico Silva Muñoz, Blas Piñar y Francisco Guinea se mostraron unánimes en este propósito.

Previamente, el director de «El Alcázar», Antonio Izquierdo, había manifestado: «Si estamos dispuestos a luchar por la unidad de España, bien está que nos unamos para abrir un camino de esperanza a un pueblo.»

El diario «El Alcázar», que desde la guerra ha sido siempre un diario vespertino, iniciará el próximo día 2 de mayo su nueva andadura como diario madrileño de la mañana.

Bolsa del trabajo

Dos vacantes para informadores en las Naciones Unidas

Dos puestos para titulados universitarios en información ofrecen las Naciones Unidas para su Departamento para el Desarrollo Industrial, con destino en Viena, y para el Servicio del Centro contra el Apartheid, con destino en Nueva York. El primero habrá de solicitarse antes del 9 de junio, y el segundo, antes del 2 del mismo mes. Los aspirantes pueden ser indistintamente hombres o mujeres.

DELEGACION PROVINCIAL DEL MINISTERIO DE INDUSTRIA DE MADRID

50EL - 1.550

Autorización administrativa de instalación eléctrica y declaración en concreto de su utilidad pública.

A los efectos prevenidos en los artículos 9.º y 10.º de los decretos 2.617-1966 y 2.619-1966, ambos de 20 de octubre, se somete a información pública, la petición del tendido de línea a 15 Kv.

UNION ELECTRICA, S. A. Con domicilio social en Madrid, calle de Capitán Haya, número 53.

En Colmenar de Oreja (Madrid).

c) Finalidad de la instalación:

Dotar de mejor servicio de energía eléctrica en la zona.

d) Características principales:

Esta obra está incluida en el PLANER.

e) Procedencia de materiales:

Nacionales.

f) Presupuesto:

Pesetas: 1.627.343 (UN MILLON SEISCIENTAS VEINTISIETE MIL TRESCIENTAS CUARENTA Y TRES PESETAS).

Lo que se hace público para que pueda ser examinado el proyecto de la instalación en esta Delegación Provincial del Ministerio de Industria, sita en la calle de Francisco de Rojas, número 5, y formularse al mismo las reclamaciones, por duplicado, que se estimen oportunas en el plazo de treinta días, contando a partir del siguiente al de la publicación de este anuncio.

Madrid, a 16 de abril de 1980.— El delegado provincial, L. Coloma Dávalos.

DELEGACION PROVINCIAL DEL MINISTERIO DE INDUSTRIA DE MADRID

50EL - 1.545

Autorización administrativa de instalación eléctrica y declaración en concreto de su utilidad pública.

A los efectos prevenidos en los artículos 9.º y 10.º de los decretos 2.617-1966 y 2.619-1966, ambos de 20 de octubre, se somete a información pública la petición de instalación y declaración, en concreto, de su utilidad pública, la petición del tendido de línea de 15 Kv.

a) Peticionario:

UNION ELECTRICA, S. A. Con domicilio social en Madrid, calle de Capitán Haya, número 53.

b) Lugar donde se va a establecer la instalación:

Ciempozuelos, San Martín de Valdeiglesias y Villamantilla (Madrid).

c) Finalidad de la instalación:

Dotar de mejor servicio de energía eléctrica en la zona.

d) Características principales:

Estas obras están incluidas en el PLANER a ejecutar en el primer bienio.

e) Procedencia de materiales:

Nacionales.

f) Presupuesto:

11.163.240, 1.345.875, 2.347.993. (El primer presupuesto es de Ciempozuelos; el segundo es de San Martín de Valdeiglesias y el tercero, de Villamantilla.)

Lo que se hace público para que pueda ser examinado el proyecto de la instalación en esta Delegación Provincial del Ministerio de Industria, sita en la calle de Francisco de Rojas, número 5, y formularse al mismo las reclamaciones, por duplicado, que se estimen oportunas en el plazo de treinta días, contando a partir del siguiente al de la publicación de este anuncio.

Madrid, a 16 de abril de 1980.— El delegado provincial, L. Coloma Dávalos.

Acuerdo entre la Federación de Asociaciones de la Prensa y la Asociación de Profesionales e Informadores de Radio y Televisión

El próximo mes de mayo la Federación Nacional de Asociaciones de la Prensa y la Asociación de Profesionales e Informadores de Radio y Televisión firmarán un acuerdo de adhesión en el que los profesionales de la radio y la televisión les serán reconocidos sus derechos de mutua equivalencia con los profesionales de medios escritos. Joaquín Díaz Palacios y Ramón Barba, presidente y secretario general, de esta Asociación de radio y televisión, cuyos estatutos han sido presentados recientemente, nos hablaron de cuáles son los objetivos de la Asociación y de las conversaciones que han mantenido con el presidente de la Federación de Asociaciones de la Prensa, Luis María Ansón, con el fin de lograr el reconocimiento que les equipare en mutuo derecho con los profesionales de prensa, de cara al anteproyecto de ley orgánica del estatuto de la profes-

sión periodística.

«El 14 de mayo celebraremos nuestra asamblea nacional, y posteriormente firmaremos con el presidente de la Federación de Asociaciones de la Prensa lo que podríamos llamar un acuerdo de adhesión, por el que a los informadores de radio y televisión se nos reconocerán unos mismos derechos que a los profesionales de la prensa escrita. Esta adhesión significa una fórmula de participación mixta en donde se contemplan situaciones de mutuo derecho y se respeta la identidad de cada función y sus respectivos sistemas estructurales y organizativos.

En el actual anteproyecto de la ley orgánica del estatuto de la profesión periodística no se nos contempla suficientemente, no se nos ampara, y hemos dialogado con el presidente de la Federación de Asociaciones de la Prensa sobre el tema. El señor Ansón

comprende nuestra postura y muestra buena disposición ante el problema, de tal forma que nos comentó que podemos ser incluidos en el Estatuto de la Profesión Periodística por medio de una cláusula transitoria. El fin es que esa ley orgánica nos ampare en favor de nuestra titulación.

Nuestros asociados poseen el título de la Facultad de Ciencias de la Información, el de la desaparecida Escuela Oficial de Periodismo o el de la antigua Escuela de Radio, según casos, y tienen reconocida esa titulación. Ya contamos con que en el futuro, según el Estatuto y si éste es aprobado, será obligatorio el título de la Facultad de Ciencias de la Información para ser reconocido como periodista. Y queremos dejar claro que esta Asociación no significa, en absoluto, una ruptura con la Asociación de Profesionales y Técnicos de Radio y Televisión.

Periodistas y RTVE

Los periodistas de los servicios informativos de Radio Nacional de España quieren salir al paso de todo tipo de noticias, comentarios, críticas o referencias despectivas con las que se pretende poner en duda la honradez profesional de un grupo de personas que está realizando su trabajo con una dedicación digna de ser conocida por el público en general y respetada por los colegas de otros medios informativos.

No nos oponemos a la crí-

tica —toda acción pública debe estar sometida a ella—, pero rechazamos acusaciones globales y abstractas con las que, en definitiva, no se busca mejorar este servicio público de todos los españoles, sino molestar y sembrar la mentira o, al menos, la ambigüedad, no sabemos con qué ocultas intenciones. Como profesionales conocemos nuestras limitaciones, pero no se puede poner en duda el nivel informativo de Radio Nacional de España durante los

últimos años, cuando espacios concretos de esta emisora han merecido los más diversos premios a su labor y que hayan sido concedidos, además, por entidades de las más diversas tendencias.

Con frecuencia hemos oído llamadas del presidente de la Asociación de la Prensa, Luis María Ansón, a un pacto entre caballeros para que los periodistas de unos y otros medios de información asuman sus responsabilidades y respeten a los demás colegas...; en esto estamos los profesionales de Radio Nacional de España y esperamos contar con la misma gentileza de los demás, por entender que algunas declaraciones y noticias sobre este medio pueden perjudicar seriamente nuestros intereses actuales y futuros.

No podemos concluir sin referirnos al gran debate sobre la titulación periodística, que nos afecta especialmente y sobre el que se han publicado tantas cartas y artículos en los periódicos españoles. No renunciamos al debate y al diálogo con todos aquellos que tengan que decir algo sobre la materia y que pueda mejorar el

estatuto de la profesión. Pero no estamos de acuerdo con quienes, a pesar de la normativa en vigor, apoyan el intrusismo y lo defienden desde puestos de responsabilidad, como es el caso de Radiotelevisión, donde en una ordenanza firmada por el ministro de Trabajo en 1977, con el acuerdo de empresarios —en este caso la Administración— y de los trabajadores, se exige estar inscrito en el Registro Oficial de Periodistas (anexo primero, página 69) para realizar las tareas de redactor. ¿Quiénes son los responsables de situaciones ilegales aquí y ahora? Desengañémonos... Quien no ha cumplido las leyes hasta la fecha, no ofrece garantía moral de hacerlas cumplir en el futuro.

Mucho nos gustaría que también dentro del mundo periodístico hubiese democracia dentro de la ley. Fuera de ésta sólo hay dictadura o revolución, y los profesionales que han depositado en nosotros su confianza ya han optado por lo primero, esto es, la democracia.

Magin COELLO

María Rosario PUCH

Cuba y la libertad de expresión

Efectivamente, como bien dice HOJA DEL LUNES (número 2.140 página 15), «desde hace veinte años, según el informe de la Sociedad Interamericana de Prensa (SIP), no hay libertad de información, ni prensa independiente, ni periodistas libres en Cuba». Lo prueban los siguientes datos:

Al llegar Castro al poder se publicaban en La Habana 17 diarios. De la mañana, «Diario de la Marina», «Información», «El Mundo», «Diario Nacional», «Excel-sior», «Mañana» y «Havana Post» (éste en inglés). Del mediodía, dos, «Alerta» y «Crisol». Y de la tarde ocho: «El País», «Prensa Libre», «Avance», «Tiempo», «Ataja», «Pueblo», «La Tarde» y «Man Sen Yat Po» (en chino). Hoy sólo se publican dos: «Granma» órgano del Partido Único, y «Juventud Rebelde», de las juventudes comunistas.

Había 14 organizaciones (colegios profesionales en las capitales de provincia, clubs, etc.) clasistas y militaban en el Colegio Nacional de Periodistas más de dos mil profesionales, graduados en

las escuelas de periodismo o —los antiguos y anteriores a ellas— debidamente equiparados. Hoy sólo existe una Unión de Periodistas improvisados tras la revolución y con el aporte de media docena de desleales veteranos, pues el resto está en el exilio, principalmente —donde han hallado trabajo en diarios y revistas—, en Estados Unidos, Puerto Rico, México, Centro América y Venezuela. Además, todas publicaciones eran de propiedad privada y de diversas ideologías.

Había, igualmente de empresas particulares, 160 emisoras de radio y 23 emisoras de TV, casi todas con noticiarios. Una de ellas, en color: la primera inaugurada en Hispano América, en 1956.

Por eso es que la SIP y la Freedom House (ésta en su «Mapa de la Libertad») excluyen a Cuba de los países donde se respeta la libertad de pensamiento y expresión.

Virgilio FERRER GUTIERREZ
Ex vicedecano del Colegio Nacional de Periodistas de Cuba

Carta abierta a Pedro J. Ramírez

Querido Pedro J.:

Acabo de leer tu libro *Prensa y libertad*, editado recientemente, en el que dedicas un capítulo a la tesis siguiente: «Las Facultades de Ciencias de la Información, vía principal pero no única para el acceso a la profesión periodística».

Me alegra hojear este librito, de 128 páginas, que revela a un buen conocedor de la política y de la literatura, pero demuestra una ignorancia notable sobre el ejercicio actual de la profesión de periodista. En tu libro dices: «No me sirve la comparación con la medicina, la ingeniería o la arquitectura que a menudo se esgrime en defensa del título universitario de periodista.» Con esta afirmación te pones en contra de la totalidad de los periodistas españoles, que, reunidos en asamblea nacional en Sevilla, en mayo de 1923 (nótese que la fecha no tiene nada que ver con el anterior régimen político), aprobaron unánimemente la siguiente petición: «Quisiéramos equiparar el periodismo con todas las demás profesiones, y así como se exige un título para enseñar, dirigir la construcción de un puente o un edificio, curar a los enfermos o defender un pleito, del mismo modo creemos que para el ejercicio del periodismo debiera ser necesaria la comprobación previa de aptitud y capacidad suficientes que hagan suponer que el aspirante a periodista posee los más elementales conocimientos profesionales, acompañando la suficiente moral satisfactoria.»

Además, no mencionas en tu libro el sistema de titulación universitaria de muchos países hispanoamericanos, como Venezuela, Costa Rica, Colombia, Brasil y otros más, conseguido tras muchos años de lucha de los periodistas en defensa de su profesión.

Defiendes el sistema norteamericano: los propietarios capitalistas de los periódicos tienen plena libertad para contratar como redactor a un licenciado en derecho, a un licenciado en periodismo o una persona que no posea el bachillerato. ¿Qué duda cabe de que este sistema decimonónico puede ser útil para los Estados Unidos y otros países europeos? Pero la inmensa mayoría de los periodistas españoles, desde 1923, defendemos otro sistema que consideramos mejor: el requisito del título universitario que tú ya posees.

Afirmas en tu libro que en unas pocas semanas o meses se puede aprender periodismo. Esto es un insulto para prestigiosos profesores como José Altabella, quien lleva casi cincuenta años de su vida dedicado al estudio de la Historia del Periodismo en España. Y un insulto para los ocho mil alumnos de Periodismo que tienen que estudiar esta asignatura, y Tecnología de la Información, y Redacción Periodística, y Opinión Pública, por no citar las asignaturas de Derecho, Economía, Historia, Literatura, Sociología o Lengua Española.

Enhorabuena por esta nueva publicación y te deseo mejores aciertos para el futuro.

Antonio LOPEZ DE ZUAZO

Profesor de Redacción Periodística.

Libres opiniones

Periodistas o amanuenses

En mi infancia triste de posguerra conocí a un viejo triste que tenía no poco éxito entre las familias menesterosas del serrallo tarraconense. Ocurría, sin embargo, que cuando las dolencias iban en serio, abandonaban al intitulado para llamar bajo una placa de latón o de cobre en la convicción de que tras ella se encontraba un «brujo controlado», un profesional.

Por muy pedante que pueda resultar este símil aplicado al mundo del periodismo, es casi obligado a la vista del planteamiento que de él nos ofreció días atrás Pedro Schwart en esta misma sección de «La Vanguardia». Con el liberalismo darwiniano que le caracteriza, lanza sus cargas de profundidad contra los borradores de ley orgánica de la información y del Estatuto de la Profesión Periodística y sostiene que ambos textos persiguen la creación de «un nuevo monopolio legal».

El derecho humano a la información tiene en nuestro país diversos postulados con un trasfondo inevitablemente retórico y que vienen a dar la razón al Instituto Internacional de Prensa cuando proclama desde hace veinte años que «la libertad de Prensa es la piedra angular de todas las libertades». Una manera de intervenir en el guiso de este pote consiste en tratar de definir o controlar a los hombres y mujeres que intervienen en un diario en la elaboración de este mecanismo de relojería que sale a la calle. Mientras un bando apela al sentido libre e intuitivo de esta tarea profesional y rechaza de plano las barreras aduaneras de la titulación, otros insisten en la necesidad de una formación universitaria como garantía de una mejor cualificación técnica.

Se equivoca el señor Schwart al interpretar como restrictivos para la libertad de información estos intentos de establecer unas reglas de juego válidas para funcionar en este mundo tan complejo. En la historia de la Humanidad hubo, con toda probabilidad, una época dorada en la que coexistían sin contratiempo traumáticos curanderos, acupuntistas, herbolarios, brujos y santones con avanzados de la ciencia, legisladores, geómetras y obispos consagrados. Después vinieron los gremios, con sus necesidades específicas, y lo que el señor Schwart llama «competencia» al eufemizar no creo sea compartido por sus colegas ejercientes de la economía, que han dado muestras de un espíritu de cuerpo superior al de los templarios.

Nadie es renuente, y menos que nadie yo, al derecho que asiste a todo mortal a la práctica de un oficio, actividad profesional, carrera, trabajo o como se le quiera definir. Pero no parece una exigencia desorbitada pretender que se inscriba en la ventanilla correspondiente y curse las disciplinas que otros muchos han abordado y asumen en este campo específico y en los demás.

Pretender negar un rango universitario al que tiene que responsabilizarse a diario del ecosistema informativo, es claramente restrictivo: no así el propósito de encontrar un equilibrio interno, de poner en orden la casa, como han hecho los restantes profesionales. Además, la insistencia en que el periodista siga flotando en una bola de humo: un ejercicio técnico, un oficio a medias literario y a medias burocrático, una servidumbre intelectual, podría inducir a la sospecha de que lo que se pretende desde particulares esferas, entre ellas la muy privilegiada del señor Schwart, es revivir la vieja práctica capitalista del alquiler de cerebros o de amanuenses conformistas. Nada mejor que una conciencia de alquiler a la vista para que el empresario liberal pueda determinar si es acreedora o no del espaldarazo que la consagre y reconozca como periodista.

La búsqueda de los códigos inconfesados es mucho más vieja que todos nosotros juntos, y cabría hacer notar al señor Schwart que el mensaje periodístico no se limita a un puro texto escrito con cierto acompañamiento visual. Se trata de una unidad total e intransferible cuya consecución requiere un esfuerzo notablemente superior al que realiza el «manager» cuando a la vista de los textos de la semana pontifica sobre el futuro, el actual y el pretérito, con licencia, además, para golpear afectuosamente el hombro subproletario y comunicador. Una bella y democrática fórmula para trasladarnos del palacio de Herodes a la mansión de Pilatos.

Roger JIMENEZ

Publicado en «LA VANGUARDIA». Barcelona, 8-IV-80

Pedro Orive, a favor de la titulación

Pedro Orive, prestigioso periodista y catedrático de la Facultad de Ciencias de la Información, ha hecho unas importantes declaraciones en el diario «ABC» en las que ha abordado la cuestión de la titulación periodística.

El señor Orive ha dicho: «La polémica me parece estéril. En este sentido, en el mundo entero se lucha por que el periodista, el profesional de la información, esté mucho más formado. En

la redacción del «Washington Post» hay un cincuenta por ciento con su título periodístico y otro cincuenta con otras titulaciones para hacer las áreas especializadas, y eso en una sociedad donde se ha funcionado sin ningún principio de exigencia de titulación, pero que se ha ido imponiendo lenta y progresivamente. Es muy significativo. En España, tal y como van las cosas, soy partidario de la titulación de periodismo.»

Una información de la Bolsa de Comercio de Madrid.

El cambio de la letra interesa a todo el mundo.

La Bolsa de Madrid ofrece
un nuevo servicio al ahorro
del país.

Mercado de Letras de
Cambio.

Garantizadas por:

BANCO ESPAÑOL
DE CREDITO

BANCO URQUIJO

BANQUE
NATIONALE PARIS

BARCLAYS BANK

CAJA DE AHORROS Y
MONTE DE PIEDAD DE
MADRID

CONTINENTAL BANK

DEUTSCHE BANK

INDUBAN

MANUFACTURERS
HANOVER TRUST

MORGAN GUARANTY
TRUST COMPANY

NATIONAL
WESTMINSTER BANK

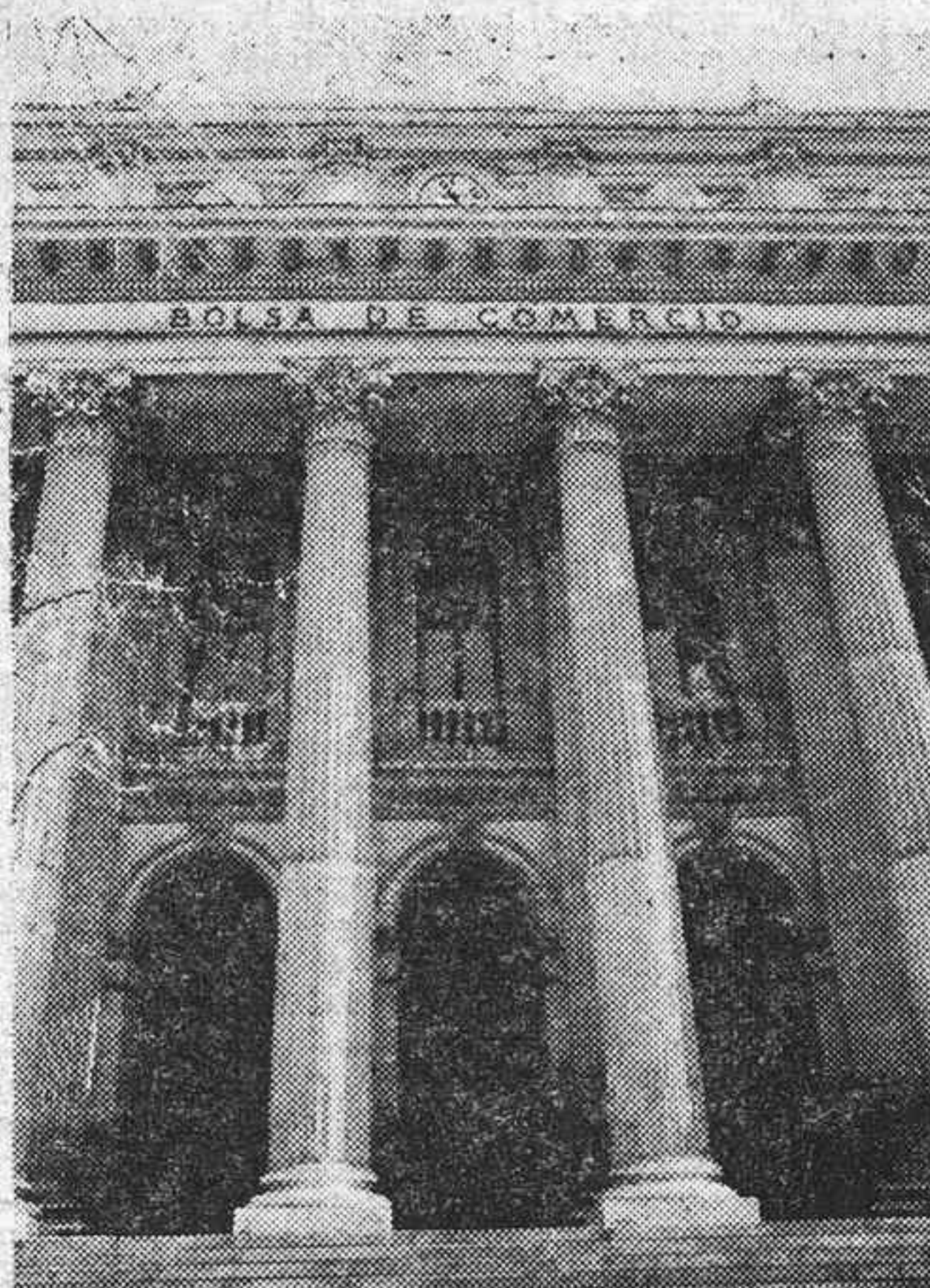

Para cualquier información diríjase a su Agente de Cambio y Bolsa.
Agencia General del Mercado de Valores, S.A.
C/ Plaza Lealtad n.º 1 MADRID-14, Tlfno. 221 91 15

MLC

Mercado de Letras de Cambio.

Rincón neutral

Funcionarios públicos

El inmediato reajuste del Gobierno, la puesta en marcha de los regímenes autonómicos, la prevista reestructuración de la Administración y la próxima discusión parlamentaria del Estatuto de la Función Pública ponen de actualidad el tema, siempre controvertido y sumamente complejo, de la burocracia española.

Sobre él arroja luz un estudio de Juan Junquera aparecido en el número 2 de «Papeles de Economía Española», que publica el Fondo de Investigación de las Cajas de Ahorros Confederadas. El trabajo es especialmente interesante porque abarca no sólo a la realidad española, sino también a la Europa de los «nueve», a cuyas puertas llamamos con insistencia. Tal planteamiento permite obtener valiosas y útiles conclusiones que quizá podrían servir a las autoridades competentes y a los legisladores para resolver la enojosa problemática con criterios de realismo y eficiencia.

PUNTO de partida obligado del análisis es la definición de funcionario. En el área comunitaria se califica de tales a las personas al servicio de la Administración, con independencia del vínculo jurídico que les una y del carácter de temporalidad o permanencia de la relación. Como complemento se define a la Administración pública como el «sector cuyos recursos económicos principales proceden de impuestos, contribuciones o cuotas de contribuciones obligatorias a los particulares». Pensamos que el criterio podría ser válido también para España.

A PROXIMADAMENTE dieciséis millones y medio de personas componen la burocracia de la Europa comunitaria. Es decir, un 16 por 100 de la población activa, porcentaje elevado, que revela un significativo grado de burocratización de las modernas sociedades. La investigación realizada por Junquera nos depara algunas notables sorpresas. Por ejemplo, el primer lugar adjudicado a Gran Bretaña por su censo de funcionarios (más de cinco millones), el crecimiento relativamente lento y pequeño de este sector en Francia o el insuficiente desarrollo de la función pública en Italia.

RESPECTO de España, algunos datos resultan significativos. Las cifras, referidas a 1977, demuestran que en nuestro país tan sólo el 9,3 por 100 de la población activa (en regresión, por cierto, y con reducida componente femenina), frente al 12,8 por 100 en Italia, que se sitúa a la cola de los nueve países de la Comunidad. Sin embargo, la proporción de empleados estatales frente a los que sirven a las administraciones locales es muy superior a la habitual en nuestro entorno geopolítico, lo que indica que el modelo de Estado es acusadamente centralista. En cuanto a las retribuciones medias son relativamente bajas en España, aunque superiores a las británicas, y unas y otras se han visto muy afectadas en el período 1975-77, en términos reales, por la escalada inflacionista.

ES posible que la configuración autonómica de España, así como el nuevo Estatuto, cuando lo haya, permitan un acercamiento de la figura de nuestra burocracia a la vigente en Europa. Por el momento, parecen bien diferentes.

Andrés TRAVESI

Declaraciones de su presidente a HOJA DEL LUNES

Castañé: La solución para la López Quesada, un éxito de todos

Los accionistas aprobaron ayer por abrumadora mayoría la fórmula para salir de la crisis

Los accionistas de la Banca López Quesada aprobaron ayer por el 99,53 por 100 de votos la fórmula definitiva para la solución de los problemas de la entidad, que consistirá en la reducción del 50 por 100 del capital (unos 1.680 millones) y posterior ampliación en 3.240 millones de pesetas, que será suscrita, en defecto de los accionistas, por el Fondo de Garantía de Depósitos, organismo destinado a reforzar la seguridad de los bancos y a prevenir la de los depositantes. La seguridad de los fondos de los depositantes es hoy absoluta.

En la Junta general extraordinaria, a la que acudieron más de un millar de personas, hubo gritos de desaprobación para los antiguos gestores del banco.

José María Castañé, actual presidente de la Banca López Quesada e impulsor clave de la denominada operación «acordeón», valoró para HOJA DEL LUNES esta salida a la crisis. La Junta acababa de terminar con éxito y la satisfacción del equipo directivo que «llegó al banco para sentarse en un barril de pólvora» era innegable.

—¿Ha sido una operación difícil?

—Ciertamente, la operación no tenía precedente, y, en consecuencia, nos hemos movido en un terreno que no estaba trillado. Más que una operación difícil, la definiría como una operación llena de dificultades. En primer lugar, por la gran dispersión del capital, en manos de más de veintidós mil accionistas.

En segundo lugar, por determinadas disensiones que se produjeron en los últimos meses en el seno del Consejo de Administración, y, finalmente, por la propia situación del banco antes de este rotundo saneamiento.

Hoy, un banco seguro

—¿Cuál es la situación concreta en la que queda Banca López Quesada a partir de este momento?

—Banca López Quesada pasa de golpe de ser un banco con problemas patrimoniales de consideración, a ser un banco de absoluta solvencia. Y como en Banca ni las fuerzas se suman ni las debilidades se restan, sino que se multiplican o dividen, resulta que Banca López Quesada, a partir de un patrimonio sólido, puede desplegar sin titubeos su formidable fondo comercial.

—¿Quiere esto decir que la seguridad de los depósitos es total?

—Absolutamente, sí. Habida cuenta de la decisión adoptada por el Fondo de Garantía de Depósitos el pasado 15 de abril y de los acuerdos aprobados en esta Junta general extraordinaria, creo que sería difícil encontrar un banco en España, en este mismo momento, que ofreciera mayor seguridad a sus depositantes.



José María Castañé, a la derecha, habló muy claro al millar de accionistas que acudieron a la Junta general

Integración en otro grupo

—¿Y el futuro inmediato de Banca López Quesada?

—La legislación vigente, recién promulgada, prevé la restitución de Banca López Quesada a la Banca privada. Estoy convencido de que esta restitución tendrá lugar, y verosíblemente, Banca López Quesada quedará integrada, conservando su personalidad propia, en el seno de un grupo bancario importante. En estas condiciones, y con una etiqueta tan potente, creo que el futuro del Banco presenta muy buenas perspectivas.

—¿Cree que esta restitución ocurrirá pronto?

—Tengo la impresión de que sí, ya que, por una parte, el Fondo de Garantía de Depósitos tendrá interés en dar salida a ésta que es su primera intervención, siempre que recupere el esfuerzo financiero realizado. Y, por otra parte, creo que Banca López Quesada va a ofrecer alicientes a varios grupos bancarios, eventualmente interesados en desrollarse por esta vía.

Un barril de pólvora

—¿Se refiere a algún grupo en particular?

—Sí; pero sería prematuro hacer manifestaciones en este sentido.

—Cuando José María Castañé llegó al Banco, hace menos de un año, se comentó que se sentaba sobre un barril de pólvora, un barril que podría estallar en cualquier momento.

—Así es. Yo sabía, al aceptar la presidencia, que entraba en un banco con grandes problemas, y mi actividad ha consistido, precisamente, en impedir cualquier estallido, hasta que la pólvora se mojara definitivamente, cosa que acaba de ocurrir con la decisión adoptada por los propios accionistas del Banco.

—¿Lo considera como un triunfo personal?

—No puedo negar que me siento muy satisfecho, pero pienso que todo ha sido un logro de muchas personas. Si hablamos de Banca López Quesada, una parte importante corresponde al equipo. Y, a mi juicio, tanto el Banco de España como la Comisión Gestora del Fondo de Garantía de Depósitos han actuado con un gran tino. Ha sido un éxito de todos.

Alejandro Arráez

Es necesario un golpe de ejemplo de la Administración

Alejandro Arráez ha sido elegido recientemente presidente de la Asociación Española de Ejecutivos de Finanzas, que integra en su seno a los directores financieros, directores generales y directores de planificación de las principales empresas de nuestro país. Una asociación que tiene 320 miembros.



—¿Qué entidad tiene la Asociación a nivel internacional?

—Somos uno de los institutos más numerosos. Ya hemos organizado un congreso internacional de ejecutivos de finanzas en Marbella, y también organizaremos el que se celebre en 1982. Mantenemos una relación de intercomunicación de experiencias con Europa que puede ser útil a la economía española.

—¿Cómo ve la economía de España hoy?

—No puedo desconocer que podemos estar en un momento de peligro de colapso. Entiendo que la fe en la Administración está decaída, y es lógico que lo esté. Sería útil que la Administración nos diera un ejemplo de eficacia y de aprovechamiento de recursos. Un golpe de ejemplo sería mucho más necesario y eficaz que los programas y los pronunciamientos. Algo que nos hiciese comprender lo que vale el dinero y lo que cuesta ganarlo. Ese golpe sería de auténtica confianza para el empresario.

—¿Por qué hay más confianza desde fuera de España que desde dentro?

—Desde el punto de vista exterior, el desarrollo político que aquí se ha producido se estima muy bueno. Tienen confianza en la seguridad, fe en el futuro, como se ve por parte de los inversores extranjeros. Y, sobre todo, creen en la capacidad del trabajador español. Su capacidad de asimilación. En esto, los trabajadores españoles están en los primeros niveles, y no hay duda de que en las empresas multinacionales que organizan la producción de verdad el obrero español está entre los primeros del mundo, lo cual no quiere decir que los conflictos sociales que se han producido en nuestro país no hayan sido importantes.

—¿Ha asumido la Administración española su propio coste?

—No. En otros países el coste de la Administración es lo primero que publican los departamentos. Aquí nos hemos enfrentado a grandes reformas sin tener en cuenta el criterio gerencial de ese coste.

Juan MOLINA

BANCO DE FOMENTO, S. A.

JUNTA GENERAL ORDINARIA

Por no haberse solicitado hasta el día de hoy tarjetas de asistencia ni recibido delegaciones en número suficiente para celebrar en primera convocatoria la Junta general ordinaria de accionistas señalada para el día 2 del próximo mes de mayo, se pone en conocimiento de los señores accionistas que la citada Junta tendrá lugar, en segunda convocatoria, el día siguiente, 3, sábado, a las doce horas y treinta minutos, en el salón Dos Castillas del hotel Meliá Castilla de Madrid (con entrada por la calle de Rosario Pino, 7), de acuerdo con lo previsto en los anuncios publicados oportunamente.

Madrid, 26 de abril de 1980.—El secretario general, Francisco Mur Bellido.

UNION ELECTRICA, S. A. y Sociedades Absorbidas. Pago de Intereses a Obligaciones.

A partir de las fechas que se mencionan se iniciará el pago de los intereses de las emisiones de Obligaciones que se citan:

UNION ELECTRICA, S. A.

1 de Mayo de 1980.— Emisión de 26 de Octubre de 1954, cupón núm. 51, importe líquido de 28,475 pesetas.

ELECTRICAS LEONESAS, S. A.

1 de Mayo de 1980.— Emisión del año 1963, cupón núm. 34, importe líquido de 31,25 pesetas.
15 de Mayo de 1980.— Emisión del año 1958, cupón núm. 44, importe líquido de 28,6875 pesetas.

Dicho pago se realizará en las Centrales y Sucursales de los Bancos Urquijo, Hispano Americano, Caja de Ahorros y Monte de Piedad de Madrid, y en la Confederación Española de Cajas de Ahorro.

Madrid, 25 de Abril de 1980
EL SECRETARIO DEL CONSEJO DE ADMINISTRACION



UNION ELECTRICA

llamativos. En primer lugar aparece Hidroeléctrica Española —hemos tenido en cuenta la negociación de acciones nuevas y viejas, al igual que en el caso de Iberduero—, con una baja en el negocio de 345,7 millones de pesetas, y un 40,3 por 100. Figura a continuación Iberduero, que ha pasado de contratar 747,5 millones a 481,6 millones en el primer trimestre de 1980, con reducción de 265,8 millones y un 35,5 por 100. Después se encuentra Sevillana de Electricidad, con 228,2 millones negociados, frente a los 352,9 en 1979, que supone una disminución de 124,7 millones y un 35,34 por 100. Y el último caso estudiado es el de Unión Eléctrica, que señala una baja en la contratación de 82,3 millones (ha pasado de 302 a 219,7 millones), equivalente al 27,26 por 100.

J. M. Miner Liceaga

Radiografía de la Bolsa

Eléctricas: Fuertes bajas en la contratación

La contratación efectiva en el mercado de renta variable, durante el primer trimestre del presente ejercicio y en relación a igual fase de 1979, ha descendido en algo más del 20 por 100. La baja del negocio en bancos, comentada el lunes anterior, fue superior al 19 por 100. Y la disminución de dicha contratación en eléctricas y en el mismo período ha alcanzado el 29,9 por 100. A 31 de marzo de 1980, el total negociado en el grupo eléctrico ascendió a 1.968,89 millones de pesetas, frente a 2.808,82 millones en los tres primeros meses de 1979, lo que supone una reducción importante: 839,93 millones de pesetas efectivas.

El comportamiento del sector eléctrico ha sido, pues, análogo al de los restantes sectores que componen el mercado, con la excepción del departamento químico, si bien con la particularidad de que en el

caso de las eléctricas las bajas han sido más pronunciadas. Por tanto, no han servido para nada ni las bajas cotizaciones de estos valores ni las altas rentabilidades que presentan en los momentos actuales. La atonía inversora afecta, por consiguiente, también a esta clase de acciones, y queda de manifiesto una vez más que tanto los inversores particulares como los institucionales apenas si prestan atención a los títulos de renta variable, sean o no interesantes los rendimientos que producen.

De las sociedades eléctricas más importantes del sector, sólo una, Fuerzas Eléctricas de Cataluña (Fecsa) señala un incremento en la contratación de sus acciones durante el primer trimestre del año en curso. La diferencia positiva es de 16,15 millones, que representa un 5,5 por 100.

Las demás sociedades del cuadro presentan deméritos

Guía del inversor

Nueva serie filatélica a partir de hoy, dedicada a la promoción de personajes célebres y compuesta por dos sellos de 8 y 19 pesetas.

El precio del oro y la plata han subido ligeramente respecto al cierre del lunes anterior, si bien tales incrementos pueden considerarse normales.

Y en el mercado de corros de letras se mantienen prácticamente los mismos tipos de descuento: entre el 13 y el 13,50 por 100.

METALES PRECIOSOS

ORO: 1.364,37 pesetas gramo en láminas o lingotes. Ventas a industriales autorizados. Cierre precedente: 1.283,93 pesetas gramo. (Sociedad Española de Metales Preciosos.)

1.742,20 pesetas gramo en lingotes. 24 quilates. Cierre precedente: 1.678,20 pesetas gramo. (Compañía Internacional del Oro.)

1.825,04 pesetas gramo en lingotes. 24 quilates. Cierre precedente: 1.766,80 pesetas gramo. (Inverro.)

PLATA: 39.493 pesetas kilo en lingotes. Cierre precedente: 37.684 pesetas kilo. (Sempsa.)

JOYAS

SUBASTAS: Collar en oro blanco de 18 quilates, con siete zafiros cabuon rodeados de brillantes. Precio de salida: 1.000.000 de pesetas.

Sortija en oro blanco de 18 quilates con un brillante central de unos cuatro quilates. Precio de salida: 900.000 pesetas.

Collar de perlas finas de tres hilos, con un total de 279 y 270 perlas pequeñas. Precio salida: 700.000 pesetas.

Pulsera en platino con una tira de 31 brillantes adornada con motivos de brillantes. Precio de salida: 650.000 pesetas. (Subastas de Ansorena, los días 28 y 29, al igual que las subastas de pintura y libros.)

PINTURA

Subasta. Oleo. Escuela flamenca. Siglo XVII. «Salomé con la cabeza de San Juan Bautista». Precio de salida: 800.000 pesetas. Bernard Buffet. Oleo. «Mujer con mantilla». Precio de salida: 500.000 pesetas. Eusebio Sempere. Gouache. «A Juan Gris». Precio de salida: 450.000 pesetas. Hermenegildo Anglada Camarasa. Pastel. «Dama vestida de blanco en un baile». Precio de salida: 300.000 pesetas. Escuela flamenca, siglo XVII. Oleo. «El baile de Salomé». Precio de salida: 250.000 pesetas. Marco Antonio Garabaldo. Oleo. «Combate naval». Precio de salida: 200.000 pesetas. Julio Vila y Pradés. Oleo. «Niño en el agua». Precio de salida: 200.000 pesetas.

FILATELIA

Como ya adelantamos, hoy lunes se pone a la venta una nueva serie, que tiene como objetivo la promoción de personajes célebres: Federico García Lorca y José Ortega y Gasset. La emisión es de dos sellos de 8 y 19 pesetas, con una tirada de 15 y 10 millones de ejemplares, respectivamente.

LETRAS DE CAMBIO

Ha descendido ligeramente la negociación de letras de cambio. El número de efectos ha pasado de 121 a 78 y el importe de la contratación de 138 a 112 millones de pesetas. Los tipos de descuento aplicados se han mantenido prácticamente igual a los de semanas precedentes, ya que han variado entre un 13 y un 13 4/8 por 100. El Banco Español de Crédito ha sido la entidad que más efectos ha aportado a la subasta de letras.

JUNTAS GENERALES

Empresa Nacional Hidroeléctrica del Ribagorza. Ordinaria. Día 28, en Barcelona.

Cementos Portland de Leona. Ordinaria. Día 29, en Bilbao.

Corporación Industrial Bancobao. Ordinaria. Día 29, en Bilbao.

La Industria Cerrajería. Ordinaria. Día 30, en Elorrio (Vizcaya).

Inmobiliaria Urbis. Ordinaria. Día 30, en Madrid.

Banco de Fomento. Ordinaria. Día 2, en Madrid.

Banco Pastor. Ordinaria. Día 3, en La Coruña.

Fintisa. Ordinaria. Día 3, en Madrid.

UNION ELECTRICA, S. A. Obligaciones simples "UNION ELECTRICA, S. A." Emisión de 26 de Abril de 1973.

Se participa a los poseedores de las Obligaciones emitidas por esta Sociedad en 26 de Abril de 1973, que en el sorteo de amortización, celebrado el día 26 de Marzo de 1980, ante el Notario de Madrid, DON JULIO ALBI AGERO, han resultado amortizados, los títulos siguientes:

Número de títulos de cada contracción: 5.000.
Numeración: Del 1 al 5.000
Del 25.001 al 30.000
Del 205.001 al 210.000
Del 225.001 al 230.000

TOTAL TITULOS AMORTIZADOS 20.000

Los títulos amortizados se reembolsarán a la par, a partir del próximo día 30 de Abril, no teniendo ya derecho al cobro del cupón número 15, vencimiento 30 de Octubre de 1980 y siguientes.

El pago de estos títulos se efectuará en las Centrales, Sucursales y Agencias de los Bancos Urquijo, Hispano Americano, Caja de Ahorros y Monte de Piedad de Madrid y en la Confederación Española de Cajas de Ahorros.

Madrid, 27 de Marzo de 1980
EL SECRETARIO DEL CONSEJO DE ADMINISTRACION



UNION ELECTRICA

Autocontrol, la deontología publicitaria

Los profesionales luchan contra la mentira, las falsas encuestas, la competencia desleal y la manipulación del consumidor. Entrevista con don José López Vivié, director general de Autocontrol de la Publicidad

El «Boletín Oficial del Estado» ha publicado una ley sobre Régimen de Encuestas Electorales, que regirá la difusión, total o parcial, durante las campañas electorales de los elementos o resultados de cualquier encuesta o sondeo de opinión. En torno a este tema se plantea la pregunta de por qué regular los sondeos y encuestas sólo a nivel político, cuando tanto se falsea y se altera la realidad, las más de las veces con encuestas que sólo han existido en la imaginación de sus promotores, en el terreno de la publicidad y el consumo.

Para tratar de éste y otros temas hemos hablado con don José López Vivié, director general de la oficina de Autocontrol, entidad que ha sido organizada por los propios profesionales de la publicidad para una mejor defensa de su deontología, abarcando a agencias, medios y anunciantes.

La publicidad, llamada por algunos «mal de nuestro tiempo» y defendida su imagen, sobre todo, por los que viven de ella, necesita un control que verifique la exactitud o por lo menos la credibilidad del «lava más blanco» o «adelgace en diez días».

—¿Cómo se controla la publicidad?

—La publicidad no es en sí ni buena ni negativa —dice don José López Vivié—, sino su uso es lo que la hace cuestionable. Por ello revisamos todo; por lo menos, lo que da de sí un equipo de veinticinco hombres que trabajan en esto desde hace dos años.

—¿Qué es lo que motiva a limitar un anuncio?

—Hay afirmaciones generales que por ellas mismas se desprende que el consumidor no se las cree.

«El más barato» o el «grandes rebajas» son términos tan cuestionables y globales que no perjudican la opinión pública. Todos sabemos que siempre hay alguno más barato. La falsedad es lo pernicioso: «refresco natural de naranja» o «chicle de trozos de fresas», sugiere la existencia verdadera del producto, que no es cierta. Los estudios imaginarios que presentan como ciertas las encuestas no realizadas, para manipular la libertad de elección del consumidor, no son legítimas. También la implicación de cuestiones religiosas o de incitación sexual por consumir determinada mercancía, como ha sido el caso de ciertos pantalones vaqueros, y de una ginebra con sofá y prendas íntimas por el suelo.

Este organismo es de los

más jóvenes de Europa y con deseos de controlar y no «manejar intereses», como afirma su director. En países como Francia lleva funcionando veinte años. En otros Estados, como, por ejemplo, el Japón, no existe ningún control, todo está permitido, y en algunos, su engranaje es tan sofisticado que permitió la publicidad competitiva entre marcas de parecidos productos, llegando al insulto entre ellos, como pasó con firmas de coches conocidas, y la misma Administración tuvo que intervenir.

Yo y déjese de potingues

—En este sentido, ¿puede suceder lo mismo en España?

—Esta forma de publicidad todavía no es frecuente en nuestro país, pero estamos creando los medios para encauzarla. Hubo una casa de productos de belleza que fue amonestada y aconsejada para que rectificara por utilizar la frase «Use esto y déjese de potingues», porque significaba un desprecio a las demás empresas de este ramo.

—Por poner un ejemplo, hay textos como «el tanto por ciento de los encuestados prefieren...» de una empresa de bebidas refrescantes; al existir pocas marcas de este producto, ¿no se desacredita a la contraria?

—No siempre. Ello es legal y legal siempre que sea demostrable por un notario u otro técnico. Cuando esta demostración no existe se está manipulando la credibilidad del consumidor. Hay que tener en cuenta que la publicidad es venta, y si lo mío es lo mejor y es verdad, pues lo expongo.

—¿A quién se defiende y quiénes lo hacen?

—Se defiende al consumidor y a las empresas con derechos lesionados. Se lleva a cabo por Autocontrol y las denuncias que nos manda cualquier persona o entidad. Por eso tenemos contacto y diálogo con las asociaciones de amas de casa y consumidores, entre otras.

El anuncio puede ser bello, exacto, educativo (los dedicados a futuras madres y su embarazo), leal con la competencia, sin necesidad de atacar deslealmente a aquella y sin necesidad de confundir al consumidor.

María Teresa SAN ANDRES

Empréstito de Eurobonos del Bilbao

Banco de Bilbao, por medio de su filial en Holanda, Bilbao International N. V., va emitir en el mercado internacional de capitales un empréstito de Eurobonos, a tipo de interés flotante por importe de 50 millones de dólares.

Los Eurobonos, que están garantizados por Banco de Bilbao, tienen un tipo de interés del 0,25 por 100, por encima del libor, con un interés mínimo, del 5,75 por 100. El plazo, en principio, es de diez años, aunque los tenedores de los Eurobonos tienen la opción de amortizarlos al final del séptimo año.

Consagración de la primavera

SE alza tímidamente el telón para el segundo acto del cambio. Los líderes políticos empiezan a cultivar una idea: la reforma de la reforma. Y hay quien habla ya de la contrarreforma. Este pueblo nuestro, viejo y sabio, apenas se sorprende. No pasa nada, dicen unos. Todo es normal, así es en las democracias, añaden otros. Es decir, sin novedad.

SE abre en Madrid un nuevo banco extranjero, el ABN, holandés; empiezan a llegar los grandes de la industria internacional para el Simposio 80, que organiza en su nueva sede el Ministerio de Industria y Energía y patrocina la OCDE, se retrasa el parto del reajuste ministerial, y Confemetal, sin salir de la crisis, ve por el resquicio un rayo de luz para los bienes de equipo: el plan energético nacional y el de la Renfe, y quizá los astilleros empiezan su andadura. El presidente del INI, José Miguel de la Rica, dice que si la Fiat no cumple —los «astuciosos» italianos, que dicen los franceses—, el INI se hará cargo de la Seat y se intentará integrar a la empresa en otra multinacional. Es decir, como antes.

LOS precios del oro, dólar y de las materias primas acusaron la fallida operación Carter en Irán para liberar a los rehenes USA. Subió el oro, bajó el dólar. Al final volvió el equilibrio inestable, que diría Franco Oliván. Todas las Bolsas extranjeras, a la baja, contuvieron la respiración en la sesión carterizada del viernes. La peseta, en cambio, se las mantuvo tiesas en la semana, y la depreciación a estas horas es sólo del 4,52 por 100 desde primeros de año en el total mundial.

LA Bolsa de Madrid alcanzó, sin embargo, un nuevo mínimo: 95,73 sobre la base ciento de enero. Pero no pasa nada. Están dormidos los genes de la sorpresa. Damos vueltas a la noria de la crisis, perdidos casi en el bosque de la tímida democracia. Esperemos.

EN la crisis de los años treinta en los Estados Unidos se aconsejaba el despilfarro. Hay que poner en circulación mil millones de dólares. Que cada ciudadano aumente en un dólar sus gastos del día y la crisis estará resuelta inmediatamente. Lo decía en sus crónicas desde Nueva York Julio Camba, el maestro, antes o después, que no recuerdo, de aludir a la magnífica orgía, aquella orgía de la Bolsa neoyorquina, de donde habían salido tantos hombres a vender manzanas en medio de la calle. No pasa nada. Nadie —seguimos con Julio Camba en Nueva York— se arruina en España de una manera colectiva. A veces de un modo individual se arruina un rico o se enriquece un pobre, pero también a veces nace una ternera de cinco patas o le brotan a una mujer barbas hasta la cintura. Cosas de herencia.

Orestes SERRANO

Sociedad de «leasing» del Banco Exterior

El pasado día 23, el Banco Exterior de España ha procedido a la constitución de la sociedad de «leasing» Exteleasing, que ha venido a completar el grupo de sociedades financieras del Banco.

Como socio fundador, también ha participado en la constitución el grupo del First National Bank of Boston, de acreditada tradición en los mercados internacionales en materia de «leasing».

UNION ELECTRICA, S. A.

Convocatoria a Junta general de accionistas

El Consejo de Administración de esta Sociedad, con la intervención del letrado asesor, a los efectos prevenidos en el real decreto 2288-1977, de 5 de agosto, en armonía con lo dispuesto en los estatutos sociales, ha acordado convocar a Junta general ordinaria de accionistas, que habrá de celebrarse en el PABELLON DE DEPORTES de la Ciudad Deportiva del Real Madrid, avenida del Generalísimo, número 175, de esta capital, el día 11 de mayo en primera convocatoria, a las doce de la mañana, o al siguiente, día 12, en el mismo lugar y hora, en segunda convocatoria —lo cual se anunciará con la debida antelación—, para deliberar y resolver sobre el siguiente

ORDEN DEL DIA

- 1.º Examen y aprobación, si procede, de la Memoria, balance, cuenta de pérdidas y ganancias y distribución de beneficios correspondientes al ejercicio de 1979, así como de la gestión del Consejo de Administración.
- 2.º Autorización al Consejo de Administración para proceder al pago del dividendo complementario correspondiente en la forma y cuantía que se propone.
- 3.º Ratificación de nombramientos de consejeros efectuados por el Consejo de Administración.
- 4.º Renovación estatutaria del Consejo.
- 5.º Designación de accionistas censores de cuentas propietarios y suplentes.
- 6.º Autorización al Consejo para ampliar, si lo estima conveniente, el capital social de acuerdo con lo que establece el artículo 96 de la ley de 17 de julio de 1951 en la cuantía, forma y condiciones que considere adecuadas, pudiendo inclusive acordar la liberación total o parcial de las acciones que se puedan emitir con cargo a la cuenta de regularización, actualización de activos fijos materiales u otras reservas.
- 7.º Autorización al Consejo para, previa la pertinente aprobación oficial, emitir obligaciones u otros títulos de renta fija, dentro de los límites legales, bien sean simples o hipotecarios, convertibles o no en acciones, en la forma y tiempo que determine y con plazo máximo de amortización de veinticinco años, con facultad de ampliar en su caso el capital social.
- 8.º Autorización al Consejo para modificar el artículo 5.º de los Estatutos Sociales en relación con las precedentes autorizaciones y aumentos de capital.
- 9.º Lectura y aprobación, si procede, del acta de la Junta general.

Los señores accionistas que deseen asistir a la Junta y que individualmente o agrupados posean cien o más acciones deberán proveerse de la tarjeta de asistencia con cinco días de antelación en el DOMICILIO SOCIAL, CALLE DE CAPITAN HAYA, NUMERO 53, en donde estarán a su disposición, quince días antes de la celebración de la Junta, el balance y cuenta de pérdidas y ganancias del ejercicio de 1979 y demás documentación preceptiva, de acuerdo con las disposiciones en vigor.

También podrán retirarse las tarjetas expedidas por la Sociedad en las entidades bancarias y Cajas de Ahorros donde los señores accionistas tengan depositados sus títulos.

Desde el día siguiente a la celebración de la Junta se abonará a las acciones presentes y representadas, por gastos de movilización de títulos, una indemnización de 2,50 pesetas por acción, ya practicada la retención que establecen las disposiciones aplicables.

Madrid, 23 de abril de 1980. — El Consejo de Administración.

Lunes económicos DEL BANCO DE BILBAO

LAS ESTADÍSTICAS, INDISPENSABLES EN UN PAIS DESARROLLADO

El aparato estadístico español se articula en torno al Instituto Nacional de Estadística, con la colaboración de otros centros estadísticos dependientes de distintos órganos de la Administración. Así el INE, con independencia de las estadísticas por él elaboradas, se nutre de las aportaciones de la Administración Local, de los Ministerios Económicos (Agricultura, Industria, Transportes, Obras Públicas, Trabajo, Seguridad Social y Hacienda, fundamentalmente) y, hasta su desaparición, de la Organización Sindical.

El Servicio Sindical de Estadística, adscrito a la desaparecida Organización Sindical, posteriormente AISS, dejó de funcionar desde el verano de 1979, incorporándose su personal a distintos órganos de la Administración, para cumplir funciones diversas, pero ajenas a la profesión estadística ejercida hasta aquel momento.

Entre las tareas del suprimido Servicio Sindical de Estadística, quizás la más importante, figuraba la confección de las estadísticas anuales de producción industrial. Junto con los Ministerios de Industria y Agricultura, el Servicio Sindical de Estadística elaboraba, como organismo colaborador del INE, el grupo más copioso de la estadística industrial española. Los resultados de sus trabajos fueron objeto, a partir de 1978, de una publicación anual titulada «Estadísticas de Producción Industrial». Los trabajos del SSE eran asumidos por el INE, después de haber sido analizados y aprobados por la Comisión de Crítica de Resultados que funcionaba en dicho Instituto, organismo coordinador y responsable de la estadística española.

La desaparición del SSE supuso el abandono de parte de la estadística industrial española, que no pudo cerrarse para la totalidad de las investigaciones del año 1977. En el momento actual la estadística industrial española es incompleta para los años posteriores a 1976.

La utilidad y necesidad de la estadística industrial no es necesario evocarla. Baste recordar que comprende un repertorio, sumamente detallado, de la lista de producciones, de materias primas utilizadas, de empleo ocupado y de los costes incorporados a la producción en cada una de las actividades industriales. Es información básica e imprescindible para construir la contabilidad nacional de España por el INE, y para la elaboración de otros trabajos estadísticos asumidos por entidades privadas o públicas, tales como tablas input-output, nacionales y regionales, contabilidades regionales y estudios sobre distribución del producto y la renta provincial. También para la estimación de la renta industrial (Ministerio de Industria).

El Instituto Nacional de Estadística es consciente del momento crítico en que se encuentra la estadística industrial en España. Haciendo frente a esta situación ha programado el levantamiento del primer censo industrial. Decimos el primer censo, ya que el de 1958 constituyó un notable fracaso al no satisfacer ninguna de las demandas pendientes ni ofrecer una mínima fiabilidad. El censo que el INE intenta levantar corresponde a 1978. Por el momento se han realizado las operaciones de listado de establecimientos industriales, pero está aún pendiente la fase de obtención de información concreta de los datos de producción y otros específicos de costes en los establecimientos censados. Para suplir la ausencia de estadísticas industriales parece que se recabarán, simultáneamente, datos de 1979. Si los proyectos del INE culminan con éxito, España dispondrá de una información estadística industrial mejor que en la etapa precedente, ocupando un puesto decoroso, desde el punto de vista estadístico, en la Comunidad Europea.

Sin embargo, conocido el programa del INE y en base a la experiencia vivida en el intento censal de 1958, creemos oportuno advertir sobre los graves riesgos que se corren en una operación censal de la envergadura de la afrontada. Aun partiendo del supuesto —un tanto dudoso— de que la relación censal haya logrado detectar la totalidad de los establecimientos industriales españoles, la base recogida de información pormenorizada, hasta su compilación estadística, estará llena de los problemas y dificultades que muestra la experiencia vivida. Los cuestionarios cumplimentados, que el INE va a recibir, estarán repletos de errores, ocultaciones y lagunas, que sólo disponiendo de un equipo de profesionales avezados en el conocimiento concreto de los sectores industriales podría salvarse. Si el proyecto del INE comprende sólo la tabulación de los cuestionarios, después de una mínima depuración, el fracaso será inevitable.

La experiencia personal —cerca de cuarenta años de oficio estadístico en el campo de la estadística industrial— me dice que el INE, en el que, nadie lo duda, existe un buen grupo de profesionales con enorme vocación estadística, carece del equipo de técnicos conocedores de los sectores industriales concretos, capaces de analizar en profundidad todos y cada uno de los cuestionarios que sean cumplimentados por las empresas españolas. No puede olvidarse cómo al Servicio Sindical de Estadística le costó ocho largos años superar la etapa de rodaje en el levantamiento de la estadística industrial de España. Y, por supuesto, los estadísticos actuales pueden ser más competentes, pero estoy seguro de que en entusiasmo y vocación profesional difícilmente superarán a los extintos estadísticos sindicales.

El levantamiento del censo industrial de España y su prolongación en las estadísticas anuales de producción industrial es una tarea difícil que el INE ha asumido de forma directa. Los políticos, los empresarios, los economistas, los sindicatos deberían apoyarla, porque difícilmente se podrá actuar en la corrección y resolución de los problemas económicos y sociales si empieza por desconocerse sus datos. Pero el INE tendría que tomar conciencia de que la elaboración de estadísticas industriales requiere un método y una sistemática que tiene muy poco que ver con las estadísticas de población o de precios a las que el INE se ha dedicado tradicionalmente. Si fracasara el Censo Industrial de 1978, el panorama de la estadística industrial española en los próximos años sería pavoroso. Y nuestras responsabilidades estadísticas ante la Comunidad Económica Europea no podrán superarse. Que los estadísticos oficiales, ¡Dios me libre!, no tomen este consejo como crítica de su labor ni de su capacidad. Pero mi temor a un posible fracaso del Censo Industrial de 1978 me mueve a estas reflexiones que bien quisiera fueran innecesarias.

Julio ALCAIDE INCHAUSTI

Apunte coyuntural

Distribución del paro español

En España se dispone de dos fuentes estadísticas para cuantificar el paro. Ambas fuentes, desde nuestro punto de vista, serías y fiables, aunque parezcan discrepantes, se complementan, permitiendo el enjuiciamiento correcto de la estructura, distribución y dimensión del paro en España. Se trata de la encuesta de población activa, elaborada trimestralmente por el Instituto Nacional de Estadística, y el registro de parados de las oficinas de empleo del Instituto Nacional de Empleo. La encuesta de población activa es una investigación muestral realizada sobre el colectivo de las familias españolas. La segunda es una estadística de registro administrativo en la que constan las personas que se han inscrito como parados en las oficinas de empleo. Obviamente, no todos los activos deocupados se inscriben en el registro, lo que explica la menor entidad de la cifra de registro respecto a la de la encuesta. Esta circunstancia se da casi con carácter general en todas las provincias españolas.

El número de parados, según la encuesta del INE, alcanzaba en el cuarto trimestre de 1979 a 1.334.200 personas, mientras que los parados registrados en diciembre eran 1.130.221. Ambos datos incorporan tasas de paro sobre la población activa del 10,1 y 8,6 por 100, respectivamente.

El análisis del paro español, desde el punto de vista geográfico, podría distribuirse en cinco grandes grupos:

- El primer grupo lo comprenderían las provincias que sufren un nivel de paro intenso y generalizado en todos los sectores productivos. En dicha situación se encuentran las nueve provincias situadas más al suroeste: las siete andaluzas, excepto Almería, más las de Badajoz y Ciudad Real. Según la encuesta de población activa, el paro de este grupo de provincias afecta al 16,1 por 100 de la población activa, con un máximo en Cádiz del 20,7 por 100 y un mínimo en Granada del 13,7 por 100. A todas estas provincias les afecta intensamente el paro en construcción y agrícola, pero también el paro se extiende a los sectores de industria y servicios y de forma especial en la población joven que busca su primer empleo.

- Un segundo grupo habría que referirlo al archipiélago canario. Canarias constituye una región «sui generis» derivada de su insularidad y de su distinto rol demográfico. Según la EPA, la tasa de paro de su población activa es del 11 por 100, y según el registro de parados, del 7 por

EL PARO ESPAÑOL (Cuarto trimestre de 1979)	TASA DE PARO (■)	
	Según encuesta (1)	Según registro (2)
PARO INTENSO Y GENERALIZADO		
• Andalucía (excepto Almería), Badajoz, y Ciudad Real	16,1	13,8
PARO DEMOGRAFICO		
• Canarias	11,0	7,0
PARO INDUSTRIAL		
• Valladolid	13,1	10,0
• País Vasco y Navarra (excepto Alava)	11,6	8,5
• Barcelona	11,6	10,2
• Madrid y Guadalajara	11,6	7,7
• Alicante y Murcia	10,2	7,0
OASIS DE PARO		
• Pirineo (Huesca, Lérida y Gerona)	3,1	3,2
• Galicia	4,4	4,6
• Macizo Ibérico y Castilla (Cuenca, Teruel, Soria, Logroño, Avila y Segovia)	4,9	3,5
RESTO DE PROVINCIAS	7,7	8,1
PARO NACIONAL	10,1	8,6

(1) Encuesta de población activa del cuarto trimestre de 1979. Instituto Nacional de Estadística.
(2) Datos de paro registrado al 31 de diciembre de 1979. Instituto Nacional de Empleo.

100. El paro afecta especialmente a los jóvenes que han alcanzado la edad de trabajar y no encuentran un empleo adecuado a su formación profesional y características personales. En los próximos años, la afluencia de jóvenes canarios será muy intensa a consecuencia de la acusada natalidad en las dos últimas décadas.

- Un tercer grupo lo comprenden las regiones industrializadas. La crisis económica está afectando intensamente al sector industrial y a la construcción, con expulsión de empleo existente. En este grupo se incluyen el País Vasco (excepto Alava), Barcelona y Madrid, a cuyas provincias hay que incorporar también por su alta tasa de paro las de Valladolid, Navarra, Alicante y Murcia. La tasa de paro oscila entre el 13,1 por 100 del País Vasco y Navarra y el 10,2 por 100 del eje Alicante-Murcia.

- El cuarto grupo comprendería las regiones o provincias que registran la tasa de paro más baja. En este apartado figurarían en primer lugar las provincias limítrofes con Francia, excepto Navarra, es decir, Huesca, Lérida y Gerona, que son, sin duda, las provincias en las que el paro ha tenido menor incidencia. Se trata de provincias que desconocen prácticamente el paro agrícola y que tienen una situación industrial y de servicios muy equilibrada. En segundo lugar figura Galicia, región que por la fragmentación de la propiedad agrícola se da un nivel de paro muy bajo, aunque sea a costa de una productividad escasa. Por último, el grupo de provincias que constituyen el Macizo Ibérico,

con la excepción de Guadalajara, es decir, Cuenca, Teruel y Soria, a las que habría que agregar las de Logroño, Avila y Segovia.

- El paquete de provincias que se sitúan en lugares intermedios del paro en cuanto a su intensidad relativa comprende las provincias del Levante español (Tarragona, Castellón, Valencia y Baleares), Zaragoza, Almería y gran número de las provincias de las regiones del interior: Albacete, Toledo, Cáceres, Salamanca, Zamora, León, Palencia, Burgos y Alava, a las que pueden agregarse Asturias y Santander. Son, en general, provincias con escaso paro agrícola, y algunas de ellas, con bajo desarrollo industrial. El caso de Tarragona, Castellón, Valencia, Baleares, León, Oviedo, Santander y Alava, con un desarrollo industrial importante, constituye una excepción positiva frente a las provincias más industrializadas. En cualquier caso son provincias con un nivel de paro notable que oscila entre tasas del 5,6 por 100 en Baleares al 8,4 por 100 en Oviedo.

El paro español ya no es un paro básicamente agrícola, sino que afecta más intensamente a las jóvenes generaciones residentes en poblaciones urbanas y que simultáneamente se va extendiendo en los sectores de la construcción e industrial. Un paro que a la condición básica de juvenil y femenino se va incorporando un paro industrial que afecta, cada vez más intensamente, a cabezas de familia que tienen a su cargo el sustento de un hogar. Un paro socialmente más grave y más preocupante.

MOLLEDA

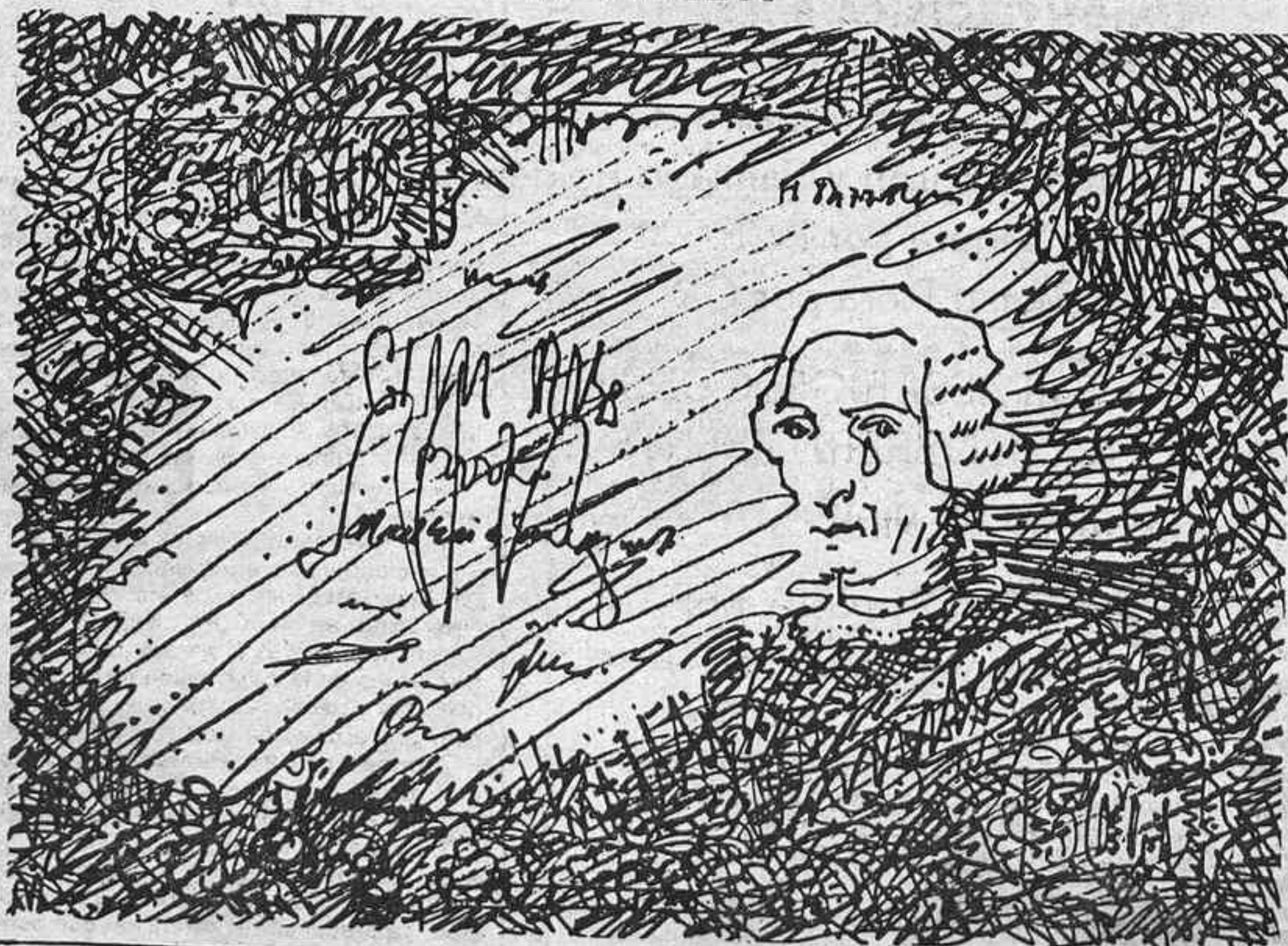

Una solución negociada no arreglará los problemas de fondo entre Seat y Fiat

Todos los datos coinciden en que la ruptura entre Seat y la multinacional Fiat será de difícil recomposición aun en el caso, cada vez más improbable, de que los italianos acudiesen a la am-

pliación de capital de la fábrica española de automóviles.

El presidente del INI, que sigue muy de cerca y personalmente las negociaciones, ha advertido que el incum-

plimiento del contrato por parte de Fiat —es decir su no comparecencia a la ampliación de los tres mil millones de pesetas que le corresponden en la ampliación de capital, que deberá quedar cerrada el 31 de mayo— tendrían una inmediata respuesta, con una denuncia, por parte española en el Tribunal Internacional de París.

Sin embargo, y ante las grandes dificultades que la situación plantea a ambas empresas, parece que se estudia una solución negocia-

da que, en cualquier caso, acabaría con la posición de fuerza de Fiat en Seat. Ayer «ABC», en un editorial, concluía afirmando que España debe exigir el cumplimiento de los acuerdos por parte de Fiat, y que el INI ha de agotar todas las posibilidades a su alcance para que el fabricante italiano no renuncie a su control de Seat. «Pero ello debe exigirse sin vender barato —dice «ABC»—, sin que sufran las inversiones ya realizadas y, en momentos de tan generalizada angustia laboral, sin merma de los puestos de trabajo, que son una parte nada despreciable de la riqueza de España.»

Congreso de la Confederación de Cuadros

Esta mañana, a la una, en el Club Internacional de Prensa, la Confederación General de Cuadros, nacida hace tres años en Pamplona, va a dar a conocer sus puntos de vista con motivo de la celebración de su próximo Congreso Extraordinario los días 2 y 3 de mayo. La CGC integra a 25.000 cuadros.

Francisco Sánchez Rosendo, presidente de la comisión gestora, ha centrado en la solución de los problemas de tipo laboral y profesional de los cuadros el objetivo esencial del Congreso, dado el caos actual que en el ámbito laboral tienen los cuadros.

Homenaje del Club de Aseguradores Internacionales

En el curso de un almuerzo que se celebrará hoy, lunes, a las dos y cuarto, el presidente del Club de Aseguradores Internacionales, don José María Porras, hará entrega del título de socios de honor de la entidad a don José Elías Gallegos, don José María Rubio Albarracín, don Francisco Xavier Tornos Cubillos y don Fernando del Caño Escudero, al que se han hecho acreedores por su labor al frente de la Dirección General o Subdirección General de Seguros del Ministerio de Hacienda.

Nombres y publicaciones

■ José Antonio Quintana Ibáñez y Ramón Profitós Rialp han tomado posesión de sus cargos como nuevos consejeros del Banco de Crédito Agrícola en el curso de una sesión del Consejo de Administración celebrada bajo la presidencia de José Luis Meilán Gil, presidente de la entidad.

■ El Banco de Bilbao ha instalado nuevas oficinas en Caracas y Miami. El consejero delegado del Banco, Emilio de Ybarra, asistió a ambas inauguraciones.

■ La Agenda Financiera 1979 acaba de ser publicada por el Banco de Bilbao, realizada por su grupo de Gestión Mobiliaria. Cuenta, en esta su decimosexta edi-

ción, con más de setecientas páginas.

■ El Banco Urquijo ha inaugurado una sucursal en Singapur. Al acto ha asistido el presidente del mismo, Jaime Carvajal, y el director, Luis Llubí. El mismo Banco ha firmado en Londres un préstamo de 125 millones de dólares para la Compañía Sevillana de Electricidad.

■ La Asociación de Promotores Inmobiliarios de Madrid ha publicado su memoria de actividades en 1979, que incluye un documentado informe económico sobre la edificación. José Antonio Durán es el presidente de Asprima.

Reconocimiento al agente de seguros

Más de 25.000 están agrupados en el Colegio Nacional. Su importante labor se concreta en previsión y ahorro

Por fin el agente de seguros obtiene el reconocimiento a una importante y trascendente intervención en la vida nacional. En el Pleno del Congreso de los Diputados, al tratarse la nueva ley de contrato de seguro, se ha incluido el artículo 20 bis, dedicado expresamente a la figura del agente de seguros, en una enmienda de abierto elogio a esta profesión que sirve de unión y «amortiguador» entre asegurador y asegurado y que, a nuestro modo de ver, propicia en momentos nada fáciles una inquietud sobre la necesidad de la previsión y el ahorro.

La labor mediadora del agente de seguros ha obtenido el reconocimiento a que se ha hecho merecedor, como auténtico asesor permanente de sus clientes. La enmienda propuesta por el señor Rodríguez Monroy, de UCD, recaba además el apoyo para esta profesión, que en España cuenta con más de veinti-

cinco mil agentes agrupados en el Colegio Nacional de Agentes de Seguros, de los cuales una parte son afectos y otra libres, y se solicita para ella el reconocimiento que ya tienen en los países de la CEE.

La enmienda, además, proponía la creación de un nuevo artículo en el que se proclama que las comunicaciones y pagos de primas que realice el asegurado al agente tendrán el mismo efecto que si se hubiesen hecho a la entidad aseguradora, y que las comunicaciones efectuadas por un agente libre, en nombre del asegurado, surtirán idénticos efectos que si los realizara el propio tomador del seguro, salvo indicación en contrario de éste.

Ya se ve la importancia alcanzada por el agente de seguros y aprobada sin una sola oposición. Pocas veces se tiene la oportunidad de ofrecer noticias en las que la justicia da su justo valor a una profesión.

Los trabajadores de Onena piden ayuda al Banco de Bilbao

El problema de la suspensión de pagos en Onena, una de las empresas del grupo de Papelera Española, está produciendo repercusiones en el personal, en Madrid, Bilbao, etc. Los trabajadores de Madrid han dirigido una carta, el pasado fin de semana, al presidente del Banco de Bilbao, en la que dicen:

«Nuestra empresa, destacado y tradicional cliente de ese banco y una de las del grupo de Papelera Española, afronta actualmente un fuerte problema de subsistencia, derivado de la suspensión de pagos presentada el 10 de marzo último. Conocidas las vinculaciones existentes —siguen diciéndolo los productores de Onena— entre el Banco de Bilbao, la Papelera Española y

sus empresas filiales, nuestra suspensión sorprendió en los medios públicos e, incluso, a nosotros mismos. Aparentemente, es causa de nuestra descapitalización, la crisis general y las reestructuraciones del grupo. Las otras razones reales y sus motivaciones deben ser conocidas por altos ejecutivos de ese banco y posiblemente por usted. Abrigamos el temor —prosiguen los trabajadores— de que la suspensión de pagos de Onena, en el fondo, sólo sea un medio para justificar nuevas eliminaciones de plantilla y trasladar a la Administración el problema de los 190 jubilados —los más procedentes de planes de jubilaciones anticipadas— que perciben parte de sus retribuciones de Onena.»

TABACALERA, S. A. JUNTA GENERAL ORDINARIA

De conformidad con lo que preceptúa el artículo 17 de los Estatutos sociales, se convoca a Junta general ordinaria de accionistas, que se celebrará el día 21 del próximo mes de mayo, a las doce de la mañana, en el salón de actos de La Unión y El Fénix Español, paseo de la Castellana, número 37, de Madrid, con sujeción al siguiente orden del día:

- 1.º Aprobación, si procede, de la gestión del Consejo, de la memoria y del balance y cuentas del ejercicio de 1979.
- 2.º Aplicación y distribución de beneficios.
- 3.º Ratificación del nombramiento de un consejero representante del capital privado.
- 4.º Renovación parcial estatutaria del Consejo.
- 5.º Designación de censores de cuentas para el ejercicio de 1980.
- 6.º Designación de dos interventores para la aprobación del acta de la Junta.

Tendrán derecho de asistencia a la Junta los accionistas que, según el libro registro de la Sociedad, tengan como mínimo cien acciones, con cinco días de antelación a su celebración, pudiendo los que no concurren personalmente conferir su representación en las condiciones que determina la ley a otros accionistas que asistan por derecho propio. Las personas jurídicas, los menores e incapacitados concurrirán a la Junta por medio de sus legítimos representantes, quienes podrán asimismo delegar en otros accionistas.

Los accionistas que tengan menos de cien acciones podrán agruparse para que uno de ellos actúe por todos.

A partir del 7 de mayo, y hasta el día 16 del mismo mes, los accionistas de la serie A que deseen asistir podrán recoger en el domicilio social de Tabacalera, S. A., calle Barquillo, 5, de Madrid, la correspondiente tarjeta de asistencia, que se expedirá exclusivamente por esta Sociedad, previa justificación de su derecho, el cual se acreditará mediante la presentación de los extractos de inscripción o resguardo de depósito.

Madrid, 19 de abril de 1980. — El secretario general, Dionisio Martínez Martínez.

“Partidos políticos y economía española”

LOS PARTIDOS POLÍTICOS RESPONDEN A TRAVÉS DE SUS ECONOMISTAS:

José Luis Leal, Ministro de Economía por UCD
Enrique Barón y Santiago Roldán por PSOE.
Julio Segura por PCE.
Guillermo Piera por CD.

EMPRESARIOS, CONSUMIDORES Y CLASE OBRERA FRENTE A LA CRISIS:
Resultados de tres encuestas.

LA ECONOMÍA ESPAÑOLA EN 1980
Análisis y pronósticos.

Los suscriptores recibirán gratuitamente el INFORME DE LA OCDE sobre la economía española.

PAPELES DE ECONOMÍA ESPAÑOLA
FONDO PARA LA INVESTIGACIÓN ECONÓMICA Y SOCIAL

CLASE OBRERA Y ORDEN ECONÓMICO

PAPELES DE ECONOMÍA ESPAÑOLA



Ventas y suscripciones:
FONDO PARA LA INVESTIGACIÓN ECONÓMICA Y SOCIAL

C/ Juan Hurtado de Mendoza 14 Madrid-16
Teléfonos: 250 44 00/02

DE VENTA EN PRINCIPALES LIBRERÍAS.

MARCA
Suplemento deportivo de Hoja del Lunes

La Real, impresionante, ganó en Burgos (1-3), invicta en 31 partidos, y se destaca. El Madrid sólo pudo empatar (1-1) en Sevilla. A tres jornadas del telón liguero se suman escándalos, hostilidad y problemas

Final dramático



Gerardo, el lateral del Betis, tuvo trabajo a destajo. Se despachó a gusto con Rubio y, cuando hizo falta, hasta se dedicó a cosquillear a Rubén Cano. La prueba gráfica es evidente. El «9» rojiblanco, al final, fue expulsado por amenazar con partir la cara a Peruena. Hablaron mucho ambos durante el partido. Pero, por lo visto, el atlético se pasó y se tuvo que ir antes de tiempo al vestuario. Por dos minutos. Una pena

- Muy bien el Atlético en el Calderón, con gran victoria ante un Betis fenomenal por 3 a 1. Muy mal Rubén Cano, expulsado. Almohadillas y escándalo.

- No pudo el Rayo. Ayfuch logró el gol españolista en Sarriá.

- Las quinielas, otra vez con mucho dinero para los «catorces».

SOBERANO

¡es cosa de hombres!

GONZALEZ BYASS
SHERRY & BRANDY



La Real, a cinco puntos del título

El triunfo donostiarra en Burgos y el empate del Madrid en Sevilla suponen una excelente situación para el cuadro vasco de cara al título. Su mejor coeficiente particular de goles con el equipo madridista hacen que la Real Sociedad se encuentre a cinco puntos de la consecución del campeonato, y eso si el Madrid vence en los tres partidos que le restan por jugar. Además, el club de San Sebastián continúa aumentando su plusmarca de encuentros consecutivos sin perder en una Liga, que situó ayer en 31.

Lo cierto es que la Real se sigue mostrando firme y sin trazas de desmayar en su carrera meteórica por el título.

En las últimas posiciones todo está decidido ya para Málaga y Burgos, mientras que Hércules y Rayo deberán seguir sufriendo hasta el final. El Español, cuatro puntos en los dos últimos encuentros, respira más tranquilo, y el Almería tampoco debe confiarse en exceso.

Sigue la lucha por los puestos de la UEFA y todo el cuadro configura un final de Liga, a tres partidos de la meta, realmente dramático por arriba y por abajo.

CURSO DE CONTABILIDAD con

- Plan general de Contabilidad y
 - Plan de Contabilidad para las Pequeñas y Medianas Empresas.
- Continúa abierta la matrícula para estas enseñanzas, por correspondencia, autorizadas por el Ministerio de Educación y Ciencia, y de rigurosa actualidad

Envíe su nombre y dirección a

ESCO — Apartado 10.129 — MADRID

- o llame al teléfono 241 48 91 de Madrid y le remitiremos
- Información completa sobre Planes de Estudio.
- El primer cuaderno de Lecciones como obsequio.

Primera División

Español, 1; Rayo Vallecano, 0
Valencia, 1; Barcelona, 1
Athletic de Bilbao, 3; Almería, 0
Las Palmas, 0; Zaragoza, 0
Atlético de Madrid, 3; Betis, 1
Sevilla, 1; Real Madrid, 1
Málaga, 0; Salamanca, 3
Burgos, 1; Real Sociedad, 3
Gijón, 0; Hércules, 0

	J.	G.	E.	P.	F.	C.	Ptos.
Real Sociedad	31	17	14	0	48	17	48+18
Real Madrid	31	19	9	3	61	31	47+17
Gijón	31	14	7	10	42	33	35+5
Ath. Bilbao	31	15	4	12	49	38	34+2
Valencia	31	11	12	8	47	38	34+2
Barcelona	31	11	11	9	36	30	33+3
Las Palmas	31	13	6	12	35	42	32
At. Madrid	31	10	11	10	38	37	31-1
Betis	31	10	11	10	34	38	31+1
Sevilla	31	12	6	13	46	44	30-2
Zaragoza	31	11	7	13	39	35	29-1
Salamanca	31	10	8	13	32	36	28-2
Español	31	8	12	11	26	32	28-4
Almería	31	9	10	12	37	48	28-2
Rayo Vallecano	31	9	8	14	42	54	26-6
Hércules	31	6	12	13	31	38	24-6
Burgos	31	5	10	16	29	54	20-12
Málaga	31	7	6	18	26	53	17-12

Goleadores

Quini

Hoy traemos a Quini. Desperdició un penalty el sábado, y a la vista de lo que hicieron Santillana y Morena, no marcar ayer, el asturiano se hubiera puesto en cabeza del póquer goleador, al que se suma desde ayer Kempes gracias a un penalty.



Kempes, Morena, Quini y Santillana	20
Dani	19
Alonso y Scotta	17
Marañón y Satrustegui	15
Bertoni y Rolón	13
Carlos	12
Rubén Cano y Murúa	11
Kustodic y López Ufarte	10
Juanito (R. Madrid), Landáburu, Saura y Valdano	9

LECHE PASCUAL

UPERISADA

calidad de campeones

Segunda División

Palencia, 0; Oviedo, 0
Elche, 2; Santander, 0
Cádiz, 0; Valladolid, 1
Osasuna, 2; Algeciras, 1
Castilla, 1; Granada, 1
Coruña, 2; Celta, 1
Tarragona, 1; Alavés, 0
Huelva, 1; Castellón, 1
Sabadell, 0; Murcia, 1
Getafe, 0; Levante, 0

	J.	G.	E.	P.	F.	C.	Ptos.
Valladolid	33	16	8	9	48	34	40+8
Murcia	33	15	9	9	48	33	39+7
Castilla	33	14	9	10	43	31	37+3
Alavés	33	13	11	9	35	31	37+5
Castellón	33	14	9	10	40	37	37+5
Oviedo	33	13	10	10	36	35	36+2
Osasuna	33	16	3	14	67	48	35+1
Elche	33	12	11	10	37	34	35+1
Sabadell	33	14	6	13	39	43	34+2
Getafe	33	12	9	12	36	40	33+1
Cádiz	33	13	7	13	39	37	33-1
Huelva	33	11	10	12	31	36	32-2
Palencia	33	10	11	12	39	40	31-3
Granada	33	11	9	13	36	40	31-1
Levante	33	12	7	14	39	46	31-1
Santander	33	8	14	11	28	34	30-4
Celta	33	10	10	13	40	39	30-2
Coruña	33	13	4	16	42	42	30-4
Tarragona	33	8	10	15	25	52	26-8
Algeciras	33	7	9	17	28	44	23-9

Segunda División B

Grupo primero

Tenerife, 3; Sporting Atlético, 0
Guecho, 0; Langreo, 2
Leonesa, 1; Ensidesa, 0
Zamora, 1; Torrejón, 0
Mirandés, 1; Orense, 1
Pontevedra, 2; Ferrol, 0
Huesca, 0; Atlét. Madrileño, 2
Logroñés, 1; Las Palmas Atlético, 2
Sestao, 1; Bilbao Athletic, 0
Baracaldo, 2; Arenas, 0

	J.	G.	E.	P.	F.	C.	Ptos.
Baracaldo	33	17	13	3	48	28	47+15
At. Madrileño	33	17	11	5	59	27	45+13
Leonesa	33	17	11	5	43	20	45+11
Tenerife	33	18	8	7	51	26	44+10
Langreo	33	17	8	8	36	27	42+8
Sestao	33	12	13	8	34	27	37+5
Zamora	33	16	4	13	39	34	36+2
Logroñés	33	14	6	13	48	41	34
Palmas At.	33	11	12	10	46	45	34+2
Mirandés	33	12	10	11	38	38	34
Torrejón	33	11	11	11	43	36	33+1
Bilbao Ath.	33	13	6	14	41	37	32
Pontevedra	33	11	10	12	37	38	32-2
Huesca	33	11	7	15	33	47	29-5
Ensidesa	33	11	6	16	33	41	28-4
Sporting At.	33	6	13	14	31	40	25-9
Ferrol	33	9	5	19	27	52	23-9
Orense	33	5	12	16	28	54	22-10
Arenas	33	6	7	20	25	49	19-13
Guecho	33	8	3	22	37	70	19-15

Grupo segundo

Linares, 2; Portuense, 2
Calvo Sotelo, 1; Córdoba, 2
Eldense, 1; Tarrasa, 2
Ceuta, 0; San Andrés, 0
Vall de Uxó, 2; Jaén, 1
Lérida, 1; Badajoz, 0
Ibiza, 1; Sevilla At., 0
Díter Zafra, 2; Gerona, 0
Barcelona At., 1; San Fernando, 0
Onteniente, 1; Jerez, 1

	J.	G.	E.	P.	F.	C.	Ptos.
Calvo Sotelo	33	17	6	10	44	27	40+6
Ceuta	33	15	10	8	53	38	40+6
Tarrasa	33	13	14	6	37	27	40+6
Linares	33	15	10	8	38	28	40+6
Lérida	33	15	10	8	32	26	40+6
Portuense	33	13	13	7	33	33	39+7
Eldense	33	15	7	11	43	36	37+3
Córdoba	33	15	6	12	42	33	36+2
San Fernando	33	15	5	13	37	32	35+3
Vall d'Uxó	33	13	9	11	40	37	35+1
Badajoz	33	10	13	10	38	42	33+1
Jaén	33	11	10	12	35	29	32
Barcelona At.	33	10	11	12	31	31	31-1
Jerez	33	12	7	14	38	46	31-1
Ibiza	33	9	12	12	26	30	30-4
Díter Zafra	33	11	5	17	35	43	27-7
San Andrés	33	7	12	14	29	38	26-6
Sevilla At.	33	8	10	15	35	42	26-6
Gerona	33	7	9	17	34	56	23-9
Onteniente	33	6	7	20	21	47	19-13

Grupo primero

Avilés, 2; Gijón Ind., 0. Noya, 2; Cambados, 0. Caca-belense, 1; San Martín, 0. Turón, 1; Siero, 0. Turista, 2; Lujo, 0. Gran Peña, 0; Fabril, 1. Alondras, 1; Compostela, 1. Entrego, 1; Caudal, 3. Arosa, 1; Ponferradina, 5. Oviedo Afic., 0; At. Riveira, 0.

Grupo segundo

Valladolid Pro., 0; Calahorra, 1. Castro, 2; Benavente, 1. Béjar Ind., 1; Venta de Baños, 0. Salmantino, 0; Burgos Prom., 0. Sangüesa, 2; Corellano, 0. Arandina, 0; Peña Sport, 0. Tudelano, 1; Haro, 1. Naval, 2; Chantrea, 1. Rayo Cantabria, 1; Cayón, 1. Torrelavega, 2; Santoña, 1.

Grupo tercero

Sabiñánigo, 3; Eibar, 1. Real Unión, 1; Lagún Onak, 4. San Sebastián, 1; Talavera, 0. Tolosa, 2; Aurrerá, 2. Alavés Afic., 2. Guernica, 1. Ejea, 0; Elorrio, 0. Aragón, 0; Deusto, 0. Motrico, 0; Munguía, 0. Toledo, 0; Valmaseda, 1. Lemona, 0; Erandio, 1.

Grupo cuarto

Barcelona, 3; Malgrat, 2. Gavá-Badalona (aplazado día 1 mayo). Vinaroz, 2; Júpiter, 1. Europa, 1; Andorra, 1. Figueras, 6; Reus, 2. Binéfar, 2; At. Monzón, 3. Endesa, 3; Olot, 1. Villafranca, 5; Horta, 1. Masnou, 1; La Cava, 0. Igualada, 0; At. Gramanet, 0.

Tercera División

Numancia, 2; Ciempozuelos, 1
Plasencia, 1; San Andrés, 0
Don Benito, 4; Toscal, 1
Pegaso, 1; San Fernando, 2
Carabanchel, 2; Valdepeñas, 1
Arganda, 0; Moscardó, 0
Manchego, 2; Leganés, 0
Alcalá, 1; Alcorcón, 1
Tenisca, 1; Villanovense, 1
Valdemoro, 1; Cacereño, 0

	J.	G.	E.	P.	F.	C.	Ptos.
Alcalá	33	19	11	3	52	28	49+15
Moscardó	33	18	7	7	56	29	45+13
Alcorcón	33	17	8	8	62	47	42+10
Manchego	33	16	9	8	42	24	41+7
Pegaso	33	15	6	12	61	52	36+2
San Fernando	33	12	11	10	53	47	35+3
Villanovense	33	10	15	8	34	40	35+3
Cacereño	33	12	9	12	55	39	33+1
Ciempozuelos	33	12	8	13	46	45	32-2
Plasencia	33	12	8	13	49	50	32-2
Don Benito	33	13	5	15	49	51	31-3
Valdepeñas	32	11	9	13	43	51	31-1
Carabanchel	32	13	5	14	35	43	31-3
Leganés	32	10	10	12	47	45	30-2
Tenisca	32	12	6	14	42	61	30
Numancia	33	10	9	14	41	46	29-5
San Andrés	32	9	9	14	36	45	27-5
Valdemoro	33	8	9	16	44	55	25-7
Arganda	32	8	6	19	37	55	22-12
Toscal	33	5	10	18	29	59	20-12

Grupo sexto

Carcagente, 5; Español, 1. Alicante, 3; Orihuela, 0. Cartagena, 6; Alcira, 1. Villarreal, 0; Acero, 1. Lorca, 3; Almansa, 0. Olímpico, 2; Gandía, 1. Albacete, 4; Cuart, 0. Villena, 0; Alcoyano, 1. Torrevieja, 5; Paterna, 1. Crevillente, 2; Mestalla, 0

Grupo séptimo

Rota, 0; Antequerano, 0. Jerez Ind., 1; G. Melilla, 1. Motril, 2; Martos, 1. Mérida Ind., 3; Carolinense, 0. Llerenense, 2; At. Malagueño, 1. Betis D, 1; Vélez, 1. Ubeda, 5; San Pedro, 2. Linense, 2; Extremadura, 2. Ind. Melilla, 0; Africa Ceuti, 1. Estepona, 1; Puerto Real, 0.

Grupo octavo

Andraitx, 0; Constancia, 0. Felanitx, 3; Murense, 1. España, 2; At. Ciudadela, 1. Mallorca, 4; Alayor, 0. Ses Salines, 3; Portmany, 1. Formentera, 1; Ibiza At., 0. Soller, 1; Colerense, 1. Mahonés, 2; At. Baleares, 0. Margaritense, 3; Porreras, 2. Binisalem, 0; Poblense, 2.

La Cañada

Horno de asados/Mariscos del día
Platos regionales/Caza

65512 83

Teléfonos: 65510 57
65510 69

Carretera Boadilla del Monte, Km. 8,200

LA BOLA

TABERNA

LA MAS TIPICA DE MADRID

COCIDOS INDIVIDUALES

TODOS LOS DIAS

BOLA, 5 Teléfono 247 69 30

PHILISHAVE

Aún más cómoda y eficaz.

PHILIPS

En el Sánchez Pizjuán, el Madrid empató (1-1) con el Sevilla

¡Qué ocasión perdida!

Con un juego reiterativo y sin apenas oposición, el Madrid se mostró impotente ante un Sevilla fácil. Isidro y Yiyi, autores de los goles. Luis de Carlos, presidente blanco, abandonó el palco entre abucheos del público

SEVILLA, 27. (Por teléfono, de nuestro enviado especial.)— El Madrid, sin otros atenuantes que su pobre juego, ha desaprovechado una ocasión magnífica de ganar el partido al Sevilla y de seguir, codo a codo, el duelo que mantiene con la Real Sociedad. Pocas veces a un equipo se le pueden dar tantas facilidades como las que el Sevilla ha tenido a bien dispensarle al Real Madrid. Si a la escasa ambición local, a veces descarada, unimos la expulsión de Juan Carlos y la lesión de Scotta, con lo que el Sevilla durante bastantes minutos del segundo tiempo actuó sólo con nueve jugadores, resulta casi imposible el que el Madrid no acabara en vencedor de un lance que, por otro lado, nada tuvo de calidad y sí mucho de came-

Mínima oposición

Miren, yo no soy desconfiado; ni siquiera suspicaz. Mas, dado el cúmulo de errores de los sevillanos, vista la apatía de algunos de sus hombres y la mínima gana de otros por seguir a sus respectivos pares, uno, al igual que muchos espectadores que se volvieron contra el palco en señal de protesta por el juego (?) de su equipo, acaba, al menos, por dudar de la posibilidad, o no, de que determinados partidos sean previamente amañados.

Vulgaridad

El Madrid, por esto que les cuento, jugó a placer. Sin oposición. Recreándose, para colmo, en un juego vulgar, incapaz de sobresalir por encima de la absurda concepción futbolística de los sevillanos. Estos, encima despistados, no supieron nunca, salvo en defensa, en-

contrar a sus pares para intentar poner obstáculos en un camino, más que allanado, que llegaba hasta Paco y su nerviosismo. Todas las oportunidades de gol, en esta primera parte, tuvieron color madridista, salvo una, tras fallo clamoroso de Isidro, que desaprovechó Montero por entretenerse hasta desesperar ante Miguel Angel.

¡Fuera Muñoz!

En la segunda parte, con el Sevilla mermado con la expulsión de Juan Carlos (el presidente del Madrid abandonó el palco a raíz de este hecho), y la lesión de Scotta, mejoró, paradójicamente, el juego de los andaluces. Antes, gritos de «¡Fuera Muñoz! ¡Fuera Muñoz!» quizás habían obligado al mister local a dar entrada a Biri y Murúa, dos hombres, en especial el último, que supieron dar mayor movilidad a su equipo, y lograron sacudir, con su entusiasmo, la desgana evidente del resto de sus compañeros.

Los balones, bombeados

Ganó entonces el partido en emoción, aunque por desgracia no durante muchos minutos. El Sevilla, conseguido el empate, y en evidente inferioridad numérica, encontró en la pérdida de tiempo la mejor de sus jugadas. El Madrid, sólo discreto hasta ese momento, respondió a tanto conservadurismo reiterándose hasta la saciedad en una de sus acciones favoritas desde que Miljan Miljanic la pusiera en práctica en su etapa madrileña: bombear balones para las cabezas de Santillana y Roberto.

Esta vez la cabeza de Santillana no respondió, y entre

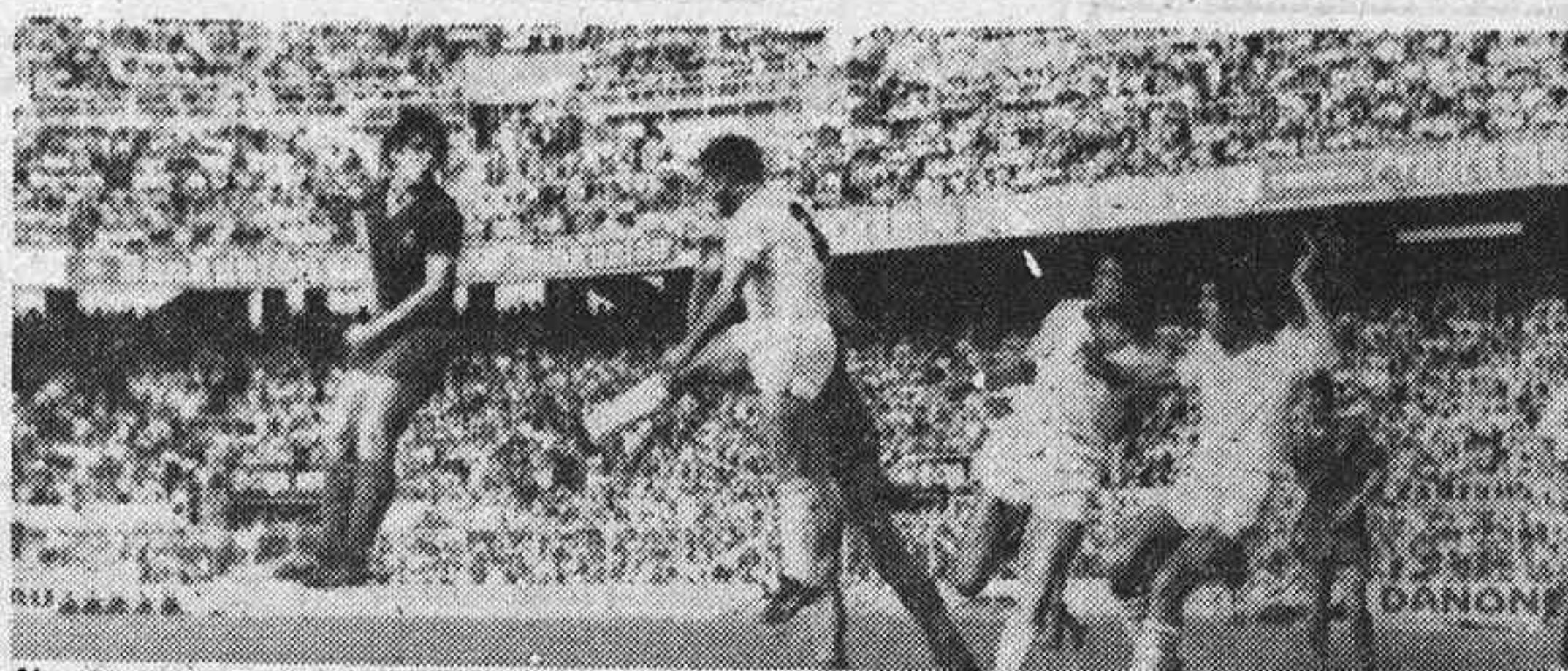

No tuvo ayer su tarde Santillana. El delantero centro madridista no marcó «su» gol.

los saltos a la desesperada del montañés y las desgarradas maneras de Roberto se fueron sucediendo los minutos, hasta que el catalán Tomeo se cansó, bien que le costó, y nos mandó a todos a

la calle. Una calle alegre, cargada de fiesta y un poco cansada por el ejetreo constante de la mucha gente que se ha venido hasta aquí para disfrutar de la feria. El Madrid pudo también disfrutar

de la victoria. Se la pusieron fácil. Pero dejó escapar absurdamente la oportunidad y acabó por amargarse la tarde.

Aurelio ALMAGRO

Ficha del 1-1

SEVILLA: Paco, Diosdado (minuto 59, Biri), Rivas, Nimo, San José, Alvarez, Juan Carlos, Yiyi, Scotta, Montero (minuto 59, Murúa), Bertoni.

REAL MADRID: Miguel Angel, Isidro, Sabido, Pirri (minuto 55, García Hernández), Camacho, Del Bosque, Angel, Stielike, Juanito (en el descanso, Rincón), Santillana, Roberto.

GOLES: 0-1. Primer córner que bota el Madrid. Lanza Juanito desde la derecha, e Isidro, de cabeza y sin oposición, marca. 1-1. Minuto 60. Nuevo saque de esquina, cuarto favorable al Sevilla, lanzado por Scotta. Como en el gol del Madrid, Yiyi, de cabeza y sin que nadie le estorbe, consigue la igualada.

ARBITRO: No se aclaró demasiado Tomeo Palanqués. Pasó por alto un puñetazo de Bertoni a Angel y no quiso saber nada de lo que ocurrió en las áreas. Expulsó a Juan Carlos en el minuto nueve de la segunda parte, por entrar

con dureza a Rincón; una tarjeta amarilla, en mi opinión, hubiera sido suficiente. En el minuto 80, tras consultar con un linier, anuló un gol de Santillana. Por lo visto, Isidro tocó la pelota con la mano. Por juego violento, amonestó a Scotta y a García Hernández. Con su reloj caprichoso, descontó seis minutos y veinte segundos en el primer período y cinco minutos y treinta segundos en el siguiente.

OTROS DETALLES

Tarde soleada, de agradable temperatura y de ambiente festivo. Pese a ello, no se acabaron de llenar las gradas del Sánchez Pizjuán. El Madrid vistió de azul y tuvo que escuchar en su contra los gritos clásicos que suelen dedicarle en los últimos tiempos. Luis de Carlos abandonó el palco presidencial.



INSTITUTO DE EMPRESA MADRID

**PROGRAMAS CORTOS
CURSO SUPERIOR DE TRANSPORTE INTERNACIONAL DE MERCANCIAS**

Duración: Tres días a la semana, de 18 a 22 horas (mayo-junio).

Dirigido a: Jefes de Tráfico Internacional, Directores de Import-Export, Jefes de compras extranjero, Responsables de Relaciones Exteriores, Directores de empresas de transporte, etc.

CURSO SUPERIOR DEL DEPARTAMENTO DE EXTRANJERO E INTERNACIONAL DE LA BANCA

Duración: Tres días a la semana, de 18 a 22 horas (mayo-junio).

Dirigido a: Responsables del Departamento de Extranjero o la División Internacional de Bancos, Cajas de Ahorro, etc.

Información y matrícula:

SECRETARIA DEL INSTITUTO

María de Molina, 13-15. Madrid-6
Teléfonos 261 83 62-261 83 50-262 81 00

CANODROMO MADRILEÑO
Carreras diarias y matinales festivos
ENTRADA LIBRE
VIA CARPETANA NUM 57

DIAGNOSTICO Y TRATAMIENTO PROBLEMAS SEXUALES
INTESEX
CENTRO DE TERAPIA SEXUAL
254 73 91
Solicite hora de consulta

PISOS Y APARTAMENTOS LLAVE EN MANO
en
Martín de los Heros, 43

GRUNDIG
La seguridad de un gran nombre.
Sólo en Distribuidores Oficiales

Luz de domingo

Los ojos deseados

SALVO un duelo entre los señores Plaza y Pes Pérez, sin más armas que el breve mástil donde ondean las banderitas del córner, nada podía apasionar más a la afición que ese terco forcejeo que se traen la «tele» y la Federación Española de Fútbol. Sólo que, en el primer caso, podría salir perdiendo uno de esos dos empecinados señores, y en el segundo, la que sale perjudicada siempre es ella, la sufrida afición, que aspira a ver partidos en la mágica pecera y permanece fiel al televisor hasta última hora, con «los ojos deseados» de los que hablaba, si bien con más altas miras, el poeta.

UNA maniobra burda, pero eficaz, ha impedido que se televisen dos partidos internacionales que apasionaban a millones de espectadores. Ni a propósito puede conseguirse algo más antipopular y hay que reconocer que el señor Porta, que no ha conseguido cosas demasiado estimables en su mandato, ha conseguido irritar gratuitamente a un enorme número de compatriotas, lo que no deja de ser estimable. Si no existieran señores encargados de la economía nacional, sería Porta el compatriota más odiado hoy por hoy entre el pueblo llano. Ese pueblo al que primero drogaron con fútbol y luego, bruscamente, le suprimieron la dosis. ¿Por qué se llevarán tan mal los dirigentes de la televisión y los de la Federación? Acaso tengan prisa en hacernos daño, ya que saben que no siempre van a estar en esos puestos y quieren habernos perjudicado lo suficiente cuando se vean obligados a abandonarlos.

DECIA mi inolvidable amigo Edgar Neville, refiriéndose a las llamadas cabezas parlantes, que la televisión nos mete en casa a gentes que siempre procuramos evitar en la calle. En las ocasiones en que quisieramos recibir la visita de veintidós muchachos y un señor de mediana edad, surgen dificultades y no viene nadie a casa. Están mal graduadas las presencias y las ausencias, pero está muy bien conseguida la ineptitud. Primero nos quitaron los partidos de Liga y ahora, para demostrar que saben superarse a sí mismas, nos arrebatan los internacionales. Qué carrera llevan. Y sin que nadie les pare.

Manuel ALCANTARA

ESTADIO SANTIAGO BERNABEU

Domingo 4 de mayo, a las cinco y media de la tarde

CAMPEONATO DE LIGA DE PRIMERA DIVISION

Club ATLETICO DE MADRID

REAL MADRID C. F.

Decimosexto partido de abono

VENTA DE LOCALIDADES:

Numeradas, taquillas interiores del estadio, puerta 42, el viernes y sábado, de 6 a 9 de la noche. Sábado y domingo, de 11 a 1.30 de la tarde.

De pie, exterior del estadio, taquilla 1, los mismos días y horas.

De todas clases, en el estadio, el domingo, desde las 4.15 tarde.

Señores socios del Real Madrid, carnet y recibo corriente.

AQUI

LA QUINIELA

INFORMACION SEMANAL

Automovilista - Fiscal - Contable - Social - Mercantil - Tributario - Gestiones administrativas de actualidad HACIENDA.— Las declaraciones de renta que resulten con una cuota a devolver deberán ser presentadas en el mes de julio próximo.

CANJES PERMISO DE CIRCULACION.— Hasta el miércoles día 30 podrán presentar el canje quienes no lo hubieran realizado. Con respecto a los recursos solicitando el levantamiento de precinto, serán solucionados cuanto antes.

TRANSPORTE DE MERCANCIAS PELIGROSAS POR CARRETERA.— Todo conductor de este transporte deberá ir provisto de una autorización especial y para obtenerla es preceptivo realizar un curso de capacitación.

IMPUESTO DE CIRCULACION.— El día 30 finaliza el plazo voluntario para realizar su pago. Pasada esa fecha se abonará con recargo.

BOLETIN INFORMATIVO.— Gratuitamente le enviaremos a quienes lo soliciten. Contiene las últimas matriculas al 31-12-1979 y otros muchos temas.

ESTADISTICA.— La última matrícula verificada hoy y correspondiente a Madrid es M-9756-DT.

OFICINAS TOLEDO

Central: Sagasta, 17. MADRID-4
 Avda. de la Albufera, 44; Avda. del Generalísimo, 78; Avda. de Reina Victoria, 13; Castelló, 111; Embajadores, 114; General Ricardos, 196; Gta. Ruiz de Alda, 5, y paseo de Extremadura, 72

Jornada 35 - 27-4-1980

1 ESPAÑOL-RAYO VALLECANO...	<input type="checkbox"/>	<input type="checkbox"/>
2 VALENCIA-BARCELONA.....	<input checked="" type="checkbox"/>	<input type="checkbox"/>
3 AT. BILBAO-ALMERIA.....	<input type="checkbox"/>	<input type="checkbox"/>
4 AT. MADRID-BETIS.....	<input type="checkbox"/>	<input type="checkbox"/>
5 SEVILLA-REAL MADRID.....	<input checked="" type="checkbox"/>	<input type="checkbox"/>
6 MALAGA-SALAMANCA.....	<input type="checkbox"/>	<input checked="" type="checkbox"/>
7 BURGOS-REAL SOCIEDAD.....	<input type="checkbox"/>	<input checked="" type="checkbox"/>
8 GIRONA-HERCULES.....	<input checked="" type="checkbox"/>	<input type="checkbox"/>
9 PALENCIA-OVIEDO.....	<input checked="" type="checkbox"/>	<input type="checkbox"/>
10 CADIZ-VALLADOLID.....	<input type="checkbox"/>	<input checked="" type="checkbox"/>
11 CASTILLA-GRANADA.....	<input checked="" type="checkbox"/>	<input type="checkbox"/>
12 D. CORUÑA-CELTA.....	<input type="checkbox"/>	<input type="checkbox"/>
13 TARRAGONA-ALAVES.....	<input type="checkbox"/>	<input type="checkbox"/>
14 HUELVA-CASTELLÓN.....	<input checked="" type="checkbox"/>	<input type="checkbox"/>

Se recaudaron 1.036 millones de pesetas, y parece que esos millones crearán premios millonarios. Al final de la primera jornada de escrutinio aparecieron 26 «acortos», 796 «treces» y 11.023 «doces». Pensamos que el reparto final puede ser éste:

- 14
- 50, que cobrarían 3.798.000 pesetas.
- 13
- 1.600, con premios de 118.700.
- 12
- 22.000, que percibirían unas 8.630 pesetas.

Primera División

La Real se va

Burgos, 1; Real Sociedad, 3

Sin emplearse a fondo, la Real Sociedad no tuvo ningún problema para derrotar claramente al Burgos. A los 11 minutos de juego ya ganaba la Real por dos tantos de diferencia. El primero de ellos a los seis minutos, por medio de Satrustegui a centro de Amiano. El segundo a los 11 minutos, en un centro de Zamora, que remata de nuevo Satrustegui a la red.

El Burgos no perdió la fe en remontar el partido, y a los 20 minutos consigue acortar distancias López. Parecía que el Burgos podía empatar el partido, pero la defensa norteña, muy segura y eficaz, cortaba todas las jugadas que se producían en su área. Además el meta Arconada era prácticamente imbatible.

En la segunda mitad, a los 57 minutos, la Real consiguió el definitivo tercer tanto, al transformar López Ufarte un penalty que Valdez hizo a Satrustegui.

Para colmo de males, en el minuto 60, López es expulsado por doble amonestación, dejando al Burgos sin posibilidades de reacción.

La Real, sin esforzarse mucho, ha conseguido la victoria, practicando un fútbol muy fuerte en defensa y una velocidad increíble en los contraataques.

El Burgos quedó cariacontecido después de los goles realistas y terminó por hundirse totalmente.

Mal arbitraje de Negreira. Amonestó a Zamora, aparte de la expulsión de López.

BURGOS: Maté, Gómez, Blanch (Rubinán), Cortés, Esnaola (Pascual), Valdez, Navarro, Carreño, Vitoria, López, Adorno.

REAL SOCIEDAD: Arconada, Celayeta, Cortabarría (Goriz), Gajate, Alonso, Olaizola, Amiano (Gatzelu), Diego, Satrustegui, Zamora, López Ufarte.

Athletic, 3; Almería, 0

El partido fue de escasa calidad. Ambos equipos tuvieron más oportunidades de marcar. El equipo bilbaíno jugó mejor en todas sus líneas por lo que su triunfo es merecido.

El primer gol lo marcó Carlos, en el minuto veintinueve. Argote se coló por la derecha, centró y el ariete, de cabeza, acertó. En el minuto treinta y tres, Dani aprovechó un mal entendimiento de la zaga andaluza y logró el segundo tanto.

En el segundo tiempo el juego continuó con la misma potencia de los dos equipos. El Almería no se entregó

nunca y buscó mejor resultado. El equipo local se defendió con orden y contraatacó con velocidad. Cuando faltaban tres minutos para el final, un pase de Sarabia lo controló Dani, se hizo un autopase por encima de un defensor y de volea empalmó un fuerte disparo que sorprendió a César. Un verdadero golazo que recibió la ovación desde los graditorios.

Aún el Almería pudo acortar distancias, pero el balón no entró en última instancia.

Dirigió el encuentro el castellano Lamo Castillo que no tuvo complicaciones en su arbitraje. Siguió muy de cerca el juego.

César, Lobato, Garay, Rolón y Murúa destacaron en el Almería. En el equipo vasco los mejores fueron Alesanco, por su seguridad, y algunas jugadas individuales de Argote.

ATH. BILBAO: Aguirreoa, Urquiga, Goicoechea, Alesanco, Guisasaola, Villar, Gallego (Sarabia), Dani, Carlos y Argote.

ALMERIA: César, Paniagua, Piñero, Pérez Contreras, Maxi, Corral, Garay, Lobato, Martínez, Rolón y Murúa.

Valencia, 1; Barcelona, 1

A pesar de su dominio total y absoluto durante los 90 minutos, el Valencia no pudo vencer a un Barcelona que se encerró a cal y canto en defensa de su marco, renunciando casi siempre al ataque, especialmente a partir del minuto 44, cuando un pase largo de Rexach lo controló Simonsen, quizá en posición de fuera de juego, avanzó completamente solo hacia Pereira y fusiló prácticamente el gol azulgrana.

El Valencia dominó en todo momento, creando sus jugadores muchos peligros ante el marco de Artola, que se está erigiendo en el auténtico salvador

de su equipo. El meta del Barcelona realizó sensacionales paradas, que impidieron la que hubiera sido, sin duda, justa victoria local. El Valencia, bien conducido por Bonhof y Subirats, puso cerco a sus rivales, que se dedicaron a una defensa total, eludiendo el riesgo del ataque, en un planteamiento ultradefensivo que restó al juego toda su posible brillantez.

El tanto del empate se produjo a los 76 minutos, cuando Saura fue objeto de penalty y Kempes lo lanzó con la zurda, durísimo, batiendo a Artola, que incluso llegó a tocar el balón. En

resumen, un Barcelona decepcionante, dedicado exclusivamente a no perder.

Arbitró el andaluz Alvarez Marguenda, que no convenció. Enseñó tarjetas a Ramos, Albadalejo, Olmo, Miqueli, Rexach y Carrete.

VALENCIA: Pereira, Carrete, Higinio, Tendillo, Botubot, Solsona, Saura, Bonhof, Kempes, Subirats (Vilarodá), Pablo.

BARCELONA: Artola, Ramos, Miqueli, Olmo, Albadalejo, Costas (Landáburu), Simonsen, Rexach, Canito, Martínez, Ramírez.

Málaga, 0; Salamanca, 3

Con gritos de «tongo, tongo» respondieron los aficionados malaguistas al presenciar el partido desastroso que ofrecieron los dos equipos.

El primer tiempo fue de dominio alterno, pero con mayor acierto del equipo salmantino, que se aprovechó de la desgana y falta de ilusión de los jugadores malacitanos. La defensa unionista controlaba fácilmente los tímidos ataques andaluces y sus marcajes eran muy efectivos. Además, el Salamanca contraatacaba con peligro. Así, a los 14 minutos, el malaguista

Juan Carlos consigue el primer gol charro, al introducir el balón en su propia meta. El segundo llegó a los 45 minutos, por medio de Brizzola, al aprovechar un fallo del meta Corral.

En el segundo tiempo el Málaga no hizo nada por evitar la derrota, al quedar a merced del Salamanca, que de nuevo consigue batir a Corral, a los dos minutos, al lanzar una falta Corominas. Con el tercer gol el partido quedó sentenciado. Los jugadores de ambos equipos se dedicaron a esperar tranquilamente el final del partido.

Arbitró Mayoral, que estuvo bien. Amonestó a Juan Carlos y Santy, del Málaga, y expulsó a Pedraza en el minuto 15 del segundo tiempo por doble amonestación.

MÁLAGA: Corral, Aréaz, Salguero, Muñoz, Heredia, Juan Carlos (Nacho), Miqueli, Filgueiras, Megido, Orozco (Collantes), Santy.

SALAMANCA: D'Alessandro, Pedraza, Bustillo, Balbino, Corominas, Teixidor, Murillo (Abad), Enrique, Brizzola (Carmelo), Diarte, Tomé.

LOPEZARIAS LA CASA DE LAS ESTANTERIAS

Víctor Pradera, 31 MADRID-8 Teléfono 247 83 70



ESTANTERIAS EN GRAN VARIEDAD DE MODELOS EN METALICO Y MADERA

Especialidad en farmacias, comercios, archivos, almacenes, etc. Llamando al 247 83 70, un perito le visitará y daremos presupuesto sin compromiso

ENTRE SOMOSAGUAS Y LA CASA DE CAMPO (HUMERA)

48 UNICAS PARCELAS EN LA URBANIZACION VEREDA DE LOS PINOS

ULTIMA PARCELACION EN LA ZONA

- Totalmente urbanizada
- Parcela mínima 2.500 m²
- Precio muy interesante
- Facilidades de pago

Urbis Urbisco

INFORMACION Y VENTA MENENDEZ PELAYO 71 Tfn 2510100

PADILLA 30 Tfn 2769097

La garantía en la construcción

RESTAURANTES VALENTIN, S.A.

80 años a su servicio

VIEJO VALENTIN

Sus platos del día
 Aparcamiento
 San Alberto, 3. Tels. 2310036-2310148

NUEVO VALENTIN

EL RESTAURANTE DE LOS DIRECTORES DE EMPRESA
 Concha Espina, 8. Tels. 2597555-7416

LOS PORCHES

EN UN PAISAJE INCOMPARABLE
 Abierto todo el año
 Paseo Rosales, 1. Teléfono 2477053

RESIDENCIA VALENTIN

APARTAMENTOS - CAFETERIA
 Av. Concha Espina, 55. Tel. 2594600

VALENTIN CASTILLA

COMIDAS DE NEGOCIOS
 BANQUETES - REUNIONES
 Avda. Generalísimo, 87. Tfn. 2703947

Pronóstico

1 BARCELONA-R. VALLECANO...	<input checked="" type="checkbox"/>	<input checked="" type="checkbox"/>	<input type="checkbox"/>
2 ALMERIA-VALENCIA.....	<input checked="" type="checkbox"/>	<input checked="" type="checkbox"/>	<input type="checkbox"/>
3 R. ZARAGOZA-AT. BILBAO ..	<input checked="" type="checkbox"/>	<input checked="" type="checkbox"/>	<input type="checkbox"/>
4 BETIS-LAS PALMAS.....	<input checked="" type="checkbox"/>	<input checked="" type="checkbox"/>	<input type="checkbox"/>
5 R. MADRID-AT. MADRID.....	<input checked="" type="checkbox"/>	<input checked="" type="checkbox"/>	<input checked="" type="checkbox"/>
6 SALAMANCA-SEVILLA.....	<input checked="" type="checkbox"/>	<input checked="" type="checkbox"/>	<input type="checkbox"/>
7 REAL SOCIEDAD-MALAGA.....	<input checked="" type="checkbox"/>	<input checked="" type="checkbox"/>	<input type="checkbox"/>
8 HERCULES-BURGOS.....	<input checked="" type="checkbox"/>	<input checked="" type="checkbox"/>	<input type="checkbox"/>
9 GIRON-ESPAÑOL.....	<input checked="" type="checkbox"/>	<input checked="" type="checkbox"/>	<input type="checkbox"/>
10 SANTANDER-OVIEDO.....	<input checked="" type="checkbox"/>	<input checked="" type="checkbox"/>	<input checked="" type="checkbox"/>
11 VALLADOLID-ELCHE.....	<input checked="" type="checkbox"/>	<input checked="" type="checkbox"/>	<input type="checkbox"/>
12 ALBECIRAS-CADIZ.....	<input checked="" type="checkbox"/>	<input checked="" type="checkbox"/>	<input checked="" type="checkbox"/>
13 GRANADA-OSASUNA.....	<input checked="" type="checkbox"/>	<input checked="" type="checkbox"/>	<input type="checkbox"/>
14 CELTA-CASTILLA.....	<input checked="" type="checkbox"/>	<input checked="" type="checkbox"/>	<input type="checkbox"/>

500 VACANTES

Cuerpo general administrativo de la Administración Civil del Estado. Requisitos: 18 años; bachiller superior o equivalente. Instancias, hasta 28-5-80. Pida programa y modelo oficial de instancia enviando 50 pesetas en sellos franqueo. Gratuito si nos visita. Disponemos de las contestaciones ajustadas al temario. Iniciamos clases el 5-5-80

SENPA

Mandamos a vuelta de correo contestaciones y cuadernos de ejercicios ajustados al programa. Turnos de clases en mañana y tarde

Estamos preparando para: Ministerios, Cajas de Ahorro, Banca oficial y privada, Universidad Complutense de Madrid, INS (MDS y SS), Instituto Nacional de Investigaciones, Universidad a distancia, Consejo Superior de Investigaciones Científicas, administrativos de Seguridad del Estado



Alquilamos máquinas nuevas de escribir para exámenes, oficinas y domicilio

Génova, 12, 2.º MADRID-4
 Teléfonos 4196769 y 4197843

ESTADIO VICENTE CALDERON

Miércoles día 30 de abril de 1980, a las ocho y media de la noche

COPA DE S. M. EL REY — CUARTOS DE FINAL

REAL VALLADOLID DEPORTIVO contra CLUB ATLETICO DE MADRID

VENTA DE LOCALIDADES: En los centros de EL CORTE INGLES (planta caballeros) de Preciados, Goya, Generalísimo y Princesa, hoy, LUNES 28, y mañana, MARTES 29, de ONCE a DOS de la mañana y de CINCO a OCHO de la tarde, y el MIÉRCOLES 30, de ONCE a DOS de la mañana.

En las taquillas del estadio Vicente Calderón, hoy, LUNES 28, y mañana, MARTES 29, de CINCO a NUEVE de la tarde, y el MIÉRCOLES 30, desde las ONCE de la mañana, sin interrupción.

ESTE PARTIDO NO ES DE ABONO

Los señores abonados podrán ocupar sus localidades habituales, adquiriendo previamente una ENTRADA ESPECIAL para su correspondiente abono.

NIÑOS MENORES DE 14 AÑOS 100 ptas.
 RECIBOS DE SOCIOS: Corte de cupón número 21



MEYBA equipa al ATLETICO DE MADRID

El Rayo no logró puntuar en Sarriá...

Otra vez en peligro

- Un gol de Ayfuch dio el triunfo y quizá la permanencia al Español

Ficha del 1-0

ESPAÑOL: Urruticoechea, Lanchas, Verdugo, Molinos, Ayfuch, Padilla, Fortes (Cuesta), Zuñiga, Morel, Vilches (Huertas) y Marañón.

RAYO VALLECANO: Mora, Anero, Tanco, Uceda, Custodio, Rocamora (Luna), Mate (Rial), Clares, Morena, Marian y Salazar.

GOL: 1-0. El único gol del encuentro fue marcado cuando corría el minuto

trece de la segunda parte. Se produce como consecuencia de un cabezazo de Ayfuch, al recoger un centro de Molinos.

ARBITRO: Dirigió el encuentro el colegiado murciano Franco Martínez, que tuvo una nefasta labor, ampliamente protestada por el respetable, que le reclamaba dos penalties en el área visitante, que el colegiado pasó por alto.



En presencia del ex atlético Vilches, el lateral rayista Rocamora despeja un balón. El Rayo no pudo alcanzar ni siquiera un punto en Sarriá, por lo que los próximos partidos volverán a ser dramáticos y decisivos

BARCELONA, 27. (Crónica especial de agencia Mencheta.)—Sobre el campo de la avenida de Sarriá rondó el fantasma del descenso, ya que tanto españolistas como vallecanos se encontraban en una situación peligrosa, por lo que ambos equipos necesitaban los puntos para salir cuanto antes de la zona de los sustos. Para los blanquiazules, su valioso triunfo de la jornada anterior en Alicante les dio una moral que iban a necesitar para tratar de superar a un Rayo que, con victoria en casa ante el Valencia, venía a Sarriá a lograr por lo menos un empate, y con ello endosar a su inmediato rival un negativo que pudiera complicarle las cosas. Por tanto, el equipo que en la tarde de ayer se alzase con la victoria ya podía considerarse prácticamente salvado, y de no producirse sorpresas, alejado de la zona de descenso. Ello hizo que fuese un encuentro dramático, pudiendo inaugurar el marcador el Español en el primer minuto de juego, al recibir Marañón un precioso pase de Vilches, pero el remate del extremo salió rozando la base del poste izquierdo.

El Rayo, acorralado

El cuadro blanquiazul, a partir de entonces, acorraló por completo al equipo madrileño, que se vio agobiado por la

insistente presión local. En el minuto siete se produjo en el área rayista una jugada que el público reclamó como penalty, al ser zancadilleado Vilches por Uceda, sin que el colegiado señalase nada, por lo que se ganó las protestas del respetable.

A partir del minuto veinte, los ataques del Español ya no fueron tan insistentes, pasándose a jugar principalmente en el centro del campo, aunque casi siempre en la parcela visitante. El Rayo apenas se acercaba a la puerta de Urruti, y sólo se pueden contabilizar durante la primera mitad dos remates de Morena, uno de ellos de cabeza, que detuvo sin problemas el cancerbero españolista.

Poco más dieron de sí estos movidos cuarenta y cinco minutos, aunque a dos del descanso, un pase en profundidad de Marañón a Morel, con tiro final del paraguayo, lo desvió con apuros Mora a córner, llegándose al término de la primera parte sin que funcionara el marcador, a pesar de que el Español, por dominio y presión, pudo haberlo inaugurado. Pero el poco acierto en los remates hizo que el Rayo pudiese conservar el empate inicial.

Se reanudó el partido, sin que de nuevo se produjeran cambios en ninguno de los dos equipos, y de nuevo el

Español volcado sobre el área rayista, hasta que a los trece minutos llegó el gol de Ayfuch, jugando a partir de entonces los vallecanos algo más adelantados, aunque sus atacantes estuvieron muy desdibujados, ya que tanto Clares y Salazar por los extremos, como el goleador Morena por el centro no encontraban ocasiones de gol, al estar estrechamente marcados por Lanchas, Verdugo y Ayfuch, respectivamente.

Los ataques del Español ya no se producían con tanta insistencia, y por su parte, a los madrileños se les veía incapaces de conseguir un gol, a pesar de que su entrenador sacase a Rial para dar más mordiente a su vanguardia. A medida que iban transcurriendo los minutos el juego bajaba en calidad, con un Español que se conformaba con su mínima ventaja, a pesar de lo cual pudo haber aumentado el marcador a los treinta y ocho minutos, cuando Ayfuch conectó un cabezazo que dio en el larguero. Y se llegó al final del partido entre los aplausos del público, que veía a su equipo fuera de la zona de descenso, mientras que el Rayo Vallecana deberá mantener una dura pugna con el Hércules para decidir cuál de los dos equipos permanece la próxima temporada en Primera División, aunque mucho deberán mejorar los rayistas, sobre todo de cara al gol, para no verse superados por los alicantinos.—MENCHETA

★ ★ ★ ★ ★

Estos son "LOS SEIS FABULOSOS" de la semana.

ARCONADA	REAL SOCIEDAD
LOPEZ UFARTE	REAL SOCIEDAD
OLAIZOLA	REAL SOCIEDAD
ARTOLA	BARCELONA
URRUTICOECHEA	ESPAÑOL
BRANDY FABULOSO	PALOMINO & VERGARA

EN LA CLASIFICACION SEMANAL PARA EL 9.º "TROFEO FABULOSO" - Temporada 79-80- YA SE DISTINGUEN LOS FABULOSOS DEL FUTBOL ESPAÑOL.

Y, como siempre, en BRANDY "El Distinguido" DE TODOS "LOS ENCUENTROS" es...

BRANDY FABULOSO

"el sabor del éxito"

Palomino & Vergara. Jerez.

★ ★ ★ ★ ★

En un gran partido, el Atlético (3-1) venció al Betis, pero los dos jugaron...

De cine

- Dirceu, otra vez maestro.
- Rubio, Leal y Cano marcaron los goles locales, y Sierra, en propia meta, el bético.
- A un minuto del final, expulsión de Rubén Cano, y lluvia de almohadillas con escándalo incluido.

ANTE todo, y para que no se me olvide, debo escribirlo con urgencia: sí, señor, el de ayer en el Calderón fue un partido de fútbol. Ganó el Atlético porque su dominio cristalizó en tres goles, jugando el mejor encuentro del año. Pudo ganar el Betis, que hizo una segunda parte fabulosa, con un fútbol valiente, arriesgado, profundo y bello, al que sólo faltó la guinda del gol. Pero no crean que se debe decir aquello de un tiempo para cada cuadro. No. El Atlético fue un señor equipo todo el tiempo y el Betis lo mismo. Y en los momentos en que uno de los dos jugaba más y mejor, el otro se defendía con orden, contratacaba con clase y peleaba con denuedo. Para el fútbol que en España se lleva hoy, el de ayer fue un encuentro serio, entretenido, bien jugado, con muchos atibos de calidad y emoción a raudales. Levanto, pues, mi sombrero por los dos. Vencedor y vencido lo merecen.

El Betis, está claro, no vino a empatar al Calderón. Vino a ganar. Tuvo la mala suerte de que el Atlético de Dirceu empieza a ser otro. Un Atlético que juega, corre, lucha y engarza su fútbol hacia el área contraria, con color a gol.

Pudo marcar el Betis a los ocho minutos, en una volée sensacional de Benítez, que se estrenó en el larguero de la portería de Navarro, y marcó el Atlético en un balón absurdo que perdió Cardenosa ante Dirceu —¡qué gran partido otra vez el del interior brasileño!—, y que el pequeño jugador envió con pelos y señales de gol a Rubio y éste no desperdició. El gol dio a las al Atlético. Dirceu llevaba el peso y la batuta. La defensa se iba asentando y, por delante, Marcos, trabajador e inteligente en todo momento; Cano, bullicioso y rápido, y Rubio, hábil, driblador y valiente, traían en jaque a Peruena y los suyos. Pudo Marcos hacer el 2-0 y también Rubén Cano en esos minutos de agobio bético, como a los veintitrés y treinta y cuatro minutos, Cardenosa —paradón a bocajarro de Navarro— y Morán, con nueva y decisiva intervención en extremis del meta atlético, pudieron empatar el marcador. Un primer tiempo de estilo, de fútbol incisivo, sin conservadurismos, sin inhibiciones. Otra cosa.

El golazo de Leal

NOS hacíamos cruces. Estábamos pasándolo bien y se veía fútbol. Y nada más comenzar la segunda mitad, la maratón particular de Quique, que se va de todo y de todos por potencia, llega a la frontal bética y deja a Leal. El toledano recibe, controla, amaga a la izquierda y cuando Eñaola se va hacia ese lado, le mete la pelota por el centro de disparo alto y parabólico. Estruendo en el estadio, alegría exultante del autor del gol y las gradas un clamor. Pero ¡acaso el Atlético bajaría sus efectivos y se conformaría? No. Y ahí radicó la sorpresa. El Atlético

seguía buscando el gol, conducido, pilotado por ese futbolista de categoría mundial que es Dirceu, ayudado por Leal en mayor medida, porque ese gol le dio moral y seguridad. Y entre los minutos tres y veinte, el Atlético dominó, aplastó al Betis en su área, sin dejarle respirar. Y le hizo otro gol, el anulado. Y creó situaciones de escalofrío. Pero el Betis no quería morir sin mostrar su capacidad y su categoría de gran equipo. El Betis, valiente —prueba de ello son los cambios de Alabanda por Vital y Gerardo por Cabezas—, toma las riendas. Cardenosa juega a placer. Benítez es un torbellino. Gordillo presiona por el ala izquierda y ahora es el Atlético el que debe resignarse a defender con arrojo y vergüenza torera. Llega el gol desgraciado de Sierra. En ese minuto veinte, empieza el sufrimiento «colchonero». Se va Marcos, agotado, y sale Bermejo. Poco después, Leal, por fin aplaudido, cede a Guzmán su lugar. El Betis acocha, aprieta, pero no ahoga. Tiene dos ocasiones molares, pero las desperdicia. Y la fuerza se van acabando lentamente, de forma paulatina e inexorable. A siete minutos del final, Dirceu es objeto de falta. Pone el balón en las botas de Cano, la defensa bética pide fuera de juego y queda quieta y el delantero centro rojiblanco sentencia el partido a ocho minutos del final. Todo estaba decidido. Habíamos presenciado un auténtico encuentro de fútbol. Y ya me iba del campo cuando ocurrió. Cano recibe un balón y pierde el control. Ve que se le escapa la pelota y fuerza la zancada. Choca con Peruena. Caen. Condón Uriz señala falta contra el Atlético, en el medio campo del Betis! Faltan dos minutos. Cano se levanta y se dirige a Peruena. El colegiado expulsa a Rubén Cano. Y se arma la tremolina.

No puede ser

YO no sé si Rubén Cano partirá la cara a Peruena. No lo sé. Si sé el daño que a un minuto del final, con el partido ganado, puede hacer, una vez más, por no contenerse a tiempo, a su club, con un partido como el del domingo ante el Real Madrid en el Bernabéu. El club debe castigar su gesto, como el de marcharse a la caseta parándose, haciendo gestos y riéndose, con lo que desató las iras del respetable hacia el colegiado. Cano es amigo mío. Sé de su temperamento y de su coraje. Sé de su valentía y lo que aguanta en las áreas. Es su sino. Otros tienen otra cruz. Pero tiene que aprender a contenerse, contar ovejas, mirar al reloj, pensar, darse un segundo de pausa; cualquier cosa menos dejarse llevar por el desenfreno de un segundo. Su historial de expulsiones se amplía y ya es grave. Se está haciendo con una fama que no le beneficia y sólo le trae complicaciones y disgustos. Pero, ¿es que no hay forma de metérselo en la cabeza?

Juan Manuel GOZALO

Ficha del 3-1

AT. DE MADRID: Navarro, Ruiz, Arteche, Pereira, Sierra, Dirceu, Quique, Leal (Guzmán), Marcos (Bermejo), Rubén Cano y Rubio.

BETIS: Eñaola, Gerardo (Hugo Cabezas), Peruena, Biosca, Gordillo, Pozo, Alabanda (Vital), Cardenosa, Morán, López y Benítez.

ARBITRO: El colegiado navarro Condón Uriz. El público, que está siendo manejado y conducido por caminos de incredulidad y desmadre, se enfada con él en varias ocasiones, incluso por cuestiones nimias y con un marcador claro para el Atlético. El denominado respetable está susceptible de tal forma que ya no cree en nada. Al seguidor se le está lavando el cerebro y haciéndolo creer que no hay nada respetable y lo protesta todo. El partido de ayer era

difícil. Condón Uriz cometió algunos errores sin demasiada trascendencia. No dio por válido un gol de Rubio porque, me parece, el balón había salido antes de entrar Marcos. No concedió penalty a Leal en una jugada en la que se produjo agarre y choque entre dos jugadores. Y hubo invasión final de almohadillas cuando en el minuto 43 expulsó a Rubén Cano, al parecer por soltar la lengua a destiempo.

Para mí, la actuación del navarro fue correcta, con los citados errores de importancia relativa. Pero es que, señores, el fútbol español está fuera de sitio, de tono y de lugar. El final de Liga, si esto sigue así, puede ser un drama.

GOLES: Minuto 8: Roba Dirceu un balón a Cardenosa, amaga el pase en profundidad a Rubén Cano y, cuando

Peruena se vence, envía perfecto y medido a Rubio, que, solo, avanza y marca de tiro raso que aún llega a tocar Eñaola. Minuto 46: Prodigiosa jugada de Quique desde su propia área pequeña. Al llegar a la bética envía en horizontal un tiro con efecto. Golazo. Leal, exultante de alegría, acude a fundirse en un abrazo con su gran amigo el doctor Ibáñez. Minuto 65: Avanza Gordillo y, con las fuerzas justas, centra sesgado. Navarro pide el balón, pero Sierra, en su ansia por despejar, introduce el balón en propia meta. Minuto 39: Falta a Dirceu. Este, de maestro, envía por encima de la defensa bética; recoge Cano, dribla a Eñaola y marca a puerta vacía. **INCIDENCIAS:** Tarje-

tas amarillas a Vital y Cabezas en el Betis por protestar el tercer gol atlético. También la mereció con creces Gerardo por sus repetidas faltas a Rubio. Tarjetas a Quique por perder tiempo, Arteche por protestar y roja a Rubén Cano por hablar. Al final del partido, y según me dijo un directivo atlético que venía de la caseta, el árbitro expulsó a Cano porque éste, tras una entrada de Peruena, le dijo: «¡Negro, te voy a partir la cara!» Si, en efecto, fue por eso, se debe pensar en desconsideración hacia un contrario que quizás acarree suspensión para el delantero atlético. La falta de Peruena y la expulsión de Cano dieron lugar al lanzamiento masivo de almohadillas y la irritación de gran parte del público. Y el marcador señalaba tres a uno para el Atlético...



Gordillo atacó bien y defendió regular, quizá porque, por su parte, el Atlético no atacó demasiado. El lateral bético, que dicen ya es prácticamente madridista, ha cometido involuntario del gol de su equipo y mostró sus cualidades. No aquí, claro, que cuando hace con evitar que Pereira se le caiga encima. El hombre, por la cara, le da un ver negro



Tren humano. La máquina, Leal; Pozo, primer vagón. Dirceu, la máquina verdadera del Atlético, quiere adelantar posiciones. Como furgón de cola, Gordillo, de arriba y el árbitro, que le dice que siga. Todo un poema...



A ropa, que hay poca. Arteche, Peruena, Rubén Cano y Gordillo se deshacen la madeja. Fue un remate del central rojiblanco, con tal ímpetu que arrolló a los defensores. No ocurrió nada

En la sala de prensa, «temperamento» Domingo

Marcel: «El árbitro «marcó» a Rubén y Arteche»



Marcel entró a la sala de prensa algo excitado. La expulsión de Rubén Cano en los instantes postreros del partido fue la razón: Se le preguntó respecto a este hecho y sobre la labor arbitral en general, y comentó indignado: «No me ha gustado la expulsión de Rubén, pero no sé lo que ha pasado. Habló con Peruena, pero no tengo conocimiento de lo que charlarían entre ellos. Si afirmo que un árbitro debe aguantar las palabras que se digan los jugadores». Le dijimos a Marcel Domingo que, si hubo insultos, un colegiado debe penalizar esos hechos, y el preparador local añadió: «Sí; pero es que el árbitro ha «marcado» durante todo el encuentro a Rubén y a Arteche. Por ejemplo, a Arteche no le ha pasado ni una». En esos momentos, Alfonso Azuara, informador de Radio Nacional, le cuestionó al entrenador rojiblanco lo siguiente: «¿Y cómo puede un colegiado marcar a un jugador?» Domingo estaba enfadado, era claro, con la actuación arbitral, y contestó que no quería hablar más del tema arbitral. Pero el reportero insistió en su pregunta, aduciendo que si un entrenador lanza una «piedra» como ésta, pues que explique me-

por su afirmación y no esconda «la mano», y Marcel, que, como decimos, estaba alterado, insistió igualmente en que no decía más sobre el tema. Se repitió esto durante varias veces, y el preparador francés se levantó y alzó la voz contra el informador de RNE, diciendo que hablaría de lo que quisiera y contestaría cualquier pregunta, pero que no quería decir nada más del arbitraje. Salió de la sala, por un momento, el informador, y se le comentó a Marcel que, ya más relajado, él podría contestar a esa tan repetida cuestión, y culminó: «Ya he dicho que no, y no acepto que un señor me repita con esa insistencia una cosa de la que no quiero seguir hablando, porque le mando a hacer puñetas». Nuestro compañero había vuelto, le oyó y se reprodujeron las escenas violentas y desagradables. Por fin, Marcel habló del partido: «Hemos jugado muy bien. Ganamos con justicia ante un gran rival, el mejor que he visto desde que soy entrenador del Atlético. Hemos progresado; el equipo ha cambiado mucho, y lucha mucho aquí y fuera. Me gusta cómo juegan mis hombres, pero aún no lo hacemos perfectamente». Y terminó el coloquio con estas palabras de Marcel: «Y digo que soy el entrenador que más palos he recibido siempre, pero nunca me he alterado y he aceptado todo: críticas buenas, regulares y malas. Tenemos que opinar respecto a esa discusión explicada que Marcel Domingo tiene razón al decir que si no quiere hablar más de una cosa, pues está en su derecho. Pero también hemos de afirmar que el entrenador rojiblanco debe enfadarse menos, lo cual es un hábito en él, y que cuando diga una cosa grave, como la del «marcaje» del colegiado a dos de sus jugadores, debe aclararla o no decirlo».

Carriega se refirió en principio a las posibilidades «ueñas» de su equipo: «Jugué con Vital y Cabezas, dos delanteros centro, en la última fase del partido porque nos interesaba lograr un punto y nos daba igual perder por dos que por tres o cuatro goles. Con esta derrota no hemos perdido todas las probabilidades de jugar la próxima Copa de la UEFA, aunque lo tenemos más difícil». Del juego de sus hombres explicó: «En la primera mitad dominó el Atlético, pero en ella contamos con tres claras oportunidades de marcar. En la segunda fuimos superiores nosotros, pero no tuvimos suerte». Del Atlético afirmó: «Jugó mejor de lo que me habían dicho, y tiene un



hombre, Dirceu, que lleva puesto un motor. No para de correr. Es un gran jugador. Tomás GONZALEZ

CURSOS DE INGLES EN 4 SEMANAS

A todos los niveles. Con sólo 15 horas de clase diarias aprenderás más que con otros sistemas en un año. En nuestros Centros o en su casa o empresa. Asista toda la 1ª semana a demostraciones gratis y sin compromiso y vía eficaz. Nuevos grupos el 5 y 6 de mayo y los primeros días de todos los meses. **ACADEMIA N. POLITECNICA** Carrera S. Jerónimo 11 (Centro) y Fdez. de los Ríos 95 (en boca Metro, Moncloa). Teléfonos 232 75 35-449 61 45 (Estamos a final del s. XX: aprenda con métodos de nuestros tiempos).

CALENDARIO DEL CONTRIBUYENTE



Aviso especial para el mes de ABRIL

El día 30 de Abril finaliza el plazo para presentar las declaraciones-liquidaciones de los siguientes Impuestos:

A) IMPUESTO SOBRE EL PETROLEO, SUS DERIVADOS Y SIMILARES

Declaración-liquidación a presentar en la Delegación de Hacienda correspondiente, o entidad colaboradora de recaudación, por las Agencias Comerciales de CAMPSA, de las cuotas devengadas por este Impuesto durante el 1º trimestre de 1.980.

Los demás contribuyentes sujetos a este Impuesto, es decir, cuando esta condición recaiga en cualquier persona natural o jurídica distinta de CAMPSA, presentarán las referidas declaraciones-liquidaciones en la Agencia Comercial de CAMPSA que les corresponda, en el mismo plazo y por el periodo ya indicado. (O.M. de 21.3.80 BOE del 31 de Marzo).

retenidas a cuenta de este Impuesto correspondiente al periodo indicado.

Están obligados a presentar esta declaración las Sociedades y demás Entidades y los Empresarios individuales, Profesionales y Artistas que estén sometidos al régimen de estimación directa, por las retribuciones que hayan abonado como rendimientos del trabajo personal, de actividades profesionales o artísticas y del capital mobiliario.

Pago fraccionado - 1º trimestre 1980

Declaración-liquidación a presentar por Empresarios individuales, Profesionales y Artistas sometidos al régimen de estimación directa, por los rendimientos obtenidos en el periodo indicado.

Los Empresarios, Profesionales y Artistas que tributen por el régimen de estimación objetiva singular, no presentarán ninguna de estas declaraciones hasta el mes de julio (declaraciones semestrales).

B) IMPUESTO SOBRE LA RENTA

Retenciones 1º trimestre 1980

Declaración-liquidación de las cuotas

CONSULTE CUALQUIER DUDA EN LA OFICINA DE INFORMACION DE SU DELEGACION DE HACIENDA.

Ya no es cuestión de dinero. Sólo es cuestión de decisión.

Su SEAT 127* por:

10.500

PESETAS MENSUALES.

DURANTE ABRIL Y MAYO



Concesionarios SEAT

*En todas sus versiones de 2, 3, 4 y 5 puertas

Castilla y Granada empataron (1-1) y aburrieron

El público la tomó con el árbitro

El gol visitante, que supuso el 1-1 final, y la expulsión de Cidón, «pretexto» de los incidentes

Un grupo de espectadores del partido Castilla-Granada del sábado protagonizaron penosos incidentes. Terminó el encuentro con el resultado de 1-1, con goles de Alvarez, en tiro desde cerca, y de Robert, en remate flojo que rebotó y se coló entre las piernas del dormido Sánchez Lorenzo, para rebasar, por poco, la línea de meta. Los castillistas Agustín, Cidón y Sánchez Lorenzo corrieron hacia el linier para protestar su decisión, y el árbitro García de Loza les sacó tarjeta amarilla a los tres. Cidón tenía ya una tarjeta por protestar otra decisión arbitral y fue expulsado. El gol concedido y la expulsión fueron, para una pequeña masa de gremios, pretexto para perseguir en lo que restaba de la primera parte al juez de línea, al cual le lanzaron incontables botes. La entrada al vestuario tras el final del primer período fue arriesgadísima. La Policía se limitó a pedir calma y una lluvia de objetos fue dirigida contra el

trío arbitral. Al regresar al campo para comenzar la segunda mitad, los tres jueces salieron junto a los jugadores, pero ello no impidió que un sector del público lanzara un montón de objetos, recibiendo golpes el portero del Granada, Izcoa, así como otros jugadores.

El segundo período fue malísimo en cuanto a calidad de fútbol, y una vez señalado el final del encuentro se repitieron los acontecimientos: el trío arbitral, acompañado por el delegado, tuvo que retroceder en su intento de pasar por el pasillo de los vestuarios. Esperaron unos segundos y luego el colegiado y el linier «implicados» en la concesión del gol y en la expulsión entraron a la carrera. Los «emborracharon» de botes y cayeron por las escaleras. El otro juez de línea avanzó tranquilamente hacia el pasillo y los exaltados prorrumpieron en una cerrada ovación. Todo penoso.

Segunda División

Valladolid manda

Palencia, 0; Oviedo, 0

Con buena entrada, en la que abundó la hinchada asturiana, se jugó este encuentro, que fue más de pugna que de calidad. El Palencia dominó más, lanzando nueve saques de esquina por cuatro que sacó el Oviedo. La defensa visitante se cerró bien y no dejó a los locales que entraran al área.

Tarragona, 1; Alavés, 0

Se impuso con toda justicia en Nastic, que superó ampliamente al Alavés por velocidad y fuerza.

Las oportunidades del Tarragona fueron innumerables, pero sólo consiguió un gol a los 55 minutos, en una jugada personal de Emilio, que rechaza el portero, para que finalmente Guti consiga marcar.

Coruña, 2; Celta, 1

Se adelantó el Coruña por medio de Piris, para empatar más tarde Ademir, en un penalty con que fue castigado el Coruña. Al final, la constancia de los ataques coruñeses les daría el definitivo gol de la victoria por mediación del goleador Castro.

Huelva, 1; Castellón, 1

Buen encuentro el realizado por el Castellón, que sujetó bien el juego de ataque del cuadro local y supo después lograr el empate. Se adelantó el Recreativo con un centro de Benito sobre el punto de penalty del área visitante, que remató por bajo Aitor Aguirre. Era el minuto 54. Pero los albinegros acosaron más a partir de ese 1-0 y en el minuto 80 un cabezazo del resolutivo Juanito Planelles hizo realidad un punto muy importante para las aspiraciones de ascenso del Castellón.

Sabadell, 0; Murcia, 1

Fue justo el triunfo del Murcia. El equipo arlequinado dominó, pero el equipo «pimentonero» no dejó nunca de contragolpear con peligro y se defendió muy bien del ataque local. El Murcia, en el primer período, jugó de forma cuatelosa y parecía que no tenía más ambición que la del empate, pero en el segundo tiempo sus contragolpes mortales dieron fruto con un gol de Sebas cuando faltaban trece minutos para el final del encuentro.

Elche, 2; Racing, 0

Solucionó pronto el Elche el encuentro frente al Racing de Santander. Los «montañeses» están en mala situación y luchan con encono por puntuar en cualquier campo, pero el cuadro ilicitano necesita los puntos para mantener sus aspiraciones de ascenso y marcó ya en el primer tiempo sus dos tantos de la tranquilidad: en el minuto 18, Botella hizo el 1-0; y a la media hora un penalty cometido sobre Bonet lo transformó Trobbiani en el definitivo 2-0.

Osasuna, 2; Algeciras, 1

Buen partido, con alternativas ante ambas metas. Al final logró imponerse el cuadro local, pese al excelente juego de los andaluces, que contraatacaron con peligro y crearon muchas ocasiones de gol ante la portería del Osasuna.

El primer tanto llegó a los 36 minutos. Un centro de Serrano que remató raso Irujibel. No se amilana el Algeciras y a los 42 minutos logra el empate, merced a Galleguito, que aprovecha un error osasunista y marca. A los 26 minutos de la segunda parte es Lumberras quien, de cabeza, establece el 2-1 final.

Segunda División B

Positivos «atléticos»

El Huesca perdió ante el Atlético Madrileño por 2-0 en un encuentro de gran dureza, sobre todo de los visitantes. Los rojiblancos tomaron siempre la iniciativa en el juego. En el minuto uno del segundo tiempo marcó Pablo. Y en el último minuto Ausaberrí cometió penalty sobre Braojos. Juanín lanzó y marcó.

Por su parte, el Torrejón, en Zamora, fue derrotado por el conjunto de la localidad por 1-0. En el minuto 69 Sergio empujó a Montes dentro del área. Mateos tiró el penalty y consiguió la victoria. Arbitró mal Eizaguirre.

En las Margaritas, ni juego ni goles

Getafe y Levante, nada de nada

El cero-cero estuvo a tono con todo lo que ocurrió en Las Margaritas, porque tanto Getafe como Levante pusieron a contribución del fútbol cuanto de negativo

tiene éste. Juego pobre, lentitud en ambos cuadros y falta de facultades en cada uno de los protagonistas. Si exceptuamos un par de remates por ambas partes, los fallos fueron también, por uno y otro bando, ostensibles. Los dos, pues, jugaron mal, por lo que el resultado puede considerarse como justo.

En la primera mitad hubo un mayor estiramiento en el Getafe, pero la cerrada defensa del Levante, cargada de años y, lógicamente, de veteranía, hizo que el juego se desarrollara en el centro

del campo más que en las áreas. Por su dominio del centro del campo, podría parecer que el Getafe agobiaba al Levante, pero éste se mostraba en su quehacer fuerte y seguro. Pelotas cedidas a su portero desde cualquier posición y balones a «lo que saliera» hicieron posible el aburrimiento del respetable. No podía haber goles, por lo que nos hemos de conformar con decir que jugaron mal, con las naturales protestas del público, que abroncó a unos y otros y que quiso ver, una vez más, en el colegiado el

responsable de los desaciertos de su equipo.

LOPEÑA

GETAFE: Arévalo, Luceña (Cobo), Cortés, Alvarez, Salmerón, Ocaña, Serena (Cino), Pepín, Crespo, Polo, Pozo.

LEVANTE: Lanas, Agostinelli, Sierra, Agustín, Varó, Jaén, Cazaurang (Campuzano), Garrido, Eulate, Herencia, Antoñito (Lorán).

ARBITRO: Gómez Ramírez. Pudo alcanzar una buena puntuación si no hubiese estado tan meticuloso, llevándole a exhibir ocho tarjetas, con expulsión de Crespo por doble amonestación.

ESTADIO SANTIAGO BERNABEU

El jueves día 1 de mayo, a las 5,30 tarde

CAMPEONATO DE ESPAÑA. — COPA DE S. M. EL REY
(Cuartos de final)

REAL SOCIEDAD DE FUTBOL -CASTILLA C. DE F.

VENTA DE LOCALIDADES: NUMERADAS, taquillas interiores del estadio, puerta 42, HOY LUNES, MAÑANA MARTES y el MIERCOLES, de 6 a 9 noche; el JUEVES, de 11 a 1,30 tarde.

SIN NUMERAR: En las exteriores del estadio, taquilla número 1, los mismos días y horas.

DE TODAS CLASES: En todas las taquillas exteriores del estadio, el JUEVES, día del partido, desde las 4,15 de la tarde.

Los señores socios del Real Madrid C. de F. tendrán acceso al estadio mediante la presentación del carnet y recibo corriente, pudiendo ocupar cualquier localidad sin numerar.

LOS MENORES DE 14 AÑOS, PARA SU ACCESO AL ESTADIO, PODRAN ADQUIRIR UNA LOCALIDAD ESPECIAL DE CINCUENTA PESETAS.



Anis Castellana

EL ANIS DE ESPAÑA

ANIS CASTELLANA REGALA VIAJES FIN DE SEMANA A CANARIAS! Atención a Carrusel Deportivo (domingos tarde) en la Cadena SER. Envíe sus etiquetas SERIES AQ en adelante a RADIO MADRID, apartado 222, MADRID, con su nombre, dirección y teléfono, indicando en el sobre «Para el concurso de ANIS CASTELLANA».

En el último sorteo efectuado ante el notario de Madrid don Luis Sanz Suárez para determinar los ganadores hasta la fecha en nuestro CONCURSO, han sido premiados con un viaje fin de semana a CANARIAS PARA DOS PERSONAS, don Eusebio Torrico, de Torrecillas de Tiesa (Cáceres); doña María Angeles de María Medrano, de Zamora; doña Rosa María Mateos de Logroño, y doña Margarita Martín, cafetería estación Renfe, de Puertollano (C. Real), los cuales se incorporan en el disfrute de los premios de nuestro CONCURSO, a los anteriores agraciados: don José Alvarez, don Francisco Díez, bar casa Paco; don Gerardo Doblas, don Dámaso González, don Joaquín Sacristán, doña Blanca Bravo, don José Miguel González, don Serafín Osorio, doña Carmen Cabaleiro, don Antonio Fernández Granado, bar Los Manuales; doña Angeles Díez, don Afrodasio Asenjo, doña Dolores Izquierdo, doña María Mulero, bar El Reloj; don Enrique Sánchez, doña María de los Angeles Monsalve, bar Tenerife; don Antonio Sobrino, don Juan García del Castillo y don Raimundo Poo.

A lo campeón ganó el Open de Madrid, batiendo, además, el récord de Puerta de Hierro

Severiano «El Grande»

Manuel Piñero, segundo, digno rival del santanderino

Con 270 golpes, 18 bajo par, habiendo batido el segundo día el récord del campo (63 golpes por los 65 que tenía Ábreu) y con un promedio de 800.000 pesetas, a las que se añaden el millón y medio que dicen ha percibido por venir a Puerta de Hierro, Severiano Ballesteros, el mejor jugador español de golf de todos los tiempos y para el que se están empezando a acabar los adjetivos, ganó el Open de Madrid con autoridad y tomando la cabeza desde el segundo día de competición.

Los «links» de Puerta de Hierro se vieron concurridos por numeroso público, que durante cada uno de los días de competición recorrieron los siete kilómetros entre cada uno de los 18 hoyos, emocionados con el

juego del fenómeno de Pedreña (Santander) y entusiasmados con cada uno de sus golpes.

Ya está en la historia

Severiano Ballesteros ya está en la historia del deporte español por derecho propio. Aún es joven y le quedan muchas gestas por cumplir. Lo logrará. Tiene clase y madera de campeón. Eso que nadie puede comprar y que sigo pensando, aun en contra de la opinión de mi buen amigo Antonio Garrido, es una intuición en el santanderino. Garrido asegura que son dotes. Yo digo que «Seve» intuye el golf. Lo ve claro. Lo lleva en la masa de la sangre.

Es un privilegiado. Su carácter es hosco y desigual.

Durante mucho tiempo ha pegado al látigo de su ira a los medios informativos, quejándose de que no le daban a sus triunfos el trato que merecían ni al golf la amplitud requerida. Ahora, cuando está mostrando la cara seria de su categoría, podrá observar que era injusto. Ahora, él y el golf están en primera página de todos los medios informativos. No lo estropee, Severiano. Siga jugando, ganando torneos y millones, que bien merecidos los tiene. Y sonría, sea amable, condescendiente, comprensivo y gentil. Es paisano mío. Es todo un gran campeón en los «links». Que lo sea también fuera. Es mi ruego.

El Open de Madrid

Con un juego serio, arriesgando cuando era necesario, pero con la moral alta y la firmeza que da saberse el mejor, Ballesteros ha ganado. Manuel Piñero, que fuera compañero suyo la primera vez que ganaron el mundial por naciones, fue un digno rival. Tanto, que en los dos últimos días, sábado y domingo, le arrebató dos golpes y dejó la diferencia en tres al final.

Piñero, que ayer hizo un «eagle», el único de la jornada, en el hoyo 15, de par cinco, se vio traicionado por los nervios al fallar en el 17, anotándose un «boogey» que sentenciaba el torneo. Ballesteros, mientras tanto, jugaba sin prisa, sosegado, midiendo sus posibilidades y asegurando cada golpe. Como debe hacer un campeón. Para el inglés Peter Elson fue, con 65 golpes, el mejor recorrido de ayer, se-

guido de Piñero, con 68, y tras ellos, Ballesteros, Watson y Humpreys, con 69 golpes cada uno.

La organización corrió a cargo del Club Puerta de Hierro. No hubo problemas. El público, más de cinco mil personas ansiosas por ver a Ballesteros, se mostró perfectamente comprensivo y no incurrió en errores ni planteó problemas graves. En los hoyos finales del sábado y ayer domingo hubo fuertes ráfagas de viento y llovió. Nada de ello deslució el espectáculo, que tendrá ahora su continuación en el Open de España. J. M. G.

CLASIFICACION

1. Severiano Ballesteros (69, 63, 70, 69), 270 golpes.
2. Manuel Piñero (67, 69, 69, 68), 273 golpes.
3. Nick Price (Sudáfrica) (70, 68, 71, 70), 279 golpes.
4. Peter Elson (Gran Bretaña) (75, 70, 73, 65), 283 golpes.

La Copa Suiza, en Vizcaya

La XIV Copa Suiza de Golf se disputará el próximo jueves en el Club de Campo de la Bilbaina, en Laucariz-Munguía, bajo la modalidad «medal play», a los 18 hoyos. Se espera una numerosa inscripción, dado el interés que ha despertado esta tradicional prueba y los valiosos premios para los vencedores, entre los que destaca el Gran Premio Berna.



Ahí está Ballesteros. Concentrado, serio, pero suelto y sereno, golpeando con fuerza la bola. El santanderino acreditó en Puerta de Hierro sus excepcionales condiciones, ante numeroso público que se le rindió desde el primer momento. Además de la victoria, Ballesteros ganó 816.000 pesetas de premio, más un fijo de millón y medio que, aseguran, pidió por participar



Ballesteros, sonriente, muestra la Copa que le fue entregada como vencedor del Open abierto de Madrid, celebrado en el Club Puerta de Hierro

SIGA LAS HUELLAS...

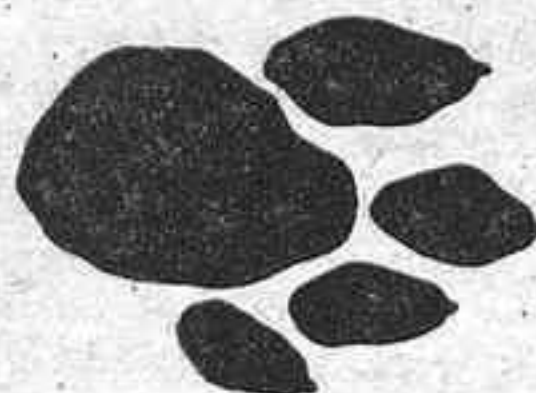
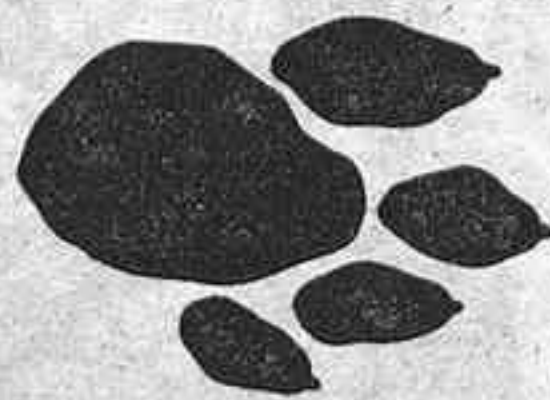
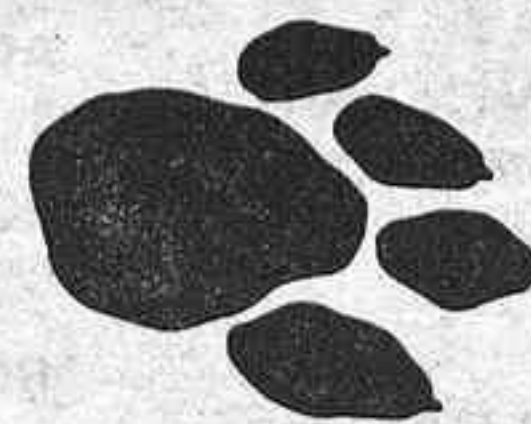
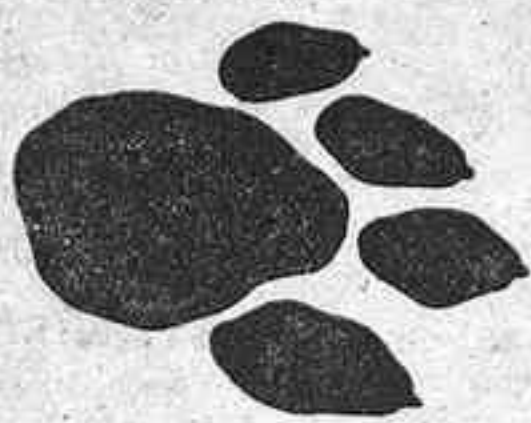

ESTA SEMANA

Vuelve la Copa

Día 30: Atlético de Madrid-Valladolid, Sporting-Rayó

El miércoles están anunciados los Atlético de Madrid-Valladolid y Sporting de Gijón-Rayó Vallecano. ¿Qué puede y debe ocurrir, ajustándose a cierta lógica? Pues que atléticos y asturianos pasen a la semifinal. El razonamiento es simple: el Atlético empató a uno en Valladolid, y los vallisoletanos están empeñados hasta las cejas en el ascenso a Primera. Y el Sporting ganó en Vallecas 2-3, y los vallecanos vuelven a sufrir por evitar el descenso. ¿Que luego, sobre el césped, pueden variar las cosas? Es posible. Pero también, poco probable.

El Atlético, salvados los malos momentos ligeros, tiene la mente puesta en la Copa. El Valladolid, tras su triunfo del Bernabéu ante el Castilla, hace unas semanas, mira con fruición el as-

censo. Además los rojiblancos pisan más fuerte, están más rápidos, con mejor juego. Deben ganar.

Y parecidos planteamientos para el otro encuentro. El Gijón, que, por cierto, lleva dos partidos de Liga en su feudo sin hacer un gol (Salamanca y Hércules), es coopero y deseará hacer las paces con su enfadada afición, mientras que el Rayó debe pensar en la Liga y en no perder más puntos.

Jueves: Betis-R. Madrid y Castilla-Real Sociedad

Si dé aquí a mañana no hay cambios, estos dos partidos se juegan el día 1. Aquí, está claro, sólo un favorito: la Real ante el Castilla. Si, los chavales castillistas perdieron sólo 2 a 1 en Atocha, pero la Real es mucho equipo. ¿Hay que razonarlo? Por lógica —ya estamos otra vez con la lógica

del fútbol —, los donostiaras deben estar en semifinales. Pero tendrán que sudar tinta. Eso, seguro.

Sin pronóstico el Betis-Madrid. Los béticos están muy bien. Juegan al fútbol, aunque fallen ante el gol. El Madrid, con renta de un gol (2-1 en el primer partido), deben notar psicológicamente la goleada de Hamburgo y el punto que se dejaron ayer en Sevilla. Además tienen varios hombres «tocados» y algunos merma-dos. Pero del Madrid se puede esperar todo. Incluso que se clasifique por encima de dolencias, problemas y obstáculos. Muy a pesar de un Betis fino, ágil y colorista. En resumen, unos cuartos de final apretados y muy emocionantes en el Villarín y el Bernabéu, si es que el Comité de Competición no decide cerrar el estadio blanco por los sucesos acontecidos en el Castilla-Granada del sábado, que no creemos. Sería sorprendente.

Del 1 al 5, en Palma de Mallorca

Reunión de la Europea de Atletismo

Del 1 al 5, en Palma de Mallorca, reunión de la AEA (Asociación Europea de Atletismo). Reunión en la que se hablará de calendarios y competiciones, y, sobre todo, del boicot a los Juegos Olímpicos de Moscú. Boicot que va abriendo cada vez mayores y más anchas

brechas. A los norteamericanos se han unido ya de forma oficial los Gobiernos de Alemania y Canadá, que instan igualmente a sus respectivos comités olímpicos a no enviar atletas a Moscú. Los Juegos están, ahora en serio, en peligro absoluto

y total. Si no se produce la distensión es probable que la solución final sea retrasarlos un año, idea que empiezo a germinar y tomar cuerpo en muchos países. De cualquier manera, golpe mortal al olimpismo, y con él, al deporte.

Golf

Open de España, en Valencia

Valencia será el escenario, del 1 al 4, del Open de España de golf. Un torneo al que se están concediendo las máximas garantías en cuanto a organización y apoyo. Se espera la concurrencia de centenar y medio de jugadores de todo el mundo, entre los que, naturalmente, brillará con luz propia Severiano Ballesteros, que ayer se apuntó el triunfo en el Open de Madrid.

Valencia, pues, será escenario de un gran acontecimiento de golf a escala mundial.

De nuevo en Preciados, 9

A partir del 30 de Abril comenzará a funcionar nuevamente esta céntrica oficina madrileña. En ella ponemos a disposición de los clientes y amigos todos nuestros servicios completos, para su mayor comodidad.

Y como siempre, en:
Alcalá, 27-Sor Angela de la Cruz, 7

CAJA DE AHORROS MUNICIPAL DE BILBAO

Siguen apareciendo premiados con una pulsera de Oro.

Reuna Vd. también las cinco Letras de la Suerte de Savin.

Por sólo reunir las cinco letras de SAVIN que se encuentran en las cápsulas de cualquier especialidad SAVIN y haberlas enviado al apartado 47.063 de Madrid, las siguientes personas han conseguido UNA PULSERA DE ORO

CARMEN GUERRA
Bancos, 13
Alanis (Sevilla)

A. PANTIGA
Naranjo de Bulnes, 12 - 7º C
Nuevo Gijón
Gijón

PATRICIA LAX NAVARRO
San Francisco, 11 - 2º
Murcia

PILAR ARAMENDI
Bidezabal, 18 - 3º Izda.
Guecho (Vizcaya)

PURIFICACION LOPEZ
Ortiz Muñoz, 70 - 5º
Lugo

MARIA DEL PILAR NUÑEZ
San Fidel, 65
Madrid - 17

CARMEN ROSENDO
General Mola, 11
Valencina de la Concepción
Sevilla

CARLOS BUSTOLNI
Iglesia, 27
Cercadilla (Madrid)

MARI LOLI MERA
Grupo Sagarminaga F - piso 11
Santuchu (Bilbao)

MARI CARMEN GARCIA
Grupo Sagarminaga A - 5º
Bilbao - 4

MARIA LOZANO
Agua, 20 - 3º
Baza (Granada)

NATIVIDAD MARTINEZ
Menéndez Pelayo, 13 - 1º Izda.
Logroño

JUAN JIMENO
Infanta Dña. María, 2
Córdoba

ZITA SANCHEZ
Marcelo Fernández Nieto, 18 - 1º D
Salamanca

YOLANDA LOPEZ
Alarcón, 25 - 1º Dcha.
Gijón (Asturias)

DOLORES MARTINEZ
Calle de las Bolsas, 3
Los Garres (Murcia)

MARIA ANGELES LATORRE
Tránsito, 2 - 1º centro
Zorroza
Bilbao

ROSA VILAR
Archiduque Carlos, 41 - Puerta 3
Valencia

MARINA MERINO
Pintor Rivera, 2 - Puerta 5
Aldaya (Valencia)

MARISA OLETE
Fra. de Cemento, 22
La Araña
Málaga

ELVIRA CASAS
Edificio Tenerife, 5º, 3
Doctor Fleming
Torre del Mar (Málaga)

MARGARITA GARCIA
Brasilia, 29 - 8º C
Madrid - 28

FRANCISCA ROS
Carril de las Palmeras
Camino de Tiñosa
Ermita de los Dolores
Murcia

MARIA ANGELES ZAPICO
José Antonio, 35
Piedras Blancas
Asturias

ISIDRO ALVAREZ
Velarde, 1
Salamanca

ANTONIO VINATEA
Bar Hamburgo
Santona

JOSE MOLINA
Barriada Bazán - Bloque 2 C - 3, 1º B
San Fernando (Cádiz)

ROSA MARIA PORTO
Avda. de Vigo, 167 - D - 2º C
El Ferrol

EMETERIO MARTIN
El Salvador, 3 - B - 3º A
Amurrio (Alava)

ENCARNA SANCHEZ
Marqués de Comillas, 22 - 3º dcha.
Benidorm - Alicante

BELEN SANCHEZ
Tabona Antigua, s/n
Ciempozuelos (Madrid)

MARIA JOSE BUJIA
Outeiro - Cela (Cambre)
La Coruña

MODESTA JIMENEZ
Sancho Panza 3 - 2º B
San Roque
Cádiz

ROSA SESMA
Jaime Janer A - 2
Barriada de Suboficiales
Marín (Pontevedra)

GABRIEL IZAZABAL
Avda. San Diego, 109
Madrid

MARIA ANGELES MAEZTU
C/ Amaña - K - Bloque B - 1º C
Eibar

JOSE GOMEZ
Conde Lerín, 26
Huescar (Granada)

ANTONIO BASCON
Capitanía General
Valencia

DANIEL CALVO
Avda. Guadañar, s/n
Alcudia de Carlet
Valencia

LUIS DE DIEGO
C/ Tejedores, 72
Segovia

MARIA TERESA DIAZ
Plaza de Castilla
Torre 1 - 7º D
Azuqueca de Henares
Guadalajara

MARIA CRUZ PASCUAL
Villa Amil 48 - 2º
Madrid

JOSE LUIS NUÑEZ
Fray Rosendo Salvado, 6 - 2º D
Santiago de Compostela

MARIA JESUS DIEZ
Hermanos Ibarra Villabaso, 48 - 3º C
San Ignacio
Bilbao

JOSEFA GONZALEZ
Avda. Segunda Aguada 10 - 10º D
Cádiz

FERNANDO ABAD
Monforte del Cid, 1 - 2º
Alicante

HILARIO CONAL
Vicente Ribas 8 - 2º Izda.
San Salvador del Valle
Vizcaya

MARIA JOSE PEDROS
Avda. Pío XII - 1 - pta. 16
Valencia

DANIEL CALZADILLA
C/ Al eone, 4 - 5º C
Astrabudua - Erandio
Bilbao

SATURNINO FERNANDEZ
C/ de Bureba, 12 - 6º C
Leganés (Madrid)

MARIA DOLORES GARCIA
Santiago, 19 Bajo
La Coruña

MARIA ROSA CIMARRA
Puerto de Más Palomas, 24 - 8º
Madrid -

SARA RODRIGUEZ
Vázquez de Mella letra E - Bajo Izda.
Portugalete (Vizcaya)

FRANCISCA PRIETO
José María Pemán, 25 - 8º - 2
Elche (Alicante)

ALBERTO CRUZ
Avda. Ricardo Carapeto, 59 - 4º D
Badajoz

MARIANA GARCIA
Pilón 6
Navalosa (Ávila)

ROSA NUÑO
Rio Nervión, 8
Leganés (Madrid)

EDUARDO CANSILLAS
Ronda de Outeiro, 252
Edificio Outeiro, 6 - D
La Coruña

ANA MARIA AGUIRRE
Carret. Asua-Erleches, 20
Sondica (Bilbao)

JUAN CAMARA
El Charco, 20 - 3º A
Leganés (Madrid)

ESTANISLAO ECHABURU
C/ Aguirre, 26 - 2º Dcha.
Ondarroa (Vizcaya)

PETRA VILLAFUERTES
Antonio de Oro, 7
Ciempozuelos (Madrid)

MARIA ANGELES OCHOA
Salcerillo, 6
San Salvador del Valle
(Vizcaya)

MARIA JESUS ESTEBAN
Cerro Castillo, 4 - 1º C
Alcalá de Henares

PEPITA MORENO
C/ Gredos-Bloque 7 - 2º escalera - 2º A
Barrada San Andrés (Murcia)

MARIA TERESA MARCOS
Doctor Albiñana, 1 - 3º A
Bilbao - 14

MARIA DEL CARMEN MARTIN
Maqueda, 123
Madrid

MARIA CRUZ VILLANUEVA
Puente Colgante, 40
Valladolid

MARI CARMEN VILLACASTIN
Porto Colón, 12 - 3º C
Alcorcón (Madrid)

MICHAEL JOSE BERLZUNCE
Avda. Baviera, 2 - 8º Dcha.
Madrid

MARIA ANGELES GIRALDES
Forte - 3º Avda. 4
Cangas de Morrazo
(Pontevedra)

MARIA LOURDES AGUIRRE
Rio Bidasoa, 7 - 3º C
San Sebastián

RICARDO MUÑIZ POLANCO
Isabelita Usea, 6
Madrid - 26

REUNA LAS LETRAS DE SAVIN...



ESTA PROMOCION CADUCA EL 31 DE JULIO DE 1980

Reuna Vd. también las Cinco Letras de la Suerte SAVIN y consiga una magnífica pulsera de oro. Aún quedan muchas, muchísimas más.

La Vuelta 80 empieza a animarse

Rupérez, nuevo líder

Ganó la quinta etapa, San Quirze del Vallés-Seo de Urgel

SEO DE URGEL (Lérida), 27. (Efe).—Faustino Rupérez, campeón de España de rebote, al haberse dopado Isidro Juárez, ha sido el vencedor de la quinta etapa de la Vuelta Ciclista a España, de 200 kilómetros, disputada hoy entre San Quirze del Vallés y esta localidad de Seo de Urgel.

El corredor soriano con este triunfo desbancó al liderato al italiano Roberto Visentini, al entrar destacado en la meta de Seo tras una escapada en los últimos kilómetros, que tuvo éxito.

Pero si Rupérez ha sido el vencedor individual de la etapa de hoy, el gran triunfador en la misma ha sido el ciclismo español, que hoy en estas bellas y fértiles tierras catalanas demostró tener una mentalidad nueva, que puede ser muy beneficiosa de cara al futuro. El ciclismo español demostró hoy su futuro, esas promesas, que, como Rupérez, Laгуiа, Juan Fernández, Yáñez y Greciano fueron hoy protagonistas de la carrera, propinando una soberana paliza al ciclismo extranjero que participa en la prueba española.

La etapa fue muy dura, con un trazado largo y un recorrido muy difícil, con tres puertos de montaña de segunda categoría, el primero de los cuales, Coll d'Estenales, estaba a 23 kilómetros de la salida.

Plantearon la lucha en el primer accidente montañoso de la jornada los tres equipos españoles que tienen posibilidades de ganar este premio: Reynolds, Kelme y el Zor Vereco, cuyo corredor Juan Fernández pasó en primer lugar la sentencia, seguido de Laгуiа y Greciano, Yáñez y Oliva.

Tras la meta volante de Berga (90 kilómetros de re-

corrido), que pasó en primer lugar el italiano Maurizio Bertini, comenzaron las primeras escaramuzas de la subida del alto de igual nombre, teniendo como principal protagonista a Yáñez, el francés Arnaud y el italiano Bertini, quienes tomaron 50 metros de ventaja sobre el pelotón.

Yáñez, a la aventura

Un kilómetro después, o sea en el 92, Yáñez pegó un tirón y se quedó solo, ya que Bertini, T. Arnaud y el alemán Haler no pudieron resistir al corredor del Kelme, quien siguió pedaleando con mucha fuerza, llegando a conseguir, por el kilómetro 102, 1,52 al gran pelotón, que había absorbido dos kilómetros antes al triunvirato que seguía a Yáñez. El segundo puerto de la jornada lo pasaba Yáñez en solitario, con 1,35 sobre Greciano, Juan Fernández, Chozas, Laгуiа y Manuel Murga. Atrás quedaban rezagados infinidad de corredores.

Quedaban los 96 kilómetros más duros de la jornada. En la meta volante de San Lorenzo de Morunís pisó primero el español Manuel Murga, seguido de Kelly. Aquí vendría lo importante de esta quinta etapa, con un equipo protagonista, el Zor Vereco; con un director, Javier Mínguez, que planeó el ataque al Port de Jou lanzando a Angel Arroyo, gran protagonista de la jornada y el hombre que había de hacer la «goma» a Juan Fernández en el alto, que pasó en primer lugar, seguido de Arroyo, y siendo tercero Manuel Esparza, que había salido a controlar a Arroyo. No pudo resistir este ataque el Reynolds, y sobre todo sus dos



El pelotón empieza a estirarse al inicio de una cuesta. La etapa de ayer, ganada por el español Rupérez, fue la más dura de cuantas se han disputado hasta hoy

hombres de montaña, Laгуiа y Greciano.

Rupérez se escapa

Llegó a ser a los 13 kilómetros de la meta de tres minutos once segundos para el primer pelotón, mientras que para el segundo era de algo más de ocho minutos y medio.

En Seo se presentó Rupérez en solitario y cogió el liderato de la prueba, ya que la etapa de hoy, como se había predicho anteriormente, haría la primera selección, lo que así sucedió.

CLASIFICACION DE LA ETAPA

1, Faustino Rupérez, 6-2-23; 2, Sean Kelly (Irl.), 6-5-51; 3, Guido van Calster (Bél.), mismo tiempo; 4, Claudio Bortolotto (It.), m. t.; 5, Juan Fernández, m. t.

CLASIFICACION GENERAL

1, Faustino Rupérez, 27-12-25; 2, Roberto Visentini (It.), 27-15-4; 3, Sean Kelly (Irl.), 27-15-6; 4, Joseph Borquet (Bél.), 27-15-11; 5, Pedro Torres, 27-15-21; 6, Pedro Vilarde-

bó, 27-15-26; 7, Claude Criquelion (Bél.), 27-15-27; 8, Juan Pujol, 27-15-30; 9, Francisco Galdos, 27-15-30; 10, Guido van Calster (Bél.), 27-15-31.

CLASIFICACION GENERAL MONTAÑA

1, Juan Fernández, 30 puntos; 2, José Luis Laгуiа, 19; 3, Anastasio Greciano, 16.

GENERAL METAS VOLANTES

1, Sean Kelly (Irl.), 35 puntos; 2, Giuseppe Martinelli (It.), 27; 3, Maurizio Bertini (It.), 10.

GENERAL POR PUNTOS

1, Sean Kelly (Irl.), 131 puntos; 2, Roberto Martinelli (It.), 104; 3, Peter Thaler (Al.), 80.

CLASIFICACION GENERAL POR EQUIPOS

1, Zor Vereco, 81-44-11; 2, Splendor, 81-45-29; 3, San Giacomo, 81-46-9.

Hoy, la sexta etapa, Seo de Urgel-Viella, comprenderá 131 kilómetros.



MUSIC-HALL - ALCALA, 20

TLFS. 2320712 Y 2323139

15 NOCHE PRESENTA La Revista Musical

!!! UNA NOCHE... BARBARA !!!

con

NORMA DUVAL



QUIQUE CAMOIRAS



ARTISTA INVITADA

EVA SOREL

El Ballet titular del LIDO de MADRID

RABIOSAMENTE EXPLOSIVA, SIMPATICA Y FASTUOSA REVISTA QUE LE HARA REIR EN CADA SITUACION

¡7º MES DE EXITO!

ES UN FELINO...

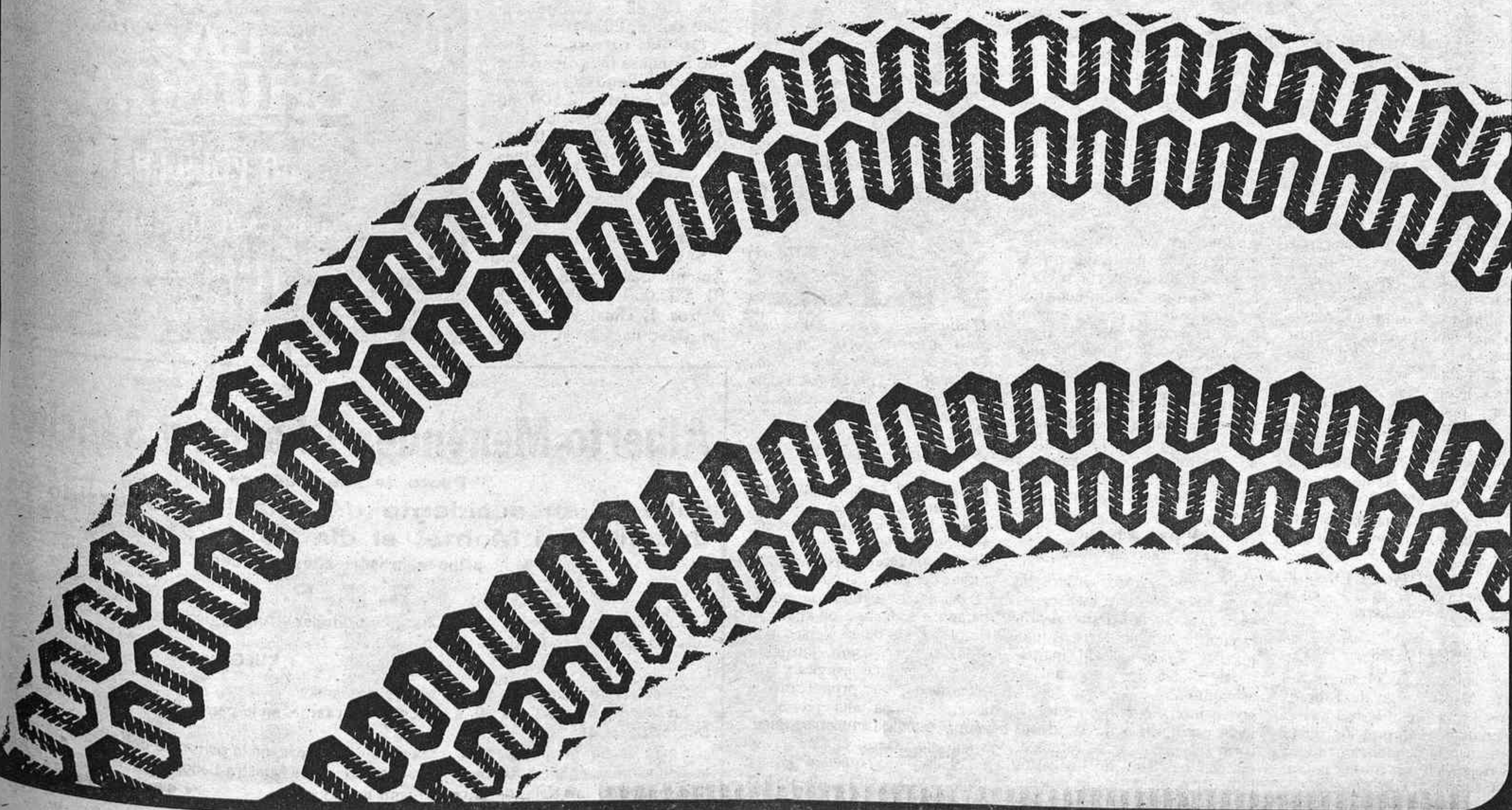

Tenis

Alberto Delgado, rotundo vencedor del trofeo Marlboro de periodistas

Ganó el individual a Luis Maraón y también el doble con Angel del Río

Otro excepcional éxito de participantes y organización (¡cuánta atención por parte de Manolo Santana y dedicación, con su dosis de paciencia, de Ayuso, encargado de las pistas!) del torneo Marlboro para periodistas, décimo en cuanto al trofeo absoluto y primero para veteranos, disputado durante la pasada semana en la Ciudad Deportiva del Real Madrid. Nuevamente, y ya parece cosa de broma, un soberbio triunfador, que es Alberto Delgado, acaparador de trofeos, ya sean individuales o dobles. Ganó el individual a Luis Maraón por 6-1 y 7-6, aunque éste se resistiera en el último «set», hasta llegar a la «muerte rápida».

Después venció en dobles, con Angel del Río de compañero, a Antonio Prieto y Luis Maraón por 6-4, 4-6 y 6-1. Un coloso del «globo» y de su peculiar e inimitable juego, pero un coloso indiscutible.

Nake, ganador de veteranos

Casi un centenar de jugadores se congregaron en ambos torneos y muchos optaron por pasarse al I Trofeo de Veteranos. Entre ellos, Pipo Nake Visado, al que ya se le pro-

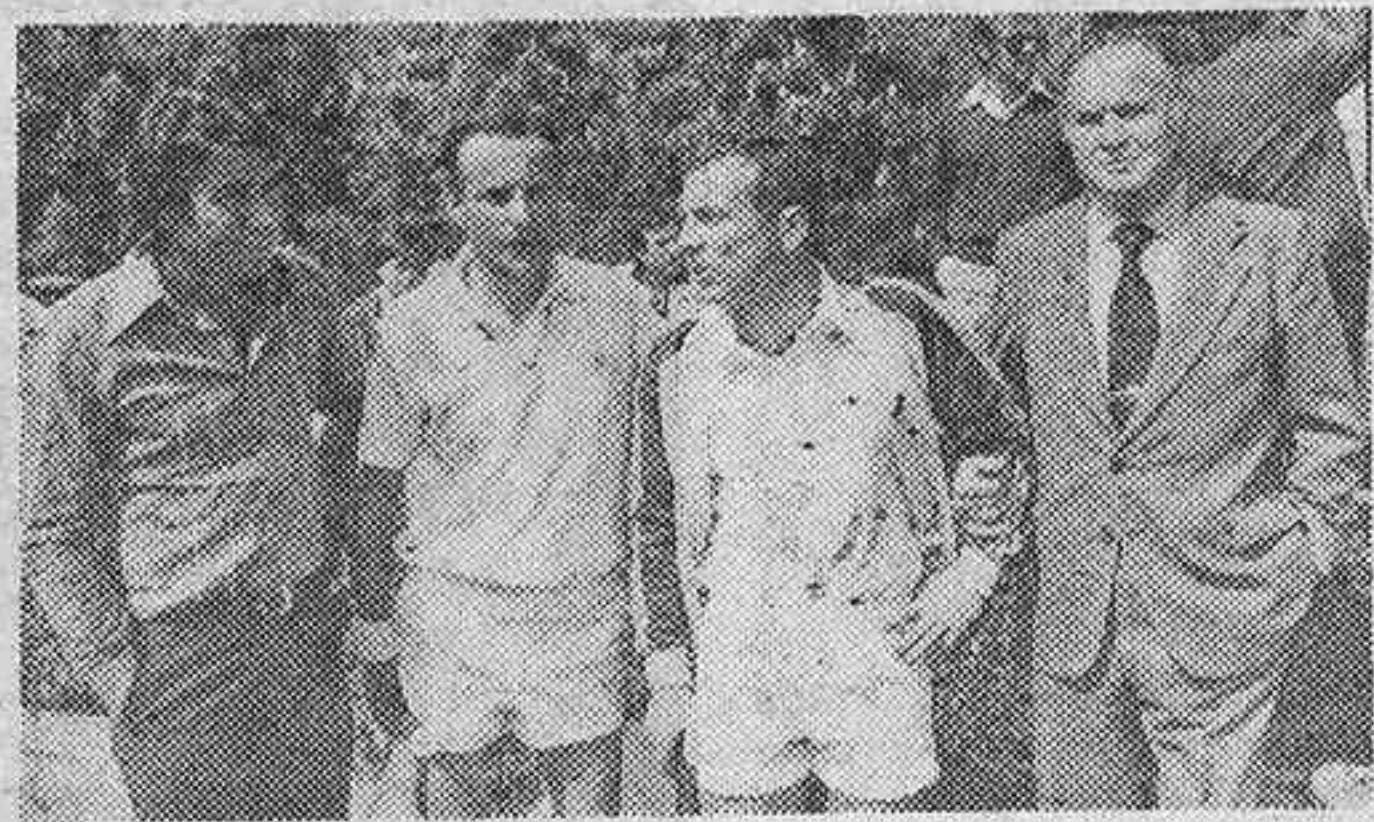

Manolo Santana, infatigable representante de Marlboro, junto a Luis Maraón y Alberto Delgado, al que le lleva del brazo el presidente de la Federación Centro de Tenis, Jesús Govantes, como si quisiera atraerlo para la mejor promoción de este deporte. (Torremocha.)

nosticaba vencedor, aunque José María Guimaraes posea excelente técnica. El resultado, rotundo: 6-2 y 6-1. La final de dobles fue para Nake-Guimaraes, al derrotar a Cruz y Menéndez por 6-1 y 6-1.

La consolación del absoluto fue para Angel Arribas por 6-3 y 4-0 ante Andrés Berlanga, y la de veteranos la ganó José Menéndez por 6-1 y 6-2 frente a Arturo de la Vega.

Al final, reparto de numerosos trofeos e importantes premios, entre los que hay que destacar sendos viajes al torneo del Caribe (para los vencedores absolutos) y una semana de vacaciones en Mallorca a los ganadores de dobles, ofrecida por Aviacos. Lo dicho, un éxito casi sin precedentes.

Hoy empieza el campeonato del Centro

Durante esta semana va a disputarse en el Club de Tenis La Moraleja el XXIV Campeonato Absoluto

del Centro de Tenis, al que se han inscrito jugadores de la talla de José Edison Mandarino y Juan Manuel Couder.

De la fase previa clasificatoria, que finalizó ayer, han pasado los siguientes tenistas: Javier Vázquez, Manuel Martín Perillán, José Camacho, Jaime Lázaro, José Velasco, José María Vara, Alan Rossman y Angel Pérez.

Los campeonatos de España, en la Ciudad Deportiva

Por segundo año consecutivo, el Club de Tenis del Real Madrid organizará el Campeonato de España Absoluto de Tenis en sus pistas de la Ciudad Deportiva, del 15 al 21 de septiembre, con importantes premios en metálico, que ascienden a un total de cuatro millones y medio de pesetas. Orantes ha confirmado su participación y se cuenta también con Higuera.

Caballos

«Realeza» ganó el A. Satrústegui

Las múltiples, sin acertantes. Fondos de 3.443.265 y 258.627 pesetas, respectivamente

Ayer tarde el hipódromo de La Zarzuela celebró su decimosexta reunión de carreras de caballos, disputándose siete interesantes pruebas, siendo la más importante el premio Antonio Satrústegui (Grupo II) con 500.000 pesetas al primero.

Su ganador fue «Realeza», que hizo una magnífica carrera. «Chamartín» y «Colorines» fueron segundo y tercero, después de una excelente carrera de ambos.

El desenlace de las apuestas múltiples indica resultados más que sorprendentes. En la apuesta quintuple sería «Realeza» el responsable de la ausencia de acertantes, y en la triple gemela la combinación 13-12 («Amaranto»-«Catinaka») la dejaría desierta.

Resultados y dividendos por diez pesetas

Primera carrera.—Copa Radio Juventud de España (vallas-hándicap). 160.000 pesetas. 3.400 metros. 1, «Jonás», 68 kilos (J. J. Alvarez); 2, «Piparra», 60 (J. L. Balcones); 3, «El Piyayo», 70 (E. Fernández). Ganador, 50; colocados, 26 y 14; gemela, 54. No corrió Traimas.

Segunda carrera.—Premio J. P. Castejón (Lago). 140.000 pesetas. 2.500 metros. 1, «Quin», 58 kilos (R. Martín); 2, «Curioso», 60 (J. M. Sánchez); 3, «Cocoliso», 55 (J. Maroto). Ganador, 34; colocados, 18 y 24; gemela, 160; doble, 214.

Tercera carrera.—Premio Retoño (hándicap). 100.000 pesetas. 1.800 metros. 1, «Tangarung», 54 kilos (F. González); 2, «Drake», 57 (Carudel); 3, «Tanseas», 52 (R. Martín). Ganador, 136; colocados, 29, 14 y 21; gemela, 268; doble, 502.

Cuarta carrera.—Copa Club Hipódromo (hándicap descendente). 160.000 pesetas. 1.400 metros. 1, «Rivellora», 58 kilos (carudel); 2, «Linara», 42 (B. Gelabert B.); 3, «Falcaris», 44 (Espinoza). Ganador, 21; colocados, 16, 22 y 16; gemela, 200; doble, 662.

Quinta carrera.—Premio Princesa (hándicap desdoblado. Segunda parte). 120.000 pesetas. 2.100 metros. 1, «Amaranto», 51 kilos (D. Martínez); 2, «Katinka», 50 (O. Acedo); 3, «Mirtha», 46 (B. Gelabert B.). Ganador, 145; colocados, 40, 80 y 33; gemela, 3.816; doble, 966. No corrió «Chitzen Ita».

Sexta carrera.—Premio Antonio Satrústegui (Grupo II). 500.000 pesetas. 1.600 metros. 1, «Realeza», 57 kilos (Medina); 2, «Chamar-

tín», 57 (R. Martín); 3, «Colorines», 57 (J. Martín). Ganador, 169; colocados, 35 y 14; gemela, 87; doble, 6.571.

Séptima carrera.—Premio Ferraz (hándicap desdoblado. Primera parte). 140.000 pesetas. 2.100 metros. 1, «Várbar», 46 kilos (B. Moreno); 2, «Roi de France», 57 (R. Martín); 3, «Toro Nandi», 53 (A. Robles). Ganador, 67; colocados, 31, 23 y

45; gemela, 70 y 1.077; doble, 1.550.

Apuestas múltiples

De la apuesta quintuple números 3-2-13-5-15 no hay acertantes, queda un fondo para el próximo sábado de 3.443.265 pesetas.

De la triple gemela números 2-8, 13-12, 15-9 no han aparecido boletos acertantes, quedando un fondo de 258.627 pesetas.

Baloncesto

Marlboro, campeón del Torneo Helios

El Marlboro se proclamó campeón del torneo que el equipo zaragozano Helios ha organizado este fin de semana. Venció al equipo de la localidad por 107-98. El conjunto norteamericano dominó siempre. Al descanso se llegó con ventaja del Marlboro: 58-51. El partido del tercer y cuarto puesto lo ganó el Estudiantes al derrotar al Areslux por 106-91. Como máximo encestador del torneo se proclamó Jesús Iradier.

Euskadi, 129; Cataluña, 124

Con este partido se culminó la serie de encuentros que han jugado ambas selecciones en el transcurso de esta semana. El balance global fue favorable a los catalanes, ya que vencieron en los anteriores encuentros en Valls, Vich y Vitoria.

Este partido se jugó en Bilbao y en ningún momento perdió interés, pues el marcador estuvo siempre equilibrado. El primer tiempo terminó con empate a 70.

El Real Madrid, campeón juvenil

El Real Madrid se proclamó ayer campeón de España de juveniles al vencer al Estudiantes por 83-68. El equipo blanco realizó un gran encuentro, siempre bien dirigido por su entrenador Clifford Luyk. El Estudiantes, que nunca se entregó, mostró gran fuerza, por lo que es brillante subcampeón.

Una protección de amplia cobertura

Ocaso y el Seguro Multirriesgo de Talleres

Una sola póliza permite cubrir simultáneamente más de veinte riesgos distintos, incluidos los gastos fijos del negocio.

UNA de las entidades españolas que más se han destacado en los últimos años en el desarrollo de seguros específicos de amplia cobertura, la Compañía de Seguros Ocaso, acaba de presentar en el mercado una nueva modalidad de seguro multirriesgo concebido expresamente para la protección integral del taller y de la pequeña industria. Se espera que este seguro goce del inmediato interés del sector al que se dirige, dadas las importantes ventajas que ofrece con relación a las fórmulas de protección utilizadas hasta el presente. En esquema, estas ventajas se resumen en el aspecto económico, en la amplitud de la cobertura y en la eficacia administrativa.

Proteger economizando

Económicamente, el nuevo seguro Multirriesgo de Talleres ofrece una sensible reducción en el coste de la protección, como consecuencia de globalizar todos los riesgos en una misma póliza. En cuanto a la cobertura, es notable la gran cantidad de riesgos

garantizados. Más de veinte riesgos de diversa índole, que corresponden a los de mayor frecuencia estadística, quedan cubiertos simultáneamente por el seguro, cuyo ámbito de aplicación se extiende no sólo al local, bienes y mercancías del taller, sino igualmente al titular y a los empleados del mismo. Por último, este nuevo seguro supone una agilización óptima de los trámites administrativos, que garantiza la máxima prontitud en el pago de las indemnizaciones.

¿Riesgos cubiertos? Prácticamente todos

De los dos grandes grupos de garantías que ofrece este seguro se destaca, por una parte, la protección contra los riesgos que puedan afectar al local, maquinaria, mobiliario y mercancías, así como al propio curso del negocio: incendio, robo, rotura de lunas y cristales, explosión, daños causados por el agua, rotura de maquinaria, pago de los gastos fijos del negocio, desalojamiento forzoso, pérdida del alquiler, res-



El ámbito de aplicación del seguro Multirriesgo de Talleres de Ocaso se extiende tanto al local, bienes y mercancías del taller como al titular y empleados del mismo.

ponsabilidad civil, defensa ante los tribunales, fianzas judiciales, infidelidad de los empleados, etc. Por otra parte, el seguro garantiza la protección personal del titular del taller y de los empleados. En este segundo grupo de garantías se incluye un apartado de protección de accidentes individuales y un seguro integrado de intervención quirúrgica y hospitalización, que proporciona el asegurado una alta prestación económica y le faculta para elegir, según sus deseos, la clínica y el especialista por quien desea ser tratado, ya sea en España o en el extranjero.

CAFE DE CHINITAS
Restaurante-Tablao Flamenco

LA CHUNGA

LA POLILLA

CUADRO CAFE DE CHINITAS

Reserva de mesas:
Torija, 7
248 51 35
241 1078

Alberto Menéndez-Chacón y Sánchez
Piloto de líneas aéreas
Falleció en accidente de aviación, ocurrido en Boadilla del Monte, el día 23 de abril de 1980 a los veintiséis años de edad

R. I. P.

Sus padres, Manuel Menéndez-Chacón y González y Angela Sánchez Carnicero; hermanos, Luis Manuel, Alejandro, Miguel Angel y Elvira

RUEGAN una oración por su alma.

Se celebrarán funerales por su eterno descanso:
En Madrid, mañana, día 29, a las nueve de la tarde, en la parroquia de San Pío X, calle del Doctor Casal, 9.
En Tarancón, el miércoles 30, a las ocho de la tarde, en la parroquia de Nuestra Señora de la Asunción, y en la misma ciudad, en el santuario de Nuestra Señora de Riánsares, el jueves, 1 de mayo, a las doce de la mañana.

YOUNG & RUBICAM

¿Es posible fabricar un coche tan perfecto como un felino?

La tecnología Talbot responde a esta pregunta con el nuevo Talbot 150, un coche donde la técnica y la belleza se combinan de forma tan perfecta que le hacen destacarse entre los de su categoría por sus adelantos exclusivos.

Es el primer coche de España con una computadora en el tablero, caja de cambios automática, programador de velocidad y encendido electrónico.

Belleza, potencia, agilidad, precisión, seguridad, inteligencia, espíritu de ganador, son las cualidades del nuevo Talbot 150. Las mismas de un felino.

INTELIGENTE: COMPUTADORA DE VIAJE.

Por primera vez en España, un coche está dotado de una computadora, que proporciona en el acto los datos de tiempo, velocidad media y consumo. Para sacar el máximo partido a su forma de conducir.



MANIOBRABLE: SERVODIRECCION.

Fácil maniobrabilidad y exactitud, para darle siempre la respuesta deseada en cualquier momento.

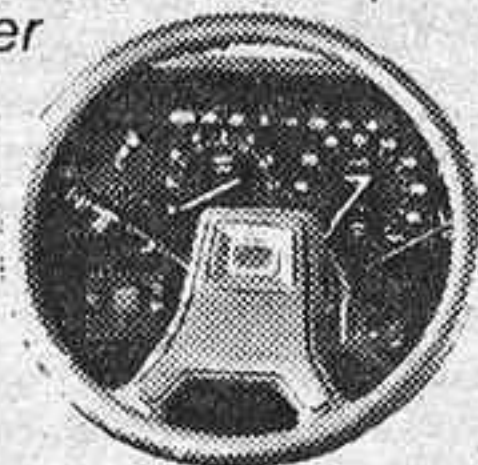

SEGURO: SUSPENSION INDEPENDIENTE A LAS CUATRO RUEDAS.

Permite obtener la mejor adaptación a cualquier terreno, y la mayor seguridad y comodidad para los ocupantes del coche.



AGIL: PROGRAMADOR DE VELOCIDAD.

Un dispositivo excepcional y desconocido en España hasta que Talbot lo incorporó, que permite mantener la velocidad elegida en cualquier terreno. Automáticamente.



PRECISO: ENCENDIDO ELECTRONICO.

Otra ventaja exclusiva del nuevo Talbot 150 es su encendido electrónico, que elimina platinos y condensador, suprimiendo las puestas a punto.

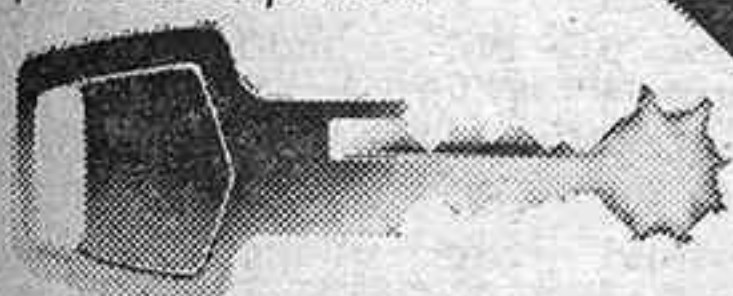

POTENTE: MOTOR.

Elija su nuevo Talbot 150 en cualquiera de sus cilindradas:
1.442 c.c. - Gasolina normal.
1.442 c.c. - Gasolina súper.
1.600 c.c. - Gasolina súper.

Cualquiera de ellos le hará apreciar su potencia y reprise.

PRACTICO: JUSTO CONSUMO.

El nuevo Talbot 150, además de tener un maletero de 1.400 dm³ y cinco puertas, se destaca también por su justo consumo. Porque en el Talbot 150 el lujo no está reñido con la economía. Por ejemplo, el modelo LS funciona con gasolina normal, la menos cara.



Desde 504.300 ptas F.F.

**NUEVO
TALBOT 150:
COMO UN FELINO.**

Utilizamos sólo lubricantes **CEPSA**

EL ESPIRITU AUTOMOVILISTA

TALBOT



Tercer éxito de Tomás Campuzano en las Ventas

Macandro vino a recuperar el tiempo perdido

Corrida breve y entretenida. Como Gracián, suponiendo que Gracián fuera aficionado a los toros, hubiera deseado. La plaza no se pobló en la medida que lo merecía el cartel; sólo a la amenaza de lluvia hay que achacarlo; pese a todo, se cubrió ampliamente la mitad del recinto.



Con este gran pase de pecho remató Tomás Campuzano una serie de naturales

Tres ganaderías

• Toros andaluces de don Francisco Ortega para tres toreros andaluces. La feria de abril trasplantada a las Ventas. Hasta el sobrero, corrido en quinto lugar, pertenecía a una ganadería jerezana: la de los hermanos García Romero. Se había desechado uno de los «titulares» y sustituido por otro de Murteira Grave; el portuqués fue devuelto a los corrales, no por no ser andaluz, sino, sencillamente, por las malas condiciones de su aparato locomotor. Los cuatro del señor Ortega pecaron de escasez de fuerzas y pasaron al segundo tercio con una vara y un picotazo por cabeza. Bien presentados, no acusaron peligro; el único que podían encontrar los toreros era el derivado de quienes se defendían en el centro de los pases por su poca fuerza. (Se ampliarán detalles.)

Campuzano grande, lucida repetición

• Es elogiado en los hermanos Campuzano que no rehúyan nuestra plaza. El mayor, José Antonio, vino a las Ventas tras su lucida actuación de ocho días antes. Con su primero, bien armado, que quedó muy resentido de la vara que sufrió en terrenos de toriles, construyó el de Gerena una faena valerosa y artística, en la que prodigó el toreo al natural y en redondo en pugna con una res que, dolida de una mano, escarbaba y se resistía a embestir. Dos pinchazos en lo duro y estocada. Se le aplaudió. En el cuarto, largo, ensillado y con una cabeza desproporcionadamente escasa para su corpulencia, José Antonio volvió a demostrar su coraje y buen oficio al aguantar el

incómodo cabeceo de un toro de poca fuerza y probonería manifiesta. Tiró de él el sevillano en varias tandas con ambas manos, agradecidas por el gentío. Mató de media estocada arriba. Se le ovacionó.

Brillante recuperación

• El que fue novillero triunfador en una isidrada, Antonio Rubio (Macandro), con poca suerte desde su alternativa, vino a conquistar el sitio perdido. El diestro de Dos Hermanas brilló emparejado entre dos hermanos. Devuelto a corrales el murteira, corrió el turno y lidió Antónito de primeras el que hubiera sido el quinto («¿Entiendes, Fabio?...»). Con ese ejemplar de Ortega, gordo y renqueante, Macandro realizó una labor muy meritoria, ya que a fuerza de valor y mando obligó a embestir por derecho a un toro que entraba rebrincao y descompuestillo. Fueron muy buenas sus series con la zurda; un precioso, torerísimo trinchero precedió a la media estocada que tiró al toro sin puntilla. Se pidió la oreja para Antonio; no se hizo caso de la respetuosa solicitud, quedando reducido el premio a una vuelta al ruedo. En el donjeromo, un bonito ejemplar que peleó muy bien en el primer tercio, comenzó muy bien Macandro su faena con unos doblones que venían a sustituir a la tercera vara, que no creyó conveniente ordenar el presidente. Debíó insistir el diestro en el toreo de dominio, ya que, cuando intentó torear

con una y otra mano, el garciarromero, recrecido, se fue para arriba, colándose dos veces. Se lo llevó Antonio cabe la solanera, y al engendrar un natural, el animal le prendió y derribó. Por puro milagro no sufrió un serio percance, ya que el jerezano se cebó con él en el suelo. De cuatro pinchazos y estocada mató el chaval a un toro con buena casta, pero genio no domeñado.

La faena de la tarde... y de muchas tardes

• Tomás Campuzano realizó con el sexto toro una gran faena, clásica, torera, en el centro del ruedo, donde comenzó con tres estatueros rematados con el de pecho. Quisiera tener «mayor espacio para sus hazañas»; el muchacho dio sobrada ocasión para los desahogos literarios, para cantar la belleza de su toreo al natural, de su arte para engarzar y ligar los pases... Cuando ya tenía ganadas las dos orejas, la distracción del toro —el mejor de los cuatro ortegas— le obligó a pinchar tres veces, a descabellar otras tantas. Mas fue tan excelente su faena que se vio obligado a dar la vuelta al ruedo. En el toro anterior, de poco recorrido y poca fuerza, trasteó correcto y dominador, valiente y torero, pero por las condiciones del cornúpeta no logró sus propósitos triunfales. Media estocada, descabello y ovación final. • Banderillearon bien Madriles y Alba, y superiormente, Luis Mariscal.

PEPE LUIS

Novillada en Carabanchel

Regalos a la vulgaridad

Sin exageración alguna, la novillada de ayer en el coso de Vista Alegre —lo de Carabanchel no entra ni en broma en el aficionado— puede calificarse como una de las más anodinas y vulgares, ya no hablemos de toreo, que de esto no existió, que recordamos en los muchos años que allí llevamos viendo toros. Y lo más curioso en esos tantos años, hemos asistido a la total desaparición de lo que de siempre ha sido tanto como un trofeo, a veces con más fuerza, la petición de oreja. Esta ya casi ha desaparecido, al menos en la ex chata. Si un torero escucha unas palmitas, rápido y por su cuenta emprende la vuelta al ruedo. Si se ven algunos pañuelos, el usía de turno, para no verse envuelto en las broncas, saca el pañuelo blanco.

La novillada de Manuel García Fernández Palacios, en líneas generales bien presentada, salió floja, aunque noblota, con dos astados buenos, primero y cuarto, y un garbanzo negro, el sexto, un toraco manso que para qué.

Repetía Jesús Pérez (Pelucho), no sabemos por qué triunfo. El caso es que anduvo a la deriva en sus dos novillos. Al primero no logró sujetarlo nunca; bailó lo suyo y cuanto hizo fue vulgarísimo. Atravesó por dos veces con el acero al animal, para dejar después dos descabellos. En el cuarto, el mejor novillo de la tarde, la labor de Pelucho no dijo nada. Ni uno solo de los muletazos, de los muchos muletazos que dio, tuvieron prestancia. Fue más el ruido que las nueces. Desperdió Pelucho un buen novillo. Mató de una estocada y se le regaló una orejita por nada.

Ese Antonio (El Desconocido), otro repetidor, fue en este caso más desconocido aún. Parecía que venía de la guerra en vez de haber ido a torear por su aspecto al final de la jornada. Su primer novillo se defendía, dada su flojera, y nada vimos. Lo mató de un pinchazo, estocada y dos descabellos. En el quinto no hubo más que

sustos, empellones, atropellos, volteretas, en fin, todo un repertorio lastimoso y triste de antitoeo. De toreo nada de nada. Gracias a la nobleza del novillo no acabó todo en tragedia. Mal estuvo el vecino del Camino Viejo de Leganés. Tras dos pinchazos, el astado dobló.

El debutante Julio de Llanos, de San Martín de la Vega, está aún muy verde. Sólo tiene planta de momento. Codillea mucho y esto hace que todo le salga deslucido. En su primero quiso, pero no pudo. Aún no salimos del asombro al concedérselo una orejita, otro regalo, tras un pinchazo y una estocada. En el último, un toraco con peligro, nada pudo hacer el joven de San Martín. Se lo quitó de encima de un pinchazo y una estocada corta. Un debut poco afortunado.

EME-CONDE

El que faltaba

Cartel de la segunda novillada isidril

La Diputación Provincial, a través del Consejo de Administración de las Ventas, ha tomado el acuerdo de no aprobar los carteles de la feria de San Isidro hasta tanto no se incluya —de acuerdo con el artículo 17 del Reglamento vigente— una segunda novillada. Interrogado por uno de nuestros redactores el consejero-delegado de Taurina Hispalense, Martín Berrocal, ha dicho:

—¿Que falta una novillada? Pues toma nota del cartel: reses de Paco Ortega para El Mangui, Yiyo y Lucio Sandin...

—¿Qué fecha has elegido para este festejo?

—Eso ya lo estudiaré rápidamente y buscaré el acoplamiento... Y si hay que dar más corridas de feria se dan...

¡Magnífico optimismo el del empresario madrileño!

P. L.

El 6 de mayo, en el Museo Taurino

Presentación del tomo V de «Los toros»

El próximo 6 de mayo, a las 12 horas, en vísperas de la feria de San Isidro, y en un marco tan idóneo como el Museo Taurino de la plaza de las Ventas, será presentado el tomo V de «Los toros», de José María de Cossío, obra más popularmente conocida por «El Cossío».

Harán la presentación de este nuevo tomo Antonio Díaz-Cañabate, Juan José de Bonifaz y Antonio García-Ramos, los tres ilustres continuadores de esta obra ingente, esta «sinfonía taurina incompleta» del académico montañés que, en vísperas de su última enfermedad, escribía su testamento taurino y entregaba los «trastos» a Cañabate.

Las 1.200 páginas —«bien cumplidas de texto»—, ilustradas con 1.500 grabados, en color en su inmensa mayoría, actualizan el tema y recogen brillantemente el «testigo», que sólo



José María de Cossío

por su mortal dolencia entregó don José María. Así, por ejemplo, publica las fichas de 1.500 toros célebres; relaciona 400 nuevas ganaderías de todo el mundo; recoge quince mil biografías de otros tantos toreros, las semblanzas de escritores y críticos especializados en el tema... En una palabra: todo cuanto puede interesar a toreros, periodistas, ganaderos, eruditos, aficionados y empresarios, desde la publicación del tomo IV de la obra hasta finales del pasado 1979.

Existe una gran expectación por conocer y poseer este nuevo tomo de «Los toros», auténtico y feliz alarde editorial de Espasa-Calpe.

J. L. D.

VESTIDOS Y FALDAS INAUGURAMOS NUEVA SECCION

ALTECO. almacén por mayor

Calle Germán Pérez Carrasco, 85
Tel. 4079146-Madrid-27

OFICIALES BANCO DE ESPAÑA BANCA Y CAJAS DE AHORROS

Magníficas retribuciones, preparación intensiva, todo el temario, comienzo nuevos grupos. Información e inscripción: **ADAMS. Velázquez, 24, 1º Madrid. Teléfono 275 34 01**

IBIZA UNA PLAYA LIBRE

Apartamentos amueblados y sin amueblar, en magnífico edificio sobre el mar; jardines, piscina, restaurante. A un kilómetro de Ibiza. Facilidades. Rentabilidad amplia oferta, estudios, bungalows y villas en Santa Eulalia
«LA ISLA BLANCA» PUEDE SER TUYA! No lo dude, consúltenos: «IBIZA» Arturo Soria, 187. Madrid-33. Teléfonos 4136035 - 4135985 (información permanente)

Los miuras, grandes y buenos, cerraron la feria de Sevilla

SEVILLA. — Última corrida de la feria. Lleno total. Toros de Eduardo Miura, muy grandes, por encima de los 600 kilos, que se dejaron torear. Fueron muy aplaudidos al aparecer en el ruedo. José Martínez (Limeño), que reaparecía, tuvo una actuación desastrosa. Fue abroncado en los tres toros que mató, el tercero por cogida de Galán.

Francisco Ruiz Miguel, valiente toda la tarde, peleón y tesonero, escuchó muchas palmas en los dos. Antonio José Galán no pudo con el tercero de la tarde. A la hora de matar, Galán tiró la muleta. Salió cogido del embroque y recogido en el suelo. Pasó a la enfermería, donde fue asistido de una cornada en la axila, de pronóstico reservado.

Solenry BALANZA ELECTRONICA
Peso - Precio - Importo
Doctor Santero, 8. Teléf. 253 70 27. MADRID

Declaraciones renta y patrimonio
Teléfono 630 04 78

Ex luchador profesional se ofrece para protección personal, seguridad o vigilancia. Amplia experiencia. **PACO.** Apartamentos Villamagna

500 plazas (Ministerios)
BACHILLER SUPERIOR (o similar) AMBOS SEXOS
CUERPO ADMINISTRATIVO DEL ESTADO (Ministerios civiles). Destinos en Madrid y delegaciones provinciales. Españoles, desde 18 años, sin límite. Sobre 600.000 pesetas. Tres sencillos ejercicios, QUE PUEDE PREPARAR EN SU DOMICILIO CON NUESTROS TEXTOS. No se pide MECANOGRAFIA.
Instancias hasta el 28 de mayo
ENVIE URGENTE SUS SEÑAS y este recorte y 15 pesetas en sellos. Teléfono 221 63 17
ACADEMIA FUENCARRAL
Calle Fuencarral, 46. MADRID-4

COMPRAMOS SOLARES EN MADRID
Aptos para la edificación INMEDIATA de viviendas de protección oficial o similar en número no inferior a 60 unidades ni superior a 200. Entendemos que los solares deseados serán aptos para la edificación de no menos de 5.000 m² ni superior a 20.000 m².
Interesados remitan planos con datos y condiciones al Apartado de Correos número 9.115. MADRID.

Si tiene alguna duda con su declaración **INFORMESE**
Si al hacer su declaración le surge alguna duda, consúltela. En su localidad hay un Centro de Información dispuesto a solucionar cualquier problema.
Contribuir da derecho a exigir
IMPUESTO SOBRE LA RENTA

HOGAR DEL SOL
ESTANCIAS VERANO-80 CON SU PROPIO COCHE
APARTAMENTOS-BUNGALOWS HOTELES
DESDE 100,- PTAS. POR PERSONA Y DIA
• COSTA BRAVA • COSTA BLANCA
• ANDORRA • COSTA DEL SOL
• MALLORCA • PORTUGAL
DESCUENTOS 3. • EDAD. GRUPOS Y NOVIOS
Información e inscripciones: **SOLICITE FOLLETO GRATUITO**
Avda. Príncipe de Asturias, 60 - BARCELONA-12
Tels. (93) 217 32 11 - 217 32 51 - 228 76 27. AV. GAT. 349
O EN SU AGENCIA DE VIAJES... SON EXPERTOS

Diálogo de la lengua

Nominación y remodelación

Lo mismo nos inventamos acepciones nuevas para meterlas dentro de palabras viejas que nos sacamos de la manga palabras nuevas para acomodarlas a acepciones viejas, o sea, que lo mismo aplicamos un traje propio y bien cortado a un modelo antiguo y extraño que encajamos a un modelo de zagal el traje que estaba en desuso y era pasado de moda. Dos ejemplos: **nominación** y **remodelación**, palabras recién inventadas que solemos poner en el lugar que, tradicional y rectamente, ocupan, por derecho propio, otros muchos vocablos más significativos y razonables. Se ve que el idioma al uso periodístico y político anda desmadrado y pierde linaje, y no lo decimos a título de «fanáticos del verbo en estado puro y de pitonisas frenéticas», como se expresa un personaje de Julio Cortázar (en «Rayuela»), el cual personaje pide que se re-viva y no que se re-anime, el lenguaje, y tiene toda la razón, pero, desgraciadamente, no es esa la vía que toma el artificio pedantesco de los que nos aportan acepciones nuevas para palabras viejas y palabras nuevas para acepciones viejas.

ESTOS días se habla mucho de la «nominación» de candidatos a la Presidencia de la Unión americana, y se lee y se oye, por ejemplo: «Kennedy (o Carter, o Reagan, o Anderson) necesita muchos votos para ser **nominado**. Craso error de ignorancia. En el lenguaje español, decir «nominación de candidatos» es tan torpe como decir «nominación de candidatos»; ambas elocuciones son contrarias al buen uso y a la exactitud del concepto. En inglés, y principalmente en el inglés de los yanquis, «nominación» equivale en español al acto de «proclamación» del candidato de un partido a cargos electivos. Desde los lejanos tiempos de nuestro Diccionario de Autoridades, nominar es sinónimo de «nombrar», y decimos más. Decimos que «nominar» está más cerca de la fuente latina de los dos verbos: «nomen, nomino, nominare». En la última edición del Diccionario de la Real Academia se dice que «nominar» es «dotar de un nombre a una persona o cosa», y que «nominación» es la acción y efecto de «nombrar» (no dice «nominar»). «To nominate» tiene en inglés la significación de «nombrar», pero su uso es en tal sentido menos frecuente que «to appoint», elegir o señalar a uno para un cargo u oficio.

CUANDO los ingleses emplean el verbo «to nominate», le infunden el sentido de «ofrecer», «proponer», «proclamar un candidato para un cargo» (que puede ser electivo o no electivo), escoger, presentar, lanzar. Se incurre, por lo tanto, en anglicismo palmario cuando se emplea «nominar» en la acepción de «proclamar candidato», y ello a pesar del dejo arcaico que «nominar» tiene en castellano. Y es, no sólo anglicismo, sino también solecismo, porque, si bien es justa la sinonimia de nombrar y «nominar», no podemos por menos de tener presente que, en español, los candidatos a elección no son «nombrados». La acción de nombrar es la que ejerce el mandatario, persona o entidad, que está facultado para conferir un cargo, un título, una dignidad o capacidad. Un Presidente **nombr**a a sus ministros, lo mismo si es Presidente de la Federación norteamericana que si es Presidente del Consejo de España. Un testador **nombr**a a sus herederos. Una empresa **nombr**a a su Administrador. Y así como un candidato a cargo no electivo puede ser propuesto o presentado por una persona o por una entidad, así el candidato a cargo electivo es elegido, es escogido por su partido y luego «lanzado» y «proclamado» para la elección popular. A esto es a lo que realmente llaman los yanquis y los ingleses ser «nominated». Que no es en modo alguno equivalente al «nominado» español. Los candidatos no pueden ser nominados ni nombrados. Son «proclamados». Son «lanzados». La pifia del «nominado» es todavía más abultada si tenemos en cuenta la definición que el Diccionario académico da al verbo «nominar»: «dotar de un nombre a persona o cosa».

Y ahora, **remodelación**. ¿En qué oscura covachuela, en qué relumbrante asesoría se ha podido dar a luz a este nombre y qué significación clara se le achaca? Pensando en

el verbo modelar, verbo que emplean los pintores para fijar el relieve de sus figuras y los escultores cuando trabajan el barro u otra materia plástica, he preguntado a algunos de ellos, y me han contestado: «Remodelar tiene que ser modelar de nuevo, o algo así como corregir la obra modelada y tratar de perfeccionarla cuando creemos que nos ha salido mal.» Y yo les replico: «Así se dice en Francia, y «remodel», en Inglaterra. Pero, aquí, remodelar, francamente, no lo he oído nunca.»

LOS franceses tienen un neologismo «remodelage», que no guarda relación alguna, directa o indirecta, con pinceles y cinceles. Llamen ellos «remodelage» a la acción de adaptar o acomodar un terreno, un barrio, una casa, una oficina a las nuevas necesidades o a la moda. «Remodelage» viene a ser lo mismo que actualización o acomodamiento y adaptación, conformación, atemperación, adecuación a necesidades nuevas, a amoldarse a condiciones nuevas. El neologismo francés podría dar lugar a un neologismo español que fuese «remodelaje», «remodelamiento» y «remodelación», tomando las tres formas, como ocurre con arbitraje, arbitrario y arbitramento. Pero el neologismo francés se convierte en barbarismo cuando pasa la frontera española y, esquivando aduanas, se plantifica en el vértice mismo de lo que llaman «vida nacional», «vida Pública», «vida política». La acción de «modelar de nuevo» o de «reparar» se llama en Inglaterra «remodelling». ¿De dónde habrán sacado mis compatriotas esa **remodelación** aplicada a los reajustes, o acoplamientos, o nuevas articulaciones del Gobierno? ¿Habrá querido decir «remoción», «renovación», «modificación», «transformación», «innovación», «cambios» y otras muchas palabras que eran empleadas en el transcurso de las crisis políticas de otros tiempos democráticos, o de otros países? Se hizo famoso en el Instituto de San Isidro un mozoelo imberbe que llamaba «enfisema» el «sofisma», no de otro modo que aquí se confunde «remoción» con «remodelación ministerial». Y así dicen que marchan las cosas, querido y sagaz Pedro Rodríguez, buen hondero en lides periodísticas.

ACUSE DE RECIBO. — Al abogado de San Juan de Puerto Rico y culto escritor don Alfonso L. García Martínez, que dará mañana martes, día 29, a las ocho de la tarde, en el Club Internacional de Prensa de la calle del Pinar, una conferencia sobre «El idioma y la cultura jurídica puertorriqueña», agradezco mucho su doctísima carta. De la lengua que se habla en Puerto Rico guardo muy buenos recuerdos, pero no sabía que allí se llamara «el Controlador», como en la vieja Castilla medieval, al funcionario que fiscaliza todo lo concerniente a los gastos y erogaciones del Gobierno.

AL psicólogo clínico D. B. Manrique, que subraya mucho, y con razón, el título «Kramer versus Kramer», le diré que éste es un tópico tratado ya extensamente en HOJA DEL LUNES. «Versus» significa «hacia» y no «contra», como han enseñado los ingleses a algunos periodistas españoles. A más de la cuenta. Por fortuna, ahí tiene usted a Pedro Rodríguez que titulaba su última crónica «Suárez contra Suárez». El abuso del «versus» inglés (que no latino) se va convirtiendo en «peligro nacional», y agradezco que usted lo denunciara también.

A don Eduardo Crespo, muy agradecido por su extensa carta. Creo, como don Manuel Calvo Hernando («Ya» 8-5-77), que esa ciencia del cultivo del mar, «que empieza a llamarse 'acuicultura'», no tiene nombre más apropiado que el citado. Acuicultura es, a mi juicio, la palabra apropiada, y no acuicultura, y me halaga mucho coincidir con su criterio y con el del señor Calvo Hernando. Si yo tuviese alguna duda, las razones que usted arguye me la desvanecerían.

(La falta de espacio me priva de contestar, como sería debido, las muchas cartas que me llegan a HOJA DEL LUNES.)

EL BROCCENSE

LIBROS

Tres figuras

Renán Flores Jaramillo: «Los huracanes». Editora Nacional.

Biografía, ensayo, crítica, difícil sería, innecesario también, el intento de catalogar el libro de Renán Flores Jaramillo, dedicado a tres grandes figuras de su tierra, Ecuador; tres grandes figuras: actuales pertenecientes a la llamada generación de 1930. La presenta el autor como una eclosión creativa en medio de la cual surgen grandes personalidades, entre ellas, Pablo Palacio y Jorge Icaza en la literatura; Oswaldo Guayasamín, en la plástica «... son tres huracanes que barren con prejuicios y viejos moldes estéticos e ideológicos; renuevan el clima ecuatoriano y abren caminos a las nuevas generaciones». Los huracanes son así: tres y humanos. Este libro que prolaciona viene a constituir la segunda parte de una trilogía que se inició con el titulado «Vientos contrarios», y es como testimonio un libro apasionado, vibrante, vivificado por el entusiasmo, lo que no impide que sea lúcido y medido dentro del mejor estilo del ensayo.

Aquí tenemos recreadas y cercadas las figuras de Pablo Palacio el gran innovador, genial en muchos aspectos, nuevo Diógenes, dice Flores Jaramillo, que recorre Quito con su lámpara y asombra a las gentes

con preguntas simples y terribles; de Jorge Icaza, el adalid del indigenismo, el autor de «Huaspungo», que bastó para lanzar su nombre al mundo, y de Oswaldo Guayasamín, el gran pintor a quien no se le marcan hoy fronteras. «Tres huracanes que han pasado por la costa, la sierra y la selva y limpiaron el suelo ecuatoriano de malezas y pedregullo.» No es extenso el estudio que se les dedica y que se incluye en la colección de bolsillo de Editora Nacional, pero en él queda viva la imagen de estos tres hombres universales de Ecuador. «La magnífica locura» es el título de las densas y bellas páginas dedicadas a Pablo Palacio, que murió en plena juventud para la literatura, para la filosofía, para la vida; que murió dos veces, como se dijo de él; la primera, cuando tuvo que ser encerrado en el manicomio de Guayaquil; curiosa y gran personalidad como lo es la de Jorge de Icaza, a quien reconoce Jaramillo como representante de una visión profunda y universal del Ecuador. Por fin tenemos la saga «infinita y airada» de Guayasamín. El propio Guayasamín ilustra la edición que lleva prólogo de Arturo Usler Pietri.

Concha CASTROVIEJO

Crónica de familia

Ramón Garriga: «Nicolás Franco, el hermano brujo» Editorial Planeta.

Uno de los escritores que seriamente, con buen conocimiento de causa y también con el respaldo de haber sido, en ocasiones, testigo presencial de los hechos, ha historiado la etapa que comenzó en 1936 y terminó con la muerte de Francisco Franco, es el barcelonés Ramón Garriga Alemany. Con estos libros de superior alcance histórico en cuanto a juicio y panorama, empen-

de también la tarea de lo que podríamos llamar la crónica de una familia, «crónica de los hermanos Franco». Empezó con el libro titulado «Ramón Franco, el hermano maldito», siguió con «La señora del Pardo» y se continúa ahora con el recién aparecido dedicado a Nicolás Franco. Es la pequeña historia, de tanto interés y tan complementaria en el cuadro de la gran historia.

La televisión, de cerca

Una obra documentada de Miguel Pérez Calderón

Miguel Pérez Calderón, periodista, directivo de la Asociación de la Prensa, doctor en Derecho y graduado social, ha escrito y publicado un libro titulado «La televisión, de cerca», en cuyas páginas cuenta gran parte de sus experiencias profesionales. Lleva veintidós años en la RTVE, es redactor jefe y actualmente desempeña las funciones de adjunto a la dirección de Televisión Española para la información.

«Creo que en televisión está todo hecho... La televisión es un medio joven, con

muy pocos años de vigencia —un cuarto de siglo, a lo sumo, en los países que la implantaron primero—, pero ha cubierto —dice Pérez Calderón— etapas a tal velocidad, en todas partes, que puede decirse que ha experimentado en este tiempo más que ninguno de los medios de diversión, de comunicación y de educación tradicionales. En veinticinco años la televisión ha quemado setenta y cinco de cine, doscientos de periodismo, mil de música, dos mil de pedagogía, dos mil quinientos de teatro y tres mil de novela.»

«Memorial de ausencias», de Santiago Castelo

En la colección Alamo, de Salamanca, acaba de aparecer «Memorial de ausencias», de Santiago Castelo, quien representa una de las voces más vitales de nuestra joven poesía. Santiago Castelo nació en Granja de Torrehermosa (Badajoz) en 1948. A los dieciocho años se inició en el periodismo. Ha dirigido revistas y ha organizado coloquios y lecturas poéticas.

Su obra poética ha aparecido en «Poesía Hispánica», «Artesa», «Batarro», «Bahía», «La Estafeta Literaria» y «Cuadernos Americanos», entre otras publicaciones. Actualmente es redactor de «ABC», al tiempo que colabora en distintos diarios de

la Argentina, México y Puerto Rico. En 1972 obtuvo el premio Nicolás González Ruiz al mejor expediente académico de las Escuelas de Periodismo. Ha publicado también el ensayo biográfico «Pedro de Lorenzo» y «España: su inmediato futuro político». En 1976 apareció su libro de poemas «Tierra en la carne».

«Santiago Castelo ha evocado —comenta Pedro de Lorenzo—, de voz pronta, el andar y ver de una Extremadura, inédita literariamente, en, por ejemplo, el noventa y ocho; José Miguel Santiago Castelo es príncipe de la Extremadura letrada, hoy resurrecta.»

Vivir y cavilar

La vocación del verbo

AL escritor de raza se le distingue pronto. No hay más que fijarse en el modo que tiene su trayectoria de proseguir con el impulso recibido de sus raíces. Esta recurrente apelación a la fidelidad es la que, a la postre, nos dará la medida de su autenticidad y, consecuentemente, de su grandeza. Así enunciada, la cosa parece bastante hacendera y sencilla. ¿Quién no procura ser fiel a sí mismo? y, sobre todos, el escritor, cuyo oficio consiste, en múltiples ocasiones, en derramarse hacia fuera, en desnudar confidencias e intimidades; o, cuando menos, en exprimir la realidad del mundo en sus laboratorios interiores para devolverla convertida en certidumbre expresiva.

A exponernos la evidencia de sus estilos de expresión ha

consagrado Fernando Quiñones buena parte de su largo y enriquecido itinerario. Para él existen algunas cosas lo suficientemente claras como para justificar sus insistencias de poeta y narrador. Acaso resulte la primera, su vocación por la palabra, su denuedo y sagacidad en el acoso investigador de las gracias y las instrumentaciones lingüísticas.

SU última novela —«Las mil noches de Hortensia Romero»— es una afirmación más de la apasionada lucha del escritor por su instrumento. Que el hilo del relato se ajuste a las grabaciones de unas cintas realizadas por una estudiante de sociología, es posible que sólo sea un magnífico pretexto. Las desabrochadas confidencias de Hortensia Romero, una prostituta

que asume existencialmente su destino, adquieren a cada paso —por encima del desgarramiento y dramatismo de su vivir— el alcance vivaz de una parla directa, colorida, voluble, donde las voces populares exhiben su significativa legitimidad.

UNA de las virtudes de la prosa de Quiñones es que nos sabe a legítima. Esto es, que nos prueba su propia verdad; que en el caso de su prosa constituye la confrontación de un idioma verbal, antrirretórico, tal el que Hortensia emplea para entenderse en su cotidianeidad de arriscada mujer de mancebía.

LA aventura literaria de Fernando Quiñones en pos de una veraz y explícita confronta-

ción de la palabra es de una intrépida sinceridad. Podría caber alguna duda ante su obra escrita —ya poética, ya narrativa—, dadas las posibilidades de manipulación y artimaña en el laboratorio íntimo —y secreto— donde todo escritor se afana. Pero su voluntad de trabajo no nos permite que florezcan el recelo o la perplejidad. Su decisión de llevar a TVE una búsqueda de los principios y motivos del «cante flamenco» es un testimonio más de cómo le importa la verificación de la palabra en su acometida directa y dramática a toda posible comunicabilidad. Si, el milagro del flamenco reside en que ni con la coartada de la música soporta la simulación superpuesta. ¡Y si vacilan, no tienen más que probar!

José María ALFARO

Fundador del Groupe Tempo en París

La capacidad de invención de Salvador Victoria

Salvador Victoria es turo-lense, de la localidad de Rubielos de Mora; pero tras los primeros años de infancia se traslada con su familia a Valencia. Después ingresará en la Escuela de Bellas Artes de San Carlos. Aquí comienza sus estudios académicos y padece la inevitable influencia del impresionismo levantino de aquella época. En 1952 la Residencia de Pintores de Granada le concede una pensión, que él utiliza para estudiar la geometría de la naturaleza. En uno de sus viajes descubre la arquitectura ibicenca, y comienzan sus primeras experiencias abstractas.

—Pero la etapa más decisiva es mi primer viaje a París. Llegué en el momento del gran auge de la abstracción. Entonces puede decirse que empiezo a desarrollar un amplio programa de reflexión sobre la pintura de toda una generación. Asimismo la lección de los grandes maestros del arte contemporáneo e inicio el camino de una pintura que establece la síntesis entre los principios de lo real y las exigencias personales de los impulsos de la sensibilidad.

Para Salvador Victoria resulta fácil trazar unas líneas curvas o paralelas y unas formas visuales o imaginarias. Lo que resulta ya más difícil es dotarlas de una vitalidad y hacerlas expresivas. En este artista se magnifican los valores eternos de la pintura. Por eso se ofrece en su obra una presencia viva y muy próxima a nosotros, como puede comprobarse en la galería Juana Mordo.

Una de las conquistas de su pintura es poner en evidencia ante el espectador la prueba de la existencia del

espíritu con la mayor economía de medios y una eficacia tan rigurosa como una ecuación matemática, pero envuelta en un gran halo de lirismo.

En París

—Mi estancia en París durante una década aproximadamente, constituye no sólo una búsqueda de nuevos materiales y medios de expresión, sino también de un enriquecimiento humanístico. Esta época es muy importante, porque, junto con Gentry, Kaner, Sornum y Nicolaus, fundé el Groupe Tempo y realizamos sucesivos periplos, exponiendo en la mayor parte de los países del norte de Europa.

En 1964 regresa a España, y al año siguiente presenta su primera exposición en el Ateneo de Madrid. Su nueva aparición sería en la galería de Juana Mordo. Y a partir de este momento se inicia su gran serie de exposiciones en España y también en el extranjero. Su obra recorre Londres, París, Roma y Zurich. La Fundación Juan March le concede becas en dos ocasiones. Anteriormente obtuvo diversos premios, como el de pintura de las Escuelas de Bellas Artes y el de la Ciudad Universitaria de París.

Uno de los propósitos de Salvador Victoria es la ocupación en el espacio de unas formas y unos colores para conducirnos como a un fabuloso viaje o a una exploración que constituye como uno de los poderes mágicos del espíritu humano, al tiempo que nos proporciona la capacidad para proyectarnos en el mundo que nos rodea.

En esta nueva experiencia de la pintura de Salvador Victoria —como muy

bien apunta Víctor Nieto Alcaide—, orientada a lograr una síntesis básica en la construcción de la forma, eliminando las alusiones



El pintor Salvador Victoria

precedentes a un espacio imaginado, se invierten los principios que habían guiado al pintor en su investigación anterior.

—Al comenzar un cuadro —nos explica Salvador Victoria— arranco desde el punto donde me he quedado en la obra anterior, y también lo inicio con un dominio que no tenía antes, porque cada obra me permite resolver nuevas dificultades e ir hacia adelante. Por ello mis preferencias van hacia mi última obra. Sin embargo, esto no elimina ningún valor a las demás, que suponen un testimonio del camino que he recorrido.

Pujanza poética

Toda la obra de este pintor posee una gran fuerza de

comunicación. Parece como si nos llevara a la convicción profunda que existe en cada uno de nosotros para redescubrir el camino de nuestro destino, aunque el sistema social en que vivimos nos mantenga en un clima y en unas adversidades que son como la negación de toda inocencia y la imposibilidad de toda participación. Pero la pujanza poética que palpita en su obra nos pone en contacto con el entorno, como en un esfuerzo de salvación.

Pese al planteamiento de sus búsquedas y al rigor aparente de sus geometrías, su pintura nos transmite una gran ternura y humanidad. La austeridad en que se conforma su obra nos descubre un mundo sin concesiones a lo frívolo bonito, para llevarnos a la gracia de la serenidad y al verdadero sentido de la vida. Pero en Salvador Victoria, como él mismo nos transmite, el arte es siempre la expresión de la civilización contemporánea, que irremediablemente nos conduce a una actitud nueva en la capacidad de inventar sin necesidad de abocar a impulsos subversivos ni posturas radicales. Existe, simplemente, una inquietud por excitar el pensamiento y la sensibilidad.

J. R. ALFARO

ARTE

Luz Alvear

Hay exposiciones en las que sólo al entrar en la sala producen un clima muy concreto, cálido, opresivo, alegre, angustioso, surreal. La muestra de Luz Alvear es, como dijo en cierta ocasión José Hierro, «un estallido de gozo». Figuras, paisajes, bodegón, están tratados con una luz, alegría, claridad desbordantes, sin caer en innecesarios excesos. Una pincelada generosa, de

aparición suelta, aunque exista cierta estructuración de raíces cubistas. La materia, mate y pastosa y, al mismo tiempo, de una fina transparencia y diafanidad. Abundancia de jarras de cristal enfatizan esa diafanidad y clara nitidez que predomina en cada una de sus composiciones. Nos encontramos ante una pintora lírica, luminosa, cálida y sensual. (Galería Bética.)

Isabel Santaló

Poéticos, casi rayanos en la abstracción, son estos paisajes de Isabel Santaló. Los titula «Mirando a lo lejos», pues siempre se confunden con el horizonte, en una vastedad y lejanía difusas. La apreciación del lienzo, pintura y demás elementos pictóricos produce una calidad artesanal, unas texturas ma-

tes y luminosas muy sugerentes. Sus visitas matutinas por Madrid, acompañada de su perro, están recogidas en luces, manchas de color y difuminación vaporosa de la naturaleza. (Galería La Kábala.)

María Teresa CASANOLLES

Todo un pintor de ¡catorce años!



Ahí está, con sólo catorce años, Jesús María Martín López, un muchacho madrileño vivaz y superactivo, estudiante de BUP y entusiasta del dibujo, junto al ministro de Cultura, Ricardo de la Cierva, que quiso conocerle durante la VI Bienal Nacional de Pintura para Jóvenes (hasta treinta y cinco años), convocada por «Blanco y Negro», para cuya exposición fueron seleccionados 197 cuadros, entre ellos el del precoz pintor, de un total de 700 obras. El óleo lo hizo quitándose horas de dormir por la noche. Lo titula «El entierro de la sardina» y lo realizó en un lienzo de 100x81 que le pidió a su padre. El ganador de la Bienal, José Vega Ossorio le confesó a Jesús María Martín: «Tú has sido el gran ganador del certamen...» También recibió las felicitaciones de Guillermo Luca de Tena y José Luis Martín Descalzo, que le animaron a seguir en la pintura.

El «Santo Entierro», de Juan de Juni, en el Museo del Prado

Su restauración descubre una nueva policromía en la escultura castellana

En estos momentos, se concluye la restauración del «Santo Entierro», obra de Juan de Juni, perteneciente al museo de Valladolid. Se trata de uno de los conjuntos escultóricos más importantes del siglo XVI. En el próximo mes de mayo será expuesto en el Museo del Prado, como una de las muestras de su programa de exposiciones.

El grupo está compuesto por el Cristo yacente, la Virgen, San Juan, la Magdalena, María Salomé, Nicodemo y José de Arimatea. Pero en este caso, más que una restauración, se pretendía poner al descubierto la verdadera policromía de las figuras, que habían sido ensombrecidas por unos repintes, durante el siglo XVII, según el gusto de la época, más inclinada al tenebrismo.

Además, se han restaurado algunos desperfectos, entre los que cabe destacar las grandes grietas, por el he-

cho de que las imágenes están talladas en núcleos macizos de madera.

En los trabajos de limpieza se ha puesto al descubierto la policromía original, que se conserva casi en su totalidad. Al mismo tiempo, se han estudiado las técnicas y los materiales utilizados por Juan de Juni.

A partir de ahora, el «Santo Entierro» ofrecerá un aspecto totalmente distinto. Será un modelado en oro con un concepto nuevo. Es una nueva visión de la policromía en la escultura castellana, que se desconocía incluso por los grandes especialistas.

Los trabajos de limpieza han sido realizados con gran rigor y pulcritud en el Instituto de Conservación y Restauración, y el conjunto escultórico ha sido ofrecido al Museo del Prado por la Dirección General del Patrimonio Artístico para que pueda ser admirado en su original semblante.

SUBASTAS

Durán Subastas de Arte
Serrano, 12 MADRID-1 Tel. 401 34 00
TELEX 44427 SUAR E

SUBASTA DE JOYAS EXTRAORDINARIA DE SAN ISIDRO

Martes 6 de mayo, a las ocho de la tarde
260 joyas de valores diversos

Sortijas. Broches. Colgantes. Pendientes. Pulseras. Collares. Perlas. Relojes. Brillantes. Rubíes. Zafiros. Esmeraldas, etc.

LOS DIAS 27, 28 y 29 DE MAYO, SUBASTA EXTRAORDINARIA DE ARTE. 500 OBRAS DE GRAN CALIDAD

SERRANO, 12 — MADRID-1
Visite la exposición. Solicite el catálogo

AA ANSORENA SUBASTAS DE ARTE

ALCALÁ, 52 222 01 58
MADRID-14 231 63 53

XLIV SUBASTA

Hoy, lunes 28, y mañana, martes 29, a las ocho de la tarde

JOYAS: EXTRAORDINARIO COLLAR DE BRILLANTES Y ZAFIROS, SOLITARIOS DE 4 Y 2 Kts., RESPECTIVAMENTE; PULSERA DE BRILLANTES, COLLARES DE PERLAS FINAS, BROCHES DE BRILLANTES, etc.

Pintura de: Bernard Buffet, Julio Vila Prades, Escuela Flamenca, s. XVII; Bernardino de Pantorba, Francisco Gimeno, Juan Barjola, Jean Dufy, Alejo Vera, Juan Espina, Juan Martínez Abades, Manuel Salces, Cecilio Pla, Santiago Rusiñol, Marco Antonio Garibaldi, Hermenegildo Anglada Camarasa, José Bardasano, Manuel Ramos Artal, Escuelas Española e Inglesa, s. XIX, etc.

Plata: Candelabros, bandejas, fuentes, etc. Relojes de bolsillo en oro y plata. Bronces. P. J. Mene, Pierre Auguste Renoir, Augusto Rodin, etc. Relojes en bronce y mármol de sobremesa. Porcelana de la Compañía de Indias, Viena, Inglesa, etc.

Muebles: Bargueño del s. XVII, cajas escritorio inglesas del s. XIX, etc. Cerámica, marfiles, arqueología, libros, grabados, etc.

Visiten la exposición. Suscríbanse a nuestros catálogos. Admitimos pintura, joyas y obras de arte para próximas subastas

EXPOSICIONES

<p>biorca GENOVA, 11</p> <p>PEQUEÑO FORMATO DE 6 ESCULTORES Venancio Blasco, Javier Clavo, Juan Haro, José Luis Sánchez, Pablo Serrano, Suñiracha</p>	<p>galería theo Marqués de la Ensenada, 2. Tel. 410 26 51-52. Madrid-4</p> <p>SEMPERE Obra reciente</p>
<p>JUANA MORDO SALVADOR VICTORIA en CASTELLO, 7 FERNANDO DEL PASO en VILLANUEVA, 7</p>	<p>TÓRCULO GALERIA GRAFICA LIBRERIA DE ARTE Claudio Coello, 17. Tel. 275 86 86</p> <p>«POMPEYA» 16 grabados de Vaquero Turcios Mañana martes, inauguración</p>
<p>Sala Celini Bárbara de Braganza, 8 IGNACIO CANOVAS Esculturas Mañana, martes 29, inauguración</p>	<p>KANDINSKY Centro Difusor de Arte «Un puñado de pájaros» libro del pintor CESAR OLMOS y el poeta LUIS ROSALES RAFAEL GALLO Alfonso XII, 42 Tel. 239 20 22</p>
<p>Rembrandt Sala A Wladimiro Hiperrealismo Oleos y dibujos ORENSE, 35</p>	<p>Sala B COLECTIVA Pinturas japonesas Primeras firmas Teléfs. 455 59 88-89</p>

Columna
«pop»

**Billy Joel,
más
«baladas»
que «rock»**



La llegada de Billy Joel a España coincide con el lanzamiento de su álbum «Glass houses», en el que intenta revitalizar su imagen baladística por las vías de un «rock» que no se sabe si es caricaturesco o realmente sentido. Por el concierto que ofreció el pasado martes en Madrid deberíamos sacar la conclusión de que lo que de verdad le va son las «baladas», excelentes «baladas pop», y que el «rock» se lo toma a broma e imita gestos, movimientos, estribillos y toda clase de trucos escénicos de los grandes del género.

PERO en el terreno de las canciones, de las «baladas», nadie como él en estos momentos. Su concierto se dividió en dos partes: la del Joel pianista y la del Joel guitarrista. La segunda se basó en su trabajo para «Glass houses». Y la primera, fundamentalmente, en el álbum «52th street» que fue su consagración como nuevo mito del «mundo pop». Hubo, además, un recuerdo a su «New York state of mind», una de sus composiciones para el álbum «Turnstiles» (1976), con la que rindió un homenaje estilístico a Ray Charles, consiguiendo efectos negroides en su interpretación.

COMO «baladista», lleno de punch, Billy Joel no admite comparación. Como «rockero», se limita a divertirse y a hacer su «show» más animado. Como pianista, no sólo pone de manifiesto un virtuosismo fuera de serie, sino que demuestra las enormes posibilidades que el piano tiene para hacer más ricas las estructuras rítmicas del «rock». Algo que la guitarra había limitado a media docena de fórmulas invariables.

**Alan Stivell,
la invasión
de los celtas**

El bretón Alan Stivell, el gran renovador del arpa céltica, está de gira por España. Desde el pasado día 20 ha actuado en Pontevedra, Santiago de Compostela, Pamplona, Vitoria, Bilbao, San Sebastián y Gijón. Y hoy, esta tarde y esta noche, lo hace en el teatro Alcalá de Madrid. Aunque en estos momentos se pone a la venta en España su nuevo álbum «Tir Na Nog», una sinfonía celta contenida en dos discos grandes, sus conciertos nada tienen que ver con el despliegue orquestal que esta obra significa. Alan Stivell, viene sólo con un quinteto y parece haber abandonado, momentáneamente, sus veleidades con la amplificación electrónica de sonido. Porque, aunque él diga que «un celta debe ser capaz de hacer música celta hasta con un sintetizador», nosotros seguimos prefiriendo que deje tales teclados para músicas con raíces más recientes y superficiales.

José Ramón PARDO

Clausura del II Ciclo de Música de Cámara

LA Orquesta de Cámara Española clausuró en el Teatro Real, de Madrid, el II Ciclo de Música de Cámara y Polifonía, de la Dirección General de Música y Teatro, planificado por Jorge Rubio, director gerente del organismo autónomo Orquesta y Coro Nacionales de España.

EL joven grupo que dirige el gran violinista Víctor Martín, concertino de esta orquesta y de la Nacional, ha alcanzado una envidiable calidad, madurada con la práctica de un repertorio poco frecuente. Su labor, realizada ilusionadamente, sin desmayo, ha sido extraordinaria desde su fundación, y hoy se puede afirmar que nunca tuvo nuestro país un conjunto de cámara de tan buen nivel. Si examinamos lo ofrecido en la presente temporada, el balance no puede ser más positivo. Desde las obras más representativas del barroco, firmadas por Bach, Vivaldi o Telemann, hasta los contemporáneos españoles, como Bernaola o García Abril; colaboraciones decisivas en conciertos corales de la importancia del dirigido por Max Bragado; atención al repertorio español o de origen hispano en algún sentido, con estrenos absolutos en Madrid de obras sinfónicas del siglo XVIII de Carlos Ordóñez, Mariana Martínez, Francisco Valls, Domenico Scarlatti o Gaetano Brunetti. Si se piensa el poco tiempo transcurrido desde que se creara la Orquesta de Cámara Española y el apurado régimen de ensayos de los instrumentistas que la integran, lo conseguido ya es digno del mayor aplauso. En extensión, tal vez sea excesivo el repertorio montado en ese tiempo y posiblemente convendría frenar y volver sobre él. Pero vemos en el avance de la próxima temporada que la Orquesta de Cámara no dejará de montar



obras nuevas, muchas de ellas de considerable dificultad. Insistimos. Llegado ese punto de creación de un repertorio propio, cuyo límite puede fijarse al final de la temporada próxima, la Orquesta de Cámara Española debería pensar en ir perfeccionando y puliendo todo ese intenso trabajo de montaje. Cualidades le sobran para situarse entre las mejores orquestas europeas del momento. Y las demostró en el concierto final de temporada, donde pudimos escucharla en dos partes bien contrastadas. Una primera, dedicada a dos músicos italianos al servicio de la corte española durante el siglo XVIII: Domenico Scarlatti y Gaetano Bru-

netti, y una segunda, con autores españoles del siglo XX: Joaquín Turina y Antón García Abril.

LA «Sinfonía en fa mayor», de Brunetti, estrenada en Madrid, fue expuesta con la perfección y delicadeza expresiva que exige su elegante y correcto clasicismo. Destaquemos la intervención del quinteto de viento tras el bello «largo amoroso». Antes, las tres «Sinfonías» de Scarlatti, en realidad tres breves oberturas operísticas según el modelo napolitano, habían evidenciado en la orquesta una soltura y viveza que no poseía en años anteriores.

DESPUES del descanso cambió el panorama estilístico radicalmente, pero el conjunto que dirige Víctor Martín continuó en la misma línea de musicalidad, virtuosismo y afinación. En primer lugar, «La oración del torero», de Turina, siempre bien acogida por el público. Después, el plato fuerte de la sesión: el «Concierto para instrumentos de arco», de Antón García Abril, obra que, pese a tener más de veinte años de existencia, conserva su fuerte expresividad y poética belleza, centrada en el tiempo lento. Por su complejidad formal, rítmica y contrapuntística, el autor fue invitado a dirigir la partitura, cosa que hizo ante el público con autoridad y maestría. Pero lo que se oyó respondía a un previo y concienzudo esfuerzo preparatorio llevado a cabo en largos y duros ensayos. El auditorio percibe estas cosas porque ve que todo está en su sitio, y la música —densa, excelente música de García Abril— fluye palpitante. Y aplaude con fervor, no por compromiso.

Andrés RUIZ TARAZONA

Personas, personajes

Gerardo Diego: El cielo es un jardín

«A mí nunca me ha pasado nada», dice Gerardo Diego. Pero, claro, eso no es cierto. ¿Cómo no le va a pasar nada a un hombre que tiene ochenta y cuatro años y escribe poesías desde los diecisiete? Su primer libro lo originó el desdén de una novia. «Estaba yo en una pensión de la calle de Teatín y era el día de mi santo.» La patrona le entregó una carta que no quiso abrir. La leeré a los postres, se dijo. Y en esa carta ella rompía con él.

GERARDO ha tratado de pasar por la vida de incógnito, pero no siempre lo ha conseguido, y ha capeado como ha podido esas paradojas que nos brinda la existencia. En su casa eran carlistas hasta el dependiente del almacén —un almacén que poseían sus padres en Atarazanas y que destruyó el incendio de Santander del 41—. Estudiante aplicado —había estudiado la gramática en el Parque de Bomberos, donde se daban las clases por falta de local—, no desdenaba jugar con los golfillos, los raquetos, que llamaban a los estudiantes cagatintas. Familia muy piadosa, que había dado tres hermanas a las órdenes religiosas, Gerardo se confesaba siempre antes de irse a examinar. Hoy

no tienes exámenes, le dijo el cura, se ha muerto don Marcelino. Tres cuartos de siglo después, Gerardo sigue sintiéndose fundamentalmente cristiano; más o menos tibio en ocasiones, pero vuelto hacia la fe siempre que ha sentido «la más ligera conmoción interior».

SU visión del mundo es optimista, aunque él mismo no es consciente de ellos y muchos no le hayan sospechado siquiera desde que vieron llegar a Gerardo triste, enlutado —acababa de morirle la madre—, «unilateral», como decía Guillermo de Torre, a un Madrid frívolo que bailaba el tango y acababa de sacar a la calle la «Revista de Occidente». «Los años veinte, dice Gerardo, fueron buenos para el lujo, para las cosas superfluas, pero no para los pequeños comerciantes como mi familia; con gran esfuerzo lograban darme cien pesetas al mes, con lo que no podía permitirme nada, ni entrar en un café.»

PERO otras puertas se le abrían. En la Casa de Galicia aprendió a cantar y a bailar y participó en el estreno de La Casa de la Troya, llevada a la escena en el teatro de la Comedia, como comparsa de coro.

Un chileno rico se paseaba por Madrid con una poesía nueva bajo el brazo —Huidobro, el creacionismo— y un judío noctámbulo lanzaba el ultrismo, al que Gerardo se apuntó para escaparse en seguida y ser tachado de traidor. «Durante años no nos vimos —dice Gerardo—, y luego, de repente, hacia el año cuarenta, vi su esqueleto en el periódico. Asistí al entierro, al que no acudieron más que cuatro personas, entre ellas Alfredo Marquerie.»

GANADA la cátedra, Gerardo se traslada a Soria, donde aquel joven acostumbrado al mar y a las galernas de su ciudad natal, a las becerradas y a los dancings de Madrid, aprendería el encanto de los humildes tejados de una ciudad del interior. Para ir de Madrid a Soria había que recorrer media España «en espiral», cuenta Gerardo, porque las líneas estaban hechas así, con lo que el viaje era larguísimo y el billete carísimo. «El primer mes no cubrí gastos.» Y luego estaba el peligro de quedarse atrapado por la nieve, como le sucedió una vez en Torralba, donde durante veinticuatro horas no pudo comer otra cosa que un puchero de garbanzos que tenían en la

cantina. DE vuelta ya en Madrid, y recién casado, un día le llamó Américo Castro: «Que si quiere ir usted a Filipinas. Decídale esta noche.» «Oiga, bueno, don Américo; es como para pensarlo...» Pero no había nada que pensar; los pasajes estaban tomados y el que debía ir en lugar de Gerardo se había puesto malo. Y así fue cómo Gerardo se embarcó en un carguero alemán para un viaje de cuatro meses «en el que vimos de todo: cocodrilos, ballenas, cementerios bajo la luna y... ningún tifón». «El comandante del barco gritaba: Heer Digo, haciendo bueno aquello de donde dije digo dije Diego.» Y añade: «Mientras tanto, Palacios (Palacios era el otro emisario enviado por España) escribía y yo soñaba... Porque yo he sido siempre un vago de siete suelas —piensa Gerardo—. Y lo más chistoso de todo es que tengo la Medalla de Oro del Trabajo.»

«EN lo único que he trabajado —dice— es en la cátedra. Ahí, sí. Durante cuarenta y seis años he intentado enseñar a leer y a escribir.» Enseñando al mismo tiempo urbanidad y limpieza, hasta tal punto que no le im-

portaba arrodillarse para recoger del suelo papeles caídos o cualquier otro desecho en la clase. «Le mirarían asombradas.» (Eran todas muchachas.) «Sí, pero no me importaba; había que enseñarles con el ejemplo.» En ese período, larguísimo período, se fecha el único episodio negro de la vida de Gerardo. Se había corrido la voz de que abofeteó a una alumna. «No —dice Gerardo—; simplemente le arrojé un cuaderno.»

LA vida es un único verso interminable. Nadie sabe su fin. Nadie sabe que el cielo es un jardín... ¿Es un jardín el cielo? Con su maravillosa sinceridad, Gerardo duda y no sabe qué contestar. Nadie ha ido y ha vuelto, ni siquiera en un viaje «en espiral». Pero la fe le dice, su visión luminosa del mundo —ahora que no puede tocar el piano porque sus dedos se han vuelto torpes, que tiene que hacer un esfuerzo heroico para conversar porque su laringe está cerrada también— que tal vez la vida, que tal vez el cielo... «Es la música la que manda», dice Gerardo.

Lola AGUADO

Las fiestas de María Angeles Arazo

En la Casa de Valencia, el pasado jueves, la popular periodista valenciana María Angeles Arazo presentó a los medios de comunicación su último libro, «Nuestras fiestas», colosal recopilación de las más famosas de las que año tras año se celebran en el País Valenciano. La edición, un auténtico lujo para bibliófilos, ilustrada con centenares de fotografías a todo color, originales de Francisco Jarque, está ya en las librerías.

María Angeles Arazo ha dicho a HOJA DEL LUNES: «Sigo la línea de recoger costumbres de España, dando preferencia al individuo y su entorno; son los hombres quienes me hablan y explican el porqué de sus tradiciones. Así surgen vidas y una razón que les condicionó, bien política, social o religiosa.» «Crónicas de la España negra» (Sedmay) y «Superstición y fe en España» (Plaza y Janés) respon-

den plenamente a esta idea...

—En «Nuestras fiestas» («Les nostres festes») narro unas cincuenta festividades del País Valenciano (Valencia, Castellón y Alicante). Va ilustrado con cuatrocientas fotografías a todo color, de Francesc Jarque, fotógrafo con un historial de documentos de España verdaderamente insólito. Nuestra afinidad radica en la búsqueda del hombre, como te dije anteriormente, el protagonista de la fiesta. Huimos, pues, de todo clisé, toda «tarjeta postal»...

—¿Características de vuestras fiestas?

—El fuego, no me refiero precisamente a las fallas y las hogueras alicantinas, sino a las piras que se encienden coincidiendo con los solsticios de invierno, primavera y verano. Las hogueras anteriores a Navidad, las de primavera y las de la noche de San Juan,

conservan la reminiscencia pagana que la Iglesia quiso cristianizar haciéndolas coincidir con una festividad: nacimiento de Cristo, San José, San Juan...

—¿Y junto con el fuego y, por supuesto, la pólvora?

—La representación. Valencia conserva un tesoro de autos sacramentales, que desde «El Misteri de Elche», con melodías mudéjares, a la representación de los Reyes Magos (dura dos días), a la de Zorita, con más de tres siglos de tradición, a los Misterios del Corpus valenciano y a las Semanas Santas de Valencia, Moncada, Benetuser y Gandía son claro exponente de la afición que siente nuestro pueblo por «vivir» personajes y hechos de un pasado.

—¿Tiempo empleado en el libro?

—Un año; cada mes, Jarque y yo seleccionábamos fiestas y las vivíamos totalmente, porque sólo así, co-



nociendo a la gente y participando en sus días de jolgorio, se puede escribir...

—¿Preparas?

—«Ritos de amor, fertilidad y muerte», para Plaza y Janés.

—Título sugestivo.

—Sí, sí. Junto con las miles de chicas que marchan a abortar a Londres, hay otras tantas que siguen ritos para ser fecundadas. Ya lo leerás.

IMPRESOS Y FOTOCOPIAS

Gran calidad y rapidez

30 ó 2 PTAS (DESDE DE LA 1.ª)

MAS: a 1.100 ó MAS: 1.110 MISMO ORIGINAL: a 1.190

DISTINTOS ORIGINALES: a 1.190 (DESDE LA 1.ª)

(Van en escala descendente hasta 110 ó 190 ptas, según cantidades). En toda clase de papel. Paso de opacos a vegetales.

PLANOS ESCRITURA DE ORIGINALES

(Manual, eléctrica, electrónica y fotocopiación)

FOTOCOPIAS GRAN LONGITUD Y ANCHURA. EN VEGETAL, POLIESTER, EN PAPELES ADHESIVOS, DE COLOR, CARTULINAS, TRANSPARENCIAS, ETC. Edición de libros, folletos, revistas, etc. Ecuación rápida.

c/. Fdez. de los Ríos 95 (En boca Metro Moncloa)

c/. Carretas 27, 2.ª dcha. Tel. 449 61 45

Pl. Carlos Trias Beltrán (sótanos de esquina a Orense, 24) Reina Victoria, n.º 30

«El derecho de familia en su actual reforma legislativa»

Ciclo de conferencias en la Caja de Ahorros de Madrid

«La patria potestad», «La reforma del matrimonio» y «La filiación matrimonial y extramatrimonial», temas de los ponentes. Todos de acuerdo: el proyecto de reforma del matrimonio, necesario. Divorcio, sí; divorcio, no. ¿A dilucidar en un referéndum? Don Felipe Ruiz de Velasco, presidente de la Caja, presentó a los conferenciantes

La pasada semana, durante tres jornadas sucesivas, se llevó a cabo en el salón de actos de la Caja de Ahorros y Monte de Piedad de Madrid un ciclo de conferencias, bajo el título genérico de «El derecho de familia en su actual reforma legislativa». Don Felipe Ruiz de Velasco y Castro, presidente de la aludida entidad, presentó a los conferenciantes.

La primera intervención corrió a cargo del excelentísimo señor don Luis Díez-Picazo, catedrático de Derecho Civil, presidente de la Sección Primera de la Comisión General de Codificación, que expuso el tema «La patria potestad».

Antes de iniciar su conferencia, el presidente de la Caja le presentó como un profesional magnífico, con independencia de su condición de catedrático de Derecho Civil. Tras congratularse por haber tenido el gusto de coincidir con el ponente en muchos tribunales, el señor Díez-Picazo dio comienzo a su intervención.

Tema de interés

Con sus primeras palabras, de salutación, agradeció el honor que sentía al pronunciar la conferencia inaugural y, sin más dilaciones, se metió en el tema: «Hay en curso una amplia reforma del derecho de familia —señaló—, a la que habría que añadir también la reforma propia del matrimonio. Lo primero que cabría preguntarse es el porqué de estas reformas, y al mismo tiempo, el porqué, de repente, la gente está despertando y tomando conciencia ante estos temas.» Comentó después que existe una ebullición en el derecho de familia y que esta ebullición viene de largo y que no es tampoco propia. Al respecto, comparó: «En Alemania existe una ley de equiparación de sexos desde el año 1957, con la que se introduce una amplísima modificación en derecho de familia. En Francia —continuó— estas leyes se han sucedido entre los años 1960 y 1972 y han aportado toda una serie de reformas troceadas del derecho de matrimonio, del derecho de filiación. Si observamos con atención, entre nosotros, desde hace unos veinte años, las reformas del Código Civil han sido todas reformas referentes al derecho de familia. Ya en 1958 se incidió sobre la situación jurídica de la mujer casada, sobre la participación de la mujer en algunos aspectos de los bienes gananciales y sobre el derecho de adopción. En 1972 se suprimió lo de la hija mayor de edad, pero menor de veinticinco años, que no podía salir del hogar paterno. Por último, la ley de 12 de mayo de 1975 introdujo, aunque parcialmente, un principio de igualdad jurídica de marido y mujer en el matrimonio. Se estableció entonces la plena igualdad de los cónyuges.»

¿Dentro del marco constitucional?

La segunda jornada tuvo como conferenciante al vicepresidente

nacional de Alianza Popular, señor García. Como en el día anterior, el presidente de la Caja de Ahorros actuó de presentador. Recordó que el ponente había sido decano de la Facultad de Ciencias Políticas de Madrid y le señaló como un hombre preparadísimo. El tema de la conferencia fue «La reforma del matrimonio», y lo expuesto, muy condensado, fue lo siguiente: «Me ha tocado hablar de un tema demasiado comprometido, porque está pendiente de aprobación en las Cortes y hoy mismo terminaba el plazo de enmiendas al proyecto de ley presentado por el Gobierno.» Dibujó después el tema en tres puntos fundamentales: planos distintos del matrimonio, el matrimonio en la Constitución vigente y el matrimonio en los acuerdos con la Santa Sede, y acabó preguntándose sobre si el proyecto de ley elaborado por el Gobierno respeta o no ese marco constitucional o el marco que ofrece los acuerdos con la Santa Sede. Comentó después que el matrimonio es un hecho natural, una realidad biológica y espiritual que implica compartir la suerte con el otro cónyuge durante toda la vida. Vio en el matrimonio una finalidad: la procreación, que implica creación y también formación. Esta idea deja fuera algunos aspectos como la inseminación artificial, el problema del llamado amor libre, la poligamia, el concubinato. Desde otra perspectiva, prosiguió, y como hecho ético y religioso, se ofrece una valoración de este hecho natural, y así hoy todas las religiones tienen la pretensión de regular ese hecho natural, biológico y espiritual. Su exposición, muy larga, tocó el aspecto normativo en virtud del cual se regula el hecho natural, jurídico, religioso, económico y biológico.

No a la discriminación

El miércoles día 23 se clausuró este ciclo de conferencias, tras la exposición del excelentísimo señor don Luis Martínez Calcerrada, profesor de Derecho Civil, magistrado y vocal permanente de la Comisión General de Codificación. Especial cariño tuvieron las palabras de don Felipe Ruiz de Velasco y Castro cuando resaltó la figura del conferenciante. Ambos magistrados, el presidente de la Caja, tras señalar la aceptación e interés despertados por el ciclo de conferencias, le definió como un profesional cargado de valores humanos.

En justa reciprocidad, el señor Martínez Calcerrada devolvió las palabras de elogio con que fue recibido y dibujó la personalidad del señor Ruiz de Velasco y Castro como «sorprendente financiero que no olvida su cualidad de jurista y su profesión de magistrado aunque no la ejerza».

Ya adentrándose en el tema elegido —«La filiación matrimonial y extramatrimonial»— resaltó la profunda actualización de la materia a tratar. Justificó este hecho, por un lado, en el proyecto de reforma legislativa, en candelero y en

trance de ser debatido. Por otro, en las muchas conferencias, jornadas y ponencias que sobre el aludido proyecto se vienen celebrando durante las últimas semanas. Antes de entrar de lleno en materia quiso dejar claro que a sus palabras iba a darlas una orientación estrictamente jurídica. Leyó a continuación varios comunicados que por su antagonismo vinieron a demostrar el eco que está alcanzando la actual legislación, y para terminar de impactar al auditorio narró varios ejemplos que calaron hondo. A continuación, cuando se refirió al fenómeno discriminatorio, fue claro: «Mi criterio tiende a la equiparación de los hijos matrimoniales y extramatrimoniales, aunque no con carácter absoluto, porque en la vida real hay aspectos que no se pueden equiparar. El fenómeno discriminatorio no sólo aparece en el plano legal, también en otras zonas. ¿Que cuáles son las causas y efectos de esta discriminación? Por un lado, causas patológicas; por otro, condicionamientos sociales, y por un tercero, a través de un conjunto de valoraciones éticas.»

Enumeró sin vacilar los posibles remedios para evitar la discriminación: «Una legislación adecuada sería, sin duda, el mejor remedio; serviría también una mayor asimilación, educación y democratización. En los momentos actuales, el propio Código Civil utiliza una terminología errónea y empieza discriminando al instaurar la filiación legítima e ilegítima.» Próximo a finalizar su intervención, el señor Martínez Calcerrada pidió la atención sobre un tema: «Hay un derecho último que tal vez merezca una consideración específica. Es lo que yo llamo el derecho a la convivencia familiar. Porque si la incorporación es plena debemos también de llegar a la consecuencia de que el hijo extramatrimonial tiene derecho a incorporarse en el seno de la familia constituida. ¿Esto es razonable? ¿Es razonable una norma imperativa que imponga delegando los propios afectos naturales a la madre «ofendida» que albergue a su vez a este hijo extramatrimonial? Esto no es razonable. Me refiero a la imposición. No obstante, el proyecto lo contempla en el artículo 161, que señala que es posible esta convivencia siempre y cuando la propia madre y los hermanos matrimoniales consientan, con lo cual sigue una línea ya trazada por el modélico, para mí, anteproyecto de reforma de la filiación de la Segunda República española y la línea trazada por la legislación en materia de filiación del año 1964.» Concluyó, como sus dos compañeros ponentes, dando el visto bueno al proyecto: «El juicio crítico del proyecto de reforma legislativa, para mí, es positivo. Positivo si partimos de un entendimiento metodológico. Efectivamente, nosotros partimos de que es crítica la actual realidad discriminatoria. Si partimos de ese consenso, por así llamarlo, la consecuencia es que una norma que trata de superar esta discriminación tiene que merecer un juicio positivo.»

GAÑE CON LA CAJA SU TV COLOR



**PREMIO
AL AHORRO**

Sorteamos
**400 televisores color
VANGUARD**

INFORMESE EN CUALQUIERA DE NUESTRAS SUCURSALES



CAJA DE AHORROS Y MONTE DE PIEDAD DE MADRID

Según el subdirector general de Medicina Preventiva

En España no ha habido Medicina preventiva individual

Se está tratando en estos días, y en general desde que tenemos la reforma sanitaria a la vista, el tema de la Medicina preventiva. El doctor Viñez Rueda, subdirector general de Medicina Preventiva, del Ministerio de Sanidad, aclara un tanto las posibles confusiones en torno a la implantación de la Medicina preventiva individual en el seno de la Seguridad Social.

—¿Cómo está la Medicina preventiva en España?

—Hasta el momento, desde el año 1946, lo que se ha hecho en este país en Medicina preventiva ha sido dirigido hacia grandes problemas de la comunidad, y especialmente dirigida hacia las enfermedades infecciosas, con una aplicación no tanto al individuo, sino al colectivo. Por ejemplo, en esas medidas de depuración de agua el individuo no se entera que se está haciendo una Medicina preventiva a él; lo que ocurre es que de ello se deriva una disminución de las enfermedades. Se puede decir que el gran

reto que en este momento tiene la sanidad española es la potenciación del desarrollo de acciones médicas de prevención directamente aplicadas al individuo, con lo que se podrá evitar la enfermedad que evidentemente tenga medidas efectivas de protección.

—¿Cómo introducir este sistema dentro de los actuales centros sanitarios?

—Nosotros no creemos que la Medicina preventiva deba estar separada de la curativa; las dos son asistencia sanitaria. El sistema de introducción no es hacer un esquema nuevo o paralelo de los centros existentes, es decir, que unos hagan Medicina curativa y otros preventiva, sino la introducción de programas dentro del actual sistema y red de asistencia sanitaria de la Seguridad Social, porque lo correcto, desde el punto de vista doctrinal, es precisamente que la Medicina, el acto médico, sea un acto integrado, de forma que el mismo médico hace simultáneamente las dos.

—¿Cree usted que el médico de Medicina general está preparado para los problemas de la Medicina curativa y preventiva?

—Hay dos aspectos: uno, el del especialista en Medicina preventiva y salud pública, que se está potenciando en estos momentos y que su cometido será o estará en un área de especialidad que alimentará al médico de familia en conocimientos a través de mayor dedicación a la investigación, y el otro aspecto corresponde a la misión del médico en determinada especialidad, que así dispone de conocimientos suficientes para abordar el problema que se le presente. Entiendo que también el acto médico es labor de equipo, y el médico de Medicina general, así como el especialista, coordinarán sus conocimientos sobre el caso en concreto al que tenga que tratarse.

Campanas de vacunación

—¿No cree que existe

actualmente una carencia de información o, por lo menos, una información periódica sobre la vacunación?

—Esto corresponde al director general de Salud Pública, pero estoy en la certeza de que dos veces al año se hacen campañas informando, por todos los medios de comunicación, cómo, cuándo y dónde debe vacunarse al niño. Cuando nosotros desarrollemos el programa de puericultura, ya sistemáticamente dentro de la Seguridad Social, entonces es cuando las acciones de puericultura individuales instrumentarán ese contacto más directo y un control por parte del pediatra aún más efectivo, disponiendo ya de la cartilla de salud infantil. Lo que tenemos que poner detrás de cada niño es un pediatra responsable no sólo de la enfermedad, sino de su salud.

José Luis MARTIN CORREA

3

Hacienda informa:

Adquisición de impresos:

- Delegación de Hacienda
- Estancos

Modalidades de declaración.

Rellenar correctamente la declaración del Impuesto sobre la Renta de las Personas Físicas no es difícil. Se trata de reflejar en un impreso la totalidad de las circunstancias personales, familiares, profesionales, económicas, etc., de la persona declarante y de su unidad familiar, para fijar, en su caso, la cuota tributaria correspondiente.

La declaración puede ser ordinaria o simplificada.

La ordinaria es aplicable a todos los contribuyentes, con carácter general. La simplificada es de aplicación a los contribuyentes que reúnan los siguientes requisitos:

Haber obtenido una renta total no superior a 740.000 Ptas., siempre que provenga, exclusivamente, de las siguientes fuentes:

- Viviendas utilizadas por su propietario o usufructuario.
- Trabajo personal.

- Valores mobiliarios de renta fija o variable, cuyo valor nominal no exceda de 500.000 ptas.
- Intereses de cuentas corrientes y de ahorro.
- Actividades profesionales y artísticas sometidas a estimación objetiva singular.
- Actividades empresariales sometidas a estimación objetiva singular simplificada.

Los Empresarios individuales, Profesionales y Artistas sujetos al régimen de estimación objetiva singular, presentarán conjuntamente la declaración anual por dicho régimen y la del Impuesto sobre la Renta.

En propio interés y comodidad del contribuyente, se le recomienda no dejar la presentación de su declaración para los últimos días del plazo reglamentario.



IMPUESTO
SOBRE LA RENTA

Contribuir da derecho a exigir.

Comienza hoy en Madrid

Simposio sobre Tumores de Cabeza y Cuello

Hoy comienza en Madrid el X Simposio Internacional de Cirugía de los Tumores de Cabeza y Cuello, que se desarrollará a lo largo de tres jornadas, con asistencia de eminentes especialistas nacionales y extranjeros. Las sesiones se celebrarán en la sede de la Fundación General Mediterránea, y su organización ha corrido a cargo del Club de Otorrinolaringología, que preside el doctor Manuel Fernández Vega.

Entre los distintos temas que se abordarán en el Simposio hay que destacar los relacionados con el diagnóstico precoz del cáncer, los tratamientos, las distintas localizaciones dentro de la cabeza y el cuello, las reconstrucciones quirúrgicas de estos enfermos y su rehabilitación.

DELEGACION PROVINCIAL DEL MINISTERIO DE INDUSTRIA DE MADRID

Autorización administrativa de instalación eléctrica y declaración, en concreto, de su utilidad pública.

A los efectos prevenidos en los artículos 9.º y 10.º de los decretos 2.617-1966 y 2.619-1966, ambos de 20 de octubre, se somete a información pública la petición de instalación y declaración, en concreto, de su utilidad pública, de líneas cuyas características especiales se señalan a continuación:

50EL - 1.551

- a) **Peticionario:**
UNION ELECTRICA, S. A. Con domicilio en Madrid, calle de Capitán Haya, 53.
- b) **Lugar donde se va a establecer la instalación:**
En Ciempozuelos (Madrid).
- c) **Finalidad de la instalación:**
Suministro a diversos C. T. en Ciempozuelos.
- d) **Características principales:**
Línea subterránea de M. T., tipo M. T. ZILAST, con cable unipolar de 150 mm² de sección.
- e) **Procedencia de materiales:**
Nacionales.
- f) **Presupuesto:**
Pesetas 11.163.240 (ONCE MILLONES CIENTO SESENTA Y TRES MIL DOSCIENTAS CUARENTA).

50EL - 1.549

- a) **Peticionario:**
UNION ELECTRICA, S. A. Con domicilio en Madrid, calle de Capitán Haya, 53.
- b) **Lugar donde se va a establecer la instalación:**
En Villaconejos (Madrid).
- c) **Finalidad de la instalación:**
Alimentar al nuevo C. T. de Villaconejos.
- d) **Características principales:**
Línea aérea de 15 kV, tipo M. T. IHO3OR, con cuatro apoyos metálicos y una longitud total de 0,308 Km.
- e) **Procedencia de materiales:**
Nacionales.
- f) **Presupuesto:**
Pesetas 226.552 (DOSCIENTAS VEINTISEIS MIL QUINIENTAS CINCUENTA Y DOS).

50EL - 1.548

- a) **Peticionario:**
UNION ELECTRICA, S. A. Con domicilio en Madrid, calle de Capitán Haya, 53.
- b) **Lugar donde se va a establecer la instalación:**
En San Martín de Valdeiglesias (Madrid), C.º Ferrocarriil.
- c) **Finalidad de la instalación:**
Suministro a C. T. prefabricado en San Martín de Valdeiglesias.
- d) **Características principales:**
Línea a 15 kV, tipo M. T. IHO56S, con una longitud total de 1.127 m.
- e) **Procedencia de materiales:**
Nacionales.
- f) **Presupuesto:**
Pesetas 1.345.875 (UN MILLON TRESCIENTAS CUARENTA Y CINCO MIL OCHOCIENTAS SETENTA Y CINCO).

50EL - 1.547

- a) **Peticionario:**
UNION ELECTRICA, S. A. Con domicilio en Madrid, calle de Capitán Haya, 53.
- b) **Lugar donde se va a establecer la instalación:**
En Colmenar de Oreja.
- c) **Finalidad de la instalación:**
Alimentar al C. T. San Roque, en Colmenar de Oreja.
- d) **Características principales:**
Línea subterránea de M. T., tipo M. T. ZILAST, con una longitud de 230 m. y cable unipolar de 150 mm² de sección.
- e) **Procedencia de materiales:**
Nacionales.
- f) **Presupuesto:**
Pesetas 1.449.533 (UN MILLON CUATROCIENTAS CUARENTA Y NUEVE MIL QUINIENTAS TREINTA Y TRES).

Lo que se hace público para que puedan ser examinados los proyectos de las instalaciones en esta Delegación Provincial del Ministerio de Industria, sita en la calle Francisco de Rojas, 5, y formularse al mismo las reclamaciones, por duplicado, que se estimen oportunas en el plazo de treinta días, contados a partir del siguiente al de la publicación de este anuncio.

Madrid, a 18 de abril de 1980.— El delegado provincial, L. Coloma Dávalos.

REAL CINEMA



(SIEMPRE GALA DE MADRID)

HOY LUNES, ESTRENO

HORARIOS
Laborables y festivos, 4,30-7-10
Vísperas de festivos, 4,30-7-10,30

Una obra maestra
recuperada

Un Film inédito de CHARLES CHAPLIN



«No puede decirse que uno conozca realmente el trabajo de Charles Chaplin sin haber visto antes esta obra maestra redescubierta»
THE NEX YORK TIMES

«Una obra maestra de una sutileza exquisita que demuestra su gran dominio del medio cinematográfico»
THE TIMES

«Una obra maestra perdida... Un cuento elegante y brillante... acerca de la pasión, el dinero y el arte»
NEWSWEEK

«Una mujer de París», al igual que el mismo Chaplin, pertenece a una era de oro»
VILLAGE VOICE

«¡Encantadora! No se la pierda por nada»
NEW YORK POST

UNA MUJER DE PARIS

Un drama del destino

EDNA PURVIANCE · ADOLPHE MENJOU · CARL MILLER
Guión, Música y Dirección de **CHARLES CHAPLIN** Una Selección CINAL, S. A.

AUTORIZADA PARA TODOS LOS PUBLICOS

distribuida por
GLOBE
FILMS, S. A.

Cine

Notas de la semana

El problema de la segunda obra

Si a los jóvenes directores españoles les es difícil realizar su primera película, las dificultades parecen aumentar para hacer la segunda. Sucede incluso con directores que en su debut tuvieron éxito no sólo de crítica, sino también comercial. Es una consecuencia del débil y desorganizado planteamiento de la industria. Para el realizador es grave. Cansado de una espera a veces de años, acaba por aceptar lo que le ofrecen. Durante ese tiempo ha ido acumulando ideas y luego quiere soltarlas en cuanto se presenta la ocasión, con lo cual falsea su segunda obra. Son cosas lógicas. Los jóvenes sienten la fatiga y el desencanto de un sistema en el que de pronto cumplen los cuarenta años todavía reducidos a la condición de aspirantes. El cine de Hollywood lo renuevan unos realizadores que ron-

dan los treinta años. El alemán, el más potente hoy de los europeos, está en manos de directores que no superan los treinta y cinco. Ciertamente la juventud no está en la edad del realizador, sino en su obra, y lo demuestra bien John Huston con «Sangre sabia», pero es la excepción. La renovación y la vitalidad de un cine es tarea de los sucesivos relevos. En el cine español estos relevos acusan pronto la desilusión. No pueden entregarse a una obra personal, deben someterse a la rutina. Poner los medios para corregirlo es, además de necesario, urgente, pues de lo contrario nuestro cine se reducirá a un ir tirando, siempre a espaldas de los aciertos esporádicos.

ANTONIO Dravo, que se anotó un buen éxito con «Tocata y fuga de Loli-

ta», ha logrado realizar y estrenar una nueva película, «La verdad sobre el caso Savolta», en la que reitera su calidad. El tiempo perdido entre las dos quizá ha privado al cine español de una buena película. En la semana hemos asistido al debut de Fernando Trueba. Aporta ideas nuevas y unas sonrisas que no suelen deparar los jóvenes. ¿Por qué los jóvenes realizadores españoles son alérgicos al humor? Esperemos que Trueba no tenga que recorrer un calvario para hacer su segunda película. Sería injusto.

JEAN-Paul Sartre también ha inscrito su nombre en el cine. Han sido llevadas a la pantalla sus obras «La p... respetuosas», «A puerta cerrada» y «Los secuestrados de Altona». Escribió el argumento de «Los orgullosos», realizada

por Marc Allegret; el guión de «Freud», que John Huston utilizó a medias y adaptó «Las brujas de Salem», de Arthur Miller. Sobre su vida se ha realizado algún documental.

MUERTE de dos veteranos durante la semana. El sueco Alf Sjöberg, víctima de un accidente del tráfico, tenía setenta y seis años. Su nombre queda por «Señorita Julia». Entre sus obras notables figuran «Tormentos», con guión de Ingmar Bergman, y «El camino del cielo». Helmut Kautner, prácticamente retirado en los últimos veinte años, fue el mejor realizador alemán de las décadas de los 40-50, con obras como «El último puente», «Lucas en la noche», «Luis II de Baviera» y «El general del diablo».

Alfonso SANCHEZ

«La verdad sobre el caso Savolta»

La Barcelona laboral de 1917, negocios fáciles a favor de la neutralidad española en la primera guerra mundial, manejos de los patronos, pistoleros, sombrías maquinaciones. Un guión que junto a su buen dispositivo general añade a veces el convencionalismo y una inútil historia de amor paralela recoge las líneas principales de la novela de Eduardo Mendoza. Los excelentes diálogos ayudan a la comprensión de una película en la que Antonio Drove ha querido contar demasiadas cosas, incluso las que se apartan del drama. Este pecar por exceso, más cierto afán demostrativo restan eficacia a un filme bien conseguido en su mayor parte. Antonio Drove ofrece un válido testimonio de las intrigas y luchas laborales de aquella época e intentan resonancias actuales. Se apo-

ya en Betorlt Brecht, sobre todo en su frase «la violencia sólo ayuda donde impera la violencia». La influencia de Brecht hace que la acción caiga no pocas veces en la teatralidad.

Bien ambientada, con una gran interpretación de Charles Denner, López Vázquez, Omero Antonutti y Ettore Manni, secundados con la irregular fortuna de sus personajes por Ovidi Montllor, Stefania Sandrelli, «La verdad sobre el caso Savolta» habría sido una magnífica película sin los defectos anotados y las reiteraciones. Antonio Drove reitera su buena preparación. Es lástima que los obligados largos descansos que las circunstancias imponen a los realizadores españoles les impulsen a intentar siempre la proeza.

Bulevar

«Winstanley»

Gerrard Winstanley fue un líder en la Inglaterra de mediados del siglo XVII que intentó una revolución social avanzada. La expone en «Ley de la libertad». Su deseo era anular la propiedad de las tierras, y en el Surrey estableció una comuna que se adelantaba en dos siglos a la filosofía marxista. Inglaterra sale de una guerra civil que había arruinado a las clases modestas. Muchas gentes siguen a Winstanley en su utopía. Finalmente, los pequeños propietarios y los soldados de Cromwell terminarán con el intento.

Basándose en la novela de David Cauter «Comrade

Jacob», los realizadores Kevin Brownlow y Andrew Mollo han hecho una espléndida película. Ambos se han formado en la buena escuela de los documentalistas ingleses. Su testimonio es preciso, válido para el análisis y la reflexión. Los ambientes, el vestuario, todos los detalles dan a las imágenes una atractiva belleza y verismo a la historia. Todo es riguroso, con absoluto desdén a las facilidades. Los intérpretes, algunos aficionados, entonan con acierto su labor de conjunto. Una gran película.

Dúplex-2

El cine en la capital

«El súper»

«El súper» constituyó una grata sorpresa en los festivales de Venecia y Deauville, donde fue proyectada el pasado septiembre. Su acción sucede entre refugiados cubanos en un barrio de Nueva York. Huyeron de la Cuba de Fidel Castro, no se acaban de adaptar a su nueva tierra y continuamente

afloja la nostalgia de la suya, incluso alguno sueña con la reconquista. Desfile de tipos bien delineados, diálogos incisivos, graciosos, con alguna sátira sin acritud del costumbrismo norteamericano. Orlando Jiménez-Leal y León Ichaso, dos cubanos exiliados, han conseguido una bella pelí-

cula en puro estilo neorrealista, cargada de sincera emoción y de verismo. Todo es espontáneo, fluye con naturalidad.

La buena interpretación completa la bondad de la película y la diversión que procura.

Alexandra

Molinos M. L.

Para piensos compuestos, mezcladoras y equipos completos, básculas, dosificadoras y ensacadoras. Consúltenos. 475 09 37

HOY ESTRENO

Cine Duplex

General Oraa, 67. tno. 262 00 02

Cuatro relatos de cuatro autores que se limitan a contar los alegres principios del fin del mundo.



RO

Ilibatezza
de Roberto ROSSELLINI



GO

Il Nuovo Mondo
de Jean-Luc GODARD



PA

La Ricotta
de Pier Paolo PASOLINI



G

Il Pollo Ruspante
de Ugo GREGORETTI

Sesiones: 4.30 - 7.15 - 10

RICHMOND 

CON EL ESTRENO DE ESTA PELICULA INICIA UNA NUEVA ETAPA DE EXCLUSIVAS.

HOY LUNES ESTRENO



En el amor y en la vida todo está permitido menos la renuncia.

la Campana de Cristal

(THE BELL JAR)

Un Film de **LARRY PERCE**
MARILYN HASSETT JULIE HARRIS ANNE JACKSON
COLOR



Basada en el Bestseller de Sylvia Plath

AVCO EMBASSY PICTURES 
PARA MAYORES DE 18 AÑOS

«Collages» de la ciudad

La Pinacoteca

LA Pinacoteca es un pub encantador, pero es también —sin duda, respondiendo a la fuerza del nombre— una galería de arte. Su historia es breve: antes fue sala de exposiciones y ahora se ha convertido en una mixtura, entre lugar de encuentro y mirador artístico.

Su decoración ofrece una estampa burguesa con paredes blancas, sofás muy confortables, tapizados en tonos claros, y una gran profusión de flores y plantas, desde hortensias y azaleas a enredaderas que surgen de los rincones para ascender por los muros. Su ambiente es de gran luminosidad y la música alcanza esa sonoridad que permite un diálogo cómodo, sin que la charla distraiga a los vecinos de mesa.

La sala que encontramos nada más penetrar en el local tiene el aspecto de un gran aposento familiar. En la planta superior hay como un pequeño comedor íntimo para juegos o para tomar algunas fruslerías. Y en cuanto al sótano, está dedicado para los en-

tusiastas de la música, con toda la gama de los «rocks» y los «blues».

En principio, La Pinacoteca fue concebida como un simple pub, pero las paredes parecían como que estaban suplicando algún ornato, quizá porque en su etapa anterior acogían colecciones de cuadros que se renovaban periódicamente. Y las paredes volvieron a llenarse de pinturas. En la actual temporada han pasado por La Pinacoteca artistas de gran prestigio como Bengt Lindstrom, Karel Appel, Gonzalo S. Erice, V. Llorens Poy, Totte Mannes, Enrique R. Santana y Maryan Ribas. Y para mediados de mayo se anuncia ya la exposición de Andrés Cille-ro.

A los artistas que se les invitaba a exponer su obra aquí mostraban toda clase de recelos y, finalmente, llegaban a una negativa total. Los argumentos eran muy sencillos: la informalidad del ambiente de un pub no era el más apropiada para mostrar una obra de arte. Por otro lado, la

crítica no acudiría a un lugar como éste, porque escapaba a los convencionalismos de lo que debe ser una galería de arte.

Las gentes que frecuentaban el pub tenían la oportunidad de contemplar unos cuadros, quizá durante varias horas, cosa que no sucede en una galería al uso, y luego se dirigían a los camareros para informarse sobre los precios de las pinturas.

Es decir, que lo que había comenzado como un juego y para otros como una nefanda informalidad se convertía en una manera de ofrecer el arte con métodos que escapaban a la rutina y a los hábitos establecidos. Y ya, hoy, una gran parte de los artistas desean incorporarse a esta nueva concepción de ofrecer el arte en unas condiciones de comodidad y sin la impresión de que se está contemplando algo apresuradamente o como muy de pasada. Se ha encontrado la fórmula de charlar con los amigos, tomarse una copa y complacerse con la mirada ante unos cuadros. A.

Música y teatro

Se anuncian ya las solemnidades musicales de Granada: el XXIX Festival Internacional de Música y Danza, el IX Curso Manuel de Falla, el III Concurso Internacional de Interpretación Musical. Como siempre, intervienen las primeras figuras mundiales y desde luego españolas, entre el 22 de junio y el 6 de julio; una época maravillosa en la bellísima ciudad y una organización que, una vez más, será impecable. Todo ello atrae a profesionales de la música y una enorme cantidad de aficionados que llegan de todo el mundo para asistir a una de las mayores celebraciones musicales del calendario internacional.

Este año, la organización corresponde a la Dirección General de Música y Teatro; como es sabido, se ha agrupado lo que antes dependía de dos direcciones generales distintas. Es una acumulación de trabajo para el director general, señor Camacho, y para el subdirector general, señor Campos Borrego, ocupado directamente de la música; sobre todo, si se tiene en cuenta el dinamismo y la capacidad de que hizo gala durante sus fecundos años de labor el anterior director general de

Música, don Jesús Aguirre, duque de Alba, siempre bien secundado por Alvaro León Ara. Es indudable que el deseo de concentración administrativa y la necesidad de reducir el presupuesto gubernamental ha debido aconsejar esta contracción en una sola dirección general de lo que antes eran dos; pero la realidad es que tanto el mundo del teatro como el de la música necesitan en España organismos bien dotados, aparte de unos presupuestos en los que todo ahorro es peligroso, dando naturalmente por descontada la eficacia en su administración.

Tanto Camacho como Campos Borrego son expertos: no sólo funcionarios de carrera que han destacado por su trabajo, sino personas realmente especializadas en la rama de la cultura que administran. Hasta ahora su trabajo visible ha consistido

en continuar lo emprendido por las antiguas direcciones generales, en terminar gestiones ya comenzadas y en aplicar a todo ello su reconocida eficacia. Pero hay un trabajo invisible, de auténtica creación, cuyos frutos van a poderse ver en un futuro muy inmediato. Conocemos sus desvelos, sus planes y su excelente deseo de llevar a cabo las directrices del ministro del ramo, señor La Cierva; esperamos que encuentren también en él el apoyo necesario, y que a pesar de la acumulación de trabajo, esta Dirección General de Música demuestre cuáles son sus posibilidades. Y esperemos también que el Estado dote a esta Dirección de los fondos necesarios para sacar a luz tantos talentos, tantas posibilidades españolas en el teatro, la danza, la ópera, la zarzuela y la música de concierto que sólo están esperando una oportunidad.

Éxito grande de Sergio y Estibaliz en Cleofás

Los días 23, 24 y 25 de abril se presentaron en la discoteca Cleofás Sergio y Estibaliz con su nuevo aire de música de discoteca.

Empezó la actuación con un «ballet» compuesto por cuatro señoritas, que dieron paso, entre grandes aplausos, a Sergio y Estibaliz, que interpretaron canciones de sus LP anteriores, como «Tú volverás», «Piel», «Alfonsina y el mar», otras originales de Juan Carlos Calderón y una canción sefardita estrenada con éxito en el Centro Cultural de la Villa, que en Cleofás puso al público en pie, continuando con canciones de música-disco que nos describió a una Estibaliz muy moderna e incluso moviéndose muy bien al ritmo

de «Beans», «On the line» y otras creaciones, que les valieron grandes aplausos.

Asistieron muchos compañeros artistas, así como la modelo Paloma Cela, Arenas y Cal, etc.

Al final, grandes aplausos obligaron a saludar varias veces, volviendo a cantar más canciones, entre ellas una dedicada por Estibaliz a su marido. Sergio y Estibaliz, en su nueva faceta de música-disco, y totalmente renovados, centuplicaron el triunfo resonante logrado en Mocedades.

En suma, una noche brillante de esta gran sala, orgullo para el espectáculo de nuestra capital.

Andrés MONCAYO

Ante la actuación del Ballet Siglo XX

Ha llegado a Madrid el director de escena del Ballet Siglo XX para concretar con la Dirección General de Música y Teatro las necesidades técnicas para las actuaciones del Ballet de Maurice Béjart el próximo mes de junio en el Palacio de los Deportes. Como datos significativos de la magnitud de esta operación cultural sabemos que se instalará un escenario de 540 m², con dos rampas en ambos lados; se utilizarán más de 250 focos, el decorado vendrá de Bruselas en tres camiones trailer y actuarán en el escenario más de cien bailarines.

Julio Alejandro, a México

De nuevo, y una vez finalizada la misión cultural que motivó su viaje a España, donde además ha pronunciado diversas conferencias en distintas universidades de Madrid y Barcelona, Julio Alejandro volvió el miércoles a México, su residencia hace cerca ya de treinta años.

El famoso escritor, guionista y autor teatral ha dejado en Madrid dos de sus últimas producciones: «Espejo negro», comedia dramática un tanto biográfica, de sumo interés escénico, y «Vicente y las infanzonas», por la que parece se ha interesado José Tamayo.

Al Marquina, «Aspirina para dos»

«Aspirina para dos» lleva por título la comedia de Woody Allen que mañana se estrena en el Marquina, adaptada por Arteché y dirigida por Angel Fernández Montesinos. Su interpretación corre a cargo de Nicolás Dueñas, Yolanda Farr, Africa Pratt, Loreta Tovar,

Antonio Iranzo y Andrés Resino.

Dicho estreno ha despertado inusitada curiosidad ante los éxitos alcanzados por dicha comedia en Nueva York y Londres.

Mejoría del maestro Montorio

En los últimos días la gravedad de la salud del maestro Montorio ha experimentado sensible mejoría, hasta el punto de haber sido trasladado del hospital Gómez Ulla, donde fue internado con urgencia, a su domicilio, donde convalece antes de su proyectado traslado a Alicante.

FINCA DE RIEGO Y CASITA DE CAMPO POR 1.210.000 PESETAS TOTAL

2.500 m² de huerta, con agua potable, agua de riego, electricidad y una casita rústica «nueva», con tres habitaciones y servicio. Disfrute inmediato. Cinco años de facilidades. En Finca Casalonga. Teléf. 222 68 65. Laborables, de 9 a 22 horas.

OPERACION «PUERTAS ABIERTAS»

DESDE EL 28 DE ABRIL HASTA EL 17 DE MAYO

CITROËN GSA

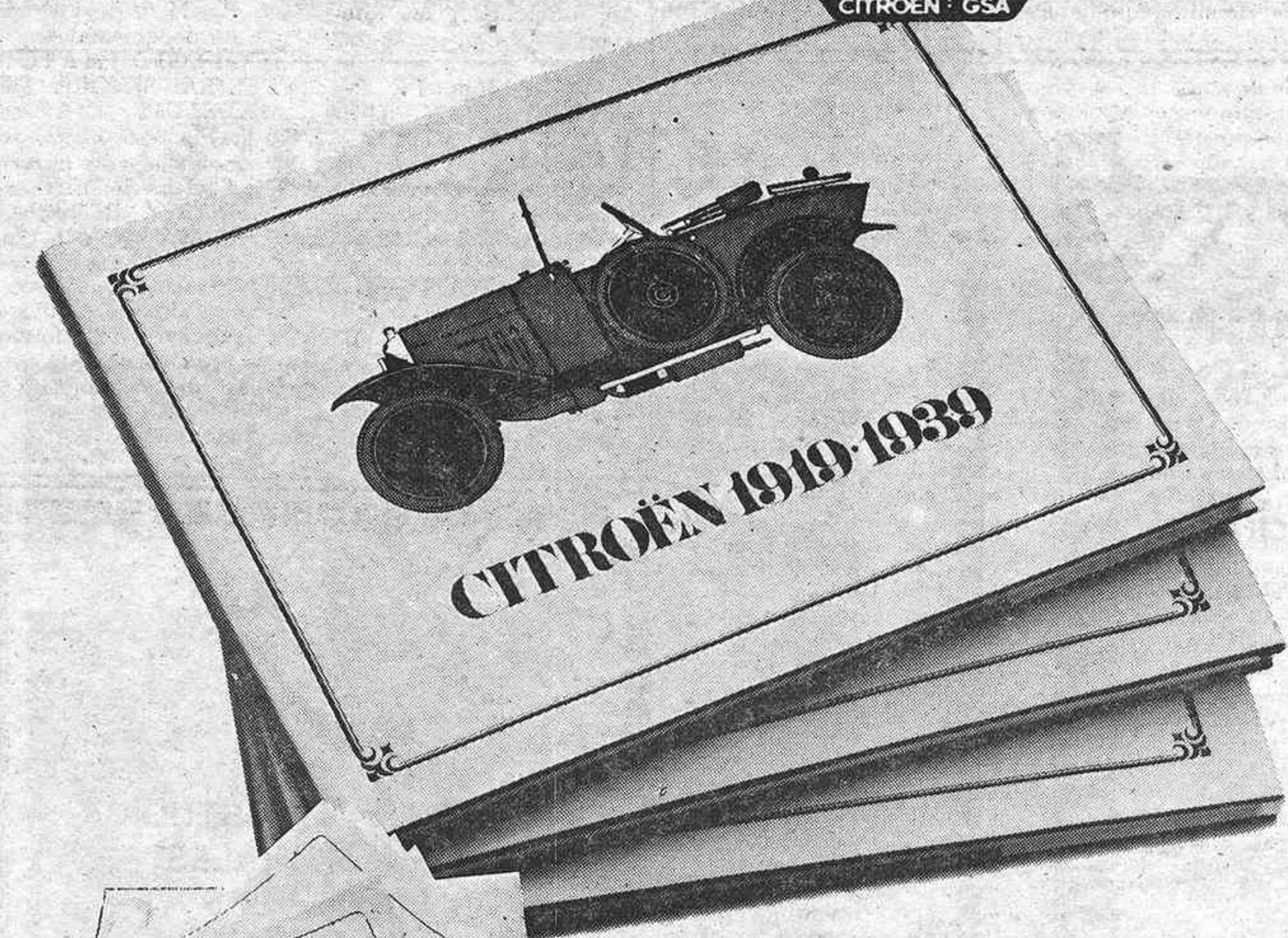

UN REGALO SEGURO PARA CADA VISITANTE

Ahora, todos los Concesionarios de Citroën Hispania abren aún más sus puertas, para que Vd. conozca la gama GSA con su nuevo motor de aleación ligera, más potente y robusto.

Además, todas las personas que acudan a nuestras exposiciones, recibirán un regalo.

Y si tiene el placer de probar un GSA tendrá un regalo especial, un libro lujosamente encuadernado en rústica, con la historia de Citroën en láminas y textos.

Adelante. Haga la prueba del GSA y llévase su regalo.

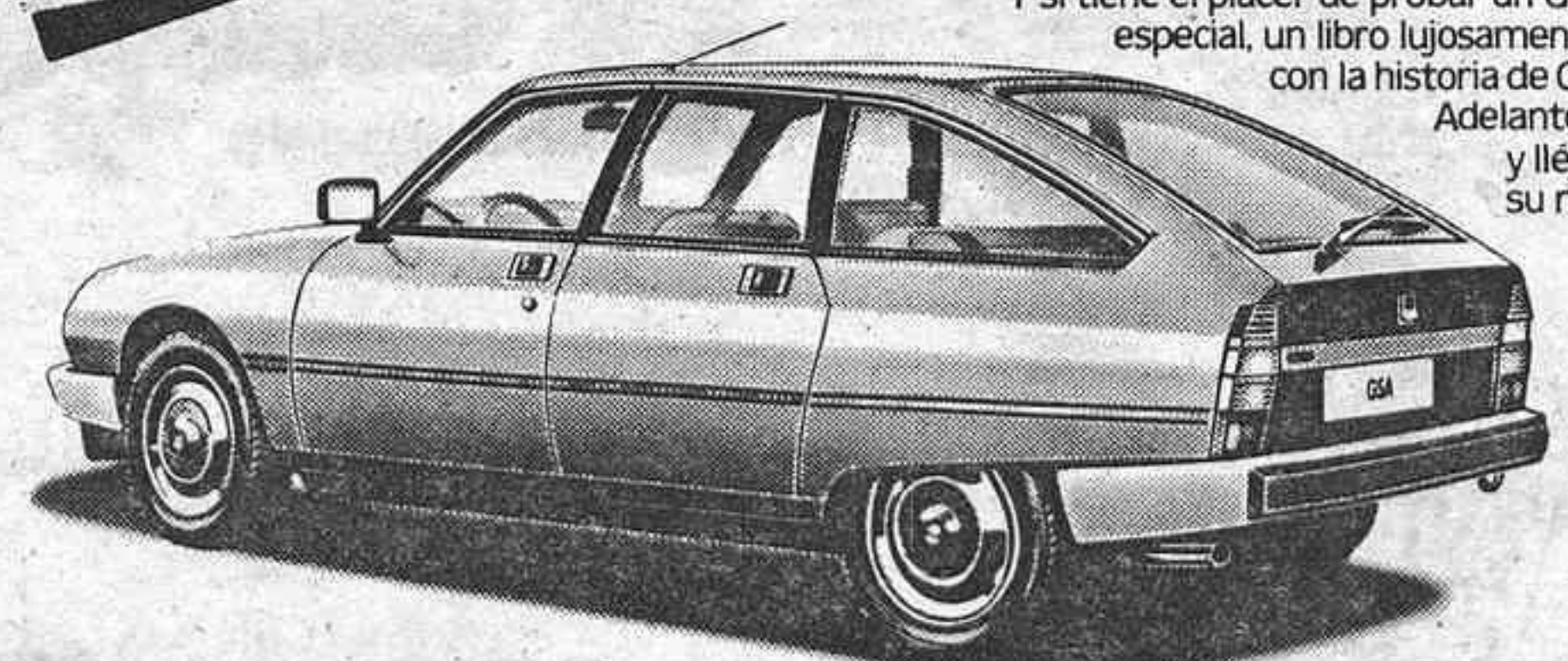

La feria de las vanidades

Hacer al público

EN un debate reciente en televisión — «Encuentros con las letras», 14 de abril — se ha insistido en señalar el que es más patente de los hechos diferenciales del teatro con respecto a otras formas de narración interpretada: el teatro es algo que está pasando en el momento mismo en que se contempla. No es una definición suficiente: sucede con el fútbol o con la música. No es lo mismo, evidentemente, la música en la sala de conciertos que la escuchada con la audición de discos. Hay aquí otro hecho diferencial, que también tiene en común con otros espectáculos: la comunión, la permanencia del espectador junto a otros espectadores. El público se forma, se hace, ante la presencia del espectáculo. Las gentes modifican sus actitudes según hagan los demás. En el espectáculo deportivo suele haber determinadas impurezas —el fanatismo— y una exteriorización pasional que configuran al público de una manera peculiar. En el concierto, la regla de oro es el silencio: sentir al mismo tiempo que los demás no implica sentir lo mismo que los demás. Suele pasar igual en el cine. En el teatro hay algo distinto. Los espectadores se ven unos a otros, se escuchan unos a otros. Hasta hace relativamente poco tiempo —dentro de lo larga que es la historia del teatro— las luces de la sala estaban completamente encendidas. Más atrás se representaba a la luz del día. Había descansos —se van suprimiendo: hubo la tendencia a las obras en solo dos actos; ahora aparece la línea de la representación continua, del principio al fin de la obra— en que se comentaba el espectáculo. Otros valores de la comunicación entre el público se van perdiendo. Las prisas, el horario, han acabado prácticamente con las tertulias después de la representación —la «sortie de théâtre» de los franceses—: no hay cafés, no hay restaurantes; hay que levantarse temprano. Los profesionales del teatro han hecho todo lo posible, en los últimos tiempos, por borrar las distancias entre espectador y escenario: ya no hay batería, se intenta suprimir el telón, se cambia el sistema del escenario a la italiana. Es probablemente un error: sería tal vez más importante aumentar la comunicación del público entre sí y distanciarlo más del estrado del espectáculo. Hay que dar facilidades para que el público se forme, se haga en cada representación. Es un factor que no se debe perder.

Eduardo HARO TECGLÉN

Teatro

«La dama de Alejandría»

Las circunstancias me impidieron asistir al estreno solemne y reapertura del Español. La suspensión accidental de representaciones ha hecho conocer tardíamente la peregrina propuesta calderoniana de Augusto Fernandes sobre «El José de las mujeres», que ya ha sido demolida por la crítica. No halla no motivos para voto particular. La apreciación del esfuerzo del montaje tampoco alivia considerarlo un despropósito con errores radicales desde la elección hasta la ejecución. El antic Calderonismo de Nicolás Fernández de Moratín hubiese apetecido para su canana un petardo de esta guisa. Como el Español gira en la órbita del teatro oficial

respaldado y promovido, desasosiega pensar hasta dónde puede llegar su irresponsabilidad.

La elección de la obra, en la que sólo a trechos puede verse el Calderón positivo, teatral o dogmático, porque en general es oscura, tópica y hasta mazorral, explica que quisiera hacerse alguna operación de poda y trasplante había de fracasar sin aliviar las inercias del original mediante injertos del propio Calderón. El arbitrariedad y entre surrealista y «pop» de Fernandes dispersa más aún la escenografía y el juego escénico entre el «comic» y la comedia de magia (que hubiese sido ideal para «La pata de cabra», de Grimaldi), y acaba de ani-

quilar la escasa disposición de nuestros intérpretes para el verso calderoniano (que no es el mejor del Siglo de Oro, y menos aquí), lo cual es otro motivo de dispersión y de que el espectador, aburrido, cuando no aburrido, se pregunte a qué se está jugando allí.

Sobre el esfuerzo general que respetamos, se trata de un retablo confuso, difuso y profuso, expresión del alcalde, que trasplanto porque es pintiparada para su teatro municipal, el más importante de habla española. De Aurora Bautista me pareció que seguía representando a Arrabal y no a Calderón, ejemplo ilustre, suma y compendio de esta «comedy of errors». (Español, 16-4-80.)

«La tía de Carlos»

Paco Martínez Soria había presentado su versión de «La tía de Carlos» en 1966 en Eslava, y ahora la reproduce con éxito. Aparte «El viaje de monsieur Perrichon», creo que la obra de Brandon Thomas es el clásico más antiguo de su repertorio, gran éxito mundial del

teatro cómico del fin de siglo. Pérez Puig (con el pobre Ozores como protagonista) lo presentó en 1954 con ambientación de su época. Martínez Soria, antípoda de Brecht al distanciar, realiza una doble aproximación a la actualidad y, sobre todo, a su personalidad cómica, por

lo que realiza una gran creación propia, que es lo que su amplio público demanda y celebra con pleno éxito, en el que la obra es lo de menos en otro «Martinez Soria Show». Un fenómeno teatral, sin duda. (Comedia, 17-4-80.)

«Macbeth»

Apertura del XVII Festival de la Opera, con «Macbeth», temprana ópera de Verdi, de 1847, reelaborada en 1864, lo que demuestra que el compositor la quería y no le complacía del todo éste su primer trabajo sobre Shakespeare, lejano (con Piave en lugar de Boito también) de los finales de «Otello» y «Falstaff». Un Verdi demasiado previo, en el que sólo a trechos, entre música bastante banal (y privado, sobre todo, del soporte amo-

roso, no se olvide), sobresale su garra teatral.

En la versión de la Zarzuela, el nervio directivo de Turchak en la orquesta daba vibración a lo que en la «regia» de Hamilton quedaba en la inmovilidad del oratorio casi en no pocos momentos, que descubrían los inevitables chinchines de oficio de aquel «Macbeth» que estuvo sepultado largos años. Otras obras de la época —«Ernani» o «Nabucco», por ejemplo— resisten mejor

por la brillantez de sus pasiones y sus arias «di bravura». Buena interpretación de conjunto de Olivia Stapp y Sarabia (éste desfalleció algo al final en su aria), en los protagonistas, y de Pablo Lavirgen, que se lució en el breve cometido de la suya. Todos los intérpretes respondieron bien con el coro, y el público, sin tensiones clamorosas, aplaudió mucho a todos. (Zarzuela, 18, 20 y 22-4-80.)

«Motín de brujas»

Josep M. Bonet i Jornet estaba inédito en Madrid. Después del estreno de «Motín de brujas», en el María Guerrero, pasa a ser un autor del que se esperará mucho. Como conocíamos a Rodríguez Méndez y a Riaza, es posible que sus apariciones en el C. D. Nacional impresionasen menos que la de Benet, autor que en su obra se presentaba con una madurez y seguridad, sin fallo, al pasar dentro de la dificultad de una obra de ambiente cerrado, de la presentación genérica de un grupo caracterizado sociológicamente, a una matización de las individualidades que lo componen, en su desarticulación emocional y del tránsito del liderato lógico-dialéctico de Sofía, al mágico e irracional

de Rita. Todo ello frente al contrapunto del vigilante, único varón en el aquelarre, hasta el efecto final, se realiza con la limpieza con que maneja sus cartas, agrupándolas, desparramándolas y recogiendo con preciso gesto, un buen prestidigitador.

A través del ambiente clauso se puede asomar a otras intenciones a las que alude el autor en su inteligente antecrítica, más amplias de lo que la cuadratura de los personajes en sus humanidades concretas parecen capaces de proponer. La obra estuvo excelentemente dirigida por Josefina Molina, sobre la precisa escenografía de Palmero e impecablemente interpretada por María Asquerino, Berta

Riaza, Enriqueta Carballeira, Julieta Serrano, Marisa Paredes y Carmen Maura, un gran sexteto, con la colaboración de Luis Politi. El único reparo de la obra es su lenguaje abierto y, al parecer, colectivo «d'apres nature». Descreo de estas aportaciones y estimo mucho más el modelado del escultor que el vaciado del natural. El carácter popular creado con talento por el autor es siempre mucho mejor, como «El Jarama» de Sánchez Ferlosio, ilustró en la novela, o Gala, en el teatro. La obra fue premiada con ovaciones, para mi gusto pocas todavía, para la revelación de un importante autor. (María Guerrero, 24-4-80.)

Antonio VALENCIA

AGENDA

HOY LUNES

INSTITUTO INTERNACIONAL ESPAÑA Y ESTADOS UNIDOS. (Miguel Angel, 8).— A las 7,30: Doctora Valerie Shaw de Herr: «La posición de la mujer en España y Estados Unidos vista por una inglesa.»

AUDITORIO DEL MINISTERIO DE CULTURA.— A las 7,30 horas: Festival folklórico primavera hispano-oriental, que preside el ministro don Ricardo de la Cierva como presidente de honor, y como presidenta efectiva de la entidad organizadora (el Círculo Artístico Cultural Hispano-Oriental), doña Guadalupe Hernández-Gil. Modelo principal, la señorita Nanette Tolentino, Miss Capital de Filipinas.

COLEGIO MAYOR NUESTRA SEÑORA DE GUADALUPE.— A las 8 horas: Inauguración de la Semana de Filipinas, que se clausura el domingo próximo.

REAL SOCIEDAD GEOGRAFICA. (Valverde, 22).— A las 7,30 horas: Documentales sobre Groenlandia, presentados por don Pedro Nicolás Martínez.

CENTRO ECUMENICO MISIONERAS DE LA UNIDAD. (Plaza Conde de Barajas, 1). A las 7: Julián G. Hernando: «Ecumenismo institucional. El Secretariado Romano de la Unidad». A las 8 horas: Sor Ionel Mihalovich: «El diálogo judeo-cristiano.»

CLUB CONVERGENCIA. (En el hotel Castellana. Paseo de la Castellana, 57).— A las 8: Coloquio-debate sobre «La crisis de las religiones y las Iglesias». A continuación, cena.

FUNDACION DE INVESTIGACIONES MARXISTAS. (Alameda, 5).— Simposio sobre «El frente popular y el movimiento comunista». Se prolongará hasta miércoles en la Facultad de Ciencias Políticas de la Universidad Complutense.

CENTRO DE ESTUDIOS Y COMUNICACION ECONOMICA. (En el Instituto de Estudios Fiscales. Casado del Alisal,

6).— A las 8 tarde: Profesor Gordon Tullock, catedrático de la Universidad de Virginia: «El análisis económico de la política.»

MARTES

REAL ACADEMIA NACIONAL DE MEDICINA.— A las 7,30 tarde: Don Hiólito Durán Sacristán y don Agustín Bullón Ramírez, académicos de número: «Tratamiento quirúrgico de las jaquecas.»

FORO DE PENSAMIENTO POLITICO. (En Miguel Angel, 8).— A las 7,30 tarde: Mesa redonda sobre «Juventud y sociedad». Ponentes, J. L. Aranguren, Martín Carrero (AP), Palau (PCE), Barragán (PSOE) y Alvarez de Miranda (UCD). Moderador, F. González Bueno, director del foro.

ACADEMIA DE CIRURGIA DE MADRID. (En la antigua Facultad de San Carlos. Atocha, 106).— A las 8 de la tarde: Mesa redonda sobre «Traumatismos craneoencefálicos.»

ZOO DE MADRID Y REAL SOCIEDAD ECONOMICA MATHITENSE DE AMIGOS DEL PAIS. (En plaza de la Villa, 2).— A las 7,30 tarde: Acto en memoria de Félix Rodríguez de la Fuente, con intervención del presidente de la corporación, don Juan Becerril, y de la doctora Margarita Celma Villares, directora del Parque Zoológico de la Cas de Campo. Entrega de medallas conmemorativas a doña Marcelle Genevieve Parmentier, viuda del insigne naturalista desaparecido, y a don Tomás Cerdán Macías, director del Zoo de Madrid. Proyección de documentales.

COLEGIO MAYOR NUESTRA SEÑORA DE GUADALUPE.— A las 7,30 tarde: Proyección de documentales con motivo de la Semana de Filipinas.

AMNESTY INTERNACIONAL DE ESPAÑA. (En el Club de Prensa. Pinar, 5).— Presentación del documento «Presos políticos en Uruguay» y del informe de la organización titulado «Presos de conciencia en la URSS: su tratamiento y condiciones.»



INSTITUTO DE ESTUDIOS PROFESIONALES SUPERIORES
Fundación Universitaria San Pablo (CEU)

Curso especial para la preparación de las oposiciones convocadas de auxiliares de bibliotecas

(Ajustadas a los temas pedidos en el «BOE»)

Profesorado: Facultativos de Bibliotecas, especializados en la materia. Duración: 5 de mayo a 24 de julio 1980. Información y matrícula:

Secretaría del Instituto (Colegio Luis Vives). Camino de las Moreras, s-n. Teléfono 244 08 00

CLUB CONVERGENCIA
Coloquio - debate sobre
«LA CRISIS DE LAS RELIGIONES Y LAS IGLESIAS»
Ponentes:
Manuel Azcárate
Olegario González de Cardenal
Eugenio Nasarre
Fernando Savater
Daniel Vidal
Moderador:
Juan Antonio Gómez-Angulo Rodríguez
Día 28 de abril, a las ocho de la tarde
Lugar: Hotel Castellana, Paseo Castellana, 57

PISOS Y LLAVE EN MANO
APARTAMENTOS en
● SANTA MARIA MAGDALENA, 13 y 15 (Junto a ALFONSO XIII)
● HILARION ESLAVA, 7
● HERMANOS GOMEZ, 16 (Bis)
● BATALLA DE BELCHITE, 4

gacetas

ESPERANZA ABAD. «Días de música contemporánea de RNE». Obras de Pousseur, Agúndez, Cage y Miguel Alonso por Esperanza Abad, soprano; Javier Maderuelo, electrónica. Viernes, 2 mayo, 20. Sala Fénix (Castellana, 37).

GRUPO PERCUSION DE MADRID. «Días de música contemporánea de RNE». Obras de Briz, Marco, Barber, Guerrero. Grupo percusión de Madrid. Lunes, 28 abril, 20 horas. Sala Fénix (Castellana, 37).

LUIS DE PABLO. «Días de música contemporánea de RNE». Homenaje a Luis de Pablo en su cincuenta aniversario. Atelier de Musique de París, director, Jean Louis Petit. Martes, 29 abril, 20 horas. Sala Fénix (Castellana, 37).

MANUEL CASTILLO. «Días de música contemporánea de RNE». Homenaje a Manuel Castillo en su cincuenta aniversario. Estreno absoluto encargo de RNE. Paloma Pérez Iñigo, soprano, y Manuel Castillo, piano. Miércoles, 30 abril, 20. Sala Fénix (Castellana, 37).

«TANNHAUSER», de Wagner. Días 3, 4 y 5 mayo. Teatro Nacional Zarzuela.

XVII FESTIVAL DE LA OPERA. Días 3, 4 y 5 mayo: «Tannhauser», de Wagner. Teatro Nacional Zarzuela.

RIASE CON PACO MARTINEZ SORIA en la nueva versión de «La tía de Carlos». 7 tarde y 10,45 noche, en el Teatro de la Comedia.

ORQUESTA SINFONICA Y CORO RTVE. Aviso a los señores abonados: El pago del importe de los abonos (temporada 1980-1981) se hará mediante el ingreso en la cuenta corriente abierta en la Caja Postal de Ahorros, titulada Orquesta y Coro RTVE, número 3.086.330 (tres millones ochenta y seis mil trescientas treinta), bien en la Oficina Central o en cualquiera de sus sucursales. Los abonados pueden efectuar sus ingresos del 1 al 31 de mayo (exclusivamente), por el total del abono (17 conciertos) o en dos plazos, el primero por nueve conciertos. Fechas de retirada de localidades: Abonos de sábado, 9 a 14 de junio; abonos de domingo, 16 a 21 de junio (de 10 a 14 horas). Taquilla: Teatro Real de Madrid. Es imprescindible la presentación del resguardo de la Caja Postal de Ahorros y del último recibo de la temporada 1979-1980. Abono de estudiantes de anfitrión: 50 por 100 descuento mediante presentación de oportuno carnet y resguardo de matrícula. Seguirán vigentes los mismos precios que han regido para la actual temporada.

«**EL DILUVIO QUE VIENE!**» ¡Aún puede verlo! ¡Última prórroga definitiva a petición del público!

TEATRO MONUMENTAL. «El diluvio que viene!» ¡Últimas 12 semanas! ¡Aún puede verlo! Localidades con cinco días.

TEATRO MONUMENTAL. «El diluvio que viene!» Todos los días, incluso domingos y festivos, a las 7 tarde y 10,30 noche. ¡Última prórroga definitiva!

«**EL DILUVIO QUE VIENE, EN EL MONUMENTAL!**» ¡El mayor acontecimiento musical de todos los tiempos se despide por fin de Madrid! Esta es la última oportunidad para quien no lo haya visto. ¡No se la pierda! Todos los días, incluso domingos, 7 tarde y 10,30 noche.

«FESTIVAL PRIMAVERA 80». Teatro Real. Venta de abonos solamente hasta día 2 mayo. Entradas para conciertos sueltos a partir del lunes 5 mayo.

«FESTIVAL PRIMAVERA 80». Teatro Real. Venta de abonos solamente hasta día 2 mayo. Entradas para conciertos sueltos a partir del lunes 5 mayo.

TEATRO REAL. «Festival Primavera 80»: Royal Philharmonic Orchestra, Rosalyn Tureck, London Symphony Orchestra, Los Angeles Philharmonic. Mayo, 8 al 18. Presenta Ibermúsica, con el patrocinio del Banco Hispano Americano.

«FESTIVAL PRIMAVERA 80». Teatro Real. Claudio Abbado, Carlo M. Giulini, Jesús López Cobos, Okko Kamu, Rosalyn Tureck, Paul Tortelier, Salvatore Accardo, Joaquín Soriano. Mayo, 8 al 18. Últimos días abono. Venta fuera de abono, a partir del lunes 5 mayo. Taquillas: Teatro Real, de 11 a 14 horas.

teatros nacionales

BELLAS ARTES. — (Calle Marqués de Casa Riera, 2. Metro Banco de España. Teléfono 2324437.) Centro Dramático Nacional. Próximo estreno: Ejercicio para equilibristas (de Luis Matilla; escenografía, Ops; dirección, Juan Marquillo).

TEATRO DEL CIRCULO DE BELLAS ARTES. — (Marqués de Casa Riera, 2, segunda planta. Metro Banco. Teléfono 2324437.) Mañana, 7: El Centro de Documentación Teatral presenta al Teatro del Mediodía en Sonata de Kreutzer (de Leon Tolstoi). ¡Seis únicos días! Domingo 4 de mayo, despedida. Martes, y tarde; miércoles, 7 y 10,30; jueves, 7 tarde; viernes y sábado, 7 tarde y 10,30 noche; domingo, 7 tarde.

MARIA GUERRERO. — (Teléfono 4194769.) Centro Dramático Nacional. Hoy, descanso, mañana, 7,30 tarde: Motín de brujas (de Josep Maria Benet i Jornet; escenografía, Rafael Palmero; dirección, Josefina Molina). Horario funciones: Lunes, descanso; martes, miércoles, jueves y domingos, 7,30 tarde; viernes y sábado, 7,30 y 10,45. Grupos de empresa, estudiantes y tercera edad, precios especiales previa retirada bonos promoción de espectáculos en la Delegación Provincial del Ministerio de Cultura. Avenida Generalísimo, 31.

REAL COLISEO CARLOS III. — (San Lorenzo de El Escorial. Teléfono 8961552.) Temporada de conciertos. Mayo, junio, julio, agosto 1980. Programación de mayo. Día 1, 20 horas: Cuarteto Hispánico Numen. Día 4, 12 horas: Coral San Esteban, de Vilaseca Salou. Día 11, 12 horas: Isidro Barrio, recital de piano. Día 17, 20 horas: Ballet Alain Baldini. Día 18, 12 horas: Trío de Madrid. Día 24, 20 horas: Joaquín Achucarro. Día 25, 12 horas: Esteban Sánchez, recital de piano. Dirección General de Música y Teatro.

TEATRO NACIONAL DE LA ZARZUELA. — XVII Festival de la Opera. Días 3, 4 y 5 de mayo, 8,30 tarde: Tannhauser (de Wagner; dirección, solistas, Orquesta y Coros del Teatro de la Opera del estado de Berlin, de la República Democrática Alemana. Localidades en taquilla cinco días antes de cada repre-

sentación. Tercera representación, a precios populares. Fuera de abono. De 150 a 500 pesetas la localidad más cara.

teatros

ALCALA PALACE. — (Alcalá, 90. Teléfono 2254608.) Lunes 28, 7,30 y 10,30, dos únicos conciertos de Alan Stivell. Venta anticipada en las taquillas del teatro.

ALCAZAR. — (Alcalá, 20. Metro Sevilla. 2212252.) Hoy, descanso; mañana, 7,15 y 11 noche: Compañía de comedia de Mary Paz Pondal, con Paco Marsó y la colaboración de Ricardo Acero, en Educando a una idiota (de Alfonso Paso). ¡Divertidísima! Mayores 14 años.

ALFIL. — (Pez, 10. Teléfono 2318152.) Próximo 28, estreno. La compañía Morgan de teatro presenta a la supervedette Mary d'Arcos y al cómico del momento, Miguel Caiceo, en la gran revista musical Placer de dioses (con una gran compañía y el Ballet Alfil 80; coreografía, Jorge Aguer; vestuario, Ana Lacoma; dirección, Antonio Corencia). Mayores 18 años. «S».

ARLEQUIN. — (San Bernardo, 5. Gran Vía. Teléfono 2473173. Metro y aparcamiento Santo Domingo.) Hoy, descanso; mañana, 7 y 10,30, María Isbert, Ignacio de Paul: Que Dios os lo demande (de Eloy Herrera, con Pepe Camacho, Juan Larrañaga; colaboración, María Nevado). Mitad precio para la tercera edad. Octavo mes éxito.

BEATRIZ. — (Hermosilla, esquina a Claudio Coello. Teléfono 2264626.) Hoy, 7 y 10,45: Gustavo Pérez Puig presenta a Amparo Baró y Jaime Blanch en Herminia (de Claude Magnier; dirección, Mara Recatero). ¡Divertidísima! ¡Ocho meses de éxito! Mayores 14 años y menores acompañados. Domingos, 5,15 y 7,30 tarde.

CALDERON. — (Teléfono 2391333.) 7 y 10,30: Producciones José Luis Montero presenta compañía revistas de Juanito Navarro en Esta noche contigo (con la presentación de Susan Hayward, Gina Baró, Maruja Boldoba, Simón Cabido, Paco Peña y Ballet Liverpool). Siete meses de carcajadas. Mayores 18 años. Mañana, descanso. Últimas semanas.

CENTRO CULTURAL VILLA DE MADRID. — (Plaza Colón. Auditorio.) Hoy, descanso compañía; mañana, 7 y 10,30: Grupo Agón presenta: Sueño de noche de verano (de William Shakespeare; versión de Agustín García Calvo; escenografía y trajes, José Caballero; dirección, David Petry, de la Real Academia de Artes Dramáticas de Londres). Butaca, 200 pesetas. Todos los públicos. ¡Seis últimos días!

COMEDIA. — (Príncipe, 14. Metro Sevilla. Teléfono 2214931.) Hoy no hay función por descanso de la compañía; mañana, 7 tarde y 10,45 noche: Compañía Paco Martínez Soria presenta la nueva versión de La tía de Carlos. ¡Un gran reparto! ¡La más divertida y original interpretación de Paco Martínez Soria! Mayores 14 años y menores acompañados.

COMICO. — (Paseo Delicias, 41. Metro Palos de Moguer. 2274537.) Hoy no hay funciones por descanso de la compañía; mañana, 7 y 10,45: ¡Sin precedentes!... Vuelve en su noveno año la compañía de Pedro Osinaga, con Ana María Vidal, en Sé infiel y no mires con quién. El más arrollador éxito cómico de todos los tiempos. ¡Última temporada de actuación! ¡Adiós a Madrid! Mayores 18 años. Últimas semanas por fin de temporada.

ESPAÑOL. — (Calle Príncipe, 25. Teléfono 2312981.) Hoy, descanso; mañana, 7 tarde, la compañía de Aurora Bautista en La dama de Alejandría (de Calderón de la Barca; adaptación y dirección de Augusto Fernandes). Horarios: Lunes, descanso compañía; a martes, miércoles, jueves y domingo, 7 tarde; viernes y sábado, 7 y 10,30. Excelentísimo Ayuntamiento de Madrid. Ministerio de Cultura.

ESPRONCEDA 34. — (Teléfono 4427650. Calle Espronceda, 34. Metros Ríos Rosas y Nuevos Ministerios. Aparcamiento a 50 metros.) Hoy, descanso; todos los días, 7,15 y 10,45: Mari Car-

cine **MADRID-2** Plaza del Carmen 3

Aparcamiento de coches frente al cine, en la misma plaza del Carmen. Horarios: 4.30 - 7 - 10

HOY, ESTRENO EXCLUSIVO ¡DIABOLICA! ¡SATANICA! ¡TERRORIFICA!

... el más increíble final que jamás ha tenido una película



ERNEST BORGNINE EDDIE ALBERT

LA LLUVIA DEL DIABLO

WILLIAM SHATNER · KEENAN WYNN · TOM SKERRITT · JOAN PRATHER · IDA LUPINO DIRECTOR ROBERT FUEST

MAYORES DE 16 AÑOS

FUENCARRAL

Empresa EASA Dirección: MUÑOZ LUSARRETA

HOY LUNES, ESTRENO

En esta película se unen el humor, la tentación, el deseo y la alegría

Esto es:

Una producción LUIGI y AURELIO DE LAURENTIIS presentan a **ENRICO MARIA SALERNO · LILLI CARATI**

El Cuerpo más Bello del Mundo

UN FILM DE PASQUALE FESTA CAMPANILE TELECOLOR

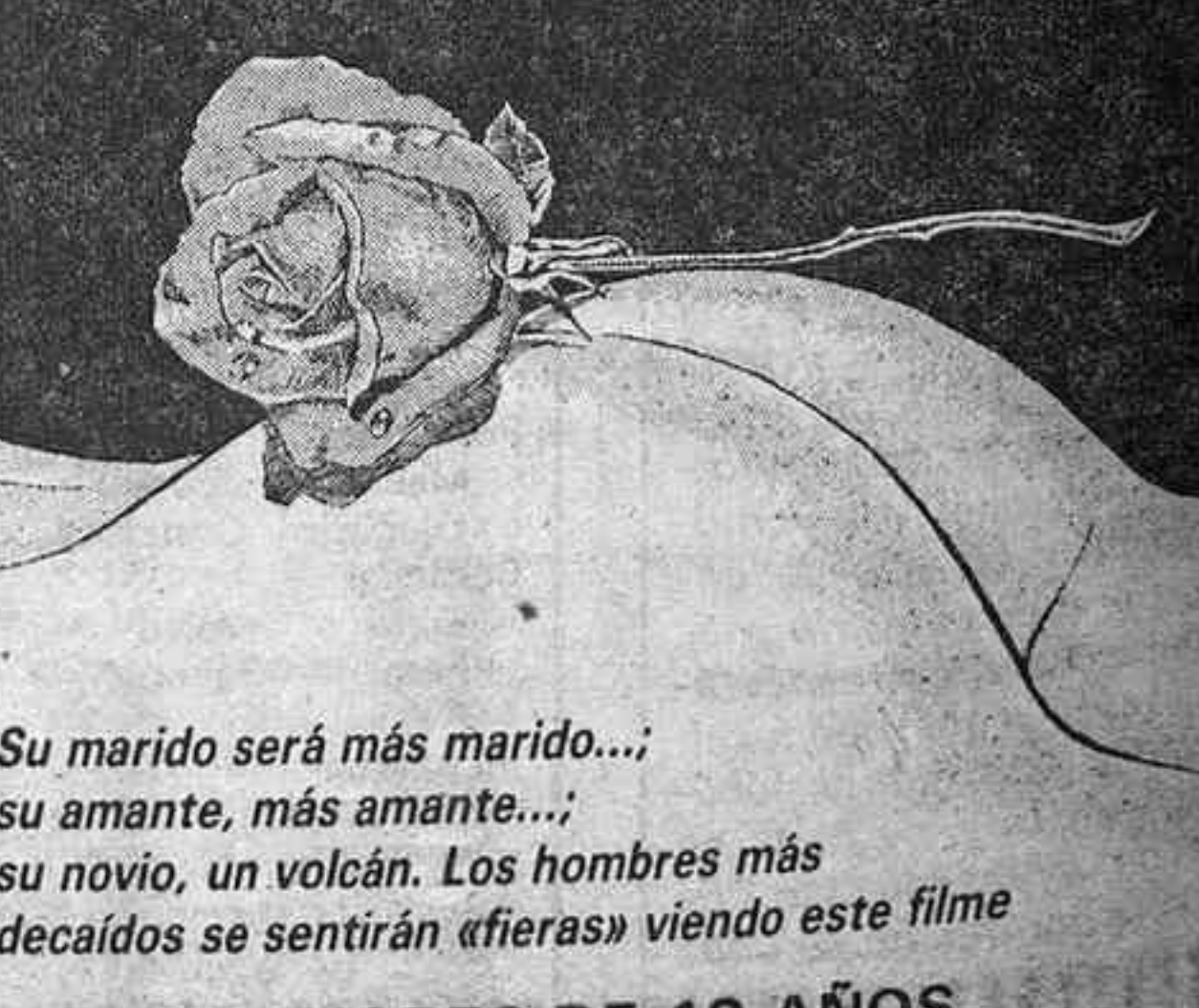

Su marido será más marido... su amante, más amante... su novio, un volcán. Los hombres más decaídos se sentirán «fieros» viendo este filme

MAYORES DE 18 AÑOS

cine **Felipe II**

Teléfono 401 44 78. Calle Fuente del Berro, 29. Frente Palacio Deportes. Aparcamientos Felipe II. Autobuses número 30 y Circular. Metro Goya y Plaza Roma

SALA EQUIPADA CON LUZ ROJA CON MOTIVO DEL ESTRENO DE ESTA PELICULA HOY LUNES

PASES PELICULA: 11,15-1,05-2,55-4,45-6,35-8,25-10,25

¡ATENCIÓN A LA LUZ ROJA! BLUE MOVIE es una película muy caliente, si no le gusta el sexo, no entre... no es para Vd.



ATENCIÓN: PARA FACILITAR AL PUBLICO QUE NO PIERDA TIEMPO ESPERANDO EN TAQUILLA, LOS PASES EMPEZARAN A LAS 11 DE LA MAÑANA

POR LAS ESCENAS DE ESTA PELICULA NO SE EXHIBEN FOTOGRAFIAS

Academy Pictures International presenta

BLUE MOVIE

CLAUDE MARAN · DANIELLE DUGAS · JOSEPH DICKSON DIRECTOR ALBERTO CAVALLONE

VERSION ORIGINAL INGLESA CON SUBTITULOS EN ESPAÑOL ACADEMY P.I. PRESENTA DESPUES DE SU EXITO «NOCHES PORNOGRAFICAS», CLASIFICADA «S», «BLUE MOVIE» PARA MAYORES 18 AÑOS

TEATRO MARTIN

Martes 29 de abril, 10,45 noche, estreno

AKELARRE, de Bilbao, presenta «IRRINTZI»

men, Luis y María José Prendes en la comedia de Germán Bueno Una hija de su madre (con Enrique Clossas y José Luis Barriago; escenografía, Pablo Gago; música, Juan Giralt). «Tres Prendes para una comedia divertida» (Gómez Ortiz, «Ya»). «Risa, risa, risa! Venta anticipada. Lunes, descanso.

FIGARO. — (Doctor Cortezo, 5. Teléfono 2391645. Metros Sol y Tirso de Molina. Aparcamiento plaza Benavente.) Mañana, 7 y 10,45. Compañía Populna, 7 y 10,45. Mañana presenta: Que viene mi marido. Un nuevo éxito de Carlos Arniches! Dirección, José Osuna.

INFANTA ISABEL. — (Teléfono 2214778. Empresa y dirección, Arturo Serrano.) Hoy, 7 y 10,45 noche. Verónica Forqué y la colaboración extraordinaria de Florinda Chico, en María la Mosca (de Miguel Sierra; con Pilar Bardem, Carmen Utrilla, Gregorio Alonso, Montse Calvo, Nacho Osorio y Carmen Rossi; dirección, Angel García Moreno). Mayores 18 años. «Confirmación de un autor. Un director extraordinario y una interpretación excelente» (López Sancho, en «A B C»). «Contiene todos los elementos que gustan al público. Éxito asegurado por mucho tiempo» (García Rico, en «Pueblo»). «Éxito total! Divertidísima y emocionante!

LA LATINA. — (Dirección, Colsada.) Hoy, 7 y 10,30. Compañía revistas Lina Morgan en la nueva versión de La Marina te llama (con Antonio Ozores y Anne Marie Rosier). Sábados y vísperas, 7 y 10,45. Localidades

a la venta con cinco días de antelación. Martes 29, descanso de la compañía.

LARA. — (Corredera Baja, 15. Teléfono 2211631. Aparcamiento a 50 metros. Empresa y dirección, Conrado Blanco.) Hoy, descanso; mañana, 7 y 10,45; José Luis Pellicena, Gemma Cuervo, Manuel Gallardo, en Contradanza (de Francisco Ors; con Miguel Palenzuela, Alfonso Goda, Carlos Piñero y Vicente Gisbert; dirección, José Tamayo). Poder y libertad en carne vida. Una obra insólita que el público, puesto en pie, aclama con bravo y ovaciones.

LAVAPIÉS. — (Centro Cultural Asociación Actores. Tribulete, 16. Teléfono 4678554. Metros Lavapiés y Embajadores.) **DE MARTES A DOMINGO.** 7 tarde: Aquel Madrid castizo. Una defensa valiente de las tradiciones del pueblo de Madrid. Compañía Karpas. Entrada, 200 pesetas.

DE MARTES A DOMINGO. A las 10,30 noche, a partir del día 30: Juegos a la hora de la siesta (de Roma Mahieu; Teatro de la Peste; director, Domingo Logiudice).

INFANTIL DEL LAVAPIÉS. Sábados y domingos, 11,30 y 4,30: El profesor Chitón (director, Julio Pascual).

MARAVILLAS. — (Malasaña, 6. Glorieta de Bilbao. Teléfono 4465730. Dos aparcamientos.) Hoy, descanso; mañana, 7 y 10,45: Séptimo mes triunfal. Dos últimas semanas. José María Roderer en el espectáculo musical Historia de un caballo (de León Tolstoi; actores invitados, María

José Alfonso y Francisco Valladares; escenografía, vestuario e iluminación, Carlos Cytrynowski; dirección, Manuel Collado). Autorizada para todos los públicos. Venta anticipada. Cinco premios de la crítica. ¡Brillante! ¡Alegre! ¡Fantástico! Improbable hasta el 11 de mayo por compromisos de programación para participar en el Festival de Guanajuato (México) y gira por América.

MARQUINA. — (Prim, 11. Teléfono 2318467.) Hoy, descanso; mañana, 7 y 11: Nicolás Dueñas, con Yolanda Farr, Antonio Iranzo, África Pratt, Andrés Resino, Loreta Tovar, en una comedia de Woody Alleyn, Aspirina para dos (adaptación, Juan José de Arteche; dirección, Angel F. Montesinos).

MARTIN. — (Santa Brígida, 3. Teléfono 2316393.) A petición del público, La Cuadra de Sevilla prorroga dos semanas más. Horario de funciones: Lunes, descanso; martes a domingo, 8 tarde: La Cuadra de Sevilla con el espectáculo Andalucía amarga (de Salvador Tavora). Un hermoso hallazgo teatral, violento y estremecedor. Martes, miércoles, jueves, viernes, 10,45 noche, y domingo, 6 tarde y 10,45 noche: Akelarre, de Bilbao, presenta Irrintzi (Ritual del pueblo vasco).

MONUMENTAL. — (Atocha, 65. Metro Antón Martín. Aparcamientos Atocha y plaza Santa Ana. Teléfono 2271214.) Todos los días, 7 y 10,30: ¡Última prórroga definitiva! El diluvio que viene! (de Garinei y Giovannini). ¡El mayor acontecimiento musi-

cal de todos los tiempos! Con Franz Joham, Lia Uya, Lorenzo Valverde, Ira, José M. Aguirre, Josefina Güell y José Guardiola en «la voz de Dios». Coros y ballets, escenarios giratorios ¡Aún puede verlo! Localidades con cinco días. Apto todos los públicos. Lunes, descanso.

MUÑOZ SECA. — (Plaza del Carmen. 2219047. Estacionamiento.) Hoy, descanso; mañana, 7,15 y 10,45: ¡Quinto mes de éxito! Andrés Magdaleno presenta a Marujita Díaz en Cantando los cuarenta (de Fernando Vizcaino Casas, Muñoz Lorente y Santisteban). «El mayor éxito de Vizcaino Casas con este best-seller teatral.» «Una revista que le emocionará y divertirá.» Más de veinte primeras figuras en escena. ¡No deje de verla!

PRINCIPE. — (Tres Cruces, 10. Teléfono 2218016. Metros Sol y José Antonio. Aparcamiento plaza del Carmen.) Hoy, descanso; mañana, 7 y 10,45: Julia Gutiérrez Caba, con Juan Diego, Aurora Redondo, Javier Loyola, Carlos Canut, Gabriel Jiménez; actor invitado, Ismael Merlo, en Petra Regalada (de Antonio Gala; escenografía y vestuario, Andrea d'Odorico; dirección, Manuel Collado). Por fin un estreno de Antonio Gala. Localidades a la venta con ocho días.

REINA VICTORIA. — Hoy no hay funciones por descanso de la compañía; mañana, 7 y 10,45: Juanjo Seoane presenta a Concha Velasco y José Sazatornil (Saza) en Filomena Maturano (colaboración, Margarita García-Ortega; dirección, Angel F. Montesinos). Mayores 14 años. ¡Octavo mes!

SALA CADARSO. — (Cadarsó, 18. Metro Plaza España. Teléfono 2423028.) Sopa de mijo para cenar. El vodevil político más divertido del año. Creación colectiva Compañía de Comedias La Favorita, Producciones Sala Villarrosel, de Barcelona. Miércoles, jueves y viernes, 10,30; sábado, 7,30 y 10,30; domingo, 7,30 tarde; miércoles, mitad de precio.

SALA EL GAYO VALLECANO. — (Avenida San Diego, 63. Metro Puente Vallecas. Autobuses 24, 57 y P-11. Teléfono 4789412.) Hoy, 8 tarde: Poedía transcendente; recital de Mayte Toledo. Organiza: Delegación Acción Vecinal Ayuntamiento de Madrid.

SALA OLIMPIA. — (Plaza Lavapiés. Metro Lavapiés. Teléfono 2274622.) ¡Once únicos días! Teatro de la Danza presenta Diario de un loco (de Gogol; versión y dirección, Antonio Llopis; música, de Chaitkoski Prokofietz Bizet). Horario: miércoles, 7,30 y 10,30, estreno; jueves, 7,30; viernes, 7,30 y 10,30; sábado, y 10,30; domingo, 7,30 tarde. Venta anticipada de localidades.

VALLE INCLAN. — Hoy, 10,30 noche: Albert Vidal presenta El bufón. Premio Sebastián Gasch al mejor espectáculo del año. Un autor, actor y director clave se presenta por primera vez en Madrid. Reducción 50 por 100 estudiantes, tercera edad y asociaciones.

cafés-teatros

SARATOGA. — (Doctor Cortezo, 1. Bajos del teatro Calderón). Presenta la comedia clasificada «S». De esta vida sacarás... (de Enrique Bariego). Lo más divertido y erótico de la noche. Montaje y dirección: Tony Kiméne. Pases: 11,45 y 1,30. Baile a partir de las 23 horas; sábados, 22,30.

numeradas

AMAYA. — 4,30, 7, 10: Comenzar de nuevo (director, Alan J. Pakula; con Burt Reynolds, Jill Clayburgh y Candice Bergen). Mayores 16 años. Tercera semana.

AVENIDA. — 4,30, 7, 10: La duda (Fernando Rey y Analía Gadé; director, Rafael Gil). 18 años. Tercera semana.

BENLIURE. — 3,45, 6, 8,15: Un astronauta en la corte del rey Arturo (Walt Disney Productions; technicolor). Tolerada.

BILBAO. — 7, 10: 1941. Tolerada.

BULEVAR. — 4, 7, 10: Toma el dinero y corre (Woody Allen). Tolerada.

CALIFORNIA. — 4,30, 7, 10: ... Y al tercer año resucitó (de Vizcaino Casas). Mayores 14 años.

CALLAO. — 7, 10: Justicia para todos.

CAPITOL. — 4,15, 7, 9,45: Campo de Cebollas. Mayores 16 años.

CARLOS III. — 7, 10: De presidio a primera página. 16 años.

CARTAGO. — 3,45, 6, 8,15: Un astronauta en la corte del rey Arturo (Walt Disney Productions; technicolor). Tolerada.

CID CAMPEADOR. — 4,30, 7, 10: Kramer contra Kramer

TEATRO FIGARO



MAÑANA MARTES
7 TARDE — 11 NOCHE
COMPANIA POPULAR MADRILEÑA
Presenta:
¡UN NUEVO EXITO DE CARLOS ARNICHE!
con
FRANCISCO PIQUER
PEDRO PEÑA
y
ANA M. MORALES
MARIO MARTIN
ISABEL G. PEREZ
PEPITA MARTIN
ANTONIO PINEDA
CARLOS RUIZ
MIGUEL FORONDA
JOSE CELA
RAQUEL DAINA
(en la Hipólita)
y la colaboración de
LUISA FERNANDA GAONA
Ambientación y Dirección escénica:
JOSE OSUNA

MONUMENTAL
EL TEATRO DE LOS GRANDES ACONTECIMIENTOS
¡ULTIMAS 12 SEMANAS!
TODAVIA PUEDE ADMIRARLO
EL DILUVIO QUE VIENE
¡EXITO APOTEOSICO!
¡MAS DE 3 AÑOS EN CARTEL!
TODOS LOS DIAS INCLUSO DOMINGOS Y FESTIVOS
7 TARDE Y 10, 30 NOCHE
¡NO PIERDA ESTA OPORTUNIDAD!
LOCALIDADES CON CINCO DIAS
Reservas: Tel. 227 12 14

TEATRO NACIONAL DE LA ZARZUELA
XVII FESTIVAL DE LA OPERA DE MADRID
Sabado 3, domingo 4 y lunes 5 de mayo
Segunda de abono 3,30 tarde
TANNHAUSER
de Wagner
Miércoles 7, jueves 8 y viernes 9 de mayo
Tercera de abono 3,30 tarde
EL CABALLERO DE LA ROSA
de Strauss
Domingo 11, lunes 12 y martes 13 de mayo
Cuarta de abono 3,30 tarde
DON GIOVANNI
de Mozart
Dirección, solistas, Orquesta y Coro de la Opera del Estado de Berlin, de la República Democrática Alemana
Precios populares en la tercera representación fuera de abono: De 150 a 500 pesetas la localidad mas cara
Organización y realización
Dirección General de Música y Teatro
Teatros Nacionales y Festivales de España
MINISTERIO DE CULTURA

TEATRO ALFIL DE LA CALLE DEL PEZ, 10
HOY LUNES, ESTRENO, 7 y 10,45
LA COMPANIA MORGAN DE TEATRO PRESENTA A
MARY D'ARCOS
MIGUEL CAICEO
en LA GRAN REVISTA MUSICAL
«PLACER DE DIOS»
de ALEJANDRO MONTAÑES
CON UNA GRAN COMPANIA Y EL BALLET ALFIL 80
COREOGRAFIA JORGE AGUER
DIRECCION ANTONIO CORENCIA
MUJERES
PICARDIA HUMOR
MAYORES 18 AÑOS

Cine PALAFOX
EL MEJOR CINE DE EUROPA.
CON LOS MÁXIMOS ADELANTOS DEL CINE MODERNO

HORARIO: LABORABLES, 7 y 9,45
SABADOS: 4,15, 7 y 10
FESTIVOS: 4,15, 7 y 9,45
VISPERAS FESTIVOS: 7 y 10

6ª SEMANA GRAN ÉXITO

AUTORIZADA PARA TODOS LOS PÚBLICOS

La aventura humana apenas está empezando

STAR TREK

(LA CONQUISTA DEL ESPACIO) LA PELÍCULA

Paramount Pictures presenta STAR TREK: LA PELÍCULA. Una producción de GENE RODDENBERRY dirigida por ROBERT WISE. Protagonistas WILLIAM SHATNER, LEONARD NIMOY, DEFOREST KELLEY, CON JAMES DOOHAN, GEORGE TAKEI, MAUEL BARRITT, WALTER KOENIG, NICHELLE NICHOLS con la presentación de PERSIS KHAMBATTA como IYA y STEPHEN COLLINS como DECKER. Música JERRY GOLDSMITH. Guion HAROLD LIVINGSTON. Basada en una historia de ALAN DEAN FOSTER. Productor GENE RODDENBERRY. Director ROBERT WISE. Una película Paramount.

(Dustin Hoffman). Cinco Oscars de Hollywood 1980. Para todos los públicos.

COLISEVM. — 7, 10: Promesa de amor (Kathleen Quinlan, Stephen Collins, Beatrice Straight). Magnífico filme de Gilbert Cates (panavisión). Mayores 14 años. Novena semana.

CONDE DUQUE. — 4,30, 7, 10: Toda una mujer (de Daniel Duval; con Miou-Miou y María Schneider). Dos últimos días.

CONSULADO. — 7, 10: De presidio a primera página. 16 años.

DUPLEX 1. — (General Oraa, 67. Metro Diego de León. Teléfono 2620002.) Sesiones: 4,15, 7, 10: Rogopag (de Rossellini, Godard, Pasolini, Gregoretti). 150 pesetas.

DUPLEX 2. — (General Oraa, 67. Metro Diego de León. Teléfono 2620002.) Sesiones: 4,15:

The queen (La reina). 6,15, 8,15, 10,15: Winstanley. 150 pesetas.

ESPAÑOLETO. — 7, 10: Doña Flor y sus dos maridos. 18 años

FUENCARRAL. — 7, 10,15: El cuerpo más bello del mundo (color). Mayores 18 años.

GRAN VIA. — 7, 10: Doña Flor y sus dos maridos. 18 años.

IMPERIAL. — Continua 10: El libro de la selva (Walt Disney Productions; thecnicolor). Tole-

rada. Pases: 10,10, 1,16, 4,22, 7,28. Y Los guardiamarinas (eastmancolor). Tolerada. Pases: 11,28, 2,34, 5,40, 8,46.

LOPE DE VEGA. — 4,15, 7, 10: Kramer contra Kramer (Dustin Hoffman). Cinco Oscars de Hollywood 1980. Para todos los públicos.

MADRID 1. — (Plaza del Carmen, 3. Aparcamiento. Teléfono 2215694.) 4,30, 7, 10: Fuga de Alcatraz (Clint Eastwood). Mayores 14 años.

MADRID 2. — 4,30, 7, 10: La lluvia del diablo. Diabólica. Terrorífica. 16 años.

MADRID 3. — 4,30, 7, 10: La venganza de Red Ryder. Emocionante, dramática. Mayores 18 años.

MINICINES MAJADAHONDA. — (Centro Comercial El Zoco.) Sala 1. Sesiones 6, 8, 10: Pega fuerte (Bud Spencer). Tolerada. Sala 2. Sesiones 6,30 y 9,30: La leyenda de la ciudad sin nombre. 16 años. Sala 3. Sesiones 7, 10: Mamá cumple 100 años (de Saura). 16 años.

MOLA. — 4,30, 7, 10: ¡Puños fuera! (Bud Spencer). Trepidante de acción, risas y puñetazos. Tolerada.

NOVEDADES. — 4,30, 7, 10: Me olvidé de vivir (Julio Iglesias; eastmancolor). Tolerada.

PALACIO DE LA MUSICA. — 4,30, 7, 10: Me olvidé de vivir (Julio Iglesias; eastmancolor). Tolerada.

PALACIO DE LA PRENSA. — 7, 10: 1941. Tolerada.

PALAFOX. — El mejor cine de Europa. 7 y 9,45: Star-trek (La conquista del espacio). La película. Technicolor. Tolerada.

PAZ-T.O.D.D.-A.O. — (4464566.) 4,30, 7, 10: Opera prima. Mayores 16 años.

PRINCESA. — 7, 10: De presidio a primera página. 16 años.

PROYECCIONES. — 4,15, 7 y 9,45: 10. La mujer perfecta (Dudley Moore, Julie Andrews, Bo Derek). ¿Cuántas mujeres ha encontrado en su vida que merezcan un 10?

REAL CINEMA. — 4,30, 7, 10: Una mujer de París. Tolerada.

RIALTO. — 7, 9,45: 10. La mujer perfecta (Dudley Moore, Julie Andrews, Bo Derek; director, Blake Edwards). Mayores 18 años.

RICHMOND. — 4,30, 7, 10: La campana de cristal.

ROXY A. — 7, 10: De presidio a primera página. 16 años.

ROXY B. — 7, 10: La profesora y el último de la clase (Edwige Fene Ch.) ¡Tremendamente divertida y jovial! Mayores 16 años.

SALAMANCA. — (Teléfono 2260823.) 4,30, 7, 9,45: Terror en Amityville (James Brolin, Margot Kidder; color).

VELAZQUEZ. — 7, 10: 1941. Tolerada.

VERGARA. — 7, 10: Justicia para todos.

WINDSOR A. — (Raimundo Fernández Villaverde, 65, junto entrada principal Corte Inglés-Generalísimo.) 4,15, 7, 10: Justicia para todos.

WINDSOR B. — (Raimundo Fernández Villaverde, 65, junto entrada principal Corte Inglés-Generalísimo.) 4,15, 7, 10: 1941. Tolerada.

cines continua

ABC PARK 1. — (Francisco de Rojas, esquina a Luchana. Teléfono 4476112. Aparcamiento plaza Olavide.) Continua 11 mañana: Experiencia extramatrimonial de una esposa. Cambio de parejas entre dos matrimonios que se aman. Con Amparo Muñoz como protagonista. 18 años.

ABC PARK 2. — (Francisco de Rojas, esquina a Luchana. Teléfono 4476112. Aparcamiento plaza Olavide.) Continua 11 mañana: Un cachete en el culete (Sydne Rome; director, Festa Campanile). Señora, si su marido no funciona no pida consejo a ningún consultorio sexual. Un cachete en el culete es la respuesta. Mayores 18 años.

ABC PARK 3. — (Francisco de Rojas, esquina a Luchana. Teléfono 4476112. Aparcamiento plaza Olavide.) Continua 11 mañana: Drácula chupa... Clasificada «S» no sólo por su erotis-

mo, sino por el placer sádico del conde Drácula.

ABC PARK 4. — (Francisco de Rojas, esquina a Luchana. Teléfono 4476112. Aparcamiento plaza Olavide.) Continua 11 mañana: Prostitución juvenil. Jóvenes víctimas de la perversión de hombres sin escrúpulos. Clasificada «S». Mayores 18 años.

ALBENIZ CINEMA. — Continua 4: Dulce secuestro. Mayores 14 años.

ALCALA PALACE. — (Alcalá, 90. 2254608.) Hoy no hay sesiones de cine. Recital de Alan Stivell a las 7,30 y 10,30.

ALEXANDRA. — Continua 11: El Súper. Mayores 14 años.

ALUCHE. — 5: Apache. Tolerada.

ALVI. — 4,30: La batalla de las Ardenas. Grandioso reparto. Tolerada.

APOLO. — 4: El visitante del más allá y Hair. 16 años.

ARAGON. — 4: El círculo de hierro y Estoy con los hipopótamos. Toleradas.

ARNICHES. — (Cedaceros, 7. Metro Sevilla. Tel. 2224991.) Continua 10 de la mañana: Vea qué ocurre detrás de... La tienda (con María José Cantudo y Rossana Schiaffino). Mayores 18 años. Pases película: 10, 11,40, 13,30, 15,20, 17,10, 19, 20,50, 22,40.

AZUL. — Continua 11: La naranjía mecánica (Clockwork orange).

BENAVENTE. — Matinales, 10,30, 12,15: Mujeres viciosas. Clasificada «S».

BENAVENTE. — (Plaza Vázquez de Mella, 3. Parking Infantas, detrás Hortaleza, 24. Metro José Antonio. Teléfono 2221864.) Continua 4 (pases: 4,15, 6,10, 8,10, 10,5): El caminante (placeres sexuales nunca vistos). Clasificada «S».

BRISTOL. — 5: Invasión extraterrestre y Operación Isla del Oso. 14 años.

CANCELLER. — 4,30: La batalla de las Ardenas. Grandioso reparto. Tolerada.

CANDILEJAS. — 4: Locos al volante y La batalla de las Ardenas. Apto.

TEATRO DEL CIRCULO de Bellas Artes

Marqués de Casa Riera, 2. 2.ª planta

TEATRO DEL MEDIODIA

SONATA A KREUTZER

Leon Tolstoi



Del 29 abril al 4 de mayo

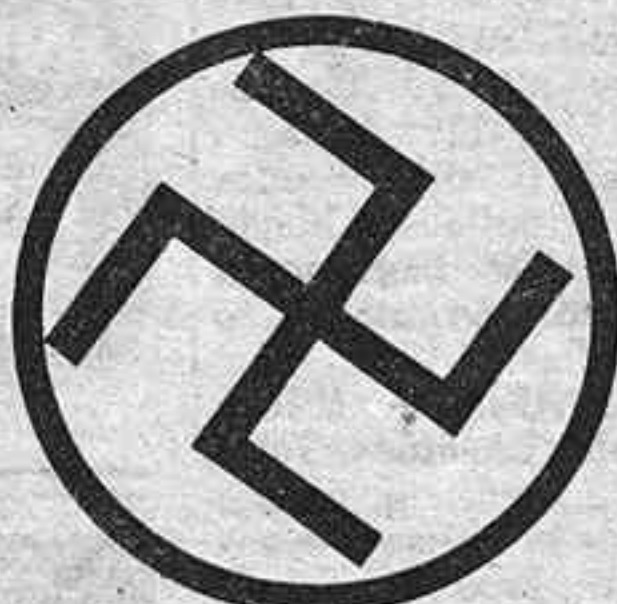

El bello ADOLFO B.BRECH

Del 6 al 11 de mayo

CENTRO NACIONAL DE DOCUMENTACION TEATRAL

Ministerio de Cultura

CINE

BULEVAR

JUAN de AUSTRIA

General Mola, 291

FANTASIO

HOY LUNES
¡¡SU MEJOR PELICULA!!

WOODY ALLEN

TOMA EL DINERO Y CORRE

Hacerlo todo en el cine es difícil, excepto para un genio

Escrita, Interpretada y Dirigida por **WOODY ALLEN**

PARA TODOS LOS PÚBLICOS

CINE CALIFORNIA
ANDRES MELLADO, 47
Teléf. 2440058

Palacio PROGRESO
Plaza Tirso de Molina, 1

LOS ANGELES
GENERAL RICARDO, 188

CINE EXTREMADURA

METROPOLITANO

...y al tercer año, RESUCITO
de F. VIZCAINO CASAS

con MARY BEGOÑA • JOSE BODALO • FRANCISCO CECILIO FLORINDA CHICO • JUAN LUIS GALIARDO • ANTONIO GARISA ISABEL LUQUE • FERNANDO SANCHO • JOSE SANCHO • TIP y COLL

director: RAFAEL GIL

3.º mes DE ÉXITO ININTERRUMPIDO EN MADRID

PARA MAYORES DE 14 AÑOS



HOY LUNES, ESTRENO

Ella encontró la receta exacta para amar a dos maridos al mismo tiempo



A un lado, el orden; al otro, el caos, y en medio, doña Flor
MAYORES DE 18 AÑOS

CARLTON.— Continua 4: Campo de cebollas. Mayores 14 años.

CERVANTES.— 5: Mahoma, el mensajero de Dios y Combate de fondo. Toleradas.

CINEMATOGRAFO LUMIERE.— (Paseo de la Florida, 13. Teléfono 2410087. Metro Norte.) Continua 4,30: La carta del Kremlin y Teléfono.

CIUDAD LINEAL.— 5: Furia en el valle y Operación Isla del Oso. 14 años.

CONCEPCION.— Continua 4: Macarras conexión y Sor Emannelle. Clasificada «S».

COPACABANA.— 5: Meteor y Bruce Lee, el rey del Kung Fu. Toleradas.

CRISTAL.— (Totalmente reformado.) Continua desde las 5: Fuga de Alcatraz (Clint Eastwood). Technicolor. Mayores 14 años.

DRUGSTORE.— (Nuevo sex film center. Fuencarral, 101, entrada por San Andrés, 36. Metro Bilbao. Parking mismo edificio. Teléfono 4487315.) Continua 4: Reformatorio de mujeres. «S». V. o. Va más allá de lo que vio en Garganta profunda en Tokyo. Una escuela de perversos vicios. Pases película: 4,15, 5,40, 7,20, 9 y 10,35.

EMPERADOR.— Continua 4: Phantasma y Las calientes bolcheviques. Clasificado «S». Mayores 18 años.

EXTREMADURA.— 5: Montaña rusa y ... Y al tercer año resucitó. Mayores 14 años.

FALLA.— 5: Locos al volante y La batalla de las Ardenas. Apto.

FANTASIO.— Continua 4,30: Toma el dinero y corre (Woody Allen). Tolerada.

FLORIDA.— (General Ricardos, 103.) Continua 5: Campeón (Jon Voight, Faye Dunaway; un filme de Franco Zeffirelli). La película del año. Tolerada.

GALILEO.— Continua 4: El caminante. Clasificada «S».

GARDEN.— 5: De presidio a primera página. 16 años.

GAYARRE.— Continua 5: Vencedores y vencidos (de Stanley Kramer; con Burt Lancaster, Spencer Tracy, Richard Widmark, Marlene Dietrich, Montgomery Clift, Maximilian Schell). Dos Oscar. Mayores 14 años. Pases película: 5,30 y 9 noche. Segunda semana.

GRANADA.— 4: Zafarrancho en el circo y La flauta de los Pitufos. Toleradas.

IDEAL.— 5: Mahoma, el mensajero de Dios y Combate de fondo. Toleradas.

INFANTAS.— 5: Festival Woody Allen: Interiores. Tercera semana.

INFANTE.— 5: A través del espejo y Pecados de juventud. Clasificado «S». Mayores 18 años.

JORGE JUAN.— 4,30: A través del espejo y Pecados de juventud. Con Gloria Guida. Clasificadas «S».

JUAN DE AUSTRIA.— 5: Toma el dinero y corre (Woody Allen). Tolerada.

KURSAL.— 5: La guerra de los mundos y Operación Isla del Oso. 14 años.

LICEO.— 5: De presidio a primera página. 16 años.

LIDO.— 5: Locos al volante y La batalla de las Ardenas. Toleradas.

LISBOA.— 5: El enigma se llama Juggernaut y Operación Isla del Oso. 14 años.

LOPEZ DE HOYOS.— (Metro Prosperidad. 2613833.) 4,30: Bacanal en directo. «S». 18 años.

LOS ANGELES.— 5: ... Y al tercer año resucitó (de Vizcaino Casas). Mayores 14 años.

LUCHANA 1.— Continua 4: Dulce secuestro. Mayores 14 años.

LUCHANA 2.— Continua 4: Viva la clase media.

LUCHANA 3.— Continua 4: Apocalypse now. Mayores 16 años.

MAGALLANES.— (Magallanes, 11.) Continua 4: Un hombre llamado intrépido y Amor al primer mordisco. 14 años.

MARVI.— 5: Locos al volante y La batalla de las Ardenas. Apto.

METROPOLITANO.— 4: Emboscada en Extremo Oriente (David Niven) y ... Y al tercer año resucitó (de Vizcaino Casas).

MINICINE 1.— Continua 11: Ratataplán. Apta.

MINICINE 2.— Continua 11: La muchacha de las bragas de oro.

MINICINE 3.— Continua 11: Agency. Mayores 16 años.

MONTERA.— 11 mañana: Colegialas perversas. Clasificada «S».

NARVAEZ.— 4,30: La batalla de las Ardenas. Grandioso reparto. Tolerada.

NIZA.— 4,30: La flauta de los Pitufos y El fabuloso mundo del circo. Toleradas.

ODEON.— 5: Galaxia: año 2000 y Operación Isla del Oso. 14 años.

CINE
OXFORD-2
PRINCESA 5:

COMPLEJO CINEMATOGRAFICO
ABC PARK 4 SALA
FRANCISCO DE ROJAS, 10
(segunda Luchana)
PARKING Paseo de Olivares (100mts.)

HOY LUNES, ESTRENO
Prostitución Juvenil

UN EXITO INTERNACIONAL
VICIO-DROGAS
PROSTITUCION



Director: WALTER BOOS
Guión: GUNTHER HELLER
Música: GERT WILDEN
Producida por: WOLF C. HARTWIG
Para RAPID-FILM-MÜNICH
CON: DORIS ARDEN, EVELYNE TRAEGER, ROSE MAYR, ELLEN UMLAUF, ELISABETH VOLKMAN
CLASIFICADA "S"

UNA REALIDAD QUE PREOCUPA A PADRES Y EDUCADORES

Se advierte al público que esta película, por su temática o contenido, pudiera herir la sensibilidad del espectador
EXCLUSIVAMENTE PARA MAYORES DE 18 AÑOS

ALBENIZ CINEMA

LUCHANA 1



HOY LUNES ESTRENO

La joven actriz de "NACIDA INOCENTE" y el joven actor de "APOCALYPSE NOW" en un film de una sensibilidad fuera de lo común.

Linda Blair

Martin Sheen



DULCE SECUESTRO

Una historia de amor que rompe con todas las historias de amor.

MAYORES DE 14 AÑOS

A.V. films

OPORTO.— 5: Oscar: una maleta, dos maletas, tres... y Operación Isla del Oso. 14 años.

OXFORD 1.— (Princesa, 5. Pasaje Martín de los Heros. Teléfono 2421172.) Continúa 11 mañana: Un cachete en el culete (Sydne Rome; director, Festa Campanella). Señora, si su marido no funciona, no pida consejo a ningún consultorio sexual. Un cachete en el culete es la respuesta. Exclusivamente mayores 18 años.

OXFORD 2.— (Princesa, 5. Pasaje Martín de los Heros. Teléfono 2421172.) Continúa 11 mañana: Prostitución juvenil. Jóvenes fugitivas víctimas de la perversidad de hombres sin escrúpulos. Clasificada «S». Mayores 18 años.

PALACE.— Continúa 4,30: El señor de los anillos. La fantasía es más real que la propia realidad. Para todos los públicos. Pases película: 4,30, 7,10, 9,50. Quinta semana.

PALACIO DEL PROGRESO.— 5: ... Y al tercer año resucitó (de Vizcaino Casas). Mayores 14 años.

PALOMA.— (Sánchez Preciado, 16. 4590639.) Continúa 5: El vengador de los mayas y Golpe de mano. Toleradas.

PENALVER.— Continúa 4,30: La verdad sobre el caso Savolta (de Antonio Drove; con J. L. López Vázquez y Charles Denner y Stefanie Sandrelli). La violencia sólo ayuda donde la violencia impera.

PLEYEL.— 10: Las evadidas y La Pornopalla. Clasificadas «S».

POMPEYA.— El señor de los anillos (de Tolkien). Pases película: 11,30, 14, 16,30 y 19. Numerada: 21,30. Tolerada todos los públicos. Quinta semana.

POSTAS.— 10: El vicio tiene medias negras. Clasificada «S».

REGIO.— 5: De presidio a primera página. 16 años.

REX.— Continúa 11: Agency. Mayores 16 años.

RIO.— 4: Indians y Supersonic Man. Toleradas.

ROMA.— 4,30: El día del presidente y Profecía maldita. 18 años.

ROSALES.— Continúa 4,15: Manhattan (de Woody Allen; con Woody Allen, Diane Keaton, Michael Murphy, Mariel Hemingway). Treinta y cinco semanas de éxito ininterrumpido en Madrid.

SAINZ DE BARANDA.— Continúa 5: El cielo puede esperar y Arriba Hazaña. Mayores 14 años.

SAN CARLOS.— 4,30: Indians y Superman. Toleradas.

SAVOY.— 4: Saludos cariñosos y Malas calles. Clasificada «S». Mayores 18 años.

TIVOLI.— Continúa 4,30: Norma Rae (con Sally Field). Dos Oscar 1980 mejor interpretación femenina y música. Mayores 16 años. Tercera semana.

TORRE DE MADRID.— Continúa 4: Viaje alrededor del erotismo. Clasificada «S».

UNIVERSAL CINEMA.— (4018686.) Continúa 4,30: El enigma de Gaspar Hauser y El gran Cara de Palo (Buster Keaton). Tolerado.

URQUIJO.— Continúa 3,45: Novecento (1900). Segunda parte.

VERSALLES.— 5: De presidio a primera página. 16 años.

VICTORIA.— 5: De presidio a primera página. 16 años.

v. o. subtitulada

ALPHAVILLE 1.— (Princesa, 5, entrada por Martín de los Heros, 14. Metro Plaza de España. Teléfono 2487233.) Sesiones: 5, 7,30 y 10,15: Blue Collar (de Paul Schrader). Gran premio Festival de París 1978.

ALPHAVILLE 2.— Sesiones 4,15, 7,15, 10,15: El tambor de hojalata (de Volker Schlöndorff). Palma de Oro Festival de Cannes 1979. Oscar de Hollywood 1980 a la mejor película de habla no inglesa.

ALPHAVILLE 3.— Sesiones 4,15, 6,20, 8,25, 10,30: El corazón del bosque (de M. Gutiérrez Aragón) (España 1978-79). Sólo hasta el día 29. Próximo estreno: El matrimonio de María Braun (de R. W. Fassbinder).

ALPHAVILLE 4.— Sesiones 4,15, 7 y 10: Cristo se paró en Eboli (de Francesco Rosi).

BAHIA.— Continúa 5: Las pequeñas fugas (de Ives Yersin). Premiada en gran número de festivales europeos. V. o. con subtítulos. Mayores 16 años.

BELLAS ARTES.— Continúa 5: El proceso de Burgos (de Imanol Uribe). Premio Festival San Sebastián 79 y Festival Benalmádena 79. Pases película: 5, 7,30, 10,15.

FELIPE II.— (Teléfono 4014478. Calle Fuente del Berro, 29. Frente Palacio Deportes, esquina Goya. Parking avenida Felipe II. Bus 31 y Circular. Metro Goya y Plaza Roma.) Sala equipada con luz roja. Continúa 11 mañana: Blue movie, V. o. inglesa con subtítulos en español. Blue Movie es una película muy caliente. Si no le gusta el sexo, no venga, no es para usted. Mayores 18 años. Pases película: 11,15, 1,5, 2,55, 4,45, 6,35, 8,23, 10,25.

PEQUEÑO CINE ESTUDIO.— (Magallanes, 1. Metro Quevedo. Teléfono 4472920.) Matinal a las 11: La gran bouffe (de Marco Ferreri) y Los viajes escolares. Continúa 4 tarde. Pases, 4 y 8: Bound for glory (Esta tierra es mi tierra). 6,20 y 10,20: The last waltz (El último vals). Mayores 18 años.

VALLE INCLAN.— (Princesa, 1. Metro Plaza España. Teléfono 2411389.) Continúa 10,30 mañana. Temporada de Arte y Ensayo: Hollywood on trial (Hollywood a juicio). Narrada por John Houston.

V. o. subt. esp. 20: India Song (de Marguerite Duras). V. o. subt. esp. 22: Ciclo L'Herbier: La ciudadela del silencio (intérprete, Annabelle). V. esp.

salas de fiesta

ALAZAN NIGTH CLUB.— (Paseo de la Castellana, 24. Teléfonos 2760017 y 2258948.) Noches: Encanto y belleza con las más explosivas y fabulosas vedettes. Baile. Domingos, cerrado. Mayores 18 años.

BIOMBO CHINO.— (Isabel la Católica, 6. Teléfonos 2485081 y 2485082.) Sexto mes del mayor éxito cómico del año: El donante (de Bariego y Pajares; con Manolito Díaz, Luis Barbero, Carlos Ruiz, Nico Fernán y las bellísimas Vanessa, María Elena y Yuli). Todas las noches tres espectáculos diferentes: 11 horas: Apertura, baile con orquesta. 12 horas: Cita de estrellas. 1,15 horas: El donante. 3 horas: Show especial. Tardes, baile con orquesta Mundo Joven. Mayores 18 años.

FLORIDA PARK.— (Restaurante espectáculo. Paseo de Coches del Retiro.) Todas las noches, desde las 21,30 a 3,30. Reservas de mesas: Teléfonos 2735686, 2731074, 2731099. 11,45: Nuevo primer espectáculo internacional. Ballet de Arte Español. Extraordinarias atracciones, orquestas. 1 hora: El gran éxito. ¡Demolador! Pedro Ruiz. El esperpento y la palabra.

LIDO MUSIC-HALL.— (Alcalá, 20. Teléfonos 2320712 y 2323139.) Tardes, baile con orquesta. Noches, dos diferentes espectáculos. 10,45: Apertura-baile. 11,45: Melodías de ayer, de hoy... y de siempre con el ballet titular del Lido de Madrid. El show de la voz de México con Sonia Fausto. 1,15: La revista musical Una noche... ¡bárbara! (con Norma Duval y Quique Camoiras; artista invitada, Eva Sorel; Ballet Lido de Madrid). Rabiosamente explosiva, simpática y fastuosa revista que le hará reír en cada situación. Séptimo mes.

PIRANDELLO 1. Boite discoteca.— (Martín de los Heros, 13. Plaza de España. Teléfono 2415937.) Baile tarde y noche hasta las 4 de la madrugada.

PIRANDELLO 2. Music-hall cabaret.— (Ventura Rodríguez, 7. Teléfono 2476312.) Presenta 1,15 noche: Alfonso Nadal en el espectáculo La sal y la pimienta de Pirandello. 3 de la madrugada.

da: Sexy show. Todas las noches, tres espectáculos diferentes. Aviso importante: Los sábados y domingos por la tarde, discoteca con música muy especial. Sólo para parejas.

XAIRO MUSIC HALL.— (Teléfonos 2312440 y 2310170). Presenta la producción Sexomanía. Día 30 de abril, a la 1,30 noche. Tardes, baile con discos.

bingos

ASOCIACION DE LA PRENSA.— (Plaza del Callao, 4, 3.ª planta. Palacio de la Prensa.) Horario de juego: Todos los días, incluso domingos y festivos, de 5 de la tarde a 3 de la madrugada; sábados y vísperas de fiesta, de 5 de la tarde a 3,30 de la madrugada.

ASOCIACION CASA DE CEUTA.— (Situado en los bajos del restaurante La Fontana, Orense, 11. Teléfono 4550002.) Todos los días, de 5 de la tarde a 3 de la madrugada.

CASA DEL CAMPO DE GIBRALTAR.— De 17 a 3 de la madrugada. Isaac Peral, 4. Centro Galaxia. Teléfono 4494066.

HOGAR DE AVILA.— (Villanueva, 2. Antiguo Frontón Recoletos.) Horario, 5 de la tarde a 3 de la madrugada. Parking propio. Magnífico servicio de restaurante.

varios

FRONTON MADRID.— 5,15: Grandes partidos a pala y raqueta.

CANODROMO MADRILEÑO.— Carreras de galgos. (Vía Carpetana, 57. Autobuses 17 y 25.) Entrada libre. Laborables, 6,30 tarde; sábados y festivos, 6 tarde; matinales, 11 mañana. Totalizador. Circuito televisión.

MUSEO DE CERA COLON.— (El mejor del mundo. Plaza Colón. Teléfono 4192282.) 400 personajes casi vivos, fabulosos e inolvidables. Abierto todos los días, de 10,30 a 13,30 y de 16 a 20,30.

ZOO DE LA CASA CAMPO.— (Metro Batán. Autobús 33, plaza Isabel II.) Abierto 10 a 20,30. Teléfono 7119950.

NOCHES DEL CUPLE.— (Palma, 51.) Después de sus triunfos en México, Olga Ramos vuelve al escenario de sus éxitos. A partir del día 30, cene y disfrute de las noches del cuplé. Reservas de mesas: 2327115 y 2327116.

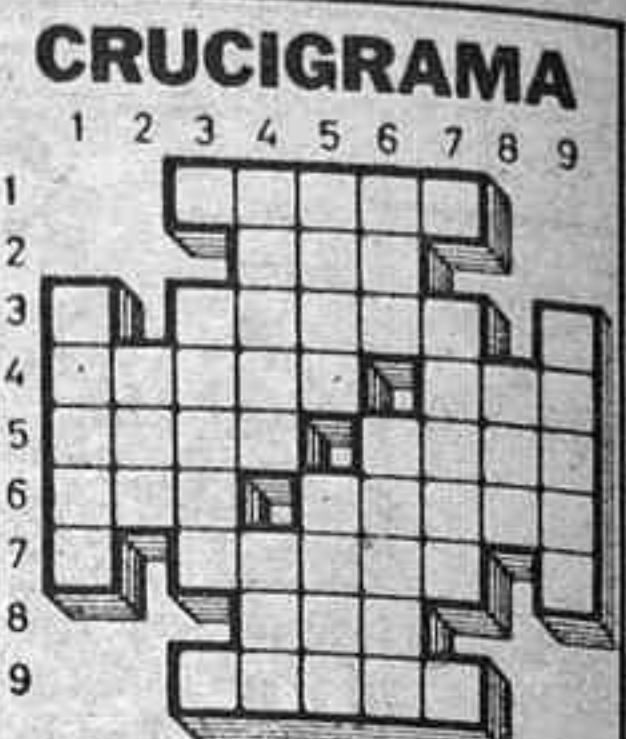

Horizontales.— 1: Acomete, embiste. 2: Someto los alimentos a la acción del fuego para facilitar su digestión. 3: Imagen venerada en el rito bizantino. 4: Célebre navegante del siglo XV. Preposición. 5: Cualquier ala de ave despojada de todas las plumas. Planta gramínea, originaria de la India. 6: Vocablo usado en el juego de tenis. Delicados y de buena calidad en su especie. 7: Hace el viento que se tiendan las mieses. 8: Rastro que con los pies hace en el suelo la caza. 9: Reverencia con sumo honor o respeto.

Verticales.— 1: Puesta del Sol al transponer el horizonte. 2: Cierta baile andaluz. 3: Esclavo de los lacedemonios. 4: Pieza semicircular que va unida a la suela del zapato en la parte posterior. Rodrigo Díaz de Vivar. 5: Río de la provincia de Santander. Cierta canción popular portuguesa. 6: Preposición. Tratar con excesiva condescendencia a los niños. 7: Emite su parecer. 8: Agujero que tiene la aguja para que entre el hilo. 9: Ría gallega.

JEROGLIFICO



—¿Por qué sabes que han entrado ladrones en la casa?

SOPA DE LETRAS

ANSERENOL
LCUALONDA
BATBUREAM
ANDOHEREN
NAUGRNDS
IBRATILIM
LIADCMATO
ASCOLETAL
CONDUCTOR

OCHO profesiones u oficios

SOLUCIONES

Al crucigrama:
Ojo: 9: Arosa.
Con Mimar: 7: Oplina. 8:
Cid: 5: Ason. Fado: 6:
2: Oia. 3: Iota. 4: Tacon.
Verticales.— Ocaso.
Acama: 8: Ida. 9: Adora.
Mijo: 6: Set. Fimo: 7:
4: Colón. Por: 5: Alón.
Alca: 2: Aso. 3: Icono.
Horizontales.— 1:

Al jerooglífico:
«Está reventando»
(está reventando)

A la sopa de letras:



Pedro OCON DE ORO

Teatro ALFIL AVISO

Por problemas de montaje, el estreno de la revista musical PLACER DE DIOS queda aplazado al miércoles 30, en las funciones de tarde y noche.

filmoteca nacional

FILMOTECA NACIONAL DE ESPAÑA. Cine Príncipe Pío.— (Paseo Onésimo Redondo, 16. Teléfono 2478427.) 16: El camino del cielo (de Alf Sjöberg). V. o. esp. 18: Cuerno de cabra (de Maetodi Andenov).

EXCELSIOR	FLORIDA	CANADA
ESPAÑA	CAPRI	ASTORIA
SIMANCAS	TEXAS	USERA

EMPERADOR DESDE HOY, LUNES 28, ¡LA PELICULA DE MAYOR EXITO DE LA TEMPORADA!

El más enterneador triangulo amoroso jamás vivido entre un padre, su hijo y la mujer que se interpuso en sus vidas.



MILHO-GOLDWIN PRESENTA
UNA PELICULA DE FRANCO ZEFFRELLI

JON VOIGHT **FAYE DUNAWAY**
RICKY SCHRODER

CAMPEON
JACK WARDEN ARTHUR HILL
MUSICA DE DAVE GRUSIN GUION DE WALTER NEWMAN
BASADO EN UN CUENTO DE FRANCES MARION PRODUCIDA POR DYSON LOVELL
DIRIGIDA POR FRANCO ZEFFRELLI

AUTORIZADA PARA TODOS LOS PUBLICOS

NOCHES DE CUPLE
OLGA RAMOS
C/ Palmas, 51
MADRID-4

Después de sus triunfos en México

OLGA RAMOS
vuelve al escenario de sus éxitos

A partir del **DIA 30**

CENA Y DISFRUTE DE LAS **NOCHES DEL CUPLE**

Reserva de mesas:
2327115 - 2327116
7150866 - 2456094

Las películas de la semana

MUY BUENA ★★★ BUENA ★★ REGULAR ★ MUY MALA •

Miércoles 30, 19,20. VHF

Cine español: «El balcón de la luna» (1962) ★

Clásica película hispana de los años 60, con la repetidísima chica que tiene un trabajo vulgar y que sueña con llegar a ser una estrella de algo. Era la época de Carmen Sevilla en su apogeo, y junto a ella actúan Lola Flores, Paquita Rico, Leo Anchóriz. Para quien desee recordar.

Jueves 1, 16,40. VHF

«Agua azul, muerte blanca» ★★

Una intrigante obra sobre la búsqueda, con el fin de fotografiarle, del gran tiburón blanco. Los peligros, la forma de conseguir las fotos, la propia búsqueda y las imágenes submarinas componen el argumento y lo destacable de este filme.

Viernes 2, 21. UHF

Ciclo Irene Dunne: «Apartamento de soltero» (1931) ★

Comedia norteamericana bien desarrollada. Era el inicio de la carrera de Irene y todavía no era una actriz super famosa ni super reconocida. Quien sí estaba reconocido en aquellos momentos como un buen actor y director es Lowell Sherman, que realiza un buen papel en este filme, que él mismo dirige. La trama es algo humorística e irónica y no es aburrida.

Sábado 3, 16. VHF

Primera sesión: «Las aventuras de Huckleberry Finn» ★★

Otra versión de la conocida novela de Mark Twain. Se adapta fielmente al guión novelesco y está bien interpretada. Tony Randall, Neville Brand, Andy Devine, Patty McCormack, Archie Moore y John Carradine son los actores. La aventura es entretenida, pero lo malo de estas famosas obras es que su argumento y su desarrollo lo conocemos casi todos. Por ello estamos en contra de las repeticiones, aunque sean otras versiones.

«La jungla del coral»

En el tercer trimestre de este año, y en la sobremesa de los viernes, podremos ver la serie documental «La jungla del coral». Se compone de ocho capítulos, es de creación estadounidense y su temática es el mundo submarino. Otra serie documental más que hay que sumar a las abundantes que se emiten por TVE. Está claro que los documentales suelen ser, en general, buenos, y el público los acepta en óptima proporción.

Sábado 3, 21,50. VHF

Sábado cine: «Siete mujeres» (1966) ★★★

Dirigida, y bien, por John Ford, refleja un enfrentamiento de ideas entre una mujer basada en el puritanismo y otra, doctora, a la que el mal trato de la vida ha dejado ver otra forma de vivir. El momento de la obra se centra en 1935, en la misión que la puritana señora Andrews tiene cerca de la frontera entre China y Mongolia. En esa época, un grupo de bandidos está asolando el territorio. Llegó la doctora a esa misión y posteriormente llegarán otras mujeres de una misión inglesa. Todos los miembros de la misión tomarán posiciones ante el citado enfrentamiento.

Sábado 3, 19. UHF

La clave: «Hasta que el destino nos alcance» ★★★

El tema-coloquio será «El futuro de la humanidad», y este filme futurista viene al dedo ante ese tema. El coloquio se vislumbra interesante. La película ofrece una visión derrota del futuro: la humanidad se ve angustiada por una superpoblación que apenas deja sitio para vivir; la escasez de alimentos es aterradora. Soilent Green es el nombre de unas pastillas alimenticias. ¿De qué están hechas? La muerte se otorga como liberación.

Domingo 4, 19,45. VHF

«Monte Walsh» (1970) ★★★

Ofrece una situación que fue real desde el último tercio del pasado siglo en Estados Unidos: comienzan a crearse las asociaciones de vaqueros, con las que se ayudan entre ellos para llevar adelante sus ranchos. La película hace que un duro invierno arruine una serie de ranchos, lo cual es aprovechado por un grupo de financieros para comprarlos a bajo precio; después imponen una drástica reducción de la mano de obra. La falta de trabajo crea un malestar entre los vaqueros y unos problemas. Todo incluye una histórica realidad de la sociedad americana del siglo anterior.

Domingo 4, 21,30. UHF

«Los centauros» (1972) ★★

También por la segunda cadena tenemos película vaquera. E igualmente toca una temática real: un vaquero que es figura de los rodeos y que pasa gran parte de su tiempo viajando y actuando por una gran cantidad de pueblos y ciudades. Su vuelta a casa, actuando en su pueblo, ya no es, al cabo de idas y venidas, un sinónimo de alegría familiar. La vida, para su mujer, ha empezado a cambiar.

PROGRAMAS PARA HOY

13,57: Avance telediario.
14,00: Programa regional simultáneo.
14,30: Gente hoy.
15,00: Telediario.
15,30: Gaceta cultural.
15,45: De cerca.
16,15: La chica de la «tele»: «Sue Ann se enamora».
18,35: Barrio Sésamo.
19,05: La mansión de los Plaff.
19,40: Un mundo para ellos: «Los gemelos».
20,15: Gran estadio.
21,00: Telediario.

21,30: 300 millones: Rocío Dúrcal. Enrique y Ana.
22,30: Grandes relatos: «Poldark».
23,30: Últimas noticias.

SEGUNDO CANAL

19,47: Redacción de noche.
20,35: Revista de cine: Segunda parte de la entrega de los Oscar.
21,45: Opinión pública: Segunda parte de coloquio sobre los programas dramáticos en TVE.
22,15: A fondo: Entrevista con el escritor Aquilino Duque.

Radio Feliz aniversario

Esta semana cumplió Onda 2 su sexto aniversario. Si echamos la vista atrás, no deja de sorprendernos la línea educativa que siempre ha seguido esta emisora, siempre dedicada a la música joven.

Desde la inevitable lista de principales, presentada por Fernando Carrasco, que tiene un cuidado distinto, no vamos a decir selecto para no herir susceptibilidades, pero sí más sugerente, pasando por «Champú, peine y brillantina», un didáctico rockero, o por «Flor de pasión», donde Juan de Pablos desahoga sus estados de ánimo marcando la pauta del programa, hasta llegar al gran polémico en su origen, «Leña», dedicado a la música popular y a las autonomías, en el que poco a poco se va decantando la importancia de la letra para centrarse en la calidad de la música, se puede decir que este grupo de profesionales sabe lo que se hace.

Charlando con Jorge de Antón, el hombre-música de la emisora, nos explica las ilusiones del equipo de conseguir crear en la gente un gusto más elitista, más escogido. Funcionan, dentro de una coordinación, con una total libertad para elegir sus músicas y organizar sus programas. Tal vez esto sea la clave de su éxito.

De cualquier manera, son seis años de esfuerzo por una mayor calidad, por una mejor selección, forjando un futuro más de élite para los que ahora están creciendo.

Ra, ra, ra...

La radio tuvo su «miércoles brillante». El hecho de que TVE no retransmitiera el partido Real Madrid-Hamburgo creó un fenómeno de transistormanía a nivel nacional.

Prácticamente todos los aficionados españoles, como un solo hombre, colgaron sus trastos de trabajar al mismo tiempo que se colgaban el transistor de la oreja. Resultaba curioso y «camp» asomarse a los bares de barrio y advertir agrupados a los amigos alrededor del mágico cuadrado con una expresión ávida de información. Las exclamaciones de sorpresa, regocijo o disgusto correspondieron con una gran riqueza de castellano a los aparatosos ¡ooooooooooooo!!! de Héctor del Mar, al comentario incisivo de José María García, a la vocalización un tanto extraña de Andrés de Sendra...

En fin, que todos estaban y todos les oímos. Y gracias a la ausencia de la ventana televisiva, la radio llamó al orden a un puñado de desertores u olvidadizos forofos y les recordó que la imagen no es imprescindible.

ARCO

Serie «Ciudades del mundo»

En coproducción con Pathe Cinema, TVE está realizando una serie documental titulada «Ciudades del mundo», que se emitirá en la programación de este año. Consta de trece capítulos de cincuenta y cinco minutos cada uno, y se presenta en ellos la historia y los problemas y características actuales más importantes de algunas de las mayores ciudades del mundo.

A las 17,30, por el UHF

El sábado, equitación y doma, desde Jerez de la Frontera

Se televisarán (no es oficial) cinco corridas de San Isidro. «Manon Lescaut», de Puccini, mañana, por el UHF, en «Opera»

Televisión realizó otro cambio en «Horas doradas», y la pasada semana emitió el primero de los dos programas con la trágica y llorona Rocío Jurado, mientras que el próximo jueves ofrecerá el de Jaime Morey, con Jerry Lewis, Melissa Manchester y Fran Jeffries, de quienes ya hablamos en el número anterior.

Mañana tienen la oportunidad de escuchar ópera: en el segundo canal se ofrece «Manon Lescaut», de Puccini, y actúan como intérpretes, Plácido Domingo, Renata Scotti, Pablo Elvira y Renato Capocchi. La serie documental «El átomo pacífico» emite el domingo el episodio «La revolución nuclear». Es una interesante serie, que profundiza en los problemas energéticos de la actualidad. «Grandes relatos» termina hoy con «Poldark» y comienza mañana con «Orgullo y prejuicio», que consta de cinco episodios. Basada en la obra de la novelista inglesa Jane Austen del mismo título, su tema se sitúa en una señora Bennett, cuya única ambición es lograr para sus cinco hijas una excelente condición social por medio del matrimonio.

Conforman una familia rural y las hijas son muy diferentes en su forma de ser. A ver cómo las casa. Ya el viernes, en el programa «Cosas», se daban imágenes del concurso hípico internacional de saltos de esa misma ciudad. «Musical express» titula su programa del miércoles como «Jazz y jazzrock», y actúan en él Tete Montoliú, Jazzmin, Música Urbana y Max. «Encuentros con las letras» realizará el próximo jueves un programa especial, como consecuencia de su cuarto aniversario, que coincide con su número 200. Su objetivo será «echar un puñado de miradas a más de cuatro años de cultura», con una encuesta sobre la cultura de este período, en la que participan novelistas, críticos, historiadores, pensadores y filósofos. También el 1 de mayo habrá un programa, titulado «El mañana de la agricultura», en el que se plantea lo que va a conformar el futuro, a corto plazo, de la agricultura hispana. Y para que conozcan mejor las interioridades de nuestro trabajo, estén atentos mañana a «Revista de Prensa», espacio en el que se tratará lo siguiente: en la sección «Son así», el diario «ABC», y se realizará una información detallada sobre la labor de los gabinetes de prensa, y en concreto sobre el gabinete de prensa del Partido Socialista Obrero Español. Y una noticia que no es oficial, pero que fuentes generalmente bien informadas nos han comunicado: se televisarán cinco corridas de la feria de San Isidro. ¡Ole!

Martín LUQUE



CLIMATIZADO

RESTAURANTE ESPECTACULO



4 ULTIMAS SEMANAS ¡TARDARE 2 AÑOS EN VOLVER!

¡¡ASUSTA... DIVIERTE ESCANDALIZA... ENTERNECE AMENAZA... ANALIZA DISTORSIONA... ACIERTA ROMPE... UNE...!!

PEDRO RUIZ

¡DEMOLEDOR!

RESERVA DE MESAS: 2731074 • 2735686

Sólo en las ramas de Ciencias y en Letras (1)

España: setenta y tres mil licenciados, en el paro

TAN sólo hace dos décadas, la situación que hoy presentan los licenciados superiores resultaba inimaginable. El desarrollismo de los años sesenta precisaba un colectivo importante de personal altamente cualificado. La clase media comienza a tener acceso a los claustros universitarios. En 1960, el número de universitarios era de 77.123, según fuente de la Unesco, alcanzando en 1973 la cifra de 406.398. A pesar de este fuerte crecimiento de la población universitaria, la estructura educativa no sufrió modificación alguna.

Todavía por los años setenta se pensaba que un título, además de prestigio, te aseguraba el empleo. Hoy, a nivel de calle, persiste de alguna manera el prestigio, pero en el ámbito universitario éste ha desaparecido. Por otra parte, debido a la especial coyuntura que atraviesa el mercado de trabajo, el título no es un aval para encontrar un puesto de trabajo.

Licenciados en Ciencias y en Letras

De una manera general puede afirmarse que los licenciados en Ciencias y en Letras se ven abocados a la enseñanza como única vía para desarrollar su especialidad. Sin embargo, la mayor parte de ellos no cuentan con una formación especial que les habilite para enseñar. Los Institutos de Ciencias de la Educación (ICEs) fueron creados para dotar al profesorado de una formación pedagógica; sin embargo, su paso por ellos no ha sido obligatorio. La explicación a los cientos de alumnos que anualmente pasan por ellos se debe a la exigencia del título que estos organismos exigen para acceder a las plazas de agregados y catedráticos de instituto. Durante el presente curso académico pasarán por el ICE de la Universidad Complutense de Madrid unos 1.700 alumnos, aproximadamente.

La falta de profesionalización es una característica aplicable a este grupo. A diferencia de médicos, abogados e ingenieros, carecen de ese nombre genérico que les define como grupo profesional.

En estos momentos, todos los licenciados en paro del Estado se preparan denodadamente para las oposiciones que tendrán lugar a primeros de julio. El Ministerio de Educación ha sacado

para el Cuerpo de Catedráticos 1.552 plazas, de las que 776 son restringidas, y para el Cuerpo de Agregados 1.334, de las que sólo 420 son para el turno de solicitantes, pero se habla de varias decenas de miles.

Paro en 1980

Con fecha de enero de este año, el Servicio de Publicaciones del Ministerio de Trabajo ha editado el libro titulado «Análisis causal del desempleo juvenil». El volumen II va referido a la enseñanza superior y empleo.

En dicho libro se recogen estimaciones del paro potencial de graduados en facultades universitarias para 1980. Las cifras hablan de 72.828 licenciados en paro, siendo filosofía la que alcanza mayor índice, con 42.083, lo que supone un 86,9 por 100, seguida de Ciencias Políticas y Económicas, con 8.847, lo que representa un 73,5 por 100. Siguiendo la misma fuente, nos encontramos con que los licenciados en Medicina serán los más afortunados pues «sólo» 4.208 médicos pasarán a engrosar las filas del paro. En Ciencias de la Información son ya casi cinco mil los parados.

«Se dice que sobran licenciados en Ciencias y en Letras, sin embargo, todavía quedan niños sin escolarizar. Lo que ocurre es que se necesita un equipamiento educativo del que ahora se carece absolutamente», afirma Matilde Vázquez, sociólogo e investigadora de los factores socio-económicos relacionados con las salidas profesionales del sistema educativo, que, continúa diciendo: «el paro de los graduados es general en todos los países capitalistas. Ello trae como consecuencia el

En este primer informe se analiza la situación laboral de los licenciados en Ciencias y en Letras. La segunda parte tratará el sector de los técnicos titulados, a los que la crisis afectó con posterioridad. Y en un último capítulo se recoge un análisis de esta situación a través de un sociólogo, psicólogo y economista, especialistas que, desde sus parcelas, encuadran las consecuencias de esta situación.

que los titulados superiores se subempleen en categorías más bajas del nivel cultural que les corresponde, haciendo la competencia a otras personas de niveles culturales inferiores, pero con titulación adecuada para el trabajo que el licenciado le usurpa. A través de las investigaciones que hemos realizado, en la red IN-CIE-ICEs, ha quedado absolutamente demostrado que los universitarios, conscientes de la situación actual, se muestran dispuestos a aceptar cualquier tipo de trabajo». Matilde Vázquez traduce sus palabras en hechos. «Tengo un amigo, titulado superior, que trabaja como subalterno en el ICE de la Politécnica. Sus compañeros de licenciatura le consideran afortunadísimo, no reciben más que felicitaciones.»

Un licenciado en Geografía e Historia tampoco encontró trabajo en su especialidad. Trabaja como cartero en Madrid. «El Ministerio, con su prohibición de aumentar las plantillas de contratados, me ha cerrado las puertas de la enseñanza. Al terminar la carrera presenté solicitudes para institutos en Santander, Burgos, Soria, Alicante y Badajoz. En Madrid ni lo intenté. Tenía esperanza en las oposiciones de agregado, pero no han convocado plazas para mi especialidad. Podría dirigirme a las oposiciones de Formación Profesional, pero no quiero «comerme el coco» de manera criminal y luchar contra ciento por una plaza.

Mi madre es viuda y tiene una pensión de 19.000 pesetas y con el «niño» que no gana y gasta, así que tuve que vender el coche hasta encontrar este trabajo. Gano 26.344 pesetas. La situación es absolutamente al día.»

Cuando terminó sus estudios en una escuela universitaria del profesorado de EGB, Begoña Jaureguizar no imaginaba la inutilidad de su título. «Cuando acabé en 1976, comencé a buscar colegios en la enseñanza privada. Me admitían las instancias con el clásico «ya la llamaremos si hay algo», pero me advertían que había muchos por delante. El título, ni siquiera me ha servido para promocionarme en la empresa donde trabajo, en la que existe un departamento de Enseñanza.»

Los casos reseñados, aunque con un alto grado de insatisfacción, no rayan en la desesperación en la que se encuentran sumidos miles de jóvenes licenciados.

Pilar es profesora de EGB y licenciada en Historia Contemporánea. Aprende máquina y taquigrafía y asiste a una academia de inglés. «Hago esto, más los cursos del ICE, para ocupar el tiempo en algo. Tengo solicitudes en muchas Delegaciones de Educación, tanto para EGB como para bachillerato. Mi gran frustración es que me siento capacitada para la enseñanza. Es mi verdadera vocación, pero voy a tener que olvidarlo. Intentaré trabajar en una oficina, pues con cincuenta

años me da vergüenza que me siga manteniendo mi padre. No sé hacer otra cosa, porque sólo me han enseñado a estudiar. Me siento inútil, y pienso que la Universidad sigue fabricando inútiles.» Pilar sonríe al contar que cuando acude a cuidar niños, los padres la dicen: «Si es usted licenciada mejor.»

Psicólogos y médicos

La situación profesional de los psicólogos participa de la de los licenciados en general, sin embargo, cuenta con características propias, derivadas de su preparación y del desarrollo actual de la sociedad.

El nivel de paro de los psicólogos, 14 por 100, es uno de los más elevados que existe entre los licenciados en Ciencias y en Letras. El origen de este paro se debe, fundamentalmente, a la escasez de demanda de puestos de trabajo que para estos licenciados existe en el país.

La satisfacción profesional entre ellos es nula, debido a la poca educción del puesto de trabajo con los estudios realizados, y por otro lado, la inestabilidad laboral que les acompaña.

María Angeles estudió Psicología en la Universidad Complutense y se encuentra en paro total. «En junio hará tres años que acabé. He recorrido todos los organismos oficiales, todos los ministerios, organismos autónomos y de la Seguridad Social, donde en teoría tenemos cabida los psicólogos. No me han dado la más mínima oportunidad. Respecto a los gabinetes privados se encuentran copados. Por otro lado, la legislación no nos ampara en

absoluto, pues no obliga a colegios, empresas, residencias, hospitales, etc., a contar con psicólogos en sus plantillas. La mayoría de mis compañeros están estudiando Banca. Esta es la triste realidad.»

Los licenciados en Medicina constituyen un colectivo que por sus características especiales se diferencian del resto de los licenciados.

Según fuentes del Ministerio de Trabajo, «el número de médicos se eleva a 67.000. El flujo de la oferta de titulados es superior a la media de los países de la CEE, y sus posibilidades de empleo están conectadas con las posibilidades de expansión del gasto público en Sanidad y con la reforma sanitaria.»

Un miembro de la Comisión Nacional de Médicos Titulares Interinos piensa que es errónea la opinión generalizada de que el médico es un ser privilegiado. «Hay un 10 por 100 que gana mucho dinero, un 40 por 100 que puede ser normal, y un 50 por 100 que no gana para comer. La situación se va agravando por momentos; en junio, cuando salga la nueva promoción, serán ya 20.000 los médicos en paro.»

Un directivo del Colegio Oficial de Médicos de Madrid aporta nuevos datos: «Los licenciados de las tres o cuatro últimas promociones no han encontrado trabajo. Yo, hasta ahora, he sido contrario a los números clausus, pues va en contra de la libertad del hombre; ahora pienso que hay que poner coto. Hay que explicar a la gente la realidad de la situación, que después de diez años de estudios no van a encontrar trabajo.»

Otro directivo del mismo Colegio aporta algunas soluciones: «Restringir el ingreso en la Facultad, llevar a cabo la reforma sanitaria, acabar con el pluriempleo mediante retribuciones dignas y conocer las necesidades actuales y futuras del país para formar los médicos que realmente se necesitan.»

Próximo reportaje: La crisis de los Técnicos Superiores

Anabel DIEZ
Agustín BLANCO
Marisa DONOSO

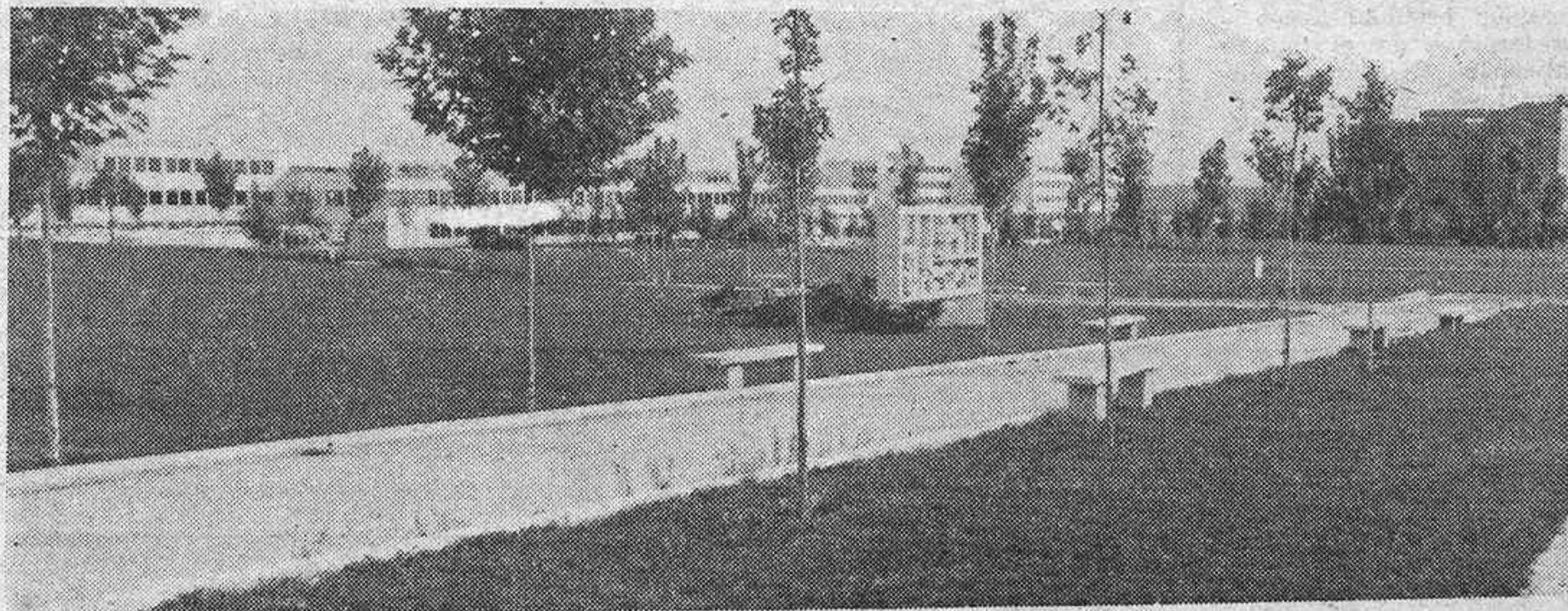

Universidad española, grandes fábricas de parados

SOLO SONIDO, UNICAMENTE SONIDO. CAMPAÑA PARA LA DIVULGACION DEL SONIDO

EQUIPOS COMPUESTOS DE GIRADISCOS, AMPLIFICADOR Y BAFFLES. DESDE: 25.000 Pts.

TRANSPORTE INSTALACION Y PUESTA A PUNTO GRATIS



EQUIPOS DE SONIDO

WAGNERsa

5% DE DESCUENTO

Av. Brasil, 1
Madrid 20
Tel. 455.75.33

9 MESES SIN ENTRADA NI RECARGO

Giradiscos a elegir entre:

FISHER MT 6.211
GARRARD GT 25 P
SANSUI SRB 200

Amplificadores a elegir entre:

YAMAHA CA 610 40+40w
LUXMAN L2 33+33w
SANSUI A60 45+45w

Baffles a elegir entre:

ELECTROVOICE TR 14 75w IHF
BOSSE 301 75w IHF
YAMAHA N5 615 75w IHF

Opción a variantes

77.000 Pts.

CADENA SCOTT

Giradiscos con cápsula magnética
Amplificador 410A 30+30w
Cassette 610 CD Dolby
Sintonizador 510 TL AM-FM-L
Baffles 40w AM-FM-LW

129.000 Pts.

Estos precios son netos, no incluyen el 5% de descuento, ni financiación especial.

PROMOCION ABRIL 80