

Retabullo semanal

¡AUNQUE lloviera a ratos a primera hora de la mañana, el cielo se mostró clemente, y nos dió un domingo soleado para la segunda jornada electoral. Lo mismo que una semana antes, las cosas fueron ayer como una seda...

Tampoco fue indispensable el paraguas en la fiesta de la Bandera, ni estuvo lo poco apacible del tiempo para que la gente saliera a la calle a dejarse pinchar la solapa muy a gusto por las gentiles postulantales de la Cruz Roja...

Inauguró el conde de Mayalde un nuevo grupo escolar; asistió el Ayuntamiento en corporación a la catedral para solemnizar el aniversario del hallazgo de la imagen de la Virgen de la Almudena...

No es preciso que lleve como cuando enterraron a Zafrá para que se desmorone la arquitectura madrileña. Sin más que unos chaparrones, se vinieron abajo una cornisa en la Tenencia de Alcaldía de los Carabanchales...

Limpiarbarros... SALINAS

ALFOMBRAS - LINOLEUM - PERSIANAS Carranza, 5. Madrid. Teléfono 257 09 03 (tres líneas)

NOTICIERO BREVE

Prórroga de plazo.—Ante las varias peticiones recibidas, la Directiva de la Asociación Católica de Padres de Familia, organizadora del IV Certamen Literario y Artístico para estudiantes de Enseñanza Media...

TERRENOS EN APORTACION

de una importante empresa constructora. Escribir Apartado 16.106 MADRID

CORTES ESPAÑOLAS

Mañana martes, día 12 de noviembre, a las doce de la mañana, se celebrará en la iglesia parroquial de San Jerónimo el Real una misa por el eterno descanso del alma de los procuradores fallecidos de las

CORTES ESPAÑOLAS

- Excmo. Sr. D. José Félix de Lequerica y Urquiza, vicepresidente primero. Excmo. y Rvdmo. Sr. D. Leopoldo Eijo y Garay, obispo de Madrid-Alcalá y presidente de la Comisión de Educación Nacional. Excmo. y Rvdmo. Sr. D. Luciano Pérez Platero, arzobispo de Burgos. Excmo. Sr. D. Valentín Masip Acevedo. Excmo. Sr. D. Salvador Ponte y Conde de la Peña. Excmo. Sr. D. Augusto Thuiller García.

El excelentísimo señor presidente y la Mesa de las Cortes ENCARECEN la asistencia a dicho acto.

ENTREGA DE VIVIENDAS EN MORATALAZ

El doctor García Lahiguera bendijo la plaza de Pablo Garnica



En el barrio de Moratalaz, la señora viuda de Garnica corta la cinta con los colores nacionales, quedando en este momento inaugurada la plaza. En la foto de Europa Press aparecen, además, monseñor García Lahiguera y otras autoridades

Un millar de personas, entre niños y adultos, se congregó ayer en la nueva plaza de Pablo Garnica en Moratalaz, para la solemne bendición e inauguración. Banderas y plantas flanqueaban el amplio recinto, y en una artística tribuna se había instalado el altar para la celebración de la misa...

GUIA DEL LECTOR

- ACTOS PARA HOY A las 13.—En el ambulatorio Hermanos Aznar (Modesto Lafuente, 21); El doctor Arias Vallejillo hablará sobre "Evolución de las hepatopatías difusas". A las 19.30.—Instituto Francés. M. Charles Dodeyán disertará acerca del tema "La imaginación fantástica en el romanticismo europeo". La conferencia tendrá lugar en la sala del Instituto de Ingenieros Civiles, calle del General Gedeón, 38. A las 19.30.—En el Instituto Británico (Almagro, 5); Mr. J.G. Brunton disertará sobre "English Through Folk Songs". A las 19.45.—En el Instituto de Estudios Políticos (Medinaceli, 5); Seminario de Filosofía; Don Salvador Lisarrague, ponente en el tema "El derecho natural desde la ciencia social". A las 20.—En el Instituto Alemán (plaza de Salamanca, 4); El doctor Paul Nonack dará una conferencia sobre el tema "Der deutsche Gegenwartsroman und sein Virhaltis zur Geselleschaftlichen Wirklichkeit". A las 20.—En la Academia Médicocquirúrgica Española (Villanueva, 11); El doctor M. Hidalgo Huerta hablará sobre "El pasado y el presente de la cirugía". A las 20.—En Serrano, 104; Don Tomás Allende pronunciará una conferencia acerca de "Alternativas estructurales de la empresa agraria dentro de una política futura". A las 20.—En el Hospital Central de la Cruz Roja (Reina Victoria); El doctor Pallardo, lección de curso: "Diabetes; formas clínicas". A las 23.—En el Colegio Mayor Jiménez de Cisneros (Ciudad Universitaria); Don Antonio de Miguel hablará sobre "Vísperas del desarrollo económico".

PARA MAÑANA

- A las 12.30 de la mañana.—En el Hospital Provincial; Sesión clínica presidida por el profesor A. de la Fuente Chaos, en la que intervendrán los doctores González Merlo, Barros Malvar, García de la Fuente, Rabano Navas y Del Río Cabanas. A las 19.30.—En la Academia de Medicina; Posesión de la plaza de número del académico don Dimas Fernández Galiano. Le contestará el doctor don Valentín Matilla. A las 19.30.—En el Instituto de Cultura Hispánica (Ciudad Universitaria); Tertulia Hispanoamericana: El poeta Eladio Cabañero leerá una selección de versos de su libro inédito "Marisa Sabá y otros poemas". A las 19.30.—En Marqués de Cubas, número 5; Inauguración de la exposición de José Francisco Aguirre. A las 19.30.—En la Casa Americana (Serrano, 75); Coloquio sobre el arte americano, en el que intervendrá don Enrique Lafuente Ferrari, don Xavier de Sals y el doctor George A. Kubler, catedrático de Arte de la Universidad de Yale. A las 20.—En el Hospital Central de la Cruz Roja; El doctor Pallardo hablará sobre "Fundamentos y directrices del tratamiento. La dietoterapia".

MIÉRCOLES

- A las 19.30.—En el Círculo Medina; Recital de poesía mística por don Servando Carballal.

ABRIGOS de categoría

nuevos tejidos tonos y mezclas de gran actualidad



Cortefiel advertisement details: 'En cheviol de gran actualidad y línea deportiva Dibujos espigas y mezclas, ptas.— 1.250', 'En pelo impermeabilizado, moderno colorido en marrón verdoso, mezclas y grises clásicos 1.350', 'En gamuzo de mucho resultado, lleva cuello cerrado en colores verdoso-real marrón y varios tonos de gris, ptas.— 1.450', 'En pelo picado, manga pegada, en una nueva colección de colores marrón-madera, verdosos y grises, ptas.— 1.550'.

cortefiel

AV. JOSE ANTONIO, 27 y 76 • MONTERA, 7. PARDINAS, 1. ROMANONES, 7. TOLEDO, 52. B. MURILLO, 103

Entrega de premios de la Caja de Ahorros al Magisterio de Castilla la Nueva

Con motivo de la conmemoración del XXXIX Día Universal del Ahorro, y organizado por la Caja de Ahorros y Monte de Piedad de Madrid, se celebró ayer, a las once de la mañana, en el teatro Goya, un solemne acto de homenaje al Magisterio público y profesorado privado de Castilla la Nueva. En primer lugar, el doctor don Andrés Avelino Esteban y Romero, del Instituto Francisco Suárez, de Teología, del Consejo Superior de Investigaciones Científicas, y consejero nacional de la Hermandad de Inspectores de Enseñanza Primaria, pronunció una interesante conferencia sobre el tema "El ahorro y su aportación al bien familiar y social en las enseñanzas de los papas", en la que primeramente explicó el doble motivo del acto, el ahorro y el homenaje al Magisterio, para seguir con la exposición de enseñanzas de los papas, desde León XIII a Juan XXIII, en las que destacan como certeras las citas de los documentos pontificios, los diversos aspectos morales, económicos y sociales que los papas han atribuido al ahorro y terminó con una dedicación a los valores pedagógicos y didácticos del ahorro, tal como desde la edad escolar primaria debe ser cultivado por el Magisterio y con un cálido homenaje a los maestros y a la escuela. El conferenciante fué largamente aplaudido. Seguidamente se hizo entrega de los premios ofrecidos a los directores de grupos escolares, profesores y maestros de las escuelas públicas y colegios privados de Castilla la Nueva que más se habían distinguido en la difusión y desarrollo del ahorro escolar entre sus alumnos en el pasado curso y que este año han importado un total de 117.750 pesetas. Presidieron el acto don Manuel de Bofarull y Romana, vicepresidente del Consejo de la Caja de Ahorros; don Guillermo Escrivano Ucey, director gerente; don Manuel Carballedo Novo, subdirector; don José García Alcaz, secretario general de dicha institución; don Francisco Ruiz de Diego, subdirector de la Confederación de Cajas de Ahorro; don Justo Pintado, inspector central de Enseñanza Primaria; don Alonso Sánchez, jefe de la Sección de Enseñanza del Ayuntamiento de Madrid; doña Carmen Guirado, del Servicio Médico Escolar, y don Francisco Aranzamendi Herranz, jefe de la Sección de Ahorro Escolar de la Caja de Ahorros de Madrid.

Obituary for Doña Felisa Pérez de Rozas Passano: "LA SENORA Doña Felisa Pérez de Rozas Passano Viuda de Cabeza de Vaca FALLECIO EL DIA 9 DE NOVIEMBRE DE 1963 CONFORTADA CON LOS SANTOS SACRAMENTOS a los noventa y dos años de edad R. I. P. Sus hijos, don Pedro (ausente) y don Joaquín; hijos políticos, doña Beatriz Caldeira (ausente) y doña Tina Nieto García; nietos, bisnietos, sobrina y demás familia RUEGAN a sus amistades una oración por su alma. Por deseo expreso de la familia no se comunicó el entierro, ni se reparten esquelas."

Obituary for Don Saturio Fernandez Godin: "EL SENOR DON SATURIO FERNANDEZ GODIN Perito agrario del Estado Jubilado FALLECIO EN MADRID DESPUES DE RECIBIR LOS SANTOS SACRAMENTOS R. I. P. Sus hijos, Saturio y María Dolores; hermanos políticos, sobrinos y demás familia RUEGAN una oración por su alma. La conducción del cadáver se verificará hoy lunes, día 11, a las 13.45 desde la casa mortuoria, Alvarez de Castro, número 24, al cementerio de Nuestra Señora de la Almudena."

Obituary for Doña Carmen Sanchez Medina: "LA SENORA DOÑA CARMEN SANCHEZ MEDINA de cuarenta y tres años de edad Falleció en Madrid el día 10 de noviembre de 1963 HABIENDO RECIBIDO LOS SANTOS SACRAMENTOS R. I. P. Su desconsolado esposo, don Angel Santos Conejo; hijos, Angel, Luis, Fernando y Marta; madre, hermanos, madre política, hermanos políticos y demás familia RUEGAN una oración por su alma. La conducción del cadáver se verificará hoy lunes, día 11, a las once de la mañana, desde la casa mortuoria, avenida de Bruselas, número 76 (parque de las Avenidas), al cementerio de Nuestra Señora de la Almudena."

Obituary for D.ª Fidela Caballero Olabezar: "LA ILUSTRISIMA SENORA D.ª FIDELA CABALLERO OLABEZAR DE GUTIERREZ CELAYA FALLECIO EN MADRID EL 10 DE NOVIEMBRE DE 1963 HABIENDO RECIBIDO LOS SANTOS SACRAMENTOS Y LA BENEDICION DE SU SANTIDAD R. I. P. Su esposo, don Angel Gutiérrez Celaya; hermanos, doña Josefina, don Gerardo, don Angel y don Javier; hermanos políticos, don Ramiro Gutiérrez Celaya, doña María del Carmen Izurrá; doña Rosa Sierra; sobrinos, don Luis (viuda de Caballero) y doña Rosa Sierra; sobrinos, don Ramiro don Angel y doña Blanca Caballero; don José Luis, don Ramiro y don Rafael Gutiérrez Benito; sobrinos políticos y su nieto, viudita Julia Jorge PARTICIPAN a usted tan sensible pérdida y ruegan una oración por su alma. La conducción del cadáver tendrá lugar hoy lunes, día 11, a las cuatro de la tarde, desde el domicilio, Padilla, 69, al cementerio de Nuestra Señora de la Almudena. El funeral será oficiado en la parroquia de Nuestra Señora del Pilar, calle Juan Bravo, número 42, el próximo jueves, día 14, a las once de la mañana."

Advertisement for La delegación económica japonesa: "La delegación económica japonesa llegó ayer a Madrid visitó hoy esta ciudad, acompañada por el embajador de su país en la capital de España, señor Shiro Isudo. Fué recibida por el alcalde de la ciudad en compañía del cual recorrieron el Alcázar, los museos y monumentos artísticos.—C.I.F.R.A."

LA SEMANA INTERNACIONAL

LA DERROTA, EN GRECIA, DE LA UNION NACIONAL

UN SERIO CONTRATIEMPO PARA EL REGIMEN

Ha quedado rota la estabilidad introducida por Caramanlis en sus ocho años de excelente Gobierno

Por Pedro GOMEZ APARICIO

La dura guerra civil, que ensangrentó al país desde 1946 a 1949, y los bárbaros excesos comunistas, fueron galvanizando en Grecia una reacción capaz de imponer un orden en lo que, salvo en los tiempos de la dictadura de Metaxas, venía entregado al caos de la fragmentación de los Partidos. El más antiguo de éstos era el Liberal, fundado en 1911 por Eleuterio Venizelos, a cuya muerte aquel se desgajó, entre otros, en el Liberal auténtico, de Sófoles Venizelos, hijo del anterior, de no muy entusiasta inclinación monárquica, y el Demócrata Socialista, del republicanismo Papandreu. La coincidencia entre ambos personajes, quizá como resabio de la separación, no fue nunca total: ambos formaron en El Cairo un Gobierno en el exilio, pero su rompimiento sobrevino muy pronto; lo que les une ahora en el Centristo es más un impulso de oposición a Caramanlis que una identificación doctrinal.

Por el contrario de los liberales, las fuerzas de derecha propendieron a una unificación que consiguió poner a punto, con la fundación del Partido Popular, el general Tsaldaris, quien, después de cinco años y medio de una Regencia semi-republicana, restableció la Monarquía el 28 de Septiembre de 1946. Desde entonces, esa aglutinación derechaista ha vertebrado propiamente la política griega: primero, con el largo Gobierno del Mariscal Papagos, después—desde 1955—, con la Unión Nacional de Caramanlis, artífice de un pujante Partido que, hasta el revés del pasado domingo, había ganado sucesivamente tres elecciones parlamentarias.

Los ocho años de Gobierno Caramanlis

El exiliado Caramanlis, hombre joven—tiene hoy 56 años, y al morir de Papandreu y de Venizelos—hijo de una familia macedónica de extracción, cuenta entre las más brillantes figuras de la política helena, que tanto abunda en ellas. Es un brillante orador, pero en él son más notables sus cualidades intelectuales: la incorruptibilidad, la integridad, la tenacidad y la eficacia. Al amparo de la estabilidad que instauró en sus ocho años de Gobierno, el país se ha transformado, especialmente en lo económico, en una potencia. La economía ha avanzado por las guerras y por el propio dinamismo siempre mantenido un ambiente de constante y de estímulo para las industrias extranjeras, la moneda ha sido estabilizada, el presupuesto ofrece un superávit con el que se ejecuta una importante parte del programa de inversiones públicas; se encuentra en realización rápida un amplio plan de comunicaciones; la producción de energía eléctrica en el pasado, en doce años, se elevó de 75 millones de kilovatios anuales a más de 3.000; la renta nacional por habitante se ha elevado, en el mismo tiempo, de 400, y ello a una vez por una industrialización progresiva, aunque a un país que antes era puramente agrícola.

Una seria amenaza para el régimen

Como era de esperar, Pipinelis dimitió también, y para celebrar las elecciones, se formó un nuevo Ministerio de técnicos y de funcionarios que, dirigidos por el Presidente del Tribunal Supremo, Mavromichalis, limitarían su función a despachar los asuntos ordinarios. Y, firmemente dentro de la "neutralidad" electoral, el Ministerio Mavromichalis sustituyó a los Gobernadores de todas las provincias por Magistrados y desarmó a la Milicia nacional organizada durante la guerra civil para combatir a las guerrillas comunistas. Aunque las oposiciones hayan acusado a Gobernadores y Milicia de intervención a favor de los candidatos ministeriales en 1961, poco es, seguramente, lo que unos y otros han podido influir sobre los resultados de esas elecciones; mucho, por el contrario, el ambiente explosivo en que esas elecciones se han celebrado; mientras la Unión Nacional ha descendido hasta el 39 por ciento de los votos, la Unión del Centro ha logrado más del 42; el procomunista E. D. A. mantiene prompiamente sus posiciones, y el Partido Progresista, con casi el 4 por ciento, queda en poco apreciable situación.

Las Elecciones, anticipadas en dos años

Desencantadamente, afirmó Caramanlis al conocer la cifras: "Mi carrera política ha terminado, y voy a abandonarla: para lo sucesivo, nada tengo que ofrecer al pueblo griego". No creemos, sin embargo, que tan brillante carrera quede truncada con este contratiempo, pero no pocas cosas van a estar en peligro. Sobre todo, la continuidad. Entre el centrista moderado de Venizelos y el republicano de Papandreu media mayor distancia que entre el venizelismo de hoy y el derechismo de la Unión Nacional. Falto de mayoría el Gobierno constituido por Papandreu y Venizelos, dos soluciones tienen éstos ante sí: o una alianza con la Unión Nacional, o una especie de Frente Popular izquierdista. A esta última se opondrá casi seguramente Papandreu; a la primera, pondrá probablemente Papandreu muy serias objeciones. Quizá se intente, como culminación de esta turbia maniobra, el desgajamiento del sector más centrista del Partido derrotado. Ello sería muy grave: resultaría resquebrajado, merced a unas elecciones extraordinariamente provocadas en el momento menos oportuno, el más sólido puntal de que dispone el régimen, y el más firme baluarte de la Monarquía.

Desencantadamente, afirmó Caramanlis al conocer la cifras: "Mi carrera política ha terminado, y voy a abandonarla: para lo sucesivo, nada tengo que ofrecer al pueblo griego". No creemos, sin embargo, que tan brillante carrera quede truncada con este contratiempo, pero no pocas cosas van a estar en peligro. Sobre todo, la continuidad. Entre el centrista moderado de Venizelos y el republicano de Papandreu media mayor distancia que entre el venizelismo de hoy y el derechismo de la Unión Nacional. Falto de mayoría el Gobierno constituido por Papandreu y Venizelos, dos soluciones tienen éstos ante sí: o una alianza con la Unión Nacional, o una especie de Frente Popular izquierdista. A esta última se opondrá casi seguramente Papandreu; a la primera, pondrá probablemente Papandreu muy serias objeciones. Quizá se intente, como culminación de esta turbia maniobra, el desgajamiento del sector más centrista del Partido derrotado. Ello sería muy grave: resultaría resquebrajado, merced a unas elecciones extraordinariamente provocadas en el momento menos oportuno, el más sólido puntal de que dispone el régimen, y el más firme baluarte de la Monarquía.

Una turbia maniobra del Centristismo

Las circunstancias no eran las más propicias para ese paso comprometedor: primero, por el riesgo de unas elecciones convocadas de plena tensión sentimental y política tras el asesinato de Lambrakis; en segundo lugar, porque podían ponerse en juego ciertas instituciones que, además de estar ya siendo objeto de una intensa campaña de ataques, cuenta dentro del país con muy amplios sectores adversarios, siendo así que lo que Caramanlis es y representa constituye probablemente el más sólido apoyo de esas instituciones. La Unión del Centro, precisamente formada ante las elecciones de 1961 para combatir al Gobierno de la Unión Nacional, dejó de servirle de aquella favorable oportunidad para lanzar a fondo su ofensiva; considerando que el Gobierno de Pipinelis era tan sólo una continuación del de Caramanlis, se negó de modo terminante a participar en unas elecciones presididas por aquél. Y, en una reunión de los Partidos convocada por el Rey Pablo, parece que Papandreu llegó a decir que la permanencia del Partido Radical en el Poder representaba "un atentado al régimen de democracia coronada que estableció la libertad y la igualdad como sus principios fundamentales".

HOMBRES, COSAS Y PAISES

EN EL MONTE NIMBA (LIBERIA) NO HABIA ESPIRITUS, SINO HIERRO

Ocho empresas se han reunido para realizar una gigantesca explotación minera

Durante cientos de años el monte Nimba, en el oeste de Liberia, coronado por espeso penacho de niebla, fue para los nativos un lugar medio embrujado habitado por extraños seres que en realidad nadie había visto, pero a los que la primitiva imaginación de los indígenas daba formas extrañas. Erán tipos sintéticos, medio enanos, con rostro de viejos y los pies vueltos al revés.

Gracias a los trabajos del geólogo escocés Clark se ha descubierto que la montaña, que nada tiene de misteriosa guardada de espíritus, es en realidad un verdadero tesoro: uno de los mayores depósitos de mineral de hierro de alta calidad que existen en el mundo (unos 260 millones de toneladas).

Desde que se comprobó el descubrimiento, 17.000 hombres de 21 nacionalidades diferentes han trabajado en el monte Nimba, y ocho empresas financieras han metido allí 220 millones de dólares para convertir la pida montaña en una abrumosa cuimbre minera, de la que han empezado a descender, hace unos días, toneladas de mineral por modernísimos sistemas mecánicos hasta un puerto de nueva creación, construido todo él por el hombre.

La explotación del monte Nimba es un ejemplo de cooperación internacional. Una compañía norteamericana ha construido el ferrocarril que lleva desde la montaña hasta el puerto de Buchanan, que ella misma ha creado; la Philips, de Holanda, ha instalado el sistema electrónico de control ferroviario; y Krupp, de Alemania, ha aportado el equipo de explotación minera. Gracias a un modernísimo sistema de transmisión, es el que no falta en la ayuda de la televisión, Lamco puede cargar el mineral en un barco a las nueve horas de haber sido extraído. Al pie del monte Nimba ha surgido en estos años una ciudad completamente nueva, cuyos planos han sido elaborados por urbanistas suecos, que es ya la tercera de Liberia por su población.

Como ocurre con frecuencia en ocasiones semejantes, tanta riqueza ha provocado el mismo tiempo perturbaciones. Las frecuentes lluvias de la región redujeron el ritmo de las obras ferroviarias y carreteras. Por otra parte, la tensión de un trabajo extenuador en un medio de alta humedad, provocó frecuentes disputas entre los directores y ejecutivos de la empresa. Los suecos habían prometido al Gobierno liberiano instruir a los nativos para puestos de responsabilidad, incluso de dirección, pero en el complicado período de la construcción de las obras no tuvieron tiempo de hacerlo, y aunque ahora tratan de ganar tiempo, la compañía ha creado cierto resentimiento entre los indígenas.

El director del golpe revolucionario que ha derribado al régimen de Diem ha sido el general Dony Van Minh, ex oficial en el ejército colonial francés, que durante casi toda la guerra mundial obedeció las órdenes del Gobierno de Vichy. Cuando, en 1945, los franceses firmaron el acuerdo que abría las puertas a la invasión japonesa, Van Minh se unió a unas bandas militares que trataron de oponerse a la invasión y a la capitulación. Fue capturado por los japoneses y torturado, y dos meses después entregado a las autoridades francesas, que le retuvieron detenido hasta que intervinieron en su favor un amigo, Nguyen Ngoc Tho, que ha

Como ocurre con frecuencia en ocasiones semejantes, tanta riqueza ha provocado el mismo tiempo perturbaciones. Las frecuentes lluvias de la región redujeron el ritmo de las obras ferroviarias y carreteras. Por otra parte, la tensión de un trabajo extenuador en un medio de alta humedad, provocó frecuentes disputas entre los directores y ejecutivos de la empresa. Los suecos habían prometido al Gobierno liberiano instruir a los nativos para puestos de responsabilidad, incluso de dirección, pero en el complicado período de la construcción de las obras no tuvieron tiempo de hacerlo, y aunque ahora tratan de ganar tiempo, la compañía ha creado cierto resentimiento entre los indígenas.

ASOCIACION DE LA PRENSA

El prestigioso traumatólogo doctor don Antonio Vaquero, especialista del cuadro médico de la Asociación de la Prensa, ha marchado a Barcelona, en donde asistirá especialmente invitado al IV Congreso Hispano-Portugués de Cirugía Ortopédica y Traumatología. En este congreso tomarán parte gran número de especialistas de ambos países y destacadas personalidades de otras naciones extranjeras.

Misa organizada por los polacos

La Legación de Polonia en Madrid y la Asociación de Excombatientes de este país residentes en España organizarán una misa, que se ofició ayer en la capilla del Sagrado Corazón. Asistieron numerosas personalidades de este país que viven actualmente en la capital de España.

Del mayor interés para Madrid

Gran exposición Londres en Galerías

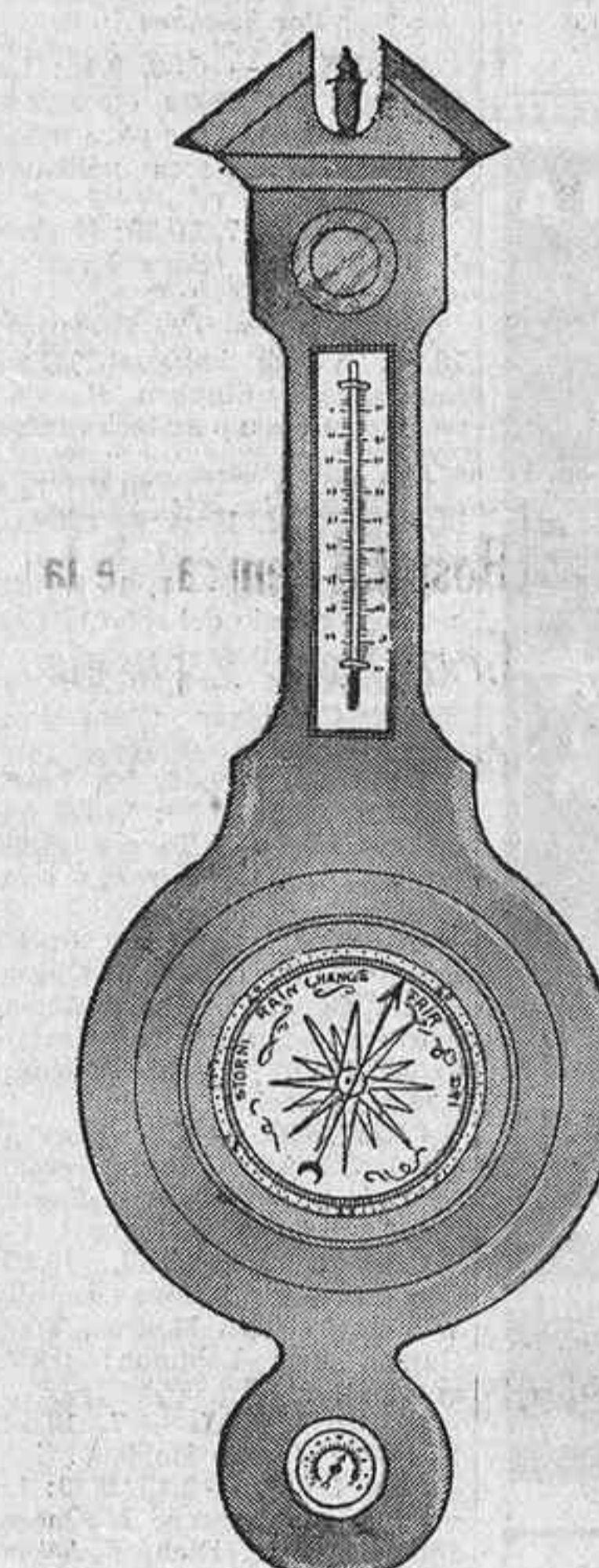

Novedades inglesas de exquisita elegancia en las plantas 7 y 8

Incomparables confecciones que se distinguen por su sobriedad y perfección tradicionales. Tejidos cuya calidad y colorido inmutables les hizo célebres en el mundo entero. Elegantisimos complementos. Las últimas creaciones de perfumería, exquisitamente presentadas. Artículos para niños y el bebé. Artísticos objetos para regalo...

¡El más amplio y sugestivo panorama de la actual moda inglesa!

Galerías de Lista 56 participa también en esta gran exhibición de artículos ingleses

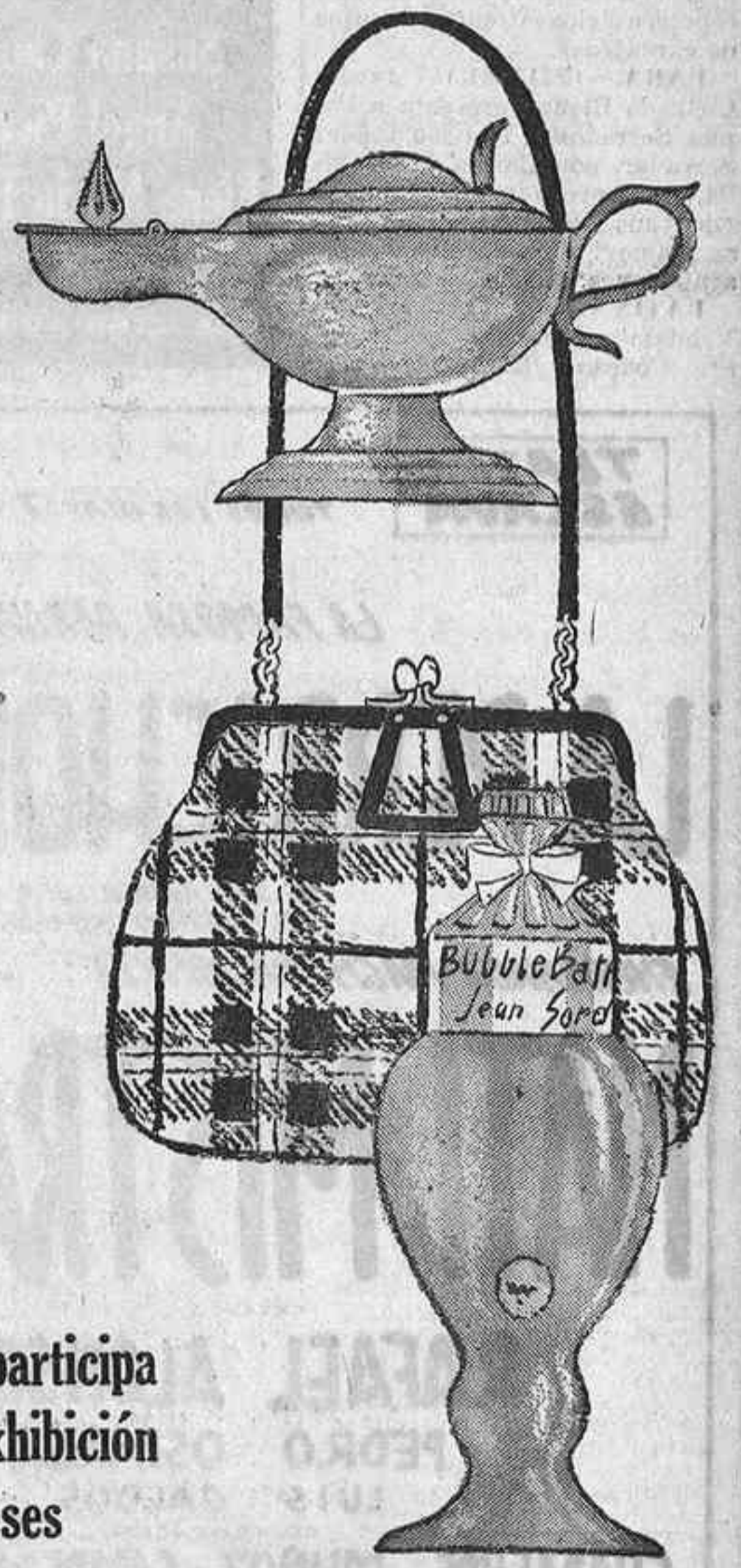

Galerías Preciados

RELACIONES FRANCOGERMANAS

Por DAVILA



—Yo creo que entre nosotros no puede haber ninguna diferencia...

DESOBEDIENTE

Por Alfonso PASO

EN todo el mundo se ha llegado al delirio de la autoridad. Nos hallamos, sin duda, en una época de enorme prestigio de la autoridad por sí misma. Una época donde Fidel Castro, o Ben Bella, o Nasser, o Kennedy son el ejemplo político o al menos el resultado más idóneo. Los pueblos necesitan un hombre fuerte o se sumen en el desconcierto y la confusión. Desde el socialismo castriano o bernbellista hasta los poderes presidenciales kennedianos, pasando por "la république plein d'autorité" de De Gaulle, el mundo entero canta a la autoridad. Las pretendidas aperturas liberales no son sino unos ridículos sarcasmos a los que bien pronto se ve el plumero de la fuerza y el "porque yo lo digo". No pienso que esto esté mal. Probablemente, y en épocas de emergencia, es una solución política. Lo que ocurre es que la autoridad desde arriba contagia a la autoridad desde abajo, y todo esto deviene en una crisis de la libertad individual de la criatura humana.

Por ejemplo, hoy día protestar y hacer valer los derechos individuales es tomado sistemáticamente como una insolencia.

—Pero ¿usted quiere protestar? ¿Cómo se atreve?

—Uno se esfuerza en demostrar que no quiere protestar, sino que se está obligado a protestar en cumplimiento de su deber de ciudadano. No digamos si se nos ocurre enfrentar a cualquier autoridad sus propios textos administrativos y sus propias palabras. Yo no he visto nunca mayor indignación que la que acomete a un jefe de departamento cuando uno le recuerda el artículo tal de tal disposición que precisamente dictó él.

—Según este artículo, yo tengo derecho...

—Ese artículo es una tontería.

—Pero si lo dictó usted...

La autoridad reflexiva y sagaz procede entonces a dictar articulados incoherentes, expansivos.

—Se prohíbe toda clase de combustión.

—Entonces me prohíbe usted digerir. Porque digerir es, en parte, una combustión.

Ante la lectura de un reglamento se queda hoy uno un poco perplejo, porque se prohíbe todo. Pero al tiempo no se prohíbe nada en concreto. La autoridad se reserva el derecho de interpretar el articulado a su conveniencia para, en definitiva, yugular las libertades individuales de la persona. Fidel Castro ha llegado a condenar a un cubano por pesimismo. Las alocuciones de Ben Bella, en esta guerra norteamericana que ha desencadenado el capital judío para que los árabes no se como a Israel, no dejan lugar a dudas. El socialista ha conseguido vestir de soldado hasta a las representaciones parlamentarias del país.

¡En medio de este maremágnum mundial de autoridad uno se siente feliz cuando hace valer los derechos de su yo inextinguible, cuando encara las cuestiones de personal manera, cuando no se intimida. De seguir el mundo como ahora, día llegará que la desobediencia sea un mérito intelectual y que nos sintamos muy contentos cuando los profesores nos avisen de nuestro hijo:

—Es un desobediente.

Porque en el delirio universal de autoridad y poder, ser desobediente empieza a ser una especial manera de estar conforme consigo mismo.

GACETILLAS

RUBINSTEIN. — PALACIO MUSICA. JUEVES 14, 7 tarde. Localidades a la venta. Taquillas cine. RUBINSTEIN. — EXTRAORDINARIO RECITAL A obras Beethoven, Schumann, Prokofieff y Chopin. Palacio Música. 14 noviembre, 7 tarde. Apresúrese a adquirir sus entradas. RUBINSTEIN. — "SONATA", OPUS. 2, NUM. 3, BEE-thoven; "Carnaval", Schumann; "Doce visiones fugitivas" y "Marcha", Prokofieff; "Balada fa menor", "Dos estudios Andante Spianato" y "Gran polonesa", Chopin. Pala-cio Música. Jueves 14, 7 tarde. Localidades desde 75 ptas.

TEATROS

ALCAZAR.—7,15 y 11: Compañía de comedia María Luisa Merlo, Carlos Larrabaga e Ismael Merlo en ¡Vivir es formidable! (de Alfonso Paso). BEATRIZ.—7,15 y 11: Veraneando (de Alfonso Paso); con Guillermo Marín, Mari Carmen Frenches y Amparo Baró. BELLAS ARTES.—(Teléfono 2324437. Edificio Circulo Bellas Artes.) 7 tarde: José María Rodero en Caligula (de Albert Camus; con Susana Mara, Carlos Ballesteros, José Bruguera, Manuel Escalera y compañía titular; director, José Tamayo). Noche, no hay función por descanso de la compañía. CALDERON.—(2391333.) 7, 11: Noche Escobar, Brindis mis canciones. Martes noche; Homenaje de despedida a Manolo Escobar. ¡Sensacional fin de fiesta! CIRCO PRICE-HALL.—(Teléfono 2314607.) Próximo jueves, 10,30, presentación por vez primera en España de Ballets rusos Irina Grjevina. Danzas y cantos de Rusia, Ucrania, Cáucaso y Besarabia. Siete únicas galas. Jueves, viernes y lunes, 10,30 noche; sábado y domingo, 7 tarde y 10,30 noche. ¡Localidades a la venta! CLUB.—(Bajos Palacio de la Música.) El miércoles, estreno de Las separadas (de Alfonso Paso). COMEDIA.—(Cía. titular.) 7 y 11: La bella Dorotea (de Miguel Mihura; con Susana Canales, Angel Picazo, Elena María Tejero y una gran compañía). COMICO.—7, 11: Un 30 de febrero (la comedia más valiente y divertida de Alfonso Paso). Sexto mes de éxito. ESLAVA.—(2311964.) 7 y 10,45: Nati Mistral en la farsa musical La Perrichola (de Luca de Tena y el maestro Moraleda; con Rafael Alonso y Guadalupe Muñoz Sampedro; "ballet" y coreografía de Alberto Portillo; dirección, Luis Escobar). ESPAÑOL.—7 y 10,45: Don Juan Tenorio (de Zorrilla). Don Juan: Carlos Lemos. Doña Inés: Carmen Bernardos. GOYA.—Todos los días, 7 tarde y 11 noche: Gran éxito de Lola Membrives en El río se entró en Sevilla (de don José María Pemán). INFANTA ISABEL.—(2214778. Metro Banco.) 7, 11: Isabel Garcés en el mayor de los éxitos cómicos: Las mujeres los prefieren pachuchos (de Alfonso Paso; ¡apasionadamente divertida!) Más de cien representaciones entre cientos de carcajadas. LARA.—(2211631.) 7 tarde; Conrado Blanco presenta a Pepita Serrador y Narciso Ibáñez Serrador, con Carlos Casaravilla, en Aprobado en inocencia (de Luis Peñafiel). ¡Un éxito de clamor! Más de cien representaciones. Noche, descanso. LATINA.—7, 11: Revista Vendame su marido (con Manolito Codoso). Exitazo cómico.

Dos vedettes: Mily Ponty, Mary Francia. "Ballet" Bataclán. Alarde espectacular de mujeres. MARAVILLAS.—7 y 11: Compañía revistas Zori-Santos presentan a Licia Calderón, Rafael L. Somoza, Mercedes Llofríu en ¡A Alemania me voy! (extraordinaria actuación de Le Ballet de Miss Baron, de la Pe-

TEATRO Club Bajos Palacio de la Música Miércoles, día 13 ESTRENO LAS SEPARADAS de Alfonso Paso por Irene G. Caba Manuel Salguero Ana María Vidal Josefina Jartín Julita Trujillo Josefina Robeda Adolfo Torrado Dirección: R. MUÑOZ LORENTE

COMEDIA ORIGINALIDAD! GRACIA! TERNURA! POESIA! en LA BELLA DOROTEA La mejor comedia de MIGUEL MIHURA con Susana Canales Angel Picazo Elena María Tejero una gran compañía

CARTELERA DE ESPECTACULOS

leula "Can-Can". Recomendable a las personas de buen gusto. Más de quinientas representaciones. MARQUINA.—(Prim, 11. Teléfono 2318467.) Hoy, lunes, 7 tarde: Concierto de piano Giménez Atenelle, interpretando Mozart, Schumann, Ravel, Granados y Albéniz. Localidades en taquilla. MARQUINA.—(Prim, 11. Teléfono 2318467.) 11 noche: Fernando Fernández en El pensamiento (de Andreiev; versión española, Méndez Herrera). Últimos días. MARTIN.—(Revistas Muñoz Roman.) 6,45 y 10,45: ¡Qué cuadro el de Velázquez esquina a Goya! (protagonistas: Mariluz Real, Pepe Bárcenas; colaboración extraordinaria Esperanza Roy, Paquito Cano). REINA VICTORIA.—7, 11: María Fernanda d'Ocón en Las entretenidas (de Miguel Valhura; con Carlos Muñoz, Valeriano Andrés, Antonia Mas). VALLE INCLAN.—(Torre Madrid. 2411389.) 7: Conchita Montes presenta un éxito mundial, Mary, Mary. Jueves, cien representaciones. Hoy, noche no hay función. VALLE INCLAN.—(Torre Madrid. 2411389.) Hoy, 11 noche: María Rosa y Paco de Alba presentan su recital de danzas españolas. ZARZUELA.—(Tel. 2214341. Compañía lírica Tomás Bretón.) 7 y 11: La tabernera del puerto (de Romero y Fernández Show, música del maestro Sorozábal; por Mari Carmen Solves, Alberto Aguilá, Tomás Álvarez, Eduardo Bermúdez, Octavio Álvarez, Manuel Gas y Maruja Boldoba; dirección, Rafael Richart). Butaca de patio, 50 pesetas.

CINES Por sesiones ALBENZ.—6,30, 9,45: La conquista del Oeste (tecnicolor, cinerama). Apto para todos los públicos. Pases película: 6,25, 9,55. AMAYA.—7, 10,30: Noches de Casablanca (Sara Montiel; color). AVENIDA.—(2217571.) 7, 10,15: Venus imperial (Gina Lollobrigida, Stephen Boyd; technicolor, super technirama 70). BARCELONA.—7, 10,45: Las hijas del Cid. Mayores catorce años. BENLILURE.—7, 10,45: El honrado gremio del robo (Peter Sellers). BULEVAR.—7, 10,30: Noches de Casablanca (Sara Montiel; color). CALLAO.—6,30, 10. Pases película, 6,55, 10,20: Vidas borrascosas (Lana Turner, Hope Lange; color). Se ruega puntualidad. CAPITOL.—5,45, 9,30: La gran evasión (Steve McQueen, James Garner, Richard Attenborough; color por technicolor-panavisión). Pases película: 6,10 y 10 noche. CARTAGO.—(2577023.) 7, 10,30: El juego de la verdad (Madeleine Robinson, Samey Frey). COLISEUM.—6,45, 10,15: Con faldas y a lo loco (de Billy Wilder; Marilyn Monroe, Tony Curtis, Jack Lemmon; ¡éxito mundial!). FUENCARRAL.—7, 10,30: El león (William Holden). GRAN VIA.—5,45, 9,30: La gran evasión (Steve McQueen, James Garner, Richard Attenborough; color por technicolor-panavisión). Pases película: 6,10 y 10 noche. IMPERIAL.—7 y 10,45: Complementos y El león (William Holden, Capucine; cinemascop). Mayores catorce años. LOPE DE VEGA.—7, 10,30: Impulso criminal (Orson Welles). MADRID.—7 y 10,30: La cárcel de Cananea. PALACIO DE LA MUSICA. 7, 10,45: Marisol rumbo a Río, Tolerada. PALAFOX.—(Luchana, 15. El mejor cine de Europa.) 7 y 10,30: Carmen Jones (cinemascop, color de luxe). PAZ.—6,30, 10: West Side Story (Natalie Wood, Rita Moreno; superpanavisión, S. E. Todd-Ao). Película: 6,45, 10,15. POMPEYA.—7, 10,30: El último viaje (Robert Stack, Dorothy Malone, Edmond O'Brien) PROYECCIONES.—7, 10,30: Jumbo (Doris Day; color). Apta. REAL CINEMA.—7, 10,30: Los tarantos (Carmen Amaya). REX.—(2471237.) Continua de 11 a 6; numeradas, 7 tarde-10,45 noche; Tínel 28. RIALTO.—7, 10,30: Los jóvenes canibales (Natalie Wood, Robert Wagner; color). RICHMOND.—6,30, 10: Vidas borrascosas. SAN MIGUEL.—7, 10,15: Hotel Internacional (Elizabeth Taylor, Richard Burton). TORRE DE MADRID.—(2471657.) 7, 10,30: Los tarantos (Carmen Amaya). De sesión continua ALCALA.—(2254608.) 4,30:

da América-Cartagena. Teléfono 2566211.) 4,30: El juego de la verdad. MONTECARLO.—4,30: La bella Mimi y La frontera del terror.

100.000 espectadores HAN PRESENCIADO Y APLAUDIDO EN ESPAÑA LA EXTRAORDINARIA OBRA DE ALBERT CAMUS CALIGULA La crítica y el público la proclaman como el espectáculo teatral más importante que se está ofreciendo en Madrid, con la magistral interpretación de JOSE MARIA RODERO TEATRO BELLAS ARTES bajo la dirección de JOSE TAMAYO

TEATRO INFANTA ISABEL UN EXITO EXTRAORDINARIO ISABEL GARCES en LAS MUJERES LOS PREFIEREN PACHUCHOS de ALFONSO PASO MAS DE 100 REPRESENTACIONES Entre -100- carcajadas

CONSULADO (La mejor sala de Madrid) y ROXY (La mejor sala de Madrid) - CARLOS III y ROXY - B SESIONES: 7 y 10,30 Hoy lunes, grandioso ESTRENO UNA COMEDIA PICANTE ORIGINAL, DIVERTIDISIMA... Y COMO FONDO, LA COSTA AZUL CON SU INCOMPARABLE BELLEZA LILLI CARLOS MARTIN PALMER THOMPSON HELD La Virtuosa Cheney Mrs. CHENEY DIRECTOR FRANZ JOSEF WILD ¡UN DERROCHE DE INGENIO Y BUEN HUMOR! PARA MAYORES DE 18 AÑOS

PROGRESO ESCALA EN TOTALMENTE REFORMADO SEGUNDA SEMANA DE EXITO COLOSAL HI-FI BELLEZA, colorido, humor... y un millón de carcajadas por obra y gracia de CASSEN TOTALSCOPE EASTMANCOLOR PARA MAYORES DE 18 AÑOS Montera - Victoria LUNES Narvázquez - Vallehermoso HOY Espronceda - Velázquez FEDRA PARA MAYORES DE 18 AÑOS

MONUMENTAL.—5: Las hijas del Cid. Mayores 14 años. MORASOL.—4,30: Ruta de titanes, Nuevas amistades. MUNOZ SECA.—(2315141.) 10 mañana: El ángel y la fiera y Un rey sin corona. NIZA.—4: Marco Polo, La puerta del diablo (Robert Taylor), Toleradas. ORAA.—4,30: Arsenio Lupin contra Arsenio-Lupin, La frontera del terror. PALACE.—4: El último viaje (Robert Stack, Dorothy Malone, Edmond O'Brien). PANORAMA.—10 mañana: Noches de Casablanca (Sara Montiel; color). PAVON.—4: Ruta de titanes, Nuevas amistades. PENALVER.—4: Nuevas amistades (drama de la juventud actual). PEZ.—4: La mano en la trampa, Rommel, el zorro del desierto. PLEYEL.—10: La cara del terror, Historia de San Michele. POSTAS.—10: El peor delito, Chantaje a un torero (El Cordobés). Tercera semana. PRINCIPE PIO.—3,30: Ruta de titanes, Nuevas amistades. RIVIERA.—(2650755. Marmol, 5; junto estadio Manzanares.) 5: La bella Lola y La frontera del terror (reestreno). ROMA.—(2593863.) 5: La frontera del terror, Arsenio Lupin contra Arsenio Lupin. ROSALES.—4: El último viaje (Robert Stack, Dorothy Malone, Edmond O'Brien). SAINZ DE BARANDA.—4: Ruta de titanes, Nuevas amistades. SALAMANCA.—4,30: Las hijas del Cid. Apta. SAN CARLOS.—4,30: Sábado trágico (color, cinemascop), Noches de Casablanca (Sara Montiel; color). SAN CAYETANO.—4,30: El rostro impenetrable y Jessica. SAN REMO.—5: Arsenio Lupin contra Arsenio Lupin, La frontera del terror. SORRENTO.—4: Hombre pistolas de oro, Noches de Casablanca (Sara Montiel). TEXAS.—(Colonia San Vicente. 2671235.) Continua desde las 5: La viudita naviera y El honrado gremio del robo (Peter Sellers). Primer reestreno. TIVOLI.—5: Mundo de noche (en technirama y technicolor; los más maravillosos espectáculos). UNIVERSAL CINEMA.—Continúa 6,30: El juego de la verdad (Madeleine Robinson, Sami Frey). URQUIJO.—5: Complementos, El juego de la verdad. VOX.—4: Las chicas de la

COMICO 7 TARDE y 11 NOCHE 6.º MES DE EXITO UN 30 DE FEBRERO LA COMEDIA MAS VALIENTE Y DIVERTIDA DE ALFONSO PASO Triunfalmente hacia las 300 representaciones ¡EL MAYOR EXITO COMICO DE ESTE AÑO! ¡NI SON TODAS LAS QUE ESTAN... NI ESTAN TODAS LAS QUE SON! RISA, RISA, RISA

PALACIO DE LA PRENSA y ROXY SALA A SESIONES: 7 y 10,30 TERCERA SEMANA DE EXITO SENSACIONAL UNA APASIONANTE HISTORIA DE AMOR EN LA DESLUMBRANTE ESCENARIO DEL JAPON LAURENCE HARVEY FRANCE MARTHA HARVEY HUYEN HYER UNA MUCHACHA LLAMADA TAMIKO PANAVISION TECHNICOLOR MICHAEL WILDING GARY MERRILL DIRECTOR JOHN STURGES PARA MAYORES DE 18 AÑOS BILBAO - B. ARTES LIDO HOY LUNES ALIDA VALLI en OJOS SIN ROSTRO PARA MAYORES DE 18 AÑOS PRINCESA (SESIONES NUMERADAS) VERGARA ODEON HOY LUNES GEOFFREY HORNE TRES HOMBRES BUENOS PARA MAYORES DE 18 AÑOS

EL AUTENTICO "DON JUAN TENORIO", DE ZORRILLA, TRIUNFA DIARIAMENTE Y ROTUNDAMENTE EN EL ESPAÑOL, INTERPRETADO, PRESENTADO Y DIRIGIDO COMO NUNCA

Las representaciones del maravilloso drama religioso-fantástico de don Juan Zorrilla "DON JUAN TENORIO", que de nuevo triunfa diariamente y rotundamente en el español...

¡RESUMEN DE UN ÉXITO! MAS DE 500 REPRESENTACIONES ¡A Alemania... me voy! de Mannel Baz y Fernando García Morello TRIUNFO EXCEPCIONAL de ZORI-SANTOS...

TEATRO INFANTIL Estreno y éxito de "La villa de los ladrones" El público mejor bendijo ayer domingo al María Guerrero...

ELIZABETH TAYLOR JOSEPH L. MANKOWITZ CLEOPATRA RICHARD BURTON-DEX HARRISON TOOD-AD

Crónicas de Televisión Por VIRIATO

HOY PODRA USTED VER, a las 2.15 y hasta las 3.00. Servicios informativos; 3.30: Para vosotros; 3.40: "María Estuardo" (de Schiller); adaptada, dirigida y realizada por Guerrero Zamora; 4:00: Telediarario; 4:10: "Los defensores"; 11: Amigos del lunes; 12: Telediarario, lectura de programas y Medianoche. Cierre.



GALERIA DE TELEVISION, por Dávila-Jesús Suenos, comentarista político de TVE; Fernando Delgado, María José Alonso y Domingo Almondo, protagonistas y director de la novela seriada "Un marido a precio fijo"; y Adolfo Marsillach, autor de "Fernández, punto y coma"

CRITICA SEMANAL

¡ESO ES LO MALO!...

"La guerra empieza en Cuba" salió muy bien; y eso es lo malo, porque así no hay manera de entender las cosas que pasan en TVE. Lo lógico era que la deliciosa farsa de Víctor Ruiz Iriarte, adaptada y dirigida por Modesto Higuera...

Molly Rodríguez, quienes hicieron unas "gemelas" deliciosas, exactas de intención y picardía ingeniosa, que en nada desmerecieron del quehacer memorable de Gracia Morales y Lolita Gómez, que estrenaron la obra. Jesús Puente, Félix Fernández, Vicente Haro, Manuel Soriano, María Rus, Della Luna, María Alvar...

rez y Mer Casas completaron con su buen arte o entusiasmo, según los casos, el reparto de "La guerra empieza en Cuba", nuevo éxito de Modesto Higuera en TVE; doble éxito, además, porque fue también victoria contra reloj que uno quisiera no ver repetida, porque entraña no pocos riesgos.

El gran género chico

"Veinte duros en la pared", de Jaime de Armidán, para la serie "Confidencias", podría ser, sin desdoro, cualquiera de aquellas grandes cosas de nuestro Género Chico, con mayúsculas. Los tipos y su ambiente; el asunto y su diálogo fueron gozo y recreo constantes. Además, la interpretación de Guillermo Marín, Mari Carmen Prendes y Amparo Baró resultó perfecta y adecuada a los personajes, que parecían extraídos de la galería arcaica, y a mucha honra.

Nada sobró en la bella plectocelia, ni faltó nada. Hasta el trabalenguas fue sabiamente salvado por Mari Carmen Prendes, que "tápalo el lapso de Guillermo Marín con verdadera gracia. Conste que a esto le damos su importancia porque, realmente, que un actor se equivoque importa poco si alguien toma la falta con paciencia desentendida a como Mari Carmen lo hizo, porque así no pasa nada cuando entre buenos actores a nada el juego. Marcos Reyes realizó con mimo y cariño el programa, lleno de gracia, de emoción y de sugerencias de la mejor ley...

TEATRO MARQUINA

Prim. 11. Teléf. 2318467 Hoy lunes, 7 tarde, Concierto de piano GIMENEZ ATENELLE interpretando Mozart - Schumann Ravel - Granados y Albéniz

TEATRO DE LA ZARZUELA COMPANIA LIRICA TOMAS BRETON LA TABERNA DEL PUERTO

de Federico Romero, Guillermo Fernández Shaw, música de Pablo Sorozábal. ¡Éxito arrollador de los formidables cantantes! María del Carmen Solves Soprano ligera Alberto Aguila - Tomás Alvarez Baritonos Eduardo Bermúdez - Octavio Alvarez Tenores Manuel Gas Bajo Maruja Boldoba Eduard Hernández - Rafael Castejón Elvira Piquer - Jaquín de la Vega Dirección: Rafael Richart BUTACA DE PATIO: 50 ptas.

TOLE TOLE DE LA TELE

"Albricias, albricias, pan de Madagascár; o traigo unas noticias que os van a encantar", que exclamaba Don Venerando allá por los tiempos iniciales de "La Codorniz". Y la noticia es ésta: que Ennio Moriconi ha escrito una novela original para TVE, una novela expresamente para ser expresada en TV, y que dicha novela, titulada "El hombre se cambia de traje", irá de lunes a viernes próximo. ¡Casi nada! El hecho de que alguien piense exclusivamente para TV y más si este alguien es alguien como Modesto Higuera tiene ya todos nuestros respetos, admiración y entusiasmo. Adante con "El hombre" ese, que por lo menos es pulcro: se cambia de traje... para TV.

Por cierto que en ésta "Las enfermeras" con alcoholica comprensión, la filmación estaba hecha con auténtico sentido de lo televisivo en lo referente a encuadres, angulaciones y proceso psicológico de los personajes, por lo cual no es cosa de tomarse a broma como las otras "Enfermeras", aquellas del verano. ¡Y ya ha llovido desde entonces! Pero todavía más desde una a otra serie tomando la cosa en el sentido de la bondad. ¡Hay siglos de diferencia...!

¡Buena! Si el "suspense" ese titulado "Un día de lluvia" que lo mismo pudo rotularse diciendo "La carta que te he vendido es mía o Santa Rita, Rita; lo que se compra no se quita" en vez de filmarlo Hitchcock lo hubiera Pérez se arma el zipzap número siete. Bueno está que eso se filme; lo que ya no nos parece bien es que eso se proyecte.

"ROSI Y LOS DEMAS"

"El caso de la monja atrevida" fue un espléndido guión. A nuestro juicio el mejor guión de Pombo Angulo en su ya popular serie "Rosi y los demás", que ha dado a TVE un "tipo" indudable: el de Rosi, que puede incorporarse, sin desdoro, a los creados por Marsillach, creados. Armidán. En "El caso de la monja atrevida" había muchas cosas buenas y bien vistas además. Había intención, poesía, humor, ternura. Y gracia, mucha gracia. Como de bondades, María del Puy logró un triunfo personalísimo en su papel de monja, no ya por aquellas lágrimas auténticas en momento precisos y muy comprometido (la transición era brusca), sino por el acierto con que supo diferenciar el doble papel y el matiz logrado haciéndose "la valiente atemorizada". Junto a María del Puy acertaron en sus interpretaciones los "veteranos" Riquelme y José Calvo y el sobrio y convincente Angel Menéndez. Maite Blasco estuvo un tanto desdibujada, esta vez en beneficio de María del Puy. Era lo correcto. Sinceramente creemos que "Rosi y los demás" es ya serie enjauada de triunfos para el señor Pombo Angulo, quien ha asimilado estupendamente el difícil arte de la pequeña pantalla, desde la que, estamos seguros, dirá cosas. Y si no, al tiempo...

ASI ESTA MEJOR AMIGOS DEL LUNES

"Amigos del lunes" ha cambiado su fisonomía. Ha roto moldes y su viejo y clásica estructura camaleónica ahora se parece, por otros derroteros más acordes con el ritmo propio de televisión. Hemos dicho varias veces que la televisión le va mal ese acontecer insulso "la sala de fiestas" o a la escasez de espectáculo de variedades. Para eso están las "ballets" y los teatros. A televisión le van bien estos programas cuando su dinámica y conformación se desenvuelven por cauces propios del arte de la pequeña pantalla. Quizá importe poco lo que haya ocurrido si lo de amado es de arropar bien (recordemos lo de Renny Otolina); además, el lunes hubo cosas francamente buenas, como la actuación de Saunders y el "ballet" acrobático; cosas vulgares, como lo de los clisés y el ventrícuo; y alguna cursi, como Guardiola, que tiene una voz extraordinaria y un gusto estupendo para cantar, pero a quien la cámara no le va. Y es una lástima...

MANOLITO CODESO

Triunfales actuaciones de las dos PRIMERAS VEDETES La exquisita MILY PONTY La explosiva MARY FRANCIA CON TODA LA GRAN COMPANIA DE REVISTAS COLSADA Todos los días, 7 tarde y 11 noche, el gran éxito cómico VENDAME SU MARIDO UN ESCANDALO DE RISA UN ALARDE ESPECTACULAR DE MUJERES Ballet moderno BATACLAN DANCIERS

TEATRO VALLE INCLAN (Torre de Madrid) CONCHITA MONTES PRESENTA: MARY, MARY ¡UN ÉXITO MUNDIAL! con FERNANDO REY PACO MUÑOZ TERESA DEL RIO GREGORIO ALONSO DIRECCION: ADOLFO MARSILLACH 100 REPRESENTACIONES - JUEVES, DIA 14

"CALIGULA", LA OBRA GENIAL DE CAMUS, QUE TRIUNFO Y TRIUNFA ROTUNDAMENTE EN EL BELLAS ARTES, CELEBRARA PRONTO SUS PRIMERAS 100 REPRESENTACIONES La impresionante obra de Albert Camus "CALIGULA", creación excepcional de JOSE M. RODERO que dirige impecablemente por TAMAYO, director del BELLAS ARTES, camina en pleno triunfo hacia su representación cien. Espectáculo de positiva calidad, grandioso por la obra, pero también por su dirección e interpretación, cada día gusta más. "CALIGULA" se ha impuesto. Es discutido y celebrado vivamente. El personaje es extraordinario y extraordinaria toda la obra. Es la sensación del día. Por todo constituye el espectáculo mayor del día. Con HODERO se distinguen así mismo SUSANA MARA, Carlos Ballesteros, José Bruguera, Manuel Escalera y el resto de la compañía titular. La presentación, además, obra de Burman y Cortezo, es sencillamente magnífica. ¡Nada mejor! Diariamente, a teatro lino, "CALIGULA", de Camus, impecablemente dirigida por Tamayo. Hoy lunes, no hay función de noche por descanso de la compañía.

de una zarzuela zarzuelerista... ¡luego van y le dan el premio Ondas a "La zarzuela"! Si al menos, con estas ondas se fuera bogando, b o g a n d o, b o g a n d o, pues... El martes por la noche, la guapísima Carmelina Alonso parecía que nos daba a entender que lo que leía y que leía eran los programas para el miércoles 6 que era apto para nadie. O que la inapta era ella, porque... tenía dieciséis años, amigos, dieciséis a la vista... Cosas de la moda de punto. Punto. "Fiesta brava" tal y como está en un bocadillo. El pan de arroz y abajo es con Manuel y la chorrizo. Lo que ustedes quieren para ustedes; para mí algo bastante desvaído y al estilo cine que ni le va ni le viene a la TV. El programa así puede pasar... Pasar por una máquina de escribir y salir en pantalla grande. Y eso, así, no será nunca un programa de televisión. ¡Con la de cosas que en torno al toro y al mundo de los toros se podría hacer, Dios mío...! "Estilo" sigue con su estilo flojo, desahogado y sososo.

Crónicas de Televisión

TOLE-TOLE DE LA TELE

Además tiene cada lapso de realización que da miedo. Y bien, ¡más calor, caramba...! ¡Bueno! Ya empezó Marsillach a serie. "Fernández, punto y coma" inició un andanzar en promesa de muchas cosas y buenas cosas personales... Quiero decir cosas con personalidad. Con esa indudable personalidad que el talento de Adolfo Marsillach, de momento ponemos en nuestro juicio un punto y coma. Como lo pone Fernández. Y adelante... "Instantáneas" son comprimidos de buen periodismo televisivo que ponen su acento en la actualidad satisfactoria en su actualidad. De momento ponemos en nuestro juicio un punto y coma. Como lo pone Fernández. Y adelante... "Fiesta brava" tal y como está en un bocadillo. El pan de arroz y abajo es con Manuel y la chorrizo. Lo que ustedes quieren para ustedes; para mí algo bastante desvaído y al estilo cine que ni le va ni le viene a la TV. El programa así puede pasar... Pasar por una máquina de escribir y salir en pantalla grande. Y eso, así, no será nunca un programa de televisión. ¡Con la de cosas que en torno al toro y al mundo de los toros se podría hacer, Dios mío...! "Estilo" sigue con su estilo flojo, desahogado y sososo.

"El día de mañana"

El guión de "El día de mañana", obra de Alfredo Castañeda, que se actúa en un teatro malo. Es más, a nuestro juicio, el tema tenía hondura, emoción, y hasta un esbozo de proceso psicológico digno de ser tomado en cuenta. Pero el señor Castellón se estrelló por culpa de un afán decidido de "verlo" en cine y desarrollarlo como tal. Así resultó excesivamente larga la exposición del asunto—con voz en "off", al modo de los viejos narradores del cine semihabido o "paralelo", como lo llamaban entonces—y poco convincente alguna secuencia, por defecto o de ensayos o de ritmo, no sé. Pero algo le faltó, a mi juicio. Se vio un afán excesivamente precioso, como de cosa muy pensada y rebuscada; no ágil, ni fresca, ni espontánea, como es el ideal en televisión, donde todo debe dar sensación de instantaneidad, de "francamente". "El día de mañana" oía rancio... por el modo de ser tratado y por su deficiente grabación. La interpretación, desdibujada, buena en Carlos Villafraña, quien además tuvo el papel más "agradecido", correcta sólo en Pascual Martín y José Segura. Hubo un par de "gags" buenos—tal la voz que pide silencio desde la habitación inmediata—y una cosa horrible por culpa de fallo en la realización. Al desdusarse para meterse en la cama Carlos Villafraña se ve que lleva puesto ya el pijama. Sin duda es "ponchó" antes de tiempo y...

TEATRO VALLE INCLAN HOY - 11 noche - HOY MARIA ROSA PACO de ALBA Los triunfadores de GRAN PARADA con la colaboración de Manolo Mairena PRESENTAN su recital de danza española HOY - 11 noche - HOY

Crónica económica y financiera

Por Ignacio ALONSO-VILLALOBOS

Consumo - inversión

Por Antonio DE MIGUEL

"El ritmo, el compás y la armonía del proceso económico depende del ritmo, el compás y la armonía en la inversión.—EASTMAN"

El problema que estamos en plena fiebre de planificación económica—se llama la "teoría fuerza" al conjunto de países en vías de desarrollo—es más oportuno que nunca abrir debate sobre la famosa "teoría consumo-inversión", porque parece que una gran parte de las posibilidades de éxito para aquellos planes reside en la justa proporción en el equilibrio exacto entre los dos términos de ese binomio.

La realidad, sólo un examen a fondo y cuidadoso de cada uno de los términos y de sus efectos respectivos en el proceso de la producción y del desarrollo puede ilustrar con fuerza de razón y de lógica social la importancia o pertinencia de aquellos planes. A simple vista, en efecto, los dos colaboran en el mismo sentido acelerador de la producción. La vista o esta visión sería en extremo simple si se aceptara la equiparación sin más ni más entre los dos términos de la ecuación. No hay que esforzarse mucho para concluir si el consumo y la inversión aceleran la producción; también lo hace en el mismo sentido la inversión, refiriéndose, claro está, a las llamadas inversiones productivas que, como más da, entonces, que la aceleración productiva venga en el camino del consumo que venga por el de la inversión?

En su embargo, lo mismo, imaginemos en efecto, por reducción a la unidad, que en una economía productora se consumiera todo lo que se produce, que nada de lo producido fuera definitivamente almacenado, que el consumo de la renta producida fuera ininterrumpido, refiriéndose, claro está, a las llamadas inversiones productivas que, como más da, entonces, que la aceleración productiva venga en el camino del consumo que venga por el de la inversión?

En su embargo, lo mismo, imaginemos en efecto, por reducción a la unidad, que en una economía productora se consumiera todo lo que se produce, que nada de lo producido fuera definitivamente almacenado, que el consumo de la renta producida fuera ininterrumpido, refiriéndose, claro está, a las llamadas inversiones productivas que, como más da, entonces, que la aceleración productiva venga en el camino del consumo que venga por el de la inversión?

Además de pertenecer a la O. C. D. E., España es miembro de otras doce organizaciones internacionales

Todas ellas tienen un carácter económico o social

La idea de la cooperación internacional ha sido una de las dominantes de la posguerra última mundial; existen organismos a escala mundial, a escala continental y a escala regional; unos sirven fines defensivos, otros culturales, otros económicos. Entre estos últimos, que son los más numerosos, los hay que sirven los intereses de un grupo de países; otros que ocupan solamente de un sector de actividad; otros que buscan la unión más o menos estrecha de los miembros de una profesión o de un conjunto de sindicatos en orden a la resolución en común de problemas de interés general de todos ellos. Finalmente, unos de estos organismos mantienen las relaciones a través de los miembros por medio de los gobiernos respectivos y otros las tienen establecidas directamente a base de los sectores cuya coordinación buscan.

En una de sus más recientes publicaciones periódicas, la O. C. D. E., da cuenta de las formas de relación que dicha institución ha procurado ir estableciendo con algunas de estas organizaciones de tipo internacional, y señala en cuáles se halla interesado cada uno de los veinte países miembros de la misma.

La relación abarca veintidós organizaciones internacionales, de las cuales diecisiete son de carácter gubernamental y otras seis de carácter no gubernamental.

Hemos considerado interesante para el lector dar cuenta de la situación de miembro o no miembro de España con relación a cada una de las veintidós organizaciones.

ORGANIZACIONES GUBERNAMENTALES EUROPEAS

De las diecisiete organizaciones internacionales de carácter gubernamental, seis son de ámbito europeo: Mercado Común, Euratom, Comunidad Europea de la Energía Atómica, C. E. C. A. o Comunidad Europea del Carbón y el Acero, A. E. L. E. o Asociación Europea de Libre Comercio, C. E. C. o Consejo de Europa, C. E. M. T. o Conferencia Europea de Ministros de Transportes.

España solamente pertenece hasta ahora a la última de ellas, o sea a la C. E. M. T. o Conferencia Europea de Ministros de Transportes, cuyo fin esencial consiste en la mejora de la utilización de los transportes interiores europeos, tanto los de tierra como los de carretera y navales.

ORGANIZACIONES GUBERNAMENTALES NO EUROPEAS

Otras ocho organizaciones sobrepasan la escala europea y están relacionadas con las Naciones Unidas: La Organización Internacional del Trabajo (O. I. T.), la Organización de las Naciones Unidas para la Alimentación y la Agricultura (F. A. O.), el Banco Internacional para la Reconstrucción y el Desarrollo (B. I. R. D.), el Fondo Monetario Internacional (F. M. I.), la Agencia Internacional de la Energía Atómica (A. I. E. A.), el Alto Comisariado de las Naciones Unidas para Refugiados (Unhcr), Comisión Económica para Europa (C. E. E.), Acuerdo General sobre

EUROPA COME NUESTROS FRUTOS

Millones de kilogramos de gran variedad de productos agrícolas llevan el nombre español

No cesa Europa de adquirir, para su alimentación y gozo, frutas y frutos procedentes de las distintas regiones españolas. Y es curioso saber, por los avances estadísticos que nos ofrece el Sindicato Nacional de Frutos, el movimiento que desde las tierras españolas de labor se orienta hacia las restantes provincias para su consumo interior, con independencia de las partidas, siempre importantes, que se destinan a cubrir la demanda permanente que de las mismas se hace en los más variados mercados extranjeros. Europa es así, por tanto, buena compradora de nuestras frutas y frutos, vendidos en numerosos países del Viejo Continente aunque de forma muy retardada, al menos de ellos como Inglaterra, Alemania, Francia, Suiza y los países escandinavos, para sólo citar éstos.

Un producto hay entre los varios que luego citaremos que, entre los procedentes del campo, se lleva la palma en cantidad de exportación, pero advirtiendo que sólo en los que se citan. Pues otros frutos agrícolas, asimismo, se exportan en cantidades crecidiemas, tales como las naranjas, para sólo citar éstas. Pues ese producto nos viene de nuestras islas Canarias, y parece excusado señalar que se trata de los plátanos—haste de monos lo llaman algunos festivamente, pero tan sabroso y grato, que pocas personas serán las que no lo apetezcan para sus postres— Ese primer lugar de venta y exportación se señala para lo que va de año en la bonita cifra de 242.933.672 kilogramos, de cuya cantidad, casi el 70 por 100 fué adquirido y consumido en las diversas provincias de la Península. El resto de la producción obtenida hasta el pasado mes de octubre fué exportado a numerosos países europeos, entre los cuales destacan Dinamarca, que adquirió dieciséis millones de kilogramos, y algo más de doce millones cada una, Inglaterra y Alemania.

El segundo de los productos hortícolas, a pesar de imputarse la capacidad de arrancar lágrimas de cuanto con él andan, es la cebolla. Y siguiendo la misma línea jocosa, forzoso será afirmar, por su plena exactitud, que muchos son los países que lloran por culpa de los hortelanos españoles. Ahí es nada que éstos arranquen lágrimas a tantas y tantas gentes diversas, aunque más preferentemente las británicas y alemanas, por ser los clientes más fuertes, de esos 64.780.035 kilogramos de cebolla, indispensable, según parece, para el bien adrezo de las mejores comidas.

Según por su importancia en la cifra de su producción, venta y exportación otro fruto de gran popularidad veraniega: el melón. No podemos subrayar en este instante

EXTEBANK Informa

Que según cifras facilitadas por la Dirección General de Promoción del Turismo, el número de turistas entrados en España en los ocho primeros meses del presente año fué de 7.841.846, que frente a 6.400.249 en el mismo periodo del año anterior representa un aumento del 22,5 por 100. La cifra alcanzada en el periodo enero-agosto de 1963 es superior al número total de turistas entrados en todo el año 1961, que fué de 7.455.262.

Por nacionalidades es de destacar en estos primeros ocho meses del año en curso la entrada de 3.336.482 franceses, 1.098.717 británicos y 633.918 alemanes.

A continuación, Norteamérica (378.940), Portugal (363.225), Bélgica y Holanda (375.166), Italia (194.785) y Suiza (130.970).

(Aprobado por el Banco de España con el número 5.056/18).

Banco Hipotecario de España

PAGO DE SEMESTRES RECTIFICACION

En el anuncio publicado el día 28 de octubre pasado figuró por error el día 29 de noviembre como fecha tope para el pago de dichos semestres, cuando en realidad es el día 20 de noviembre.

Lo que queda rectificado a todos los efectos.

El campo es también, como se comprueba, fuente viva de riqueza en su doble aspecto de atender al consumo interior y de hacerse pagar en monedas foráneas el deseo de adquirirlos, gustarlos y ser alimentado por ellos. Obdulio GÓMEZ

NACIONAL DE LOS FERROCARRILES ESPAÑOLES

ANUNCIO DE SUBASTA

El jueves 21 del actual, a las diez, en el Almacén de Subastas de dicho organismo, sito en la calle de Madrid número 10 Imperial y ante el autor interventor del Estado, se verificará en pública subasta la venta de 88 lotes de mercancías varias, entre las que figuran tejidos, paños, confecciones, mercaderías, comestibles, vinos y licores, muebles, vajillas y espartería, maquinaria, ferretería, materiales de construcción, bidones, sacos vacíos, etc.

Las vistas para el público tendrán lugar los días 18, 19 y 20, en la calle de Nueva a trece.

BANCO URQUIJO MADRID

Capital desembolsado y reservas: 1.351 millones de pesetas

Emisión de 750 MILLONES de pesetas en BONOS DE CAJA en títulos serie A, de 1.000 pesetas nominales; serie B, de 25.000 pesetas, y serie C, de 50.000 pesetas

A LA PAR Y LIBRES DE GASTOS

INTERES LIQUIDO: 4,75 por 100 anual

Pagadero, por cupones semestrales, el 18 de mayo y 18 de noviembre de cada año

AMORTIZACION: Total al quinto año

EXENCIONES FISCALES.—Los bonos de caja que emite el Banco Urquijo están exentos de:

Impuesto de timbre. Impuesto de emisión y negociación de valores mobiliarios. Impuesto sobre las rentas del capital. Impuesto de derechos reales. Impuesto de derechos reales sobre transmisión de bienes "mortis causa", en condiciones análogas a las cédulas para inversiones. Contribución general sobre la renta por incrementos de patrimonios no justificados.

OTRAS VENTAJAS.—Estos bonos serán admitidos como inversión de las reservas de las compañías.

Se cotizarán en las Bolsas de Madrid, Barcelona y Bilbao, y es seguro que gozarán de una gran movilidad.

La suscripción se efectuará el 18 DE NOVIEMBRE en la central, sucursales y agencias de los siguientes Bancos:

Banco Urquijo Banco Hispano Americano
Banco de Aragón Banco Herrero

OTROS ORGANISMOS INTERGUBERNAMENTALES

Aparte de los anteriormente señalados, existen otros tres organismos que son también de carácter intergubernamental: el Comité Intergubernamental para las Migraciones Europeas (C. I. M. E.), el Consejo de Cooperación Aduanera (C. C. A.), y el Banco de Reglamentaciones Internacionales (B. R. I.). España pertenece a todos ellos. Los fines primordiales de cada uno de ellos son los siguientes:

El C. I. M. E. o Comité Intergubernamental para las Migraciones Europeas, tiene por función la de facilitar y promover la emigración de las poblaciones de los países subdesarrollados de Europa, encaminadas hacia los países en los que existen posibilidades de acoplamiento. Cuenta con 30 países miembros y su sede se halla en Ginebra.

El C. C. A. o Consejo de Cooperación Aduanera, estudia todos los problemas relativos a la cooperación aduanera, con especial dedicación a aquellos que tienen carácter técnico. Pertenecen a él 31 países y su sede se halla en Bruselas.

El B. R. I. o Banco de Reglamentaciones Internacionales, tiene su sede en Estrasburgo. Sólo los Bancos centrales (Bancos emisores de cada país, como por ejemplo el Banco de España) pueden ser miembros de dicha institución. Actualmente pertenecen a ella 24 Bancos de dicho carácter. Su finalidad es la de ayudar a los bancos miembros a la cooperación entre los mismos; les ofrece de facilidades suplementarias para operaciones internacionales y actúa como mandatario de los mismos en determinados asuntos de carácter financiero internacional.

ORGANIZACIONES DE CARÁCTER NO GUBERNAMENTAL

Otras seis de las organizaciones e instituciones internacionales que comprende la relación no tienen el carácter intergubernamental que caracteriza a las anteriores: la Comisión Sindical (T. U. A. C.), el Comité Consultivo Económico e Industrial (C. I. A. C.), Cámara de Comercio Internacional (C. C. I.), Unión Internacional del Artesano y de las Empresas Pequeñas y Medianas (U. I. A. P. M. E.), Conferencia Europea de la Agricultura (C. E. A.) y Federación Internacional de Productores Agrícolas (F. I. P. A.).

España pertenece a todas ellas.

la solución a sus problemas está en BUROTEL

Que pone a su disposición, todos sus servicios de oficina completos y modernísimos

El servicio íntegro BUROTEL es ÚNICO EN ESPAÑA

En Peligros, 8 le ofrecemos Escritorios Individuales con sillón giratorio y servicio completo que incluye: teléfono urbano y con despacho a los servicios de Recepción, Telefonista, Mecanografía, Dietista, Boleto, uso de Sales de Viaje y de Espera, Biblioteca Comercial, Aparato de Cuentas, Servicio de Recados y uso de máquinas de escribir sobre nuestras tarjetas para otros servicios.

Todo esto completo por solamente 100 pesetas diarias ó 1.975 pesetas mensuales.

Además les ofrecemos estos servicios sueltos, entre otros: COPIAS, CARTAS e informes mecanografiados en general, editados a máquina en Castellano e idiomas Extranjeros, CARTAS INDIVIDUALES expedidas con nuestros májulos especiales de mecanografía), pronombres CIRCULARES que en nada se diferencian de originales, con direcciones, fechas, y si es preciso, otras notificaciones individuales en cada carta. PUBLICIDAD DIRECTA en España y en todos los países del mundo.

Uso de DICTAFONO con transcripción en Castellano, Inglés, Francés o Alemán. MULTICOPIAS, incluso con lippes de imprenta. IMPRESO, comerciales, catálogos, gacetillas de cartas, etc. y también en colores sobre MAQUINAS OFFSET. FOTOCOPIAS • TRADUCCIONES, incluso técnicas, en Castellano, Inglés, Francés o Alemán.

Servicio de RECADOS y DE DELEGACION en Castellano, Inglés, Francés o Alemán. PLASTIFICACIONES • DESTRUCCION DE DOCUMENTOS • ADDRESSOGRAPH • CONTABILIDADES • ADMINISTRACIONES • SERVICIOS DE SERIAS, COMERCIAL, FISCAL, FINANCIERA Y JURIDICA • SERVICIOS DE EXPORTEL.

Todos los servicios con PERFECCION ABSOLUTA: los trabajos les entregaremos mes a mes, dentro de las 24 horas siguientes a su encargo.

ESTOS PRECIOS SON SUCEPTIBLES DE VARIACION

hay muchos más servicios consúltelos

BUROTEL

Peligros, 8 Telfs. 232.35.03-07-06. MADRID-14
Acreditado 14.857 • Cables BUROBASA

REX **3** **4**

SEMANA DE ÉXITO!

Metrol-Goldwyn-Mayer

VEINTIOCHO BERLINESSES HUYEN DE LA ZONA ORIENTAL POR UN TUNEL EXCAVADO BAJO EL "MURO DE LA VERGÜENZA"!!

TUNEL 28

Director: **ROBERT SODMAK**

Para mayores 14 años

EL RELATO ALUCINANTE DE UNA HUIDA HISTORICA!!

DON MURRAY

CHRISTINE KAUFMANN

AQUEL 2 DE NOVIEMBRE DE 1904... LA MUERTE DEL CREADOR DE "DON JUAN TENORIO"

La prensa dice cuenta del fallecimiento, cerca de la puerta del hospital de Sevilla, del que había sido célebre y afamado actor don Pedro Delgado, que de las eternas del esplendor, la riqueza y la gloria había caído a los abismos de la miseria, como demostraba su triste y desgraciado fin la noche dedicada por la tradición y la costumbre a la representación de "Don Juan Tenorio".

Precisamente había sido él quien dio nueva vida al drama, sacándole del olvido y creando el eterno tipo de Don Juan, tal y como Zorrilla había esbozado.

Tenía el actor, al morir de aquella manera, ochenta años, "funes-ta edad de amarros desengaños", que hubiera dicho Espronceda, amigo también de aquel don Pedro Delgado comediante, que había sido el último de los actores románticos. ¡Qué trágico final el suyo! Y, sobre todo, ¡qué romántico!

Un periódico de Madrid recordó la historia de aquel hombre genial que había arrastrado por los pueblos más humildes de Andalucía los andrajos de su pasada grandeza. Por el periódico supieron muchos, que lo desconocían, que aquel don Pedro, malhumorado casi siempre, había nacido en La Carolina (Jaén) en 1824 y en el seno de una familia más que acomodada. Venido a Madrid a estudiar una carrera, dejó los libros para dedicarse al teatro. Quería ser cómico. Ingresó en una gran compañía de aquellos tiempos. No tardó en distinguirse ni en ser considerado como un actor excelente. Ya no se acordaba de sus estudios ni de sus libros. ¿Para qué si él había hallado el camino de sus sueños y lo seguía? Enterado el padre de la desobediencia del hijo, quiso alejarlo de lo que consideraba prudentemente que era el camino de su perdición. Pero antes quiso ver con sus propios ojos adónde había conducido la locura a aquel muchacho desobediente y desahogado. Y vino a Madrid. Y le vio trabajar. Y tan admirado quedó, que en vez de reprenderlo, como se esperaba, le alentó a continuar su carrera escénica. No precisaba más el joven para entregarse de lleno en cuerpo y alma a su vida artística. Y así, pasando el tiempo, con su marcha inexorable e incansable. Murió el padre del futuro gran actor. En posesión éste de una más que regular fortuna, formó una compañía. de la que era empresario y director. Tenía en su corazón el veneno de Don Juan. Había visto la obra representada por el ilustre Carlos Latorre y lamentaba el olvido que pesaba sobre "Don Juan Tenorio", sustituido en los carteles por "Don Juan de Marana" de Alejandro Dumas. Traducida esta obra por don Antonio García Gutiérrez, que era el patriarca de nuestras letras dramáticas, borró hasta el recuerdo de "El convidado de piedra" tan admirada y elogiada por la crítica desde Moratín a Zorrilla. Y lo mismo que con "El convidado de piedra" había ocurrido con "Don Juan Tenorio".

Pero el gran don Pedro no se resignaba a que "Don Juan" su "Don Juan", fuera ya casi desconocido. El acto del cementerio era su obsesión. Coincidió con los más eminentes críticos alemanes en que era de lo mejor que tenía nuestro teatro.

Tomó el primer coliseo madrileño y lo repuso. Obtuvo un triunfo excepcional y merecido. ¡Aquí era el "Don Juan" que llevaba todo el público dentro de su corazón! La representación, con caracteres de estreno, se dio el día 2 de noviembre, fatídica fecha en la vida y en la historia de aquel incomparable actor. Y a partir de entonces se hizo en todos los teatros de España. Al poco tiempo de la estrena de la obra fue don Pedro, siempre don Pedro Delgado a ver al mejor de nuestros poetas Y el más fecundo. Y el más español de todos, ya que se inspiraba para sus obras en nuestra historia, en nuestros romances y en nuestras leyendas. Recordaron cosas de sus primeros y mejores años. Y dijo Zorrilla: "No sabes lo que me alegro tu presencia, tu vida, tu saberlo, eres el causante de todas mis amarguras. Al resucitar "Don Juan" nuestro "Don Juan" has enriquecido y sigues enriqueciendo al que me compró el drama por cuatro mil docientos reales. Menos de lo que produce en una noche. ¡Maldita obra y maldita venta! ¿Y tú? ¿Cómo vives? ¿De qué vives?"

Del teatro, y especialmente de tu repertorio. Lo pide el público y lo quiero yo. Tu "Zapatero y el rey" tu "Traidor, inconfeso y mártir" y, sobre todo, tu "Don Juan Tenorio" son mis dramas predilectos.

APERTURA DEL CURSO Y ENTREGA DE TITULOS DE HONOR EN LA ESCUELA DE PERIODISMO

LA ASOCIACION DE LA PRENSA AGASAJA A UN GRUPO DE PERIODISTAS IBEROAMERICANOS

El ministro de Información y Turismo presidió el pasado lunes la solemne inauguración del curso académico 1963-64 de la Escuela Oficial de Periodismo.

Asistieron al acto el subsecretario de Información, don Pío Cabanillas; los directores generales de Prensa, señor Jiménez Quiles; de Información, señor Robles Piquer; de Empresas y Actividades Turísticas, señor Herrera, y el director de la Escuela, los profesores y alumnos.

El secretario del centro, don Manuel Vázquez-Prada, dió lectura a la memoria del curso anterior, y a continuación el profesor señor Bujeda pronunció la primera lección sobre el tema "El periodismo como sociología".

Terminada la disertación por el profesor Bujeda, el ministro, señor Fraga Iribarne, procedió a la entrega de los títulos de periodistas de honor a don Pedro Gómez Aparicio, don Fernando Martín Sánchez Juliá y don Gerardo Contreras. El correspondiente a don Enrique Argués lo recogió don Tomás Borrás. Don Manuel Graña —a quien también se había otorgado este título— falleció hace pocas semanas.

El ministro pronunció unas palabras para felicitar al director y claustro de profesores por la labor realizada, y después de hacer una breve biografía de los periodistas de honor a los que se había entregado los títulos, se refirió a la ayuda que como ministro estaba dispuesto a seguir otorgando al periodismo español y a la Escuela. Hizo el resumen de los más importantes acontecimientos desarrollados durante el curso anterior en materia de periodismo, tales como la autorización de cinco nuevos diarios y 430 publicaciones periódicas y los avances hacia la institucionalización de la profesión como la constitución del Consejo Nacional de Prensa. A continuación, el señor Fraga Iribarne declaró inaugurado el curso 1963-64.

PERIODISTAS IBEROAMERICANOS EN LA ASOCIACION DE LA PRENSA

En la Asociación de la Prensa se celebró una recepción en honor de varios periodistas iberoamericanos que se encuentran en Madrid. Son los señores Raúl Diniz Netto, de la revista "O Globo", de Porto Alegre; Eduardo Carrión, director de la revista "Suceso", de Guayaquil; Jorge Noya, jefe de información del diario "La Nación", de La Paz, y un grupo de redactores del diario "La Prensa", de Lima; don Carlos Paz, subdirector de Información; señorita Elsa Arana Freire, directora del suplemento "Siete del Perú y del Mundo", y don Juan Rodó Ezgo, jefe de relaciones públicas del mismo diario.

Concurrieron al acto, con los miembros de la Junta directiva de la Asociación, el delegado nacional de Prensa del Movimiento, don José María del Moral; el encargado de Negocios de Ecuador, señor MacLean; el director de la Casa del Brasil, señor Costa Pinto, y representantes del ministerio de Información, del Instituto de Cultura Hispánica, del Club Internacional de Prensa y de la Asociación de Corresponsales Iberoamericanos, además de otros muchos periodistas madrileños.

El presidente de la Asociación de la Prensa, don Pedro Gómez Aparicio, que hizo el ofrecimiento, subrayó los vínculos que unen a España con los países hispanoamericanos y saludó a los ilustres visitantes en nombre de los periodistas madrileños.

Dió las gracias en representación de todos, el señor Diniz Netto, quien puso de relieve la fraterna acogida que se les había dispensado por parte de la prensa española. Después hizo entrega al señor Gómez Aparicio de un banderín y la insignia de la Casa de la Prensa de Río Grande del Sur.

Los periodistas iberoamericanos fueron obsequiados con una copa de vino español, servida por Perico Chicote.

RECEPCION EN LA AGENCIA EUROPA PRESS

Con motivo de la inauguración de las nuevas instalaciones de la agencia de prensa Europa Press,

Nuevo director de "El Alcázar"



Don José Luis Cebrán acaba de asumir la dirección de nuestro querido colega "El Alcázar" y llega a este puesto en plena juventud. Anteriormente fué director de "Diario Regional", de Valladolid, y de "Actualidad Española", periódicos ambos al frente de los cuales el señor Cebrán realizó una brillante labor. A sus relevantes cualidades profesionales, don José Luis Cebrán suma singulares condiciones humanas de caballerosidad y discreción, que, unidas a su cultura, representan el mejor augurio ante el nuevo cometido que ahora se le ha encomendado.

Pasará por todos...

12345678910...

hasta llegar al 103

Bobadilla

103

pruebe y compare

Se compran terrenos en zonas de próximo porvenir. Mínimo de 10.000 metros

Pago al contado

Dirigir ofertas detalladas a "TERRENOS". Apartado de Correos número 415. MADRID

SI CARECE VD. DE CALEFACCION O LA QUE TIENE ES INSUFICIENTE

RADIADOR ELECTRICO GARZA

DE ACERO ESTAMPADO • CALENTAMIENTO POR WASSEROL • LIMPIO • COMODO • SEGURO • TRASLADABLE (RUE D'AS) • ECONOMICO

DE MULTIPLES APLICACIONES: • CALENTADOR PARA SU ROPA Y LA DE SUS NIÑOS • MESA SUPLEMENTARIA PARA DIVERSOS USOS

CON EL RADIADOR ELECTRICO Garza PUEDE ACERCARSE AL CALOR

DE VENTA EN LOS MEJORES ESTABLECIMIENTOS ELECTRODOMESTICOS DE ESPAÑA

DISTRIBUIDOR EXCLUSIVO CONFORT, S. A.

PASEO DE LAS DELICIAS, 91 • TELEF. 227 73 18 • MADRID

POMPEYA - PALACE - GAYARRE - VOZ - ROSALES

HOY LUNES, ESTRENO

Un espectáculo alucinante, que mantiene al espectador en el filo de su butaca

EL ULTIMO VIAJE

MINUTOS DEL MAS INTENSO SUSPENSE EN LA HISTORIA DEL CINE

ROBERT STACK • DOROTHY MALONE • GEORGE SANDERS • EDMOND O'BRIEN • WOODY STRUDE

DIRECTOR: ANDREW L. STONE

AUTORIZADA PARA MAYORES DE DIECISEIS AÑOS

Micheleta Club

NIGHT-CLUB

Tel. 248 50 55

TARDE Y NOCHE

¡¡Presenta!!

MUNDIALMENTE FAMOSOS

DELTA RYTHM BOYS

BARANTON SISTERS

QUIQUE ROCA - CLAUDIA y su conjunto

RAFAEL CARDONA

CON SU GRAN ORQUESTA

MARUCHI TAYLOR... y las más bellas MODELOS

ES UN "SHOW" MICHELETA

PUNTOS DE VISTA

FASES DE ADAPTACION

Ningún género de oposición cabe descubrir en el orden del 26 de octubre...

ANALISIS DEL TURISMO

Ya está liquidada la estación veraniega con su apéndice otoñal; lo que no quiere decir que el turismo ha terminado...

Terminaron con éxito las elecciones municipales

(Viene de primera página) COMIENZO DEL ESCRUTINIO Alrededor de las seis de la tarde comenzaron a llegar a la Junta Municipal del Censo...

ELEGIDOS POR EL TERCIO SINDICAL

A las doce de la mañana de ayer, en el salón de sesiones de la Casa de la Villa...

ALGUNOS DATOS PERSONALES Don Manuel del Moral Merodio, del Sindicato Textil...

CONCEJALES POR TERCIO FAMILIAR

A primeras horas de la madrugada, la Junta Municipal del Censo de Madrid ha facilitado a HOJA DEL LUNES el resultado definitivo de los distritos...

CONCEJALES POR EL TERCIO DE CORPORACIONES

A las cinco de la tarde, y también en el salón de actos del Ayuntamiento, se celebró la votación para designar a los seis concejales...

ELECCIONES EN LA DIPUTACION PROVINCIAL

La Junta Provincial del Censo, que presidía el presidente de la Audiencia Territorial, señor Soler...

EN PROVINCIAS FUERON ELEGIDOS LOS CONCEJALES DEL TERCIO SINDICAL

TANTO LAS VOTACIONES COMO LOS ESCRUTINIOS SE DESARROLLARON CON NORMALIDAD ABSOLUTA

(Resumen de noticias facilitadas por la agencia Cifra.) VITORIA (Alava).—Han resultado elegidos por el tercio sindical...

CENTRIFUGAS CROLLS duplication vida y belleza. Los jerseys no encogen. Van equipados con el sistema de suspensión técnicamente mejor conseguido de Europa...

PRONTO bajo cero... TODO A PUNTO para que usted decida y acierte. ABRIGOS para muchachos. En pelo impermeabilizado... 900 ptas. En cheviot "Harris"... 1.330 ptas. En mohair impermeabilizado... 1.425 ptas. GRANDS SURTIDOS. El Corte Inglés. MUCHACHOS Planta sexta.

EL SEÑOR DON JOSE LUIS SEGURA CORROCHANO Doctor en Medicina Falleció en Madrid el día 10 de noviembre de 1963...

SEGUNDO ANIVERSARIO Rogad a Dios en caridad por el alma DEL EXCELENTISIMO E ILUSTRISIMO SEÑOR DON LUIS RODRIGUEZ LOPEZ NEYRA DE GORGOT...

HALLARA EL PISO DESEADO O APARTAMENTO ... en la AMPLIACION DEL BARRIO DE LA CONCEPCION. Apartamentos: entrada 29.000 ptas y 19.000 aplazadas...

Teléfono de HOJA DEL LUNES: 222 64 50

Conferencia en Los Amigos de la Unesco

En el Club de Amigos de la Unesco inauguró el director general de Enseñanza Primaria, don Joaquín Tena Artigas, una serie de conferencias, seguidas de coloquios. El tema de su disertación fue la campaña de alfabetización. El presidente del Club, doctor don Primitivo de la Quintana, presentó al orador, resaltando su personalidad. El señor Tena Artigas, con gran documentación, expuso las ideas y realizaciones que en el mundo se está abordando el problema urgente de la alfabetización masiva, que se propone actuar sobre 500 millones de analfabetos adultos, con la aspiración de reducir en diez años, por lo menos, en dos terceras partes esa cantidad de iletrados.

Analizó el informe que ha presentado la Unesco sobre esta actividad a las Naciones Unidas, y se ocupó de las últimas resoluciones, formación del personal docente adecuado, creación de centros de alfabetización, sus técnicas, los complementos culturales, la relación de todo ello con los planes de desarrollo, los porcentajes de renta nacional aplicables a estas inversiones, etc.

Después de la interesante conferencia, don Tena Artigas se desarrolló un animado coloquio, en el que participaron varios miembros del Club. La próxima intervención en este ciclo estará a cargo de don Juvenal de Vega, que expondrá las principales características de la lucha contra el analfabetismo que actualmente se realiza en España.

CONFERENCIAS SOBRE LOS NIÑOS AFECTADOS DE PARÁLISIS CEREBRAL

La Asociación de Padres de Niños Afectados de Parálisis Cerebral celebrará un ciclo de conferencias los días 14 y 15, a las siete de la tarde, y el día 17, a las once de la mañana, todo ello dentro del presente mes de noviembre, en el salón de actos de la Escuela Industrial Superior de Ingenieros Industriales de Madrid, sita en la calle José Gutiérrez Abascal, número 2 (Nuevos Ministerios), sobre "La parálisis cerebral", con la intervención de los doctores don Juan Bosch Martín, don Juan Bosch Vicente, doctora Gregory, doctor don Bernardo Esteban Mújica, doctor don Eduardo Castañón y doctor don Luis Esteban Mújica, disertando sobre los temas "Importancia de relación familiar", "Centros especializados", "Reeducación motora", "Cirugía", "Aparatos ortopédicos", "Organización de asociaciones de padres de niños afectados en Estados Unidos" y "Solución al problema social de enfermedades mentales".

CONFERENCIA DEL DOCTOR RIQUELME EN ESCRITORES MEDICOS

Se ha reunido la Asociación de Escritores Médicos, bajo la presidencia del profesor Izquierdo, acompañado de los doctores Alvarez-Sierra y Rico Avelló. Pronunció una interesante conferencia el médico alicantino y conocido publicista don José Riquelme Soler, sobre el tema "Perfil biológico de Goya", en el que estudió metódicamente al pintor, "Centros de personalidad—dijo—no ha quedado suficientemente clara. Discutió el criterio seguido por Blanco Soler de que era un temperamento esquizofrénico con fases de paranoia y atribuido a cierta enfermedad insidiosa. El doctor Riquelme sostuvo que en realidad debió ser un reconcentrado con fases depresivas y un cierto complejo de inferioridad agravado por la sordera. No obstante lo mucho que se ha hablado y se ha escrito sobre Goya, consiguió señalar algunas ideas originales. Le contestó el doctor don Manuel Izquierdo, que habló con gran erudición y serenidad de juicio de la personalidad de Goya y de la medicina de su tiempo.

En la conferencia figuraban la doctora Guirado, la poetisa Carmen de la Torre y los doctores Luque, Pulido, Pereira, Conde Gargallo, García Ayuso, Castillo de Lucas, Zimel, Sanz Benedit, Carro, Maná, López Alvarez-Sierra, Martínez Fornés,

La plaza Mayor de Valladolid precisa una reparación urgente

Después del apasionante tema remolachero, la ciudad vuelve los ojos a los problemas municipales

VALLADOLID, 10. (De nuestro corresponsal).—Después de pasado el problema remolachero, tan apasionante, y mientras continúa la lucha por la venta de la patata, la población ha vuelto los ojos a sus temas peculiares: la transformación de la ciudad, que día a día toma un carácter distinto, entrando de lleno en el plan de desarrollo, con quien va o se siente vinculada al menos.

El primer problema ciudadano es de tráfico, y no hay por qué referirse al duelo permanente entablado entre el peatón y el "dauhin-ton", sino porque se siente la urgencia de nuevos aparcamientos, de muchísimos más, que están haciendo falta en todos los barrios, exactamente igual al número de taxis, que no se encuentran con la facilidad de antaño. ¿Soluciones? Aquí sobran, afortunadamente, todavía; pero acucian en lugares céntricos y ha surgido uno espléndido: la propia plaza Mayor, que en cuanto dentro en vigor la realización de los proyectos para la ciudad residencial de la Huerta del Rey—maravilla de las maravillas, dicen—volverá a ser centro geográfico de Valladolid.

Hace meses se habló aquí de la reforma de dicha plaza del Mercado, que ya en tiempos del buen Fernando III, "que en paz descanse", rozaba a los gran predicación entre las gentes por su bullicio y algarazara a la hora de las operaciones mercantiles. La plaza Mayor es famosa y trazada por Francisco de Salamanca en el siglo XVI, después del horrible furoz que en 1561 asoló la ciudad, y es casi "tabula rasa". Cuando se habla de reformar la plaza, de la eliminación de unos árboles casi horrendos—unas tristes acacias—en derredor de la estatua del conde Ansuréz, un caballero importante que pasa por fundador de la ciudad, la gente se targa la cara. Y la verdad es que está haciendo falta una reforma seria, profunda, que borre de una vez la actual estampa, que sólo sirve para rememorar tiempos de desidia o de indolencia, y facilite el tránsito.

Los que tratan de que la plaza Mayor adquiera otra imagen a tono con las necesidades, son de opinión que el remedio a la Puerta del Sol vendría bien aquí, con unas fuentes ornamentales, achicando totalmente la plaza, y desaparición de bancos y árboles y estableciendo en cambio, pasos subterráneos para el público, que no se sienten seguros en la actualidad. Mas el proyecto que está ganando más partidarios cada día se refiere a la resolución del problema de aparcamiento, y la plaza Mayor sería pintinada, pero no con la zona vacía que quedase después de la limpieza enumerada, sino con un auténtico parque automovilista, también subterráneo, con dos accesos: uno por la plaza del Pontile hasta la de Martí y Monsó, y otro, en rampa, por el viejo Corriño, que tiene una zona perdida ahora para el tráfico. ¿Que ahora, entre la gente entrada en edad, no es simpática la idea? Tampoco lo era la reforma de los inmuebles que circuyen y forman dicha plaza, y ahora lo que sienten los vallisoletanos es que un Ayuntamiento tomase el acuerdo de conservar el estilo austriaco—desde principios de siglo

POR VEZ PRIMERA EN ESPAÑA, LOS BALLETS RUSOS DE IRINA GRJEBINA

DANZAS Y CANTOS DE RUSIA, UCRANIA, CAUCASO Y BESARABIA

En siete únicas galas, sobre la luminosa pista de PRICE-HALL

Un gran espectáculo, platórico de arte y de novedad, de abigarrado colorido y de sabor popular, es el que ahora, de la mano de los grandes directores Manuel Feijoo y Arturo Castilla, llega por vez primera a España. Se trata de los famosos "ballets" rusos de Irina Grjebina, primera figura del teatro Wolchok, de Moscú. Los clamorosos éxitos de este sensacional conjunto, compuesto de cuarenta solistas danzantes, extienden ya su fama por todo el continente europeo. París, donde en materia de espectáculos pocas cosas pueden ofrecer ya una novedad, se rindió a la evidencia de este asombroso menaje del folklore ruso. Alemania cantó sus excelencias. Encendieron la pasión en los fríos países escandinavos.

Bélgica y Bruselas hicieron patente su entusiasmo, e Italia prodigó a Irina Grjebina los más acendrados adjetivos encomiásticos. Israel, Portugal y Africa del Norte han vibrado también con la emoción exponente de estos "ballets" excepcionales.

Y es el caso que Price-Hall de Madrid, primer coloso de Europa en su género, luminosa bandeja de presentación de los más grandes espectáculos internacionales, va a recoger ahora el paso por España de Irina Grjebina y su fabuloso elenco. Su repertorio en magistrales coreografías recoge la más genuina expresión de las danzas y cantos rusos, ucranianos, caucásicos y de Besarabia, transportando

al espectador en un mágico torbellino de luminosas policromías, al costumbrismo exótico del viejo pueblo ruso, de sus llanuras "mensas" y sus poblados rústicos. Sus bellas danzarinas y sus aguerridos danzantes exhiben una fogosidad y una alegría, un brio robusto y descomulgado que seduce y encanta en grado superlativo.

Price-Hall ofrecerá al público madrileño las primicias en España de este singular espectáculo en siete únicas galas, que darán comienzo el próximo día 14, con lo que rubricará con broche de oro la temporada de gran "music-hall". Después Price-Hall cerrará unos días para dar paso a la gran temporada de circo internacional.



Los famosos "ballets" de IRINA GRJEBINA, que el próximo jueves, en función de noche, se presentarán en la elevada y luminosa pista de PRICE-HALL



MORATALAZ

LA CIUDAD COMPLETA CREADA POR URBIS DENTRO DE MADRID DONDE EXISTEN YA 10.000 VIVIENDAS CONSTRUIDAS Y HABITADAS

Gran riqueza urbanística en jardines, alumbrado, parques infantiles, avenidas y calles.

Pisos con calefacción central, cocina y calentador de gas, cuarto de baño y aseo de servicio; y otros, además con ascensor de subida y bajada y muebles metálicos de cocina.

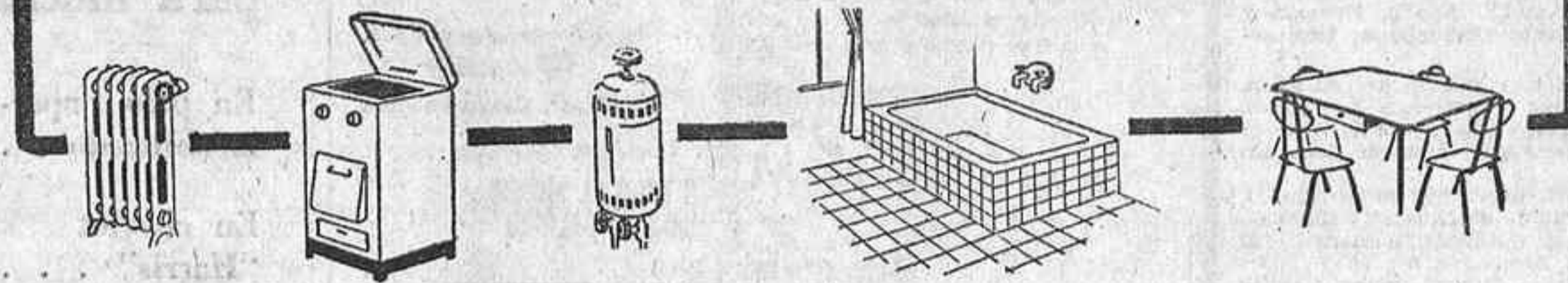

Para comprobarlo le invitamos a visitar la EXPOSICION PERMANENTE DE LA VIVIENDA abierta todos los días (excepto lunes) de 9,30 a 2 y de 4,30 a 9. Festivos: de 11 a 2 y de 5 a 9.

información y contratación INMOBILIARIA

Urbis S.A.

Avda. de Menéndez Pelayo, 71 - Telf. 251 01 00 Laborables de 9,30 a 2 y de 5 a 8, Festivos: de 11 a 2 y de 4,30 a 6,30.

Y en la Exposición Permanente de la Vivienda. Autobuses: 20, 30 y 8; trolebús 106.

ahora ES MAS BARATO y mucho más elegante encender CON GAS que con sistemas anticuados...

sin un fallo
en 6 colores
garantía ilimitada
carga VERDE recuperable
16' - pesetas

JUTSON-8

EL ENCENDEDOR A GAS POR 74'50 PTS.

Cine

ALAFOX

EL MEJOR LOCAL DE EUROPA CON LOS MAXIMOS ADELANTOS DEL CINE MODERNO

2ª SEMANA DE EXITO UN ALUCINANTE ESPECTACULO QUE NUNCA OLVIDARA

HARRY BELAFONTE • DOROTHY DANDRIDGE

ARMEN JONES

PEARL BAILEY
OLGA JAMES
JOE ADAMS

UN FILM DE OTTO PREMINGER
MUSICA DE BIZET CINEMASCOPE

COLOR DE LUX

EN PROVINCIAS FUERON ELEGIDOS LOS CONCEJALES DEL TERCIO SINDICAL

(Viene de la página 9)

Seguro, y don Manuel Blanco Guerra, de la Hermandad de Labradores.

OVIEDO.—Don José Luis Arrieta Cuesta, don Angel Cabrero Fernández y don Dionisio Sariego Méndez.

VALENCIA.—Don Emiliano Galindo López, industrial, y don Virgilio Polo Dueñas, contable.

SANTA CRUZ DE TENERIFE.—Don Joaquín Guerrero González, don Juan Pedro Rodríguez Campos, don Nicolás Álvarez García y don Ernesto de la Rosa Hernández.

SEGOVIA.—Don Antonio Serrano Hernández y don Jesús Cirio Minguet.

SEVILLA.—Don Manuel Sánchez de la Peña, don Antonio Romero Cardona y don Juan Sánchez Gómez.

SORIA.—Don José Benito Hernández, técnico de Banca y Bolsa, y don Pablo López Velasco, técnico de Actividades Diversas.

TARRAGONA.—Don Pedro Jornet Grau y don Juan Virgili Bosch.

TOLEDO.—Don José María San Román Menor, don Doroteo Aparicio Ortega y don Manuel Guerrero Cruz.

VALENCIA.—Don Rafael Roca Coll, del Sindicato de la Construcción; don José Gil Ferrón, empleado de banca; don Enrique Amblat Corvera, presidente del Sindicato del Espectáculo, y don José Grima Martínez, del Sindicato de Industrias Químicas.

VALLADOLID.—Don José Luis de la Calle Tapia, presidente del Sindicato de Pesca; don Deogracias González Medina, empleado, y don Eduardo de la Peña, empleado.

VIZCAYA.—Don José Luis Melero Simón, técnico de Banca; don José Manuel Bayo Belles, del Sindicato del Espectáculo, y don Daniel Fernández Cela, del Sindicato de Hostelería.

ZAMORA.—Don Pedro Ramos Urrutia, corredor de comercio, y don Pablo Vázquez Álvarez, agricultor.

ZARAGOZA.—Don Alfredo Collado Vicent, del Sindicato Provincial de Ganadería; don José María Barinaga Gracián, productor, y don Jaime José Balet Herrero, presidente del Sindicato Textil.

sustituya su caldera por un calostato



Calor más racional, más sano, más limpio...

NO TIENE EL PELIGRO DEL COMBUSTIBLE. ES LIMPIO COMO SOLO PUEDE SER LA ELECTRICIDAD

CINCO AÑOS DE GARANTIA Consulte a su instalador

calostato

SUSTITUYE A LAS CALDERAS DE CALEFACCION

DELEGACION DE VENTAS PARA TODA ESPAÑA
 San Vicente, 86 - Teléfonos 267 18 61 - 267 58 20 - 231 74 55
MADRID-8

Súbditos egipcios expulsados de Marruecos

El jefe del Estado Mayor de la R. A. U. prolonga su estancia en Argel

RABAT, 10.—Ciento setenta y cuatro egipcios, miembros de las familias de los maestros expulsados por el Gobierno marroquí, han salido de Marruecos esta mañana con destino a El Cairo a bordo de aviones especiales.—EFE.

EL MARISCAL AMER APLAZA SU SALIDA DE ARGEL.

ARGEL, 10.—El mariscal Ali Amer, jefe del Estado Mayor de la R. A. U., que debía haber salido a El Cairo, no partirá hasta el 12 de noviembre, según anuncia la agencia A. P. S.

La agencia no indica el motivo del aplazamiento del viaje del mariscal.—EFE.

DELEGACIONES A LA CONFERENCIA DE ADDIS ABEBA.

RABAT, 10.—La delegación marroquí que se trasladará a Addis Abeba para asistir a la conferencia de ministros de Asuntos Exteriores de la Organización para la Unidad Africana, estará presidida por Ahmed Baiafrej, según se

Ultima hora taurina

Dos orejas a El Viti y una a Pedrés en Lima

LIMA, 10.—Sexta y última corrida de la feria del Cristo de los Milagros. Un toro de rejones de Las Salinas y seis de Chuquibambilla.

El rejoneador Fermín Bohórquez se lució en rejones y banderillas y fué ovacionado.

Pedro Martínez (Pedrés) hizo una buena faena a su primero, al que cortó una oreja; en el otro estuvo muy voluntarioso y escuchó muchos aplausos.

Miguel Mateo (Miguellín), en el primero estuvo breve y fué ovacionado en el segundo.

Santiago Martín (El Viti) realizó una gran faena a su primero, con corte de una oreja, y volvió a entusiasmar al público en su segundo, al que cortó otra oreja.

EL NOVILLERO JUAN CALLEJA, COGIDO SIN CONSECUENCIAS EN CAJAS.

CAJAS, 10.—Novillero de la ganadería asteca de Peñuelas.

El venezolano Carlos Martínez bronca en el primero y pitos en el segundo.

El español Juan Calleja resultó cogido al iniciar la faena a su primero, pasando a la enfermería. Acabó con el bicho Martínez de dos pinchazos y estoceada. Calleja, que sufrió sólo una conmoción, salió de nuevo al redondeo, y en su segundo fué ovacionado y dió la vuelta al ruedo.

El mejicano Luis Reyes, vuelta y silencio.

carmen álvaro publicidad

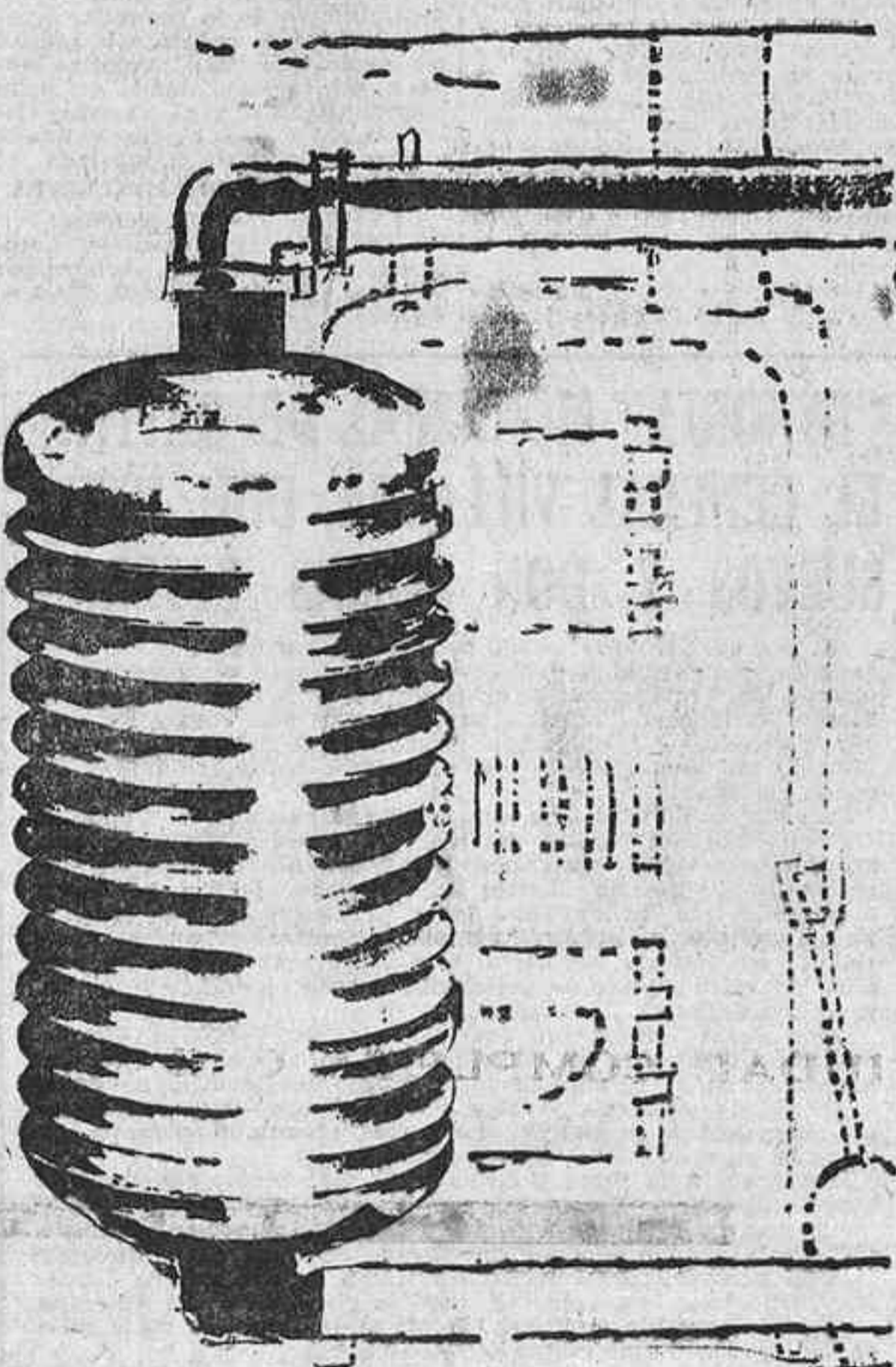

No necesita obra alguna.
 Es barato, es bonito y no tiene complicaciones.
 Funciona accionando un interruptor y rápidamente sus radiadores alcanzarán y mantendrán automáticamente la temperatura ambiente que usted tenga señalada.
 No necesita chimenea.

Los países extranjeros deben a EE. UU. 15.600 millones de dólares

WASHINGTON, 10.—El departamento de Comercio ha revelado que el total que adeudan los países extranjeros a los Estados Unidos se eleva a 15.600 millones de dólares al cierre del año fiscal, que terminó el pasado 30 de junio.

LIGERA MEJORIA

BOLETIN METEOROLOGICO.—Durante la pasada noche se registraron chubascos moderados en Galicia, cuenca del Duero, y débiles en general en el Centro, Cataluña, Levante y Andalucía. Por el día continuaron los chubascos, con mejoría en general del tiempo en las demás regiones. Solamente se registraron precipitaciones aisladas en parte de Andalucía, Centro, Levante y Baleares.

TEMPERATURAS EXTREMAS.—Máxima de 25 grados en Valencia. Mínima de 4 grados en León y Avila. Madrid: máxima de 15,6 grados a las 13,15 horas y mínima de 10 grados a las 9 horas.

PEONOSTICO.—La depresión del Atlántico, que últimamente actuó sobre nuestra Península — particularmente en Madrid con la lluvia del sábado —, se mueve alejándose hacia Irlanda; por lo tanto, su influjo en nuestra atmósfera se debilita, el tiempo mejorará ostensiblemente y los barómetros subirán. Sin embargo, en toda la zona del Océano comprendida entre las costas de los Estados Unidos y las suroccidentales de Europa la presión es baja y sigue otro mínimo importante a la distancia de unas dos mil millas al oeste de Portugal. Este mínimo se dirige hacia España, y es de esperar que el tiempo con que se anuncia el comienzo de la semana: bueno y confortable, aunque ventoso y de fuerte mar en Galicia, no será firme, y puede alterarse por nuevos nubados y precipitaciones, pasados dos o tres días.

CHRISTMAS

17.000 MODELOS!
 10.000.000 de ejemplares en existencia. Desde una peseta cada uno, con sobre Servimos a provincias.

JHERR VELAZQUEZ 124 MADRID-6

¡¡NAVES VENTA!!

Una de 2.000 m², céntrica, con apartadero, zona pesada, muy barata. Otra 850 m², diáfana, grandes entradas, con oficinas, toda industria, cerca Bravo Murillo. Otra 4.000 m². Ordenanza 19



Representante Zona Centro: DON JOAQUIN PASCUAL
 Andrés Borrego, 6, 2.º Tel. 232 15 83
MADRID-12

Moradillo

FABRICA DE GABARDINAS Y CONFECCION DE LUJO



- Por
- muy
- exigente
- que
- sea
- tenemos
- su
- gabardina

ACABADO SCOTCHGARD

rechaza la lluvia y las manchas

CADENA DE ESTABLECIMIENTOS

Moradillo

MADRID
 Hortaleza, 19 — C. Peñalver, 5 — Alcalá, 231

VALLADOLID **SALAMANCA** **BURGOS**
 Gamazo, 4 Generalísimo, 40 Plaza Vega, 31

ARANDA DE DUERO **LEON**
 Arias Miranda, 17 Ordoño II, 30

PARTIDO DE NERVIOS, MENOS PARA EL HOMBRE DEL MARCADOR

En San Mamés, dos Atlético imbatidos

ESCASA TECNICA Y FRACASO DE AMBAS DELANTERAS

ADELARDO CUAJO UNA ACTUACION FORMIDABLE

BILBAO, 10.—Sin goles se terminó el partido de los dos Atlético, el bilbaíno y el madrileño...

Atlético de Madrid: Madinabeytia, Rivilla, Jayo, Calleja, Amador, Glaria, Polo, Adelardo, Ribes, Trallero, Betia.

El orden ni concierto, en que el Atlético de Madrid no pone en práctica un cerrado sistema defensivo...

RESTAURANTE BOITE Carretera de La Coruña kilómetro 0,200



LA MAS BELLA CANTANTE CHINA PRIMERA VEZ EN EUROPA

ALEJANDRO VEGA y MALENI LORETO BALLET DE LOLITA TORRES

¿QUIEN estuvo como nunca?

El sábado, en el estadio Bernabéu RIBADA E IGLESIAS

fueron los más destacados hombres del bando pontevedrés y sobre el terreno. Al mismo colaboraron en el gol gallego y pusieron en apuros en más de una ocasión a la defensa bilbaína...

EL MEJOR GOL LA MEJOR JUGADA

La jugada la inició Vallejo, con pase a José Jorge, quien cede a Ribada. El centro de este jugador le remata en las redes a la media vuelta...

LO MEJOR DEL EQUIPO VISITANTE LO MEJOR DEL EQUIPO LOCAL

El primer cuarto de hora del Madrid prometía mucho, pero sólo se quedó en promesa. Tal vez los jugadores blancos se reservaran para el duro partido del próximo miércoles...

FUNDADOR DOMEQ ESTÁ... como nunca! Advertisement for DOMEQ beer.

MADRIDISTAS, CON LA PEÑA GOL A MURCIA En los autopulmáns de lujo "SAMAR" se presenciaron el partido de Liga REAL MURCIA-REAL MADRID...

MADRIDISTAS, A MURCIA VIAJES ESPAÑA MUNDIAL G. A. T. 37.—Calle San Leonardo (edificio España). Teléfonos 247 97 33 y 247 95 33. MADRID-15

Auto Escuela COBO METODO DISTINTO UNICO! PATENTE ALEMANA! UN EXAMEN — UN EXITO — UN CARNET DE CONDUCIR...

El Betis se afianza en el primer puesto con su empate de Sarriá

Laborioso triunfo del Barcelona ante un Levante que luchó hasta casi nivelar el resultado

VALENCIA, 10.—Alineaciones: LEVANTE: Rodri; Victorero, Alustiza, Calpe; Vidal, Castello; Sáez, Juliá, Domínguez, Currucalé, Papiña.

El empate a cuatro al resolver un barullo ante la puerta de Pesudo. Seis minutos antes del final, y con el Barcelona al ataque, se consiguió el tanto del triunfo.

VALLADOLID: Justo; Ealo, Finí, Pinto; Ramírez, Sánchez; Fuentes, Martínez, Morollón, Rodilla, Aramend.

“MINORIA” MUNICIPAL DEPORTIVA: EL GENERAL VILLALBA, DON JESUS SUEVOS Y DON TOMAS ESTERAS

El domingo anterior quedó proclamado concejal por el tercio de cabezas de familia don Jesús Suevos, que representará al distrito de Universidad, y ayer, y por el mismo concepto, lo fueron don Ricardo Villalba, por Ventas, y don Tomás Esteras, por Valdecasas...

EL ELICHE, FIRME MURCIA: Campillo; Tatóno, Marquitos, Dauder, Lax, Martínez, Miguel, Aznar, Marsal, Merodio, Szuja.

El Elche hizo el primer tanto. Cuando faltaban pocos minutos para el descanso, al ir a despejar Cardoso y Reija un córner, ambos fallaron y el balón entró en la puerta.

DECLARACIONES DEL GENERAL VILLALBA PARA "HOJA DEL LUNES"

El éxito de la votación alcanzada en el distrito de Ventas por el general Villalba no puede ser más rotundo. De veintiseiete mil votantes ha obtenido veintinueve mil sufragios, lo que revela un porcentaje que sobrepasa el setenta y siete por ciento.

EL BOLETO SOÑADO JORNADA 8 PATRONATO DE APUESTAS MUTUAS

Table with columns for Division, Team, and Score for Jornada 8, Patronato de Apuestas Mutuas.

CERTINA la mejor colección de esta gran marca y otras de renombre en JOYERIA Y RELOJERIA ARTISTICA CARRERA DE SAN JERONIMO 4

Demasiado fácil ayer, según la difícil facilidad de los quinielistas —no cronistas—, que se las sabían todas. En la primera sesión de escrutinio, 34 "catorce", 1.106 "treces" y 12.062 "dores". Nada menos. Ha aumentado la recaudación otra vez y ahora cabe pensar que en total se pagarán esta semana unos 100 millones de pesetas...

La crisis del Atlético SE IMPONE LA SERENIDAD

Sigue en pie y en el mismo estado el pleito interno del Atlético madrileño, cuya Directiva viene celebrando desde hace días reuniones de carácter realmente constituyente una sola y que, pese a tener lugar a puerta cerrada y con rigorosísimo mutismo por parte de sus miembros, parecen realizar una discusión colectiva que tendrá más bien carácter de momento, con objeto de dejar expedito el camino a los sucesores.

BALANCE DOMINICAL ... "manque" gane...

Si. Que viva "manque" gane, porque al paso que va habrá que echarse un galgo... si es que llega. Todos están conformes en que mañana se ganen tantos y que la marcan muy pocos. Pero ahí está.

CINZANO VERMOUTH BITTER Soda BOTTLED BY THE BREWERY

ASEGURESE CONTRA LOS ACCIDENTES POR FALTA DE ALUMBRADO FER LAMPARAS RECORD

OPINE, PERO ANTES "VEA" BIEN LAS JUGADAS CON cristales "segurizados" COTTET, los cristales que no se rompen...

RUGBY Vencieron Casasola y Canoe

Jornada completa en la Ciudad Univeritaria. Primeramente, el Canoe venció mercedemente a Arquitectura, equipo joven, pero inocente, que no supo sacar partido de su condición física frente a la cada vez mayor "experiencia" de sus oponentes.

Doña Teresa de Castro

Ha fallecido cristianamente en Madrid doña Teresa de Castro Gutiérrez, madre de don Pablo Gómez de Castro, delegado de Prensa del Club Hércules Juvénil. El funeral tendrá lugar mañana martes, día 12, a las diez de la mañana, en la parroquia de San Salvador y San Nicolás (plaza de Antón Martín).

JOYERIA Y RELOJERIA ARTISTICA

COTTET Una de las más antiguas de Madrid. Proveedor de las compañías ferroviarias y otras

EN BUSCA DE LA COPA DE EUROPA

EL MADRID LLEGO A BUCAREST

Puskas despidió en Barajas a sus compañeros

OPTIMISTAS, PERO SIN EXCESO DE CONFIANZA

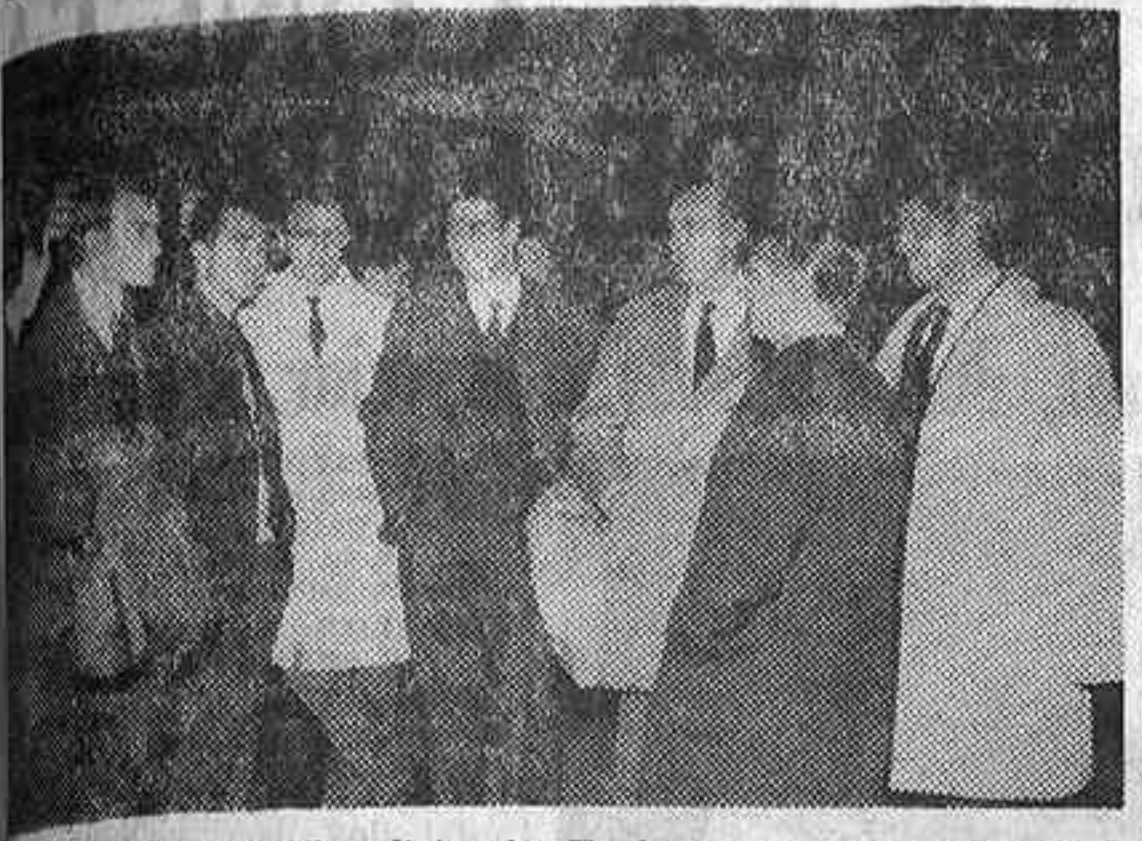

Puskas, el "cicerone" a distancia. En las nuevas instalaciones de Barajas, sección de tránsito internacional, el que se queda atendió a una pregunta de los que se iban, que en el corro de la foto...

que el Real se encuentra en perfecta forma y que, por tanto, espera poder pasar a la siguiente fase del torneo europeo. He aquí las alineaciones probables de ambos equipos: Real Madrid. — Araquistáin; Isidro, Santamaría, Casado; Müller, Zoco; Amancio, Félix Ruiz, Di Stéfano, Evaristo, Gento. Dynamo. — Datou; Popa, Nunweiler IV, Iván; Petru, Nunweiler III; Pircalab, Varga, Enc, Frattila, Hadju. Arbitraré el polaco Kowal. — AL-FIL.

LA LISTA COMPLETA Salieron "volando". El avión se izó en el aire, bajo las nubes, y la mañana repetía una vieja escena del fútbol continental: el equipo del Real Madrid iniciaba viaje camino de un campo de fútbol extranjero de la Copa de Europa. Ninguna novedad sobre el "horrorio" previsto, lo que quiere decir que partían los anunciados, pese a que algún jugador sufriese el sábado golpes dolorosos en el partido con el Pontevedra. Por ejemplo: Casado, Ruiz y Amancio. Sin embargo, ayer estaban listos para incluirse en la expedición, que aspira a ser, por lo menos, imbatida en lo que al encuentro de Bucarest se refiere.

Repasemos esa lista de embarque. Con el directivo señor Larribia y el enviado especial de Relaciones Públicas, Agustín Domínguez, iban el entrenador, Miguel Muñoz; los jugadores Araquistáin y Vicente (porteros), Isidro, Santamaría, Casado y Miera (defensas), Müller, Zoco y Pachín (medios volantes) y Amancio, Félix Ruiz, Di Stéfano, Evaristo, Gento y Manolín Bueno. Este último "relevará" en el grupo a Pancho Puskas, que no fue. Mejor dicho: que sí fue, pero que no iba. Es decir, que Puskas llegó a Barajas para decir adiós a sus compañeros y nada más.

Añadamos que en la expedición madrileña estaban también el doctor López Quílez, el masajista Legido y el encargado de material, Ramón Fernández, y que en el mismo avión, en vuelo directo a Zurich, con escala posterior en Viena antes de llegar a Bucarest, viajaban asimismo los periodistas Nemésio Fernández-Cuesta, director de "Marca"; Gilera, enviado especial de "ABC"; y Matías Prats, quien narrará pasado mañana las incidencias del encuentro a través de los micrófonos de Radio Nacional de España.

En la despedida en Barajas estuvieron los directivos madrileños señores Saporta y Moraleja y el gerente del club, señor Calderón, amén del ya aludido Puskas, quien se entretenía en hacer especiales recomendaciones — juego, costum-

FRASES DE SIEMPRE

La concentración por el encuentro con el Pontevedra se había "roto" en el estadio Bernabéu esa misma noche. No hubo más "hotel". Cada cual a casita y nueva concentración a las nueve de la mañana en Fiesta Alegre, adonde la mayoría llegaban en taxi, aunque alguno, como Santamaría, utilizase su propio automóvil, que regresaría desde allí conducido por su esposa.

Las mil frases de siempre entre los que se van y los que se quedan, en el paso de trámites de aduana, donde realmente vale para los madrileños tanto el "¡hola!" como el "¡hasta luego!". "Que tengáis suerte", "Ojo con las sorpresas..." —La sorpresa— dijo Muñoz— no lo será en todo caso. No vamos "listos" para sorpresas. Si no salen bien las cosas, mala suerte. Pero allí estaremos dispuestos a no caer en excesos de confianza.

El Dynamo, al parecer, es un fuerte equipo, en el que juegan internacionales rumanos que no actuaron frente a la selección española en el estadio Bernabéu, pero sí en el encuentro de vuelta en la prona Bucarest. Lucharán, seguro. Y el Madrid no intentará sólo exhibir su clase superior, indiscutible, sino, primero, aceptar la fuerte contienda sin ceder posiciones.

A LA ESPERA

—Pero el contraataque... Y Muñoz admite: "En Mestalla, por ejemplo, hace siete días, jugamos cediendo terreno, pero buscando absoluta movilidad, abriendo brecha en el campo libre de Valencia. En conjunto, la eliminatoria parece clara. Aunque el primer Puskas le dijese a Gento: "Si, sí, pero... ¡cuidado!". Gento estaba optimista también. Y Di Stéfano y Casado, tan nerviosos como de costumbre cuando espera un avión. Abrices y trincheras en el grupo. Ropa de invierno, claro. De pronto, el tercer "viaje" de la mañana, después de los de casa a Fiesta Alegre y de Fiesta Alegre al aeropuerto: éste era el del autocar hacia la nueva pista de Barajas, la de los despegues internacionales.

Curioso: despegues internacionales donde despegaron ayer, a las diez y pico de la mañana, los internacionales madrileños, que no se "despegan" un solo año de la Copa de Europa. Y que sea por muchos despegues...

TELEFONO DE HOJA DEL LUNES: 222 64 50

ALFA

¡Señora!

Le aconsejo que este precioso modelo, sea su nueva máquina de coser. Todos los días le ayudará a resolver múltiples trabajos domésticos y le hará feliz, dándole nuevas posibilidades en la vida de su hogar; y no olvide que...



MOD. 53 Solicite hoy mismo amplia información en el establecimiento ALFA más próximo o envíe directamente este cupón a: Montera, 44. Clavel, 4. Hermanos Miralles, 34. Glorieta Cuatro Caminos, 1. Magdalena, 7. Picos de Europa, 1. General Ricardos, 87. Virgen de la Alegría, 2 (ampliación del barrio de la Concepción)

BUCAREST, 10.—El equipo del Real Madrid ha llegado a esta capital a las veinte y cinco (hora española). El Real Madrid se enfrentará el próximo miércoles al Dynamo, de Bucarest, en el encuentro de ida, correspondiente a la Copa de Europa de Campeones de Liga. El jefe de la delegación española, señor De la Rubia, ha manifestado que el equipo ha realizado un específico viaje.

goza de un permiso especial de la etiqueta para comer los pollos con la mano. Libreros, 2 (semiesquina a Gran Vía). Teléfonos 247 72 40 y 247 10 40 Cruz, 10. Teléfs, 232 65 83 y 231 01 27. López de Hoyos, 93, y Alcalá, 145. Teléfono 225 10 20

LE OFRECE SU CAMPAÑA DEL POLLO a 55 pesetas UNO ELIJA SU POLLO Y VEALO ASAR Si viene usted invitado o va de jira, llámenos por teléfono Nosotros se lo enviamos en cajas especiales

Palacio de la Música 3ª SEMANA de EXITO ARROLLADOR TRES FUNCIONES DIARIAS: 4,30 - 7 - 10,45 Marisol EN LA PRODUCCION DE MANUEL J. BOYANES PARA GUION PC - CESAREO GONZALEZ PC MARISOL RUMBO A RIO ISABEL Garcés Autorizada para todos los públicos

IMPERIAL 3ª SEMANA DE EXITO FUENCARRAL ¡SOLO UN VALIENTE SE ENFRENTA A UN LEON! ¡SOLO UN INSENSATO RETARIA A UNA LEONA! (VIEJO PROVERBIO AFRICANO) WILLIAM HOLDEN • TREVOR HOWARD • CAPUCINE con PAMELA FRANKLIN • DIRECTOR JACK CARDIFF BASADA EN LA NOVELA DE JOSEPH KESSEL CINEMASCOPE COLOR por DE LUXE PARA MAYORES DE 14 AÑOS

LOPE de VEGA MAÑANA MARTES, ESTRENO AUDREY HEPBURN GEORGE PEPPARD NEAL EBBSEN BALSAM MICKEY ROONEY TECHNOLOR DESAYUNO CON DIAMANTES PARA MAYORES DE 18 AÑOS

SALAMANCA - BARCELO - MONUMENTAL - ARGÜELLES GONG - CONCEPCION PRIMER REESTRENO EXCLUSIVO JOSE LUIS PELLICENA • CHANTAL DEBERG • SANDRO MORETTI las hijas del CID TOTALSCOPE EASTMANCOLOR AUTORIZADA PARA TODOS LOS PUBLICOS DIRECTOR: MIGUEL IGLESIAS

LUCHANA - IDEAL - BENLLIURE - MARVI - TEXAS PRIMER REESTRENO EXCLUSIVO PETER SELLERS el Honrado gremio del robo LIONEL JEFFRIES NANETTE NEWMAN DIRECTOR CLIFF OWEN PARA MAYORES DE 18 AÑOS

EL ESTADO DEL TERRENO DE LA CIUDAD LINEAL FRENO A LOS GOLEADORES

Victoria, aunque no holgada, del Plus Ultra

El Talavera luchó con entusiasmo en la defensa y tuvo rapidez en el ataque por las alas Rayo y Femsa puntuaron en sus salidas

No fue holgada—sólo 3 a 1—la victoria del líder Plus Ultra sobre el Talavera. Los "aseguradores", que volvieron a su campo de la Ciudad Lineal, que luce nuevas obras de vestuario—una magnífica edificación de tres pisos—, acusaron, a nuestro entender, la pesadez del terreno. El Plus Ultra no se movió con la soltura que era de esperar. Y si bien jugó un primer tiempo con brillantez—incluso agobió a su rival—, en la segunda parte se desmayaron incomprensiblemente.

DEFENSA Y CONTRATAQUE El Talavera—comprensible—hizo uso de la clásica táctica defensiva. Sus 10 y en es jugadores bulleron con mucho acierto en este aspecto, y encontraron en otras ocasiones la línea recta hacia el área contraria en desplazamientos por las alas. Y como en el fútbol siempre ocurre lo mismo, estos contrataques sorprendieron a veces a la defensa "aseguradora", como en la ocasión en que el extremo izquierdo Marcos fue objeto de una clara falta dentro del área cuando el marcador señalaba cero a cero. Falta que no pitó el colegiado señor Cabezas, llevado acaso por ese criterio absurdo de arbitrar "duro" cuando el tanteo es favorable a los de casa. Porque el ejemplo de esto salió a relucir cuando, al filo del primer tiempo, pitó un penalty injusto por mano involuntaria del defensa central "asegurador". Pero ya el Plus iba ganando por dos goles. Y los talaveranos colocaron el uno en su castillo al lanzar el máximo castigo el interior García.

GROSSO, POR TODAS Nos gustó sobre todo el primer tiempo. Los muchos espectadores que asistieron al encuentro disfrutaron con el buen juego del Plus Ultra, equipo que fue guiado con suprema maestría por el internacional "amateur" Grosso. A su buena, incansable y brillante actuación hay que añadir la buena actuación del medio Labernia—autor del tercer gol en el segundo tiempo—y la eficacia de la defensa, junto con el

Viajes, Ecuador, Sociedad Anónima Organiza excursiones a Murcia y Mar Menor

Señores ACREEDORES de Armamento de Aviación, S. A. (A. D. A. S. A.)

HOY, TARDE, EN CINE TIVOLI LA PELICULA MAS APLAUDIDA DESDE QUE EL CINE EXISTE! MUNDO DE NOCHE

SEGUNDA DIVISION

Table with 2 columns: GRUPO PRIMERO and GRUPO SEGUNDO. Lists teams and their statistics.

GINEBRA CHESTER

BOXEO Félix Otero retiene el título de welter de Castilla

En el Frontón Fiesta Alegre se celebró ayer tarde una reunión de boxeo, organizada por la Federación Española, en la que se han registrado los siguientes resultados:

En el combate de fondo, a ocho asaltos, el madrileño González Solana derrotó ampliamente por puntos al púgil portugués Vitor Alves.

En el preliminar se disputó el título castellano de aficionados de los welter entre el campeón, Félix Otero, y el aspirante, Luis Rodríguez. El combate terminó nulo, por lo que Otero continúa siendo campeón de Castilla.

Papp establecerá su base en París BUDAPEST, 10. — Laszlo Papp saldrá de Budapest con destino a París el lunes por la mañana. El campeón de Europa de los pesos medios proseguirá sus entrenamientos en la capital de Francia con vistas al combate por el título contra Luis Folloed, de España, el próximo 4 de diciembre en Madrid.

LA QUINIELA ASKAR JORNADA 10 24 noviembre 1963

Si no resulta premiado su boleto, remitanoslo al concurso "LA QUINIELA" ASKAR - RADIOTELEVISION, apartado número 243, Madrid.

Iambretta La scooter que dura más Amplias facilidades de pago Automóvil Gasson

UNOS SE EQUIVOCAN Y OTROS ACIERTAN

ITALIA, EN LA CUNETETA DE LA COPA DE EUROPA

Empate a uno en Roma, donde Rusia fue superior tácticamente



A los treinta y dos minutos del primer tiempo, el ruso Gossarov consiguió el primer gol del Italia-Rusia, momento que recoge la fotografía. (Telefoto Cifra.)

ROMA, 10.—(Por el corresponsal López Jimeno).—La selección rusa de fútbol se ha clasificado para los cuartos de final de la II Copa de Europa de Selecciones Nacionales al empatar a un tanto con Italia en partido jugado en el estadio Olímpico de Roma.

El primer tiempo terminó con ventaja de los rusos, cobrada a los treinta minutos de juego, al rematar de cabeza Gossarov un pase adelantado de Tekisenko en un contrataque aislado. El gol del empate lo consiguió Rivera en el último segundo del partido, al resolver de un tiro cruzado una situación embarralada ante el marco defendido por Yashin. En este período, a los once minutos, Italia desaprovechó una ocasión magnífica al lanzar Mazzola un penalty a las manos del portero soviético.

Sin dificultades el arbitraje del colegiado suizo Mellet, a cuyas órdenes los equipos formaron así: Rusia.—Yashin; Moudrik, Shestern, Krutikov; Voronin, Shustikov; Tekisenko, Ivanov, Gossarov, Korelenko, Ussinov. Italia.—Sarti; Burghich, Salvatore, Facchetti; Guarneri, Trappat-

toni; Domenghini, Bulgarelli, Mazzola, Rivera y Menichelli. FRACASO TACTICO DE ITALIA Fallo total del planteamiento táctico del partido por parte de los italianos al lanzarse abiertamente al ataque en forma descohesionada, dando lugar con ello a un amontonamiento de jugadores propios y extraños ante el marco defendido por el gigante Yashin, que vio favorecida su actuación grandemente al bombardear por alto los delanteros locales la pelota con el único medio de salvar la auténtica muralla que se alzaba ante el marco soviético.

Ausó en líneas generales la selección italiana el mal endémico que acusan asimismo los clubs de que alimenta sus filas, y que no es otro que la excesiva lentitud de sus jugadores, pese a la juventud de la mayoría de ellos, con su fútbol a cámara lenta, que permite al contrario toda la ventaja a poco que se sienta impulsado por el sentido de la anticipación.

Por esa suma de factores, errónea disposición táctica, incapacidad de maniobra y lentitud física

de sus jugadores, ha visto Italia malograrse la gran oportunidad de abrirse paso hacia los cuartos de final de la segunda edición de la Copa de Europa

VILLALONGA ELOGIA A UNOS Y "PEGA" A OTROS Presenciaron el encuentro cientos periodistas italianos, sesenta corresponsales y enviados especiales de la prensa extranjera—de ellos, doce soviéticos—, permitiendo actuar en las bandas del terreno de juego a cuarenta y dos fotógrafos nacionales y extranjeros. Técnicos y seleccionados nacionales de varios países se dieron cita en la tribuna del estadio Olímpico, entre los que se encontraban José Villalonga, el cual ha manifestado que le había complacido el juego de los rusos, teniendo en cuenta su misión de defender la ventaja cobrada en el primer partido, aumentada luego por el gol conseguido en un contrataque, y que, por el contrario, le había decepcionado la selección italiana por su excesiva lentitud y falta de inspiración, pese a que Edmundo Pabri, seleccionador italiano, se había decidido en esta ocasión por elementos jóvenes, dejando en la banca a veteranos de la talla de Sivori, Altafini, Sorrami, etc., que por su superior edad, y mucho de ellos mayor peso, hace suponer que sean menos rápidos que los que actuaron frente a Rusia. Añadió acto seguido el señor Villalonga que ha considerado de suma interés para él asistir a este encuentro, ya que, si como espera, se vence a Italia del Sur, nada tendría de particular que fuera Rusia uno de los adversarios de España en la semifinal del torneo, por cuanto se supone que también los soviéticos eliminarán a Suecia en los cuartos de final.—ALFIL

CUARTOS DE FINAL ZURICH, 10. — Los partidos de cuartos de final correspondientes a la Copa de Europa de Naciones serán disputados del modo siguiente: España-Francia. Francia-Hungría. Suecia-Rusia.

PARA LOS MOMENTOS BUENOS Y... LOS OTROS, EXIJA SIEMPRE CHAMPAÑA Extra CASTELLBLANCH

CARRERAS DE CABALLOS

PREPARENTE VICTORIA DE "BERTUCO" EN EL PREMIO INFANTA BEATRIZ

Apuestas quintuple y triple gemela, desiertas; la primera dejó más de cuarenta mil duros para el próximo domingo

Table with 3 columns: GANADORES, SEGUNDO, GANADOR. Rows 1-12. Includes 'Para el APOSTANTE' and 'ESTO PARTE SE CONSERVA PARA EL COLO'.

del, se ha quedado rezagado en la salida, lo mismo que su compañera de cuadra "Blaze of Glory". Mediada la recta final, la conductora pierde bríos y se le va acercando el gran pelotón, hasta quedar totalmente absorbida.

EL PREMIO CABURE En último lugar se corrió esta prueba, con otro nutrido lote de 10 competidores. Desde el primer momento se lanzaron todos a un tren endiablado, con "Sun Rock" (R. Martín) y "Mimosa" (Carrasco R.) en cabeza y los demás muy agrupados.

En la segunda prueba, con seis participantes, se ganó el favorito "Tamir" (R. Martín), en apretada lucha con "Romántica" (S. Figueroa) que vino fortísima en los últimos tramos, haciendo que Román Martín tuviera que emplear el látigo y todas sus energías para mantener su posición, quedando solamente a medio cuerpo de la de Dos Estrellas; tercera fue "Crimera" (Deicher), a tres cuerpitos.

LA DE VENTA Y EL PREMIO INFANTA BEATRIZ Buena carrera la de venta, con 11 caballos en línea, que desde el primer momento se lanzaron a una decidida lucha, encabezados por "Alfana" (J. Jiménez) y "La Galea" (Galdeano). Toman estas dos vueltas una gran ventaja sobre el resto del grupo, que cierra "Picho" (J. Chavarrías), y así aparecen en la recta final, donde se acercan a las conductoras "Flavia" (C. Carrasco R.), "Nofrit" (J. V. Chavarrías) y "Eplague" (Deicher). Desaparece "La Galea" y "Alfana", a la que el joven J. Jiménez mantiene cada vez más firme y logra aventajar por cuatro cuerpitos a "Titón" (R. Martín), que a su vez dejaría lejos a "Eplague" (Deicher).

En la subasta subsiguiente la ganadora fue retirada por su propietario, señor Sagardoy, en 19.000 pesetas. El premio Infanta Beatriz ofreció un nutrido campo. Doce productos de tres años en adelante acudieron a disputar esta interesante prueba, corrida con la fórmula de hándicap sobre la distancia de 1.600 metros. Dada la salida, "Quita" (Perkins), en velocísimo galope inicial, toma una gran ventaja, que se acentúa durante la recta del río y mantiene en la curva de El Pardo. El público va haciéndose a la idea de que la rápida hija de "Touragua" dará la sorpresa; ya que, además, el principal favorito, "Koshka" (Caru-

del, se ha quedado rezagado en la salida, lo mismo que su compañera de cuadra "Blaze of Glory". Mediada la recta final, la conductora pierde bríos y se le va acercando el gran pelotón, hasta quedar totalmente absorbida. Entonces se destacan, el siempre primerencuzado "Bertuco" (Saugar) y "Zuechi" (Gelabert), que con "Alagón" (Deicher) formaron el trio vencedor por el orden indicado, a un cuerpo y medio cuerpo de distancia entre ellos. El ganador, que pertenece a la cuadra Cadenillas y a la preparación de don Francisco Cadenas, invirtió en el recorrido 1 minuto 49 segundos.

Enrique DENAMOR

ATLETISMO

DON RAFAEL CAVERO, NUEVO PRESIDENTE DE LA ESPAÑOLA

Ante la dimisión presentada por el anterior presidente, don Manuel Albizu Alba, la Delegación Nacional de Educación Física y Deportes ha nombrado para ocupar el cargo vacante a don Rafael Caverero Lataillade. Esperamos que el nuevo presidente grandes cosas para el atletismo nacional, pues lo conoce suficientemente. Fue atleta campeón de muchas y destacadas figuras y presidente del club Canguro, además de haber figurado en la Federación durante la

El torneo olímpico de fútbol

El miércoles, en Palma de Mallorca, se enfrentaron los equipos "amateurs" de Suiza y España, en partido de vuelta, que terminó con la rotunda victoria de nuestros muchachos por 6-0, después de una brillantísima exhibición. Y como en Lucerna también había triunfado España por 1-0, los eliminados quedó en T-0.

En el equipo de aficionados españoles pudo apreciarse gran calidad de juego y, sobre todo, una estupenda vinculación, que determinó una labor tremendamente eficaz. El próximo encuentro de nuestros muchachos será frente a la poderosa representación juvenil húngara.

ETIOPÍA, CLASIFICADA

ADDIS ABBEBA, 10. — Etiopía derrotó a Kenia por 7-1. Y como este país había ganado en la primera eliminatoria por 1-0, la clasificación queda en 8-5 favorable a los etiopios.

GALGOS

"Flor Roja", vencedora en pista de la Copa del Conde de Lérida

Las eliminatorias de la XV Copa del Conde de Lérida se han disputado durante la semana con gran animación en el popular canódromo madrileño. El domingo de la anterior semana se celebraron los cuartos de final de esta prueba mixta (pista y campo), reservada para galgos nacionales, y el jueves, día 7, se ventilaron las semifinales, cuyos clasificados se alinearon así en la reunión de ayer: "Asombroso", de Pedro Sanz; "Encina", de Cecilio Torrejón; "Flor Roja", de Ciudad Jardín; "Cotufa II", de M. Cazorla; "Sorprenidente" y "Sonata", ambas de Pedro Sanz.

En la final de la carrera de pista "Flor Roja", tras una emocionante lucha. En la consagración triunfó "Tundra V", de M. Carretero, colocándose "Tania II", de Doroteo Olivares. Los seis galgos que tomaron parte en esta final, así como los dos primeros de la prueba de consagración, serán los que participarán en las eliminatorias de campo. El ganador de estas representará al canódromo madrileño en el Campeonato de España de carreras en campo.

La tripleta de ayer quedó desierta por no aparecer ningún boleto acertado, pasando al fondo de la próxima reunión la cantidad de 3.000 pesetas con que se iniciará la quiniela.

REUNIONES PARA ESTA SEMANA

En la presente semana se celebrarán reuniones en el canódromo madrileño todos los días—excepto hoy lunes y el viernes—a partir de las cuatro y media de la tarde. El próximo domingo se inicia con los cuartos de final el Premio de Otoño para galgos nacionales y extranjeros de cualquier categoría, con ése es mínima de catorce meses. Para los días 21 y 24 están previstas las semifinales y finales.

TRIUNFOS DE HURTADO Y EL MADRID EN EL TROFEO APERTURA DE "CROSS"

Ayer comenzó oficialmente la temporada de "cross" con el Trofeo Apertura, prueba organizada por la Federación de Atletismo de Madrid y controlada por su Colegio de Jueces Cronometradores. La Casa de Campo fue escenario y, a pesar de que la mañana no invitaba a trasladarse hasta allí, fue bastante numeroso el público que presenció las variadas pruebas celebradas. El terreno, bastante embarrado debido a las lluvias de días atrás, y hubo muchos participantes, como lo demuestra el gran número de clasificados en cada categoría. La primera fue la reservada a las señoritas, con 750 metros de recorrido. Triunfó María Teresa Castañeda, del I. N. I., con 2 m. 13 s. 9/10, clasificándose hasta diez. Después tomaron la salida los infantiles A, sobre una distancia de 1.000 metros, venciendo José Luis Mora de la E. M. T., con 3 m. 3 s. 5/10, y terminando la prueba 20 de los participantes. Los juveniles tuvieron como ganador a Esteban Serrano, de Standard, que empleó en los 2.000 metros 6 m. 10 s. 8/10, acabando la prueba 46 atletas. Otro representante de Standard venció en neófitos: José González (11 m. 9 s. 2/10 para los 3.000 metros). En la prueba de juniors cruzó la meta en primer lugar el representante de Renfe Restituto Yonte, pero fue descalificado por pertenecer a la categoría senior, alzándose con la victoria el clasificado en segunda posición, Santiago Josa, del Club Perelada, y que recorrió los 4.000 metros en 14 m. 12 segundos 6/10, clasificándose hasta 17. Por último partieron los seniors, que debían correr 5.000 metros, apreciándose desde el primer momento que el vencedor debía ser un representante del Madrid, toda vez que tres de sus atletas, Hurtado, Moreno y Núñez, alternaban el mando del grupo junto al renfista Dopereiro; al final había de ser el madrileño Hurtado el vencedor, con 16 m. 14 s. 8/10, entrando catorce segundos después Moreno, del mismo equipo del vencedor, y luego Dopereiro, de Renfe; Núñez, del Madrid; Fernández, de Barasa; Pascual, independiente; Navarro, de Marathon; López, de Guadarrama; Pérez, de Barasa; Gómez, de Guadarrama, hasta un total de 24 clasificados. El vencedor absoluto por equipos fue el Real Madrid, con siete puntos.

Fernando ROUCO

MARVOX



viene de Italia

y aporta al mercado la técnica más depurada

Todos los perfeccionamientos logrados tras sucesivos años de experiencias en el laboratorio y a través del uso durante millones de horas en millares de aparatos han sido incorporados a los nuevos modelos MARVOX 19" y MARVOX 23". MARVOX presenta la imagen en una pantalla cuadrada de gran luminosidad, protegida de reflejos. La visión en ella es nítida, incluso si el aparato se utiliza en lugares demasiado iluminados.

Un servicio de mantenimiento, atendido por personal de la Cadena CRAE, formado en cursillos especiales, permite garantizar el uso continuado y satisfactorio del televisor que se esperaba.

Solicite información en cualquiera de los establecimientos CRAE.

MARVOX

b.c. Industry Service Laboratory R.C.A. Zurich

el televisor que CRAE garantiza

BIEN SE VE... QUE SE VE BIEN: ES IMAGEN MARVOX

Cinema PAZ

PRIMER LOCAL CON SISTEMA TODD-AO

8 SEMANAS Y... CONTINUA EL EXITO ARROLLADOR. HORARIO: 6:30 TARDE-10 NOCHE

¡La película de los diez Oscar!



WEST SIDE STORY 'AMOR SIN BARRERAS' WEST SIDE STORY NATALIE WOOD RICHARD BEYMER RUSS TAMBLYN RITA MORENO GEORGE CHAKIRIS

FILMADA EN PANAVISION 70 M/M. TECHNICOLOR S. E. TODD-AO

¡UN ESPECTACULO TOTAL Y DEFINITIVO!

PARA MAYORES DE DIECISEIS AÑOS

¡UNANIME ENTUSIASMO de la crítica de Madrid ante

LOS TARANTOS

"Todo el hermoso aparato escenográfico de la película, realizada a base de exteriores naturales en una Barcelona vista por la cámara en estupendas perspectivas y encuadres bellísimos, sirve para enlazar con ternura, en un trágico abrazo, a los amantes enfrentados con los ardientes odios familiares... El canto y el baile en "Los tarantos" son sonora compañía, un coro agitado que, teniendo un admirable atractivo estético en sí mismo, se superpone de natural e increíble modo, a ese término soberbio de compañía y envolvimiento."

"A B C"

"Los tarantos" es una película que tiene "son". Una película que se eleva, con mucho, sobre el nivel habitual de nuestro cine. Y la película folclórica más auténtica que nuestro cine nos ha dado desde hace mucho tiempo."

"Informaciones"

"... es por eso por lo que la película, bien dirigida, bien retratada, bien armada y bien resuelta, fué muy aplaudida en la noche del estreno y causará auténtica sensación de hecho ya ha sido así en la Semana del Cine Español de Lisboa—en los festivales y certámenes a los que tenga que concurrir... España ha estrenado un nuevo cine. No folclórico, no colorista, pero sí nuestro, fundamentalmente nuestro, que es lo importante."

"Pueblo"

"Esto sí es cine, puro arte, obra maestra. Uno de los más serios logros de la cinematografía española en los últimos años."

"Madrid"

EN **REAL CINEMA** Y **TORRE DE MADRID**

SEGUNDA SEMANA DE TRIUNFO VERDAD!



AUTO-MOTO-AVIACION

LA POLICIA Y LA LIMITACION DE VELOCIDAD

El Congreso de Policía de la Circulación celebrado en Madrid recomendó en su resolución número 6 que, habiendo observado que los límites de velocidad en las zonas habitadas constituyen un medio eficaz para reducir el número y la gravedad de los accidentes, pide que se apliquen en gran escala, y considerando que la aplicación de límites de velocidad en zonas despobladas pudiera tener resultados análogos, recomienda la continuación de los estudios destinados a proporcionar datos científicos concretos, y en el caso de que los resultados lo confirmen, la imposición de límites de velocidad en dichas zonas despobladas.

Asimismo, el congreso recomendó que en los lugares donde ya existen límites de velocidad o puedan aplicarse sean los mismos para todas las categorías de vehículos sobre las autopistas y las carreteras de rápida circulación, y recomendó que se se terminen cuanto antes los estudios relativos a los efectos de los límites de velocidad mínima en autopistas y carreteras de rápida circulación. La aplicación de los mismos, siempre que esto conduzca a un aumento de la seguridad, así como que se emprendan estudios sobre la utilidad de fijar un límite de velocidad a los vehículos que no pudiera rebasarse en ningún caso. En esos estudios deberán intervenir todos los técnicos competentes junto con médicos y psicólogos.

Asimismo y opinando acerca de la unificación de los métodos de policía en relación con las infracciones cometidas por extranjeros, el Congreso, dejando aparte los errores sin consecuencias graves cometidos por los extranjeros, comienza: a) que en las medidas que haya de adoptar la Policía en la circulación y la apreciación de la existencia y gravedad de las infracciones no se tenga en cuenta por los agentes la condición ni cualidades del usuario; b) que la tipificación de los Cuerpos de Policía, que por sí sola favorece la unificación de los métodos de actuación, no sea frenada por las particularidades procesales y administrativas de cada país; y c) la supresión de las medidas coactivas que tienden a favorecer la aceptación voluntaria de la multa correspondiente a una infracción, y la reglamentación uniforme, a nivel internacional, de la institución del pago inmediato de las multas; y desearía: a) que la acción estatal dirigida a la represión de las infracciones de tráfico en todos sus grados no encuentre obstáculos en la soberanía del país de residencia del infractor, y b) la adopción de los acuerdos internacionales necesarios para que la ejecución o el enjuiciamiento puedan llevarse a cabo en todo caso por vías procesales normales, en oposición de que las autoridades de los países en los que se cometió la infracción no se vean obligadas a forzar la ejecución de las sanciones con medidas coactivas inadmisibles, y recomienda se lleven a efecto

convenios de carácter particular entre los Estados más directamente relacionados, en tanto se concluye un convenio internacional de carácter general. Por último, el Congreso tomó nota con gran interés del proyecto de cuestionario múltiple a rellenar por los conductores extranjeros controlados por las policías con ocasión de un accidente de circulación o de una infracción e invita a la Federación Internacional de Funcionarios Superiores de Policía a constituir un grupo de trabajo para elaborar en cuatro o cinco lenguas y sobre un método unificado los documentos más útiles para las relaciones entre la Policía y el público; y a presentar estos proyectos a los organismos internacionales competentes para que sean oficialmente adoptados y conocidos por el público.

Condecoración y otras cosas

En un brillante acto celebrado por el Vespas Club de Cartagena se impuso la Avispa de Bronce al señor Calvete por su abnegado labor deportivo-social. Presidió el acto el presidente del Vespas Club.

El Vespas Club de Valencia celebró el IV Festival Fin de Escursiones 1963. Como los años precedentes, este Vespas Club concluyó felizmente los campeonatos Sociales de 1963.

Con gran expectación concluyeron los Seis Días Ciclistas de Madrid, que este año destruyó la interesante prueba de ciclismo tras moto Vespa, que en su primera etapa constituyó un clamoroso éxito.

De cinco corredores que participaron en la prueba, estableció el récord del día el campeón de Argentina, Batiz, con un tiempo de once segundos. Vespa, con sus nuevos modelos 1964, exhibió sus valores deportivos dignos de campeones.

CORREO DEL MOTOR

Vespa GANTO
PRINCESA, 26

MOTOCICLETAS
DUQUE DE SESTO, 42

BULTACO
EXPOSICION GALILEO, 7

DUCATI
Delegación Centro: **BRAVO MURILLO, 36**
ADMIRE NUEVOS VELOMOTORES 48 C. C.

Campeonato norteamericano para una moto española

Ha causado sensación en los medios motociclistas norteamericanos la victoria obtenida por el corredor Doug Hillman al ganar el campeonato de moto-cross del estado de Utah con una motocicleta española de marca Montesa, que ha sido la gran revelación.

MOTOCICLETAS
Sanglas
Rovena
PRINCESA, 26

MOTOCICLETAS
MONTESA
PRINCESA, 26

BLASCO DE GARAY, 41
BULTACO
CAUCA
AGENCIA OFICIAL
ACUERDO, 38

RIALTO ♦ CONDE DUQUÉ
FANTASIO ♦ FIGARO

3.ª SEMANA

NATALIE WOOD
ROBERT WAGNER

Los Jóvenes
CANIBALES

SUSAN KOHNER · GEORGE HAMILTON
DIRECTOR **MICHAEL ANDERSON**
CINEMASCOPE
METROCOLOR

El drama de una juventud moderna demasiado ávida para vivir, demasiado joven para escuchar
PARA MAYORES DE DIECIOCHO AÑOS

"UN SITIO PARA CADA COSA..."

y aquí...



HANOMAG BARREIROS!

R-335 Su potencia concentrada y su regularidad hacen posible labores más profundas, uniformes y completas.

Por eso...
"la elección debe recaer en el mejor!"

AGENCIA: OFICINA AGRICOLA, S. A. PASEO DE LA CASTELLANA, 100 TEL.: 2613800 MADRID

DOS NOVEDADES EN UNA SEMANA

Madrid tiene un nuevo creador de alta costura y una exposición de artículos británicos

VUELTA A PRINCIPIOS DE SIGLO
El joven Marbel, sobrino de quien ha impuesto su nombre entre los famosos de la moda femenina española...



El joven Marbel, sobrino de quien ha impuesto su nombre entre los famosos de la moda femenina española...

ROMBIN Y LLUVIA
Por tercera vez, Galerías Preciados importa objetos extranjeros...

Hay prendas interiores y de casa para caballero, señora y niños...

VIDA LITERARIA
NOVELISTAS ESPAÑOLES

Por Santiago GALINDO HERRERO

Conviene de vez en cuando hacer un alto en el apresurado y multiforme caminar de la vida cultural...

NUEVOS LIBROS

"Retrato de Ramón", Luis S. Granjel. Ediciones Guadarrama, Madrid, 1963.
Luis S. Granjel, autor de varios retratos y estudios de literatura contemporánea...

CRONICA DE ARTE
Artistas de Venezuela en el Museo de Arte Contemporáneo

ARMITAGE, EN EL INSTITUTO BRITANICO

La Fundación Fina Gómez ha cumplido un buen fin con el certamen que, bajo el patrocinio del Ministerio de Educación Nacional...

Noticias literarias

Según se anuncia, han celebrado sus primeras reuniones los jurados de los premios nacionales de Literatura y de los premios para libros infantiles y juveniles...

UN NUMERO EN LA CABEZA

"TRES" SE LLAMA LA LINEA OFICIAL DE PEINADOS ESPAÑOLA



tendencia es que queden cubiertas por mata de pelo vuelta hacia delante.
El peinado para otoño e invierno que nos ofrece la iniciativa nacional tiene un aire desenvuelto y juvenil, animado y fino...

Aniversario de los Antiguos Alumnos del Centro de Instrucción Comercial

La Asociación de Antiguos Alumnos del Centro de Instrucción Comercial e Industrial celebrará el domingo próximo, día 17, el aniversario de su constitución...

SEAT 600

PROTEJA SU MOTOR
del frío y la lluvia
JOMO
VENTA COMERCIOS DEL RAMO

REVISTAS

"La Estafeta Literaria". Firman el texto de este número, entre otros escritores, Sainz de Robles, Alvarez Villar, José Hierro, Souvignon, Entrambasaguas, Alberto S. Gómez, Aragón, Tobar, Ramírez de Lucas, Campoy, C. Trulock, Carmen Conde y Dámaso Santos...

La agrupación Amigos de la Capa celebró su vigesimosegunda reunión

Con un almuerzo en el restaurante Biarritz celebró su XXII reunión la castiza entidad madrileña Amigos de la Capa...

Hoy, imposición de la cruz de San Raimundo de Peñafort al párroco de San Martín

Recientemente, Su Excelencia el Jefe del Estado concedió, a propuesta del ministro de Justicia, las insignias de la cruz de San Raimundo de Peñafort al cura párroco de San Martín, don Cecilio Santiago Cornejo...

Advertisement for the film 'SEMILLA DE MALDAD' (Seed of Evil) featuring Glenn Ford, Anne Francis, and Louis Calhern. Includes the Metro-Goldwyn-Mayer logo and promotional text.

Sexto curso de orientación artística de Educación y Descanso

Este año, el curso de orientación artística de Educación y Descanso, al que asisten trabajadores aficionados a la pintura...

Exposición Juan Francisco Aguirre



El martes inaugura Juan Francisco Aguirre su exposición de pintura figurativa en Afrodísio Aguado...

Recaudación de la VI Asamblea en la Fiesta de la Bandera

La VI Asamblea Local de la Cruz Roja Española tuvo una brillante recaudación, que hasta ayer superaba la cifra de 2.325.000 pesetas...

PHILIPS



ahora PHILIPS

RELOJES RJ 145

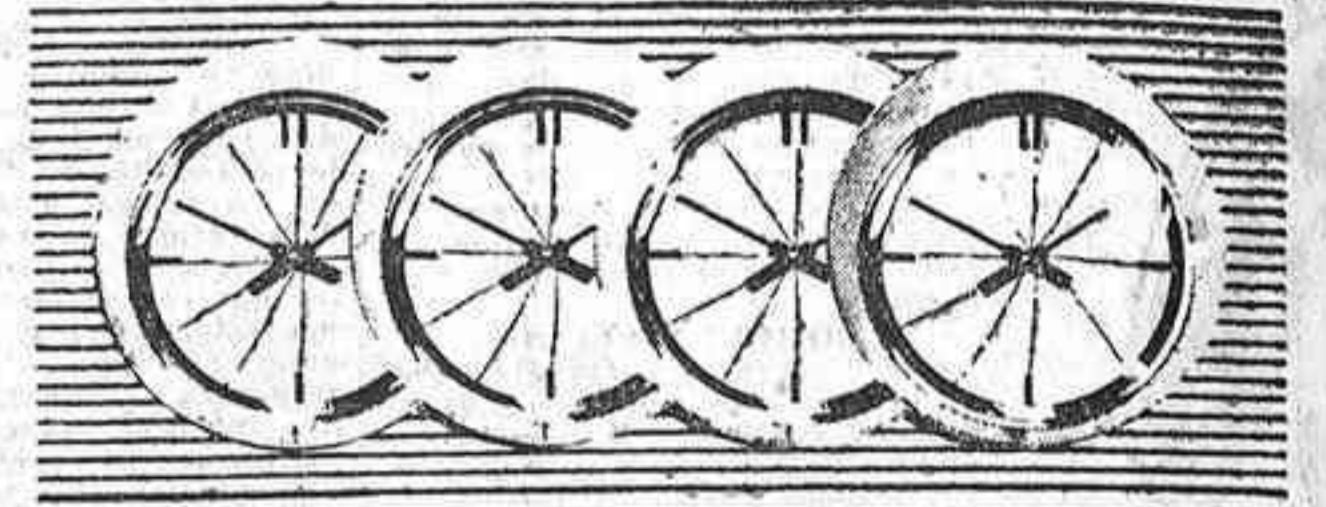

3 VELOCIDADES



BATIDORAS DE MANO

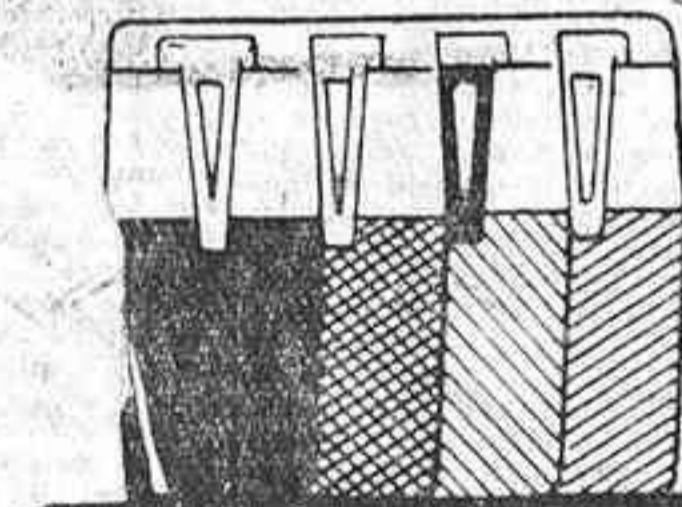

MOINILLOS

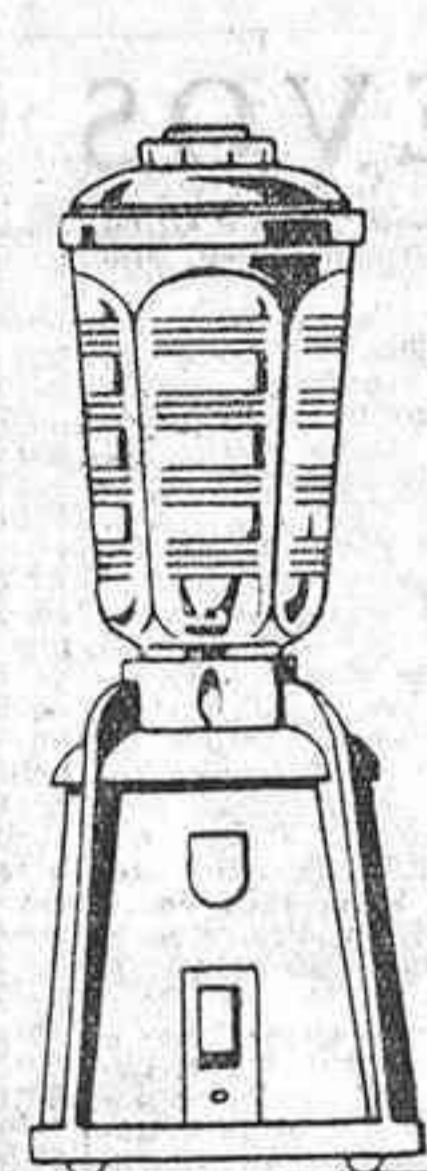

L1

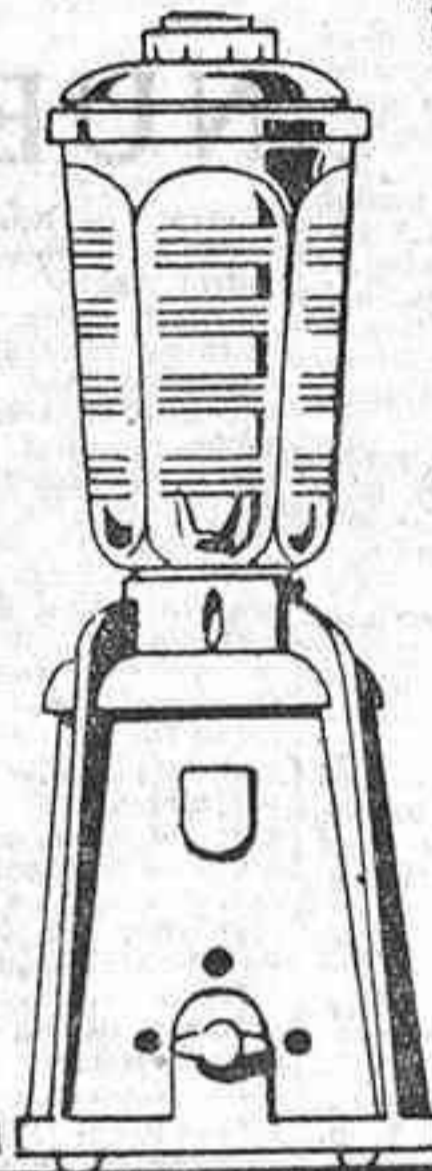

MIXER

L2



STANDARD B



STANDARD S2

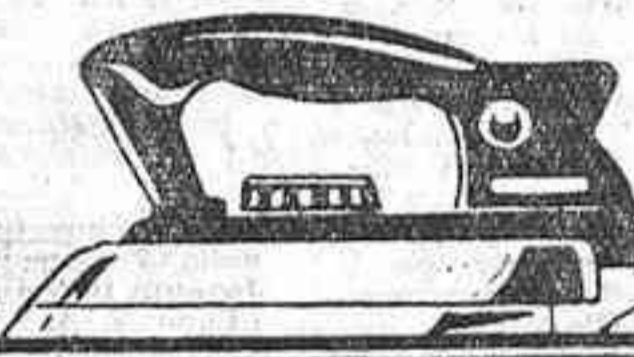

PLUMA

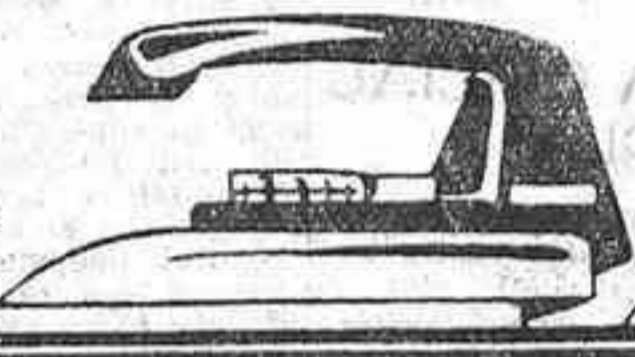

LUXE

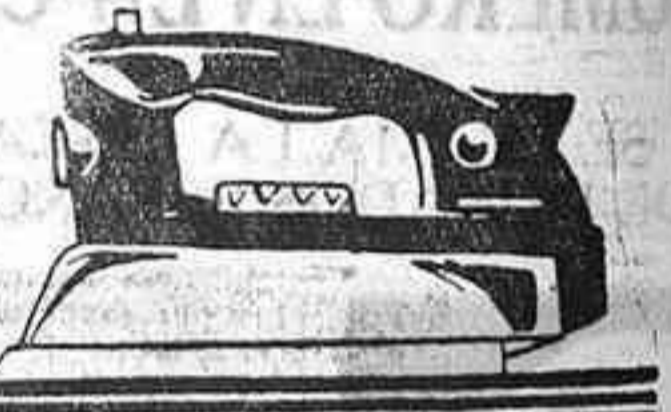

VAPOR

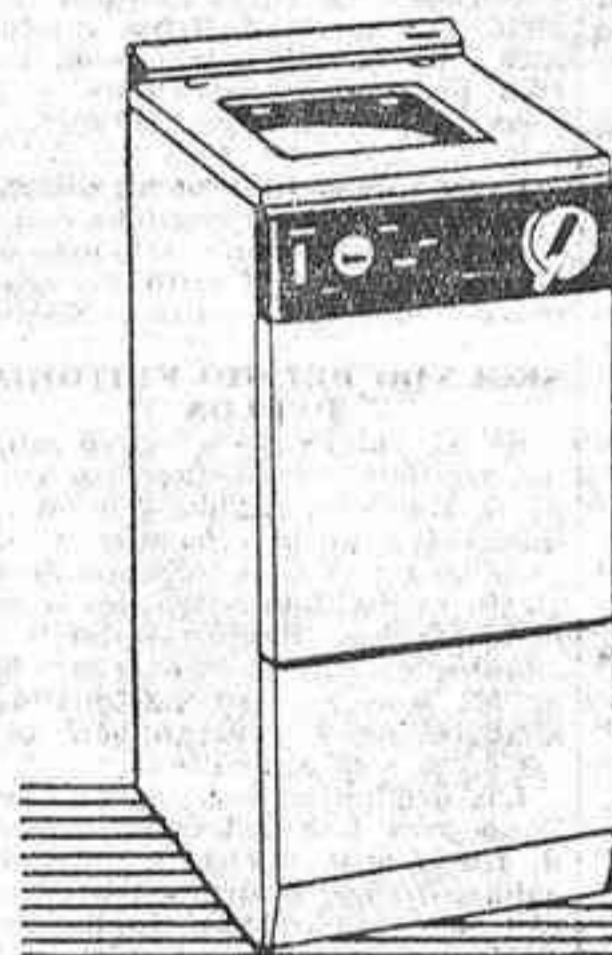

SUPERAUTOMATICA

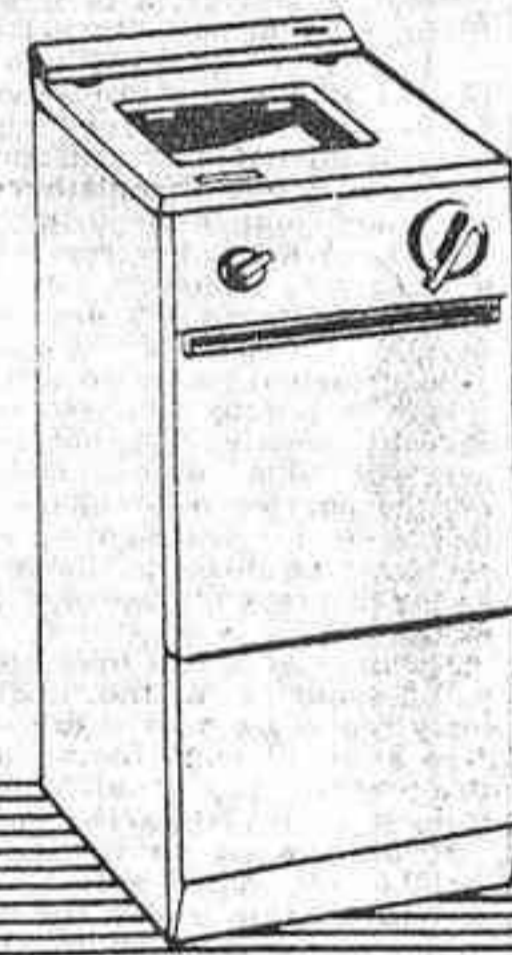

AUTOMATICA

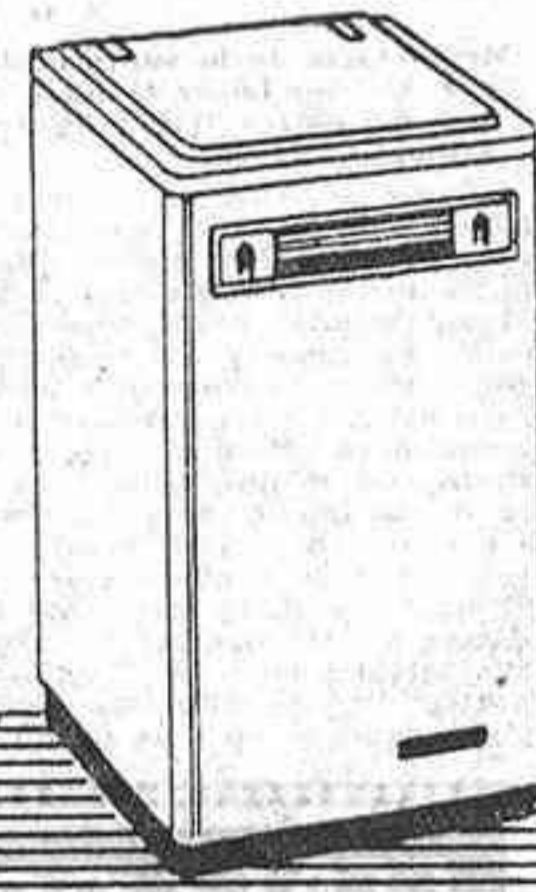

SEMIAUTOMATICA

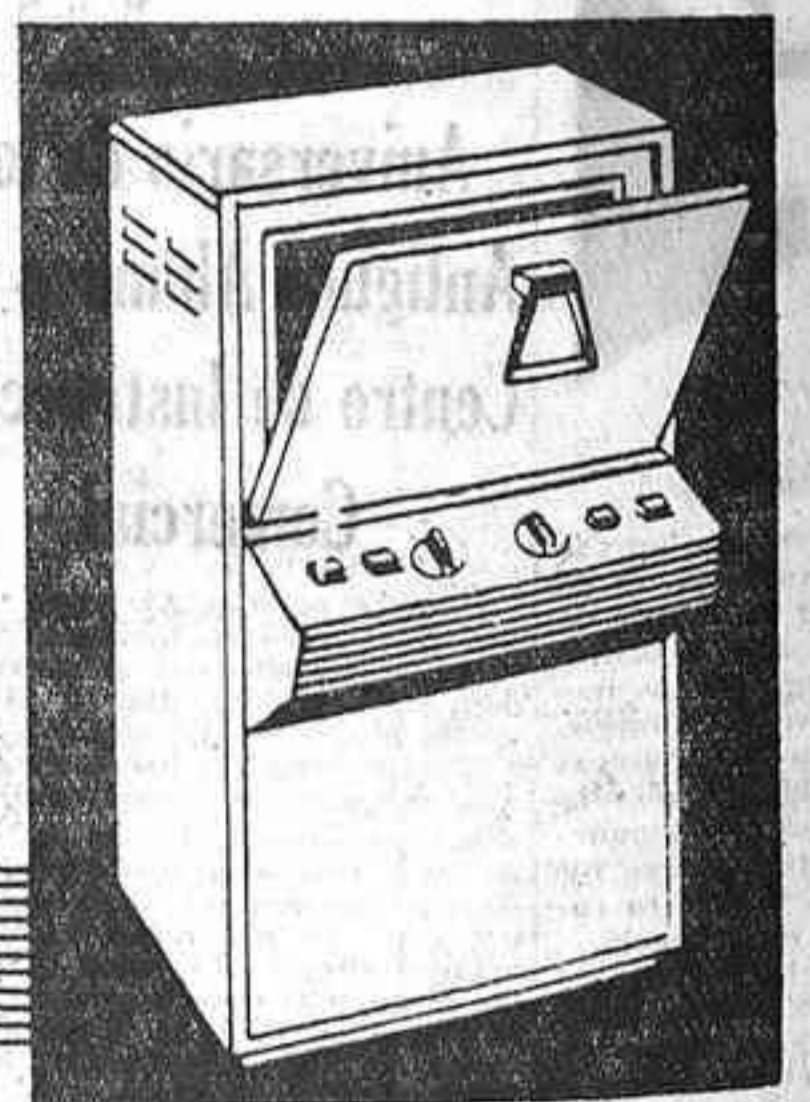

HORNO ELECTRONICO

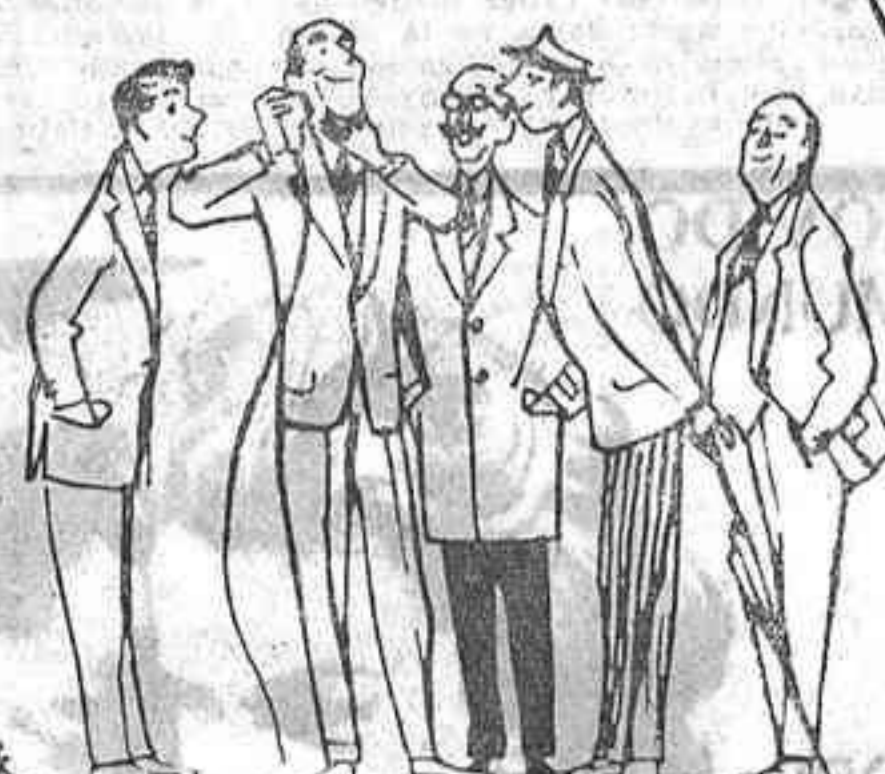

y además...

Radiotransistores y Radiorreceptores • Auto-Radio • Televisores

ARO

presenta la gama mas completa de aparatos electrodomésticos

ENCERADORAS

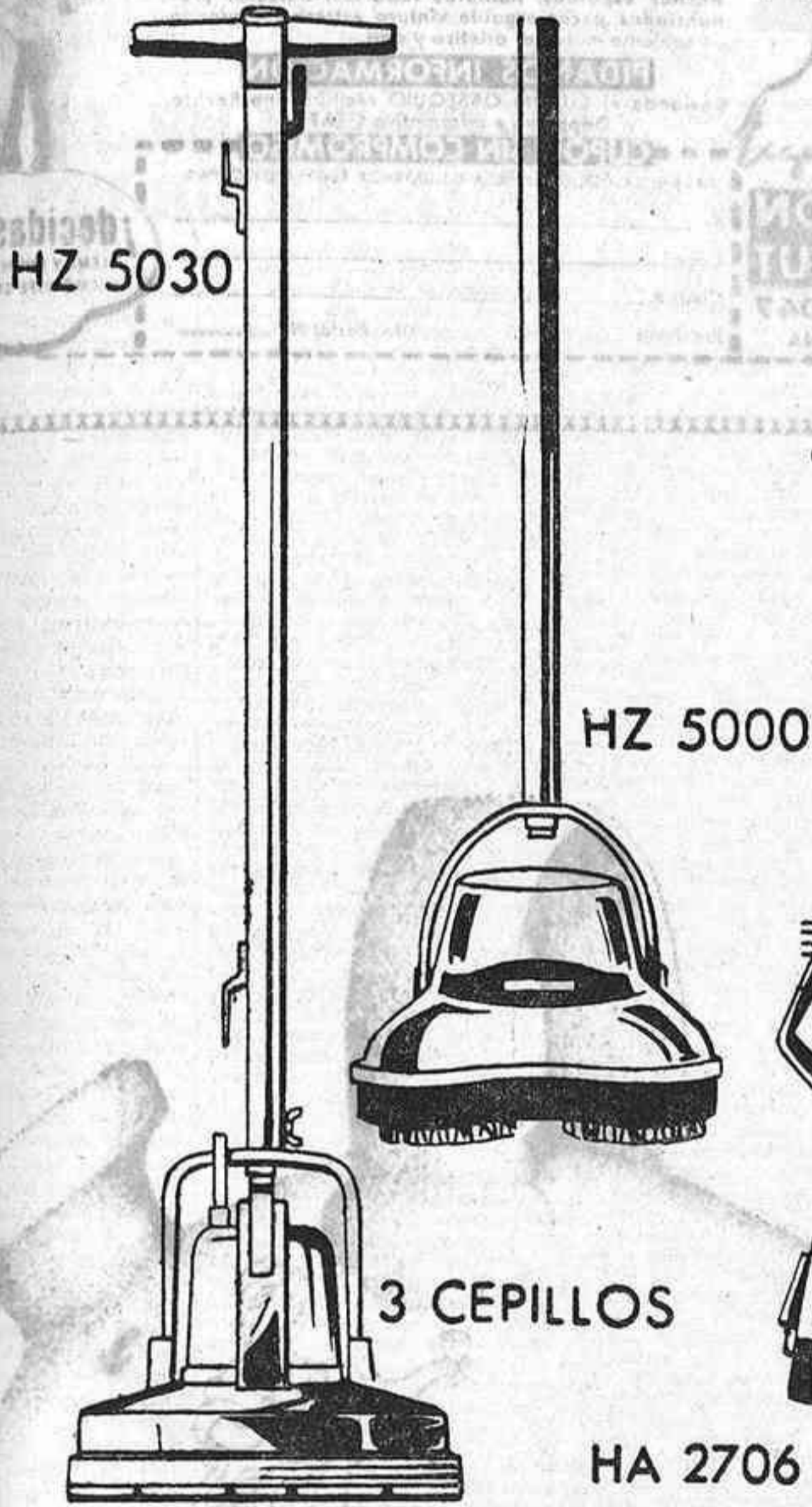

ASPIRADORES

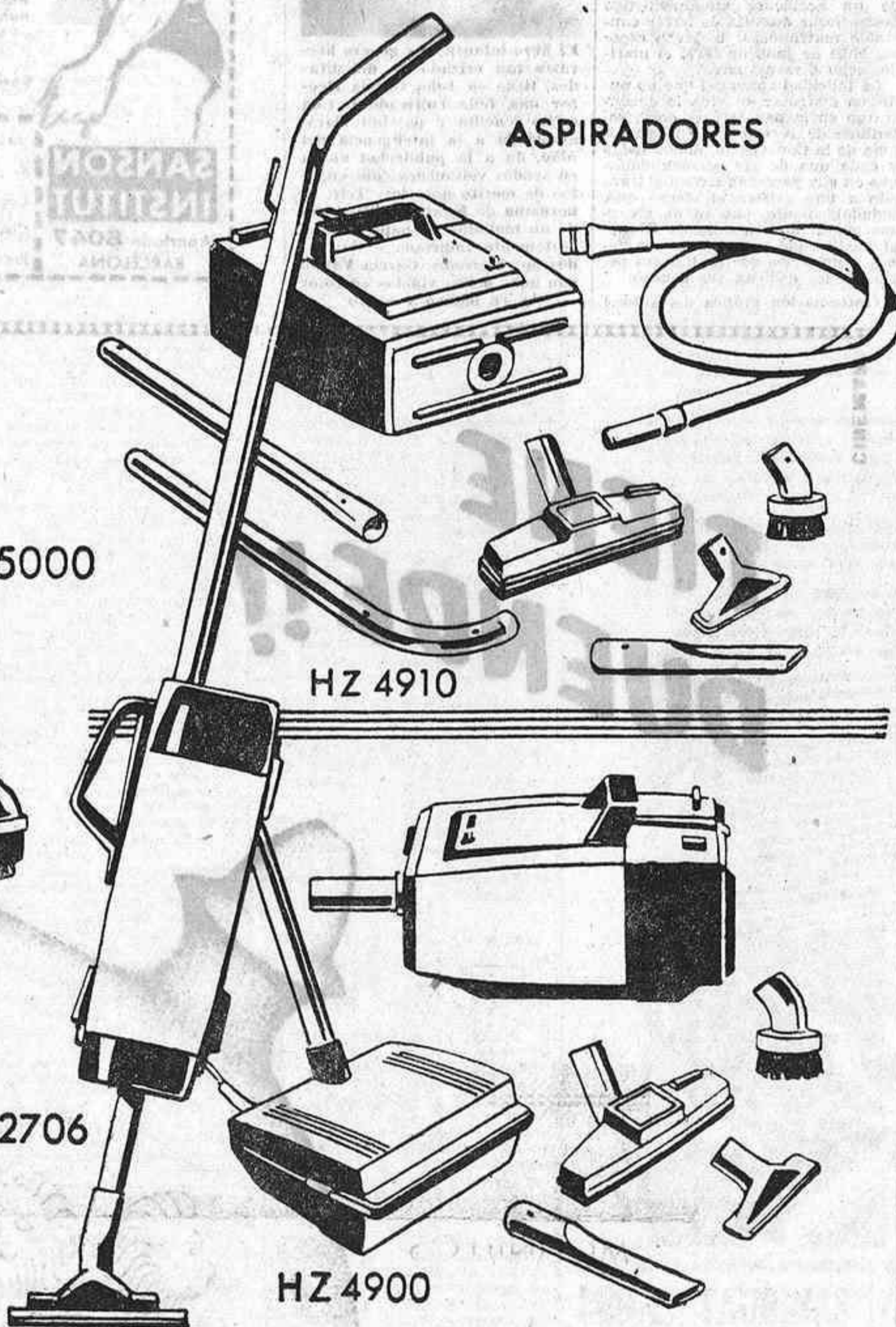

KL 7050

ULTRAPHIL

INFRAPHIL
KL 7500

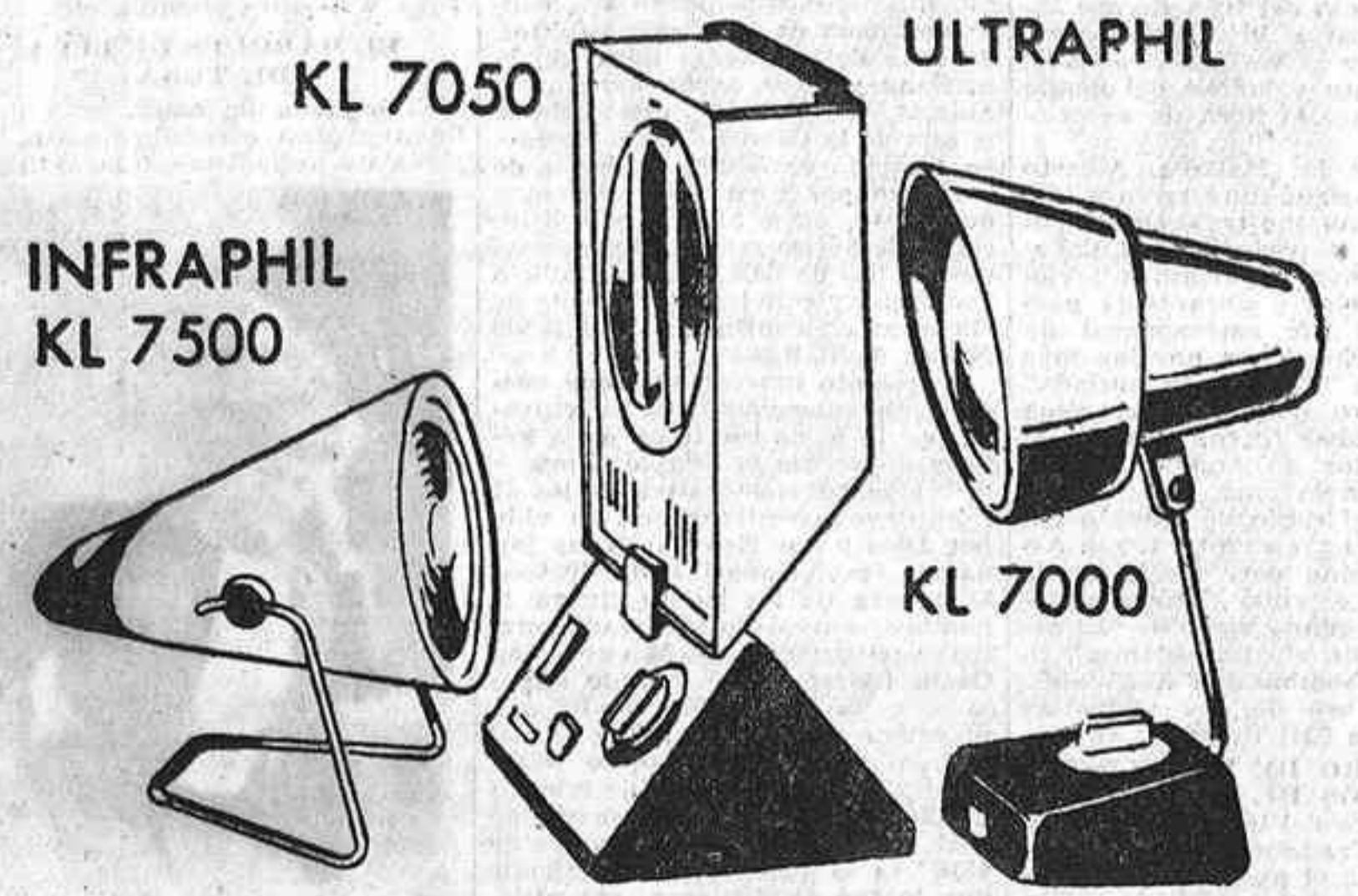

HK 4100

HK 4110

SECADORES DE CABEZA

CABEZAS FLOTANTES

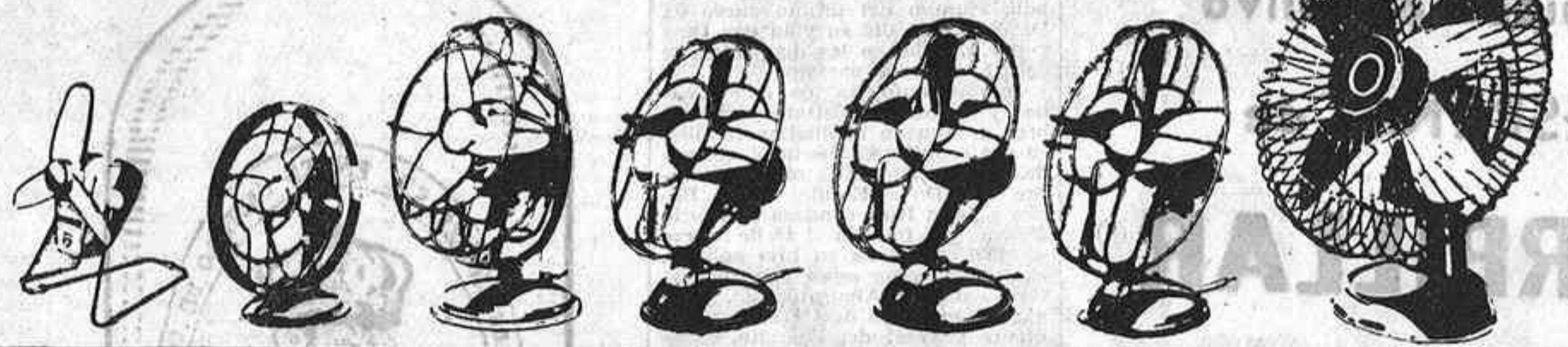
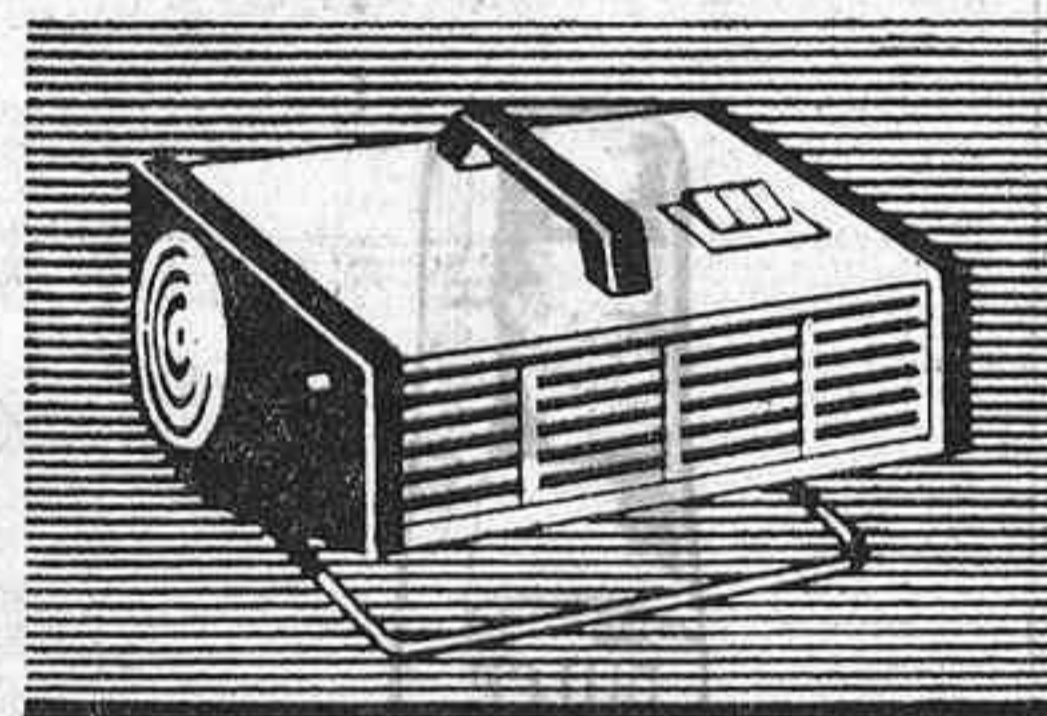
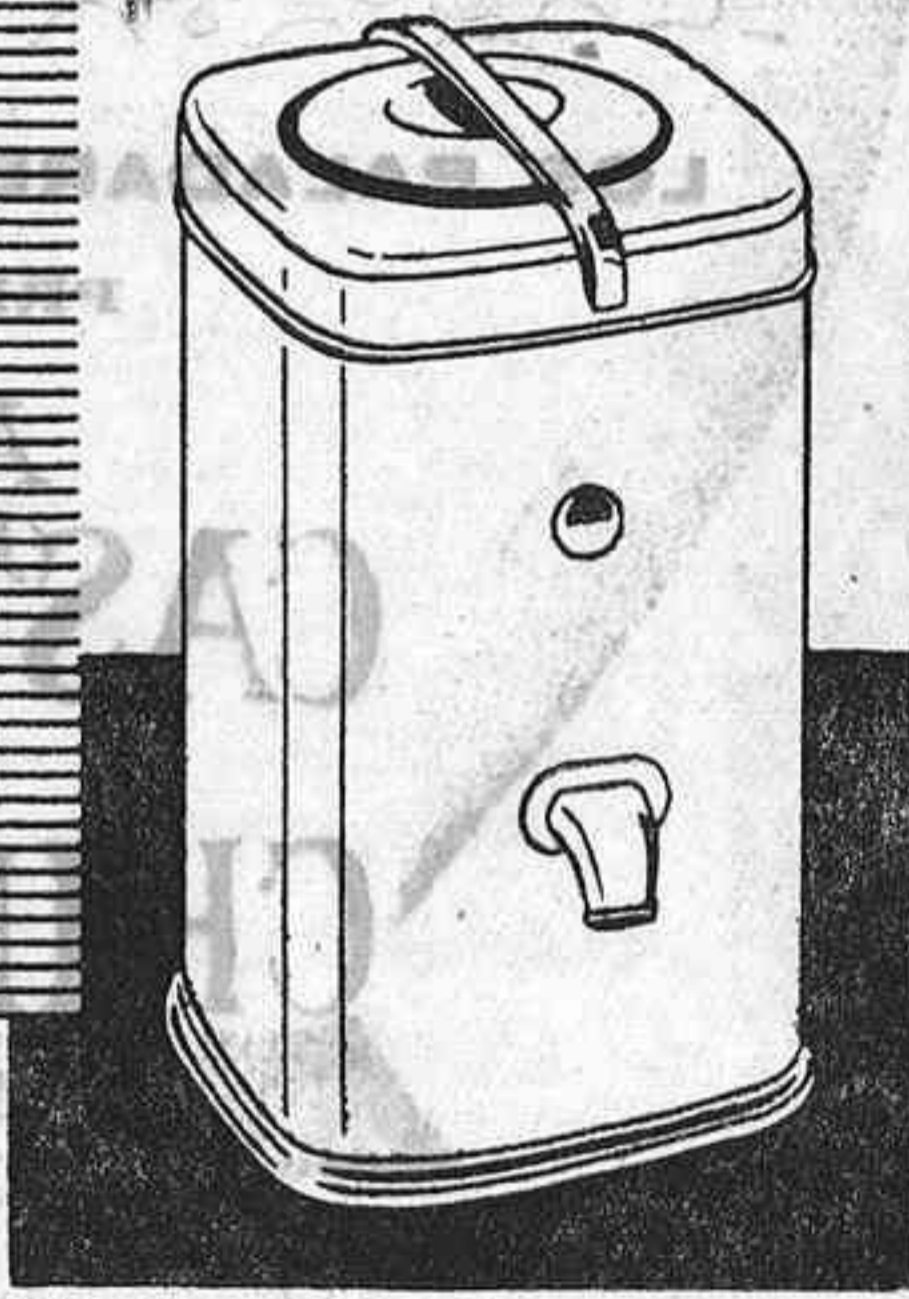

RESPIRE CON PHILIPS A PLENO PULMON



LA MELODIA VIAJERA

Una película sensacional
base de un concurso original
Pregunte a su Distribuidor **PHILIPS**

Tiene una sorpresa para usted

Radiogramófonos, tocadiscos y electrófonos también con transistores • Lámparas de todas clases

SOCIEDAD La cripta del templo parroquial de la Concepción, recinto de piedad y devoción saturado de belleza y de arte

Allí reposan ilustres personalidades españolas, entre las que destacan el primer marqués de Luca de Tena, la condesa de Pardo Bazán y el general Cavalcanti

Por José RICO DE ESTASEN

En estos primeros días de noviembre, el mes dedicado a la conmemoración de los fieles difuntos, durante determinadas horas de la mañana y de la tarde permanece abierta al público la cripta de la iglesia de la Concepción, el santuario parroquial, visitado de continuo por gentes piadosas y cristianas, cuya afilada y esbelta torre, de gótico estilo, se cierne como un iris de paz sobre el bullicio comercial y callejero de la calle de Goya, en su confluencia con la de Núñez de Balboa.

El recinto funerario de que queda hecha mención tiene su entrada por la parte izquierda de la galería de acceso al templo. Junto a la lápida conmemorativa de los 47 feligreses que ofrendaron su vida por Dios y por España en las jornadas revolucionarias de 1936—a la cabeza de los cuales figura el nombre, aureolado de tradiciones, de los ilustres de Marcellino Oreja Eldeguí—, formando ángulo con la marmórea lauda que mantiene perenne la memoria del "Ílmo. Sr. Don Eustaquio Nieto Martín: Eónomo en 16 de febrero de 1901; párroco, el 14 de marzo de 1911, obispo, el 27 de diciembre de 1916" (a lo que es del caso añadir que lo fué de Sigüenza, regentando aquella antigua diócesis con la misma piadosa entereza y el cristiano acierto con que regentó la parroquia de la Concepción, hasta el 27 de julio de 1936, en que, perseverando en su firme propósito de no abandonar a sus diocesanos, de compartir los riesgos y peligros que los amenazaban a todos, fué secuestrado, martirizado y muerto por los milicianos en las inmediaciones de Alcolea del Pinar). El descenso a la cripta objeto de este comentario nos pasó siempre desapercibido, hasta que lo hemos contemplado ahora con su verja descubierta, mostrando una iluminación interior que acentúa la curiosidad de los fieles.

EL MARQUÉS DE LUCA DE TENA

El panteón de aquel gran sevillano y gran español, maestro insigne de periodistas, que se llamó

Girón, condesa de Melgar, Luca de Tena y Alvarez Ossorio, etc.

Según nos informa el guardián de la cripta, murieron a consecuencia de un accidente automovilístico pocas horas después de haber contraído matrimonio: la joven esposa, el 24 de julio de 1927; el marido, ocho días después.

La felicidad conyugal que no pudieron disfrutar en vida la encontraron en la paz de esta doble sepultura de la cripta de la parroquia de la Concepción, donde todas y cada una de las personalidades que en ella yacen aguardan el tránsito a una existencia eterna que, indudablemente, habrán de alcanzar por la misericordia de Dios y el auxilio que suponen las oraciones y sufragos que de manera periódica les dedican sus deudos.

(Información gráfica del autor.)



La condesa de Pardo Bazán

varez-Ossorio, fundador de "Blanco y Negro" y "A. E. C.", que, habiendo renunciado a inversiones, cargos y honores que le fueron ofrecidos en recompensa a sus excepcionales méritos de inteligencia, caballerosidad y patriotismo, aceptó el marquesado que ennoblece su prestigioso apellido, que le fué otorgado por su majestad el rey don Alfonso XIII el 4 de febrero de 1929, bajo el gobierno del general Primo de Rivera, impreso por su severa sencillez: mármoles negros pulidos, brillantes, circundando el altar ornamentado con flores, que preside una preciosa imagen del Corazón de Jesús cincelado en mármol.

Bajo su sombra protectora, en el lado de la Epístola, tres nichos horizontales, destacando en el primer de ellos esta inscripción en letras de oro:

"Don Torcuato Luca de Tena y Alvarez-Ossorio—Marqués de Luca de Tena—Falleció el 15 de abril de 1929."

A nombre tan popular y prestigioso se añade el de su muy amada esposa, entusiasta colaboradora de todas sus empresas, doña Esperanza, hija del ilustre hacendista y político don Juan García Torres y doña Pilar García Llerena, enterados también en la cripta, y el de doña Catalina Brunet y Serrano, la inteligente y abogada marquesa de Luca de Tena, esposa de Juan Ignacio y madre de Torcuato, el actual director de "A. E. C.", de cuyo fallecimiento se cumplió el día 8 de los corrientes el XX aniversario.

LA CONDESA DE PARDO BAZÁN Y EL GENERAL CAVALCANTI

La trascendente emoción que se experimenta al contemplar el panteón del fundador de "Prensa Española" continúa al traspasar los umbrales del existente en el lado opuesto de la galería, pero inmediato a aquél, perteneciente a la familia de la condesa de Pardo Bazán.

A derecha e izquierda del altar, constituido por un relieve representativo de la Virgen del Carmen en su condición de libertadora de las ánimas purificadas por la paciente espera en el purgatorio, sobre el que descansa una cruz de mármol de gran tamaño, de la que pende una imagen de Cristo agonizante, llenando los espacios laterales, diversas lápidas de mármol con nombres prestigiosos de relieve nacional.

Así, el del político y periodista español, ministro de Instrucción Pública en el último Gabinete presidido por Dato, don Saturnino Esteban Miguel y Collantes, conde de Esteban Collantes; don Jaime Quiroga y Pardo Bazán, conde de la Torre de Cela, hijo de la ilustre novelista, notable escritor también; don Jaime Quiroga y Esteban, último del último curso de Derecho, que dio su vida por Dios y por España en los días iniciales del Movimiento nacional.

Complemento de los mencionados y de otros prestigiosos miembros de aquella noble familia, en dos sepulturas idénticas, colocadas una debajo de la otra, el nombre de "Doña Emilia Pardo Bazán y de la Rúa, condesa de Pardo Bazán, que falleció el 16 de marzo de 1921", y el de su hijo político, el excelentísimo señor don José de Cavalcanti de Albuquerque y Paderna, marqués de Cavalcanti, teniente general del Ejército, caballero laureado de San Fernando, que, tras una existencia saturada de virtudes y triunfos militares, de hechos heroicos que recogió la historia, de ardiente y exaltado patriotismo, falleció el 3 de abril de 1937.

La tumba del general Cavalcanti se ornamenta con un trofeo castrense integrado por una corona de laurel con los colores nacionales. El nombre de doña Emilia Pardo Bazán, la condesa de perdurable memoria, escritora insigne, considerada como la más notable de las novelistas españolas del siglo XIX, se evoca con emoción ante la lauda funeral que cubre su tumba y que revive en nosotros el grato recuerdo, ya lejano de la emoción que despertó en el corazón adolescente la lectura de "Un viaje de novios", "San Francisco de Asís", "Los pazos de Ulloa".

SEPULTURAS ROMANTICAS

En la pared divisoria del panteón de don Rafael Sánchez, el más amplio, artístico y suntuoso de todos, se encuentra el nicho donde reposan las cenizas del decano del Cuerpo diplomático, don Luis Polo de Heredia, rey de armas de la Ilustre Orden del Toisón de Oro y senador vitalicio, que con tan brillante acierto representó a España en diversos países americanos y a quien le fué encomendada la representación de las veintidós naciones beligerantes durante la primera guerra mundial.

Debajo del nicho mencionado existen dos sepulturas idénticas saturadas de romanticismo: las de don José Ramón de la Sota y doña Catalina Gómez Mesa y Vivanco.

ULTIMO LIBRO



El libro infantil, ese género literario tan crizado de dificultades, tiene en Julia García Héctor una feliz cultivadora. Con estilo sencillo y palabra clara, amoldada a la inteligencia del niño, da a la publicidad ahora en sendos volúmenes dos cuentos de mérito notorio: "Teté, la hermana de Notory" e "Historia de un molinillo de papel", excelentemente impresos e ilustrados por Mercedes García Vallido con unas bellas viñetas en color y en blanco y negro.

SALUD - FUERZA - ENERGIA

EN BREVES SEMANAS. Distíngase entre sus amistades obteniendo una GRAN MUSCULATURA y disminuyendo las GRASAS SUPERFLUAS de su cuerpo, en cualquier edad y naturaleza. Delgado o grueso, alto o bajo, fuerte o débil, joven o mayor, será bien atendido.

Con solo 15 minutos diarios en la intimidad de su HOGAR, sin suficientes SIN molestias. SIN desplazamientos.

EN MUY BREVES SEMANAS, usted podrá experimentar un favorable cambio mediante una readaptación progresiva de sus FIBRAS MUSCULARES, consiguiendo:

Anchas espaldas, hombros robustos, defensas pronunciadas, pecho erguido, cintura estrecha. Logrando un conjunto muscular atlético y ágil.

PIDANOS INFORMACION

Enviando el CUPON OSSEQUIO recibirá una Revista Depurativa e Informativa GRATIS.

CUPON SIN COMPROMISO

PARA UNA DOCUMENTADA E ILUSTRADA REVISTA DISPONIBLE.

SANSON INSTITUT

Apartado 8047 BARCELONA

Provincia _____ Dto. Postal N.º _____

¡decidase!

¡LENE Y ENVÍE HOY MISMO ESTE CUPON

TIENE DUENDE!!



LOS PALADARES MAS CASTIZOS

PREFIEREN

ANIS CASTILLO DE CHINCHON



DISTRIBUIDOR ENOL, S. A. Princesa, 80 - Tel. 2431767 MADRID

DESTILADO EN EL CASTILLO DE CHINCHON POR CIA ESPAÑOLA DE LICORES, S. A.

TIENDA LOCAL!!!

Vendemos 320 m², con sótano. Dos bucos, a 20 m. de la plaza de España. Cadalso, 3. 232 18 93

Finanzauto, S. A.

Distribuidor exclusivo para ESPAÑA de

CATERPILLAR®

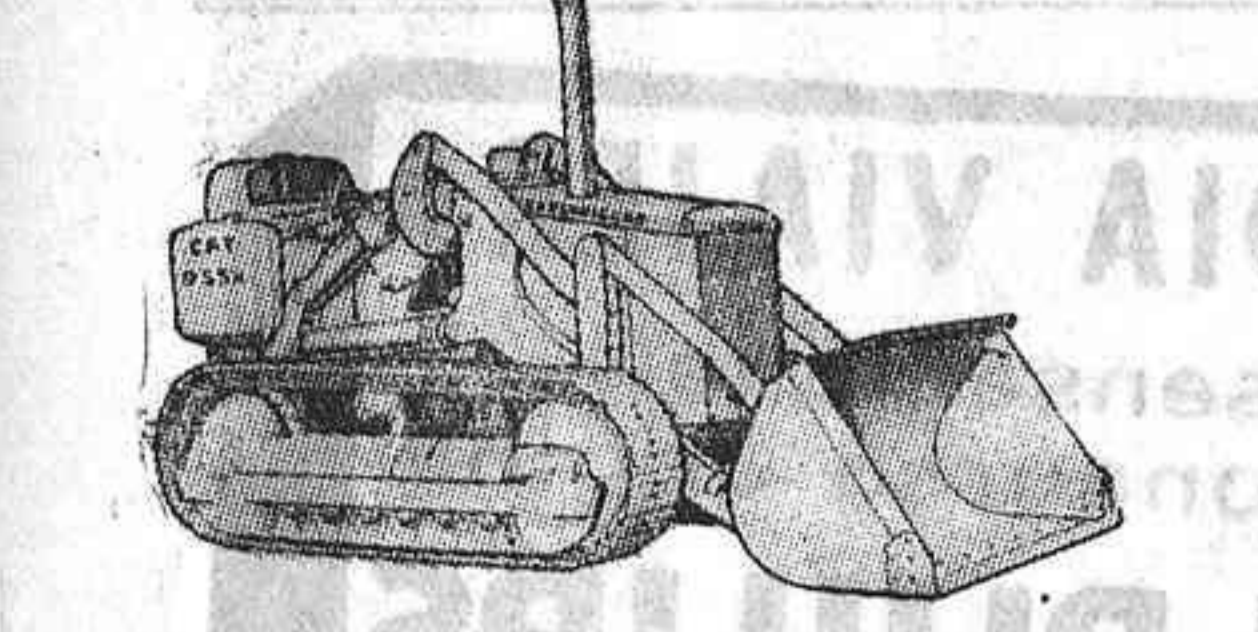

ENTREGAS INMEDIATAS Y FACILIDADES DE PAGO

Exposición y venta: **DOCTOR ESQUERDO, 178**

Recambios, talleres y servicios: **DOCTOR ESQUERDO, 180**

©CATERPILLAR Y CAT SON MARCAS REGISTRADAS DE CATERPILLAR TRACTOR CO.

LA ANO TAURINO EN LAS VENTAS

La acumulación isidril

domingo 12 de mayo al do-... del mismo mes, la em-... de la feria del toro...

FESTIVAL EN HONOR DE DON PEDRO BALAÑA

BARCELONA, 10. (Crónica te-... de nuestro corresponsal.)... el festival de don Pedro Balaña...

UN TORERO DE SETENTA AÑOS

Barcelona, 10 de noviembre de... Plaza de Las Arenas. El fes-... de esta tarde se ha celebrado...

Boda de Paco Camino en Méjico

MÉJICO, 10.—El matador de to-... Paco Camino ha contraído matrimonio...

Jurados de los premios nacionales de Literatura

De acuerdo con lo dispuesto en... los artículos sexto y séptimo de... el orden ministerial de 24 de julio...

Finanzauto, S.A.

DISTRIBUIDOR EN ESPAÑA DE: SAVANA AUSTIN... AUTOBUSES - CAMIONES VOLQUETES - FURGONES... con motores BMC de 56, 68, 77, 107, C.V.

Fuera del redondeo

CONTRATOS DE PEDRES EN AMERICA

Después del gran triunfo obtenido por el matador de toros Pedro Martínez (Pedrés) en la cuarta corrida de la feria del Cristo de los Milagros, de Lima, el espada de Alcabete ha sido contratado para actuar en Caracas el próximo domingo y para tres fechas en la plaza del Torero, de Méjico.

ALTERNATIVA DE JOSE MARIA A RAGON

Se hallan muy avanzadas las gestiones para la alternancia en la plaza de toros de Sevilla, señor Canales, ha ofrecido al apoderado del valiente novillero José María Aragón, don Luis Parra Gramado, el caso sevillano para que en el tomo su alternativa el diestro de La Algabe, así como otras corridas en plazas por el regatante. De llegarse a un acuerdo, la ceremonia del doctorado sería el Domingo de Pascuas, en la Real Maestranza de Sevilla.

POSIBLE PRESENTACION DE GUILLEMO EN AMERICA

Se hallan muy avanzadas las gestiones para la presentación en América, el espada de Mojados, que ha realizado una gran campaña en los ruedos españoles, está muy ilusionado por la posibilidad de firmar un ventajoso contrato por varias plazas americanas, hoy en plena temporada taurina.

MANUEL MOLINA (LAGARTIN) INVITADO A TENTAR EN ANDALUCIA

La nueva promesa de la novillería Manuel Molina (La garza), que hará su presentación con camallos la próxima temporada en Andalucía, ha sido invitado, en unión de su apoderado, don Benito Durán Guerra, a una tienda de reses en una famosa ganadería del campo andaluz.

EL SABADO PROXIMO SE DO PARA EN CAMINO EN MEJICO

El próximo sábado día 16, a las CASABA PACO doce horas, contraerán matrimonio en el templo de San Juan Bautista, Coyacacán, de Méjico, el famoso matador de toros Paco Camino y la bellísima señorita Norma Gaona Reynaud, hija del conocido empresario de la plaza El Torero, de Méjico, don Alfonso Gaona. Impartirá la bendición al nuevo matrimonio el reverendo padre fray Gabriel Mendoza. Desde estas columnas enviamos a la feliz pareja nuestra más cordial felicitación.

ULTIMO LIBRO

Tras los grandes triunfos de Santiago Martínez (El Viti) en la plaza del Acho, de Lima, de los que fué testigo presencial el empresario de Méjico don Adolfo Gaona, el espada salmantino ha sido contratado por el famoso regatante de la plaza El Torero para actuar en ella en tres tardes. También ha firmado 15 corridas de toros con el prestigioso empresario Choperá, para sus plazas españolas.

CONTRATO PARA EN MEJICO

Tras los grandes triunfos de Santiago Martínez (El Viti) en la plaza del Acho, de Lima, de los que fué testigo presencial el empresario de Méjico don Adolfo Gaona, el espada salmantino ha sido contratado por el famoso regatante de la plaza El Torero para actuar en ella en tres tardes. También ha firmado 15 corridas de toros con el prestigioso empresario Choperá, para sus plazas españolas.

VENDO SOLAR

con certificado para industria química pesada, a 10 kilómetros de Madrid; carretera general, agua, alcantarillado, luz y teléfono. Parcelamos de 10.000 a 100.000 metros. Playas e Inversiones. Apartado 50414, MADRID

ESCUELA RADIO MAYMO le ofrece un completo

CURSO DE TRANSISTORES por correspondencia

El amplio y rápido desarrollo alcanzado hasta nuestros días por el TRANSISTOR, ha dado motivo a crear un Completo Curso Técnico-Práctico de Transistores.

- DURANTE el Curso usted realizará más de 200 prácticas de circuitos a transistor, terminando con el montaje de un moderno Superheterodino de gran alcance y selectividad. RECIBIRA 10 Equipos de Material, y en ellos 8 Transistores y 1 Díodo. Con los materiales recibidos montará 3 Instrumentos de Control y Análisis de receptores a transistor. USTED llegará a conocer, no sólo la teoría del cómo y por qué trabajan los Transistores, sino también los diversos montajes prácticos y sistema de reparación.

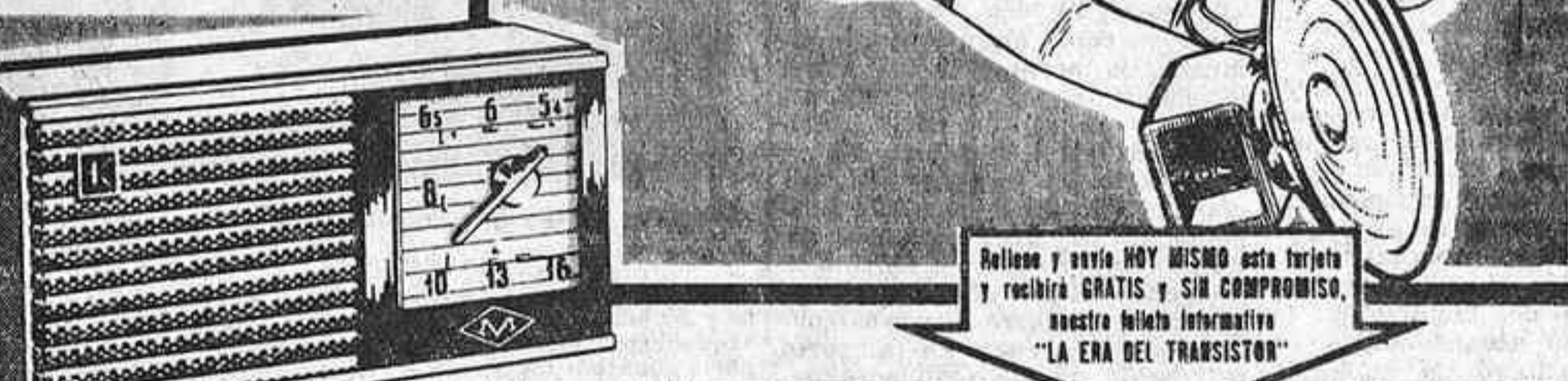

Formulario de inscripción para el curso de transistores, incluyendo campos para nombre, dirección y datos de contacto.

PEÑAS TAURINAS

ANIVERSARIO DE LA PEÑA LAVAPIES. Con asistencia de gran número de socios y simpatizantes, la Peña Taurina Lavapiés celebró ayer el duodécimo aniversario de su fundación...

HOMENAJE A JOSE FUENTES DE LA TERTULIA BELLAS VISTAS

El próximo sábado día 16, a las diez de la noche, la Tertulia Taurina Bellas Vistas celebrará una cena-homenaje al destacado novillero José Fuentes en el domicilio social de la misma, Francos Rodríguez, 35, a la que están invitados especialmente relevantes personajes del mundo taurino...

Necesitamos solares bien situados

para edificación de alturas en zonas comerciales desarrolladas y con un gran núcleo de población. Pago al contado. Dirigir ofertas detalladas a "SOLARES", Apartado de Correos número 415, MADRID

Advertisement for DOGMA watches, featuring a large image of a watch and the text 'DESDE 1860 DOGMA DOGMA DOGMA DOGMA SIEMPRE EL PRIMERO'.

anuncios por palabras

- AGENCIAS: PASAPORTES, Peñales urgentes, SALAMANTINA, S.A.L.M.A.N.T.I.N.A., AUTOMOVILES: ESCUELA España, COMPRA: ALHAIJAS, CONSULTAS: CLINICA antivenérea.

COMENTARIO

El Skal, en el paraíso turístico de Canarias

Por Francisco CASARES

ENTRE las diversas organizaciones que se dedican, con unos u otros matices, a fomentar el turismo hay una que tiene verdadera singularidad: el Skal. Porque, al mismo tiempo que se preocupa de promover ese impulso, cultiva el más elevado de los sentimientos humanos: la amistad. Hay que reconocer la afinidad de ambos afanes. Nada tan eficaz para forjar amistad como el turismo. Las gentes viajan, establecen contactos, entrecruzan impresiones, mantienen diálogo, visitan ciudades, conocen paisajes, se enfrentan con viejos tesoros de arte e historia, pero, fundamentalmente, forjan vínculos que después, a lo largo de la vida, no se interrumpen. Se ven caras nuevas que más tarde pueden reencontrarse. Para los hombres como para los pueblos, estos lazos generadores de simpatía, tienen extraordinaria trascendencia.

Acaba de celebrarse en Las Palmas y Santa Cruz de Tenerife el XXIV Congreso de la A. I. S. C. —Asociación Internacional de Skals Clubs—, que ha sido un éxito memorable. En las dos ciudades insulares fueron acogidos y agasajados los mil quinientos participantes de la gran asamblea. El buen gusto, la suntuosidad, la perfección en todos los servicios y detalles fueron características esenciales en Canarias. Por segunda vez un congreso del Skal tiene como ámbito ciudades españolas. La primera, hace diez años, fue Palma de Mallorca. En esta segunda ocasión, sesenta países estuvieron representados. Personalidades conectadas al turismo mundial, agentes de viaje, industriales y dirigentes hoteleros, delegados de líneas de navegación aérea y marítima, escritores turísticos, representantes de sindicatos y centros de iniciativa participativa en la magna concentración. Me he referido al éxito obtenido en ella. Hubo dos factores que lo decidieron: el acontecimiento en sí, que constituyó un auténtico alarde, y el haber sido elegido presidente del Skal internacional un español: don Enrique Marsans.

Por lo que se refiere al primer aspecto, los congresistas declararon con plena unanimidad que este Congreso en Canarias ha sido uno de los más brillantes. No hay necesidad de subrayar lo que tal opinión representa. Para el desarrollo de las actividades turísticas nada tiene tanto valor como la impresión de quienes las realizan al visitar los lugares que integran sus itinerarios. Por lo que a la elección concierne, obvio es decir que ella tiene un gran significado. El hecho de que una personalidad española haya sido designada para la presidencia de la organización es un explícito reconocimiento de la jerarquía al-

Información semanal de Oficinas Toledo

MATRÍCULA TURÍSTICA.—Parece ser que en plazo breve podrá cursarse el Expediente de Circulación, o sea la matrícula turística. Rápidamente se publicarán las normas por las que ha de regirse su obtención.

CARTILLA DEL CENSO.—No se olviden la revisión de la Cartilla Municipal del Censo. La última matrícula, M-363.532.

ESCUELA AUTOMOVILISTA.—Nuestra enseñanza es una garantía, por la competencia de su profesorado.

LOCALES Y FINCAS.—Visite nuestra exposición de fotografías y fichas, donde encontrará con toda seguridad el local comercial, pisito o finca que desea.

Para realizar los trámites anunciados, se encuentran establecidos independientemente en nuestras oficinas los profesionales correspondientes.

INFORMACIÓN RADIODIFUNDA.—Esta noche, por la emisora de Radio España y antes del programa "La gran verdad", de Bobby Degliata, escuche nuestra información general administrativa y del automóvil.

OFICINAS TOLEDO SOCIEDAD LIMITADA
Todas las gestiones en un solo local
MADRID-4 Sagasta, 17
Teléfonos: 357222 ó 357333
ó 357444

Sporting RESTAURANTE SNACK-BAR

Carta selecta, con diversos platos de la cocina típica española. Mariscos y salados, nuestra incomparable OLLA PODRIDA (el plato predilecto de don Alfonso XIII) y COCK-TAILS, BANQUETES, BODAS Y LUNCHES A DOMICILIO

GOYA, 99
Tels. 275 00 40, 276 41 90, 226 83 37

Agencia de Viajes
precisa secretaria Dirección.
Llamar horas de oficina al teléfono 223 28 20 para solicitar entrevista

CONTRA el FRIO, BURLETES
Colocación en ventanas, puertas, incluso calefacción metálica. Precio económico GARANTIZAMOS
Teléfono 275 20 75

Tesoros hallados por españoles a orillas del río Nilo

Son valiosas piezas de Nubia y Egipto, pertenecientes a distintas culturas

LOS EXPEDICIONARIOS NECESITAN:

- CUATRO TIPOS DE VACUNA
- ROPA PARA EL FRÍO Y EL CALOR
- BOTAS ESPECIALES CONTRA LOS ANIMALES
- SER EXPERTOS EN ARQUEOLOGÍA

LOS OBJETOS SE MUESTRAN AHORA EN MADRID, EN LOS SALONES DE LA SOCIEDAD DE AMIGOS DEL ARTE

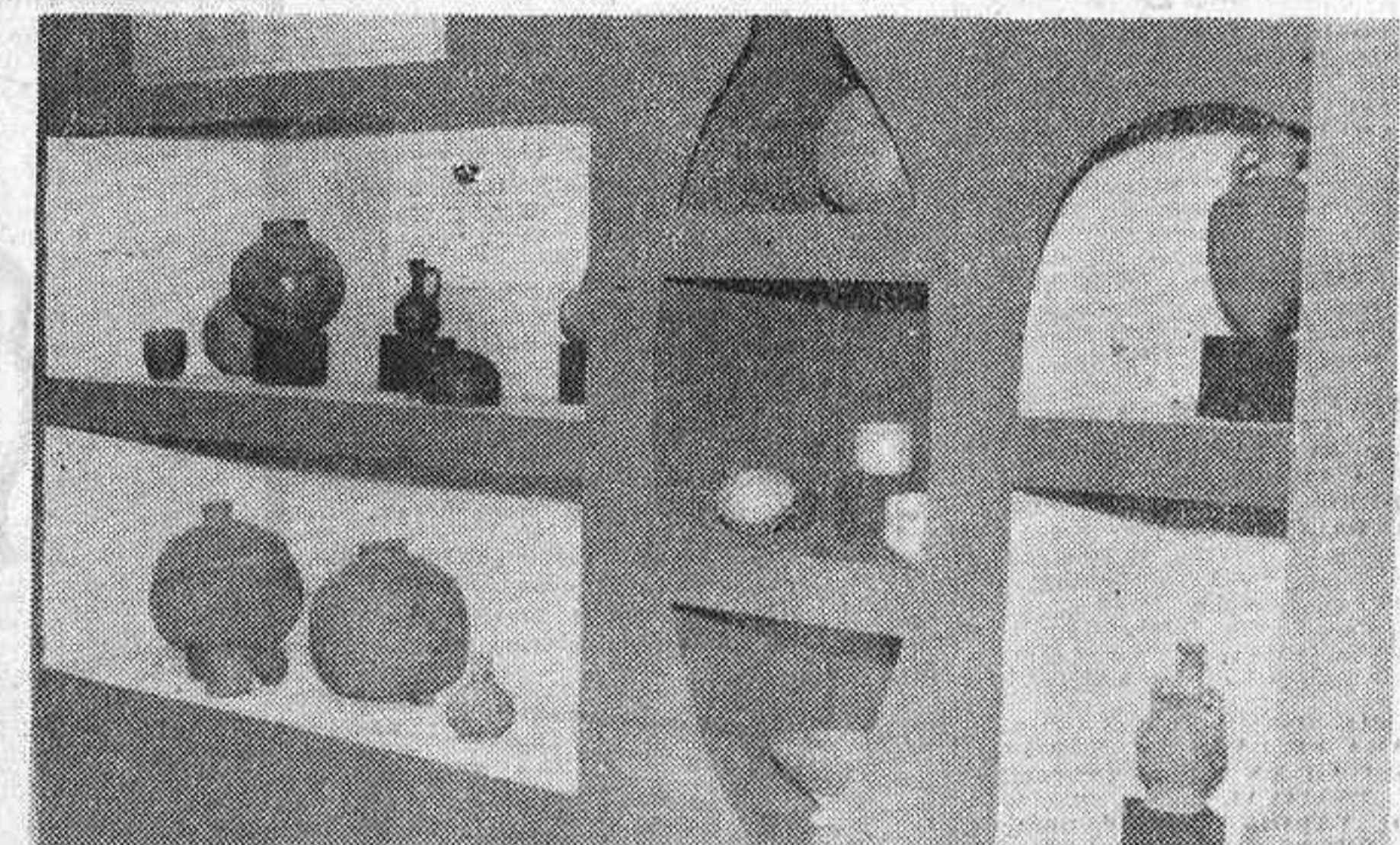

Diversas piezas que se muestran en la exposición de objetos encontrados por los españoles en Egipto y Nubia. (Foto Cifra.)

Anoche salió con destino a Egipto y Nubia la cuarta expedición de arqueólogos españoles que toman parte—junto a los de otros países—en las excavaciones que desde hace unos años se realizan a orillas del Nilo. Con el complejo trabajo se trata de rescatar y salvar con toda urgencia las valiosas piezas artísticas y arqueológicas que hubieran desaparecido una vez terminada la presa de Asuán.

Desde el año 1960 han marchado a las lejanas tierras africanas cuatro expediciones. Una por año. La primera que salió ayer—hacia Barcelona, para embarcar en este puerto—, es la última de las organizadas por el momento. El resultado de los trabajos efectuados hasta hoy puede considerarse muy satisfactorio. Y mucho más para España, que carecía de importantes y numerosas piezas de las civilizaciones de Egipto y de Nubia, que, según André Malraux, pertenecen, igual que Calden, al amanecer de nuestra historia. Estos hallazgos pueden ser la base para montar un museo egipciológico único o repartido por diversos lugares de España.

Parte de los objetos arqueológicos encontrados hasta ahora se expone actualmente en Madrid en las salas que posee la Sociedad de Amigos del Arte en el Palacio de Bibliotecas y Museos. En este lugar, y mientras contemplábamos las numerosas piezas, hablamos ayer de la exposición y de los trabajos realizados con don Martín Almagro, catedrático de Prehistoria de la Universidad Central, y con la señorita Elena Losada, profesora de la Facultad de Filosofía y Letras de la capital y colaboradora del profesor Almagro. Que el tema interesa, no tiene duda. Durante nuestra visita apreciamos el número público que se agrupaba junto a las vitrinas para admirar los objetos. Según calculó alguien, pasaron por estas salas ayer unas dos mil personas.

Este constituye una de las primeras entre las impremedibles que vivieron hace miles de años ante las necesidades de otras obras ejecutadas por los hombres de hoy. Es conveniente vacunarse antes de salir—dice el veterano expedicionario señor Blanco al señor García Guinea, que marcha ahora—y contar con el certificado internacional. Si no lo hace, está expuesto a que le pinche un registro en el mismo puerto segundos después de llegar.

Son cuatro las vacunas necesarias a todo el que marcha a una de las misiones establecidas en Egipto o en Nubia: contra el tifus, el cólera, la viruela y la fiebre amarilla. Una defensa similar hay que hacer también en las casas. Para evitar que los animales entren en las mismas se colocan en torno a estas unos zócalos salientes de la fachada, completamente pulimentados, para que los escorpiones, serpientes u otros animales resbalen en su intento de penetrar al interior de las habitaciones. El resto de las viviendas es de ladrillo y no se distingue por su comodidad. Prácticamente son lugares para el arte del aire, del sol, de los animales y de la lluvia, sin más.

Los puntos donde han trabajado los españoles en la zona de Arzín son: Nag-el-Arab, Nag-shamark, Nag-shamir, Nag-sab, Nag-sakab y Hillel Mirra. A la altura de la segunda catarata, los puntos son: Abka-Narti y Kask-ico. En todos ellos han encontrado objetos diversos pertenecientes a las culturas de los grupos nubiático, cristiano, faraónico, X, paleolítico y C. En total, catorce puntos de excavación diferentes.

Además de los jefes de campo y de los colaboradores españoles de éstos, en las misiones trabajan catorce obreros egipcios, con unos sin especialización (nubios o egipcios) y otros especializados en estas tareas, que se llaman kuffits por vivir en el pueblo de Kuff. El anuleto profético contra cocodrilos, serpientes y otras alimañas, constituido por una lámina de marfil que tiene grabados unos animales y que por su carácter mágico se destinaba a cazar los malos espíritus, se muestra en la exposición abierta ahora en Madrid. Piezas como ésta, con una vida de tres mil años, se ofrecen con profusión.

En las cinco salas en que se ha dividido la exposición—dedicadas al grupo C, al faraónico, al período neolítico, al grupo X y a los cristianos—hay escarabos (para engastar en anillos como piedras preciosas), papiros, telas que muestran un colorido perfecto, vasijas de variada clase, cuevas, collares y otros adornos, esculturas, sarcófagos y numerosas maquetas que muestran los lugares de enterramiento y sus múltiples secretos, como la entrada de las profanadas tumbas. En resumen, un mundo fantástico, misterioso e interesante que ahora tenemos en las manos.

Rafael SANCHEZ

TODA CLASE DE MATERIAL Y TRABAJOS FOTOGRAFICOS EN BLANCO Y NEGRO Y COLOR

Portillo

SILVA, 13

Estudio y laboratorios: PLAZA DEL ANGEL, núm. 17

Finanzauto, S.A.

Concesionario en Madrid de

Pegaso Leyland

ENTREGAS INMEDIATAS

FACILIDADES DE PAGO A 36 MESES CON INTERESES BANCARIOS

Exposición y venta:

DOCTOR ESQUERDO, 178

Talleres y servicios:

DOCTOR ESQUERDO, 180

FUTBOL FAMILIAR
Por LOPEZ-MOLINS

—Tú me pides dinero. Yo te lo doy. Tú ganas. Yo pierdo en casa y... Dos negativos. ¡Mi negativo, Pepa!

—Pues yo no tengo ni medias sin "negativos" para salir a la calle.

La gran enfermedad actual
Por Juan Carlos VILLACORTA

TODOS los días alguna columna de cada periódico aparece manchada de sangre. Es la columna de los sucesos; casi todos accidentes de automóvil. Esa columna diaria denuncia a nuestra sociedad, porque todos somos un poco culpables. La excesiva confianza en nosotros mismos, la imprudencia temeraria, a veces la irresponsabilidad, y, en ocasiones, la irreflexiva seguridad en la prudencia ajena crean graves peligros en las vías públicas, peligros de muerte con harta frecuencia, porque la vida de cada uno de nosotros está en las manos de todos. Todos podemos ser víctimas del tráfico, pero todos podemos contribuir a evitarlo. La seguridad en las vías públicas es una ineludible responsabilidad común.

Verdad es que en pocos años ha comenzado a madurar una auténtica conciencia ciudadana de responsabilidad y prudencia en materia de tráfico que ayer mismo no existía, y por eso una anarquía total presidía el movimiento de peatones y de vehículos por las vías públicas del país, pero esa conciencia debe penetrar todas las capas sociales, llegar hasta los últimos rincónes, instalarse en las mentes de los españoles todos.

Uno de los signos de la vida de nuestro tiempo es el de la velocidad, y otro, el de una creciente seguridad en la racionalización técnica, que a veces da lugar a peligrosas situaciones de optimismo. La técnica obra en muchas mentes jóvenes como un afrodisíaco; excita en ellas un frenético deseo de ir más a prisa, de llegar antes y de eliminar todo riesgo en este movimiento vital. Y no siempre es así. A veces damos la sensación de estar creyendo que las cosas o las máquinas, los trenes de un coche o los dispositivos de un semáforo se han hecho superiores a los hombres mismos, y en verdad que nos amanzara una subversión de los objetos. La seguridad está en la conciencia de responsabilidad humana, y sin ella todos estamos expuestos a los mayores daños. Nuestra posición ante el problema de la circulación debe ser la de pensar que no estamos en la irreparable, y que de nada valen todas las ordenanzas, necesarias por otra parte, si no andamos por la vida con un sentido de responsabilidad.

Peró no debemos tampoco incurrir en el prejuicio de desear el goce y la seguridad de manejar un vehículo a pleno rendimiento, ni de desear todas aquellas ventajas que el progreso técnico nos depara, porque unos valores no excluyen a los otros, y, en definitiva, es siempre el hombre el que da sentido a la técnica si no quiere verse esclavizado por ella.

Y, finalmente, pensemos que no hay felicidad comparable a la del que se comporta con responsabilidad y prudencia en sus movimientos por las calles y las carreteras del mundo, y sabe que al pasar entre sus semejantes acaso alguno de aquellos que pasan a su lado respiran o están en pie, piensan y son útiles a la humanidad porque él se ha comportado prudentemente.

En esto de la educación del pueblo en las normas del tráfico vamos, como en tantas otras cosas de la vida española, por un camino de perfección. Todavía ese camino aparece sembrado de muchas cruces, pero también es verdad que si todos proponemos la misma meta y nos hacemos las mismas prudentes reflexiones, cuando nos enfocamos el verdadero problema de nos abandonamos a una de las infinitas formas de la pereza en el oficio de andar podremos reducir increíblemente las cifras en esa columna de sangre que todos los días leemos en los periódicos y que a todos, de un modo u otro, nos acusa.

Luchemos contra el cáncer y esta bien, pero no debemos olvidar que la gran enfermedad del hoy y del mañana no es otra que los accidentes del tráfico.

Una nueva cruzada nos espera. Pues bien, comencemos a luchar en ella y por ella hoy mismo. A osado mañana para ser guíen—o para nosotros mismos—pueda ser ya tarde.

JOVERIA PEREZ FERNANDEZ
PULSERAS PLUIDA JOYAS MODERNAS BRILLANTIS ALTA CALIDAD
ZARAGOZA 3 HORTALEZA 3

PERIGORD
Restaurante — Cocktail — Bar
ESPECIALIDAD EN COCINA FRANCESA
Marqués de la Ensenada, 4
Teléfonos 231 23 20 - 231 21 82 - 231 50 44

Fotografado LA PRENSA
PLAZA DEL CALLAO, 4 — MADRID