

Baleares

Director
HELIODORO MUÑOZ

AÑO XLV
Nº 13.973

el diario de las islas

45 Pts.

PALMA DE MALLORCA
Domingo, 12 febrero 1984

El Govern quiere hacerse cargo de la Universidad

● El proyecto requerirá un largo camino legislativo

El «Govern» de la Comunidad Autónoma ha remitido al Parlamento un proyecto de ley en el que requiere hacerse cargo de la Universidad. Según la exposición de motivos, «la Comunidad Autónoma debe aspirar a cumplir con el máximo de competencias que se desprende y contempla en el propio Estatut». Concretamente se refiere al traspaso de competencias de titularidad estatal en materia de enseñanza universitaria, contemplando las facultades de ejecución de la legislación que corresponde al Estado en dicha materia que serán asumidas por medio de los correspondientes decretos de transferencias de los servicios necesarios para hacerlas efectivas.



Según la oposición, esta pretensión no está exenta de cierta demagogia, y de apetencia por controlar cuanto antes la universidad, a la vista de la rapidez con que han sido elaborados los proyectos de ley. También se acusa al

Govern del escaso interés que presta a otras materias más urgentes y ya transferidas.

Largo camino legislativo

Al tratarse de una

ley de carácter orgánico, sólo podrá tener efectividad cuando hayan sido cubiertos los trámites de debate y aprobación en el Parlament, Congreso de los Diputados y Senado.

(Información en página 3).

Tras pegar una paliza al vendedor

Roban el oro de una joyería

Un joyero tuvo que ser hospitalizado a causa de las heridas sufridas por dos delinquentes en el asalto a la tienda «La Joya», sita en la Avenida Joan Miró, a unos 30 metros de la Plaza Gomila.

El suceso tuvo lugar a primeras horas de la mañana de ayer cuando el joyero procedía a abrir su tienda. Dos hombres le empujaron hacia el interior de la joyería donde le propinaron una paliza mientras los maleantes se hacían con todo el oro del establecimiento, dejando los objetos de plata. Se desconoce el valor de lo robado.

Tras un despliegue policial por la zona, no hubo posibilidad de dar con ninguno de los ladrones.

HOY

Potencia la función orientadora de los tutores

Seminarios de formación para maestros

(Página 5)

Los partidos centrales se enfrentan en las elecciones vascas

(Página 11)

Chernienko, «ex delfín» de Brezniev, entre los candidatos

El «cónclave» del Kremlin sigue sin designar al sucesor de Andropov

El Politburó soviético continuaba debatiendo ayer la sucesión de Yuri Andropov, fallecido en Moscú el pasado jueves. Los observadores extranjeros creen que el Kremlin puede haber encontrado algún escollo para pronunciarse sobre el sucesor. No obstante, las opciones barajadas son dos. Por una parte los que se inclinan por la «continuidad» de la tradición, es decir por alguien como Constantín Chernienko, denostado «ex delfín» de

Leonidas Brezniev durante el mandato de Andropov. Otros miembros del Politburó se inclinan por alguno de los «hombres de Andropov», como el economista Gorbachov, Romanov, o incluso Vitali Vorotnikov.

La foto de «Efe» muestra la sala de las columnas de los Sindicatos de Moscú, en donde decenas de miles de moscovitas desfilan desde ayer ante el catafalco de Andropov. (Información en página 12)



La esperanza, nosotros

Joaquín Ribas de Reyna (*)

A nadie debe extrañar, que el que viene de un congreso vuelva con euforia, con ilusión, para seguir luchando, trabajando, entregándose más y más a los demás, procurando servir, buscando soluciones para mejorar, y salir de una crisis mundial, pero, que de una manera durísima está azotando nuestra patria.

Por eso, cuando en el congreso de A.P., en Barcelona se nos saludó «La esperanza nosotros», yo me preguntaba ¿qué es la esperanza? me gustó una de las definiciones «la certeza que se deja en espera de obtener lo incierto».

Es justo, pues, que esta certeza, sea proporcional a lo incierto que se espera, y a las muchas probabilidades de obtenerlas.

Estoy orgulloso de mi partido, de lo que es, y de lo que representa actualmente, y al mismo tiempo siento respeto por los demás, cosa que es importante y que es necesario que practiquemos todos los días del año, para aprender a ganar y saber perder, que es más difícil.

Han ocurrido tantos acontecimientos durante un año, que el querer cerrar los ojos ante esta evidencia es un gran error, y mucho más, es subestimar una oposición que tiene unas ideas muy claras de la forma de solucionar la crisis en España.

Pero además el pueblo español tiene el derecho de conocer la verdad, pero que le digan toda la verdad ¿quién se acuerda de las promesas de PSOE? «que el país funcione» «recuperar la satisfacción del trabajo bien hecho» aire puro, aire nuevo» «un Gobierno que gobierne y que no haga exclusiones», ¿piensa el pueblo que no hace exclusiones? ¿dónde está la ilusión del pueblo español? ¿por qué no le preguntan a los trabajadores de RUMASA, si están contentos con «el cambio» y dan la contestación por televisión?

¿No se quejaba el PSOE de la mayoría mecánica en el anterior Gobierno? Y en cuanto han tenido el poder se han transformado en el rodillo socialista.

¿Y donde me dejan la ética señores? Donde personalidades del Gobierno y alcalde de la capital, incluido, hacen apología de las drogas. Si se han despenalizado abiertamente es natural que haya disminuido la seguridad ciudadana, cuando precisamente una de las funciones básicas del Estado es garantizar los adecuados niveles de seguridad ¿se garantizan? ¿Han aumentado o disminuido con relación al año 1982?

La reforma de los artículos 503 y 504, de la ley de Enjuiciamiento Criminal y de Reforma del Código Penal, según datos facilitados por el propio Ministerio de Justicia, ha dado lugar a la excarcelación a 5.000 presos preventivos ¿Encuentra pocos el señor ministro de Justicia 5.000 presos? Cuando afirmaba, «que solo iban a resultar beneficiados unos pocos».

¿Y los impuestos, hasta dónde van a llegar con la presión fiscal? pues ya, nos han anunciado un aumento en el año 1984 con respecto al año 1983.

Ni los salarios, ni los beneficios de las empresas ni las pensiones han crecido en proporción de los aumentos de impuestos, pues sobre el impuesto de la renta sobre las personas físicas, el aumento para el año 1984, será de 30% ¿Y el ahorro dónde está? ¿Es eso la fórmula para la creación de empleo? Cuantas y cuantas preguntas que por supuesto no serán las últimas que les haga a pesar que no soy yo, sino este pueblo sufrido que poco a poco va perdiendo la ilusión en el cambio, pero nunca la esperanza que es lo que pretendemos inculcarle a todo un pueblo, unidos todos, codo con codo, trabajando, estudiando, invirtiendo, para un futuro mejor, por eso a nadie debe extrañar que haya venido con esperanza, con fé y con ilusión al estar en contacto con una juventud que no es pasota, ni drogadicta, yo los he visto, he hablado con ellos, por eso creo con esperanza las próximas elecciones.

(*) Senador por Mallorca y miembro del Consejo Político Nacional de A.P.

Los intelectuales y el estado democrático

José María González Ruiz (*)

Pasada la noche de la censura, nuestros intelectuales respiran tranquilos los aires libres de la democracia. Pero ¿es todo el monte orégano? Adam Schomski, desde la más antigua y prestigiada democracia moderna —los Estados Unidos— nos descubre los intrínsecos de un pernicioso engaño.

Schomski recuerda como ya Bakunín advertía que la nueva clase intelectual intentaría convertir su ascenso al conocimiento en poder sobre la vida económica y social. Intentarían crear «el reino de la inteligencia científica, el más aristocrático despótico arrogante y elitista de todos los regímenes, habrá una nueva clase, una nueva jerarquía de verdaderos y falsos científicos y académicos, y el mundo occidental se dividirá en una minoría que gobernará en nombre del conocimiento y una inmensa mayoría ignorante. Y entonces ¡ay de la masa ignorante!».

Socialista apasionadamente comprometido. Bakunín no ahorró, con todo, al movimiento socialista la fuerza de su crítica: «la organización y el gobierno de la sociedad —escribió— es el peor de todos los gobiernos despóticos». Los dirigentes del partido comunista procederán a «liberar ¡al pueblo! a su manera», concentrando «todo el poder administrativo en sus férreas manos, puesto que el pueblo ignorante necesita fuerte vigilancia... el pueblo no se sentirá más a gusto porque el palo con el que se le golpea lleve el título de «palo del pueblo». Bajo cualquiera de los dos sistemas de gobierno que se van perfilando —el socialista de Estado o el capitalista de Estado—, «los listos y los instruidos» se harán con privilegios en tanto que trabajadores y mujeres perfectamente disciplinados dormirán, se desperatarán y vivirán a redoble de tambor».

Del lado de acá —del mundo occidental y democrático— se tenderá a decir que las reglas del juego son aquí más favorables. Pero ya en 1949 una importante publicación del mundo de los negocios «Fortune» aseveraba que «cerca de la mitad del contenido de los mejores periódicos corresponde a mensajes publicitarios; casi todo el contenido de los periódicos de segunda fila es directa o indirectamente obra de los departamentos de relaciones públicas». Las editoriales continuaban haciendo la observación, hoy ya familiar, de que «es imposible imaginar una auténtica democracia sin la ciencia de la persuasión, de la misma manera que es imposible concebir un estado totalitario sin coacción». En otras palabras: adoctrinamiento es a democracia lo que coacción a dictadura.

Schomski, después de aducir desalentadores ejemplos del «mundo libre», termina por confesar: «un joven periodista o estudiante con talento que desee hacer carrera profesional tiene la opción de aceptar las reglas del juego, con la perspectiva de ascender a una posición de prestigio y privilegio, y a veces, incluso de un cierto grado de poder, o seguir un camino independiente que, con toda probabilidad, sólo le permitirá ocupar un puesto secundario como periodista de sucesos o como profesor en una facultad provinciana, lo excluirá de los principales órdicos y lo aborcará al envilecimiento y la corrupción o a hacerse taxista».

La desinformación que con respecto a la guerra de Vietnam nos propinó la prensa libre es un ejemplo, sangrante. En ella se habla de la brutal agresión soviética a Afganistán, pero se oculta púdicamente la demoníaca represión a la que Estados Unidos sometió al pueblo vietnamita. Gran parte de la tierra y del centro de Vietnam ha sido destruida por defoliantes químicos, bombas y agua salada que invadió los arrozales a raíz de la destrucción por las fuerzas norteamericanas de los diques marítimos y del ensanchamiento de muchos ríos para permitir el paso de sus cañoneras. Y, sin embargo, cuando hoy mismo aumenta la miseria y la corriente de refugiados, de modo que las personas humanitarias de occidente pueden contemplar con sus ojos el resultado de la inhumana agresión norteamericana, los Estados Unidos y la Comunidad Económica Europea se han negado a responder al llamamiento de la UNICEF para enviar leche y comida a Vietnam en la actual situación de emergencia.

Y que no vengan a tildarnos de «rojos» o «prosoviéticos». A estos últimos les agradecemos que por lo menos nos escondan el rabo y los cuernos. Pero a nuestros demócratas occidentales (incluso a veces maquillados de una capa socialista) les debemos la sensación de terror blanco a la que calladamente nos tienen sometidos. ¿Hasta cuándo los «intelectuales dedicados a los valores», así llamados por la Trilateral y, por lo tanto, profundamente denostados por ella, podremos decir estas cosas en nuestros medios progresistas de comunicación, en nuestras propias cátedras e incluso en el interior de nuestros mismos templos?

La Trilateral no pierde puntada y está al acecho de estos «ingenuos» intelectuales que han decidido optar por desenmascarar la hipocresía de la pseudodemocracia.

(*) Teólogo.

Cartas a «Baleares»

Agradecimiento al alcalde

Señor:

Todos los vecinos de la calle Josep Darder, metge. De-seamos hacer público nuestro sincero agradecimiento hacia don Ramón Aguiló, alcalde de Palma.

Suscribimos la carta personal a usted dirigida y que le fue enviada en fecha 14 de enero de 1984 según certificado de Correos nº. 1612 por la señora presidente de la Comunidad de Propietarios edificio número 8 y 8 A. de la mencionada calle, en solicitud de pequeñas cosas que ayudarán a mejorar las condiciones de convivencia humana a la vez que prestigiara la imagen de nuestro Ayuntamiento que usted tan dignamente dirige.

Con enorme satisfacción hemos visto arregladas las farolas existentes, aunque en número resultan escasas, ahora sí alumbran en toda su capacidad. Se están replantando los árboles que faltaban... queremos pensar que, verdaderamente, hemos sido escuchados con la confianza de que el Ayuntamiento atenderá las demandas que faltan por cumplir y que, realmente, son pequeñas.

D. Ramón Aguiló, muchas gracias en nombre de todos los vecinos de la calle Josep Darder, metge.

Fdo.: Antonia Mestre, Nadal.— Presidenta

La enseñanza del catalán, medida represiva

Días atrás «BALEARES» publicó la constitución de la Comisión Asesora de la Consejería de Educación y Cultura, que va a estar encargada de la elaboración de las bases de la supuesta ley de normalización lingüística y de los programas que van a regir en los colegios, institutos, y centros de formación profesional.

Puesto que la casi totalidad de los designados para formar tal Comisión son destacados catalanistas, ya podemos suponer lo que van a proponer.

Los que votaron AP fiándose del programa en que se prometía la defensa de las peculiaridades lingüísticas propias (Art. 14 del Estatuto), se creen en el derecho de exigir que la Consejería de Educación y Cultura del Gobierno Balear, en manos políticas de AP, sea coherente con el programa electoral que captó la mayoría de los votos insulares: enseñanza de nuestra «lengua mallorquina y balear» (así designada por la Real Academia Española) y que tal asignatura sea totalmente voluntaria.

El mantener la enseñanza de la lengua catalana como obligatoria, considero es una medida represiva y vejatoria que no puede ni es aceptada por la mayoría del alumnado, ni por la mayoría de votantes que hizo posible que AP se alzara con el triunfo electoral a nivel autonómico.

JUAN DURAN

Ramón



Los cuadernillos

Aprender

Juan Bonet



Revolviendo papeles, viejos papeles que no me atrevo a empaquetar y liquidar, me he topado con unas papeletas de exámenes. Al parecer, en mi prehistoria, despues de un intento en el mes de junio, en la segunda convocatoria, en septiembre, me dieron un aprobado rascado en una asignatura llamada «Legislación Mercantil Española».

Con la papeleta en las manos, me entra una risa que no puedo parar. ¿Que carajo sería esa asignatura, que seguramente me llevó por caminos de total amargura durante todo un año, y que pintaba uno, de mozo y con ganas de dar besos a todas las mocitas que se cruzaban en su camino, dentro de la llamada «Legislación Mercantil Española»?

En efecto, doy la razón al poeta Joan Perucho que, en algún escrito, deja caer esto: «La vida es como una absoluta maravilla». Una disparatada, desconcertante y asombrosa maravilla. Así va la cosa que llamamos «estar en la vida», pues nos pusieron en ella, sin haberlo solicitado, y luego viene lo disparatado para la criatura humana: Estás como recién salido del cascarón y van y te clavan en el corazón una «Legislación Mercantil Española», cuando tú lo que querías era escribir versos, estamparlos por las paredes, soltar globos de colores, irte al Africa y a la China, regresar contando mentiras a todo el que te quisiera escuchar y con las mentiras montar una novela increíble y que por ella te dieran miles de duros, para marcharte luego al Canadá y darte un garbeo por la USA, acompañado, claro de una rubia platino. Pues bien, a cambio de todo eso te daban un año de «Legislación Mercantil Española»...

—Te voy a confesar algo muy importante, me decía un muchacho hace unos días...

—¿Y qué es eso tan importante?

—Mira, resulta que casi todo de lo que nos enseñan en el cole me importa un rábano. Y lo que a mí me pasa, creo que les pasa a muchos de mis compañeros.

Ante mi papeleta de los exámenes, encontrada entre viejos papeles de los años treinta, me he acordado de la conversación con mi joven amigo, que tiene ahora unos años menos de los que yo tenía cuando le daba a la «Legislación Mercantil Española», y me pregunto, como seguramente me preguntaba entonces, para qué narices estudiaba yo todo aquello.

Y el caso es que, ya ven, resulta que aprobé la tal asignatura, aunque sospecho que los esfuerzos serían inauditos. Y si así fueron, ¿cómo no me quedó nada, ni el recuerdo de las tapas de los posibles libros, de la tal asignatura? ¿Por qué se enseña al mocerío lo que al mocerío no interesa? ¿Por qué no se les enseña a ir a la China y al Japón, por qué no se les alfabetiza en el arte de enamorar muchachas, por qué no se les ayuda a tener un corazón risueño y un talante optimista para hacer frente a todas las crisis por las que tendrá que pasar? Crisis de trabajo, crisis sentimentales, crisis de la crisis, es decir, llegada de los años de la fea vejez cuando te caes a trocitos y tienes que recogerlos tu mismo y poner buena cara para no dar pena...

Pues, ya ven, toma «Legislación Mercantil Española», muchacho, en dos convocatorias, para que vayas pasando el rato y te dejes de novelarías, con viaje a la China incluido.

Mediante un proyecto de ley orgánica enviada al Parlament

El «Govern» quiere competencia en materia universitaria

Tres proyectos de ley, de redacción prácticamente idéntica, ha remitido recientemente el «Govern» de la C.A., a la mesa del Parlament y para su tramitación acogiéndose al marco competencial que establece el Estatut.

Se trata de las proposiciones referentes a la enseñanza universitaria y no universitaria, y al aprovechamiento hidráulico y de aguas, todos ellas con carácter de Ley Orgánica, por lo que sólo podrán tener función legislativa real y sólo podrán entrar en vigor una vez hayan sido aprobadas, cubierto positivamente el trámite de debate parlamentario autónomo, por las Cámaras Baja y Alta del Estado. (Congreso y Senado).

Cierta demagogia

Juzgados por la oposición los dos, referidos a la enseñanza, como una pretensión no exenta de cierta demagogia y de apatencia por controlar cuanto antes la Universidad, por la rapidez con que han sido elabo-

borados cuando materias más urgentes y ya transferidas apenas son objeto de interés por parte del «Govern», ambos proyectos de ley orgánica, se apoyan en lo dispuesto en el Art. 150-2 de la Constitución y en el 16-2 del Estatut d'Autonomía, a partir de la consideración general de que «la Comunidad Autónoma debe aspirar a cumplir con el máximo de competencias que se desprende y contempla el propio Estatut», según dice en las exposiciones de motivos que incluyen las dos proposiciones.

Facultades

La primera, «de transferencia a la Comunidad Autónoma de competencias de titularidad estatal en

materia de enseñanza universitaria», contempla las facultades de ejecución de la legislación que corresponde al Estado, en dicha materia, que «serán asumidas «por medio de los correspondientes decretos de trasposos de servicios necesarios para hacerlas efectivas». También «la potestad legislativa sobre tales materias en cuanto no se encuentre reservada al Estado por la Constitución». Por otro lado, se indica que «la C. A. estará obligada a facilitar a la Administración del Estado la información que ésta solicite sobre la gestión del servicio», y también que «las facultades y los servicios transferidos han de mantener como mínimo el nivel de eficacia que tenían antes de la transferencia».

Con idéntico contenido se ha elaborado el proyecto para la transferencia de enseñanza en materia no-universitaria y aún la de Aguas

y aprovechamientos hidráulicos. Las dos primeras, a iniciativa de la Conselleria d'Educació i Cultura. La tercera a la d'Ordenació del Territori.

Si estos proyectos pueden resultar aprobados en el Parlamento Autónomo mediante la mayoría formada por el Grupo Popular y el Grupo Regionalista, al tener el carácter de ley Orgánica, la decisión final, puesto que corresponde al Congreso su aprobación definitiva depende de la mayoría socialista del PSOE.

Incompatibilidades

En otro orden de cosas, el grupo «Esquerra Nacionalista» ha presentado también una proposición de Ley de Incompatibilidades de las que estarán afectados, según indica su art. 2º, presidente, vicepresidente y consellers del Govern; también los directores generales, secretarios generales técnicos «y otros cargos de idéntica categoría». Igualmente el interventor general, el tesorero, los gerentes de organismos institucionales, empresas y sociedades públicas de la C. A.

Para explicar las razones de la no-urbanización de Es Trenc

El PSM propone un acto público de todos

los partidos en Campos

El PSM propondrá a los restantes partidos del arco parlamentario autónomo la celebración conjunta de un acto público en Campos «para explicar la no-urbanización de Es Trenc-Salobrar» y ante la avalancha de informaciones falsas e intoxicaciones» según dijo ayer Sebastián Serra.

El portavoz del grupo parlamentario «Esquerra Nacionalista» llevó ayer esta propuesta a la reunión que celebró el «consell nacional» de su partido y en la que se debatió también la organización de su VII Congreso, previsto en torno al próximo 19 de marzo. Serra calificó esa iniciativa en Campos de «tal vez suicida, por la violencia que allí hay», dijo textualmente, pero «es necesario y si no se acepta la propuesta trataremos de organizarlo por nuestra cuenta».

Datos preocupantes

La reunión del «consell nacional» estudió también un análisis de la situación política del que destacó Sebastián Serra la política municipal de su partido, (el PSM tiene unos cuarenta regidores en Mallorca, entre afiliados e «independientes» próximos al partido): la política del grupo parlamentario del que forma parte y que sintetizó en «una oposición clara y la elaboración de propuestas legislativas, es decir, no nos limitamos a una simple oposición». También y en torno a la situación general

«el cambio —dijo— no es satisfactorio, y por otro lado, la derecha intenta el desgaste», ante lo cual el PSM «mantiene una postura compleja».

«Somos críticos con respecto a ese cambio», señaló, que en nuestras islas tiene datos preocupantes como es el hecho del nombramiento del nuevo administrador de Son Dureta, Barceló Brussoto, un administrador del franquismo». En cuanto al «govern» autónomo «evidencia deficiencias inmensas».

Acerca del «VII Congreso» que celebra el PSM en las fechas anteriores citadas y en el edificio del Auditorium, adelantó que «la ponencia de organización supondrá cambios sustanciales internos». En cuanto a la ponencia «Política», «está siendo elaborado por un equipo». El sistema de representación de los delegados «será proporcional» aún cuando «nuestros estatutos aseguran la representación de todo núcleo del PSM por reducido que sea», y entre los seiscientos afiliados que dicen disponer.

(* El delegado del Gobierno en Menorca, Ramón Sánchez, recibirá el próximo lunes en Maó, al vicepresidente de la C.A. para tratar los temas referidos al proceso autonómico, problemática de las transferencias, función de Consells Insulares y relaciones entre la delegación y la C.A.

Mañana llegarán cuatro barcos americanos

El cónsul de los Estados Unidos en Baleares, Bartolomé Bestard, informó ayer a «Baleares» que no es cierto que los barcos americanos de la VI Flota dejen de atracar en Palma.

Precisamente el próximo lunes, día 13, llegarán a Palma cuatro barcos: «Boone», un moderno destructor, «Luce», también destructor, el submarino «Trevang» y un barco pequeño, el «Hoist». El total de la tripulación de estos cuatro navíos es de unos 1.000 hombres.

Los americanos estarán en Mallorca hasta el próximo día 19.

**ORO
BRILLANTES
PLATA**

MONEDAS
MEDALLAS
JOYAS Y OBJETOS
PAPELETAS EMPENO
RELOJES, etc.

Cuando haya comprobado el precio que le pagan venga y superaremos la oferta

JOYAS LULIÓ

Ramón Lluí, 6
(Junto Monte Piedad)
Telf. 21 35 14
Palma de Mallorca

PASAMOS A DOMICILIO
SABADOS ABIERTO
PAGO AL CONTADO

BIURELET i DIMONIG



Hace unos días saltó la noticia al público: En nuestra Mallorca, se va a ordenar un «diácono permanente». El hecho interesó a los periodistas y las entrevistas con el interesado se sucedieron en los periódicos locales: Miguel Capó, un hombre de mediana edad, empleado de una agencia de viajes, casado y con un hijo, que ha estudiado teología, que sirve desde hace años en una parroquia turística y más recientemente en una institución de asistencia social... va a ser ordenado Diácono.

Más de uno se ha preguntado —y también me ha preguntado a mí directamente— pero, ¿qué es eso del diaconado permanente?, ¿qué supone ser ordenado diácono?, ¿qué obligaciones conlleva?, ¿qué ventajas para la Iglesia?, ¿Le interesa verdaderamente a la Iglesia esta nueva clase de «clérigos»? etc.

Quisiera responder, brevemente, a alguna de estas preguntas.

Diacono = servidor

Lo primero que hay que decir es que «diácono» es una palabra que viene del griego y que significa «servidor». Ser diácono, en la Iglesia, viene a ser algo así como convertirse en «especialista» del servicio, de todo servicio. El Diácono es aquel que subraya en la Iglesia su condición de «servidora de los hombres» porque esa fue la condición y la exigencia de su fundador, Jesucristo.

El diácono, pues, ha de

Carta del obispo

¿Qué es un diácono?

— Monseñor Teodoro Ubeda Gramaje

ser, por excelencia, el que sirve a todos y en todo. Pero no sólo eso, también el que significa, recuerda y estimula el espíritu y el estilo de servicio que es esencial a la vida de la Iglesia, de todas sus partes y estamentos y de cada uno de sus miembros.

Digamos también que el diaconado, no es de reciente invención. Fue en los primeros días de la Iglesia cuando los apóstoles se plantearon la necesidad de que otros hermanos les ayudaran, precisamente en el servicio a los necesitados y les impusieron las manos, consagrándoles. (Act. 6, 1-7). Y fue también en los primeros días de la Iglesia cuando S. Pablo habla en sus cartas de cómo han de ser los diáconos y del lugar que les corresponde en la Iglesia.

Los Padres de los dos primeros siglos de la Iglesia nos explican con gran calidad, el contenido y significación de la institución diaconal. San Ignacio de Antioquía dice: «Reverenciad a los diáconos como a Jesucristo, al obispo como a la imagen del Padre, a los presbíteros como el senado de Dios y el colegio de los apóstoles. Sin estos ministerios, no se puede hablar

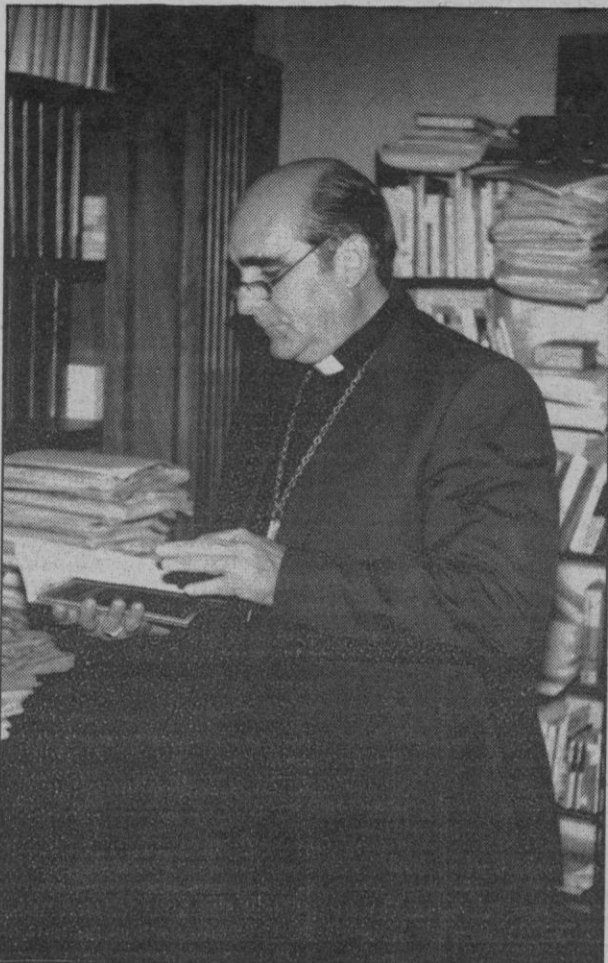

de Iglesia». Después, a lo largo de los siglos, el diaconado se perdió. Ya el Concilio de Trento quiso recuperarlo, sin éxito. Y fue el Vaticano II el que definitivamente lo logra. Desde entonces —parfraseando a S. Ignacio Antioqueno— ya otra vez se puede hablar de Iglesia «completa».

Ni «sub-presbíteros», ni «super-laicos»

De lo que acabamos de decir, se puede concluir fácilmente que la Iglesia no pretende reinstaurar el diaconado como grado diferenciado del ministerio ordenado, para que el diácono sea sucedáneo de nadie.

El diácono no viene a suplir la escasez de sacerdotes: ni a convertirse en un laico cualificado y con especiales poderes.

El sacerdote, o presbítero, tiene como función específica en la Iglesia, la de representar y hacer presente a Jesucristo Cabeza de la Iglesia y, como tal presidir la comunidad, confeccionar alla Eucaristía y los Sacramentos y simbolizar y realizar la comunión eclesial.

El laico, aún participando activamente de la vida sacerdotal de la Iglesia, tiene su campo específico en la recta ordenación del mundo temporal (Cfr. LG. 31). «Competen a los laicos propiamente aunque no exclusivamente, las tareas y el dinamismo seculares». (G.S. 43).

Entre estas dos dimensiones de la vida eclesial, aunque formando parte de la jerarquía u Orden Sagrado tiene su lugar y su razón de ser el diaconado.

Lo que le especifica, como hemos dicho, es el ser «ejercitador» y «significador» relevante del servicio, como característica esencial de la vida de la Iglesia.

¿Célibe o casado?

El diácono permanente, puede ser célibe, o ser casado. El diaconado, tampoco puede considerarse, por tanto, como una cierta vía de salida a la cuestión del celibato que la Iglesia católica latina exige a sus sacerdotes.

Si el diácono es casado, lo que sí se deduce de su consagración al servicio de la Iglesia, es que su matrimonio deberá ser ejemplar y que tendrá que poner un redoblado empeño en vivir con la mayor perfección po-

sible su vida de casado y de padre.

Por eso es imprescindible que su esposa y sus hijos, no sólo estén de acuerdo, sino que, de algún modo, participen de sus planteamientos y estén dispuestos a compartir con él las nuevas responsabilidades derivadas de su consagración.

Servir, ¿en qué?

El diácono asume la dimensión «especializada» del servir, en todos los campos vitales de la Iglesia: En el de la Eucaristía y los sacramentos, en el de la forma formación de la fe de los creyentes, en el del cuidado de lo material en la comunidad y, muy especialmente en el ejercicio del amor eclesial a los más pobres.

Así: Distribuye el Cuerpo de Cristo a los fieles y muy especialmente lo lleva a los enfermos. Administra el Bautismo, asiste a los matrimonios y los bendice en nombre de la Iglesia, administra los sacramentos y preside los ritos funerarios ayudando a las familias en momentos tan dolorosos.

—Lee a los fieles la Escritura y los instruye y anima en la Catequesis. Dirige la plegaria del pueblo y las celebraciones de la Palabra.

—Ejerce la administración de los bienes de la Comunidad y muy especialmente se responsabiliza de sus deberes de caridad y de asistencia social en la atención de aquellos que más lo pueden necesitar.

—Promueve, sostiene y facilita todas, las actividades de los laicos en la Iglesia.

En una palabra, es el servidor incondicional para todo y para todos.

El futuro del diaconado permanente

La Iglesia del Vaticano

12 febrero, 1984

II, ha recuperado con la institución diaconal una de las facetas más cercanas al espíritu y al estilo de Jesucristo, «servidor de los hombres», por excelencia.

Ahora nos corresponde a nosotros, velar para que no se pierda ni se desvirtúe todo su profundo significado, toda su suspirada eficacia en la Iglesia.

Por ello, y por lo que se refiere a nuestra Iglesia de Mallorca, será imprescindible que sigamos con cuidadosa atención la experiencia ahora iniciada, que tratemos de ayudar en todo lo posible a quien asume la responsabilidad de llevarla adelante al aceptar la misión que el Obispo le encomienda y que vayamos descubriendo con imaginación y fidelidad al Espíritu los nuevos campos de «diaconía» o servicio que la Iglesia de hoy necesita.

Así, por ejemplo: ¿No estará la función diaconal de hoy, muy cerca de las grandes necesidades de nuestro mundo, como pueden ser, la marginación, la drogadicción, la delincuencia de los jóvenes, las soluciones alternativas al paro...?, en otra vertiente, ¿del estímulo a la plegaria individual y comunitaria, la conducción de grupos de militantes seculares o la ayuda al descubrimiento del silencio y la contemplación como espacio privilegiado de la vida religiosa?, O también, ¿de la administración de los bienes materiales de la Comunidad que tanto ocupa a los sacerdotes en una función que no les es propia y para la que están muy poco preparados?

Conclusión e invitación

Acabo: Demos gracias a Dios por los beneficios de esta experiencia producirá en nuestra Iglesia. Ayudemos con nuestras solidaridades y nuestra plegaria al hermano a quien la Iglesia confía tan graves responsabilidades.

Y como prueba de nuestra corresponsabilidad eclesial participemos —si nos fuera posible— en la Eucaristía de su Ordenación el próximo día 16 jueves, a las 20 horas en la parroquia de San Sebastián de Palma.

Para su ganado, lo mejor: Piensos Piema Protector



CUPON PRO-CIEGOS

Los cupones premiados serán pagados en cualquier oficina de la Caja de Pensiones «la Caixa» en Baleares



la Caixa
CAJA DE PENSIONES

TRESILLOS DOS EXPOSICIONES

(precios de fábrica)

Tresillos skay	19.000 pts.	Diseño de línea Italiana en:
Tresillo cama	29.000 pts.	Sofá 3 pl. y sofá 2 pl. desde 57.000 pts.
Tresillo estilo Inglés madera	59.500 pts.	Auténticas novedades de la decoración en telas y auxiliares.

VISITENOS



LA FABBRICA DEL TRESILLO

Pza. Pedro Garau, 19 - Tels. 27 50 67 - 28 17 20 - Palma Avda. Argentina (Frente iglesia San Sebastián)

BODAS BAUTIZOS. COMUNIONES Y COMIDAS COMPAÑERISMO



SUS INVITADOS SE LO AGRADECERAN



HERNIADOS

¡¡SENSACIONAL!!

es el nuevo, minúsculo y científico «OBTURADOR AUTOMÁTICO», único que no necesita tirantes y correas bajo nalgas, no pesa y neutraliza la hernia hasta su total desaparición. Visítenos y podrá juzgar la gran diferencia. Para baño. Avance técnico lavable, ligero, se puede dormir con él. GARANTIZADO POR DOS AÑOS, bajo pres. fac. Demostraciones gratuitas en Palma de Mallorca los días: martes, 14, miércoles 15, jueves 16, viernes 17 y sábado 18 en nuestra delegación, calle Lonjeta, número 5, segundo (travesía calle Sindicato) de 9 mañana a 2 tarde y horas convenidas. Teléfono: 215140 (INSTITUTO ORTOPEDICO ESPAÑA). Casa Central en Barcelona. Con visado sanitario 1982.

Desarrugue el ceño

Tarde de domingo

Alberto Crespo

Cuando se tiene una tertulia a la que ir a pontificar, o a que lo pontifiquen a uno, y falta también interés por ver el partido de fútbol, las tardes del domingo están dedicadas a la televisión y a la lectura. Más a lo primero que a lo segundo, al revés, de lo que sucede otras tardes.

La contemplación de la vida en una pequeña ciudad norteamericana, en Florida, resulta un espectáculo en alguna medida consolador, por aquello de «aquí no somos así». El jefe de la policía es un ladrón, un chantajista y un asesino, que en el primer capítulo asesinó a su propia hija. Y es todas estas cosas con la complacencia y hasta la complicidad de los ciudadanos más ricos de la comunidad, también corruptos. Hay un senador que casi mata a su mujer tras engañarla con su antigua novia y la esposa del senador que por no ser menos que el marido lo engaña con el primero que llega.

No hay duda que si los productores de la serie televisiva de los domingos por la tarde quieren presentar al desnudo una sociedad corrompida lo consiguen plenamente. En general, justo es reconocer que los americanos no se han puesto límites a la hora de retratar sus vicios nacionales, la codicia de poder y de dinero, o los ciudadanos particulares, incluso representantes de Instituciones respetables: la Policía, la justicia, el ejército? Quién no ha visto producciones americanas de cine o televisión protagonizadas por policías, jueces y políticos vendidos a la mafia o al gansterismo? El Ejército norteamericano no se ha cuarteado porque el cine y la televisión hayan descubierto la existencia de oficiales y jefes cobardes o traidores o simplemente bestiales. En una película de la guerra contra Japón, un sargento americano no sólo asesinaba por la espalda a los prisioneros japoneses, sino que luego, armado de unos alicates, hurgaba en la boca de los muertos en busca de dientes de oro. Hace falta cierto valor para presentar cosas como estas al pueblo norteamericano, legítimamente orgulloso de su victoria sobre Japón.

Pero el domingo por la tarde nos da también otros entretenimientos, bien distintos, seguro, del que nos proporciona la contemplación de la vida en la charca pestilente de Truro. Están esos jovencitos que quieren alcanzar la fama en la música y el baile —no sabemos si algún día la conseguirán, antes de llegar a viejos— y esos periodistas de Los Angeles que están llenos de preocupaciones éticas, lo que le hace pensar a cualquiera que tome su oficio como una especie de sacerdocio.

En materia de lecturas, me atrevo a recomendar para cualquier domingo por la tarde un libro de Isaac Asimov, titulado «Los griegos», con el que se va el tiempo a la velocidad de relámpago. El autor es un superdotado, al que se le conoce, sobre todo, por sus obras de ciencia ficción, lo cual no impide que sea un biólogo eminentemente un historiador de ciencia y también de las civilizaciones antiguas. Pasa la tarde dominical rodeado de personajes tan divertidos e interesantes como Sócrates, Aristófanes, Pericles, Sófocles, Platón y otros de parecida envergadura le hace a uno olvidarse de la endeblez de los que le rodean. Recordar que el gran Eurípides murió despedazado por los perros en Macedonia, como cruel castigo de los dioses por su descreimiento, resulta muy útil para entender el comportamiento de los dioses y semidioses helénicos, que constituían una familia de mucho cuidado.

Cuando no se tiene una tertulia a la que ir y le falta interés por el fútbol, he aquí lo que se puede hacer en una tarde de domingo.

Con el fin de potenciar la función orientadora y tutorial de los profesores

Seminarios de formación para profesores de centros públicos

Mateo Cladera

Etapas madurativas del niño

La Dirección Provincial de Enseñanza de Baleares y la Inspección de Educación Básica, a través del Servicio de Orientación Escolar, han promovido unos cursos y seminarios de formación tutorial.

Juan Martorell es el inspector ponente de este servicio que cuenta con el siguiente equipo orientador: Juan M.º Erasmo, Miguel Vives, Francisco Ramis y Antonio Ramis.

—¿En qué consisten estos cursos de orientación?—, preguntamos al inspector Juan Martorell.

—Son unos cursos y seminarios dentro del plan anual normal de actividades que desarrolla este servicio. Con anterioridad hubo unas reuniones previas en las que se recogieron los temas que pudieran interesarles con relación a la orientación escolar en los centros públicos. Se montó un departamento de orientación y éstos han aportado unas ideas para la temática. A todo ello se procura darle un enfoque práctico y aplicativo.

—¿A quiénes van destinados estos cursos y seminarios?

—A los profesores de EGB públicos que tienen montado un departamento de orientación adscritos al servicio de Orientación Escolar.

Objetivo

—¿Cuál es el objetivo?

—Potenciar la función orientadora y tutorial de los profesores. Es un esfuerzo más a fin de que los centros que aún no lo tengan, puedan montar este Centro de Orientación.

—¿Cuántos centros hay en la actualidad funcionando?

—Tenemos ya 27 centros escolares públicos con su departamento de orientación. Es un trabajo importante para a lo que se llama fracaso escolar.

Se trata de unos cursos-seminarios para que los profesores tomen conciencia de su misión tutorial hoy tan importante en los centros escolares.

Alumno disléxico

Estos cursos o seminarios están divididos en cuatro temas. Uno de ellos —que ya ha dado inicio—, trata la Orientación del alumno disléxico y tiene como profesor a Miguel Vives Madrigal. Entre otros se explicarán los siguientes temas: En que consiste la dislexia. El aprendizaje de la lectura y escritura. Conceptos básicos. La lectura del alumno disléxico y la escritura. Diagnóstico y orientación para su tratamiento.

Este curso se imparte en el colegio Gabriel Alzamora.

Juana M.º Erasmo en el colegio «Felipe Bauzá» tratará de las etapas madurativas del niño y sus implicaciones en las actividades cognitivas y en el rendimiento escolar a lo largo de la EGB. No se especifica el programa de este seminario debido a que éste se desarrollará primordialmente atendiendo a la casuística presentada por los participantes en el seminario y por la profesora coordinadora del mismo. Se pretende, con ello, darle un enfoque eminentemente práctico, a fin de que el trabajo realizado sea de directa aplicación en el aula.

Orientación vocacional

El profesor Francisco Ramis tratará de la Orientación vocacional o salidas al terminar la EGB en el colegio «Felipe Bauzá» con los siguientes objetivos: Definir la orientación vocacional. Distinguir cada una de sus funciones. Colaborar con los profesores-tutores en la Orientación académica. Seleccionar y usar distintos instrumentos psicopedagógicos que permitan conocer la personalidad del alumno. Realizar el consejo orientador y concienciar al profesorado sobre la necesidad de crear y poner en funcionamiento el Departamento de Orientación.

Departamento de orientación

Antonio Ramis Caldentey tratará del Departamento de Orientación en los centros de EGB con los siguientes objetivos: Ofrecer al maestro conocimientos e instrumentos útiles para realizar actividades de Orientación como Tutor. Fomentar la implantación de los Datos de Orientación en los Centros Públicos de EGB. Pro-

curar que dichos Departamentos sean eficaces y ofrecer a los departamentos conocimientos e instrumentos útiles para su función orientadora.

En definitiva se trata de unos cursos y seminarios de formación tutorial someramente interesantes que ha preparado la Dirección Provincial de Baleares y la Inspección de Educación Básica de Baleares.

JEFE DE ADMINISTRACION

precisa Empresa de primera línea, con sede en Palma de Mallorca. Imprescindible experiencia. Dominando administración, contabilidad, área financiera, costes. Con conocimientos de informática. Responsable, con capacidad de decisión y dotes de mando. Edad 30 a 45 años. Se valorará título estudios superiores. Salario 1.500.000 a 2.000.000. Lugar de trabajo Palma Mallorca. Interesados mandar curriculum, adjuntando fotografía reciente a CENTRO DE ORGANIZACION DE EMPRESAS S.A. Rbla. Cataluña, 91 - 93 BARCELONA (8)

Con importantes premios

Concurso infantil y juvenil de dibujo sobre circulación vial

M.C.

Con el fin de estimular la Educación Vial en los niños y los jóvenes, la Dirección General de Tráfico, a través de la Jefatura Provincial, convoca el XVIII concurso infantil y juvenil de Dibujo sobre circulación vial para este curso escolar.

Pueden participar —manifestó el Jefe Provincial de Tráfico de Baleares, Javier Corominas—, todos los escolares cuya edad no sea superior a los 14 años. Los dibujos deberán relacionarse con la circulación, su entorno y problemática del tráfico comportamiento del peatón, ciclista y conductor, los peligros de la carretera y la calle, etc.

Plazo de presentación

El plazo de presentación finaliza el 1 de marzo de 1984. Durante este plazo se podrán enviar los dibujos a la Jefatura Provincial de Tráfico de la provincia donde tenga su residencia el concursante. Los envíos pueden hacerse individual y colectivamente, por colegios o profesores.

Se establecen las siguientes categorías según la edad de los concursantes: primera categoría, hasta los cinco años; segunda, seis y siete años; tercera, de ocho a diez años y cuarta, de once a catorce años.

Selección y premios

En cada Jefatura Provincial se hará una ex-

posición selectiva de los trabajos recibidos, y un jurado, nombrado al efecto, seleccionará los cuatro dibujos, uno por categoría que, a juicio del mismo, deban ser proclamados premios provinciales o locales. Estos cuatro dibujos pasan a la fase final.

Los premios serán, además de una medalla, un radio-cassete, con auriculares, un juego didáctico, una super moto «Feber Scooter» para el de primera categoría. Un coche teledirigido, para la segunda. Un «scalextric» para los de tercera categoría y un microscopio completo para los de cuarta. Estos premios se concederán por la Jefatura de Tráfico de Baleares. Habrá también obsequios concedidos por centros y marcas comerciales, a la vez que se entregará un «globo terráqueo» a cada centro al que pertenezcan los alumnos.

5 Exposición final

Los cuatro dibujos premiados de cada provincia, uno por categoría serán expuestos a finales del presente curso escolar en la sala de exposiciones de la Empresa Nacional de Automóviles. El jurado efectuará la selección de dibujos y proclamará los premios nacionales 1984. Los alumnos premiados viajarán a Madrid, acompañados de un familiar o un profesor, en la fecha que previamente se determinará para recibir los premios.

El tema de la Educación Vial entra así en los centros escolares ayudando de esta forma a la educación de los alumnos.



PEUGEOT 505

PODEROSAMENTE EQUIPADO.

GASOLINA • DIESEL • FAMILIAR Y BREAK

MOSA

SABADOS ABIERTO

Aragón, 191

su concesionario PEUGEOT TALBOT



Sucesos

Tres navajeros, a disposición del juez

Tres activos delincuentes que tenían aterrizada las inmediaciones de la Plaza Mayor han pasado a disposición judicial tras cometer un elevado número de asaltos con navaja a diversos transeúntes.

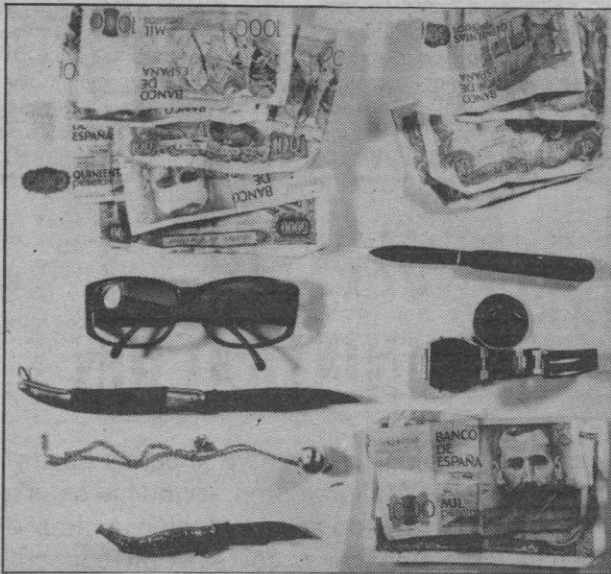

Dinero que se les ocupó a estos maleantes

Con esta detención tanto la Plaza Mayor como las calles San Miguel y una parte de Vía Sindicato se verán casi liberadas en lo que atañe a robos con intimidación, ya que dichos «navajeros» los venían cometiendo, al parecer desde el pasado día tres de enero, los individuos, que en cuestión, y que aparecen en la fotografía adjunta, responden a las iniciales J.C.C., D.M.F. y E.A.C. de 23, 18 y 16 años de edad, respectivamente. Sus actos delictivos, de los que ya dimos cuenta el miércoles, datan del pasado día tres de enero en que asaltaron, con intimidación de arma blanca, a un viandante en la Plaza Mayor, al que le pudieron sustraer joyas y algo de dinero. En la calle Navarra, intimidaron a tres jóvenes, al parecer estudiantes, el día cinco de este mes. Y, el pasado lunes, día seis, tenemos noticia, de tres asaltos a transeúntes perpetrados en las calles Cordeleña, San Miguel y en la Plaza Mayor, donde robaron a un viandante joyas de considerable valor.

El último acto delictivo que llevaron a cabo fue en la calle Santo Espíritu, donde «pincharon» a un individuo en tres partes distintas del cuerpo.

Con esta triple detención se pone punto final a una situación de temor e intranquilidad entre los vecinos y personas que transitaban las referidas calles.

Más detenciones

Han sido detenidos, también, doce individuos, como presuntos autores de diversos delitos. Al parecer son siete por delitos contra la propiedad, tres como traficantes o por posesión de drogas, y otros tres reclamados por las autoridades judiciales. Con ello damos cuenta del importante número de detenciones que, últimamente se están llevando a cabo.

Falta un R-5, matrícula PM-0442-I

Al corresponsal de este periódico en Campos, le han sustraído su vehículo R-5 color blanco y con la matrícula PM-0442-I. Rogamos a quienes puedan dar razón lo comuniquen al puesto de Guardia Civil más próximo.

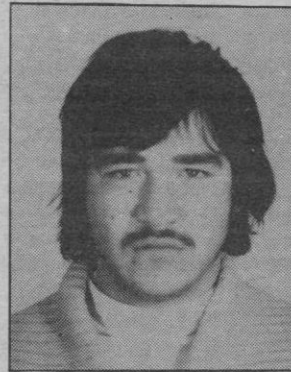

J. C. C.



D. M. F.



E. A. C.

Botines de poca consideración en los últimos robos

Muchas han sido las denuncias presentadas por los ciudadanos en las últimas horas. Destacan, principalmente, los hurtos realizados al «descuido» y las sustracciones de automóviles. Por su parte la Policía Municipal persiguió a dos individuos por el Paseo Marítimo que, momentos antes, habían atracado una farmacia próxima a la Plaza Gótila.

Actividad callejera

Las calles palmesanas han registrado una gran actividad delictiva aunque en su mayoría los actos habidos son de poca importancia.

Han sido sustraídos cinco coches y tres motocicletas. Por otro lado los «carteristas» se apoderaron de cuatro carteras, dos del interior de dos autos, otra en la Plaza de España y la cuarta en la calle Fray Junípero Serra la cual contenía 30.000 pesetas en metálico. Se denunciaron, también cinco tirones y la sustracción, al descuido, de una cámara fotográfica del interior de un vehículo; de efectos en el interior de una furgoneta, y un bolso cuando su propietaria estaba realizando compras en un comercio.

Al descuido fueron sustraídas también dos cámaras fotográficas en la céntrica avenida de Jaime III. Finalmente en la calle Tomás Forteza se produjo un asalto con botín de 9.000 pesetas.

Robos a domicilios

Pocos domicilios sufrieron en las últimas horas la «visita» de los cacos. Suman un total de tres. El primero en la calle California del que se apropiaron de tan sólo 7.000 pesetas. De otra vivienda sita en la calle Aragón los cacos penetraron en su interior llevándose un lote de joyas sin valorar más 25.000 pesetas en efectivo. Por último y en la misma calle, los delincuentes sustrajeron 20.000 pesetas y efectos sin valorar.



Los 600, los coches más robados

Como habrán podido comprobar ustedes mismos en las noticias que día tras día les venimos ofreciendo, el modelo de coche más robado es el Seat 600.

Las razones de ello las encontramos principalmente en la difícil consecución de las piezas de recambio y en la fácil labor que supone introducirse en el interior de uno de ellos. Prácticamente con un pasador de pelo u otra llave los ladrones se introducen sin excesivo trabajo. Muchos

de ellos no llevan antirrobo y además deben pasar también más desapercibidos. Por ello desde aquí advertimos a sus propietarios que, aunque sea viejo y poco coche, no olviden que se lo pueden robar.

Y lo mismo decimos a los propietarios de 1.430 y 124, también de la casa Seat, ya que estos van en segundo lugar en el «ranking».

(Foto: JUANET)

LIQUIDACION TOTAL

— TRESILLOS —	
*-TRESILLO DRALON	24.000 PTS.
*-RINCONERA 5 PLAZAS	14.500 PTS.
*-TRESILLO SKAY	17.000 PTS.
*-TRESILLO GRAN CONFORT	32.000 PTS.

INDUSTRIA DEL TRESILLO
Gremio Zapateros, 54 - Polígono LA VICTORIA



Compro solar 800 m2

Playa de Palma, 1ª línea.
Ofrezco precio interesante.
Tel. 690199

CIRCULO DE LECTORES
PREMIA A SUS SOCIOS«LA FRASE PRODIGA» PRODIGO
LOS PREMIOS DE SU CONCURSO

El día 10 de enero de 1984, ante el Ilustre Notario del Colegio de Barcelona, D. José Villaescusa Sanz, se procedió a sortear, entre los más de doscientos cincuenta mil acertantes del concurso «La frase prodiga», los premios anunciados en la revista de Círculo de Lectores, correspondiente a la Navidad de 1983.

A los favorecidos por la suerte, se les comunicó de inmediato la feliz circunstancia y se les remitió y entregó puntualmente el premio conseguido.



En la fotografía, momento en que el delegado del Círculo de Lectores en Palma de Mallorca, D. José Blanch Brachadell, hace entrega del premio, equipo completo de alta fidelidad (Grundig) correspondiente al afortunado ganador, D. Juan González de la Torre.

Llegar a fin de mes

La semana comenzará con precios similares



En «Continente», uno de los espaciosos mostradores de venta de carnes.

Lorenzo DEL SOL

La semana, según hemos venido informando, apenas si ha ofrecido grandes variaciones en los precios, salvo en el pescado fresco debido, como se sabe, a la cantidad de capturas y además que se han dado días en que no se ha podido faenar debido al mal tiempo reinante, especialmente por el fuerte viento.

Estabilidad en la mayoría de carnes salvo el aumento de 10 pesetas kilo en pollo. Cordero, porcino y ternera están estabilizados, si bien tenemos noticias de que la ternera, lo repetimos, va a tener dentro de unas semanas, importante subida.

En frutas, hortalizas, así como patata, sin variaciones notables. Según se nos ha informado desde «Mercapalma», poca demanda en los últimos días, oferta abundante y precios sostenidos.

Los precios que ofrecemos, son del mercado del «Olivar» y similares en los otros, «Santa Catalina» y «Pedro Garau». No damos los del pescado fresco debido a que no los tendremos hasta el martes. Al no faenar el domingo, lo que se ofrece al público es sobrante del sábado, precios que dimos ayer.

Y nada más. Feliz domingo y hasta el miércoles.

(Fotos: PASCUAL)

PRECIOS EN «MERCAPALMA»

FRUTAS	Max.	Min.	Frecuente				
Manzanas (Lérida-Mallorca)	68	40	50	Coles (Mallorca)	35	20	30
Peras (Lérida)	85	60	75	Coliflor (Mallorca)	35	25	32
Limonos (Mallorca)	35	25	30	Lechugas (Mallorca)	40	25	30
Clementinas (Valencia)	75	60	65	Berenjenas (Almería)	170	140	160
Naranjas (Mallorca)	50	25	40	Habas (Almería)	85	65	75
Pomelos (Valencia)	65	60	60	Judías verdes (Almería)	330	170	230
Plátanos (Canarias)	120	80	117	Pimientos (Almería)	200	110	150
				Tomates (Almería-Murcia)	90	40	75
				Ajos secos (Mallorca)	160	100	150
				Cebollas (Mallorca)	65	60	64
				Patatas (Mallorca)	45	41	42

Entre paréntesis figuran las ciudades de procedencia.



Trabajadores del matadero municipal, en plena faena. Una labor muy coordinada.

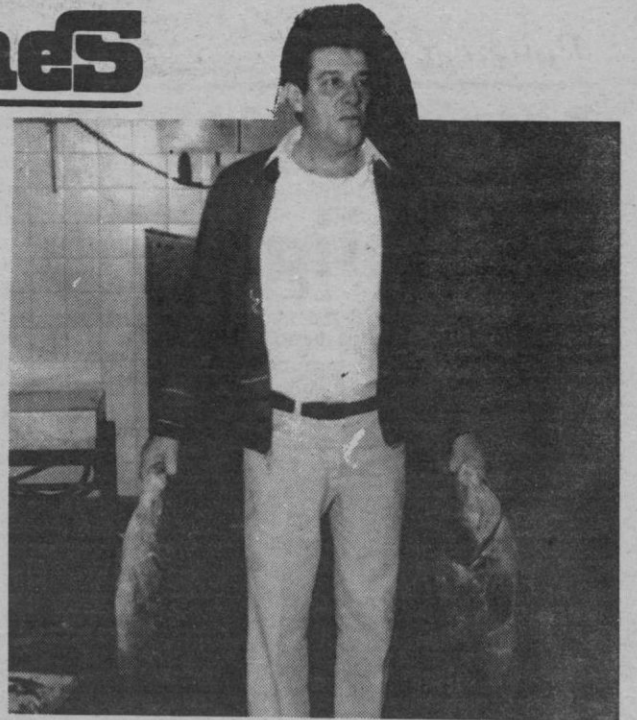

Simón, vendedor en «Mercapalma» nos muestra dos magníficos ejemplares de mero llegados de La Coruña.

PRECIOS ORIENTATIVOS PARA LUNES Y MARTES

HORTALIZAS Y VERDURAS

Patatas	45-50
Lechuga (unidad)	30-70
Cebollas	70-74
Acelgas (manejo)	25-30
Escarola (unidad)	40-60
Tomates (ensalada)	40-80
Tomates (canario)	35-50
Pimientos verdes	120-180
Pimientos rojos	120-150
Judías verde ancha	200-230
Judías verde redonda	350-400
Calabacín de Mallorca, unidad	40-50
Calabacín peninsular kilo	120-140

FRUTAS

Clementina (vulgar)	50-90
Naranjas (zumo)	25-45
Manzanas	50
Peras	50-100
Plátanos	90-140
Limonos	32-50
Piña tropical	200-260

Escasas variaciones en «Pedro Garau» y «Santa Catalina»

CARNES

	OLIVAR
Cerdo (lomo)	730-780
Cerdo (chuletas)	450-480
Cerdo (magro 1.º)	480-570
Ternera (1.º A)	880-1.010
Ternera (1.º B)	700-823
Ternera (solomillo)	1.300-1.600
Ternera (entrecot)	950-1.100
Ternera (2.º)	588-700
Ternera (3.º)	287-430
Cordero (pierna)	550-600
Cordero (paletilla)	520-580
Cordero (chuletas)	800-930
Pollo	200-215
Conejo	500-550

PESCADOS FRESCOS

Sardinas	200
Boquerones	400
Pescadillas (según tamaños)	900-1.300
Salmonetes (según tamaño)	750-850
Chanquetes	600-1.000
Caramel	160-260
Pescado sopa (tamaños)	800-1.000
Merluza (Cantábrico)	1.600
Bacalaos	500

PESCADOS Y MARISCOS CONGELADOS

Lenguados (pequeños)	700
Lenguados (grandes)	900
Calamar	500-600-800
Sepia	380-500
Serranos	200
Raya	300
Merluza blanca (rodajas)	400
Rape	950
Emperador	600
Bacalaos	360
Gamba blanca	800
Gamba roja	900
Carabineros	1.300
Langostinos	1.600

Los precios en «congelados» son similares en los mercados de «Pedro Garau» y «Santa Catalina».

Pollença

La «Talaia de Formentor», en peligro

El alcalde de Pollença, señor Ramón Rabassa Ensenyat, nos ha manifestado su profunda preocupación ante la circunstancia de que, por diversos motivos, la «Talaia de Formentor», también denominada «Talaia d'Albercutx», está en peligro de ser demolida para, en su lugar, proceder a la construcción de un faro-radar.

En este caso lo que parece absurdo es el hecho de que, siendo tan grandiosa la extensión del paradisíaco valle de Formentor y con tantas altitudes apropiadas, se haya elegido, precisamente, el punto exacto donde se alza la vestida, secular e histórica torre de defensa, la «Talaia de Formentor».

No estamos en contra de que se construya el faro-radar, que consideramos de necesidad para la mejor eficacia en los servicios aéreos y mayor seguridad en los vuelos, pero lo que no resulta aceptable para Pollença es la elección de los terrenos, porque de esta manera se atenta contra el patrimonio histórico-artístico nacional, y contra parte de un paisaje declarado «protegido» por el propio Estado.

Pollença está dolida, profundamente dolida. Y apela a la justicia de la ley. Por cierto, la de 22 de abril de 1949 (Nº 546) y la de 29 de diciembre de 1955

(Núm. 1.748) dictan y preceptúan las normas que han de aplicar los ayuntamientos para la conservación del patrimonio histórico artístico nacional; castillos, torres y demás edificios característicos y que sean testimonios de arte y de historia.

«Torres y atalayas de Mallorca» es el título de un libro del archiduque Luis Salvador de Austria, autor también de la monumental obra «Die Balearen», en el que estudia el tema y señala que, en el siglo XVI existían en Mallorca mil cuatrocientas atalayas, el tiempo ha ido destruyendo muchas de ellas y el número de las que quedan en pie es muy reducido. Y más lo será si el hombre también empieza a destruirlas.

Todo parece indicar que en esta elección debe existir algún error de apreciación. ¿Qué opina al respecto la Asociación Española de Amigos de los Castillos, que tanto ha cuidado y ha protegido, así como igualmente lo ha hecho con las atalayas y torres de defensa de Baleares? ¿Habrán sido estéril su labor de tantos años?

La «Talaia de Formentor o d'Albercutx» es una torre cilíndrica que fue construida en el siglo XVI, por acuerdo del rancho y General Consell, hace por tanto más de 400 años, en uno de los montes del valle de Formentor y cuya fábrica costeó la Universidad de Mallorca, que mantenía además a los dos o más

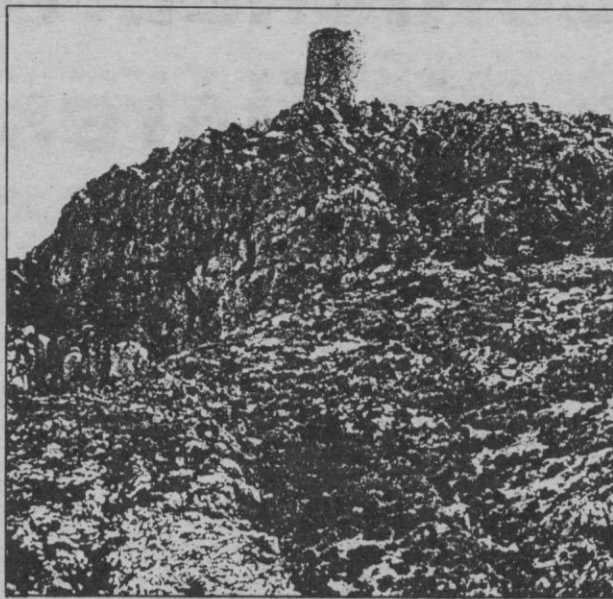

La «Talaia de Formento i d'Albercutx» —fotografía agrupament Escolta Tomir.

guardias-vigías allí destinados.

La «Talaia de Formentor» comunicaba sus fuegos de aviso con la de Alcudia y con el Castell del Rei, hoy en ruinas, símbolo de las gestas imperecederas, que tuvieron por actores a los últimos leales a Jaime III, cuando la usurpación del Reino de Mallorca por Pedro IV de Aragón, en 1343.

La «Talaia de Formentor» fue la que prendió el resplandeciente fuego en demanda de auxilio y avisó el peligro en aquella trágica noche de «La tosa», que en un poema magistral nos relata Costa i Llobera. Fuego que avisó la presencia de moros en la costa, la expedición del traidor Amet, que con otros piratas saqueadores venía para robar Na Dolça de Ternelles, bella prometida de Jordi de Formentor, heroína ella y héroe él de «La gerreta del Catiu», que junto con «Lo Castell del Rei» y «La llegenda del Puig de Pollen-

ça», son tres poemas que forman la trilogía esencial «De l'agre de la terra» y testimonio de nuestra historia, tradición y leyenda.

Cuando quienes forman un pueblo y una raza han hecho lo posible por mantener el orden, la paz y la tranquilidad y, aceptando el progreso y la evolución y cuanto conllevan los tiempos modernos, han profundizado en sus raíces y han sabido conservar sus tradiciones y el patrimonio histórico y el artístico, legado valioso de quienes nos precedieron y empezaron nuestra historia, en un abrir y cerrar de ojos ven cómo se desmoronan sus ideales nobles, al constatar hechos improcedentes.

Quiera Dios que todo se arregle, que las aguas vuelvan a su cauce y que la «Talaia de Formentor y d'Albercutx» continúe configurando, a través de los siglos, el paisaje de Formentor con su multiseccular e histórica arquitectura.

Miquel BOTA TOTXO

Llucmajor

Técnicos y políticos estudian resolver el problema de las aguas

GARA Dragados y Construcciones.

La pasada semana tuvo lugar, en el despacho del alcalde, una interesante reunión referida a la situación de las aguas potables y residuales, a la que asistieron el jefe del servicio Hidráulico de Baleares José A. Fayas, el ingeniero Rafael Santandreu, el ingeniero técnico Juan Pómar y el delegado de SOGESUR, S.A. en Baleares Miguel Sánchez Madrid, el jefe de las depuradoras de El Arenal y Llucmajor Pedro Sampol y el jefe de servicios de SOGESUR Tomás Criado, varios concejales miembros de la comisión de Urbanismo y Aguas, presididos por el alcalde Antonio Zanoguera Rubí.

La finalidad y objetivos de que tenemos noticias era hablar sobre el dilatado problema de la situación en que se encuentran las aguas potables y residuales de nuestra ciudad. En cuanto al conocido problema de la sima que no absorbe el caudal de agua considerable que, los días de fuerte lluvia, recoge del casco de la población y caminos colindantes, parece existe, desde hace varios años!, un estudio encaminado a diversificar el caudal de agua los días de lluvia —que han elaborado los técnicos del servicio hidráulico— y repartirlo con otra sima existente en la carretera de El Arenal, convenientemente limpia y comprobada.

Acometidas

En cuanto a las acometidas —nadie se explica lo que ha pasado con Dragados y Construcciones, S.A. que no se le ve, desde hace mucho tiempo, ni interviene en las obras de reparación de deficiencias parece que el Ayuntamiento va a consignar en el presupuesto municipal del presente año 1984 una sustanciosa cantidad, se habla de 20.000.000 ptas. para solucionar a través de SOGESUR, S.A. y sustituir la pieza K-61 por otra resistente a la presión. ¿Qué ha pasado con Dragados y Construcciones S.A.? ¿Está exenta ya a empresa de toda responsabilidad? ¿Cuándo y cómo se verificó la recepción definitiva? Y si no se llevó a cabo, ¿por qué Dragados y Construcciones no se reponsabiliza y actúa y da la cara, como lo hace el Servicio Hidráulico de Baleares?. Existe un contrato entre ayuntamiento y

¿Qué ha pasado?. Nadie abre el pico. Lo cierto es que el Ayuntamiento tendrá que cargar con el mochuelo, sin que se aclaren las causas que obligan a ello y con los considerables gastos que llevará consigo.

Lo único que oficialmente sabemos es que la Dirección General de Obras Hidráulicas del Ministerio de Obras Públicas de Madrid aprobó el día 4 de marzo de 1980 el acta de recepción provisional de las obras y que el primer ayuntamiento democrático, en sesión plenaria del lunes 31 del mismo mes aceptó «voluntariamente» la explotación en plan experimental, cuidando del servicio la empresa municipalizada SOGESUR.

Proyecto de control

Al parecer el Servicio Hidráulico de Baleares, tiene confeccionado un proyecto y correspondiente presupuesto para instalar un sistema moderno de control de deficiencias y estado de las bombas de extracción e impulsión, nivel del depósito regulador de agua, todo automático, incluso se detectará todo ello desde un centro receptor en la ciudad, evitándose tener que desplazarse para situar la avería, que a veces resulta una operación difícil, que obliga en ocasiones a largos recorridos.

De todo lo dicho se desprende que nuestro ayuntamiento parece dispuesto a acabar con el ya largo y trágico problema de las aguas (este objetivo formaba parte del programa político de todos los partidos, en las pasadas elecciones municipales).

Verdad que técnicamente hablando nada saben Alcalde y concejales de la marcha de las aguas, ello corresponde a los señores especialistas, aunque, claro está, empujados siempre por la acción política y constante del Consistorio, y la fuerza de la razón y de la evidencia. Hay que coger el toro por los cuernos y vencerle hasta lograr el objetivo de la solución definitiva, que espera la ciudad, que aunque cuenta con los servicios en marcha, sufre las consecuencias de las interrupciones del mismo, siempre molestas y desagradables.

MARIO

EN BARCELONA

APART-HOTEL RUBENS

1 día 2.600,- por Apto.
1 semana 12.600,- por Apto.

● Alto Standing ● Cocina equipada, baño completo ● Parking, T.V., ambiente musical ● Solarium, calef. Bar-Restaurante ● Capacidad 2-3 personas ● Recepción las 24 h. ●

APART-HOTEL RUBENS

P.º N.º S.º del Coll, 10

Inform. y Reservas:
Tel. 93/219.12.04



COMUNITAT AUTONOMA DE LES ILLES BALEARS

CONSELLERIA D'EDUCACIÓ I CULTURA

CICLE DE CONFERÈNCIES

SOBRE L'AUTONOMIA

RAFAEL GÓMEZ-FERRER MORANT

«LAS COMPETENCIAS DE LA COMUNIDAD AUTÓNOMA»

SALÓ D'ACTES DE
LA BCA. MARCH
C/. NUREDDUNA 4

13 FEBRER 1984
20'15 HORES
ENTRADA LLIURE

INCA

Los peluqueros, en desacuerdo con la gestión de la Asociación de Peluquerías

Los peluqueros de Inca están en total desacuerdo con la gestión llevada a cabo por la directiva de la Asociación de Peluquerías Femeninas de Baleares y han creado una gestora integrada por treinta y seis peluquerías de Inca que tienen la intención de crear una asociación independiente en esta ciudad si no se clarifica la situación.

Antonio Ruiz es el presidente de esta gestora y nos explica los motivos del descontento de estos peluqueros con la asociación.

—¿Qué es lo que marcha mal en la asociación de peluqueros?

—La Asociación está formada para defender los intereses de los peluqueros y la realidad es muy distinta. Lo que pasa es que casi no hace nada y que la Junta Directiva decide lo que le da la gana. Hace casi dos años que no se ha celebrado ninguna asamblea gene-

ral cuando los estatutos establecen que se deben celebrar dos asambleas al año y el año pasado no se hizo ni siquiera presupuesto por lo que las cuentas de la Asociación no se pueden controlar en absoluto.

—El detonante de esta protesta parece haber sido la expulsión de dos miembros de la Junta directiva. ¿Cómo sucedió?

—La Junta Directiva decidió expulsar a dos miembros de la misma Vito de Napoli y Juan Mora que eran los delegados de la

sección artística sin reunir a la Asamblea General que es la que ha elegido la junta y la que debe decidir sobre el cese de alguno de sus componentes y enviando una carta a los peluqueros comunicándoles simplemente el cese por haber incumplido un precepto de los estatutos sin más. Lo que sucede es que estos dos peluqueros expulsados de la junta directiva eran los delegados de la sección artística a la que yo pertenecía y que era la única que realmente se movía y trabajaba para los peluqueros.

Nos desplazábamos por los pueblos para explicar las últimas técnicas y modas, exclusivamente en plan profesional. Como que éramos los únicos que nos movíamos, los de la Junta Directiva se molestaron

con nosotros y nos acusaron de hacer todo lo que hacíamos con fines lucrativos cosa que es totalmente absurda pues lo único que pretendíamos es crear peluquería, compaginar ideas y traer moda. Incluso las cenas y los desplazamientos tuvimos que pagarlos nosotros porque la junta se negó a abonarlos. Nos prohibieron ir a Lluçmajor cosa que hicimos a nivel particular y debido a ello expulsaron a Vito de Napoli y Juan Mora».

—¿Qué es lo que pretendéis de la Asociación?

—Nosotros necesitamos explicaciones claras y limpias, queremos conocer las cuentas y que la Asociación defienda realmente a los peluqueros. No nos interesa en absoluto crear problemas sino luchar por la profesión. Queremos que la Asociación se mantenga unida porque creemos que es lo mejor para todos pero así no podemos continuar. La Asociación tiene que moverse, apoyar a los peluqueros, traer películas de video por ejemplo con las últimas modas, ir donde están lo peluqueros y explicarles las últimas modas y las diversas técnicas, etc. Está claro que es mucho mejor que una persona se vaya adonde están los peluqueros que no que éstos tengan que desplazarse todos a Palma o donde sea».

Joan Ramis

Se creará una comisión mixta consistorio-asociación de Empresarios de Salas de Fiesta

Esta semana tuvo lugar una reunión entre Pedro Vidal Amengual, secretario general de la Federación de Asociaciones de Empresarios de Salas de Fiesta y Discotecas de España y el alcalde de Inca Antoni Pons para tratar el tema del cumplimiento por parte de estos locales de la normativa vigente en materia de seguridad, ruidos, etc.

Uno de los acuerdos que se tomaron fue la formación de una comisión mixta compuesta por tres miembros del consistorio y tres miembros de la Asociación, los cuales visitarán las distintas salas de fiesta y pubs ubicados en Inca para examinar los mismos y determinar las reformas que deben realizar para adaptarse a la legislación vigente.

El presidente de la Federación, Pedro Vidal, aseguró al alcalde que su asociación es la primera interesada en hacer cumplir la legislación porque se trata de defender la buena imagen de estos establecimientos y le agradeció que no hubiera tomado medidas drásticas a pesar de mantenerse en la exigencia de que se cumplan las normas vigentes.

El alcalde, Antoni Pons, manifestó que de lo que se trata es de evitar que se produzcan desgracias y que los locales que quieran funcionar como salas de fiestas o pubs deberán hacer las reformas necesarias o cerrar. «Los que quieran funcionar como los bares y tascas que tengan en cuenta que estos locales cierran a las doce de la noche».

Joan Ramis

En el partido del año, Día del Club

C.D. Constancia - At. Baleares

TONI MERCADER

Los nostálgicos tendrán ocasión de recordar viejas confrontaciones llenas de emoción y rivalidad, porque de nuevo se encontrarán en Inca dos históricos del fútbol mallorquín, que conocieron, ambos, tiempos mejores.

C.D. Constancia y At. Baleares se enfrentarán a partir de las cuatro y cuarto, en partido correspondiente a la jornada veintitrés de tercera división. Partido de la jornada y sin duda el más interesante a priori que se ha disputado en Inca esta temporada, ya que el At. Baleares de Martín Vences está pasando por una excelente racha y de conseguir el domingo los dos puntos en disputa, habría que contar con él para la disputa final de uno de los primeros lugares. Mientras que para el Constancia es vital la victoria, ya que en caso contrario

quedaría descolgado de la cabeza del grupo, por otra parte hay que decir que el equipo local no es fiable últimamente, dando una de cal y otra de arena, a pesar de estar clasificado en segundo lugar.

El Constancia, que ha realizado los habituales entrenamientos durante la semana, opondrá al equipo menos goleado del grupo seguramente la misma alineación que en la pasada jornada, con Gual en la alineación de salida.

Por último, señalar que estará en las gradas el Sr. Antonio Vich, directivo del C.F. Valencia y con él un técnico del mismo club, que podría ser Mestre, para observar algunos de los jugadores del Constancia.

La directiva ha decidido señalar este partido como día del club.

MANACOR

Avanç del programa de carnaval

Per la Comissió municipal de Serveis Socials ens ha estat facilitat l'avanç del programa que es preten dur a terme pel proper Carnaval a Manacor, que seria el següent:

Sa Rueta (1 de març)

Es farà una Rueta pels al·lots el dijous llarder. La concentració serà a la Plaça Ramón Lluç (Es Mercat) a les 16 hores. Hi haurà una actuació de pallassos, música infantil (discs) i repartiment d'obsequis.

Sa Rua (3 de març)

La concentració de disfresses per Sa Rua serà a les 17 hores al pati de l'Institut de Formació Professional. La sortida serà a les 17:30 hores, i es donaran dues voltes al Passeig Antoni Maura (Na Camel·là). Acte seguit hi haurà festa de Carnaval a Sa Bassa, la qual estarà animada per orquestres i un «Disc Joc-key».

S'enterro de sa sardina (6 de març)

El darrer dia de Carnaval

se farà S'Enterro de Sa Sardina. La concentració a les 20:30 h. en el Claustre de Sant Vicenc Ferrer i la sortida a las 20:45 hores.

L'itinerari a recórrer serà el següent:

Claustre Sant Vicenc Ferrer, Plaça Convent, General Franco, Sa Bassa, Pio XII, plaza Jordi Caldentey, Passeig Antoni Maura, Verònica, Amistat, Joan Lliteras, Sa Bassa, Alexandre Rosselló, Joan Segura, Conquistador, Nou i Claustre.

Manacor, 2 - Binissalem, 0

J.M.S.

El Manacor venció al Binissalem ayer tarde por dos tantos a cero en partido correspondiente a la tercera división nacional.

Alineaciones:- Manacor: Moltó, Mesquida, Salas, Pastor, Iriarte, Loren, Bauzá, Nadal, (Sergio), Nieto, Riera y Lluç.

Binissalem: Abrines, Perelló, Rosselló, Vallés I (Ramis), Terrasa I, Salom II, Pons, Pascual II, Torrens, Vallés II (Salom I) y Terrasa II.

Arbitro: El señor Domenech, regular en su actuación anuló un gol al Manacor por un fuera de juego que, sólo vio el colegiado.

Goles: 1-0 en el minuto de juego del segundo tiempo. Pastor centra sobre el punto de penalty y Riera de cabeza marca el primer tanto.

2-0: en el minuto 28 de la segunda parte, en una jugada de toda la delantera local y Loren se adelanta a la salida del portero marcando el segundo.

En el minuto 43 el árbitro anuló otro gol al Manacor aludiendo que habían entrada dos jugadores al portero. La anulación Nos parece correcta, sin embargo no llo fue en el otro tanto anulado.

El dominio fue total del Manacor que en el primer tiempo estrelló tres balones en los postes. Poco público y tarjeta amarilla para Nadal.

Jardinería y Floristería MAGO BALEAR, S.A.

- ☆ JARDINERAS
- ☆ PLANTAS INTERIORES
- ☆ ARBOLES FRUTALES
- ☆ Y TODA CLASE DE PLANTAS
- ☆ VEA NUESTRAS JARDINERAS, SISTEMA HIDROPÓNICO, CON RIEGO SÓLO 3 VECES AL AÑO

Venta directamente vivero

C/. San Rafael, 30
(Esquina San Dámaso)
Teléfono 41 89 22
PALMA DE MALLORCA
(SABADOS ABIERTO TODO EL DIA)



TENEMOS MUY POCO INTERES POR VENDERLE UN COCHE.

El Interés más bajo del mercado: 10% anual. Pero sólo hasta el 29 de Febrero.

Esta es una oferta excepcional de la Red PEUGEOT TALBOT a través de su Financiera COFIC, que le ofrece la oportunidad de estrenar un TALBOT SAMBA o TALBOT HORIZON GASOLINA (*) ahorrando hasta 177.000 Ptas.

Es el momento de comprar un coche a plazos, con tan mínimo interés.

Pero si Vd. prefiere pagar lo al contado, le aseguramos también sustanciosas ventajas.

Infórmese, ya, en cualquier Concesionario de la Red PEUGEOT TALBOT de toda España. Con esta excepcional oportunidad queremos hacerle más fácil el rodaje del nuevo año porque...



VD. SE MERECE UN 10.

(*) Coches disponibles en el stock del Concesionario.

Red de concesionarios PEUGEOT TALBOT



Feliciano Fuster

«Hay que utilizar la energía más barata en cada caso»

El objetivo del nuevo grupo Endesa es pasar de ser un servicio público eléctrico a un servicio público energético, de forma que se utilice la energía más barata en cada caso.

Así lo ha declarado a Efe el nuevo presidente de Endesa (Empresa Nacional de Electricidad), Feliciano Fuster Jaume, que ha accedido a la presidencia de la mayor empresa eléctrica del país, poco después de la compra por parte de esta empresa de las acciones de las entidades eléctricas del INI: Enher, Gesa, Unelco, Eneco, Unión Eléctrica-Fenosa y Encasur.

Feliciano Fuster, que ha realizado toda su vida profesional en la empresa mallorquina GESA (Gas y Electricidad), de la que todavía es presidente, ha señalado a Efe que había aceptado la presidencia de Endesa porque la gustaba la empresa pública y porque en estos momentos, dentro de la empresa eléctrica, hay una labor importantísima que desarrollar.

Calificó la formación del grupo Endesa como muy positiva para las empresas eléctricas del INI ya que se trata de descentralizar este organismo y que las empresas eléctricas homogeneicen su estrategia. Hay que mejorar la gestión de las empresas, dijo, de forma que se trabaje con rigor empresarial y tratando de dar un mejor servicio al público.

En estos momentos, afirmó, estamos en una etapa transitoria. El pasado día 29 de diciembre se firmó el acuerdo; ya se han entregado al INI 50.000 de los 75.000 mi-



llones de pesetas de la compra de las acciones de las otras empresas y están pendientes 25.000 millones, que se pagarán este año.

Añadió que ahora se está diseñando, con el INI, la estructura de relaciones INI-Empresa-Holding (grupo). «Ahora habrá que intervenir con mayor asiduidad en las empresas, haciendo que el sector eléctrico español resulte lo más barato posible».

El nuevo presidente de Endesa, uno de los pioneros de la aplicación de la energía solar, explicó que el sector eléctrico se encuentra en un momento muy delicado ya que es preciso moverse hábilmente para conocer el papel que jugará en el futuro el sector energético español y ver cuál será el mejor esquema para el país.

«Habrá que hacer los cambios necesarios, pero sin adoptar posiciones de-

masiado rígidas y coordinando el sector público y el privado. Hay que aconsejar al usuario la energía más barata para cada caso y, para que un empresario pueda aconsejar bien y sin que pierda, es preciso que tenga energías alternativas».

A la pregunta de cómo ha aceptado el sector privado la formación del holding, dijo que el grupo no ha alterado el equilibrio de la empresa eléctrica. «Que varios socios de Unesa (patronal del sector) se agrupen no es un hecho insólito. No he observado ningún resquemor. Es más, esta unión puede facilitar las relaciones entre las empresas públicas y las privadas».

Feliciano Fuster reconoció que esta operación ha entrañado un empobrecimiento de la tesorería de Endesa. «Hay que tener en cuenta que este año parte con 50.000 millones de pesetas menos».

Afirmó que en el año 84, debido a esta compra, se reducirán los beneficios, pero que no cree que la empresa entre en pérdidas.

Destacó que en esta operación se han facilitado fondos al INI, en actitud de solidaridad, aunque con ello hemos limitado posibilidades y esto puede contribuir a un ligero encarecimiento de los costes.

Se refirió al próximo cierre de una operación financiera de Endesa por la que obtendrá un crédito sindicado con varios bancos y cajas de ahorro por valor de unos 38.000 millones de pesetas y cuyas condiciones están prácticamente fijadas.

Sobre la presidencia de la empresa eléctrica Enher, que ocupaba el anterior presidente de Endesa Julio Calleja, explicó que está vacante y que se cubrirá antes de que finalice este mes.

Trabajo asumirá el acuerdo sobre Aceriales

El Ministerio de Trabajo asumirá los acuerdos adoptados anteayer entre Aceriales, UGT y Ela-Stv, que suponen la «suspensión» en lugar de la «rescisión» de 1.783 contratos de trabajo en cuatro de las empresas integradas en la sociedad.

Según fuentes consultadas, el Ministerio modificará su primera resolución, en la que se «rescindían» los contratos, a la vista de los acuerdos adoptados por las partes y teniendo en cuenta la necesidad de la reconversión industrial en conjunción con los nuevos planteamientos sobre los intereses laborales del sector.

Aunque el ministro de Trabajo cuenta con un plazo de tres meses para contestar al recurso de los trabajadores contra las «rescisiones», se prevé que, en los próximos días, hará pública la decisión que, en cualquier caso, «estará abierta a la asunción del acuerdo de las partes sobre la materia».

Nicolás Redondo, secretario general de UGT, en declaraciones a Efe, ha valorado «muy satisfactoriamente» los acuerdos adoptados entre aceriales, UGT y Ela-Stv y el Ministerio de Industria, que demuestran «la necesidad de entendimiento y diálogo entre los agentes sociales y el Gobierno para planear la reconversión industrial». Añadió que «Aceriales va a ser el modelo de reconversión a seguir en otros sectores» e insistió en

el «carácter altamente positivo de la nueva situación, que evita, por nuestra parte, la convocatoria de huelga general para el próximo día 17 en el País Vasco».

Fuentes oficiales de la Administración del Estado y del PSE-PSOE han manifestado también su satisfacción por la solución a este conflicto, que ha motivado una huelga en las empresas integradas en Aceriales —Echevarría, Olsa, Aceros de Llodio y Pedro Orbeagozo—, desde el pasado día 23 de enero.

Representantes del Sindicato Ela-Stv han expresado, en una rueda de prensa celebrada en Bilbao, su satisfacción por el principio de acuerdo, que han calificado de «muy positivo».

Los dirigentes de Ela-Stv indicaron su intención de no secundar la huelga general convocada por CC.OO. para el día 17, aunque defenderán la continuación del paro en las empresas afectadas por el conflicto, mientras no se llegue a un acuerdo definitivo.

Comisiones Obreras mantiene la convocatoria de huelga general en la Comunidad Autónoma vasca y navarra, ya que estima que el cambio del término «rescisión» por el de «suspensión» no elimina el mecanismo del Decreto-Ley de reconversión y reindustrialización, que puede posibilitar en el futuro las rescisiones de contratos.

Gregorio Peces Barba

Las enmiendas a la LODE son para «mejorarla»

El presidente del Congreso de los Diputados, Gregorio Peces Barba, no valora la oposición de coalición popular al proyecto de la Ley Orgánica del Derecho a la Educación como «un intento de bloquearla, sino de mejorarla».

Peces Barba declaró, tras la inauguración del Ayuntamiento de Alfajar, que las cuatro mil enmiendas presentadas no son un intento de la oposición por bloquear la aprobación de la ley, sino para mejorarla.

Afirmó el presidente del Congreso de los Diputados que no se puede acusar a las Cortes de retraso en el trabajo. «En este periodo de sesiones tenemos muchas leyes nuevas, algunas muy

importantes, como la reforma militar o la ley del consumidor».

Se refirió también Peces Barba al pleito suscitado por el Tribunal Supremo a causa de una posible filtración en el Tribunal Constitucional y señaló que «este puede anular sentencias del Supremo, lo mismo que puede dejar sin efecto leyes aprobadas por el Parlamento, porque las considera anticonstitucionales».

Manifestó, respecto de los parlamentos autónomos, que «todas las comunidades, tienen poder legislativo. Esto de considerar unas comunidades como de segunda está superado. Tal vez las competencias sean todavía diferentes,

aunque al final el tope será el mismo».

Según Peces Barba, las leyes de los parlamentos autónomos tienen el mismo rango que las aprobadas por el Congreso de los Diputados, salvo en las orgánicas, la única diferencia está en el rango territorial.

En su opinión, los parámetros establecidos se están cumpliendo y, para llegar a todo ello, se han celebrado reuniones de los presidentes de los parlamentos de las Comunidades Autónomas y a finales de marzo y principios de abril se celebrarán unas jornadas conjuntas sobre derecho parlamentario.

La dimisión del doctor Rivera causa sorpresa

Razones de tipo político ha pesado sobre la dimisión del presidente del Consejo General de Colegios Médicos, Ramiro Rivera, según se desprende del texto de la carta en la que plantea la renuncia.

En la carta, dirigida al vicepresidente del Consejo, José Luis Gutiérrez Herreros, Rivera cita «el enfrentamiento que mantiene con la Administración respecto a las características que deben tener la necesaria reforma sanitaria y más concretamente, respecto al proyecto de ley general de sanidad».

Se argumenta también en la carta que «las tensiones y actitudes competitivas o excusivas apasionadas que condiciona mi persona, dentro y fuera del colectivo médico,

pueden romper la coherencia hasta ahora lograda entre la mayoría de los profesionales sanitarios, impedir el entendimiento dentro del cuerpo médico y dificultar el diálogo con la Administración».

La dimisión del doctor Rivera ha causado sorpresa en los ambientes médicos y en la administración. En el Ministerio de Sanidad han manifestado a Efe que el ministro Lluç «nunca ha querido hacer manifestaciones en contra del doctor Rivera» y esa es la actitud que piensa seguir manteniendo».

El subsecretario del mismo departamento, Pedro Sabando, que ha asistido esta mañana en las jornadas de sanidad de UGT, también ha manifestado su sorpresa por la

dimisión del presidente del Consejo de Colegios Médicos, lo mismo que los dirigentes de este sindicato.

En fuentes sanitarias más cercanas al doctor Rivera se especulaba en la posibilidad de que la dimisión del doctor Rivera, vinculado a Alianza Popular, entre dentro de la estrategia iniciada por este partido a raíz de su último congreso de hacer un seguimiento por sectores del gobierno a través de «un gabinete en la sombra».

A este respecto se destacaba que en el área de salud Alianza Popular había tenido hasta ahora una oposición «débil» que se vería reforzada con la presencia del doctor Rivera al frente de estos temas.

Granada

Incendian el cine que proyectaba «El caso Almería»

El cine «Regio» de Granada fue destruido totalmente ayer madrugada por un incendio, del que se responsabilizó «un grupo de españoles», como represalia por la proyección de la película «El caso Almería».

El incendio se produjo alrededor de las 4 de la madrugada, hora a la que fue alertado el parque de bomberos de esta capital, que logró la extinción de las llamas sobre las 7 de la mañana.

Minutos antes de que los bomberos lograrán reducir el incendio se recibía una llamada anónima en Radio Granada, que reivindicaba para «un grupo de españoles» el incendio del cine «por haber proyectado la película citada».

El comunicante anónimo, que respondió por espacio de unos segundos las preguntas del periodista que recibió la llamada, anunciaba que «mientras se siga proyectando en el territorio nacional, seguiremos quemando cines... porque es una aberración».

El periodista, ya al final de la corta comunicación, preguntó al personaje sobre cuál era su profesión, a lo que recibió la contestación de «españoles», para responder más tarde que eran «los suficientes».

La policía se ha puesto a trabajar de inmediato en el esclarecimiento del suceso, ya que ha podido ser un accidente aprovechado por algún grupo de ideología extrema, explicaron a Efe fuentes policiales.

Se da la circunstancia de que la película ya llevaba varios días fuera del cartel, aunque se proyecta en otro cine de la misma empresa.

Oyentes granadinos reconocen la voz que reivindicó el incendio

Numerosos oyentes de Radio Granada dicen conocer la voz que ayer mañana reivindicó a la emisora el incendio que destruyó totalmente el cine «Regio», que proyectaba la película «El caso Almería».

Tras la radiación de la cinta grabada con la voz, los oyentes afirman reconocer en ella a un conocido ultra granadino, relacionado al parecer con el incendio provocado en la sede del PSOE de Granada y el ametrallamiento de una casa de la colonia «Divina Infanta».

Según círculos próximos a la Jefatura Superior de Policía de Granada, el conocido ultra podría haber preparado una banda de extremistas, cuya primera acción organizada ha podido ser ésta.

El individuo del que se sospecha y del que aún no se ha facilitado el nombre estuvo en la lista de Solidaridad Española (partido que reivindicaba la imagen del golpista Tejero) a las elecciones generales.

Pertenecía al servicio de seguridad del presidente González

Policía Nacional detenido por atraco

Un policía nacional, perteneciente al servicio de seguridad del presidente del Gobierno, en el palacio de la Moncloa, ha sido detenido por atraco y presunto consumo de drogas.

Según ha sabido Efe de fuentes policiales, el agente Deogracias Villena López, de 29 años, perpetró ayer un atraco en la sucursal del Banco Induban, en la Avenida de Aragón, 24, de Madrid, en compañía de su hermano Antonio, de 30.

El policía nacional y su hermano, electricista de profesión, se apoderaron de más de doscientas mil pesetas y seiscientos dólares canadienses de la referida sede bancaria.

Sobre las doce de la mañana de ayer, el agente de las fuerzas de seguridad y su hermano se presentaron en la sucursal de Induban, en una de cuyas oficinas solicitaron información para la obtención de un crédito.

Para realizar esta supesta operación el agente exhibió a uno de los empleados su carnet de Policía Nacional.

Cuando se les explicaban los trámites a seguir para el crédito solicitado, el Policía sacó su arma reglamentaria y su hermano un revólver y amenazaron a los empleados de la entidad para que les dieran el dinero que había en la caja.

Una vez obtenido el botín, los dos atracadores se dieron a la fuga en un vehículo, marca «Chrysler», que instantes después fue interceptado por un coche patrulla «Z» de la Policía Nacional.

En el coche de los asaltantes se encontraron las dos armas, el dinero robado, determinada cantidad de droga y jeringillas hipodérmicas.

Las fuentes policiales han indicado a «Efe» que los compañeros del policía nacional del servicio de seguridad del presidente del Gobierno se han mostrado sorprendidos por la actuación del agente.

Aunque desconocen si éste es adicto a los estupefacientes si tenían conocimiento de los problemas que le ocasionaba su hermano por asuntos relacionados con la droga.

El terrorismo, tema central

La campaña electoral vasca enfrenta a los partidos

Las tres agrupaciones políticas de cobertura nacional que toman parte en las elecciones vascas valoran de manera diferente, y hasta opuesta, su participación en esos comicios.

La Coalición Popular, el Partido Socialista y el Partido Comunista, difieren claramente al valorar el coste político de su participación electoral, y también en el cálculo de sus objetivos.

De estos tres partidos, el que con más modestia se plantea los resultados es el «PCE».

Según el coordinador de la campaña de los comunistas en Euskadi, Enrique Curiel, su organización se vería satisfecha con tan sólo sentar en el parlamento vasco a uno de sus hombres, en este caso el candidato Ignacio Latierro.

Los comunistas, en todo caso, van a fijarse de forma muy especial en el proceso de recuperación del voto, que es una preocupación de primer orden para la nueva dirección encabezada por Gerardo Iglesias.

De esa forma el «PCE» recuperaría el escaño que, tras ser ganado en las elecciones de hace cuatro años, se fue a las filas de Euskadiko Ezkerra con su titular, Juan Infante.

Como contrapunto de la humildad comunista, el «PSOE» habla hasta de ganar las elecciones vascas.

Benegas: el GAL perjudica a todos

El secretario general del PSE-PSOE, Txiki Benegas, ha rechazado categóricamente, en Bilbao, las actuaciones del GAL y considera que éstas perjudican a todos los partidos políticos.

«El GAL es un añadido de violencia a una sociedad que ya está viviendo bastante violencia», puntualizó el candidato socialista a la presidencia del Gobierno Vasco.

Benegas se expresó así durante una cena con los periodistas que siguen su comienzo de campaña, y agregó que las acciones del GAL tienen la misma incidencia que puedan tener las de ETA y crean un clima no propicio para el proceso democrático.

Opina el candidato socialista a lehendakari que la abstención va a tener menos incidencia en estas elecciones que en anteriores comicios.

«En esta ocasión, la gente sabe lo que se está jugando y va a acudir en masa a las urnas», aseguró Benegas, que añadió: «va a ir mucha gente con la papeleta del voto por la paz a las elecciones del 26 de febrero».



Los asesinatos del GAL perjudican a todos

Fraga: Los terroristas solo quieren sangre, sangre y más sangre

Para el líder de la oposición, Manuel Fraga, lo único que quieren los terroristas es sangre, sangre, y más sangre.

En el transcurso de una rueda de prensa celebrada ayer en Bilbao, Manuel Fraga afirmó que el terrorismo es el fenómeno que mas afecta al País Vasco, y a toda España y expresó su esperanza de que influya lo menos posible durante la campaña electoral en el País Vasco.

El presidente de AP afirmó, asimismo, que no se puede hablar de un pacto post-electoral con el PNV: «Nosotros solo hacemos pactos pre-electorales, que son los mejores, en cuanto a los pos-electorales, decidiremos siempre en función de nuestras ideas y de la doctrina del mal menor».

Manuel Fraga que preside en Bilbao la reunión de la «interparlamentaria popular» — dijo que echaba de menos un debate autonómico en el Congreso de los Diputados y afirmó que uno de los ministerios que mas brillan por su ausencia, es el de administración territorial.

«Después de estas elecciones —añadió— nos ocuparemos del asunto, que pensamos que es importante».

«Que se vayan a la mierda», lema electoral del EMK

El movimiento comunista de Euskadi (EMK) ha adoptado la frase «que se vayan a la mierda» como lema de esta campaña electoral, en la que piden el voto para Herri Batasuna.

El EMK ha hecho públi-

co un tríptico y ha pegado por las calles de Bilbao carteles en los que exponen su «programa mínimo para entrar en razón».

Este «programa mínimo contiene «jubilación anticipada de policías, obispos y militares, mayores de 18 años, despido libre y gratuito de empresarios, a cuenta de la inseguridad social, vasto plan de explotación de Lemoniz, en minúsculas partículas, y abolición de la esclavitud conyugal, escolar y paterno-filial».

También se muestran partidarios de la «anulación administrativa del DNI, procediendo de oficio a la devolución de las fotos; la defensa incondicional del estatuto del euskara como lengua nacional» y de la «independencia y nacionalización de Euskadi, desbordando el Batzoki, la provincia y el Estado».

Cierran su programa mínimo pidiendo un «plan especial Z.E.S. (Zona Especial

Sur), para la demolición, piedra a piedra, de todas las cárceles», la «realización a plazo inmediato de los sueños de presos y exiliados que siguen en la brecha, y disolución, con efecto retroactivo, de los impedimentos existentes para la unidad popular».

En cuanto a su lema central, se lo aplican, especialmente a «toda esa catterva de politiquillos que estos días tratan desesperadamente de vendernos su mercancía y, sobre todo, —dicen— que se vaya a la mierda esta sociedad que ellos representan y definden».

El EMK ha colocado carteles con estos textos por las calles del País Vasco desde ayer, fecha en que se abrió la campaña electoral y, en algunos casos los militantes que los colocaban fueron retenidos e identificados por la policía y puestos en libertad posteriormente.

Los distribuidores TOVERBLOC le proporcionan **SEGURIDAD en 1 solo día y sin obras**

- A) Ir-talaremos en su puerta una cerradura TOVERBLOC que con sus 11 puntos de anclaje móviles «coserán» su puerta al marco...
- B) Blindaremos su puerta con una plancha de acero.
- C) La reforzaremos con 4 bisagras de seguridad y pivotes antipalanca.

Y TODO ELLO AL MEJOR PRECIO !!

Ferretería MATEO, S.A.
Fco. Manuel de los Herreros, 25 Tel.: *24 55 58
PALMA DE MALLORCA

TOVERBLOC

Ferretería MATEO, S.A.

Gran Vía Asima, 32
Tels. 29 26 50 - 29 48 58

Plaza San Antonio, 27
Tels. 21 57 42 - 21 57 43

C/. Honderos, 26 Fco. M. de los Herreros, 25
Tels. 463516-463512
PALMA DE MALLORCA Tienda y Oficinas:
Teléf.: 245558

Guerra y Morán representarán al Gobierno español en los funerales de pasado mañana

Chernienko, «ex delfín» de Brezniev, posible sucesor de Andropov

El vicepresidente del Gobierno, Alfonso Guerra, y el ministro de Asuntos Exteriores, Fernando Morán, serán los encargados de representar al Gobierno español en los funerales del ex jefe del Estado soviético Yuri Andropov.

Guerra y Morán partirán mañana hacia Moscú, según informó ayer la Oficina del Portavoz del Gobierno.

Las únicas actividades que ambos miembros del Gobierno mantendrán en la Unión Soviética serán las relacionadas con las honras fúnebres de Andropov, señaló la misma fuente.

Chernienko, firme candidato

Constantin Chernienko, denostado «ex delfín» de Leonidas Brezniev durante los quince meses de Yuri Andropov, se convierte a causa de las más sólidas tradiciones del Kremlin, en uno de los nombres de la inminente sucesión.

El relevo de los máximos dirigentes soviéticos —con la sola excepción del de Nikita Krutchev, el único que no conservó el poder hasta la muerte— supuso una «ley no escrita» según la que el presidente de la comisión de



La viuda de Yuri Andropov, acompañada de sus hijos, ante el catafalco. (Efe).

exequias fúnebre resultaba el sustituto.

La mayoría «andropoviana» en el Politburo, el inevitable mantenimiento de las líneas maestras de su política interior y exterior, y el temor de la gerontocracia del partido a personalismos, podrían llevar paradójicamente a la secretaria general al hombre que mantuvo una cierta distancia con Andropov.

Aunque los nombres «andropovianos» para la sucesión serían, en principio, otros, la «candidatura» de Constantin Chernienko

permitiría una «dirección colectiva», articulada, no en torno a un hombre decisivo y de «riesgos», sino «convencida» alrededor de un hombre casi gris que permita justamente ese «poder colectivo» por su propia fragilidad en el «acuerdo».

Virtual «número dos» del partido durante los últimos tiempos de la «era Brezniev», Chernienko ha sido en dos ocasiones el «oficiante» del ceremonial que elevó a Yuri Andropov a los dos cargos del máxi-

mo poder: A secretario general del «PCUS» en noviembre de 1982 y a jefe de estado en mayo pasado.

Su nuevo cargo de «maestro de ceremonias» —presidente de la comisión de exequias— es, aparentemente, más agradable para el ex delfín de Brezniev que considera ahora que su candidatura llega con quince meses de retraso, aunque su posible poder sea, en esta hipótesis, menor que el de cualquiera de sus antecesores.

De esta forma, Chernienko se convertiría en el «maestro de ceremonias» de los actos de poder como resultado de sus «consultas» con el verdadero «núcleo de decisión» en el que todos sus integrantes se temen lo suficiente como para haber decidido no intentar llegar cada uno de ellos el primero para no arriesgarse a quedar en último lugar.

El compromiso de la dirección colegiada que, según todos los indicios, se estudia como alternativa a la sucesión de Andropov aunque nunca ha funcionado en la Unión Soviética en la práctica —todos los «equipos» y «troikas» acabaron en un ganador— parece que puede intentar ahora una fórmula que conjure anteriores fallos.

Por más que aparezca como «candidato», Chernienko tiene en contra, al igual que en noviembre de 1982, una sorda pero intensa exigencia interna de todas las capas del poder soviético que alcanza a funcionar: en el relevo de Brezniev era la urgencia de renovación y ahora, ante la creciente tensión Este-Oeste, la necesidad de mantener una imagen pétre y sólida del Kremlin a la que no favorecería la de Chernienko.

Mediación saudí en Líbano

El enviado saudí Rafic Hariri llegó ayer a Beirut donde ya se entrevistó con el ministro libanés de Exteriores, Elie Salem.

Entretanto, la situación bélica en el país vive un punto muerto en espera de alguna decisión política del presidente Gemayel, que en los próximos días tiene que nombrar un nuevo Gobierno.

El líder de las milicias chitas «Amal», Nabih Berri, declaró por su parte que no quiere «imponer un presidente musulmán al país» y que si bien insiste en la dimisión de Gemayel, no va a utilizar «medios militares» para obtenerla.

Evacuados otros tres españoles

Tres españoles fueron ayer evacuados de Beirut Oeste, con lo que suman 25 los ciudadanos de esta nacionalidad que hasta ahora han salido del sector occidental de la capital libanesa.

La evacuación de ayer fue efectuada por la Fuerza Multinacional italiana.

Unas 500 personas, de ellas doscientos italianos y el resto pertenecientes a numerosas nacionalidades (argentina, suiza, Austria, India, etc.) han sido recogidas en el hotel «Summerland» de Beirut Oeste por camiones militares italianos de la fuerza multinacional y trasladadas al puerto de Junie.

El paso de Beirut oeste a la zona este, donde se encuentra el puerto de Junie ha sido efectuado por la calle del Museo, atravesando la línea de demarcación que separa los dos sectores de Beirut.

Retirada de los «marines»

Ante las presiones de líderes republicanos y demócratas, la Casa Blanca parece haberse decidido por una rápida retirada de las tropas norteamericanas en Beirut.

Se espera que la próxima semana se anuncie la decisión de retirar dentro de un mes la mayor parte de los 1.600 infantes de Marina.

De esta manera, la Casa Blanca sale al paso de las crecientes críticas que se estaban registrando ante las versiones contradictorias que circulaban dentro del mismo Gobierno sobre una prolongada presencia de hasta cuatro meses o más de las tropas en suelo libanés.

El presidente Ronald Reagan está estudiando el plan presentado por el secretario de Defensa, Gaspar Weinberger, y al parecer lo aprobó en principio.

El «Challenger» regresó a la tierra con seis segundos de retraso

«Bienvenidos a casa»

Con seis segundos de retraso sobre el horario previsto aterrizó ayer el «Challenger».

La décima misión del transbordador espacial norteamericano permitió a centenares de residentes de Florida contemplar como el «Challenger» aterrizaba suavemente y por primera vez, en las pistas de Cabo Cañaveral.

Los astronautas Vance Brandt, Robert Gibson, Ronald McNair, Bruce McCandless y Robert Stewart regresaron con la esperanza de que la misión permita lograr el objetivo que la «NASA» se había propuesto en este viaje: practicar lo que en abril será la primera reparación de satélites en el espacio.

«Bienvenidos a casa. Fantástico trabajo», fueron las primeras palabras que los tripulantes del «Challenger» escucharon del centro de control en Houston inmediatamente después de

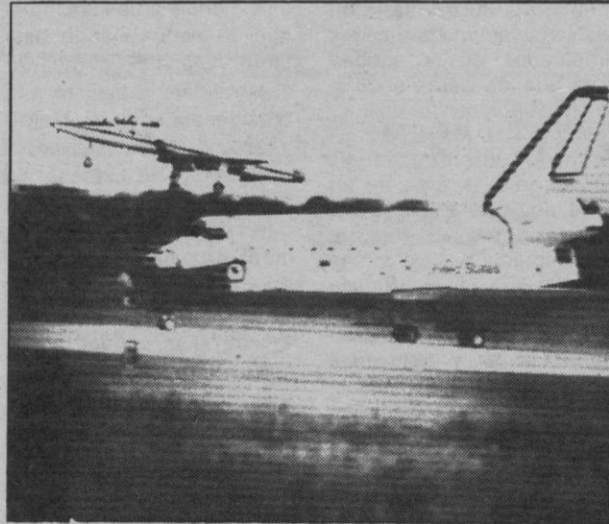

La «Challenger», en casa. (Efe).

que la nave se detuviese en mitad de la pista.

La experiencia más destacada de esta décima misión de la nave espacial norteamericana fue el «vuelo libre» o paseo espacial sin conexión con el transbordador, que McCandless y Stewart realizaron en dos ocasiones.

Las mayores desilusiones, por otro lado, fueron los dos satélites de comunicación privados que portaba el «Challenger», y que, debido a fallos de propulsión en el espacio, se perdieron en órbita más bajas de las previstas, donde son inservibles.

 UNIVERSITAT DE PALMA DE MALLORCA

FACULTAT DE FILOSOFIA I LLETRES

Concurs públic per a provisió d'una plaça docent.
Un professor encarregat de curs de nivell B de «DIDACTICA». Sou 580.992 ptes.

- 1.— El model de sol·licituds estarà a disposició dels interessats en el rectorat d'aquesta universitat i a la Facultat de Filosofia i Lletres.
- 2.— El termini d'admissió fineix el 23 de Febrer de 1984.
- 3.— El contracte es formalitzarà a mesura que ho permeti la programació econòmica.

La ciutat de Mallorca, 10 de Febrer de 1984.
EL RECTOR

 EMPRESA-LIDER

Productos de gran consumo
(ramo de hostelería)

Solicita
VENDEDORES (ZONA BALEARES)

Se ofrece: Incorporación en plantilla. Sueldo y comisiones, más gastos y kilometraje. Apoyo publicitario permanente. Incorporación inmediata y perspectiva de futuro.

Se precisa: experiencia en el ramo, nivel cultural medio, coche propio. Interesados escribir a mano indicando edad, historial y teléfono de contacto a:

GABINETE DE PSICOLOGIA APLICADA
Paseo Delicias, 88 bis.
Madrid - 7. Telf. 4671627.

Guerra se entrevistó ayer en Roma con el del Gobierno italiano

Craxi vendrá a España esta primavera

En la próxima primavera visitará oficialmente España el presidente del Gobierno italiano, Bettino Craxi, según manifestó a la agencia «Efe» el vicepresidente del Gobierno español, Alfonso Guerra.

Craxi y Guerra se entrevistaron ayer durante veinte minutos, tratando temas bilaterales e internacionales, con preferencia a Europa, Mercado Común, Oriente Medio, Mediterráneo y situación mundial tras la muerte del líder soviético Yuri Andropov.

Bettino Craxi aceptó la invitación para visitar oficialmente España en la próxima primavera, en cumplimiento de los acuerdos adoptados en Roma entre los jefes de los Ejecutivos de ambos países.

La situación europea, con referencia especial al Mercado Común, ocupó buena parte de la conversación de ambos políticos reiterándose las tesis ya conocidas de apoyo italiano al ingreso español, en el marco de la reforma comunitaria.

Por último, y dada la misma militancia política de Craxi y Guerra, en la reunión se trató sobre la Internacional Socialista y «la necesidad de dar un impulso a la coordinación internacional de los partidos socialistas».

Antes de su entrevista con el jefe del Gobierno italiano, el vicepresidente español recorrió, desde primeras horas de la mañana, la ruta etrusca, deteniéndose principalmente en los sarcófagos y los caballos de Tarquinia.

Le acompañaron en su recorrido el ministro de Cultura, Javier Solana, y el embajador de España en Roma, Jorge de Esteban.

Irak bombardea la ciudad iraní de Dezful

Las fuerzas iraquíes bombardearon ayer la ciudad iraní de Dezful, comenzando así a cumplir su amenaza de atacar por aire y con misiles «objetivos escogidos» en once ciudades de Irán, informó la agencia «INA».

La agencia iraquí reiteró la advertencia hecha la semana pasada por el mando militar de Bagdad en la que se invitaba a los habitantes de las once ciudades amenazadas a evacuar sus lugares.

El ataque lanzado contra Dezful fue confirmado por Teherán. La agencia «IRNA» especificó que tres personas murieron y 30 resultaron heridas en el bombardeo.

Hace tres días, la agencia iraní difundió unas declaraciones del presidente de la República Islámica, Ali Jamenei, en la que este anunciaba ataques de represalia contra las ciudades

iraquíes de Basora, Janequin y Mandali en caso de que Bagdad llevase a cabo sus amenazas.

El presidente Jamenei aconsejó, a su vez, a los habitantes de esos lugares a abandonar sus ciudades.

Irak había amenazado con bombardear por aire y con misiles tierra-tierra «objetivos escogidos» en las ciudades iraníes de Dezful, Masyed Suleyman, Behbahan, Abadan, Ahvaz, Bandar Jomeini, Shush, Andimeshk, Ramhormoz, llam y Kermanshah, situadas en el suroeste y oeste de Irán.

Dezful, la primera de estas once ciudades contra las que Bagdad llevó a cabo su amenaza, es uno de los lugares más castigados por los bombarderos y misiles iraquíes desde que comenzó la guerra del golfo Pérsico en septiembre de 1980.

Enrique Salomó

El aceite de colza no ha determinado el «síndrome tóxico»

Tras su salida de prisión, Enrique Salomó nos recibe en el chalet de los Mestre, situado en la plaza tarraconense, de La Salle. Un policía nacional abrió la puerta, mientras Salomó permanecía en segundo plano. Tras la identificación de rigor, el industrial nos acompañó hasta el salón no excesivamente grande, pero decorado con sobriedad: un piano de cola a un extremo, al otro un tresillo cubierto con una suave tela blanca.

La colza fue protagonista de la conversación desbandando, por primera vez en veinte días, al asesinato de María Teresa Mestre del que, por el momento, no hay nuevas pistas. El tema hiere menos a Enrique Salomó que se muestra mucho más relajado que días atrás.

—Mire, estoy absolutamente convencido de que el aceite de colza no ha determinado el síndrome tóxico. Tengo pruebas de eso, pero en los 30 meses que he estado en prisión, nadie ha venido a consultarme. Yo importaba el aceite de Francia que lo suministraba desnaturalizado con un dos por ciento de anilinas. Se ha dicho que son, precisamente, estas sustancias las que han provocado la enfermedad cuando, en realidad, para que las anilinas sean peligrosas tienen que ser ingeridas en enormes cantidades.

Parece un hombre inquieto por naturaleza, a lo largo de la conversación, amigos periodistas, su médico... mucha gente quiere hablar con él. Continuamente se levanta y vuelve a sentarse. Su figura sigue teniendo un cariz casi esperpéntico: Dos grandes bolsas cuelgan bajo sus ojos, su cabello es ya escaso y su boca despoblada, es la que el doctor que acaba de abrazarle en este salón se encargará de arreglar. Pero Salomó es hoy un hombre más sosegado, lo refleja la seguridad de

sus palabras y la firmeza de su mirada.

—Personalmente creo en las teorías del doctor Muro, aquel que adoptó en su propio cuerpo la enfermedad para después investigar sobre sí mismo: Iba muy bien encaminado y estoy convencido de que, con la colaboración de los industriales, podría haber averiguado la causa del síndrome. Sin embargo, alguien le apartó de la investigación, ¿por qué?, no lo sé. Fue él quien descubrió que la enfermedad se adquiría por ingestión. Hablaba de hortalizas, de frutas contaminadas, con algún pesticida... opino que es este el camino a seguir».

La comisión científica que investiga las causas del síndrome tóxico ha anunciado recientemente, su intención de estudiar epidemiológicamente la teoría del doctor Muro. Los investigadores han aceptado, asimismo, la posibilidad de que el síndrome tóxico pueda ser consecuencia de la alteración de alguna de las sustancias del aceite con factores ambientales.

Otras causas

Mi propio padre me informó que un oficial americano le había asegurado que algunos meses antes de que apareciera la enfermedad, su Gobierno había trasladado productos químicos, de los usados en las guerras bacteriológicas, desde dos países —uno de ellos la India— hasta la base de Torrejón. La posibilidad de que una nube de gases afectara a algunos productos agrícolas no me

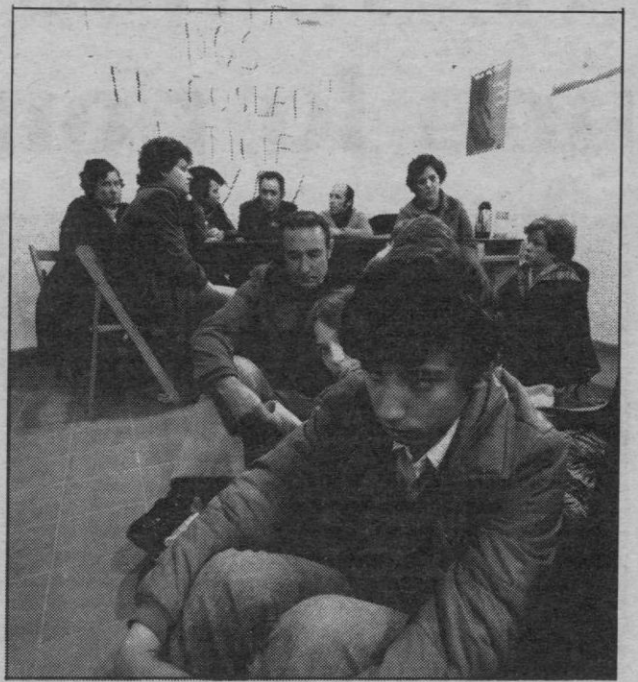

Salomó dice que el envenenamiento pudo ser por otra causa.

parece disparatada y menos si tenemos en cuenta que pocos días después de aparecer la entonces llamada neumonía atípica, alrededor de 70 soldados de la base fueron transportados, de noche a los Estados Unidos.

Salomó opina que las investigaciones de los científicos no avanzan porque se han obsesionado con el aceite del que él se erige en abogado defensor.

Los chicos de Carabanchel, los hermanos Ferrero, propietarios de Raelca, propusieron la recomposición de los hechos, es decir, estirar del hilo hasta llegar al ovillo... a Francia de donde importábamos el producto. Ellos se ofrecieron para ingerir el aceite y demostrar su inocuidad, todo esto se haría bajo notario y con la supervisión de los abogados de la acusación. La propuesta de los hermanos Ferrero no fue admitida.

La mirada vigilante de un hombre uniformado se mantiene a lo largo de todo el diálogo. Mientras, el otro, está pendiente de la puerta y anuncia las continuas visitas. Salomó se levanta, se disculpa, solicita unos minutos para continuar la entrevista y vuelve a

sentarse.

—Tengo muchas cosas que decir. No, no, nada de mafias de la colza, ninguna declaración que pueda perjudicar a personas concretas. Son pruebas evidentes que demuestran mi inocencia, pero permítame que me guarde algo, es una cuestión de propia satisfacción. No me asusta el juicio.

Por el momento no se ha determinado fecha para el procesamiento. Todo esta, todavía, demasiado oscuro. «Pero hay una ley firmada por el Rey que fija un tope máximo de 30 meses de prisión preventiva, nosotros los hemos sobrepasado y seguir encarcelados es anticonstitucional».

Durante la entrevista, Enrique Salomó ha fumado incansablemente, me despidió en el vestíbulo del chalet, sin acercarse a la puerta de salida, esta muy flaco y sus vaqueros juveniles no consiguen disfrazar ese cuerpo envejecido. Su casa se ha convertido en una prisión tenue y confortable. «Creen que voy a escaparme, le aseguro que después de 30 meses de cárcel es mucho más triste irse que quedarse».

Pilar Encuentra

Por un delito contra la salud pública

Detenido un alemán reclamado por un juzgado de Ibiza

Un ciudadano alemán, reclamado desde hace diez años por el juzgado de Instrucción de Ibiza, por un delito contra la salud pública, ha sido detenido esta madrugada en Bilbao.

Se trata de Dieter Schroder, de 43 años, quien, a

instancias del servicio de informática de la Policía, fue localizado y detenido, sobre las 5'30 de la madrugada, en un hotel de la capital vizcaína.

Este súbdito alemán tiene interesada su busca y

captura por el juzgado de instrucción de Ibiza desde el año 1974, por un presunto delito contra la salud pública, por lo que fue ingresado en los calabozos de la comisaría centro de Bilbao, a disposición del jefe superior de Policía.

Exposición de joyas en la Jefatura de Policía de Palma

La Policía Nacional nos notifica la recuperación de un nuevo lote de joyas posiblemente sustraídas o extraviadas. Por el momento, no podemos publicar una relación de las alhajas de fácil identificación y una foto del lote.

A partir de mañana día trece, hasta el viernes, día 17, pueden personarse los interesados en el grupo 2º de la Brigada Regional de Policía Judicial, en la Jefatura Superior de Policía, desde las 18'00 a las 20'30 horas.

ROGAD A DIOS EN CARIDAD POR EL ALMA DE D. Augusto Bañolas Aleu

(GUARDIA CIVIL RETIRADO)

Que falleció ayer a la edad de 69 años, en Palma, habiendo recibido los Santos Sacramentos y la Bendición Apostólica.

E. P. D.

Su afligida esposa Carmen Lloret, hijo Antonio, hija política María Planas, hermana Angeles (viuda de Gomila), hermanos políticos Bartolomé Lloret, Julia, Antonia, Isabel Costa, Antonia Sabater, Paquita Ortega, Paquita Roda, Arnaldo Terrasa, primos, sobrino, nietos y demás familiares al participar a sus amistades tan dolorosa pérdida, les ruegan le tengan presente en sus oraciones y se sirvan asistir al funeral que tendrá lugar en la parroquia Nuestra Señora de la Salud El Terreno, a las 20.00 horas del lunes día 13 por todo lo cual les quedarán sumamente agradecidos.

No se invita particularmente

El Excmo. y Rvdmo. Sr. Obispo de esta Diócesis se ha dignado conceder indulgencias en la forma acostumbrada.

Brzic, entrenador pamplonica

«Venimos a puntuar pero nos lo pondrán muy difícil»



Los jugadores visitantes en el «holl» del hotel.

MACIA RIERA

Alguien dijo, cuando se conoció la noticia de que el Osasuna llegaba a Palma a las 15'35 horas del sábado, que los pamplonicos, por lo del horario parecían los «pitufos», pero al final resultó que algún malvado «Gargamel» adelantó la llegada del vuelo charter en que viajaban los de Navarra y todos los informadores locales tuvimos que andar con carreras para conseguir entrevistarles. Lo que no conseguimos en el aeropuerto tuvimos que hacerlo en el hotel del Paseo Marítimo.

La expedición navarra como ya es sabido venía sensiblemente diezmada y, al margen, existía entre algunos jugadores mallorquistas una especie de espíritu revanchista dado que aún se recuerda en el club de la plaza de Barcelona el bochornoso cuatro a cero encajado en el Sadar. Estas y otras fueron las cuestiones que no interesaron a la hora de dialogar con el yugoslavo Ivan Brzic, preparador de los hoy visitantes.

De la alineación y juego

Antes de salir de Pamplona el entrenador del Osasuna había ya dado a conocer los posibles titulares de esta tarde y a su llegada a Palma confirmó que estos serían: Vicuña, Esparza, Lecumberri, Mina, Castañeda, Lumbreras, Candido, Echevarría, Azcona y Martín. Diez hombres fijos y una duda importante en el centro del campo, el onceavo hombre, que saldrá

del trío formado por Dioní, Bayona y Julio.

—En caso de que el elegido sea Julio jugará usted con cuatro delanteros...

—Bueno, Julio puede jugar como centrocampista o como delantero según como se presente el partido. Lógicamente nosotros tenemos que jugar como siempre que lo hacemos fuera de casa con dos puntas y una media punta.

—Es decir, no renunciando al ataque...

—Esto depende de lo que haga el Mallorca. Lógicamente si ellos que están obligados a vencer empujan nosotros tendremos que jugar más retrasados pero si se descuidan podemos salir adelante y entonces por supuesto que vamos a jugar al ataque.

—¿Hasta qué punto son importantes las bajas de hombres habituales en sus alineaciones como Purroy, Rípodas, Irigüibel y Tirapu?

—No cabe duda de que estas bajas, tres por lesión y una por sanción, la de Rípodas, nos perjudican pero cuando un hombre juega en nuestro equipo lo hace otro que tiene que desempeñar la misión que se le ha encomendado y que procura hacerlo lo mejor que puede.

—¿A qué le teme del Mallorca?

—A nadie en particular y a todos en general. El Mallorca tiene muy buenos jugadores, algunos de ellos

de un gran renombre y prestigio en el fútbol nacional y lógicamente son temibles pero más que las individualidades lo que me preocupa es cómo se planteen el juego de conjunto.

—Pero en Mallorca menos la Real Sociedad han puntuado todos los equipos visitantes...

—Esto no quiere decir nada, el Mallorca está en un buen momento y con los jugadores que tiene no es normal que le haya ido la Liga como le ha ido. Naturalmente nosotros venimos a puntuar pero está claro que no lo vamos a tener fácil.

Sobre el Osasuna

—Suponemos que tras la eliminación del Atlético de la Copa vendrán ustedes eufóricos...

—La Copa y la Liga son dos competiciones diferentes y haber eliminado al Atlético de Madrid no significa que se le vaya a ganar al Mallorca con facilidad. Ya he dicho que nosotros, como siempre venimos dispuestos a ganar pero sabemos que no nos va a resultar nada fácil.

—¿Le preocupa este espíritu revanchista que parece ser existe entre algunos jugadores del Mallorca?

—Este tipo de partidos generalmente se presta a que los jugadores hablen mucho antes del comienzo del partido pero después, sobre el terreno de juego poco a nada ocurre, simplemente se juega un partido de fútbol.

Esta tarde, a partir de las cinco, tendremos oportunidad de comprobarlo.

Sin novedad en el Mallorca

Todo normal en el equipo decano y nada que añadir al reportaje publicado ayer.

Salvo imprevistos de última hora, saldrán inicialmente: Zubeldia, Zuviria, Gallardo, Sabido, Izquierdo, Delgado, Martínez, Verón, Orellana, Armstrong y Barrera.

Para Barrera se consideró importante su labor en el partido amistoso del pasado miércoles.

En el banquillo, para suplencias, estarán el portero Mallo, Amer, Higuera y Juani.

Dirigirá el encuentro, el castellano Mayoral, considerado como uno de los mejores árbitros de I División, haciendo votos para que lo confirme.

Fotos: JUANET

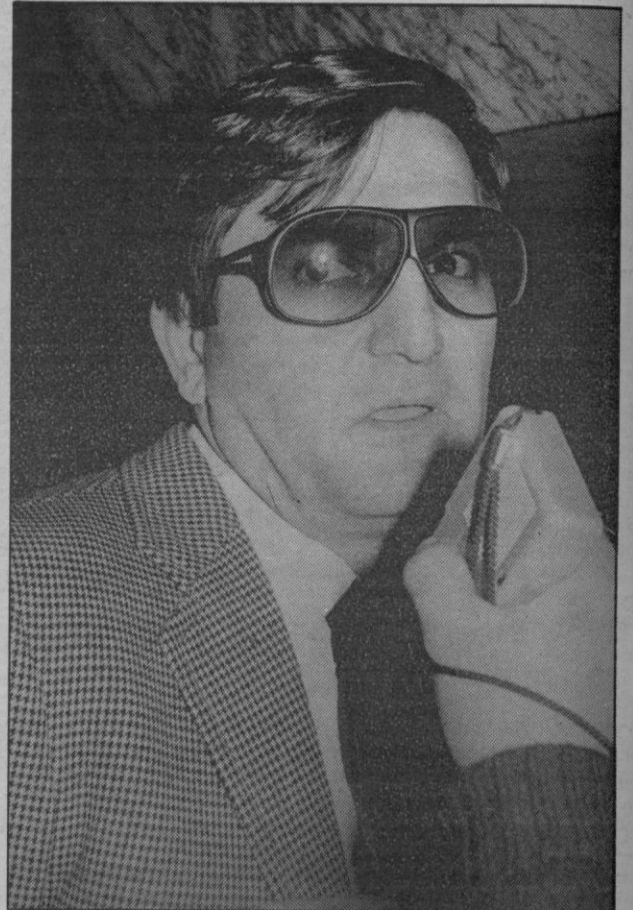

Ivan Brzic, entrenador pamplonica.

Puntos vitales

LORENZO RIPOLL

Todos los encuentros que debe disputar el Mallorca, en lo que resta de calendario, se presentan como auténticas finales, porque la pérdida de un punto en campo propio significa el descenso y, una semana más tarde, cuando se recupera el punto en la península, renace la esperanza. Parece que el socio mallorquista está predestinado a sufrir hasta el final. Es la emoción e incertidumbre del fútbol, que de esta manera suple a la calidad de juego, porque si en algo coinciden los aficionados es que el fútbol español carece de ideas, hasta tal punto que el único jugador-espectáculo —¡sólo uno, señores!— es Maradona, nacido en Argentina.

Dentro de esa mediocridad deportiva, lo que atrae a las masas son los nombres de los equipos. Ahí radica la importancia de ser o no ser de I División. Y en el transcurso de siete días, el Mallorca disputa dos encuentros de suma importancia. Sumando los cuatro puntos posibles, al no poder conseguirlos todos los implicados con el equipo palmesano, en la lucha para salvarse, se dará un paso de gigante para salir del pozo (los tres últimos puestos) y respirar con un poco de optimismo.

Sin embargo, mientras el otro domingo el Español vendrá para aumentar su cuenta de positivos y, a la chita callando, aspirar a una competición de la U.E.F.A., el Osasuna llegó ayer sabiendo que en el «Luis Sitjar» esté una de las tablas de salvación porque, llevándose algún punto, se lo resta a uno de los que están en peores condiciones en la tabla.

Parece que ha de ser un «partido a cara de perro». Pienso que el Mallorca puede lograr su primera victoria por dos goles de margen, teniendo en cuenta que va a más, en juego y fuerza, contando con el bagaje del Osasuna que solo ha logrado una victoria en los desplazamientos, al comenzar la Liga, porque el conjunto, en campo contrario, baja notoriamente de rendimiento, lo que no puede decirse de «El Sadar»... y olvidando la Copa, en cuya competición los pamplonicos están siendo uno de los equipos-revelación.

MALLORCA-OSASUNA.
DESCONOCEMOS LA OPINIÓN DE ZUVIRIA, PERO FUENTES FIDEDIGNAS ASEGURAN QUE, PARA EL JUGADOR MARTÍN DEL OSASUNA, ESTE PUEDE CONVERTIRSE EN EL PARTIDO MÁS LARGO DE SU HISTORIA DEPORTIVA.

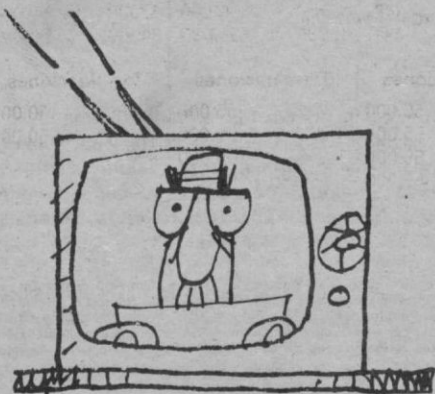

BIBI

Balón insular

GABRIEL GENOVART

Cide-Figueras, con mucha incertidumbre

Enorme expectación ha despertado la disputa de este extraordinario envite, que dará principio a las 11 de esta mañana. Y si decimos «extra», en basándonos en lo que puede «generar» un resultado victorioso, por parte del cuadro «colegial», ya que dos puntos más acumulados en su cuenta particular, le situaría a resguardo de cualquier compromiso, y de carambola, caso de salir vencedor, igualmente podría favorecer a otro «colega» mallorquín, concretamente a San Cayetano, que esta mañana deberá dilucidar «papeleta» de enorme compromiso.

Expectación sobrada ante alicientes que acabamos de mencionar, y posibilidad de que sea nutrida la asistencia de aficionados, habida cuenta de la nula «competencia» en otros rectángulos vecinos.

Calviá, 1 - Mallorca, 4

Dos nuevos negativos (y van diez) para el cuadro calviense, tras la deplorable actuación que en la tarde de ayer, pusieron en evidencia, ante el rival mallorquín, que de principio a fin, se mostró enormemente superior, con un anfiteatro repetimos, ante moral por los suelos y posibili-

dades de despedirse de forma definitiva de 3ª División.

«Charlotada» protagonizada por el trencilla menorquín Cobos Ordoñez, que a pesar de la derrota localista consiguió «entretener» al público, en base a su forma inadmisiblemente de dirigir un encuentro. Mostró tarjetas amarillas a Verdes y Braulio.

Calviá: Sanpedro, Quico, Verdes, P. Antonio, Fernando, Venancio, Kubalita, Erich, Tomás, Roca y Mateo.

Mallorca: Villalvilla, Roselló, Braulio, Carlos, Sanz, Salvuri, Manolito, Crespi, Román, Roig y Bonnín.

A los 24 minutos, Bonnín sorprendió con seco disparo que valió el 0 a 1. A los 40, en fallo estrepitoso de la cobertura local, Crespi, lograba el 0 a 2.

Minuto 48: De nuevo Crespi, desde el círculo central, consigue el 0-3 correspondiendo a Mateu acortar distancias, instantes después.

Al filo del minuto 70, nuevo fallo localista y Bonnín logra el 1 a 4, que ya sería definitivo.

Faltando escasos minutos para la conclusión, en ocasión de galopada controlando el balón, por parte de Fernando, de forma totalmente fortuita, fue interceptado en su camino, yendo a chocar con la pared que circunda el campo, resultando aparatosamente lesionado, que necesidad hubo, de trasladarlo de inmediato a la Mutualidad de Palma.



Riera, incisivo interior «colegial»

Mallorca, 2 Castellón Atco., 1

Entretenido envite correspondiente a la Liga Nacional con un Castellón muy correoso, como en todos los rectángulos mallorquines demostró y victoria mallorquinista por los pelos, en goles logrados por Martínez, de diaparo seco y cruzado y por Pons, convirtiendo un flagrante penalty que hicieron a Femenías.

En la segunda parte, Planas acertó distancias, finalizando

el envite en medio de la consiguiente emoción, por lo incierto del marcador.

Buen arbitraje de González Hernández.

MALLORCA: Gregorio, Cruces, Escandell, Castillo, Fiol (Monserat), Pons, Piñar, Martínez, Femenías, García y Mora.

CASTELLÓN ATCO.: Miguel, Cristóbal, Barrachina, Cubells, Miró, López, Vicente, Toño, Sancho, Valls (Planas) y Angel.

Murense, 3 Porto Cristo, 0

Neta superioridad local, ante un Porto Cristo, sin ambición, que al final fue clamorosamente dominado, en goles logrados en los minutos 50, 62 y 85, por mediación de Matías, Ramón y Moral, éste último, unánimemente ovacionado dado la belleza de su ejecución.

Arbitro Ferrer Bonet: tarjetas amarillas a Vives y Moral.

MURENSE: Jerónimo, Salvá, P. Noceras (Nuviola), Sacares, Nando, Vanrell, Moranta, Femenías, Ramón, Roldán, Matías (Moral).

PORTO CRISTO: Vives, Forteza, Jerónimo, Cerdá, Piña, Munar, Caldentey, Juve, Mondejar, Mut y Barceló.

Campeonato de Adheridos

Nueva jornada de este animado campeonato con los siguientes resultados: la mayoría de ellos, totalmente inesperados.

Bar Jumar, 2 — Bomberos, 3. Zarza, 3 — Ses Canyes, 1. Beta, 1 — Ca Na Paulina, 3. Katia, 1 — Mediterráneo, 2 y Puertas Sanz, 2 — Calviá, 3.

Regional Preferente

Dos encuentros tuvieron lu-

gar en la tarde de ayer, como adelanto a la jornada: En «Sa Plana» de Andraitx, contendieron el equipo local y el Buñola, con actuación fenomenal de Paquito, autor él solito, de los cuatro goles conseguidos por su equipo. El resultado final fue Andraitx, 4 — Buñola, 2.

El otro encuentro entre Arenal y Montuiri, finalizó con victoria del Arenal, por 2 a 1.

Foto: Pascual.

PATRONATO APUESTAS MUTUAS DEPORTIVAS BENEFICAS

Delegación de Palma de Mallorca
1 X 2
AVISO

Se pone en conocimiento del público que de conformidad con las normas 30.ª y 31.ª de las reguladoras de los concursos de pronósticos se ha procedido a la anulación de los boletos de la 23 jornada que pueden tener unidos los sellos siguientes:

BOLETOS DE 4 Aps.
PM- 1642796
PM- 3476635
PM- 2903889

De conformidad con las citadas normas que constituyen las condiciones del concurso las apuestas que pudieran contener los citados boletos no han sido formalizados y en consecuencia los concursantes que tuvieran en su poder resguardos correspondientes a boletos de los reseñados anteriormente pueden solicitar del receptor o de esta delegación el reembolso de la cantidad que debió abonar sin perjuicio de lo dispuesto en la norma 32.ª Palma, 11 de Febrero.

El delegado

1		2		3		4		5		6		7		8		9		0	
Números	Pesetas	Números	Pesetas	Números	Pesetas	Números	Pesetas	Números	Pesetas	Números	Pesetas	Números	Pesetas	Números	Pesetas	Números	Pesetas	Números	Pesetas
25601	50.000	25602	50.000	25603	50.000	25604	50.000	25605	50.000	25606	50.000	25607	50.000	25608	55.000	25609	55.000	25610	50.000
25611	50.000	25612	50.000	25613	50.000	25614	50.000	25615	50.000	25616	50.000	25617	50.000	25618	55.000	25619	55.000	25620	50.000
25621	50.000	25622	50.000	25623	50.000	25624	100.000	25625	50.000	25626	50.000	25627	50.000	25628	55.000	25629	55.000	25630	50.000
25631	50.000	25632	50.000	25633	50.000	25634	50.000	25635	50.000	25636	50.000	25637	50.000	25638	55.000	25639	55.000	25640	50.000
25641	50.000	25642	50.000	25643	50.000	25644	50.000	25645	50.000	25646	50.000	25647	50.000	25648	55.000	25649	55.000	25650	50.000
25651	50.000	25652	50.000	25653	50.000	25654	50.000	25655	50.000	25656	50.000	25657	50.000	25658	55.000	25659	55.000	25660	50.000
25661	50.000	25662	50.000	25663	50.000	25664	50.000	25665	50.000	25666	50.000	25667	50.000	25668	55.000	25669	55.000	25670	50.000
25671	50.000	25672	50.000	25673	50.000	25674	50.000	25675	50.000	25676	50.000	25677	50.000	25678	2.055.000	25679	40.000.000	25680	2.050.000
25681	50.000	25682	50.000	25683	50.000	25684	50.000	25685	50.000	25686	50.000	25687	50.000	25688	55.000	25689	55.000	25690	50.000
25691	50.000	25692	50.000	25693	50.000	25694	50.000	25695	50.000	25696	100.000	25697	50.000	25698	55.000	25699	105.000	25700	50.000
30601	50.000	30602	50.000	30603	50.000	30604	50.000	30605	50.000	30606	50.000	30607	50.000	30608	55.000	30609	55.000	30610	50.000
30611	50.000	30612	50.000	30613	50.000	30614	50.000	30615	50.000	30616	50.000	30617	50.000	30618	55.000	30619	55.000	30620	50.000
30621	50.000	30622	50.000	30623	50.000	30624	100.000	30625	50.000	30626	50.000	30627	50.000	30628	55.000	30629	55.000	30630	50.000
30631	50.000	30632	50.000	30633	50.000	30634	50.000	30635	50.000	30636	50.000	30637	50.000	30638	55.000	30639	55.000	30640	50.000
30641	50.000	30642	50.000	30643	50.000	30644	50.000	30645	50.000	30646	50.000	30647	50.000	30648	55.000	30649	55.000	30650	50.000
30651	50.000	30652	50.000	30653	50.000	30654	50.000	30655	50.000	30656	50.000	30657	50.000	30658	55.000	30659	55.000	30660	50.000
30661	50.000	30662	50.000	30663	50.000	30664	50.000	30665	50.000	30666	50.000	30667	50.000	30668	55.000	30669	55.000	30670	50.000
30671	50.000	30672	50.000	30673	50.000	30674	50.000	30675	50.000	30676	50.000	30677	50.000	30678	55.000	30679	105.000	30680	50.000
30681	50.000	30682	50.000	30683	50.000	30684	50.000	30685	50.000	30686	50.000	30687	50.000	30688	55.000	30689	55.000	30690	50.000
30691	50.000	30692	50.000	30693	50.000	30694	50.000	30695	50.000	30696	100.000	30697	652.500	30698	10.005.000	30699	707.500	30700	50.000
63901	50.000	63902	50.000	63903	50.000	63904	50.000	63905	50.000	63906	50.000	63907	50.000	63908	55.000	63909	55.000	63910	50.000
63911	50.000	63912	50.000	63913	50.000	63914	50.000	63915	50.000	63916	50.000	63917	1.050.000	63918	20.005.000	63919	1.055.000	63920	50.000
63921	50.000	63922	50.000	63923	50.000	63924	50.000	63925	50.000	63926	50.000	63927	50.000	63928	55.000	63929	55.000	63930	50.000
63931	50.000	63932	50.000	63933	50.000	63934	50.000	63935	50.000	63936	50.000	63937	50.000	63938	55.000	63939	55.000	63940	50.000
63941	50.000	63942	50.000	63943	50.000	63944	50.000	63945	50.000	63946	50.000	63947	50.000	63948	55.000	63949	55.000	63950	50.000
63951	50.000	63952	50.000	63953	50.000	63954	50.000	63955	50.000	63956	50.000	63957	50.000	63958	55.000	63959	55.000	63960	50.000
63961	50.000	63962	50.000	63963	50.000	63964	50.000	63965	50.000	63966	50.000	63967	50.000	63968	55.000	63969	55.000	63970	50.000
63971	50.000	63972	50.000	63973	50.000	63974	50.000	63975	50.000	63976	50.000	63977	50.000	63978	55.000	63979	155.000	63980	50.000
63981	50.000	63982	50.000	63983	50.000	63984	50.000	63985	50.000	63986	50.000	63987	50.000	63988	55.000	63989	55.000	63990	50.000
63991	50.000	63992	100.000	63993	50.000	63994	50.000	63995	50.000	63996	50.000	63997	50.000	63998	55.000	63999	55.000	64000	50.000
Terminaciones		Terminaciones		Terminaciones		Terminaciones		Terminaciones		Terminaciones		Terminaciones		Terminaciones		Terminaciones		Terminaciones	
541	50.000	992	50.000	393	50.000	624	50.000	325	50.000	696	50.000			058	55.000	699	55.000	760	50.000
				723	50.000			885	50.000					148	55.000	709	55.000	860	50.000
														218	55.000	979	105.000		
														398	55.000	79	55.000		
														8	5.000	9	5.000		

INSTRUCCIONES PARA LA CONSULTA DE ESTA LISTA

1. Compruebe si la fecha del sorteo y el dibujo que figuran en la parte superior de la lista coinciden con los de su billete o decimo.
2. En cada columna, y solo en ella, están todos los premios y reintegros que han correspondido a todos los números que terminan con la cifra grande que la encabeza, clasificados en dos grupos: números completos y terminaciones. Por ejemplo, si su número termina en 1, ha de fijar su atención únicamente en la

columna encabezada con un uno. Los premios indicados en la columna «pesetas» son los que corresponden a un billete, o sea, a diez décimos.
3. Vea si en la columna de números aparece el que Vd. juega y, si así fuera, a la derecha encontrará acumulado el importe total de los premios que han correspondido al billete. En este caso ya no es preciso seguir consultando la lista.
4. Si no está su número completo puede tener premio en el grupo de terminaciones.

Si las hay de cuatro cifras y su número las tiene igualmente dispuestas, a la derecha encontrará el total de premios que han correspondido a todos los números que terminan con esas cuatro cifras.
Si no tiene premio por terminación de cuatro cifras, o no las hay, proceda en la misma forma con las terminaciones de tres cifras, en su caso con las de dos y, finalmente, con la de una.



Sarajevo-84

Normalizadas las competiciones

Sarajevo 11 feb. (EFE). El alemán federal Peter Angerer se ha adjudicado hoy la medalla de oro de la prueba de Biathlon, 20 kilómetros, correspondiente a los Juegos Olímpicos de Invierno que se ha disputado en Veliko Polje.

La medalla de plata de la prueba, una combinada de esquí de fondo y tiro de fusil, ha sido para Frank Peter Roetsch, de la RDA, y la de bronce para el noruego Erik Kvalfoss.

Los españoles Manuel García Valinas y Cecilio Fernández Grado se han clasificado en los lugares 56 y 57, respectivamente.

Angerer, de 24 años, es el hombre más completo, hoy por hoy, en esta disciplina y era el favorito de los pronósticos, sobre todo al haber sido ganador de la última copa del mundo.

La prueba se ha disputado bajo una nevada constante, con poca visibilidad, que hacía problemático el acertar con los blancos. Han participado 63 deportistas, de los que se han clasificado todos menos el húngaro Laszlo Palacsik y el chino Yunzhou. La temperatura era de dos grados.

La carrera ha sido emocionante y competida. De salida se ha colocado en cabeza Roetsch, pero ha perdido todas las posibilidades del oro al recibir dos minutos de penalización en la última serie de tiro.

La clasificación general ha sido:

1. Peter Angerer (RFA), 1 h. 11:52.7.
2. Frank Peter Roetsch (RDA), a 1:28.7.
3. Eirik Kvalfoss (Nor), a 2:09.7.
4. Yvon Mougel (Fra), a 3:00.4.
5. Frank Ullrich (RDA), a 3:01.0.
6. Rolf Storvseen (Nor), a 3:31.2.
7. Fritz Fischer (RFA), a 3:57.0.
8. Leis Andersson (Sue), a 4:26.6.
9. Andreas Singerle (Ita), a 4:29.0.
10. Jan Matousch (Che), a 4:46.3.
56. Manuel García Valinas (Esp), a 23:19.7.
57. Cecilio Fernández Grado (Esp), a 23:50.3.

El descenso masculino tampoco se aclara

El entrenamiento cronometrado que debía haberse

realizado hoy para la prueba masculina del descenso ha sido suspendido a causa del fuerte viento y la mala visibilidad.

Todo parece indicar que,

si el tiempo cambia, se efectuarán dos entrenamientos cronometrados el domingo, antes de la hora fijada para la carrera. El programa definitivo de ma-

ñana se dará a conocer a las seis de esta tarde.

Cambios en el Luge masculino

El italiano Paul Hildgartner se ha encaramado a la primera posición de la clasificación provisional de la prueba de Luge masculino.

Hildgartner, con un tiempo de 45.871 segundos ha establecido un nuevo récord de la pista en la tercera y penúltima manga de la competición, que continúa abierta y que se decidirá en la cuarta serie.

La clasificación de esta primera manga ha sido:

1. Paul Hildgartner (Ita.) 45.781.
2. Serguei Damilin (URSS) 46.176.
3. Valery Doubin (URSS) 46.201.
4. Norbert Huber (Ita.) 46.265.
5. Yuri Khartchenko (URSS) 46.337.
6. Markus Prock (Aut.) 46.345.
7. Michael Walter (RDA) 46.358.
8. Ernst Haspinger (Ita) 46.438.
9. Gerhard Sandlicher (Aut) 46.542.
10. Torsten Guerlitzer (RDA) 46.571.

Steffi Martin continúa su dominio en Luge

SARAJEVO, (Efe).— Steffi Martin, de la RDA, continúa su dominio en la prueba femenina de Luge, después de ganar con autoridad la tercera y penúltima manga de la competición.

Las chicas de la RDA ocupan las tres primeras plazas de la general provisional y se da como hecho que acapararán las medallas en esta modalidad, que finaliza mañana.

General, a falta de una prueba:

1. Steffi Martin (RDA) 2-04-998
2. Bettina Schmidt (RDA) 2-05-227
3. Ute Weiss (RDA) 2-05-646
4. Vera Zozoulya (URSS) 2-06-325
5. María Luise Rainer (ITA) 2-07-210
6. Ingrida Amantova (URSS) 2-07-262
7. Annefried Goellner (AUT) 2-07-299
8. Andrea Hatle (RFA) 2-07-571
9. Constance Zeitz (RFA) 2-07-686
10. Natalya Licitsa (URSS) 2-08-089.



SERIE ORO
SEAT FURA. SEAT 131

UNA OPORTUNIDAD DE ORO



Columbicultura: Carta de José Huerta

Concerniente a su carta publicada en el diario «Baleares» del día 2 del actual, tengo que puntualizar algunas cosas con las que no estoy conforme y que sé que no han salido de su pluma.

A mí, Sr. presidente, legalmente ningún comité de competiciones puede sancionarme sin pertenecer al correspondiente deporte y como en el año 1982 no solicité licencia federativa por ninguna sociedad como es obligatorio, cualquier clase de sanción es nula y por lo tanto no me considero sancionado. Por otra parte, aún no existe, que yo sepa, reglamentación con respecto a los presidentes de honor.

Dice Vd. que yo intenté desacreditarle ante la afición, eso lo hace Vd. sin ayuda. En cuanto a su famoso extracto de cuentas que presenta en las asambleas, permítame que me ría, no es un extracto lo que es obligatorio presentar, sino el libro de caja con los comprobantes, como le enseñé a hacer cuando estubo de cajero, siendo yo presidente.

El recibo que dice Vd. haber pagado en Hacienda por 9.852 pesetas, preséntelo a una junta de presidentes de sociedades para que puedan comprobarlo, también debe justificar con comprobantes los «gastos varios» de 29.476 pesetas y 9.300 pesetas de alquiler de un local para la asamblea, que por cierto en el

año 83 le ha salido más barato, pues sólo le han «cobrado» 4.000 pesetas. Siguiendo con su extracto de cuentas, figura Vd. los gastos de pago al secretario por un importe de 78.000 pesetas, pero... ¿Dónde están reflejados los ingresos que le abona la Española por el secretario y el mantenimiento del local de la federación?

El día de la entrega de la federación firmaron Vd. y su cajero el haber recibido de conformidad el inventario en el que figuraba el libro de caja y su correspondiente archivo, con un saldo a favor de 110.496 pesetas y en él figuraba también un archivador metálico grande, con ruedas y una máquina de escribir de carro grande, Hispano Olivetti que regalé a esa federación. Si algún comprobante faltam tiene que ser de los que en su día, abusando de su cargo de cajero, se llevó Vd. junto con los fondos de esa federación que tenía bajo su custodia, al no lograr sus objetivos de rebelión, por lo que le fue incoado expediente por la Federación Balear en el año 1976 y el comité nacional le sanciona con la destitución de los cargos que ostenta y la inhabilitación en el deporte durante un año y un día. Cuando se vio perdido, depositó los fondos en la c/c de la Federación que se le indicó.

Sabe Vd. muy bien que mis traslados a la península no los he cargado nunca a

la Federación, pues los costea la Española a los presidentes de la Federación.

Le parece Vd. mucho el tiempo que fui presidente, unos 15 años, siempre por elección democrática y por mis propios méritos. En las penúltimas elecciones a las que se presentó Vd. también, al ser derrotado estrepitosamente, demostró lo buen deportista que es al marcharse de la Federación donde se estaba haciendo el escrutinio en presencia del presidente de la Española, sin esperar el final por no saber encajar la derrota.

Si ahora es presidente, es porque en las últimas elecciones fue único candidato y se le nombró automáticamente, sin votación, de lo contrario jamás lo sería.

Sepa Vd., que durante mi mandato al frente de la Federación, progresó de tal manera la Columbicultura, que alcanzó un auge que nunca había tenido ni tendrá mientras esté en sus manos. Lo prueban las numerosas felicitaciones de la Española y la Medalla de Plata al Mérito deportivo que se me concedió en su día. Ahí está para muestra el local de la Federación y Hogar del Columbicultor, adquirido durante mi mandato y todo gracias a la buena administración de la que Vd. carece, pues cierra los ejercicios con un déficit cada año mayor, lo que nunca a mí me ocurrió, con la particularidad de que en

todas las asambleas se invitaba a los asistentes a una comida de compañerismo y en los campeonatos provinciales a unos 300 comensales se pagaba la comida de hermandad con los fondos de la Federación, que puesto que era dinero de todos, en todos revertía Vd. no lo hace, cobra mas por las licencias y cuo-

tas y cierra con déficit. Los palomos de Fomento del deporte que Vd. recibe a un precio moderado, hay quejas de que los vende a precios no tan moderados y al mejor postor, sabiendo que esos palomos son para nuevos socios y juveniles, en fin Sr. presidente, bien dicen los aficionados que lo unico que sabe hacer bien,

es sentarse detrás de la mesa de su despacho, pero le recomiendo que se compre un sillón mas ancho para estar más comodo.

En cuanto al infantilismo, yo no me pongo a llorar cuando me reprenden por haber hecho mal alguna cosa. Atentamente

José Huerta Muíño

Real Mallorca alevín de 1ª. Regional



Formación del Real Mallorca Alevín de 1ª., segundo clasificado en su respectivo campeonato, estando clasificado en segundo lugar de la tabla, tras haber marcado setenta goles y encajado solamente tres, todo un record.

De izquierda a derecha de pie: Vicente, Blanco, Israel, Manolo, Rosselló, Jorge, Ubeda, Escalas y Luis. Agachados empezando por la izquierda: Pedro, Lomas, Bonet, Tony, Juanito, León y Biri.

LOS CONCESIONARIOS DE LA RED SEAT PRESENTAN LA SERIE ORO

RECOMPRA GARANTIZADA A LOS DOS AÑOS Y AL MISMO PRECIO QUE A USTED LE COSTO.

Los Seat Fura y Seat 131 Serie Oro no pierden su valor. Usted podrá disfrutarlos durante dos años, y al cabo de ese tiempo, si lo desea, los Concesionarios de la Red Seat se lo recomprarán al mismo precio que a usted le costó. Con esta excepcional condición la Serie Oro le ofrece además:

- Dos años de Seguri-Seat gratis.
- 6 años de garantía contra la perforación por corrosión.
- Y suministro garantizado durante 5 años en piezas de recambio.



DOS AÑOS DE GARANTIA EN PIEZAS Y MANO DE OBRA.

Y además para que usted no tenga ningún problema multiplicamos por dos la garantía normal de los Seat Fura y Seat 131 Serie Oro. Le damos un año más de garantía extra, sin limitación, de kilómetros. Venga a los Concesionarios de la Red Seat.

Las ventajas de los Seat Fura y Seat 131 Serie Oro no acaban aquí. Aproveche las excepcionales condiciones de esta serie limitada. Es una oportunidad de oro.

INFORMESE EN SU CONCESIONARIO. Recibirá un cassette gratis con las versiones originales de éxitos de oro.

CAMPAÑA VALIDA SOLO PARA VEHICULOS DE USO PARTICULAR

Red Seat. La garantía más fuerte.



ANUNCIOS ECONÓMICOS

Domingos y martes: 11 ptas. palabra
Miércoles a sábados: 10 ptas. palabra (Mínimo 10 palabras)

Se recogen en nuestras oficinas Paseo Mallorca, 9-B, 1.º y
Gremio Silleros, Polígono La Victoria y en Agencias de Publicidad

Guía de Secciones

bolsa inmobiliaria
AGENTES DE LA PROPIEDAD INMOBILIARIA
Y ADMINISTRADORES DE FINCAS

- 1 SOLARES Y TERRENOS
- 2 LOCALES Y DESPACHOS
- 3 FINCAS
- 4 ALQUILERES
- 5 CHALETS
- 6 APARTAMENTOS
- 7 CASAS Y PISOS
- 8 TRASPASOS

bolsa inmobiliaria
PARTICULARES

- 9 SOLARES Y TERRENOS
- 10 LOCALES Y DESPACHOS
- 11 FINCAS
- 12 ALQUILERES
- 13 CHALETS
- 14 APARTAMENTOS
- 15 CASAS Y PISOS
- 16 TRASPASOS

bolsa del motor

- 17 MOTOS
- 18 AUTOMOVILES
- 19 CAMIONES

bolsa del trabajo

- 20 DESEAN TRABAJO
- 21 OFRECEN TRABAJO

Otras secciones

- 22 HOSPEDAJES
- 23 ENSEÑANZAS
- 24 MUSICA
- 25 RADIO Y TELEVISION
- 26 NAUTICA
- 27 COMPRAS
- 28 VENTAS
- 29 PERDIDAS
- 30 TRANSPORTES
- 31 DIVERSOS
- 32 PERSONALES
- 33 MASAJES
- 34 PRESTAMOS
- 35 NEGOCIOS
- 36 PROFESIONALES
- 37 ANIMALES DOMESTICOS
- 38 FUTUROLOGIA

bolsa inmobiliaria
AGENTES DE LA PROPIEDAD INMOBILIARIA
Y ADMINISTRADORES DE FINCAS

POR GRAN DEMANDA
necesitamos pisos
y chalets en alquiler.
TEKY Tel. 223927

1 SOLARES Y TERRENOS

PUERTO DE ANDRAITX, situación privilegiada, maravillosa panorámica, entre Puerto Andraitx y Cala Llambros. 6.200 m². P.V. 5.000.000. BELTRAN. 671663. 222211. 227219. 225627. (23)

PUERTO DE ANDRAITX solar primera línea, permiso construcción 3.200 m². (junto al mar). Precio interesante. BELTRAN. 671663. 222211. 227219. 225627. (20)

LA RAPITA vendo magnífico solar. 500 m². 1.700.000.- 297388 468866. (10)

CALA MAYOR fabuloso solar de 954 m². con vistas al mar, orientación sur, sólo 5.000.000. facilidades (se aceptaría permuta). LAMAS. 418951. (22)

DISPONEMOS SOLARES EN LAS ZONAS Bahía Grande, Bahía Azul, Pont D'inca Nou, Secar del Real, Can Pastilla, Costa den Blanes, Es Garrover. Ofertas interesantes. LAMAS 418951. (25)

ARENAL todo vallado superficie 1.000 m². muy buena situación, muchas facilidades. LAMAS 418951. (14)

EN CALA PI quedan solares y chalet a precios muy interesantes, infórmese Sr. Springolo. Chalet 67 - Cala Pi. Lluchmayor. 971-661756. (20)

SON ESPAÑOL se vende parcela rústica, lindante calle asfaltada y con agua. 1.000. 2.000 ó 3.000 M². a convenir. Tel. 214253. horas oficina. (23)

SON VIDA 2.243 m². magnífica situación, poco desnivel, panorámica excelente. 6.729.000. Facilidades. COTONER 212402. (14)

SON ROQUETA 510 m². edificable, agua, luz, vallado, poco desnivel, buena orientación. 2.750.000. COTONER 212402. (15)

COSTA DEN BLANES 1.200 m². buena orientación, poco desnivel. 3.000.000. Facilidades COTONER 212402. (13)

PALMANOVA solar 860 m². apto apartamentos o chalet. 4.000.000 ptas. entrada 1.000.000 ptas. resto tratar. COMAMALA. 298558. (16)

CALA BLAVA/BELLAVISTA solar 1.400 m². 4.000 ptas. m². COMAMALA. 298558. (12)

OCASION solar Palmañola. 1.000 m². esquina, contado, 2.500.000 MOISES 466766 (10)

OCASION SON VIDA: 2.100 m². excelente situación, 6.825.000 ptas. Facilidades. MONSERRAT. 227702. (12)

PORTOL magnífico solar 1.800 m². vallado, piscina 66 m². permisos planos pagados. Inmejorables vistas sobre PALMA. 2.800.000. Ref. 1189 API 203630. (22)

PALMAÑOLA solar 2.100 m². vallado, 1.428 ptas/m². Facilidades. Ref. 1202. API 203630. (13)

LAS PALMERAS solar 1.000 m². espléndidas vistas. Ref. 1229 API 203630 (11)

SOLAR ZONA AVENIDAS 400 m². planos y permisos aprobados, listo para edificar. 6.500.000 LOPEZ REDONDO 452029. (16)

PONT D'INCA NOU. Parcela 400 m². con todos los servicios, edificable. 2.500.000. LOPEZ REDONDO 452029. (15)

PORTO COLÓM, solar 2.300 m². vista al mar. PRECIO 1.000.000. POU 225234. (12)

PORTOL NOU, solar con permiso edificación 700 m². 1.500.000. ENTRADA 600.000. resto 4 años. POU 225234. (16)

SON SEMOLA, solar 990, edificable, agua, electricidad, alcantarillado. Buenas vistas. 3.300.000. Facilidades. POU 225234. (14)

PONT D'INCA: «Solares última fase», superficie desde 429 m². agua, alcantarillado, electricidad, teléfono, zonas recreativas, etc. JELIJA AHO-RAI. Facilidades. RUSTIC. Tel. 225600/01. (23)

TERRENO en Esporlas de 15.000 m². edificable, agua, luz y camino asfaltado, a 1 Km. del pueblo. 3.200.000. E. 1.000.000. resto a convenir. Bm. Vanrell 215068. (26)

EN URBANIZACION Chopin-Sangrila, Valldemosa: Solar 420 m². Precio: 950.000 ptas. a convenir. 215947. (15)

PONT D'INCA, solar de 500 m². tiene pequeña casita de 80 m² de 1 habitación, 1 baño, sala comedor, cocina, árboles frutales. Precio: 2.250.000 ptas. Entrada: 1.000.000 ptas. A convenir. 215947. (33)

BAHIA GRANDE. Solar 750 m². hace esquina, vallado, proyecto chalet, vistas al mar. 1.100.000. Facilidades. RIGGO 217122-217506. (19)

COSTA DEN BLANES. Solar 1.000 m². agua, luz, buenas vistas. 3.000.000. Facilidades. RIGGO 217122-217506. (16)

VENDO: Solar de 2.000 m². en Son Oleza (Valldemosa), asfalto, luz, agua, vista bucclica. 3 millones. KIRCHHOFFER. 252043. (18)

CONSTRUCTOR

Tengo 2 solares de 600 m², dispuestos para que Vd. construya un chalet. Buen negocio. Venga a comprar. Tel: 237112.

VENDO SOLAR SOBRE LA PLAYA

A 18 Km. de Cort. 12.000 M²., para construir 6 alturas y 30% de edificación. Servicios de alcantarillado, agua y electricidad a pie de solar. Vista, situación y precio inigualables 6.000 Ptas. por m². (Facilidades).
Infórmese y se convencerá que no hay otro solar igual en Mallorca.
Tel.: 237112.

PARCELAS

2.000 m²., o más junto antigua fábrica cerveza «Prips» a 2 Km del centro tierra muy buena, agua abundante, en propiedad, a 800 pts. entrada 600.000 facilidades. 217122-217506

2 LOCALES Y DESPACHOS

APARCAMIENTOS junto Juan Alcover, C/ Bdo. Calvet, llaves en mano, pequeños y grandes contado precio muy interesante. A. BENASSAR. Tel. 225808. (21)

SAN RAFAEL 250 m². 2 puertas, 6.750.000 Facilidades. COTONER 212402. (10)

ZONA CRUZ ROJA 150 m². Instalación eléctrica, aseo, 5.000.000. Facilidades. COTONER 212402. (12)

LOCAL de 225 m². dos calles, zona Balanguera, Divisible. Precio: 20.000.000.- Entrada 20% resto 5 años. Tel. 227750. (18)



Todos los que necesitan lo que Vd. anuncia están leyendo esta página.

CENTRO COMERCIAL LOS GERANIOS vendo tienda pleno rendimiento, 100 m². MASSIP. 211247. (12)

BALMES. Vendo local 300 metros. 10.450.000. Cambiaría por piso o finca rústica. Telno. 272265. (14)

ZONA San Miguel, 40 m². dos dependencias, teléfono. 15.000. LINDE 216814. (11)

ZONA VALPARAISO. Restaurante lujo. 336 m. completamente equipado, enmoquetado. Perfecto estado. Vista fabulosa. Informes 224991. (15)

LOCAL se vende primera línea en Palma Nova (junto hotel Morocco), 80 m² más terraza frontal 30 m². Tel. 227560. (19)

JUNTO CALLE SINDICATO, vendo carnicería completamente montada. 3.000.000. POU 225234. (10)

EL TERRENO, vendo local 90 m²., nuevo a estrenar, aseo, suelos cerámica. 3.500.000. Facilidades. POU 225234. (16)

MERCADO SAN FERNANDO 8 y medio m². Precio: 270.000 ptas. Pago rápido. Informa MADE 211485. (15)

LOCAL COMERCIAL en calle Pacual Ribot, frente al Sup. Tan-Tan y paso peatonal, 57 m². Bme. Vanrell. 215068. (19)

ZONA CRUZ ROJA planta sótano, 55 aparcamientos. Precio: 27.500.000 ptas. A. BENASSAR. Tel. 225808. (14)

ZONA AVENIDAS, 170 m². aseo. Precio: 6.500.000 ptas. Entrada 2.000.000 ptas. resto a convenir. 215947. (16)

PASAJE JAIME III, 6ª planta, 95 m². dividido en 3 despachos, 2 aseos, ideal para oficina arquitecto o abogado. Precio: 5.000.000 ptas. A convenir. 215947. (26)

ZONA PUERTA SAN ANTONIO, PLAZA ROSELLON, local de 150 m² más 50 m² de altillo y sótano. Precio traspaso: 5.000.000 ptas. alquiler 10.000 ptas. mensuales. Apto para cualquier tipo de negocio. 215947. (34)

PUENTE tren, local nuevo 200 m². + altillo 60 m²., aseo, suelos acabados. 14.000.000. GALMES 216668-223127. (17)

JUAN CRESPI, local 155 m². buena situación, apto cualquier negocio. 4.110.000. GALMES 216668. (13)

ZONA BLANQUERNA, local 100 m². + 100 m². sótano, buena situación. 4.000.000. GALMES 223127. (14)

PUENTE tren, despacho 110 m²., 2 dependencias grandes, 2 aseos, ideal gestión, consultorios, etc. 2.500.000. Facilidades. GALMES 216668-223127. (19)

POLIGONO DE LA VICTORIA: Nave 777 m². tiene oficina, aseos, altura 3 m. y puente grúa de 19 m. para 5 toneladas. Precio: 19.000.000 ptas. Entrada: 9.500.000 ptas. Resto muchas facilidades. 215947. (33)

POLIGONO DE LA VICTORIA 850 m². construidos. Precio 19.000.000 Ptas. Entrada 7.000.000 Ptas. Resto muchas facilidades. 215947. (18)

INMOBILIARIA BAUZA

Avda. Gabriel Alomar i Villalonga, 11. Tel. 464534

EDIFICIO FRONTON: Venta de pisos de 2, 3 y 4 dormitorios. Locales comerciales.

RIU CENTER: Quedan algunos locales disponibles.

FENIX (PASEO MARITIMO): Pisos-apartamentos de 1, 2 y 3 dormitorios, con terraza vista al mar. Primera calidad con excelentes acabados, aire acondicionado con control individual. ENTREGA INMINENTE. VISITE PISO PILOTO MAÑANAS Y TARDES.

ILLETAS: Apartamentos de 2 y 3 dormitorios de primera calidad en primera línea.

MAGALLUF: Apartamento completamente amueblado de 3 dormitorios con 150 m² de terraza.

BENDINAT: Vendemos apartamentos de lujo en primera línea.

ZONA PASEO MALLORCA: Ofrecemos local de 315 m² Precio 20.000.000 pts.

SON ARMADANS: Vendemos pisos de 4 dormitorios. (Jardines y piscina).

MURALLA PALMA: Vendemos solares en primera línea. (300 y 350 m²)

SON DURETA: Vendemos apartamentos de dos dormitorios, (Jardines y piscina).

PASEO SAGRERA: Ofrecemos ático de 5 dormitorios, de 3 baños, salón comedor, 240 m²

OCASION: En C/. Tiziano vendemos ático 300 m². con 6 dormitorios, 2 salas, 3 baños, y un aseo, 2 terrazas. Precio 6.500.000 pts. A convenir.

2 LOCALES Y DESPACHO

VENDO LOCAL

Chafón en Plaza Madrid, cinco escaparates, 85 m², muy comercial, Bme. Vanrell 215088

3 FINCAS

A 8 KM. DE PALMA parcelas de 2.000 m², con agua y luz, tierra cultivable, forma de pago sin entrada, y a pagar en 2 años y medio. LAMAS. 418951. (30)

BINIALI a 100 m. del pueblo, chalet a estrenar de 3 dormitorios, salón con chimenea, cocina, baño, 3.067 m² de terreno, frutales, muy buen acceso. 3.500.000, facilidades LAMAS. 418951. (30)

CONSELL 3.500 m² de terreno, todo vallado, 120 frutales en producción, casa con 110 m² construido, muy bien conservada, fácil acceso, facilidades. LAMAS. 418951. (26)

ALGAIDA Las Maiolas, casita nueva, salón comedor con chimenea, aseo y aljibe, terreno con almendros, agua canalizada y luz al borde, entrada 700.000, resto facilidades. BESTARD. 243808. (27)

SANTA EUGENIA caseta con terreno, cercado pared, entrada 500.000, resto facilidades. BESTARD. 243808. (13)

SANTA EUGENIA 2.000 m² terreno, bonita situación, entrada 200.000, resto facilidades. BESTARD. 243808. (14)

SANTA EUGENIA caseta nueva, con chimenea, aljibe y aseo, terreno 2.500 m², entrada 600.000 ptas, resto a convenir. BESTARD. 243808. (20)

ANTES DE COMPRAR su finca casa de campo o chalet, visite en Sancellas Bar Can Papa Tel. 511448. (18)

RUSTICAS: disponemos de rústicas en varias zonas Puerto de Andratx, Andratx, Calviá, Capdeella, Puigpunyent Orient, Galilea, Banyalbufar, Estellencs Precios desde: 6.000.000. BELTRAN. 671663-222211-227219-225627. (26)

CASA BLANCA tres últimas parcelas de 2.000 m², con agua canalizada, entrada 200.000 ptas, resto facilidades. BESTARD. 243808. (18)

ALGAIDA una cuarterada con agua canalizada al borde, entrada 400.000. BESTARD. 243808. (14)

SANTA EUGENIA un cuartón y medio de viña, entrada 100.000 ptas, resto 15.000 ptas mensuales. BESTARD. 243808. (17)

ALGAIDA 13 cuarteradas, cercado pared, higueras y almendros, casas varias dependencias. BESTARD. 243808. (14)

RUSTICA EN CALVIÁ a 500 mts pueblo, 7.000 m², casita a aperos, permiso construcción, posibilidad agua y luz. Precio: 3.800.000.- facilidades. Tel. 227750. (22)

RUSTICA EN PORTO COLOM 14.000 m², pie de carretera, agua, luz, teléfono, casita a aperos, permiso construcción. Precio: 3.500.000.- facilidades. Tel. 227750. (22)

SANCELLAS 4.000 m², pinar, luz pie solar, cercada, facilidades 1.200.000. COTONER 212402. (11)

SANCELLAS 1.700 m², cercada, casa amueblada, 2 dormitorios, baño, cocina, comedor, piscina, frutales, 3.500.000. Facilidades. COTONER 212402. (17)

LUCHMAYOR 2.500 m², casa 2 dormitorios, cocina, garaje, baño, aljibe, luz, cercada, 3.200.000. Facilidades. COTONER 212402. (15)

ALGAIDA magnífica cuarterada cuartón, pinar, buena casa, excelente tierra, 1.700.000. Facilidades. COTONER 212402. (13)

ALGAIDA 2 cuarteradas, 1/2 cuartón, pinar, arbolado, buenas vistas, cercado, facilidades 3.200.000. Facilidades. COTONER 212402. (15)

ALGAIDA 1 cuarterada, almendros, algarrobos, fácil acceso, 1.100.000. Facilidades. COTONER 212402. (11)

LLUBI 1 cuarterada y 1/4, frutales, huerta, aljibe, dependencias animales, acceso asfaltado, barbaoco, riego por goteo, garaje, casa 3 dormitorios, cocina, baño, despensa, 4.700.000. Facilidades! COTONER 2125402. (27)

SON NET 2 parcelas excelentes 3.100 m², cada una. Precio interesante. COTONER 212402. (13)

LLUCHMAYOR, 3.200 m² solar, casita 1 dormitorio, comedor, chimenea, cocina, baño, garaje. Precio: 2.850.000. Facilidades. GILI 223347. (18)

COSTITX, 2.000 m² terreno, casa a aperos, 1.600.000. Contado. GALMES 216668-223127. (11)

ALGAIDA 7.500 m² vallado, casa legalizada, 3 dormitorios, baño, terraza, aljibe, dependencia animales, 3.800.000, entrada 1.200.000, resto convenir. ref 1210 API 293630. (22)

CARRETERA VALLEDEMO-SA, principio, gran casa mallorquina, dos plantas, 9.000 m², frutales, jardín, pérgola, garaje, estanque, agua, luz, 16.000.000, más información ref 1207 API 293630. (24)

CASA rústica con carácter, en el mismo pueblo, agua, luz, jardín, tres dormitorios, comedor, cocina, chimenea y otras dependencias. 2.700.000. Facilidades. 252443. (23)

ALGAIDA, 2 cuarteradas terreno llano, pinar, mucha casa, 2 dormitorios, salón, chimenea, cocina, aseo, cisterna 20.000 litros, camino asfaltado, 3.250.000. Facilidades. CIUTAT (G. Abraham) 221157. (27)

SON FERRIOL 4'5 cuarteradas, terreno llano, molino con pozo y estanque, casa 3 dormitorios, con cisterna, nave para animales cubierta. SEBASTIAN FRAU 227497. (23)

PARCELA 15.000 m², agua, luz, vallada, 300 pesetas m², 12 kilómetros Palma. Entrada 20%, resto muchas facilidades. Monserrat 227702. (19)

CARRETERA ESPORLAS: Magnífica finca 8 cuarteradas, 5.000 frutales, plena producción, estanques, pozos, maquinaria, cámaras frigoríficas, dependencias, vivienda, 32.000.000. Facilidades. Monserrat. 227702. (21)

ESTABLIMENTS 14 cuarteradas, casas de piedra en ruinas, establos en buenas condiciones. Precio: 15.750.000 ptas. 215947. (16)

LLUCHMAYOR, rústica de 18 cuarteradas, casa mallorquina amueblada en buen estado, consta de 4 dormitorios, baño, sala y comedor, cocina con office, etc. Tiene dependencias para animales en buen estado, pozo de agua. La tierra es de cultivo y una pequeña parte pinar. 215947. (44)

CONSELL: Casa mallorquina habitable, 6 dormitorios, salón, cocina, jardín 100 m², frutales, 5.800.000. FACILIDADES. COLL API 226449. (17)

ESPORLAS: Casa mallorquina amueblada, 2 plantas, 2 dormitorios dobles, baño, salón, chimenea, cocina amueblada, jardincito propio con árboles, agua, electricidad. 4.900.000. COLL API 226450. (24)

MANACOR: 40 cuarteradas, casa payesa 300 m², cercada, riego por aspersión, luz, buenas vistas, 45.000.000. FACILIDADES. PAZOS 463966. (17)

A 28 Km. PALMA: 3 cuarteradas, casa payesa muy bien conservada, 3 dormitorios, salón, cocina, baño, cercado, agua pozo 3.000 l/h., luz, muy buenas vistas. 17.000.000. PAZOS 463966. (27)

SANCELLAS: 70 cuarteradas, casa payesa (necesita reforma), cercada, perforación hecha e instalación agua, 55.000.000. PAZOS 463966. (15)

MONTUIRI: 10 cuarteradas, muy buena tierra cultivo. 11.000.000. PAZOS 463966. (10)

MONTUIRI: 2 cuarteradas, casita a aperos, buenas vistas, 2.700.000. PAZOS 463966. (10)

BINISALEM: 5 cuarteradas y media, casa 2 dormitorios, salón, cocina, baño, garaje, casetas animales, agua pozo, 6.000 l/h., luz, 12.000.000. PAZOS 463966. (21)

19 KM. PALMA media cuarterada tierra buena, arbolado, caseta reformada. Junto carretera. Cerca pueblo. 2.225.000. Facilidades. Tel. 272265. (18)

COSTITX 4.000 metros cercado pared. Caseta mallorquina, cisterna, frutales. 1.450.000. Facilidades Tel. 272265. (14)

SANCELLAS centro pueblo casa mallorquina, tres dormitorios, cocina, sala comedor, chimenea, jardín. 1.685.000. Facilidades. Tel. 272265. (16)

CARRETERA SINEU 2.000 metros caseta a estrenar dos dormitorios, baño, cocina, sala comedor chimenea. 1.875.000. Facilidades. Tel. 272265. (18)

COSTITX un cuartón tierra buena. Caseta habitable, cisterna, cercado pared. 1.465.000. Facilidades. Tel. 272265. (14)

SANCELLAS 4.000 metros caseta, cisterna, encinas y cultivo. 1.625.000. Facilidades. Tel. 272265. (12)

COSTITX media cuarterada cercada pared, arbolado, tierra buena. 765.000. Facilidades. Tel. 272265. (13)

VENDO FINCAS desde 50.000 pesetas de entrada, 8.000 mensuales. Tel. 272265. (11)

COSTITX un cuartón zona regadío. Permiso edificación. 625.000. Tel. 272265. (10)

COSTITX 2.000 metros cercado pared. Algarrobos, almendros. Edificable. 635.000. Facilidades. Tel. 272265. (14)

COSTITX 4.000 metros cercado pared. Encinas, tierra buena. 835.000. Facilidades. Tel. 272265. Edificable. (16)

CARRETERA SINEU 2.000 metros arbolado. Cercado pared, caseta, cisterna. 1.165.000. Facilidades. Tel. 272265. (14)

COMPRO FINCAS máximo 30 Km. Palma. Pago contado. Tel. 272265. (10)

RUSTICAS

Arenal-Lluchmayor Km. 3. Desde 2.000 m² agua y luz. Precio 800.000 pts. Entrada 200.000 Pts. Resto facilidades a convenir. Tel. 212402.

RUSTICA EN LLUCHMAYOR: 7.000 m², almendros, naranjos, etc, con chalet de 3 habitaciones, 1 sala de estar con chimenea, comedor, 1 baño, 2 garajes, 2 aljibes, electricidad, 18 kms Palma, oferta 8.000.000 ptas. Facilidades. RUSTIC J. Valentí Avda. A. Rosselló, 29-1º-3ª Tel. 225600-01

ATENCIÓN PROPIETARIOS
POR GRAN DEMANDA PRECISAMOS CASAS DE CAMPO Y FINCAS RUSTICAS. GESTION RAPIDA. LOPEZ REDONDO. 452029.

4 ALQUILERES

BELTRAN INMOBILIARIA. Alquileres de todas clases. Avd. Alejandro Rosselló, 15-2º Edificio Minaco. Tel. 222211-227219-225627.

SE ALQUILA piso sin muebles, céntrico, 4 dormitorios, baño y aseo, 35.000 ptas. FINCAS PALMA Pza. Santa Catalina Thomás, 18. (20)

SE ALQUILA Apartamento lujo con muebles, en el Terreno, 1 dormitorio, gastos comunidad incluidos, 33.000 Ptas. FINCAS PALMA Plaza Santa Catalina Thomás, 18. (23)

INTERESAN pisos para alquilar, con o sin muebles. Agencia FERNANDEZ. Tel. 215251. (12)

A ESTRENAR alquiler piso sin muebles, 3 dormitorios, 2 baños, en C/ Manacor junto Avenidas. 28.000.- 297388-298098. (18)

PROPIETARIOS de viviendas conliefanos su alquiler y administración MATEO JAUME agente inmobiliario. Avda. Alejandro Rosselló, 24. Tel. 460750. (18)

ZONA PALMA-ARENAL pisos con y sin muebles, FINCAS S. MAS 216946. (12)

FORTI alquiler piso amueblado, nuevo, 30.000 ptas. Tel. 463248. (10)

PARA próxima temporada de verano interesa para alquiler apartamentos y chalets y zonas de playa. AGENCIA FERNANDEZ. Tel. 215251. (18)

MATEO JAUME Administrador. Alejandro Rosselló, 24. Pisos centro Palma dos y tres dormitorios 17.000 y 23.000 pts. (17)

MATEO JAUME Administrador. Alejandro Rosselló, 24. Zona Avenidas bonito y espacioso piso antiguo. (13)

MATEO JAUME Administrador. Alejandro Rosselló, 24. Atico dos dormitorios en Avenidas. (11)

MATEO JAUME Administrador. Alejandro Rosselló, 24. Tous y Marotó apartamento 1 dormitorio amueblado 18.000 pts. (15)

MATEO JAUME Administrador. Alejandro Rosselló, 24. Duplex amueblado en Marquis de la Conia. (13)

MATEO JAUME Administrador. Alejandro Rosselló, 24. Locales diferentes zonas. (10)

ALQUILERES Fray Junipero Serra, 5 dormitorios, 2 baños, aseo, sala-comedor, cocina amueblada, calefacción central, 1 plaza garaje, 60.000. TEKY. 223927.

PLANTAS BAJAS-PISOS 2-3-4 dormitorios, diferentes zonas, con-sin muebles desde 20.000 mensual. SOLER 450400. (18)

PALMA NOVA ático amueblado, 3 dormitorios, amplia terraza, vista mar, 35.000 ptas. COMAMALA 298558. (14)

MARQUES FUENSANTA 4 dormitorios, amueblado, 26.000 ptas. COMAMALA 298558. (10) DURETA 3 dormitorios, amueblado, 28.000 ptas. COMAMALA.

ALQUILO piso amueblado, Aragón, 3 dormitorios, 23.000 mensuales. MOISES 466766. (10)

ALQUILO planta baja amueblada, 3 habitaciones, zona Progreso; 19.000.- MASSIP. 211928. (11)

PASEO MARITIMO alquiler apartamento, 1 dormitorio, buenas vistas. Ptas. 26.500. BONET Tel. 231622

TERRENO alquiler piso amueblado, 2 dormitorios, baño, sala comedor, cocina balcón, precio 25.000 ptas. AGENCIA MADRID Tel. 280250. (18)

FORTI alquiler piso bien amueblado, 3 dormitorios dobles, baño, aseo, sala, salón comedor, cocina, precio 35.000 ptas. AGENCIA MADRID Tel. 280250. (21)

ARAGON alquiler piso amueblado, 2 dormitorios, baño, sala comedor, cocina, precio 24.000 ptas. AGENCIA MADRID Tel. 280250. (19)

GENERAL RIERA alquiler ático sin muebles, 2 dormitorios, baño, sala comedor, cocina, terraza, precio 25.000 ptas. AGENCIA MADRID Tel. 280250. (20)

CERCA JUZGADOS alquiler despacho 120 m², precio 35.000 ptas. AGENCIA MADRID Tel. 280250. (13)

FORTI alquiler local nuevo a estrenar, 140 m², precio 55.000 ptas. AGENCIA MADRID Tel. 280250. (15)

ZONA PLAZA ESPAÑA amueblado, 3 dormitorios, dobles, gran cocina, salón comedor, teléfono, opción aparcamiento, 40.000 LINDE 216814. (17)

AVENIDAS amueblado, 4 dormitorios, salón comedor 35 m², 2 baños, aseo, cocina, despensa, garaje, 50.000 LINDE 216814. (17)

ZONA 31 DICIEMBRE sin muebles, 3 dormitorios, baño completo, cocina amueblada, 23.000 LINDE 216814. (14)

FORTI amueblado, 3 dormitorios, lavadora, 24.000 Olmos. 43 (10)

AVENIDAS sin muebles, 3 dormitorios, 20.000 Olmos. 43 (10)

31 DICIEMBRE amueblado, 3 dormitorios, terraza 27.000, Olmos. 43 (10)

SON RAPIÑA sin muebles, 3 dormitorios, nuevo, terraza, mucho sol, 221202. (11)

AVENIDA ARGENTINA amueblado, 4 dormitorios, terraza, 24.000 Olmos. 43 (10)

SON ARMADAMS amueblado, 2 a 4 dormitorios, teléfono, lavadora, TV, Olmos. 43 (12)

BINIALI planta baja, sin muebles, 2 dormitorios, terreno, 14.000, 221202. (10)

BONANOVA apartamento en chalet, 1 dormitorio, terraza, calefacción, Olmos. 43 (10)

BLANQUERNA amueblado, 3 dormitorios, teléfono, 23.000 Olmos. 43 (10)

VIA ROMA amueblado, 3 dormitorios, 19.000 Olmos. 43 (10)

JUAN CRESPI amueblado, nuevo, de 2 a 3 dormitorios, teléfono, TV lavadora, Olmos. 43 (14)

ZONA PLAZA PEDRO GARAU piso amueblado, 3 dormitorios, teléfono, aparcamiento, Ptas. 27.000 INMOBILIARIA VALLS 221688. (15)

C/ TIZIANO piso amueblado, 3 dormitorios, muy bien decorado, Ptas. 24.500 INMOBILIARIA VALLS 221688. (14)

C/ VELAZQUEZ piso 1º sin muebles, 4 dormitorios, Ptas. 30.000 apto para oficinas. INMOBILIARIA VALLS 221688. (16)

CARRETERA VALLEDEMO-SA (S'Esplaieta), alquiler nave de 200 m², con agua, luz, teléfono. Ptas. 23.000. INMOBILIARIA VALLS 221688. (17)

PROPIETARIOS

Les actualizamos los alquileres y renovamos contratos. Fincas Palma. Pza. Santa Catalina Thomás, 18. Tel.: 214253.

5 CHALETES

INTERESANTES OFERTAS en las zonas. Son Vida, Génova, Son Veri, Sometsmes, Paguera, La Cabaneta, Secar del Real, Andratx, Bahía Azul, Bahía Grande, Costa den Blanues. LAMAS. 418951. (27)

POR TRASLADO urge vender chalet a 7 Km. Palma, con 890 mts. de solar, 320 edificados en plantas, fantástica situación, muy buenas vistas 10.000.000. Facilidades. LAMAS. 418951. (28)

LA CABANETA 7.500 mts. frutales, jardín, riego aspersión, piscina, garaje, 3 dormitorios, 2 baños, gran calidad, facilidades. TEKY. 223927. (19)

PAGUERA 1.000 mts. solar 170 mts. construidos, vistas mar y montaña, 4 dormitorios, 2 baños, lujo, zona tranquila, precio interesante. TEKY. 223927. (22)

LLUCMAJOR 350 mts. 5 dormitorios, 3 chimeneas, barbaoco, 14.000 mts. de terreno vallado, facilidades. TEKY. 223927. (18)

BONANOVA casas-jardín, gran calidad, 4 dormitorios, 2 baños, 2 aseos, estudio con chimenea, ocasión. TEKY. 223927. (17)

CAPDELLA fantástica vista, 3 dormitorios, salón con chimenea, cocina-office, teléfono, gran calidad. TEKY. 223927. (15)

NECESITAMOS urgentemente piso en alquiler. Tel. 226204. (10)

ZONA BLANQUERNA piso sin muebles, 3 dormitorios, salón, cocina, baño, aseo, 25.000 PAZOS 463966. (13)

VALLEDEMOSSA chalet amueblado, lujo, 3 dormitorios, gran terraza, vistas estupendas, muy tranquilo, 60.000 PAZOS 463966. (15)

ALQUILO local 150 m², calle principal, preparadísimo cualquier negocio, 65.000 222116 PEREZ. (12)

FORTI alquiler local 70 m², apto cualquier negocio, 25.000 222116 PEREZ. (11)

ARENAL apartamento sin muebles, 1 dormitorio, cocina, galería, terraza, baño, 19.000 comunidad incluida. POU 225234. (16)

PLAZA HORNABEQUE piso lujo, 3 dormitorios, amueblado, aire acondicionado, hilo musical, calefacción, teléfono, comunidad incluida, 45.000 POU 225234. (18)

ZONA 31 DICIEMBRE local 60 m², más 60 m², sótano, aseo, 27.000 POU 225234. (14)

GENERAL RIERA sin muebles, 4 dormitorios, comedor, cocina, baño, 22.000 BONET 255149. (12)

FRANCISCO SANCHO amueblado, 3 dormitorios, comedor, cocina, baño, lavadora, televisión, 25.000 BONET 255149. (13)

PEDRO GARAU amueblado, 2 dormitorios, cocina, baño, comedor, sin gastos comunidad, 23.000 GALMES 216668. (14)

SON ARMADAMS piso sin muebles, 5 dormitorios, 2 baños, aseo, cocina amueblada, calefacción central, garaje, 60.000 GALMES 216668. (18)

ARENAL amueblado, 3 dormitorios, baño, aseo, terraza, cerca mar, 30.000 GALMES 216668. (12)

SON MATET alquiler estudio, piscina, Ptas. 14.000 BONET Tel. 231622

PORTO PI alquiler apartamento, 1 dormitorio, buenas vistas, Ptas. 23.000 BONET Tel. 231622

SAN AGUSTIN alquiler apartamento, 2 habitaciones, buenas vistas, Ptas. 28.000 BONET Tel. 231622

SOMETIMES alquiler apartamento amueblado, 2 dormitorios, fabulosas vistas, Ptas. 30.000 BONET Tel. 231622

TERRENO alquiler apartamento, 2 dormitorios, buenas vistas, Ptas. 28.000 BONET Tel. 231622

TERRENO alquiler planta baja, sin muebles, 3 habitaciones, buenas vistas, Ptas. 22.000 BONET Tel. 231622

ES FIGUERAL (MARRATXI): casa, 3 dormitorios, 2 baños, jardín 500 m², pequeña piscina, etc. Totalmente amueblada. Precio 5.500.000. Entrada 2.000.000. Resto 4 años. SOLER. 450400. (25)

CHALET a estrenar en Cala Pi primera línea, 4 dormitorios, dobles con armarios empotrados, sala-comedor con chimenea, 2 baños alicatados mármol, cocina alicatada mármol, suelos mármol, despensa, garaje, barbaoco, bodega discoteca con chimenea, jardín, precio 18.000.000 ptas. A BENNASSAR Tel. 225808. (43)

COSTA D'EN BLANES 1.200 m² pinar, 2 plantas, 3 dormitorios dobles, sala estar, salón comedor, chimenea, 2 baños, lavadero, terraza, terraza cubierta, aljibe, 14.500.000. Facilidades. COTONER 212402. (28)

CAPDELLA planta baja, tipo chalet, 3 dormitorios, garaje, madera norte, 6.300.000 ptas. facilidades 4 años. COMAMALA 298558. (17)

GALILEA casas antiguas reformadas, 2 plantas, 5 dormitorios, 2 baños, jardín 11.000.000 ptas. facilidades. COMAMALA 298558. (16)

PALMAÑOLA chalet en solar 900 metros, 3 dormitorios dobles, baño, aseo, comedor con chimenea, cocina amueblada, despensa, garaje, piscina con depuradora, 9.000.000. MOISES. 466766. (24)

BAHIA AZUL chalet adosado a estrenar, tres habitaciones, jardín, cocina amueblada, lavandería, salón chimenea, cerámicas y norte. Precio: 5.600.000.- Facilidades. TI. 227750. (

5 CHALETS

PLAYA DE PALMA chalets estrenar, 3 y 4 dormitorios, 2 baños, salón con chimenea, cocina amueblada, calefacción, muy buena calidad, terrazas, garaje, jardín. Desde 11.000.000 LINDE 216814 (27)

PLA DE NA TESA chalets en construcción directamente del constructor, 2 plantas, 143 m², 4 dormitorios dobles, 2 baños, 1 aseo, garaje, salón grande, cocina, galería, jardincito delante y detrás. 8.500.000. Facilidades 20 años. RIGO 217122 - 217506. (38)

COSTA D'EN BLANES chalet a estrenar, 1.025 m², solar, 180 m² construidos, 3 dormitorios dobles, armarios empotrados, baño, aseo, cocina, galería-lavadero, salón comedor con chimenea, garaje, 11.500.000. Facilidades RIGO 217122 - 217506. (34)

LUCHMAYOR vendo chalet 3 dormitorios, sala comedor, baño, cocina amueblada, solar de 2.300 m², mucho jardín. Precio: 3.500.000 pts. Entrada: 1.000.000 pts. Resto: Facilidades. 215947. (16)

LUCHMAYOR Km 1, 3 dormitorios, sala comedor, cocina amueblada, agua y electricidad, solar de 3.200 m², jardín hecho y hueco para piscina. Precio: 5.500.000 pts. Facilidades. 215947. (19)

LA BONANOVA chalet de 200 m², 6 habitaciones, 2 baños, 1 aseo, sala comedor, cocina, garaje, solar de 730 m². Acabados pendientes. Totalmente terminado y ajardinado 23.000.000 pts. 215947. (31)

A 4 KM PALMA vendo chalet 3 dormitorios, baño, sala comedor con chimenea y garaje grande. Solar 6.000 m² con pozo de gran caudal. precio 13.000.000 pts. a convenir. 215947. (33)

BAHIA GRANDE chalet de 110 m², sobre solar de 304 m², 2 habitaciones, 1 baño, comedor con chimenea, porche, cocina amueblada, piscina 3'5 m x 6 m². Solarium, jardín, pequeña barbacoa. Precio: 5.500.000 pts. Facilidades 215947. (39)

COSTA D'EN BLANES chalet de 200 m², 4 habitaciones, 3 baños, salón con chimenea, comedor, cocina amueblada, de roble con electrodomésticos, 2 terrazas de 20 m², solar de 1.200 m² Vistas al mar. Precio: 14.500.000 pts. A convenir. 215947. (42)

BAHIA AZUL chalet en solar de 600 m², 2 dormitorios, 1 a baño, 1 aseo, salón comedor, cocina, rodeado jardín, totalmente amueblado. Precio: 5.850.000 pts. Entrada: 1.800.000. Resto facilidades. 215947. (30)

PALMAÑOLA chalet 3 dormitorios, sala comedor con chimenea, solar de 600 m², piscina con depurador, varios porches y parking cubierto. Precio: 8.000.000 pts. A convenir. 215947. (27)

CARRETERA VIEJA DE SI NEU chalet de 2 dormitorios, sobre solar de 2.100 m², agua corriente canalizada, aljibe, y dependencias para animales, arboles frutales. Precio: 3.500.000 pts. Entrada: 2.000.000. Resto convenir. 215947. (33)

PORTO CRISTO chalet de 220 m², 4 habitaciones, 2 baños, 1 aseo, cocina amueblada, chimeneas, biblioteca, calefacción, jardín con lago pequeño, barbacoa, solar de 600 m², todo de madera norte y cerámica. Precio ocasión 10.000.000 pts. 215947. (40)

MARRATXI Rústica 10.000 m², árboles, pozo propio, cisterna, casa rústica y nave. Planos aprobados, totalmente vallada. Precio: 3.700.000. Facilidades. ALCOVER: 217756-57. (22)

PINA Rústica 4.000 m², aljibe, totalmente vallada, casa mallorquina, 2 dormitorios, baño, salón comedor, chimenea, cocina, lavadero, madera norte y porche. Precio: 3.300.000. Entrada 1.650.000 resto 2 años. ALCOVER: 217756-57. (38)

CAIMARI Casa mallorquina 2 plantas, 3 dormitorios, salón comedor, chimenea, cocina, garaje y jardín. Precio: 3.000.000. ALCOVER: 217756-57. (21)

SE MAIOLES (Algaída), estuendo chalet 4 dormitorios, baño, salón comedor, chimenea, garaje, carpintería norte, barbacoa, horno, solarium, merendero, bonito jardín. 3.000 m², agua y frutales. Precio: 15.000.000. Facilidades. ALCOVER: 217756-57. (31)

PALMAÑOLA chalet 200 m² construidos, 5 dormitorios, 2 baños, aseo, salón comedor, chimenea, cocina, despensa, garaje, piscina, 500 m² jardín, vallado. Precio: 11.000.000. Entrada: 5.000.000. Resto facilidades. ALCOVER: 217756-57. (33)

PONT D'INCA NOU: Chalets adosados, 4 dormitorios, sala comedor con chimenea (cañón), baño, aseo, cocina, gran jardín, garaje. Entrada 870.000. Facilidades 16 años. Interés 11 %. RUSTIC, J. Valentí. Avda. A. Rosselló, 29, 1.º 3.ª. Telf.: 225600 / 01.

6 APARTAMENTOS

ARENAL a estrenar, 2 y 3 dormitorios, gran salón, cocina, terrazas, baño, aseo, muy buenos acabados, desde 3.500.000, facilidades. LAMAS 418951. (21)

PALMA NOVA a 50 m. playa, a estrenar, 2 y 3 dormitorios, cocina, salón comedor, baño y aseo, aparcamiento opcional, terrazas, desde 5.500.000 facilidades, 10 años. LAMAS 418951. (28)

COSTA DEN BLANES a estrenar, 2 y 3 dormitorios, cocina, baños y aseo, terrazas, vistas al mar, 4.000.000, facilidades. LAMAS 418951. (21)

CALA VIÑA fantástica conservación, 3 dormitorios dobles, armarios, 2 baños, terraza, cocina equipadísima, decorado y amueblado, 6.500.000, facilidades. LAMAS 418951. (20)

SAN AGUSTIN 2 dormitorios, baño, amplio salón-comedor, terraza, piscina, buenas vistas. Precio 3.150.000. Facilidades convenir. SOLER 450400. (18)

S'AIGO DOLÇA 1 habitación doble, baño, 2.900.000. Facilidades. COTONER 212402. (10)

SANTA PONSA 50 m. playa, 3 dormitorios dobles, baño, cocina amueblada, galería, aparcamiento, jardín. 4.750.000. Facilidades. COTONER 212402. (18)

SANTA PONSA todas las zonas. Desde 1.800.000 a 5.500.000. Facilidades. Tel. 227750. (12)

ZONA BALMES ático 1 dormitorio doble, terraza 25 m², calefacción central, 2.350.000 pts. entrada 800.000 pts. resto convenir. COMAMALA 298558. (12)

SAN AGUSTIN 1, 2, 3 dormitorios, vistas panorámicas, próxima entrega. COMAMALA 298558. (12)

C'AN PASTILLA piso amueblado, 3 dormitorios, baño, cocina, balcón galería, 4.000.000. MOISES 466766. (13)

VENDO en Pto. de Andraitx, chalet convertido en 4 apartamentos, precio 10.500.000 pts. A convenir. Inf. L. GOMILA Tel. 295343 (20)

MAGALUF, apartamento 2 dormitorios dobles, armarios, completamente amueblado. 3.000.000. Facilidades. 222116. PEREZ (12)

SAN AGUSTIN: Apartamentos completamente amueblados, 2 dormitorios, baño, salón terraza, cocina, piscina, jardín, aparcamiento. PRECIO: 3.700.000. COLL API 226449. (20)

C'AN PASTILLA: estrenar, primera línea. 3 dormitorios, 2 baños, gran salón, enorme terraza, cocina totalmente amueblada; encimera, horno elevado. 8.500.000. FACILIDADES. COLL API 226450. (25)

SON ARMADAMS, apartamento 2 dormitorios, salón-comedor, cocina, baño, amueblado. Precio: 2.000.000 pts. Contado. Informa MADE 211485. (17)

TERRENO, apartamento a estrenar, un dormitorio, baño, cocina, salón-comedor. Precio: 3.250.000 pts. Facilidades. Informa MADE 211485. (17)

EL ARENAL, cerca playa, ético duplex, 4º piso sin ascensor, 4 dormitorios, salón comedor, cocina, 2 baños, 2 terrazas, amueblado, SEBASTIAN FRAU 227497. (23)

EL TERRENO, 80 m², 1 habitación, 1 baño, cocina amueblada, armarios empotrados, terraza exterior. PRECIO: 3.000.000 pts. Entrada: 900.000 pts., resto a convenir. 215947. (25)

SANTA PONSA, 3 habitaciones, 1 baño, 1 aseo, salón comedor, terraza, cocina, galería. Precio: 4.800.000 pts. Entrada 1.500.000 pts. Resto facilidades. 215947. (22)

SOMETIMES, apartamento estrenar, 110 m², 3 dormitorios, armarios, cocina amueblada, salón, baño, aseo, terraza. 6.000.000. Facilidades. GALMES 216668-223127. (19)

C'AN PASTILLA, 3 dormitorios dobles, cocina amueblada, salón grande, 2 baños, terraza, garaje. 5.500.000. Convenir. GALMES 216668-223127. (18)

CALA BLAVA, apartamento 2 dormitorios dobles, cocina amueblada, salón, chimenea, baño, terraza, 4.900.000. Estrenar. GALMES 216668-223127. (17)

PALMA NOVA, Apartamento 1 dormitorio, armario empotrado, baño completo, cocina amueblada, salón comedor con terraza, 3.200.000. Facilidades. RIGO 217122-217506. (20)

C'AN PASTILLA, Estudio completamente amueblado, baño, cocina, terraza grande. 2.000.000. RIGO 217122-217506. (13)

ARENAL, Apartamento de 2 dormitorios, baño completo, cocina amueblada, despensa, galería-lavadero, salón comedor grande con terraza, completamente amueblado, 3.500.000. Facilidades RIGO 217122-217506. (24)

VENDO: Apartamento en Sometimes, dos hab., baño, cocina amueblada y con electrodomésticos, salón con preinstalación de chimenea, trastero con ducha y lavadero en jardín privado de 300 m², a cinco minutos del mar. 7.500.000 pts. KIRCHHOFER 252043. (37)

VENDO: Apartamento-estudio en Marivent, totalmente decorado y amueblado, vista al mar, piscina, parking comunitario, etc. 1.250.000 pts. al contado. KIRCHHOFER 252043. (22)

VENDO: Apartamento sobre planos en Deyá, soleado, 68 m², estilo zona, parking, sólo cinco vecinos, cerámica, madera Norte, baño completo, etc. 4.500.000 pts. KIRCHHOFER 252043. (25)

VENDO APARTAMENTO

zona Gomila 1 habitación, terraza y jardín, planta baja. Facilidades de pago. Teléfono: 209888 horas oficina.

PARTICULAR

Vendo apartamento 2 dorm., baño, cocina amueblada, salón comedor terraza, estuenda vista Plta. 4º en la Urb. El Toro.

Forma de pago a convenir con facilidades.

Telf.: 237112.

OPORTUNIDAD

VENDO Apartamentos terminados listos para habitar o en construcción con magníficas facilidades de pago.

EN LA URB. EL TORO, frente al mar y zona de pinos. 2 y 3 dorm. suelos cerámica, armarios empotrados, cocina amueblada, salón y terraza con vista al mar.

Anímese y pase sus próximas vacaciones en su propio apartamento.

Informes: Tel: 237111

7 CASAS Y PISOS

ZONÁ EUSEBIO ESTADA 2-3 dormitorios, 2 baños, desde 2.800.000 aparcamiento incluido, contrato desde 400.000, resto a convenir. 297388-298098. (20)

SON COTONER, grandioso piso nuevo, 4 dormitorios, 2 baños. Precio: 4.500.000. Entrada única 700.000. Resto 12 años. Tel. 297388-298098. (21)

FIRMA CONTRATO 75.000 mensuales 20.000, resto a convenir. pisos 2 dormitorios en construcción, zona C/ Manacor. 297388-298098. (18)

JUNTO AVENIDA HEROES MANACOR 3 y 4 dormitorios, 2 baños, desde 3.600.000 contrato 500.000, resto a convenir. Tel. 297388-298098. (20)

ZONA CIUDAD JARDIN primera línea, 2 baños, 2 dormitorios dobles, armarios, despensa, etc. a estrenar, entrega inmediata. Precio 3.800.000. Entrada desde 1.000.000 y resto a convenir. Teléfono 297388 y 298098. (30)

GRANDES FACILIDADES directo del constructor, pisos en construcción, calle Manacor, 2 y 3 dormitorios, precio desde 3.100.000 entrada 300.000, 20.000 mensuales. Tel. 297388. 298098. (24)

ZONA FORTI a estrenar, gran salón-comedor, muy soleado, 3 dormitorios dobles, 2 baños, precio 3.750.000. Entrada 1.350.000 resto 13 años. Tel. 297388-298098. (24)

ZONA JUAN CRESPI en construcción, 2 dormitorios, precio 3.100.000 contrato 500.000 resto a convenir. 297388-298098. (16)

ARENAL vendo ático, 140 m² a 100 metros playa, 3 habitaciones, baño, cocina, teléfono, terraza, suelos de cerámica, techos decorados, muebles a medida, vistas. Tel. 640500. (26)

SON COTONER pisos a estrenar, protección oficial, 3 dormitorios, salón comedor, cocina, galería, baño, aseo, entrega pintados, buenos acabados, 3.800.000, facilidades. LAMAS 418951. (23)

SON DAMETO fantástica conservación, 120 m² construido, 4 dormitorios, gran salón, cocina, baño, aseo, vistas muy despejadas, por sólo 4.500.000, facilidades. LAMAS 418951. (24)

DISPONEMOS DE ATICOS sobreatícos y duplex en todas las zonas de Palma, interesantes ofertas, interesados en información llamar a LAMAS 418951. (21)

ZONA AVENIDAS magnífico piso de 4 dormitorios dobles, 2 baños, cocina equipadísima, gran salón, grandes terrazas, calefacción, aire acondicionado, facilidades. LAMAS 418951. (22)

VENDO PISOS LUJO en zona Cruz Roja, 4 dormitorios, 3 baños, energía solar, aparcamiento, posibilidad de cambio por apartamento en Cala Blava o en el Arenal, FINCAS VAQUER. Tel. 235629. (30)

ZONA ALEXANDER FLEMING urge vender piso bien conservado, de 3 dormitorios, gran salón, cocina equipada. 2 baños, 3.500.000, facilidades. LAMAS 418951. (21)

ZONA POLICLINICA Nuevos a estrenar, mucho sol, 3 dormitorios, 2 baños. Precio muy interesante. TEKY 223927. (16)

SANTA PONSA Y EL TORO Pisos diversos precios, vista sobre la playa, Precios muy ajustados. Consultenos. TEKY 223927. (18)

JOAN MIRO vista al mar, 3 dormitorios, cocina, terraza, parking 2 coches, trastero. 6.700.000. TEKY 223927. (16)

SON ARMADANS Piso nuevo, planta baja rodeada terrazas, mucho sol, 4 dormitorios, 2 baos, calefacción individual. Muy buena construcción. 12.500.000. TEKY 223927. (22)

SAN TELMO Espléndida vista, 2 dormitorios, terraza, barbacoa piscina, comunitaria. 6.500.000. TEKY 223027. (13)

COSTA D'EN BLANES Primera fila junto al mar, 3 dormitorios, baño, aseo, cocina amueblada, teléfono. 7.800.000. TEKY 223927. (18)

ATICO JUNTO AVENIDAS 3 dormitorios, 1 baño, terrazas, mucho sol. 6.500.000. TEKY 223927. (13)

PEDRO GARAU 3 dormitorios, 2 baños, todo exterior, Pocos vecinos. 5.500.000. TEKY 223927. (13)

PISOS NA BURGUESA Lujo, 4 dormitorios, 1 servicio, 3 baños, cocina, office, despensa. Vistas insuperables. Facilidades. TEKY 223027. (18)

ATICO FRENTE MARIVENT Rodeado terrazas, sol todo el día, vistas sobre la bahía, 3 dormitorios, semiamueblado, teléfono. 12.500.000. TEKY 223927. (20)

ATICO SON RAPIÑA Zona Colegios, 4 dormitorios, todo exterior 2 baos, cocina amueblada, trastero, parking 2 coches. Precio muy interesante. TEKY 223927. (22)

PONS Y GALLARZA 3 dormitorios, baño y aseo, cocina equipada, calefacción, terraza, galería, aparcamiento. 5.000.000. TEKY 2239W7. (17)

DISPONEMOS interesantes ofertas de pisos y chalets en diferentes zonas. Consulte al 223927 y le informaremos. (16)

ZONA GENERAL RIERA, pisos de 3 dormitorios con y sin ascensor. Precios desde 3.000.000. Entrada 900.000. Resto convenir. FINCAS VAQUER. Telf. 235629. (22)

HEROES DE MANACOR, cerca Telefónica, 4º piso a estrenar, 3 dormitorios, baño y aseo. 4.300.000. Facilidades. VAQUER 235629. (18)

ATENCION, últimos pisos zona Fortí, directamente del constructor, 3 dormitorios, baño y aseo. 3.800.000. Entrada única 900.000, resto a 15 años al 11%. FINCAS VAQUER C/ Dameto. 19. Tel. 235629. (32)

CON 250.000 ENTRADA y 20.000 cada mes, pisos en construcción en Heroes de Manacor. Precios desde 3.400.000. FINCAS VAQUER Tel. 235629. (21)

PISO SON RAPIÑA 3 dorm, 2 baños, sala comedor, cocina completamente amueblada, terraza, aparcamiento, precio 4.500.000 pts. A BENASSAR Tel. 225808. (21)

SON ESPAÑOLET junto C/ Dragonera, maravillosa vista 4 dorm., baño, aseo, sala comedor, terraza, aparcamiento incluido. Precio 5.950.000 pts. A BENASSAR Tel. 225808. (24)

ARENAL Pl. 6º 3 dorm. dobles, con armarios empotrados, sala comedor, cocina, 2 baños, rodeado terraza, precio 4.500.000 pts. a estrenar. A BENASSAR Tel. 225808. (24)

ARENAL PRIMERA LINEA 200 m², 4 dorm., armarios empotrados, grandiosa cocina, techo vigas, amplia sala comedor con terraza, 30 m², 2 baños, precio 13.500.000 pts. A BENASSAR Tel. 225808. (31)

CAN PASTILLA primera línea, 3 dorm., armarios empotrados, sala comedor, cocina completamente amueblada, sala comedor con chimenea, 2 baños, terraza, garaje, precio 13.000.000 pts. A BENASSAR Tel. 225808. (28)

LUJO VIA ROMA 3, 4 y 5 dorm., armarios empotrados, amplia sala comedor, cocina, 2 baños, suelos mármol, calefacción individual a gas, terraza, aparcamientos opcionales, precio 12.000.000, 14.000.000 pts. A BENASSAR Tel. 225808. (33)

HEROES DE MANACOR 3 y 4 dorm., 2 baños, sala comedor, cocina, terraza, precio 3.800.000, 4.250.000, 4.300.000, 4.600.000, 4.700.000 pts. Aparcamientos opcionales. A BENASSAR Tel. 225808. (27)

PROTECCION OFICIAL llaves en mano, zona Fortí, Cruz Roja, Juan Alcover con y sin aparcamiento. A BENASSAR Tel. 225808. (20)

MARAVILLOSO ATICO GENOVA 3 dorm., dobles, con armarios, empotrados, 2 baños, sala comedor con chimenea, amplia cocina, cuarto plancha, trastero, terraza, aparcamiento incluido, jardín y piscina, ampliable estudio 50 m², precio 12.500.000 pts. A BENASSAR Tel. 225808. (37)

PISO zona Avenida San Fernando, 3 habitaciones dobles, sala comedor, cocina, baño, galería, terraza, totalmente amueblado, 4.200.000, facilidades. Inmobiliaria OLIVAR 226687. (22)

PISO zona carretera Valldemosa, 3 habitaciones, baño, salóncomedor, terraza, cocina, lavadero, 2.900.000. Facilidades. Inmobiliaria OLIVAR 210294. (17)

PLANTA BAJA Arenal, 3 habitaciones, cocina, baño, comedor, patio posterior, 4.500.000, facilidades. Inmobiliaria OLIVAR 226687. (15)

VENDO piso C/ Costa y Llobera, 4 habitaciones, baño, cocina, galería, sin ascensor ni Portería, 2.300.000, facilidades. Inmobiliaria OLIVAR 210294. (20)

ATICO Arzobispo Aspargo, 3 dormitorios, cocina, lavadero, salón comedor, vestíbulo, baño, aseo, gran terraza, 5.900.000, facilidades. COTONER 212402. (18)

BONANOVA 4 dormitorios, baño, aseo, cocina amueblada, calefacción, piscina, garaje, jardín, buenos acabados, vistas bahía, 7.900.000, facilidades. COTONER 212402. (19)

ZONA FORTI 3 dormitorios, 2 baños completos, recibidor, cocina, lavadero, salón comedor, sala estar, armarios empotrados, 6.500.000, facilidades. COTONER 212402. (20)

ZONA ARAGON 3 dormitorios, 2 baños, salón, cocina, galería, terraza, 3.700.000, entrada 1.000.000, resto 11 años interés 11 %. COTONER 212402. (21)

PADRE MOLINA 3 dormitorios sala comedor, cocina amueblada, galería, 3.850.000, facilidades. COTONER 212402. (13)

RICARDO ORTEGA 4 dormitorios, baño, aseo, cocina amueblada, parquet, moqueta nueva, reciben, terraza, 4.500.000, facilidades. COTONER 212402. (19)

REYES CATOLICOS 3 dormitorios, baño, sala comedor, 4.500.000, facilidades. COTONER 212402. (11)

ATICO Fco. Martí Morá, tres dormitorios dobles, baño y aseo, terrazas, buenas vistas, cocina amueblada, salón decorado. Precio 5.200.000. Facilidades. Tel. 227750. (23)

SON RAPIÑA, 4 dormitorios, baño y aseo, cocina, comedor, terraza, galería, trastero independiente grande, zona colegios, precio: 3.500.000. Facilidades. Tel. 227750. (21)

VALLDURGENT, piso de tres dormitorios, baño, cocina amueblada, comedor y terraza. Precio: 3.500.000. Facilidades. Tel. 227750. (16)

HOSTAL de 50 plazas, bar, comedor, cocina, recepción, lavandería, agua caliente en todas las habitaciones. Precio: 12.000.000. Facilidades. Tel. 227750. (20)

CRUZ ROJA a estrenar, 4 dormitorios, 2 baños completos, cocina amueblada, 5.200.000, facilidades. MOISES 466766. (15)

MEDICO DARDER ático 2 dormitorios, 2 terrazas amuebladas, 2.800.000. MOISES 466766. (11)

ARCHIDUQUE LUIS SALVADOR 3 dormitorios, baño, cocina amueblada, 3.00

7 CASAS Y PISOS

PORTO CRISTO pisos estrenar, frente mar, 3 dormitorios, sala-comedor, cocina. Desde 6.500.000. Facilidades. MASSIP. 211796. (16).

ZONA PLAZA TOROS 130 M², 4 dormitorios, 2 baños, armarios, etc. estrenar. Precio: 5.550.000.- Entrada convenir, resto 6 años directamente. SOLER 450400. (22).

ARAGON cerca Avenidas piso 150 m², 4 dormitorios, 2 baños, cocina con despensa, salón, 5 armarios empotrados, mucho sol, calefacción individual, 7.200.000. Entrada 2.000.000 resto convenir. PAZOS 463966. (28).

LA VILETA ático 1 dormitorio 50 m² (posible división), salón, cocina, baño, estrenar, terraza muy grande estupas vistas. 2.300.000. Entrada: 700.000 resto convenir. PAZOS 463966. (25).

AVENIDAS piso estrenar 4 dormitorios, baño, aseo, cocina, salón, garaje opcional, 4.950.000. Entrada 30% resto convenir. PAZOS 463966. (18).

ZONA GESA pisos estrenar, 2 y 3 y 4 dormitorios, desde 3.250.000. Facilidades. PAZOS 463966. (13).

OLMOS piso 2 y 3 dormitorios, gres, buena calidad, armarios empotrados, 4.500.000 y 5.500.000. Entrada 1.000.000 resto convenir. PAZOS 463966. (20).

PLAZA TUBO pisos estrenar, 4 dormitorios, 3 baños, cocina amueblada, madera, despensa, salón, 6 armarios empotrados, mucho sol, suelos mármol, puertas estilo marroquí, calefacción individual, 10.500.000. Entrada 30% resto convenir. PAZOS 463966. (33).

RAFAL pisos estrenar 3 dormitorios, 2 baños, salón, cocina, terraza, 5.475.000. Entrada 500.000 resto 15 años. PAZOS 463966. (18).

SON FORTEZA piso 3 dormitorios, baño, cocina amueblada con electrodomésticos, sin ascensor, 2.300.000. Entrada 1.000.000 resto convenir. PAZOS 463966. (19).

PEDRO GARAU piso 100 m², 3 dormitorios, baño, cocina amueblada, salón, balcón, 3.800.000. Facilidades. PAZOS 463966. (16).

ARENAL ático 2 dormitorios, baño, cocina, salón completamente amueblado nuevo, 1ª línea, 2 terrazas, buenas vistas, 5.700.000. PAZOS 463966. (18).

MEDICO J. DARDER Piso estrenar 120 m², 4 dormitorios, baño, aseo, cocina, salón con terraza, 3 armarios empotrados, 5.900.000. PAZOS 463966. (20).

PZA. T. CORONEL FRANCO ático estrenar, 2 dormitorios, baño, cocina amueblada, terraza grande, 3.500.000. FACILIDADES. PAZOS 463966. (17).

EUSEBIO ESTADA piso Protección Oficial en construcción, 3 dormitorios, baño, aseo, cocina, galería, gran balcón, buenos acabados. Entrada 700.000. Resto 30.000 mensuales. POU. 225234. (26).

PONT D'INCA fabulosos pisos en construcción, exentos, 3 dormitorios, armarios empotrados, terrazas, baño, aseo, cocina con despensa. Acabados primera, entrada única 350.000. Resto 25.000 mensuales. POU. 225234. (29).

FORTI pisos Protección Oficial, 3 dormitorios, salón comedor, baño, aseo, cocina, galería, pintado. Entrada 800.000. Resto 15 años. POU 225234. (22).

LUIS VIVES pisos lujo, 4, 5 dormitorios, salón comedor, cocina, galería, terrazas, 2 baños completos, desde 9.000.000. Entrada 1.500.000. Resto facilidades. POU 225234. (24).

RAFAL ático y piso 3 dormitorios, salón comedor, cocina, baño, terraza, desde 2.700.000. Entrada 800.000. Resto 30.000 mensuales. POU 225234. (20).

PASEO MALLORCA piso 2 dormitorios, baño, aseo, cocina amueblada, salón comedor, terrazas, suelos parket, 7.800.000 a convenir, POU 225234. (21).

ARENAL ático 145 m², 3 dormitorios, baño, salón comedor, cocina amueblada, terraza, buena panorámica, 7.500.000. Facilidades. POU 225234. (18).

PLAZA HORNABEQUE piso 3 dormitorios, baño completo, cocina, galería, salón comedor, armarios empotrados, trastero. Precio 3.000.000. Entrada 1.500.000. Resto facilidades. POU 225234. (22).

VENDO V.P.O. en final Blanquerna, tres hab., dos baños, a estrenar, suelo de cerámica, madera de norte, 5.750.000 ptas. Parking incluido. KIRCHHOFFER 252043 (23)

PLAZA PARIS a estrenar, 4 dormitorios, 2 baños, sala comedor, cocina, galería, SEBASTIAN FRAU 227497 (15)

ZONA PRYCA 3 dormitorios, baño, salón comedor, cocina con galería, precio 2.750.000 SEBASTIAN FRAU 227497 (15)

PISO PLAZA MADRID nuevo a estrenar, completamente amueblado, 5 dormitorios, 2 baños, sala comedor, cocina amueblada, calefacción individual a gas, terrazas, precio 6.500.000 A BENNASAR Tel. 225808 (27)

PISO 5º soleado, 120 m², 4 dormitorios, 2 baños, armarios empotrados, cocina amueblada, ascensor y portero automático, 5.500.000 facilidades. VANRELL 215068 (21)

ZONA CA'N BARBARA precioso duplex totalmente amueblado y decorado, tres dormitorios, salón comedor, baño, cocina, galería, terraza, piscina, calefacción, vistas catedral, precio 6.500.000 ptas. facilidades. Informa MADE 211485 (28)

ARAGON pisos en construcción V.P.O. 100 m² + 100 m² terraza, 5 dormitorios dobles, armarios empotrados, 2 baños, completos, garaje, muy buenos acabados, 6.500.000. Facilidades RIGO 217122-217506 (30)

SON ESPAÑOLET pisos en construcción, 2 dormitorios, baño completo, cocina, galería lavadero, muy buenos acabados, 3.200.000. Facilidades. RIGO 217122-217506. (20)

PORTO PI piso a estrenar, 130 m², 4 dormitorios, armarios empotrados, 2 baños completos, cocina amueblada con electrodomésticos, salón comedor con terraza, calefacción individual, garaje opcional, suelos mármol, pintado, etc. 9.000.000. Facilidades RIGO 217122-217506. (36)

MEDICO JOSE DARDER a estrenar, primer piso 130 m², 4 dormitorios dobles, 2 baños completos, cocina amueblada, terraza posterior 30 m², despensa, garaje 2 plazas, 6.500.000. Facilidades. RIGO 217122-217506. (36)

HEROES DE MANACOR a estrenar piso alto, 4 dormitorios, baño, aseo, cocina, galería-lavadero, salón comedor, garaje opcional, 4.700.000 facilidades. RIGO 217122-217506. (23)

SON ARMADANS ático llaves en mano, 150 más 180 m² terraza, 4 dormitorios dobles, 2 baños, aseo, cocina completa, calefacción gas ciudad, garaje, sin vecinos, muy despejado, 11.500.000. Facilidades. RIGO 217122-217506. (34)

PLAZA FLEMING llaves en mano, 4 dormitorios, baño, aseo, piso alto, sol, vistas, calefacción individual, cocina equipada, 5.900.000 facilidades. RIGO 217122-217506. (22)

LUIS VIVES piso VPO llaves en mano, 3 dormitorios, baño, aseo, cocina, galería lavadero, salón comedor con terraza, muy buenos acabados, aparcamiento incluido, 4.500.000 facilidades. RIGO 217122-217506. (28)

LA VILETA llaves en mano ático 100 m² más 40 m² terraza, 3 dormitorios dobles, baño, cocina amueblada, galería-lavadero, salón comedor, soleado, vistas, 3.500.000. Entrada a concretar. Facilidades. RIGO 217122-217506. (34)

CA'N PASTILLA apartamento-chalet, tres dormitorios, dos baños, gran comedor, terraza, cocina amplia amueblada, jardín, garaje, 9.500.000. Facilidades. 212122. (19).

CALLE MANACOR en construcción tres dormitorios, comedor amplio, 400.000 entrada y 25.000 mensuales. 212122. (14).

FORTI tres o cuatro dormitorios, armarios empotrados, baño, aseo, aparcamiento, trastero. Desde 4.500.000. Facilidades. 212122. (15).

ARAGON cuatro dormitorios, dos baños, salón comedor, cocina amueblada, galería amplia, terraza, 6.000.000. Facilidades. 212122. (15).

BAR GOELL cuatro dormitorios, baño, aseo, sin gastos comunidad, nuevo estrenar, 3.900.000. Facilidades. 212122. (14).

SANTA CATALINA tres dormitorios, baño, aseo, cocina, galería, terraza, 3.700.000. Facilidades. 212122. (12).

RAFAL 2º, sin ascensor, tres dormitorios, cocina, galería, despensa, sala-comedor amplia, 3.800.000. Facilidades 10 años directamente propietario. 212122. (19).

PLANTA BAJA Reyes Católicos, techo libre necesita reforma, 3.250.000. Facilidades. 212122. (11).

GENERAL RIERA tres dormitorios, dos baños, cocina amueblada 16 m², galería amplia acristalada, nuevo, 4.500.000. Facilidades. 212122. (17).

ARCHIDUQUE LUIS SALVADOR piso, 135 m², 4 dormitorios, 2 baños, cocina amueblada, horno, encimera, garaje incluido, 4.975.000 entrada 1.300.000 resto buenas facilidades, interés, 11% LINDE 216814 (26)

POLIGONO LEVANTE 4 dormitorios, 2 baños, cocina amueblada, armarios, calefacción individual gas, garaje, vista al mar, 4.850.000 entrada 1.500.000 resto convenir. LINDE 224479 (23)

GENERAL RIERA cerca Avenidas, 4 dormitorios, 2 baños, cocina amueblada, despensa, gran salón, suelos mármol, opción aparcamiento, 5.900.000 entrada 1.500.000 resto muy buenas facilidades. LINDE 216814 (26)

BONANOVA estrenar, piso por planta, 150 m², más 50 m², terreno, 4 dormitorios, 2 baños, aseo, gran cocina, salón con chimenea, aparcamiento, vista al mar, 7.500.000 convenir. LINDE 224479 (30)

ZONA CENTRO 140 m², 5 dormitorios, baño, aseo, gran cocina equipada, despensa, salón comedor, chimenea, suelos mármol, 5.800.000 convenir. LINDE 216814 (21)

SON DAMETO 4 dormitorios, baño, aseo, cocina amueblada, galería acristalada, 4.200.000 convenir. LINDE 224479 (14)

ZONA CORREOS amueblado, 2 dormitorios, baño, salón comedor, calefacción, soleado, 3.000.000 entrada 1.000.000, resto convenir. LINDE 216814 (17)

OCASION La Vileta, 3 dormitorios, baño, cocina amueblada, galería, terraza, 2.100.000 entrada 900.000 resto 30.000 mensuales intereses incluidos. LINDE 224479 (20)

FORTI estrenar, 4 dormitorios, 2 baños, garaje incluido, 6.000.000 convenir LINDE 216814 (12)

ZONA PLAZA FLEMING 3 dormitorios, 2 baños, cocina amueblada, suelos cerámica, calefacción, 3.500.000, entrada, 1.500.000 resto convenir. LINDE 224479 (19)

ZONA PEDRO GARAU 3 dormitorios, salón comedor, galería, soleado, 3.000.000 entrada 900.000, resto 35.000 mensuales, intereses incluidos. LINDE 216814 (19)

JUAN ALCOVER 2º sin ascensor, 4 dormitorios, baño, aseo, cocina amueblada, horno eléctrico, encimera, gran salón, chimenea, suelos parquet, semi amueblado, 4.700.000 facilidades. LINDE 224479 (25)

ZONA GESA cerca Avenidas, magnífico piso 209 m², 5 dormitorios dobles 3 baños, gran salón, cocina equipada, suelos mármol, garaje opcional, 11.000.000 convenir. LINDE 216814 (25)

DISPONEMOS pisos en venta en casi todas las zonas de Palma, consúltenos LINDE 224479-216814 (15)

HEROES MANACOR cerca Avenidas, estrenar, 175 m², 4 dormitorios, 2 baños, aseo, instalación calefacción grandiosa cocina, despensa, 7.100.000 convenir. LINDE 216814 (21)

JUAN CRESPI amueblado, 3 dormitorios, cocina amueblada, electrodomésticos, lavadora, 3.200.000 LINDE 224479 (12)

ARCHIDUQUE LUIS SALVADOR 1º nuevo, 4 dormitorios, armarios, vestidor, 2 baños, cocina amueblada. Aparcamiento. 5.000.000. 224991. (16).

SANTA CATALINA 1º, 3 dormitorios, baño, aseo, cocina amueblada, terraza, perfecto estado, 4.150.000. ROSSELLO. 224991. (15).

ZONA TOROS «Ocasión» piso excelente, 3 dormitorios, baño, aseo, cocina amueblada, galería, gran salón, 2.800.000. 224991. (16).

ZONA SANTA CATALINA 1º nuevo, 3 dormitorios, 2 baños, cocina amueblada y equipada, terraza, muchos extras, 6.300.000. ROSSELLO. 224991. (19).

ZONA COLLIURE «Ocasión». Piso 3 dormitorios, baño, cocina amueblada, soleado, sin gastos, 1.800.000. ROSSELLO. 224991. (15).

ZONA COLEGIOS 1º sin ascensor, 3 dormitorios, baño, cocina amueblada, terraza, 2.650.000. — 224991. (13).

GENERAL RICARDO ORTEGA Piso 3 dormitorios, salón chimenea, baño, aseo, cocina amueblada, galería, 3.500.000. Facilidades. 224991. (16).

ZONA COLEGIOS Piso sin gastos, 4 dormitorios dobles, baño, aseo, cocina amueblada, galería. Perfecto estado. Puerta blindada, 5.250.000. ROSSELLO. 224991. (20).

ZONA AVENIDAS Piso 3 dormitorios, baño, cocina amueblada, coladuría, perfecto estado, 2.600.000. ROSSELLO. 224991. (20).

ZONA AVENIDAS Atico, 4 dormitorios, armarios, salón decorado, cocina amueblada, galería. Terraza 45 M. 4.600.000. 224991. (16).

COSTA Y LLOBERA Piso 4 dormitorios, baño, cocina grande, despensa, coladuría. Soleado. 2.200.000. ROSSELLO. 224991. (15)

BALMES 1º nuevo, 3 dormitorios, baño, aseo. Terraza 50 M², 4.000.000. 224991. (13).

ARQUITECTO BENNASAR Atico, 3 dormitorios, baño, armarios, cocina amueblada, terraza, 3.800.000. ROSSELLO. 224991. (13).

FRANCISCO MARTI MORA Piso 4 dormitorios, 2 baños, armarios, cocina amueblada, galería, balcón. 5.500.000. 224991. (15).

ZONA PEDRO GARAU Planta baja, techo libre, 3 dormitorios, baño, cocina con despensa, corral, 3.500.000. — 224991. (16).

PORTE ALTA SAN AGUSTIN Pisos lujo, estrenar, 3 dormitorios dobles, 2 baños, aseo, piscina, jardín. Poca comunidad. Informes 224991. (19).

CAPITAN SALOM Piso impecable, mucho sol, 200 M. 4 dormitorios dobles, 2 baños, cocina amueblada Terrazas. Garage. 8.500.000. ROSSELLO. 224991. (20).

NIUEVOS JUZGADOS Piso impecable, mucho sol, 200 M. 4 dormitorios dobles, 2 baños, cocina amueblada. Terrazas. Garage. 8.500.000. ROSSELLO. 224991. (20).

ARENAL Atico, 3 dormitorios dobles, baño, aseo, cocina amueblada y equipada. Cerámica. Carpintería norte. Terraza grande. 6.500.000. Facilidades. 224991. (19).

ZONA SON COTNER Piso 3 dormitorios dobles, baño, aseo, cocina amueblada, perfecto estado, 4.200.000. Facilidades. 224991. (16).

ZONA EUSEBIO ESTADA Atico dos dormitorios, baño, terraza, trastero. 2.500.000. Entrada 800.000. Resto 6 años, sin intereses. 224991. (18).

ZONA COLLIURE Super garaje, por asentar vendiendo piso como nuevo, 3 dormitorios, armarios, cocina amueblada. 2.400.000. 224991. (17).

ZONA HIPER 3º sin gastos, 3 dormitorios, balcón, galería, 3.000.000. Entrada 500.000. Resto convenir. 224991. (15).

SON RAPIÑA piso nuevo en cooperativa, aprox. 140 m². 4 dormitorios, 2 baños, aseo, sala-comedor, con chimenea y desnivel, armarios empotrados, cocina grande, garaje, trastero. 9.500.000. Tel. 226204. (31).

PORTO PI piso 2 dormitorios, baño, aseo, 2 terrazas, 3.650.000. A convenir. Tel. 226204. (14).

PASEO MARITIMO pisos 2 dormitorios dobles, armarios, sala-comedor con chimenea, terraza, vistas, 7.500.000. Tel. 226204. (16).

ARENAL piso a estrenar, 3 dormitorios, armarios, 2 baños, puertas lacadas, piso pintado, terraza, 4.850.000. Entrada 1.250.000 Resto a convenir. Tel. 226204. (22).

VIVERO 3er. piso excelente estado, 2 dormitorios dobles, armarios, baño completo, cocina, galería, mucho sol. Precio 2.600.000. Entrada 800.000 Ptas. Resto 25.000 ptas. mensuales, intereses incluidos. Tel. 226204. (29).

FORTI C/ Pascual Ribot, pisos a estrenar de 3 dorm., desde 3.850.000 Ptas. Facilidades. Tel. 226204. (16).

EUSEBIO ESTADA 6º piso completamente decorado, 3 dorms. dobles, armarios forrados, despacho, sala-comedor, cocina con electrodomésticos, suelos cerámica y moqueta, puertas roble, su calefacción individual, buena orientación. Garaje y trastero opcional. Precio 4.950.000 a convenir. Tel. 226204. (38).

ATICO CRUZ ROJA, 135 m², terraza 30 m², dormitorios 3 grandes, armarios empotrados con cajoneras, baño completo, gran salón comedor 30 m², cocina equipada, 3.700.000. entrada 1.200.000, resto facilidades. API 203630. ref 1224. (33)

OCASION ATICO carretera Sóller, 5 grandes dormitorios, baño, aseo, amplio salón, cocina equipadísima, terraza 50 m², muchas vistas, 4.400.000, grandes facilidades API 203630 (ref 847) (25)

OCASION TENIENTE TORRES, gran piso, 4 dormitorios, dos baños, amplio salón comedor, gran cocina equipada, armarios empotrados, maderas nobles, precio muy interesante, llámenos ref 1179 API 203630. (27)

MARQUES CENIA 130 m², 3 grandes dormitorios con armarios completos, baño completo, aseo, ducha, cocina equipadísima, amplio salón comedor con vistas sobre bahía SUR, 7.800.000, más información ref 1223 API 203630 (31)

TRAVESIA COMERCIAL piso antiguo, 200 m², cuatro grandes dormitorios, varios salones, gran cocina con despensa, baño, techos decorados, muchos extras, 4.000.000. Información ref 1221 API 203630. (26)

ARQUITECTO FORTEZA, piso perfecto estado, 4 dormitorios, dos baños, gran salón comedor, cocina equipadísima, buenos acabados, 4.100.000, entrada 1.000.000. Más información ref 1222 API 203630. (25)

SON GARRIT estrenar, 4 dormitorios, 2 baños, aseo, terraza, calefacción, aparcamiento, trastero, 9.500.000. Facilidades. Monserrat 227702. (16)

OCASION HEROES MANACOR 3 dormitorios, sala comedor, cocina equipada, baño, aseo, vista mar, 4.250.000. Facilidades. Monserrat 227702. (17)

COLLIURE PROTECCION OFICIAL 4 dormitorios, baño, aseo, entrada 1.400.000, resto 25.000 mensuales intereses incluidos. Monserrat 227702. (16)

ZONA TENIS espléndido primer piso, 40 m² terraza, 4 dormitorios, sala-comedor, cocina, despensa, coladuría, garaje, 2 baños, aseo, 6.500.000.- Facilidades. MONSERRAT 227702. (23)

TENIENTE TORRES piso 3 dormitorios, armarios, baño, aseo, sala comedor, cocina amueblada, galería, calefacción individual, garaje, 4.750.000 LOPEZ REDONDO 452029. (20)

PLAZA PARIS a estrenar, 3 dormitorios, baño, aseo, sala comedor, cocina, madera norte, cerámica, garaje opcional, 4.900.000. LOPEZ REDONDO 452029. (20)

REINA CONSTANZA piso 3 dormitorios, baño, sala comedor, cocina amueblada, galería vistas despejadas, todo exterior, 3.675.000 Facilidades LOPEZ REDONDO 452029. (20)

AVENIDA SAN FERNANDO 3 dormitorios, baño, aseo, sala comedor, cocina amueblada, terraza, trastero, 3.900.000. Facilidades LOPEZ REDONDO 452029. (19)

INCA piso 160 m², 4 dormitorios, armarios, baño, aseo, sala comedor, cocina amueblada, terraza, trastero, 3.900.000. Facilidades LOPEZ REDONDO 452029. (20)

RAFAL Piso 3 dormitorios dobles, baño, salón comedor, terraza, cocina amueblada, galería, 3.200.000 LOPEZ REDONDO 452029. (16)

ZONA REYES CATALICOS Planta baja techo libre, recibidor, 3 dormitorios, salón comedor, cocina, aseo, jardín, cisterna, pozo, 3.200.000. LOPEZ REDONDO 452029. (21)

JUAN CRESPI piso 3 dormitorios, armarios, baño, sala comedor, cocina, todo exterior, puertas macizas, 2.800.000. LOPEZ REDONDO 452029. (18)

RAFAL ático 2 dormitorios, baño, salón comedor, terraza 15 m², cocina amueblada, galería, sin ascensor, 2.500.000. LOPEZ REDONDO 452029. (19)

PLANTA BAJA SON CLADERA 3 habitaciones, salón comedor, patio, 2.600.000. Entrada 700.000 resto convenir. LOPEZ REDONDO 452029. (17)

PONT D'INCA (SA CABANA) pisos en construcción, 3 habitaciones dobles, salón comedor, entrada 300.000 precio 3.800.000 LOPEZ REDONDO 452029. (19)

OCASION SOLEDAD piso 100 m², 3 dormitorios dobles, terraza, vista mar, 2.700.000 facilidades. 222116 PEREZ (15)

AVENIDA ARGENTINA piso 100 m², 3 dormitorios dobles, soleado, cocina grande, 3.000.000 facilidades. 222116 PEREZ (15)

ARCHIDUQUE LUIS SALVADOR piso próxima entrega, 3 dormitorios, balcón, cocina, 4.315.000 facilidades. 15 años. 222116 PEREZ (16)

ATICO PLAZA TOROS 100 m², 3 dormitorios, gran terraza, cocina amueblada, 3.200.000 facilidades. 222116 PEREZ (14)

PISO LUJO MARQUEZ CENIA 240 m², 5 dormitorios, 3 baños, cocina, office grande, salón 50 m², mármol, 8.500.000 facilidades. 222116 PEREZ

TRAMITAMOS RAPIDAMENTE LA VENTA DE SU PISO, apartamento, rústica, etc. Pagamos máximo al contado, resto 24 meses más intereses. Informes R. Miguel (Inmb. Valls 221688) (25)

PADRE MOLINA 2º piso sin ascensor, no gastos comunales, 3 dormitorios, Ptas. 2.300.000. Entrada 700.000, resto muchas facilidades. Valls 221688. (20)

7 CASAS Y PISOS

GENERAL RIERA pisos de 150 m² 4 dormitorios, 2 baños completos, salón comedor de 30 m², calefacción individual, en muy buen estado. Precio: 5.800.000 Ptas. Facilidades 215947. (29).

ZONA ENSANCHE 4 dormitorios dobles, 2 baños, cocina amueblada, salón grande con terrazas, calefacción individual y garaje incluido. Todo exterior, mucho sol. Precio: 6.000.000 ptas. Buenas condiciones. 215947. (28).

ZONA PLAZA DE LAS COLUMNAS 140 m², 5 habitaciones, 1 baño, 1 aseo, sala comedor, cocina, terraza. Precio: 6.000.000 ptas. Facilidades a convenir. Urge vender. 215947. (27).

PLANTA BAJA techo libre (Son Serra, 4 habitaciones, cocina, baño, enorme jardín. Precio: 4.800.000 ptas. Entrada: 1.800.000 ptas. Resto facilidades. 215947. (21).

ESCUELA GRADUADA, pisos estrenar 3-4 dormitorios, cocina amueblada, galería, salón, 2 baños, terraza, garaje opcional, 5.000.000. Buenas facilidades. GALMES 216668-223127. (22).

EUSEBIO ESTADA, 3 dormitorios, cocina amueblada, salón, balcón, 2.800.000. 800.000. Entrada. GALMES 216668-223127. (15).

ZONA TOROS, piso estrenar, 4 dormitorios, armarios, cocina, galería, salón comedor, 2 baños, terraza, 5.250.000. Convenir. GAMES 216668-223127. (19).

ZONA HONDEROS, ático 2 dormitorios dobles, cocina amueblada, salón, baño, terraza grande, vista mar, 3.900.000. Convenir. GAMES 216668-223127. (19).

ZONA RIVOLI, ático duplex, estrenar, 5 dormitorios, cocina, salón, 2 baños, 2 terrazas grandes, solado cerámica, 8.000.000. GAMES 216668-223127. (20).

ZONA BLANQUERNA, 120 m², 3 dormitorios dobles, armarios, cocina equipada, salón, baño, aseo, terraza, bien conservado, 3.675.000. Convenir. GAMES 216668-223127. (21).

SON ARMADANS, 4 dormitorios dobles, armarios, cocina grande, galería, despensa, salón, 2 baños, 7.350.000. GAMES 216668-223147. (17).

HERORES MANACOR, estrenar, 145 m² 4 dormitorios, armarios, cocina, salón, baño, aseo, 5.600.000. Convenir. GAMES 216668-223127. (17).

MEDICO DARDER, nuevos, 4 dormitorios, cocina amueblada, salón, 2 baños, garaje opcional, armarios, 4.200.000. Facilidades. GAMES 216668-223127. (18).

JUAN CRESPI, 3 dormitorios, cocina, galería, salón, balcón, baño, aseo, 3.700.000. Facilidades GAMES 216668-223127. (15).

MARQUES GENIA, estrenar, 3 dormitorios, cocina, galería, salón, baño, aseo, terraza, vista bahía, 5.500.000. Convenir. GAMES 216668-223127. (18).

SANTA CATALINA, 3 dormitorios dobles, cocina amueblada, galería, salón, baño, bien conservado, orientación sur, 4.100.000. Facilidades 7 años directamente. GAMES 216668-223127. (22).

SON DAMEYO, 3-4-5 dormitorios, cocina, galería, salón, baño, aseo, terraza, garaje opcional maderas norte, desde 3.950.000 Buenas facilidades. GAMES 216668-223127. (23).

PLAZA MADRID, 140 m² casi nuevo, 5 dormitorios, armarios, cocina amueblada, galería, salón grande, 2 baños, terraza, calefacción individual, 6.800.000. Facilidades. GAMES 216668-223127. (24).

JUNTO PLAZA COLUMNAS, ático 4 dormitorios, cocina, despensa, baño, aseo, gran terraza. Precio: 5.500.000, facilidades. GILI 223347. (17).

PONT D'INCA, pisos protección oficial en construcción, 3 dormitorios, baño, aseo. Entrada desde: 350.000. GILI 213950. (16).

JUNTO PLAZA PEDRO GARAU, 4 dormitorios, armarios, cocina amueblada, baño, aseo, salón comedor, orientación sur. Precio: 3.700.000. GILI 223347. (19).

JUNTO ANDREA DORIA, 130 m², 4 dormitorios, armarios, 2 baños, sala-comedor, terraza. Precio: 4.900.000. Facilidades. GILI 213950. (19).

ARAGON, 4 dormitorios, cocina amueblada, salón comedor, baño, aseo, terraza, aparcamiento incluido. Precio: 3.800.000. Entrada 1.200.000, resto 35.000 Ptas/mes. GILI 223347. (22).

JUNTO AVENIDAS, 150 m², 4 dormitorios, armarios, cocina amueblada, gran salón comedor, 2 baños, aparcamiento opcional. Precio: 6.900.000, entrada: 2.500.000, resto 6 años directamente. GILI 213950. (27).

GENERAL RICARDO ORTEGA, 4 dormitorios, armarios, cocina amueblada, salón comedor, baño, aseo, terraza, aparcamiento opcional. Precio: 3.800.000, facilidades. GILI 223347. (20).

JUNTO PLAZA CORT, apartamento reformado 1 dormitorio, baño, cocina, salón. Precio: 1.700.000, entrada: 600.000, resto: 25.000 mensuales. GILI 213950. (19).

PLAZA BARCELONA: Piso con sala comedor, 4 dormitorios, cocina, 1 baño, 1 aseo, terraza, galería, vistas estudio Luis Sitjar. Precio 4.725.000 Ptas. Entrada 2.000.000. Facilidades. RUSTIC. J. Valenti. Avda. A. Rosselló, 29-1.º-3.º. Telf.: 225600/01.

ZONA FORTI: Atico con sala comedor, 3 dormitorios dobles, cocina amueblada, 2 baños completos, armarios, terraza 30 m², galería, mucho sol, maderas Norte. Precio 5.250.000 Ptas. Entrada 3.250.000. Facilidades. RUSTIC. J. Valenti. Avda. A. Rosselló, 29-1.º-3.º. Telf.: 225600/01.

CALLE BALMES: Ocasión piso con sala comedor, 3 dormitorios, 2 dobles, 1 simple, cocina, 1 baño, 1 aseo, 50 m² terraza, balcón. Precio 4.300.000 Ptas. Entrada 1.500.000. Facilidades. RUSTIC. J. Valenti. Avda. A. Rosselló, 29-1.º-3.º. Telf.: 225600/01.

CARDENAL DESPUIG: Esquina Médico José Darder, piso a estrenar, sala comedor, 3 dormitorios, cocina amueblada, baño completo, armarios, balcón, galería. Precio 4.120.000 Ptas. entrada 1.720.000 a convenir. RUSTIC. J. Valenti. Avda. A. Rosselló, 29-1.º-3.º. Telf.: 225600/01.

AVDA. SAN FERNANDO: Piso lujo, 165 m², 3 dormitorios, salón, 2 terrazas, 2 baños completos, cocina amueblada, comedor, 2 armarios, trastero, aparcamiento doble incluido, terraza vitrificado, todo exterior, insonorizado en tabiques, pintura única, instalación música toda la casa, teléfono. Sólo 8.400.000 Ptas. Entrada 3.000.000. Resto facilidades. RUSTIC. J. Valenti. Avda. A. Rosselló, 29-1.º-3.º. Telf.: 225600/01.

PISOS PEREZ GALDOS: A estrenar, de 2 y 4 habitaciones, sala comedor, sala estar, 2 baños completos, terraza, coladuría, recibidor, ascensor. Desde 3.350.000 Ptas. a 5.800.000. Entrada 25%. Resto 11 años facilidades. RUSTIC. J. Valenti. Avda. A. Rosselló, 29-1.º-3.º. Telf.: 225600/01.

PORTIXOL: Pisos 154 m², a estrenar, sala comedor, sala estar, 4 dormitorios dobles, cocina amueblada, 2 baños completos, ascensor, parking opcional, vistas Bahía de Palma. 8.600.000 Ptas. Entrada 1.500.000, resto a convenir. RUSTIC. J. Valenti. Avda. A. Rosselló, 29-1.º-3.º. Telf.: 225600/01.

OCASION UNICA: A 4 Km. de Palma, carretera vieja de Sineu, huerto con casa, 15.000 m², completamente plantado de naranjos y árboles frutales, tierra apta para todo tipo de cultivo, riego por aspersión empotrado, bomba extracción agua 15.000 litros/hora, bomba expulsión para riego, estanque, tractor, garaje, electricidad 220-380 W, completamente cercado, carretera asfaltada hasta puerta. Precio 12.000.000 Ptas. con facilidades. 10.500.000 al contado. RUSTIC. J. Valenti. Avda. A. Rosselló, 29-1.º-3.º. Telf.: 225600/01.

Disponemos de toda clase de pisos, chalets, apartamentos, solares, etc., en varias zonas de la isla. Visítenos disponemos de lo que Vd. necesita. RUSTIC. J. Valenti. Avda. A. Rosselló, 29-1.º-3.º. Telf.: 225600/01.

8 TRASPASOS

TRASPASO Bar-Pub, en El Arenal 1ª línea, entre balneario 7 y 8, 150 m² en pleno funcionamiento. Alquiler bajo. Aceptaría permutas. Tel. 464050. (24).

ANTES de comprar, vender o traspasar, consúltenos no se arrepentirá BELTRAN INMOBILIARIA. Tel. 671663-227219, 222211, 225627. (17).

TRASPASO: magnífico restaurante, Paguera, primera línea, completamente equipada, cocina ultra moderna gran salón, vivero de mariscos, espléndida terraza, clientela selecta. Precio interesante BELTRAN, 671663-222211-227219-225627. (27).

ARENAL traspaso bar Pub, en primerísima línea, totalmente equipado, bajísimo alquiler (se aceptaría permuta). LAMAS 418951. (16).

ZONA GENERAL RIERA, traspaso mercería totalmente equipada, muy buena situación, alquiler 13.000. LAMAS 418951. (14).

SANTA PONSA por no poder atender traspaso bar en 100 m², magnífica situación, 3.000.000, alquiler 50.000, facilidades. LAMAS 418951. (20).

LAVANDERIA PALMA NOVA, a 50 mts. playa, local 280 mts., apto cualquier negocio, precio muy interesante. TEKY 223927. (17).

CAFETERIA pleno rendimiento, zona turística, capacidad 200 personas. Totalmente equipada. OPORTUNIDAD. TEKY 223927. (13).

ARENAL Traspaso bar, bien situado, 1.850.000, alquiler bajo. 222116 PEREZ (10).

PAPELERIA traspaso, situación inmejorable. Alquiler 10.500. 222116 PEREZ. (10).

PLAZA PARIS vendo local nuevo, 220 m², 5.600.000. 222116 PEREZ (10).

CENTRO traspaso bar adecuado Restaurante. Sitio inmejorable. Mucha clientela. 222116 PEREZ (11).

TRASPASO LOCAL Plaza Cuadrado, instalaciones Bar, alquiler bajo, precio interesante. Inmobiliaria OLIVAR 226687. (13).

RESTAURANTE magnífico rendimiento demostrable Zona Plaza Madrid. Bajos 97 m². PISO: 132 m². Sótano: 110 m². MASSIP 211247. (18).

RESTAURANTE CATEGORIA CENTRO PALMA magníficamente equipado, mucha clientela, 10.000.000-facilidades. Monserrat 227702 (12).

TRASPASO Zona Capitol local muy comercial bajo alquiler, recién decorado. Ref. 1232 API 203630. (13).

DESPACHO 115 m², planta baja, varias dependencias, cerca Capitol, 55.000.- mensuales. Ref. 1233. API 223630 (15).

TRASPASO en barriada muy popular Bar-Cafetería muy renombrada. Cajas demostrables superiores 40.000 diarias. 7.000.000. Entrada 4.500.000. No curiosos. 222116 (0).

ZONA CAMPO FUTBOL traspaso bar muy buen estado y condiciones, rands posibilidades. Entrada 1.000.000, alquiler razonable. 222116. (17).

COLLIURE traspaso local 120 m², apto cualquier negocio, 300.000. Alquiler 40.000. 222116 PEREZ. (13).

CAN PASTILLA balneario 2, traspaso Supermercado con Estudio adosado. Maquinaria y género, 2.500.000. Facilidades. 222116 PEREZ (15).

PAGUERA local 50 m², apto cualquier negocio, 1.600.000. 222116 PEREZ. (10).

JUAN ALCOVER local 200 m², apto oficinas, tienda exposición etc, bien acondicionado, instalaciones para tal. 1.500.000. 222116 PEREZ. (18).

CAN PASTILLA traspaso bar primerísima línea, apto Cafetería o Restaurante, 8.000.000. 222116 PEREZ. (12).

ZONA SANTA PAYESA traspaso Corsetería-Lencería, equipada, 1.300.000 convenir, alquiler bajo. 222116 PEREZ (12).

C/ BALMES traspaso local apto cualquier negocio, perfecto estado, 2.000.000.- Facilidades. Alquiler 30.000.- POU 225234. (16).

ARENAL Traspaso PUB, 1ª línea, todo montado Precio 10.000.000.- alquiler 22.000.- POU 225234. (13).

PLAZA GOMILA Traspaso restaurante nuevo, todo montado 9.000.000.- Facilidades POU 225234. (11).

CALLE BALMES 100 m², aseo, escaparate, apto para cualquier negocio. 500.000. CIUTAT (G. Abraham) 221154. (15).

SOMETIMES tienda comestibles, 50 m², terraza propia, teléfono, aseo, balanza, 2.000.000. Alquiler 6.000. CIUTAT (G. Abraham) 221154. (18).

TRASPASO O ALQUILO LOCAL BLANQUERNA 100 m², escaparate, aseo, mostrador, suelos cerámica. Facilidades. CIUTAT (G. Abraham) 221154. (17).

ARENAL CERCA BALNEARIO 8 Cafetería 80 plazas, completamente equipado, libre de personal, se traspasa. Precio: 13.500.000 ptas. A convenir. Mensualidad 45.000 ptas. 215947. (25).

ZONA PLAZA MADRID papelería equipada pleno rendimiento, 60 m², 2.500.000. Convenir. Alquiler 19.000. GAMES 216668 223127. (16).

ZONA GENERAL RIERA Traspaso cafetería, pleno rendimiento, completamente equipada, ingresos demostrables, 7.300.000. Facilidades convenir. 224991. (15).

TRASPASO

Local comercial, zona Avenidas-Plaza Olivar, apto para cualquier negocio, 180 m², posibilidad altítilo, recién decorado, 5.000.000, alquiler módico. Tel. 217122-217506.

bolsa inmobiliaria
PARTICULARES

9 SOLARES Y TERRENOS

VENDO SOLAR 1.500 M². U. Las Gaviotas, 1.500 Ptas. metro. Telf. 461112. (11).

VENDO SOLAR 500 M². S'Estanyol (Son Builó), 4.000 Ptas. Metro. Telf. 463835. (12).

VENDO SOLAR 600 m. Bahía Grande. Muy buena situación. Completamente vallado. Tel. 291695. (13).

OCASION Cala Pi, vendo solar, 364 m², a 2000 pts/m². Tel. 288571. (10).

SES ROTGETES solar de 2.340 m². Tel. 244144. (10).

PARTICULAR vendo solar, esquina, (Pont-D'Inca), Inf. Tel. 246454-243547 (10).

PONT D'INCA 1.400 m² dos bocas de agua, luz, C/ Cala Gran, nº 3 P. 1-1ª-4. Son Clara (20).

VENDO solar en «Es Figueral» Marratxi, buena situación, tardes. Tel. 412985. (11).

SANTA PONSA particular desea vender, opción-compra, local primera línea, magnífica vista, 250 M², más terraza, propia de 200, aceptaría parte del pago mediante permuta. Informes: 213550. (mañanas). (28).

SON VIDA Vendo solar, 2000 m², excelentes vistas, 462802, de 14 a 17 y de 20 en adelante. (18).

PUIGPUNYENT Particular vende terreno edificable, 2.000 metros, buena vista, 239361. (10).

COMPRO SOLAR 800 m², playa de Palma 1ª línea, ofrezco precio interesante. Te-690199. (14).

6 KM PALMA 3000 m², buena tierra, edificable, agua, 650 pts m², facilidades 277317-291180. (15).

VENDO SOLAR Costa Blanca, Calle San Rafael, 288605. (10).

10 LOCALES Y DESPACHOS

DIRECTAMENTE del constructor vendo, local y pisos 1º, 2º y 3º sin ascensor, en comunidad de tres vecinos. Informes en la obra C/ S. Ignacio nº 13 Palma. (28).

PARTICULAR alquila despacho amueblado, exterior, en C/ Colliure Informes 250638-255873. (11).

MOLINAR particular, vende local 140 M², embaldosado, aseo, informes 213550 (mañanas). (11).

ZONA SAN MIGUEL Olmos vendo despacho 148 M², 5.000.000 Ptas. 10 años, plazo. Telf. 217640. (15).

LOCALES carr. Soller, junto gasolinera. Precios ventajosos. Facilidades de pago. Información 201111. (15).

LOCAL EN CALLE BALMES. Especial para oficina de cooperativas, supermercado, compra-venta varios, etc. de una superficie de 487 m². Información y ventas. Tel. 211197. (25).

CAPITAN CRISTOBAL REAL alquiler local 300 m², 45.000 ptas. Tel. 212290 (11).

JUNTO TEATRO PRINCIPAL alquiler despacho 150 m², 38.000 ptas. Tel. 212290 (11).

CAN PASTILLA vendo local comercial de 140 m² lugar céntrico, 3.500.000. Facilidades. Tel. 262568. (15).

SU ULTIMA OPORTUNIDAD despachos desde 66 a 500 m² en calle Olmos. Directamente del constructor. Pagos convenir. Tel. 225867. (20).

ATENCION JAIME III se venden aparcamientos desde 400.000 pesetas. 288605, en Autohogar detras Galerias Preciados. (16).

BLANQUERNA aparcamiento para dos coches, 600.000.- 210322. (10).

PLAZA TOROS Local 240 mts. Altítilo, 6.000.000.- Facilidades. 226049. (10).

ALQUILO DESPACHO mejor situado de Palma, esquina céntrica y comercial, 70 m², todo exterior 60.000 ptas. Idónea casa de Seguros, Gestoría, Asesoría Fiscal, etc. Tel. 223633. (27).

LOCALES COMERCIALES
PALMA NOVA
Frente Hotel Cala Blanca
Primera línea

Vendemos los 3 últimos locales de una superficie de 100 m², adecuado para cualquier negocio.
Tel. 222262

FIRMA INVERSORA ALEMANA

COMPRA

Casa con local comercial, o local para uso gastronómico en la mejor zona Playa de Palma o Arenal: ANTONIO DIAZ, Langerfelder STR. 110 - 5600 Wuppertal-Langerfeld.
Tel. 0749202/806609

INVERTECNICA

Tels. 29 34 04 y 29 85 00

PISOS Y CHALETS

Nuevos y usados en distintas zonas de Palma
FACILIDADES DE PAGO

TRINIDAD RIERA

VENTA DE PISOS

ENTRADA Y FORMA DE PAGO A CONVENIR

Informes: C/. General Ricardo Ortega, 27 - 1.º
Teléfono: 46 75 15 - PALMA

ARAGON

PISO LUJO A ESTRENAR

4 dormitorios, 2 baños, aseo, calefacción, garaje opcional. Precio: 8.500.000 M. GILI. 212305-223347

Viva en
un Vergel
TODO EL AÑO

Parcelas a la venta, rodeadas de playas, costa, pinos. Todas con magníficas vistas y servicios (agua potable, electricidad, alcantarillado, conducción telefónica, aceras embaldosadas), a un paso de nuestro GOLF

SANTA PONSA (18 hoyos) y sus campeonatos nacionales e internacionales, y del CLUB NAUTICO SANTA PONSA para los amantes de los deportes náuticos; en suma, todo un modelo urbanístico que satisface a los más exigentes.



URBANIZACION
SANTA PONSA

PRMOTOR: I.M.I.S.A.
Plaza España-3-A (Banco de Crédito Balear).
Palma de Mallorca, Teléfono: 21 36 44

Y en la misma Urbanización,
Plaza Rey Jaime I, s/n.
Santa Ponsa, Teléfono: 69 05 64

11 FINCAS

ALGAIDA particular, 2.000 m². caseta aperos, estanque cercado, legalizado, 1.400.000. Facilidades. Telf. 255044 (13)

CONSELL casa campo, legal. 1.800 M². tierra junto pueblo. Telf. 278126 (11).

FINCA RUSTICA entre San Lorenzo y Artá, de 45 cuarteradas, con casa, secano, pinar y caza. Telf. 286056 (18).

CABANETA particular, segregaría porción terreno finca rústica para construcción con agua, luz, teléfono, informes: 213550. (mañanas). (16).

FINCA En Santa María, 5.000 m², aproximadamente, agua, luz, casetas, árboles frutales. 3.000.000 facilidades. Telf. 236721 (16)

A TREINTA MINUTOS PALMA centro isla, 21.000 m², buena tierra, agua abundante, electricidad, árboles frutales, preciosa casa mallorquina, dos plantas, teléfono concedido, garage, horno mallorquín, dependencias animales. Fabulosas vistas. 18.000.000 Facilidades. Teléfono 294573 (33)

FINCA RUSTICA, 15.000 m², apta para construir, con vistas sobre toda la bahía de Palma. Facilidades de pago. Teléfono 215444 ó 215445 (22)

12 ALQUILERES

PASEO MARITIMO. Se alquilan apartamentos y estudios por meses. Informes Tel.: 400383 (12)

TELENOVA: alquiler de televisores. Reparación y colocación de antenas. Telf. 279832 (12)

PARTICULAR alquila despacho amueblado exterior en C/ Colliure Informes 255873 - 250638 (11)

ALQUILO LOCAL de 200 m², en C/ Virgen de Monserat (JUNTO V9A DE CINTURA). Informes Srta. Isabel. Telf.: 201361, 255125 (20)

COLONIA SANT JORDI. Alquiler apartamentos dos y tres habitaciones. Informes Ses Salines-Calle Rey Jaime I 10. (17)

SE ALQUILA piso en Palma Nova con vistas al mar, gran sala, 4 habitaciones, gran sala comedor, en pequeña comunidad. Alquiler 45.000. Telf. 460933 (23)

SE ALQUILA local primera línea, playa de Palma. Telf. 468089 (10)

DESEO BAR en alquiler, ofrezco garantías inmobiliarias. Telf. 419481 (10)

MAGALLUF a personas solventes se alquilan apartamentos 1 y dos habitaciones, bajada al mar. Telf. 214481 (16)

CA'N PASTILLA alquila apartamento 1ª línea. Telf. 224700 (10)

SE ALQUILA casita de campo. Telf. 411656 (10)

VENDO APARCAMIENTO C/ Olmos 50 entrada Plaza Patines. Telf. 230878, de 2 a 4 (11)

PARTICULAR bungalows y estudios desde 15.000 todo incluido. 401730 mañanas (10)

SE ALQUILA piso grande cerca de la Plaza Pedro Garau, precio 25.000 al mes. Teléfono 278342 (16)

BUSCAMOS una persona para compartir piso, lavadora teléfono, televisión. 454074. Tardes (11)

SE ALQUILA piso amueblado, en Honderos. Telf. 464956 (10)

ALQUILO piso sin muebles, en Avda. Gabriel Alomar y Vialonga, 4 habitaciones, baño, aseo, cocina, etc. Informes: Telf. 261230 (19)

ALQUILO PISO amueblado centro Palma. Para informes Telf. 224867 (10)

ALQUILO despacho, mejor situado de Palma, esquina calle céntrica y comercial, 70 m², 60.000 pts., idóneo para seguros, gestoría, asesoría fiscal, etc. Telf. 223633 (25)

ALQUILARIA local en Polígono San Castelló de aproximadamente 1.000 m² cerca casa Renault. Ofertas teléfono 291787 de 8 a 11 h. Srta. Margarita. (24)

ESPORLAS casa 4 habitaciones, sala estar con chimenea, cocina, baño, jardín, 3.800.000. Telf. 223613 (14)

OCASION 1 cuarterada y media, agua propia, caseta vallada piedra, 1.300.000 facilidades. 287328-285925 (14)

MONTUURI 5 cuarteradas casa grande a reformar buena vista 6.500.000 Facilidades. 287328-285925 (13)

S'INDIOTERIA, casita 750 m², garaje, frutales, luz, agua, vallada. Facilidades. 285925-287328 (13)

VENDO finca con mucha caza, o cambiarla por localés, pisos, o dinero. Telf. 216941 (14)

MATRIMONIO para finca agrícola con experiencia de agricultor y tractorista. Informes: de 20'00 a 21'00 horas. Teléfono: 602964 (17)

PUERTO SOLLER, 6.000 m², pinar, carretera asfaltada, agua, electricidad, vistas, 4.000.000. Facilidades. 210322 (14)

PUERTO SOLLER Huerto 3.700 m², electricidad, agua, 2.500.000. Facilidades. 210322 (11)

ZONA Sta. María, varias fincas rústicas con terreno, casas antiguas grandes en buen estado. Diferentes precios. Informes 224542 (17)

SANTA PONS particular alquila local primera línea, excelente vista 250 M². cubiertos más de 200 terraza propia, informes: 213550. (mañanas). (20)

ALQUILO apartamento amueblado 1 habitación doble C'an Pastilla Informes 468624 (10)

PARTICULAR alquila piso, sin muebles, sin comunidad zona Vivero 20.000 pts. Telf. 681206 (13)

SE ALQUILA apartamento con jardín, zona San Agustín. Telf. 402798 (10)

MARIVENT se alquila apartamento en casa mallorquina dos dormitorios 23.000. Telf. 401987 (12)

SE ALQUILA autoservicio completamente equipado Inf. C/ Capitán Fuster Rossifol, 19-1ª A Telf. 253666 (15)

PARTICULAR sin muebles alquila tercer piso 3 habitaciones, techo libre zona Fábrica Buades, informan San Vicente Ferrer, 167-1ª. Telf. 418623 (21)

VIA ARGENTINA CARO, alquila piso amueblado, 3 dormitorios, sala comedor, teléfono, lavadora, dos cuartos de baño. 263058. (noches). (18)

ATICO dúplex Arenal amueblado con lavadora automática, 3-4 habitaciones, 4 terrazas, 2 baños, sala comedor con chimenea. Telf. 236822 (16)

SAN AGUSTIN apartamento 1 dormitorio, baño, cocina, salón comedor y terraza con vistas al mar, calefacción central. Informes Telf. 403134 (20)

PARTICULAR alquila apartamento, Paseo Marítimo, un dormitorio doble, con o sin muebles. 30.000 pts. Teléfono 234557 (15)

ALQUILO local unos 20 m². C/ Martí Mora nº 37. Telf. 231313 (11)

ALQUILO aparcamiento en C/ Juan Crespi. Informes Telf. 225854 (10)

ZONA Sta. Catalina, alquila piso 3 habitaciones, lavadora, teléfono, 30.000 pts. Telf. 282169 (13)

ALQUILO entresuelo grande nuevo, terrazas vistas. 35.000. Principio Paseo Marítimo. 292387-251213 (12)

SE ALQUILAN estudios y apartamentos. Telf. 253838, de 17 a 20 horas. (12)

ATENCION Jaime III. Se vende o se alquila local semi sótano en Autohogar, detrás Galerías Preciados. 365 metros 288605 (20)

BUSCO un apartamento amueblado de 1 ó 2 dormitorios, salón, cocina, baño y terraza o una casa con jardín. Zona Andraitx San Telmo o zona Cala Pi - Cala d'Or. Cartas a A. Lengkeek Apt. Casar's nº 913, Ses Rotes Vellies. Santa Ponsa. (41)

ARAGON Atico semiamueblado, 3 dormitorios, baño, terraza. 25.000. 210322 (10)

31 DICIEMBRE Atico amueblado 1 dormitorio, baño, terraza. 30.000. 210322 (10)

31 DICIEMBRE Piso amueblado 4 dormitorios, 2 baños, teléfono. 210322 (10)

PALMA NOVA Estudio amueblado, vistas mar, piscina. 210322 (10)

CERCA PLAZA ESPAÑA Local apto para almacén 100 m². 210322 (11)

ZONA HACIENDA Piso lujo, sin muebles, 3 dormitorios, 2 baños, calefacción. 35.000. 210322 (13)

VELAZQUEZ, 6 PRINCIPAL SE VENDE O ALQUILA DESPACHO

104 m² todo exterior. Informes Tel. 212058 (horas oficina)

13 CHALETS

VENDO EN BUNYOLA chalet solar 7.000 m², 5 habitaciones, 2 baños completos, 1 aseo, sala comedor, con chimenea, sala estar, calefacción central, barbacoa, porche y terraza. 100 árboles frutales, estancias para animales. Informes Sr. Company, 217173. (Horas oficina). (38)

SE VENDE chalet en Génova, 5 dormitorios, 3 baños y 1 aseo, salón comedor con chimenea, calefacción, central, piscina, garaje. Telf. 402429 (22)

PALMAÑOLA Geranios 38 vando chalet, 4 habitaciones, 2 baños, cocina comedor con chimenea, garaje, estudio independiente con baño, piscina, bodega, 921 m², terreno Precio 15.000.000 pts. Tels. 600712-299682 (29)

VENDO Chalet adosado en La Bonanova, 4 dormitorios, 2 baños y aseo, 2 salas, 2 chimeneas, jardines y terraza, cochera (2 coches). Telf. 201200 (25)

CHALET 2 plantas, 3 cuarteradas pinar cultivo, luz. Aceptaría piso. Facilidades. Telf. 282328-285925. Amueblado (15)

VENDO en Son Matet, 2.711 m², un chalet, 6 bungalows, y 6 estudios todo a precio de solar 401730 mañanas (20)

COSTA D'EN BLANES. Maravilloso chalet 4 habitaciones buena situación. Facilidades. 285925. 287328 (12)

CONSELL, bonito chalet, 5000 m², 900.000 entrada resto facilidades. Telf.: 287328. 285925 (12)

PUERTO ANDRATX vando chalet teléfonos 215851 (sábados y domingos 671783 (10)

PALMAÑOLA chalet 3 dormitorios, sala comedor, baño, cocina, amueblada, garaje 500 m², solar, 6.000.000. Telf. 238521 (16)

14 APARTAMENTOS

CA'N PASTILLA vando apartamento 3 dorm., con baño, cocina, terraza amueblado, 4.100.000 Telf. 262761 (14)

CA'N PASTILLA estudio hab., cocina, baño, terrazas, amueblado, 1.950.000 Telf. 262761 (11)

VENDO estudio amueblado, zona Marivent. 1.050.000 Telf. 214138 (10)

BAHIA DE ALCUDIA Particular vando apartamento, 3 dormitorios, 2 baños, sala-comedor, cocina, coladuría, terrazas, buenas vistas. Facilidades. Telf. 613049. A partir, 15 H. (23)

PARTICULAR vende apartamento en Cala Blava Telf. 231431 (10)

ESTUDIO AMUEBLADO, frente Marivent, terraza, piscina; vende particular. 1.400.000. Teléfono 283648 (11)

SANTA PONS. Se vende apartamento un dormitorio, vista playa Telf. 690739 (mañanas-noches) (13)

PASEO MARITIMO apartamento amueblado, 2 dormitorios, armarios, baño, cocina, terraza. 2.000.000 Telf. 226204 (13)

POLIGONO LA VICTORIA alquila nave 600 m², 125.000. 210322 (10)

ARENAL Estudio amueblado estrenar, 17.000, sin gastos comunidad. 210322 (10)

JUAN CRESPI Alquila estudio sobreático, terracita. 15.000. 210322 (10)

ZONA MARQUES FUEN-SANTA Piso amueblado, 2 dormitorios, teléfono. 23.000. 210322 (10)

PUERTO SOLLER Casa piedra completamente restaurada, amueblada, 2 dormitorios, -huerto naranjos. 25.000. 210322 (13)

APARTAMENTOS EN PLAYA DE PALMA SOMETIMES PARK- 1ª LINEA

Apartamento en la 5ª planta, de 3 habitaciones, baño, aseo y una espléndida vista sobre la playa. Telf. 223625.

GANGA

Apartamentos Bahía Azul, 1ª línea al mar, superficie 134 m², jardín y garaje privado. Precio: 4.690.000, facilidades. Telf. 204712.

15 CASAS Y PISOS

PARTICULAR. Vende 4ª piso. Zona Es Fortí. Piso por planta, 3 dormitorios. Al contado. Telf.: 281721. 281437

OCASION particular vende ático por aumentarse. Informes. Telf. 206691 (10)

ZONA INSTITUTOS pisos y áticos en construcción, directo constructor, espaciosos, buenos acabados, persianas, despensa, 127 m² precio promoción. 5.400.000, entrada 1.000.000, resto convenir. Telf. 463249 (25)

PISOS zona San Miguel, Olmos, 127 m², 4 dormitorios, salón comedor, calefacción individual, gas ciudad, directamente del constructor con aparcamiento, precio 2.500.000 a 3.000.000 a convenir. Resto hipoteca. 10 años. Telf. 217640 (32)

URGE vender piso Génova, 220 m², 5 dormitorios, duplex, piscina, parking. 12.000.000. Telf. 290745 (14)

ZONA CRUZ ROJA, particular vende ático 3 habitaciones, sala comedor, cocina, equipada, baño y terraza 3.700.000 Facilidades. Telf. 290261 (18)

PRIMERA LINEA Ciudad Jardín Palma, pisos en construcción, directamente del constructor, 3 dormitorios dobles, baño y aseo, acabados de primera, facilidades. 15 años. Telf. 270452 (25)

SANTA PONS chalet legalizado, estrenar, dormitorio, baño, chimenea, 2.000 mts frutales, 1.850.000. Entrada 700.000. Resto convenir. 216415 (17)

SANTA PONS chalet 4 habitaciones, 2 baños, cocina amueblada, garaje, chimenea, jardín. 226049 (13)

COSTA D'EN BLANES chalet 4 dormitorios, 3 baños, cocina amueblada, jardín, 8.400.000. Facilidades. 226049 (14)

TENIS chalet 400 m², 200 m² construidos, 4 dormitorios dobles, baño, aseo, recibidor, comedor, despensa, terraza, lavadero, sótano, calefacción. 7.000.000.- PIZA 296359 (22)

URGE VENDER POR DISOLUCION SOCIEDAD 3 chalets en Bahía Azul, 3 en Luchmayor, 2 en Costa d'En Blanes, y varios solares a precios interesantísimos y con facilidades, desde 3.500.000. PIZA 296359 (32)

SELVA pisos 3 dormitorios, 2 baños, garaje, 2 coches, terrazas, trastero, jardín, 5.000.000, facilidades. el. 515233 (16)

CARRER MANACOR próximo Avenidas, últimos pisos estrenar, primero con 135 m², terraza, segundo y sexto todos de 4 dormitorios y 2 baños. Desde 4.800.000. Oportunidad. 463249 (25).

PARTICULAR vando bonito piso en Son Ferrer, 3 habitaciones, 2 baños, etc. gran terraza, muy tranquilo y bien situado, buenas vistas al campo de golf, precio interesante. Facilidades Telf. 234274-236181 (31)

VENDO 4ª PISO. Rafal Vell, con ascensor, 4 habitaciones sala-comedor, cocina amueblada, baño completo, todo EXTERIOR. Teléfono: 244937 (19)

VENDO PISO C/ Dragonesa: 120 m², 4 habitaciones dobles, baño, aseo, cocina, amueblada, armarios: 5.200.000. Facilidades Telf. 284678 - 230582 (19)

VENDO ATICO Fortí, 3 habitaciones, 3.700.000. Facilidades. Telf. 284678 - 230582 (11)

PISO Pedro Garau, amueblado, 3 habitaciones, armarios, baño, aseo. 3.500.000. Facilidades. Telf. 284678 - 230282 (13)

VENDO piso acondicionado en C/ Reyes Católicos, esq. Aragón 4 dormitorios, 2 baños con bañeras acristaladas, hilo musical, calefacción individual a gas ciudad, armarios empotrados. Precio: 5.800.000.- Facilidades. 201200 (31)

SON ARMADAMS Pisos en venta, 3 y 4 dormitorios, 2 baños, amplias y soleadas terrazas, jardín, piscina, garaje, trastero, visite piso piloto. Facilidades. Telf. 282655 (22).

VENDO PISO antiguo precisa restauración, precio 500.000 Ptas. Teléfono: 280147 13'30 a 14'30, abstenerse curiosos. (14)

PARTICULAR vende piso en zona Juan Alcover, 3 habitaciones, cocina amueblada, baño, aseo. Teléfono: Informes. 469620. Horas oficina. (18)

PARTICULAR vende piso zona Son Garrit, precio 4.500.000. Facilidades. Telf. 455140 (11)

SE VENDE piso, amueblado, en la Vileta, 2.800.000 contado, plazos llamar al 237632 a partir 9 de la noche. (19)

SE VENDE piso en Ricardo Ortega, 3 habitaciones, cocina amueblada, roble, electrodomésticos, galería acristalada, puerta fichet, etc. 3.500.000. Ptas. Telf. 466999 (22)

ZONA GENERAL RIERA piso 90 M², 3 dormitorios, sala comedor, cocina, dñbaño, soleado. 2.200.000 Telf. 217640 (16)

PISO ANTIGUO zona Vía Roma, vando 4º sin ascensor, grandes salas, techos altos, maderas nobles, 200 m², mucho sol, tranquilo, idóneo para vivienda-trabajo 3.500.000 pts. Telf. 225867 (29)

ZONA AVENIDAS vando piso 5 habitaciones. Aceptaría como parte del pago, su piso más pequeño. Telf. 462370 (17)

VENDO magnífico piso, planta baja, zona Son Armadams. Telf. 227728 - 451273 (11)

NUOVO A ESTRENAR piso zona Son Rapia, 3 habitaciones, baño, lavadero, vistas panorámicas, grandes facilidades de pago. Telf. 215444 ó 215445 (22)

PISOS Y ATICOS en Avd. Conde Sallent, 3-4 y 5 dormitorios, 2, 3, 4 baños, acabados de primera calidad. Extraordinarias facilidades de pago. 201111 (24)

TERRENO piso 3 habitaciones, 2 baños, terrazas, vista mar, piscina 5.480.000 teléfono 243533 461088 (14)

PARTICULAR vando ático en Blanquerna, 3 dorm., cocina, aseo, sala comedor, terraza, cocina lavadero, 5.500.000 a convenir. Telf. 254682 por las tardes de 4-8 (25)

VENDO O ALQUILO ático Zona Sta. Catalina. Teléfono 224867 (10)

VENDO piso Avenidas, 5 dormitorios y dos baños y 9 roperos. Telf. 216941 de 10 a 1. (17)

ZONA AVENIDA SAN FERNANDO Sobreático 125 m², más 27 de terraza, 4 habitaciones dobles, baño, aseo, doble tabique, aparcamiento opcional. 4.800.000. Teléfono 230421, tardes. (24)

CRUZ ROJA Piso tres habitaciones, baño completo, cocina amueblada, muy soleado, maderas nobles aire acondicionado, muy bien decorado. 3.900.00 a convenir. 299245 (21)

PARTICULAR VENDE ATICO DUPLEX Pl. Hornabeque. 170 m², habitables más 150 m² terraza, 4 dormitorios, 3 cuartos de baño, salón 60 m², salón juegos niños 22 m², cocina amueblada 20 m², calefacción, teléfono, garaje opcional. Precio: 10.500.000 a convenir. Tl. 289878 (41)

PLANTA BAJA en Teniente Torres, 200 m², 3 esquinas, garaje, part. edificable. 7.000.000. Telf. 255506 (15)

PARTICULARES venden piso lujo, 200 m², 5 habitaciones, situación sur, comunidad 4 vecinos, 2 baños y aseo, calefacción individual, portero, video, energía solar, cuarto trastero, cocina amueblada, etc. Precio a convenir. Telf. 460861 (Vicente). (34)

SON GOTLEU piso 3 dormitorios, baño, salón comedor, cocina y galería. 2.500.000. Entrada 1.000.000. Resto facilidades. 275667 (17)

PLANTA BAJA zona General Riera, techo libre, necesita reforma, 3 habitaciones, sala comedor, baño, cocina, despensa, garaje, jardín. Precio: 5.100.000. Ptas. A convenir. Tl. 415125. (25)

FORTI piso nuevo, 4 dormitorios, cocina amueblada. 3.650.000. Facilidades 216415 (10)

GENERAL RIERA Atico nuevo 150 mts, terraza 100 mts, 4 dormitorios, trastero, 2 baños, cocina amueblada. 5.000.000. Facilidades 216415 (19)

JUAN ALCOVER piso nuevo 3 dormitorios, baño, cocina amueblada, aparcamiento opcional. 3.600.

15 CASAS Y PISOS

VIVA EN EL CENTRO DE PALMA

CON LAS VENTAJAS DE LA PROTECCIÓN OFICIAL.



Las cantidades que Ud. entrega están garantizadas por la Compañía Española de Seguros de Crédito y Caución, poliza nº 835002

Cta. especial Caja "Sa Nostra" nº 745668-81
Calificación provisional: Exp. nº 07-1-0047/82
Fecha 18-11-82

Entrada desde 1.000.000,- facilidades de pago hasta 15 años al 11% de intereses

LALAVEDEL SOL
Cuidado de Palabra y Obra.

Promueve: TALAÏOT, S.A. Avda. Conde Sallent 22-3º-A
Tel.º 201111 - 201200

VENDO
piso maravilloso al borde del mar, situado en Cala Mayor-San Agustín, 200 metros cuadrados, dos grandes terrazas, seis dormitorios, tres cuartos de baño, tres mil metros cuadrados de jardines, dos piscinas, playa propia. 2.000 m2 de solarium, 1 plaza estacionamiento automóvil, calle Alfárez González Moro, Edificio Gaviota, 4º D, Sr. Rodríguez. Tel. 401095.

STOP!

NO IMPROVISE LA SOLUCION DE REMODELACION DE SU FACHADA.

Limpieza, protección y conservación de fachadas.

Covial
236612
Palma de Mallorca

ZONA ARAGON Edificio Naranja DIRECTAMENTE DEL CONSTRUCTOR

últimos pisos, protección oficial, 3 dormitorios dobles, baño, sala comedor, cocina, orientación Sur, jardín comunitario, aparcamiento opcional desde 4.150.000. Entrada. 30.000 mensuales. Información: CONSTRUCCIONES PORTALS C/ Reina Esclaramunda, 7. Tel. 227765.

ATICO CA'N PASTILLA C/. PADUA

Chimenea, gran cocina amueblada, carpintería y decoración madera roble. 5.000.000. Teléfono 268849.

Quando Vd. necesita busca en **Baleares**

Quando Vd. ofrece algo, le buscan aquí.

SE TRASPASA en distrito con más densidad de población en Palma, boutique moda joven clientela fija. Precio con existencias 2.250.000 ptas. Un millón de entrada, resto convenir. Concertar entrevista teléfono 201003 (31)

MEJOR ZONA S. AGUSTIN

viviendas residenciales, vistas maravillosas sobre bahía de 1-2-3 y 5 dormitorios dobles, todo exterior, trastero, piscina, aparcamiento. Directamente de Empresa Constructora. Información 403953

16 TRASPASOS

POR AUSETARME traspaso tienda, pleno rendimiento, 150 mts. con vivienda, zona Tte. Coronel Franco. Tel. 210974. (16)

PARTICULAR traspasa tienda con carnicería, buen precio. Tel. 412200. (10)

URGENTE por no poder atender, traspaso chocolatería, pleno rendimiento, local 140 m2, también apto restaurante y otro negocio. Informes. Tel. 215215. (23)

VENDO CELLER en pleno funcionamiento en Ca'n Picafort. Informes Tel. 527130 noches y Tel. 279910 de las 13 a las 15 horas. (21)

SE TRASPASA Bucaners Bar en Can Pastilla. Primera línea da a dos calles. De 11 a 3 y de 5-8 Calle Cesar esquina Palangres. (25)

TRASPASO Bar restaurante, gran oportunidad. Telf. 675419 de 10 a 12 horas. (12)

SE TRASPASA o vende restaurante zona Colonia Santa Jordi, totalmente equipado, recién instalado, ideal para explotación familiar, excelente clientela y situación, facilidades. Tel. 215215. (24)

ARENAL se traspasa local, traspaso barato, primera línea. En Galería X6.000. Tel. 267610. (13)

TRASPASO LOCAL Nuevo 220 m2, con escaparate luz, agua, baño, oficina y teléfono. C/ Juan Alcover 54 A. (17)

SE TRASPASA: «Bar Galaxia» C/ Virgilio N.º 14. Ca'n Pastilla. Tardes. (10)

SE TRASPASA LOCAL COMERCIAL Zona Bonaire, por trasladarnos a C/ Olmos, 31. Tel.: 221150.

ARENAL 1ª línea, traspaso o vende Restaurante 350 m2, terraza 36 m2. Tfno. 268917. (14)

TRASPASO CHARCUTERIA Mercado Olivar. Tl. 242288 a partir de 3 tarde. (10)

SE TRASPASA. 1ª línea Bar por separación de socios alquiler barato, precio sólo montaje, maquinaria, llamar de 9 a 1'30 y de 4 a 8. Tel.: 401975. (27)

TRASPASO TIENDA CALLE JUAN CRESPI apta cualquier negocio. Buena situación. Precio interesante. Teléfono: 288467.

TRASPASO Cafetería heladería. Completamente instalada y decorada. Zona Son Goteu. 3.700.000. Tel. 412332. (13)

TRASPASO Tienda de deportes en el centro de Palma por no poder atender. Estudiar posible sociedad. Tel. 228008. (18)

PARTICULAR Se traspasa papelería por salir península. 9.000 alquiler. Tno. 208778. (11)

TRASPASO bar C/ Desbach nº 4 Tel. 453110. Pleno rendimiento, género incluido. 2.200.000. Alqu. 17.000. (16)

SE TRASPASA bar C/ Capitán Crespi Coll, 15. Tel. 278612. (10)

ARENAL pequeño bar funcionando, actualmente, rentable. Tel. 268383 (10)

TRASPASO por retirarme magnífico colmado situación inmejorable para cualquier negocio con género, 5 millones. S.G 3 millones. C/ Fátima, 2. (21)

TRASPASO 250.000 pequeño local vacío zona Atarazanas 237948 8 tarde. (10)

SE TRASPASA bar en el Arenal, zona Bañero 8 Tel. 269838 (10)

SE TRASPASA papelería juguetería Tel. 241398 de 21 a 23. (10)

PRIMERA LINEA Ca'n Pastilla, se traspasa local. Tel. 224085 (10)

SE TRASPASA local en Ca'n Pastilla, buena situación. Alquiler 5.000 pts. Tel. 419218 8 f3)

OCASION POR ENFERMEDAD traspaso Bar muy bonito, calle bastante paso, todo a punto para abrirse. Informes de 9 a 11 y 10 noche. 243171. (25)

OCASION traspaso bar con vivienda, centro Andraix bien equipado, 1.250.000 ptas. Tel. 252061 Sr Obrador. (13)

SE TRASPASA tienda en pleno rendimiento local de 90 m2, en Juan Crespi, con sin género informes Tel. 452995, horas de trabajo. (23)

TRASPASO instituto belleza en Jaime III tres cabinas, gimnasio y sauna, buena clientela llamar de 8 a 10 al 210157 resto día 451869. (23)

PARTICULAR Traspaso local 60 m2, con terraza en la mejor posición de Cala Mayor. Tel. 403435 (15)

TRASPASO Taller mecánico y eléctrico. Bien equipado. Facilidades. Teléfono 240242. (10)

TRASPASO Taller mecánico, 200 mts completo o local solo. Tl. 468324 noche 8 a 10. (15)

TRASPASO Bar nuevo y totalmente acondicionado, 3.500.000 Facilidades. Pizá 296359. (10)

ARENAL Tienda primera línea, 200 m2, 3.500.000. 212945 (10)

PEDRO GARAU Traspaso local, alquiler bajo, 1.000.000 Facilidades. 212945 (10)

ARENAL traspaso hamburguesería, 650.000.- Facilidades 212945. (10)

MARAVILLAS. Bar estrenar junto primera línea, zona hoteles, terraza. 212945. (10)

JAIME III Traspaso Pub en funcionamiento, bien equipado. 226049. (10)

SE VENDE

Cafetería en Plaza Gomila totalmente equipada amplias facilidades. Tel. 690987-690718

OPORTUNIDAD

Traspaso San Agustín, cafetería-pub Snack-bar, excelente situación con vistas mar, grandes terrazas, en pleno funcionamiento. En perfecto estado. Información Tel. 227497

bolsa del motor

17 MOTOS

VESPINO GL con garantía, precio 30.000 ptas., Med. Ped. S.A. Tel. 681632 (13)

PARTICULAR vendo Honda CB 900 F2 PM-Z, con 5.000 Kms. y extras, Pts. 875.000 Inf. Tel. 467925 (18)

VENDO Triumph 750 3 a 5 243095 (10)

VENDO Vespa 150 llamar tardes: 252028-51, preguntar por Pao (10)

VENDO Vespa 160. Buen estado. 233689. (10)

OCASION, particular vendo moto Guzzi 250 cc. PM-K electrónica con extras 165.000 pts. Tel. 212402 (horas oficina)

SE TRASPASA local comercial muy económico por no poder atenderlo, alquiler bajo, llamar 282329 para verlo C/ La Merced, 18 (20)

VENDO Ducati 500 Desmo, PM-P, con extras, 220.000 Tel. 202944 (11)

COMPRO VESPA 75 cc. en buen estado. Pago contado. J. Carlos. Telf. 285384. (13)

VENDO Vespa 125 Primavera, buen estado. Tel. 283094. (10)

MOTOS KIKE motos nuevas, usadas y cambios, Honderos, 35. Tel. 467966 (11)

VENDO Ducati 350 PM-F Buen estado 100.000 Tel. 239096. (10)

18 AUTOMOVILES

ÓPEL KADETT 1300 lujo: Ford Fiesta normal, lujo, Bravo, Festival 1.100, 1.300 S, Seat 127 Fura, Panda 35, y 45, Ritmo 65, Citroen Charleston todos PM-V. R-18 PM-U, R-12 Super PM-J, R-5 TL, GTL, PM-P, Simca 1.200 PM-K, Chrysler 150 Super, facilidades. Garage LA ISLA Aragón, 67 (49)

FORD TAUNUS de particular, PM-U, pocos kilómetros. Telf. 201112 de 8 a 14. 203223 en adelante. (Tolo). (17)

COMPRO COCHES accidentados, pago contado. Tel. 278507 (10)

APROVECHESE de nuestras ofertas especiales, venta recambios usados de toda clase de coches. Archiduque Luis Salvador, 122, teléfono 290897

COMPRO TODA CLASE de coches, accidentados, pago cotado. Teléfono 290897 (10)

COMPRO coches accidentados. Tel. 240076 (10)

COMPRO al contado, coches en buen estado, AUTOMOVILES PONS Calle Guillermo Massot, 43 teléfono 290760 (14)

ELIMINE el óxido sin rasarlo con Neutra-Rust 661 fácil aplicación, de venta en droguerías y pintura, en todas las islas (21)

131 SUPERMIRAFIORI blanco. PM-M, impecable, Aragón, 138. Tel. 278246 (10)

VOLVO 264 automático PM-L, aire acondicionado, impecable estado, 1.250.000. Tel. 278246 (11)

URGE vender Seat 127, PM-N, impecable. Teléfono 450286. (10)

PARTICULAR Preciso vender Seat 127, PM-F, excelente estado. Buen precio. Tel. 452666. Tardes. (13)

VENDO Renault 5 amarillo, impecable, poco uso 280.000 ptas. radiocasette, C/ Son Alegre, 35 Pla de Na Tessa (18)

PARTICULAR R-5 PM-G recién pintado, 210.000 ptas. Tels. 279554-270543 (13)

VENDO Audi 80 PM-U muy buen estado, 400877 (tardes) (10)

VENDO Dodge diesel, Seat 1.500 diesel, buen estado, teléfono 511968 (10)

PEUGEOT 505 SRD gasoil, vendo con facilidades. Calle Guillermo Massot, 43 (11)

FORD GRANADA 2.8 vendo con facilidades. Calle Guillermo Massot, 43 (10)

FORD FIESTA vendo con facilidades. Calle Guillermo Massot, 43 (10)

RENAULT R-5 TL vendo con facilidades. Calle Guillermo Massot, 43 (11)

SEAT 131 1.600 vendo con facilidades. Calle Guillermo Massot, 43 (10)

SEAT 127 vendo con facilidades. Calle Guillermo Massot, 43 (10)

PEUGEOT 505 SR vendo con facilidades. Calle Guillermo Massot, 43 (10)

PARTICULAR vende Seat 127 PM-C, perfecto estado, precio muy interesante, Tel. 283601 tardes (14)

PARTICULAR vende Seat 127 3 puertas, repasado su motor y recién pintado, matrícula PM-E 2437 precio 135.000 ptas. Tel. 453638 llamar 1 a 4 y 7 10 noche (30)

PARTICULAR vende Ford Fiesta PM-Y solo 6.000 kms. 490.000 traspaso incluido. Tel. 613255 (14)

VENDO 124 Sport 1.800 PM-G ptas. 200.000 o cambio por mini. Tel. 266430. (13)

VENDO Ford F. Matrícula PM-P, traspaso incluido, ptas. 290.000. Tel. 238709. (12)

FIAT 130 Coupé aire acondicionado, todo extras. Aragón, 138. Tel. 278246. (11)

VENDO Seat 133 matrícula PM-J, ptas. 87.000. Tel. 238709. (10)

SEAT PANDA 35 PM-T perfecto estado. C/ Colliure, 14. Tel. 200012. (12)

SEAT 131 muy buen estado. Colliure, 14. Tel. 200012. (10)

FURGON Dyane 6 PM-L muy buen estado. C/ Colliure, 14. Tel. 200012. (13)

OCASION 127 PM-L C/ Colliure, 14. Tel. 200012. (10)

TALBOT 150 PM-M plomo C/ Colliure, 14. Tel. 200012. (10)

MORRIS 1100 y 850 muy baratos C/ Colliure, 14. Tel. 200012. (11)

DE PARTICULAR a particular, vendo Simca 1.000, buen estado, pocos kilómetros, radio cassette. 60.000. Tel. 256364. (mediadía) (17)

SE VENDE Seat 127, 4 puertas, PM-J. Muy cuidado a toda prueba. 190.000. Telf. 455629. (15)

PEUGEOT 505 SR Diesel PM-U aire acondicionado, extras verlo lunes 13 en Aragón, 138. (15)

SE VENDE de particular a particular - Renault 18, matrícula PM-P. En excelente condición. Radio cassette, 4 altavoces con amplificador. Neumáticos anchos. Telf. 234145. Horas oficina. (26)

SEAT 128-1430 PM-M. Un coche deportivo ideal para agente joven. Entrada 10.000 Ptas. Resto financiado hasta 3 años. Garantizado. MOSA Aragón, 191. Telf. 274700 y 279600-04. Sábado tarde abierto. (33)

CITROEN GSA PALAS PM-P y Breack. Ideado para largas rutas. Garantizado por Mosa. 10.000 Ptas. entrada. Facilidades resto. MOSA Aragón, 191. Telf.: 274700-04 y 279600-04. Sábado tarde abierto. (31)

RENAULT 5 TL PM-K, muy buen estado. Entrada de 10.000.- Ptas. Resto 3 años. MOSA Aragón, 191. Telf. 274700 - 04 y 279600 - 04. Sábado tarde abierto. (27)

PARTICULAR vendo Renault-8, 4 faros PM-B un sólo dueño, muy bien cuidado 65.000 contado. Verlo en C anacor, nº 8. Garaje. Telf. 461656. (26)

VENDO R-4 y Fiat 124. Facilidades. Telf. 288514. (10)

SEAT PANDA 35 PM-T. Coche pequeño, perfecto para ciudad, puerta trasera. Financiación hasta 3 años. 10.000.- Ptas entrada. MOSA Aragón 191. Telf. 274700 - 04 y 279600-04. Sábado tarde abierto. (31)

RENAULT 12 TL PM-M, reacondicionado en nuestros talleres. Buen estado. Precio muy asequible. Hasta 3 flos. MOSA - ARAGON, 191. Telf. 274700-04 y 279600-04. Sábado tarde abierto. (31)

DE PARTICULAR a particular, vendo Peugeot 505 SR. PM-P Impecable. Tel. 467745 de 13.00 a 20.00 h. (17)

SEAT 133 PM-F vendo Tel. 299884. Particular. (10)

VENDO SEAT 600 E PM-C y SEAT 133 PM-N C/ Trafalgar 2 Coll d'En Rabassa. (17)

FURGONETA R-4 F6 PM-Y con remolque, autorizado, y muchos extras, 450.000. Tel. 452239 (15)

VENDO furgón Mercedes Tel. 203826 (10)

OCASION furgoneta 4-F PM-I motor nuevo C/ Flecha Matas Sierra nº 46 Son Goteu. (12)

VENDO Mini, buen estado Tel. 246114 o verlo domingos en Mini-max. (12)

VENDO Opel Ascona 1600. PM-U 475.000. Tel. 452089-414525. (10)

SE VENDE Seat 133 muy barato. Tel. 223937 (10)

SEAT 127 PM-V 24.000 Kms vendo Tel. 299884. Tardes. (10)

SEAT 850 PM-A cuatro puertas, vendo Tel. 299884, particular (10)

PARTICULAR vende Seat 127 PM-T Tel. 600804 (10)

VENDO MERCEDES 230 año 74. 750.000. Vendo estado. Tel. 203953. (10)

PARTICULAR vende Lan Rover modelo 109 especial con multiplicadora matrícula PM-H precio 600.000 Pts. Tel. 540117. (16)

AUTOS LEVANTE compraventa coches usados, facilidades. Teniente Sánchez Bilbao, 22. 468276. (12)

DIESEL 1.430 PM-0917-L motor Pegasin, 5 velocidades, perfecto. 290.000. Pts. Telf. 451399. (12)

FORD FIESTA PM-V 23.000 Kms. buen estado, vendo. Tel. 205000, tardes (12)

FORD TAUNUS 1.6 1, 38.000 Kms. PM-P vendo Tel. 205000, tardes particular. (14)

¿DESEA VENDER O CAMBIAR SU COCHE? visítenos Ud, tasa su coche y nosotros le gestionamos la venta o el cambio. Financiamos la operación y se lo pagamos al contado. AUTOS LEVANTE, C/ Teniente Sánchez Bilbao, 22. Tel. 468276. (39)

MOREY AUTOMOVILES Capitán Vila, 38 y calle Manacor, 77, vende todos los coches garantizados, más de 13 años en el ramo. Vendemos sin entrada, Ford Fiesta 1.1 S PM-I, techo solar, Extras, Fiesta N y Lujo PM-W mejor que nuevo, 3 meses de garantía (46)

SEAT 127 3 p. PM-N amarillo, precioso, muy cuidado, Seat 132 automático, GS-AX 2-azul, Visa Super E, Peugeot 505-SR, diesel, PM-S Solara. GLS cristal elec. Horizion PM-W Aut. y manual, MOREY AUTOMOVILES. Capitán Vila, 38 y Calle Manacor, 77. (46)

BMW-320 PM-Y muy cuidado. Tel. 278716 acepto cambio (10)

TAUNUS 2.0 GL-direct. asist. particular. Tel. 278708 Oficina (10)

MOREY AUTOMOVILES Capitán Vila, 38 y C. Manacor, 77, garantizados. Facilidades hasta 4 años sin entrada.

RENAULT 5 TL Confort, seminuevo, PM-V, Renault 14 GTL PM-W, perfecto, Renault 18 GTS, aire, radiocasette, excelente (36)

PANDA 35 y 45 PM-U garantizados totalmente por un mes. Venga con su mecánico de confianza. MOREY AUTOMOVILES. Capitán Vila, 38 y C/ Manacor, 77 (27)

RITMO DIESEL PM Seat 132 automático, gasolina, Talbot Solara plateado, Ritmo 65 particular sólo estrenar. MOREY AUTOMOVILES. Capitán Vila, 38 y C/ Manacor, 77 (25)

VOLKSWAGEN escarabajo inmaculado. Alfa Romeo 2.5 de 6 cil. Aire PM-X. Golf GTI plateado, techo, llantas, neumáticos perfil ultrabajo, etc. MOREY AUTOMOVILES. Capitán Vila, 38 y C/ Manacor, 77 (30)

PARTICULAR vendo Seat 850 esp. PM. Mini 850 PM-D. 215927 462555. (12)

VENDO PARTICULAR Diane-6 PM-J, o R-6 PM. Tel.

18 AUTOMOVILES

DE PARTICULAR vendo R-5 TS PM-L precioso, un dueño. Pérez Galdós, 5. (12)

PARTICULAR vende Mini 850. Tel. 221193. (10)

DE PARTICULAR A PARTICULAR vendo Citroen 2CV rojo, 85.000 mil. 213667. (12)

PARTICULAR vendo R-5 GTL perfecto estado. T. 205195. (10)

VENDO Por ausentarme, R-4L furgoneta mixta, Seat 850 ambos revisados y pintados. Lunes a partir de 8h. 298606. (20)

VENDO B.M.W. R90/S, PM-F y Seat 127 M-W, o cambio por coche superior. Tel. 221117-265172. (18)

PART. VENDO Seat 124 Sport, 1.600 y 1.800 en buen estado. Informes Tel. 416640. (14)

COMPRARIA Citroen-8 Buen estado. Telf. 221333 (tar-des). (10)

VENDO Seat 132 a Gasoil PM-G en perfecto estado. Informes C/ José Martínez, 3. (14)

VENDO motor Pegasin a gasoil, 11CV. nuevo. 100.000 pts. Informes C/ José Martínez, 3. Documentación en regla. (17)

VOLKSWAGEN

escarabajo 1303-1600 último modelo, 2 años.
VOLKSWAGEN escarabajo 1300
VOLKSWAGEN Golf GTI año 80, extras
500 MILLAS
Carrer de Manacor, 43

PORSCHE 911

SC 3 litros
y 924 metalizado 5 V, año 84
500 MILLAS
Carrer de Manacor, 43

R-5 COPA Y GTL PM-W

casi estreno.
MOREY AUTOMOVILES
Capitán Vila, 38

BMW 320

año 80, novísimo
500 MILLAS
Carrer de Manacor, 43

FORD CAPRI 2.0 S ROJO

Techo. Precioso
MOREY AUTOMOVILES
Capitán Vila, 38

A. MARTINEZ
Automoviles
C/ Manacor, 71 Tel. 24 41 44 Palma

GOLF DIESEL	PM-Y
BMW 318	PM-U
FORD CAPRI 2.0	PM-T
FORD CAPRI 2.300 GT	PM-E
R-18 FAMILIAR	PM-S
R-18 GTS	PM-T
FORD FIESTA S 1.300	PM-O
R-5 TL	PM-P
SIMCA MATRA	PM-N
TALBOT SAMBA LS	PM-W

SIN ENTRADA
y hasta 4 años facilidades.

LA FLOTA MAS IMPORTANTE

TALBOT HORIZON DIESEL LD PM-X 3.000 Kms.
PEUGEOT 505 SR PM-P. Extras.

SEAT:
PANDA MARBELLA PM-X; RITMO 75 CLX PM-T
FURA Y PANDA PM-W, PM-Y y PM-U; RITMO 65 PM-P;
127, 133 y 1430 varios, todos precios.

131-1600 Supermirafiori familiar PM-M
131-1600 PM-H varios económicos.

RENAULT:
R5 TL PM-W; R4 14 GTL PM-W; R12 TS familiar PM-N
R18 PM-M; R5 TS PM-K y GTL PM-H y varios más económicos.

FURGONETA:
DYANE 6 PM-S; R4 L PM-T; CITROEN 2 CV PM-H

CITROEN:
CX PALAS 5 v.; MEHARI PM-L; GS PALAS PM-H
DYANE 6 PM-N y PM-U

FORD:
TAUNUS 2000 GL PM-S; ESCORT L 1100 PM-W
FORD FIESTA GHIA PM-S 1100
FIESTAS PM-W y varios más, lujo y normales

TALBOT:
Simca 1200, varios económicos

IMPORTACION
PORSCHE 911 SC, 3l, año 80
PORSCHE 924, año 82 (full equip)
BMW 320 año 80, novísimo
MERCEDES 350 SE (full equip) año 77
VOLKSWAGEN escarabajo 1303-1600 (último modelo único)
VOLKSWAGEN 1300, escarabajo
VOLKSWAGEN GOLF GTI año 80, extras
FORD ESCORT XR3, 1 año, extras, novísimo
ALFA ROMEO GTV 2000, año 81
SIMCA MATRA, precioso
MOTO BMW 1000 RT novísima
FORD LTD BROUGHAM (full equip) año 78, 40.000 Kms.

**SIN ENTRADA 5 años plaza bajísimo interés
GARANTIA (Talleres Propios)**

AUTOMOVILES
500 MILLAS
CARRER DE MANACOR, 43
Tels. 464883-464229
Almacén y talleres
C/ Sureda, 55. Tel. 419515
(detrás de Ca'n Blau)
PALMA DE MALLORCA

19 CAMIONES

VENDO camión motor Perkins, peso máximo 3.500 carnet 2º. Impecable. Teléfono: 294043. Precio 700.000 Ptas. (14)

CAMION EBRO PM-F 450 en perfecto estado, con ruta propia, facilidades. Pasaje Ca'n Curt, 39 (14)

bolsa del trabajo

20 DESEAN TRABAJO

SE OFRECE chica 27 años para casas mañanas. 243095, 3 a 5 tardes.

SE OFRECE jefe bar con referencias, idiomas; graduado en relaciones humanas. 466274 y de 2 a 3 tarde 240821 (18)

CARNICERA con experiencia, busca trabajo en carnicería. Tel. 647376 (10)

SE OFRECEN: jornaleras por horas, con nociones cocina. Tel. 275536-413810. (11)

SE OFRECE Srta. externa Tel. 466449. (10)

SE OFRECE auxiliar clínica Tel. 466449. (10)

OFRECESE caballero 35 años, para recepción-conserjería, inglés, francés, alemán y BASIC. 20 años en hostelería. Tel. 403659 ó Apdo. 173. (21)

SE OFRECE vendedor de inmobiliaria. Experiencia. Idiomas. Cartera de clientes, capacidad conseguir más. Apartado 1543 Palma. (16)

VENDEDOR INMOBILIARIA

Se ofrece con experiencia, sueldo fijo y comisiones. Teléfono 236293.

21 OFRECEN TRABAJO

NECESITAMOS matrimonios, camareras, doncellas, jornaleras, asistentes, señoritas niños. Conseguimos mejores sueldos. Calle Unión, 15 pral.

SE OFRECEN matrimonios cocineras, doncellas, señoras niños, jornaleras, asistentes por día u horas. Tel. 225061-222890. (15)

PRECISO SEÑORITAS para masajes, mayores edad. General Riera, 72 primero. (10)

VENDEDORES se precisan para venta recambios automóviles nacionales y de importación. Experiencia en el ramo, vehículo propio. Informes C/ Eusebio Estada, 46

RELACIONES PUBLICAS-ADMINISTRATIVO Para las Sucursales de Magalluf, Puguera, Cala Millor, Cala Ratjada, Pto. Pollensa, Can Picafort, Pto. Alcudia y Pto. Soller. Tel. 403422 de 9'30 a 13 y 15'30 a 18. (33)

SE NECESITAN señoritas para barra americana. Tel. 223658. (10)

CARPINTERO carpintería propia, intercambiaría trabajos carpintería por albañilería. Tel. 278248. (10)

SE NECESITA empleada hogar, interna, inútil sin referencias. Llamar de 11 a 1'30 y de 6 a 8 Tel. 225413 (20)

SEÑORA joven auxiliar de clínica cuidaría niños impartiéndoles enseñanza. Tel. 236293 (11)

SE PRECISA empleada de hogar, con conocimientos de cocina, de 25 a 40 años. Imprescindible referencias. Horario de trabajo: de 8'30 a 15 tarde y de 19.30 a 10.30 noche. Interesadas: llamar de 5 a 8 tarde. De lunes a viernes. Al 222801. (40)

SE NECESITA distribuidor alimentación, zona Manacor-Sóller. Telf. 240617. (10)

EMPRESA NACIONAL con productos en exclusiva, necesita personal ambos sexos, para hipermercados y otros enclaves en la Isla. Interesados presentarse en nuestras oficinas de Avenida Argentina nº 8 1º-E. Martes de 9 a 13 y de 16-19. Atenderá jefe de personal. (42)

SE NECESITA: matrimonio, cocineras, doncellas, cuerpo casa camareras, asistentes, externas e internas. Sueldo a convenir. Plaza Olivar. Edificio España, primero D.

SE OFRECE toda clase de servicio doméstico con seriedad y garantía. ☎ 211697. Plaza Olivar, Edificio España.

COMERCIAL. Primera clase, acostumbrado a visitar empresas a nivel dirección. Precisa importante compañía. Asunto sin competencia. Grandes comisiones. Posibilidad breve plazo ocupar puesto dirección. Tel. 221907. (25)

SE PRECISA chico mili cumplida, para dependiente, nociones de relojero o de reparaciones de radiocasetes, con informes. Tel. 272619. (20)

SE NECESITA empleada de hogar con experiencia en cocina. 292790. (10)

VD. PUEDE TRABAJAR en su casa, gane 9.000 ptas. semanales, tricontando sea hombre o mujer. Le damos trabajo asegurado. Le facilitamos la máquina. Enseñanzas gratis. Visitenos en Los Geranios. Pasaje Santa Catalina de Siena, 7 (esquina San Miguel). Tel. 211741-210823. (41)

SE PRECISA Distribuidor Inversión mínima. Ingresos superiores a las 150.000 ptas. mensuales y cartera de clientes. Tel. 221907. (18)

SE NECESITAN repartidores autónomos a comisión, con experiencia en el ramo de alimentación. Interesados presentarse en C/ Naranjo, nº 32 B, de 8 de la tarde a 9'30. (28)

INTERESA empleada hogar, informes, cocinero, conocimiento cocina, Zona Terreno. Tel. 455650 (llamar noches). (12)

AGENCIA DE TRANSPORTE precisa camión de ocho toneladas para reparto. Interesados llamar Tel. 294075 - 294080. Preguntar Sr. Tomás horas de oficina. (21)

IMPORTANTE EMPRESA

NECESITA CONTRATAR A UNA PERSONA COMO CONTABLE PRINCIPAL

REQUISITOS:

- Mínimo 3 años en puesto similar.
- Formación profesional en contabilidad.
- Experiencia sistemas mecanizados.
- Buen conocimiento de inglés.

PARA LA PERSONA ADECUADA OFRECEMOS:

- Un buen salario fijo.
- Semana laboral de 40 horas, y otros beneficios contractuales, además de un agradable ambiente de trabajo en las afueras de Palma (13 Km.).

Escribir con curriculum vitae a
NIMBUS PUBLICIDAD
Avda. Jaime III, 20 entlo.

VENDEDORES (AS)

Para zonas Cala Millor y Palma

- Empresa de alto nivel.
- Ingresos importantísimos

SE REQUIERE:

- Idiomas (imprescindible alemán)
- Posibilidad de quedar fijos en plantilla tras período de prueba.

Tel.: 454967

SECRETARIA

(700.000 pts)

Empresa dedicada a la venta de ropa de confección al mayor y al detall precisa:

SE REQUIERE:

- Señorita de buena presencia de 20 a 30 años.
- Mecanografía.
- Muy buenos conocimientos de contabilidad.
- Conocimientos de Inglés a nivel hablado.
- Capacidad para las Relaciones Públicas
- Se valorará conocimientos en manejo de Ordenadores.

SE OFRECE:

- Horario sólo de mañana, de lunes a sábado.
- Un sueldo de 700.000 pts. anuales el primer año.
- Posibilidades de mejorar económicamente en función de su capacidad y sus resultados.

Instituto de Promoción Empresarial (INPE) ha sido encargado de esta selección. Rogamos a todos los interesados contacten con departamento de Selección de Personal en su domicilio de la Calle Via Roma núm. 5-B entlo. de Palma de Mallorca. Teléfono 217541.

inPe
Via Roma, 5 - B - Entlo. Tel. 217541

COSEDORAS DE ANTE, NAPA

y Doble-Faz, aseguradas, se necesitan. Excelentes ingresos.
Teléfono 255736.

SE PRECISA TECNICO EN ELECTRO ACUSTICA

interesados enviar curriculum vitae apartado 1046 - Palma

EMPRESA LIDER EN EL MERCADO DE LA ALIMENTACION

PRECISA: VENDEDOR AUTOVENTA EN REGIMEN LIBRE

SE REQUIERE:

- Vehículo propio tipo D.K.W.
- Dedicación exclusiva
- Seriedad y ganas de trabajar

SE OFRECE:

- Amplia cartera de clientes
- Apoyo constante de la empresa
- Ingresos del orden de 100.000,- ptas. mensuales

INTERESADOS PRESENTARSE DE 18 a 20 h. en «LA PAYESITA S.A.»
C/. Gremio Tintoreros s/n. (Frente Viviendas Sindicales) Polígono La Victoria.

Atenderá Sr. Aragonés - Sr. Fernández

AGENTE COMERCIAL Y SERVICIOS PARA EMPRESA LIDER DEL SECTOR

BUSCAMOS: 3 PERSONAS ADECUADAS PARA MALLORCA (AMBOS SEXOS)

OFRECEMOS:

- Contrato mercantil.
- Formación a cargo de la empresa.
- Importantes comisiones.
- Incorporación inmediata.

EXIGIMOS:

- Dedicación exclusiva.
- Buen conocedor y residente en la isla.
- Nivel cultural medio y buena presencia.
- Vehículo propio, no imprescindible.

Si Vd. cree ser la persona que buscamos llámenos. LIMPYSA. Teléfono 454248 (Srta. Rigo) para concertar entrevista.

PARA SUS HOTELES EN MALLORCA IMPORTANTE CADENA HOTELERA NECESITA:

ANIMADORES/AS
(Idiomas: FRANCES Y ALEMAN)

Interesados enviar curriculum vitae y fotografía reciente al Apartado 1812 de Palma.

DELEGADOS-AS COMERCIALES

Empresa de ámbito nacional, precisa contactar con personas relacionadas en Baleares para ofrecerles producto único de gran impacto en exclusiva. Retribución muy alta. No son ventas de libros, seguros o cosméticos. Interesados-as llamar para concertar entrevista al Telf: 204633 de 10 a 13 h.

EMPRESA INTERNACIONAL

PARA SU IMPLANTACION EN MALLORCA SELECCIONA DIEZ PERSONAS

SE OFRECE:

- Trabajo fijo
- Buenas condiciones económicas
- Posibilidad promoción.

SE REQUIERE:

- Cultura media, capacidad de trabajo.

Contactar: Lunes 11.00-13.00. Hotel Nácar. C/. Jaime III. Preguntar Sr. Cristóbal.

21 OFRECEN TRABAJO

COMPANIA NACIONAL DE SEGUROS
PRECISA
DELEGADO PARA MENORCA

SE OFRECE:

- Modalidades de Seguros únicos en el mercado.
- Preparación y apoyo constante por parte de la Empresa.
- Condiciones económicas a convenir.

INTERESADOS:

Contacten llamando al teléfono
217040 217041 de 9'30 a 13'30 hrs.AGENCIA DE VIAJES
PRECISA
INTERPRETE-TRANSFERISTA

hablando francés, inglés y alemán.

Informes: Tel. 217791 de 9 a 14 horas

Otras secciones

22 HOSPEDAJES

ALQUILO habitación para Srta. formal en Vía Alemania, Tel. 290531 (10)

SE ALQUILA habitación para uno o dos caballeros. Teléfono 290795. (10)

ALQUILO habitaciones exteriores, pensión completa, trato familiar. Telf. 297818. (10)

ALQUILO habitación, Cal. Juan Alcover, 23 3º 1ª (10)

23 ENSEÑANZAS

EURO-INFORMATICA Curso intensivo analista-programador. Prácticas sobre ordenadores APD-Altos, Digital, Sanyo cada estudiante dispuesto de un ordenador. Av. Conde Sallent, 1 Tel. 212911 (25)

INGLES, Francés, Catalán, profesores especializados. Carterbury. Pablo Piferrer, 19. Teléfono: 237330. (11)

CLASES DE CORTE Y CONFECCION sistema Martí. Obtención título. 246045 (10)

SRA. ENSEÑA a coser chaquetas y pantalones de cuero. Tel.: W54298. (11)

ALEMAN clases particulares, profesora nativa. Tel. 234991 de 18-20 h. (10)

CENTRO UNO Mecanografía y taquigrafía audiovisual. Administrativo, Secretariado, Informática. OPOSICIONES Ayuntamiento. Vía Portugal, 1-A Palma Tel. 224371, Obispo Llopart, 5 INCA. 502185 (22)

IDIOMAS RAABL inglés y alemán, ahora 4.000 ptas mensuales en grupos de dos, de tres, MAXIMO cuatro alumnos. Profesoras nativas. Informes de 16 h a 20 h, en Plaza Santa Magdalena, 3 (32)

FRANCES. Principiantes. Profesorado niños y adultos. ALIZANZA FRANCESA. Tel.: 214101.

CORTE Y CONFECCION Academia Géminis Sistema Martí, obtención título, Tel. 201334. (11)

BELUS'S inicia su curso de corte y confección. Luis Martí, 4. Tel. 461138. (13)

OPOSICIONES: Profesores EGB, Policía Municipal y Nacional. Administrativos del Ayuntamiento. ACADEMIA GAMMA C/ San Elias, 7 (travesía Olmos). Telf. 223614. (21)

INGLES INTENSIVO Cursos de 2 ó 3 horas diarias, mañanas y tardes. Próximo curso del 27 febrero al 23 de marzo. Informes INTERNACIONAL SCHOOL, calle Navarra, 5 Tel. 221528. (29)

ACCESO UNIVERSIDAD mayores 25 años. Selectividad. Repasos EGB, BUP, COU y nivel universitario. ACADEMIA GAMMA, San Elias, 7. (Travesía Olmos). Telf. 223614. (21)

POLICIA MUNICIPAL oposiciones Palma y pueblos. Pablo Piferrer, 19. Tel. 237330. (11)

INGLES todos los niveles. Grupos reducidos, desde 2.800 mensuales, sin matrícula. Idiomas PLAZA MAYOR, Plaza Mayor, 1 pral. A. Centro oficial para exámenes Universidad Cambridge. Tels. 215071 - 287984 - 691088. (28)

GUARDAS JURADOS Ayuntamiento de Calviá. Oposiciones Pablo Piferrer, 19. Teléfono: 237330. (11)

MECANOGRAFIA-TAQUIGRAFIA. Una hora diaria, 2.500 ptas. al mes. Compare rendimiento. ACADEMIA MISTRAL C/ Huertos, 4. Tel.: 213797. (18)

FRANCES profesora nativa. Da clases particulares, principiantes, recuperación. Tel. 200415. (10)

PROGRAMADOR DE ORDENADORES I.B.M. y Hewlett Packard en DATA UNO: Vía Portugal, 1-A Palma. Obispo Llopart, 5 Inca. (18)

GRUPO licenciados clases matemáticas, Física, Química, contabilidad, EGB, BUP, F.P., COU con selectividad, carrera. 250501. (14)

CLASES Latin, Griego, (BUP). Tel. 467637, desde las 3. (10)

SE MODELO publicitario o maniquí, ambos sexos, gimnasia rítmica modeladora, aerobic. Bailes modernos, español y clásico. Limbo Producciones, San Nicolás, 11. Tel. 212744. (23)

OCASION traspaso Academia, buena zona sin competencia. Tl. 450595. (6-8 tarde). (12)

PROFESORA particular da clases repaso EGB, Graduado Escolar. Tl. 253126. (10)

CLASES Latin, Griego, (BUP). Tel. 467637, desde las 3. (10)

SE VENDE llaut 55 apalmos, casco de fibra, 2 motores Diesel. Sonda Radotel Pil. Aut. Teléfonos 212241 y 401536. (19)

OCASION llaut 30 palmos madera muy nuevo cabinado, equipado vela, motor Perkins, cedo amarre. Tel. 279774. (16)

SE VENDE llaut 55 apalmos, casco de fibra, 2 motores Diesel. Sonda Radotel Pil. Aut. Teléfonos 212241 y 401536. (19)

OCASION llaut 30 palmos madera muy nuevo cabinado, equipado vela, motor Perkins, cedo amarre. Tel. 279774. (16)

BOTÉ AUXILIAR, ahora lo tenemos en NAUTICA BALTASAR C/ Honderos, 36. Tfno. 468014. (14)

SE VENDE llaut 55 apalmos, casco de fibra, 2 motores Diesel. Sonda Radotel Pil. Aut. Teléfonos 212241 y 401536. (19)

24 MUSICA

TROMPETAS y boquillas Schike, Olds, Conn, equipos de voces Montarbo, Binson, Sinmarc, sintetizadores Korg, Roland, cuerdas guitarra y bajo Rotosound, amplificadores Roland, Acoustic, Music Son, Baterías Honsuy Premier, Lodwing, etc. MUSICAL TORRES, Calle Angel Guimerá, 24, Palma. Tel. 291759. (39)

PROFESORA Titulada da clases Teoría, Solfeo, piano. Tel.: 203020. 463414. (10)

INSTRUMENTOS MUSICALES y accesorios, antigua casa Banqué, calle Colón, 16 Palma.

MUSICAL CHAPLIN instrumentos profesionales, primeras marcas musicales, servicio técnico C/ Bartolomé Torres, 17-A (muy cerca Multicines Chaplin). Tel. 277025. (19)

MEZCLADORA Peavey Mark III, 16 canales, 1 año antigüedad, a convenir. Tel. 202871 (Pedro) de 15'30 a 16'30. (18)

25 RADIO Y TELEVISION

ATENCION para reparar su T.V. urgente llamar a los teléfonos 292659 y 273406. Acudimos antes de dos horas. Precios económicos. (20)

AUDIO TELE reparaciones de: televisores B/N y color, video, antenas individuales y colectivas. Servicio rápido y garantizado. Tel.: 294491-290839.

FERBAS reparaciones televisión y antenas, servicio a domicilio, rápido y económico. Tel. 285284. (13)

VIEO-SERVICIO PALMA reparaciones y venta radio TV, color, instalaciones antena. Despuig, 9. 288230. (14)

26 NAUTICA

CAMBIAMOS SU MOTOR USADO por un «Solé». Informes Tel. 286385 (10)

EMBARCACIONES MAJONI CLIPPER, Trimaran, Pescador, Llaud, Caleta, Llaud Calobra, Llaud Mitjorn de 36 palmos. Verlos en

LLAUD Majoni 20 palmos, motor Solé 9 HP. Tfno. 691206. Facilidades. De 10 a 13 y 16 a 18.30. (19)

NAUTICA BALTASAR C/ Honderos, 36. Tfno. 468014. (23)

ELIMINE el óxido sin rascarlo con Neutra-Rust-661. Fácil aplicación. De venta en droguerías y pintura, en todas las islas. (21)

EMBARCACIONES Fribester, Poligas, Tiburón, Caopino, Rio, Astilleros Conmepol, Margel Guittart, Cap Nofeu. Verlas en

VENDO LLAUD. «CURRET» 23 palmos, madera, motor Solé 12 HP, arranque eléctrico, batería e instalación eléctrica completamente equipada, impecable estado, documentación en regla. Teléfono 203506. (25)

NAUTICA BALTASAR C/ Honderos, 36. Tfno. 468014. (21)

AMARRE 4 x 12 m. Club Náutico El Arenal, (P. Nuevo). Tel. 255023. (13)

EMBARCACIONES usadas, gran stok, motores usados garantizados.

VENDO REMOLQUE con Zodiac y motor Thomos 10 HP nuevo a estrenar, precio 350.000 Ptas. Telf. 297738. (17)

NAUTICA BALTASAR C/ Honderos, 36. Facilidades hasta 36 meses. (10)

VENDO LLAUD «Marblau» 27 palmos, políester impecable estado, motor solé 12 HP. Arranque eléctrico, mando Morse, completamente equipado, documentación en regla. Tel.: 203506. (23)

NAUTICA BALTASAR C/ Honderos, 36. Facilidades hasta 36 meses. (10)

VENDO MOTOR MARINER. 28 H.P., fuera borda, caña larga, arranque eléctrico, depósito combustible 25 litros, perfecto estado 180.000, ptas. Tel.: 203506. (21)

PUESTO AMARRE. Oportunidad Club Náutico Cañ Pastilla. 5X5. 1.600.000. MASSIP 211247. (13)

COMPRO puesto amarre Arenal, club Náutico nuevo, pago conta do. 266223 (10)

OCASIONES: Furia-28 año 81, con Solé 18 H.P., solo 70 horas. Muchos extras. L.M-27, año 80 con extras. Somo-31, año 80 con extras. Arcoa, año 72 dos motores. Couch de 125 H.P. diesel. Cris-craft, 2 motores. Perkins. Llaud Myabca. 26. 7'80 metros con dos motores: 1 Perkins 45 H.P. y 1 Yanmar 15 H.P. diesel. Draco 2.300 con Volvo diesel turbo. Lancha AMF Hatteras con dos Volvo diesel. TABLAS USA-DAS: Fanatic Rabbit, Tornado-39, Sdodim St. Tropez, Tiga Fun, Winglider olímpica. Mares Poli. Alpha Profesional. Sailboard Race. Alpha. Chi-Chi. Fanatic cobra. COMERCIAL MOREY. C/ Fco. Suau, 6. Tel. 253333.

PARTICULAR vendo velero 4 metros, cabina, jarcia aluminio, 2 velas. Sólo 100.000. Tel. 531196. (14)

CASA DEL ORO. Compramos oro, papeletas de empeño, monedas, medallas y objetos de oro. C/ PLATERIA, 17-A Palma

PARTICULAR Vendo lancha rápida, motor intraborda, Vel. 35 nudos, amarre pagado 1 año. EN.V. Calanova Tel. 280560 a 9 PM. (20)

BALSA NEUMATICA Zodiac 3'40 con motor Suzuki, 16 HP perfecto estado. Precio ganga. Sr. Cabanellas. 464200, horas oficina. (18)

SANTANYI Curso patrón litoral, 2ª y 1ª Mtor. Telf. 213815. (10)

GEMA COMPRAMOS ORO, JOYAS ANTIGUAS Y TODA CLASE DE OBJETOS DE ORO Y PLATA, PAPELETAS DE EMPENO. PAGAMOS MAS DEL TRIPLE, SEGUN COTIZACION ORO. OFRECEMOS EL MEJOR PRECIO

NAUTICA PALMA Clases patrones embarcaciones deportivas. C/ Cordelera, 9. Telf. 213815. (11)

VIA SINDICATO, 10 entresuelo. (Frente Plaza Mayor). Palma.

SWEET SURF. Ofertas en tablas nuevas y usadas. Varios modelos. Hobbie 14 usado (muy buen estado) Ocasión tabla regata Div. II (mastil servia 1 pro, vela raudach y botavara todo nuevo). Alcalde Massanet, 11. Tel.: 202009. (36)

COMPRAMOS ORO, JOYAS ANTIGUAS Y TODA CLASE DE OBJETOS DE ORO Y PLATA, PAPELETAS DE EMPENO. PAGAMOS MAS DEL TRIPLE, SEGUN COTIZACION ORO. OFRECEMOS EL MEJOR PRECIO

PARTICULAR vende GALLARD 13'50 M P 3, completamente de fibra, motores Volvo. Muy equipada. Fecha fabricación 1975. Tel. 223927. (19)

VIA SINDICATO, 10 entresuelo. (Frente Plaza Mayor). Palma.

VENDO amarres en Club Náutico Arenal, de 3'50 mts. a 4'50. Precio interesante. Tel. 223927. (15)

COMPRAMOS ORO, JOYAS ANTIGUAS Y TODA CLASE DE OBJETOS DE ORO Y PLATA, PAPELETAS DE EMPENO. PAGAMOS MAS DEL TRIPLE, SEGUN COTIZACION ORO. OFRECEMOS EL MEJOR PRECIO

OCASION Llaud 30 palmos madera muy nuevo cabinado, equipado vela, motor Perkins, cedo amarre. Tel. 279774. (16)

COMPRAMOS ORO, JOYAS ANTIGUAS Y TODA CLASE DE OBJETOS DE ORO Y PLATA, PAPELETAS DE EMPENO. PAGAMOS MAS DEL TRIPLE, SEGUN COTIZACION ORO. OFRECEMOS EL MEJOR PRECIO

SE VENDE llaut 55 apalmos, casco de fibra, 2 motores Diesel. Sonda Radotel Pil. Aut. Teléfonos 212241 y 401536. (19)

COMPRAMOS ORO, JOYAS ANTIGUAS Y TODA CLASE DE OBJETOS DE ORO Y PLATA, PAPELETAS DE EMPENO. PAGAMOS MAS DEL TRIPLE, SEGUN COTIZACION ORO. OFRECEMOS EL MEJOR PRECIO

SE VENDE llaut 55 apalmos, casco de fibra, 2 motores Diesel. Sonda Radotel Pil. Aut. Teléfonos 212241 y 401536. (19)

COMPRAMOS ORO, JOYAS ANTIGUAS Y TODA CLASE DE OBJETOS DE ORO Y PLATA, PAPELETAS DE EMPENO. PAGAMOS MAS DEL TRIPLE, SEGUN COTIZACION ORO. OFRECEMOS EL MEJOR PRECIO

SE VENDE llaut 55 apalmos, casco de fibra, 2 motores Diesel. Sonda Radotel Pil. Aut. Teléfonos 212241 y 401536. (19)

COMPRAMOS ORO, JOYAS ANTIGUAS Y TODA CLASE DE OBJETOS DE ORO Y PLATA, PAPELETAS DE EMPENO. PAGAMOS MAS DEL TRIPLE, SEGUN COTIZACION ORO. OFRECEMOS EL MEJOR PRECIO

SE VENDE llaut 55 apalmos, casco de fibra, 2 motores Diesel. Sonda Radotel Pil. Aut. Teléfonos 212241 y 401536. (19)

COMPRAMOS ORO, JOYAS ANTIGUAS Y TODA CLASE DE OBJETOS DE ORO Y PLATA, PAPELETAS DE EMPENO. PAGAMOS MAS DEL TRIPLE, SEGUN COTIZACION ORO. OFRECEMOS EL MEJOR PRECIO

SE VENDE llaut 55 apalmos, casco de fibra, 2 motores Diesel. Sonda Radotel Pil. Aut. Teléfonos 212241 y 401536. (19)

COMPRAMOS ORO, JOYAS ANTIGUAS Y TODA CLASE DE OBJETOS DE ORO Y PLATA, PAPELETAS DE EMPENO. PAGAMOS MAS DEL TRIPLE, SEGUN COTIZACION ORO. OFRECEMOS EL MEJOR PRECIO

SE VENDE llaut 55 apalmos, casco de fibra, 2 motores Diesel. Sonda Radotel Pil. Aut. Teléfonos 212241 y 401536. (19)

COMPRAMOS ORO, JOYAS ANTIGUAS Y TODA CLASE DE OBJETOS DE ORO Y PLATA, PAPELETAS DE EMPENO. PAGAMOS MAS DEL TRIPLE, SEGUN COTIZACION ORO. OFRECEMOS EL MEJOR PRECIO

OCASION Botes Clipper 16 palmos. P.V.P. 62.000. Precio oferta 52.000 ptas. Informes teléfono 464200, horas oficina. (16)

NEUMATICAS estación de servicio, mantenimiento y reparación de toda clase de neumáticas y balsas salvavidas NAUTICA MUS (17)

LLAUT Majoni 7'20 metros con cabina en poliester, motor B.M.W. 50 diesel, muchos extras, equipo velas Marconi, casi nuevo. Sr. Cabanellas. 464200. (23)

MARINER el fueraborda moderno seguro con nuevos modelos, más barato, mejor servicio y facilidades a su medida. NAUTICA MUS El Molinar. (21)

LLAUT MAJONI CALETA 5 mts. eslora con motor Solé 9 HP. OCASION. NAUTICA BALEAR Tel. 227468.

NAUTICA MUS ofrecemos facilidades, hasta 36 meses sin entrada en todos nuestros productos, si Ud. es solvente no lo dude, le saldra barato. (23)

LANCHA INDPO 3.90 mts eslora con motor SUZUKI 40 HP electrónico (nuevo) y remolque precio de venta 475.000. OCASION NAUTICA BALEAR. Tel. 227468.

DRACO, Lanchas Diesel y gasolina. NAUTICA MUS. El Molinar. (10)

REMOLQUES Y ENGANCHES INTEMA, todos los modelos, instalación de enganches para remolques y caravanas, venta exclusiva NAUTICA MUS. (18)

GUY GOVACH yates de prestigio, y precios sin competencia, de 5 a 14 metros. NAUTICA MUS El Molinar. (18)

VENDO ZODIAC con fuera borda y remolque, todo nuevo y matriculado. Tel. 273254. (13)

VENDO dormitorio caoba impecable, consta de cama, mesitas, tocador con frente de espejo biselado, y armario tres cuerpos con frente espejo biselado. Sala caoba, consta de mueble aparador con frente espejo biselado, seis sillas, dos sillones, un sofá, mesa centro y dos rinconera. Precio: 300.000 - Te. 239733 días laborables. (55)

COMPRO objetos de oro usados y joyas. Vidriera, nº 12. (10)

VENDO comedor completo a 30.000 Ptas., dormitorio matrimonio con armario 20.000. Tresillo madera 15.000. Sofás cama 8.000, camas 4.000, estanterías, bar, módulos esky y tela. Vitrinas, aparadores, taquillones, tocadores, mesas oficina, comedor, centro, colchones, radiadores, puertas vidrieras, cuadros, etc. Todo en buen estado. Tel. 274889. (45)

COMPRO al contado, mini-moto 40 años antigüedad: libros, tebeos, postales, programas de cine, cámaras fotográficas, gramófonos, muebles y objetos antiguos en general. Tl.: 212716 - 232494. (24)

PARTICULAR vende chaquetón piel muton, blanco y negro. 43.000 Ptas. Telf.: 455140. (12)

DESGUACES Muñoz, compra chatarra, coches y maquinaria. Recogida a domicilio. Telf. 600818. (12)

PARTICULAR por cierre de comestibles, estanterías, vitrina, balanzas. Telf. 261437 - 261117. (11)

CASA ORTEU, Compramos muebles y cuadros antiguos, bibliotecas enteras, monedas de oro, seriedad absoluta. Tel.: 452765, calle Pursiana, 17 (Esp. Pou). (21)

PARTICULAR vende camamier matrimonio, estufa butano, con bombona Radio FM. Am. Tel. 454388. (14)

COMPRO pinturas, relojes, joyas, plata y muebles antiguos (Particular). Tel. 240197. (16)

PARTICULAR vendo camamier matrimonio, estufa butano, con bombona Radio FM. Am. Tel. 454388. (14)

COMPRO muebles usados antiguos y modernos, paso a domicilio. Tel. 274889-242184. (12)

PARTICULAR vendo camamier matrimonio, estufa butano, con bombona Radio FM. Am. Tel. 454388. (14)

COMPRO MUEBLES usados antiguos y modernos, consulten precios. Tel. 460040. (10)

NUMISMATICA San Jaime, compra-venta de monedas. Olmos, 32. Telf. 212572. (11)

COMPRO máquina coser zapatero remendón. Tel. 227261. (10)

SE VENDEN muebles y secadores todo completo, peluquería señoras, peluquería Manoli. Tel. 402798. (10)

PARTICULAR compraría Uralita usada. Tel. 292043. de 6 a 8 noche. (10)

SE VENDEN muebles y secadores todo completo, peluquería señoras, peluquería Manoli. Tel. 402798. (10)

ORO/PLATA
COMPROPAGAMOS MAXIMOS PRECIOS
C/ Jaime III, 7. Entr. P.4. Palma

CASA DEL ORO

Compramos oro. Papeletas de empeño, monedas, medallas y objetos de oro.

C/ PLATERIA, 17-A Palma

GEMA

COMPRAMOS ORO, JOYAS ANTIGUAS Y TODA CLASE DE OBJETOS DE ORO Y PLATA, PAPELETAS DE EMPENO. PAGAMOS MAS DEL TRIPLE, SEGUN COTIZACION ORO. OFRECEMOS EL MEJOR PRECIO

VIA SINDICATO, 10 entresuelo.

(Frente Plaza Mayor). Palma.

COMPRAMOS ORO

Y papeletas de empeño. Superamos cualquier oferta ofreciendo el mejor precio según cotización diaria del oro. Plateros, n. 2. Trav. de la Platería.

Compramos ORO

PAGAMOS EL MAXIMO, PAPELETAS DE EMPENO, EL DOBLE O EL TRIPLE SEGUN TASACION C/ Viñaza, 4-b, 2ª travesía C/ Aragón. Tel. 46 30 36 *Brillante. Via Sindicato, 43. Tel. 21 59 38

28 VENTAS

BALANZAS USADAS totalmente revisadas y garantizadas, todas las marcas, desde 20.000 pts. OFITEC INTERNACIONAL S.A. Fco. Suau, 15-A (Ctra. Valldemossa). Tel. 296779-92 y 203661-04. Palma. (24)

REGISTRADORAS USADAS diferentes marcas y modelos, desde 20.000 ptas. Ofitec Internacional S.A. Fco. Suau, 15-A (Ctra. Valldemossa). Tel. 296779-92 y 203661-04. Palma. (24)

TRANSPORTES SASTRE se vende tierra vegetal y negra. Tel. 241046. (10)

VENDO Emisora 27 MHS completa fuente, medidor, sintonizador, antena, informes 412907. (11)

DORMITORIO CASI NUEVO y varios. C/ Obispo Cabanellas, N.º 3. (10)

OCASION única, tricostosa nueva mitad precio, enseñanza gratuita. Tel. 275536. (11)

VENDO comedores completos a 30.000 Ptas., dormitorio matrimonio con armario 20.000. Tresillo madera 15.000. Sofás cama 8.000, camas 4.000, estanterías, bar, módulos esky y tela. Vitrinas, aparadores, taquillones, tocadores, mesas oficina, comedor, centro, colchones, radiadores, puertas vidrieras, cuadros, etc. Todo en buen estado. Tel. 274889. (45)

MUEBLES ARAGON ofertas en toda clase de muebles, aproveche de nuestros precios, facilidades. Calle Aragón, 186. (16)

VENDO cuna nueva. 273833. (10)

COLUMPIOS toboganos, torres, laberintos, bancos, jardín, papeleras, precios razonables. ISERN C/ Tomás Rullán, 13. Tel. 272928. (16)

TOLDOS todos los tipos, precios muy razonables. ISERN C/ Tomás Rullán, 13. Tel. 272928. (14)

MOBILIARIO PARA BAR para interior y terrazas, aceptamos su mobiliario usado con pago. ISERN C/ Tomás Rullán, 13. Tel. 272928. (20)

Otras secciones

31 DIVERSOS

BENMA limpieza moquetas, sistema Mr. Steam o Pes, guardamos alfombras. Tel. 250057. (12)

BENMA limpieza alfombras, moquetas y tapicerías, recogida y entrega, domiciliaria. Tel. 250057. (12)

ELIMINE el óxido sin rascarlo con Neutra-Rust-661 fácil aplicación. De venta en droguerías y pinturas, en todas las islas. (21)

BANQUETES, bodas, comuniones, lo mejor es «SES TRES GERMANES» Carretera Inca, kilómetro 8.400 Tel.: 602094. (15)

ALFOMBRA MOREY, Limpia alfombras, moquetas, y tapicería. Sistema MOR-LIMP. Tel. 277582.

ATENCIÓN CONFECIONISTAS y Hoteles. Disponemos de planchas vapor y servicios técnicos. Colliure, 15. Tel. 201762. (16)

LIMPIEZA ALFOMBRA: Moquetas, sofás, butacas, guardamos alfombras. PINGUINO. Tel. 294340.

CRISTALES ESCAPARATES su limpieza y conservación confíela a El Brillo Balear. Tel. 222700. (13)

LIMPIEZA DE OFICINAS y su conservación confíela a El Brillo Balear pida presupuestos. Tel. 222700 (15)

CITY SERVICE arreglamos prendas de vestir señora, caballero, 31 Diciembre, 14 Palma (12)

HOGAR FELIZ SOLTERO 33 años, alto, abogado, desea conocer señorita, fines serios. 465809. (13)

LA FAMILIA FARMACEUTICO 35 años, divorciado, porvenir asegurado, desea encontrar mujer para rehacer vida. 221468. (15)

LA FAMILIA FUNCIONARIO del Estado, soltero 40 años, fuertes ingresos, deseo encontrar mujer, relaciones serias. 221468. (16)

LA FAMILIA Tengo 40 años, abogado, fuertes ingresos, chalet, yate, desea casarse. 221468. (13)

HOGAR FELIZ Soltera, 27 años, azafata, morena, bonita, desea conocer soltero. 290919. (11)

HOGAR FELIZ Soltero 44 años, profesor desea conocer señorita fines matrimonio. 290919. (12)

CONTRA REEMBOLSO de 1.250 pts. le enviamos de madera (20x16) y a color el escudo que corresponde a su apellido. Apto. correo 1808. Tel. 452239. (26)

CERTIFICADOS MEDICOS, permisos conducir, todas categorías. Edificio Bar Cristal. Entlo. Tel. 214000. (12)

HOGAR FELIZ VIUDA 53 años desea conocer señor bueno, fines serios. 465809. (12)

HOGAR FELIZ SEPARADO 49 años, negocio propio, desea conocer señora fines serios. 465809. (13)

EL HOSTAL RESTAURANTE RETORNO sito en Playa de Canyamel - Capdepera. Comunica a sus amigos y clientes que ha pasado a ser regentado de Dña. Isabel Riera a don José Riera a partir de esta fecha. (35)

HOGAR FELIZ soltero, administrativo, 38 años, desea conocer señorita fines matrimoniales. 290919. (12)

ORACION AL ESPIRITU SANTO

ESPIRITU SANTO

Tú que me aclaras todo, que iluminas todos los caminos para que yo alcance mi ideal. Tú que me das el don divino de perdonar y olvidar el mal que me hacen y que en todos los instantes de mi vida estás conmigo, yo quiero en este corto diálogo, agradecerte por todo y confirmar una vez más que nunca quiero separarme de ti por mayor que sea la ilusión material. Deseo estar contigo y todos mis seres queridos en la gracia perpetua. Gracias por tu misericordia para conmigo y los míos. (La persona deberá rezar esta oración tres días seguidos sin decir el pedido, dentro de 3 días será alcanzada la gracia por más difícil que sea). (Publicar en cuanto se reciba la gracia). Agradece la gracia alcanzada.

C.G.

ORACION AL ESPIRITU SANTO

ESPIRITU SANTO: Tú que me aclaras todo, que iluminas todos los caminos, para que yo alcance mi ideal. Tú que me das el don divino de perdonar y olvidar el mal que me hacen y que en todos los instantes de mi vida estás conmigo, yo quiero en este corto diálogo, agradecerte por todo y confirmar una vez más que nunca más quiero separarme de ti por mayor que sea la ilusión material. Deseo estar contigo y todos mis seres queridos, en la gracia perpetua. Gracias por tu misericordia para conmigo y los míos. (La persona deberá rezar esta oración tres días seguidos sin decir el pedido, dentro de 3 días será alcanzada la gracia por más difícil que sea). (Publicar en cuanto se reciba la gracia).

J.V.

Si tiene algo que vender, anúncielo donde se busca.

en los económicos Baleares



32 PERSONALES

CENTRO matrimonial Hogar Feliz, fines matrimoniales, sólo en este Centro pueden conseguir amabilidad, cariño, amor y felicidad, realizamos unos deciseite matrimonios cada mes, no lo dude venga, infórmese, no se cobra nada. Avenida Alejandro Rosselló, 32 principal Palma Mallorca. 465809. (39)

DOS CHICAS complacientes, os esperamos en el teléfono 243256, tarjetas VISA. Domingos también, de 10 a 24. (17).

SRTAS. LUCIA Y CHARO 19 y 22 años simpáticas, máxima discreción de 11 a 9 de lunes a sábados, domingos, no. Tel. 237471. (23).

MAITE, Sandra, Raquel, Nancy, Miryan y Nieves les ofrecen sus servicios de masaje relax, thailandés, griego y dúplex. General Riera 72 primero (de 11 a 21 horas). Aceptamos Visa. (29)

4 AMIGAS simpáticas, divertidas, agradables y complacientes, esperan tu llamada. 417246 de 11 a 9, excepto domingos. (17)

MIRYAM, Marta, Isabel y Beña, jóvenes y complacientes. Tel. 417246 de 11 a 9, excepto domingos. (17)

LAS SEÑORITAS Yolanda, Carmen, Ana, Rosa, Mari y Graciela, les atenderán en Francisco Sancho, 30 principal. (16)

LAS SEÑORITAS Dori, Luci, Rosi, Sabrina y Sandra les esperan de 11 a 21 horas, sábados inclusive. Aragón, 27. (19)

LAS SEÑORITAS Sabina, Cati, Eli, Conchi y Tania te ofrecen todo tipo de servicios, llamándonos al 464548. (17)

SEÑORITAS MALLORQUINAS de 20 a 25 años de 10 mañana a 8 tarde. Tel. 200325. (15)

SE OFRECEN señoritas de compañía de 10 mañana a 8 tarde, sábados también, se admite tarjeta visa. Tel. 200325. (20)

FABULOSOS DUPLEX con señoras bisexuales, de 10 mañana a 9 noche. Admitimos tarjeta visa. Tel. 200325. (16)

ARMONIA, Gabinete Matrimonial, pidan hora. Tel.: 226303. (10)

SEPARADO 43 años, sin hijos, desea relaciones con Srta. de 30 a 40 años. Teléfono: 288334. (de 14 a 16 horas) Andrés. (20)

SEÑORITA Linda le ofrece una copa y toda clase de relax, baño, espumas, griego, masajes, dúplex, a domicilio, disciplina inglesa. Piso privado de 11 a 10. Tel. 451977.

SEÑORITA Paquita dulce y cariñosa ha renovado el servicio, pida lo que desee. Piso privado de 11 a 10. Tel. 451977

SEÑORA-SEÑORITA, quiere casarse? Pida entrevista telefónicamente de 12 a 13 h. o de 16 a 17 y para los 2 días siguientes. La inscribirémos completamente gratis durante 2 meses. No se lo pierda. Celebramos nuestro aniversario. Somos Armonía Gabinete Matrimonial. Tel. 226303. Sta. Cruz. 3. (46)

SIMPATICO CABALLERO formal, desea hacer feliz a Sra.-Srta. joven y atractiva colmándole de atenciones y cariño y pidiendo una mutua e íntima amistad. Escribir con teléfono apartado 1189. (29)

SRAS. DE COMPAÑIA elegantes y discreción. De 9 a 1, 4 a 8. Tel. 451747. (15)

SOLTERO 26 años, educado, romántico, juvenil, desearía chica formal. 210151. (10)

SEPARADO, 32, buenísima persona, alto nivel, desearía rehacer vida. 210151. (10)

VIUDO, 55 años, soñador, romántico, juvenil, desearía señora similar. 210151. (10)

SOLTERO, 35 años, fino, elegante, educado, desearía señorita igual. 210151. (10)

VIUDO, 44, puedes encontrarte sola como yo? llámame pronto. 210151. (10)

DIVORCIADO, 39 años, serio, formal, educado, no quiero aventuras. 210151. (10)

VIUDO, 69 años, educadísimo, mucha clase, desearía mujer buena. 210151. (10)

VIUDO, 61, muchas ganas vivir, desearía señora buena, cariñosa. 210151. (10)

SRTA. MUY ATRACTIVA Salida hoteles de 2 a 10 noche. Tel. 272839. (12)

FUNCIONARIO Viudo, busco señora unos 55 años, bonita, culta. Fines matrimoniales católicos. Apartado correos 1163. (15)

33 MASAJES

SE OFRECE ambiente confort y acogedor, trato cordial y humano, discreción absoluta. Todos los servicios, seguridad higiénica. Salidas a hoteles y a domicilio, vídeo. Tarjeta VISA. De 11 a 21 horas (sábados cerrado). Tel. 452578. (35)

SALON 7-7 nuevos servicios les atenderán las señoritas, Dori, Luci, Rosi, Sabina y Sandra. De 11 a 21 horas, sábados inclusive, Aragón, 27. (24)

DAVID 18 años, Suso 20. Te atenderán discretamente en tu masaje relax, todos los días de 10 a 22 horas. Sólo caballeros y parejas. Domingos también. Tel. 230250. (28)

ANA Y NATALIA os esperamos en el teléfono 243256 de 10 a 24, domingos inclusive, vamos a domicilio. Tarjetas Visa. (20).

SABINA Y SUS AMIGAS Gabriel Maura, 15 primero, primera. (10)

INGRID Y GIANINE masajes relax en cabinas vídeo. Fray Luis Jaume nº 3. (13)

SALON CAPRI les ofrece sus nuevos servicios, atendidos por las señoritas, Yolanda, Carmen, Ana, Rosa, Mari y Graciela. Francisco Sancho, 30 Principal. (22)

MASAJE Griego atendido por chichicos y travestis. (Tardes). Tel. 403359. (10)

CONOZCA algo diferente, nuevas señoritas en TOP LEES, buen ambiente, con reservado. C/ Capitán Vila, 11 (junto Mercado Pedro Gaur). TOP LEES BACCARAS (a partir 8 tarde). (27)

DE NUEVO María la mallorquina y sus amigas le atenderán en Pasaje Ca'n Curt, nº 3. Teléfono 465333. (18)

LAS SEÑORITAS Sonia, Susy y Rocío, les ofrecen sus servicios de masaje. Tel. 452578 (sábados cerrado). (16)

SALON DIANA

Masajes, atendidos por 6 señoritas. Le esperamos de 11 a 21 horas. General Riera, 72, primero. ACEPTAMOS TARJETA VISA

34 PRESTAMOS

ESTUDIO financiero y préstamos personales hipotecas de hoteles. Tel. 297950. (10)

MANACÓR Y COMARCA. Préstamos en 24 horas. Tel.: 554410. (10)

PRESTAMOS RAPIDOS hipotecas, financiaciones. Tel. 200465. (10).

DISPONEMOS de capital para garantías inmobiliarias partidas de 1 a 10 millones. Tel. 223322. (14)

TRAMITACION de toda clase de préstamos, memorias, estudios financieros y de rentabilidad, concesión en 48 horas. Tel. 253666. (18)

HIPOTECAS Y PRESTAMOS tramitación y concesión en 48 horas. Tel. 464050. APL. (12)

DISPONEMOS de capital para hipotecas, toda cuantía, tramitación inmediata. Tel. 211980. (11)

SERVICIOS FINANCIEROS (Hipotecas, préstamos, descuentos, estudios, etc). Tel. 211980. (10)

SE BUSCAN Partidas a partir de 100.000 ptas. en adelante, altísimos intereses y garantía total. Tel. 211980. (17)

REPARACION URGENTE Domésticas e industriales. Neveras, cocinas, cafeteras, termos, frigoríficos, fríos. Electricidad y fontanería. Teléfono 24 horas diarias. 285166 - PALMA

MAESTRO ALBAÑIL reparaciones urgentes, reformas, chalets y presupuestos. 468138. (10)

MAESTRO ALBAÑIL albañilería y reparaciones de toda clase, azulejos y urgencias, M. Font. Tel. 207599. (15)

PINTURAS SUREDA fachadas, pisos, chalets, aparcamientos, etc. calidad y precios bajos. Tel. 251569. (13)

MAESTRO OBRAS confección interiores, estructuras y reformas albañilería. M. Cairmar. Tel. 294289. (11).

ARREGLOS persianas enrollables, graduables. Presupuestos gratis. Rapidez, economía. Teléfonos: 272937-254376. (11)

MAESTRO DE OBRAS Construcciones en general. Chalets, Bungalows. Te. 271955. (10)

PINTORÉS Garantizamos trabajo realizado, rapidez, limpieza, presupuestos sin compromiso. 453311. (10)

BLINDAMOS PUERTAS desde 18.000 pts. Colocamos cerraduras de seguridad desde 2.800 ptas. PANY FORTS. Tel. 418616. (16)

BLINDAMOS puertas desde 18.000 pts. Instalamos, cerraduras de seguridad. Tel. 296831. (11)

FONTANERO reparaciones e instalaciones. Tel. 272733 y 278260. (10)

PELETERA-ARREGLOS y reformas a la moda actual, visón, astrakán, etc. Trabajo garantizado. Artesanía y Moda. 466999. SEGUI. (18)

FONTANERO económico, instalaciones de agua, gas, termos, lavadoras. Urgencias. Teléfono 269133. (10)

CONSTRUCCIONES, reformas, trabajos rápidos albañilería. Presupuestos gratis. Tel. 410213. (10)

MAESTRO de obras. Reformas chalet y tabiquerías. Azulejos. Teléfono 280804. (10)

SE HACEN trabajos albañilería por horas o presupuesto. Tel. 252918. Llamar 2 a 6 h. (15)

MAESTRO de obras. Reformas albañilería y fontanería. Teléfono 269133. (10)

REPORTAJES Video, bodas, 20.000. Bautizos, comuniones, cumpleaños. 10.000, tenga un recuerdo de sus padres, abuelos, nacimiento, paseos, disfraces, carnavales, por 7.000 Ptas. Informes todas horas. 465473. (26).

CARPINTERO-CERRAJERO. Reparaciones carpintería a domicilio. Cambio cerraduras. Tel. 262867. (10)

URGENCIAS Fontanería y Electricidad sin cobrar despés desplazamientos. Tel. 414573 - 419818. (10)

TRATAMIENTOS adelgazantes garantizados, a domicilio y en estudio. 273833. (10)

CORCHO PARED desde 325 M2. Ptas. Pinturas desde 330 (5 Kgs.), de gran calidad. Moquetas, C/ Eusebio Esta, 62. Tel. 294417. (25).

INSTALACION Y REPARACION de antenas T.V. colectivas e individuales. Reparaciones TV color y Video. Sonido profesional. Montaje alarmas de incendio y seguridad. DIODO (no cobramos desplazamientos). Telf. 419218. (27)

TAPICERO trabajos a domicilio, trilleros, fundas sillerías. Tel. 200289 - 215174. (10)

HIPOTECAS
Tramitación con rapidez, seriedad, discreción. Concertar entrevista 213550. (mañanas).

35 NEGOCIOS

VENDO Autolavado, con mucha clientela, por no poder atender. Informes Tel. 412008. (12)

1 X 2 Peñas e inversores particulares, rellenamos los boleros de sus combinaciones, por columnas o en múltiples. Tel. 675858. (18)

ALQUILO negocio peluquería con vivienda, sin traspaso. Teléfono. 275066. (10)

SE ALQUILA Aparcamiento de 700 m. 2 para la compra y venta de coches. Inf. C/ Capitán Fuster Rosselló, 19-1º A. Tel. 253666. (23)

ASESORAMIENTO en todo tipo de inversiones, concertar entrevista 213550. (mañanas). (10).

ATENCION PEQUEÑO Y MEDIANO EMPRESARIO

- A TRAVES DE NUESTRO SISTEMA DE ORDENADORES PROFESIONALES:
 - Procesar su contabilidad general.
 - Actualización y control de almacén y stocks de existencias.
 - Archivo de clientes.
 - Gestiones Administrativas y Fiscales.
 - Asesoría Empresarial.
- SERCONM, servicio de informática para empresas
Plaza Catalina Tomás, 4. 2º B. Teléfono 212399.

OCASION
Se vende Bar en Magalluf, completamente equipado. Precio: 7.000.000.- Facilidades. Informes. Telf.: 681878.

SIFCADE
GABINETE DE SERVICIOS Y ASESORIA DE EMPRESAS
en plena expansión. Busca a la persona hombre o mujer con aspiraciones de ejecutivo moderno, dotado de efectivo don de gentes, facilidad de expresión y capacidad de organización. Concertar entrevista llamando al Tel. 211980 horas de oficina

BUSCAMOS UNA PERSONA QUE APOORTE 3.000.000 PESETAS PARA EMPRESA DEDICADA AL RAMO DE SERVICIOS EN GENERAL
MAXIMAS GARANTIAS Y RENTABILIDAD ALTA ASEGURADA
SOLICITE ENTREVISTA PERSONAL AL TELEFONO 21 19 80 SR. HUERTA

36 PROFESIONALES
PINTOR EMPAPELADOR Servicio inmediato, garantizado, presupuestos sin compromiso. Tel. 236887. (10)
URGENCIAS fontanería eléctrica y termos en dos horas sin recargo. 281618. (12)

TAILOR EXPRESS
Arreglos toda clase prendas de vestir, señora, caballero y niños. C/ San Vicente de Paúl, 56. Tel. 208886 Palma.

ARREGLAMOS ROPA DE VESTIR SEÑORA-CABALLERO-NIÑOS
Modernizar, ensanchar, alargar, acortar no es problema. Rápido y económico
TAILOR SERVICE
Plaza Barcelona, 11. Tel.: 452791 (Frente tribuna Campo fútbol del Mallorca)

37 ANIMALES DOMESTICOS
CACHORROS Pastor alemán y dobermann, criador especialista. Adiestramiento canino. 237735-213623. (11)
PARTICULAR VENDE caniche, raza pura, 45 días nacido. Tel. 469130. (10)
VENDO cachorros pastor alemán con Loe, pequinés miniatura. Tel.: 202065. (10)
VENTA cachorros BOXER Criadero Los Valientes. Tel. 265125. (10)
CRIADERO LOS VALIENTES venta cachorros Pastor Alemán negro puro. Tel. 265125. (11)
C.M.A.C. venta de cachorros de Ca de Bestiá con papeles, totalmente vacunados y desparasitados. Tel. 416565. (16)
C.M.A.C. venta de cachorros Mastin de los Pirineos, padre y madre, excelentes exposiciones belleza. Informes Tel. 416565. (17)
CENTRO DE ADIESTRAMIENTO CANINO cursurcos adde adiestramiento obediencia disciplina, guardia y vigilancia y defensa personal. Telf. 416565. (18)
C.M.A.C. dispone de cachorros pastor de Brie con excelente pedigree, perro que reúne las cualidades de belleza y valentía, excelente guardian. Informes Tel.: 416565. (24)
MASTINS Pirineu, totalment purs, criador particular, 35.000 Ptes. Telefon 602949. (10)
BOUTIQUE CANINA JOSÉ LUIS Cocker americano y Spaniel, Yorkshire Terrier miniatura y mediano, gatos persas, Ventas a plazos. Teniente Torres. 15. Tel. 452195. (23)
PELUQUERIA CANINA JOSÉ LUIS Tratamientos especiales, cortes de pelo, recogida y entrega a domicilio, residencia canina. Teniente Torres. 15. Tel. 452195. (21)
VENDO Corsairs, Terrier y caniches. Tel. 463414. (10)

38 FUTUROLOGIA
ZAIDE-ZAIDE-ZAIDE. Clari-vidente. El único establecido en Palma Avda. Alejandro Rosselló, 9-2º. Teléfono 217514. (16)
CARTAS TAROT 211282 235987. (10)
PENELOPE orienta presente, futuro, «cartas Tarot» carta astrológica. Tel. 254562.
SANADOR depresiones nerviosas, reumas, dolores en general. 211282-235987. (10)

Santoral

12 febrero

HOY, DOMINGO; Sta. Eulalia, vg. y mártir, San Damián.
El Sol sale a las 7'13 y se oculta a las 17'45. Luna: C. Creciente.

Radio Mallorca

Onda Media

INFORMATIVOS.— 03'00, 04'00, 05'00, 06'00, 09'00, 10'00, 11'00, 12'00, 13'00, 14'30, 20'00, 22'00 y 23'00.

MUSICALES.— 08'00.— Vamos de excursión. 10'10.— Esto es domingo. 12'03.— El gran musical. 15'00.— Esto es domingo. 22'30.— Canciones de otro tiempo. 03'03.— La radio en la noche.

DEPORTIVOS.— 14'00.— Ultima hora deportiva. 16'00.— Carrusel deportivo. 20'03.— Resumen deportivo de la jornada. 00'00.— Extra deportes.

FRECUENCIA MODULADA

RELIGIOSOS.— 08'30.— Santa Misa.
MUSICALES.— 09'00 «40 Principales». 16'00.— Cuarenta principales, musicales y deportivos. 20'00.— F.M. Hora cero. 02'00.— La radio en la noche.



ONDA MEDIA

7'00.— Fiesta. 8'00.— Hermano América. 9'05.— Música y amigos. 10'00.— Rondalla mallorquina. 10'30.— Resum Informatiu de la setmana. 11'00.— Elija su música. 12'00.— Habla el Obispo. 12'05.— Kenia Hobby Club. 14'00.— Radio turismo. 16'00.— Tiempo de juego. 20'30.— Supermatch de la jornada. 22'00.— Atril de la zarzuela. 23'00.— Popular 45, especial Hispanoamericana. 04'00.— El buho hispánico.

FRECUENCIA MODULADA

10'00.— La baraja. 16'00.— Popular deportivo F.M. Jornada esportiva. 23'00.— Música para soñar.



09'00.— El séptimo día (Félix Barrio). 09'15.— De domingo a domingo (Mª Gloria Paredes). 9'30.— Costums de Mallorca. (Toni Galmes). 11'00.— Estereofonía (Juan Antº Fdez. Abajo). 12'00.— Mujer 80 (Isabel Tenaille). 14'00.— Mi música, tu música. 14'30.— Deportivo local. 15'00.— Esto es jauja. 17'00.— Retransmisión del partido de fútbol Sevilla-Mallorca. 19'00.— Tras el pitido final. 20'00.— New York, New York (Ana Rosa Quintana). 21'00.— Deportivo local (Bme. Garcías, Bernardo Comas). 22'00.— Los conciertos de radio-80 (Carlos Finaly). 00'00.— La hora de las brujas (Luz Tambasio, Ana Lozano). 02'00.— Al ritmo de la madrugada (Adolfo Sobenes). A todas las horas menos tres minutos informativos.



6'30: Apertura conexión radiocadena Madrid. 10'05: La escapada. 11'05: La cara B. 12'05: Programa V centenario. 13'30: Radioestadio 1ª edición. 14'30: 19.30 Radiocadena noticias. 15'05: Temas de cine. 15'30: Tarde del domingo. 19'45: Se abre los domingos. 22'03: Radiocadena deportes. 23'05: Viaje con nosotros. 1.00: Ecos del futuro.

PROGRAMA F.M. ESTEREO

6'30: Apertura conexión con Onda Media. 9'00: Domingo musical. 11'05: La Cara B. 12:00: Programa V centenario. 13'30: Radioestadio 1ª edición. 14'05: Musical domingo. 17'00: Fútbol. 21'00: Radioestadio 1ª edición. 3'00: Cierre.

Radio Nacional de España

ONDA MEDIA (En Baleares se recibe en 738 kHz o en 774 kHz)
6,00: Caravana de amigos; 8,00: España a las 8; 8,30: Portada; 9,00: En días como éste (incluye transmisión Lotería NI.); 13,30: Regional; 14,00: Informativo 2; 14,30: Siete días; 15,00: Regional; 16,00: Entrevista; 17,00: El ocio es negocio; 20,00: Diario hablado; 20,30: Radiogaceta de los deportes; 21,00: Frontera; 22,00: Espectacular; 24,00: 24 horas; 0,30: Poesía en la radio; 1,00: Zarzuela; 2,00: Interiores; 3,00: Nuestra orquesta; 4,00: Producción propia

Servicio farmacéutico de urgencias

DE 9 MAÑANA A 10 NOCHE

ARMENGOL COLL.
Olmos, 47-A. 215868
CALAFELL CLAR.
Sindicato, 41. 211446.
CALDENTY VIVES.
Camino Vecinal Son Rapinya, 77. 238146.
CANO OLEO.
Archiduque Luis Salvador, 35. 250037.
CLAR BLANCH.
San Magín, 54 (Santa Catalina). 231828.
CORTES CORTES.
Nuño Sanz, 42 (Hostalets). 273696.
GIMBERNAT QUINTANA.
Avd. Gabriel Alomar y Villalonga, 5. (Antes Avd. Primo de Rivera). 462483.
RIERA DE BARCIA.
Francisco Martí Mora, 25. (Frente parroquia Ramón Llull). 237359.
SALAS FONT.
Canónigo Sarcho Nebot, 19. (Son Cladera). 271070.
SAMPOL ROSSELLO.
Plaza Pedro Garau, 16. 272386.

FARMACIA DE GUARDIA EN LA ZONA DE CA'N PASTILLA-ARENAL DE 9 MAÑANA A 10 NOCHE

OLIVER OLIVER.
Bartolomé Riutort, 61 - Ca'n Pastilla. (Junto Hotel Brasilia, Frente Balneario n.º 1). 264282.

FARMACIA DE URGENCIA DE 10 NOCHE A 9 MAÑANA

BALAGUER RIERA.
San Miguel, 26. 211249.

Cupón del Ciego 9765

Servicios aéreos

Palma — Alicante: 09'00, 11'30 y 19'00
Palma — Barcelona: 07'50, 09'05, 13'20, 15'10, 17'50 y 20'35
Palma — Jerez: 15'20
Palma — Madrid: 07'55, 10'30, 14'30 y 20'20
Palma — Málaga: 09'00
Palma — Santiago: 16'20
Palma — Sevilla: 11'30
Palma — Valencia: 15'20 y 19'00
Palma — Vitoria: 16'20
Palma — Las Palmas: 11'30 y 15'20

Vuelos Aviaco

Palma — Barcelona: 09'20
Palma — Madrid: 16'20 y 21'40
Palma — Ibiza: 08'00, 10'00, 12'00, 16'30, 18'30 y 20'30
Palma — Mahón: 07'45, 09'45, 13'20, 18'00 y 20'00

Transportes Urbanos

LINEA	NOMBRE	P. Salida	U. Salida	Frec.
1/12	P. Marítimo	7,30	21,00	30
3/13	P. d'Inca-C. Catalá	5,45	23,00	10
4	Pl. Reina-Génova	6,00	22,00	30
5/15	Arenal-S. Dureta	5,45	24,00	8
7	S. Rapiña-S. Vida	6,20	22,00	20
8	S. Roca	5,40	22,30	9
9	C. Capiscot-Amanecer	6,00	21,45	20
11	S. Cladera-Coliseo	5,00	22,00	20
14/A	S. Golleu-Rafal	6,00	21,50	15
14/B	Pío XII-La Soledad	6,00	22,05	12
16	Establiments	6,05	22,00	30
17	Aeropuerto	6,30	22,30	30
18	Ingima	7,15	20,15	60
20	Calviá-Capdellá	7,00	19,30	
21	Palma-Palma Nova	6,15	24,20	15
22	Portals-Nous	7,45	18,30	120
23	Pl. Reina-Illetas	7,00	21,00	30

Gasolineras de servicio

SERVICIO DOMINICAL

PALMA, Plaza del Progreso s/n. E.S. Progreso.
PALMA, C. Capitán Salóm, s/n. E.S. Ensanche.
PALMA, Ctra. Palma al Arenal, E.S. San Juan de Dios.
PALMA, C. Coronel Beorlegui, E.S. Secar de la Real.
ALGAIDA, Crta. Palma a Manacor, km. 21. E.S. Alba Algaida.
SANTANYI, Ctra. Santanyí, E.S. Santanyí.
LA PUEBLA, C. Frío, s/n. E.S. La Puebla.
SANTA MARIA, Ctra. Palma a Pto. Alcudia, E.S. Santa María.
MANACOR, Ctra. Felanitx, Km. 1 Manacor. E.S. Febrer.
CALVIA, Ctra. Palma Andraitx, km. 18. E.S. Costa de la Calma.
ARTA, C. General Franco, s/n. E.S. Artá-Amorós.

SERVICIO NOCTURNO

PALMA: C. Joan Miró s/n. E.S. Marivent.
PALMA: C/ Eusebio Estada, 64. E.S. Eusebio Estada.
PALMA: C/ Aragón, s/n. Es Rafal.
INCA: C/ General Luque, s/n. E.S. General Luque.
MANACOR: C/ Cta. Felanitx Km. 1. E.S. Febrer.

Auxilio en carretera

Servicio especial de reparaciones de urgencia de automóviles que permanecerán abiertos al público de 8 a 14 horas

PALMA
SERVICIO PERMANENTE DE GRUAS
A.N.S.A.— C/. Fausto Morell, 57. — T.: 278888—279999
Grúas B. Munar.— C/. Antonio Noguera, 13. — T.: 292007 278239
A. Martorell.— Cno. Nuevo, 117 (S'Indietería). — T.: 297039 (Grúas y taller).
ASPANO.— Ctra. Puigpuñent, 26. Polígono La Paz. — T.: 201462 - 202051.
Grúas Palma.— Cabrellas, 32. — T.: 294273
Grúas Sola.— Sargento Llitra March, 21. — T.: 451387.
Grúas Espinosa.— C/. C, 41. — T.: 275397

TURNO DE TALLER
Manuel Guerra.— Padre Vives, 25. — T.: 465819
Honorio Raboso Trujillo.— Ca'n Caimari, s/n. Coll den Rebassa. — T.: 263161
TURNO DE NEUMATICOS
Día 12: Miguel Jimeno del Brío.— Capitán Salom, 69. — T.: 252672.
TURNO DE TALLER EN EL TERMINO MUNICIPAL DE CALVIÁ
Servicio permanente de Grúa Calviá.— T.: 670463 - 680970.
Día 12: Garaje Gayá.— Calle Mayor, 42. Calviá.
CAMPOS DEL PUERTO
José Roldán Carrera.— Carretera de Palma, s/n.

SERVICIO DE GRUAS EN MURO
Miguel Calvo Crespi.— C/. Libertad, 21. — T.: 537092.

SERVICIO PERMANENTE DE GRUAS EN PORRERAS
M. Llaneras Mora.— C/. 18 de Julio, 30. — T.: 647629 (laborables) 647595 (noches y festivos).

SERVICIO DE GRUAS EN SANTA MARGARITA
Grúas Barceló.— Teniente Fluxá, 25. — T.: 523105.

Relación de museos palmesanos

DEPENDIENTES DEL MINISTERIO DE CULTURA

MUSEO DE MALLORCA: Calle Pòrtella, 5. Palma de Mallorca.
Horario: 10 a 14 y de 16 a 19 horas. Domingos: 10 a 14 horas.
Lunes: Cerrado. Entrada gratuita.

DEPENDIENTES DEL PATRIMONIO NACIONAL
MUSEO PALACIO RESIDENCIA DE LA ALMUDAINA: Plaza Almoina. Palma de Mallorca.
Horario: 10 a 13 y 15 a 18, abierto domingos y festivos de 10 a 13 h. Precio 40 ptas. Lunes gratis a escolares con profesores.

DEPENDIENTES DE AYUNTAMIENTOS

MUSEO HISTORICO DE LA CIUDAD: Castillo Bellver. Palma de Mallorca.
Horario: de 8 h. a la puesta del sol, domingos y festivos, cerrado.
Precio: 30 Ptas.

MUSEO DE ARTE CONTEMPORANEO: Calle San Cayetano, 22. Palma de Mallorca.
En preparación.

MUSEO DIOCESANO: Calle Mirador (Palacio Episcopal). Palma de Mallorca.
Horario: 10 a 13 y 15 a 19. Cerrado domingos. Precio 50 Ptas. a escolares 25 Ptas.

MUSEOS PRIVADOS
MUSEO KREKOVIC: Calle Ciudad de Queretaro. (Polígono de Levante). Palma de Mallorca.
Horario: 10'30 a 13'30. Cerrados domingos y festivos. Precio: 75 Ptas.

CARTELERA

SALAS DE CINE

ALEXANDRA

«PORNO, SITUACION LIMITE». Clasificada «S». «LA PROFESORA DE EDUCACION SEXUAL». Lino Banfi, Janet Agren, Alvaro Vitali. Totalmente prohibido a menores 18 años.

ABC CINEMA

Todos los domingos sesión matinal a las 10'00 horas. «Fuerza 7» Chuck Norris, Jennifer O'Neill, Complemento: «Huracán». Mia Farrow, Trevor Howard. Aut. para todos los públicos.

ASTORIA

Desde las 3'15: «ADAN Y EVA» (La primera historia de amor). Mark Gregory, Andree Goldman. Director: John Wilder. Complemento: «AEROPUERTO EN LLAMAS». No recomendable para menores 13 años.

PALACIO AVENIDA

Desde las 3,15: «SANGRE EN MIS ZAPATOS». Robert Foster, Lina Romay, Howard Vernon, Ann Stern. Director: Clifford Brown. — Complemento. «PSICOPATA». Exclusivamente para mayores 18 años.

SALA AUGUSTA

Desde las 3: «NUNCA DIGAS NUNCA JAMAS» con Sean Connery como James Bond «007» Bárbara Carrera, Kim Basinger y Max Von Sydow, pases: 4, 7'5 y 10 noche: Complemento: «QUIERO SOÑAR» Apto menores.

SALA AUGUSTA 2

Desde las 3'15: «VESTIDA DE AZUL» un film escrito y dirigido por Antonio Giménez Rico. Complemento: «EL PLACER» con Joan Collins. Mayores 18.

SALA BORN

Desde las 3: «LA CONQUISTA DE ALBANIA», un film de Alfonso Ungria con Xabier Elorriaga, Chema Muñoz, Walter Vidarte y Alicia Sánchez. (Pases 3'00, 6'50, 10'40 noche). Complemento: «EL SUPERTIMIDO» con Pierre Richard (Pases 5'10, 9'00 noche). Recomendado todos los públicos.

CAPITOL

Desde las 3: «MI MUJER VUELVE AL COLEGIO» con Renzo Montagnani y Carmen Rus. Complemento: «EL ASESINO DEL CEMENTERIO ETRUSCO». No recomendado para menores de 18 años.

LUMIERE

Desde las 3,10: «QUERELLE» (Un pacto con el diablo). (Hor.: 3,10, 6,50, 10,30). — Además: «MARCHA TRIUNFAL». (Hor.: 4,50, 8,30). Exclusivamente sólo para mayores 18 años.

NUEVO HISPANIA

Desde las 3: «VICTORIA». (Un film de Antonio Ribas. VERSION EN CATALAN) con Helmut Berger, Xabier Elorriaga, Norma Duval y Francisco Rabal. Pases: 3'40, 6'55, y 10'10. No recomendada para menores de 13 años.

CHAPLIN multieines 1

«LA LINEA DEL CIELO» Antonio Resines en una película de Fernando Colomo con canciones de Manzanita. Selección especial festival de Nueva York. (Hor.: 2,55, 4,30, 6,05, 7,40, 9,15 y 10,50). Com. cortos. Para todos públicos. (2.ª semana).

CHAPLIN multieines 2

«EN LA CIUDAD BLANCA» Bruno Ganz, de Alan Tanner, con Teresa Madruga, Julia Vonderlin, José Carvalho. (Hor.: 3'00, 4'55, 6'50, 8'45, 10'40). Com. cortos.

CHAPLIN multieines 3

«POSESION INFERNAL» Bruce Campbell, Ellen Sandweiss, Betsy Baker. (Hor.: 2,55, 4,30, 6,05, 7,40, 9,15, 10,50). Com. cortos. No recomendable para menores de 13 años. (2.ª semana).

CHAPLIN multieines 4

«EL CASO ALMERIA» Agustín González, Fernando Guillén. Director: Pedro Costa Muste. (Hor.: 3'55, 6'05, 8'15, 10'30). Com. cortos. No recomendable para menores 13 años. (3.ª semana).

CHAPLIN multieines 5

«LA ROCKERA» (Brecking Glass) Phil Daniels, Hazel O'Connor, Jon Finch. Escrita y dirigida por Brian Gibson. (Hor.: 3'10, 5'00, 6'50, 8'40, 10'30).

PALACIO DE LA PRENSA

Desde las 3: «VICTORIA (VERSION EN CASTELLANO)». Con Xabier Elorriaga, Helmut Berger, Norma Duval y Francisco Rabal. Pases: 3'40, 6'25, 10'10 noche. No recomendable para menores de 13 años. Grupos estudiantiles. Tel. 216900

METROPOLITAN PALACE

Desde las 3'15: «LA VENGANZA DE NINJA» Arthur Roberts, Ashley Ferrare. Director: Sam Firstenberg. (Horario: 4'40, 7'40, 10'45). Complemento: «CAMINO SOLITARIO» No recomendable para menores 18 años.

LIRICO PALACE

Desde las 3: «TOOTSIE» Dustin Hoffman. (Hor.: 3'00, 6'55, 10'45) «EL TRUENO AZUL» Roy Scheider. Un film de John Badham. (Hor.: 5'00, 8'55) 2 Super-éxitos juntos. Para todos los públicos.

SALA RIVOLI

Desde las 3'15: «OBJETIVO EXTERMINIO». (sabotaje petrolífero), Omar Sharif, Ornella Sharpe. (Hor.: 4'45, 7'45, 10'45). Además: «DESPELOTE EN EL CAMPAMENTO». No recomendable para menores 13 años.

JAIME III CINEMA

Desde las 3,15: («S»): «LA HIJA DE SATANAS». Además: «FUROR SEXUAL DE UNA LADRONA». Totalmente prohibido a menores 18 años.

FANTASIO

«CON EL SEXO EN LOS COLCHONES». Clasificado «S». «EL SEXO ATACA». Totalmente prohibido a menores 18 años.

NUEVO MODERNO

Desde las 3. (2.º mes). «LA LOLA NOS LLEVA AL HUERTO» con Fernando Esteso y Andrés Pajares. Complemento: «CURSO 1984». No recomendado para menores 18 años.

CINE ROMA ARENAL

frente Hotel Bahía de Palma

Cerrado por reforma de la nueva instalación del aire acondicionado. Tel. 269987-266453.

ATLANTIC

Desde las 3: «TAPS» (MAS ALLA DEL HONOR.) George G. Scott Timothy Hutton. «MI AMIGO EL EXTRATERRESTRE». Para todos los públicos.

TEATRO

SALA MOZART

Avui: «LA CAIXA A LES ESCOLES» (Programa educacional de teatre per escolars).

AUDITORIUM

En preparación «FAUSTO» de Goethe, por la Compañía «Teatro de la danza de Madrid». (Del 15 al 19 febrero).

TEATRO PRINCIPAL

Hoy a las 5 y a las 7'45 de la tarde representaciones de «JUANA DEL AMOR HERMOSO», con Lola Herrera, Daniel Dicenta, Pilar Bardem, etc. Dirección Angel Ruggiero. Taquilla abierta de 11'30 a 13'00 y de 16'00 a 19'45 horas.

TEATRE DES PATRONAT

(Antes Cine Bellver)

Estreno de la divertida y desenfadada obra de Julio Mathias «PRIVAT DE GINYAR ES CASATS» por el grupo de Teatro Regional «S'Estel d'Or». Sábado día 25 a las 21'30 horas y domingo día 26 a las 19'00 horas.

SALON RIALTO

A les 7 i 10'30. Diumenges a les 5 a 7'30. Compañía Xesc Forteza presenta «UN MATALAS PER UN GRAMOFON», amb Margaluz, María Reus, Joan Bibiloni, Paquita Bover i Sandra Lull. Tots els dilluns, descans de la Companyia.

Guía del espectador

NUNCA DIGAS NUNCA JAMAS (Acción).— Sean Connery es otra vez James Bond, en esta incursión norteamericana en las hazañas de 007. Buena realización, y búsqueda de enfocar algo más novedosamente el tema.

«Victoria» (Histórica).- Primera entrega de la profundización en la turbulenta Barcelona de 1917. Ribas, ambiciosamente, ha realizado una obra de excesivas dimensiones que, junto a notables aciertos, no puede esconder importantes carencias. No obstante, este gran esfuerzo del cine español es del todo recomendable.

«La línea del cielo» (humor).- Interesante película que narra, con fino humor, las desventuras de un fotógrafo madrileño que pretende abrirse camino en Nueva York.

«POSESION INFERNAL» (Terror).— Soberbia muestra del género que narra, consiguiendo una auténtica pesadilla, la transformación de un grupo de jóvenes en verdaderos habitantes del infierno.

«La venganza de Ninja» (Acción).- Un guerrero japonés, ya retirado, monta una galería de arte en Estados Unidos, pero allí volverán a armársela. Película comercial y entretenida.

«Vestida de azul» (Docudrama).- Un grupo de travestis cuenta su vida ante las cámaras: prostitución, incompreensión social y miedo al mañana. Desgarrador documento, hecho con sensibilidad y respeto.

EL CASO ALMERIA (Drama).— Intento de reconstrucción de los trágicos sucesos en que perdieron la vida tres jóvenes hace algo más de dos años. Buena realización y polémica visión de los hechos.

«EN LA CIUDAD BLANCA» (Drama).— Un marino abandona su buque en Lisboa y se refugia en un presente sensual y lejano. Película existencialista, de brillante fotografía e interpretación.

«OBJETIVO: EXTERMINIO» (Espionaje).— Un superagente femenino lucha contra una banda que tiene una fórmula secreta para convertir el petróleo en poco menos que gaseosa. Película de consumo y entretenimiento.

Victoria (Versión en castellano)



Ahora tendrán la ocasión de visionar «Victoria» el film de Antonio Ribas que triunfa apotéoticamente en Nuevo Hispania en versión catalana, en su versión en castellano, ya que se estrena en Palacio de la Prensa. La gran aventura de un pueblo «Victoria». Interpretada entre otras grandes figuras por Helmut Berger, Xabier Elorriaga (La conquista de Albania) Norma Duval y Francisco Rabal. Preste atención al horario de pases en ambos locales. Palacio de la Prensa; «Versión en castellano» y Nuevo Hispania; «Versión en catalán» a las 3'40, 6'55 y 10'10 noche. Recomendado para todos los públicos. Atención grupos de estudiantes. Precios especiales. Tel.: 216900.

CASINO DE MALLORCA. Todos los días de 20 a 4 h. Ruleta americana y francesa. Black Jack. Dados. Máquinas Automáticas de Juego. Restaurante. Final Autopista Andraitx. (Desviación Cala Figuera). Telf.: 680000.

Crucigrama



CRUCIGRAMA SILABICO POR PEDRO LAHUERTA

Horizontales.- 1: Jefes de alguna gente. Adorno abollonado que se usó como guarnición.- 2: En México fruto del ilamo. Punto cardinal. Cierta carruaje.- 3: Trenza de pelo. Corego. 4: Fam. y rep. padre. Voz de mando. Matrícula española: Negación. Vocal.- 5: Disfrutar. Especie de palmera que crece en Canarias. Cierta recipiente.- 6: Entrega. Cierta buque. Negación.- 7: Arbusto caprifoliáceo. Entrega algo. Cada una de las placas del crisol. de una forja.- 8: Aplícase a la substancia que puede reemplazar a otra por su analogía. Natural de Sibarís. Verticales.- A: Cierta mono que habita en los montes del Paraguay. Templo de los ídolos que en ellos se adora. Preposición.- 3: Natural de Polo-

nia. Cierta emperador. Arbol salicáceo.- C: Cabestrear. Dobra en forma de codo.- D: Dativo de pronombre personal. Matrícula española. Palo de billar. Que significa nuevo.- E: Punto cardinal. El que acompaña a otro y come y vive con él.- F: Matrícula española. La que llevan los coches de La Coruña. Estirpe. Nota musical.- G: Vecino del barrio de la Macarena, en Sevilla. Señalaba bienes para una fundación.- H: Da una persona a otra sus atribuciones. Siglas comerciales. En Chile, pimienta de la India.- I: Cierta flor. Imagen venerada en las iglesias orientales. Matrícula española.

El día astrológico hoy, en Baleares

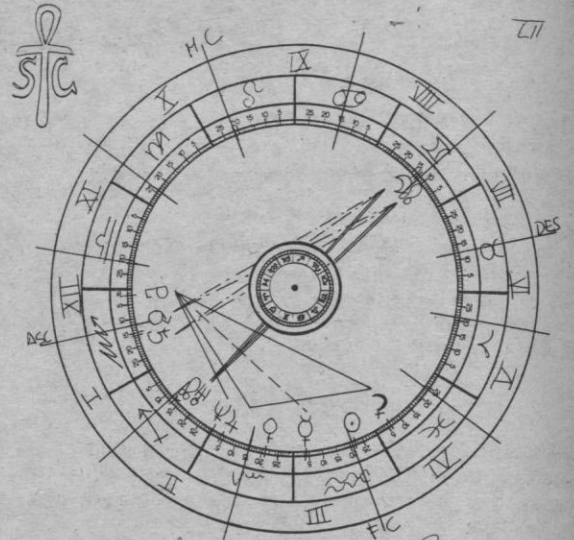

Día D 12 febrero 84 LUGAR Palma
Hora oficial 1h Longitud 2°40'E
Hora solar 0h Latitud 39°33'N
Tiempo sideral 9h 35m 33s

Parece que todo se distiende preparando la conjunción total Marte-Mercurio que se producirá el miércoles próximo. Hace unos días decíamos que las cartas empezaban a descongestionarse. Parece que de alguna manera «hemos sabido aprovechar» o por lo menos conllevar el Trígono Sol-Nódulo de los pasados días. De alguna manera y a partir de éste, los pases anuales del Sol por la Constelación o Signo de Acuario nos puede dar idea de la época que se nos avecina.

El Sol sin aspectos arrastra en sus «vacaciones» a Venus, que queda ahora aislada al desaparecer los sextiles a la conjunción Marte-Saturno y que tan buen y necesario juego ha dado en los últimos tiempos.

Los lugares escorpianos, Judea, Líbano, Marruecos (recordemos los últimos acontecimientos en Nador), Brasil, Argelia y los táuricos: Irlanda, Persia, Polonia, etc. verán calmadas sus tensiones hasta que la entrada de Venus en Acuario y sus últimos días en Capricornio produzca la cuadratura Venus-Plutón el día 17, precedidas el 16 por las cuadraturas de Mercurio a la conjunción Marte-Saturno. (?)

Hoy desaparece un freno importante: La cuadratura Sol-Saturno. Las personas que lo poseen en su carta natal, y son bastantes, si tienen otros aspectos que les den lucidez, podrán explicar con detalle en que consiste: falta de sentido de la responsabilidad, o sentir que las responsabilidades coartan su libertad. Se produce hoy un buen descanso colectivo. Día de empuje y avance.

Sopa de letras

A R A B I A S A U D I T A H
B F O R M O S A V H Y T F N
V I N D O N E S I A V C G I
C E R P I H C G B R U H A H
R C X M I J N B H G A U N Y
C E I L A N T F V C D N I T
A H Y G V N I K P O L Ñ S G
M G I T F G I B J T F R T B
B T R N U H K A T A R N A F
O V C G A U P H J N B V N D
Y S X Z D O N R Y G V F C H
A U H F N I U E H G B V Y T
I G F I L I P I N A S G F T
C S Y T R Y G N N U H R F D
C D R A Y E W S T D U Y H F
C X K A J O R D A N I A T R
C P L E E R F T Y U G A I U
V C P O L L D C F T Y U I G

Se encuentran escondidos los nombres de 18 países asiáticos.

Jeroglífico

¿Vendreis pronto?

NOTA
:TIE
BROTA

Solución a los pasatiempos

Al crucigrama
HORIZONTALES.— 1: Caporales. Tomadero.— 2: Ila- ma. Sur. Callesa.— 3: Coleta. Corega.— 4: Pa. Ar. Ca. No.— 5: Gozar. Tamara. Saco.— 6: Da. Acorazado. No.— 7: Saucó. Da. Taca.— 8: Sucedáneo. Sibarita.
Sopa de letras
Si esta semana.

Jeroglífico
Irak, Israel, Jordania, Arabia Saudita, Birmania, Ceilán, Chipre, Formosa, Indonesia, Irán, Japón, Katar.

Los ocho errores

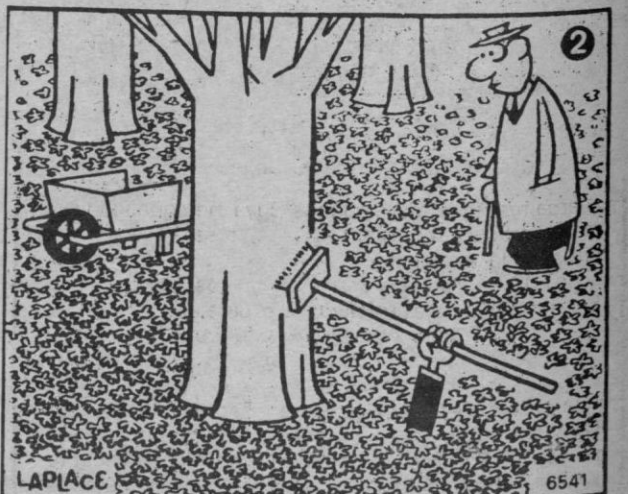
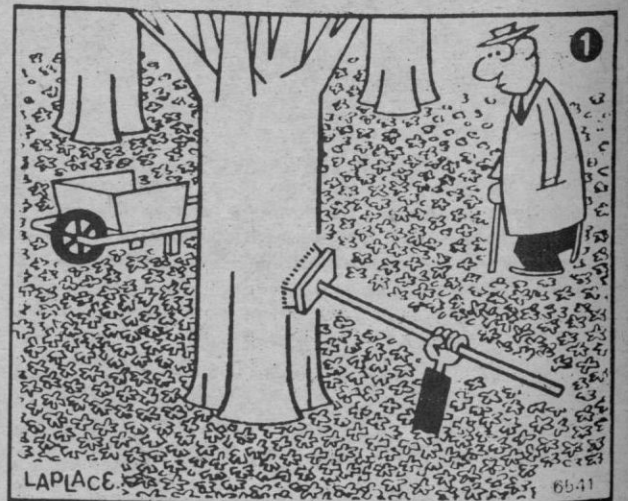

Programas de televisión

9'45.— Carta de ajuste. «Sinfonía Aitana» Oscar Esplá. Orquesta Nacional de España. Director: Fruhbeck de Burgos.

9'59.— Apertura y presentación.

10'00.— Concierto. La orquesta filarmónica de Los Angeles, bajo la dirección de Carlo Ma-Giulini, interpretará las siguientes oberturas de Rossini: «Italia en Argel», «Semiramide», «Guillermo Tell».

10'30.— El día del Señor. Santa Misa.

11'30.— Hípica. Primera carrera desde el hipódromo de la Zarzuela de Madrid.

11'35.— Pueblo de Dios. «Los seguidores de Jesús».

12'05.— Tiempo y marca. Incluirá: «Hípica desde el hipódromo de la Zarzuela de Madrid, carreras de caballos. Balonmano: «Atlético de Madrid-Tecnisa», desde el P. Magariños. Juegos Olímpicos de Invierno: Desde la ciudad de Igman Malo Polje. Los saltos correspondientes a los Juegos Olímpicos de Sarajevo».

15'00.— Telediario.

15'20.— Información deportiva.

15'35.— La vuelta al mundo de Willy Fog. «Aventura en la pagoda».

16'00.— Fama. «K.O.». Guión: Bill Claxton. Intérpretes: Debbie Allen, Lee Curreri, Cynthia Gib, Christopher, que fue boxeador en el torneo de los guantes de oro antes de ingresar en la escuela, es retado a combatir de nuevo por Reach Howard, a quien venció en su último combate.

16'50.— Y sin embargo te quiero.

17'45.— Atletismo. Campeonato España pista cubierta desde Anoeta (San Sebastián).

18'45.— Especial musical.

19'40.— Lou Grant. «Testigo». Intérpretes: Eward Asner, Linda Kelsey, Peter Marshall, Richard Jaeckel. Robinson, uno de los más duros abogados de Los Angeles, es víctima de una terrible paliza, a consecuencia de la cual muere. Billie Newman, la última persona que le vio antes de sufrir la agresión, recibe una llamada anónima en la redacción del periódico, el comunicante le anuncia que Mc Quean, un popular presentador de televisión es el responsable de la muerte de Robinson.

20'30.— Telediario.

20'50.— Información deportiva.

21'05.— A la caza del tesoro. Presentación: Isabel Tenaille y Miguel de la Cuadra. Dirección: León Urzís. Programa-concurso: desde Hong Kong.

22'00.— «España, historia inmediata». Un ejército protagonista.

23'00.— Estudio estadio. Dirección y realización: José Marín Quesada. Presentación: Matías Prats.

00'00.— Juegos Olímpicos de Invierno. Resumen.

00'30.— Despedida y cierre.

TVE-2

15'15.— Carta de ajuste. Escenas andaluzas-Tomás Bretón. Bolero, polo, gitano, zapateado, marcha, saeta, gran orquesta sinfónica. Director: Ataulfo Argenta.

15'29.— Apertura y presentación.

15'30.— Tom, Dick y Harriew.

16'00.— Música y músicos.

16'30.— Últimas preguntas.

17'00.— Estrenos TV. «Un gesto de amor» (An act of love) 1982. Dirección: Antony Harvey-Antony Page. Guión: Lawrence Schiller. Intérpretes: Glenda Jackson, Dick Bogart, Mildred Dunnoek, Ken Kercheval. Esta es la historia real de los difíciles momentos por los que pasó una madre a punto de dar a luz. Sólo que, en este caso, la madre era mundialmente conocida, ya que se trataba de la actriz cinematográfica Patricia Neal... ganadora de un «oscar» en la cima de su carrera profesional, y en aquel momento embarazada y comenzando una nueva película, Patricia Neal fue sorprendida subitamente por una serie de graves derrames cerebrales. El especialista doctor Carton, de Los Angeles, se vio obligado a realizar una intervención de urgencia a la que Patricia sobrevivió milagrosamente, para entrar en un coma que se prolongaría durante catorce largos días. Su marido el conocido escritor Ronald Dahl, su familia y el mundo entero esperaban, mientras Patricia Neal se debatía entre la vida y la muerte.

18'40.— Aventuras en el Mississipi. Episodio 5º.

19'00.— Los padres de nuestros padres. Espacio producido en Barcelona en el que se intentará un acercamiento a los ancianos cuya personalidad humana, artística, cultural etc. puedan ser objeto de interés de la audiencia.

20'00.— Patinaje artístico. Juegos Olímpicos de Sarajevo. Patinaje artístico libre parejas.

22'00.— Largometraje. «La indecente Mary y Larry el loco» (1974 (87'). Director: John Hough. Guión: Chapman Santean. Música: Jimmy Haskell. Intérpretes: Peter Fonda, Susan George, Adam Roarke, Vic Morrow. Larry un fanático de los automóviles, se asocia con Deke, un experto mecánico, para obtener un botín atracando un supermercado tras amenazar de muerte a la familia del gerente.

Auditorium

Exito de Alicia de Larrocha

Laura Agustín

Con su justificado renombre atrajo Alicia de Larrocha a muchísimo público al «Auditorium» en su comparecencia para interpretar junto a la orquesta «Ciudad de Palma» el Concierto en Do menor, número 24, de Mozart.

La artista española ofreció su versión sobre el Steinway, declinando el uso del gran cola. La interpretación tuvo la limpieza y el pulcro encanto de las tantas veces escuchada concertista española. Tanto, cuantas ocasiones de

rendirse ante su relevante nivel interpretativo y mecánico.

Fue una pena que la afinación del instrumento en el par de octavas más agudas no se esmerase más dejando al arpa un par de cuerdas, quizá tres con imperfecto diapason. La belleza de las páginas mozartianas, no obstante, fue ampliamente gozada por el público merced también a la buena lectura que la reducida orquesta hizo del hermoso Concierto, desde una fórmula de cuarenta y tantos profesores.

La «Ciudad de Palma», aparte la página introductoria de las mozartianas «Bodas», alcanzó excelente ajuste y expresividad en la Cuarta Sinfonía, en Re menor, de Schumann destacando algunos de sus instrumentistas en los diferentes movimientos. Merece mención especial la sonoridad del instrumento del concertino Felipe Pons.

Del conjunto del concierto cabe resumir la calidad que promedió su programa, en el que se echaba en falta alguna obra de mayor compromiso para la concertista.

«La conquista de Albania»

BORN

JUAN RIERA

Producida por Angel Amigo. Dirigida por Alfonso Ungría. Escrita por Arantxa Urretavizcaya, Angel Amigo y Alfonso Ungría. Fotografía de Alfredo Fernández Mayo. Interpretada por Xabier Elorriaga, Chema Muñoz, Klara Badiola, Walter Vidarte, Miguel Arribas y Alicia Sánchez. Duración: 1 h. 50 m.

Toda reconstrucción histórica, independientemente de que una obra cinematográfica pertenece esencialmente al momento y expectativas en que fue creada, supone un notable reto. Una deficiente dirección, insuficiencia de medios o pobreza expositiva, minimiza a todas luces cualquier simbología o finalidad no estrictamente aplicada a la revisión fílmica de una época.

No es este el caso de «La conquista de Albania». Ungría ha logrado, sin un

excesivo presupuesto, una excelente película sobre el militarismo del siglo XIV. Muy bien apoyado en la fotografía de Alfredo F. Mayo: aprovechando y sabiendo seleccionar hermosos escenarios naturales y del castillo de Lorrea (Huesca); extrayendo el máximo partido de figurantes y especialistas; dominando las secuencias de masas y combates —siempre parece que hay mucha más gente de la que realmente aparece en el campo de la cámara— el marco donde poder hacer entrar en juego otros posibles paradigmas está perfectamente conseguido.

Porque, sobre todo lo expuesto, la película es una aproximación, aunque muy matizada, a las esencias políticas del vasquismo. Pero narradas desde una perspectiva desapasionada, suprimiendo sabiamente cualquier referencia patrioterica o exclusivista.

Sin embargo, el trasfondo de reflexión sobre la violencia, la guerra, el empecinamiento en la victoria y la conquista de otros pueblos dejando a un lado la defensa de las propias fronteras, admite, obviamente, otras lecturas.

Por otra parte, la excelente profundización en la idiosincrasia del guerrero, moviéndose constantemente entre el absurdo y el fanatismo, abre, tal vez, la posibilidad de análisis menos historicistas. La buena interpretación de los principales actores —destacando, con su aire confuso, Xabier Elorriaga—, y el tacto con que Ungría ha dado fuerza a numerosos papeles secundarios de expedicionarios, contribuye, en no poca medida, a dar mayor entidad a la cinta.

Película brillante, reflexiva, espectacular, «La conquista de Albania» abre no pocas esperanzas sobre el futuro del cine vasco.

«Mujer 80», el desquite de Isabel Tenaille

¡Pobre Isabel Tenaille! abandona televisión durante un tiempo, tiene una hermosa hija, intenta volver a la pequeña pantalla como lo que es, una profesional. Y TVE, por obra y gracia de Miguel de la Quadra Salcedo, la convierte en una comparsa de un absurdo programa-concurso en el que el único que se divierte durante la hora de emisión debe ser el saltimbanqui Sr. de la Quadra. Por lo menos suda bien el divertimento, de eso no existe la menor duda, esperemos que tantas ias y venidas, tantas vueltas y revueltas no acaben con él.

Mientras el protagonista va gritando, entre espasmo y espasmo ¡no veo nada!, ¡no puedo saltar!, ¡lo veo, lo veo...! la pobre Isabel Tenaille se limita a decir vaguedades y a poner su bonita voz al servicio de nada.

Y lo que es peor, sin conseguir transmitir a los telespectadores la más mínima sensación de que lo que está pasando es verdad. Insisten las fuentes, dichas fuentes, de TVE que en otros países el concurso viaja alrededor del mundo tiene un éxito avasallador. ¿Será que en esos otros países lo hacen de otra manera o es que los españoles, a fuerza de tanto palo nos hemos hecho incrédulos?

Mientras De la Quadra busca por esos maravillosos mundos de Dios la grieta adecuada para esconder el tesoro, Isabel Tenaille se desquita profesionalmente en «Radio 80» donde tiene la oportunidad de poder decidir la marcha de su nuevo programa. «Mujer 80». Echa balones fuera a través de las ondas y, al tiempo,

hace un buen trabajo en la radio. Finalizada la etapa en que, junto a Joaquín Merino y Jorge Prádanos, relizaron el espacio «Tres en el tresillo», la Tenaille defiende ella solita un programa que puede ser muy útil para un amplio sector de la población femenina. En su primer programa reunió en una mesa redonda a la directora general del Instituto de la mujer, Carlota Bustelo, a la directora de la revista «Dunia», María Eugenia Albertí y al director de «Ciudadano», Alfonso Sobrado Palomares, para hablar de la imagen de la mujer en el mundo de hoy y en los medios de comunicación. El programa fue redondo e Isabel Tenaille demostró que vale para mucho más que para gritar, ¡Miguel, que no te oímos...!

Catalina G. Madaria

Concierto de Torrandell, en Radio Nacional

Junto a obras de Tomás Marco y Guinjoan, mañana a las siete de la tarde el programa de Radio Nacional —Radio 2, en FM— ofrecerá el concierto para viola y piano de Antonio Torrandell, que fue interpretado en el ciclo concertístico del Círculo de Bellas Artes madrileño.

La ejecución correrá a cargo de Mateu, solista de la orquesta de RTVE y el pianista Sarmiento.

Ocasión para la afición musical local de escuchar y aún grabar tan importante página de la obra torrandelliana. Ocasión que no es exagerado calificar de plato fuerte en la labor que lleva a cabo Radio Nacional y que viene a anticipar la atención que ha de centrarse finalmente en el medio musical de la capital española en torno a la obra de nuestro gran compositor.



Casino mallorca

Cada día de 20.00 a 4 Horas
No olvide su D.N.I. o pasaporte

RULETA AMERICANA
RULETA FRANCESA
BLACK JACK
DADOS
MAQUINAS AUTOMATICAS DE JUEGO.

RESTAURANTE



GRAN BUFFET: 1.000 PTAS.
(Viernes-Sábados)

Menú a la Carta (todos los días)

Final Autopista Andraitx (Desviación Cala Figuera) Tel. 68 00 00

casino



Carmen Ruiz ha traducido «Diario de una ciudad que se llamaba Beirut»

Nizar Qabbani: Conciencia política y sensibilidad amorosa

Carmen Ruíz Bravo, cuando la muerte y los escombros es la faz más visible de Beirut, ha traducido al castellano un emocionante libro de Nizar Qabbani, «Diario de una ciudad que se llamaba Beirut». En realidad esta profesora del departamento de árabe de la Universidad Autónoma ha hecho más que una simple traducción, ha sentido Beirut, ha vivido Beirut y su tragedia y se ha identificado plenamente con Qabbani. De ahí el temblor del libro y la sensación original y fresca que transmite. Qabbani, conocido en España a través de las traducciones de Pedro Martínez Montávez, no es sólo un poeta amoroso. Es también, y en similar medida, un poeta de resonancias cívicas y colectivas, un poeta que en muchas ocasiones consigue ese equilibrio entre la necesaria conciencia política y la imprescindible conciencia estética de la expresión literaria.

El nuevo libro de Qabbani, escrito a medidados de los setenta, poco antes de que una terrible guerra anunciada se materializase, fue presentado hace unos días por Pedro Martínez Montávez, Joaquín Benito, Luis Antonio de Villena y la propia traductora. Lo ha editado «Molinos de Agua» una pequeña editorial metida a empresas imposibles como la de publicar textos árabes de resistencia o inéditos españoles del exilio.

Pedro Martínez Montávez considera difícil y arriesgado clasificar a Qabbani, aunque reconoce esa dualidad aludida. Dualidad que se transforma en unicidad por fuerza de la síntesis: «Hay en Qabbani, un audaz personalismo a ultranza y que está por encima de cualquier clasificación teórica y en ella (en su poesía última) se verifica la parcial reanudación con algunas facetas de su poesía anterior también de índole e implicación sociales, aunque lo estuvieran entonces sumergidas por el esplendor de lo amoroso, tan propio de este poeta». Esta afirmación resulta evidente para Carmen Ruiz Bravo quien, además, hace hincapié en esa síntesis de emoción amorosa y compromiso político: «Qabba-

ni, una vez que hizo del amor el tema último de su poesía, habría de llegar por él al compromiso político y social y, finalmente, a fundir ambas cosas de modo casi indisoluble, a través del amor por esta Beirut-hembra que es la identificación de la amada con la sociedad a la que pertenece». Arduo tema este de lo político para Luis Antonio de Villena, seducido por el palpitar emocional y la transparencia expresiva de Qabbani a quien calificó, después de una breve divagación sobre la estética y el amor, de poeta universal. Joaquín Benito de Lucas aludió al desconcierto que, en principio, le supuso esta obra del poeta libanés, para terminar reconociendo que, a través de las distintas Beirut que en ella afloran, existe una nítida línea argumental. «Es falso que el conflicto se reduzca, como se quiere reducir, a una guerra de religiones».

Carmen Ruiz Bravo vivió en Beirut durante 1970 y se decidió a estudiar árabe después de leer una versión de los poemas amorosos de Qabbani. La explicación de por qué ha escogido este «Diario» para su versión al castellano es simple: «Es un cúmulo de circunstancias, hay un entramado de caminos

que confluyen en un momento determinado. Por ejemplo, Beirut me subyugó de idéntica manera con que me apasionó Qabbani. Y, además soy profesora de lengua y literatura árabe. Antes había habido otro intento, «Diario de una mujer indiferente», pero no cuajó. El tema del «Diario» es el mismo y tiene una mayor originalidad».

Profecía de destrucción

—¿Por qué «una ciudad que se llamaba»?

—Es una profecía de destrucción. El libro se escribe en el 75, antes de que sobre Beirut se abatiese la tragedia. Beirut, como tantas otras ciudades, ha pasado por otras destrucciones. Por entonces, los signos eran ya evidentes. Esta premonición tam-

● La capital del Líbano es para el poeta una mujer de 30 años

bién se da en Darwish, el gran poeta palestino.

—¿Se trata sólo de una destrucción física o hay también de la fugacidad del tiempo, de la aniquilación de una conciencia?

—Puede que también se aluda a esa imagen de

Beirut, frívola, neutral y paradisiaca tipo Suiza. Puede también que el intento y las imágenes rebasen la propia Beirut y se refieran a otras ciudades como Damasco, por ejemplo.

—Traducir a Qabbani, ¿presenta alguna dificultad especial?

—La traducción de los poetas siempre es difícil. Lo más problemático en este libro es los cambios de tono, la variedad de estados emocionales que se suceden sin transición. Qabbani va del tono íntimo al cotidiano; del lírico al descriptivo; del épico al filosófico. El libro tiene una gran belleza y emoción, pero adaptarse a este constante fluctuar resulta, a veces, complicado para una traductora.

Ciudad-hembra

—Qabbani encarna Beirut en una mujer de treinta años...

—Sí, esta identificación ciudad-hembra ya la he resaltado antes. El poeta hace hablar a esta mujer entre silencios y reflexiones, entre puntos suspensivos y arrebatos, en un vaivén lingüístico que opone constantemente la imagen luminosa del pasado, a veces falsamente deslumbradora, y la lúcida traza del presente. Su lenguaje osci-

NIZAR QABBANI

DIARIO DE UNA CIUDAD QUE SE LLAMABA BEIRUT

TRADUCCIÓN CARMEN RUIZ BRAVO



editorial molinos de agua

la también entre la frivolidad inimitable de la libanesa «bien», con sus cultismos y sus galicismos, y la sencillez y profundidad que en algunos momentos se alzan en inspirada lírica.

—Y ¿qué supone este libro en la totalidad de la obra de Qabbani?

—Yo pienso que un libro así es imposible escribirlo sin grandes desgarreros. La guerra ha producido una transitoria esterilidad poética, hasta encontrar de nuevo su palabra el poeta se ha quedado durante un cierto tiempo mudo y pensativo. En este sentido, se puede decir que la serie de libros escritos en estos últimos años por Qabbani nacen de la guerra del Líbano.

«Diario de una ciudad que se llamaba Beirut» lleva unos sugerentes dibujos del pintor marroquí Said A. Messari. En ellas el joven pintor vierte toda su admiración por el poeta libanés y la personal visión de su mundo poéti-

co. Rostros, paisaje urbano, vegetación. El pintor dice que «la estilización de los rostros corresponde a modelos orientales de las representaciones sumerias y faraónicas que actualmente encontramos en la pintura contemporánea de algunos egipcios, palestinos o iraquíes».

Vuelve, inevitablemente, el tema de la ciudad mujer y «las miradas, llenas de misterio, unas veces contemplan y otras interrogan». Texto y dibujos unidos, perfectamente identificados y acordes, para dar esa imagen de la intimidad y la conciencia gabbaniana que escribe en «A Beirut hembra...»: «Esta guerra me ha lanzado lejos del océano del círculo, ha abolido la láctea línea que desciende de tu pecho a la cadera. No es fácil para el hombre que ama recuperar en tiempo de guerra el rostro de una mujer a la que ama».

J. VILLAN
Foto: Magali

Juan Pla en Barcelona

Hoy deja de publicarse la página «Tot Pla» de nuestro compañero Juan Plá ya que se encuentra en Barcelona acompañando a su hermano, director del Instituto Ramón Llull de Palma, que será intervenido quirúrgicamente en el Centro Sant Jordi.

Baleares
el diario de las islas

Palma de Mallorca
Redacción, Administración y Talleres
Polígono de La Victoria
C/Gran Silesia
Teléfono 201112 (8 líneas)
Oficinas en Palma
Paseo Mallorca, 9 - 8. 1.
Tel. 231177 - 236840
Depósito Legal 1956

Edita: Medios de Comunicación Social del Estado (MCSSE)
Paseo de la Castellana, 272 MADRID 18
Directo General: Antonio de Sarragat
Directora Técnica de Prensa
Marta Amador
Directora Económico-Administrativa
Florentina Alameda



Soldados y policías acordonaron el campus universitario de Beirut después de que fuera asesinado el pasado mes de enero el presidente de la Universidad Americana en el Líbano, doctor Malcolm Kerr. Hoy, Beirut, es una ciudad que ha perdido su encanto y es un auténtico infierno de balas y fuego.

Domingo

12 de febrero

Baleares

especial

Coordinación y realización: F. Rubén Avila

Dirección: Heliodoro Muñoz

Tiempo de luz y almendros

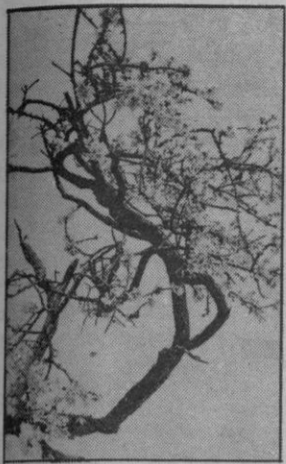

Miles de almendros en flor se asoman al éxtasis de los mallorquines. Y es tiempo de primavera, de entrar a un nuevo florecer de alegres paisajes, y francas sonrisas. Es, otra vez, como cada año, la eclosión de la luz de la flor. Y, como siempre, la cámara de Cosme Vives, ha captado para la historia un auténtico panorama de viva naturaleza.

—La gent pagesa no precisà de rellotge que li marcàs el temps, per saber el moment en que es trobava. Realitzà totes les feines que comportava qualsevol època de l'any amb una gran precisió. Descansava les hores necessàries, menjava cada dia a la mateixa hora, així com també els animals estaven degudament alessos. No hi havia arribades a la feina abans del temps marcat, ni aplegades abans d'hora. Tot estava previst perquè es regia per una constant, que és el sol. El pa-

gès treballà la terra desde la sortida fins a la posta. Per això encara ara es recorda el fer feina «de sol a sol». Les ombres d'un moment marcaven el temps o part del dia en que es trobava. Així mirant l'ombra d'un cert penyal sabien que ja era migdia, o bé que havia arribat el moment de fer una fumada. Si el poble no era enfora sentia les campanades, tal vegada no de les hores, si no «el Angelus», toc d'Avemaries... En darrer extrem recurría a la sombra de la mateixa

persona, allargada o curta. També era normal el dir falta un pam per pondrer-se el sol. Els rellotges de sol tengueren la seva importància, no tant els nombres que assenyalava com la de la sombra del ferro. Moltes vegades por cridar la gent s'emprava el corn, que de les cases qualqu el tocava, per així manar-ho la madona o l'amo. Sobre tot el migdia, que es regien per el sol. El dematí per el trenc d'auba, l'aplegada per la posta.

—TRENC D'AUBA.—

Abans de sortir el sol, aquella vermellor que es veu a llevant i que és el moment de la cantada dels ropits, a l'hivern. Els cuculle per la primavera, els tudons i les guàl-leres a l'estiu i els veierols per la tardor, es que ens trobam a trenc d'auba. En aquesta hora els galls estan cansats de cantar, sobre tot si es nit de lluna. El pagès coneix el moment de trenc d'auba a l'hora de posarse a la feina, essent ja en el tall. L'Església tengué, vella costum, el toc d'Avemaria, precisament abans de fer-se de dia. També a posta de sol, així coneixien els pagesos l'hora d'aplegar, a la feina.

—Si era d'hivern, l'amo s'aixecava abans de rompre el dia. Cridava els missatges que es posaven a fregar les bísties, mentre ell feia les sopes, que el vespre abans havia preparat la madona. Després cada ú prenía de cap on tenia el tall, era trenc d'auba. El tafoner major en aixecar-se, de matí ferm, encenia la forn i què, quan la caldera estava per arrancar el bull cridava els altres tafoners, assentaven la primera trullada i la deixaven aixatada. Era trenc d'auba. Els caçadors de coll estenien els filats a l'hora de la cantada dels ropits i aplegaven a la cantada dels pinsans. Sols abans de trenc d'auba si era per caçar qualque cega.

—El pastor quan despert lo primer que fa es sortir a escoltar la pirarolada. A l'engegada, a l'hora de baixar la guarda es a trenc d'auba. De nit i es sent un picarol «esbarrat» pensava que aquella ovel·la havia parit, lo curiós que sabia quina. Pertint de cap on sentia batalar per mor de qué a trenc d'auba, la parella de corba que volatetja per damunt, espera per menjar-se el lit.

—A l'estiu el pastor procurava tenir els assessadors nets, per quan la guarda entrava a sestar no trobars pols, era a trenc d'auba. Les ovelles es costipen a l'estiu. En els «records», es veien obligats a vendre-los abans de venir el temps de la sestada. Es diu «record» al anyell nascut més tardè. Generalment les cries de la guarda venen per Tots Sants. L'ovella que havia criat i tornava «recordar», neixia l'anyell a l'estiu.

—Per el pagès i a l'estiu, era ben necessari que a trenc d'auba fos en el tall. Així succeia per segar els llegums. Per girar

HORARI SOLAR

gavelles, per fer garbes i per garbetjar. Era el moment més homit i el gra no s'espolsava tant, quan es segava a mà, no anava tant bé posar-si a trenc d'auba, per quant els brins feien estopa. En batre ordi, per allò de deixar la palla larga tan necessari com fou un temps, per omplir màrtegues i fer jaços, es tenien que posar-si a trenc d'auba.

—L'ortolà tenia que regar a trenc d'auba per mor de que amb sol calent no «bevia» l'hortolissa i seria un perdre temps. Per combatir certes plagues, tant a l'hort com a la vinya, s'ensofrava a trenc d'auba, perquè quedava més aferrada a la fulla per mor de l'homitat de la roada. Si era sec o feia vent caia en terra.

—El dia de matances, desde sempre, es matava el porc a trenc d'auba. En aquesta hora la família ja estava cansada d'esclad'escalfor-se a vora el foc.

—HORA DE BERENAR.— Fins en el mes de Maig, per la pagesia, es berenava a les cases, excepcio. del pastor que agafava «pa a sarró» dins el bossot i ho feia quan ho trobava, o quan tenia gana. Passat aquest mes es feia en el mateix sementer, així ja els ho enviava la madona, per un atollotell, mosso de pastor... o l'amo. Clares vegades hi anava la madona. Aqueixa hora de berenar era després de dues o tres hores —segons l'època— de la sortida del sol. Corresponia més o manco a les vuit del matí, hora solar. La berenada, a més de recuperar forces fou un descans de mitja hora. El berenar pagès casi sempre foren sopes.

—FER LA FUMADA, O, LA MATA.— Es diu així a un descans que es feia després de dues hores d'haver berenat. Es diu «fumada» perquè durava el temps de fumar un xigarró, o per cercar l'ombra d'una mata. Els parellers aturaven en el cap del tornai i s'asseien a prob del dogal «per si el dimoni bufava» Expressió que vol dir que una simple «baia» bastava per desbocar les bísties. Aqueix descans es procurava estar a davall

una bona ombra i a prob d'una gerra d'aigua.

—Per fer la fumada es guiaven per la sombra d'un determinat penyal. Una cova d'alt la muntanya, la sombra de cert arbre... o bé la que feia la mateixa persona. Sempre regit per el sol. Aquest descans corresponia a damunt les deu, hora solar.

—MIGDIA.— Eren les dotze. Regit per el sol corresponia a mig dia, o sigui la meitat del dia solar. Era el moment de cridar —a dins la pagesia— a la gent de feina per anar a dinar. La cridada es feia mitjansant un corn o campana. D'aqueixa feina es cuidava la madona, o ho manava a qualqu que es fea. Els parellers desjoien una estona abans de migdia, per mor de abeurar el bestiar i dar-li menjar, així en arribar l'altre gent tots entraven a dinar. Els parellers foern els que abans de migdia sabien en quina hora es trobaven. Les senyals eren les descrites, a més el bestiar moltes vegades per costum o gana, eguinava. També si no era massa enfora del poble sentia tocar migdia. L'Església tengué previst el toc d'Angelus, que coincidia en aquest moment i es resaven tres avemaries. Després de dinar, tant d'hivern com d'estiu, es cercava un recó per pegar una becada, era l'hora sesta. El bestiar precisa una hora i mitja per menjar, lo que suposava que els parellers aprofitaven per descansar.

—La madona una vegada aixecat de la taula tenia la gran escurada, mentre l'amo també becaava tombat a damunt el padris de l'entrada. Com a nota curiosa s'ha de dir que el migdia era conegut per els mateixos animals. Era el moment que la milana prenía els polls a la madona quan tots estaven dinant. Es un dels pocs animals que han pogut enganyar les madones de possessió. També es els moments que les ovelles s'arremolinen. Altres posen el cap a l'ombra, tant sigui d'una soca, d'un marge o d'una mata. A l'estiu les gallines es bolquen a una ombra que hi hagui terra. El ca no s'ajeu enrodillat, com es costum,

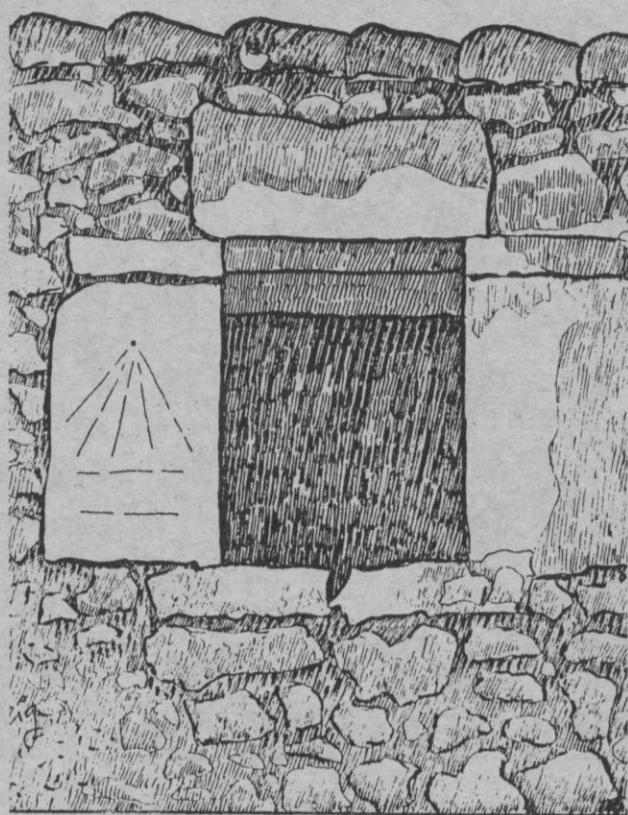

El rellotge de sol tengué la seva importància, a dins una època passada, però no per el pagès. La gent delcamp es regia per certes ombres que marcaven, a la llunyata, qualque penyal, cova, casa, o simplement la de la mateixa persona. En el dibuix un rellotge de sol, sense massa pretensions, que fins fa uns mesos estigué a la finestra de damunt el portal de les ruïnes dels molins d'Almadrava (Pollença).

si no ben estirat i es poden veure les puces que corren per la panxa. Descansen tant, que fins i tot tenen paresa de gratar-se quan estan tan acolorats.

—CAPVESPRE I HORA-BAIXA.— Així coneix el pagès el temps que hi ha entre migdia i posta de sol. Per certs pobles s'empra l'expressió «hora-baixa», con son els de la part de Ponent, Esporles, Banyalbufar, Valldemosa, Andraitx, Calvià... capvespre els de la part de Tramontana, Inca, Mancor de la Vall, Campanet, Pollença... Encara admetia més divisions, con fou el de mitjan capvespre o hora-baixa. Per la pagesia foren hores de molta de feina i a tot temps. També es feu la fumada, dues hores després de tornar-se posar en el tall per fer un descans d'una mitja hora. Es seguien guiant per les ombres, o certes senyals determinades i creades per la naturalesa. Aquesta fumada de capvespre en temps de sembrar no es feia, o bé es procurava que fos més curta, per mor de lo apurats que anaven i que els dies eren més curts. Devers el Març no venia una estona.

—D'horabaixa el pastor passava els anyells a la pastura sembrada, perquè s'en anassen a «jeure» plens, llavors si passava la guarda. No els feia mal perquè no hi havia roades. Si el sementer era de vinyagrella primerament tenien

que menjar d'una pastura diferent, de lo contrari morfen.

—POSTA DE SOL I ENTRADA DE FOSCA.— Era el moment d'aplegar a dins la pagesia. Era un arribar al final de jornada. Es començava a la sortida i s'acabava a la posta. El horari de la gent conradora fou de sol a sol, aquest rellotge no s'atrasava ni s'adelantava. L'Església ho assenyalava amb el toc d'Avemaria, que de la llunyania es sentien les campanades. Els parellers aplegaven també a posta de sol i començaven les feines necessàries, perquè el s'en demà no es perdrés temps, com fou donar quatre punts a un dogal, un cabeçó o el tenir que fer una «camella» si s'havia escardada. No es podia descuidar el donar menjar a les bísties i posar-los aixut, o sigui tirar-los una senaia de palla allà en tenien que jeure.

—El pastor aplega per dur o manar la guarda a l'engegada on passarà la nit, fins el s'en demà gran dia, a fi de que ja no hi haguí roada. La roada per la guarda es un gran contrari perquè els desbarata la panxa. Ben viu anar el pastor per evitar transorns. El porquer entra la seva guarda en el corral o porqueres. Es coneix per el nom de «corralassa». Fins i tot les aus s'en van a la colgada cantant. Es una cantadissa alegre, con si

agraïssen el dia que s'acaba. En aquest moment comencen a sortir les que pasturen de nit, con son mussols, òlibes, cegues... Per la primavera, a posta de sol romp a cantar un conegut aucell desde que cerca parella fins que té el niu. Es el rossinyol, deixa de cantar perquè també cove, després té feina de dur menjar a les cries o butzetes.

—HORA DE SOPAR.— Era el fet —segueix essent-ho— de assegurar-se a la taula per fer la darrera menjada del dia. Aquesta hora sempre fou la mateixa. Els pagesos es regien, ja que no hi havia senyals del sol, perquè coincideix amb el moment que s'acaben les feines de la jornada, que cada dia son les mateixes. A mesura que acabaven, tant missatges com gent de la possessió, entraven a dins la cuina. Abans es passava el rosari, a continuació la madona dava la veu de «sopes», per esser la menja que casi sempre es feia. Venia esser una hora, o hora i mitja després de la posta del sol, segons l'època. En d'hivern, per esser la vetlada més llarga no frissaven. Mentre que a l'estiu el sol se ponía tard i la gent es tenia que aixecar dematí, no perdien temps.

—Una vegada aixecat de la taula el missatge de guàrdia tornava omplir les gripis i menjadores. D'hivern la vetlada es feia a devora el foc, contant fets, rondalles o contarel·les, a vegades jugant a cartes. D'estiu totduna s'en anaven a jeure per estar ben cansats i que el «gall» cantaria prest. Generalment l'amo no movia conver-se, escoltava i tiava el foc. A la madona si li agradava conversar i no tenia massa pressa en anar a dormir. A jeure partien damunt les deu i mitja a onze.

—MITJA NIT.— No tengué sentit a dins la pagesia, per esser l'hora de descans i la aferrada del primer sò.

—La posta de sol es un tancar la jornada. En aquell temps fou una alegre aplegada per venir les hores agradables de descans, així com l'esperança de l'arribada d'un nou dia. Una glosa expressa aqueixa alegria però per motius ben distints. Diu així: —Si no tens qui et consol —vina, que jo et consoliaré. —Diu que un mal-feiner —canta a posta de sol.

RAMON REIG



Gunter Grass: el escritor debe poder cambiar la sociedad

● El hombre tiene una necesidad interior elemental de contar y de que le cuenten historias

● La democracia cristiana alemana, para mí, es una fuerza tremendamente reaccionaria

Nacido en 1927 en una ciudad conflictiva como Danzig, de ascendencia germano-polaca, Günter Grass tuvo una adolescencia dura: ingresó siendo casi un niño en las Juventudes Hitlerianas y a los dieciséis años marchó al frente. Lo hirieron y fue encarado en un campo de prisioneros. Más tarde, en la Alemania rota de la posguerra, fue un poco de todo: estudiante de arte, tratante en el mercado negro, picapedrero, músico de jazz, etc. Durante un tiempo giró en torno al famoso «Gruppe 47», el más renovador literariamente hablando de la Alemania derrotada. Siguió entonces una carrera literaria que alcanzó la revelación fulminante y espectacular en 1959 con la publicación de la novela: el tambor de hojalata. Luego siguieron otros no menos importantes, y con esta obra Günter Grass es hoy una de las figuras más significativas del mundo político-cultural de la República Federal Alemana.

—«El tambor de hojalata» es un libro que produjo un gran impacto no sólo literario sino ético. A partir de esa constatación quisiera preguntarle si usted cree que la literatura debe tener siempre un elemento crítico, subversor de lo establecido.

—Creo que realmente ese fue el efecto de «El tambor...», pero dudo que esto se pueda conseguir con una mera declaración de intenciones. Me parece que sería un poco

ingenuo pensar que el escritor estorba al «establishment». Ni Kafka ni Walser, por ejemplo —por no salir del ámbito de la lengua alemana— han tenido nunca la intención de hostigar al establishment, pero han sabido dar un nombre a la realidad de un modo incorruptible. Se han mostrado en desacuerdo con las convenciones de la realidad y al hacerlo se constituyeron, de alguna manera, en estorbos de lo establecido.

La función del escultor

—¿Cree usted que la literatura tiene alguna función que cumplirá en países con un alto desarrollo, como los países capitalistas de Europa Occidental?

—Creo que esa es una pregunta que debe plantearse independientemente del sistema social. Uno se podría preguntar si realmente en el futuro, en el mundo futuro del colectivismo oligárquico si es que Orwell tuvo razón en su pronóstico, en ese mundo donde se integran en un bloque todos los sistemas —estalinismo, liberalismo, democracia— que hoy tenemos, todavía habrá un lugar para el escritor. En este punto soy un poco escéptico. Creo que el hombre tiene una necesidad interior, elemental, de contar y de que le cuenten historias. Esto siempre existirá y el escritor está perdido en el momento en que en vez de contar expone tesis hace ideo-

logía, dejándose explotar por una revolución o por una ideología cualquiera. Esta necesidad íntima del hombre de que le cuenten cosas es la fuerza del escritor, pero también su limitación. Al escritor hay que verlo ligado a esa necesidad de contar. Pienso que el escritor mediante sus relatos debe poder cambiar las cosas, cambiar la sociedad.

—¿Qué queda hoy del famoso grupo del 47 al cual usted pertenecía?

—Nada, eso pertenece al pasado. Se trató de una etapa muy importante de la literatura, porque después de una etapa de la destrucción total, no sólo económica, en lo que se refiere a los estragos de la guerra, sino porque el mismo lenguaje había sido destruido completamente por el fascismo, ese grupo concentró distintos autores de la generación más joven en torno a un foro en donde podían expresarse; al mismo tiempo creó un punto de partida para una nueva literatura y dar la posibilidad para reanudar las antiguas relaciones perdidas, porque la importante literatura de los años 20 (Brecht, Mann...) era inexistente en estos momentos, ya que los autores habían emigrado al extranjero después de la guerra y apenas los conocíamos. El Grupo 47 fue un intermediario para hacerlos conocer.

Una historia de cocina

—¿Hay alguna variación

entre su novela «El Rodaballo», respecto a sus obras anteriores?

—Tanto «Anestesia local» como «Diario de un caracol» tienen una dimensión política, pero sólo una dimensión. Sin embargo hay otras dimensiones que se pueden aplicar a «El rodaballo». Su fundamento épico es la historia de la civilización y es la historia de la alimentación, lo que para mí es un problema político que recae sobre todo el mundo en que, a pesar de todas nuestras posibilidades, de nuestros saberes técnicos, más del 50 por 100 de la población está continuamente subalimentada. Por eso creo que la cuestión de la alimentación, es también un problema político. Por lo demás, es también una novela de amor, celos y penas, una historia de cocina, un canto parodia feminista y la historia de una separación.

—Pasando a otro tema, usted es amigo personal de Willy Brandt y está vinculado a la socialdemocracia alemana, ¿cree usted realmente que la experiencia de Gobierno socialdemócrata ha sido una experiencia positiva para su país?

—Cualquier decisión política, cualquier decisión en favor de un partido no puede ser más que una decisión temporal. Para mí no hay decisiones al cien por cien. Le puedo asegurar que Alemania tiene un mal recuerdo de decisiones de ese tipo. Yo no sé si la República Federal

Alemana es un país más conservador que Francia, Italia o España. Los socialdemócratas alemanes, después de catorce años de oposición consiguieron aliarse a un partido muy difícil como es el Partido Liberal, y luego estuvieron más de diez años en el poder. Sin duda ha habido fenómenos de corrosión política y programática. Mi crítica al Partido Socialdemócrata es que en gran medida ha perdido su fuerza como proyecto de futuro porque ha puesto el acento sobre el pragmatismo. Pero de momento no hay otra alternativa La Democracia Cristiana alemana no debe ser interpretada como un partido conservador ilustrado. Para mí es una fuerza tremendamente reaccionaria.

—¿En qué está trabajando actualmente, después de «El rombo» «El Korfgebue» y «El encuentro de Telgte»?

—No me gusta hablar de los proyectos. He escrito un libro tras otro sin interrupción durante dieciséis años, ahora me he impuesto una pausa. He vuelto al oficio abandonado desde hace veinticinco años: la escultura. Incluye el que yo esboce algunas poesías, que algunos pensamientos tomen formas literarias, pensamientos formulados de un modo impreciso. Dedico mucho tiempo a la terracota, y esto me sienta bien. Necesito tomar cierta distancia con respecto a mi trabajo y a las cosas que amenazan con convertirse en

rutina, es bueno alejarse de las cosas...

—En alguna oportunidad más o menos reciente usted afirmó que esperaba un resurgir de la literatura española ¿actualmente sigue afirmando lo mismo?

—Pienso que sí, ya que España cuenta con una burguesía media, una capa media que está muy formada y que ha podido disfrutar todos los privilegios que se tienen en los países industrializados de Occidente que están informados y que, por tanto, pueden actuar. En 1945, al final del fascismo, la situación en Alemania era verdaderamente desoladora, y en ese momento se esperaba también que Alemania podía sacarse a sí misma de esa situación y que iba a ser capaz de digerir el pasado, y en el sentido de la literatura quiere decir que tampoco se rehusaba ningún tabú y que se podía ocupar de plantearse la problemática anterior, en el sentido de digerirla. Hagamos la siguiente observación. ¿Por qué perdió el bando republicano en la guerra civil española? ¿Por qué los fascistas eran muy fuertes o por qué la pretensión de poder de los estalinistas dentro del Partido Comunista era tan fuerte que, finalmente, los fascistas pudieron vencer? Este es un problema que se tienen que plantear en este momento los intelectuales, los historiadores, los científicos y los autores literarios.

JUAN E. GONZALEZ

A JORGE GUILLEN



Jorge Guillén, arquitecto magistral de la palabra

El dolor que produce la muerte física de un hombre, queda reducido a la nada cuando lo que heredas es su vida. Y de Jorge Guillén, tomo su vida por herencia.

Su obra es un modelo de medida en el decir; su palabra, en cada verso, exacta. Nada le sobra ni le falta a sus poemas; cada uno de sus vocablos es insustituible.

Nada desdeñó, Jorge Guillén, de su entorno, de la vida. Me atrevería a decir, y no hay osadía en ello, que Jorge Guillén no nació para amar, sino para enamorarse. Desde unos zapatos rotos a un cementerio de coches; la silla en donde se sentaba. La mujer. Todo tiene belleza; hasta lo trágico tiene algo bello. Y

todo desataba su peculiar locuacidad, su admiración.

A prisa y corriendo, no hay que leer a Jorge Guillén; se nos escaparía, en no pocas ocasiones, la sutilísima ironía que destilan muchos de sus poemas. Y no olvidemos que es un poeta rotundo; muchas veces se tiene la impresión de que el último verso del poema es independiente de él.

Entre los tantos y tan notabilísimos poetas que llenan nuestra literatura —evitemos parangones y paralelismos— a Jorge Guillén hay que colocarlo entre los privilegiados por varias razones y, primordialmente, por una: porque Jorge Guillén es, sí es, arquitecto magistral de la palabra.

Vuelta a empezar

*Está lloviendo aún de los llovidos
Castaños, y la gota de la hierba
Compone un globo terso que conserva
La oculta libertad de los olvidos.*

*Pájaros, impacientes en los nidos,
Se aventuran por esa fronda aún sierva
Del agua celestial. ¡Ay, sigue acerba
La tarde en los balcones prometidos!*

*Tanto gris se demora en una pausa
Donde el mundo coincide con el tedio,
Resignado a esperar que todo pase.*

*¡No! Del propio vacío, mientras causa
Mi desazón, resurge el fiel asedio:
Al encanto inmortal la nueva frase.*

(Poema, tomado al azar, de «Cántico» —El pájaro en la mano—)

Y voy y vengo y vuelvo

A Jorge Guillén, siempre vivo

Vengo de donde siempre,
adonde siempre vuelvo.

Estoy, ya veis, en este enjambre roto,
sin esperanzas de miel.

Mas, como el pájaro, siempre dispuesto a volar,
igual que el manantial, siempre surgiendo;
activo siempre, como el viento.

Y voy y vengo y vuelvo igual que el ave migratoria,
descansando mis ansias en la rama más próxima al cansancio:
en la más cálida en invierno,
en la más fresca en verano.

Y voy aprendiendo en el camino
que para hablar con el reptil, hay que arrastrarse,
saltar y correr como el gamo, para hacerle compañía;
saber escuchar, para hablar con el hombre.

Heraclio López Bonilla

Del 27 de febrero al 10 de marzo

Jornadas latinoamericanas: humor y literatura

Ya han sido anunciadas las Jornadas Latinoamericanas que se realizarán en nuestra ciudad, entre el 27 de febrero y el 10 de marzo. A través de nuestras páginas dominicales iremos dándoles puntual información sobre las mismas. Hoy les daremos algunos datos referidos a la «Semana de Humor Gráfico Latinoamericano», y al encuentro Literatura, exilio y democracia en A. Latina.

Como surge la idea

Conversando cierto día con nuestro amigo Carlos Espiro, me dice que sería interesante, ya que en Palma contamos con la presencia de uno de los más importantes humoristas gráficos del momento, Guillermo Mordillo, sugerirle la idea de presentar una muestra de originales de humoristas gráficos de diversos países de América Latina. La idea me pareció magnífica por lo que inmediatamente nos pusimos en contacto con Guillermo. A partir de allí, los acontecimientos se precipitaron, y luego de cuatro o cinco llamadas telefónicas a Méjico, Argentina, Brasil y Milán (donde reside Quino), la idea ya estaba en marcha. Era el mes de noviembre del 83.

Características de la semana

Como las jornadas tendrían una semana dedicada a analizar la producción cultural a través de importantes escritores latinoamericanos, nos pareció oportuno abrir la misma, con una sonrisa, en labios, a pesar de las a veces, terribles realidades que se dan en América Latina.

La muestra, que se desarrollará entre el 27 de febrero y el 3 de marzo, supondrá la presentación de alrededor de trescientos originales de humoristas de países como Méjico, Uruguay, Nicaragua, Argentina, Brasil, Chile, Cuba, etc., etc...

Trabajos de Quino, Cascioli, Ziraldo, Altuna, Tabaré, Rius, Palomo, Flores, Fortin, Naranjo, Fontanarosa, Ceo, el propio Mordillo, Napo u Oski, por mencionar sólo algunos nombres, podrán observarse junto a varios monitores de televisión, en los que trabajos realizados para televisión por Quino y Mordillo aparecerán en las

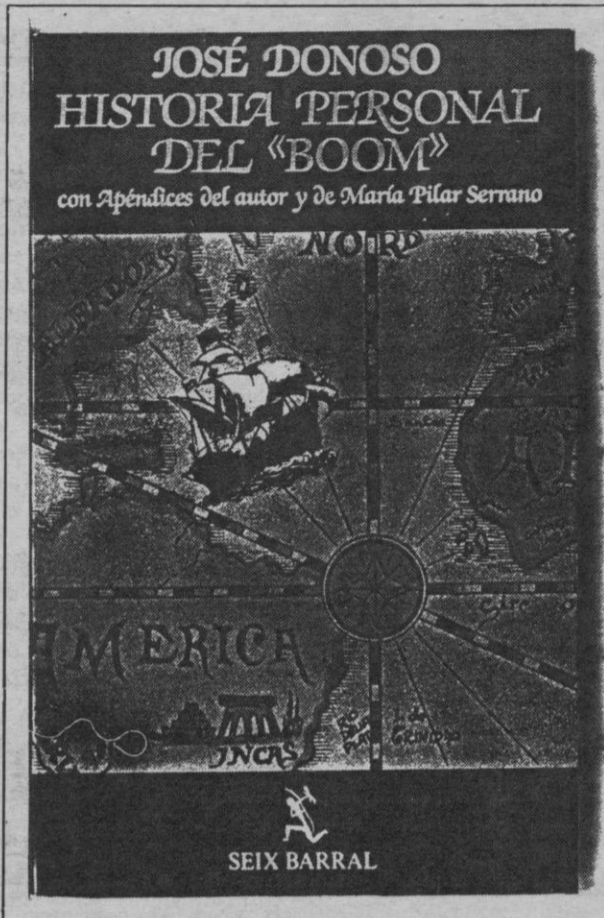

respectivas pantallas. También, un «stand» con publicaciones realizadas en España será presentado al público.

Varios nos visitarán personalmente. Por ejemplo, Andrés Cascioli, argentino, director de la revista «Humor», la más importante de su género en Argentina; Ziraldo, considerado toda una «institución» en Brasil; Horacio Altuna, creador de la famosa tira publicada en el periódico «El Clarín» de Buenos Aires, «El loco Chávez» que cuenta las peripecias de un porteño en la década de los 70. Y por supuesto estará Mordillo, presidente de la Asociación Internacional de Humoristas gráficos. En fin, una manifestación totalmente original que nos mostrará otra faceta de la creación cultural latinoamericana.

Literatura, exilio y democracia en América Latina

En este encuentro y a través de cinco jornadas se intentará abordar el tema de la producción cultural, en América Latina, a través de los diferentes modelos políticos que imperan en aquel subcontinente.

No obstante en la jornada inaugural, que será presidida por el vicepresidente del gobierno don Alfonso Guerra, varios políticos, diplomáticos y econo-

mistas latinoamericanos y españoles intentarán mostrar cuales son los «condicionantes político-económicos en el presente de América Latina». Figuras tan conocidas como Wilson Ferreyra Aldunate, líder del Partido Nacional Uruguayo (posiblemente el próximo presidente constitucional de aquel país) Aristides Rojo, ex presidente de Panamá, José Luis Sampedro, economista y escritor español, Adolfo Siles Salinas, ex presidente de Bolivia, Sebastián Urbina, profesor de Filosofía del Derecho de nuestra universidad o el propio Luis Yáñez, actual presidente del Instituto de Cooperación Iberoamericana intentarán acercarnos datos actuales que sirvan para comprender mejor lo que posteriormente se debatirá. En este caso, la coordinación de los debates estarán a mi cargo, hecho que constituye una singular satisfacción personal.

Producción cultural

A partir del día 6 de marzo, se abordará el tema de la producción cultural en sistemas tan diferentes como dictaduras y democracias. Ese mismo día, coordinará los debates el poeta Félix Grande, director de Cuadernos Hispanoamericanos.

El día 7, siempre en el horario de las 19 horas, se analizará como se produce cultura en experiencias co-

mo la cubana y nicaragüense. Será coordinador, Francisco Díaz de Castro, actual vicedecano de Filosofía y Letras de Palma.

El día 8 de marzo, se abordará este mismo tema pero vinculado a creación en el exilio. O sea como se crea cultura, fuera del propio país. Como moderador aparece esta vez, Carlos Meneses, conocido escritor, crítico literario, comentarista, quien reside en Mallorca desde hace muchos años.

Conclusiones

Por fin el 9 de marzo y coordinada por Carlos Barral, la mesa compuesta por todos los escritores presentes abordará en forma de mesa redonda el tema: «Perspectivas de la cultura en América Latina». Está prevista la participación del ministro de Cultura don Javier Solana para el cierre del Encuentro.

En cuanto a los escritores invitados y con su participación confirmada podemos mencionar a: Néilda Piñón, de Brasil; Roberto Fernández Retamar, de Casa de las Américas de Cuba; Eduardo Galeano, uruguayo, autor de «Las venas abiertas de América Latina»; Augusto Roa Bastos, paraguayo, exilado en Francia y que cuenta con nacionalidad española; Osvaldo Soriano, argentino, que asiste a este Encuentro, antes de su regreso a Argentina; Carlos Droguett, chileno, que llega desde Suiza; Cristina Peri Rossi, uruguayo, con residencia en Barcelona como Rafael Moreno Durán, colombiano.

También contaremos con la presencia de José Emilio Pacheco, escritor mejicano, quien viajará desde su país y la de Ernesto Cardenal, poeta y ministro de Cultura de Nicaragua. No es posible todavía confirmar la presencia de otros dos grandes de la literatura latinoamericana: Julio Cortázar, con problemas de salud y Gabriel García Márquez, Premio Nobel de Literatura. Aunque en su caso, hasta el propio presidente de Colombia don Belisario Betancur, se ha interesado para que esté presente en Palma de Mallorca.

Las jornadas, que serán abiertas al público se realizarán en el Teatro Principal y comenzarán a las 19 horas. El próximo domingo les acercaremos más información sobre la última jornada.

La novelística de Carlos Droguett: Aventura y compromiso

Teobaldo A. Noriega

editorial pliegos

Novedades, premios y concursos

¿Existió el llamado «Boom» de la literatura hispanoamericana? ¿O fue quizá pura invención de sus detractores? El vocablo «Boom», en inglés está cargado de connotaciones, casi todas peyorativas o sospechosas, menos quizá el reconocimiento de grandeza, de dimensión y de superabundancia.

José Donoso, escritor chileno, en su HISTORIA PERSONAL DEL «BOOM», de editorial Seix Barral, es aquí el cronista artífice y artífice. Vamos con él a la década 60-70, de escandaloso auge, porque realmente hay que situar aquí el auténtico «boom» —si es que lo hubo, con grandes autores y espléndidas novelas que los consagran—. Antes del año 1960 era muy raro oír hablar de la novela hispanoamericana contemporánea a gente no especializada. Las novelas de cada país quedaban confinadas dentro de sus fronteras, y es a partir del mencionado año cuando se produce la internacionalización de las obras latinoamericanas, que empezarán a ser enseñadas en instituciones educativas de todos los continentes, en todas las universidades, los departamentos de literatura tomarán gran auge; hoy, continúan deleitando a millones de lectores, son incluidas en programas y seminarios, son traducidas a todos los idiomas y son objeto de toda clase de artículos.

Donoso, nos dice que el «boom» ha pasado como tal «y que unas respetables canas: García Márquez, Cortázar, Carlos Fuentes, Vargas Llosa, Sábato, dejan paso a una juventud brillante con nombres como Reinaldo Arenas, cubano; el argentino Jorge Asís; Isabel Allende de Chile. En Perú, Julio Ramón Ribeyro y Alfredo Bryce Echenique y en Colombia Gustavo Alvarez Gardeazábal. «La guaracha del macho Camacho», de Luis Rafal Sánchez de Puerto Rico, ha tenido gran éxito y en Méjico Pitol Elizondo y José Agustín siguen dando que hablar.

Estos escritores serán los que mantengan a la novela latinoamericana en primerísima línea. En todo caso, lo que no admite dudas es que la excelencia de esta novela es hoy algo firmemente establecido en todo el mundo y que el llamado «boom», hoy ya no existe pero queda algo mucho más profundo: la presencia de una obra importante y permanente que tiene un lugar definitivo en la historia de la literatura universal.

Página a cargo de
EDUARDO DE BELLO



Renault 11 GTS ¿esperando al Turbo?

Renault acaba de lanzar al mercado español el nuevo modelo R-11 GTS, que se diferencia de los anteriores, fundamental-

mente en su carrocería de sólo dos puertas, más portón trasero, con asiento abatible por mitades asimétricas.

El motor es el ya conocido de 1397 centímetros cúbicos, con 72 caballos de potencia a un régimen de 5.750 r.p.m., que ya

montaba el TSE, las prestaciones y consumos son también similares.

El 11 GTS monta unas ruedas de perfil bajo

175/70 con llantas de aluminio en opción, estabilizadoras de 23 mm. delante y transversal de 15 mm. junto a semi-barras de torsión de 18,5 detrás, con lo cual siguen las cotas conocidas del modelo normal de cinco puertas.

Esperando el turbo

Seguramente este modelo de tres puertas tendrá éxito entre una clientela más juvenil, que además contará con una estética próxima a lo deportivo. Pero lo que está claro es que FASA-Renault no modificaría su estructura comercial y de recambios sólo para ofrecer un coche de tres puertas. En fábrica no existen problemas, pues es bien sabido que en Palencia y Valladolid se fabrican muchos modelos para el mercado francés, que, curiosamente, ni siquiera se comercializan en España. Esto quiere decir que el lanzamiento de GTS marca un compás de espera y una adaptación (stocks de carrocería,

etcétera) hasta que aparezcan versiones con motores mucho más potentes. Entonces sólo será preciso modificar algunos aspectos de la suspensión, frenos, etcétera, para encontrarse con un auténtico deportivo, en carrocería de tres puertas que, evidentemente, está esperando el mercado nacional y que hasta ahora no encuentra.

El hermetismo de Renault es tradicional, pero casi se podría aventurar que no pasarán muchos meses antes de tener un motor de dos litros disponible, o sin duda algún turboalimentado. Renault ha sido pionera en este terreno, al menos en España, y no sería raro que el procedente del Copa Turbo, o tal vez del nuevo 18, también turbo, se montaran en esta carrocería. Todo será cuestión de adaptaciones, espacios bajo el capó y algunas otras pequeñas modificaciones. Tampoco sería extraño que la versión electrónica, que ya circula por Francia, se insertara en esta carrocería.

Página a cargo de
MIGUEL MORENO



Imagen de una llanta standard para coche, mostrando una única guía de retención de los talones del neumático, situada simétricamente a cada lado de la llanta. En una severa maniobra en curva de un coche con neumáticos montados en llantas standard estos se destalonan y caen en el canal de la llanta aproximadamente a 1 bar. Esto puede representar la pérdida del control del vehículo.



Imagen de la nueva llanta asimétrica Pirelli Goodyear, mostrando la llanta en una de sus modalidades de operatividad. Con esta nueva llanta, el descalzamiento del talón sucede a una presión entre 0 y 0,34 bar, según la dureza de condiciones. Los automovilistas pueden mantener un control más positivo y de movilidad del vehículo con la llanta Goodyear Pirelli después de una pérdida de aire.

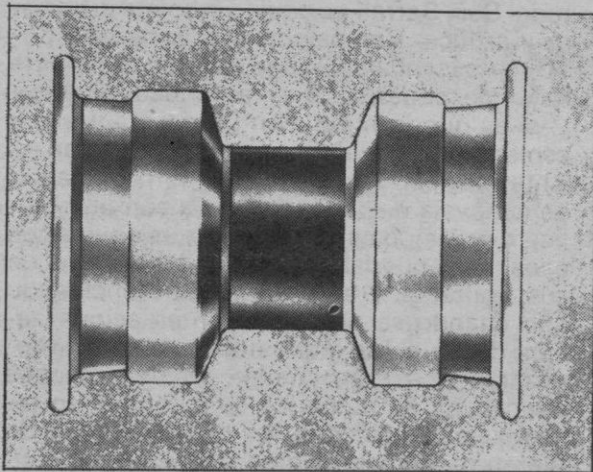

La nueva llanta asimétrica Pirelli Goodyear difiere poco de las llantas standard y puede ser montada con todos los radiales sin cámara, en pulgadas, empleando equipos de montaje y métodos standard. La llanta Goodyear Pirelli es ya equipo standard del Fiat Abarth 130 TC.

Un nuevo concepto de llanta

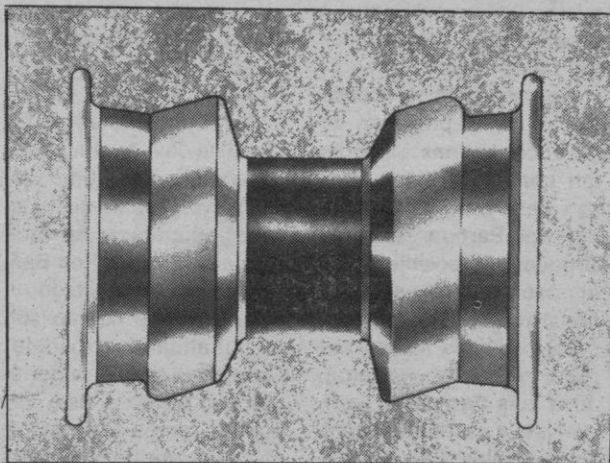
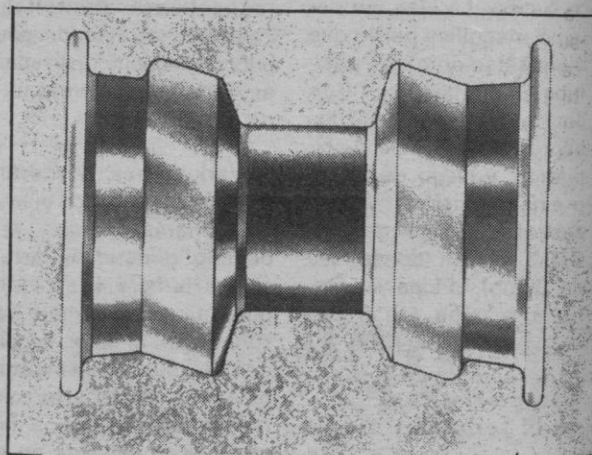
Pirelli y Goodyear han desarrollado y patentado un nuevo concepto de llanta que mejora significativamente la retención del neumático en el caso de una pérdida de aire completa o parcial.

Al contrario de otros concep-

tos de llanta, ésta difiere poco de las llantas standard corrientemente usadas en los millones de nuevos coches fabricados cada año y permite montar neumáticos radiales sin cámara, en pulgadas, usando el equipo y métodos habituales.

La llanta Pirelli-Goodyear presenta unos rebordes o «humps» asimétricos en puntos opuestos del diámetro de asiento del talón que son lo bastante altos como para evitar el descalzamiento del talón de los neumáticos insuficientemente inflados y sin caída en

el canal de la llanta, en prácticamente todas las circunstancias, excepto en las más severas. El neumático, que mantiene los talones en su asiento en la llanta, permite un control del vehículo mucho mejor.

Hace 50 años nació el «escarabajo»

Pocos coches en la historia del automóvil pueden escribir un palmarés tan rotundo como el Escarabajo, producido por la firma alemana Volkswagen. Con sus más de 20 millones de unidades fabricadas hasta 1983, este «Co-

che del Pueblo» (Volkswagen) ha batido los records de ventas y supervivencia.

Creado por Ferdinand Porsche en 1934, el paso de los años no ha cambia-

do la imagen del prototipo aprobado por el ministro de Transportes del Reich alemán. Desde entonces la historia de VW ha estado unida a este coche pequeño, ligero, resistente y con un motor polivalente para todos los usos de ca-

da día.

El Escarabajo se ha exportado a 140 países y todavía se sigue fabricando en Méjico, de donde salieron 122.000 unidades el año pasado. En Europa en 1983 se han vendido 18.000. Escarabajos que

se incorporan a los 8 millones que recorren hoy día kilómetros y kilómetros desde Estados Unidos a Japón. Sólo en Alemania el parque de Escarabajos alcanza el millón y medio.

Este coche que algunos

siguen llamando el «feo», pero con cariño, conserva toda la nostalgia de millones de gentes de toda raza y lengua, para quienes fue su primer coche inolvidable.

A principio de los sesenta españolitos había que peregrinaban a los Sanfermines de Pamplona en búsqueda no premeditada de experiencias que les acercaran a la visión vitalista de Papá Hemingway. Allí en el camping legal improvisado en el campo de fútbol o en el clandestino de los fosos de las murallas o sembrados cercanos a la ciudad, veían que los americanitos leían autores desconocidos: tentan a Hemingway en el corazón pero a Keruac ya en la sangre.

Como resaca del mayo francés vivido por los españolitos a base de lecturas de triunfo, visiones de tele y mucha labia, llegaron a otras provincias más americanitos, e inglesitos, forasteros en suma que ya no pasaban por Pamplona. Hemingway se había suicidado hacía tiempo, Keruac también. De Gaulle había sabido suicidar muchas otras para que prevaleciera una visión del misterio esculpida por Malreaux. Esos forasteros paseaban un librito de alucinante portada: «Las enseñanzas de Don Juan» de Carlos Castaneda. En castellano pudimos leerlo el 73, con el debido retraso y en pleno desmantelamiento del mundo antiguo. ¿Qué hacías tú el 73?

A este libro le han seguido cinco más en los que con un lenguaje propio de la mejor literatura se nos describe una vía de conocimiento. Carlos Castaneda se convirtió así en «profeta por correspondencia» (¡hermosa palabra esa de corresponder-

se), para todos aquellos que de alguna manera intuyen que el futuro, el ser del futuro está en el mago, llamado en los libros brujo u hombre de conocimiento.

Pero... ¿Quién era Carlos Castaneda? Diremos de entrada que mucho profetilla de tres al cuarto juegan con el secreto de su nacimiento y que mucho guru de secta programada dicen inmediatamente que lo primero que se trasciende con sus milagrosos métodos es la Carta Astral y con ella la astrología. Nosotros estamos al margen de tan inocentes presunciones y precisamente como homenaje conjunto a Castaneda y a la astrología (tan poco necesitados ambos de reconocimientos), publicamos aquí un breve estudio aproximatorio a la Carta Astral del escritor, poeta y tal vez brujo Carlos Castaneda.

Curiosamente hemos conocido hace unos días a alguien que a su vez conoció no hace mucho a Castaneda. Parece ser que es un hombre más bien bajo, de aspecto corriente, que reparte su vida entre EE.UU. y México, que cuida de su viejita —tal vez su madrastra— y que el importe millonario del producto de sus libros lo distribuye entre ciertas tribus de Méjico. Dejemos que estos datos engrosen la leyenda porque sabemos que el buen lector prescindirá de ellos. Véamos ahora con que energía se presentó Castaneda en este planeta, con que herencia vino al mundo. Lo que haya hecho con ella pertenece al ámbito de su entera y soberana libertad. ¡Y además con ese Urano!

Carta astral de Carlos Castaneda

Lo difícil de saber quién es uno mismo

Carlos Castaneda nació el día de Navidad de 1925 en el momento en que empezaba la hora de Tauro.

El Sol está por tanto a primeros grados de Capricornio y como dato curioso podemos observar en el dibujo que es el único planeta que no forma aspectos con ningún otro planeta de la carta, aunque sí forma trígono con el Ascendente. Que una persona tenga el Sol sin aspectar significa que le va a resultar difícil saber quien es ella misma, pero también hay que decir que la persona que tenga en su Cartadel Cielo esta característica probablemente no se va a preocupar demasiado por saber quien es. El ser Capricornio —signo cardinal, femenino y de tierra— implica un avance lento pero inexorable si está bien encarrilado. Si normalmente es importante el planeta regente del signo en que se encuentra el Sol, al estar este sin aspectos el protagonismo del planeta regente del signo solar se multiplica.

El regente de capricornio es Saturno y aquí se halla en Escorpio que dará a Castaneda un sentido perfeccionista especialmente en las cuestiones laboriosas y duras de las que emanará energía y una voluntad muy concreta. Este Saturno está en conjunción con Marte, que por el hecho de compartir el signo de Escorpio nos confirma el que Castaneda sea una persona temperamental y activa, dispuesta a llegar al fondo de lo que se proponga; y será precisamente esta necesidad de tocar fondo la que hará que pase por pruebas especialmente «fuertes» contactando con ámbitos de conocimiento (Trígono Urano) inaccesibles para la mayoría. A través de estas pruebas tendrá repetidas oportunidades de despertar su Sol aparentemente «dormido» en Capricornio, y a través de estas pruebas tendrá también la opción de colocar la

montaña (símbolo de Capricornio, junto a la cueva: tierras capricornianas) sobre sus hombros, buscar el lugar propicio, subirse a ella, y desde su cima emprender una nueva y ya mágica escalada. Para aclarar un poquito todo esto debemos recordar que la casa IX en la que se halla el Sol es el lugar de la Aspiración Verdadera, el que nos pone en contacto con la meta a la que «deberíamos» aspirar.

Esta conjunción Marte-Saturno tan mágicamente aspectada se halla por contrapartida en cuadraturas a Neptuno, despertando extraños deseos emocionales flotando desde lo más profundo del subconsciente, y deformando en ocasiones la realidad objetiva, en definitiva produce una imaginación muy potente que no siempre es fácil poder controlar. Puede comportar una necesidad de escapar a un tipo de responsabilidades no manifiestas y dar lugar a un falso escepticismo cuyo origen es el miedo y no la incredulidad. Según todo eso no es de extrañar que el aprendizaje de Castaneda fuese tan largo, contradictorio y duro. Por nuestra parte, entre los muchos homenajes que encierra esta carta, se encuentra el que ofrecemos a la conjunción Saturno-Marte en Escorpio que curiosamente hoy domingo es exacta; imaginamos que el día de hoy para Castaneda será muy especial.

Hemos anotado anteriormente que Sol y Ascendente forman trígono, eso quiere decir que, entre la esencia de la persona y la manifestación exterior de esa esencia existe un acuerdo, que personalidad e individualidad están armoniosamente emparejadas. Para un Capricornio tener Ascendente Tauro (signo fijo de tierra), significa poder disfrutar en la práctica de las cosas que en Capricornio se viven a nivel elitista; es como si la montaña se sostuviera en una tierra fértil y conocida en la cual pudieran vivirse

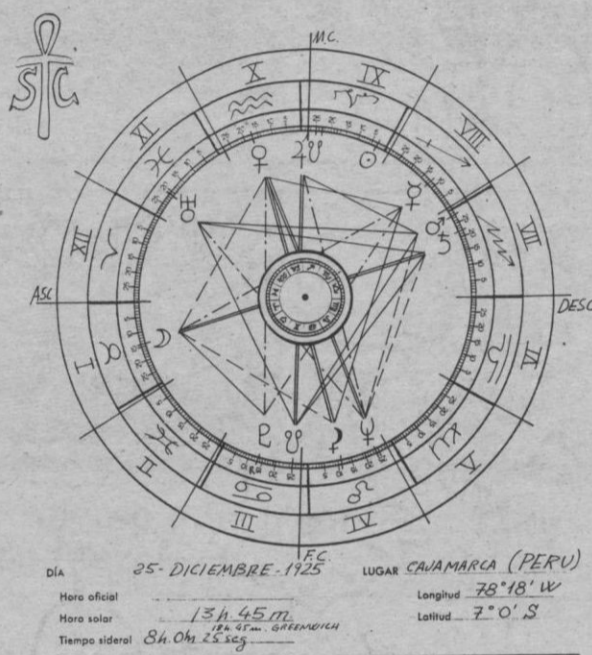

los conocimientos adquiridos en la cumbre.

También en Tauro y en el Ascendente se encuentra la luna que en ese signo se halla en exaltación. Eso indica la gran importancia que para él tiene el mundo femenino, en constante conflicto que se manifestará a través de su relación con las mujeres siendo en realidad un conflicto con su propia parte femenina (cuadratura Luna Venus), pudiendo no obstante sacar provecho de esta situación para conocerse en profundidad (Sextil Luna-Plutón).

Un punto importante a destacar en la carta de Carlos Castaneda es la Gran Cruz Cósmica que posee en los signos fijos. Esta señal, en una Carta Astral, tiene la misma indicación que las Cruces Místicas que en determinadas personas se pueden ver en la palma de su mano. Son un signo de que esa persona puede contactar en algunos momentos con otros planos de la realidad; el que los planetas que formen la Cruz se hallen en signos fijos puede indicar el hacer algo concreto con las experiencias adquiridas en los otros planos de los que hemos hablado. Como vemos en el dibujo la Cruz la forman Venus, la Luna, Neptuno y Saturno. Las herramientas para hacer

funcionar esta cruz vendrán dadas, por una parte haciendo funcionar a Venus y Saturno en armonía y correctamente, es decir, asumiendo la responsabilidad no sólo de los sentimientos sino del medio en el que está, en el que se encuentre, y por otro lado conectando a la luna con Neptuno, utilizando el mundo intuitivo, bajándolo desde esferas superiores al plano cotidiano, y trabajando su propia parte femenina. Estas asociaciones no vienen marcadas a través de ningún aspecto de la carta sino que son relaciones establecidas a raíz de la cruz. Observemos que los tres planetas femeninos de cualquier carta se hallan aquí en tres de los vértices de la cruz y el cuarto es Saturno exigiendo responsabilidades y toma de conciencia.

De los seis libros que de él conocemos en España hasta el momento, los dos últimos son un bombardeo de vivencias adquiridas a través del mundo femenino, es cuando desaparecido su maestro su aprendizaje es conducido a través de la mujer, (curiosamente Sánchez Dragó considera el último libro, «El Don del Águila», inferior al resto, llegando a acusar a Castaneda de repetición y comercialización).

Nada sabríamos de Castaneda si no fuera por sus famosísimos y leídos libros. ¿Qué relación tiene Castaneda con su obra? Venus es el planeta regente del ascendente y como hemos dicho se encuentra por un lado en conflicto con una Luna muy protagonista. El único aspecto armonioso que parte de este Venus acuario (en casa X de la vocación y el éxito), es un sextil (palanca de trabajo) con Mercurio en Sagitario y en Casa VIII. En principio ese Mercurio supone la necesidad de comunicación, comunicación sagitariana, es decir, poder enseñar a los demás, a través de su experiencia, experiencia ésta asumida a través de profundidades aparentemente inexorables (Mercurio quincuncio con Plutón). El Mercurio viene resaltado, señalado y hasta mediatizado por ser el vértice de un Dedo del Destino o Dedo de Dios que marca la obligación con o a partir de este planeta. Al tener un Venus y un Neptuno conflictivos se ha visto abocado sin remisión hacia la literatura. La autoridad de sus escritos estaba de antemano garantizada ya que el regente del signo en que se encuentra Mercurio es Júpiter, el dador de bienes, y este se encuentra nada menos que en conjunción con el punto triunfal y coronado de la carta, el de mayor extroversión y audiencia, el Medio Cielo, Cúspide de la Casa X, y por si fuera poco en el signo solar de Castaneda, Capricornio. Añadiremos además que Marte, el planeta de la acción, marca un Sextil, aspecto armónico de trabajo con el Júpiter descrito.

Los sextiles son los instrumentos conscientes de trabajo que puede utilizar una persona conscientemente. En esta Carta tan aspectada únicamente hay tres de ellos (Venus-Mercurio; Júpiter-Marte; Luna-Plutón), de ahí que a una persona que trabaja en su evolución, por y para ella, se le hagan tan

evidentes.

Debemos remarcar lo que para cualquier observador habrá saltado inmediatamente a la vista: dos Grandes Trígonos en Agua; uno entre Urano-Marte-Nodulo Norte y otro Urano-Saturno-Nodulo Norte y que impregnan de un dinamismo armónico al tiempo que renovador a la mencionada Cruz Cósmica.

Uno de los Vértices común a los dos Grandes Trígonos es un muy especial Urano. Especial no sólo por la gran carga positiva que encierra sino porque se encuentra en el grado 21 de Piscis, grado que si bien se intuye encierra una gran profundidad de conocimiento aún no ha podido ser percibido en toda su dimensión, aunque sospechamos que quienes tengan informaciones sobre Astrología Esotérica algo sabrán de él; en principio puede reconocerse como el llamado grado de las Virgenes Negras (Lluch, Mostserat, Nuria, Rocamadour, etc.). Es una lástima, se nos ocurre, no poder hacer la carta de Ramón Llull y otros grandes personajes históricos por carecer de datos sobre su nacimiento.

Urano, digamos para terminar, es el planeta que nos habla de los mecanismos cósmicos, de la electrónica, de las novedades y de la libertad.

Existe otro Dedo del Destino sobre Plutón y que forma parte del engranaje circular que despierta el poliedro formado por Plutón-Luna-Venus y Mercurio, cuya dinámica rompe la inicial inercia de la cuadratura Luna-Venus y aminora así su carga conflictiva, que debió sentir potenciada hacia sus 44 años. Precisamente este año inicia Castaneda una última etapa en su vida, astrológicamente hablando, y que puede proporcionarle ya el contacto total con el Unano a 21 grados de Piscis: conocimiento total de los mecanismos del Cosmos: ser un gran mago. SULAN

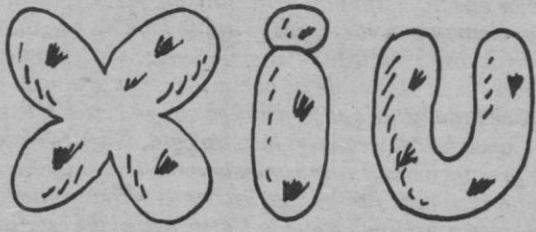

(CUENTOS DE SIURELLS)

POR TARDITO

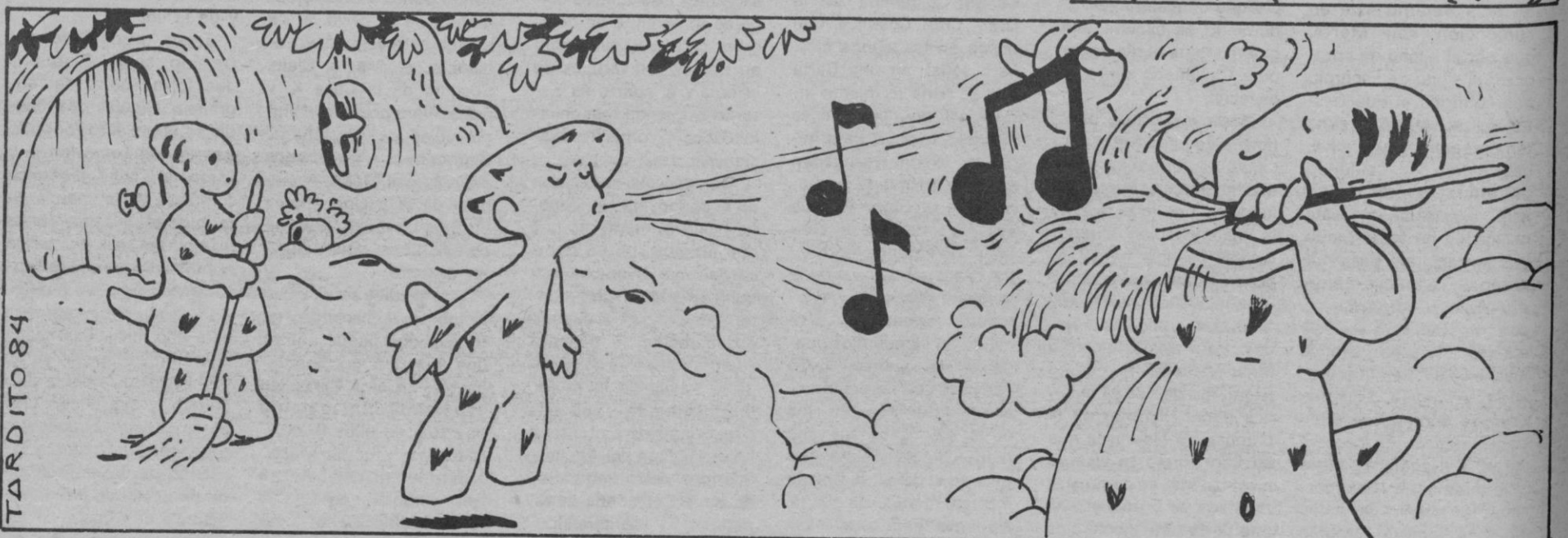

TARDITO 84