



## SEMANA SANTA / 8

La procesión extraordinaria del Centenario de los Pasos saldrá a los ocho de la tarde de la Catedral



## SEMANA SANTA / 9

La lluvia no impidió que centenares de personas siguieran el Via Crucis viviente del barrio de San José

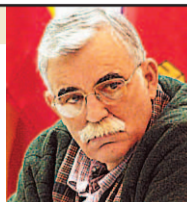

## SOCIEDAD / 22

Fallece el concejal del Ayuntamiento de Cuéllar Juan Pablo Herrero tras una larga enfermedad

► **CULTURA** LA JUNTA HA INVERTIDO 330.000 EUROS EN EL ACONDICIONAMIENTO DE LA IGLESIA ROMÁNICA DE LOS SANTOS JUSTO Y PASTOR

# El Museo de los Fueros refuerza el atractivo turístico de Sepúlveda



► **Inauguración** En el espacio expositivo que ayer se abrió se realiza un recorrido por la historia y el arte de la comarca  
► **Clemente, hija adoptiva** La consejera de Cultura recibió la distinción concedida por el Ayuntamiento

SEGOVIA 12 Y 13



## El tercer túnel de la AP-6 facilita la 'operación salida'

FOTO: JUAN MARTÍN

► El nuevo túnel, de 3,2 kilómetros, se abrió oficialmente ayer coincidiendo con el inicio de las vacaciones  
► Iberpistas habilitó por la tarde un carril del túnel 1 para agilizar el tráfico que salía de Madrid  
► La obra ha incluido la construcción de 14 galerías transversales entre los tres túneles

SEG0VIA6 Y 7

### Y ADEMÁS...

#### TOROS

### Manolo Sánchez, Leandro y Sánchez Vara abren hoy la temporada taurina

Los diestros Manolo Sánchez, Leandro y Sánchez Vara participan hoy sábado en el que será el primer festejo taurino con el que se abre la temporada de la provincia de Segovia. La corrida comenzará a las seis de la tarde y se lidiarán toros de la ganadería de Hilario Serrano. SEG0VIA14

#### AYUNTAMIENTO

### El pleno concede al Mester la Medalla al Mérito Cultural

El Ayuntamiento aprobó ayer en una sesión de pleno, con el respaldo mayoritario de la cámara, la concesión de la Medalla al Mérito Cultural de la ciudad al Nuevo Mester de Juglaría. SEG0VIA11

#### JUSTICIA

Segovia contará a finales de año con el Juzgado de Primera Instancia e Instrucción 5

SEG0VIA20

#### FIN DE LA TREGUA

El juez Baltasar Garzón prohíbe el acto de presentación de la formación ASB

ESPAÑA30

**HOY POR SOLO 1€**  
6ª entrega  
Cofradía de Ntra. Sra. De la Soledad al pie de la cruz y del Sto. Cristo en su última palabra  
  
Centenario 1907-2007  
Procesión de los Pasos Segoviana  
**Insignias**  
Semana Santa Segoviana

**PIDA HOY POR SÓLO 4,95€**  
Libro + Figura  
  
**La cebra**  
4ª Entrega "LA CEBRA"

**ESPECIAL SEMANA SANTA**  
Páginas Centrales

**PROMOCIÓN**  
Biblioteca de la Historia .De la Transición española a la democracia  
4,95€+ periódico

**VISITA NUESTRA WEB**  
**www.milcosas.es**  
(anuncios por palabras)

TRIBUNA | VICENTE JAVIER ILLANA AYUSO (\*)

# La asociación de Radio Taxi replica al alcalde

**E**L ALCALDE TIENE RAZÓN CUANDO DICE que las relaciones son muy frías, pero hay que achacarlo a la actitud mantenida en todo el proceso por el Ayuntamiento y no a la de los taxistas que siempre han estado y están abiertos al consenso, ya que se juegan su futuro.

Por esta misma razón entienden al igual que el alcalde, que en las negociaciones cada parte debe ceder algo en sus pretensiones y los taxistas se preguntan en qué ha cedido el ayuntamiento en las escasas siete reuniones en total que ha mantenido con el Consistorio (no 20 como dice el Alcalde) pues de los puntos en que existen discrepancias en ninguno se ha mostrado flexible; es más, analizando cada una de estas reuniones vemos que nunca ha habido propuesta única, por no hablar de los cambios de borrador del Reglamento de forma unilateral producidos durante las negociaciones.

De todos los colectivos y personas que estaban interesadas en el propio Reglamento y que el alcalde dice que ha hablado, todos le decían que llegará a un acuerdo con el gremio de los taxistas que es el más afectado.

Respecto a las transmisiones, el Ayuntamiento no debe de partir de ninguna idea o

base, sino que debe de ajustarse a lo que dice la Ley 15/2002 de 28 noviembre de Transporte Urbano y Metropolitano de Castilla y León que es quien tiene la competencia en la materia, y después, no perjudicar los derechos adquiridos de los taxistas ni crear discriminaciones con el resto de taxistas del país. Pero la transmisibilidad no es el único punto de discordia, prueba de ello es el calendario de turnos y descanso que el alcalde ha impuesto y del que nos acusa de ser incapaces de presentar una propuestas, olvidando o ignorando la propuesta presentada por la Asociación Profesional de Radio-taxi de Segovia, Asociación que esta integrada por el 95.8 % de los taxistas, es decir, todos menos dos. Esta propuesta se envió en fecha 5 de diciembre de 2006 al Ayuntamiento. Puede que el hecho de que se le olvide o ignore se deba a que no se ajuste a su idea o a los parámetros por el establecidos, perdiendo así una buena oportunidad de mostrar su buena fe y su predisposición al dialogo y puede también que dichos parámetros sean tan malos a injustos que lo que haya que hacer es cambiarlos, porque no basta con dar un servicio publico como dice el alcalde, sino que ha de tener en cuenta también la eficacia para el usuario y la rentabili-

dad para el taxista, más aún cuando este gremio no reciben ninguna subvención para cubrir esas paradas deficitarias como sí ocurre con las líneas de autobuses que no son rentables, paradas, además, que pueden ser cubiertas a determinadas horas por el Radio-taxi. Si el alcalde tuviera buena voluntad de diálogo y de solucionar los conflictos como afirma en la entrevista no se hubiera opuesto a la propuesta de tarifas presentada por la Asociación y elaborada por la

Federación Regional Castellano Leonesa con el único fin de equiparar las tarifas en toda Castilla y León.

Otra prueba más de esta voluntad hubiera sido abstenerse de desarrollar el Reglamento en aquellos puntos pendientes de resolución por parte del Tribunal Superior de Justicia.

En cuanto al servicio de Radio-taxi, sí es antediluviano que un taxista tenga que volver necesariamente a la parada asignada, y no sirve refugiarse en que el servicio de Radio-taxi es privado (aquí está el quid de la cuestión) o de que no todos los taxistas forman parte del Radio-taxi y peor aún compararse con otras ciudades que nada tienen que ver con las características de Segovia, pero puestos a comparar, comparemos en

todos los aspectos y no solo en la parte negativa que nos pueda perjudicar.

Por lo que respecta a la denuncia presentada por la concejala Ana San José comentar que ya hay sentencia firme y esta ha sido ganada por nuestro compañero, preguntándonos ahora porqué si fue un episodio personal como afirma el alcalde, el Consistorio ha sufragado los gastos y la ha dado apoyo jurídico a la señora San José.

Por último, les envío una encuesta realizada por Segovia Opina en la que se aprecia la satisfacción del ciudadano segoviano con el gremio de taxis y que contradice las afirmaciones del alcalde, es más, hasta él mismo se contradice cuando en una de las preguntas afirma que el servicio de Radio-taxi funciona bien y da una cobertura excelente y luego termina la entrevista calificando de insatisfacción el servicio del taxi en Segovia, quizás para justificar la concesión de seis nuevas licencias, a las que por cierto, solamente han licitado cuatro personas quedando vacantes dos licencias demostrando la falta de motivación que ha provocado su Reglamento.

Lo mejor que puede hacer el alcalde es marcharse.

(\*) Presidente de la asociación de Radio Taxi.

## REVISTA DE PRENSA | EDITORIALES

### LA RAZÓN

En el editorial "Enredos nacionalistas", dice que "la resolución de CiU para 'hacer efectivo el derecho democrático de decidir sobre la constitución de un Estado propio en el seno de la Unión Europea' es un error que le aleja de la centralidad. El sentimiento independentista es minoritario en Cataluña, y las encuestas lo sitúan en un porcentaje por debajo del 20 por ciento que se mantiene estable desde hace muchos años. La 'batalla' con ERC para ver quién es más nacionalista le aleja del objetivo de recuperar la Generalitat y beneficia tanto al PP como al PSC".

### LA VANGUARDIA

En su editorial titulado "El reto del español"

afirma que "En líneas generales, el congreso ha servido para constatar que el español goza de buena salud. Fruto de ello ha sido la publicación de la Nueva gramática, que afronta todos los matices de la lengua; un nuevo programa para unificar la validación de la enseñanza del español en todo el mundo, y, sobre todo, una profunda reflexión sobre la mejor forma de adecuar la lengua a los retos de la ciencia, la técnica y la diplomacia".

### EL PAIS

En el editorial "Esperanza en Riad", resalta que "los dirigentes de los países árabes reunidos en Riad han sido capaces de alumbrar con aparente cohesión un plan que pone al día el frustrado en 2002 en Beirut y puede, en las circunstancias actuales, servir de rampa de lanzamiento para un acercamiento entre Israel y los palestinos, tema central de la cumbre."

### EL MUNDO

En el editorial "Los partidos catalanes dan la espalda a los ciudadanos", destaca que se ha puesto en estos días "en evidencia la frivolidad de la clase dirigente catalana, cada vez más obsesionada por la cuestión de las señas de identidad. Ello agudiza el distanciamiento de unos ciudadanos que expresan unas inquietudes que nada tienen que ver con la agenda política que marcan los principales partidos, enquistados en sus luchas en clave de poder".

### ABC

En el editorial "Tormenta sobre el falso oasis", señala que "el segundo tripartito empezó con aparentes mejores maneras que su antecesor y con la promesa de dar prioridad a la política social sobre las disparatadas cuestiones identitarias. Sin embargo, los buenos propósitos han durado poco tiempo".

## MADRIGAL



|TRIBUNA| IVÁN VELASCO ROMERA (\*)

## Segovia y el territorio

LAS LÍNEAS QUE AQUÍ COMIENZAN no tienen intención de ser más que un breve análisis de algo que nos concierne a todos y, aunque no seamos conscientes, marca y condiciona nuestras vidas, o más bien nuestra forma de vivir. Me refiero al Territorio y a su Ordenación. Vivimos una época en la que la especulación llamada urbanística está en boca de todos, y en muchos casos es un proceso que esta amparado por la mala gestión pública, que juega con algo que es de todos, el Territorio.

La forma establecida para regular cómo gestionar nuestro entorno, nuestro territorio, nuestra ciudad..., es la Ordenación del Territorio, que no es más que un Instrumento para mantener el desarrollo coherente de un territorio. El problema radica en que este instrumento no se aplica prácticamente nunca con una visión integradora y por tanto correcta, fundamentalmente por la confusión que algunas personas tienen entre suelo y territorio. De forma sencilla podemos definir territorio como el medio natural antropizado, es decir, el medio natural en el que ha intervenido el hombre, haciendo coexistir su cultura, la economía y otros factores sociales con la naturaleza, en la que sobreimpone sus actividades. Mientras, el suelo es simplemente el soporte donde el hombre edifica.

En resumen, muchos Planes de Ordenación, especialmente de Ordenación Urbana se dedican simplemente a establecer áreas en las que se puede construir esto o aquello, y esta visión como antes señalé es igual que la que tiene un caballo atado a un carro y al que solo queremos dejar ver el camino. La realidad debería ser si no opuesta muy diferente. Todo Plan de Ordenación debería tener como base un modelo de desarrollo, teniendo claro como queremos que el territorio

que tenemos entre manos se desarrolle (sin confundir desarrollo con crecimiento económico), es decir, debe existir una idea preconcebida de todos los actores del territorio, así como del propio territorio, de sus interacciones, de sus sinergias, de los conflictos, de las potencialidades y de las debilidades y de otros muchos factores, y partiendo de este conocimiento integral realizar una planificación coherente en la que se cree un modelo para el desarrollo territorial de la realidad que tenemos entre manos.

En Segovia, en los últimos años y especialmente en los últimos meses nos hemos visto bombardeados por Planes Estratégicos, Directrices de Ordenación y Planes de Ordenación que afectan a nuestro territorio. De todos ellos el que más nos incumbe es el nuevo Plan General de Ordenación Urbana recién aprobado por el pleno del municipio. En primer lugar, creo que todos los segovianos debemos felicitarnos por tener, tras más de 20 años, un nuevo Plan de Ordenación de la ciudad, y por tanto debemos agradecer a los responsables, especialmente a los técnicos municipales, su consecución. Pero, como en toda buena idea, existen peros, y en este caso el fundamental es la precipitación, generada por la cercanía de las elecciones municipales, que han hecho que la presteza de la que ha carecido la gestión municipal en otros muchos aspectos haya aparecido de golpe en la aprobación del Plan, dejándonos un documento un poco lejos de las expectativas (siendo más una base legal para ir haciendo retoques, para dar forma a algo parecido a un Plan de Ordenación Urbana), que una buena planificación territorial que sirviera para que Segovia se desarrollara y alcanzara un estatus de ciudad moderna y respetuosa con su ambiente, su tradi-

ción, su cultura y su patrimonio.

Estas afirmaciones no las hago sin conocimiento de causa, han sido fruto de un estudio de los documentos ofrecidos por la administración local en su página web, www.segovia.es, referentes al Plan, y en los que se observa un fallo de partida que genera que todo el Plan sea un documento sin funcionalidad. Este error es la falta de una verdadera Memoria de Análisis, en la que se recoja la verdadera realidad de la ciudad y en la que se haga un buen estudio de la situación de partida, un verdadero análisis de la ciudad, en vez de retocar la memoria del Plan del 84, introducir documentos en muchos casos irrelevantes o añadir estudios de expertos, a los que se pide el análisis de un factor concerniente al Plan años antes de la redacción, lo que da lugar a estudios muy correctos pero obsoletos. Este hecho no es algo sin importancia, puesto que sin saber de donde se parte, sin conocer las fortalezas y debilidades reales del territorio, es muy complicado realizar un buen diagnóstico y en consecuencia es improbable que la planificación resuelva los problemas, en este caso de Segovia. Sirva como ejemplo de la falta de funcionalidad de este Plan, el escaso peso del Patrimonio artístico y cultural de la ciudad en el documento, el nulo análisis de la nueva realidad demográfica generada por la llegada de inmigración extranjera o el mínimo interés por una de las bases económicas de la ciudad, el turismo.

No creo que el Plan sea un error, ni mucho menos, pero sí creo que Segovia se merece por tradición, historia, cultura y por ser una ciudad declarada Patrimonio de la Humanidad por la UNESCO algo más. Porque en ocasiones nada es mejor que algo.

(\*) Geógrafo.

|TRIBUNA| MOISÉS OLMOS SERRANO

## Los posos de los días, los posos de la vida... ¡Qué maravilla!

“LOS POSOS DE LOS DÍAS”, ¡los posos de la vida!, ¡los posos humanos!, sin son buenos son todo un canto a la Naturaleza que los inspira y conforma con ayuda de nuestra inteligencia: Los hay de todas las categorías, pero yo destaco los de Cervantes en el “Quijote”, los de Goya en sus pinturas, y, con más humildad, pero no sin la esencia correspondiente, por ejemplo, los que a los segovianos nos dejara José M<sup>a</sup>. De Cossío y tiende a dejarnos su nieto, José M<sup>a</sup>. Pérez de Cossío en nuestro ADELANTADO en sus clásicas crónicas todos los viernes: Intuitivas, sutiles, inteligentes; ¡pura literatura! Hay que tener un alma grande y equilibrada para mantener esa especie de dialogo entre su yo y sus circunstancias durante tantos momentos y días...

Pero, José María, la exquisitez no es la virtud más aplaudida, y el otro día tuvimos la prueba en tu conferencia sobre la vida y la obra de tu abuelo, dada en el Centro Segoviano de Madrid: mientras tú nos regalabas el oído y el espíritu a unos cuantos, en el salón de al lado, jugando sus diarias partidas de cartas estaban muchos más. ¡Qué difícil es hacer carre-

ra cuando el factor humano, mayoritariamente, se desentiende de lo, moralmente, estimulante y se entrega a una cotidianidad monótona y alineante! Tu disertación fue intensa en contenidos: los hombres como tu abuelo son hitos en el devenir humano: sus ideas o ideales se expanden y “se posan” en los corazones de quienes les escuchan o leen. Tienes hacia tu abuelo un afecto que, en charlas como ésta, enriquece tu buen hacer como literato, mejor digo como poeta, pues hace mucho tiempo oí decir a un gran hombre, aquello de que “Los poetas no pueden ser, o no deben -agregó- malas personas”. A todos, pero de manera especial a mí, nos hiciste pasar un gran momento hablándonos de la gran figura de Cossío, tu abuelo, con el amor de un nieto brillante en muchas facetas, pero muy especialmente, en la de nieto.

Al decir de la gente, lo mejor por mi escrito, ha sido “El canto al Abuelo”.

Y es que yo también tuve abuelos merecedores de ser cantados. Un bien que, desde aquí, deseo tengan un día los muchos nietos que hoy son queridos y cuidados por sus abuelos.

*El Rancho*  
DE LA ALDEGÜELA



EN ABRIL, TRAORÉ Y CONDÉ

DOS ESCULTORES DE BURKINA FASSO CON SU EXPOSICIÓN "CULOS Y OTRAS PROTUBERANCIAS" EN MADERA Y BRONCE

CON LA PARTICIPACIÓN DE AIDA, LA AGENCIA ESPAÑOLA DE COOPERACIÓN INTERNACIONAL Y FINCA EL RANCHO ABIERTO DE VIERNES A DOMINGO. CONSULTE PROXIMAS EXPOSICIONES EN EL TEL. 921 401 060.

INAGURACIÓN  
31 DE MARZO

EL ADELANTADO  
DE SEGOVIA

EDITA:  
EL ADELANTADO DE SEGOVIA, S.L.  
D.L. SG.7 1958

Presidente - Editor:  
Carlos Herranz Cano  
Director General:  
Javier Hernando Domingo  
Director de Desarrollo:  
Aurelio Martín González

Director:  
Jesús Martínez Calle  
Jefes de Sección:  
Marcelo Galindo Miranda y  
Florentino Descalzo San Frutos  
Director de Administración:  
Carlos Rebollar Herranz  
Director Comercial:  
David Mataranz Casado  
Administración de Publicidad:  
Pilar Chousa Rincón

Redacción, Administración y Talleres  
C/ Peñalara, 3 (Pol. Ind. El Cerro)  
40006 Segovia  
Teléfono: 921 437 261  
Fax 921 442 432

Oficina Comercial: Plaza Mayor, 3, 2º  
Teléfono: 921 461 212  
40001 Segovia  
Correo electrónico de redacción  
adelantado@eladelantado.com  
Difusión controlada por la OJD

|VISTO Y NO VISTO| FOTO: AURELIO MARTÍN

### Más vigilancia, por favor

Vergonzoso el uso que dan algunas personas al Acueducto como depósito de basura, papeles, desperdicios; pero menor perdón tiene el escaso cuidado que hacen del monumento los responsables municipales, pese a que recaban ayudas constantemente para ello. La obra necesita una vigilancia permanente y esto es una muestra de que no se lleva a cabo, a no ser que el puente romano tenga vocación de muro de lamentaciones, donde hay tradición de introducir un papel con una pequeña plegaria entre sus rendijas.

Esta sección está abierta a la participación. Si usted tiene alguna fotografía curiosa o significativa referida a la vida cotidiana de la ciudad o de la provincia, puede enviárnosla por correo postal o a través del correo electrónico [redaccion@eladelantado.com](mailto:redaccion@eladelantado.com)



## HORIZONTE CULTURAL



HORIZONTE CULTURAL. SEGOVIA

## "Obra gráfica" de Eva Ortega Carrasco

La artista Eva Ortega Carrasco cuelga su muestra "Obra gráfica" en la sala de exposiciones de la sede de la asociación universitaria segoviana Horizonte Cultural hasta el 30 de abril. (Foto: Kamarero).

## PARTICIPACIÓN

## Gratis en Agenda

Los interesados en ver publicados en esta sección sus fotografías y textos pueden enviarlos por correo, junto con el teléfono y los datos completos o fotocopia del DNI a: EL ADELANTADO DE SEGOVIA: "Agenda Social", calle Peñalara, 3 . 40006. Segovia., o al correo electrónico adelantado@eladelantado.com. Las fotografías no se devolverán.

adelantado@eladelantado.com

## AGENDA4

## HOY

31 marzo de 2007

Faltan 275 días para que finalice el año

## Santoral

Santos, Amadeo, Balbina, Félix, Benjamín, Teódulo y Amós.

## TELÉFONOS DE URGENCIA

## Servicios de seguridad

POLICÍA LOCAL . . . . .921431212  
COMISARÍA DE POLICÍA .921414700  
PROTECCIÓN CIVIL . . .921759115  
GUARDIA CIVIL . .062 Y 921426363  
INF DE CARRETERAS . . .921417131  
BOMBEROS SEGOVIA . .921422222  
BOMB. COCA . . . . .921586132  
BOMB. SEPÚLVEDA . . .921540000

## Servicios sanitarios

EMERGENCIAS . . . . .061  
HOSPITAL GENERAL . .921419100  
HOSP. POLÍCLINICO . .921419100  
H. MISERICORDIA .921460115-16  
CRUZ ROJA . . . . .921440202  
URGENCIAS . . . . .921440702  
INFOCÁNCER (GRATUITA)  
(24 HORAS) . . . . .900100036

## Transportes

RADIO TAXI . . . . .921445000  
ESTACIÓN RENFE . . .902240202  
ESTACIÓN DE  
AUTOBUSES . . . . .921427707

## Otros

EMERGENCIAS . . . . .112  
TURISMO . . . . .921460334  
AYUDA A LA VIVIENDA  
(JUNTA CYL) . . . . .902 22 88 88  
CORREOS . . . . .921461949

## Instituciones

SUBDELEGACIÓN DE  
GOBIERNO . . . . .921759000  
JUNTA DE  
CASTILLA Y LEÓN . . .921417384  
DIPUTACIÓN . . . . .921113300  
AYUNTAMIENTOS  
SEGOVIA . . . . .921419800  
AYLLÓN . . . . .921553000  
CANTALEJO . . . . .921520001  
CANTIMPALOS . . . . .921496009  
CARBONERO  
EL MAYOR . . . . .921560002  
COCA . . . . .921586011  
EL ESPINAR . . . . .921181700  
FUENTEPELAYO . . . .921574000  
MOZONCILLO . . . . .921577392  
NAVALMANZANO . . .921575002  
NAVA DE LA ASUNCIÓN . . . . .921580036  
NAVAS DE ORO . . . .921591000  
PALAZUELOS  
DE ERESMA . . . . .921449354  
RIAZA . . . . .921551016  
SAN ILDEFONSO . . . .921470018  
STA. MARÍA LA REAL  
DE NIEVA . . . . .921594036  
SEPÚLVEDA . . . . .921540000  
TURÉGANO . . . . .921500000  
VILLACASTÍN . . . . .921198008

## EXPOSICIONES

## "Fondos bibliográficos del siglo XVIII"

Exposición "Los fondos bibliográficos del siglo XVIII en la Biblioteca de la Academia de Artillería". Hasta el 30 de abril.

ACADEMIA DE ARTILLERÍA

## Tania Castellano - Ángel Contreras

Muestra de óleos de Tania Castellano San Jacinto en el bar Quintanar. Hasta hoy, 31 de marzo. Y hoy, inauguración de la muestra de Ángel Contreras Hernández que podrá verse hasta el 28 de abril.

BAR QUINTANAR

## Artistas segovianos

Muestra de obras de 46 artistas segovianos a beneficio de Unicef. Hasta el 8 de abril.

CASA DE LOS PICOS

## Gustavo A. Campo

Hasta el 24 de abril, colección de fotografías sobre Titirimundi, de Gustavo A. Campo, en 'La Bodega del Barbero', calle Alhóndiga.

LA BODEGA DEL BARBERO

## Colectiva

Obras de Fjorten, Hugo Rg. y Arte Digital en el bar El Bohemio hasta hoy.

CAFÉ-BAR EL BOHEMIO

## Santos San Cristóbal Sebastián

El día 2 de abril, a las 20.00 h., inauguración de la muestra de dibujos sobre Segovia de Santos San Cristóbal Sebastián. Los beneficios se destinarán a las obras de la cripta de Santa Columba. Hasta el 15 de abril.

CASINO DE LA UNIÓN

## Rosell Meseguer

Muestra "Roma versus Carthagonova. 2004-2006", de Rosell Meseguer.

CONVENTO DE MÍNIMOS

## Pueblo Saharaui

Fotografía de la vida diaria de los campamentos de refugiados de Tinduf. Hasta el 13 de abril.

ESCUELA DE MAGISTERIO

## Víctor Sesma

Permanente de Víctor Sesma en Estudio 56, en c/ San Agustín. Horario comercial.

ESTUDIO 56

## Abelló

Muestra de pinturas de Sánchez Abelló. Hasta hoy, día 31 de marzo.

GALERÍA NÉLIDA

## Eva Ortega Carrasco

"Obra gráfica" de Eva Ortega Carrasco. Hasta el 30 de abril.

HORIZONTE CULTURAL

## María Teresa Granda Nadal

El Hotel Acueducto acoge hasta el 20 de abril, una muestra de los trabajos de la pintora María Teresa Granda Nadal.

HOTEL EUROSTARS

## "La Pasión de la juventud"

Muestra en conmemoración del centenario de la Procesión de los Pasos y "Pepe Orcajo y Madrigal (y su humor procesional)". Hasta el 9 de abril.

LA ALHÓNDIGA

## Gustavo A. del Campo

"La sombra de la imaginación", fotografías de Gustavo A. del Campo en La Bodega del Barbero (c/ Alhóndiga,2). Hasta el 24 de abril.

LA BODEGA DEL BARBERO

## David Guirao

Muestra de ilustraciones de David Guirao en la librería Diagonal. Hasta el 30 de abril.

LIBRERÍA DIAGONAL

## SOLIDARIDAD



**Artistas solidarios.** La Casa de los Picos acoge hasta el 8 de abril una exposición de varios artistas segovianos cuyos beneficios se destinarán a la ong Unicef. (Foto: Beatriz Velasco)

## La palabra imaginada

Exposición "La palabra imaginada. Diálogos entre plástica y literatura en el arte español". Hasta el 17 de junio.

MUSEO ESTEBAN VICENTE

## Mena

Muestra "El humor de Mena", organizada por la asociación Plaza Mayor. Hasta mediados de junio.

MUSEO RODERA ROBLES

## Violencia: Tolerancia Cero

Exposición itinerante promovida por la Caixa. Hasta el 25 de abril.

PLAZA DE ARTILLERÍA. CAIXA

## Homenaje a José María Heredero

Muestra colectiva de fotografías "Recordando a José María" realizada por sus compañeros de profesión.

Hasta el 30 de abril.

SALA DE FOTOGRAFÍAS JUAN LUIS MISIS

## Antonio Machado y Juan Pablo Sánchez

Muestra "Antonio Machado en Castilla y León" en conmemoración del centenario del poeta andaluz en esta comunidad. Hasta el 8 de abril.

En la Sala de las Caballerizas, exposición de 'Óleos' del artista Juan Pablo Sánchez. Hasta el 22 de abril.

TORREÓN DE LOZOYA

## Rosario Naranjo

El claustro central de la Universidad SEK acoge la muestra "Variaciones ecuestres" de Rosario Naranjo. Hasta el 30 de abril.

UNIVERSIDAD SEK

## Arqueología

Aula arqueológica. De miércoles a domingo, de 10,00 a 14,00 h. y de 16,00 a 20,00 h. Cita en el teléfono: 605842481.

AGUILAFUENTE-IGLESIA DE SAN JUAN BAUTISTA

## Paleolítico y visigodo

Cerro de San Isidro y en Cerro del Castillo. Visitas guiadas. Información en la Asociación APIA en el telf.: 921 566108.

BERNARDOS

## Artesanía

Artesanía: vidrio, metal, madera, orfebrería, cerámica, grabados... Viernes de 17,00 a 20,00 h; fines de semana y festivos de 12,00 a 15,00 y de 17,00 a 20,00 horas.

CABAÑAS DE POLENOS-LAS CARAVAS

## Herramientas rurales

Permanente de herramientas de uso rural.

GRAJERA-MUSEO ETNOLÓGICO

## Jiménez-Balaguer

Obra reciente de Jiménez-Balaguer hasta el 22 de abril.

LA GRANJA. CALART ACTUAL

## Real Fábrica de Cristales

Piezas de maquinaria y obras artísticas de vidrio y cristal, históricas y contemporáneas. Muestra "Vidrio islámico en al-Andalus" en el Museo. Hasta el 15 de abril de 2007.

LA GRANJA. CENTRO NACIONAL DEL VIDRIO

## Colectiva

Hoy, a las 12.00 h., inauguración de la colectiva de Armando Arenillas, Concha Gay y Javier Redondo en Garajarte. Hasta el 19 de abril.

LA GRANJA. GALERÍA GARAJARTE

## Marisol de Marcos

Hoy, a las 19.00 h., inauguración de la muestra de acuarelas de Marisol Marcos. Hasta el 22 de abril.

LA GRANJA. GALERÍA ZACA

## Amador Akad

Exposición de pintura paisajística de Amador Akad, en el restaurante Portón de Oriente, de La Salceda.

LA SALCEDA. RESTAURANTE PORTÓN DE ORIENTE

## Museos Pedagógico y Etnográfico

Visitas todos los días previa cita en los tlf.: 921434750, 921501038 y 92501017. Más información, <http://www.otones.net>; e-mail: [otones@otones.net](mailto:otones@otones.net).

OTONES DE BENJUMEA

## Arqueología

Centro Arqueológico. Visitas todos los días, previa cita en el teléfono: 921-594354.

PARADINAS

## FARMACIAS DE GUARDIA

### SEGOVIA

HOY: **Día y noche:** Hernández Useros. Santa Teresa de Jesús, 24. (Barrio El Carmen).

MAÑANA: **Día y noche:** Pérez-Lobo González. Plz. Ramiro Ledesma, 1. (Barrio San José).

De 09.45 a 22.00 h.: García Caretero. Cervantes, 27. (Junto Acueducto).

**EL ESPINAR** Hoy está de guardia el despacho situa-

do en la avenida de la Hontanilla, 18.

### OTRAS LOCALIDADES

Hoy están de guardia durante las 24 horas las farmacias de Cantalejo, La Granja, Ayllón y Arcones.

De 10,00 a 22,00 h. permanecerán abiertos los despachos de los municipios de Sacramenia, Mozoncillo y Santiuste. El despacho de Maello (Ávila) permanecerá abierto de 10.00 a 20.00 h.

# AUTOGARSA



## OPEL VECTRA

OPEL. Nuevas ideas. Mejores coches

☎ 921 425 512

C/ PEÑALARA, 15. SEGOVIA



*Poder  
y control*

### Malick Touré

La Galería del Rancho acoge la muestra del pintor maliense Malick Touré, con la que se inicia el programa de intercambio entre artistas de España, Malí, Senegal y Burkina Fasso.

TORRECABALLEROS. RANCHO DE LA ALDEGÜELA

### El águila perdicera, una especie amenazada

Muestra itinerante en el Cento Nacional de Educación Ambiental (Ceneam), hasta el 8 de abril. Visitas gratuitas de lunes a viernes, de 10.00 a 17.00 horas y los sábados, domingos y festivos de 10.00 a 14.00 y de 16.00 a 18.00 horas. Para grupos organizados, todos los días previa reserva. Teléfono 9214730.

Hasta el 15 de abril, exposición "TeleCOvisiones", de Julio Álvarez Rentero.

VALSAÍN. CENEAM

### Alfonso Rey

"Caballos y toros", óleos de Alfonso Rey en El Desván de Patricia. Hasta hoy, día 31.

VALSAÍN. EL DESVÁN DE PATRICIA

## TEATRO

### Machado en Castilla y León

Dentro de los actos programados por la Obra Social de Caja Segovia en el centenario de la llegada de Machado a Castilla y León, hoy, día 31, a las 20,00 h., representación de 'Una cita con Machado' por la compañía Teatro Diágoras Producciones en el salón del Ayuntamiento de Turégano.

TURÉGANO. AYUNTAMIENTO

### Escenificaciones por la provincia

Ciclo de representaciones teatrales bajo el título "El día después del sábado" (Reflexiones en torno a la pasión de Cristo) organizado por Caja Segovia. Hoy, a las 20.30 h., el grupo Tanteas Teatro representa la obra en la iglesia parroquial de San Juan Bautista de la localidad de Mozoncillo.

MOZONCILLO

### Circuitos escénicos

Mañana, día 1 de abril, a las 20.00 h., representación de "La casa de Bernarda Alba" a cargo del grupo Mutis de Valladolid en Fuentepeelayo.

FUENTEPELAYO

## MÚSICA

### Canto gregoriano

Hoy, a las 18.00 h., concierto "Oficio de Tinieblas"

(canto gregoriano y polifónico de la Pasión de Cristo) a cargo de los grupos Cantores de Santo Tomás y Salve Mater, en el monasterio del Parral.

SEGOVIA. MONASTERIO DEL PARRAL

## OTRAS ACTIVIDADES

### "Enróllate gratis"

Programa de ocio alternativo para los fines de semana organizado por la Concejalía de Juventud del Ayuntamiento de Segovia. Hoy, a partir de las 17.30 h., qads y más deportes y juegos en el Frontón Segovia; a las 18.30 h., taller de estampaciones de camisetas en la Casa Joven; y a partir de las 21.30 h., voley acuático, educativo, recreativo en la piscina climatizada.

SEGOVIA. VARIOS ESCENARIOS

### Grandes temas, grandes personajes

Hoy, a las 19.00 h., conferencia sobre "El deporte es fuente de salud" a cargo del doctor Pedro Guillén en la Sala Caja Segovia.

SEGOVIA. SALA CAJA SEGOVIA

### Jornadas solidarias

Séptima edición de las Jornadas solidarias en Carbonero el Mayor. Del 2 al 5 de abril, talleres con niños en el Centro Joven.

CARBONERO EL MAYOR. CENTRO JOVEN

### Encuentro Diocesano de Jóvenes

Hoy, sábado, a partir de las 10.00 h., Encuentro Diocesano de Jóvenes organizado por el Secretariado de Pastoral Juvenil de la Diócesis y grupos de jóvenes de las parroquias.

SEGOVIA. CONVENTO DE LOS CARMELITAS

## CONVOCATORIAS

### Cursos Forem.CCOO

Cursos gratuitos para trabajadores enmarcados en el III Acuerdo Tripartito de Formación Continua de excel, nóminas y seguros sociales: nominaplus, y primeros auxilios en general. Más información, tlf.: 921412358.

SEGOVIA

### Acción Formativa 2007

Cursos gratuitos subvencionados por la Junta de Castilla y León.

Curso de comunicación empresarial en inglés dirigido a empresarios y trabajadores, de lunes a jueves, de 20.00 a 23.00 h. durante mayo. Más información, tlf.: 921413069.

SEGOVIA. CENTRO EUROLINGUA

## REGISTRO CIVIL

### Defunciones:

Gervasio Solana San Matías (82 años), Encarnación Barahona de la Iglesia (87), Valeriana Sanz de la Fuente (93) y Joaquina Plaza Alonso (85).

## AGENDA SOCIAL

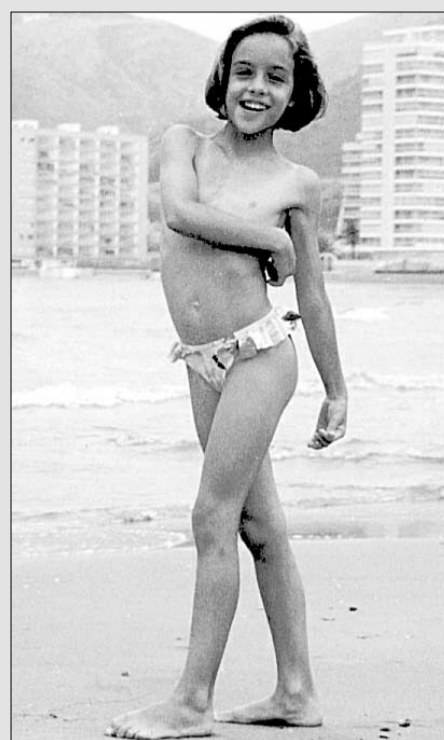

**Agradecimiento.** Paula, gracias por estos 20 años. Un admirador.



**Boda.** Nuestra compañera de la Universidad SEK Charo Rubio se casa hoy. Te deseamos que seas muy feliz en tu matrimonio junto a tu marido Yago. Y Charo, por favor, sigue siendo tan buena compañera y tan buena persona. A ver qué fotos nos traéis de La Palma.



**Felicidades campeones!** El Club de Pelota Vallelado ha vuelto como se merecía a estar en la élite de la pelota. Todo Vallelado ha sido una fiesta. Estar y mantenerse en División de Honor supone un gran esfuerzo. ¡Animo y a seguir así!

## JORNADAS GASTRONÓMICAS DE VILLA Y TIERRA DE CUÉLLAR

La Asociación de Hosteleros de Cuéllar y Comarca organiza la quinta edición de las Jornadas Gastronómicas de Villa y Tierra de Cuéllar, que se desarrollarán hasta mañana, domingo, 1 de abril.



# ¿MUEBLES? THERMOBEL

LA MAYOR EXPOSICIÓN  
DE CASTILLA

Dormitorios todo confort  
y modernidad



POLÍGONO INDUSTRIAL «EL CERRO»

TELÉFONO 921 423 953 - SEGOVIA

**VENTA DIRECTA**

Abierto incluso sábados tarde

► INFRAESTRUCTURAS

## El tercer túnel de la AP-6 crea la primera 'operación salida' de Semana Santa sin retenciones

**Inauguración.** La alta intensidad de tráfico permitió ayer comprobar el uso de dos conductos simultáneamente

F. DESCALZO/ SAN RAFAEL

La 'operación salida' de Semana Santa puso a prueba ayer, pocas horas después de abrirse el tercer túnel, la capacidad de descongestión que representa la nueva infraestructura con tres grandes pasos que cruzan bajo la Sierra de Guadarrama. Este lugar constituía hasta ahora uno de los principales puntos conflictivos en las operaciones especiales de tráfico.

A los pocos minutos de iniciarse la salida masiva de vehículos desde Madrid, la empresa Iberpistas decidió habilitar uno de los carriles del túnel 1 (que se utilizaba hasta ahora como entrada a Madrid) para aumentar la capacidad de salida de tráfico. De este modo, se puso en funcionamiento el sistema pensado para evitar los colapsos que hasta ahora se generaban.

La disponibilidad de tres túneles hará que puedan emplearse dos en función de las necesidades de la circulación. Sólo se mantendrán operativos dos túneles desde que termine la Semana Santa y finales de año, época en la que se someterá a obras de mejora el túnel 1 para convertirlo en reversible con las máximas garantías de seguridad.

Precisamente fue ayer viernes cuando Iberpistas, perteneciente al grupo Abertis, abrió oficialmen-

### El túnel 1 se hizo ayer reversible para hacer frente al alto volumen de tráfico

te el túnel 3, que con tres carriles permitirá el paso de 4.500 vehículos a la hora en dirección Sur, hacia Madrid.

La apertura del tercer túnel supone el cumplimiento de las previsiones de la empresa, que ha mantenido un triple turno de trabajo, de manera que se ha operado las 24 horas del día hasta el sábado por la tarde. En total han estado diariamente hasta 150 empleados de la empresa adjudicataria la UTE Dradados-Agbar. Los trabajos han sido supervisados por un equipo del Ministerio de Fomento hasta la recepción final, una vez excavados sus 3.200 metros de longitud, más los más cerca de 2.000 de las galerías interiores.

**GALERÍAS.** La nueva infraestructura cuenta entre las principales novedades con destacadas medidas de seguridad, como las 14 ga-



La mejora en las medidas de seguridad y la posibilidad de acceso al interior constituyen las principales novedades del tercer túnel de la autopista.

lerías de emergencia que conectarán con los otros dos túneles. Esto hace que la distancia máxima entre una y otra galería no supere los 380 metros, muy por debajo de las condiciones establecidas por la Unión Europea, que sitúan la distancia máxima en 500 metros. La mitad de estas galerías tiene carácter peatonal, mientras que las otras siete podrán ser utilizadas por vehículos de emergencia en caso de accidente.

El recorrido total de las galerías superan los dos kilómetros de nuevas perforaciones, que además cuentan con puertas motorizadas y han sido puestas a prueba en simulacros realizados hace unos días.

El nuevo túnel cuenta con cuatro anchurones, espacios habilitados como un cuarto carril para que los vehículos averiados, incluso los de gran tamaño, puedan estacionar en caso de avería. También se ha dotado a la infraestructura de los últimos sistemas de ventilación, comunicaciones y vigilancia, con cámaras de detección automática de incidencias a través de la comparación de fotogramas.

Tal y como explicaron el director general de Castellana de Autopistas, José Antonio López Ca-

sas, y el director de construcción, Rafael Pérez Arenas, una vez que el tercer túnel se ha puesto en funcionamiento, se cerrará el número 1, el más antiguo (1963), con el fin de adaptarlo para su uso en sentido reversible.

**CARRIL HACIA VILLACASTÍN.** Entre las obras que quedan pendientes por parte de Iberpistas se encuentra la de construcción de

un carril adicional en el tramo entre San Rafael y Villacastín, en la provincia de Segovia, para el que Iberpistas ha elaborado ya un proyecto y ha sido presentado a la Dirección General de Carreteras del Ministerio de Fomento. José María Morera reconoció que la ampliación es "necesaria" y dijo que resulta "importante" una mayor capacidad de tráfico en este tramo.

#### LOS DETALLES DE LA OBRA

► **Túnel 1:** Se construyó en 1963. Tiene dos carriles y se utilizaba en sentido Segovia-Madrid. Se convertirá en reversible a partir de 2008, tras someterse a obras de mejora este año una vez pasada Semana Santa.

► **Túnel 2:** Se construyó en 1975. Tiene dos carriles y se utilizaba en sentido Madrid-Segovia. Se mejorará sin interferir en el tráfico.

► **Túnel 3:** Abierto al tráfico ayer de forma oficial. Tiene tres carriles, las máximas medidas de seguridad y se utilizará en sentido Segovia-Madrid.

► **Intensidades:** Los túneles de dos carriles (1 y 3) permiten una capacidad máxima de 3.200 vehículos hora. El nuevo (túnel 3) puede acoger hasta 4.500 vehículos.

► **Inversiones:** El tercer túnel y las obras de tercera calzada han supuesto 160,5 millones de euros, más que la autopista AP-61 entre San Rafael y Segovia (141,6 millones) y que la AP-51 entre Villacastín y Ávila (82,2 millones).

► **Galerías:** Los túneles cuentan con 14 galerías transversales para el paso de personas o vehículos en caso de emergencia.

Llévate un SEAT SIN ENTRADA con:

- ◊ Seguro a Todo Riesgo
- ◊ Servicio de Mantenimiento
- ◊ Seguro de Retirada de Carnet
- ◊ Gestión de Multas



**TODO INCLUIDO** el primer año. Y además 4 años de Garantía Sin Límite de Kilómetros. OFERTA VÁLIDA PARA TODA LA GAMA SEAT

SEAT Ibiza desde **90€**

al mes el primer año SIN ENTRADA con TODO INCLUIDO. 72 cuotas restantes de 150 €. TAE: 6,84 %. Plan Prever Gasolina incluido.

INFÓRMATE

**HIGARSA AUTOMOCIÓN**

Teléfono 921 420 200  
C/ Navacerrada, 25. SEGOVIA



SEAT auto emoción



ista de La Coruña, que se ha abierto coincidiendo con la operación de Semana Santa. / P. MERINO

# El inversión final se ha elevado en 50 millones

El aumento de dos a tres carriles ha protagonizado el sobrecoste

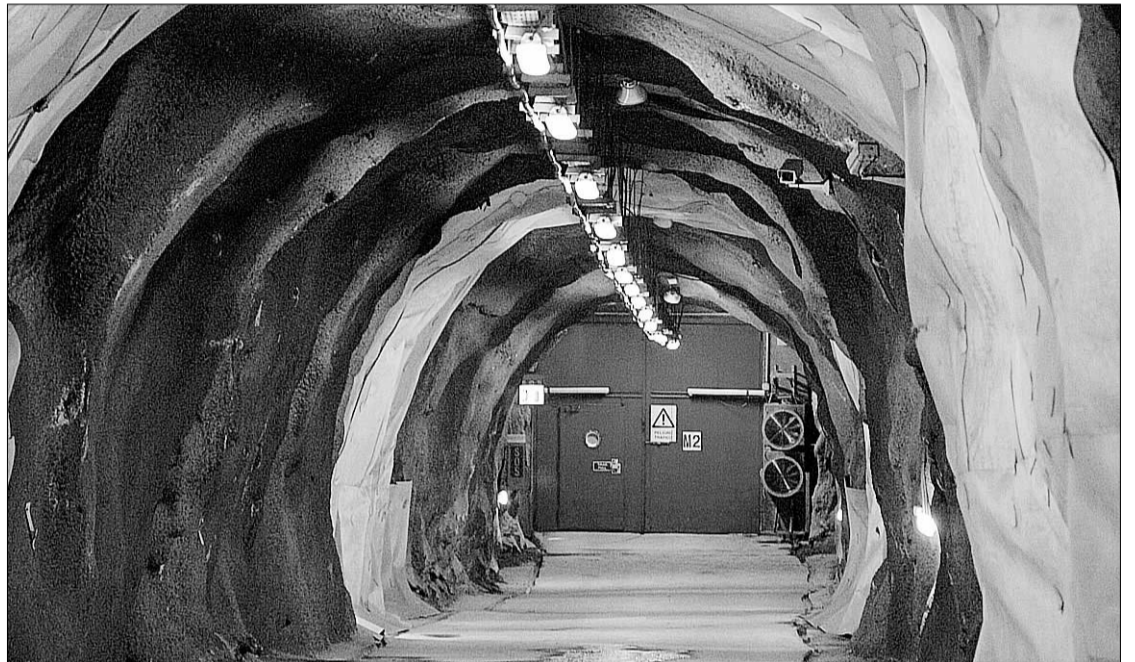

Interior de una de las galerías interiores que sirven para comunicar los túneles. / PEDRO L. MERINO

F. D. / SEGOVIA

La construcción del tercer túnel de la autopista AP-6 bajo la Sierra de Guadarrama y sus obras aledañas ha costado 50 millones de euros más que lo previsto en principio ya que estaba presupuestado en 110 millones y finalmente ha supuesto 160. Así lo anunció el consejero delegado de Iberpistas, José María Morera en la presentación de la nueva obra, de la que destacó las medidas de seguridad que tiene para los usuarios. Además señaló que, en lugar de estar dotado con dos carriles, como se pensó en prin-

cipio, ha sido construido con tres, que se emplearán para la circulación desde Segovia hacia Madrid.

Morera dijo que la construcción del túnel y las obras de acceso han conllevado "un aumento de los gastos porque ha supuesto una obra mayor". Indicó que se negoció con el Ministerio de Fomento la ampliación a tres carriles su capacidad y cuantificó el "sobrecoste" en 50 millones de euros. La construcción de este tercer túnel se ha realizado a la vez que se acometían otros trabajos en la Comunidad de Ma-

drid, como la ampliación a cuatro carriles del tramo entre la M-50 y Villalba; un tercero entre Villalba y el Valle de los Caídos; y la ampliación del peaje de San Rafael, en la provincia en Segovia y que ya está finalizado.

Todas estas obras formaban parte de la mejora ofertada en el concurso de construcción las autopistas AP-51 y AP-61 (que unen a Ávila y Segovia respectivamente con la AP-6), y gracias a ellas fueron adjudicadas a Castellana de Autopistas, sociedad con capital cien por cien de Iberpistas, del grupo Abertis.



## La seguridad, clave de la operación

Los responsables de la empresa Iberpistas asistieron a la jornada de inauguración oficial del tercer túnel y compartieron un aperitivo con el resto de la plantilla. Entre los asistentes se encontraba el presidente de Iberpistas, Pablo Vallbone. Todos ellos se felicitaron por la puesta en marcha de la nueva carretera de la que el consejero delegado de Iberpistas, José María Morera, dijo que era muy necesaria. Además de agradecer la colaboración recibida por el Ministerio de Fomento y de las instituciones públicas implicadas, reconoció que la situación de colapso que se producía a las puertas de los túneles hasta ahora «nos ha hecho sufrir por no haber podido dar a los usuarios este servicio» pero que desde ayer ya disponen.

**Residencia 3ª Edad**  
**Prádena Salud**  
**Válidos y asistidos**  
 Concertada con la Gerencia de Servicios Sociales de la Junta de Castilla y León  
 Médico, enfermera,  
 fisioterapeuta,  
 terapia Ocupacional,  
 podología,  
 peluquería, etc.  
 tel: 921 507 385  
 629 643 204 - 616 956 014  
 c/ Ferial 14 Prádena (Segovia)

PARA ACERTAR  
 HAY QUE ESTAR BIEN INFORMADO  
**Triangulo**  
 Inmobiliaria  
 San Francisco, 19  
 Tfno. 921 41 20 90

**GESTIÓN 10**  
**PISO DE LA SEMANA**  
**CONDE SEPÚLVEDA**  
 PISO de 80 m<sup>2</sup>, tres dormitorios.  
 Salón y baño. Completamente reformado.  
 Muy luminoso con terraza. Buenas vistas  
 1198.000 €!  
 MÁS INFORMACIÓN EN  
 C/ La Plata, 56  
 Teléfono 921 44 50 77

# Basket 34

**I TORNEO DE BALONCESTO DE 3 CONTRA 3**

Categorías: Benjamín, Alevín, Infantil, Cadete y Juvenil (masculino, femenino y mixto).  
 Inscripciones: se podrán recoger y entregar en Deportes Everest (Calle Real).

Día: Sábado 31 de marzo

Lugar: Pabellón Pedro Delgado

y Domingo 1 de abril

Lugar: Pabellón Azulejos Tabanera (La Fuencisla)

Hora: 9.00-14.00 horas



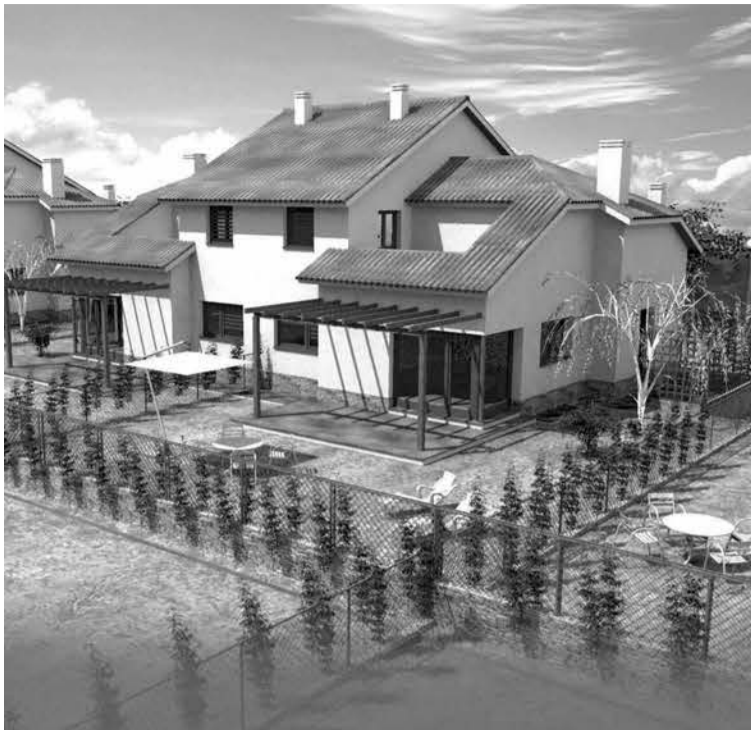

# CTRA. DE LA GRANJA

## chalés pareados

### ¡ 5ª fase

# YA a la venta !

# Atico

INMOBILIARIA  
921 44 55 56  
www.aticodesegovia.com

SEMANA SANTA

EL ACTO ESTARÁ ACOMPAÑADO POR LA CORAL VOCES DE CASTILLA

## La procesión del Centenario de los Pasos saldrá hoy a las 20.00 h. de la Catedral

El desfile está organizado por la Junta de Cofradías de Segovia y estará abierto por un piquete a caballo de la Guardia Civil

• El obispo de la Diócesis Miranda y Bistuer encargó en 1907 a escultores de la Escuela Catalana la realización de siete conjuntos escultóricos sobre la Pasión de Cristo para la Semana Santa de Segovia.

EL ADELANTADO/ SEGOVIA

A las ocho de esta tarde saldrá de la Catedral de Segovia la procesión extraordinaria que conmemora el centenario de los pasos escultóricos que en 1907 encargó el obispo de la Diócesis de la ciudad, Miranda y Bistuer, para la Semana Santa segoviana.

El orden de la procesión de este año es idéntico al que se desarrolló a primeros del siglo XX y estará encabezado por un piquete a caballo de la Guardia Civil, seguido de la Cruz y ciriales de la Santa Iglesia Catedral y la bandera de la misma. A continuación, saldrán los pasos por este orden: Jesús Orando en el Huerto de las Olivas, Jesús Azotado por Dos Sayones, Ecce Homo, Jesús Nazareno con la Cruz a Cuestas, Cristo Crucificado, Soledad de María y Jesús en el Regazo de su Santísima Madre. A los pasos les seguirán el Cabildo Catedralicio, la Junta de Cofradías y autoridades civiles y militares, a los que acompañará la U.C. Unión Musical Segoviana.

Los pasos irán acompañados por cofrades y feligreses portando cirios y la Coral Voces de Castilla interpretará cánticos religiosos a lo largo del recorrido.

**ITINERARIO** La procesión estará precedida de un acto penitencial que será dirigido por el obispo de la Diócesis, Luis Gutiérrez, en el trascoro de la Catedral, frente a los siete grupos escultóricos que permanecerán expuestos hasta la tarde del Domingo de Ramos.

El recorrido se iniciará en la Plaza Mayor y seguirá por Cronista Lecea, plaza de la Rubia, Serafín, San Facundo, San Agustín, San Juan, Plaza Oriental, Azoguejo, ca-



Imagen del Ecce Homo que saldrá esta tarde en procesión./ EL ADELANTADO

lle Cervantes, Juan Bravo, plaza de Medina del Campo, Isabel la Católica y Plaza Mayor hasta la Catedral.

**ENCARGO ESCULTÓRICO** Los siete pasos que salen hoy en procesión fueron adquiridos y recepcionados en el año 1907 tras el encargo realizado por el obispo Miranda y Bistuer para la Semana Santa de Segovia. La imágenes fueron realizadas por escultores de la Escuela Catalana, por nombres como José Rius y José Quixal. La Junta de Cofradías de Segovia ha querido conmemorar esta fecha con esta procesión extraordinaria para que tanto segovianos como visitantes puedan disfrutar de imágenes que hace años que no salen en procesión.

### Domingo de Ramos

Los actos de mañana, Domingo de Ramos, comenzarán a las 11.00 h. con la bendición de las palmas y ramos en la iglesia de San Miguel, a la que seguirá la Procesión Litúrgica hasta la Catedral, donde el obispo oficiará la santa misa.

La Procesión de las Palmas tendrá lugar a las 12.30 h. con el paso Jesús entrando en Jerusalén.

A las 18.00 h., en la iglesia de los Padres Misioneros Claretianos, los alumnos de este centro de enseñanza interpretarán "Jesús. Camino, verdad y vida" (Semana Santa viviente).

**Triangulo**  
Inmobiliaria  
San Francisco, 19 - 921 41 20 90

JUNTO AL ACUEDUCTO  
Local comercial en venta y alquiler de 90m<sup>2</sup> en dos plantas y completamente acondicionado.

Pregunta en Triangulo  
Ref.- L309

**LIMPIEZAS ERESMA**  
C/Obispo Quesada  
14, bajo  
40006 SEGOVIA

921 437 806  
609 875 077

administracion@limpiezaseresma.net

**Castelycas**  
Servicios Inmobiliarios

PISOS desde 80 a 100 m<sup>2</sup>  
Precio muy interesante  
VALVERDE DEL MAJANO

Paseo Ezequiel González, 24, 2º D  
40002. SEGOVIA  
Telfs. 647 604 755  
610 252 048  
627 451 015  
E-mail: castelycas@hotmail.com



SEMANA SANTA

LA MEDIDA DE GRACIA LA OTORGA EL REY CON MOTIVO DE ESTAS FECHAS

# El Consejo de Ministros indulta a un interno de la cárcel de Perogordo

El preso cumple condena en el centro penitenciario de Segovia por un delito contra la salud pública y saldrá en libertad a condición de que no cometa delito doloso en cuatro años

EL ADELANTADO/ SEGOVIA

El Consejo de Ministros aprobó ayer el indulto de un penado por un delito contra la salud pública que cumplía condena en el centro penitenciario de Segovia, según informaron ayer fuentes de la Subdelegación de Gobierno.

Con la condición de que el todavía preso no vuelva a cometer delito doloso alguno en el plazo de cuatro años, desde la publicación del real decreto, el indulto lo otor-

ga el Rey y se ha concedido con motivo de la Semana Santa, a propuesta del Colegio de Abogados.

El indultado es natural de Segovia, de 37 años y actualmente se encuentra en tercer grado penitenciario en la cárcel de Perogordo (Segovia), por un delito contra la salud pública, mientras que sus salidas las aprovecha para trabajar en una empresa.

Fue condenado por sentencia firme por la Audiencia Provincial

de Madrid, el 3 de noviembre de 2001, a una pena de tres años y veinte días de cárcel.

La Subdelegación del Gobierno de Segovia impulsó el año pasado el indulto de un penado siguiendo los pasos de otras provincias como Zamora, Valladolid y Palencia.

De esta manera, según el subdelegado del Gobierno, Juan Luis Gordo, "se impulsa la política de reinserción penitenciaria y al mis-

mo tiempo se recoge el espíritu de solidaridad en estas fechas de la sociedad civil con aquellos que en algún momento de su vida pueden haber errado en su comportamiento cívico".

Juan Luis Gordo explicó que el interno cumplía con los requisitos necesarios para obtener la medida de gracia, como estar cumpliendo condena y concurrir razones de justicia, equidad o de utilidad pública.

El indultado tiene 37 años y actualmente se encuentra en régimen de tercer grado penitenciario

En sus salidas de la cárcel el interno cumple con su horario laboral en una empresa

# Numeroso público siguió anoche el Via Crucis viviente de San José

Este año ha tenido menos paradas debido a las numerosas obras que hay en el barrio

AMPARO BARRIO/ SEGOVIA

Numeroso público se dio cita anoche para seguir el Via Crucis viviente del barrio segoviano de San José, a pesar de que la lluvia, que estuvo amenazando en varias ocasiones durante el recorrido, llegó al final y arreció cuando es estaba representando la Crucifixión de Cristo. Así, el público fue refugiándose en la iglesia parroquial donde terminó de desarrollarse el programa previsto para este acto, uno de los primeros que se celebran en la calle de la Semana Santa segoviana y tan popular como numeroso por la cantidad de ciudadanos que participan activamente en él.

A la laboriosidad que supone organizar este tipo de Via Crucis hay que añadir este año un nuevo inconveniente para el normal desarrollo del mismo: las numerosas obras que se realizan en la actualidad en diversas calles del barrio ha hecho que la organización se replantea su devenir. Así nos lo

ha comentado el presidente de la Cofradía de La Piedad, Ángel Santos, quien ha destacado que este año ha habido que recortar las paradas que se suelen realizar durante el recorrido. Igualmente, el acto de la Crucifixión se ha realizado justo enfrente del lugar de costumbre, sobre un montículo natural que ha sido aprovechado por la organización para el momento cumbre del Via Crucis, de tal manera que, de no haber sido por la lluvia, hubiera resultado más vistoso porque ha podido ser observado por más público.

Por parte de la organización, hay que destacar también el tremendo trabajo de los vecinos que van alumbrando constantemente el recorrido del Via Crucis para que el resto de público pueda observar lo mejor posible del desarrollo de las diferentes paradas. El trabajo se extiende a la preparación de los pasos que esta cofradía presentará esta semana.

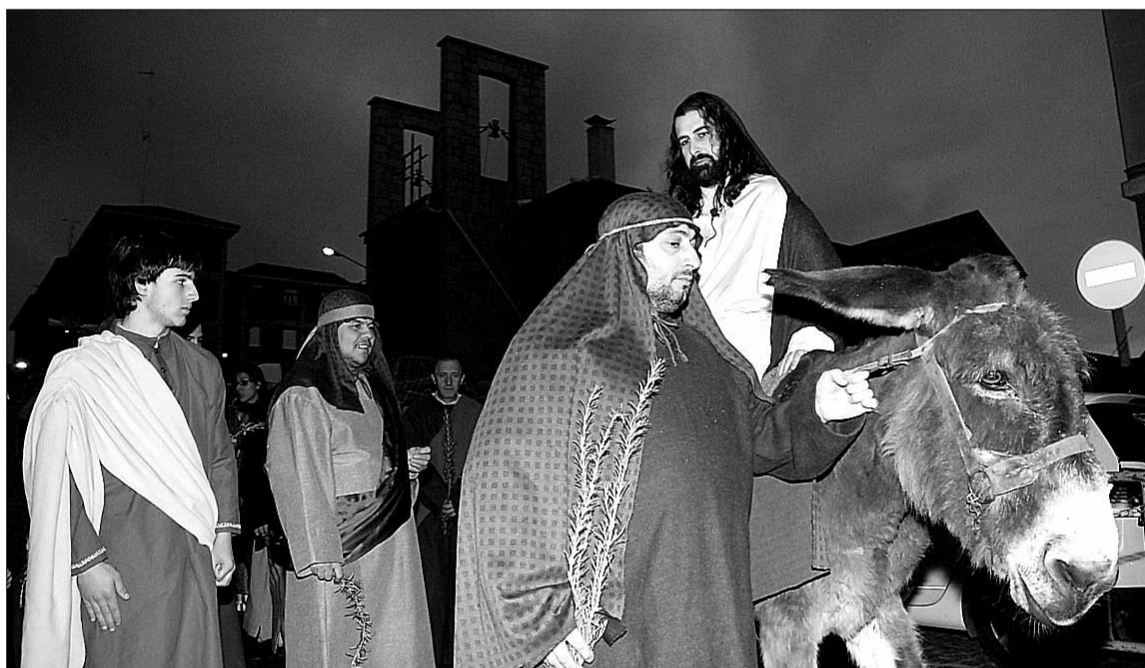

Dos momentos del Via Crucis celebrado anoche en el barrio segoviano de San José./ BEATRIZ VELASCO



SERVICIO DE PREVENCIÓN DE RIESGOS LABORALES

**MÁSTER DE TÉCNICO SUPERIOR EN PREVENCIÓN DE RIESGOS LABORALES**

SEGURIDAD, HIGIENE, ERGONOMÍA Y PSICOSOCIOLOGIA

INFORMACIÓN C/CURTIDORES 7 • Telf 921 44 06 46  
COMIENZO ABRIL



Servicios Inmobiliarios

**Naves en HONTORIA**  
de 300 mts,  
con oficinas y aseos

Paseo Ezequiel González, 24, 2º D  
40002. SEGOVIA  
Telfs. 647 604 755  
610 252 048  
627 451 015  
E-mail: castelycas@hotmail.com



San Francisco, 19 Tlfno.- 921 41 20 90

**APARTAMENTO**

TORRECABALLEROS  
Apartamento a estrenar de 1 dormitorio con cocina totalmente amueblada con electrodomésticos, baño y garaje. Aprovecha esta magnífica oportunidad.  
Ref.- P2375



**OPORTUNIDAD PISO VENTA. ESPIRDO**

71 m². 2 dormitorios. Garaje. Zonas comunes con jardín y piscina  
141.000 €.

MÁS INFORMACIÓN EN  
C/ La Plata, 56  
Teléfono 921 44 50 77

BREVES

**URBANISMO**  
**El PGOU está remitido a la Junta** ■ El concejal de Urbanismo, Juan José Conde, explicó ayer, en respuesta a una pregunta formulada por el PP, que el PGOU ha sido ya remitido a la Junta para su aprobación definitiva. El documento fue remitido primero a la ponencia técnica de la Comisión de Patrimonio —precisa el informe de este organismo— y hace dos días ya se envió oficialmente al organismo regional, según dijo el alcalde, Pedro Arahetes, al término de la última junta de Gobierno local.

**CASO DE JUANA CHAOS**  
**Rechazada la moción del PP** ■ PSOE e IU sumaron sus votos para rechazar una moción presentada por el PP y que defendió su portavoz, Francisco Vázquez, para exigir al Gobierno que retome el Pacto Antiterrorista y que el Ayuntamiento exprese su rechazo a la prisión atenuada para Ignacia De Juana Chaos. El alcalde, Pedro Arahetes, dio lectura a la declaración institucional de la junta de Gobierno, adoptada el pasado 8 de marzo, y que, entre otros puntos, reclamaba que se aparte del debate político las políticas antiterroristas de los diferentes Gobiernos de España.

**NORMATIVAS**  
**Aprobadas las ordenanzas de Circulación y sobre ruidos** ■ El pleno aprobó ayer de forma definitiva, con el voto en contra del PP, la Ordenanza Municipal de Circulación. Con la abstención de los populares, la cámara aprobó la Ordenanza sobre ruidos de vehículos a motor.

# La polémica del sector del taxi pone en tensión un pleno de trámite

Los escaños del PP montan en cólera después de que el alcalde retirase en un principio la palabra al popular Miguel Ángel Hernández que leyó un duro escrito haciendo referencia al conflicto

• El pleno, con el voto en contra del PP, aprobó ayer la adjudicación provisional de las cuatro nuevas licencias del taxi; un asunto que la oposición pidió que se retirara de la sesión por las "dudas" que genera el reglamento del sector.

**SERGIO ARRIBAS / SEGOVIA**  
 El pleno más madrugador del actual mandato municipal, —comenzó a las ocho de la mañana— y que se antojaba insustancial por la carencia de asuntos de gran calado, deparó, finalmente, varios momentos de tensión entre Gobierno y oposición. La crispación se hizo patente en el debate sobre la adjudicación de cuatro nuevas licencias de taxi; un punto que el PP pidió que se retirase de la sesión por las dudas que generaba el reglamento municipal sobre el que asienta el proceso.

De hecho, ya el secretario de la corporación, antes de comenzar el debate, aclaró que se trataba de una aprobación provisional y que, como matizó posteriormente, los asalariados del taxi que se hubieran presentado sin éxito al concurso podían ejercer el derecho de "tanteo y retracto" en el plazo de diez días posteriores a la notificación. Si no hay reclamaciones, la concesión será definitiva.

Miguel Ángel Hernández (PP) pidió la retirada del punto y el alcalde, Pedro Arahetes, le solicitó que argumentara esta postura. Entonces, el edil popular comenzó a leer



Santamaría (izq), conversa con sus compañeros en las filas del PP/KAMARERO

un duro escrito con referencia a presuntas manifestaciones del sector sobre coacciones y persecución por parte del equipo de Gobierno; a declaraciones del alcalde sobre el conflicto y a la denuncia que presentó ante los tribunales la concejala de Tráfico, Ana Sanjosé, contra un profesional, al que el juez dio finalmente la razón.

"No ha dado un solo argumento para que se retire este punto, o se centra o le retiro la palabra", advirtió Arahetes al concejal del PP.

Alboroto en los escaños del PP y una llamada al orden al concejal Cesáreo Vírveda. Arahetes retiró, en un principio, la palabra a Hernández, aunque instantes después le permitió continuar con su intervención. El edil popular pidió un informe al secretario y apuntó que, en opinión del PP, el derecho de tanteo y retracto lo pueden ejercitar todos los asalariados, no solo los que se presentaron al concurso. "El sector del taxi no cree en ustedes", dijo Hernández. Ante

## El aviso de Vázquez

El conflicto del taxi no fue el único punto que elevó el tono del debate en la sesión plenaria. PP y PSOE se enzarzaron también en una discusión sobre los turnos de intervención y réplica, que zanjó Arahetes leyendo varios artículos del reglamento de la cámara. La interpretación del alcalde contó con el respaldo del secretario de la corporación. El portavoz del PP, Francisco Vázquez pidió un informe jurídico al respecto. "El secretario no tiene razón", subrayó.

Otro de los momentos tensos se produjo cuando el portavoz del PSOE, Juan Cruz Aragonés, en un momento del debate, invitó a los populares a leer la Constitución Española —artículos 15 y 20—, y dijo que este partido "o sus precedentes" (Alianza Popular) no apoyó el texto constitucional. Vázquez pidió que constara en el acta las palabras de Aragonés y avisó que tomaba nota de ellas como portavoz y presidente provincial del PP.

la decisión del alcalde de que se votara entonces el punto, el PP —que quería el pronunciamiento del secretario sobre sus "dudas legales"— estalló en cólera. "El Ayuntamiento es democrático y no dictador, como aquí se ejerce en algunas ocasiones", dijo entonces Vírveda (PP), que no tenía el uso de la palabra. Finalmente, el secretario aclaró que el plazo de 10 días para el derecho de tanteo y retracto y el debate languideció, aunque la tensión siguió presente.



¿A qué partido votará en la capital en las próximas elecciones municipales?

Grado de conocimiento de los candidatos a la Alcaldía de Segovia y valoración de los mismos  
 Estas y otras preguntas las responden los segovianos en el último sondeo de Segovia Opina para El Adelantado.

**Domingo 1 de abril**  
 Encuesta sobre perspectiva de voto

**Lunes 2 de abril**  
 Encuesta sobre nuevas tecnologías y el uso del teléfono

El Gobierno local pide al PP que le apoye y exija a la Junta que mejore las instalaciones deportivas

S.A. / SEGOVIA

La mayoría de escaños de PSOE e IU en la cámara municipal permitió ayer rechazar una moción del PP en la que los populares pedían que el Ayuntamiento envíe un escrito al Consejo Superior de Deportes (CSD) para exigir a la empresa Mego que ejecute en el menor tiempo posible las obras del polideportivo "Carlos de Lecea". Tanto el concejal de Deportes, Francisco Álvarez (IU), como el portavoz socialista, Juan Cruz Aragonese, explicaron que el CSD ya "ha intervenido"; señalando que la obra ya avanzaba "a buen ritmo", por lo que "esta moción no tiene sentido", dijo el edil responsable del área.

El debate sirvió para que ambos reprocharan al PP su falta de apoyo para reclamar a la Junta su respaldo económico para mejorar las instalaciones deportivas. Álvarez aludió a que el Ayuntamiento lleva esperando siete meses a que la Junta firme el convenio para la ciudad deportiva de La Albuera. "Claro, a los jefes no les pueden regañar", ironizó.

## El Ayuntamiento concede la medalla al mérito cultural a Nuevo Mester de Juglaría

La concejala de Cultura destaca la contribución del grupo segoviano a la recuperación y divulgación del folclore castellano

S.A. / SEGOVIA

Nuevo Mester de Juglaría recibirá próximamente en un acto, que ya prepara el Ayuntamiento, con la presencia de diferentes grupos musicales, la Medalla al Mérito Cultural de la Ciudad de Segovia; un galardón que ayer aprobó la cámara municipal con el voto favorable de 23 de los 25 concejales de la corporación.

El Reglamento de Honores y Distinciones establece que el acuerdo de concesión de la Medalla debe producirse tras una votación secreta y con el respaldo de al menos dos tercios del número de miembros de la cámara. Así, todos los concejales desfilaron uno a uno hasta la urna colocada para la ocasión para depositar su voto. De los 25 ediles, 23 votaron a favor, uno en contra y uno más se abstuvo.

Con anterioridad, la portavoz de IU, Concepción Domínguez habló de una "distinción muy merecida"; mientras que la concejala de Cultura, Clara Luquero, remar-



Imagen reciente de un concierto de Nuevo Mester de Juglaría./KAMARERO

co que el Nuevo Mester de Juglaría es, además de uno de los principales exponentes del folk español, el máximo impulsor de la canción tradicional castellana y el grupo pionero en los trabajos de recuperación, reelaboración y divulgación de este tipo de música.

Luquero hizo referencia a los 37 años de trayectoria del grupo y sus más de 1.500 conciertos en directo; señalando que el grupo es "embajador de Segovia en el mundo". "Estamos de acuerdo", se limitó a decir el portavoz municipal del PP, Francisco Vázquez.

► MEDIO AMBIENTE

El municipio sancionará el depósito anómalo de residuos en Hontoria

EL ADELANTADO / SEGOVIA

Los servicios de limpieza del Ayuntamiento detectaron el pasado jueves importantes cantidades de residuos depositados directamente en la vía pública en las inmediaciones del Polígono de Hontoria. La Patrulla Verde de la Policía Local y técnicos municipales constataron la presencia de grandes cantidades de residuos de embalajes —palets, embalajes de cartón y de plástico— además de maderas y otros residuos industriales como ordenadores y pantallas, abandonados junto a los contenedores de residuos del Polígono, o en la propia vía pública.

La Concejalía de Medio Ambiente ha informado que "en los casos que correspondía" se ha levantado acta, formulando las pertinentes denuncias por infracción de las normas de protección del medio ambiente; lo que supondrá la oportuna apertura de expedientes sancionadores. El Ayuntamiento recuerda que los residuos industriales deben ser gestionados por los propios industriales "a su coste".

# PCC

PROMOCIONES  
CUATRO CARRETERO

Alfárez Provisional, 20, 1º A  
SEGOVIA

Teléf. 921 43 48 18  
Fax: 921 43 63 52

## PROMOCIÓN Y VENTA DE VIVIENDAS

### MARTÍN MIGUEL

34 CHALETS ADOSADOS



4ª Fase a la venta

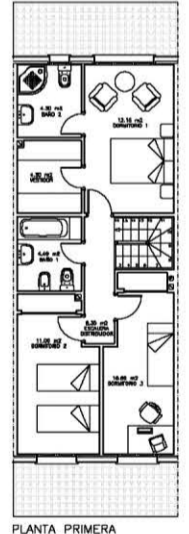
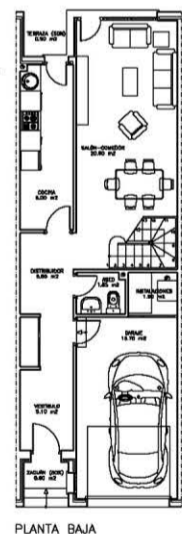

Lacetti 1.4 SE 16V con 5 AÑOS DE GARANTÍA

**SIN ENTRADA**  
60€/mes - primer año  
138€/mes - 108 cuotas restantes  
Plan Prever Incluido. TAE: 6,72%



CON CONDICIONES ASÍ,  
NOS SOBRA ANUNCIO.

Usa este espacio para jugar a las tres en raya:

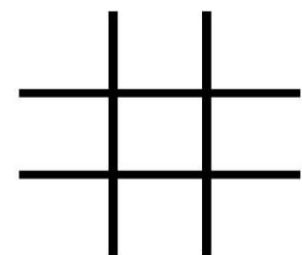

Chevrolet Lacetti

Osnam Motor, S.L.

Somosierra 1 • Segovia • Tel.: 921 41 31 78

www.chevrolet.es

Chevrolet es más.



Modelo Lacetti 1.4 SE 16V (no se corresponde con el modelo de la imagen) PVP: 11.524€ (Plan Prever y promoción incluidos) Cuotas: 1ª a 12ª de 60€ y 13ª a 120ª de 138€. Importe total financiado: 15.912,10€. TIN: 6%. TAE: 6,72%. Comisión de apertura: 2,5% (288,10€). Oferta no acumulable a otras promociones, válida hasta el 31/03/2007 para Península y Baleares. Financiación: Finanzia Banco de Crédito, S.A. RBE: 223/07. Consumo mixto (l/100km): 7.1-8.8. Emisión de CO<sub>2</sub> (g/km): 171-210. Garantía 3 años o 100.000 kms: sin perjuicio de la aplicación de la Ley de Garantías: 23/2003, más 2 años según condiciones de contrato Chevrolet Servicio 5.

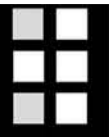

## Promoción La Casona del Molinero



VALVERDE DEL MAJANO

21 VIVIENDAS  
de 1, 2 y 3 dormitorios  
con garajes y trastero

VEN A VER LOS PLANOS

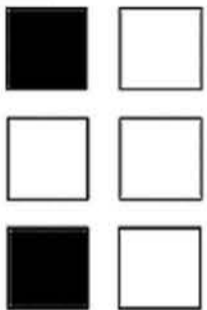

# HT

**Grupo Inmobiliario**

Promoción de  
PISOS en Bernuy  
de Porreros

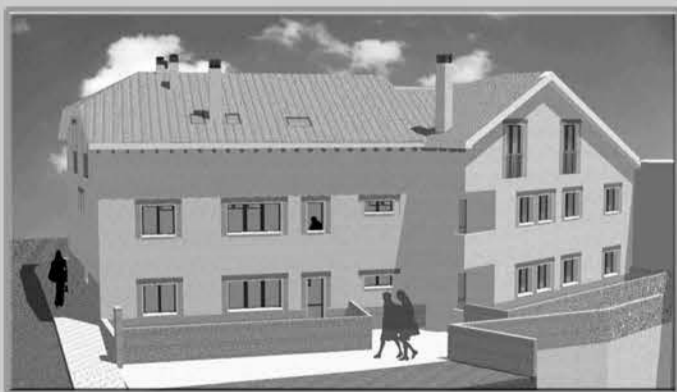

Viviendas de 1 y 2 dormitorios  
Calidades de primera  
Entrega en el 2008

[www.ht-inmobiliaria.com](http://www.ht-inmobiliaria.com)

Avda de la Constitución, 46. 40006 SEGOVIA  
E-mail: [hogarte@hogarte.e.telefonica.net](mailto:hogarte@hogarte.e.telefonica.net)

Telf. 921 42 25 89

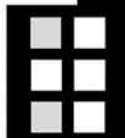

► CULTURA



Imagen desde el coro alto de la iglesia de San Justo y Pastor, de una de las naves laterales de la iglesia (izquierda) y de la nave central, donde se encuentra el órgano.

# Sepúlveda reivindica su historia creando el Museo de los Fueros

**GUILLERMO HERRERO / SEPÚLVEDA**  
La iglesia de los santos Justo y Pastor acoge desde ayer el Museo de los Fueros, un nuevo espacio expositivo en el que se realiza un recorrido por la historia y el arte de las tierras de Sepúlveda, y que fue inaugurado por la consejera de Cultura y Turismo de la Junta de Castilla y León, Silvia Clemente, el alcalde de la villa, Ismael Ortiz, y el vicario general de la Diócesis de Segovia, Andrés de la Calle.

La apertura de este museo colma una vieja aspiración de los sepulvedanos, que desde hace varias décadas pretendían dar un uso a esta iglesia románica, cuya restauración comenzó a finales de los años 70 pero quedó suspendida en 1982. El impulso dado posteriormente por la Junta permitió completar la intervención, firmándose el año pasado un convenio entre la consejería de Cultura y Turismo, el Ayuntamiento de Sepúlveda y la Diócesis de Segovia que ha permitido la creación del Museo de los Fueros.

La exposición, que tiene como

hilo conductor los Fueros de Sepúlveda, se divide en siete capítulos (la historia de Sepúlveda, patronazgo y mecenazgo, los Fueros en la Edad Media, los hombres de los Fueros, la Comunidad de Villa y Tierra, los Fueros y la iglesia de los santos Justo y Pastor).

En las tres naves del templo, su coro alto y su singular cripta se exponen numerosas piezas, algunas de indudable valor simbólico, entre las que hay que citar las llaves de las siete puertas de Sepúlveda o el pendón de su Comunidad de Villa y Tierra, y otras de interés artístico, como un óleo titulado "el nacimiento de la Virgen" pintado en un taller italiano durante la primera mitad del siglo XVII, un relieve en piedra de finales del XII denominado "Santo Obispo" o la Inmaculada Concepción a cuyos pies aparece el escudo de los Proaño, realizada en la segunda mitad del XVI.

Las piezas expuestas proceden de diversos templos de Sepúlveda, además de otras llegadas de la iglesia de Duratón o la ermita de San Frutos. Además de las obras de ar-

te, en el Museo de los Fueros se han instalado varios audiovisuales y paneles ilustrados que ayudan al visitante a conocer los aspectos básicos de cada uno de los temas tratados.

**INVERSIÓN Y FUTURO** La consejería de Cultura y Turismo ha invertido 330.000 euros en este museo, pronosticando que potenciará el turismo en esta comarca, a la que considera como uno de los principales destinos de turismo interior de la región. El museo se integrará en el Sistema Regional de Museos, dependiente de la consejería de Cultura y Turismo, en el que figuran dos regionales (MUSAC y Etnográfico de Zamora), nueve provinciales y ocho incorporados, entre los que aparece el Museo Esteban Vicente de Segovia.

El regidor sepulvedano, Ismael Ortiz, mostró ayer su deseo de que el Museo de los Fueros no limite su actividad a la exposición ayer inaugurada, y que en un futuro próximo promueva estudios científicos sobre Sepúlveda y su comarca.



de se halla la entrada a la cripta y un retablo de época barroca. / KAMARERO



Ismael Ortiz explica el significado del broche que entregó a Silvia Clemente como "Hija Adoptiva de Sepúlveda". / KAMARERO

## Silvia Clemente, hija adoptiva de la villa

Ismael Ortiz la entregó la distinción concedida en el último pleno

### San Justo y Pastor, templo románico

La iglesia de San Justo y Pastor es un templo románico de tres naves rematadas por sendos ábsides. Sobre la estructura románica se han realizado sucesivas reformas que han transformado notablemente el aspecto primigenio. Una de sus curiosidades es la de que desde la nave central se accede a una cripta, que consta de tres capillas.

Como es habitual en estas tierras, la decoración escultórica se concentra principalmente en los capiteles. Así, en los de los arcos que separan las naves aparecen motivos vegetales y figuras de monstruos. Además, en el interior de la cabecera destaca un capitel con la representación del martirio de los santos Justo y Pastor, titulares del templo. Externamente, la iglesia tiene una fachada que se realizó a finales del siglo XVIII o comienzos del XIX. En cuanto a la torre, es de mampostería, reforzada por sillares en las esquinas.

En la inauguración, el alcalde de Sepúlveda anunció que la entrada a la iglesia será gratuita durante los primeros días, para permitir a los vecinos de la localidad visitar el nuevo museo.

G.H. / SEPÚLVEDA

El alcalde de Sepúlveda, Ismael Ortiz, hizo ayer entrega a la consejera de Cultura y Turismo, Silvia Clemente, de un simbólico broche en el que aparece representada una de las llaves de la villa y el escudo de la misma, y que acredita a la política segoviana como "Hija Adoptiva de Sepúlveda". El pleno de la corporación municipal acordó el pasado 8 de marzo nombrar a Clemente dicho título "por la especial sensibilidad demostrada ante los problemas del

municipio y las constantes atenciones hacia el pueblo de Sepúlveda y su Ayuntamiento". En el texto del nombramiento se destaca "su imprescindible ayuda para la mejora de infraestructuras" y "su permanente preocupación por la conservación y difusión de los valores naturales y del patrimonio cultural de Sepúlveda", concluyendo que Clemente "ha sido la mejor embajadora de este municipio no solo ante la Junta sino también ante otros organismos e instituciones".

En contestación al nombramiento como "Hija Adoptiva", Clemente aseguró estar "tremendamente honrada", añadiendo a continuación que el título "es el reconocimiento de un sentimiento que he notado en la calle". Finalmente, hablando de sus intervenciones para dotar de infraestructuras a Sepúlveda, quiso apoyar una frase de Séneca que había citado momentos antes el regidor de la villa, que decía que la recompensa de una buena acción está en haberla hecho.



**DETECCION  
ROBO INCENDIO  
SEGURIDAD**

**Teléfono 24h.**

**921 412 848**

E-mail: [oficina@drinseguridad.com](mailto:oficina@drinseguridad.com)

Visite nuestra página web  
[www.drinseguridad.com](http://www.drinseguridad.com)

Empresa Homologada en la D.G.P. Con el núm. 3.103

**CENTRAL DE ALARMAS**



**Residencial Las Fuentes** En Hontanares de Eresma, a tan sólo 13 km. de Segovia





**91 Chalets adosados con 4 dormitorios y con parcela desde 142 m<sup>2</sup>**

- Desde 181.000 €.
- Facilidades de Financiación.
- Con unas inmejorables vistas a un paisaje natural.

INFORMACIÓN:

**91 781 72 33**  
**91 857 90 00**

[comercial@tecnorsa.com](mailto:comercial@tecnorsa.com)  
[www.grupoespinal.es](http://www.grupoespinal.es)



Hontanares de Eresma    Valladolid CL-601  
Santa María R. Nieve C-605    Segovia

## ► SOCIEDAD

La encuesta sondea la intención de voto para la Alcaldía de la capital

EL ADELANTADO / SEGOVIA

La encuesta que EL ADELANTADO DE SEGOVIA publica el primer fin de semana de cada mes se centra mañana en la intención de voto de los segovianos para las próximas elecciones municipales de la capital.

Asimismo, el sondeo, elaborado por Segovia Opina, se interesa por el grado de conocimiento que tienen los vecinos de Segovia de los candidatos de las formaciones políticas que mejores resultados obtuvieron hace cuatro años para los que se pide también una valoración. Así, se interesa por el actual alcalde, Pedro Arahuetes, cabeza de lista del PSOE; por Beatriz Escudero, candidata a la Alcaldía por el PP; Conchita Domínguez de IU; Javier Giráldez, quien, en principio, podría ser el candidato de Así; y José Lara, de Los Verdes

**INTERNET** Mientras, el próximo lunes la encuesta abordará un tema tan de actualidad como el de las nuevas tecnologías. Los segovianos han respondido a diversas cuestiones sobre Internet: si dispone de acceso al mismo en su casa, cuánto tiempo se conectan y por qué sistema; y sobre el número de teléfonos fijos y móviles de que disponen.

## ► SANIDAD

## La Diputación difunde un estudio sobre tratamiento de la menopausia

El ginecólogo Raimundo Orejana presenta el proyecto de la unidad de Envejecimiento Femenino Saludable que finalmente abrirá en junio en el centro médico "Los Tilos"

• Orejana estima que en el plazo de 10 a 15 años las mujeres con menopausia acaparán el 75 por ciento de las consultas de Ginecología y la sanidad pública tendrá que dar respuesta a esta demanda.

P. B. / SEGOVIA

La Diputación, a través del Área de Asuntos Sociales, desarrollará una campaña didáctica en la provincia para desmitificar la menopausia y ofrecer a las mujeres información sobre cómo pueden afrontar sin trauma y con el asesoramiento de especialistas un proceso natural que es controlable.

Así lo indicaron ayer el presidente de la institución provincial, Javier Santamaría, el diputado delegado del área de Asuntos Sociales, Miguel Ángel de Vicente, y el ginecólogo Raimundo Orejana, autor del estudio sobre la menopausia que se distribuirá en formato de guía a través de los centros de acción social y también será expuesto en charlas y conferencias.

Curiosamente en la guía, editada por la Diputación, se anuncia la creación en Segovia de una unidad de Envejecimiento Femenino Saludable en la que se prestará



En la Diputación se presentó ayer una guía sobre menopausia y una consulta que se abrirá en un centro privado./B. VELASCO

atención y tratamiento las mujeres peri y postmenopáusicas, y se promoverá el estudio de todos los aspectos relacionados con la menopausia. Orejana dirigirá esta unidad que en el mes de junio se abrirá en el centro "Los Tilos", del doctor Alberto Sonllea. Hay que recordar que Orejana y la direc-

ción del Hospital de la Misericordia anunciaron a finales de 2006 la implantación de este servicio en el hospital privado. Orejana explicó ayer que con el cambio de centro se ha pretendido tener mayor operatividad y una cobertura más completa a todos los problemas de las mujeres.

En todo caso, el especialista que ha sido jefe de Ginecología en el Hospital General, entiende que la sanidad pública deberá incluir en sus servicios esta prestación y anuncia que en el plazo de unos 10 ó 15 años las mujeres en menopausia acaparán el 75 por ciento de las consultas de Ginecología.

**CENTRO DE RECICLADO DEL AUTOMÓVIL**  
Desguace autorizado • Recambios reciclados

**SEGOHON CARD**



segohoncard@vodafone.es

Ctra. 205, Km. 48. HONTALBILLA (Segovia)

Telfs. 921 105 901

Fax: 921 105 904

Móvil 628 046 276

R. coche: 607 596 022



**L'SPA**  
Los Angeles de San Rafael

Ven a conocer ya  
el spa más grande de la sierra

www.lspa-asr.com

Calle Venecia s/n Los Angeles de San Rafael (Ctra. N-VI, km. 68) 40424 SEGOVIA • Tel. 921 17 15 17

PRESENTANDO ESTA TARJETA CONSIGUES UN DESCUENTO DEL 10% EN EL CIRCUITO L'SPA

► SOCIEDAD

# La Junta lanza una guía con información general y un diccionario para inmigrantes

El libro y el CD, con textos en seis idiomas, se distribuirá de forma gratuita en las oficinas de atención al ciudadano de la Comunidad

• La guía contiene información sobre empadronamiento y vivienda, empleo, familia y servicios sociales, sanidad, educación, cultura y turismo, colectivos de ayuda y planos callejeros de las capitales de la Comunidad.

P. BRAVO / SEGOVIA

El director general de Atención al Ciudadano, Félix Colsa, y la directora general de la Función Pública de la Junta, Beatriz Escudero, presentaron ayer en Segovia la "Guía para inmigrantes" en la que se ofrece información general de Castilla y León para los más de 100.000 nuevos vecinos que residen en la Comunidad, de los cuales 13.000 forman parte de la población segoviana.

La guía, en libro y en CD, se abre con un saludo del presidente de Castilla y León, Juan Vicente Herrera, a los inmigrantes: "Valoro muy positivamente vuestra decisión de venir a nuestras tierras, y os ofrezco, como al resto de ciudadanos castellano y leoneses todo lo que está en nuestra mano, con la satisfacción de comprobar que vuestra aportación, cada vez más numerosa, trasciende del ámbito económico al poblacional y demográfico".

La Junta ha lanzado una tirada de 30.000 ejemplares en formato de libro de bolsillo, y otros 5.000 CDs que se distribuirán gratuitamente por los puntos de información y atención al ciudadano de la Administración regional, así como a través de las asociaciones de inmigrantes, organizaciones no gubernamentales que trabajan con estos colectivos y agentes sociales y económicos. También se podrá acceder a este documento a través de la página web de la Junta y del teléfono de atención al ciudadano 012.

La guía incorpora un breve diccionario de español para extranjeros, traducido a cinco idiomas (búlgaro, rumano, francés, inglés y árabe-magrebí), que contiene giros y expresiones cotidianas.



Beatriz Escudero y Félix Colsa hicieron la presentación regional en Segovia./B.V

**PINFER**  
PROMOCIONES DE CALIDAD

Nuestra promoción de chalets en Palazuelos de Eresma tiene un estilo propio que conjuga los materiales nobles y de alta calidad con los más modernos equipamientos domóticos. En un entorno privilegiado con excelentes vistas a la sierra, situados cerca del próximo campo de golf y del Ave y dotados de una instalación de seguridad integral para proteger la vivienda en su totalidad contra intrusiones y contra los accidentes domésticos más graves. En definitiva, queremos que tu hogar sea el lugar perfecto donde vivir con control, seguridad, elegancia y confort.

Además te ofrecemos la posibilidad de crear una casa a tu medida.

Define parte del diseño de tu vivienda.

C/ Gobernador Fernández Jiménez 1 Ático C  
40001 Segovia  
Teléfono y fax: 921 43 78 16

**NUEVO**  
**EUROTAXI**  
TAXI ACCESIBLE PARA PERSONAS CON MOVILIDAD REDUCIDA

La rampa del taxi le hará el acceso fácil, cómodo y seguro transportando en su misma silla sin necesidad de cambios. MÁXIMA COMODIDAD PARA EL PACIENTE

Incapacitados físicos, enfermos, geriátricos, mutuas, hospitales, rehabilitación, diálisis.

SERVICIO DE AEROPUERTOS, BODAS...  
Servicio Nacional y C.E. 24 H.

RUBÉN VAQUERIZO BRAVO, 40320 CANTALEJO (Segovia) 630 019 689

**Triangulo Inmobiliaria**  
ORGANIZA EL 4º CONCURSO CREATIVO E IMAGINATIVO TRIANGULAR ES...  
Triangulando y Soñando  
Tienes hasta el 2 de junio

## HEMEROTECA

Sección coordinada por Amparo Barrio

► En EL ADELANTADO hace:

### 100 años

**POLÍTICA PROVINCIAL.**

Decididamente podemos asegurar que no ha rezado con los políticos el recogimiento espiritual en estos días; y esto lo mismo se aplica a los de esta provincia, que a los de todas las demás, a que aludimos en nuestro artículo de fondo. Nuestras noticias sobre la retirada de don Eleuterio Delgado del distrito de Riaza, está plenamente confirmada. Los comentarios que a esta conducta del segoviano insigne ponen los liberales de Segovia y casi todos los segovianos, sin distinción de matices, con durísimos, y no nos atrevemos a decir que merecidos, porque no nos agrada formar juicios a la ligera, y recordamos que ya antes el señor Delgado...

### 75 años

**EN PRÁDENA SE DESCUBRE UNA GRUTA CON SOBERBIAS ESTALACTITAS Y ESTALAGMITAS.**

Nos comunica nuestro corresponsal en Prádena que con objeto de encontrar una corriente de agua, varios obreros procedían a hacer una excavación en una finca propiedad del vecino de este pueblo Ezequiel Martín. Cuando la excavación alcanzaba ya unos diez metros de profundidad, y al intentar dar un nuevo barreno, los obreros se sorprendieron al advertir que aquél no encontraba fondo. Con las precauciones necesarias, fueron desmontando el terreno hasta descubrir una gruta cuyas dimensiones no pudieron determinar...

### 50 años

**VISITA DEL GOBERNADOR A VARISO PUEBLOS.**

Acompañado del subjefe del Movimiento y varias jerarquías y autoridades, el gobernador civil visitó ayer seis pueblos de nuestra provincia. El primero fue Collado Hermoso, inaugurando un puente muy útil para el pueblo. Santiuste de Pedraza, compuesto como se sabe por La Mata, Requijada y Chavida, tenía una imperiosa necesidad de comunicaciones telefónicas. Ayer fue inaugurado el correspondiente centro y el señor Martín efectuó la primera llamada. En Condado de Castilnovo, las jerarquías provinciales inauguraron importantes reparaciones en el Ayuntamiento, Juzgado de Paz y escuelas...

### 25 años

**EL VIERNES COMIENZA LA II FERIA DE ARTESANÍA.**

El próximo viernes se inaugura la II Feria de Artesanía de Segovia que se prolongará hasta el 11 de abril. Precedida del éxito de la pasada edición, la segunda feria contará con un total de 59 expositores y con la participación en la misma de diversos grupos folklóricos que actuarán en la plaza de Medina del Campo en la cual también se instalarán expositores, así como, principalmente, en el Torreón de Lozoya. La inauguración oficial será a las 11 horas del viernes, abriéndose al público a las 12 del mediodía. El horario de visitas durante los restantes días será de 11 de la mañana a 9.30 de la noche y las actuaciones están programadas para las ocho de la tarde. Durante los días de la exposición se proyectarán cintas de vídeo sobre la artesanía de Segovia...

**Venta y Alquiler**  
REPUESTO DE TODAS LAS MARCAS

**NISSAN**  
CARRETILLAS

NUEVAS Y USADAS  
**Reparación - Mantenimiento**

**INDUSTRIAS NUÑEZ**  
Ctra. San Rafael, 22  
SEGOVIA  
Tel: 921 42 20 63

CUANDO CAMBIAS SU MUNDO, CAMBIAS EL TUYO.  
Ayudar un niño es mucho más que ayudarle a mejorar su nivel de vida. Es cambiar su mundo con alguien a quien sentirás muy cerca de ti. Para trabajar en 10 países para proteger y promover los derechos de los niños. Entre ellos, el derecho a la educación. Únete y ayúdalo en sólo 902 244 000

**Plan**  
Niños en el desarrollo  
www.plan.org



**El espectáculo de Rafael Amargo sólo se pudo disfrutar dentro del Juan Bravo.** Rafael Amargo presentó anoche en el Teatro Juan Bravo de la Diputación el espectáculo "Tiempo muerto", en el que recorre diferentes palos del flamenco. El espectáculo solo pudo verse y disfrutarse desde el patio de butacas ya que el Ayuntamiento impidió que fuera transmitido a través de unas pantallas que se habían instalado en la Plaza Mayor porque, según la concejala Ana Sanjosé, no se habían tramitado ningún permiso para realizar la citada colocación ni para poder adoptar las pertinentes medidas de seguridad propias de una posible concentración de público. El director del teatro, Víctor Aranda, aseguró que se habían hecho solicitudes verbales como en otras ocasiones, pero la réplica de Sanjosé es que ya en la transmisión del concierto de Josep Carreras se había advertido de la necesidad de realizar la tramitación de los permisos por escrito. Aranda optó por trasladar las pantallas, apoyadas en peanas, a las terrazas de dos bares, pero la Policía Local exigió su retirada. / FOTO: KAMARERO

**JSF**  
GRUPO  
Inmobiliario  
Tif: 921 40 66 55  
C/ DEL OLMO 4,  
S. CRISTOBAL DE SEGOVIA  
40197 - SEGOVIA  
www.jsfgrupo.es

**Ref. 00010 CASA REHABILITADA** Rústica en Marazoleja 45 m<sup>2</sup> solar, 3 habitaciones (3 dobles), 1 baño, 1 aseo, suelos gres/tarima, año construcción nuevo, chimenea, carpintería exterior madera, 2 plantas + bajo cubierta.  
**¡¡ EN OFERTA !! Precio: 175.916€**



**A100K : UN GRAN HERBÍVORA**

17 CV - Anchura de corte : 1m - Transmisión hidroestática

**CONSEJERO DISTRIBUIDOR:**  
**COMERCIAL AGRÍCOLA BARRERO**  
C/Julián María Otero, 6  
Frente Estación de Autobuses

**921 461 474**

A100K 3.07EQ

**OUTILS WOLF**

**Red MUJER Empleo**

Las beneficiarias de la **RED MUJER EMPLEO** son:

- Mujeres desempleadas.
- Mujeres que deseen mejorar en su empleo actual.
- Mujeres que quieren crear su propia empresa
- Mujeres empresarias.

SEDES de la RED MUJER EMPLEO:

AVILA	BÉJAR
ARENAS DE SAN PEDRO	SEGOVIA
BURGOS	CANTALEJO
ARANDA DE DUERO	SORIA
LEÓN	AGREDA
PONFERRADA	VALLADOLID
PALENCIA	ÍSCAR
GUARDO	ZAMORA
SALAMANCA	BENAVENTE

Consejería de **FAMILIA** e Igualdad de Oportunidades

**www.redmujer.net**  
Teléfono de información  
900 333 888

Junta de Castilla y León

Fondo Social Europeo



# Segovia acoge hoy el primer festejo de la temporada taurina

Manolo Sánchez, Leandro y Sánchez Vara lidian toros de Hilario Serrano

PABLO PASTOR / SEGOVIA

Esta tarde a partir de las seis, se inicia la temporada taurina segoviana, con una corrida de toros en el bicentenario coso taurino de la carretera de La Granja. Un sugestivo cartel con astados de Hilario Serrano, ganadero que en 1989 formó su ganadería con vacas de Marcos Sanz de Miera e Hijas de Enrique García González. Eliminó lo anterior y compró un lote de reses de Santa Coloma y un semental de Ana Carolina Díez, manteniendo separadas ambas procedencias.

El pasado año, el 4 de agosto lidó una excelente corrida en Segovia, cuya terna formada por David Luguillano, Antón Cortés y Fernando Cruz, pudo lucirse de manera notable.

La terna del cartel de hoy, la conforman los diestros Manolo Sánchez, Leandro y Sánchez Vara.

Manolo Sánchez, torero de corte clasicista con fundamentos toreros de alto nivel, nació en Valladolid el 10 de julio de 1971. Debutó con picadores el 19 de agosto de 1989 en Sigüenza. La alternativa tuvo lugar el 22 de septiembre de 1992 en Valladolid de manos de Roberto Domínguez con Espartaco de testigo, toros de Nuñez del Cuvillo. La pasada temporada actuó en nueve corridas de toros con un elevado porcentaje de éxitos señalados.

Leandro, ahora denominado en los catheles con su nombre de pila, antes Leandro Marcos, apuntó a figura del toreo desde sus inicios. Nació en Valladolid el 9 de mayo de 1988. Debutó con picadores en Iscar el 3 de agosto de 1999. Toma la alternativa en Valladolid el 13 de mayo de 2002, con toros de Garcigrande, Paco Ojeda de padrino de ceremonia y José Tomás de testigo. Extraña trayectoria de este torero, purista, estilista y con altas dosis de arte, quien sin embargo se dejó llevar por cir-

custancias de diferente índole, hasta volver inusualmente el pasado año el 11 de septiembre en Carbonero el Mayor y cuajar una tarde de impresionante impacto, cortando tres orejas a toros de Luis Frías, para repetir actuación brillante en Olmedo (Valladolid) días después.

Sánchez Vara, es torero de actitudes positivas con un toreo vibrante, de entrega absoluta y dominador de los tres tercios. Nació en Guadalajara el 18 de julio de 1979. Debutó con picadores en Benidorm el 21 de enero de 1996. Tomó la alternativa en Sacedón la tarde del 30 de agosto de 2000, de manos de Luis Francisco Esplá, testigo El Fandi, toros de Soto de la Fuente. El pasado año sumó 48 corridas de toros con corte de 113 orejas, muchas salidas en hombros y dejando grata impresión entre las diferentes aficiones. Actuó en La Granja de San Ildefonso el 25 de agosto, cortando dos orejas y saliendo de la plaza en hombros.

**TROFEO.** Restaurante La Taurina patrocina un trofeo consistente en un óleo de Lope Tablada, destinado a premiar la labor más relevante de la tarde por parte de uno de los diestros actuantes en el festejo. Este óleo simbolizará la figura del galardonado en aptitud torera, cuya obra será plasmada en lienzo cuando el jurado popular haya fallado el veredicto. A este respecto, se aplica un sistema de fácil realización.

Cada espectador escribirá en su respectiva localidad su nombre y apellidos, número de teléfono y nombre de torero que entienda ha sido el mejor de la tarde. Lo entrega en restaurante La Taurina, donde se depositará en una urna cerrada con candado y días después se procederá al escrutinio para designar por mayoría al torero premiado. Todas las localidades que



Manolo Sánchez, torero de clásicos conceptos. / EL ADELANTADO

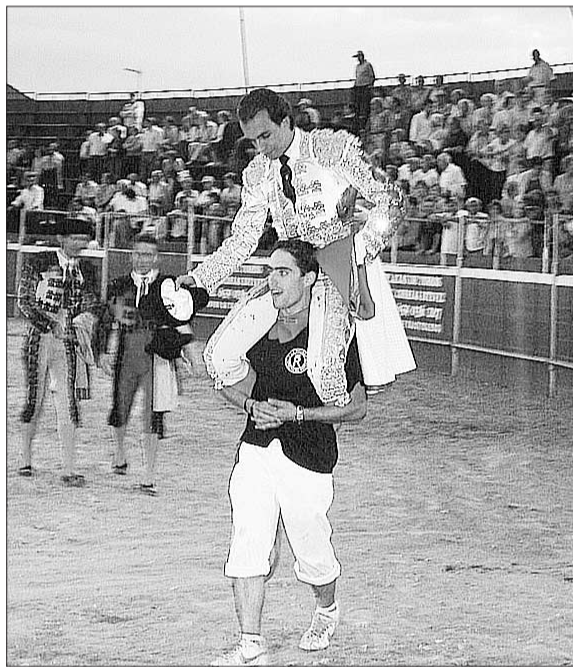

Leandro, clasismo y estética torera. / P. PASTOR.

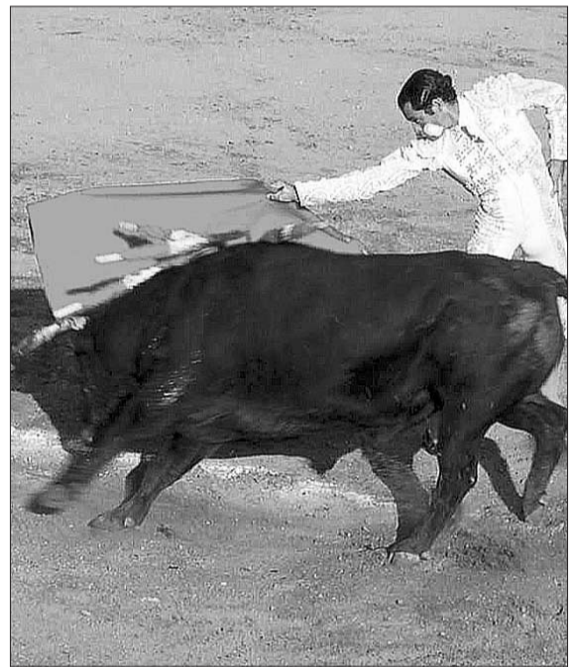

Sánchez Vara, diestro dominador de los tres tercios. / P.P.

se encuentren en la urna, entrarán en un sorteo sumamente interesante. Los aficionados varones para un reloj de caballero, moderno y valioso de la marca Lotus y las mujeres aficionadas para otro reloj de iguales características de señora, donados ambos por Joyería Real, de la calle Cervantes, 24. Y también dos almuerzos para un agraciado, válidos para la gala taurina a celebrarse en el restaurante patrocinador del trofeo, restaurante La Taurina en fecha a señalar una vez pasada Semana Santa.



Los dos modernos y magníficos relojes Lotus de Joyería Real. / BEATRIZ VELASCO

## Cantimpalos a tres pasos



Fantástica promoción en Cantimpalos. 2 y 3 dormitorios con garaje y trastero. Precios a su alcance.

**¡Venga a ver los planos!**



Estupenda promoción de pisos en Cantimpalos. 1, 2 y 3 dormitorios totalmente exteriores.

**¡No lo dude, venga e infórmese!**



Magnífica promoción en Cantimpalos. Pisos de 1, 2 y 3 dormitorios. Cómoda forma de pago. Entrega en 17 meses. ¡Venga a informarse personalmente! Le esperamos.

Viviendas desde 91.450 €.

**¡Facilidades de pago!**



# MAGNIFICOS CHALETS

## "Mirador del Pico"

VEGAS DE MATUTE ( Segovia)  
A partir de 222.000 Euros

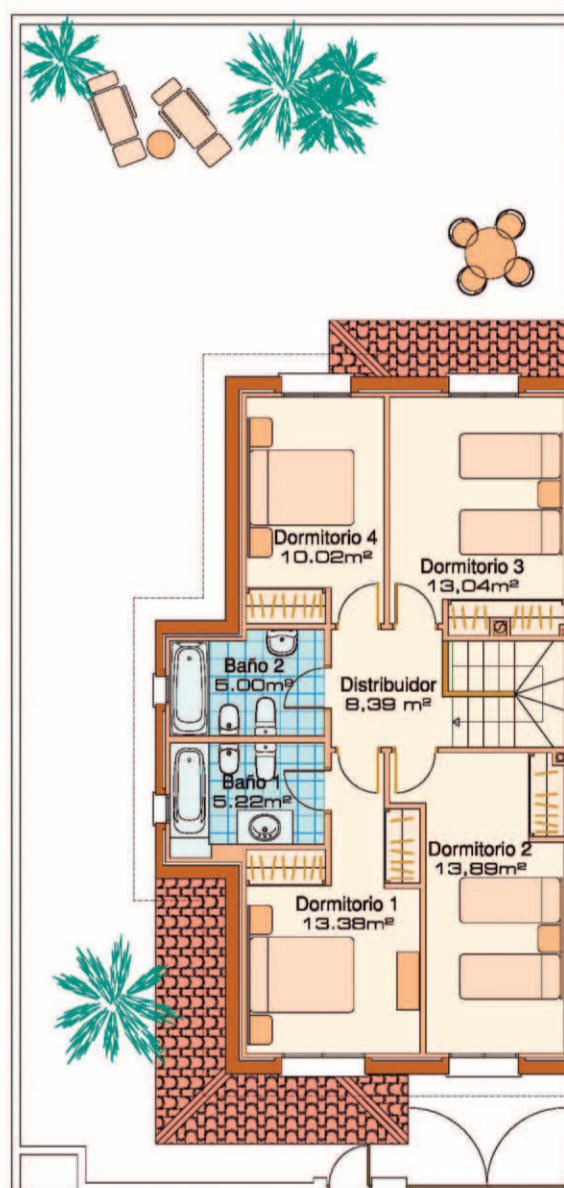
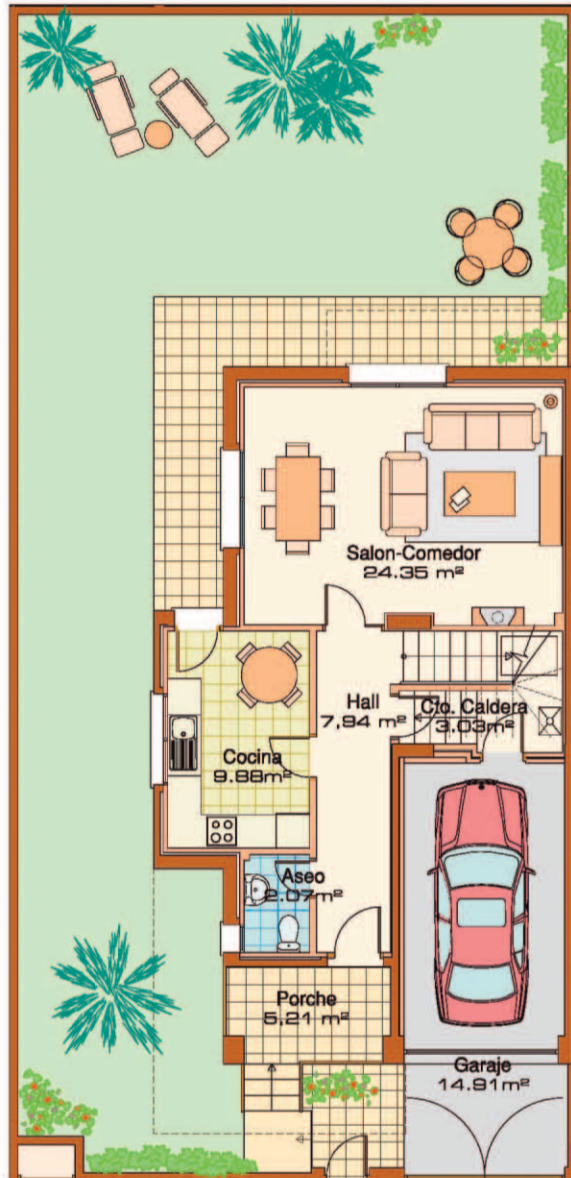

La calidad de una vivienda ARAFIL garantiza un confort excelente a sus propietarios.

Añádase un entorno privilegiado, en una zona rural en la cara norte de la Sierra del Guadarrama.

### ALGUNAS CALIDADES

- Ventanas y puertas exteriores de PVC.
- Climalit 4-10-6
- Puerta de entrada acorazada
- Calefacción por gasoleo con caldera y tanque individuales, radiadores de aluminio.
- Chimenea en salon
- Cocina amueblada.
- Alicatado Porcelanosa
- Sanitarios Roca

210m<sup>2</sup> de Parcela Privada  
167,80m<sup>2</sup> de vivienda,  
4 Dormitorios, 2 Baños,  
Aseo y Garaje

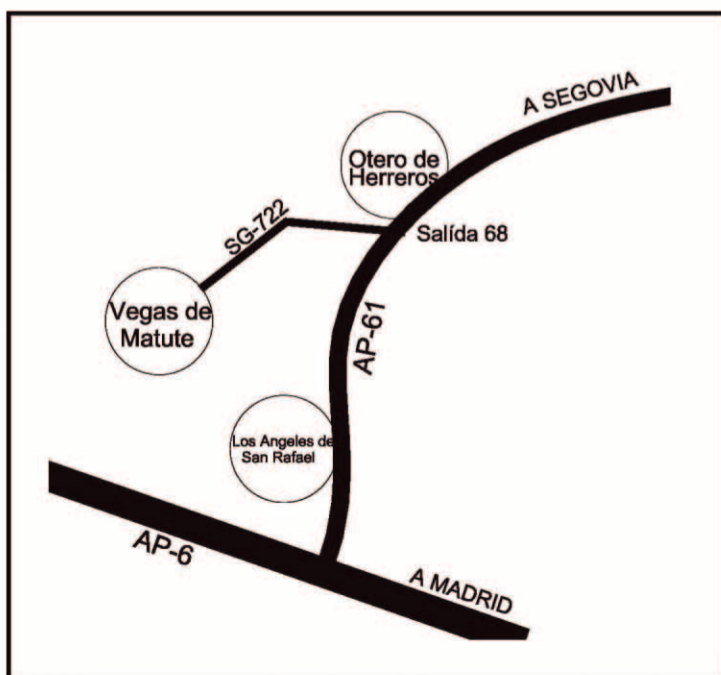

699 943 787  
91 638 34 61

[www.arafil.es](http://www.arafil.es)



## Los niños visitan a sus padres en el trabajo.

Los trabajadores de la Subdelegación del Gobierno recibieron ayer la visita de sus hijos, que quisieron conocer el despacho, la actividad y a los compañeros de sus padres. El subdelegado, Juan Luis Gordo, atendió a los 20 niños, con edades comprendidas entre los 2 y los 15 años. /FOTO: B. VELASCO

Gracias a ti el escondite volverá a ser un juego y no una forma de supervivencia.



### PREMIOS INVESTIGACIÓN CUENTA JOVEN



El acoso en las aulas es hoy una realidad que entre todos debemos solucionar. Por eso, Caja España convoca los Premios de Investigación, para jóvenes de entre 16 y 27 años, donde podrás exponer tus propias soluciones y análisis sobre un tema tan complejo y cercano a ti como el bullying.

Te invitamos a que investigues sobre este tema y presentes tu trabajo. Puedes ganar un premio de 6.000 €.

TEMA: "Bullying. Acoso en las aulas".

PREMIOS: 10 premios de 6.000 euros cada uno.

Caja España



www.cajaespana.es

TU OBRA SOCIAL

# ESTE DOMINGO DÍA 1 ABRIMOS

## DE 11 A 21 H:

- Preciados-Callao
- Goya
- Castellana
- Princesa
- Serrano, 47
- Serrano, 52
- Arapiles
- Parquesur\*
- La Vaguada
- Sanchinarro\*
- El Bercial\*

\* Estos centros abren de 10 a 22 h.

El Corte Inglés

## DE 9:30 A 21:30 H:

### MADRID:

- Virgen del Sagrario, 6.
- Nuestra S<sup>a</sup> del Carmen, 3 y 5.
- Hermanos García Noblejas, 25.
- C. C. Palacio de Hielo\*
- Paseo Imperial, 31.
- C/ Pensamiento, 26.

### ALCORCÓN:

- C. C. y de Ocio Tres Aguas\*

### BOADILLA DEL MONTE:

- Ctra. de Brunete (Urb. Viñas Viejas).

### LAS MATAS:

- C/ Chile (Urb. Punta Galea).

### MAJADAHONDA:

- C/ Sorolla.
- Avda. Reyes Católicos.

### TORREJÓN DE ARDOZ:

- Avda. de los Fresnos.

### SAN LORENZO DEL ESCORIAL:

- Ctra. M-600, km 7,200.\*

\* Estos centros abren de 10 a 22 h.

SUPERCOR

## Y DE 10 A 22 H:

- S. José de Valderas
- Méndez Álvaro
- Pozuelo
- C. de las Naciones
- Vista Alegre
- Alcalá de Henares
- Madrid-Xanadú
- Sanchinarro
- El Bercial

HIPERCOR

Tiendas

El Corte Inglés

► JUSTICIA

# Segovia contará a finales de año con el Juzgado de Primera Instancia 5

El presidente del Tribunal Superior de Justicia de Castilla y León, José Luis Concepción, calificó de "buena noticia" esta creación, aunque considera que se ha quedado "corta"

EL ADELANTADO / SEGOVIA

Segovia contará a finales de este año con el Juzgado de Primera Instancia e Instrucción 5. Finalmente se va a crear este órgano que ha sido solicitado en numerosas ocasiones por el presidente de la Audien-

cia Provincial y por el juez decano. Se trata de una necesidad perentoria por la carga competencial que atendían los juzgados ya existentes y cuya creación había sido anunciada varios años sin llegar a materializarse.

También se abrirá un juzgado de primera instancia en Burgos, una plaza de magistrado en la sala de lo Social de Tribunal Superior de Justicia de Castilla y León (TSJ) en Burgos, y un juzgado de lo social en Valladolid.

El presidente del TSJ, José Luis Concepción, calificó de "buena noticia" la creación de estos órganos, si bien considera que el Ministerio de Justicia "se ha quedado corto en las dotaciones solicitadas por la Sala de Gobierno".

► TURISMO

Paradores concentra en Segovia su mayor oferta de congresos y convenciones

EL ADELANTADO / SEGOVIA

Paradores de Turismo concentra en Segovia su mayor oferta de congresos y convenciones. A partir de junio los auditorios y centros de negocio de los paradores de Segovia y La Granja trabajarán de forma conjunta en la organización de convenciones, congresos y eventos familiares. Con estas dos instalaciones, que se mantendrán a pleno rendimiento a partir de junio, tras la inauguración del Parador de La Granja y el centro de congresos y convenciones, la red acumula en la provincia de Segovia su mayor oferta destinada al segmento de empresas.

Los clientes de congresos de los dos establecimientos podrán disfrutar indistintamente del spa del Parador de La Granja, en el que además se aplicarán tarifas especiales para todos los residentes en la provincia de Segovia.

El presidente de Paradores, Antoni Costa, señala que esta concentración de oferta de un segmento tan concreto "va a atraer mucha más actividad, lo que probablemente contribuirá a identificar Segovia con un segmento de turismo de negocios vinculados al patrimonio histórico-cultural".

**PARADOR DE SEGOVIA**

Inaugurado en 1978, el Parador de Turismo de Segovia, además de mostrar las mejores vistas de la ciudad, es conocido por su moderno centro de negocios. El Parador está dotado de 113 habitaciones escalonadas en cinco plantas. El centro de negocios posee un auditorio con capacidad para 340 personas, además de numerosas salas polivalentes, que permiten desde el desarrollo de un consejo de administración hasta la celebración de cualquier evento de carácter familiar.

Por su parte, el Parador de La Granja cuenta con dos edificios históricos singulares. Las habitaciones y servicios característicos de un establecimiento hotelero, así como el spa y la zona deportiva se ubicarán en el edificio conocido como Casa de Infantes, del siglo XVIII.

A pocos metros, el Cuartel de Guardia de Corps albergará un centro de congresos y convenciones con capacidad para más de 2.000 personas, con 11 salas de diferentes capacidades, un salón de convenciones, otro de banquetes, bar de congresos, etc. Estas instalaciones, al igual que las de Segovia, cuentan con todas las soluciones técnicas.



Todos los domingos

# OSACA

El gran suplemento de  
**EL ADELANTADO**  
DE SEGOVIA

**Cámara**  
Segovia

# Cómo convertir en una obra de arte viejas radios y aparatos de sonido

Ángel Jordán, de Palazuelos, divide su tiempo entre el mantenimiento e instalación de equipos de telecomunicaciones y la restauración de radios de época y antiguos equipos de sonido

• Un viejo amplificador de válvulas de sonido majestuoso tiene arreglo. En Palazuelos, trabaja uno de los excepcionales técnicos que reparan la tecnología anterior al transistor. Arqueólogos del sonido.

CS / SEGOVIA

El segoviano Ángel Jordán es un técnico en electrónica. Instalaciones de antenas, de alarmas, equipos de sonido y radio, no tienen secretos para él. Hasta ahí normal, el factor diferencial en su caso estriba en ser en una "rara avis". De los pocos españoles capaces de reconstruir de cabo a rabo viejos equipos de sonido. Aquellos que en lugar de chips y transistores reproducían el sonido mediante válvulas de lámparas (termoiónicas).

A propósito de las viejas teles, radios y tocatas, los lectores de cierta edad recordarán aquello "de espera a que se caliente", en referencia a la vieja tele en blanco y negro o a los amplificadores antiguos. Había que esperar a que las lámparas calentase para que el aparato arrancara.

Ángel los repara. A veces todo es cuestión de saber encontrar repuestos. Nada fácil si se piensa que actualmente nadie fabrica válvulas de lámparas. "Tiras de desmontar aparatos y, sobre todo, de stocks de talleres de reparación que cierran", explica. Otras, la reparación queda en eso, otras hay que prácticamente reconstruir todo el aparataje del aparato, desde su corazón de bobinas y alternadores, hasta los botones y las molduras.

Ángel Jordán, con la ayuda de su esposa Mila, rescata pacientemente el artefacto hasta devolverle a su antiguo esplendor por dentro y por fuera. "Es lo que más me gus-

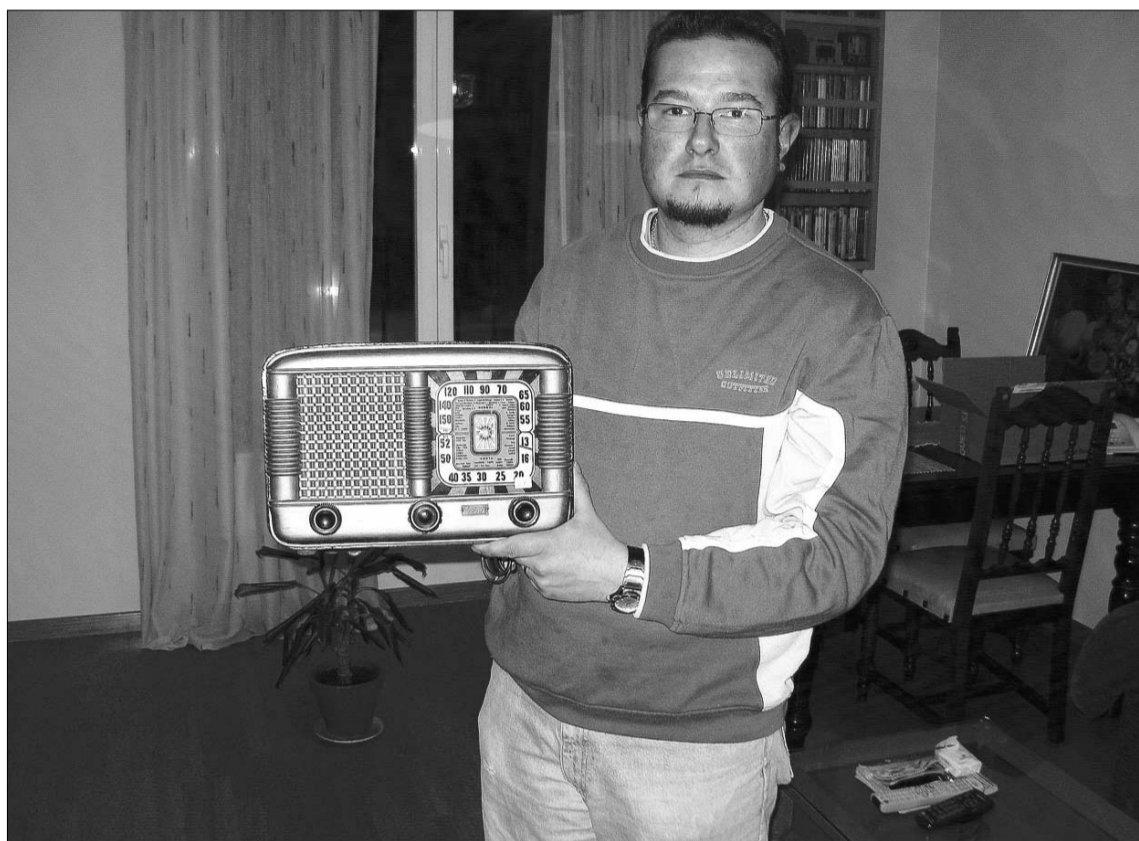

Ángel Jordán sostiene una radio marca Ciclope, fabricada en Segovia por su abuelo en los años 40.

ta, repararlos, pero también me gusta dejar las huellas del tiempo, un rozón, un arañazo. Se puede dejar perfecta, pero me gusta que se vea que son viejas, no réplicas".

**COLECCIONES.** En esencia, cualquier dispositivo sónico consiste en una emulación de la onda acústica, por ejemplo con circuitos electrónicos. Las viejas lámparas se basan en tecnología analógica, lo cual emula más realmente la onda que los transistores o la digitalización. En resumen, y aunque cueste de creer, "las antiguas radios y amplificadores suenan mejor. El sonido es más calido, más perfecto", sostiene Ángel mientras pone en marcha una de las 140 radios de

época de su colección particular. Y es cierto, si se fijan, las viejas estrellas del rock siempre aparecen rodeados de amplificadores de válvulas.

Y es que el coleccionismo es la segunda faceta de Ángel. De hecho, empezó en eso por tradición familiar -su abuelo y su padre fabricaba y reparaban radios en Segovia-. Enamorado de las viejas y monumentales radios de época, empezó a reconstruir una, siendo apenas adolescente. Hoy, en su domicilio

de Palazuelos hay una habitación en exclusiva reservada a las radios, son parte de las 140 que tiene. "Todas en perfecto estado. Creo que

**Ángel trabaja para coleccionistas, anticuarios y particulares que dan valor a los viejos aparatos**

debe ser de las pocas colecciones en que todos los aparatos funcionan a la perfección", dice con comprensible orgullo. "En la colección hay radios de todo tipo: de capilla, de baquelita, de teclas, con tocadiscos, de mueble; así como algún auroradio a válvulas, tocadiscos a válvulas, gramolas, aparatos de medida, entre otras".

## Las Cámaras captan fondos para proyectos tractores de innovación

CS / SEGOVIA

La Cámara de Segovia, en red con un conjunto de Cámaras españolas, ha captado asignación económica del Fondo Social Europeo para facilitar la implantación en Segovia de un proyecto tractor en el apartado de investigación e innovación.

El objetivo es aportar juntamente con el "know how" de la Cámara y su soporte de red nacional, recursos para facilitar la implantación en la demarcación de un proyecto de referencia en

el campo de I+D+i.

Jesús Postigo, presidente de la Cámara, avanzó los rasgos principales de este nuevo campo de acción de la Cámara en la sesión de pleno ordinario de la institución reunido el pasado miércoles 28. Posteriormente, y en rueda de prensa, Postigo efectuó un llamamiento a ayuntamientos y Diputación para aportar proyectos que puedan analizarse y susceptibles de beneficiarse de esta línea de fondos. "Si no se presentan proyectos entonces operaríamos al

contrario, sería la Cámara la que trataré de completar la financiación para el desarrollo del proyecto", señaló Postigo.

**CONTRA LA BUROCRACIA.** Igualmente, en el Pleno se dio cuenta de un proyecto promovido por las cámaras españolas e italianas para estudiar los factores que actúan como factores de retraso en la creación de empresas. "Nos preocupa fundamentalmente la gran burocracia entrañada en el inicio de la actividad empresarial,

especialmente en las áreas de las administraciones locales y regionales", explicó Postigo. El presidente de la Cámara señaló que se ha avanzado notablemente en la rapidez para la creación fiscal de las empresas, especialmente gracias a las Ventanilla Únicas Empresariales de las Cámaras, que reducen a pocos días lo que antes tardaba meses. "Sin embargo, el inicio de actividad sigue siendo inaceptable, pasan meses para que las empresas consigan permisos",

### CONVENIOS

EXPOSICIONES

**La Semana Santa segoviana en fotos** ■ Del 29 de marzo al 9 de abril, la sala de exposiciones de la Cámara de Segovia acoge la muestra del XV Concurso de Fotografía Artística y Premio Especial al Cartel Anunciador de la Semana Santa de 2007. Concurso de fotografía con unas 70 fotografías correspondientes a la Semana Santa Segoviana. La muestra permanecerá abierta al público de 19.00 a 21.00 horas (laborables) y de 12.00 a 14.00 horas y de 19.00 a 21.00 los sábados, domingos y festivos. Entrada libre.

COMERCIO EXTERIOR

**Misión a Futurallia (Poitiers) en junio** ■

Por cuarto año consecutivo, la Cámara, socio internacional de la organización de Futurallia, organizará la presencia de las empresas españolas a este encuentro empresarial en el que se prima el establecimiento del mayor número de contactos entre empresarios en dos apretados días de citas. Previamente, y a través de aplicaciones informáticas, se hace una preselección de citas potencialmente interesantes (demandados por ambas partes), de manera que el empresario acude a Futurallia con una planificada agenda de encuentros, todo ello a precios excepcionalmente bajos. Futurallia se celebrará este año en Futuroscope (Poitiers) del 6 al 8 de junio.

FORMACION

**Curso de Contabilidad y NIC** ■ El próximo 24 de abril dará comienzo en la

Cámara el curso Nuevo Plan Contable y Normas Internacionales de Contabilidad. La elevada demanda del curso ha motivado la formación de dos grupos, el primero ya cerrado. Formación dispone de contadas plazas para el segundo grupo por lo que ruega una pre-reserva de plaza en el correo electrónico formacion@camarasegovia.org. El Seminario, impartido por la profesora Ximena Medina, pretende identificar los principales cambios que se producirán en la elaboración de la contabilidad y especialmente en los estados financieros que tendrán que presentar las empresas a partir del 1 de enero de 2008 cuando entre en vigor la reforma de la Ley Mercantil y del Plan General Contable.

INFORMACIÓN

**Horario especial de la Cámara** ■ Durante los días lunes 2, martes 3 y miércoles 4 (Semana Santa)

la Cámara de Segovia permanecerá cerrada a la atención al público. El horario matinal no cambia, de 9.00 horas a 14.30 horas.

## DE INTERÉS

## FARMACIAS DE GUARDIA

## Farmacia Molinero

(C/ Santa Marina, hasta el 1 de abril)

## CONVOCATORIAS

Hasta el 1 de abril V Jornadas Gastronómicas de Villa y Tierra de Cuéllar.

Del 30 de marzo al 1 de abril restaurantes: Sotaniillo y El Parque de Cuéllar, y La Chuleta de Navas de Oro.

## MONUMENTOS

## Y MUSEOS

Oficina de Turismo en el Castillo... 921 14 22 03.

Castillo de Cuéllar. Visitas teatralizadas sábados y domingos mañana y tarde. Recomendable reserva previa.

Centro de Interpretación del Arte Mudéjar. Iglesia de San Martín: Sábados, domingos y festivos. Grupos concertar visitas. Nos ofrece un paseo por la sociedad medieval mediante la imagen y el sonido. Centro de Interpretación de los Encierros. Iglesia de San Francisco: Este centro es una invitación para disfrutar todo el año del sabor de los encierros. Las modernas tecnologías van llevando de la mano, por el mundo del toro. Reservas en la Oficina de Turismo.

Muestras mudéjares: Iglesias de San Martín, San Andrés, San Esteban, El Salvador, Santa M. de la Cuesta, Ábside de Santiago, Torre de Santa Marina.

## TELÉFONOS DE INTERÉS

Policía Local . . . . .921141685  
 . . . . .140002  
 Guardia Civil . . . . .921143420  
 Bomberos . . . . .921140274  
 Juzgado . . . . .921140004  
 Ayuntamiento . . . . .921140014  
 Oficina de Turismo . . . . .921142203  
 Estación de Autobuses . . . . .921141513  
 Centro de Salud . . . . .921142245  
 Urgencias . . . . .921140820  
 Cruz Roja . . . . .921140869  
 Correos . . . . .921140817  
 Polideportivo . . . . .921140910  
 Piscinas . . . . .921140520  
 Club de Golf . . . . .921142158

## MÁS INFORMACIÓN

www.aytocuellar.es

## ▶ CUÉLLAR

# El pleno aprueba la solicitud del Taller de Empleo para la villa

La convocatoria de una sesión extraordinaria y urgente para abordar este asunto en lugar de hacerlo en la ordinaria del mes de marzo centró las quejas de los grupos de la oposición

- El pleno en sesión extraordinaria y urgente dió el visto bueno a la solicitud de un taller de empleo para la villa con tres módulos de albañilería, recuperación de áreas degradadas y asistencia geriátrica.

## NURIA PASCUAL MAYO / CUÉLLAR

El pleno municipal aprobó por unanimidad el documento «Proyecto Taller de Empleo Cuéllar I» y la solicitud a la Junta de Castilla y León de su aprobación y la concesión de una subvención de 795.164,32 euros para su desarrollo. El proyecto tiene un importe de 927.164,32 euros y cuenta con tres módulos de albañilería, restauración de áreas degradadas y asistencia geriátrica para actuar en la recuperación del adarve y de la zona oeste del Castillo del municipio, en la restauración del Cordel de Aldeonsancho como zona verde de paseo y de esparcimiento y para realizar prácticas en residencias geriátricas de válidos y asistidos.

El concejal de Cultura, Eduardo Marcos, explicó que el taller formaría y daría trabajo a 40 per-



Los concejales de SPC votaron en contra de la celebración de un pleno extraordinario./GABRIEL GÓMEZ

sonas durante un año, con una participación del Ayuntamiento en la financiación de 132.000 euros.

La concejala del PP, M<sup>a</sup> Carmen Gómez, pidió que para la recuperación del Castillo se solicite la autorización a Patrimonio, y antes de realizar los trabajos se co-

munique a la consejería de Educación cualquier intervención, al ser esta la titular del usufructo de la fortaleza. Marcos señaló que cuando se haya concedido el taller se deberá redactar un proyecto

**POLÉMICA** La convocatoria de una sesión extraordinaria y urgen-

te para tratar este asunto centró las críticas de la oposición. Así el portavoz de SPC, Ángel Gómez, se negó a aprobar la urgencia de la sesión si no se garantizaba por la alcaldesa la celebración del pleno ordinario de marzo, celebración que fue también reclamada por el grupo popular

## Consternación ante el fallecimiento del edil Juan Pablo Herrero

## N.P. / CUÉLLAR

Los vecinos de la villa recibieron con consternación en la tarde de ayer la triste noticia del fallecimiento del concejal Juan Pablo Herrero. La enfermedad por la que se vió afectado en los últimos meses le llevó a permanecer ingresado en el Hospital General de Segovia los últimos días.

Juan Pablo Herrero tenía 62 años, estaba casado y era padre de dos hijos. Llevaba 25 años participando en la política municipal y

en las últimas elecciones logró su acta de concejal en la lista del PP aunque las desavenencias surgidas le llevaron a pasar a edil no adscrito en la primavera de 2004.

Perteneciente a una familia conocida y ligada durante años a la vida municipal de la villa, Herrero contaba con el aprecio de los vecinos que sabía conservar por su carácter afable y próximo.

El funeral tendrá lugar hoy a las 12 de la mañana en la iglesia de San Miguel del municipio.

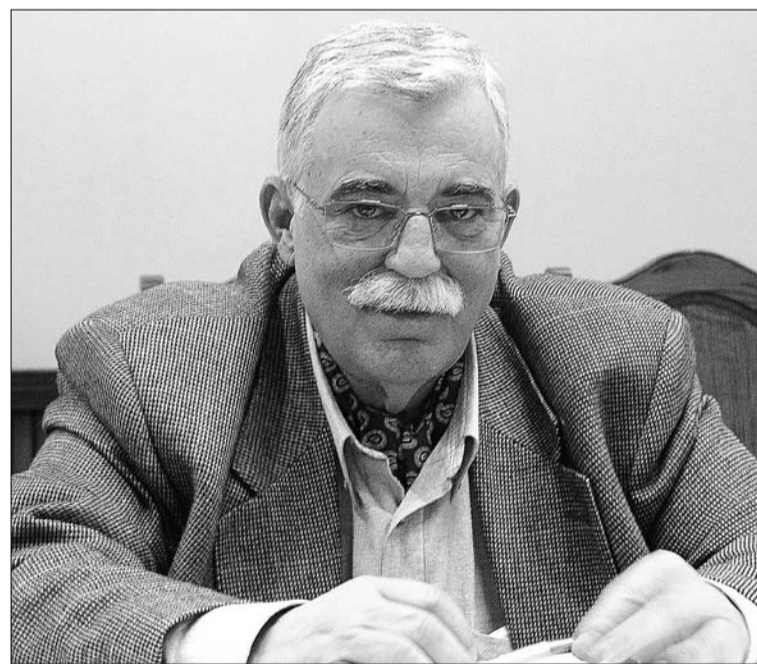

Juan Pablo Herrero será enterrado hoy en la villa./GABRIEL GÓMEZ

**eufón**  
electricidad



**Energía solar** Asesoramiento técnico-económico

Ctra. de Valladolid, s/n · 40200 CUÉLLAR (Segovia) Telf. 921 14 02 78 · Fax: 921 14 23 14  
 www.eufon.com · E-mail: eufon@eufon.com



## ▶ EL ESPINAR



El alcalde, en el centro, entre los concejales de ASÍ, en un momento del pleno. /PEDRO L. MERINO

## El equipo de Gobierno desestima las alegaciones y aprueba el presupuesto

IU votó en contra de la propuesta y el PSOE no votó el dictamen, tras demandar que las alegaciones se estudiaran individualmente

J.H. / EL ESPINAR

El equipo de Gobierno de El Espinar (PP y ASÍ) desestimó las alegaciones presentadas al presupuesto de 2007 y lo aprobó de forma definitiva, elevándose este año a 9.128.187 euros. Por su parte, IU votó en contra y el PSOE no votó la propuesta, al demandar que se votara individualmente cada una de las alegaciones.

Tras la aprobación inicial del presupuesto el pasado mes de febrero, varios particulares presentaron tres alegaciones relativas a servicios en Los Ángeles de San Rafael. A través de la primera demandaban una partida para transporte público, por la que se exigía la ampliación del servicio de autobús a Los Ángeles durante todo el año. En este sentido, se solicitaba un estudio de movilidad en la localidad. Otra de las alegaciones se refería a la implantación de la Televisión Digital Terrestre (TDT),

y la tercera exigía la recepción de la urbanización de Los Ángeles de San Rafael por parte del Ayuntamiento de El Espinar, después de que los vecinos remitieron unas 1.200 firmas al Consistorio demandando esa recepción por "silencio administrativo".

El alcalde de El Espinar, Juan Martín Montejo, explicó que las alegaciones fueron desestimadas, en base a la normativa de entidades locales, "que no obliga a establecer ese tipo de partidas".

El dictamen fue debatido en conjunto, lo que provocó la protesta de los grupos de la oposición, que demandaron la votación una a una.

**CONVENIO VIGENTE** El alcalde explicó que el Ayuntamiento suscribió un convenio en los años 60 con la promotora de Jesús Gil, representante de Los Ángeles, por el que la urbanización asumía la ges-

ción de los servicios. En el año 1994, según añadió Juan Martín, el convenio fue renovado con la comunidad de propietarios, "por lo que en la actualidad sigue en vigor". "El Ayuntamiento no tiene ninguna obligación con Los Ángeles, porque sigue siendo una urbanización privada", afirmó.

El portavoz municipal del PSOE, David Rubio, señaló que las alegaciones tenían textos diferentes, porque lo que su grupo solicitó que deberían votarse individualizadas. En este sentido, aseguró que el PSOE hubiera apoyado las dos primeras, y hubiera votado en contra de la tercera. Sin embargo, denunció que el Ayuntamiento no haya informado a los grupos de la oposición, ni haya respondido a los vecinos de Los Ángeles, tras el envío de unas 1.200 firmas por las que se demandaba la recepción de la urbanización por el municipio.

## Segovia Sur aportará 45.488 euros al comedero de aves

EL ADELANTADO / EL ESPINAR

El programa de desarrollo rural Segovia Sur financiará con 45.488,99 euros el futuro comedero de aves carroñeras que las localidades creará en el antiguo vertedero. El proyecto, denominado "Vultur Voltoya", fue presentado a Segovia Sur, siendo seleccionado esta semana. El Ayuntamiento, por su parte, aportará 26.430 euros.

Tras varios meses de trabajo entre el Colectivo Azálvaro (pro-

motores de la idea) y el Ayuntamiento, se llegó a firmar un convenio en el que el colectivo se comprometía a gestionar el punto de alimentación, una vez que estuvieran realizadas todas las actuaciones necesarias que acabarían convirtiendo el antiguo vertedero, clausurado y sellado en dos centros de alimentación de aves necrófagas, acompañado de las adecuadas instalaciones para limpieza y desinfección de dos pun-

tos de observación de las especies para dar lugar a las actividades de educación ambiental.

El término municipal de El Espinar sostiene una gran variedad de ecosistemas y de especies de flora y fauna que pueblan el territorio. Destacan las aves, encontrándose en el territorio especies como águila imperial ibérica, cigüeña negra, águila real, aguilucho lagunero, milano real, buitre negro, buitre leonado, etc.

## sorteosms adelantado

### cine en el juan bravo

Gana 2 entradas para la proyección de

**Tarantos**, de Rovira Beleta

Miércoles 11 de abril

20:30 horas

Teatro Juan Bravo

**adelantado tarantos al 5410**

Fecha sorteo: martes 10 de abril, a partir de las 12 horas.  
Número total entradas en sorteo: 6

### música



Gana 2 entradas para la actuación, dentro del ciclo Acústicos del Juan Bravo, de

Rebeca Jiménez

Jueves 12 de abril

21:00 horas

Teatro Juan Bravo

**adelantado rebecca al 5410**

Fecha sorteo: martes 10 de abril, a partir de las 12 horas.  
Número total entradas en sorteo: 4

### ocio

Gana 1 partida de bolos para cuatro personas en

**Bowling Segovia**

Válido de lunes a jueves

Horario, de lunes a jueves,

desde las 17:00 horas

C/ Baltasar Gracián, 7

Tel. 921 43 78 95



**adelantado bolera al 5410**

Fecha sorteo: miércoles 4 de abril, a partir de las 12 horas.  
Número total partida en sorteo: 1 partida para 4 personas

### gastronomía

Gana 1 cena para dos personas en

*El Chaparral*

**Bar Rte. El Chaparral**

Avda. de San Rafael, km 110

Revenga

Telfs. 921 47 91 10

**adelantado chaparral al 5410**

Fecha sorteo: miércoles 4 de abril, a las 12 h  
Número premiados: 1 (2 comensales para una cena)



### fútbol-sala

Gana 1 entrada para el partido

**Caja Segovia F.S.**

**FC. Barcelona**

Sábado 7 de abril

18:30 h. / Pabellón Pedro Delgado

**adelantado caja al 5410**

Fecha sorteo: miércoles 4 de abril, a partir de las 12 horas.  
Número total entradas en sorteo: 10



### cine

Gana 2 entradas para asistir a la proyección que desees en las Salas de



**Cinebox, Luz de Castilla**

**cinebox al 5410**

Fecha sorteo: lunes 9 de abril, a partir de las 12 horas.  
Número total entradas en sorteo: 10

A los agraciados se les comunicará por teléfono o a través de un mensaje SMS.  
Coste del mensaje 0,90 € (+ IVA). Desarrollado por Digital Century.

► SAN ILDEFONSO

Nicolás Hervás Domingo encabezará la lista de IU-Los Verdes

EL ADELANTADO / SAN ILDEFONSO

Nicolás Hervás Domingo será el candidato de Izquierda Unida-Los Verdes Compromiso por Castilla y León a la Alcaldía de La Granja en las próximas elecciones.

El cabeza de lista del nuevo grupo que aspira a entrar en el Ayuntamiento de La Granja nació en La Granja, está casado y con dos hijos, y es administrativo de una empresa del municipio.

En la actualidad, Nicolás Hervás es concejal portavoz de IU en el Consistorio granjeño.

Uno de los objetivos de la coalición es conseguir una alta participación juvenil en la lista electoral, de la que hasta el momento se ha confeccionado el 50 por ciento, según explican en una nota.

# La asamblea del PSOE ratifica a José Luis Vázquez como candidato a la Alcaldía

El secretario local del Partido Socialista, Francisco Sánchez, ha anunciado que la nueva lista tendrá algunos cambios

• El partido agradece al actual alcalde de La Granja, Félix Montes Jort, la labor desarrollada durante todos estos años por la mejora del Real Sitio.

J.H. / SAN ILDEFONSO

La asamblea local del PSOE de La Granja ratificó a José Luis Vázquez como candidato de su grupo a la Alcaldía del Real Sitio. Después de que la Ejecutiva Local propusiera a Vázquez como candidato, finalmente la asamblea refrendó por asentimiento al cabeza de lista de

cara a las próximas elecciones municipales del 27 de mayo.

El secretario local del PSOE, Francisco Sánchez, explicó que durante la asamblea hubo intervenciones de algunos militantes y afiliados que valoraron las figuras de Vázquez y de Félix Montes, actual alcalde de La Granja, que culmina una trayectoria de cuatro legislaturas como regidor granjeño.

En cuanto a la confección de la lista de las 12 personas que acompañarán a José Luis Vázquez, Francisco Sánchez afirmó que se renovará en comparación a la última en varios puestos. El secretario

añadió que la lista será más amplia que 13 personas, entre los que podrían encontrarse el presidente del club de fútbol de La Granja, Pablo Alejandro.

**CONFIANZA** Desde el PSOE esperan que los vecinos de La Granja sigan dando su confianza a su grupo, después de 16 años de gobierno en el Real Sitio.

Francisco Vázquez explicó que han sido muchos los logros conseguidos estos años en La Granja, con el desarrollo de un pueblo que tiene en el sector de la madera, el del vidrio y el turismo, sus señas de identidad.

► FUENTEPELAYO

La casa de cultura acoge mañana "El libro de Caperucita Roja"

EL ADELANTADO / FUENTEPELAYO

Mañana tendrá lugar a las 20 horas en la casa de cultura de Fuentepeelayo la obra de teatro infantil "El libro de Caperucita Roja". Esta es la cuarta actuación que se enmarca dentro del programa de Circuitos Escénicos, que se ha desarrollado en la localidad en los últimos meses. Todas ellas han tenido gran acogida por parte del público.

Así durante los próximos meses habrá otras cinco actuaciones de diversos tipos, por ejemplo, el espectáculo "Esencia de Tango". Del cuento sale... "Caperucita", y de la canción... "la Muñequita vestida de azul".

Desde el Ayuntamiento invitan a todos los niños de la localidad a ver como se desarrollan este tradicional cuento.

COLECCIONABLE: MONEDAS ACUÑADAS EN EL REAL INGENIO DE SEGOVIA

## Consiga los ocho escudos de Luis I con EL ADELANTADO



EL ADELANTADO / SEGOVIA

Mañana llega la sexta entrega de la colección de monedas acuñadas en la Ceca segoviana a lo largo de la historia.

Alcanzamos con esta entrega el corto reinado de Luis I, desde el 10 de enero hasta el 31 de agosto de 1724.

Es lógico pensar que en tampoco tiempo, apenas tuvo tiempo para nada, por lo que su política mo-

netaria fue una continuación de la de su padre. De hecho, durante sus meses de reinado no se acuñaron monedas en cobre con su nombre. Sin embargo, la pieza que mañana ofrece EL ADELANTADO, fue acuñada en 1724 y es una réplica del último ejemplo de escudo de a ocho elaborado en oro en el Real Ingenio de Segovia. En el anverso de la misma aparecen las armas de España, com-

puestas por Castilla y León, Aragón, Sicilia, las bandas de Austria, la Borgoña antigua y la Borgoña moderna, el león de Brabante y los emblemas del Tirol y Flandes. En el centro aparece el escusón con las tres flores de lis de la casa de Borbón. Todo rodeado por el toisón de oro, orden de caballería emblema de la Corona española. Y, en el reverso, aparece la cruz de Jerusalem.

## COLECCIÓN DE MONEDAS DEL REAL INGENIO

Consigue una espectacular colección de 15 monedas en baño de plata

**GRATIS** cada domingo una moneda diferente, reproducción de las que fueron acuñadas en la Ceca de Segovia

6ª Entrega Domingo 1 abril  
Ficha + Moneda  
8 Escudos Luis I

Obra asesorada por:



Si no consiguió el libro-álbum con la 1ª entrega pídalo en su kiosco

EL ADELANTADO DE SEGOVIA

Año CV - Número 33.027 - www.eladelantado.com - Martes 19 de diciembre de 2006 - 1,00 euro

MUNICIPAL OBRAS Urban obras Remates El Ayuntamiento condicionada a la con

### MONEDAS DEL REAL INGENIO

Colección de monedas en la Casa de la Moneda



Patrocinan:





## |EVANGELIO|

# Lo más bello del mundo...

JUAN PEDRO CUBERO (\*)

ESTA ES LA HISTORIA DE UN ARTISTA que, insatisfecho de su trabajo, un día le dijo a su esposa: 'Me voy a ir de viaje. Necesito encontrar inspiración para pintar mi obra maestra'. Viajó por muchos países. Contempló mucha belleza, pero no encontró lo que andaba buscando. Un día salió a pasear, detuvo a una novia en el día de su boda y le preguntó: 'Dime, por favor, ¿qué es para ti lo más hermoso del mundo?' Ella contestó con mucha naturalidad: 'El amor'. El artista continuó su camino pensativo: ¿Cómo pintar el amor? Poco tiempo después, encontró a un soldado que volvía de la guerra. El pintor le sorprendió: '¿Cuál es la cosa más bella del mundo?' El soldado le contestó sin dudar: 'La paz'. Y el artista apesadumbrado se preguntaba: '¿Cómo pintar la paz?' Siguiendo su búsqueda se acercó a un creyente que iba de camino del templo y le hizo la misma pregunta. El creyente contestó: 'La fe es la cosa más bella del mundo'. Y el artista continuó pensativo: '¿Cómo pintar un cuadro de la fe?'

Casi desesperado después de tanta búsqueda de inspiración, volvió, cansado, a su casa. Pero a su llegada la esposa lo recibió con ternura y calor. Y el artista encontró el amor del que le había hablado la novia. Todo en su hogar respiraba tranquilidad y seguridad. Era la paz de la que le había hablado el soldado. Y cuando sus hijos le besaban, vio en sus ojos de niños la fe del creyente. Había encontrado en su hogar la inspiración que andaba buscando afanosamente fuera de casa: la familia.

Esta sencilla parábola expresa lo que la familia está llamada a ser y lo que, a pesar de tantas dificultades y problemas, ha sido y es para no pocos de nosotros: lo más bello del mundo. No en vano, la familia sigue siendo lo más valorado en las encuestas actuales, incluso por los jóvenes. No en vano es y será vista como "célula básica" de la sociedad. No en vano, la familia es y seguirá siendo "escuela de humanismo y con-

vivencia", centro de preocupación y legislación... No en vano, la Iglesia ha mirado y mira a la familia como "a la niña de sus ojos", seguramente porque "es el único lugar en el que el amor se toma en serio" (Juan Pablo II)

Por eso, la Iglesia de Segovia ha centrado su atención prioritaria en torno a la familia, con la celebración de una Asamblea de familia, los próximos días 22 y 23 de abril. Esta Asamblea se ha ido preparando a lo largo de este curso: primero con una encuesta, sencilla y práctica, sobre la realidad de la familia segoviana hoy, en lo referente a sus valores, aspiraciones, preocupaciones, problemas... En una segunda fase, se ha hecho una lectura cristiana de esa realidad familiar, por parte sobre todo de grupos parroquiales de diverso tipo.

Y ahora ¿qué podemos hacer ante la Asamblea? Es verdad que la familia hoy vive una problemática muy compleja y

difícil; es verdad que la familia actual está en crisis (toda crisis es oportunidad de crecimiento y maduración), pero "cuando se está en el túnel de la oscuridad, sólo hay dos alternativas: o maldecir (de las tinieblas) o encender una luz" (Beata Madre Teresa de Calcuta). La Asamblea Diocesana quiere ser una luz en nuestro caminar. Y cada uno de nosotros, como cristiano y miembro de la Iglesia, no puede ni debe quedarse en 'maldecir de las tinieblas', sino que está llamado a encender y ayudar a encender una luz al rededor, por pequeña que sea. Desde una actitud corresponsable, podemos ver la Asamblea como algo propio; podemos interesarnos por sus resultados; podemos apoyarla al menos con la oración, pidiendo que sea para toda la diócesis un acontecimiento de gracia y de salvación: no punto de llegada, sino punto de partida de un nuevo caminar de las familias cristianas segovianas, con más esperanza y en mayor comunión.

(\*) Equipo de Apostolado Seglar.



## ✝ HORARIO DE MISAS

### TARDE DEL SÁBADO Y VÍSPERA DE FESTIVOS

Invierno		Verano
17,30	Santuario de la Fuencisla	19,00
18,00	PP. Carmelitas	20,00
18,00	San Andrés	18,00
19,00	La Resurrección	20,00
19,15	Ntra. Sra. del Carmen y Hospital General	20,15
19,30	San Miguel, Santo Tomás y San José Obrero San Justo, Santa Eulalia y Santa Teresa	19,30 20,00
20,00	Cristo del Mercado, Ntra. Sra. de Belén (San Lorenzo), San Millán, Misioneros Claretianos y Santísima Trinidad	20,00
20,00	San Frutos	20,30

### MAÑANA DEL DOMINGO Y FESTIVOS

El mismo horario todo el año

9,00	San José, Siervas de María y Misioneros Claretianos
9,30	Carmelitas Descalzas, Cristo del Mercado, Concepcionistas (Peralta) y San Martín
10,00	El Salvador, Santa Teresa, Ntra. Sra. de Belén (San Lorenzo), Catedral, San Millán, San Antonio, Santa Isabel, San Vicente, San Juan de Dios, Residencia de Válidos y Ntra. Sra. del Carmen
10,30	Santo Tomás y San Frutos
11,00	Catedral, Santa Eulalia, Ntra. Sra. de Belén (San Lorenzo), Cristo del Mercado, Santa Rita, La Resurrección y Hospital de la Misericordia
11,30	Santísima Trinidad, San Millán, San José Obrero, El Salvador y Capilla Fuentecilla (sólo en invierno)
12,00	San Frutos, Cristo del Mercado, La Resurrección, Santo Tomás, Ntra. Sra. del Carmen, Monjes Jerónimos, P. P. Carmelitas, Misioneros Claretianos, Ntra. Sra. de Belén (San Lorenzo), Hospital General, Hospital Policlínico, Residencia Asistida y Hermanitas de los Pobres y San Martín
12,30	Catedral, El Salvador, Santa Teresa, San Millán y La Fuencisla
13,00	San Miguel, San Vicente El Real, Santísima Trinidad, Cristo del Mercado, San Frutos, Ntra. Sra. de Belén (San Lorenzo), La Resurrección, Santa Eulalia, San José Obrero, Santo Tomás, Ntra. Sra. del Carmen, Misioneros Claretianos, PP. Carmelitas y MM. Reparadoras y San Andrés

### TARDE DEL DOMINGO Y FESTIVOS

Invierno		Verano
17,00	San José Obrero (para polacos)	20,00
17,30	Santa Eulalia	17,30
18,00	Ntra. Sra. del Carmen PP. Carmelitas	18,00 20,00
19,00	San José Obrero y MM. Dominicas	19,00
19,30	San Miguel y Santo Tomás	19,30
20,00	San Millán y Misioneros Claretianos	20,00
19,30	Santísima Trinidad	20,30

### PARROQUIAS DE LA PROVINCIA

Ayllón	Sábados y vísperas de festivos: 20:00 (Convento) Domingos y festivos: 9:30 (Convento), 13:00 (Parroquia)
Carbonero El Mayor	Sábados y vísperas de festivos: 19:30 Domingos y festivos: 12:30 - 19:00
Cantalejo	Sábados y vísperas de festivos: 19:30 Domingos y festivos: 11:30 - 12:30 - 19:30
Coca	Sábados y vísperas de festivos: 19:00 Domingos y festivos: 12:00
Cuéllar	Sábados y vísperas de festivos: 20:00 (Santa Clara) Domingos y festivos: 9:00 (Santa Clara), 11:00 (Residencia de Ancianos), 11:00 (El Salvador), 12:00 (La Concepción), 13:00 (San Miguel)
El Espinar	Sábados y vísperas de festivos: 19:00 Domingos y festivos: 10:00 - 12:00 - 19:00
Nava de la Asunción	Sábados y vísperas de festivos: 19:00 Domingos y festivos: 10:00 - 12:00
Navas de Oro	Sábados y vísperas de festivos: 19:00 Domingos y festivos: 13:00
San Ildefonso	Sábados y vísperas de festivos: 20:00 (Carmelitas) Domingos y festivos: 10:00 (Carmelitas y Colegiata), 11:30 - 13:00 - 20:00
Septúlveda	Sábados y vísperas de festivos: 19:00 (V. de la Peña) Domingos y festivos: 12:00 (Virgen de la Peña), 19:00 (San Bartolomé)
Villacastín	Domingos y festivos: 10:00 (Convento), 13:00 (Parroquia)

Datos facilitados por el Obispado

**Manos Unidas**  
ONGD de la Iglesia Católica - ONGD de voluntarios



**SABES LEER, ELLOS NO.  
PODEMOS CAMBIARLO.**

HAZTE SOCIO

**902 40 07 07**

HAZTE VOLUNTARIO

[www.manosunidas.org](http://www.manosunidas.org)

► FORO DE LA MUJER RURAL

# Herrera aboga por políticas que corrijan desequilibrios sin convertir a la mujer en un «gueto a proteger»

El presidente de la Junta calificó a las féminas del mundo rural como «una fuerza invisible» que ha pasado desapercibida porque no estaba asociada a actividades públicas y económicas

• El jefe del Ejecutivo autonómico destaca cuatro áreas principales de las políticas del Gobierno regional para crear mejores oportunidades al colectivo en el medio rural.

ICAL / VALLADOLID

El presidente de la Junta, Juan Vicente Herrera, abogó ayer por el desarrollo de las políticas «modernas» que corrijan los desequilibrios entre hombres y mujeres y entre el medio rural y el urbano pero desestimó cualquier acción que convierta a la mujer «en un gueto a proteger». Así lo señaló en el Monasterio de la Santa Espina de Valladolid, durante la clausura del Foro de la Mujer en el medio Rural, organizado por las consejerías de Agricultura y Familia.

De este modo, consideró importante desarrollar las políticas de igualdad, pero no aquellas acciones «que conviertan a la mujer en un sector social a proteger», insistió el jefe del Ejecutivo autonómico.

Ante un auditorio compuesto de aproximadamente 200 mujeres vinculadas con el mundo rural, Herrera señaló que el Gobierno regional «conoce la calidad y la ilusión con la que trabajan las mujeres» y calificó a las féminas del mundo rural como «una fuerza invisible» que ha pasado desapercibida hasta ahora porque no estaba asociada a las actividades públicas y económicas.

Sin embargo, el presidente de la Junta indicó que se está produciendo «una presencia cada vez más pujante» en las iniciativas por parte de las mujeres, de las que destacó su «capacidad de ilusión y su fortaleza para impulsar proyectos», así como para mantener iniciativas económicas y sociales y promover el asociacionismo. «La mujer ha dado pasos adelante», manifestó, para defender la necesidad de trasladar mensajes positivos a la sociedad sobre el papel de la mujer en el medio rural.

Además, reseñó el protagonismo del colectivo femenino en el mundo político rural y abogó por que esa presencia también se corresponda en los puestos de dirección civil y económica. De este



Herrera, seguido de la consejera de Familia, Rosa Valdeón, y del consejero de Agricultura, José Valín, clausura el Foro. / ICAL

## El colectivo femenino ya cuenta con gran protagonismo en el mundo político rural

modo, consideró que en las organizaciones agrarias no se ha reflejado en su representación el avance de la mujer

**POLÍTICAS.** Juan Vicente Herrera quiso poner de relieve «cuatro bloques de políticas de la Junta que afectan a la mujer en el mundo rural» con el objetivo de crear «mejores oportunidades». Así, en primer lugar se refirió a todas las líneas de las políticas exclusivas para la mujer y más en concreto al IV Plan de Igualdad de Oportunidades y al II Plan de lucha contra la violencia de género, que cuen-

tan con medidas específicas para las mujeres del medio rural.

Por otro lado, el jefe del Ejecutivo autonómico citó todas las acciones emprendidas desde su gabinete para impulsar el empleo. De este modo, habló de todas las medidas de integración recogidas en el IV Plan de Empleo, con las que se busca potenciar la actividad «especialmente en las zonas más desfavorecidas». También citó las líneas que desarrolla el EcyL para fomentar los nuevos yacimientos de empleo y el autoempleo en los sectores emergentes.

En tercer lugar, Herrera citó la

### LAS POLÍTICAS

► **Políticas exclusivas.** El presidente de la Junta se refirió en este bloque al IV Plan de Igualdad de Oportunidades y al II Plan de lucha contra la violencia de género.

► **Actuaciones.** El jefe del Ejecutivo regional citó todas las acciones emprendidas desde su gabinete para impulsar el empleo. De este modo, habló de todas las medidas de integración recogidas en el IV Plan de Empleo y citó las líneas que desarrolla el EcyL para fomentar los nuevos yacimientos de empleo y el autoempleo en los sectores emergentes.

► **Sector primario.** Herrera citó la apuesta del Gobierno autonómico por el sector primario como «soporte básico del mundo rural». Por eso, recordó las acciones para la incorporación de jóvenes al campo e insistió en el compromiso de la Junta de contar con un fondo adicional de 2.000 millones para el desarrollo rural entre los años 2007 y 2013.

► **Políticas sectoriales.** Aquí, Herrera mencionó las políticas para mejorar los grandes servicios públicos en el medio rural, tales como la sanidad, la educación, el transporte a la demanda, la extensión de la Banda Ancha, etc.

apuesta del Gobierno autonómico por el sector primario «como soporte básico del mundo rural». Por eso, recordó las acciones para la incorporación de jóvenes al campo e insistió en el compromiso de la Junta de dotar con un fondo adicional de 2.000 millones al desarrollo rural para el periodo 2007 y 2013.

Finalmente, mencionó las políticas sectoriales para mejorar los grandes servicios públicos en el medio rural, tales como la sanidad, la educación, el transporte a la demanda, etcétera.

**EL FUTURO.** Herrera quiso insistir en el papel de la mujer, que consideró «imprescindible» para el futuro del medio rural, por eso, indicó que Castilla y León debe ser una región «orgullosa de su tradición, patrimonio e historia», pero con la intención de hacer el futuro «desde un medio rural vivo, competitivo y con capacidad de iniciativa». «Me presento aquí con respeto, consciente de las dificultades, pero también de las oportunidades de desarrollo», matizó el jefe del Ejecutivo regional, en una mesa en la que también estaban presentes los consejeros de Agricultura y Familia, José Valín y Rosa Valdeón.

### LAS CIFRAS

26

por ciento es la tasa de actividad que arroja el colectivo femenino.

40

por ciento de los establecimientos de turismo rural que hay en Castilla y León son regentados por mujeres.

70

por ciento de las mujeres trabajan en la Comunidad en el sector de servicios.

45

por ciento del empleo que está creando la industria alimentaria está ocupado por el sector femenino.

100

por ciento de los cursos promovidos por la Administración autonómica en el medio rural está ocupado por mujeres.

200

mujeres acudieron al Foro de la Mujer en el Medio Rural, que organizaron las consejerías de Agricultura y Familia en la Santa Espina (Valladolid).

► FORO DEL PP: 'LAS INFRAESTRUCTURAS Y LA VIVIENDA: OPORTUNIDADES DE FUTURO'

# Silván centra su balance desde 2003 en la red ferroviaria y de autovías

El consejero de Fomento criticó el «sinsentido» de la Autovía del Duero, vital para vertebrar el eje este-oeste de la región, y acusó al Gobierno de provocar el «retraso voluntario»

• Respecto a la vivienda, destacó que la política desarrollada conforme al Plan Director de Vivienda y Suelo ha contado con unas partidas de más de 600 millones de euros.

ICAL / LEÓN

El consejero de Fomento, Antonio Silván, detalló ayer las actuaciones que en materia de Fomento se han llevado a cabo desde que el inicio de la presente legislatura, en 2003 y señaló que todas las actuaciones realizadas en los últimos cuatro años «están presididas por un ideario, nuestro programa electoral y por una hoja de ruta marcada por nuestro presidente, Juan Vicente Herrera, en su discurso de investidura, el 1 de julio de 2003», destacó.

«¿Qué está ocurriendo con el nuevo Plan de Infraestructuras del PSOE, con el PEIT? Se resume en pocas palabras: ni un solo kilómetro nuevo de autovía, ni un solo kilómetro nuevo de alta velocidad, es decir, nada», apuntó Silván.

La Autovía del Duero, «uno de los ejes fundamentales este-oeste de Castilla y León», fue calificada por el consejero como «la autovía del sinsentido, de la sinrazón, del retraso voluntario, del despropósito del actual Gobierno de España». Así, explicó que, a pesar del ofrecimiento firme de la Junta a cofinanciar esta autovía, el Gobierno de España «nos ha respondido con el silencio».

Por otro lado, en cuanto a las autovías que ya estaban planificadas, se refirió a la A-60 (León-Valladolid), «otra de las promesas realizadas en el Consejo de Ministros celebrado aquí en León». «Pues bien, hoy podemos afirmar que ni en 2009, ni en 2010, ni en 2011. Un incumplimiento más del actual Gobierno de España con Castilla y León», señaló.

## Núñez Feijóo valora el esfuerzo inversor del Gobierno de Aznar

J.A. (ICAL) / LEÓN

El presidente del Partido Popular de Galicia, Alberto Núñez Feijóo, intervino ayer en el foro y afirmó que, «como gallego», conoce la gran importancia de las infraestructuras, «de unir un pueblo con otros territorios donde hay accidentes geográficos». Además, recordó que, como también fue presidente de Correos en el Gobierno de Aznar, conoce la importancia de esta cuestión. El máximo dirigente de los populares gallegos elogió la red de autovías desarrolladas por el Ejecutivo de Aznar y



Herrera conversa con Alberto Núñez Feijóo (c) y el consejero Antonio Silván. / PEIO GARCÍA (ICAL)

### MESA REDONDA

► **Expertos.** El Foro culminó con una mesa redonda en la que participaron ocho expertos. En ese debate se planteó la necesidad de aprovechar las características demográficas y urbanísticas de la región que debe complementarse con una adecuada red de carreteras.

Asimismo, en materia ferroviaria, admitió que «el panorama es igual de desalentador». De este modo, apuntó que la colaboración con Renfe y con FEVE se traduce en la reapertura de la línea León-Bilbao y en el acondicionamiento de líneas como la Ávila-Salamanca, Medina del Campo-Salamanca, Ávila-Medina del Campo.

Por contra, alabó el Plan Regional de Carreteras 2002-2007, un plan «ambicioso», con una inver-

sión superior a 1.800 millones y cuya ejecución va a permitir modernizar los más de 7.000 kilómetros que constituyen la red principal autonómica, por la que discurre el 85 por ciento del tráfico y en la que se asienta el 85 por ciento de la población.

En relación a la llegada del Tren de Alta Velocidad a Castilla y León, recordó que «hoy estamos en condiciones de garantizar que sólo Segovia y Valladolid» contarán con esta infraestructura en 2010.

Respecto a la vivienda destacó que la política desarrollada conforme al Plan Director de Vivienda y Suelo ha contado con más de 600 millones de euros, con un incremento cercano al 60 por ciento en este mandato. «El Plan Director prevé la realización de 130.000 actuaciones en el periodo de ocho años y en estos cuatro han sido 90.000 familias de Castilla y León las que han visto atendidas sus necesidades de vivienda», finalizó.

Respecto a la llegada al Tren de Alta Velocidad, afirmó que «es curioso que mientras en Andalucía hay una discusión sobre las locomotoras de tercera generación del AVE, aquí todavía no hemos visto una travesía del AVE».

Finalmente, Feijóo advirtió a los dirigentes populares presentes que «al final los partidos son unos instrumentos que necesita la sociedad». Ya que, aunque el PP de Galicia ganó las pasadas elecciones autonómicas, no gobierna. «Os animo a que no nos pase como a nosotros», dijo.

### OTRAS ÁREAS

► **Transportes.** Entre las actuaciones, Silván subrayó el Transporte a la Demanda, un proyecto que ha garantizado que 46 zonas de las nueve provincias y más de 300.000 personas de 1.500 localidades puedan beneficiarse de este servicio. El Transporte Metropolitano o la Modernización de las Estaciones de Autobuses de Castilla y León fueron otras de las iniciativas a las que se refirió.

► **Logística.** Una red logística que ha desarrollado la Consejería de Fomento permitirá disponer de las mercancías «con rapidez, seguridad». «Más de siete millones de metros cuadrados de superficie logística, más de 11.000 empleos, 3.000 de los cuales serán puestos de trabajo directo, más de 1.500 millones de euros estimados de inversión pública y privada, son datos que reflejan la magnitud del Plan Logístico de Castilla y León», dijo Silván.

► **Nuevas tecnologías.** Se ha desarrollado el programa de banda ancha 2005-2007 con una inversión superior a 78 millones «con el objetivo de que al finalizar este año todos los ciudadanos de Castilla y León tengan la posibilidad de usar las nuevas autopistas de la información». Así, el programa 'Conéctate', una línea de ayudas a las familias que subvenciona la conexión a internet con banda ancha ya ha beneficiado a más de 16.000 familias. En el ámbito de la formación, apuntó que se creó el Programa 'Inici@te' así como la Red de cibercentros.

SUCESO

### Un hombre atraca una sucursal bancaria portando una pistola simulada

■ Un hombre que ocultaba su rostro con un pasamontañas y portaba una pistola simulada atracó ayer una sucursal bancaria del barrio vallisoletano de la Rondilla, de la que logró llevarse un botín de 1.000 euros, según informaron fuentes de la Delegación del Gobierno. El atraco se produjo a las 19.30 horas, en la entidad bancaria situada en el número 13 de la calle Cardenal Cisneros. El hombre entró solo y, a punta de pistola, obtuvo 1.000 euros de la caja y se dio a la fuga. Poco más tarde, se encontró en la zona el pasamontañas y la pistola simulada utilizada en el robo.

FOMENTO

### El Gobierno central mantiene 83 viviendas vacías en la Comunidad

■ El Gobierno tiene en propiedad 83 viviendas vacías en diferentes localidades de la Comunidad autónoma. Así se desprende de la pregunta escrita planteada por el grupo parlamentario de IU-ICV en el Congreso. Se trata, en su mayoría, de viviendas desocupadas que en su día fueron utilizadas por personal de la Administración del Estado. La mayor parte (61) es propiedad del Ministerio de Fomento.

NUEVAS TECNOLOGÍAS

### La región redujo el uso de internet en el segundo semestre del pasado año

■ Castilla y León es la única comunidad autónoma española en la que se ha reducido el número de personas que usa internet entre los meses de julio a diciembre respecto al mismo período del año anterior. Así se desprende de la última Encuesta sobre equipamiento y uso de Tecnologías de la Información y Comunicación en los hogares publicada ayer por el INE. De este modo, frente al dato del 44,7 por ciento que utilizó la Red en el segundo semestre de 2005, durante el mismo período del pasado ejercicio el porcentaje fue de un 44,6%.

LOGÍSTICA

### La viabilidad del puerto de Vega Terrón exige 11,2 millones de inversión

■ El estudio de viabilidad del puerto de Vega Terrón (Salamanca) concluye que la infraestructura es «perfectamente» viable siempre que se plantee como un proyecto hispano-luso, que cuente con el impulso público y que se realice una inversión mínima de 11,2 millones para la construcción de un buque que permita el tráfico mixto de granel y contenedores e iniciar la actividad de negocio en el puerto.



Unos 140 escolares de centros educativos de las nueve provincias de la Comunidad participan en la sesión plenaria de Aldeas Infantiles. / MIRIAM CHACÓN (ICAL)

# Las Cortes se abren a los ciudadanos más jóvenes

Miles de escolares han sido testigos del trabajo parlamentario y han participado en la media docena de plenos infantiles celebrados en Fuensaldaña a lo largo de la legislatura

SPC / VALLADOLID

Los niños, con su sinceridad y sabiduría pegada a la realidad más cotidiana, han sido grandes protagonistas de esta VI Legislatura, tanto en las Cortes de Castilla y León como en la Fundación Villalar. Ambas instituciones han sido conscientes de la importancia de estas jóvenes promesas, que dentro de unos años asumirán las riendas de la democracia en Castilla y León.

La celebración de media docena de plenos infantiles ha sido uno de los ejemplos palpables de la importancia que han tenido los escolares en estos cuatro años. La última sesión tuvo lugar precisamente esta semana, cuando 140 alumnos de las nueve provincias ocuparon por última vez los escaños del hemiciclo del Castillo de Fuensaldaña (Valladolid), dentro del programa 'Los valores desde Aldeas Infantiles SOS', y se comprometieron a cumplir con los valores de la tolerancia, el respeto y la amistad.

Sin embargo, éste no ha sido el único momento en que el Parlamento autonómico ha sentido en sus propios muros las miradas curiosas de los más jóvenes. De hecho, las puertas de esta institución han permanecido abiertas de par en par durante estos últimos cuatro años a los miles de niños que se han acercado para conocer de primera mano el funcionamiento del Legislativo. De hecho, las visitas de centros escolares han sido constantes durante este tiempo y en ellas, los alumnos se han empapado de la importancia del papel que juegan las Cortes regionales en la democracia. También los más pequeños han sido los que



Alumnos de Primaria del Colegio Salesianos Don Bosco de Salamanca, en la exposición 'Castilla y León en América'. / ICAL



José Manuel Fernández Santiago recibe a unos niños del Real Valladolid. / ICAL

ga 'Sansón', muestra las instituciones más representativas de la región de la mano de Yoli en *El tirano marciano*.

Pero si las Cortes han sido receptoras de la importancia que tienen los más pequeños para dar a conocer las instituciones básicas

**Dos cómics** ayudan a comprender el funcionamiento de la **Cámara** y otras instituciones

de la Comunidad, no ha sido menos la Fundación Villalar-Castilla y León, cuyo objetivo primordial es fomentar los valores y tradiciones de la región entre todos los ciudadanos.

Precisamente, para esta Fundación uno de los objetivos más importantes son los niños, herederos de la cultura más arraigada

**La Fundación Villalar** ha editado dos unidades didácticas distribuidas en los centros escolares

de Castilla y León.

A ellos van dirigidas la mayor parte de sus iniciativas, con las que intentan dar a conocer las raíces autonómicas. Así, desde su puesta en marcha ya se han editado dos unidades didácticas distribuidas en todos los centros escolares y también se han celebrado aulas históricas para ayudar en la comprensión de la celebración del día de la Comunidad. Todo esto se añade a las visitas que han realizado a las exposiciones, como la de *Castilla y León en América*, en Villalar de los Comuneros (Valladolid), que ha cerrado sus puertas hace pocos días para dar paso a la muestra sobre cine *Luz en el aire*.

más han participado en las jornadas de puertas abiertas, que lleva realizando la sede de las Cortes desde el XX aniversario del Estatuto Autonómico.

**COMICS.** Asimismo, la institución ha editado dos cómics para acercar a los niños las funciones del Parlamento. En el primero, que salió gracias al ingenio del humorista gráfico José María Nieto, la comadreja Juana y el erizo Ordoño muestran la historia de las Cortes regionales, así como su funcionamiento y la importante labor que cumple dentro de la sociedad. El segundo tebeo, obra de Rafael Ve-

## COMENTARIO EDITORIAL

## La nueva LOU

La Ley Orgánica de Universidades aprobada por el Congreso el pasado jueves, que supone una reforma de la anterior puesta en marcha por el PP, es la ordenación que otorga un mayor grado de autonomía a los centros en la Historia reciente de España, algo que vienen demandando desde hace tiempo. Las universidades tendrán libertad para elegir a su profesorado, para diseñar sus estudios e incluso para establecer el método de elección del rector, un arma de doble filo porque si bien, como dice la ministra Cabrera, es el mayor exponente de la confianza que tienen las administraciones en los responsables de la enseñanza superior y permitirá a los centros una mayor adaptación a las realidades sociales donde están ubicados, se corren importantes riesgos, como es la creación de tantos sistemas educativos como comunidades autónomas o incluso como universidades haya. Asimismo, favorece la endogamia, uno de los problemas más graves de la universidad española, al seguir el modelo alemán y, por lo tanto, no establece ningún control externo -más allá de la propia acreditación de los profesores- para la selección del personal.

Evidentemente está ahora en manos de las universidades el buen o mal uso de estos instrumentos. La ley puede acentuar la competi-

tividad entre los centros, permitir la especialización y ajustarse más a la convergencia europea, pero para ello es necesario que las universidades apliquen criterios de calidad y excelencia, así como estrategias para sobrevivir en un sistema cada vez más complicado, por ejemplo acudiendo al mercado de profesores a la hora de dotar sus cátedras.

Sin embargo, la ley nace ya con una importante deficiencia. No tiene un anexo de financiación. El texto contempla que una conferencia general de Política Universitaria, compuesto por el Gobierno y las comunidades, elaboren en el plazo de un año un estudio sobre los costes de la puesta en marcha de la nueva LOU, lo que en la práctica carga sobre los gobiernos autonómicos su desarrollo. El 'tempo político' con dos procesos electorales por medio no permite ser muy optimista sobre este aspecto, fundamental, para su desarrollo.

En este sentido, una de las prioridades del Gobierno regional que salga de las urnas el 27 de mayo deberá ser la elaboración de un nuevo sistema de financiación universitario que despeje incertidumbres, suponga una financiación suficiente para el sistema y, sobre todo, impulse la competencia de los centros, especialmente, en la investigación y en las relaciones con las empresas. Los últimos datos de inversión en I+D+i -en los que Castilla y León perdió un puesto en esfuerzo de gasto- son bastante reveladores: las universidades no fueron capaces de seguir al resto de la sociedad en su esfuerzo tecnológico, una llamada de atención para todos y un lujo que la Comunidad no se puede permitir.

«La Ley nace con una importante deficiencia, no tiene anexo de financiación y un consejo general debe estudiar los costes»

## LA PRUEBA DEL NUEVE

## Sobre el lenguaje

Ha querido la casualidad que en la misma semana que Medellín acogía el Congreso de la Lengua en la que se aprobaba la nueva gramática del español, el presidente del Gobierno, José Luis Rodríguez Zapatero, hiciera gala en televisión de su facilidad para rodearla con su lenguaje de lo políticamente correcto. Lo peor es que ese lenguaje de muchas palabras que no dice nada se ha extendido como el aceite y ahora veo que los documentos que llegan de los ministerios ya no escriben junto al escudo nacional el nombre de Gobierno de España -que es lo que todos comprendemos- sino una cosa que se llama Administración General del Estado. Quiero creer -que yo soy bienpensado- que no se trata de eliminar poco a poco el concepto, pero ¿se imaginan ustedes el ridículo que sería si a la Junta la denomináramos Administración Territorial de la Comunidad o a los ayuntamientos Administración Local del Municipio? Rizando el rizo, Miguel Alejo tendría que ser el delegado de la Administración General del Estado en Castilla y León y, por ejemplo, el Ministerio de Educación podría denominarse Departamento Sectorial de Educación de la Administración General del Estado... y así hasta el ridículo más kafkiano. Eso sí, luego se quejan de que entre los políticos y la gente de la calle cada vez hay más distancia. Si no les entendemos.

EL PAISANO

A QUEMARROPA  
JULIO VALDEÓN BLANCO

## La princesa boreal

Björk tocará en Segovia. Descorchará en La Granja su repertorio cúbico. Llega a punto de editar nuevo disco, *Volta*. Como siempre, demuestra olfato: entre los invitados figuran **Anthony Hegarty** (de Anthony & the Johnsons), **Toumani Diabate**, los congoleños Konono n.1 y el productor **Timbaland**. Con 11 años grabó su primer largo y a los 14 ingresó en una banda. Su grupo de entonces, los Sugarcubes, ejercieron como catalizadores del pop nórdico más allá de la bisutería ABBA. Ofrecieron discos mayores y sonidos macizos, adornados con los gritos de su diminuta cantante. Cuando los abandonó publicó *Debut*. La crítica enloqueció. La promesa de Pet Shop Boys, relativa a una electrónica con sentimiento, encontraba diosa.

Extravagante, imprevisible, la ninfa que parece salida de Nanuk sueña auroras boreales; agita cocteletras; goza sorprendiendo; ejerce de catalizador cool y hace extrañas declaraciones: «Somos la generación que ha establecido los lazos de unión entre el factor humano y la tecnología. Como **Kofi Annan**, hemos hecho posible la convivencia entre ambos elementos». Su única aparición cinematográfica fue deslumbrante. Al contrario que **Elvis**, eligió un producto soberbio, *Bailando en la oscuridad*, y el resultado cegaba. Su interpretación de la cantante ciega cortaba gaznates. De tan pura, dolía. Le reportó la Palma de Oro en Cannes, si bien entre ella y el director, **Lars Von Trier**, otro raro, la química degeneró en guerra. Casi se matan.

Dice **Diego A. Manrique**, santo patrón hispano del periodismo musical, que Björk «acomoda los hallazgos punteros de la música digital dentro del esqueleto estructural de la canción de emociones desnudas, creando una obra inconfundible que, en términos tópicos, reconcilia la electrónica gélida con la humana visceralidad». Uno prefiere los experimentos de un **Tom Waits**, el humor negro de **Sabina**, la majestad del tío **Dylan** o los arrebatos de **Neil Young**, pero debes adorar a la princesa nórdica. Ha puesto de acuerdo a modernos y rockers, corazón y hielo, allí donde los Beatles bailan junto a Kan, en una Metrópolis de fresas salvajes y bips carnosos. Björk, sí, pura elegancia, emoción y cu-chillos.

## SUBE/BAJA

## Ciudad de la Energía

La Ciudad de la Energía de Ponferrada parece que va a representar una verdadera apuesta del Gobierno central por estar a la vanguardia de Europa en la investigación energética. Tres ministros acudieron ayer la capital berciana para la reunión del Patronato, presidido por Mercedes Cabrera (foto).



## Ayto. de León



Los tres grupos políticos en el Ayuntamiento de León, el Partido Popular, el Partido Socialista y la UPL, apoyaron por unanimidad la moción presentada por los leonesistas (en la foto, el portavoz de UPL) para solicitar el traslado de la Delegación del Gobierno en Castilla y León de Valladolid a León.

## HUMOR GRÁFICO | MANOS LIBRES



## CARTA A...

## las mujeres rurales de Castilla y León

Muy señoras mías: Permítanme que me sume a las palabras de apoyo del presidente de nuestra Comunidad, Juan Vicente Herrera, en la clausura del Foro de la Mujer en el Medio Rural que han celebrado ustedes en el monasterio de la Santa Espina, no sólo porque yo también crea en la necesidad de corregir esos "desequilibrios" sociales que hacen especialmente comprometida la labor de la mujer en el campo, sino también porque creo que ya va

siendo hora de que hagan ustedes sonar su voz con claridad y rotundidad. A pesar de los fondos provenientes de Europa durante años, el medio rural castellano y leonés, como el español en general, sigue obligando a sus moradores a ser ciudadanos de segunda frente a los que viven en el medio urbano. Pero, menos aún se puede consentir que en el campo las diferencias entre hombres y mujeres sigan

siendo todavía mucho mayores que en la ciudad. Hablen ustedes y expresen sus inquietudes y sus preocupaciones, aprovechando foros como éste, que a fe que no son pocos los años que se han pasado sin hablar, más pendientes de sacar adelante sus faenas y sus familias que de reflexionar sobre su propio papel en nuestra sociedad.

Suyo, solidario.

Padilla

## Garzón prohíbe la presentación de ASB

«Fundadas razones». El juez considera que la nueva 'marca' con que la izquierda 'abertzale' quiere concurrir a las elecciones de mayo es heredera de Batasuna

Condiciones. La Audiencia permitiría que se celebrase el acto siempre que sus promotores renuncien por escrito a usar las siglas. Los proetarras mantienen la convocatoria

EP / MADRID

El juez de la Audiencia Nacional Baltasar Garzón prohibió ayer el acto convocado para hoy por la tarde en el Bilbao Exhibition Center (BEC) de Barakaldo (Vizcaya), a no ser que 41 de sus promotores renuncien expresamente y por escrito ante su Juzgado y la Consejería de Interior del Gobierno Vasco «a efectuar cualquier referencia directa o indirecta, verbal, visual, estática o dinámica, por medio de pasquines, propaganda o manifestaciones verbales, comunicados o cualquier otra forma a la organización Abertzale Sozialisten Batasuna (ASB), su existencia, presentación o intención de acudir a las elecciones con este nombre y estatutos».

La respuesta de Batasuna fue un tanto surrealista, puesto que anunció su intención de mantener la iniciativa, con el argumento de que el mitin es completamente ajeno a todo lo alegado por Garzón. Pernaldo Barrena explicó que la convocatoria «no tiene nada que ver con el contexto político de esta semana».

En todo caso, Garzón alega razones mucho más generales, ya que «en la situación actual, y visto el contenido de sus estatutos», el juez estima que ASB podría ser continuación de Batasuna, cuyas actividades están suspendidas, «dejando al margen la decisión que, en su momento, pueda adoptar el Tribunal Supremo», en cumplimiento de la Ley de Partidos.

Las personas mencionadas por el magistrado en su auto, entre las que se encuentran Arnaldo Otegi, Joseba Permach, Pernaldo Barrena, Joseba Alvarez, Juan Cruz Aldasoro, Olatz Dañobeitia, Rufino Etxeberria, Jone Goiricelaia, Juana Regeiro y Marije Fullaondo son, según Garzón, presuntos integrantes de la Mesa Nacional de Batasuna, promotores del nuevo partido y, algunos de ellos, están procesados en la causa en la que este magistrado investiga la posible sustracción de la formación ilegalizada a ETA mediante la actividad de sus *herriko-tabernas*.

En el caso de no acceder al requerimiento del juez y celebrar el acto, todos ellos podrían incurrir en un delito de desobediencia grave a la autoridad judicial «sin perjuicio de otras responsabilidades penales» derivadas de la suspensión de actividades que pesa sobre Batasuna.

En concreto, Garzón recuerda que Fullaondo fue imputada en la causa contra la formación *abertzale* el pasado 31 de octubre y que, si bien es cierto que aún no ha sido procesada en este sumario, su situación actual «hace ineludible tenerla presente y valorar esta situación como un indicio actual entre ambas formaciones políticas».



El juez de la Audiencia Nacional Baltasar Garzón. / EFE

En el caso de que no conste el requerimiento firmado «por todas y cada una de las personas mencionadas» en el auto del titular del Juzgado Central número 5, la *Ertzaintza* deberá adoptar las medidas necesarias para impedir que se celebre el acto o «la concentración de personas para ese fin».

De todos modos, y si el acto se llega a organizar una vez realizadas las renunciaciones a utilizar las siglas ASB, Garzón previene a la Policía Autónoma Vasca, a la UCI para que le informen del desarrollo y

contenido del mismo, «para acreditar el cumplimiento de lo aquí ordenado y, en su caso, la exigencia de las responsabilidades a que hubiera lugar».

Sobre ASB y Batasuna, el magistrado concreta que el propio nombre de la nueva plataforma política «resalta la voluntad identitaria de ambas formaciones» y de aquellos que postulan la celebración del acto, cuya prohibición le ha sido solicitada tanto por la Fiscalía como por el Foro de Ermua y la asociación de víctimas

Dignidad y Justicia. Asimismo, añade que no se trata «aquí y ahora» de decidir la suspensión de ASB, ya que ésta ni siquiera ha alcanzado todavía el estatus de legalidad que le debe conferir el Ministerio del Interior.

Antes al contrario, Garzón estima que desde el momento en que este departamento del Gobierno ha dado traslado al fiscal y al abogado del Estado para que soliciten lo que consideren oportuno a la Sala del 61 del Tribunal Supremo, «está dando por hecho que el nue-

vo partido es una posible continuación del ilegalizado y suspendido», ya que de no ser así «no lo habría sometido al trámite de la denominada Ley de Partidos».

Según comunicó la *Ertzaintza* al magistrado, los carteles anunciadores no contienen nombres o anagramas de organizaciones ilegalizadas, mientras que la Guardia Civil informó de que la convocatoria se infería «un apoyo claro de las estructuras de Batasuna» al acto convocado.

**CRITERIO FISCAL.** En un escrito remitido ayer a Garzón por el fiscal jefe de la Audiencia, Javier Zaragoza, éste ya señalaba que «existen fundadas razones para sostener que tienen relación con la ilegalizada Batasuna». Además, argumenta que el acto ha sido convocado para la presentación de ASB, algo que negaron los proetarras.

En el escrito, el acusador señalaba que la presunta vinculación del acto con la formación cuyas actividades están suspendidas «se desprende nítidamente» de la presencia en la convocatoria del mismo, celebrada el pasado 17 de marzo en el Hotel Tres Reyes de Pamplona, de varios individuos «imputados, procesados y acusados en causas penales por delitos de integración en organización terrorista».

### Mesquida reconoce el estado de alerta

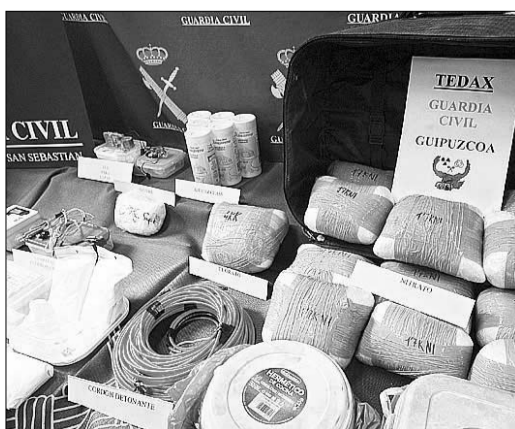

Parte del material requisado al 'comando Donosti'.

El director general de la Policía y de la Guardia Civil, Joan Mesquida, afirmó ayer que las Fuerzas y Cuerpos de Seguridad del Estado se encuentran en «estado de alerta» debido a que la banda terrorista ETA «tiene capacidad operativa y puede realizar un atentado en cualquier momento». Esta situación, añadió, será en Semana Santa «superior a la habitual y generalizada en toda España».

Asimismo, recaló que Policía y Guardia Civil «están trabajando con intensidad» en esta materia, como se desprende de las detenciones «importantes» realizadas en los últimos días de presuntos miembros de la banda terrorista, sobre las cuales explicó que su departamento está estudiando la documentación incautada, así como que «continúan las investigaciones».

Por otro lado, Julen Larrañaga, uno de los ocho detenidos en la operación contra el *comando Donosti*, quedó en libertad la pasada madrugada tras prestar declaración en Madrid, mientras que la Policía gala trata de encontrar los pisos en los que se alojaban los otros dos arrestados el jueves en territorio francés, que han manifestado que eran «mensajeros» de ETA en el denominado *proceso de paz*.

LA LUCHA CONTRA ETA

EN ENTORNO DE LA BANDA APURA SUS OPCIONES DE ACUDIR A LOS COMICIOS DE MAYO

OPINIÓN

## La amenaza que no cesa

JOSÉ CAVERO

Dicen las encuestas que los españoles estamos, por igual, preocupados por los dos terroristas de los que tenemos abundante demostración y efectos, el de los islamistas y el de los etarras. Y, ahora mismo, coinciden las amenazas de ambos. ¿Cuál es más seria, más grave, más inminente, de las dos? Es probable que nadie lo sepa, ni siquiera las fuentes policiales mejor informadas.

Ya hemos comprobado en el juicio del 11-M que ni siquiera los mandos policiales tenían demasiadas pistas para conocer de dónde nos llegaba a todos la gran bofetada. Hasta el punto de que las impresiones y sospechas iniciales -hasta entonces todo atentado había sido obra de ETA, casi sin excepciones- pretendieron hacerse versión oficial, y en ello se esforzaron Acebes, Zaplana, Díaz de Mera, Astarloa y otros portavoces del Gobierno de entonces.

Incluso ahora mismo, alguno de tales portavoces insiste en esa presunción ya descartada. Hasta el punto de que se nos asegura que Díaz de Mera está pidiendo a varios policías que apoyen su acusación sin pruebas, haciendo muy poco caso al mismísimo Rajoy, que reclama al eurodiputado del PP que colabore con el tribunal del 11-M.

Díaz de Mera, entonces director general de la Policía, es la máxima expresión de la ineficacia e inoperancia de aquellos días, y de muchos meses anteriores, cuando empezaron a conocerse las amenazas de Al Qaeda y se echaron a andar con alucinante desparpajo los pasmosos protagonistas complementarios: los traficantes de la dinamita asturiana, o «los moritos» a sueldo de la Policía como traficantes de cualquier otra información relativa a eventuales delitos.

Es evidente que el director general no tenía acceso directo a ese tipo de fuentes informativas, pero sí a los mandos que recibían sus *chismes* y que les pagaban por ellos. Es comprensible que el caso Díaz de Mera siga suscitando abultadas atenciones. Su gran éxito policial del 11-M ha merecido un escaño en el Parlamento de Estrasburgo, nada menos, y ahora pretende mantener las falsedades.



Arnaldo Otegi (l) y Juan José Petrikorena comparecieron ayer en San Sebastián para manifestar el parecer de Batasuna ante los últimos acontecimientos judiciales. / EFE

# Otegi: «El único atentado inminente sería dejarnos fuera de las urnas»

El jefe de Batasuna reitera que ETA mantiene la tregua, y advierte de que si la Justicia ilegaliza a su nueva 'marca', la «única opción» que tendrán los 'abertzales' será «volver al pasado»

• El dirigente proetarra descarta que su formación entre en «un juego de señuelos y de disfraces» para tratar de burlar la Ley de Partidos mediante unas nuevas siglas.

EFE / SAN SEBASTIÁN

El líder de Batasuna, Arnaldo Otegi, volvió a demostrar ayer que la realidad varía según el color del cristal con que se mira. Cuando todos los partidos, de derechas e izquierdas, nacionalistas o no, están de acuerdo en que ASB es una indisimulada prolongación de Batasuna y que, por tanto, con la ley en la mano, debe ser prohibida, el *abertzale* volvió a representar el papel de maltratado y, en

un alarde de cinismo, explicó que, si finalmente, como parece inevitable, la nueva *marca* con la que los proetarras intentan acudir a las elecciones de mayo es ilegalizada, la única alternativa que les quedará será «volver al pasado».

Y así lo advirtió expresamente Otegi, que asimismo se refirió a la posibilidad de que ETA vuelva a actuar en los próximos días, un vaticinio que también le sirvió para hacer victimismo, ya que señaló que la banda terrorista mantiene la tregua y que «el atentado» que realmente puede producirse es que no se les permita estar en los comicios autonómicos y municipales.

Durante una rueda de prensa en San Sebastián, el jefe de Batasuna se refirió a la incidencia que el rearme de ETA podría tener en la carrera electoral de los *abertzales*

les y, al respecto, afirmó que algunos tienen «un cierto interés» en hacer ver que lo importante es «lo que vaya a hacer o no la banda en los próximos días o semanas».

«Incluso el consejero de Interior ha dicho que podía haber un atentado inminente», apuntó en referencia a las declaraciones que el jueves hizo Balza respecto a que un futuro ataque se presenta como «una hipótesis muy real».

Otegi siguió con sus ironías y, en referencia a la ilegalización de ASB, explicó que «efectivamente va a haber un gran atentado contra las libertades democráticas en este país en los próximos días». Mientras tanto, enfatizó el proetarra, «que nosotros sepamos, ETA mantiene un alto el fuego permanente».

**IRÁN «DE CARA»**. En cuanto a

las posibilidades que le quedan a la izquierda *abertzale* para acudir a las urnas, Otegi aseguró que irán «de cara» y no «marearán la perdiz», porque «no estamos en un juego de señuelos ni de disfraces». Por ello, señaló que no se han «disfrazado, por responsabilidad política», y se preguntó si hubiera sido «preferible buscar a tres personas desconocidas, ocultar en el nombre no sabemos qué significados, y que al día siguiente yo mismo saliera proclamando que pertenezco a ese nuevo partido».

«Ya no hay margen para engañarnos mutuamente», insistió Otegi, que también reclamó al Gobierno de Zapatero que se deje de «excusas baratas», porque la izquierda *abertzale* «ha cumplido todo» lo que pide la Ley de Partidos.

## Al PP nadie le cuenta nada

AGENCIAS / MADRID-BILBAO

Mientras el PNV da casi por hecho un futuro atentado de ETA, el Gobierno se limita a explicar que se toman todas las precauciones para evitarlo y Batasuna descarta cualquier posibilidad de ataque terrorista, el PP se limitó a lamentar que nadie le explica cuál es la situación real.

El portavoz de la formación de Génova en el Congreso, Eduardo Zaplana, afirmó que el principal partido de la oposición no ha recibido información alguna del Ministerio del Interior sobre las últimas detenciones de etarras ni respecto a la cacareada alerta por el temor a nuevas bombas.

En tanto, el portavoz del colectivo a los presos etarras Askatasuna Julen Larrinaga consideraba que la situación del llamado *proceso de paz* es «cada vez más negativa», porque «la receta que se pone encima de la mesa» es «impedir un escenario de soluciones políticas» y apostar por las «vías policiales», cuando «está comprobado que han fracasado».

«Parece que muchos, no sólo en Madrid, también en el País Vasco, prefieren un escenario de violencia, eso sí, donde todos los partidos condenen, que un escenario de no violencia porque se ha puesto encima de la mesa un acuerdo político con soluciones políticas», lamentó.

## RESIDENCIAL LAS CERCAS

Otero de Herreros (Segovia)



Piso 2 dormitorios desde 160.000€

Piso 3 dormitorios desde 180.000€

28 VIVIENDAS 1-2-3 Dormitorios y Dúplex

Promueve: VIGARMA

Información y Venta SGV INMUEBLES

Oficina en Madrid:  
De Lunes a Viernes de 10 a 14h  
C/ Gonzalo Jiménez de Quesada, 2  
28004 Madrid  
www.sgvinmuebles.es  
info@sgvinmuebles.es

Oficina en Otero de Herreros  
Calle del Sol esq. Trv del Sol s/n  
Horario: Martes a Sábado  
11 a 14 h - 16 a 20 h.  
Domingo: de 10 a 15 h

Tel. 91 701 08 05

Tel. 680 44 89 42

## ► CATALUÑA

## CiU exige que Montilla eche del Gobierno a los miembros de Esquerra

EP / BARCELONA

El secretario general de CiU, Josep Antoni Duran i Lleida, siguió ayer hurgando en la herida abierta en el tripartito catalán por las veleidades independentistas de ERC, y consideró que el presidente de la *Generalitat*, José Montilla, debería «hacer dimitir» a los miembros del Gobierno regional que le han puesto «precio a su cabeza» públicamente.

El político hacía así referencia a la carrera soberanista entre convergentes y republicanos en el *Parlament*, que Duran definió como una «vergüenza», porque es todo «muy tacaño». «A parte de este espantoso ridículo, es evidente que quien no ha estado a la altura de las circunstancias es el *president*», aseveró.

Duran apuntó que, tras la petición de Esquerra de un referéndum para la independencia, la que termina mañana «no ha sido una buena semana para Cataluña». Según el convergente, estas iniciativas, además de demostrar que ERC es «una fuerza política inmadura», provocan «una mayor tirantez entre las relaciones de la Comunidad con el resto de la sociedad española».

Además, el nacionalista explicó que la propuesta del partido de Carod no tiene otro sentido que intentar competir con CiU ya que la solicitud de un Estado propio es una opción que los republicanos defienden «con la boquita, pero no con los hechos».

## ► INMIGRACIÓN ILEGAL

## Casi 100.000 bolivianos han llegado a España en 13 meses

OTR-PRESS / MADRID

En los últimos 13 meses han llegado a España casi 100.000 bolivianos. El aluvión se inició aproximadamente a la vez que el anuncio de la entrada en vigor de la norma que obligará en breve a los procedentes del país sudamericano a tener visado si quieren entrar en la Unión Europea.

Al respecto, la vicepresidenta del Gobierno, María Teresa Fernández de la Vega, no consideró ayer que la llegada masiva de inmigrantes desde que se supo la puesta en vigor de la nueva normativa comunitaria sea «nada anormal», al tiempo que anunció que España «ha reforzado» los controles para evitar la entrada de *ilegales*.



**Génova ofrece 'confianza' para las municipales.** El PP ha elegido la palabra *confianza* para sintetizar su propuesta de cara a las elecciones municipales y autonómicas del 27 de mayo. El lema pretende transmitir «firmeza y determinación», pero también «tranquilidad y serenidad». Así lo explicó ayer el coordinador de la campaña -que costará 17 millones-, Pío García Escudero. Al margen de su lema, los *populares* contarán también con la colaboración exhaustiva de su líder, Mariano Rajoy, que acudirá a actos en todas las comunidades y muchas capitales de provincia. / FOTO: EFE

# El PP cree que el 'secreto' de Díaz de Mera se sabrá «por otros medios»

El portavoz 'popular', Eduardo Zaplana, muestra de nuevo su solidaridad con el ex director de la Policía, que se negó a revelar al juez quién le informó de la relación de ETA con el 11-M

• La vicepresidenta María Teresa Fernández de la Vega reitera que el eurodiputado de la formación de Génova tiene la obligación constitucional de comunicar todo lo que sepa.

AGENCIAS / MADRID

El PP no parece dispuesto a abandonar a su suerte al ex director general de la Policía Agustín Díaz de Mera y, aunque en las declaraciones públicas los *populares* siguen instando al eurodiputado a que colabore con el juez del 11-M y revele cuál es la fuente que le habló de un informe que relacionaba a ETA con la masacre, de puertas hacia dentro, el principal partido de la oposición ya trabaja para que el escándalo se solucione sin demasiados daños para su dirigente.

La primera pista de la estrategia de Génova la dio ayer su portavoz en el Congreso, Eduardo Zaplana, quien expresó su confianza en que la información escamoteada por Díaz de Mera, «aparezca por cualquier medio» y pueda finalmente estar a disposición de los jueces.

El valenciano explicó que el jueves habló con el antiguo responsable policial, que ha sido multado y enjuiciado por su negativa a responder, para «darle un

abrazo, manifestarle todo el afecto y el cariño». «Es lo mínimo que se puede hacer con un compañero del que nadie tiene la más mínima duda sobre su honestidad y honradez personal, una persona entrañable y de principios -señaló Zaplana-. Además, estoy seguro de que lo está pasando mal».

Al ser interrogado sobre si en dicha charla pidió a Díaz de Mera que colabore con el magistrado, como sí le aconsejó Rajoy, indicó que no le hizo «ninguna argumentación», ni entró «en detalles sobre el caso». «Bastante tiene él», comentó el portavoz *popular*, que completó la argumentación razonando que «si a él le han facilitado una información pero sabe que haciéndola pública perjudica gravísimamente a las personas que se la

dieron, no es una situación fácil».

Además, el dirigente del principal partido de la oposición negó que haya divisiones en el seno de su partido sobre esta cuestión. «No he oído ningún juicio distinto al que yo tengo», zanjó.

**«ES SU OBLIGACIÓN».** Muchísimo menos comprensiva con el ex jefe de la Policía se mostró la vicepresidenta del Gobierno, María Teresa Fernández de la Vega, quien le recordó al que fuera *mano derecha* del ex ministro del Interior Ángel Acebes que «tiene la inexcusable obligación» de colaborar con la Justicia y revelar el nombre de sus informantes.

La socialista señaló además que se trata de «un caso claro, en el que todo el mundo está de

acuerdo». «Si el señor Díaz de Mera tiene alguna información, cualquiera, que ayude a esclarecer el 11-M, tiene la inexcusable obligación de facilitársela al tribunal».

«La Constitución establece y obliga a todos los ciudadanos a colaborar con los requerimientos de los jueces», enfatizó la ministra, que no perdió la ocasión para advertir al eurodiputado que «en democracia no es lícito lanzar acusaciones y no probarlas». «No se puede querer lanzar la piedra y esconder la mano», proclamó De la Vega.

Tales declaraciones fueron muy similares a las del actual responsable de las Fuerzas de Seguridad del Estado, Joan Mesquida, quien consideró que «todos los ciudadanos tienen que colaborar con la justicia».

Acto seguido recordó que «el Partido Popular ha manifestado reiteradamente que hay que ayudar a los tribunales y, por tanto, un nombre importante dentro de la formación *popular* está obligado a cooperar».

En cuanto a si Díaz de Mera debería dimitir como representante de la formación conservadora en la Cámara de Bruselas por su negativa en el juicio del 11-M, el jefe de la Policía y de la Guardia Civil se limitó a manifestar que tal circunstancia «debe decidirla él mismo», es decir, Díaz de Mera.

## El SUP exige que se investigue a fondo

El Sindicato Unificado de Policía (SUP) exigió ayer al Ministerio del Interior, a través de un comunicado, que «ordene» la apertura de una investigación interna para intentar «esclarecer» si Telesforo Rubio, nombrado comisario general de Información por el PSOE, solicitó la elaboración de un informe en el que se recogía la vinculación de ETA con el 11-M, tal y como aseguró durante el proceso por la masacre el ex director de la Policía Nacional Agustín Díaz de Mera.

La organización laboral defiende que el resultado de dichas pesquisas se remitan a la autoridad judicial competente para que «en caso de existir dicho dictamen» y haberse procedido a su «ocultación», se depuren «las responsabilidades correspondientes». En caso contrario, el sindicato solicita que se actúe contra «quien corresponda por verter imputaciones falsas, injuriosas y calumniosas» contra los miembros del Cuerpo.



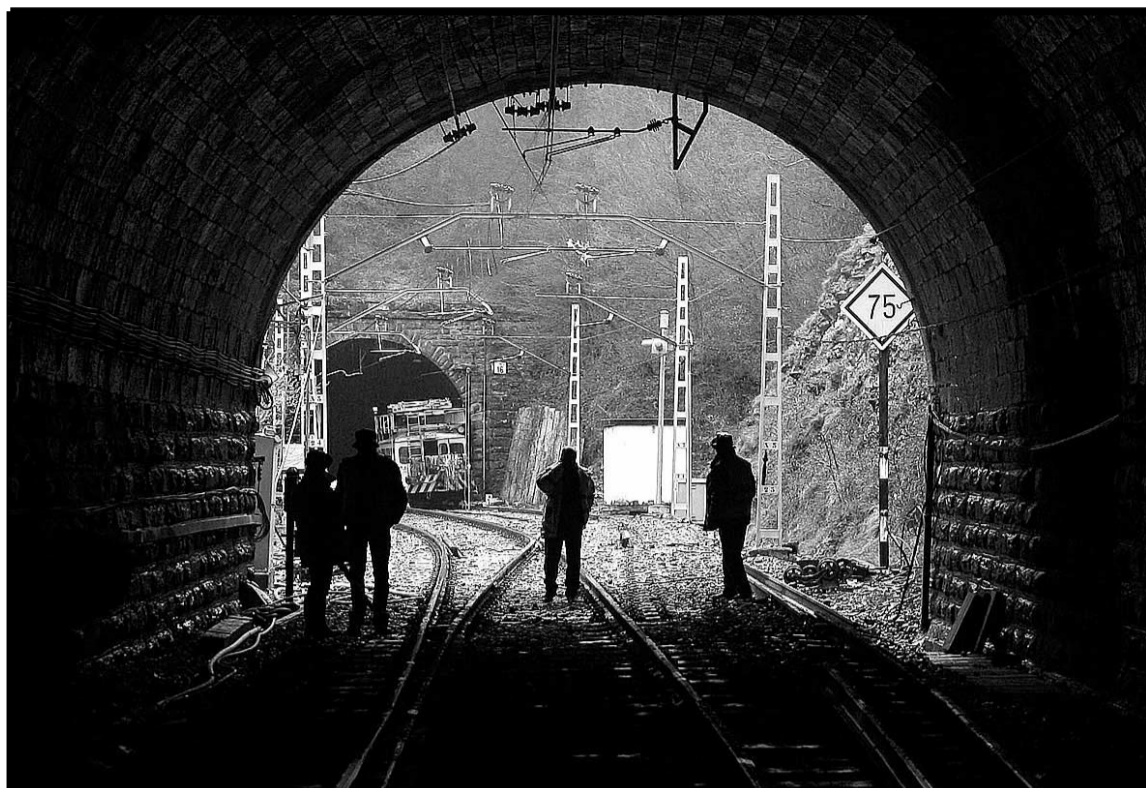

**Operativa de nuevo.** La línea ferroviaria Santander-Madrid quedó abierta sobre las 13,30 horas de ayer después de haber permanecido cortada desde el jueves por la noche en la zona del túnel de Montebeliz, a unos 20 kilómetros de Reinosa, debido al descarrilamiento del vagón de un mercancías que transportaba etanol. Los técnicos del Administrador de Infraestructuras Ferroviarias (ADIF) repararon la vía afectada. / FOTO: E. COBO (EFE)

## Capturan en Gran Canaria a un miembro de la mayor mafia cubano-estadounidense

El arrestado, acusado de un delito de blanqueo de dinero, pertenece a una banda denominada 'La Corporación', asentada en Florida

• Los registros efectuados por la Benemérita en el marco de esta operación permiten incautar propiedades valoradas en más de 20 millones de euros.

EFE / LAS PALMAS

La Guardia Civil detuvo ayer en Gran Canaria a L. A. R., de 62 años y miembro del mayor grupo mafioso cubano-estadounidense, asentado en Florida. Se le incautaron propiedades valoradas en más de 20 millones de euros. En el momento del arresto, también fue apresada su mujer.

Según informó la Benemérita, ambos forman parte de una organización denominada *La Corporación*, que blanqueaba en territorio isleño cantidades de dinero procedentes de sus diversas actividades criminales.

La operación se puso en marcha tras informar autoridades policiales de Estados Unidos de la sospecha de que la banda podía operar en España.

Tras varias investigaciones, el Instituto Armado determinó que el detenido había constituido junto con el cabecilla del grupo, José Rodríguez Battle, de nacionalidad norteamericana, con descendencia cubana y detenido en EEUU, un entramado societario en Gran Canaria.

La organización desviaba hacia la isla importantes sumas de capital procedentes de paraísos fiscales como Panamá, Antillas Holandesas e Islas Vírgenes, entre otros, que invertía en negocios relacionados con la construcción y la promoción de viviendas.

El dinero, a través de diversos métodos de blanqueo, se reenviaba a la organización en Estados Unidos totalmente justificado.

La Guardia Civil efectuó a su vez numerosos registros, como el que tuvo lugar en la vivienda del delincuente arrestado.

De las propiedades intervenidas, tres millones de euros fueron localizados en cuentas bancarias, uno en acciones de empresas, mientras que los 15 restantes estaban invertidos en propiedades y promociones inmobiliarias.

*La Corporación* se creó a mediados de los años 60 y su primera actividad ilegal fue un juego popular en Cuba, similar a la lotería, denominado la *bolita*.

Posteriormente, sus negocios se extendieron a las apuestas ilegales, blanqueo internacional de capitales, narcotráfico, extorsiones y asesinatos por encargo.

El jefe de la banda, cuyo segundo apellido, Battle, da nombre a la operación, se declaró en 2006 culpable de crimen organizado ante las autoridades norteamericanas.

MADRID

## Se abre tras casi dos años de obras el túnel urbano más largo de Europa

EFE / MADRID

El túnel exterior de la M-30 junto al Manzanares, que con sus casi seis kilómetros es, según el Ayuntamiento de Madrid, el más largo de Europa, en lo que se refiere a los urbanos, quedó abierto ayer, con lo que los coches desaparecieron definitivamente de las márgenes del río.

El alcalde de la capital de España, Alberto Ruiz-Gallardón, dio la orden de apertura a la una de la tarde, y los primeros vehículos entraron por Marqués de Monistrol camino del nudo sur.

El político acudió al acto acompañado por más de la mitad de su equipo gubernamental y por algunos de los principales participantes en la conferencia de la Organización para la Cooperación y el Desarrollo Económico (OCDE) sobre grandes ciudades, que se celebró el jueves y ayer en Madrid.

De este modo, el secretario general del organismo, Ángel Gurría, el presidente del Club de Madrid, el ex mandatario chileno Ricardo Lagos y los alcaldes de Abu Dabi (Emiratos Árabes), Junín (Buenos Aires, Argentina), Lisboa, Lotz (Polonia), Milán, Sarajevo y Singapur, fueron testigos del fin de unas obras que han costado 523 millones de euros y han durado 22 meses.

El tramo, por el que circularán diariamente unos 107.000 coches, cuenta con una longitud total de 9.952 metros. El nuevo túnel dispone de 132 cámaras conectadas al Centro de Control de Madrid, 38 salidas de emergencia, 509 bocas de incendio equipadas, 8.800 metros de cable de detección lineal de fuegos, 93 postes SOS, 86 paneles de mensaje variable, 328 altavoces y 998 luminarias de emergencia.



El túnel tiene una longitud de 9.952 metros. / JOSÉ HUESCA (EFE)

INMIGRACIÓN

## La red que traía a asiáticos preparaba los vehículos en Marruecos

La red que introducía a asiáticos en España a través de la frontera ceutí del Tarajal preparaba los coches en talleres de Marruecos, según revelaron las investigaciones de la Guardia Civil, que logró detener a un total de seis personas, entre ellas el máximo responsable. Según los datos facilitados por

fuentes del Instituto Armado, la organización preparaba los dobles fondos de los vehículos en el país africano, en establecimientos relacionados con este delito de tráfico de personas. Una vez modificados los coches, el *modus operandi* continuaba con su entrega a personas naturales de Ceuta, que se encargaban de conducirlos hasta pasar por la aduana. La Benemérita se puso a trabajar tras descubrir tres vehículos que habían sido preparados a conciencia para este fin.

### EN ESPAÑA

#### CÁDIZ

**Apresan a cuatro miembros de una organización dedicada a introducir cocaína** ■ La Policía Nacional arrestó a cuatro miembros de una organización dedicada a introducir grandes cantidades de cocaína en La Línea de la Concepción (Cádiz), e intervino un kilogramo de esta sustancia, con el que se podrían haber elaborado un millar de papelinas.

#### CÓRDOBA

**Interceptado un conductor después de recorrer más de 30 kilómetros en sentido contrario** ■ Un hombre de 36 años fue interceptado por la Guardia Civil después de conducir más de 30 kilómetros en sentido contrario por la autovía A-45 y dar positivo en un control de alcoholemia. Los hechos tuvieron lugar pasadas las 22,40 horas del jueves.

#### CALATAYUD

**Se desploma sin causar víctimas el interior de una casa con más de 300 años** ■ El interior de una casa situada en la Plaza de España de Calatayud, de más de 300 años de antigüedad, se desplomó ayer sin causar víctimas, ya que los operarios que desde hace unas semanas trabajaban en su derribo controlado estaban comiendo en esos momentos.

#### BARCELONA-SEVILLA

**La Policía desarticula un grupo dedicado a la estafa a través de internet** ■ La Policía Nacional detuvo en Barcelona y Sevilla a cuatro individuos acusados de estafar más de 60.000 euros a 632 personas de toda España mediante la venta, a través de un portal de subastas de internet, de prendas de marca que los compradores nunca llegaban a recibir en sus casas.

## Un plan de desarrollo rural intenta 'rejuvenecer' el campo

El proyecto que prepara el Gobierno está destinado a reducir la brecha de condiciones de vida entre el medio agrario y las ciudades, y a elevar de forma sostenible las ganancias económicas

• El objetivo de la norma es aprovechar los recursos naturales y el patrimonio cultural para mejorar las perspectivas de los 14 millones de ciudadanos que residen en estos municipios.

FAX PRESS / MADRID

Superar el desfase social entre la población de las ciudades y el campo garantizando unos niveles equiparables de bienestar y la igualdad entre territorios, fijar a la población en el medio rural, rejuveneciéndola, y conservar y ampliar riqueza cultural del país. Éstos son algunos de los principales objetivos del anteproyecto de Ley de Desarrollo Sostenible del Medio Rural. Entre 2007 y 2013, España destinará 15.800 millones de euros a la promoción de los pueblos, un 12 por ciento más que entre 2000 y 2006.

La vicepresidenta primera del Gobierno, María Teresa Fernández de la Vega, aseguró durante la rueda de prensa posterior al Consejo de Ministros que 14 millones de personas, los habitantes de las zonas rurales, y cerca del 80 por ciento de los municipios del Estado se beneficiarán de esta iniciativa, cuyo texto será remitido, para el trámite de consultas, a los agentes y sectores interesados, a las Comunidades Autónomas, la Federación Española de Municipios y Provincias, y el Consejo Económico y Social.

La dirigente socialista admitió que, a pesar del respaldo que para el campo español ha supuesto la aplicación de la Política Agraria Común y de los Fondos de Cohesión, el avance económico y social registrado «no es suficiente». La nueva ley aboga por incrementar y coordinar mejor la atención que las administraciones públicas dan a las zonas rurales, para favorecer su desarrollo sostenible. El texto destaca que el medio agrario representa el 90 por ciento del territorio y dos tercios de la población, abarca la casi totalidad de los recursos naturales del país y una muy significativa parte del patrimonio cultural.

Las medidas se concentrarán en los pueblos que, por su pequeño tamaño, la baja densidad de población, su aislamiento geográfico o por su situación en zonas ambientalmente sensibles, presenten problemas específicos para su crecimiento, con especial preferencia por las mujeres y los jóvenes.

Entre las actuaciones contempladas, que se coordinarán en un Programa de Desarrollo Rural Sostenible de carácter plurianual

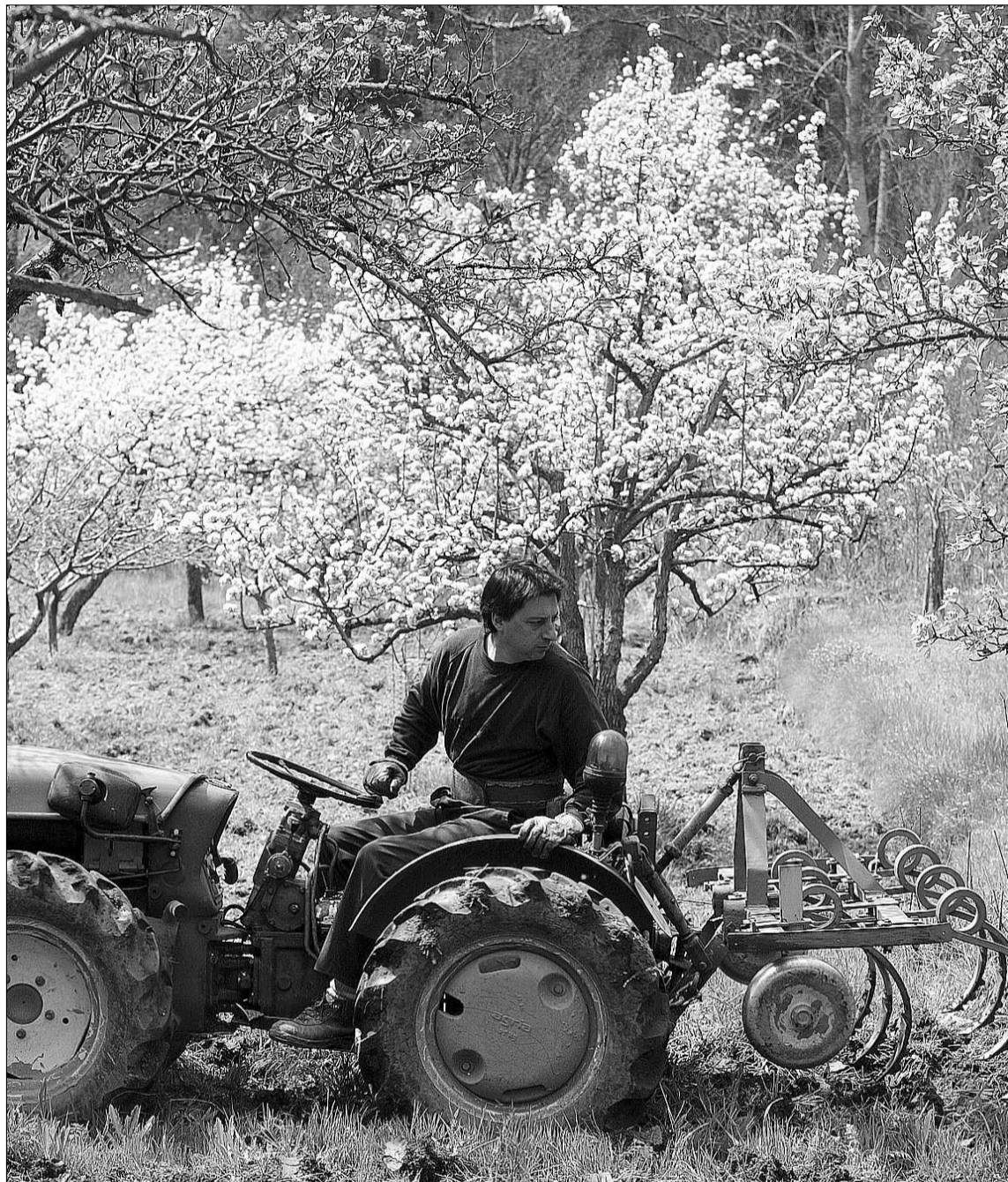

El Gobierno central trata de reducir las diferencias de bienestar que existen entre el campo y la ciudad. / PATRICIA

y consensado con las administraciones y agentes implicados, se encuentra el fomento de las actividades agropecuarias y forestales compatibles con el desarrollo sostenible, facilidades para el acceso de la población rural a servicios médicos de calidad, con el fomento, entre otros, de la tele-

medicina, la mejora de las infraestructuras y de los equipamientos y servicios públicos básicos, la diversificación económica, el impulso a la agricultura ecológica o el ahorro de agua.

La norma, que implicará a 12 Ministerios, prevé involucrar a Comunidades Autónomas y

Ayuntamientos, los responsables de establecer las zonas de aplicación de la iniciativa legislativa, y se coordinará mediante una Comisión Interministerial y un Consejo para el Medio Rural, así como una Mesa de Asociaciones de Desarrollo Rural.

**GASTO PÚBLICO.** El Consejo de Ministros analizó además un informe de Agricultura sobre el Marco Nacional de Desarrollo Rural, que prevé un gasto de 15.800 millones de euros para el período 2007-2013, 1.764 millones de euros más que entre 2000 y 2006.

Las organizaciones profesionales agrarias, las cooperativas agrarias y las redes de desarrollo rural confían en que esta iniciativa sea fruto del consenso.

Fuentes de la Confederación de Cooperativas Agrarias de España (CCA) recordaron que las competencias están en manos de las regiones.

### PRINCIPALES MEDIDAS E INVERSIONES

► **Gestión del agua:** El objetivo es conseguir un ahorro anual de 1.800 hectómetros cúbicos, con un gasto en infraestructuras de 1.382 millones de euros.

► **Agroindustria:** La modernización del sector agroindustrial costará 2.509 millones de euros.

► **Juventud:** Los estímulos para garantizar el mantenimiento de la población joven en el medio rural

se traducirán en una ayuda máxima de 55.000 euros por explotación, lo que supondrá un desembolso de 788 millones de euros.

► **Capital humano:** Su mejora implica 246 millones de euros.

► **Medio Ambiente:** Las zonas de alto riesgo de incendios y en las superficies forestales de la Red Natura 2000 contarán con una inversión de 744 millones.

### ► TRÁFICO

## Circulación fluida en el inicio de la Operación Salida de la Semana Santa

EUROPA PRESS / MADRID

Las principales carreteras españolas presentaban ayer circulación fluida en las primeras horas del inicio de la primera fase de la Operación Salida de Semana Santa. Así, sólo había dos kilómetros de tráfico lento en la A-4 y otros dos en la A-42 a la altura de Getafe (Madrid), y en la primera a su paso por La Guardia (Toledo) por un accidente, según datos de la Dirección General de Tráfico (DGT).

Este organismo público puso en marcha a las 15,00 horas un dispositivo especial para regular los más de 15 millones de desplazamientos por carretera previstos para estos días festivos. El operativo se prolongará hasta el 9 de abril, con el objetivo de garantizar la seguridad y fluidez del tráfico. La Semana Santa de este año cuenta con la novedad del carné por puntos y con 317 radares de control de velocidad. El año pasado murieron en el asfalto durante este período vacacional 110 personas.

En esta línea, la DGT ha lanzado una campaña con anuncios bajo el eslogan *Hay muchas razones para no matarte en Semana Santa. Elige la tuya y hazlo*. Se trata de que cada conductor reflexione y busque su motivo para respetar las normas y conseguir que *No te mates en Semana Santa*, frase con la que concluye el anuncio. Además, la campaña cuenta este año con una acción específica para niños para promover de forma lúdica hábitos seguros en la carretera.

Durante los desplazamientos de estas vacaciones primaverales, los conductores podrán observar en los paneles luminosos de las vías mensajes como *¿Tienes prisa?, 110 muertos Semana Santa año pasado, No pierdas puntos en Semana Santa y Volver es lo importante*.

La DGT ya ha advertido de que la noche de más desplazamientos será la del Miércoles al Jueves Santo.

**OBJETIVO.** Asimismo, el director general de Tráfico, Pere Navarro, afirmó ayer que si se superan las 100 muertes de ciudadanos en accidentes de circulación durante las fiestas «alguna cosa está fallando», ya que «deberían notarse» las medidas novedosas introducidas para reducir el índice de siniestralidad respecto al mismo período vacacional de 2006, como el carnet por puntos o los 317 radares fijos de control de velocidad que funcionarán.

## Canadá caza este año menos focas.

El Ministerio de Pesca canadiense anunció ayer que reducirá a 270.000 la cuota de focas que los pescadores del país podrán cazar este año debido a la falta de hielo en el Golfo de San Lorenzo. Sin embargo, altos funcionarios del departamento señalaron que la población de este mamífero en la costa sigue siendo «abundante y saludable», por lo que en los próximos días se levantará la veda. En 2006 se autorizó la captura de 335.000 ejemplares, pero se sobrepasó el límite hasta llegar a 350.000. / FOTO: EFE



# Asturias asume la tutela de un niño por pesar 100 kilos

El Principado apartó en mayo del año pasado a un pequeño de 10 años de sus abuelos, porque éstos no le alimentaban de un modo adecuado y su salud estaba en serio peligro

• La voz de alarma la dio el centro educativo del menor, al que sigue asistiendo, pues éste manifestaba síntomas de cansancio y dificultades físicas para cualquier ejercicio.

SPC-EFE / OVIEDO

Los servicios sociales del Principado de Asturias han asumido temporalmente la tutela de un niño de 10 años, que vivía con sus abuelos y que llegó a pesar 100 kilos por una alimentación excesiva e inadecuada que le estaba acarreado problemas de salud.

Según señalaron fuentes de la Consejería de Bienestar Social, la medida se adoptó hace unos 10 meses y en ese período el pequeño ha perdido ya 20 kilos.

En este tiempo, los servicios sociales están trabajando también

con los abuelos del menor para hacerles ver el problema que supone el exceso de peso y conseguir que adquieran hábitos alimenticios sanos que permitan la vuelta al hogar de su nieto.

La voz de alarma de la situación del niño fue lanzada desde el colegio en el que estudia, que confirmó que éste no padecía ningún trastorno de origen endocrino, por lo que su obesidad estaba originada exclusivamente por un exceso de alimentación.

El menor manifestaba síntomas de cansancio y dificultades físicas para cualquier tipo de ejercicio por el exceso de peso, que se está corrigiendo en los últimos meses. Éste, que se encontraba en régimen de acogimiento familiar con sus abuelos maternos, se halla de momento internado en un centro para menores dependiente de la Consejería.

El pequeño, del que no se ha facilitado ni nombre ni lugar de re-

sidencia para salvaguardar su intimidad, sigue asistiendo a clase al mismo colegio y es visitado con asiduidad por sus abuelos.

La retirada de la guarda, según fuentes de la Consejería, se mantendrá hasta que el niño se encuentre en un peso adecuado y su familia sea consciente de la importancia de mantener una nutrición adecuada.

La decisión de retirar la tutela a los abuelos se acordó después de que los servicios sociales les hubiesen advertido de que lo harían si no cambiaban las pautas de alimentación, cosa que no sucedió.

**DATOS PREOCUPANTES.** Ahora hay tres veces más niños obesos que hace 15 años. Las consecuencias de este avance son preocupantes, pero la solución existe: modificar los hábitos.

Si en 1992 el 5 por ciento de los menores españoles padecían esta lacra, esta proporción es ahora del

16 por ciento. En la Unión Europea, sólo Gran Bretaña está por encima en la clasificación.

La causa de esta verdadera epidemia -que puede tener consecuencias muy negativas en el futuro- es, básicamente, el cambio de costumbres. Y, sobre todo, en lo referente a la alimentación y el sedentarismo. Los niños, en gran parte por influencia de los padres, abandonan el consumo de frutas, verduras, legumbres y pescado, en favor de la comida rápida, *chucherías* y *bollería*. Por lo que respecta al sedentarismo, las actividades físicas tradicionales se están cambiando por la televisión y los videojuegos.

Además de los problemas físicos -diabetes tipo II, hipertensión, triglicéridos y colesterol y trastornos hepáticos- y psicológicos -baja autoestima, estigma social- para el menor, se está fraguando una obesidad adulta con estas dolencias, pero agravadas.

## ► ONCOLOGÍA

### Inventan un escáner más rápido y seguro para reconstruir las mamas

EFE / PAMPLONA

La aplicación de un escáner (TAC) de 64 cortes aporta mayor rapidez y seguridad en el procedimiento quirúrgico de reconstrucción de una mama mastectomizada -extirpada debido a un cáncer-, mediante un tejido de piel y grasa abdominal de la propia paciente, denominado *colgajo DIEP*.

Las nuevas técnicas que ofrecen imágenes del sistema vascular en tres dimensiones «permiten tener un conocimiento exacto de la anatomía de la paciente antes de la intervención, cuestión fundamental para el éxito de la reconstrucción mamaria», destacó la Clínica Universitaria de Navarra, que ayer inauguró un curso internacional sobre este procedimiento.

El *colgajo DIEP*, procedente de la piel y grasa situadas bajo el ombligo, posibilita la reconstrucción de la mama, incluso, durante el mismo procedimiento quirúrgico en el que se realiza la mastectomía, explicó el especialista del departamento de Cirugía Plástica, Estética y Reparadora de la Clínica Universitaria y copresidente del curso, Emilio García-Tutor.

El TAC localiza en el colgajo los vasos perforantes, que se usarán en la reconstrucción del pecho, y de esta forma se puede plantear de un modo individualizado cuál es la mejor alternativa quirúrgica para cada paciente. Con las nuevas imágenes tridimensionales, el cirujano obtiene una visión global de todo el área quirúrgica.

## ► VALENCIA

### Una minicámara revoluciona las operaciones de un tipo de cáncer

EFE / VALENCIA

Cirujanos de la Universidad de Valencia y del Hospital Clínico de Valencia han usado por primera vez en el mundo una minicámara sensible a los rayos *gamma* para facilitar la localización y extirpación de tumores en la glándula paratiroides, según informaron ayer fuentes de la institución académica.

El uso de esta técnica permite que se pueda hacer una extirpación del cáncer a través de una mínima incisión en el cuello, con una corta duración de la operación y una estancia hospitalaria menor de 24 horas. El aparato que se suele aplicar pesa cientos de kilos. El empleado ayer no pasa de la unidad y de los 12 centímetros.

# España gestiona un registro de trasplantes para luchar contra el tráfico de órganos

EFE / MADRID-GINEBRA

Prevenir el tráfico ilegal de órganos, una «lacra existente en medio mundo», especialmente en África, Asia y América Latina, es el principal objetivo del nuevo Registro Mundial de Trasplantes -que gestionará España a través de la Organización Nacional de Trasplantes, ONT-, y que contiene información de 98 países donde habita cerca del 82 por

ciento de la población mundial. Así lo indicó ayer Rafael Matesanz, presidente de la ONT, que impulsó esta iniciativa en «intima colaboración» con la Organización Mundial de la Salud (OMS).

España, líder mundial en este ámbito, es desde ayer sede del archivo. Luc Noel, coordinador de trasplantes de la organización internacional, alabó el «protagonis-

mo» de este país en este campo de la salud, acompañado de expertos de más de 50 naciones, reunidos en Ginebra para «delimitar los principios fundamentales» de las donaciones, tales como «la no comercialización del cuerpo». En 2005 se realizaron 95.000 operaciones en todo el planeta.

El organismo dependiente de la ONU alertó ayer del aumento

del *turismo de trasplantes*, que lleva a ciudadanos de países ricos a viajar al Tercer Mundo para comprar un órgano, y anunció la creación de un foro para ayudar a esos últimos a unificar los procedimientos de trasplantes.

España es el único país del mundo en el que la tasa de donación y trasplantes ha aumentado de forma sostenida desde 1989.

► CRISIS DIPLOMÁTICA ENTRE LONDRES Y TEHERÁN

## La confesión de otro marino inclina la balanza hacia el 'régimen ayatolá'

El británico pide perdón por haber violado las aguas territoriales del país, mientras la soldado Turney asegura que ha sido sacrificada por la política intervencionista de Bush y Blair en Iraq

• El 'premier' critica las imágenes de los uniformados y dice que son pura propaganda. La UE amenaza al país asiático con tomar medidas si no libera a los militares.

MARTA ALTUNA (E.P.) / LONDRES

La tensión en el conflicto diplomático entre Irán y Reino Unido sigue aumentando, sobre todo después de la nueva aparición ayer en televisión de algunos de los militares capturados hace una semana por las autoridades iraníes en aguas del norte del Golfo Pérsico, algo que está enfureciendo al Gobierno británico, que asegura que lo único que está logrando Teherán es aislarse internacionalmente.

El *Foreign Office* calificó de «propaganda y manipulación» las imágenes difundidas por el Estado asiático. En ellas apareció Nathan Thomas Sommers, uno de los marinos retenidos, pidiendo disculpas ante las cámaras. «Doy las gracias porque no se nos ha hecho ningún daño. Me gustaría pedir perdón por entrar en sus aguas sin ningún permiso», comentó. «Esto pasó en 2004 y entonces el Gobierno prometió que no volvería a pasar y ha pasado. Mi más sincero perdón por no poder evitarlo», prosiguió el británico, en alusión a una supuesta violación de las aguas territoriales iraníes por parte de Reino Unido en el pasado.

A este respecto, la ministra de Exteriores, Margaret Beckett, calificó la grabación de «horrorosa» y de ser «propaganda». Asimismo, indicó que no ha recibido ninguna confirmación formal que sugiera que los iraníes quieren poner fin a esta «difícil situación».

Horas después se difundió una carta aparentemente escrita por la única mujer entre los capturados, Fane Turney. Se trata de la tercera misiva hecha pública y está dirigida a los ciudadanos británicos. En ella explica que ha sido sacrificada debido a la política de intervención estadounidense y británica en Iraq. «Ha llegado la hora de pedir al Gobierno que acabe con su opresiva actuación», incide.

**HACIA EL AISLAMIENTO.** El uso que están haciendo los iraníes de los británicos enfureció a Londres, que se muestra firme en la necesidad de que la comunidad internacional se involucre de forma activa en este caso. «Deben de darse cuenta de que, de continuar por ese camino, quedarán cada vez más aislados. Estamos dispuestos a dialogar, pero también nuestros soldados deben de ser liberados», declaró el primer ministro, Tony Blair.



Miembros del Consejo Nacional de la Resistencia de Irán se manifiestan contra el presidente Ahmadinejad. / I. WAGNER (EFE)



El soldado británico Nathan Thomas Summers, en una imagen de televisión. / EFE

El líder laborista indicó que las imágenes de los soldados capturados, en las que aparentemente piden perdón por haber entrado en aguas iraníes, «no engañan a nadie» y añadió que lo único que hacen es «cerrar más al país», declaró,

al tiempo que advirtió de que si continúan por ese camino afrontarán un aislamiento persistente».

Asimismo, el primer ministro explicó que «es obvio» que los miembros de la Marina británica «estaban en aguas iraquíes bajo

un mandato de Naciones Unidas» cuando fueron capturados, «no hay duda de ello», comentó.

Pero el hecho de que Reino Unido haya acudido a la ONU para que censure la detención no ha gustado a los iraníes. Su Gobierno ha enviado una carta a la Embajada británica en Teherán, que está siendo evaluada por las autoridades de Londres.

El *régimen ayatolá* quiere que Londres pida perdón, pero éste sigue mostrándose firme e insiste en que ha presentado las pruebas de satélite en las que se demostraría que su personal en el Golfo Pérsico se encontraba a 1,7 millas marinas fuera de aguas iraníes.

Ante este panorama, los ministros de Exteriores de la UE exigieron ayer de nuevo a Irán que libere «de manera inmediata e incondicional» a los marinos y amenazaron a Teherán con tomar las «medidas apropiadas» si no lo hace.

El espionaje ruso asegura que EEUU planea bombardear Irán el 6 de abril

EFE / MOSCÚ

Datos obtenidos por el espionaje ruso demuestran que el Ejército de Estados Unidos ha concluido los preparativos para un eventual ataque a Irán el mes que viene, según afirmó ayer una fuente militar de Moscú.

«Las Fuerzas Armadas estadounidenses desplegadas en el Golfo Pérsico prácticamente han concluido sus preparativos para atacar con misiles y bombas Teherán», reveló el informante.

Además, agregó que, técnicamente, el mando militar norteamericano estará listo para lanzar este ataque en la primera quincena de abril, si bien la decisión al respecto la debe tomar la dirección política del país, es decir la Casa Blanca y el presidente George W. Bush, que oficialmente niegan preparar el acto.

De acuerdo con el espionaje ruso, las tropas de EEUU han definido la lista de objetivos y blancos en el país asiático y han ensayado el plan de la eventual operación militar en el curso de las maniobras celebradas esta semana.

Por otro lado, la página digital Debkafile, próxima a los servicios secretos israelíes, informó hace unos días -citando también fuentes del espionaje ruso- de que el eventual ataque a Irán, codificado como operación *Bite* (Mordisco), está programado para la madrugada del 6 de abril.

La nota, citada por el diario digital ruso *Newsru.com*, dice que el plan prevé bombardear durante 12 horas las principales instalaciones nucleares del Estado asiático para hacer retroceder por varios años el programa atómico del régimen de Teherán, sin incluir una operación terrestre.

*RIA-Novosti* indicó a su vez que, según medios norteamericanos, la concentración de fuerzas militares de EEUU en la región ha alcanzado el nivel de marzo de 2003, cuando la coalición liderada por ese país y Reino Unido inició la invasión de Iraq.

**MOTTAKI LO DUDA.** Mientras, el ministro de Exteriores iraní, Manoucher Mottaki, consideró que Estados Unidos no se «atreverá» a atacar su país y destacó que Washington «no está en condiciones para implicarse en una nueva crisis».

«Dudamos de que nadie se atreva a atacar Teherán y no creemos que América esté en posición de hacerlo, ya que está sobreviviendo a su propia crisis interna», manifestó el político.



Decenas de personas se manifestaron a principios de enero contra el centro de detención, en el quinto aniversario de su apertura. / EFE

## El secretario de Defensa de EEUU insta a Bush al cierre de Guantánamo

Gates asegura que la prisión daña las relaciones del país con sus aliados y propone enviar a los presos peligrosos a cárceles militares

• El político cree necesario aprobar una nueva norma dirigida a los reclusos que deben ser confinados para siempre y que con la legislación actual podrían quedar en libertad.

AGENCIAS / WASHINGTON

El secretario de Defensa norteamericano, Robert Gates, pidió ayer al Congreso y a la Administración de George W. Bush que empiecen a trabajar juntos para permitir que Estados Unidos pueda encarcelar permanentemente a los presos

más peligrosos que se encuentran en la base de Guantánamo, con el objetivo de poder cerrar esta prisión.

Gates considera que el esfuerzo debe ir enfocado hacia aquellos detenidos que han «dejado claro que volverán y atacarán este país si son liberados».

Ante un subcomité de Defensa, el secretario incidió en que puede ser necesaria una nueva y rigurosa ley dirigida principalmente hacia aquellas personas que «realmente deben ser encarceladas para siempre», pero que ahora mismo se ven inmersas en un sistema judicial obsoleto por el

que es posible que queden libres en cierto tiempo.

Según el político norteamericano, la situación de Guantánamo daña de manera importante la credibilidad de Estados Unidos ante sus aliados, por lo que el pasado jueves por la noche instó a la Administración a buscar el modo idóneo de que la prisión sea cerrada para siempre y los capturados que hay en ella sean trasladados a una cárcel militar.

En este sentido, el representante demócrata Davis Obey mostró su esperanza en que «puedan trabajar para encontrar el modo de corregir este problema, porque es

una mancha para nuestra reputación y no podemos permitirlo».

**DE VUELTA A CASA.** De los 358 detenidos en la base de Cuba, menos de un centenar se cree que son realmente peligrosos, según informó Gates, quien precisó que está seguro de que habrá espacio para ellos en el sistema militar de prisiones. Sin embargo, manifestó que no sabía si el uso de recursos castrenses permitiría a Washington que los capturados permanezcan a largo plazo.

Asimismo, señaló que Estados Unidos está tratando de devolver a cientos de ellos a sus países de origen, pero que éstos no les quieren porque los consideran un peligro público.

Los cerca de 380 reclusos de Guantánamo son considerados por el Gobierno del presidente George W. Bush como «combatientes enemigos», sin derecho a los beneficios de la Convención de Ginebra.

El confinamiento indefinido y sin cargos de esos prisioneros ha provocado críticas de organismos internacionales y grupos de defensa de los derechos humanos que señalan que Estados Unidos debe cerrar ese centro de detención lo antes posible.

### ► AMENAZA NUCLEAR

## Japón instala su primer sistema antimisiles para protegerse de Corea del Norte

FAX PRESS / TOKIO

Japón ha instalado por primera vez un sistema de misiles interceptores en las cercanías de la capital, Tokio, para intentar proteger la ciudad de la eventualidad de un ataque.

El sistema portátil Patriot, de fabricación estadounidense, entra en funcionamiento un año antes de lo esperado, después de que en 2006 Corea del Norte disparase proyectiles de largo alcance y realizase una prueba nuclear.

Tokio ve a Pyongyang como una amenaza real a su seguridad y esta medida es sólo un primer paso en un plan de Defensa más amplio.

El sistema Patriot es capaz de derribar misiles en pleno vuelo antes de que lleguen a su objetivo. Cada lanzadera puede disparar hasta 16 cohetes de alta velocidad y precisión con alcance de varias decenas de kilómetros.

Si la amenaza de un ataque fuera inminente, los interceptores estarán desplegados en la Base Aérea de Auto Defensa en el centro de Tokio, para proteger edificios gubernamentales y otros potenciales blancos.

Para que la estructura funcione, Japón y Estados Unidos deben compartir más información que antes. Esto preocupa a algunos que cuestionan la conveniencia de que las fuerzas de Auto Defensa de un país oficialmente pacifista se integren con los militares norteamericanos. No obstante, el Gobierno asegura que éste es un paso defensivo necesario.

### ► BANGLADESH

## Seis terroristas islámicos mueren en la horca por matar a dos jueces

EUROPA PRESS / DHAKA

Seis importantes insurgentes islámicos fueron ahorcados ayer en Bangladesh, acusados de haber asesinado a dos jueces en un ataque con bomba en 2005.

Los radicales pertenecían al grupo de Muyahidines Jematul, que trata de introducir la ley Sharia en el país, mayoritariamente musulmán, y fueron condenados como autores de las muertes del 14 de noviembre de 2005 en la ciudad de Jhalakathi.

Tras las muertes, la Policía aumentó la seguridad en todo el país, porque informes de Inteligencia señalaron que seguidores de los terroristas intentarían realizar violentas manifestaciones.

## Un taxista indio confiesa el asesinato de 250 pasajeros en los últimos cuatro meses

EFE / NUEVA DELHI

Un taxista natural del estado noroeste indio de Uttar Pradesh se ha confesado autor del asesinato de 250 pasajeros en los últimos cuatro meses, según una fuente policial citada por la agencia IANS. Presuntamente, su móvil era el robo y tenía un cómplice que aún no ha podido ser localizado por los agentes de seguridad.

La Policía detuvo al trabajador, un hombre de mediana edad identificado como Salim y aparentemente normal, en el curso de una investigación por la muerte de un médico y un ingeniero, cuyos cuerpos sin vida y con signos de violencia fueron hallados en las afueras de la ciudad de Meerut en febrero pasado, según el superintendente Dipesh Juneja.

Los agentes dieron con el asesino siguiendo la pista de las llamadas que éste hizo con el móvil que pertenecía al médico. Tras ser arrestado y después de interrogarlo, los policías quedaron estupefactos cuando el taxista se confesó autor, no sólo de la muerte del doctor, sino de 250 asesinatos en los últimos cuatro meses.

Con mucha sangre fría y sin

ningún signo de arrepentimiento, Salim afirmó haber matado, acompañado de un cómplice del que no aportó ningún dato, a los dos centenares de pasajeros que usaron su taxi, entre los que se incluían hombres, mujeres y niños, para robarles todas las posesiones que llevaban encima. La Policía india busca ahora al cómplice del asesino confeso.

# A evitar la campanada

La Segoviana juega ante la Cultural B, el único equipo junto a La Bañeza que aún no conoce la victoria como visitante

JAVIER MARTÍN / SEGOVIA

Un día antes de lo previsto, por aquello de poder jugar el jueves, y en un horario que tampoco estaba previsto, por aquello de los toros, Gimnástica Segoviana y Cultural Leonesa jugarán en La Albuera un partido de claro signo local, pero que reúne todos los condicionantes para que se produzca la sorpresa.

Estudiando la trayectoria de los contendientes, la Segoviana llega al encuentro sumando una racha de seis encuentros sin perder, y mostrando una gran línea de solidez defensiva, y de contundencia en ataque cuando la ocasión lo requiere. Barasoain parece haber dado con la "piedra filosofal" del equipo, y no cabe duda que los jugadores azulgrana le están ayudando sobremanera en su cometido.

Enfrente se situará un rival que, junto a La Bañeza, es el único equipo que aún no sabe lo que es ganar jugando como visitante. La Cultural B se encuentra solamente un punto por encima del descenso, suma tres partidos consecutivos sin conseguir la victoria, y es, junto con el Burgos B, otro de los "reyes" del 0-0, marcador que ha obtenido en ocho encuentros. El filial del equipo de Segunda B ha sumado catorce empates en veintinueve jornadas de liga, todo un síntoma en un equipo que ha tenido que "tirar" de sus jóvenes jugadores que integran el conjunto de Segunda B para salir de la apurada situación clasificatoria en la que se encuentra.

Es decir, que todo resultado que no sea el de una victoria azulgrana podría catalogarse como la sorpresa de la jornada. Nada nuevo para una Segoviana acostumbrada a ser la favorita en cada encuentro que juega en casa, y en la mayoría de lo que juega fuera, pero que ha de demostrar esa condición en cada partido. Pero no se puede olvidar que la Cultural B sí es un filial al que le gusta jugar al fútbol, y los condicionantes del partido, con lluvia y campo ancho y rápido, pueden favorecer sus intereses.

Como quiera que el conjunto azulgrana juega en casa, es más que posible que Barasoain vuelva a contar con Abel en el centro del campo. La del mediocentro azulgrana será la principal novedad en el once gimnástico, que presentará también otra variación en la línea defensiva. La ausencia de Borja, que cumple ciclo de amonestaciones, deja una vacante en el puesto de central por el que pujan Calleja y Alex. Existen muchas opciones de que el resto del equipo sea el mismo que jugó en Laguna, aunque Lobera podría tener su oportunidad de entrar en el once.



Ricardo, en la imagen centrando el balón a un compañero, se perfila como titular ante la Cultural B. / JUAN MARTÍN

**El filial leonés ha empatado la mitad de los encuentros que ha disputado en la competición liguera**

**Los azulgrana podrían colocarse a cuatro puntos del Mirandés, que jugará mañana en su casa ante el Numancia B**

**La entrada de Abel y Alex podría hacer variar el once que se impuso al Laguna el pasado fin de semana**

**Barasoain tendrá las bajas seguras del sancionado Borja, más Chus y Palacios, que no acaba de recuperarse**

## EL PARTIDO

**HORA**  
20:00 Horas

**CAMPO**  
La Albuera

**ÁRBITRO**  
I. Nieto Ruiz (Valladolid)

## G.SEGOVIANA

ENTRENADOR ALFONSO BARASOAIN



**BANQUILLO**  
Pinillos, Jesús, Calleja, Murci, Lobera

## CULTURAL LEONESA B

ENTRENADOR ALEJANDRO GÓMEZ



**BANQUILLO**  
Diego, Jónathan, Julio, Chuchi, Dani García

## ESTADÍSTICA

### G.SEGOVIANA

Encuentros jugados	29
Partidos ganados en casa	11
Partidos empatados en casa	3
Partidos perdidos en casa	1
Goles totales a favor	52
Goles recibidos	24
Goles marcados en casa	31
Goles recibidos	6
Puntos totales	58
Puesto en la clasificación	2

### CULTURAL LEONESA B

Encuentros jugados	29
Partidos ganados fuera	0
Partidos empatados fuera	6
Partidos perdidos fuera	8
Goles totales a favor	21
Goles recibidos	36
Goles marcados fuera	6
Goles recibidos fuera	24
Puntos totales	26
Puesto en la clasificación	16

LOS  
DATOS

## ►HORARIO

Será el primer encuentro de liga que el equipo juegue en casa a las ocho de la tarde

## ►FORTALEZA

La Segoviana es el equipo que más puntos ha conseguido en su campo

## ►MAL VISITANTE

La Cultural B solo ha sumado seis puntos en todos sus desplazamientos

## LA PRESENTACIÓN

## MARIANO, UN DELANTERO EN FORMA

Después de un mes "purgando penas", pero también mejorando su forma física, Mariano ha vuelto a los terrenos de juego recordando al jugador extraordinario que es capaz de desequilibrar un partido con su calidad. El delantero segoviano es de los que nunca se esconde, y en los momentos malos es el primero en pedir el balón.

En Laguna de Duero Mariano fue el mejor no solo porque marcó los dos goles de la Segoviana, sino también porque fue capaz de desahogar el juego azulgrana cuando más presionaba su rival. No es la primera vez que Mariano realiza un grandísimo partido fuera de casa, y el de hoy es una gran oportunidad para que los aficionados segovianos disfruten de su juego.



**En horario nocturno.** El encuentro de esta tarde será el primero que juegue la Segoviana en horario casi nocturno. Aunque en principio el partido tenía previsto su inicio a las cinco de la tarde, la coincidencia en el horario con un festejo taurino llevó a la Segoviana a variar la hora del encuentro, lo que podría llevar a que las gradas del campo de La Albuera registraran una entrada menor de la habitual, ya que a las ocho de la tarde comienza en la capital la procesión del Centenario. / FOTO: KAMARERO

## LAS CLAVES

► **La defensa.** La Cultural tratará de aprovechar la habilidad de sus jugadores de banda para crear problemas a la zaga azulgrana. Los laterales deberán estar muy atentos a las internadas de los extremos, que suelen encarar con facilidad.

► **La presión.** El trabajo de los dos puntas en la presión defensiva será fundamental para ahogar el juego en largo que proponen los centrales de la Cultural B hacia los extremos. Ramírez y Mariano tendrán que correr de lo lindo durante el partido.

► **Abel.** Si Barasoain apuesta por el fútbol en La Albuera como viene haciendo, el medio-centro azulgrana formará parte del once. Con él sobre el campo la Segoviana gana en calidad en la salida del balón, e incluso en llegada en segunda línea de remate con la aportación de Ricardo.

► **La estrategia.** Y al hablar de estrategias es indispensable referirse tanto a Txorro como a Jairo. De su habilidad a la hora de poner el balón en juego tanto en faltas como en corners podría depender la suerte del partido.

## EL RESTO DE LA JORNADA

## ►Salamanca B - Laguna

Sábado, 17:00 horas  
Árbitro: Maestro Antolín

## ►Ponferradina - Burgos B

Sábado, 17:30 horas  
Árbitro: Cijón Peñas

## ►Bembibre - La Bañeza

17:00 horas  
Árbitro: García del Campo

## ►Hullera - Huracán Z

17:30 horas  
Árbitro: Valdés Aller

## ►Benavente - Ávila

17:30 horas  
Árbitro: Fernández Pérez

## ►Mirandés - Numancia B

17:00 horas  
Árbitro: González Fernández

## ►Arandina - Becerril

17:00 horas  
Árbitro: Campos Goeloe

## ►Jher Íscar - Norma

Sábado, 17:00 horas  
Árbitro: Pérez Martín

## ASÍ ESTÁ LA CLASIFICACIÓN

	J	G	E	P	GF	GC	Pt
1 Mirandés	29	19	8	2	52	22	65
2 Segoviana	29	17	7	5	52	24	58
3 Ávila	29	16	7	6	40	22	55
4 Arandina	29	15	8	6	49	26	53
5 Bembibre	29	13	12	4	46	26	51
6 Numancia B	29	13	11	5	38	25	50
7 Becerril	29	14	8	7	38	32	50
8 Huracán Z	29	13	10	6	36	28	49
9 Norma	29	12	10	7	33	26	46
10 La Granja	29	10	8	11	29	33	38
11 Salamanca B	28	9	10	9	35	34	37
12 Laguna	29	9	9	11	33	34	36
13 Ponferradina B	29	10	4	15	36	41	34
14 Íscar	29	7	8	14	30	41	29
15 Burgos B	28	6	11	11	20	26	29
16 Leonesa B	29	4	14	11	21	36	26
17 Benavente	29	6	7	16	28	44	25
18 Hullera	28	6	4	18	25	47	22
19 Univ. Valladolid	28	4	6	18	37	64	18
20 La Bañeza	29	1	6	22	15	62	9

**Triangulando y Soñando**  
4º Concurso creativo e imaginativo  
Triangular.es...

1º PREMIO: 1000 €  
2º PREMIO: 400 €  
3º PREMIO: 100 €

Te invitamos a ejercitar tu creatividad de la manera más libre y surrealista a través de creaciones escritas, fotografía, grafismo o pintura, trabajos tridimensionales, de video o audio.

Organizado por Triangulo Inmobiliaria con la colaboración de Radio Segovia y El Adelantado de Segovia.

Recoge las bases completas en las oficinas de Triangulo Inmobiliaria, Radio Segovia o El Adelantado de Segovia.

**popular tu con la Gimnástica Segoviana,**

**GIMNÁSTICA SEGOVIANA**   **C. LEONESA B**

**popular tu Segovia**

**CANAL 32**

Este domingo, a las 20:30 h. en **popular tu**

si no logra sintonizarnos, contacte con nosotros: [segovia@populartv.net](mailto:segovia@populartv.net) - 921.46.64.01 - [www.populartv.net](http://www.populartv.net)

# La relajación se pagará cara

La Granja visita al Universidad de Valladolid, que se juega sus últimas opciones de permanencia

JAVIER MARTÍN / SEGOVIA

El CD La Granja aún no ha salvado matemáticamente la categoría. Eso se empeña en decir su técnico, José Manuel Arribas, en un intento de evitar la relajación de sus hombres al ser conscientes de que han cumplido el objetivo. Y no se puede decir que el entrenador no lo haya conseguido, una vez comprobado el rendimiento del equipo ante Mirandés y Arandina.

Ahora bien, no es lo mismo jugar ante dos de los "grandes" de la categoría, que hacerlo ante el Universidad de Valladolid, al igual que el granjeño, uno de los conjuntos humildes del grupo octavo de la Tercera, pero que a pesar de la valentía en sus planteamientos no ha tenido la suerte de cara en cuanto a resultados de refiere.

Evidentemente la concentración en los jugadores no es la misma jugando en Anduva ante 4.000 espectadores, que haciéndolo en el campo de la Fuente de la Mora, ante como mucho poco más de dos centenares de aficionados. Por ello José Manuel Arribas quiere evitar relajaciones, ya que el rival se juega una de sus últimas opciones de permanencia, y aspira a lograr la victoria para reengancharse a la lucha por la salvación. Hay que tener en cuenta que el conjunto universitario tiene que jugar un partido aplazado ante la Hulleira, y que de lograr dos triunfos consecutivos se podría colocar a tan solo uno de salir de las plazas de descenso.

No habrá excesivas variaciones en la convocatoria granjeña con respecto a los dieciséis jugadores que lograron empatar con la Arandina. Tan solo la entrada de Juanlu I e Iván, sustituyendo al sancionado Víctor Roldán y a Maroto, se perfilan como las principales novedades en el equipo. Cosa bien diferente es que Arribas no plantee variaciones en el once del pasado sábado, y más teniendo en cuenta que el Universidad es un equipo que si marcha por detrás en el marcador, no duda en asumir grandes riesgos defensivos buscando acumular gente en ataque, por lo que se le podría sorprender al contragolpe, un arma que el CD La Granja maneja a la perfección gracias a la velocidad de jugadores como Bubi o Carlos.

Por ello una de las claves del partido será la de marcar primero, puesto que un gol podría poner mucha presión en el cuadro local, que ha elevado mucho su nivel de juego con respecto al equipo de la primera vuelta, ya que la mayoría de sus derrotas se están produciendo por tan solo un gol de diferencia, y mostrando la imagen de un conjunto mucho más compactado que en la primera fase de la liga. Los jugadores de La Granja deberán correr mucho para ganar al Universidad de Valladolid, aunque los puntos le sean más necesarios al equipo de casa que al de fuera. ¡Quién lo habría dicho a principio de temporada!



Juanlu I retorna a la convocatoria del CD La Granja/ KAMARERO

## A DESTACAR

### ► PLANTEAMIENTO

El conjunto universitario no duda en acumular hombres en ataque si marcha por detrás en el marcador, asumiendo muchos riesgos

### ► CONTRAGOLPE

La velocidad de jugadores como Bubi, Carlos o Alex puede decidir el partido a favor de La Granja

### ► CONVOCATORIA

Entrarán en la lista Juanlu I e Iván en lugar de Víctor Roldán y Maroto

### ► PUNTOS

Una victoria del conjunto del Real Sitio le haría superar la barrera psicológica de los cuarenta puntos en la clasificación

## EL PARTIDO

HORA  
17:00 Horas

CAMPO  
Fte de la Mora

ÁRBITRO  
González González (León)

## UNIV. VALLADOLID

ENTRENADOR CARLOS SASO



### BANQUILLO

Córdoba, Merayo, José Javier, Carlos, Queco

## CD LA GRANJA

ENTRENADOR JOSÉ MANUEL ARRIBAS



### BANQUILLO

Yiyo, Juanlu I, Víctor Pérez, Alex, Iván

## ESTADÍSTICA

### UNIVERSIDAD VALLADOLID

Encuentros jugados	28
Partidos ganados en casa	3
Partidos empatados en casa	3
Partidos perdidos en casa	8
Goles totales a favor	37
Goles recibidos	64
Goles marcados en casa	22
Goles recibidos	29
Puntos totales	18
Puesto en la clasificación	19

### CD LA GRANJA

Encuentros jugados	29
Partidos ganados fuera	2
Partidos empatados fuera	4
Partidos perdidos fuera	9
Goles totales a favor	29
Goles recibidos	33
Goles marcados fuera	11
Goles recibidos	23
Puntos totales	38
Puesto en la clasificación	10





DESDE LA GRADA



ANA VÁZQUEZ AGUADO

### Pasión de entrenadores

La primavera los despa-luchos altera. Llegan las rupturas, los enamoramientos, y, cómo no, las demostraciones de amor y fidelidad; que a pesar de los tiempos que corren, también existen. Y nosotros, los aficionados, miramos todo desde el otro lado del banquillo y opinamos, cual espectadores de la mejor telenovela sudamericana. Y es que nos encanta meternos en historias de amor ajenas.

Imagínese el lector a Miguel Rodrigo frente a Luis Sanz, o a José Manuel Arribas cara a cara con Pablo Alejandro, con acento meloso, con la absoluta certeza de lo muy queridos que son, con el poder de decidir si dejan un corazón partío, o si por el contrario siguen un año más poniendo tiritas a las heridas que, antes de que llegasen, parecían imposibles de curar.

Y usted, que lleva siguiendo este romance desde sus comienzos, que ha visto cómo en dos años el equipo de sus amores ha resurgido de sus cenizas (en el caso del Caja), que ha observado cómo el celeste ha pasado a ser el segundo color segoviano en Tercera División; usted, que ha vuelto a "pasarle chévere" con su deporte favorito, viendo un fútbol sala bonito a la par que efectivo; usted, que lleva disfrutando en El Hospital con un juego que intenta parecerse lo menos posible al "patadón p'arriba"... usted, ¿qué hace? Pues lo mismo que yo; pide y vuelve a pedir a las alturas de los clubes de esta ciudad, a los productores que hacen posible esta bonita "Pasión de Entrenadores" que, aunque sobre el amor no deba primar el dinero, hagan todos los esfuerzos económicos posibles por retener a estos dos protagonistas. Y es que sin ellos, nada volverá a ser lo mismo.

Que sí, que aún quedan episodios para el final de temporada, que, mientras que existan probabilidades, no se pueden descartar los desenlaces trágicos, los declives inesperados... pero está claro que los muchos que hace un par de años cantábamos eso de "¿quién es ese hombre?...", hoy en día podemos decir que ese hombre es Miguel Rodrigo, el que ha devuelto a esta ciudad la ilusión por el fútbol sala, y ese hombre es también José Manuel Arribas, quien ha conseguido la gesta de subir y mantener a un equipo en una categoría que no era la suya.

Miguel, José Manuel, no nos abandonen...

BALONCESTO

COMPETICIÓN PROVINCIAL

# Hostelería Muñoz continúa como líder destacado en el grupo B

En el grupo A, Baloncesto Cantimpalos y Gasóleos Martín pondrán el liderato en juego

J.MARTÍN / SEGOVIA

La competición provincial de baloncesto disputó la segunda jornada de la fase que configurará definitivamente las posiciones de cara a las eliminatorias por el título de liga. Hubo mayores diferencias en el grupo B que en el A, donde dos de los tres partidos disputados se decidieron por diferencias menores a los diez puntos.

Baloncesto Cantimpalos y Gasóleos Martín continúan con su particular pugna por el liderato del grupo A. Ambos ganaron sus respectivos encuentros por escasas diferencias, y se mantienen en las dos primeras plazas de la tabla. El liderato de la competición se pondrá en juego hoy, cuando se midan los dos mejores equipos de la liga en el partido que se disputará en el pabellón Agustín Fernández.

La tercera plaza de la clasificación continúa ocupada por el Blues Clínica Goya, que se impuso con contundencia a Venta Magullo Segobasket y se aprovechó del aplazamiento del encuentro que debía enfrentar a CBS y Baloncesto Caucense. Magullo es sexto en la tabla, aunque con escasas diferencias con respecto al tercer puesto.

En el grupo B continúa la "dictadura" impuesta por el Hostelería Muñoz, que dejó sin aliento al Segomar Empresas Etreros y camina con paso firme en la tabla, con nueve victorias por cero derrotas. Muñoz Velux y Eufón Cuéllar mantienen su lucha particular por la



Un jugador fuerza una entrada a canasta. / KAMARERO

segunda posición. Ambos consiguieron la victoria en sus partidos frente a Reincidentes y Segur Segovia respectivamente, y se destacan en sus posiciones, dejando a

la cuarta plaza a dos victorias. Por detrás, segoweb.es logró volver a engancharse al grupo intermedio de la clasificación con su triunfo frente al Climastar Grupo B.

|TRIBUNA| CLUB POLIDEPORTIVO UNAMI

## Unami puntualiza

UNAMI C.P., DESPUÉS DEL ARTÍCULO publicado por el periódico "El Adelantado de Segovia" el día 29 de marzo respecto al abandono de Alicia Alonso de nuestro equipo de 1ª división Femenina de baloncesto, quiere dejar constancia de los siguientes puntos:

1. La junta directiva del club, a principio de temporada, hizo un gran esfuerzo en buscar un cuerpo técnico acorde con el objetivo que nos planteamos con el equipo. Para ello se contrató un entrenador de Madrid, Juan Gabriel García, el cual abandonó al equipo alegando que no tenía el apoyo de alguna jugadora, especialmente de Alicia.

2. El club ha mantenido la discreción ante esta situación por respeto a Alicia, al resto de las jugadoras y, sobre todo, al cuerpo técnico, en el que se confiaba plenamente. Pero ha llegado el momento en el que el club debe decir sus verdades para defender un prestigio y honor que ha conseguido durante todos estos años.

3. En opinión de Unami, además de ser una buena jugadora es necesario ser humilde y respetuosa con las compañeras, junta directiva, entrenadores, árbitros, y todo lo que rodea a un equipo de esta categoría, para que sea correcto el funcionamiento de lo que se denomina EQUIPO.

4. El problema se inicia cuando, desde la junta directiva del club, así como desde el cuer-

po técnico, se dialoga con las jugadoras sobre la falta de disciplina de algunas, entre ellas Alicia. Desde este momento Alicia se encara y falta al respeto tanto a sus compañeras como a los entrenadores del equipo.

5. Unami C.P. no considera que Alicia ha recibido un mal trato desde el club, ya que, entre otras cosas, era la jugadora que percibía la mayor compensación económica de toda la plantilla. Como dato curioso, muchos jugadores de la liga EBA del año pasado no llegaban a percibir lo mismo que Alicia percibía este año.

6. El club, a través de la entrenadora del equipo, se interesó en la razón por la que Alicia abandonaba al equipo a falta de 6 jornadas (¿Es respetuosa hacia el club y las compañeras abandonar el equipo a mitad de temporada?). La junta directiva y su presidente fueron informados únicamente por el cuerpo técnico y no por Alicia, hasta que este la dirigió a ellos para conseguir la carta de libertad que solicitaba y que el club no la ha negado en ningún momento. La razón que ella alegó fue que no se encontraba a gusto dentro del equipo, que no tenía relación buena relación con ninguna otra jugadora y "si vengo a entrenar os voy a hacer la vida imposible". Ella no tenía ilusión por acudir a los entrenamientos.

7. Alicia fue designada capitana del equipo

GRUPO A					
FUSIÓN - BALONCESTO CANTIMPALOS					65-70
DIBAO DIPROTEG - GASÓLEOS MARTÍN					65-74
BLUES CLÍNICA GOYA - VENTA MAGULLO					92-66
CBS - BALONCESTO CAUCENSE					APLAZ.
Puntaje					
	Pt	J	G	P	PF PC
1. B. CANTIMPALOS	17	9	8	1	560 436
2. GASÓLEOS MARTÍN	16	9	7	2	538 486
3. BLUES GOYA	14	9	5	4	567 538
4. FUSIÓN	13	9	4	5	562 531
5. CBS	13	8	5	3	436 445
6. VENTA MAGULLO	13	9	4	5	599 538
7. DIBAO DIPROTEG	10	9	1	8	490 530
8. B. CAUCENSE	9	9	1	7	394 496
BALONCESTO CAUCENSE - FUSIÓN					
VENTA MAGULLO - CBS					
DIBAO DIPROTEG - BLUES CLÍNICA GOYA					
GASÓLEOS MARTÍN - BAL. CANTIMPALOS					

GRUPO B					
HOSTELERÍA MUÑOZ - SEGOMAR ETREROS					80-55
CLIMASTAR GRUPO B - WWW.SEGOWEB.ES					48-54
REINCIDENTES - MUÑOZ VELUX					49-67
EUFÓN CUÉLLAR - SEGUR SEGOVIA					64-48
Puntaje					
	Pt	J	G	P	PF PC
1. HOSTELERÍA MUÑOZ	18	9	9	0	643 510
2. MUÑOZ PIEL VELUX	15	9	6	3	600 469
3. EUFÓN CUÉLLAR	15	9	6	3	609 519
4. SEGUR SEGOVIA	13	9	4	5	452 449
5. CLIMASTAR GRUPO B	13	9	4	5	469 460
6. SEGOWEB.ES	13	9	4	5	493 511
7. REINCIDENTES	12	9	3	6	434 537
8. SEGOMAR	9	9	0	9	398 625
EUFÓN CUÉLLAR - SEGOMAR ETREROS					
SEGUR SEGOVIA - REINCIDENTES					
WWW.SEGOWEB.ES - MUÑOZ PIEL VELUX					
HOSTELERÍA MUÑOZ - CLIMASTAR GRUPO B					

a principio de temporada. A mitad de ésta, fue necesario replantearse la decisión debido a las quejas de sus compañeras de equipo.

8. Desde el primer día, Raquel y Mauro nunca han contado con su ayuda a pesar de ser la jugadora con más antigüedad en el club. Es más, ha sido la única jugadora que ha criticado cualquier decisión técnica incluso delante de los periodistas como seguro que muchos habéis presenciado.

A pesar de esta fea e incómoda situación, desde el club vamos a seguir trabajando con ilusión, esfuerzo y ganas para continuar con el baloncesto en Segovia y ponerle en el lugar que le corresponde. Nadie podrá echarle en cara a este club que no se preocupa por el baloncesto (entre otros deportes) y por los jugadores/as que lo componen.

El club no va a entrar en una guerra de comunicados entre las 2 partes. Este es y será el único comunicado oficial en nombre del club y con el que queremos dar por zanjado el asunto.

Muchas gracias por vuestro interés y gracias por la ayuda prestada para que nuestra opinión sea conocida por los aficionados.

Y ya para terminar, deseamos mucha suerte a Alicia en su nueva andadura con sus compañeras, y decir que el Club siempre estará abierto a las personas que quieran participar en él.

## FÚTBOL SALA PRIMERA NACIONAL A



El club está muy satisfecho con el rendimiento de Jesús y Burrito, y quiere repetir la experiencia de captar jugadores jóvenes. / JUAN MARTÍN

## Miguel Rodrigo comienza a trabajar en un ambicioso plan de cantera

El técnico proyecta crear una "mini Masía" con jugadores jóvenes que el club tratará de captar durante los meses de mayo y junio, como ya sucedió con Burrito y Jesús

JAVIER MARTÍN / SEGOVIA

Ya advirtió Miguel Rodrigo que, aunque no renovara por el Caja Segovia, iba a trabajar por el club hasta el último día. Y en ello se ha puesto el técnico granadino, que aún no ha rubricado su ampliación del contrato con el Caja, pero que ha ideado un proyecto de cantera a largo plazo que puede dar unos buenos frutos.

El plan pasa por volver a traer a un grupo de jóvenes jugadores de toda España para que prueben con el Caja Segovia durante la última semana de mayo y la primera

de junio, y a los que superen esta prueba alojarles en una "mini Masía", al estilo de las ciudades deportivas de los clubes de fútbol, pero evidentemente menos ambiciosa, para que allí pudieran formarse como personas y evolucionar como jugadores, siempre vinculados al club.

La experiencia que el año pasado acumuló el club con respecto a esta idea de cantera ha sido más que positiva, ya que tanto Burrito como Jesús, los dos jugadores captados por el club, se han mostrado como buenos proyec-

tos de futuro que han sabido adaptarse a la ciudad. Ahora la intención de Rodrigo es la de "controlar" durante dos semanas a cinco o seis jugadores, entre los que se encuentran tres andaluces, de entre los que destaca el portero Miguel, que ya probó en la pasada temporada con el Caja, pero que no se quedó por problemas personales. A ellos habría que añadir jugadores de otras regiones de España, incluyendo Castilla y León, ya que Rodrigo tiene pensado llamar al jugador de Salamanca Daniel Martín, in-

tegrante de la selección regional que disputó el pasado campeonato de España.

El trabajo de cantera que está llevando a cabo el Caja Segovia no está pasando desapercibido para el mundo del fútbol sala, y hasta la sede del club están llegando multitud de ofrecimientos de jugadores pidiendo una oportunidad para demostrar sus cualidades. Pero la intención del técnico es que sólo un puñado de chicos podrán participar en la "Operación Triunfo" que quiere hacer el técnico del Caja Segovia.

## BALONCESTO

## Unami masculino recibe al equipo más en forma

G.H. / SEGOVIA

El equipo masculino de Unami recibe mañana domingo al equipo más en forma de la categoría, el Universidad de Burgos, una escuadra que lleva nueve victorias consecutivas. La excelente racha que atraviesan los burgaleses les ha permitido colocarse en un puesto alto, el quinto, presentando incluso candidatura para seguir subiendo peldaños. "Es un buen equipo — señaló ayer el técnico de los locales, Quique Gómez —, especialmente Javier Vaca". Este jugador alterna actuaciones en el equipo de Primera Nacional y el de LEB 1, y cuando lo hace en el primero es, sin duda, el claro líder del grupo.

Por lo que respecta a los segovianos, esta vez tienen escasez de aleros. Quique Gómez no cuenta, por diversos motivos, con Fernando Real, Javier Matesanz y Alberto Álvaro. Además, Daniel de la Osa será duda hasta última hora. En este estado de la cuestión, la única arma que le queda a Quique Gómez es intentar hacer daño a su oponente en el juego interior, aunque para ello tendrá que esperar que Diego Lucía se haya recuperado de la gripe que ha pasado esta semana.

## El equipo femenino viaja mermado a Cantabria

G.H. / SEGOVIA

El Unami Caja Segovia femenino viajará hoy a Santander, para enfrentarse esta tarde al Universidad de Cantabria, un equipo de la parte baja de la tabla pero precisamente peligroso por ello, ya que las locales necesitan ganar un partido antes de que concluya la temporada y el calendario que tienen resulta muy exigente.

"Están al borde del descenso y se puede decir que contra Unami se juegan bajar de categoría", señaló el segundo entrenador de las segovianas, Mauro Martín. Aunque a priori debería ser un rival propicio para que Unami lograra un triunfo, lo cierto es que la expedición segoviana va únicamente con ocho jugadoras, y una de ellas con problemas físicos.

En el apartado de bajas figuran Estíbaliz, Belén y Pilar. Por su parte, Henar viajará, aunque no ha podido entrenar durante toda la semana por sus problemas físicos. La que se reincorpora al equipo es Fuencisla, que cubrirá el puesto de Alicia Alonso.

## DUATLÓN CAMPEONATO DE ESPAÑA

## Buena actuación de LaGranja.com en el campeonato por autonomías

EL ADELANTADO / SEGOVIA

El pasado fin de semana tuvo lugar el campeonato de España de duatlón por autonomías, en el que los duatletas del equipo LaGranja.com-Casino tuvieron una buena actuación, consiguiendo con sus resultados que Castilla y León se hiciera con la octava plaza final. La actuación de los duatletas del conjunto segoviano fue la siguiente:

En la categoría júnior masculi-

lino, Castilla y León logro la medalla de bronce, con David García ocupando el quinto puesto, Gustavo de Andrés undécimo, y Rodrigo del Real duodécimo, contribuyendo a ese único podio parcial de la selección regional.

En la categoría júnior femenino, Castilla y León fue quinta, y tanto Paola Martín (décima al final) como Sara Gilsanz (vigésimo-cuarto) realizaron una buena carrera.

Destacable el decimoquinto puesto de Javier García en la categoría absoluta masculina, donde por selecciones Castilla y León se alzó con el quinto puesto final.

Por último, hay que resaltar el decimocuarto puesto de Daniel Gutiérrez en la categoría sub 23 masculino, en la que fue su primera toma de contacto nacional en su nueva categoría tras su excelente paso por la edad junior.

En otro orden de cosas, pero

continuando con el duatlón, también se disputó la segunda prueba del circuito provincial de Valladolid de duatlón cros, en la localidad vallisoletana de Portillo. Allí también hubo representación del equipo granjeño, que consiguió un segundo y tercer puesto en la categoría masculina y la victoria en la femenina.

Ruth Varona se impuso con claridad a todas sus rivales, aventajando en más de un minuto a la segunda clasificada, mientras que en la categoría masculina Miguel Iván Rodríguez fue segundo en la línea de meta, y Enrique Mardomingo acabó tercero, rematando otra jornada excelente para el equipo de La Granja.com-Casino.

TIEMPO MUERTO



DIEGO IZCO

## Un dilema repugnante

A ver cómo les explico a los de Ronaldinho en términos matemáticos, como aquellos problemas de los trenes que salían de Barcelona y de Irún y a saber dónde carajo se encontraban. A ver. Un tipo, bastante bien pagado, por cierto, cobra 60.000 euros al año. Si le ofrecen 70.000 la diferencia es sustancial (10.000 euros, dirán). ¿Me siguen? Hasta ahora es todo fácil. Vamos al ejemplo dos. Un tipo cobra 60 millones de euros al año. Si lo ofrecen 70 millones, la diferencia es mínima. Ahí nos han pillado (el tren, claro).

Trato de aclararlo. No es algo de lo que hable Punset: esto tiene explicación, y basta con una sola pregunta: ¿Qué puedes hacer con 70.000 euros que no puedas hacer con 60.000? Muchas cosas. ¿Qué puedes hacer con 70 millones que no puedas hacer ya con 60? Casi nada. Más bien nada.

Por eso, el 'show' que está montando Ronaldinho en Barcelona, o más bien el papanatas de su hermano, agarrado a la plata del chaval como un naufrago a la última banana del árbol, es repugnante. Estamos hasta el gorro de futbolistas caprichosos y los mamones que les rodean, del vampirismo capitalista en el que un ser inmundo clava los dientes en la cartera del chico virtuoso y succiona sin parar, ya sea un hermano, dos hermanos, tres hermanos o cinco representantes, uno por continente.

Ronaldinho, que el Barcelona cobra un huevo y la yema de otros mil, que no sólo tiene el cariño sino la idolatría popular, que ha encontrado en Rijkaard la figura de un padrino amable, de los de pingüe paga y frito de gamba en domingo, está triste. Con lo que juega y cobra, todos nosotros estaríamos palmeando con las orejas. Pero resulta que de Barcelona ha salido un tren a 300 por hora con destino Milán, de donde viene otro, por la misma vía y a más velocidad. Les toca a otros resolver el problema.

# El Barça se conjura para no ceder el liderato ante la visita del Dépor

Rijkaard no podrá contar con el portugués Deco, que se recupera de una lesión en la mano

EFE / BARCELONA

El Barcelona afronta la recta final de la Liga con el propósito de reafirmar su liderato con una victoria ante el Deportivo en el Camp Nou y no abandonarlo hasta final de temporada.

El vestuario azulgrana, consciente de que sus más inmediatos perseguidores, Sevilla, Real Madrid y Valencia, aún tienen que librar un último duelo entre ellos, se ha conjurado para no volver a 'pinchar' en las 11 jornadas que restan hasta el final, amparado en un calendario más favorable que sus rivales.

La buena imagen que exhibió el equipo ante el 'Recre', justo antes del 'parón' liguero (0-4), y la total recuperación de dos de sus jugadores más importantes, que además ha conseguido de nuevo su olfato goleador, Eto'o y Messi, deberían servir de punto de inflexión para afrontar esta recta final con el convencimiento de que el Barça es, de nuevo, el favorito para adjudicarse el torneo.

Para el encuentro, el técnico 'culé' no podrá contar con el centrocampista Deco que además de estar sancionado se recupera de la fractura en el dedo corazón de la mano derecha que sufrió ante el bloque onubense.

Rijkaard también ha dejado fuera de la convocatoria, por decisión técnica, al defensa Márquez, el último en regresar de la concentración con su selección, y a los delanteros Saviola y Ezquerro.

Los que vuelven a la lista son el zaguero Oleguer Presas, que en el Nuevo Colombino cumplió un partido de sanción, y el centrocampista Thiago Motta, que no entraba en una convocatoria desde el encuentro de Liga ante el Athletic de Bilbao.



Eto'o formará parte de la punta de ataque con Ronaldinho y Messi. / EFE

Por su parte, el Deportivo intentará dar la sorpresa en el Camp Nou con Iván Sánchez, 'Riki', como la referencia en ataque. El de Aranjuez, el fichaje más caro de los gallegos en la presente temporada, tendrá la responsabilidad en la parcela ofensiva ante la baja del

máximo goleador del equipo, Arizmendi, que no jugará por sanción. Medio año después, el delantero blanquiazul, que se formó en las categorías inferiores del Real Madrid, es la apuesta de Caparrós, que en la penúltima sesión de trabajo probó con el asturiano Adrián

López en la punta del ataque y con Riki en el banquillo.

El Dépor tratará de endosarle la primera derrota de la temporada al Barça en su estadio con un cambio de sistema que tiene como principal novedad la vuelta a la alineación de Verdú, un cante-rano de La Masía.

**ESQUEMA.** El cuadro visitante, que desde el primer encuentro de 2007 jugó con dos delanteros, regresará al 4-2-3-1, con el centrocampista catalán en la media punta, otro ex barcelonista, Hidalgo, en el interior izquierdo y el uruguayo Fabián Estoyanoff, alta tras cumplir un partido de castigo, en la banda derecha.

No serán los únicos cambios respecto al conjunto que se impuso al Getafe en la última jornada, ya que también habrá novedades en el centro del campo, donde el canadiense Julien de Guzmán suplirá a Sergio González, siempre entonado en el Camp Nou, y acompañará al malagueño Juan Rodríguez en el doble pivote.

El resto de la alineación será la misma que logró llegar al 'parón' del campeonato por los duelos de la selección con una victoria de tranquilidad para un equipo que está en la zona media de la tabla, aunque todavía no tiene la permanencia asegurada.

### ALINEACIONES PROBABLES

**Barcelona:** Valdés; Zambrotta, Thuram, Puyol, Sylvinho; Edmilson, Xavi, Iniesta, Messi; Ronaldinho y Eto'o.

**Deportivo:** Aouate; Coloccini, Lopo, Andrade, Capdevila; De Guzmán, Juan Rodríguez; Estoyanoff, Verdú, Cristian; y Riki.

**Árbitro, estadio y hora:** Ayza Gámez (C. valenciano). Camp Nou. 22,00 horas (La Sexta).

# El Valencia lucha por seguir en el 'tren' del título liguero

El bloque 'ché' es cuarto en la tabla, a seis puntos de Barça y Sevilla

EFE / VALENCIA

El Valencia recibe la visita del Espanyol, un rival incómodo ante el que tiene la obligación de sumar los tres puntos para mantener intactas sus opciones de luchar por el título, si bien el miércoles tiene otro vital compromiso en la Liga de Campeones ante el Chelsea.

El inesperado tropiezo ante el Racing ha complicado la situación del equipo 'ché', que vio como Barcelona y el Sevilla se distanciaron a seis puntos y el Real Madrid le arrebató la tercera plaza.

El infortunio que persigue esta temporada al Valencia con las lesiones parece no remitir y el técnico Quique Sánchez Flores pierde para estos dos próximos e impor-

tantes compromisos a su máximo goleador en las dos competiciones, Fernando Morientes, quien sufrió una luxación en el hombro el pasado miércoles con la selección en el partido ante Islandia.

Además, el encuentro ante el Espanyol supondrá el primer partido de sanción para David Navarro, tras el castigo de seis meses de inhabilitación por parte de la UEFA tras su agresión al jugador del Inter de Milán, Nicolás Burdisso.

La buena noticia para los de Quique es la vuelta del mediocentro Vicente Rodríguez, quien precisamente se lesionó en el encuentro europeo ante los italianos, al sufrir una contractura en los isquiotibiales.

Enfrente estará un Espanyol que quiere seguir sumando, aunque en los últimos días, el choque europeo que disputará ante el Benfica ha desviado algo la atención de la plantilla.

Además, Valverde podrá contar con casi todos sus efectivos, recupera a Zabaleta después de dos meses de baja, aunque no estarán David García, lesionado, y Jonatas Domingos, castigado.

A priori, el técnico optará por su once habitual, ya que dispone de varios días de descanso antes del enfrentarse al Benfica.

### ALINEACIONES PROBABLES

**Valencia:** Cañizares; Curro Torres, Aya-la, Moretti, Del Horno; Joaquín, Albiol,



Fernando Morientes.

Marchena, Vicente; Angulo y Villa.

**Espanyol:** Kamenji; Lacruz, Torrejón, Jarque, Chica; Rufete, Hurtado, De la Peña, Riera; Luis García y Tamudo.

**Árbitro, estadio y hora:** Teixeira Vitiens (C. cántabro). Mestalla. 20,00 horas (PPV).

# Higuaín: «Debo estar más sereno a la hora de definir»

El mediapunta del Real Madrid reconoce que lo importante es que el equipo gane

AGENCIAS / MADRID

El delantero argentino del Real Madrid, Gonzalo Higuaín, que sólo ha conseguido marcar un gol desde su llegada al club 'merengue', reconoció ayer que lo que le hace falta para tener más puntería es «serenarse» y «no tomar las decisiones tan rápido» de cara a puerta.

«No estoy nervioso, pero sí un poco molesto, porque he tenido varias oportunidades y no pude convertirlas, pero lo importante es ganar. Tengo que estar más sereno a la hora de definir y no apurarme tanto», expresó el sudamericano.

El 'Pipita' se tomó un poco a broma que le comparen con Ronaldo, pero aseguró que no le molesta. «Pero no he venido para que me comparen con él, y sí para quedar en la historia de este club, que sería algo muy importante. Juego de mediapunta, si puedo marcar mejor, y a ver si puedo volver al gol el domingo», deseó.

También puntualizó en que el equipo tiene opciones al título. «Esta Liga es muy irregular y hay que salir a jugar como si fuera la primera final de las que nos quedan. Queremos dar alguna alegría a la afición y a nosotros mismos. Quedan 11 partidos, no hay que relajarse y tratar de conseguir todos los puntos posibles en casa, que se han perdido bastantes», apuntó.

Sin embargo, restó trascendencia al hecho de que ésta haya sido una semana tranquila y que la tensión se haya trasladado a Barcelona. «Lo bueno es que estamos casi todos, salvo algún lesionado, al cien por cien, pero lo que pase en

Barcelona no nos interesa, sólo que el Real Madrid llegue a lo más alto de esta Liga», matizó.

En otro orden de cosas, sostuvo que no es «tema» suyo, sino de la entidad lo que ocurre con los canteranos y las oportunidades que se les dan. «Eso es un problema de los técnicos y la directiva, yo estoy disfrutando de estar en uno de los mejores clubes del mundo y mi deseo es poder mantenerme mucho tiempo aquí, sería algo muy lindo», sentenció.

Por otra parte, negó que, durante el verano, el Celta se hubiera interesado en ficharle: «Igual fue a mi hermano, a mí no me llegó ninguna oferta», al tiempo que mandó sus ánimos a su compatriota Maradona. «A cualquier argentino le duele, pero ya salió de alguna peor y esperemos que se recupere pronto», concluyó.

**POSIBLE FICHAJE.** Por otro lado, Bernd Schuster, entrenador alemán del Getafe, negó ayer la existencia de un pacto con el Real Madrid para dirigir la próxima temporada al equipo 'merengue', ya que destacó que «cuando no hay contactos, no puede haber acuerdos».

«Ellos ya han dejado muy claro que no ha habido ningún contacto y que no se ha hablado con ellos de ese tema con nadie. Más no puedo decir, cuando no hay contactos no puede haber acuerdos. Que los presidentes se encuentren en cualquier sitio no quiere decir nada y no hay que ponerse nervioso de esa manera. Es muy difícil tener un acuerdo cuando no se habla», explicó.



Higuaín se ejercita junto a Sergio Ramos. / EFE

Además, respondió a la cuestión en la que se le preguntó si pagaría 80 millones por el jugador portugués del Manchester United Cristiano Ronaldo: «Hace ya tiempo que los precios han subido mucho, y si quieres una estrella o no, tienes que pagarla, independientemente de si un futbolista vale

tanto dinero, pero hoy para verlos hay que pagarlos».

Asimismo, informó de que no tiene «nada que ver en los fichajes de otros clubes» y destacó que se limita «a lo suyo, que es tener máxima responsabilidad y concentración en los partidos del Getafe, el equipo en el que hay que estar».

## La Real Sociedad sólo puede ganar para soñar con la permanencia

EFE / SAN SEBASTIÁN

La Real Sociedad no tiene otra alternativa, si quiere seguir soñando con permanecer en Primera División, que vencer este sábado en el estadio de Anoeta a un Levante al que recibe en el momento más dulce de toda la temporada.

Los locales han encadenado dos resultados positivos en las últimas jornadas, puntos que han venido acompañados de un juego brillante que confirma que Miguel Ángel Lotina ha dado por fin con el equipo tipo que llevaba buscando desde que llegó al banquillo.

Por su parte, el Levante ha preparado el choque a conciencia con tres días de concentración y en un complejo turístico de la localidad valenciana de Oliva, ya que, a juicio de su preparador, Abel Resino,

este encuentro puede ser clave de cara a asegurar la salvación.

Además, el 'parón' liguero ha venido bien a la plantilla valenciana, que ha recuperado a tres jugadores importantes como Álvaro, Juan Francisco Martínez, 'Nino', y Luis Manuel Rubiales, pero sólo uno de ellos, el central hispano-brasileño, viaja convocado.

**ALINEACIONES PROBABLES**

**Real Sociedad:** Bravo; Gerardo, Mikel González, Víctor López, Garrido; Garitano, Aranburu, Xabi Prieto, Savio; Kovacevic y Diaz de Cerio.

**Levante:** Molina, Manolo, Álvaro, Alexis, Courtois, Zé María, Camacho, Tomassi, Kapó, Riga y Salva.

**Árbitro, estadio y hora:** Fernández Borbalán (C. andaluz). Anoeta. 20,00 horas (PPV).

## El Betis se enfrenta al Villarreal en su exilio de La Cartuja

EFE / SEVILLA

El Betis recibirá al Villarreal en el estadio de La Cartuja para cumplir el primero de los tres partidos de clausura que pesan sobre el Ruiz de Lopera, a causa de los incidentes que obligaron a la suspensión del encuentro de Copa del Rey ante el Sevilla.

La plantilla que dirige Luis Fernández realizó ayer el tercero de sus tres entrenamientos en el recinto, en el que el club no juega desde agosto de 2004.

La afición verdiblanca se ha tomado este exilio como una fiesta y se ha beneficiado de la política de precios populares puesta en marcha por el consejo de administración para, previsiblemente, propiciar un lleno histórico en La Cartuja.

Por otra parte, el técnico del Villarreal Manuel Pellegrini podrá contar con el mismo once inicial de las últimas jornadas, tras el retorno del danés Tomasson.

La única baja en las filas del conjunto castellanense es la del sancionado Cani, mientras que el chileno ha dejado fuera de la convocatoria a Tacchinardi, Álvarez y Peña.

**ALINEACIONES PROBABLES**

**Betis:** Doblas; Ilic, Juanito, Rivas, Fernando Vega; Assunção, Rivera; Capi, Fernando, Edu; y Robert.

**Villarreal:** Viera, Josemi, Fuentes, Cygan, Enrique; Senna, Josico, Fernández, Marcos, Tomasson y Forlán.

**Árbitro, estadio y hora:** Mejuto González (C. asturiano). Estadio de La Cartuja. 18,00 horas (PPV).

BREVES

**ATLÉTICO DE MADRID**  
Aguirre: «Ya no tenemos más margen de error»

■ El mexicano Javier Aguirre, entrenador del Atlético de Madrid, advirtió ayer de que su equipo ya no puede fallar más en su carrera hacia competición europea durante la presente campaña, por lo que avisó de que no puede «cagarla más» en las once jornadas para el final de la Liga. «Espero que no haya más despistes, porque no hay margen de error. Lo hubo antes de ir a Valencia, a Sevilla o a Huelva, pero ahora no lo hay. No hay margen de error y no podemos cagarla más, hablando en castizo», zanjó.

OSASUNA

Nekounam será baja ante el Sevilla

■ El internacional iraní de Osasuna Javad Nekounam permanecerá de baja un mes al lesionarse ayer, en su reincorporación a los entrenamientos tras jugar el pasado sábado con su selección, en la rodilla derecha, lo que supone la sexta baja en el equipo 'rojillo' para recibir al Sevilla, ya que Ziganda no podrá contar con Soldado, Puñal, Delpote, Cuéllar y Romero. Además, el camerunés Pierre Webó es duda al tener que ser ingresado por una gastroenteritis.

SEVILLA

Kerzhakov elogia la calidad de sus compañeros

■ Aleksander Kerzhakov, internacional ruso del Sevilla, comentó ayer que está muy satisfecho del rendimiento ofrecido en sus primeros meses en el fútbol español y atribuyó su rápida adaptación «a la calidad de los compañeros, que dan buenos pases de gol y crean muchas ocasiones. Yo lo que prefiero es ganar, ganar y ganar. Mientras se pueda luchar por todo se hace. En mi carrera todavía no he ganado nada, así que no puedo desechar ningún torneo», aseguró el delantero, que añadió que la decisión de cambios de Juande Ramos «hace posible pelear por todo con fuerza».

ARGENTINA

Maradona sigue estable y evoluciona favorablemente

■ Diego Armando Maradona se encuentra «estable» y evoluciona «favorablemente» del cuadro de intoxicación que obligó a internarlo el miércoles por la noche en una clínica de Buenos Aires, según informaron los médicos que le atienden. «Hemos completado muchos estudios complementarios para saber cuál es el estado actual y, hasta ahora, todos los resultados son favorables», explicó el doctor Héctor Pezzella, director del sanatorio donde el ex jugador se encuentra ingresado.

## AUTOMOVILISMO

## Alonso: «No somos tan rápidos como Ferrari»

E. PRESS / SEPANG (MALASIA)

Fernando Alonso (McLaren) aseguró que tiene muchas ganas de demostrar en el Gran Premio de Malasia, segunda cita de la temporada que se disputa el 8 de abril, que su equipo ha reducido las distancias con Ferrari.

«El inicio fue sólido. Sabemos que no somos tan rápidos como Ferrari y, teniéndolo en cuenta, logramos un buen resultado», confesó el bicampeón del Mundo, que fue segundo en Albert Park.

El asturiano reconoció el gran trabajo que está realizando la escudería anglo-alemana. «Todo el mundo se está esforzando mucho para reducir las diferencias», indicó.

El piloto ovetense guarda buenos recuerdos del trazado malayo, donde venció en 2005 y terminó segundo en 2006. «Siempre lo he hecho bien en Sepang y por eso tengo buenos recuerdos de la pista».

No obstante, reconoció que será una carrera muy dura. «Estamos preparados y, después de ver las distancias en Melbourne queremos volver a competir», apostilló.

Alonso describió el circuito como técnico. «El coche necesita ser fuerte en todas las zonas. A las curvas se llega con mucha velocidad por lo que es importante un buen equilibrio», finalizó.

## NATACIÓN

## España luchará por el bronce mundialista en waterpolo

AGENCIAS / MELBOURNE

La selección nacional de waterpolo se quedó a las puertas de la final del campeonato del Mundo, al caer en semifinales ante Hungría por 12-11 tras la prórroga.

Ahora, los españoles lucharán el domingo por la medalla de bronce contra Serbia, mientras que Croacia será el rival de Hungría en la final.

Además, el estadounidense Michael Phelps conquistó su quinta presea dorada en los 4x200 libres, firmando su cuarto récord del mundo.

Poco después, su compatriota Ryan Lochte acaparó el protagonismo al batir la plusmarca universal en la final de 200 metros espalda, en la que destronó al también norteamericano Aaron Peirsol.

En el resto de finales, la australiana Leisel Jones revalidó su cetro en los 200 metros braza, mientras que el japonés Kosuke Kitajima lo recuperó en la misma prueba.

## BALONMANO LIGA DE CAMPEONES

# El Portland cae en 'semis'

El conjunto navarro queda apeado de la lucha por el título tras perder ante el Kiel alemán

THW KIEL	PORTLAND
37	34

**THW KIEL:** Omeyer (Andersson, ps); Linders (3), Kavcicnik (7, 1p), Lovgren (9), Karabatic (10, 1p), Kim Anderson (1), Klein (7), Xepkin (-), Zeitz (-) y Lundstrom (-).

**PORTLAND SAN ANTONIO:** Svensson (Kasper, ps); Andorinho (3), Rocas (4, 1p), Jorgensen (-), Dominikovic (1), Juancho Pérez (-), Vugrinec (1), Ruesga (12, 2p), Balic (10), Nikolic (3), Ortigosa (-), Kjelling (-) y Lozano (-).

## ÁRBITROS

Gilles Bord y Olivier Buy (Francia). Excluyeron dos minutos a Lovgren, Karabatic y Klein, del Kiel, y a Jorgensen, Juancho Pérez, Nikolic y Ortigosa, del Portland. Mostraron tarjeta amarilla al entrenador antoniano, 'Zupo' Equisoain (m. 50).

## PARCIALES

4-4, 7-9, 11-12, 13-16, 16-17, 20-19 (descanso), 22-22, 25-24, 29-25, 31-26, 35-29, 37-34 (final).

## AGENCIAS / KIEL (ALEMANIA)

El Kiel se impuso al Portland San Antonio en la vuelta de las semifinales de la Liga de Campeones, en un partido que se puso de cara para el conjunto español en los primeros minutos, pero que no supo encauzar tras el descanso, lo que permitió que los alemanes alcanzaran su segunda final en la máxima competición continental.

Los de Pamplona dejaron el miedo en casa y saltaron al pabellón con mentalidad ganadora. Sabían que salir a defender les haría pasar apuros y, de esta manera, circularon bien el balón.

Además, la primera línea de defensa de los visitantes impidió cualquier ataque rápido de los germanos y además consiguió desquiciar a su oponente, que sólo pudo seguir metido en el partido merced a la actuación de Klein y Karabatic. El 13-16 (min. 20) daba al Portland cinco goles, que suponía una sabrosa ventaja aunque acabaran por desaprovecharla.

Sin embargo, el final de la primera mitad, con un 5-1 defensivo



El jugador del Kiel Stefan Lovgren es bloqueado por Lars Troels Jorgensen, del Portland San Antonio. / EFE

sobre la pista, creó más problemas de los esperados al equipo español, que se fue al descanso con el marcador adverso (20-19).

**LA ESTRELLA.** Nikola Karabatic fue una auténtica pesadilla para el Portland, que acusó la imposibilidad de defender con solvencia al jugador serbio. Fue capaz de ano-

tar de golpe franco, culminó los contraataques con extrema facilidad e incluso superó a Kasper y a Svensson, que no detuvieron ni un sólo lanzamiento del jugador del equipo alemán.

Con el desconcierto que suponen dos exclusiones casi consecutivas, el Kiel consiguió alcanzar la renta de tres goles, que le daba el

pase a la final, en el minuto 42 (27-24). La exhibición de Karabatic nubló la actuación española.

De esta manera, los de 'Zupo' no repitieron su hazaña en Alemania, donde ya vencieron en 1999 en cuartos de final. Además, fue incapaz de ganar a un poderoso Kiel, que sólo ha cedido un partido en casa en toda la temporada.

## MOTOR

## Esteve es operado y su evolución determinará si quedará parapléjico

E. PRESS / BARCELONA

Isidre Esteve fue operado ayer de la fractura de las vértebras T7 y T8 que sufrió el pasado sábado en un accidente durante la Baja Almanzora, por la cual ha perdido la movilidad y sensibilidad en las piernas. Es posible que pueda superar sus lesiones, aunque todavía es pronto para saber si quedará parapléjico.

El piloto fue intervenido en el hospital Vall d'Hebron de Barcelona, donde se encuentra ingresado, y sus posibilidades de recuperar la movilidad dependerán de su evolución neurológica durante los próximos meses, la cual puede suponer una recuperación total, parcial o nula, según los médicos.

El equipo médico del doctor Carlos Villanueva dirigió la intervención, de unas dos horas y media de duración, que consistió en reducir la fractura y estabilizar la columna vertebral y que se produjo «sin ninguna incidencia ni complicación», explicó.

La operación permitió comprobar que el ilderdense no tiene la médula seccionada, lo que habría significado que la lesión fuera irreversible. «La médula está contusionada, pero eso no significa que sea un mejor pronóstico porque la contusión puede haber sido importante como para que se recupere un poco, parte o nada».

«Es imposible hacer un pronóstico», sentenció el galeno,



Isidre Esteve.

que estimó que esta situación puede prolongarse durante muchos meses. «La recuperación será muy lenta y puede ser que, al cabo de un tiempo, empiece a mover un

dedo o un pie, pero no podemos esperar un cambio inmediato», prosiguió.

**ANIMADO.** Igualmente, manifestó que en este tipo de procesos, «unos han mejorado y otros no, pero la estadística sirve para muy poco». En todo caso, también informó de que el piloto se ha mantenido «consciente, animado y sereno, todo lo bien que puede estar una persona en esta situación».

El catalán estaba pendiente de ser intervenido desde su ingreso el pasado domingo, aunque tenía sangre en los dos pulmones y existía riesgo vital en caso de que hubiera sido operado de inmediato que, según Villanueva, no valía la pena correr.

Esteve, un veterano de los 'raids', se lesionó el pasado sábado en Almería durante la Baja Almanzora, primera prueba del campeonato de España, al caer de espaldas contra las piedras del cauce seco de un río después de perder el control de su moto.



Alberto Contador, ganador de la XXII Vuelta a Castilla y León (c), posa junto a Koldo Gil y Juan José Cobo, segundo y tercer clasificado, respectivamente. / A. CASTAÑO (ICAL)

# Contador se adjudica la ronda

El madrileño del Discovery demuestra que está en un gran momento de forma y Ventoso gana la última etapa

EFE / SORIA

El español del Discovery Channel Alberto Contador se adjudicó ayer y la victoria final de la XXII Vuelta a Castilla y León, con una última etapa comprendida entre el Burgo de Osma y Soria, con 162 kilómetros de recorrido, que ganó Francisco Ventoso, del Saunier Duval, con un tiempo de 3h 59:59.

Contador consigue, de esta manera, su segunda ronda de la temporada, ya que hace 15 días ya ganó la París-Niza, mientras que Ventoso se colgó el maillot de la regularidad, merced a sus tres victorias de etapa.

En los primeros compases de la jornada, el viento pegó fuerte por detrás, lo que contribuyó a que el pelotón marchase unido a una velocidad altísima, hasta que seis escapados protagonizaron la primera aventura del día.

Este grupo estuvo compuesto por Kjell Carlström, del Liquigas, Florent Brard, del Caisse d'Epargne, Ángel Vallejo, del Relax Gam, Aarón Villegas, del Orbea, Jesús Rosendo, del Karpin Galicia y Mikel Artexe, del Fuerteventura.

Pero, en el giro hacia la localidad de Abejar, el viento cambió al costado izquierdo, de lo que se valieron los escapados para abrir brecha.

Con todo esto, el grupo de cabeza, con el abulense Ángel Vallejo -primer castellano y leonés de



Ventoso (d) se impuso en la meta de Soria. / A. CASTAÑO (ICAL)

la general- alcanzó una máxima ventaja en el kilómetro 50 de carrera, a la altura de Molinos de Duero, que ascendió hasta los 3 minutos y 10 segundos.

No en vano, en el inicio de la ascensión al primer puerto de la jornada, el de Santa Inés, de primera categoría, la diferencia entre el grupo perseguidor y el de los 'fugados' se rebajó 15 segundos.

Una vez coronada la cumbre, la ventaja parcial era de 2 minutos y 50 segundos con Ángel Vallejo, quien pasó en primer lugar a la búsqueda del primer puesto de la montaña, mientras que en la bajada se amplió hasta los tres minutos.

Aunque, cuando el grupo escapado, sin Jesús Rosendo, que se descolgó, inició la ascensión al segundo puerto, el de Piqueras, de 1.710 metros de altitud, la ventaja se redujo de nuevo.

**ATAQUE DEFINITIVO.** A dos kilómetros de la cumbre, los hombres importantes de la general con Alberto Contador, Juan José Cobos, Ezequiel Mosquera, Manuel Beltrán, Francisco Ventoso y Óscar Sevilla a la cabeza, se soltaron del pelotón con un ataque rápido para cazar a los primeros.

Ángel Vallejo coronó en primer lugar el puerto de Piqueras, por lo que consiguió, de este modo, el

premio de la montaña, seguido por Carlström y Villegas.

En la bajada, Ventoso se intercaló entre ambos, aunque enseñada frenó su impetuoso ataque para seguir en un pelotón en el que el Discovery Channel tiró para proteger a su líder, Alberto Contador, con Basso, Danielson, Egoi Martínez y Lepheimer de escoltas, mientras los corredores de Saunier Duval continuaban al acecho, con Koldo Gil y Francisco Ventoso como mayores exponentes, ya con el grupo unido.

En el llano, la diferencia entre escapados y pelotón se volvió a ampliar a un minuto y medio a falta de 30 kilómetros para la meta, concretamente a la altura de Bóveda de Soria, aunque cuando restaban 23 era de 1 minuto y 20 segundos, y a 12 de 55.

Así, y ya en la capital soriana, el pelotón apuró la anulación de la fuga a falta de escasos metros para la meta, decidiéndose la etapa en una espectacular repecho en la calle San Benito de Soria.

Allí fue donde Francisco Ventoso, gracias al trabajo del todo el equipo Saunier Duval en los últimos kilómetros, infirió un ataque demoledor, ante el que nada pudo hacer Contador, quien también peleó la victoria, que le llevó a ganar su tercera etapa de una ronda que contó con un altísimo nivel en su XXII edición.

## CLASIFICACIONES

### QUINTA ETAPA

1. Francisco Ventoso (ESP/Saunier Duval)	3.59.59
2. Michael Albasini (SUI/Liquigas)	m.t.
3. Alberto Contador (ESP/Discovery Channel)	m.t.
4. Jan Hruska (CZE/Relax Gam)	m.t.
5. Eduardo Gonzalo (ESP/Agritubel)	m.t.
6. Igor Antón (ESP/Euskaltel)	m.t.
7. Juan José Cobo (ESP/Saunier Duval)	m.t.
8. Ezequiel Mosquera (ESP/Karpin Galicia)	m.t.
9. Óscar Sevilla (ESP/Relax Gam)	m.t.
10. Michael Blaudzun (DEN/Team CSC)	m.t.

### CLASIFICACIÓN DE LA GENERAL

1. Alberto Contador (ESP/D. Channel)	11.04.16
2. Koldo Gil (ESP/Saunier Duval)	a 36
3. Juan José Cobo (ESP/Saunier Duval)	a 46
4. Igor Antón (ESP/Euskaltel)	a 48
5. Óscar Sevilla (ESP/Relax Gam)	a 58
6. David López (ESP/Caisse d'Epargne)	a 55
7. Jan Hruska (CZE/Relax Gam)	a 1.05
8. Julián Sánchez (ESP/Relax Gam)	a 1.06
9. Manuel Beltrán (ESP/Liquigas)	a 1.13
10. Francisco Ventoso (ESP/Saunier Duval)	a 1.18

### CLASIFICACIÓN DE LA MONTAÑA

1. Ángel Vallejo (ESP/Relax Gam)	20 puntos
2. Kjell Carlström (FIN/Liquigas)	12
3. Aarón Villegas (ESP/Orbea)	12

### CLASIFICACIÓN DE LA REGULARIDAD

1. Fco Ventoso (ESP/Saunier Duval)	92 puntos
2. Alberto Contador (ESP/D. Channel)	59
3. Jan Hruska (CZE/Relax Gam)	52

### CLASIFICACIÓN POR EQUIPOS

1. Saunier Duval (ESP)	45:15:02
2. Discovery Channel (USA)	45:15:32
3. Relax Gam (ESP)	45:15:46
4. Liquigas (ITA)	45:18:15
5. Caisse d'Epargne (FRA)	45:19:18
6. Rabobank (HOL)	45:20:43
7. Team CSC (DEN)	45:21:46
8. Euskaltel-Euskadi (ESP)	45:21:58

### MEJOR CASTELLANO Y LEONÉS

1. Ángel Vallejo (Relax-Gam)
2. Iván Melero (Orbea)
3. David Martín (Viña Magna-Cropu)
4. Carlos Sastre (Team CSC)
5. Iván Gilmartín (Viña Magna-Cropu)

## El Tribunal Constitucional anula el 'decretazo' de la reforma laboral

El órgano judicial cree injustificada la urgencia que alegó el Gobierno del PP para aprobar en 2002 esta norma, que provocó la única huelga general convocada bajo el mandato de Aznar

• El texto legal, que recortaba las prestaciones por desempleo, fue modificado tras la llegada de Zaplana al Ministerio de Trabajo y desde entonces no se encuentra en vigor.

AGENCIAS / MADRID

Fue el único encontronazo serio de José María Aznar con los sindicatos en ocho años de Gobierno, pero al entonces líder del PP le costó una huelga general y la salida de Juan Carlos Aparicio del Ministerio de Trabajo, una cartera que asumió Eduardo Zaplana con la misión de apagar el incendio social desatado por el decreto ley de la reforma laboral de 2002, que pretendía recortar las prestaciones por desempleo y abaratar el despido. Ayer, el Constitucional declaró contrario a la Carta Magna el conocido como *decretazo*, al estimar injustificada la urgencia que alegó el Ejecutivo del PP para aprobar esta norma, denostada por los sindicatos.

El alto tribunal no dictamina sobre el fondo de la cuestión, el propio contenido del texto, pero sí rechaza -y lo hace por primera vez en su existencia- que en aquel momento existiera una «extraordinaria necesidad» de legislar en ese sentido, una condición indispensable para recurrir al decreto ley, una modalidad legal que no precisa ser sometida a tramitación parlamentaria, sino que se aprueba a discreción del Gabinete de turno.

El TC estima así los recursos contra esta norma que presentaron en su día la Junta de Andalucía y diputados de los grupos del PSOE, IU y Mixto en el Congreso.

Fue el 24 de mayo cuando el Gobierno dio *luz verde* al Real Decreto 5/2002, justo un día después de que los sindicatos anunciaran la convocatoria de una huelga general para el 20 de junio ante el estancamiento de las negociacio-



Una de las manifestaciones celebradas durante la huelga general del 20-J contra la reforma laboral. / PATRICIA

nes que mantenían sobre el texto.

En aquel momento, el Ejecutivo *popular* argumentó que era necesaria la tramitación de urgencia de la reforma por la «cambiante situación de la economía internacional» y por «nuevas oportunidades más variadas que en épocas anteriores», motivos que cita el Constitucional en su sentencia, al señalar que ni en el preámbulo de la norma ni en el debate parlamentario posterior hubo «pistas» de que estas razones efectivamente fueran reales.

Además, el alto tribunal entiende que ninguno de los motivos aducidos, que califica como «marcadamente teóricos y abstractos»

es propio de una «situación de extraordinaria y urgente necesidad».

El dictamen difundido ayer establece que el mercado laboral exige una acción de «permanente adaptación», aunque aclara que esta necesidad «no es coyuntural, sino estructural», por lo

que recuerda los «estrictos límites» que la Constitución marca al Gobierno en su ejercicio del po-

der legislativo. «Lo contrario», añade la sentencia, supondría «excluir prácticamente en bloque del procedimiento legislativo parlamentario el conjunto de la legislación laboral y de Seguridad Social, lo que obviamente no se corresponde con nuestro modelo constitucional de distribución de poderes».

Tanto los sindicatos como el Gabinete socialista se congratularon tras conocerse la decisión del TC. La vicepresidenta De la Vega tildó el *decretazo* de «extraordinariamente lesivo para los derechos de los trabajadores», mientras que UGT y CCOO pidieron que se elimine lo poco que «queda vivo» de la norma, que resultó sustancialmente modificada tras la llegada de Zaplana a Trabajo.

### EL DETALLE

#### ► Urdaci y su 'ceceo'.

El 20-J será recordado por el auto que dictaminó que TVE había manipulado la información sobre la huelga. En su rectificación, Alfredo Urdaci, entonces director de Informativos, identificó al demandante -CCOO- como «ceceo».

## La Audiencia Nacional rechaza prohibir de forma cautelar la OPA de Enel y Acciona

FAX PRESS / MADRID

La Audiencia Nacional rechazó ayer las medidas cautelares reclamadas por E.ON para prohibir la posible OPA de Acciona y Endesa. El tribunal argumenta que la resolución de la CNMV que impide a ambas empresas lanzar una oferta sobre la eléctrica, hasta que pasen seis meses de la liquidación de la propuesta alemana, deja bien cla-

ro que sólo hay una OPA autorizada, la de la firma germana, y que no existe compromiso por parte del regulador de dar *luz verde* a la operación de sus competidores una vez transcurra dicho plazo.

El auto, difundido sólo un día después de que se presentara el recurso y que no entra a analizar el fondo del asunto, no será el último que tenga que emitir el tribu-

nal en relación con esta operación. Enel y Acciona presentaron precisamente ayer sendos recursos contencioso-administrativos, en los que demandan que se elimine el veto que durante seis meses pesa sobre su propuesta.

En su escrito, E.ON reclama la prohibición de que ambas compañías planteen una OPA o realicen «cualquier comunicación que

perturbe» su oferta. Las demandas de la alemana se extienden también a la CNMV, al que pide que le entregue copia del expediente relativo a la operación conjunta y de las actas de los dos últimos consejos donde se debatió la cuestión y en los que, presuntamente, Manuel Conthe se quedó solo en su intento de imponer sanciones a las dos empresas.

### ADQUISICIONES

#### TGP confirma que estudia una OPA por Iberia a 3,60 euros

■ Los rumores se confirman. El fondo de capital riesgo Texas Pacific Group (TPG) reconoció ayer que estudia lanzar una OPA sobre la totalidad de Iberia a un precio de 3,60 euros en efectivo por acción, lo que supone valorar la aerolínea en 3.413 millones de euros. British Airways podría mover ficha cuando hubiese una oferta efectiva sobre la mesa por la firma española y esperará a conocer la decisión del consejo de administración de la empresa, que se reunirá en los próximos días.

### TRIBUNALES

#### Afectados de Afinsa y Fórum denuncian a Ausbanc por estafa

■ Afectados por las presuntas estafas de Fórum Filatélico y Afinsa han denunciado ante la Audiencia Nacional la «estafa procesal» de la asociación de consumidores Ausbanc por haber recibido, directa o indirectamente, más de 1,2 millones de euros desde las compañías intervenidas judicialmente desde 2005. En un escrito presentado ayer, el bufete Osorio&Asociados pide a la Fiscalía Anticorrupción que emita un informe sobre la actividad de Ausbanc que, a pesar de estar personada como acusación particular en estos procesos penales, ha manifestado que el negocio de estas compañías era legal.

### COMERCIO

#### EEUU impone multas a China por subvencionar la producción de papel

■ El Gobierno de Estados Unidos anunció ayer, por primera vez en más de dos décadas, que impondrá sanciones a China en relación con una disputa por los subsidios del país asiático a sus exportadores de papel. El secretario de Comercio, Carlos Gutiérrez, indicó que se aplicarán gravámenes a las importaciones de ciertos tipos de papel cuya producción, subvencionada, daña a los industriales norteamericanos. El año pasado, el déficit de EEUU en sus transacciones con China alcanzó la cifra inédita de 234.000 millones de dólares.

### LABORAL

#### El Senado alemán aprueba elevar la edad de jubilación hasta los 67 años

■ La Cámara Alta del Parlamento alemán (Bundesrat) aprobó ayer la ley que aumentará paulatinamente de 65 a 67 años la edad de jubilación para hacer frente a los cambios demográficos y moderar el aumento de las cotizaciones a los seguros de pensiones. Esta iniciativa, rechazada por los sindicatos, se hará efectiva en 2012.

















**Últimos chalets en Cabañas de Polendos**

3 HABITACIONES, AMPLIO SALON, BODEGA, 2 CUARTOS DE BAÑO, JARDIN...

CHALET EN LA LASTRILLA  
270 METROS CONSTRUIDOS  
4 HABITACIONES, 4 BAÑOS  
CONSULTE SU INCREIBLE  
PRECIO

**LA LASTRILLA**  
PISO 2ª MANO  
2 HABITACIONES  
COCINA AMUEBLADA  
GARAJE Y TRASTERO  
CRTA. VALLADOLID  
**OPORTUNIDAD**  
¡¡ VEN A VERLO !!!

CARRT. VALLADOLID 13, LA LASTRILLA  
40.196 SEGOVIA TFNO.921 43 32 77

**PISOS EN SEGOVIA**

TELF.: 676 839 019

▶ 1 Ó 2 DORMITORIOS,  
PISCINA, TRASTERO  
Y GARAJES

**LOCALES EN SEGOVIA**

▶ LOCALES, DESPACHOS,  
OFICINAS Y GARAJES

ARLAS PROYECTOS

Ctra. Villacastín, 56  
TELF.: 676 839 019

**PROMOCIÓN HONTORIA**

695 092 298

Promotor **BARROSO MONTERO S.L.**

11 VIVIENDAS EN EL  
CENTRO DEL PUEBLO

**COCINAS AMUEBLADAS  
CON ELECTRODOMÉSTICOS**

**BAÑOS AMUEBLADOS  
CON CABINA  
DE HIDROMASAJE**

SUELOS, BAÑO Y COCINA  
GRES 1ª CALIDAD  
TARIMA DE ROBLE  
GARAJE Y TRASTERO

**¡¡ INFORMATE !!**

**A PARTIR 120.000 €**

www.nuevadimension.es

Residencial **Nuevo Cerrillo** en Torrecaballeros

Chalets **pareados** con parcela de 350 m<sup>2</sup> totalmente acondicionada, **siembra y riego automático**. Aproveche la ocasión. A 11 km. de Segovia. Desde **291.000 €**. Entrega inmediata.



Residencial **Nuevo Espartal** en Segovia

Viviendas de **2, 3 y 4 dormitorios** con zonas ajardinadas, piscina, garaje y trastero. Junto a la plaza de toros.



Información y venta: **T. 921 43 24 99**



Pza. Tirso de Molina, 11 local 2A 40006 Segovia



Te abrimos la puerta de tu nueva vivienda

En El Adelantado cada día te ofrecemos la mejor Guía Inmobiliaria de Segovia. Promociones nueva vivienda, alquileres, viviendas de segunda mano, fincas...

Las empresas inmobiliarias más importantes de Segovia lo tienen claro. Las páginas de El Adelantado son su mejor herramienta comercial.

Departamento de Publicidad  
921 43 72 61

**EL ADELANTADO DE SEGOVIA**

EL ADELANTADO.com

LABORCON S.L.

**Venta CHALET CABAÑAS DE POLENDOS**

a 12 kms. de Segovia  
Para entrar a vivir ya **150.000 €.**

**Venta APARTAMENTOS DÚPLEX en El Espinar**

Para entrar a vivir ya **174.000 €.**

600 48 76 89  
617 38 70 70



**PISO 2 AMPLIOS DORMITORIOS GARAJE Y TRASTERO INCLUIDOS**

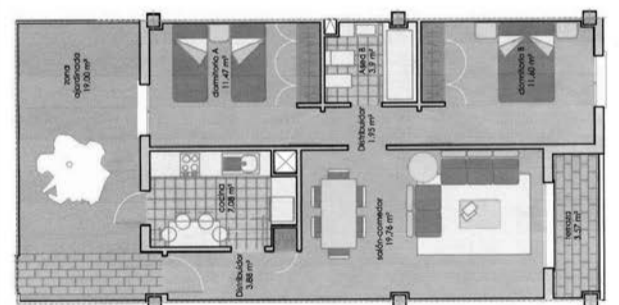

COCINA AMUEBLADA CON TODOS LOS ELECTRODOMESTICOS  
ARMARIOS FORRADOS - TARIMA  
AIRE ACONDICIONADO

**125.952 €** (20.964.640 ptas)

Por **200 €** al mes hasta la entrega de llaves - verano 07

**VEN** y encuentra tu **VIVIENDA** desde **88.450 €**

Plaza de la Iglesia 1. CANTIMPALOS

Telfs. 921 49 79 32

660 04 01 71

inmobiliaria@ragus.es www.ragus.es

**PROMOCIÓN EN EXCLUSIVA JOSÉ ZORRILLA**  
**APARTAMENTO DE LUJO Y LOCAL COMERCIAL**  
**TODA LA INFORMACIÓN Y PROMOCIÓN DE**  
**MANSINO INMOBILIARIA**

INMOBILIARIA  
**MANSINO**

C/ Independencia, 1 - 40002, Segovia

**PROMOCIONES**

[www.mansinoinmobiliaria.com](http://www.mansinoinmobiliaria.com)

**NUEVA PROMOCIÓN DE APARTAMENTOS Y PISOS EN TORRECABALLEROS**  
 2-3 dormitorios con amplias terrazas; garaje. ¡Excelente memoria de Calidades!  
**DESDE 152.056 € (25.300.000 PTAS)**  
**FORMA DE PAGO MUY ASEQUIBLE**

**PROMOCIÓN DE VIVIENDAS EN ESPIRDO**

1, 2 y 3 dormitorios  
 garaje y trastero  
**EXCELENTE MEMORIA DE CALIDADES**  
 Facilidades de pago  
 ¡Próxima entrega!

**RESIDENCIAL ROBLEDO**  
 Parcela de 358 m<sup>2</sup>



**3 únicos chalets**



216 m<sup>2</sup> construidos  
 \* Parquet Flotante  
 \* baños en mármol  
 \* Carpintería de haya  
 \* Preinstalación de multimedia y domótica  
 y mucho más...

**INFORMACIÓN Y PROMOCIÓN EN MANSINO INMOBILIARIA**

**PROMOCIÓN DE VIVIENDAS EN HONTORIA**

**1, 2 Y 3 DORMITORIOS**

**SUELOS DE TARIMA FLOTANTE, CARPINTERÍA DE ALUMINIO. ZONAS COMUNES CON PISCINA ¡GARAJE Y TRASTERO!**  
**¡DESDE 132.291 €!**  
**(22.000.000 PTAS)**

**921 44 30 31**

**¡GRAN OPORTUNIDAD!**

**EN CANTIMPALOS: VIVIENDAS DE 2 DORMITORIOS**

**DESDE 117.000 €**  
**RESERVAS 300 EUROS**



**Garaje**  
**Trastero**  
**Ascensor**  
**Domotica**

**COCINAS COMPLETAMENTE AMUEBLADAS**  
**CON ELECTRODOMESTICOS**

**¡GRATIS!**

**HASTA EL 31 DE MAYO**

círculo  
muebles  
David Cuesta

**curtidores**  
 Inversión Promotores

**921 413220**

**C/ SANTO TOMAS, 5. SEGOVIA**

**[www.curtidoresinmobiliaria.com](http://www.curtidoresinmobiliaria.com)**



**PISOS VENTA**

**CTRA/VILLACASTÍN,**  
113 m2, nuevo a estrenar, 3 dormitorios, 2 baños, ascensor, calefacción gas natural, garaje y trastero, **255.000 €** Ref: PV-6.773

**SAN CRISTÓBAL,**  
con 105m, 3 dormit, 2 cuartos de baño, salón, y cocina con muebles, en perfecto estado, **216.365 €** Ref.: PV 8274

**SAN LORENZO,**  
seminuevo, 3 dormitorios, vestidor, 2 baños, terraza solarium, cocina equipada, con garaje y trastero, **297140 €** Ref: PV-8.550

**PALAZUELOS,**  
apartamento nuevo, 64 m2, 1 dormitorio, terraza, salón muy grande, tarima, garaje y trastero, **160.000 €** Ref: PV-7.889.

**SAN CRISTÓBAL,**  
apartamento, muy coqueto que se reformó hace solo 3 años, bajo con jardín de 18m. **123.800 €**. Ref.: PV8283

**CANTALEJO,**  
3 dormit, 2 baños, cocina y salón, suelos de tarima, es nuevo a estrenar y da a dos calles, **159.268 €** Ref.: PV 8370

**CARBONERO EL MAYOR,**  
amplio piso de 137m, consta de 4 dormt., 1 baño, cocina y salón. Se vende con garaje, **154.500 €** Ref.: PV 8322



Avda/Fernández Ladreda 19 921 44 00 44

**EL SOTILLO**  
**PISOS**

**ÚLTIMAS VIVIENDAS**

DESDE 110 A 133 m2

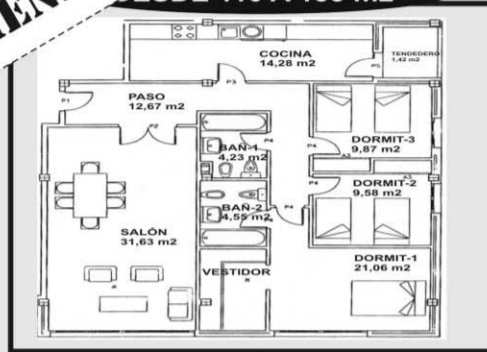

- GRANDES VIVIENDAS
- EL MEJOR PRECIO DE SEGOVIA
- 3 y 4 DORMITORIOS
- SALONES DESDE 25 HASTA 32 m2
- MAGNIFICA SITUACIÓN
- GARAJE Y TRASTERO

**PISOS ALQUILER**

**ZONA SANTO TOMÁS,**  
3 dormitorios, 2 baños, cocina equipada y amplio salón. Muebles de lujo, muy bien equipado, ideal estudiantes, **1.200 €/mes** Ref: PA 8221

**NUEVA SEGOVIA,**  
4 dormitorios, 2 cuartos de baño, cocina y salón, semiamueblado, perfecto estado, **650€/mes** Ref.: PA 8405

**ZONA CONDE SEPULVEDA,**  
3 dormitorios, 2 baños, amueblado, calefacción central, **650 €/mes + comunidad**. Ref.: PA 8164

**C/CORONEL REXACH,**  
apartamento nuevo a estrenar, 1 dormitorio, suelo tarima, ascensor, calefacción individual suelo radiante, **500 €/mes** Ref: PA-8.532

**CTRA/VILLACASTÍN,**  
120 m2, 4 dormitorios, 2 baños, muy bien amueblado y equipado, recién reformado, ascensor, garaje, **820 €/mes** Ref: PA-8.557

**ZONA MIRASIERRA,**  
duplex sólo 7 años, 100 m2, 3 dormitorios, 2 baños, cocina amueblada, armarios empotrados, garaje, **650 €/mes** Ref: PA-8.515

**EL CARMEN,**  
95 m2, 3 dormitorios, ascensor, calefacción central, todo amueblado, recién pintado, **600 €/mes** Ref: PA-7.755

[www.solexclusivas.com](http://www.solexclusivas.com)

[www.solinmosegovia.com](http://www.solinmosegovia.com)

[www.solinmosegovia.es](http://www.solinmosegovia.es)



**AL MEJOR PRECIO OFRECE...**

**APARTAMENTO a ESTRENAR en CORONEL REXACH**

1 dormit, baño, tarima, excelente acabado. **PRECIO: 207.000 €**



**FINCA RÚSTICA EN ESCOBAR DE POLENDOS**

16.000 m<sup>2</sup>. Preciosas Vistas. **PRECIO: 66.000€**

Venga a ver nuestras promociones en: Bernuy, San Lorenzo (último piso de lujo) Torrecaballeros, Cantimpalos, Nava de la Asunción y ...+.

Visítenos en Curtidores, 4 Segovia  
Telf.: 921 42 93 30 /637 480 001/02

**MUNDO house** [www.mundohouse.com](http://www.mundohouse.com)  
inmobiliaria C/ CARRAL, 6 LA GRANJA  
**TEL. 921470258**

MUY INTERESANTE, Bernuy, ciudad Bioclimática, piso venta, 92m<sup>2</sup>, 2 dormitorios, 2 baños, garaje y trastero, más jardín individual. EN CONSTRUCCIÓN. BUEN PRECIO.



HONTORIA, 174m<sup>2</sup>, Vivienda dúplex de 4 dormitorios, 3 baños, buenas calidades, entrega Julio 07. SÓLO 235.000 €.-



2 estupendos apartamentos en ZAMARRAMALA, nuevos.

Vivienda 1: dúplex, 95m<sup>2</sup>, patio de 15m<sup>2</sup>, 1ª planta, salón, cocina americana, y baño. Planta S.S., diáfana, 45m<sup>2</sup>.

Vivienda 2: 47m<sup>2</sup>, salón, cocina americana y baño.

**Ceigrup**  
Inmobiliarias  
C/ Santo Domingo de Silos 50 bajo 40002 - Segovia  
Teléfono: **921 46 62 26**  
LA MAYOR RED INMOBILIARIA

**SAN MILLÁN**  
Totalmente reformado  
Urge venta  
**¡ECONOMICO!**

**PALAZUELOS**  
Céntrico,  
con garaje y trastero  
**¡Para entrar a vivir!**

**TORRECABALLEROS**  
Apartamento, muy luminoso  
Con todo lujo de detalles

**Avda. Constitución**  
Pisos de 4 dormitorios  
**¡INFORMESE!**



Teléfonos 921 40 66 09 / 921 40 62 62

**PISOS EN LA HIGUERA, TIZNEROS, LA MATA DE QUINTANAR, BERNUY, TORRECABALLEROS...**

**DESDE 84.141 €**



FEBIGESTIÓN, S.L.  
C/ Arroyo nº 1.  
TRECASAS (SEGOVIA)  
921 40 66 09 / 921 40 62 62  
febigestion@telefonica.net



**ALQUILER**

CRTA DE VILLACASTIN  
plaza de garaje en alquiler

LA LASTRILLA  
un dormitorio  
un baño  
calef. Individual  
amueblado  
VEN A VERLO

TORRECABALLEROS  
un dormitorio  
un baño  
calef. Individual  
amueblado  
VEN A VERLO

PALAZUELOS  
tres dormitorios  
un baño y aseo  
calef. Individual  
trastero y garaje  
cocina amueblada  
VEN A VERLO

LA LASTRILLA  
cuatro dormitorios  
un baño y aseo  
calef. Individual  
trastero y garaje  
cocina amueblada  
VEN A VERLO

ZONA SANTO TOMAS  
dos dormitorios  
dos baños  
calef. Central  
cocina amueblada

921440313

info@cym-aranguren.com  
www.cym-aranguren.com

**MIGUEL TOVAR**  
Ezequiel González, 6  
921 43 54 61  
921 43 59 50



**NUEVA PROMOCIÓN EN EL SOTILLO  
"RESIDENCIAL LAS QUINTAS DEL SOTILLO"**

16 Viviendas Unifamiliares Adosadas y Pareadas  
4 dormitorios (1 en planta baja), 2 baños y aseo  
Garaje para 2 coches y Jardín privado  
Piscina y zonas verdes comunes  
Excelentes Calidades

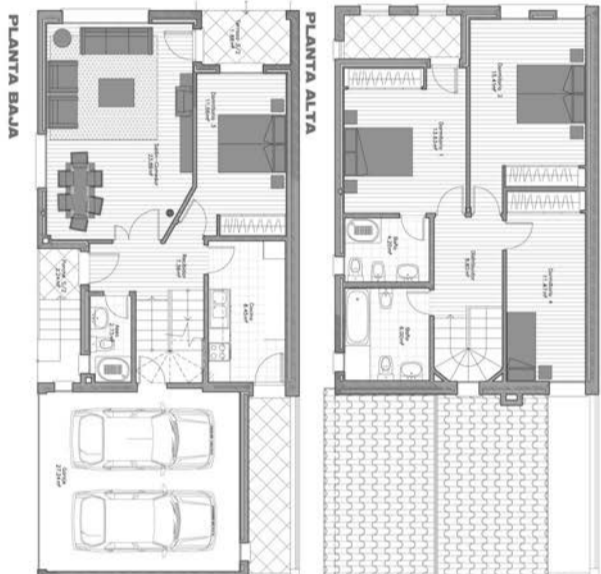

¡¡BUENAS CONDICIONES DE PAGO!!  
Le invitamos a ver los planos sin compromiso



**PURIFICACIÓN HURTADO**  
Inmobiliaria

**VALVERDE DEL MAJANO**



NUEVA CONSTRUCCIÓN  
PISOS DE 1 - 2 - 3  
DORMITORIOS  
CALEFACCIÓN  
INDIVIDUAL  
GARAJE, TRASTERO  
ASCENSOR

**BERNUY DE PORREROS**

VIVIENDAS DE 2 - 3 DORMITORIOS  
TERRAZA O JARDÍN, GARAJE  
FACILIDADES DE PAGO

DISFRUTE DE UNA  
NUEVA FORMA  
DE VIDA  
MODERNA Y  
VANGUARDISTA



C/ Sto. Tomás, 6 / 921 41 33 78 - 628 36 32 36  
purificacionhurtado.com

**PAZ PROPIEDADES**

**Piso venta en  
OBISPO QUESADA**  
4 dormitorios,  
2 baños,  
2 terrazas,  
suelo de parquet,  
armarios  
empotrados,  
calefacción central,  
VENGA A VERLO.

**PAZ PROPIEDADES**  
C/ Los Coches, 15  
40002 Segovia  
Tel. 921 41 36 23  
www.pazpropiedades.com

**Siete Picos**  
inmobiliaria



**Trescasas**  
Bonitos chalets con parcela  
12 pareados  
y 1 individual  
Muy buena distribución

**PRÓXIMA CONSTRUCCIÓN**  
C/ Alférez Provisional, nº6 Segovia  
Tfno: 921 41 30 68

**TORRECABALLEROS**  
36 VIVIENDAS DE 1, 2 Y 3  
DORMITORIOS GARAJE Y TRASTERO  
¡FACILIDADES DE PAGO!

**ZAMARRAMALA**  
2 ULTIMOS DUPLEX EN OBRA NUEVA  
EXCELENTES CALIDADES, COCINA  
AMUEBLADA, GARAJE TRASTERO.  
INFORMESE.

**ESPIVAL**  
inmobiliaria

**HONTORIA**  
VIVIENDE DE 1 Y2 DORMITORIOS  
COCINA AMUEBLADA GARAJE Y  
TRASTERO

**EL POTON DE LA  
LASTRILLA.**  
ULTIMOS PISOS  
COCINA  
AMUEBLADA  
GARAJE  
TRASTERO

**LA LOSA**  
PAREADOS CON  
PARCELAS DE  
200m<sup>2</sup>  
¡ULTIMAS  
VIVIENDAS!

C/ Curtidores, 8. Telf. 921 423 456 / 86  
E-mail: segovia@espival.com  
40002 SEGOVIA  
www.espival.com



C/ INDEPENDENCIA, 25  
921 432 381

CASA EN ENCINILLAS  
214 M.  
PARCELA 150 M.  
MUCHAS POSIBILIDADES.  
174.300 EUROS.  
29.000.000 PTAS.  
OCASION



TUREGANO  
CASA CON VISTAS  
AL CASTILLO.  
320 M2. JARDIN 335 M2.  
ENCLAVE IDEAL.

CASA EN  
FUENTEMILANOS  
SOLAR DE 114 M2.  
CON PROYECTO.  
SOLO 84.150 EUROS  
14.000.000 PTAS

CHALET  
EL SOTILLO  
250 M CONSTRUIDOS  
ATICO ACONDICIONADO  
EN ESQUINA  
JARDIN 190 M

CASA EN  
BERNUY  
2 PLANTAS  
COCINA-OFFICE  
REHABILITADA EN  
ESTILO RUSTICO.

TORRECABALLEROS  
CASA DE 164 M2  
DISTRIBUIDOS EN  
UNA PLANTA.  
REFORMADA.  
TIENE JARDIN.

CASA EN CANTIMPALOS  
3 DORMITORIOS  
TOTALMENTE  
RECONSTRUIDA.  
AMPLIA TERRAZA.



C/ INDEPENDENCIA, 25

921 41 20 90

C/ San Francisco, 19

**Triangulo**  
Inmobiliaria

- ZAMARRAMALA -  
Chalet en 2 plantas de 170 m2 .  
4 dormitorios, salón, cocina, 2 baños,  
un aseo y garaje.  
A ESTRENAR.

Pregunta en TRIANGULO por Ref.- C787

- NUEVA SEGOVIA -

Chalet adosado de  
3 dormitorios,  
salón comedor,  
2 baños, aseo,  
garaje para 2 coches,  
bodega, trastero,  
Bajo cubierta  
acondicionada

Pregunta por Ref.- C699

- LA HIGUERA -

Chalet pareado en  
perfecto estado para  
entrar a vivir  
que cuenta con 186m<sup>2</sup>  
de vivienda y  
posee jardín y  
piscina propia.  
OPORTUNIDAD.

Pregunta por Ref.- C651

- TABANERA DEL MONTE -  
Casa en 3 alturas. 3 dormitorios, 3 baños, salón,  
cocina amueblada y garaje.  
A ESTRENAR

Pasate por San Francisco 19 o llama al 921 41 20 90  
y pregunta por Ref.- C733

**4º CONCURSO  
CREATIVO E IMAGINATIVO**

**TRIANGULAR ES...**

1º premio 1000 €

2º premio 400 €

3º premio 100 €

Recoge las bases en  
Triangulo Inmobiliaria  
El Adelantado  
Radio Segovia

**TORRECABALLEROS**

**NUEVA  
PROMOCIÓN  
DE VIVIENDAS**

Con ascensor, garajes y trasteros,  
estos dos últimos incluidos en el precio.

Pisos de 2 y 3 dormitorios,  
2 baños en todos ellos.

Los pisos de las primeras plantas poseen  
grandes terrazas desde 21 m.

Entrega en 2008.  
Facilidades de pago.

SI VIENES PRONTO A VER PLANOS  
PODRÁS ELEGIR EL QUE MAS SE AJUSTE  
A TUS NECESIDADES.

**TE ESPERAMOS EN  
CALLE SAN FRANCISCO Nº 19**



PROFESIONALES INMOBILIARIOS

921 445 077 - 921 435 557

C/LA PLATA, 56

AV/ CONSTITUCION, 3

www.gestion-10.com

**VENTA**

**PROMOCIÓN**

**PISO VENTA.  
VALVERDE. BONITO  
APARTAMENTO DE 72 m,  
COCINA INDEPENDIENTE.  
TERRAZASOLARIUM.  
A ESTRENAR.  
99.000 €**

**PISO TOTALMENTE  
REFORMADO SEGOVIA.  
DOS DORMITORIOS  
SALÓN Y BAÑO.  
EXTERIOR. SUELOS DE  
TARIMA. PUERTAS DE  
ROBLE Y PATIO. 135.000  
€!!! REF. 8352**

**PISO PARA REFORMAR.  
SANTA EULALIA.  
4 DORMITORIOS.  
EXTERIOR.  
CON TRASTERO.  
Ref. 8963**

**CRISTO DEL MERCADO  
85 M, 3 DORMITORIOS  
EXTERIOR, ASCENSOR  
COMPLETAMENTE  
REFORMADO.  
MUY LUMINOSO.**

**OPORTUNIDAD  
SAN LORENZO  
PISO DE 86 m<sup>2</sup>, TRES  
DORMITORIOS, GRAN  
BAÑO.  
EXTERIOR Y CON  
ASCENSOR.  
TRASTERO Y GARAJE.  
PRECIO ASEQUIBLE.  
PERFECTO ESTADO.**

**PROMOCIÓN EXCLUSIVA.  
VALVERDE DEL MAJANO  
VIVIENDAS DE 1 Y 2 DORMITORIOS.  
FANTÁSTICAS CALIDADES  
GASTOS INDIVIDUALES  
CON COCHERAS INDIVIDUALES Y PATIO.  
PROXIMA ENTREGA**

**PROMOCIÓN EXCLUSIVA.  
EL PRADO. SEGOVIA  
JUNTO MISIONEROS.  
VIVIENDAS DE 1 Y 2 DORMITORIOS. CON  
TRASTERO Y GARAJE.**

**LA LUZ.  
VIVIENDAS DE 1, 2 Y 3  
DORMITORIOS.  
CON GARAJE  
MAGNIFICAS  
CALIDADES**

**LA LASTRILLA  
PROMOCIÓN DE  
CHALETES  
INDIVIDUALES  
AMPLIAS PARCELAS.  
MAGNIFICAS  
CALIDADES  
EXCELENTES VISTAS  
A SEGOVIA Y SIERRA**

**RESIDENCIAL EL  
COLMENAR  
TRES CASAS**

**CHALETES DE 190 m<sup>2</sup>,  
3 DORMITORIOS,  
2 BAÑOS Y ASEO.  
GARAJE Y PARCELA.  
APROVECHAMIENTO  
DE CUBIERTA.  
FANTASTICAS  
CALIDADES.**

¡RESERVE YA!

**ULTIMAS  
VIVIENDAS  
ESPIRDO.  
PISOS DE 1, 2 Y 3  
DORMITORIOS. CON  
GARAJE Y TRASTERO.  
ZONAS COMUNES  
CON PISCINA.**



921471474



APARTAMENTOS

PISOS de 2, 3 y 4  
dormitorios,  
LOCALES  
COMERCIALES con  
trasteros  
y aparcamientos

CHALETES en parcelas  
de 350, 500 y 1.000  
m<sup>2</sup> de todos los  
tamaños  
con semisótano  
para taller, oficina,  
garaje, bodega, sala  
de juegos, estudio,  
etc.

FINANCIA

caja segovia

100%

4ª FASE

**VISITE  
CHALET  
PILOTO**

INFÓRMATE Y GANA UN  
FANTÁSTICO VIAJE



**CALIDAD**  
C/ Calandria, 8  
SAN ILDEFONSO

SUDOKU

2	8			3		7	9
		6	7	8	9		3
7					4		
1		4		5	7		
	4	7		1			5
		9	6			2	1
	1		8	6			4
				1	5	3	
9							1

Rellene las casillas en blanco de modo tal que cada fila, cada columna y cada cuadrado de 3x3 contengan todos los números del 1 al 9, pero sin repetir ninguno, tanto en las filas como en las columnas.

GRADO DIFICULTAD: MEDIO

SIETE DIFERENCIAS

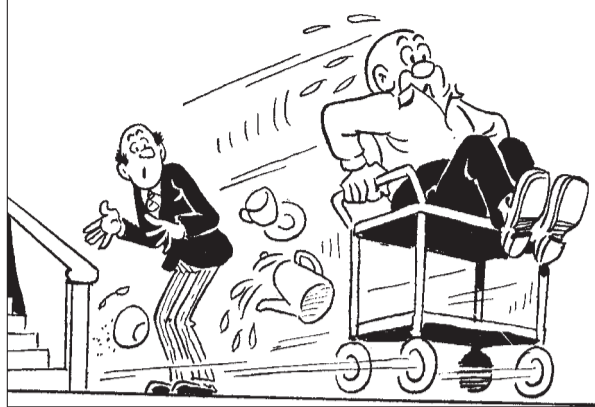

CRUCIGRAMA

1	2	3	4	5	6	7	8	9	10	11
1										
2										
3										
4										
5										
6										
7										
8										
9										
10										
11										

HORIZONTALES.- 1: Estado de los Estados Unidos.- 2: Igualdad que contiene una o más incógnitas (PI).- 3: Impar. Pro-nombre personal.- 4: Natural de cierta isla del Mediterráneo.- 5: Tributos homenaje de sumisión y respeto. Molécula gramo.- 6: Símbolo químico. Al revés, nota musical. Embriague.- 7: Atreverse, arriesgarse, Diligencia, solicitud, prisa.- 8: Municipio de Alicante. Al revés, ascua.- 9: Al revés, espectáculo teatral de carácter frívolo. Símbolo químico.- 10: Planta liliácea empleada en medicina. Nombre de cierto filósofo griego pre-socrático.- 11: Gasta. Al revés, cumbre.

VERTICALES.- 1: Ciudad de Florida (Estados Unidos).- 2: Pertenecientes al eco. Yunque de platero.- 3: Adverbio de tiempo. Incomunica.- 4: Al revés, moneda romana. Metal del grupo de las tierras raras.- 5: Al revés, refulgi, brillé. Al revés, hijo de Jacob, cabeza de la tribu de su nombre.- 6: Terminación lenta y favorable de una enfermedad.- 7: Balota. Al revés, arrima una embarcación a otra o a tierra.- 8: Al revés, niña de corta edad. Juego de naipes. Símbolo químico.- 9: Al revés, amol-den, armonicen o ajusten a una norma. Símbolo químico.- 10: Al revés, nota musical. Al revés, aplícase al color amarillo verdoso.- 11: Contendías.

SOLUCIONES

**CRUCIGRAMA**  
 Palabras:  
 CA.- 10.- 15.- orittec.- 11:  
 anen, Mus. Am.- 9.- nedomo-  
 Lis.- 7.- Vota, acarta.- 8:  
 dio.- 5.- iculer, ivel.- 6:  
 Nunca, Afsia.- 4.- sa, lter-  
 ia.- 2.- Ecóicos, Tas.- 3:  
 VERTICALES.- 1: Pensaco-  
 amic.  
 10.- Aloc, Tales.- 11: Usa.  
 lbi, asarb.- 9.- asiver, Ta.-  
 Amone.- 7.- Osar, Acucia.- 8:  
 Acates, Mol.- 6.- Co. er.  
 Non, Uted.- 4.- Siciliano.- 5:  
 vania.- 2.- Ecuaciones.- 3:  
 HORIZONTALES.- 1: Pensil-

HORÓSCOPO

Aries 21 marzo a 19 abril. Remitirán sus problemas musculares. Aproveche el día para repasar bien sus cuentas y no cometer equivocaciones. Día excelente en el amor.

TAURO 20 abril a 20 mayo. Su salud sigue mejorando muchísimo. Una llamada telefónica con la que no contaba le hará sentirse muy optimista. Sea más idealista en el amor.

Géminis 21 mayo a 20 junio. Salud óptima. Aproveche el día para repasar bien sus cuentas y no cometer equivocaciones. Jornada positiva en el amor.

CÁNCER 21 junio a 22 julio. Salud bastante buena. Trate de relajarse esta jornada y aunque no lo necesita acumule energías para los próximos días. Día excelente en el amor.

LEO 23 julio a 22 agosto. Energía y vitalidad. Aunque el tiempo no acompañe tendrá gran apetencia de salir a la calle. El exceso de franqueza pudiera herir al ser amado.

VIRGO 23 agosto a 22 septiembre. Salud con pequeñas molestias. Hoy tendrá tendencia al enfrentamiento con cierta persona. Encontrará en el amor el consuelo que necesita.

LIBRA 23 septiembre a 22 octubre. Salud muy buena. Su buena forma física repercutirá de forma positiva en su rendimiento. Por el momento deberá retrasar sus proyectos en el amor.

ESCORPIO 23 octubre a 21 noviembre. Salud perfecta. Se sentirá nervioso al ver que existe cierto problema familiar. No trate de cambiar la forma de ser de su pareja y disfrute tal como es.

SAGITARIO 22 noviembre a 21 diciembre. Salud un poco delicada. Escuche a sus familiares y muéstrese moderado al exponer sus puntos de vista. Ligeira mejoría en el amor.

CAPRICORNIO 22 diciembre a 19 enero. Remitirán sus problemas musculares. Suerte en el plano económico, pero modere su ambición. Haga caso a su corazón y no se equivocar.

ACUARIO 20 enero a 18 febrero. Salud como en días pasados. Las demoras a las que se verá sujeto le llenarán de irritación. La armonía en sus relaciones amorosas será la nota dominante.

PISCIS 19 febrero a 20 marzo. Salud excelente. Las intrigas de una persona a quien consideraba su amigo le crearán problemas. Muéstrese reservado en sus asuntos sentimentales.

JEROGLÍFICO

NOTA  
NOTAR  
NOTA NOTA

¿Me esperarás despierto ?

DEDUCCIÓN DE PALABRAS

Cada una de las seis palabras de este juego lleva a su lado un número, que indica las letras que tiene en común con la palabra que debe deducir. Para orientación del lector se dan tres letras - en el orden que les corresponde - de la solución.

A	R	I	D	O	S	3
S	O	L	I	D	A	2
A	Z	O	T	E	N	3
B	R	A	V	I	O	2
P	E	L	M	A	S	3
T	R	O	C	A	D	3
E	S	R				

AUTODEFINIDO

CABALLERO DE LA CORTE DEL REY ARTURO						PUNTO CARDINAL CUMBRE DE LOS PIRINEOS
		DOSCIENTOS NITRÓGENO INDO-EUROPEA		CONSONANTES BATRACIO CIUDAD DE FRANCIA		
		VE LA LUZ ESCOGES PARAÍSO (PL)				
		SE CARCAJEEN ALISASE PELO ABREVIAT. TRI-GONOMETRICA				
		PROFETA DE ISRAEL PROTAC-YINIO ACUDID		ETERNIDAD (PL) OSTENTACION CONCEDES		
MUNICIPIO DE CORDOBA CIEN		TÍTULO NOBILIARIO (PL) PUNTO CARDINAL				PUNTO CARDINAL MUNICIPIO DE VALENCIA
		LETRA GRIEGA METAL DEL GRUPO DE LAS TIERRAS RARAS		CALLE (PL) INFUSION PALMERAL		
				EN EL VERBO GRIEGO (PL) OSCULO ABLANDAR		DEJASE ATRÁS LETRA REPETIDA AZUFRE
				ADVERBIO DE TIEMPO QUERAIS RECTA, JUSTA		
		APREHENSIÓN MIL GORRO MILITAR		MATRÍCULA DE COCHE PRONOMBRE RELATIVO		HORNEASE DESLUCE, MARCHITA
				PERSONAJE CÓMICO DE LA COMEDIA ITALIANA NOTA MUSICAL CONCEDE		
				DEBATE POLEMICA CONSONANTE QUINIENTOS		
Maquinan, urden		NOMBRE DE MUJER (PL) OSMIO		ENSEÑADA PEQUEÑA VOCAL REPETIDA		

SEGOMAR  
GESTION INMOBILIARIA

SU VIVIENDA EN LA PLAYA  
SU VIVIENDA EN SEGOVIA

Avda. Fdez. Ladreda 13, 1- I.  
TEL: 921 43 40 60

Si estás pensando en tus próximas vacaciones...

Alquilamos pisos en: Benidorm, Torrevieja...

Además. Si haces iija!! tu reserva: 10 % de descuento sobre el precio base

## 'Naturalistas', con el lince ibérico y el águila

Bajo el título *El gato de todos*, la docuserie semanal de Cuatro se acerca a una de las especies más emblemáticas y amenazadas de la Península Ibérica: el lince. A continuación, emite el reportaje *Cielo vivo*, que ofrece la captura de un polluelo de águila harpía en un árbol de más de 40 metros. A las 20,00 horas.



Una mona toma a Bart como rehén.

## Invitados de lujo en 'Los Simpsons'

La actriz Susan Sarandon, el jugador de béisbol Randy Johnson y el actor Antonio Fargas intervienen en calidad de artistas invitados en el capítulo que emite Antena 3, a las 21,45 horas, *Bart tiene dos mamás*. En esta entrega, el reverendo Lovejey organiza una carrera de patos para recaudar fondos.

## La Sexta ofrece animación continua

Después del informativo, a las 14,57 horas, La Sexta emite la serie de animación *Padre de familia* y seguido, *Futurama*. Hoy, Brian le cuenta al doctor Kaplan historias de cuando era cachorro y descubre entre esos recuerdos uno que lo dejó destrozado: cuando fue arrebatado de los brazos de su madre.

LOS PAYASOS DE LA TELE  
ARMANDO RODRÍGUEZ

## Moralismo

**M**oralismo y moralidad. No es lo mismo. El moralismo es la exaltación y defensa de los valores morales. La moralidad, la conformidad de algo con los preceptos de la moral. Parecido, pero el ligero matiz entre el uno y la otra es como la diferencia entre estar implicado e involucrado. ¿Se lo saben? Pues bien, en una tortilla de jamón, la gallina está implicada, pero el cerdo está involucrado. Con la moralidad y el moralismo pasó algo parecido en los ágiles y dicharacheros informativos de La 2.

Los portugueses eligieron, en un concurso de televisión, al dictador Salazar como su personaje histórico favorito. Para actuar con moralidad, el corresponsal de TVE en Portugal tendría que haber comenzado con algo estilo: «Curioso, cuando menos, el resultado de la votación...» y luego, de forma aséptica, neutral, contar la noticia.

Pero actuó con moralismo. Y su voz fue contándonos un texto, escrito seguro por él mismo, en el que lanzaba una crítica sutil, pese a su encubierta voracidad, sobre el alma de los portugueses, sobre la dudosa forma de elección de dicho personaje, sobre la tiranía de Salazar y sobre los sistemas dictatoriales, algo anacrónico en la maravillosa Europa de nuestros tiempos.

Así, haciendo amigos. Puede que no nos guste el resultado de un sufragio (vía SMS, supongo) en Portugal, pero compartir tanto kilómetro de frontera no legítima para que TVE -la que durante mucho tiempo, en fin, actuó como vocera de otro régimen-, se atreva a dar lecciones de moralidad. ¿O dije moralismo?

P.D. Telecinco le está dando un bombo brutal a la edición de *Supervivientes*. Si las casas de apuestas recogiesen estos datos, jugaría fuerte a que resulta un fracaso. Asistimos al derrumbe de la era de los realities. ¿Qué hará Telecinco?

# TELEVISIÓN 61

## Periplo espiritual y humano en la 'Noche temática' de La 2

Como inicio de la Semana Santa, el programa que emite TVE a partir de las 00,25 horas incluye el documental 'Cristales rotos' y la película 'El señor Ibrahim y las flores del Corán'

• El largometraje está protagonizado por Omar Sharif, quien obtuvo el César 2004 al Mejor Actor y el Premio del Público en el Festival de Cine de Venecia 2003.

SPC

*La Noche Temática* se adentrará en el terreno de la fe. Para ello, hará un recorrido espiritual y humano en busca de la reconciliación, de Sarajevo a Jerusalén, y de los Balcanes a Oriente. La relación entre religiones y culturas no ha sido fácil a lo largo de la Historia. Uno de los enfrentamientos más antiguos de la humanidad se produce entre cristianos y musulmanes. Millones de personas son testigos de un pasado lleno de divisiones y odios.

El documental que abre este espacio se titula *Cristales rotos*, una producción franco-finlandesa, de 55 minutos de duración, realizada por Jacques Debbs y producida por Arte Geie y ADR Productions, que propone un viaje por el antiguo imperio otomano, un territorio donde cristianos y musulmanes han mantenido durante siglos una relación ambigua, muy rica, pero al mismo tiempo sangrienta.

En 1975, el autor de este documental, Jacques Debbs, con 17 años, vio truncada su juventud a



El programa concluye con la película 'El señor Ibrahim y las flores del Corán'.

causa de la guerra del Líbano. Más de 30 después, el cineasta emprende un viaje, de Sarajevo a Jerusalén, para recoger los testimonios de aquellos que tienen como él un pasado duro, lleno de divisiones y odios. Entre ellos hay musulmanes de los Balcanes y cristianos de Oriente Medio, personas anónimas o jefes religiosos. Todos ha-

blan en primera persona desvelando su drama personal y al mismo tiempo el de todo un pueblo.

**UNA FÁBULA TOLERANTE.** El largometraje que completa esta *Noche Temática* se titula *El señor Ibrahim y las flores del Corán*. Dirigido en 2003 por François Dupeyron, está protagonizado por

Omar Sharif, que obtuvo en Francia por su papel en esta película el Premio César 2004 al Mejor Actor y el Premio del Público al mejor intérprete en el Festival de Cine de Venecia 2003.

La historia transcurre a comienzos de los años 60, en París, que era por aquellos años una explosión de vida.

Equipo Finanfácil Competición de Vela

**¿Quieres cambiar de casa? Nosotros te la financiamos**

- SIN PRISAS PARA VENDER ( 3 años )
- CARENIA de 3 AÑOS en el pago de la cuota de tu nueva vivienda
- CUOTA 0€ los 3 primeros meses

**Compra-venta al 120%**  
Hipoteca + Gastos + Liquidez (Sin avales)

**Hipotecas para extranjeros 100% sin avales**

**Préstamos personales**

# iPaga menos!

Ahora **499** €/mes

Hasta un **50%** de ahorro

Antes **1.070** €/mes

No importa atrasos, embargos, Rai, Asnef...

**Finanfácil**

www.finanfacil.com SEGOVIA - Av. Fernández Ladreda, 10, 1º entlo. B **921 466 087**

\*Condiciones sujetas a la aprobación de la entidad bancaria. Esta información es meramente informativa y no tiene carácter contractual.

MAJAS DE 150 OFICINAS

## LO MEJOR DEL DÍA



### La repercusión del encuentro entre 100 ciudadanos y Zapatero

Informe semanal dedicará uno de sus cuatro reportajes a analizar los efectos de la intervención del presidente de Gobierno en el programa de TVE Tengo una pregunta para usted. Además abordará la Ley de Igualdad, el templo de Debod y viajará hasta el Congo. LA PRIMERA. 21,30 HORAS



### Con 'Tiempo de viajar' puede descubrir la Costa Dorada

Esperanza Domínguez nos presenta cada semana interesantes destinos turísticos para nuestro tiempo de vacaciones o para las escapadas de fin de semana, itinerarios, rutas, destinos, hoteles. Hoy, se acercará hasta Salou, en Tarragona. CANAL 4. 15,00 HORAS

**Centro Residencial**  
**Doctor Barrios**

■ Tercera Edad, Validos, Asistidos, Crónicos y Dependientes  
■ Rehabilitación, Convalecencias y Postoperatorios  
■ 122 plazas de máximo nivel asistencial

**Desde 1.395 €/mes**  
(iva incluido)

www.centrodoctorbarrios.es  
**921 48 92 01**  
Ortigosa del Monte (Segovia)

## LA PROGRAMACIÓN

LA PRIMERA	LA 2	ANTENA 3	cuatro	TELECINCO	LA SEXTA	CANAL 4
<p><b>06:00 Noticias 24 horas</b> <b>08:00 Hora Warner.</b> Incluye las series: <i>Batman animación, Tom y Jerry y Superman.</i> <b>09:05 Zon@ Disney.</b> Infantil. <b>11:30 Berni.</b> Infantil. <b>11:35 Morancos 007. R.</b> <b>12:50 Cartelera.</b> Cine. <b>13:30 Vamos a cocinar... con José Andrés.</b> Skrei (batalao), con Clara Montes. <b>14:00 Corazón, corazón</b></p> <p><b>15:00 Telediario 1</b> <b>15:55 El tiempo</b> <b>16:00 Sesión de tarde.</b> <i>George y el dragón.</i> Dirigida por Tom Reeve y protagonizada por James Purefoy y Patrick Swayze. Una recreación de la leyenda de San Jorge. En la Inglaterra del S. XII, George es un caballero andante que vuelve de Las Cruzadas. <b>17:55 Cine de barrio.</b> <i>La descarriada.</i> Comedia. España, 1973. Con Lina Morgan, Antonio Ozores y Florinda Chico. Nati es una joven que para sacar adelante a sus tres hermanos pequeños trabaja en un club de alterne.</p> <p><b>21:00 Telediario 2</b> <b>21:25 El tiempo</b> <b>21:30 Informe semanal.</b> Incluye los reportajes: <i>Preguntas al Presidente, Iguales por ley, Congo, vuelve la tensión y Debod, después de 23 siglos.</i> <b>22:30 Sábado cine.</b> <i>Ben-Hur.</i> EEUU, 1959. Ganadora de once Oscar. Mejor película, director, actor, actor secundario, fotografía color, dirección artística en color, banda sonora en filme dramático, montaje, mejor sonido, mejores efectos especiales y mejor vestuario en color. (Ver sinopsis en sección <i>Las películas</i>) <b>03:30 Noticias 24 horas</b></p>	<p><b>06:00 That's English</b> <b>07:30 Uned.</b> Divulgativo. <b>08:00 Los conciertos de La 2</b> <b>09:30 Agrosfera</b> <b>10:30 En otras palabras</b> <b>11:00 Parlamento</b> <b>12:00 El concertazo</b> <b>12:50 Tendido cero</b> <b>13:30 Muchoviaje</b> <b>13:50 Sorteo Lotería Nacional</b> <b>14:05 Padres en apuros.</b> Jóvenes y botellón.</p> <p><b>15:00 Estadio 2.</b> Incluye: -Fútbol sala. Liga: A. Lobelle de Santiago-Boomerang Interviu. (15.00). -Olimpicos. Gimnasia rítmica. Bárbara González. (16.40). -Deporte.es. (17.00). -Natación. Cpto. Mundo. Resumen. (17.30). -Ciclismo. Vuelta Castilla y León. Resumen. (18.00). -Ciclismo en pista. Cpto. del Mundo. Resumen. (18.35) -Baloncesto. Liga ACB. 27º jornada. MMT ESTUDIANTES-REAL MADRID. (19.00). <b>21:00 Paseo por la naturaleza.</b> Ordesa. Fauna y flora del parque.</p> <p><b>21:20 De cerca.</b> Entrevista a Araceli Segarra, primera española en el Techo del Mundo. <b>22:05 Amar el cine.</b> La última película. (Ver ficha completa en <i>Las películas</i>) <b>00:25 La noche temática.</b> Más allá de la fe. Incluye los documentales: <i>Cristales rotos.</i> (Más información en la página anterior). Además a las <b>01:45 El señor Ibrahim y las flores del Corán. Com Omar Sharif y Pierre Boulanger. Francia, 2004. <b>03:15 Cine Club. Ciclo Latinoamericano. Tinta roja. España-Perú, 2000. <b>04:55 Cine. Dos súper, súper resbirros. Italia, 1983.</b></b></b></p>	<p><b>06:30 Daniel el travieso</b> <b>07:00 Mac Gyver.</b> Serie. <b>08:45 Megatrix.</b> Infantil que incluye las series de dibujos animados: <i>Mac Gyver, Art Attack, Hotel, dulce hotel, Lizzie, Malcolm in The Middle y La familia salvaje.</i> <b>13:00 Los Simpson.</b> Humor. Emisión de cuatro capítulos seguidos de la variopinta familia de Homer.</p> <p><b>15:00 Antena 3 Noticias 1.</b> Informativo que incluye <i>El ti3mpo.</i> <b>16:00 Multicine.</b> <i>La máscara del zorro.</i> EEUU, 1998. Con Antonio Banderas. Han pasado 20 años desde que Don Diego de La Vega luchó con éxito en campaña contra la opresión española en la alta California como el romántico Héroe Zorro. <b>19:00 Multicine. Relación mortal.</b> Con Jessica Lange. Helen y Jackson hacen una pareja perfecta hasta que visitan a la madre de él, Martha, en Kilronan. Todo parece maravilloso, pero Helen descubre que detrás se esconde una mujer peligrosa.</p> <p><b>21:00 Antena 3 Noticias 2</b> <b>21:45 Los Simpson.</b> <i>Bart tiene dos mamás.</i> <b>22:30 Cinematrix. El regreso de la momia. (Ver ficha completa en sección <i>Las películas</i>). <b>01:00 Cine. De profesión duro.</b> Acción. EEUU, 1989. Con Patrick Swayze y Ben Gazzara. Dalton tiene un doctorado en Filosofía, pero ha optado por ganarse la vida como vigilante de locales de alterne, una profesión bastante bien remunerada. Contratado para mantener el orden en el <i>Double Duce</i> en Jasper, Misuri, resulta herido. <b>03:15 Adivina quién gana esta noche.</b> Concurso.</b></p>	<p><b>07:45 7 en el Paraíso.</b> Serie. A veces las cosas son así. <b>08:30 Cuatrofera.</b> Magacín matutino infantil y juvenil que incluye un capítulo de las siguientes series: <i>Rebelde Way, Naruto, Bola de dragón, El coche fantástico: Nadie lo hace mejor, Presing Catch: Smackdown</i> y el programa de zapping <i>Surferos TV.</i></p> <p><b>14:00 Noticias Cuatro</b> <b>14:55 Humor amarillo</b> <b>16:30 Gran Slam.</b> Concurso presentado por Nico Abad. Personajes famosos acudirán al plató a demostrar lo mucho que saben de un tema concreto. Hoy, se verán las caras a Álex Casademunt y Soraya. <b>17:45 Home Cinema. Twister.</b> Acción. EEUU, 1996. 102 m. Con Helen Hunt y Bill Paxton. Una superproducción plagada de efectos especiales realizada por <i>Dreamworks.</i> <b>20:00 Naturalistas. El gato de todos y Cielo vivo.</b> El espacio se acerca al lince ibérico y al águila harpía.</p> <p><b>21:00 Noticias Cuatro.</b> Incluye el Sorteo de la ONCE. <b>21:40 Todo el mundo odia a Chris.</b> <i>Todo el mundo odia a la canguro y a la lavandería.</i> <b>22:20 Gente de mente.</b> Concurso. Un grupo de niños demostrará que la inteligencia no conoce edades. <b>00:10 Cine Cuatro. Hot Shots 2.</b> Comedia. EEUU, 1993. Con Charlie Sheen y Lloyd Bridges. <b>01:50 Hazte un cine. Criaturas feroces.</b> EEUU, 1996. Con John Cleese y Jamie Lee Curtis. <b>03:25 Juzgado de guardia.</b> Serie. <b>03:50 Enredo.</b> Serie. <b>04:40 Shopping.</b> Comercial. <b>06:45 ReCuatro</b></p>	<p><b>06:30 Supercampeones</b> <b>06:50 El mundo mágico de Brunelesky.</b> Infantil. <b>07:05 Birlokus klub.</b> Incluye varias series infantiles. <b>09:30 Cazatesoros.</b> Serie. <b>10:30 Visto y no visto</b> <b>11:30 Más que coches competición</b> <b>12:15 Decogarden.</b> Magacín con Yolanda Alzola. <b>13:00 Rex.</b> Serie.</p> <p><b>15:00 Informativos Telecinco.</b> Con José Ribagorda. <b>16:00 Cine on. Amar peligrosamente.</b> Drama. EEUU, 2003. Con Angelina Jolie y Clive Owen. Sara Jordan es una mujer americana, residente en Londres y casada con un hombre rico. <b>18:30 Cine On II. María.</b> Drama religioso. EEUU, 1999. Con Pernilla August y Christian Bale. La película narra la vida de María y el crecimiento de su hijo, Jesús de Nazaret. <b>18:30 El frontón.</b> En dexterconexión sólo para País Vasco, Navarra, La Rioja y Castilla-León. <b>20:20 El buscador de historias.</b> Con Emilio Pineda.</p> <p><b>20:55 Informativos Telecinco.</b> Con José Ribagorda. Incluye amplia información meteorológica y deportiva. <b>21:30 Sábado Dolce Vita Flash.</b> Avance. <b>22:00 Sábado Dolce Vita.</b> Santi Acosta presenta este espacio de corazón que congrega a famosos en el plató a los que somete a un incisivo interrogatorio sobre sus vidas privadas con la colaboración de periodistas hijos. <b>02:00 Telecinco ¿díggame?</b> <b>02:45 En concierto</b> <b>03:00 Cómo se rodó</b> <b>03:15 Infocomerciales</b> <b>06:00 Fusión sonora</b></p>	<p><b>07:15 Juicio de parejas. R.</b> <b>08:05 Hoy cocinas tú.</b> Bloody Mary con paté de aceitunas negras y anchoas rellenas. <b>09:45 Bichos y cía</b> <b>10:15 Apuesta en 20"</b> <b>11:10 Ciencia al desnudo.</b> Documental. <b>12:05 Nigel Marven.</b> Documental sobre el rinoceronte. <b>13:00 Parque prehistórico</b></p> <p><b>14:00 LaSexta Noticias</b> <b>14:57 Padre de familia.</b> Serie. <i>La carretera hacia Rhode Island.</i> <b>15:25 Futurama.</b> Serie. <i>Un clon propio y El sur profundo.</i> <b>16:00 DAC-Diario del Analista católico.</b> Programa presentado por Agustín Jiménez. <b>17:00 Sé lo que hiciste la última semana.</b> Magacín presentado por Patricia Conde en el que repasan la actualidad de la semana. Se repite el programa emitido el miércoles. <b>18:55 Planeta finito.</b> Viajes, hoy con Santi Millán.</p> <p><b>20:00 LaSexta Noticias.</b> Con Cristina Villanueva. <b>20:30 La previa</b> <b>22:00 El partido de la Sexta.</b> FC BARCELONA-DEPORTIVO DE A CORUÑA. <b>00:00 Post Partido</b> <b>00:30 Todos a cien.</b> Divulgativo sobre el sexo presentado por Josep Tomás y Elvira Prado. Ofrece una entrevista a un personaje popular que ofrecerá algún secreto oculto. <b>01:30 Vecinitas sexys del Playboy</b> <b>02:40 LaSexta juega.</b> (+18) <b>06:00 Traffic TV Tira Diaria</b> <b>06:35 Traffic TV Fin de semana</b></p>	<p><b>07:00 La increíble Zona Menguante.</b> Series infantiles. <b>11:00 Documental. Fiestas populares iberoamericanas.</b> <b>11:30 Cyltemporánea.</b> Muecos de Arte en Castilla. <b>12:00 Tiempo de Tertulia.</b> <i>Bandoleros y guerrilleros.</i> <b>13:00 Aula 4.</b> Educativo. <b>13:15 A tu salud.</b> Divulgativo. <b>13:30 Sol y sombra.</b> Taurino. Invitado, Iván Fandiño.</p> <p><b>14:30 Canal 4 Noticias 1</b> <b>15:00 Tiempo de viajar.</b> Con Esperanza Domínguez. Hoy, Salou. <b>16:00 Hostal Royal Manzanares.</b> Serie de humor. <b>17:00 Documental. Los últimos santuarios.</b> <b>18:00 El Santo.</b> Simon Templar es un hombre rico, apuesto, sofisticado y culto. <b>19:00 Los persuasores.</b> Roger Moore y Tony Curtis son dos millonarios aventureros. <b>20:00 Cine. Un cuento para Jenny.</b> Harryson no acaba de encontrar a la mujer de su vida. Durante un mes, la hija de su ex novia le ayudará.</p> <p><b>21:30 Canal 4 Noticias 2.</b> Noticias regionales, nacionales e internacionales. Incluye además, amplia información deportiva y meteorológica. Con Álvaro Elúa <b>22:00 Gran Cine. Héroes sin patria.</b> Reconstrucción de uno de los episodios bélicos más espectaculares y olvidados de la guerra de México contra EEUU, durante 1846. <b>00:00 Cine. La telefonista.</b> La vida de Gary cambia al insular a una telefonista. (Ficha completa en sección <i>Las películas</i>) <b>01:45 Redifusión programación regional</b></p>
<p><b>17:55</b></p> <p></p> <p><b>Cine de barrio</b> Proyecta la comedia protagonizada por Lina Morgan, Antonio Ozores y Florinda Chico, <i>La descarriada.</i></p>	<p><b>12:00</b></p> <p></p> <p><b>El concertazo</b> Fernando Argenta acerca el mundo del ajedrez a los más pequeños con la ayuda de la música clásica.</p>	<p><b>16:00</b></p> <p></p> <p><b>Multicine</b> Emite el filme de aventuras, <i>La máscara del zorro</i>, protagonizado por Antonio Banderas y Catherine Zeta Jones.</p>	<p><b>16:30</b></p> <p></p> <p><b>Grand Slam</b> Nico Abad recibirá a los cantantes <i>triumfitos</i>, Álex Casademunt y Soraya, que participarán en el concurso.</p>	<p><b>22:00</b></p> <p></p> <p><b>Sábado Dolce Vita</b> Santi Acosta intenta poner orden a la intervención de sus colaboradores a la hora de entrevistar al invitado.</p>	<p><b>20:30 y 00:00</b></p> <p></p> <p><b>Previa y Post Partido</b> Albert Chapi Ferrer comentará el antes y el después del partido que se disputa en el Camp Nou de Barcelona.</p>	<p><b>18:00</b></p> <p></p> <p><b>El Santo</b> Roger Moore en el papel de un coqueto Robin Hood. Basada en las novelas de Leslie Charteris.</p>



RECUPERA O MEJORA  
TU FORMA HACIENDO DEPORTE

Gimnasio  
Mario Muniesa

CALLE DE SAN ROQUE  
Tel 921 43 30 22



**BUTACA DE CINE**

★★★★ La última película	22:05	La 2
★★★★ Ben-Hur	22:30	La Primera
★★ El regreso de la momia	22:30	Antena 3
★★ La telefonista	00:00	Canal 4
★★ De profesión duro	00:00	Antena 3

● Mala ★ Regular ★★ Interesante ★★★ Buena ★★★★ Muy Buena



**BUTACA DEPORTIVA**

Natación. Campeonato del Mundo	11:00	Eurosport
Estadio 2. Varios.	15:00	La 2
Fútbol. Segunda División. Xerez-Real Madrid B	18:30	Telemadrid
Baloncesto. Liga ACB. Estudiantes-Real Madrid	19:00	La 2
Fútbol. Primera División. Barcelona-Deportivo	22:00	La Sexta
Baloncesto. NBA. Hornets-Knicks	02:00	Canal + (Dial 9)

Necesitamos tu Sangre **HERMANDAD DE DONANTES DE SANGRE DE SEGOVIA HOSPITAL POLICLÍNICO**  
Calle San Agustín nº 13. 40001 Segovia  
921 46 14 39  
921 41 92 91

**GMS** inmobiliaria [www.grupogms.net](http://www.grupogms.net) **GMS** inmobiliaria  
C/ José Zorrilla, 4 SEGOVIA Telf. 921 41 32 32 San Facundo, 1 ÁVILA

**TELEMADRID**

**06:35 Earthworm Jim, El pájaro loco y Beethoven**  
**08:10 Toma nota**  
**08:40 Cyber.** Incluye las series Doraemon y Sabrina.  
**09:50 Taxi, taxi**  
**10:00 En Acción**  
**10:50 Deporte divertido**  
**11:30 Madrid arriba y abajo.** Madrid con otra mirada.  
**12:20 Documental.** El enjambre perfecto.

**14:00 Telenoticias.** Informativo presentado María Pelayo.  
**15:00 Deportes**  
**15:45 Cine de tarde. Jesús: La Biblia.** EEUU/Italia/Alemania, 1999. Con Jeremy Sisto y Jacqueline Bisset. Jesús, hijo de José y María, trabaja como carpintero recorriendo las tierras de Galilea. Desde corta edad descubre que es hijo de Dios y que ha venido a la tierra a redimir a los hombres. El pueblo de Israel, sojuzgado por Roma, intenta ver en él a un libertador.  
**19:35 A la última.** Magacín presentado por la periodista Marta Robles.

**20:30 Telenoticias**  
**21:15 Bromas aparte**  
**21:30 Madrid ritmo salvaje.** Febrero, matando el frío.  
**22:00 Cine: una comedia. Mickey ojos azules.** EEUU, 1999. Con Hugh Grant y Jeanne Tripplehorn. Michael Felgate trabaja en una casa de subastas en Nueva York. En su camino se cruza el amor.  
**00:05 Cine: La noche de película. Dioses y generales.** EEUU, 2003. Con C. Thomas Howell y Robert Dubai. Historia de la cruenta Guerra de Secesión americana.  
**03:05 La zona muerta**  
**04:35 Un lugar extraño**

**TELESEGOVIA**

**11:00 Dibujos animados Salyuki**  
**12:00 Aventuras y BBT**  
**13:00 Dinamita**  
**14:00 La Semana en Segovia**  
**14:30 Telenoticias Fin de semana**  
**14:35 La Semana en Castilla y León**  
**15:00 Teledportes Segovia**  
**15:30 Documental**  
**16:00 Cine: "Entropy"**  
**17:00 Cine "Killing dad"**  
**20:00 Consejería**  
**20:30 Telenoticias Fin de Semana**  
**21:00 Rumbo a la fama**  
**22:30 Telenoticias Fin de Semana**  
**23:00 Cine "Jóvenes enfermeras enamoradas"**  
**1:00 Ko TV Classics**

**POPULAR TV**

**08:00 El Chapulín Colorado**  
**09:30 Cuidame**  
**10:30 Dibujos animados "La Biblia"**  
**11:00 Dibujos animados**  
**12:00 Angelus**  
**12:05 Santa Misa**  
**13:00 Frente a frente**  
**14:00 Corto pero intenso**  
**14:30 Noticias 1**  
**15:00 Va de Fresi**  
**16:00 La casa de la pradera**  
**17:00 Retransmisión deportiva**  
**19:00 Pantalla Grande**  
**19:55 Acompañame**  
**20:30 Noticias 2**  
**21:00 La noche de fama**  
**22:00 Fútbol de 3ª**  
G. Segoviana-Cultural B  
**00:41 Cine Madrugada**  
**02:15 Palabra de vida**

**PELÍCULAS NOCHE**

● Mala ★ Regular ★★ Interesante ★★★ Buena ★★★★ Muy Buena

LA 2 22:05

**LA ÚLTIMA PELÍCULA**

★★★★



**Una obra maestra de los sentimientos, la traición y la decadencia**

**Título original:** "The Last Picture Show". Drama. EEUU, 1971. **Dirección:** Peter Bogdanovich. **Intérpretes:** Jeff Bridges, Ben Johnson y Cloris Leachman. 118 minutos. Ocho nominaciones en los Oscar y obtuvo dos al mejor actriz y actor secundario.

En la década de los 50, en una pequeña ciudad de Texas, un grupo de jóvenes afronta el paso de la adolescencia a la madurez marcados por una sociedad reprimida y cambiante en la que el cine y todo lo que representa muere en manos del poder de la televisión. Un reparto excepcional encabezado por Jeff Bridges y Cybill Sheperd, llevó a este largometraje a recibir ocho nominaciones al Oscar en 1972, ganando Ben Johnson y Cloris Leachman sendos galardones como Mejor Actor y Actriz de Reparto por sus excelentes interpretaciones.

LA PRIMERA 22:30

**BEN-HUR**

★★★★

**La carrera de cuadrigas más espectacular del cine**

Corre el año 33 a. C., y en Palestina circula la noticia de que el nuevo Mesías ha llegado para liberarlos del yugo al que están sometidos por Roma. Ante el temor de que ocurran revueltas, el Imperio envía dos legiones mandadas por Messala (Stephen Boyd). Este tribuno es amigo de la infancia de Judah Ben-Hur (Charlton Heston), hijo de un importante comerciante de especias de Oriente a Occidente y destacado hombre en Palestina. Su relación cambiará.

ANTENA 3 01:00

**DE PROFESIÓN DURO**

★★

**Patrick Swayze en el papel de guarda jurado**

Dalton ha estudiado filosofía en la Universidad de Nueva York y gana mucho dinero. La mayoría de sus huesos están rotos, ha sido apuñalado y le han disparado, pero aún así consigue mantenerse en muy buenas condiciones físicas. Es el mejor en este negocio, es un gorila. Dalton acaba de aceptar un nuevo trabajo: limpiar un sórdido local en Missouri. El propietario desea cambiar la bien merecida reputación de violencia y corrupción de su local y ha pensado en Dalton para conseguirlo.

ANTENA 3 22:30

**EL REGRESO DE LA MOMIA**

★★

**Nuevas aventuras en Egipto, ahora con un niño**

**T. O.:** "The Mummy Returns". Familiar. EEUU, 2001. **Dirección:** Stephen Sommers. **Intérpretes:** Brenda Frasser, Rachel Weisz y John Hannah. 124 m.

Por una diabólica sucesión de acontecimientos, el cadáver de la momia Imhotep resucita en el museo Británico, dispuesto a volver a la tierra conseguir de una vez por todas la inmortalidad. Pero esta vez se ha desatado otra agresiva fuerza del mal, aún más poderosa que Imhotep. Cuando ambas criaturas se enfrentan, el destino del mundo pende de un hilo.

CANAL 4 00:00

**LA TELEFONISTA**

★★

**Es conveniente guardar las formas con todos**



**T. O.:** "The Operator". Drama/Thriller. EEUU. **Dirección:** John Dichter. **Intérpretes:** Michael Laurence y Jacqueline Kim. 102 minutos.

Ser mujeriego es el juego del prestigioso y adinerado abogado Gary Whelan. Pero después de insultar a una operadora telefónica encuentra que su vida da un vuelco de 360 grados. Las cosas irán tornando a límites insospechados ya que la telefonista incluso se plantea romper el matrimonio del abogado e intenta que parezca que es un asesinato. Una trama muy maquiavélica.

\* Los horarios y contenidos de las diferentes cadenas de televisión podrían sufrir modificaciones -ajenas a nuestra responsabilidad- debido a los cambios de programación de última hora.

Zona Casco Antiguo  
Calle Real  
Zona Gobernador Fernández Jiménez  
Zona San Francisco  
Zona Fernández Ladreda

**decalles**  
área comercial de Segovia



Numerosos segovianos se han acercado estos días al Ciberbús que ha estado instalado en la plaza de Artillería. /BEATRIZ VELASCO

## Internet en autobús

El Ciberbús Iníci@te de la Junta de Castilla y León permaneció en Segovia hasta ayer, y regresará en el mes de octubre para realizar un recorrido por siete municipios

EL ADELANTADO /SEGOVIA

Durante toda esta semana el Ciberbús Iníci@te de la Junta de Castilla y León ha permanecido en la Plaza de la Artillería de Segovia. A continuación, seguirá su recorrido regional, para regresar a primeros del mes de octubre a la provincia y visitar los municipios de El Espinar, La Granja de San Ildefonso, San Cristóbal de Segovia, Zamarramala, Pedraza, Riaza y Ayllón.

El Ciberbús Iníci@te es un aula móvil con 19 puestos informáticos y conexión a Internet de banda ancha que recorre toda la Comunidad para acercar a todos los ciudadanos de Castilla y León a las Tecnologías de la Información y la Comunicación (TIC) por medio de sesiones y talleres divulgativos.

Está dirigido tanto al público en general, que puede acudir en horario de puertas abiertas, como a colectivos y asociaciones concretas, a los que se les ofrece la posibilidad de reservar horas determinadas para impartirles talleres especialmente destinados a ellos. Las visitas de estos grupos son previamente concertadas, están dirigidas especialmente hacia la tercera edad, amas de casa, población inmigrante, personas con discapacidad y otros colectivos que pudieran considerarse de interés.

En este sentido, durante su estancia en Segovia, además de las visitas diarias de todo aquel interesado en el uso de Internet, se han producido nueve visitas programadas de asociaciones de perso-

nas mayores, personas con discapacidad (de Apadefim, Amanecer y Aspaysm), amas de casa, niños inmigrantes (que han acudido de la mano de Cáritas) y veteranos de las Fuerzas Armadas.

Las actividades de difusión y formación que se desarrollan en el Ciberbús Iníci@te se estructuran en sesiones de 55 minutos, son conducidas por un monitor especializado y dinamizadas con medios audiovisuales e interactivos. Los temas que se abordan son el uso de las TIC en general y el uso inteligente de Internet en particular, como por ejemplo, el uso del correo electrónico, de la videoconferencia, del comercio electrónico, el teletrabajo y la Administración electrónica.

Aunque el Programa Iníci@te se dirige a todos los castellanos y leoneses, los contenidos que ofrece el Ciberbús Iníci@te están pensados especialmente para aquellos que tienen mayor riesgo de exclusión digital: personas que tienen nulos o escasos conocimientos de informática y manejo del ordenador y sobre todo, de las zonas rurales de la Comunidad.

El Ciberbús desarrolla entre la población labores de divulgación y formación relacionadas con las posibilidades que ofrecen las Nuevas Tecnologías y el desarrollo de la Sociedad Digital y del Conocimiento, pero también acerca a los ciudadanos la información relativa a las actuaciones que ofrece la administración.

**MAÑANA DOMINGO**

**PORTADA**  
**Semana Santa. Pasión y fervor en las calles**

**TOROS**  
**Arranca la temporada**

**TOSCANA**  
**El paisaje hecho poesía**

**FIRMAS:**  
Carlos Alsina, Ana Pastor, Nacho Camarero, Javier Ares, José Bono, Pedro Piqueras, Pilar Riobó...

## Triangulo Inmobiliaria

San Francisco 19 - 921 41 20 90

**le buscamos  
la mejor  
financiación**

WWW.TRIANGULOINMOBILIARIA.COM

## nievaline

COCINAS & BAÑOS

**Las mejores ideas para su cocina con los modelos más vanguardistas**

**ESTUDIO y PRESUPUESTO SIN COMPROMISO**

**CONDICIONES ESPECIALES DE FINANCIACIÓN**

Ctra. Segovia-Valladolid Km 7 40390 Valseca Telf. 921 43 81 56

A SÓLO 10 MINUTOS DE SEGOVIA

nievaline@nievaline.com



SUPLEMENTO ESPECIAL SEMANA SANTA 2007

# pasión en la calle

## centenario

Conmemoración  
de la Procesión  
de los  
Pasos  
de 1907



## día a día

Recorrido por los  
principales actos  
de la Semana  
Santa de Segovia



## reportajes

Una banda con  
proyección nacional  
Aniceto Marinas  
en la memoria  
Feria de Artesanía



## la provincia

Tradición en  
Cuéllar, La Granja,  
Turégano,  
Fuentepelayo,  
Sepúlveda...

FOTO: JUAN MARTÍN



*Tu Boda, un evento especial  
para un día único*

**¡¡Visítanos y te sorprenderás!!**  
Con la garantía del Restaurante La Cocina de Segovia

Paseo Ezequiel González, 26 • 40002 Segovia  
Teléfono 921 437 462 • Fax 921 428 161  
www.hotellosarcos.com

**ar**  
HOTEL  
20 años  
LOS ARCOS  
\*\*\*\*\*

## CELEBRACIONES LITÚRGICAS DEL TRIDUO PASCUAL

### Jueves Santo - Misa de la Cena

CATEDRAL	19.00 horas
San Andrés	17.00
El Carmen	18.00
Cristo del Mercado	18.00
Santa Eulalia	17.00
San Frutos	18.00
San José Obrero	17.30
San Lorenzo (Sra de Belén)	18.00
San Marcos (PP Carmelitas)	19.00
San Martín	
San Miguel	18.00
San Millán	18.00
La Resurrección	17.00
El Salvador	18.00
Santa Teresa	18.00
Santo Tomás	19.00
Santísima Trinidad	18.00

### Viernes Santo - Celebración de la Pasión

CATEDRAL	17.30 horas
San Andrés	17.00
El Carmen	17.00
Cristo del Mercado	17.30
Santa Eulalia	17.00
San Frutos	18.00
San José Obrero	17.30
San Lorenzo (Sra de Belén)	18.00
San Marcos (PP Carmelitas)	18.00
San Martín	
San Miguel	18.00
San Millán	17.00
La Resurrección	17.00
El Salvador	18.00
Santa Teresa	17.00
Santo Tomás	18.00
Santísima Trinidad	18.00

### Vigilia Pascual En la Noche Santa

CATEDRAL	22.00 horas
San Andrés	21.30
El Carmen	23.00
Cristo del Mercado	23.00
Santa Eulalia	23.00
San Frutos	23.00
San José Obrero	23.00
San Lorenzo (Sra de Belén)	23.00
San Marcos (PP Carmelitas)	22.30
San Martín	
San Miguel	23.00
San Millán	23.00
La Resurrección	23.00
El Salvador	22.30
Santa Teresa	22.00
Santo Tomás	23.00
Santísima Trinidad	23.00

# Índice

## 6 y 7

### Procesión del Centenario

El Sábado de Dolores, 31 de marzo, cortejo extraordinario conmemorativo



## 20 y 21

### Música Sacra

Todo sobre los conciertos de una 'Semana' con solera



## 18 y 19

### Diálogo

Dos personalidades relevantes de la Semana Santa de Segovia conversan sobre ella



## 42-47

### Cuéllar

Amplia información sobre la Semana Santa en esta villa



# SANTA TERESA

- \* **HORMIGONES \* MORTEROS Y CEMENTOS**
- \* **BALDOSAS Y PREFABRICADOS**
- \* **MATERIALES DE CONSTRUCCIÓN**
- \* **ALQUILER Y VENTA DE GRÚAS TORRE**

Fábrica y exposición: Ctra. de Valladolid, 33  
Teléfono 921 43 77 00 • Fax 921 43 79 58.  
40196 LA LASTRILLA (Segovia)





# LA SEPULVEDANA

## SERVICIOS REGULARES Y DISCRECIONALES



La Flota de Autocares más Confortable y Segura

### SEGOVIA-MADRID



# 36



Expediciones de ida y vuelta

VALSAÍN  
SAN ILDEFONSO-LA GRANJA  
SEGOVIA  
MADRID

EL ESPINAR  
SAN RAFAEL  
MADRID



## SERVICIOS A LAS UNIVERSIDADES DE MADRID

### SEGOVIA

Paseo Ezequiel González, 12

☎ 921 42 77 07

<http://www.lasepulvedana.es>

### MADRID

Paseo de la Florida, 11

☎ 91 530 48 00

[sepulvedana@lasepulvedana.es](mailto:sepulvedana@lasepulvedana.es)

| DEBATE |

ALFONSO MARÍA FRECHEL MERINO *Deán de la Santa Iglesia Catedral*

# Semana Santa con centenario en Segovia

Desde los días de la pasión, muerte y resurrección de Cristo han transcurrido centenarios y milenios que, año por año, han ido siendo conmemorados por el pueblo cristiano en su liturgia y en sus ejercicios y devociones piadosas por medio de triduos, septenarios, novenarios, viacrucis, misereres, etc... y muy singularmente con las procesiones penitenciales.

Son estas procesiones las que empezaron a cobrar importancia popular cuando en ellas comenzaron a salir imágenes de la Pasión, que venían a reflejar plásticamente el dolor de Cristo y de su Madre, todo lo cual calaba muy sensiblemente en alma del creyente que participaba en ellas. Los imagineros se esmeraron en dejarnos lo mejor de su arte y de su sensibilidad cristiana en sus esculturas doloridas... y lo consiguieron. ¡Lástima que no pocos cristianos se hayan quedado en la pura sensibilidad humana y no hayan desembocado en la realidad divina!

Todos nuestros pueblos tienen sus procesiones de Semana Santa y la ciudad de Segovia las ha ido celebrado cada vez con más esplendor, que sin duda tuvieron su principal

raíz en el año 1907 - hace exactamente cien años - cuando el Obispo, Don Julián Miranda, compró los siete primeros pasos procesionales, que puso a disposición de los gremios y de las cofradías de aquel momento. Por ello, la Junta de Cofradías de Segovia está conmemorando este Centenario con diversos actos, que han tenido su arranque inicial en el relevante Pregón inaugural de la Semana Santa que pronunció nuestro Vicario General, Mons. Andrés de la Calle, y en el que fue evocando, una por una, las escenas de esos siete primeros pasos penitenciales.

Han pasado cien años en los que los ojos de miles y miles de segovianos se han ido fijando en esas imágenes que, a su vez, se me antoja, han ido devolviendo su mirada a los que las han contemplado y seguramente que han invitado a muchos corazones a la conversión. Nuestros antepasados tenían muchos menos recovecos en el alma de los que tenemos ahora, que nos lo sabemos todo, nos sentimos auto-suficientes y nos ciegan demasiados oropeles para llegar a la verdad íntima de las realidades trascendentes.

Este Centenario de los

Pasos de la ciudad de Segovia nos invita a todos, a los de la ciudad y a los de los pueblos, a 'recrear' nuestro espíritu en el doble sentido de 'sentir gozo y recreo' por tanto amor de Dios y 'volver a crear' o recuperar la amistad profunda con el Señor, tal vez demasiado olvidado por tantos afanes y vicisitudes cotidianas que nos ofuscan sin cesar. Ojalá nuestros ojos sepan mirar las imágenes santas con la misma sinceridad con que las miraron, sin duda, aquellos ojos de hace cien años. Y, ojalá, esas imágenes nos devuelvan su mirada y la sepamos acoger. Dentro de otros cien años, allá para el 2107, serán otros los testigos y entonces serán ellos los que se pregunten con qué ojos hemos mirado en el 2007 los Pasos de Cristo y de su Madre, y tal vez también se interrogarán qué ha surgido en nuestra alma, en nuestro corazón y en nuestros labios en estos días, y qué respuesta hemos dado... Si nos hemos dolorido con Cristo todavía hoy sufriendo en sus hermanos más desamparados o hemos mirado hacia otro lado.

De la primera pasión y muerte de Cristo nos quedan dos testigos que aún nos interpelan: El sol que se avergonzó por la muerte de Cristo y se cubrió de tinieblas,

y la luna llena que veló su sepulcro; esa luna llena que cada Jueves y Viernes Santo sigue apareciendo a través de los siglos y hasta contemplamos en las procesiones, y que nos pregunta asombrada por qué nosotros no somos capaces de velar como ella junto a nuestro Señor.

Pero tampoco podemos quedarnos en el dolor, la muerte y el fracaso, porque Cristo resucitó, está vivo y es nuestra única esperanza. Afortunadamente tenemos una nueva Procesión del Domingo de Pascua con la imagen de Cristo Resucitado. Nos faltaba y abundan poco las imágenes gloriosas. Quizá se haya debido el no echarlas de menos a que los cristianos en realidad no las necesitaban tanto, porque tenían la certeza de que a Cristo vivo y resucitado lo tenían ya cada día al celebrar la Eucaristía. Y es verdad, porque es en este sacramento admirable donde nos encontramos con el Cristo vivo y real, lo celebramos, se nos da en comida, nuestra alma se llena de gracia y es prenda y garantía de la vida futura. Esto es lo principal que, unido a todo lo demás, nos hace no sólo degustadores de Centenarios terrestres, sino degustadores de Eternidad.



Dos visiones  
sobre la  
Semana Santa  
en Segovia

RODRIGO GONZÁLEZ MARTÍN *Catedrático de Filosofía. Profesor de la UVA*

## Entre la fe y el espectáculo Mito y rito en la Semana Santa

Cuando planteamos informarnos de la Semana Santa, por extraño que nos parezca, lo primero que se nos ocurre es acudir a cualquier agencia de viaje. La información que recibimos es sorprendente, variopinta, no por falsa, sino porque disiente y rompe con lo que tradicionalmente representa la Semana Santa. Con todo el respeto a las creencias privadas, pero la mera clasificación turística de la Semana Santa, de regional a internacional, nos avisa del enmascaramiento soportado por los credos y la metamorfosis de los ritos en la llamada cultura hipermoderna.

Es cierto que la Semana Santa se celebra en España de forma diferente al resto de los países cristianos, con la salida a la calle de las procesiones, habitualmente organizadas por una cofradía. Así que la Semana Santa es en esta España plural una de las manifestaciones religiosas, culturales y populares de mayor interés y atractivo, incluso turístico, los tiempos mandan, manteniendo sin embargo en todo momento una cierta tradición y esencia. La riqueza cultural que conservan sus cofradías con gran celo, el arte que procesio-

na en la calle (admitamos ya el término), con la firma de nuestros más admirados imagineros, como M. Pereira, J. Quixal, A. Marinas, P. Bolduque... en Segovia, despertarán la sensibilidad artística, al menos, de propios y visitantes. La calle como museo de imágenes y como espacio de sentimientos y emociones.

Tan valioso es lo que vemos, como rico es también todo el simbolismo que envuelve la Semana Santa y que sentimos e intuimos: el cromatismo de sus vestimentas, la antigüedad de sus disciplinas, el dramatismo de sus ritos ancestrales, el silencio interior y el respeto exterior. Con cierta ambigüedad sospechamos que la apariencia nos envuelve, que el rito se ha confundido con el espectáculo y que el mito aún resuena en susurros desmemoriados o en catálogos coloristas de agencias de viajes.

Tendremos que ajustar nuestra agenda, dado el carácter flotante de la celebración. El Viernes Santo, nos dirán con seguridad de calendario, es el viernes inmediatamente posterior a la primera luna llena de primavera en el hemisferio norte. Aceptamos el argumento empírico, pero nos surgirán bastantes dudas, y es que, claro, este asun-

to es para nada menor. Porque seguro que esta vinculación tan determinante de la Semana Santa con el ciclo lunar nos inquieta. Renace la ritualidad del dios muerto pero resucitado por las lágrimas de la madre, como mito básico del ciclo de la muerte y de la vida.

Así que la Semana Santa es cultura tan mayor como menor, tan oficial como religiosa, tan sagrada como profana. Todo nos remite a modos de sentir, de ver y de creer. De decir y de callar, de música y de silencio. Un esfuerzo e ilusión compartidos y anclados tanto en la fe como en la amistad. El misterio representado con la mejor escenografía en un delicado equilibrio de creencias y sensaciones, colores y sentimientos, reconocimientos y solidaridades. Conmoción y remoción profundas de emociones. Ciertamente merecería, si quiera por ello, conservar y reforzar este espacio de convivencia plural, ya que comprobamos, para nuestra desgracia cotidiana, que no hay tantos. Sólo de esta forma estamos en condiciones de mantener tradiciones abiertas y de reservar espacios de participación realmente populares, laicos, sin exclusiones.

Salvamos la contradicción de una fe sin dogma, de un pragmatismo sin finalidad, de un espectáculo sacralizado y de una religiosidad profana. Pura antítesis respetuosa y sentida. Así somos. Así practicamos la fórmula mágica para combinar tradición y progreso. Más allá del espectáculo, el evento se transforma en ritual mágico y benefactor y la fiesta deviene misterio insondable. Como otras veces, una representación emocional del drama barroco. Creación total de fe, comunicación persuasiva plena. Puro teatro, puro misterio. Viaje iniciático, identidad anónima. La religiosidad laica encarnada con gran éxito.

Me sumo a otros, cada vez más, que expresamos nuestro interés por la Semana Santa de este país aconfesional por Constitución, católico por historia y anticlerical por costumbre, casi por manía. Pero llega la Semana Grande, por antonomasia, y de pronto el personal se hace casi fanático de mitos, ritos y costumbres difícilmente entendibles en el día a día de los inicios del Siglo XXI. Por eso me atrae y me emociona. Pura contradicción, pura paradoja, como toda experiencia que arraiga en la vida.

sonrisoterapia  
exclusivamente enCLINICAS  
VITAL DENT

Es increíble todo  
lo que se puede conseguir  
con una sonrisa

Hazte una revisión con  
nosotros y llévate  
de REGALO una  
MUESTRA de  
PASTA DENTAL.



Sólo por venir  
revisión y  
limpieza bucal  
gratuita\*

Entra y  
descúbrelo

C/ José Zorrilla 63 Segovia Tel.: 921 41 20 26



# día a día

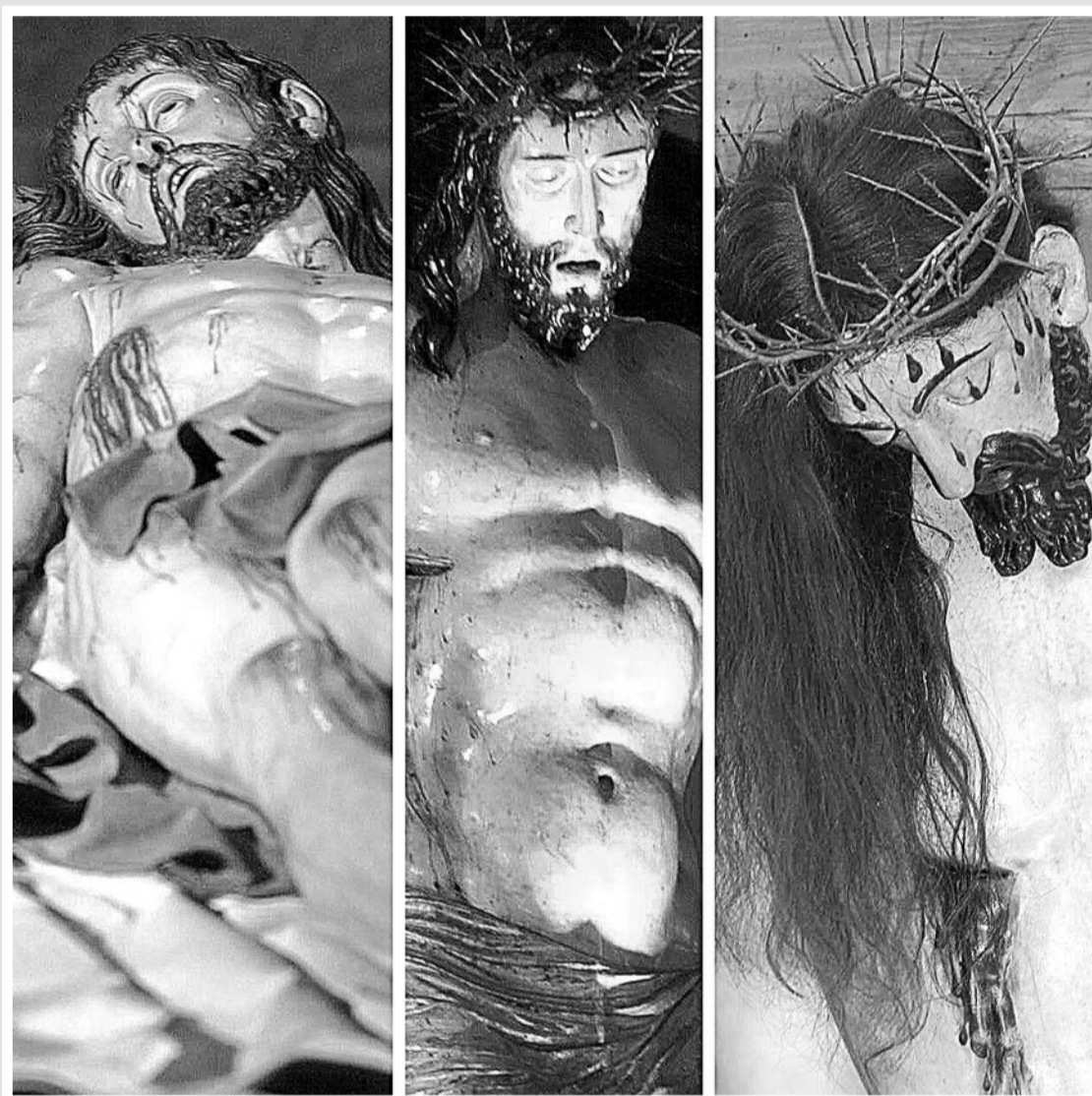

Además de una procesión extraordinaria, con motivo del Centenario de la Procesión de los Pasos, las cofradías segovianas van a realizar esta Semana Santa once Vía Crucis y catorce procesiones (incluyendo la del Santo Entierro de Zamarramala). Los pasos procesionales de la Semana Santa ordinaria ascienden a veinte en Segovia capital y a cuatro en Zamarramala.

*La reproducción en estas páginas del Programa Oficial de Semana Santa está autorizada por la Junta de Cofradías de Segovia*

*Las fotografías de esta página son de Juan Martín*

Sábado de Dolores

31 DE MARZO

# Como hace un siglo

UNA PROCESIÓN EXTRAORDINARIA RECREARÁ LA QUE EL DOMINGO DE RAMOS DE 1907 INICIÓ LA HISTORIA DE LA PROCESIÓN DE LOS PASOS EN LA CIUDAD DE SEGOVIA, CON EL MISMO ORDEN Y AMBIENTACIÓN QUE TUVO HACE UN SIGLO

GONZALO AYUSO

La Semana Santa de Segovia cuenta con siete pasos o grupos escultóricos de 1907, pertenecientes a la Escuela Catalana, que constituyen una colección única, con la singularidad de que fueron adquiridas por un obispo y no, como es habitual, por cofradías. Este año la Junta de Cofradías de Segovia ha organizado un amplio programa de actividades relacionadas con el Centenario de la Procesión de los Pasos que se inició con estas imágenes hace un siglo.

Quizá el acto central, o al menos el más emotivo, va a ser una procesión extraordinaria que tendrá lugar esta tarde noche del 31 de marzo, Sábado de Dolores.

El presidente de la Junta de Cofradías, José Luis Huertas, ha explicado que "con esta procesión lo que queremos es que sea como fue en aquel momento". En este sentido, añade que participará en ella un piquete a caballo de la Guardia Civil, con música de chirimías, por ejemplo, se portará la Cruz de Guía de la Catedral, los ciriales y la bandera de la Catedral, otra de las peculiaridades de este cortejo, ya que ha sido localizada y, según Huertas, "es impresionante en cuanto a bordados".

No tendrá la estética de las procesiones de Semana Santa de los últimos años porque no habrá capuchones, bandas, penitentes, estandartes de cofradías o señoras con mantilla y peineta. Sí habrá una representación de las cofradías segovianas, en lugar de los gremios, en un número limitado —25 personas por cofradía— que portarán cirios, como se hizo en 1907.

Además, miembros de la coral Voces de Castilla interpre-

tarán cantos populares, penitenciales y piadosos, simulando también lo que ocurrió en 1907.

Algunos cambios importantes han sido necesarios porque las circunstancias actuales así lo han requerido, según la Junta de Cofradías. Por una parte, el día no será Domingo de Ramos, como en el origen de la Procesión de los Pasos y el itinerario también ha sido variado, ya que hace cien años el desfile partió del Palacio Episcopal, en la plaza de San Esteban. En su lugar se ha optado por el antiguo recorrido de los años setenta del siglo pasado.

Esta procesión extraordinaria permitirá que los segovianos y visitantes puedan contemplar en procesión a dos de las imágenes de aquella época que dejaron de salir hace décadas: el Ecce Homo y la Soledad de María.

Este acto es uno de los muchos organizados con motivo del Centenario que ha alcanzado un presupuesto de 110.000 euros, sin contar los 24.000 de los gastos que ha supuesto la Semana Santa ordinaria.

[""]

Esta procesión conmemorativa se enmarca dentro de un amplio programa organizado con motivo del Centenario

## RECUPERACIÓN DE UNA DE LAS IMÁGENES: LA SOLEDAD DE MARÍA

Fue a raíz de la investigación realizada por Mercedes Sanz de Andrés para confeccionar una biografía del obispo de Segovia en 1907, Don Julián Miranda y Bistuer, cuando el pasado verano se consiguió localizar una de las imágenes compradas por el prelado para la Semana Santa de Segovia, que salió muy poco en procesión y siempre en los primeros años del siglo pasado. Esta imagen se encontraba en el retablo de la iglesia del Hospital de la Misericordia, templo que sufrió un incendio en los años sesenta, lo que produjo daños importantes en la escultura. Finalmente fue localizada en un trastero del hospital, protegida por una

bolsa de basura pero con las partes visibles quemadas. El traje original que lució en la procesión, sin embargo, no ha podido ser recuperado. Se trata de un maniquí de vestir que ha sido restaurado por el taller segoviano Restaurograma Hispania. El restaurador Graziano Panzieri explica que la imagen quedó muy negra como resultado del incendio, lo que presentaba problemas de recuperación de la policromía original, que ha sido reintegrada. Añade, sin embargo, que "a nivel estético el resultado final ha sido bastante bueno". La estructura estaba en buen estado y se han incorporado las lágrimas que faltaban.



La Soledad de María en una fotografía del Diario de Avisos de 1907

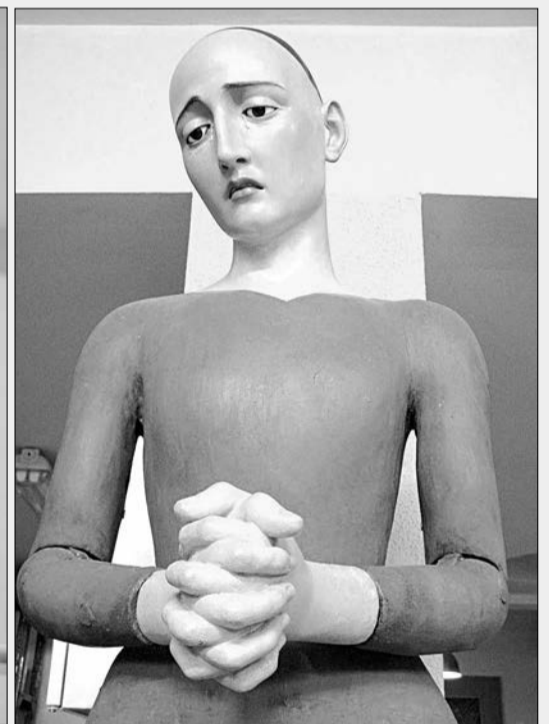

La imagen de la Soledad de María antes y después de la restauración / RESTAUROGRAMA HISPANIA



CONVENTO  
DE MINIMOS  
RESTAURANTE

Teléfono 921 46 09 98. Fax 921 46 23 45  
C/Valdeláguila, 3 (Segovia)

MINON  
ESPACIO  
DE ARTE



COCINA  
TRADICIONAL Y  
DE TEMPORADA

CONFORT  
DISTINCIÓN  
CALIDAD  
SERVICIO

En el más privilegiado  
lugar de Segovia

PROGRAMA DEL DÍA

PROCESIÓN EXTRAORDINARIA DEL CENTENARIO DE LA PROCESIÓN DE LOS PASOS

20.00 horas.

La Procesión conmemorativa saldrá de la Catedral a esta hora y estará precedida de un acto penitencial, dirigido por el obispo de la Diócesis en el trascoro del templo, frente a los siete grupos escultóricos, que permanecerán expuestos hasta la tarde del Domingo de Ramos

Orden de la Procesión:

- Piquete a caballo de la Guardia Civil
- Cruz y ciriales de la Santa Iglesia Catedral
- Bandera de la Santa Iglesia Catedral
- Jesús Orando en el Huerto de las Olivas
- Jesús Azotado por Dos Sayones
- Ecce Homo
- Jesús Nazareno con la Cruz a Cuestas
- Soledad de María
- Jesús en el Regazo de su Santísima Madre
- Cabildo Catedralicio, Junta de Cofradías y Autoridades Civiles y Militares
- Asociación Cultural Unión Musical Segoviana

Itinerario

Catedral, Plaza Mayor, Cronista Lecea, Plaza de la Rubia, Serafín, San Facundo, San Agustín, San Juan, Plaza Oriental, Plaza del Azoguejo, Calle Cervantes, Juan Bravo, Plaza de Medina del Campo, Isabel la Católica, Plaza Mayor y Catedral

INICIATIVA SINGULAR DEL OBISPO JULIÁN MIRANDA

La Procesión de los Pasos de Segovia y la adquisición en 1907 de siete imágenes para la Semana Santa, cinco de las cuales todavía siguen saliendo en la procesión general del Viernes Santo en la ciudad de Segovia, fueron iniciativa del entonces obispo de la Diócesis, don Julián Miranda y Bistuer. La Junta de Cofradías de la Semana Santa Segoviana, dentro de los actos de conmemoración del Centenario de la Procesión de los Pasos ha querido rendir homenaje a este obispo a través de una pequeña exposición en la capilla de San José (la segunda de la girola), donde está enterrado el prelado. Consta la muestra de un cuadro del personaje, unas fotografías de los siete pasos recuperadas del Diario de Avisos publicadas en 1907 y unos paneles con una reseña biográfica elaborada por María Mercedes Sanz de Andrés.

Entre los datos relevantes de este obispo, siguiendo esos datos recopilados a iniciativa de la Junta de Cofradías, señalar que había nacido en la provincia de Lérida, de cuya Catedral fue canónigo, así como también de la de Jaca. Su relación con Segovia comenzó en 1891, cuando desempeña importantes trabajos en su diócesis, como superintendente administrador del Hospital de la Misericordia, rector del Seminario Conciliar y administrador del Colegio de Teólogos de San Ildefonso. En 1901 fue nombrado deán de la Catedral segoviana y, aunque a principios del siglo XX fue preconizado como obispo de Astorga, no llegó a ocupar la silla episcopal y en noviembre de 1904 fue preconizado por el papa Pío X como obispo de Segovia. La ciudad lo recibió con como si de una fiesta se tratara a finales de febrero de 1905. Aunque su actividad pastoral fue intensa, cobra especial relevancia la adquisición de los siete pasos para la Semana Santa de la ciudad, que entregó a los gremios, comprometiéndose a entregar 25 pesetas anuales a cada uno para ayuda de los gastos. Falleció el día de San Juan de 1913.

**POLÉMICA** Su obra, sin embargo, tampoco estuvo exenta de polémica. La Cofradía del Santo Entierro, del Cristo de los Gascones, se extinguió en 1907 y



Detalle de un retrato del obispo / KAMARERO

una comisión liquidadora decidió vender las ocho corazas que representaban a los caballeros gascones que según la leyenda trajeron la imagen a Segovia. Estas armaduras parciales, portadas por curiales, escoltaban la urna acristalada del Cristo en la antigua procesión del Santo Entierro del Viernes Santo. Se sabe que dos de ellas eran muy valiosas, por los adornos y figuras dibujadas y una, denominada 'de los peces', procedía de un taller de Milán y llegó a Segovia en el reinado de Felipe III. Cuando se conoció la venta, el escándalo fue mayúsculo en la ciudad y se propagó el bulo de que el obispo las había vendido para adquirir los siete pasos de 1907. Sin embargo el historiador y responsable del Archivo Municipal, Rafael Cantalejo, sostiene que no hay nada de cierto, ya que la cofradía extinguida tenía libertad de maniobra y el propio prelado lo explica en una carta. El comprador fue un anticuario madrileño que, a su vez, las vendió a particulares, posiblemente algunos de ellos extranjeros, sin que hasta el momento hayan sido localizadas a pesar de que Cantalejo se puso en contacto con varios museos de Londres, sin éxito.

Hemeroteca

Así lo vivió El Adelantado

Extractamos a continuación un texto que publicó El Adelantado el 25 de marzo de 1907 sobre la primera Procesión de los Pasos:

*Segovia ha sabido responder dignamente al cariñoso llamamiento que su sabio Prelado le hizo para solemnizar, con todo el esplendor posible, la religiosa 'reprise' de la Procesión de los Pasos.*

*Desde las primeras horas de la tarde se hacía ya difícil el tránsito por las principales calles de la capital, visitada ayer por extraordinario número de devotos de los pueblos vecinos, y aquella dificultad llegaba a insuperable en las inmediaciones del Palacio Episcopal.*

*A las seis la expectación era indescriptible entre la multitud apiñada en la vía pública. Los balcones, repletos de gente, ofrecían también imponente aspecto. En todas partes se desbordaba la ansiedad para ver de cerca las artísticas imágenes, tan generosamente donadas por el ilustrísimo Sr. Obispo de la diócesis, a quien se testimonió ayer cuánto agradecen los segovianos sus desvelos en pro del mayor fomento de nuestras creencias... El sabio prelado de Segovia puede sentirse satisfecho del solemne testimonio de religiosidad ofrecido ayer por nuestro católico pueblo, mantenedor entusiasta de la fe de sus mayores.*



MARIANO RICO, S.L.



- CONSTRUCCIONES
- DESMONTES Y VACIADOS
- TRANSPORTES
- HORMIGONES
- MATERIALES DE CONSTRUCCIÓN
- CERAMICA Y GRES

OFICINAS:

Avda. Camilo José Cela, 61 · Tfnos. 921 14 06 31 - 921 14 04 48  
Fax 921 14 31 34 40200 Cuéllar (Segovia)

PLANTAS DE HORMIGON EN:

SEGOVIA: C/Navacerrada, 10 Pol. Ind. El Cerro · Tfno. y Fax 921 43 25 50 - 921 43 26 62

CUÉLLAR (Segovia): Ctra. Cantalejo s/n · Tfno. 921 14 01 70

CARBONERO EL MAYOR (Segovia): Ctra. Estación de Yanguas s/n Tfno. 921 56 09 35

PEDRAJAS DE SAN ESTEBAN (Valladolid): Camino Remondo s/n · Tfno 983 60 53 71

# Domingo de Ramos

## I DE ABRIL

# La procesión de los niños

### EL ADELANTADO

El Domingo de Ramos es uno de los domingos más deslumbrantes del año. Es el comienzo de la Semana Santa, de la representación de la Pasión de Jesús, pero es un día de alegría que muchas familias lo viven unidas como una gran fiesta.

En Segovia la imagen que sale en la Procesión de las Palmas recibe la denominación de 'Jesús entrando en Jerusalén', aunque popularmente se conoce como 'La Borriquilla'. Es de grandes dimensiones y fue concluida en 1964 por el escultor segoviano José María García Moro, quien la restauró en 1997. En la actualidad el paso es acompañado por cofradías y hermandades de la Semana Santa, colegios y parroquias de la ciudad y este año por la banda de la Cofradía del Santo Cristo con la Cruz a cuestas.



La Procesión de las Palmas de Segovia, con la popular 'Borriquilla', saliendo de la Catedral en 2006 / FERNANDO PEÑALOSA

### EL PROGRAMA

#### 11.00 horas

En la Iglesia de San Miguel, bendición de palmas y ramos seguida de Procesión Litúrgica hasta la Santa Iglesia Catedral

#### Santa Misa

Oficiada por el obispo de Segovia, Luis Gutiérrez Martín.

#### 12.30 horas

Procesión de las Palmas, con el paso Jesús entrando en Jerusalén

#### 18.00 horas

Interpretación de 'Jesús: Camino, verdad y vida' (Semana Santa Viviente) por los alumnos del Tercer Ciclo de E.S.O. del Colegio Claret en la iglesia de los Padres Misioneros Claretianos. Director de escena: Miguel A. Gil Castro  
Director Musical: Juan Cruz Pastor Martín

# Lunes Santo

## 2 DE ABRIL

# Dos Vía Crucis

### G. AYUSO

Dos cofradías celebran el Lunes Santo sendos Vía Crucis por las calles de los barrios en los cuales tienen su sede. Una de ellas es una de las más antiguas de la ciudad, la de la Esclavitud del Santo Cristo de la Cruz. Hay que destacar que esta cofradía, además de algunos pequeños cambios de tipo práctico, ha elaborado una peana para facilitar el traslado de la imagen titular, el Santo Cristo de la Cruz (siglo XVI) del Altar Mayor de la ermita a la carroza.

Las mujeres de un taller de manualidades se han ofrecido para que esta peana de madera ofrezca un bonito aspecto, según han informado fuentes de la cofradía. Por otro lado, recientemente se ha conocido que la Junta de Castilla y León va a abordar la restauración del importante retablo barroco de la ermita del Cristo del Mercado. Este retablo fue construido entre 1675 y 1679 según las trazas de José Simón de Churriguera. Cuenta con un camerín donde se sitúa la



imagen del Santo Cristo.

El otro Vía Crucis es el de la Cofradía de la Resurrección, que con motivo del centenario del paso, ha adquirido un nuevo estandarte, de estilo sevillano, y una vara para el Hermano Mayor en plata y madera. Como peculiaridad, esta cofradía cuenta con una mayoría de mujeres capuchones, algo que también se repite en la banda de cornetas y tambores. Por otro lado, está hermanada con la Asociación Rociera de Segovia, que colabora activamente con ella.

A la izquierda, hábito de la Cofradía de la Esclavitud del Cristo de la Cruz / JUAN MARTÍN

### EL PROGRAMA

#### 11.30 horas

Misa Crismal en la Catedral

#### 20.30 horas

Vía Crucis por la Cofradía de la Resurrección del Señor 'La Flagelación', y feligresía de la parroquia de la Resurrección por las calles del barrio de Nueva Segovia

#### 20.45 horas

Vía Crucis por la Cofradía de la Esclavitud del Santo Cristo de la Cruz y feligresía de la parroquia del Cristo del Mercado por las calles del barrio.

# Sego-Piscinas

Segopiscinas@hotmail.com

**VENTA Y CONSTRUCCIÓN • TIENDA DE PRODUCTOS  
PARA SU PISCINA • SERVICIO POSTVENTA**



**Urb. Parque Pobleto Ctra/ La Granja, 10 Palazuelos (Segovia). Telf. 921 474 111**



## Martes Santo

3 DE ABRIL

## Los cinco misterios

## EL PROGRAMA

20.30 horas. Procesión y Oración de los Cinco Misterios. Con la imagen titular del Santo Cristo de la Esperanza, de finales del s.XVII y obra de escultor anónimo. Los misterios se meditarán en la plaza de San Antonio el Real, plaza de Santa Eulalia, plaza del Azoguejo, junto a la iglesia de San Martín y S.I. Catedral. La salida será a las 20.30 horas de la plaza de San Antonio el Real para llegar sobre las 22.30 horas a la Catedral. Acompañando, la banda de cornetas y tambores de la Cofradía titular.

LA IMAGEN DEL SANTO CRISTO DE LA ESPERANZA RECORRERÁ LAS CALLES DE SANTA EULALIA

DIANA MARTÍN

Un feligrés devoto del Cristo de la Esperanza hizo posible con una aportación económica importante que esta imagen fuera restaurada. Esto permitió que la talla recorriera las calles del barrio de Santa Eulalia encabezando el Vía Crucis que tradicionalmente celebraba cada Martes Santo la Cofradía del Recogimiento.

Este año se cumplen cuatro años desde que saliera por primera vez este Cristo de la Esperanza, que data del siglo XVII cuyo recorrido da comienzo en la iglesia de San Antonio el Real.

Las obras que el pasado año se realizaban en la iglesia de Santa Eulalia impidieron que el Vía Crucis terminara allí por lo que la imagen fue llevada a la Catedral donde pudo ser visitado durante los días siguientes. Arropado por los fieles, el desfile terminó de manera satisfactoria por lo que el presidente de la cofradía del Recogimiento, Félix Santiuste, señala que "este año no recuperaremos la ruta antigua sino que repetiremos el recorrido con el que, además, se da al barrio lo suyo pues las calles de Santa Eulalia son las verdaderas protagonistas".

Sin embargo, este Cristo de la Esperanza lucirá majestuoso pues llegará en carroza —préstamo de la cofradía de San Marcos— a la Catedral.

Además podría haber, según Santiuste, alguna otra sorpresa. "Aunque aún no está confirmado y creo que no lo estará hasta el último momento, es posible que un devoto de la imagen cante una saeta después del tercer misterio, en el Azoguejo". Según el responsable de esta cofradía "nuestro deber es facilitar a los fieles la posibilidad de desarrollar este tipo de acciones tan bonitas por lo que estaremos encantados si final-

mente se anima a cantar al Cristo". Se trata de una iniciativa que hasta el momento han inspirado, casi de manera exclusiva, las imágenes que desfilan con la cofradía del Recogimiento pues su Soledad Dolorosa ha sido en otras ocasiones la imagen elegida por los devotos capaces de interpretar este tipo de canciones como destinataria de las mismas, quizá por su apariencia andaluza que contrasta con la estética austera, más castellana, del resto de los pasos segovianos.

La cofradía del Recogimiento tiene previsto para próximos años adquirir una nueva carroza para su imagen principal, la Soledad Dolorosa aunque se trata de un asunto que, según el presidente, "no nos preocupa demasiado pues lo que no se consiga en un año se conseguirá en dos". Félix Santiuste se muestra tremendamente confiado ante la respuesta de los fieles porque "siempre responden muy bien". De hecho, argumenta que "cada vez que hemos decidido hacer frente a nuevos proyectos para mejorar las condiciones de la imagen la respuesta ha sido buena". Es el caso del cambio de iluminación de la Virgen en su capilla, una intervención en la que los fieles colaboraron notablemente con sus limosnas. También en este aspecto ha de notarse que la Hermandad de Nuestra Señora la Soledad Dolorosa es una de las más numerosas formada por casi un millar de cofrades, "el número oscila entre los 980 y los 1020, según los años", comenta Santiuste.

Para ver a la Soledad Dolorosa habrá que esperar hasta el Jueves y Viernes Santo, días en los que lucirá su manto "de fiesta", que ya estrenó hace unos años y que contrasta con el antiguo que usa "para estar en casa".

[ ]

Un devoto se ha ofrecido a cantar una saeta al Cristo de la Esperanza

[ ]

La cofradía espera adquirir pronto una nueva carroza para su Dolorosa

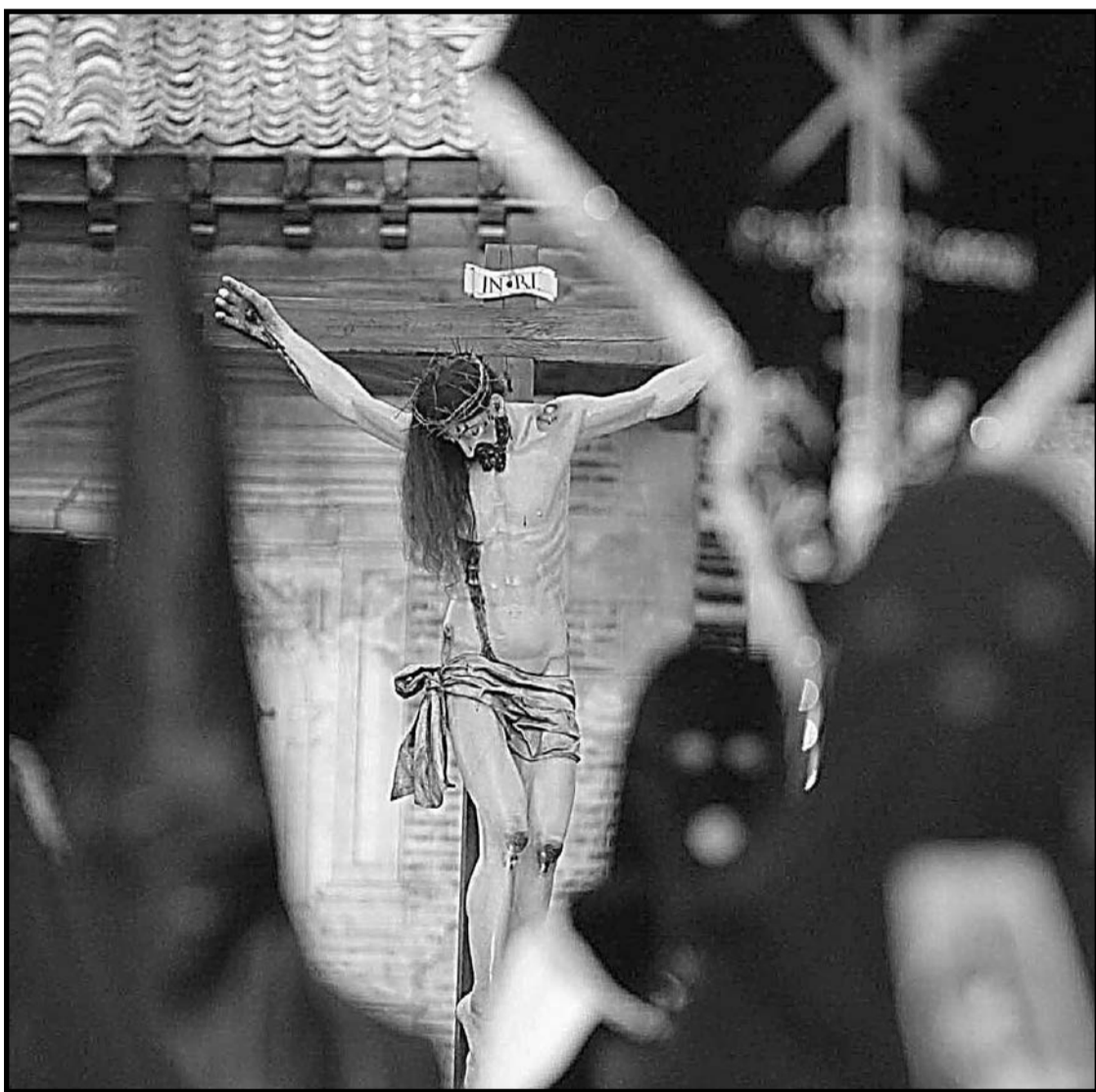

El Cristo de la Esperanza protagonizará el Vía Crucis del Martes Santo. En la imagen, un momento de 2006 / F. PEÑALOSA

O. PALOMO, S.A.

www.opalomo.com

# Miércoles Santo

# 4 DE ABRIL

## Tambores

### Nuevo acto en la alameda

Marcos Martín, director de la Banda de Cornetas y Tambores de San Marcos, invita a todos los segovianos que tengan y sepan tocar un tambor a que se sumen al acto que han denominado 'Silencio del Tambor', una vez que finalice el Vía Crucis del huerto de los Padres Carmelitas, siempre y cuando mantengan el silencio hasta el momento del comienzo del recital e interpreten el llamado 'paso lento'. Este peculiar concierto reunirá el Miércoles Santo a un centenar de tambores y bombos en un lugar donde el sonido es especial y es probable que pueda escucharse en toda la ciudad. Martín, como director de la banda organizadora, explica que se trata de un homenaje a ese silencio que se produce cuando empieza a escucharse el tambor al aproximarse la procesión.



Una bella estampa del Vía Crucis celebrado en el huerto de los Padres Carmelitas en la Semana Santa de 2006 / KAMARERO

## EL PROGRAMA

### 20.30 horas

Vía Crucis penitencial, con el Cristo de la Buena Muerte, en la huerta de los Padres Carmelitas, organizado por la Junta de Cofradías, hermandades y feligresías de la Semana Santa de Segovia. \*

### 22.00 horas

'Silencio del tambor' interpretado por las bandas de las cofradías de Semana Santa de Segovia en la Alameda de la Fuencisla, una vez finalizado el Vía Crucis. Organiza la Banda de Cornetas y Tambores de la Cofradía del Santo Cristo de San Marcos.

\* Durante todo el tiempo litúrgico de la Cuaresma permanecerán instaladas las estaciones del Vía Crucis en la huerta de los Padres Carmelitas.

# Vía Crucis emotivo

## G. AYUSO

Por las características excepcionales del paraje, por la sencillez y emotividad de este Vía Crucis, se ha convertido en los últimos años en uno de los actos más multitudinarios de la Semana Santa de Segovia.

Desde el año pasado, una imagen del siglo XVII, que se venera en la capilla del cementerio del Santo Ángel de la Guarda, el Cristo de la Buena Muerte es llevada en andas por los participantes en este Vía Crucis a lo largo de las diferentes estaciones.

Hay que destacar que estas estaciones, en hierro, fueron elaboradas artesanalmente por el presidente de la Cofradía del Santo Cristo de San Marcos,

Está presidido por la imagen del **Cristo de la Buena Muerte**, talla del siglo XVII

Prudencio Zorzo Marazuela.

**AÑOS SESENTA** El Adelantado de Segovia, se ha hecho eco de este Vía Crucis desde los años sesenta. En 1966 el periódico decía: "Un elevadísimo número de caballeros y jóvenes asistió anoche al solemne Vía Crucis que se celebró en la huerta de los Padres

El Adelantado se hace eco de este Vía Crucis **realizado por varones** en los años sesenta

Carmelitas. El itinerario fue a través de los distintos paseos del huerto y es digno de señalar el ambiente de recogimiento y penitencia con que se rezaron las diversas estaciones.

El Vía Crucis es una práctica devota en memoria de la Pasión y Muerte de Jesucristo y a la Cruz. Se compone de catorce estacio-

nes: 1. Jesús es condenado a muerte. 2. Jesús se carga con la cruz a cuestas. 3. Cae Jesús por primera vez, 4. Jesús se encuentra con su Santísima Madre, camino del Calvario. 5. Jesús es ayudado por el Cirineo a llevar la cruz. 6. La Verónica enjuga el rostro de Jesús. 7. Jesús cae por segunda vez. 8. Jesús consuela a las piadosas mujeres. 9. Tercera caída de Jesús. 10. Jesús es despojado de sus vestiduras. 11. Jesús es clavado en la cruz. 12. Jesús expira en la cruz. 13. Descendimiento de la cruz. 14. Sepultura de Jesús.

La leyenda cuenta que en esta huerta de los Carmelitas segovianos oraba San Juan de la Cruz, enterrado en el convento contiguo, en pleno valle del Eresma.



Crear empresas - Ahora es más fácil



La Ventanilla Única Empresarial  
el primer paso para crear tu empresa

Menos Burocracia  
Más Información  
Orientación Empresarial

**Cámara**  
Segovia

Cámara de Segovia  
San Francisco 32  
Telf. 92 1432300  
www.camarasegovia.org

Ventanilla Única Empresarial



Casa del Sello  
San Francisco 32  
Telf. 92 1440123  
www.vue.es

Tu puerta  
hacia el  
ÉXITO



Nuestra tecnología y servicio comparten  
un mismo objetivo: su satisfacción.



Núñez Automoción, su concesionario Audi en Segovia inaugura su nuevo hangar.

La tecnología más avanzada del automóvil amplía su espacio en Segovia con el nuevo hangar de Núñez Automoción. Unas modernas y luminosas instalaciones con más de 4.300 m<sup>2</sup> donde podrá admirar la tecnología más avanzada de la gama de automóviles Audi. Un escenario a la altura de los servicios exclusivos Audi para disfrutar de la atención personalizada que usted se merece.

Núñez Automoción, S.A.  
Polígono Industrial de Hontoria  
Av. de Segovia, 1  
40195 Segovia  
Tel. 921 41 25 03 / 921 43 64 34



## Jueves Santo

5 DE ABRIL

## Subida de pasos

ALGUNAS COFRADÍAS ORGANIZAN SUS VÍA CRUCIS TRADICIONALES EN LA TARDE DEL JUEVES SANTO



## ► UNA COFRADÍA MUY ACTIVA

La cofradía más joven, la de Nuestra Señora de la Piedad, en el barrio de San José Obrero, con sólo 17 de antigüedad, ha tenido un año movido y esta Semana Santa se convertirá en la primera cofradía que afronta la responsabilidad de llevar tres imágenes en procesión. Su presidente, Ángel Santos, se refiere a ella como a una formación "echada para adelante". Durante los meses previos a la Semana Santa, su actividad, frenética, se ha centrado en la restauración de sus dos pasos: 'María Magdalena junto a Jesús en la Cruz' y 'Nuestra Señora de la Piedad con su hijo en brazos'. También el 'nuevo' paso, 'El Calvario', ha sido restaurado en la iglesia de San Sebastián donde recibe culto. Se trata de una composición de tres esculturas de la Escuela de Olot de principios del siglo XX. Esta será la primera vez que este paso recorra en procesión las calles segovianas desde que llegara a la ciudad desde Cataluña. Como anécdota, el sacerdote de San Sebastián, Andrés Rodao, recuerda que "era una imagen muy querida y apreciada por el Marqués de Lozoya" y resalta que "la iniciativa de sacarla en procesión ha sido acogida con mucho cariño por las Hermandades del Trabajo y los feligreses de San Sebastián". Aunque

sea San José quien se haga cargo del conjunto escultórico durante la procesión, volverá a San Sebastián pues, como resalta Santos "se trata sólo de una cesión". Otra de las grandes novedades de El Calvario es, en palabras del presidente de la cofradía, que "ésta será la primera vez que un paso sea llevado por mujeres". En concreto serán seis féminas las encargadas de realizar esta labor. La restauradora de las tres imágenes, María Méndez, ha destacado que todas ellas han sido limpiadas pues presentaban "gran acumulación de polvo", especialmente 'El Calvario' en el que además se ha reparado "un dedo del Cristo que faltaba y ha aparecido detrás de la imagen y otro que estaba pegado con celo lo cual ha dañado la pintura". La Magdalena y la Piedad presentaban daños producidos por el movimiento de la procesión y por intervenciones inadecuadas, algunas irreversibles, como el color dorado en el cabello de la Magdalena que "ya no se puede retirar". Otros daños importantes son "las grietas en la madera que han sido tapadas en anteriores intervenciones pero que son necesarias para que la madera respire, especialmente cuando se somete al movimiento de una procesión".

Prácticamente la totalidad de las cofradías segovianas consideran el Jueves Santo uno de los dos días, junto con el Viernes Santo, de mayor movimiento de la Semana Santa, un movimiento que refleja la intensidad de la Pasión que se recuerda.

Entre los datos más destacados del Jueves Santo de este año se encuentra que será éste el primer día que salga en procesión en Segovia el paso que desde el pasado siglo recibe culto en la iglesia de San Sebastián, 'El Calvario', recién restaurado y que será llevado por mujeres a cargo de la cofradía de Nuestra Señora de la Piedad, de San José. Por ello el Jueves Santo esta cofradía vivirá una procesión muy especial.

El Jueves Santo es también un día de Vía Crucis. Distintas cofradías organizan este evento religioso en la tarde y noche del jueves. Es el caso de A.DE.MAR, Cofradía del Santo Cristo con la Cruz a Cuestas de la Asociación de Exalumnos Maristas que este año cambiará su ruta ligeramente. Según su presidente, Fernando Llorente, "seguiremos pasando por el arco del Socorro pero en vez de hacerlo por la calle de los Tilos que por su estrechez es más problemática, iremos por la calle de San Valentín".

También un ligero cambio se presenta en el Vía Crucis de San Andrés que comenzará media hora antes de lo que acostumbraba. También la ruta en este caso cambiará levemente pues en vez de pasar por detrás de la Catedral lo hará por la Plaza Mayor y acabará, como siempre, en el Arco del Socorro.

Los pasos que se trasladan

## PROGRAMA DEL DÍA

**17.45 horas.** Procesión del Paso La Flagelación del Señor, desde su templo, incorporándose a la carrera oficial hacia la Santa Iglesia Catedral, donde llegará a las 21.15 horas

**19.00 horas.** Procesión de la Soledad Dolorosa, desde su templo para incorporarse a la carrera oficial, hasta la Catedral donde llegará a las 21.00 h.

**19.30 horas.** Procesión de El Calvario, La Magdalena al pie de la Cruz y Nuestra Señora de la Piedad, desde la parroquia de San José Obrero, calle José Zorrilla, carrera oficial, hasta la S.I. Catedral con llegada a las 22.00 horas

**19.30 horas.** Procesión del Santo Cristo de la Cruz, desde su ermita por la calle José Zorrilla, para incorporarse a la carrera oficial, hasta la Catedral, donde llegará a las 21.30 horas

**20.00 horas.** Procesión Penitencial del Paso de La Oración en el Huerto, comenzando en la plaza de San Lorenzo, para continuar por las calles del barrio y Vía Roma e incorporarse a la carrera oficial, hasta la Catedral, donde llegará a las 22.15 horas

**20.30 horas.** Vía Crucis por la Cofradía de Antiguos Alumnos Maristas, acompañando a los pasos Jesús con la Cruz a Cuestas y la Virgen de las Angustias, saliendo del Colegio hasta los Altos de la Piedad, donde se realizará el Juramento del Silencio de la Cofradía.

**22.00 horas.** Procesión con las imágenes de Jesús con la Cruz a Cuestas y la Virgen de las Angustias, pasando por el Arco del Socorro, y realizando Ofrenda Penitencial en el convento de las Siervas de María hasta San Miguel y Catedral, con llegada a las 0.00 horas

**20.30 horas.** Santo Vía Crucis por las calles de San Andrés con el Santo Cristo de la Paciencia

**22.00 horas.** Vía Crucis desde la iglesia de los Santos Justo y Pastor, en el barrio de El Salvador, con las imágenes del Santo Cristo de los Gascones y Dolorosa.

# NUESTROS PUEBLOS son nuestro trabajo

Trabajamos para ampliar la oferta cultural  
en todos los rincones de nuestra provincia



DIPUTACIÓN DE SEGOVIA

UNA SAETA PARA 'LA FLAGELACIÓN': ALICIA DE JULIÁN

«ES UNA ESPINITA QUE TENGO»

18 años y una gran devoción. Alicia de Julián, una joven componente de la Banda de Cornetas y Tambores de la Cofradía de la Resurrección del Señor, ha confirmado que este año cantará una saeta al paso de 'La Flagelación del Señor' en el centro de la ciudad de Segovia. "Es una espinita que tengo", asegura esta cofrade que ha salido como 'capuchón' acompañando al conjunto escultórico durante varios años y que desde éste forma parte de la banda. Precisamente el resto de miembros de la formación musical le han animado y son los autores de la letra de la saeta. "Será un 'Ay' compuesto con motivo del centenario del paso y acorde a las circunstancias", señala Alicia. Esta joven segoviana, que reside en el barrio del Carmen, tiene ya



Alicia de Julián en Nueva Segovia

experiencia como cantante. Además de su formación en una academia ha probado suerte en concursos de televisión como 'Rumbo a la fama' e incluso ha pasado varias cribas en Operación Triunfo "para coger experiencia", afirma. También llegó a la final del concurso local 'Segovia suena' y ha participado en el coro de la iglesia.

a la Catedral este día son nueve. Entre ellos, el de 'La Oración en el Huerto', de la cofradía del mismo nombre, desde el barrio de San Lorenzo, donde tiene su sede. Este año las dificultades están siendo muchas para esta cofradía porque la iglesia parroquial está en obras de rehabilitación y los actos litúrgicos se celebran en la iglesia de Belén. El presidente de la cofradía, Pablo Gila, destaca el apoyo de los miembros de la banda de cornetas y tambores en todos las actividades.

[ ]

El Calvario que será llevado por mujeres o la música del Vía Crucis de San Andrés, algunas de las novedades

► NOVEDADES EN EL VIA CRUCIS DE SAN ANDRÉS



Quinientos kilos de peso soportarán los 16 feligreses de San Andrés que este año llevarán por primera vez en andas a su Cristo de la Paciencia, para lo cual han tenido que adaptar la carroza. Será esta la primera imagen que se llevará en andas en la ciudad. Según el presidente de la feligresía, Wenceslao Huertas, "será un espectáculo digno de ver porque, además, el camino por el recinto amurallado le da un aspecto muy sugerente". Otra gran novedad en el Vía Crucis será la música que incorporan las cornetas en un recorrido en el que antes sólo había tambores. Antonio García, músico de 26 años, segoviano de nacimiento y miembro de la banda de tambores de San Andrés, ha sido la persona encargada de componer y adaptar los tres temas que sonarán en el Vía Crucis "aunque aún no está decidido si tocaremos el tercero". Seis cornetas, una o dos trompetas, un fliscornio y un bombardino interpretarán una adaptación del conocido tema 'El Cirineo', un tema inspirado en Zamora y otro que incorpora melodías andaluzas. A pesar de ello, el Vía Crucis seguirá siendo principalmente cantado.

ESTRENO EN A.DE.MAR

EL CRISTO LUCIRÁ CARROZA NUEVA

"Es el mayor esfuerzo económico que la Asociación de Exalumnos Maristas ha acometido en los últimos años". Así se refiere Fernando Llorente, presidente de la cofradía, a la nueva carroza sobre la que procesionará este año el Cristo con la Cruz a cuestas cuya particularidad es que es 'mixta'; es decir, apta para llevarla tanto con ruedas como a

hombros, proyecto, este último, que la cofradía quiere realizar el próximo año "aunque de momento es sólo una idea porque exige ensayar y la colaboración de muchas personas". Además, el Cristo, que el pasado año fue restaurado, llevará un manto nuevo de color negro al que para 2008 se incorporarán adornos como el escudo de la cofradía y algún ribete, "pero este año sale sin ellos".



Momento del Vía Crucis de 2006 / J.MARTÍN



ASER

RESIDENCIA GERIATRICA ASER

C/ DOCTOR VELASCO, 11 (en pleno centro de la Ciudad)  
Teléf.: 921 46 00 88 y 921 46 00 93  
40003 SEGOVIA

**Especializada en Geriatría moderna con instalaciones acordes con la más avanzada tecnología. Completos servicios socio-sanitarios Atendidos por personal especializado en la tercera edad: Médicos, ATS, auxiliares de enfermería, fisioterapeuta, terapeuta ocupacional y trabajadora social**



**Todas las habitaciones exteriores con baños geriátricos, capilla y gran terraza con vistas al Monasterio del Parral. Atención continuada las 24 horas a personas válidas y asistidas. Admitimos también estancias temporales**

## Viernes Santo

6 DE ABRIL

## Día grande en la Semana Grande

LA PROCESIÓN DE LOS PASOS ES EL ACTO PRINCIPAL DE TODOS LOS PROGRAMADOS

El Viernes Santo es uno de los días más esperados por los segovianos porque todas las cofradías de la ciudad participan en la Procesión de los Pasos, que este año estará formado por catorce imágenes o conjuntos escultóricos.

La mañana del Viernes Santo se celebran ya algunas procesiones con motivo del traslado de varias tallas hasta la Catedral. Entre ellas, el Cristo de San Marcos, por un recorrido de gran belleza, desde su templo, en el valle del Eresma, con el Alcázar de fondo. Una característica de la cofradía titular es que aproximadamente el 90 por ciento de los cofrades son personas vinculadas al barrio de San Marcos pero que residen en otras zonas de Segovia.

La Cofradía de la Santa y Venerable Esclavitud y Santo Entierro del Cristo de los Gascones es una de las más antiguas de la ciudad. Con sede en el barrio de El Salvador, en la iglesia de los santos Justo y Pastor, su presidente, Manuel Montañés, explica que este año presenta como novedad un nuevo estandarte para la banda de cornetas y tambores que consta de una barra y una cruz metálicas, cubiertas de plata, con una pica en la parte superior, para portar el estandarte en sí, una tela de 60 por 60 centímetros del mismo color que la indumentaria de los miembros de la banda: rojo Burdeos. Lleva bordado el escudo de la cofradía y la leyenda 'Banda de Cornetas y Tambores'.

Por otro lado, dos imágenes de esta cofradía han sido restauradas este año por el taller segoviano Restaurograma Hispania S.L., que dirige Graziano Panzieri. Se trata de la Soledad Dolorosa, que ha requerido una actuación "suave" y el Santo Cristo de la Espina, talla de busto redondo completa, que ha sido limpiada.



El paso de la Soledad al Pie de la Cruz el año pasado en la Plaza Mayor, durante la Procesión de los Pasos / JUAN MARTÍN

Ambas imágenes no salen en la Procesión de los Pasos pero la Virgen Dolorosa sí lo hace en el Vía Crucis del día anterior por las calles de El Salvador.

Por su parte, las imágenes de la Cofradía de la Soledad al Pie de la Cruz y el Santísimo Cristo de la Última Palabra irán por primera

vez escoltadas por la Policía Nacional. La iniciativa, que nació desde el Cuerpo Nacional de Policía y pretende tener continuidad en el tiempo, ha sido muy bien recibida por la cofradía cuya vicepresidenta, Elena Hernández, la ha calificado como "un gran honor" que han recibido "con mucha ilusión".

## VIERNES DE DOLORES. VÍA CRUCIS VIVIENTE

## «ES MUY EMOCIONANTE PARA MÍ»

El barrio de San José es escenario de un Vía Crucis viviente que este año se celebró el pasado Viernes de Dolores. Desde su nacimiento, en 1999 la idea que tuvieron los vecinos ha aumentado su popularidad y ya acude a ver el Vía Crucis gente de toda Segovia. Todos los papeles están repartidos entre vecinos, como el de Jesucristo, sin duda el más observado, interpretado siempre

por Miguel Ángel Herranz, propietario del quiosco del barrio quien señala que "es muy emocionante para mí". Un dolor de espalda le impidió cargar la cruz en 2005 aunque participó en el papel de centurión "y lo pasé mal porque mi sitio está en la figura de Jesucristo". Reconoce que en los días previos se pone nervioso y asegura que "todos los momentos son emocionantes".



Herranz, el pasado año / FOTO: PEÑALOSA

## CARRERA OFICIAL

Avenida Fernández Ladreda, San Francisco, Plaza del Azoguejo, Cervantes, Juan Bravo, Plaza de Medina del Campo, Isabel la Católica, Plaza Mayor y Marqués del Arco

## PROGRAMA DEL DÍA

10.30 horas. Celebración de Laudés en la Santa Iglesia Catedral

10.45 horas. Vía Crucis Penitencial por la Cofradía del Santo Cristo de San Marcos, acompañando la imagen desde la parroquia por la Cuesta de los Hoyos, hasta el puente de Sancti Spíritu, donde dará comienzo la Procesión del Santo Cristo de San Marcos, incorporándose a la carrera oficial, hasta su llegada a la Catedral a las 13.00

11.00 horas. Vía Crucis en la parroquia de Santa Eulalia, organizada por la Cofradía del Recogimiento

11.00 horas. Vía Crucis organizado por la Cofradía de Nuestra Señora de la Soledad al Pie de la Cruz y el Santísimo Cristo en su Última Palabra y la feligresía de la parroquia de San Millán, por las calles del barrio hasta los Altos de la Piedad. A las 12.00 horas, procesión con las dos imágenes, desde el atrio de la iglesia de San Millán, carrera oficial, hasta la Catedral, donde llegarán a las 13.30 horas.

11.30 horas. Procesión del Santo Cristo de los Gascones, desde la iglesia de El Salvador, para incorporarse a la carrera oficial hasta la Catedral, llegando a las 12.45 horas, acompañado por la feligresía de El Salvador y Curia Segoviana

11.30 horas. Vía Crucis Penitencial. Organiza la Cofradía de la Oración en el Huerto y parroquia de San Lorenzo, por la Alameda del Parral.

17.30 horas. Celebración de la Pasión del Señor en la Catedral. Seguidamente, Estación de Penitencia ante las imágenes de la Virgen de las Angustias, Soledad al pie de la Cruz, la Piedad y Soledad Dolorosa, oficiada por el obispo, Don Luis Gutiérrez.

19.15 horas. Desfile de Bandas de Cornetas y Tambores. Concentración en las inmediaciones de la iglesia de San Millán, para subir progresivamente por la avenida Fernández Ladreda, itinerario de la Procesión de los Pasos, hasta la Catedral.



Mantenemos la cocina de Segovia con nuestro cochinillo asado

M M  
MESON MAYOR  
Restaurante

Nos diferenciamos en nuestra variedad de tapas, sartenes y arroces



Teléfono 921 46 30 17  
Plaza Mayor, 3.  
Segovia



► PROCESIÓN DE LOS PASOS

**EL COMIENZO:** 20.30 horas.

**EL RECORRIDO:** Salida de la Catedral, Plaza Mayor, Cronista Lecea, Plaza de la Rubia, Serafín, San Facundo, San Agustín, San Juan para finalizar en la Plaza de Artillería, junto al Acueducto

**EL ORDEN:** Estandarte y grupo a caballo de la Junta de Cofradías Guión de la Santa Iglesia Catedral.

- LA ORACIÓN EN EL HUERTO
- LA FLAGELACIÓN DEL SEÑOR
- JESÚS CON LA CRUZ A CUESTAS
- VIRGEN DE LAS ANGUSTIAS
- SANTO CRISTO DE LA CRUZ
- SANTO CRISTO DE SAN MARCOS
- SANTO CRISTO EN SU ÚLTIMA PALABRA
- SOLEDAD AL PIE DE LA CRUZ
- EL CALVARIO
- MARÍA MAGDALENA JUNTO A JESÚS EN LA CRUZ
- LA PIEDAD
- SANTO CRISTO DE LOS GASCONES
- CAMINO DEL SEPULCRO
- LA SOLEDAD DOLOROSA

Presidirá el cortejo el Cabildo Catedralicio y la Junta de Cofradías, acompañando las autoridades civiles y militares

Cerrará la procesión la A.C. Unión Musical Segoviana



► LA PROCESIÓN DEL SANTO ENTIERRO EN ZAMARRAMALA

La Procesión del Santo Entierro de Zamarramala, a cargo de la Cofradía del Santísimo y de las Cinco Llagas, con la parroquia de la localidad (hoy barrio incorporado al municipio de Segovia) y la participación de caballeros de la Orden de Malta es, aunque sencilla, de gran solemnidad y belleza. El párroco de Zamarramala, Jesús Hernángomez, explica que "es muy antigua y, anteriormente se celebraba por las calles del pueblo". El recorrido actual comienza en Zamarramala con un cortejo que baja por la carretera hasta la iglesia románica de la Vera Cruz, en cuyas inmediaciones esperan los caballeros de Malta con velones o antorchas. Destaca también la entonación de una antigua tonada al Padre Eterno. Tal y como hoy se conoce, tiene origen en los años sesenta, aunque es posible que tuviera algún antecedente hace siglos, ya que el Cristo Yacente (del siglo XIV), portado por los vecinos de Zamarramala estuvo en la Vera Cruz hasta el siglo XVII, como también un supuesto Lignum Crucis o reliquia de la verdadera cruz de Jesucristo.

Este año ha comenzado, además, la restauración de las cuatro imágenes de Semana Santa que se veneran en Zamarramala. La Dolorosa (en la imagen superior izquierda) ha sido restaurada por el taller Restaurograma Hispania, de Segovia. Se trata de una talla de vestir y la intervención ha consistido en quitar un repinte y mantener el primitivo, en buen estado, así como arreglos en el rostro y en las manos y revisar el estado del bastidor. Otra de las imágenes ya restauradas es el Cristo Yacente, con un tratamiento completo, a cargo de la empresa también segoviana Artelan Restauración. Para el verano quedan pendientes las imágenes del Cristo Crucificado y el Cristo resucitado. Esta última es la que se encuentra en peor estado de conservación, según los expertos. En conjunto suman un coste de más de 38.000 euros, aunque la Junta de Castilla y León sufraga el 50 % gracias al convenio que la Junta de Cofradías de Segovia suscribió en su momento.

La procesión comenzará a las 23.00 horas del Viernes Santo

[“”]

Las cofradías, hermandades y feligresías son recibidas por el Cabildo a su llegada a la Catedral

[“”]

Entre Zamarramala y la iglesia de la Vera Cruz tiene lugar la procesión del Santo Entierro a la luz de las velas

AGENCIA FUNERARIA SANTA TERESA  
TANATORIOS SAN JUAN DE LA CRUZ



24 HORAS: 902 02 23 24



Teléfono 921 43 00 28  
www.funerariasantateresa.net  
agencia@funerariasantateresa.net

## Sábado Santo

7 DE ABRIL



El fuego del cirio pascual simboliza la Resurrección de Jesús / EFE

## Ritos en la Vigilia Pascual

## EL ADELANTADO

La Vigilia Pascual, que comienza al ponerse el sol del Sábado Santo, es la celebración más importante del año litúrgico para los católicos. En Segovia revierte especial solemnidad la celebrada en el monasterio jerónimo del Parral y también en la Catedral.

Es la celebración de la Resurrección de Jesucristo y la liturgia de esta noche está llena de simbología. Por una parte está la bendición del fuego, en el inicio, que significa el paso de las tinieblas a la luz, del pecado a Cristo Resucitado. Se encien-

de una hoguera en las inmediaciones del templo y luego, ya en el interior, con ese fuego se enciende el cirio pascual, símbolo del Resucitado. Además, se reparte el fuego entre las velas que todos los fieles llevan en la celebración.

Este cirio pascual permanecerá encendido hasta Pentecostés (cincuentena), simbolizando que Jesucristo Resucitado está entre sus fieles.

En el Parral el cirio se coloca en el presbiterio después de una procesión por el templo.

Después de la bendición del fuego se produce la liturgia de la palabra, con nueve lecturas; a continuación la liturgia bautismal, con la bendición del agua del bautismo, e incluso se bautiza a algún niño y se renuevan las promesas bautismales de todos los presentes. Viene después la liturgia eucarística.

En el monasterio jerónimo de Segovia esta liturgia presenta una gran solemnidad acentuada por los cantos gregorianos de los monjes.

Algunos historiadores mantienen que el rito de la bendición del fuego y la consagración del cirio procede de los pueblos francos y germánicos y no aparece en el romano hasta el siglo XII. También se sabe que una lámpara ardía constantemente en la capilla del Santo Sepulcro de Jerusalén.

## EL PROGRAMA

## 10.30 horas

Solemne celebración de Laudes en la Catedral

## 22.00 horas

Vigilia Pascual en la Catedral

## 19.30 horas

Concierto de Semana Santa en la iglesia de San Juan de los Caballeros:  
Los Calchakis y la Escolanía de Segovia.  
'La Misa criolla'  
Organiza la Junta de Cofradías y patrocina la Fundación D. Juan de Borbón

## 23.00 horas

Celebración de la Vigilia Pascual en el monasterio de Santa María del Parral (monjes Jerónimos)

Un buen ejemplo de la simbología de esta liturgia es la **bendición del fuego**

El **gregoriano** acentúa la solemnidad de esta noche en el **El Parral de Segovia**



La liturgia de la Eucaristía está también presente en la Vigilia / EFE

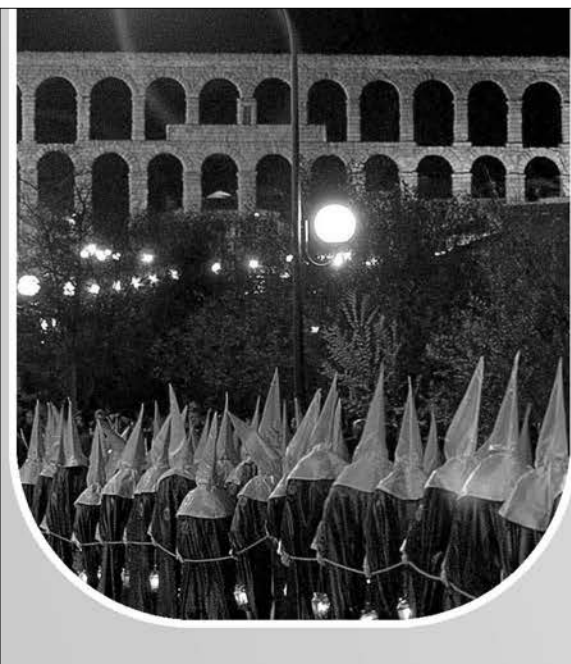

AYUNTAMIENTO  
DE SEGOVIA

Semana Santa Segoviana  
declarada de Interés Turístico Regional



# Domingo de Resurrección

8 DE ABRIL

## Un día de fiesta

EL DÍA MÁS SIGNIFICATIVO DE LA RELIGIÓN CRISTIANA SE CELEBRA CON UNA NUEVA PROCESIÓN

DIANA MARTÍN

El día más especial de la Semana Santa es el Domingo de Resurrección pues en él se encierra todo el significado de la religión cristiana.

Hace sólo unos años se vivía como un día de júbilo en el que se ponía fin a las restricciones propias de la Cuaresma. EL ADELANTADO DE SEGOVIA se refería a ellas en una nota del Gobierno Civil publicada en 1952 de esta manera: "Es costumbre inveterada en la mayor parte de las regiones españolas y principalmente en Segovia, como aleccionador reducto de la vida cristiana y conservador de las más puras y virtuosas tradiciones, la limitación de los espectáculos en este tiempo de Cuaresma(...). Por todo ello (...) se prohíbe la celebración de bailes o fiestas similares en este período de Cuaresma a fin de lograr el mayor recogimiento posible en este tiempo de expiación y penitencia".

Aunque hoy ese recogimiento no se viva de manera tan evidente,

el Domingo de Resurrección sigue siendo para buena parte de los segovianos el fin de un período de reflexión y penitencia. Para otros es la oportunidad de ver otros pasos en procesión: el del Santo Sepulcro y Jesús Resucitado. El primero es una talla en madera policromada de tamaño natural, obra de escuela castellana que data del último tercio del siglo XVI, recibe culto en la iglesia de San Millán y se incorporó a los desfiles procesionales en 2004. El Santo Sepulcro Vacío, por su parte, pertenece a la Cofradía del Santo Entierro del Cristo de los Gascones.

Otra de las ya clásicas acciones del Domingo de Resurrección es el homenaje al escultor Aniceto Marinas que desde hace años celebra la cofradía de Ntra. Sra. de la Soledad al pie de la Cruz y del Santo Cristo de la Última Palabra. En esta edición el panegírico será pronunciado por Oñez Monjas, licenciada en Historia del Arte.

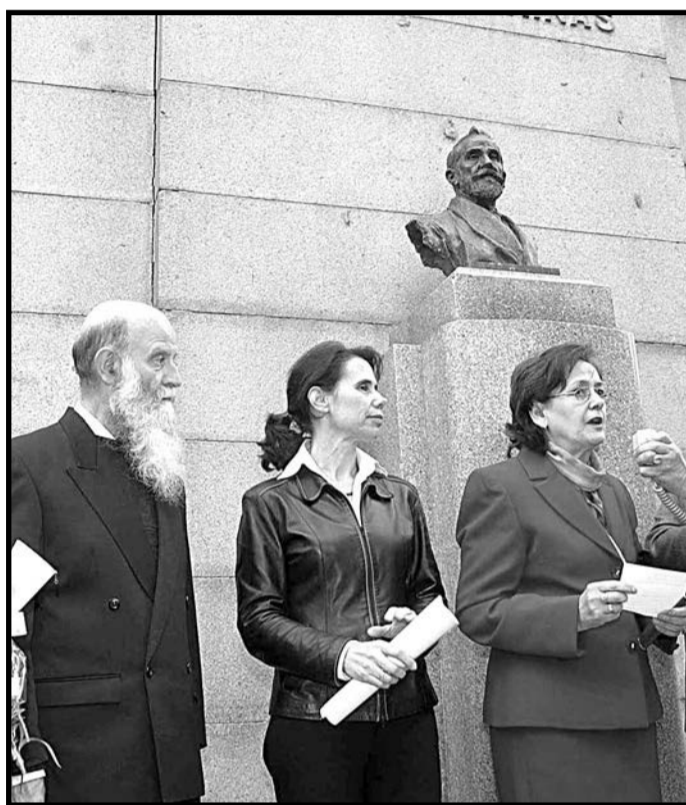

Homenaje a Aniceto Marinas el pasado año / FOTO: JUAN MARTÍN

### EL PROGRAMA

**11.45 horas. Procesión de Resurrección.** Con los pasos El Santo Sepulcro y Jesús Resucitado acompañado por las cofradías y hermandades de Semana Santa. Abrirá el cortejo la Banda de Tambores de la Feligresía de San Andrés y la cerrará la A.C. Unión musical Segoviana. El recorrido: saldrá del Palacio Episcopal y recorrerá la plaza de San Esteban, calle de Valdeláguila, la Trinidad, plaza de Guevara, calle de Miguel Canto Borreguero, Serafín, plaza de la Rubia, Cronista Lecea y Plaza Mayor hasta la S.I. Catedral, donde será recibido por el Obispo de la Diócesis quien pronunciará unas palabras.

**12.30 horas. Misa de Pascua y bendición Papal** oficiada por el Obispo de la Diócesis de Segovia.

**13.30 horas. Homenaje a Aniceto Marinas** en el monumento de los Jardinillos de San Roque. El panegírico será pronunciado por Oñez Monjas Hernández. Organiza la Coradía de Ntra. Sra. La Soledad al pie de la Cruz y el Santo Cristo en su Última Palabra.

www.toyota.es

Nuevo Toyota Avensis 2.2 D-4D Diesel 150 cv  
por 24.125 €



The Quality Experience

### Toyota Avensis 2.2 D-4D Diesel 150 cv Sol

Para mejorar hay que cambiar. Y para eso hay que cuidar mucho los pequeños detalles. El nuevo Toyota Avensis nace con más equipamiento y con un nuevo diseño, más dinámico y ágil

#### Equipamiento de serie:

- 9 airbags (incluido airbag de rodilla)
- ABS + EBD + BA
- Control electrónico de estabilidad (VSC + TRC).
- Climatizador Automático Dual
- Radio + lector de CD con capacidad CD, MP3 y CD WMA + 8 altavoces + mandos en el volante + procesador digital + ASL (nivelado automático de sonido)

- Control de Velocidad
- Sensores automáticos de luces y limpiaparabrisas
- Llantas de Aleación
- Retrovisores termoelectrónicos e intermitentes laterales integrados
- Retrovisor interior electrocromático antideslumbramiento

Toyota Patrocinador Oficial  LFP

  
TODAY TOMORROW TOYOTA



Mingorauto | Ctra. San Rafael, 44 • Segovia  
Tel.: 921 440 245

Consumo combinado gama Avensis entre 5,8 y 9,6 l/100 kms. Emisiones de CO<sub>2</sub> entre 133 y 128 g/km. PVP recomendado en Península y en Baleares para vehículos en stock hasta fin de mes. IVA, Transporte y e Impuesto de Matriculación incluidos. Plan Prever No Incluido. Modelo visualizado Toyota Avensis Sol

## E L D I Á L O G O



**Pablo Martín Cantalejo:**

«¿ENTONCES TÚ, AL DEJARLO, ¿PIENSAS QUE VIENE GENTE DETRÁS QUE PUEDE SALIR ADELANTE?»



**José Luis Huertas San Frutos**

«...LA RENOVACIÓN TIENE QUE VENIR, AUNQUE TAMBIÉN DIGO QUE NO HAY UNA VISIÓN DE CONJUNTO...»

EL MARTES PASADO JUNTAMOS A PABLO MARTÍN CANTALEJO, PERIODISTA Y ESCRITOR, EX DIRECTOR DE EL ADELANTADO E IMPULSOR DE LA SEMANA SANTA DESDE FINALES DE LOS AÑOS CUARENTA DEL SIGLO PASADO Y A JOSÉ LUIS HUERTAS SAN FRUTOS, PRESIDENTE DE LA JUNTA DE COFRADÍAS DE SEGOVIA PARA QUE CONVERSASEN SOBRE EL PASADO, PRESENTE Y FUTURO DE LA SEMANA SANTA DE SEGOVIA

GONZALO AYUSO

— **José Luis Huertas.** A mi padre le gustaba la Semana Santa y todo empieza por lo que has vivido con tu familia. La primera participación que tuve yo, como todos los niños, fue en la procesión del Domingo de Ramos. Creo que casi era obligado ir con el colegio a esa procesión. Y luego recuerdo, ya en la juventud, el bajón de las procesiones en los años setenta. Al final se quedaron un año varios pasos en la Catedral y dejaron de salir. Y a partir de 1982, que salimos como directiva de la cofradía de ex alumnos Maristas, empecé a vivirlo más, desde dentro.

— **Pablo Martín Cantalejo.** Mi primer contacto con la Semana Santa fue en el año 1948. Era cuando existían las Congregaciones Marianas. Había cierta competencia con Acción Católica. Al lado de lo que es la Semana Santa ahora aquello no tenía nada que ver. Había una procesión un poquito pobre el Domingo de Ramos. Había otra el Jueves Santo, con las imágenes catalanas, que las llevaban entonces los sindicatos. En 1948 a las Congregaciones Marianas se nos ocurrió iniciar algo porque entonces sólo salía con capuchones la cofradía de Santa Eulalia, y entonces nosotros llevamos unas túnicas blancas y un capirote granate. Dada esa pobreza que había, y como la Sección Femenina salía el Jueves Santo y nosotros el Viernes Santo, el mismo viernes por la mañana quedábamos con ellas y aprovechábamos las flores de su carroza para nuestro paso. Salimos con ese año con un Cristo que hay en San Miguel.

— **José Luis Huertas.** Un Cristo con melena, situado a mano izquierda en la iglesia.

— **Pablo Martín Cantalejo.** Sí y se peinó al Cristo como al de Veláz-



Huertas atiende a las explicaciones de Martín Cantalejo. / BEATRIZ VELASCO

quez. Salíó muy bien, muy bonito. Recuerdo un detalle que para nosotros fue muy emotivo porque don Aurelio Hernández (*padre del que fuera director de Radio Segovia, Antonio Hernández*) hizo una partitura para fagot. Luego, en 1950 salimos ya con el Cristo de San Marcos. ¿Por qué? Pues porque Ricardo Borregón y yo bajábamos los dominicos a catequesis a la iglesia de San Marcos y un día, mientras llegaban los chavales, lo vimos y dijimos que Cristo tan bonito hay aquí. Empezamos a gestionarlo y nos autoriza-

ron a sacarlo en procesión. Las hijas del ceramista Daniel Zuloaga, Esperanza y Teodora fueron a ver la imagen y se quedaron las dos alucinadas. Ellas limpiaron el Cristo, con clara de huevo, y le dejaron precioso. Lo sacamos dos o tres años el Viernes Santo.

— **José Luis.** Hablas de una época en la que los movimientos juveniles tuvieron mucho que ver. Fueron los años cincuenta, con Acción Católica, Congregaciones Marianas y la Asociación de ex alumnos Maristas.

— **Pablo.** Los maristas vinieron después.

— **José Luis.** Sí, desde 1958, cuando se les cedió el Cristo con la Cruz a cuestas. Había tres movimientos juveniles muy arraigados en la ciudad y muy inquietos. Quizá eso fue el embrión de todo el poso que se fue creando. Acción Católica y Congregaciones Marianas eran muy inquietas. De hecho has nombrado dos imágenes que sacaron las Congregaciones Marianas pero quedan otros dos o tres.

— **Pablo.** También sacamos el Calvario de las Carmelitas.

— **José Luis.** El que está en el ático. La prueba de que eran muy inquietos, a pesar de todas las dificultades.

— **Pablo.** Pero te gustaba. La primera vez que subimos al Cristo de San Marcos lo bajamos al barrio por el Hospital, de madrugada, rendidos. Después de sacar el Calvario volvimos otra vez al Cristo de San Marcos y en 1968 sacamos la Virgen que sacan ahora los Maristas. Y el año 1969 fue especial para la Semana Santa de Segovia. Estaba de gobernador Adolfo Suárez, que tenía mucha amistad con los gerifaltes de Televisión Española. Yo tenía bastante confianza con él entonces porque iba todos los días a Jefatura por mi trabajo de periodista. Hicimos amistad y me dijo un día: prepara unos guiones de las procesiones de Semana Santa que este año se van a retransmitir por Televisión Española. Como anécdota, el primer día, bien, pero el problema era el Viernes Santo porque salían pocas imágenes y muy pocos cofrades. Hubo dos soluciones: Primera, que algunas cofradías del Jueves Santo se ofrecieron a salir también el viernes, sin sus imágenes y, segunda, fue que cuando el cortejo llegaba a la farmacia de

[""]

**En 1969 Televisión Española retransmitió las procesiones segovianas**

la Casa de los Picos, en la Calle Real, los capuchones salían corriendo por la calle del seminario hacia la calle San Juan para volver a aparecer ante las cámaras. Fue pintoresco pero una solución.

— **José Luis.** Y como era televisión en blanco y negro no se notó.

— **Pablo.** Hay que tener en cuenta que Zamora, Valladolid tienen una tradición de hace muchísimos años que no tenemos nosotros hasta ahora porque estas procesiones nuestras eran tradicionales pero hasta que no habéis tomado en serio formalizar cada cortejo, cada procesión, siempre era el 'este año salimos este no salimos'. Las cofradías no tenían una personalidad. Quizá la de Santa Eulalia sí por tradición. Era comprensible porque salía un sindicato con una imagen y al año siguiente podía salir o no.

— **José Luis.** Efectivamente. El problema es que en Segovia las cofradías eran el Cristo de los Gascones, Cristo del Mercado, San Millán y Santa Eulalia. Esas eran 'cofradías cofradías'. En los años setenta el problema de Segovia fue que todo recaía en la organización sindical (algo que venía de los gremios) y cuando desapareció con la democracia, desapareció todo. No había una junta de cofradías como tal.

LA CONCEPCIÓN  
RESTAURANTE



Plaza Mayor, 15. 40001 SEGOVIA. Tf. 921 46 09 30-25 Fx. 921 46 09 31  
laconcepcion@terra.es

— **Pablo.** Es algo muy reciente.  
— **José Luis.** Quizá estuvo dirigido desde la propia institución eclesíástica. Quien se encargaba de esto era el Cabildo.

— **Pablo.** Porque no había una iniciativa popular.

— **José Luis.** Claro, seglar.

— **Pablo.** No había una uniformidad y los cortes eran habituales. De un paso a otro trascurrían veinte o treinta minutos.

— **José Luis.** Y la duración tremenda de las procesiones...

— **Pablo.** El propio público no lo tomaba muy en serio porque yo recuerdo un año enfrentándome en la plaza de las Sirenas a la gente porque eso era un escandalazo, unos follones... Todo esto, una vez que la procesión es seria, la gente lo ve con más interés.

— **José Luis.** No había una estructura montada. Luego sí que es cierto que a finales de los ochenta y primeros noventa se empezaron a recuperar pasos. El Cabildo hizo una labor de captación o de abrirse a las parroquias y nacieron cofradías en San Lorenzo, San Andrés, Nueva Segovia, San José. Todo eso ha reestructurado este tema. La gente que se ha ido metiendo a lo largo de estos treinta y tantos años pues, ha habido de todo, pero hay gente muy impulsora, muy inquieta.

Yo creo que ha tenido muchísimo impulso la Semana Santa de Segovia. Lo que ocurre es que quizá en Segovia vamos por libre todos. Y me refiero a instituciones y Junta de Cofradías. Es un problema de cara al exterior pero bendito problema de cara a la Junta de cofradías. Es el único programa que se realiza por un colectivo que no está institucionalizado porque hasta en Titirimundi todos los presupuestos se los hace el Ayuntamiento y las subvenciones las pide el Ayuntamiento. La Junta de Cofradías todo lo que hace lo hace por ella misma aunque recibe colaboraciones, lógicamente. Todos los logros que se han conseguido para la Semana Santa, al final para la ciudad, han sido por iniciativa de la Junta de Cofradías. Mientras la cosa siga así, tiene su arraigo. En el momento en el que lo coja una institución a lo mejor la liamos.

— **Pablo.** Yo creo que es así como tienen que ser. La Junta de Cofradías tiene que seguir independiente y buscar luego las subvenciones o ayudas que haga falta. Creo que trabajasteis bien para conseguir la declaración de interés turístico regional.

— **José Luis.** Eso fue un espaldarazo importante.



Los tertulianos intercambiaron experiencias sobre la Semana Santa en la cafetería del Hotel San Facundo / BEATRIZ VELASCO

## Se ha dicho a las cofradías que jueguen con la ciudad

— **Pablo.** Por lo menos hay un apoyo oficial, aunque no te den dinero.

— **José Luis.** No, no. Es que ahí es donde está el lío. Yo tenía muy claro que había que tener, en teoría, un marchamo de calidad, para conseguir más apoyo. Hemos tenido buena gestión, aunque esté mal que lo diga yo.

— **Pablo.** La trayectoria que se ha seguido ha ido gradualmente mejorando muchísimo. Hoy ya la procesión de Segovia es una procesión bien organizada, seria, sin meternos en la cuestión artística de las imágenes, que las hay muy valiosas pero hay otras que no tanto, las catalanas por ejemplo.

— **José Luis.** Yo no me centraría en una procesión porque parece que lo único que se ha logrado en Segovia es la procesión del Viernes Santo y lo que se ha logrado hacer es un calendario de diez días.

— **Pablo.** Bueno, yo hablaba de la procesión pero es todo el conjunto, sí. Además este año habéis pue-

to el listón muy alto por el Centenario. La Junta de Cofradías ya no puede bajar este listón.

— **José Luis.** Pero no se puede mantener todo.

— **Pablo.** No, claro. Es una locura. No vas a tener los mismos actos que este año.

— **José Luis.** Ni el mismo presupuesto.

— **Pablo.** Pero se tiene que intentar mantener una parte de ello para que la Semana Santa de Segovia se considere importante. Zamora y Valladolid mantienen un prestigio por las imágenes y algunas procesiones singulares. Aquí se hizo una vez una procesión nocturna para mujeres y salió hace unos cuantos años el Sábado Santo con la Soledad de San Millán pero se hizo un año nada más. Algo debe mantenerse.

— **José Luis.** A las cofradías se les invita a que participen a lo largo de la semana. ¿De qué manera? Pues vamos todos un poco a piñón. Es decir; lo que se le ocurre a uno, el resto si no lo copia lo imita. Una frase que se les ha dicho a las cofradías de hace ya tiempo es que jueguen con la ciudad, uno de los alicientes que yo creo que hay que buscar. Lo que pasa es que es costoso. Las cofradías son organizaciones muy cerradas en ellas mismas y muy a piñón fijo.

En cuanto a las imágenes. La Escuela catalana no hay que denostarla. Es la mejor época de escuela

## El futuro lo tienen otros. Este año acaba nuestra legislatura

catalana que ha habido. Todas son buenas tallas y son los modelos que luego se copiaron en escayola.

Sobre el estilo de las procesiones, es inviable un cortejo general, con catorce pasos, y portarlos a hombros porque nos podríamos tirar toda la noche. ¿Qué posibilidades hay? Pues lo que este año ha planteado San Andrés: Un Vía Crucis con el Cristo de la Paciencia, sacándolo en andas, o el trono que han hecho los Maristas preparado para portarlo a banzo, a doble hombro y debajo del trono. Pero eso lleva consigo muchísimo trabajo y esfuerzo en cuanto a entrenamientos, muchísimas horas y muchísima gente participando.

— **Pablo.** Tú del futuro puedes hablar más.

— **José Luis.** El futuro lo tienen otros. Este año acaba nuestra legislatura. Pero el futuro pasa por un apoyo desde el ámbito eclesíástico, que lo tenemos y muy fuerte y, sobre todo, por mayor implicación del pueblo fiel de las parroquias y el institucional. Y que las cofradías no se

anquilenen como el resto de asociaciones de la ciudad. Uno de los lastres en el mundo del asociacionismo en Segovia es que funcionan cuatro personas en las directivas y los demás se apuntan al carro.

— **Pablo.** Ahí pueden ayudar un poco las bandas de música. Con ellas se ha creado un estímulo, un vivero para jóvenes.

— **José Luis.** No. La banda es un aliciente más para la cofradía. Todo eso lo vemos desde un punto de vista estético pero no nos olvidemos que las cofradías son asociaciones públicas de fieles, están dentro de la estructura de la Iglesia. Todo pasa también un poco porque los cofrades vivan la cofradía, como ocurre en Andalucía, todo el año. Pero estamos a años luz. Y pasa porque haya ejercicios de formación, charlas... implicarse —y a lo mejor me dices que estoy un poco loco— en una vida de calidad, de apoyo a los demás.

— **Pablo.** Sí. Alguna actividad. Una reunión mensual, por ejemplo, motiva a la gente un poco más.

— **José Luis.** Claro, es que el arraigo hacia la Semana Santa existe pero tenemos nuestra Semana Santa particular y a mí que no me la toquen. Yo me implico en lo particular, en mi cofradía pero no en lo general. 'Ah no, eso es cosa de la Junta de Cofradías', se dice. Cuando no nos damos cuenta de que lo particular sin lo general no es nada. Que lo tengan muy claro los cofrades: Una cofradía por ella misma no va a hacer nada.

— **Pablo.** Entonces, tú al dejarlo ¿piensas que viene gente detrás que puede salir adelante?

— **José Luis.** Hombre, lo que no puedes hacer es decir: se va el presidente y se va todo el mundo. La directiva que estamos ahora lleva diez años. Yo dije que lo dejaba después del Centenario aunque entiendo que no se va a hacer una renovación total. Pero las personas son las que lo tienen que decidir. Yo creo que esa renovación tiene que venir, aunque también digo que no hay una visión de conjunto. Se tiene en la lejanía. La gente ve bien lo que es el barrio, lo que es la cofradía, lo suyo.

— **Pablo.** Pero una cosa que me parece importante es que las cofradías aceptan muy bien las disposiciones de la Junta de Cofradías.

— **José Luis.** Las aprueban ellas. Nosotros presentamos, por ejemplo, el proyecto del Centenario, el convenio para las restauraciones y otras actuaciones a la aprobación de la Asamblea General. Lógicamente en la ejecución de cosas se lo hacemos directamente.

Llévate un SEAT  
SIN ENTRADA con:

- Seguro a Todo Riesgo
- Servicio de Mantenimiento
- Seguro de Retirada de Carnet
- Gestión de Multas

**TODO INCLUIDO** el primer año.  
y además 4 años de Garantía Sin Límite de Kilómetros.  
OFERTA VÁLIDA PARA TODA LA GAMA SEAT



**HIGARSA AUTOMOCIÓN**



**SEAT**  
auto emoción

Teléfono 921 420 200  
C/ Navacerrada, 25. SEGOVIA

## M Ú S I C A

# 'Varios' ocho países estarán presentes en el ciclo

SI GRABÁRAMOS EN UN CD LAS MÚSICAS QUE LLENARÁN LOS ESCENARIOS DE LA SEMANA DE MÚSICA SACRA, QUIZÁ DEBIERAMOS PONERLE ESTE TÍTULO DE 'VARIOS' PUES EN ESTA XXV EDICIÓN REUNE LA ESPIRITUALIDAD HECHA MÚSICA DE OCHO PAÍSES

## EL ADELANTADO

De la espiritualidad del flamenco a la de la música espiritual china, budista y taóísta. De los ritmos argentinos argentinos y peruanos a los del mundo árabe pasando por los segovianos interpretados por la Escolanía y la Coral Ágora. Todas ellas son estaciones obligadas, aunque no las únicas, de lo que será la ruta por la música sacra que este año ha vuelto a organizar la Fundación Don Juan de Borbón. Y van ya veinticinco ediciones poniendo en el alcance de oídos segovianos toda una oferta de notas variadas y, en muchos casos, inolvidables.

En total serán ocho espectáculos, ocho países que se unirán en esta XXV Semana de Música Sacra que la Fundación propone en colaboración con la Obra Social y Cultural de Caja Segovia y el Ayuntamiento de Segovia, entre otras aportaciones que han llegado a invertir un total de 60.000 euros.

El escenario principal de esta Semana de Música Sacra será la iglesia de San Juan de los Caballeros aunque en un caso lo será la iglesia de la Vera Cruz.

Sin duda la primera de las actuaciones será chocante por el cambio de cultura que refleja lo cual queda plasmado en la música que el público podrá escuchar. Se trata de la que proponen los Monjes Tibetanos procedentes del monasterio de Gashar Tawon Khangts que con sus cantos y danzas sagradas inspiran el auténtico sentimiento de felicidad.

El contratador Claudio Cavina será el responsable, el martes, de dirigir al conjunto La Venexiana que incorpora a su interpretación de la música antigua italiana un enfoque teatral. La exaltación de lo refinado y lo popular, lo sagrado y



En la imagen, una actuación de la Escolanía en uno de los conciertos de la Semana de Música Sacra del pasado año. / FOTO: JUAN MARTÍN

[“”]

La iglesia de San Juan de los Caballeros será el escenario principal

lo profano sirven para evidenciar el arte que encierran sus composiciones que han sido premiadas con prestigiosos galardones.

La tercera actuación, la del miércoles, será la que trae a Segovia el pueblo iraquí con uno de sus grupos más destacados representantes de su Maqam, es decir, la música mística y la más

sofisticada del mundo árabe. Por el origen profano de estas melodías, cuyos cantantes podrían hoy considerarse salmodistas coránicos, el Maqamat Ensemble lucha hoy desde el exilio por conservar este arte milenario en el que interviene la música de laúdes, violas, cítaras e instrumentos de percusión.

[“”]

La inversión total de esta edición ha alcanzado los 60.000 euros

COMERCIAL  
AGRICOLA

**BARRERO**

FLORENCIO BARRERO GARCIA

Julián M<sup>o</sup> Otero, 6  
Paseo Ezequiel González, 25  
(Frente Estación de Autobuses)  
40002 SEGOVIA

Teléfono y Fax: 921 46 14 74

MAQUINARIA AGRÍCOLA Y DE JARDINERÍA

Cortacésped - Herramientas - Fertilizantes  
Motoazadas - Motobombas - motocultores  
Motosegadoras - Motosierras

TODO PARA CUIDAR SU HUERTO,  
JARDÍN Y PISCINAS

Distribuidor para Segovia y Provincia:



**Jonsered** y **YANMAR**



Arriba, presentación de la edición 2007 con el alcalde y responsables de la Fundación y Obra Social y Cultural de Caja Segovia; abajo izquierda, actuación en San Miguel el pasado año y, abajo derecha, colas de 2006. / EL ADELANTADO

Los solistas de Tianjin traen a Segovia la música espiritual china, budista y taoísta donde el objetivo sacro es buscar la paz y la salud a través de esta música que transmite una profunda comunicación con el cielo, la tierra y la naturaleza.

En la iglesia de la Vera Cruz será interpretada música flamenca, profundamente gitana, en un viaje por sus raíces más espirituales hasta conectar con el cante jondo de este pueblo.

Como ya pudiera oírse en otra ocasión la música de la Pascua Ortodoxa, vuelve a Segovia en esta edición en la que el prestigioso coro de cámara de la Capella de San Petersburgo interpretará composiciones extraídas de manuscritos medievales y de los maestros del siglo XVIII al XX.

Otra de las actuaciones pondrá en escena los sonidos de una misa criolla compuesta por Ariel Ramírez en 1963 interpretada por Los Calchakis con la participación de la Escolanía de Segovia.

La Fundación Don Juan de Borbón finaliza esta Semana de Música Sacra con una nueva muestra de apoyo a los jóvenes músicos: la actuación de la Orquesta Presjoven y el coro Ars Combinatoria dirigidos ambos por Pablo Mielgo.

El precio es de seis euros por concierto, veinte euros el abono para cuatro actuaciones. Las entradas están a la venta en el Centro de Recepción de Visitantes.

PROGRAMA

**Lunes 2 de abril a las 20.00 horas en San Juan de los Caballeros.** Actuación de Monjes Tibetanos del Monasterio de Gashar Tawon Khangts Cantos y Danzas Sagradas

**Martes 3 de abril a las 20.00 horas en San Juan de los Caballeros.** Actuación de La Venexiana. Los responso de Sábado Santo de Carlo Gesualdo

**Miércoles 4 de abril a las 20.00 horas en San Juan de los Caballeros.** Maqamat Ensemble, 'El Maqam iraquí'

**Jueves 5 de abril a las 12.30 horas en San Juan de los Caballeros.** Los solistas de Tianjin. Música espiritual china

**Jueves 5 de abril a las 19.00 horas en la iglesia de la Vera Cruz.** El Quejío del Alma. José Miguel Cerro 'El Chiqui' y Juan Ramón Caro

**Viernes 6 de abril a las 12.30 horas en San Juan de los Caballeros.** Coro de Cámara de la Capella de San Petersburgo

**Sábado 7 de abril a las 19.30 horas en San Juan de los Caballeros.** Los Calchakis y la Escolanía de Segovia-Coral Ágora

**Domingo 8 de abril a las 19.30 horas en San Juan de los Caballeros.** El Réquiem de Mozart. Orquesta Presjoven. Coro Ars Combinatoria

*El Rancho*  
DE LA ALDEGÜELA

**CELEBRE CON NOSOTROS SU BANQUETE DE BODA, FAMILIAR, DE COMUNIÓN O DE NEGOCIOS**



**EL HOTEL DEL RANCHO**  
VENGA A DISFRUTAR DEL BUEN COMER Y DEL BUEN DORMIR

**TORRECABALLEROS (SEGOVIA)**

Tel. 921 401 060 / Fax. 921 401 228 / [www.el-rancho.com](http://www.el-rancho.com) / [info@el-rancho.com](mailto:info@el-rancho.com)

## BANDA SAGRADO CORAZÓN



2001. EN PROCESIÓN CON EL PASO DE 'LA FLAGELACIÓN' DE SEGOVIA



2002. PRESENTACIÓN DE LA BANDA CON EL APADRINAMIENTO DE LA BANDA DE 'EL AMARRAO' DE ÁVILA Y EUSEBIO ÁLVAREZ-OSORIO, FUNDADOR DE LA BANDA DE NUESTRA SEÑORA DEL SOL



2004. BENDICIÓN DEL ESTANDARTE EN EL SANTUARIO DE LA FUENCISLA

# Como en 'división de honor'

LA BANDA DE CORNETAS Y TAMBORES SAGRADO CORAZÓN, DE SEGOVIA PERO CON PROYECCIÓN NACIONAL, ACOMPAÑARÁ ESTE AÑO VARIOS PASOS DE SEMANA SANTA EN LA PROVINCIA DE SEVILLA

GONZALO AYUSO

La Banda Sagrado Corazón de Segovia tiene ya una trayectoria importante. La imposibilidad de participar en la Semana Santa de la ciudad de Segovia, por las normas impuestas por la Junta de Cofradías, ha motivado que en menos de una década se haya convertido en la banda con mayor proyección nacional y su presencia es requerida en lugares donde la Semana Santa se vive con intensidad: Ávila, Valladolid Murcia y Andalucía, entre otros, son lugares en los que su música ha sonado en procesiones.

En los últimos meses la banda ha realizado un esfuerzo importante con una inversión de 24.000 euros destinada a la adquisición de nuevos cascos para el traje o uniforme y nuevos instrumentos, como mejores cornetas, así como trompetas, filscornios y tambores más profesionales.

En cuanto a los cascos, cuya presentación tuvo lugar el pasado 10 de marzo en el salón de actos del I.E.S. Andrés Laguna de Segovia, es metálico y con plumas blancas y negras.

#### PROGRAMA DE ACTIVIDADES

Para esta Semana Santa, la época del año en el que la actividad es más intensa, la Banda Sagrado Corazón está desarrollando un amplio programa por toda España. A la presentación del traje completo, con el casco, el día 10

de marzo, hay que sumar otros actos ya celebrados como su participación en la presentación de la Banda de dulzainas y tambores Villa de Cuéllar en la iglesia de San Miguel de esta villa, el 17 de marzo; participación en el Certamen 'Sones de Pasión' de la ciudad de Zamora, el 24 de marzo y en el IX certamen 'Toques de la Pasión Ciudad de Ávila', el día 25.

Dentro de la Semana Santa propiamente dicha el Miércoles Santo, 4 de abril, acompañará a la Hermandad de la Macarena de Guadalajara a las 16 horas.

Pero lo que más expectativa ha creado es su participación en varias procesiones en la provincia de Sevilla. De esta manera, en la localidad de Herrera (con una Semana Santa declarada de Interés Turístico Nacional) lo hará con la Hermandad de Jesús Na-

[""]

Entre los proyectos para 2008, además de alguna mejora en el traje, puede estrenar piezas musicales propias



# JFG

JUAN DE FRUTOS GARCÍA, S.L.  
DISTRIBUCIÓN DE ENERGÍA ELÉCTRICA

CEGA ENERGÍAS, S.L.  
PRODUCCIÓN DE ENERGÍA ELÉCTRICA

C/PRÍNCIPE, 6.  
40260 FUENTEPELAYO (Segovia)

Telf. 921 57 40 04  
Fax 921 57 43 98

[jpg@infonegocio.com](mailto:jpg@infonegocio.com)

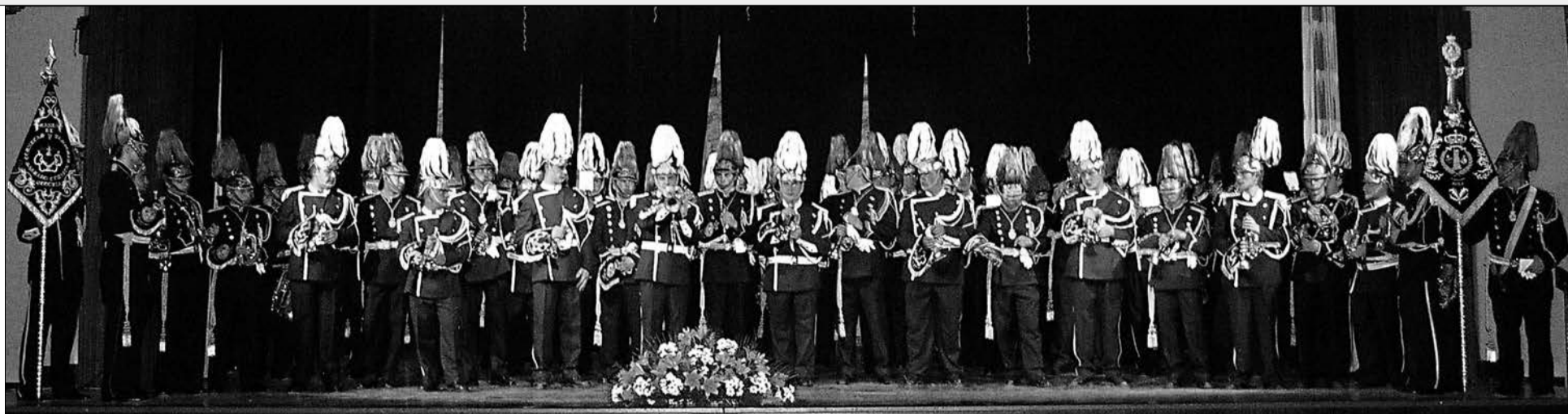

La Banda de Cornetas y Tambores Sagrado Corazón junto con la Banda de 'El Amarrao' de Ávila el pasado día 10 en el IES 'ANDRÉS LAGUNA' de Segovia, DONDE EL AFORO SE LLENÓ

zaren el Jueves Santo, en la denominada Media Madrugá. Al día siguiente en La Campana, acompañará también a la Hermandad del Nazareno, desde las seis de la mañana a las dos de la tarde y, por la tarde, en La Rinconada, a siete kilómetros de Sevilla capital y en un área de cerca de 300.000 habitantes, marcará el paso con la Hermandad de 'El Perdón'.

El director de la banda, Agustín Plaza Galindo, explica que "se trata de una procesión idéntica a las de Sevilla capital, con costaleros que llevan a hombros las imágenes de su hermandad, lo que supone una gran responsabilidad para nosotros, ya que la música marca el paso".

Por último, el Domingo de Resurrección, como viene haciendo desde hace cuatro años, estará presente en la Procesión del Resucitado de Fuentepiñel (Segovia), donde ofrecerá un pequeño concierto.

**TRAYECTORIA** Haciendo un poco de historia, tras su creación en el año 2000, al siguiente estuvo en la Semana Santa de Segovia, con el paso de 'La Flagelación del Señor' el Jueves Santo y Viernes Santo. Antes, el Miércoles Santo, estuvo en Ávila. En 2003 se la pudo escuchar en varios actos en Segovia, incluido un certamen de bandas organizado en Santa Eulalia, y en Ávila, La Puebla de Almoradiel (Toledo) y Miguel Turra (Ciudad Real). En 2004 se produce la bendición del estandarte guía de la Banda Sagrado Corazón en el Santuario de la Fuencisla de Segovia y un concierto en Ávila junto a la Banda de 'El Amarrado' de Ávila y participa en el certamen de Pasión y Música de Valladolid y en la Semana Santa de

[""]

Además de la Semana Santa, la banda realiza actuaciones durante todo el año, con un repertorio muy variado

Oria y Albox (Almería) y Ávila. En 2005 a estas salidas se añade la intervención en la Semana Santa de Guadalajara, con la Hermandad de la Macarena y en 2006 acude también a Águilas (Murcia).

**COMPOSICIÓN** La Banda del Sagrado Corazón tiene medio centenar de integrantes con una media de edad entre los 18 y los 20 años. Como asociación cultural la figura del presidente la ostenta José Manuel Barquilla, la dirección Agustín Plaza Galindo y en la dirección musical se suman al anterior Pablo García y Carlos Fonta. Una de las dificultades que tiene actualmente es que no dispone de un local para ensayar cuando llueve o nieva. El director hace desde aquí un llamamiento para alquilar uno que tenga al menos 30 ó 40 metros cuadrados. También anima a los jóvenes, a partir de 14 años, a interesarse por sus actividades y ofrece un teléfono para ello: **609 91 06 19**, así como la página web: [www.banda-sagrado-corazon.com](http://www.banda-sagrado-corazon.com).



ARRIBA, DETALLE DE LOS NUEVOS CASCOS DE LA BANDA. DERECHA, UNA DE LAS PROCESIONES EN LAS QUE LA BANDA PARTICIPÓ EN 2006 EN EL SUDESTE ESPAÑOL. ABAJO, AÑO 2004, CERTAMEN DE PASIÓN Y MÚSICA EN VALLADOLID



## AZULEJOS TABANERA, S.A.

**OT**



- ◆ Materiales de construcción
- ◆ Mobiliario de baño
- ◆ Hidromasaje
- ◆ Transportes

Exposición, oficinas y almacenes

Polígono de Hontoria  
Avenida de Hontoria  
Teléfono 921 44 18 18

Exposición y venta:

José Zorrilla, 50  
Tfno. 921 42 08 26 - Fax 921 42 08 04  
40002 SEGOVIA

EL HUMOR EN LA SEMANA DE PASIÓN

# La procesión va por dentro

M. GALINDO

Aunque tradicionalmente la Semana Santa es un tiempo de introspección que se aleja de las cosas aparentemente más triviales de la vida, la Junta de Cofradías ha querido en el año del centenario de la Procesión de los Pasos mostrar a los segovianos un peculiar punto de vista sobre la Semana de Pasión en Segovia ofrecido a través del ojo mordaz y crítico de José Orcajo y Antonio Madrigal.

Con el sugerente título de "Orcajo, Madrigal... y su humor procesional", dos de los mejores humoristas gráficos de la prensa española ofrecen una completa muestra de lo que en los últimos años ha sido su particular versión de la Semana Santa.

Dos estilos distintos, diferentes

Los humoristas ofrecen visiones distintas pero complementarias de la Semana Santa

pero complementarios, son los que ofrece esta exposición, que va desde los temas de actualidad y la sátira política del dibujante de "El Norte de Castilla" hasta el humor absurdo pero reconocible que ha caracterizado el trabajo del colaborador de EL ADELANTADO DE SEGOVIA en los más de treinta años de fiel trayectoria en el decano de la prensa segoviana.

Además de los dibujos publicados en el periódico, Madrigal ha querido obsequiar a los segovianos con una serie original de seis chistes inéditos creados expresamente para la exposición, refrendando así su inagotable talento para inspirarse en la que algunos consideraban antaño como "la Semana más triste del año".

Y es que a veces, la reflexión y la búsqueda de los valores intrínsecos de los seres humanos puede surgir no sólo de la contemplación de las imágenes sacras. Un "Kapuchón" de Madrigal puede poner en solfa muchos de los sentimientos más profundos de este tiempo, a los que también se puede llegar a través de una sonrisa. Para comprobarlo, visiten la exposición, que estará abierta hasta el 9 de abril.

## EL ADELANTADO DE SEGOVIA

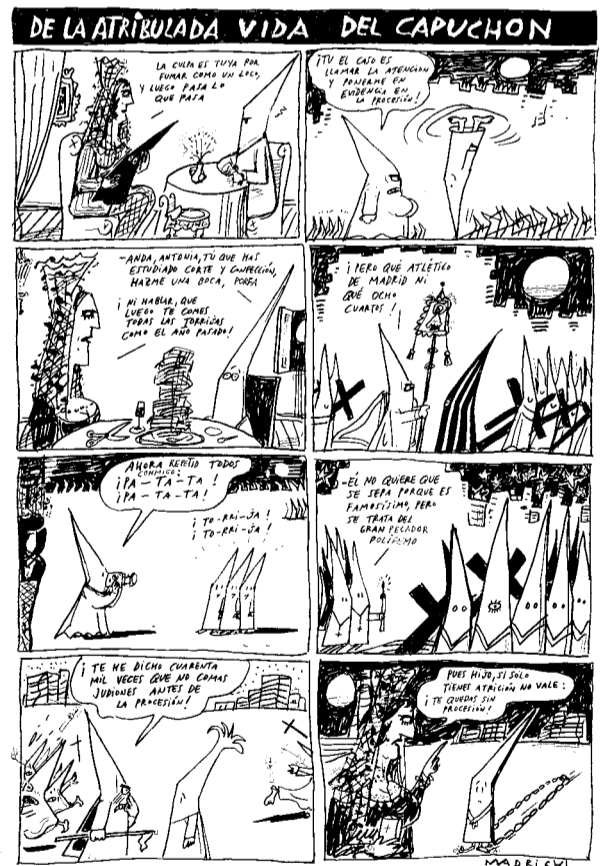

Algunas de las viñetas y portadas de Antonio Madrigal que pueden verse en la exposición.



www.grupo-driver.com

### De conductor a conductor

Tenemos más de 170 talleres de neumáticos y mecánica rápida en toda España, con la mejor tecnología. En Driver nos gusta estar junto a ti. Para poder cuidarte.

RIGARVE,S.A.

Driver De conductor a conductor



OBRAS JÓVENES

CONMEMORACIÓN

## Próximamente...

Cien motivos, al menos uno por año, hay para recordar que la procesión segoviana de los pasos de Semana Santa lleva recorriendo las calles de la ciudad anualmente todo un siglo. Y todo un siglo ha pasado en el que los encargados de organizar procesiones y demás actos de la Semana Santa han sabido conservar con esmero la tradición con la que fueron creados aunque sin cerrarse a los cambios que han enriquecido estos días e involucrado a los fieles en todas las actividades.

Este año nada será igual pues los segovianos tendrán en la memoria toda una vida de procesiones, toda una historia de ritos y de costumbres.

El Centenario de la Procesión de los Pasos será recordado durante los días que se avecinan pero será conmemorado de manera especial próximamente cuando la Junta de Cofradías inaugurará un monumento a la Semana Santa segoviana para el que por el momento no hay ubicación definida pues las propuestas no han contado con la aprobación de la Comisión de Patrimonio. Lo que sí se sabe sobre su ubicación es que será algún espacio público y que ha sido desechada la posibilidad de que se encuentre cerca de algún monumento declarado Bien de Interés Cultural.

Las características detalladas del monumento no han trascendido aunque se sabe es que es una escultura de tres metros de altura del segoviano Gregorio Herrero, profesor de la Escuela de Artes Aplicadas y Oficios Artísticos.

La inauguración de este monumento está prevista para el próximo mes de junio.

# Los jóvenes artistas exponen

Más de quince artistas presentan sus obras en la Alhóndiga • 'La Pasión de Juventud' podrá visitarse hasta el día nueve de abril

D.M.N.

En palabras de una de las artistas que expone su obra en esta exposición, el motivo de la muestra "sirve para que los jóvenes nos acerquemos al hecho religioso por el arte", no en vano, su título es 'La Pasión de Juventud'.

En total son dieciséis artistas, catorce pintores y dos escultores, los que participan en esta muestra cuyas obras pueden verse en la Alhóndiga donde permanecerán expuestas hasta el día nueve de abril.

La variedad de las obras ha sido salvada de alguna manera con el trabajo de Jesús Mazariegos, comisario de la exposición quien considera que se ha conseguido "armonizar lo aparentemente disonante y aportar los lenguajes contemporáneos al arte religioso". Según el comisario, la respuesta de los jóvenes artistas ha sido "muy generosa".

Por su parte, el presidente de la Junta de Cofradías, José Luis Huertas se ha mostrado muy satisfecho con esta exposición a la que considera "una de las apuestas más arriesgadas" para la Junta de Cofradías que es una agrupación "anquilosada en la tradición" pero que ha dado total libertad de creación.

La creencia de los promotores de esta iniciativa es que, en palabras de Huertas, "es posible que conmuevan al pueblo fiel en iglesias y capillas al igual que hoy lo hacen las imágenes más tradicionales".

Parece evidente, pues, que la Pasión, al margen de creencias o dentro de ellas, fue, es y será, motivo de inspiración para los artistas.



Algunas de las obras de 'Pasión de Juventud'. / FOTOS: J. MARTÍN



## LA FLORESTA

C/ San Agustín, 27  
Tfnos: 921 463314/15  
Fax: 921 462482

## Duque

Maestro Asador de Segovia  
1895-1995

C/ Cervantes, 12  
tfnos: 921 462487  
Fax: 921 462482



## HOSTALES

# SOL CRISTINA y SOL CRISTINA "DOS"

Dirección: Genma Esteban



- HABITACIONES CON BAÑO PRIVADO
- RESTAURANTE CON COCINA CASERA
- ALOJAMIENTO SOLO DORMIR O PENSION COMPLETA

Sequimos con nuestro famoso cocido los sábados 10 €

Obispo Quesada, 40-42 ♦ 921 42 75 13 ♦ 40006 SEGOVIA

## ACTIVIDADES PARALELAS

## Pisando fuerte

PUBLICACIONES, LIBROS, DISCOS Y OTROS TANTOS PROYECTOS Y ACTIVIDADES QUE SE ENMARCAN DENTRO DE LAS PROPIAS DE SEMANA SANTA COLABORAN A CONMEMORAR EL CENTENARIO DE LA PROCESIÓN DE LOS PASOS SEGOVIANOS

D.M.N.

Puede que la acción dirigida por la Junta de Cofradías que más presente está y estará a lo largo de la Semana Santa en este año 2007 en el que se celebra el Centenario de la Procesión de los Pasos que un día hiciera posible el Obispo Miranda sea el encargo de un logotipo al artista segoviano Luis Moro.

La imagen del capuchón cargando una cruz es la que hasta el momento ha presidido y presidirá todos los actos de esta Semana Santa tan especial para Segovia.

Sin definir con sus colores la pertenencia de este capuchón a ninguna cofradía en concreto, Luis Moro ha elegido tonos terrosos para este sugerente dibujo que preside un cartel en el que se atreve con el vacío que aporta el color blanco y que choca frontalmente con el extendido gusto de llenar los espacios en blanco con texto o colores llamativos.

Los carteles, no sólo

los presentes sino también los pasados, por su parte, han ocupado uno de los proyectos de este centenario que la Junta de Cofradías ha tratado con más cariño: la publicación de un libro en el que se hace un repaso y un análisis de los carteles que han publicitado la Semana Santa segoviana y, en algún caso, las actividades de cada cofradía: 'Pasión e imagen. Impresiones de la Pasión. Carteles de la Semana Santa en Segovia'.

En esta tarea han trabajado cuatro profesores de la Universidad de Valladolid expertos en publicidad —Susana de Andrés, Rocío Collazo, Rodrigo González y Daniel Muñoz— quienes en la presentación de este libro resaltaron que "se trataba de un proyecto ambicioso que para nosotros fue como una golosina", en palabras de Susana de Andrés. El presidente de la Junta de Cofradías quiso dejar claro que "se trata de un ejercicio pedagógico, no de un simple catálogo de imágenes". Los cambios en el estilo, los recursos que hacían rentable la impresión de un cartel cuya imagen serviría para anunciar distintas cosas a lo largo del año con solo cambiar el texto, la presencia de obras de importantes fotógrafos segovianos como Ángel Román o José María Heredero o el comienzo del concurso que decidiría la fotografía del cartel del año siguiente son algunos de los datos que quedan patentes en este trabajo.

El concurso de fotografía, que el pasado año ganó la imagen de la Soledad Dolorosa de la cofradía del Recogimiento, de Gustavo A. del Campo Leonor, ha vuelto a ser convocado este año con unas bases similares a las de otros años y con distintos apartados: el premio al cartel anunciador de la Semana

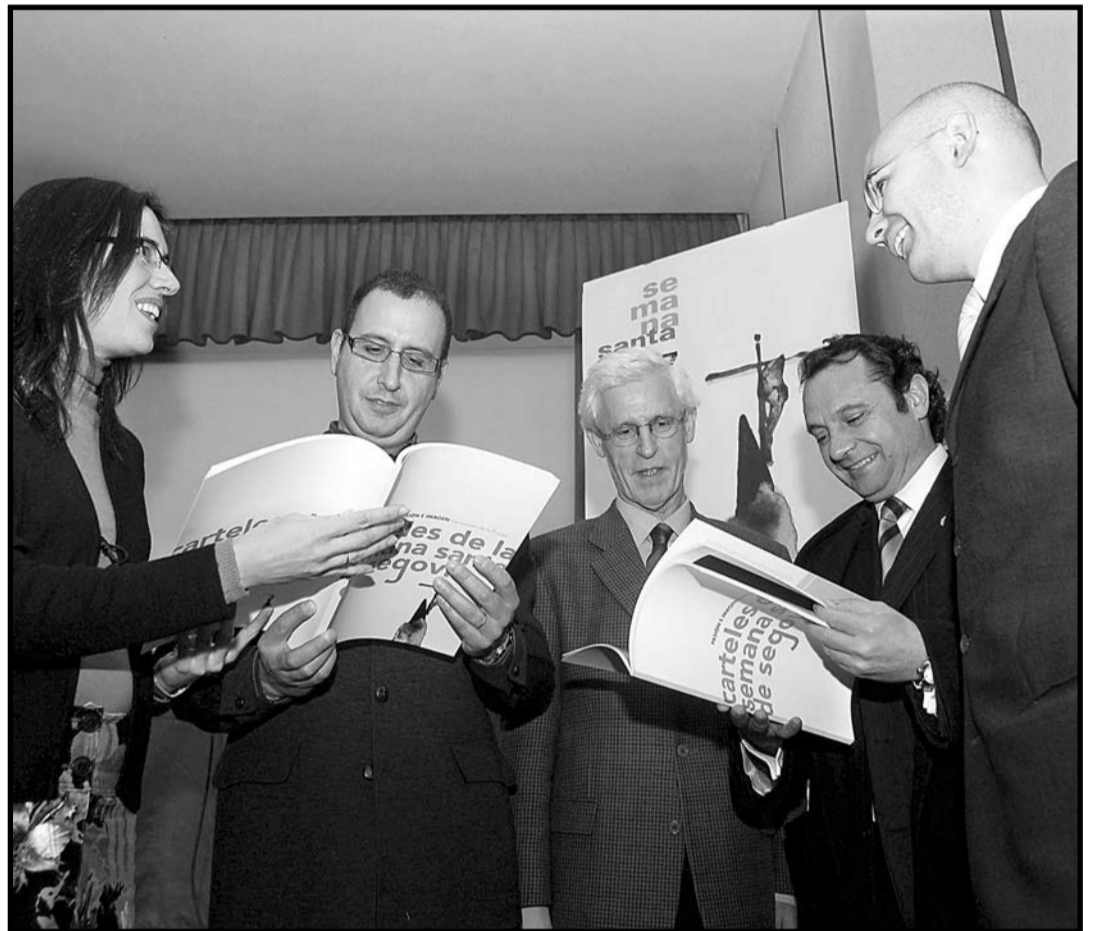

La publicación sobre los carteles de la Semana Santa de Segovia es una de las acciones del centenario/ KAMARERO

[ ]

La Semana Santa llega cargada de acciones que conmemoran el centenario

Santa 2008 y el relativo a fotografía artística que incluye tres premios más el de 'mejor colección' y 'menciones especiales'.

Al margen de exposiciones y demás acciones, en las que por cierto queda patente el apoyo de la organización a la capitalidad europea de Segovia en 2016, la Junta de Cofradías espera poder celebrar el V Encuentro Regional de Juntas de Cofradías de Castilla y León en Segovia. Otra de las acciones pasa por la edición de

un disco con romances castellanos de la Pasión. Se trata de recopilar los temas escuchados en un recital de la Semana de Música Sacra de hace alrededor de hace más de una década de lo que se han ocupado Fernando Ortiz y Llanos Monreal. Esta iniciativa nace, como lo hiciera el pasado año la grabación de un disco con temas interpretados por las bandas, con la intención de recuperar piezas tradicionales.

Mesón - Restaurante  
La Oficina  
Cocina de calidad  
Asados en horno de leña

RESERVAS: Teléf. y Fax: 921 46 02 83. Cocina: 921 46 02 86  
C/ Cronista Lecea, 10 40001 SEGOVIA



## A U T O D E P A S I Ó N

# El Cristo de los Gascones, parte del reparto

El 'Misterio del Cristo de los Gascones' es un trabajo dirigido por Ana Zamora. Ocho actores participan en la obra

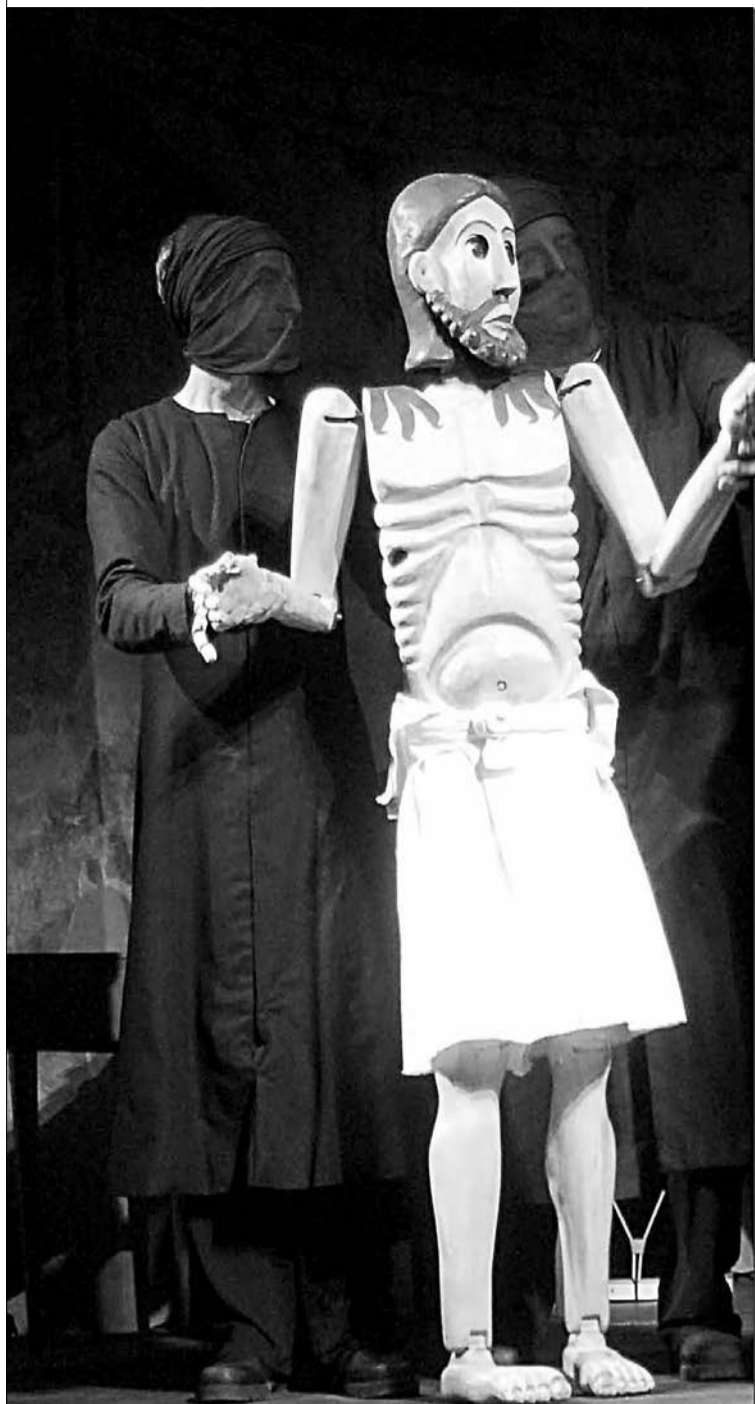

Varias personas colaboran en la puesta en escena del Cristo. / FOTOS: KAMARERO

D.M.N.

La nueva obra de la compañía Nao d'amores, dirigida por la segoviana Ana Zamora, y que ha servido para enriquecer aún más el programa conmemorativo del Centenario de la Procesión de los Pasos, ha sido muy bien recibida por la crítica experta y por la personal de los segovianos.

La compañía, especializada en el teatro renacentista ha vuelto a poner en escena una obra en la que el teatro antiguo se mira a través del cristal de lo moderno. Y el resultado no ha podido ser mejor. Quizá lo más chocante de la obra sea su protagonista: el Cristo de los Gascones. La compañía ha elaborado una copia del original de diez kilos de peso que los actores han aprendido a manejar para darle vida de la forma más natural posible. Y lo han conseguido.

Ataviados de negro riguroso para evidenciar una presencia que se deseaba invisible, los actores han

dado vida al Cristo moviendo sus brazos, piernas y cabeza hasta conseguir que pareciera que era él mismo quien se movía.

En la inmersión en la obra ha tenido también gran importancia la música que ha corrido a cargo de Alicia Lázaro quien ha dirigido y realizado arreglos en temas medievales.

La veneración que en Segovia existe de este Cristo, la posibilidad de que a los fieles no les gustara la idea de ver convertido en títere a la imagen no ha achantado en absoluto a estos profesionales que han abordado con respeto y rigurosidad distintos episodios de la vida de Cristo entre los que la directora destacó los de la Pasión como los más delicados pero también los más emocionantes y agradecidos.

La compañía ha estudiado exhaustivamente documentos en los que este tipo de autos de Pasión se alzan como protagonistas de la

Semana Santa pues era práctica común interpretar con figuras articuladas momentos de la vida y pasión de Cristo. Así, tomando como base esta antigua tradición de cuya aparición se tiene constancia por primera vez en el siglo XIII en el reino de Mallorca y que poco a poco se extendió por otros territorios, Nao d'amores ha puesto en escena un nuevo Cristo de los Gascones en el único escenario en el que en Segovia se sabe que fueran desarrolladas representaciones similares: la iglesia de San Justo.

A medio camino entre lo ritual y lo teatral y entre lo medieval y lo contemporáneo la compañía ha vuelto a interpretar la Pasión. Después de Segovia, la obra se ha llevado al teatro de la Abadía de Madrid donde los actores han asumido un nuevo reto: representarla sin la protección del misticismo que suscita el ábside de una iglesia para hacerlo sobre el escenario de un teatro.

NAO D'AMORES



Ana Zamora. Directora de la obra en un momento de la presentación

## Profesionales inquietos

La compañía Nao d'amores fue creada bajo la dirección de la segoviana Ana zamora en 2001 y de ella formaron parte un colectivo de profesionales procedentes del teatro clásico, los títeres y la música antigua que ha desarrollado una labor de investigación y puesta en escena en el ámbito del Teatro Renacentista.

De entre sus trabajos, la directora destaca el 'Misterio del Cristo de los Gascones', especialmente en cuanto al nivel de perfección técnica en la dramaturgia.

Otras obras destacadas de Nao d'amores han sido el 'Auto de la Sibila Casandra' o el 'Auto de los Cuatro Tiempos', ambas de Gil Vicente y apoyadas por la crítica.



CONSTRUCCIONES INMOBILIARIAS SEGOVIANAS, S.A.

C/ Baltasar Gracián nº 7, Planta 1ª  
Edificio Comercial 40006 Segovia

Teléfono 921 443 444  
Fax 921 432 014



# COMPLEJO RESIDENCIAL ROBLEDO

• CHALETS • VIVIENDAS • APARTAMENTOS • LOCALES • ESCUELAS • HOTELES • RESTAURANTES • ZONAS VERDES • ZONAS DEPORTIVAS

## UN LUJO AL ALCANCE DE TODOS

Ahora tiene Ud. la oportunidad de vivir con la calidad de vida que siempre había soñado, dentro de un marco idílico, rodeado de naturaleza y de todas las comodidades y servicios urbanísticos que Ud. y su familia puedan necesitar para lograr el estatus social deseado, gozando de plena libertad y felicidad en su vida cotidiana.

Conseguir estos privilegios está a su alcance, si decide habitar en **Residencial ROBLEDO**, una moderna urbanización proyectada sobre un área de terreno de 236.000 m.<sup>2</sup>, totalmente comunicada y estratégicamente situada en lo que será el centro neurálgico entre los núcleos urbanos de Segovia y San Ildefonso.

En **Residencial ROBLEDO** podrá elegir entre preciosos Apartamentos, Pisos de 2, 3 y 4 dormitorios, Locales Comerciales, Chalets adosados o pareados con jardín en parcelas de 350 a 500 m.<sup>2</sup> o lujosos Chalets independientes en parcelas de 1000 m.<sup>2</sup>

**PROYECTOS PERSONALIZADOS Y A SU MEDIDA:**  
**Residencial Robledo** le ofrece la posibilidad de participar en la creación y diseño de su propia vivienda. Adaptamos su construcción al criterio que Ud. considere más apropiado para lograr su mayor comodidad y bienestar.

**Residencial ROBLEDO** cuenta con todos los servicios complementarios que pueda necesitar en su vida diaria así como todas las comodidades de una ciudad. Aquí encontrará, desde los comercios más impresionantes para sus compras cotidianas tales como Panaderías, Supermercados, Farmacias, Kioscos de prensa, etc., hasta Centros de Educación para sus hijos, Zonas lúdicas y de recreo, Zonas verdes ajardinadas, Polideportivo, Boutiques, Bares, Cafeterías, Centro de masaje y Estética, Gimnasio, Bancos, Hostales, Guaderías, Club Social, Restaurantes... etc. y todo lo necesario para gozar de una cómoda vida.

**¡TODA CLASE DE FACILIDADES PARA HACER REALIDAD SUS SUEÑOS!**  
Visitemos, con la confianza de quien visita a unos amigos, JUNTOS ENCONTRAREMOS LA FORMULA DE PAGO Y LA FINANCIACION QUE MEJOR SE ADAPTE A SU ECONOMIA



Dotada de excelentes comunicaciones, **Residencial ROBLEDO** dispone de líneas regulares de autobuses que comunican Segovia con San Ildefonso y Valsain. Las vías de circunvalación y de servicio paralelas a la Urbanización nos permitirán acceder a todos los núcleos urbanos de la zona en sólo unos minutos, ya sea en automóvil o dando un simple paseo en bicicleta.

Para mejorar los distintos accesos por carretera desde Madrid, **Residencial Robledo** contará, en un futuro muy cercano, con la proyectada Autopista y la Estación del AVE en los alrededores de Segovia y Robledo **A SOLO 5 MINUTOS DE LA URBANIZACIÓN Y A 20 MINUTOS DE MADRID.**

Esta moderna línea de ferrocarril que unirá Madrid con Valladolid beneficiará notablemente la comunicación y el desarrollo económico y social de la Comunidad de Castilla y León, dando un gran auge y una alta revalorización a los terrenos y viviendas de los propietarios que tengan el acierto de comprar en **Residencial ROBLEDO.**

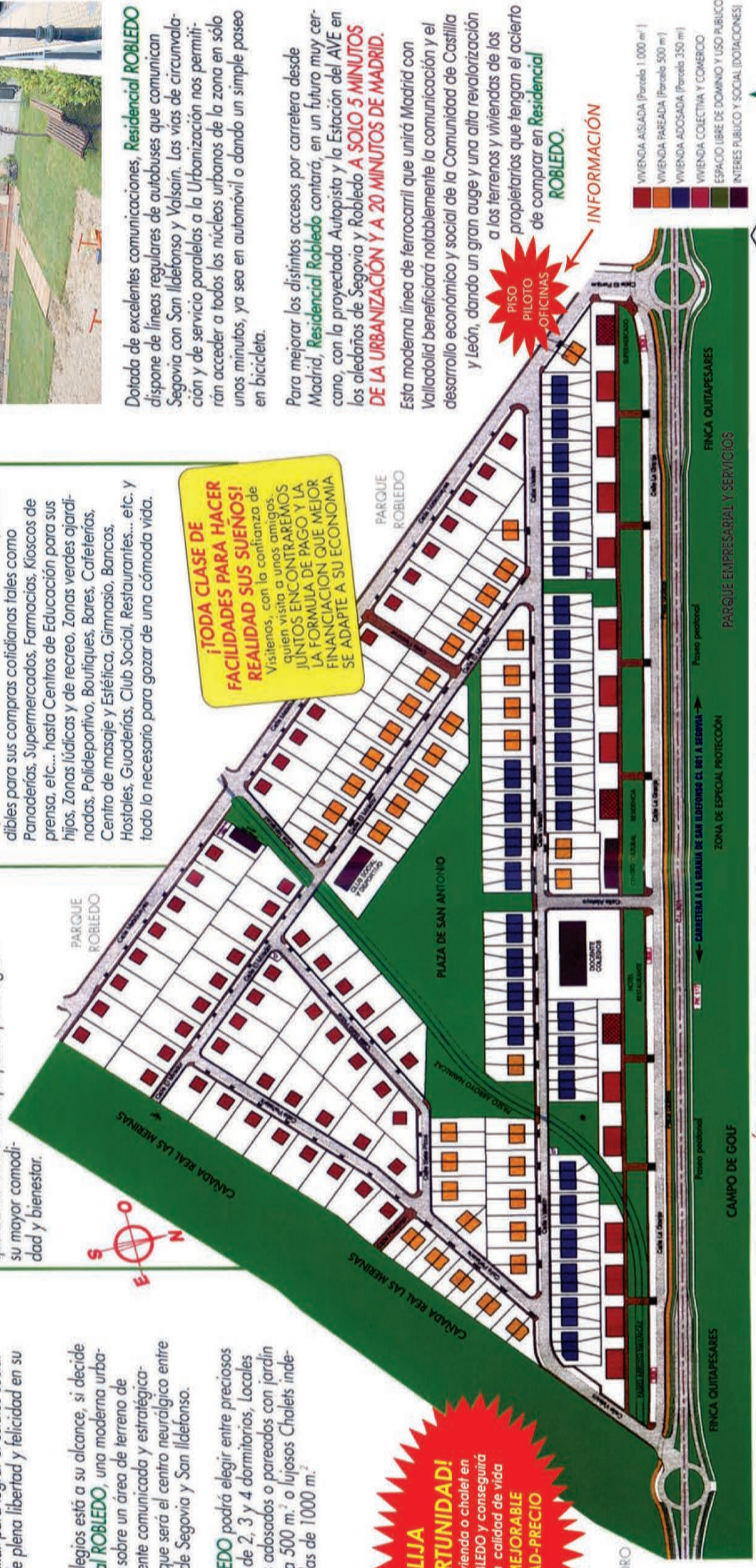

- VIVIENDA AISLADA (Parcela 1.000 m<sup>2</sup>)
- VIVIENDA PAREADA (Parcela 500 m<sup>2</sup>)
- VIVIENDA ADOSADA (Parcela 350 m<sup>2</sup>)
- VIVIENDA COLECTIVA Y COMERCIO
- ESPACIO LIBRE DE DOMINIO Y USO PUBLICO
- INTERES PUBLICO Y SOCIAL (DOTACIONES)



25 aniversario años a su servicio

**¡ELIJA SU OPORTUNIDAD!**  
Adquiera su vivienda o chalet en **Residencial ROBLEDO** y conseguirá una auténtica calidad de vida **UNA INMEJORABLE CALIDAD-PRECIO**

**¡NO ESPERE MÁS, RESERVE YA SU VIVIENDA O CHALET EN RESIDENCIAL ROBLEDO. LOGRARÁ LA MEJOR INVERSIÓN DE FUTURO Y EL MAYOR ACIERTO PARA VIVIR EL PRESENTE!**

Información y venta: **C/CALANDRIA, 8 • SAN ILDEFONSO (SEGOVIA)** Teléfono y Fax: 921 47 14 74  
[www.arco-ramirez.com](http://www.arco-ramirez.com) [arcoramirez@arco-ramirez.com](mailto:arcoramirez@arco-ramirez.com)  
**VISITE CHALET PILOTO EN LA URBANIZACIÓN. Telf. 921 43 64 12**

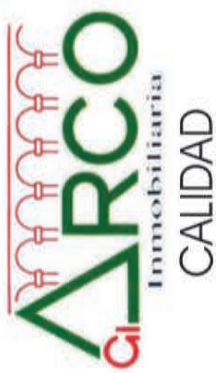

Financia:



hasta el 100%

EN LA GRANJA DE SAN ILDEFONSO

**PROMOCION**

**Mejora  
de la  
Reserva**

Maxima Calidad

SORTEO DE UN VIAJE PARA DOS PERSONAS AL CARIBE

* ESTUDIOS
* APARTAMENTOS
* VIVIENDAS DE 2 Y 3 DORMITORIOS
* FACILIDADES DE PAGO
* GRANDES TRASEROS
* BODEGA / PORCHE
* PATIO / JARDIN
* SEGURO DECENAL
* ARMARIOS FORRADOS
* FACHADA EN GRANITO
* CALLEJ. INDIVIDUAL

ARCO INMOBILIARIA AGENCIACION

INFORMACION Y VENTA

921 47 14 74

C/ CALANDRIA, 8

Adquiera una de las últimas viviendas y participe en el sorteo de un viaje al Caribe para dos personas

EN LA GRANJA DE SAN ILDEFONSO

**PRÓXIMA CONSTRUCCIÓN**

**Residencial**

**Campo de Holo**

Maxima Calidad

SORTEO DE UN VIAJE PARA DOS PERSONAS AL CARIBE

* CHALETS
* ESTUDIOS
* APARTAMENTOS
* VIVIENDAS DE 2 Y 3 DORMITORIOS
* PARQUEAMIENTOS
* ASCENSOR
* BODEGA / PORCHE
* PATIO / JARDIN
* SEGURO DECENAL
* ARMARIOS FORRADOS
* FACHADA EN GRANITO
* CALLEJ. INDIVIDUAL

ARCO INMOBILIARIA AGENCIACION

INFORMACION Y VENTA

921 47 14 74

C/ CALANDRIA, 8

# A la venta la 4ª Fase de Robledo Pisos y chalets

Próxima Entrega



Lo que a mediados de 1998 comenzó a madurar como una idea, hoy es ya una realidad: EL COMPLEJO RESIDENCIAL ROBLED0. Después de 6 años de proyectos, licencias, la construcción de un chalet piloto y unas oficinas en la zona, y mucho trabajo, la empresa promotora y constructora ARCO AGRUPACIÓN RAMÍREZ ha entregado ya la tercera fase.

EL COMPLEJO RESIDENCIAL ROBLED0 es una realidad que ya puede disfrutar, una urbanización que invita a pasear por sus amplias calles y avenidas, sin escatimar en detalles y seguridad, tanto para el residente como para el visitante, con amplitud, dotada de paseos peatonales, aparcamientos, zonas verdes, en definitiva, de comodidad, diseñada para no desentonar, para respetar el espléndido marco donde se halla ubicada y disfrutar de sus preciosas vistas y el entorno que la rodea.

La entrega de la tercera fase es tan solo un paso más de lo que será esta urbanización de 236.000 m<sup>2</sup>, compuesta por 5 fases y prevista para estar totalmente terminada en el año 2010, que cuenta con más de 350 viviendas entre pisos y chalets adosados, pareados

Desde que el 14 de noviembre de 2000 se autorizara la construcción del Complejo Residencial Robledo hoy ya cuenta con la 1ª, 2ª y 3ª fases terminadas y la 4ª en construcción de las cinco que la componen.

e individuales, locales comerciales y otras parcelas para dotaciones públicas y servicios.

La excelente comunicación, el entorno, las calidades, el precio, las dotaciones, los servicios así como las construcciones previstas (Campo de Golf, Parque Empresarial y de Servicios, etc.) en las proximidades de esta urbanización y las ya existentes como el embalse, la zona recreativa Campamento Robledo, los caminos y sendas que nos llevan a La Granja, Valsaín, Revenga, etc., han hecho de ésta un rotundo éxito de público que cada día demanda más, una vivienda en este COMPLEJO RESIDENCIAL, que está pensado para residencia de primera vivienda, motivo por el cual se ha creado una vía de servicio paralela a la carretera CL-601 donde van más de 5.000 m<sup>2</sup> de locales, completando así una magnífica zona comercial y de servicios.

En la actualidad se encuentra en construcción la 4ª Fase, que ya

se ha sacado a la venta. también se ha empezado a proyectar y preparar la 5ª Fase para su venta y construcción

Con la entrega de la 3ª fase continúa la cuenta atrás de lo que es una sucesión de fases hasta completar EL COMPLEJO RESIDENCIAL ROBLED0, modelo a seguir para el desarrollo urbanístico de Segovia y sus alrededores, que tan buenas perspectivas de futuro tiene debido a las infraestructuras tan importantes que se están construyendo, como son la circunvalación, la autopista, el tren de alta velocidad (AVE), Parador de Turismo, Campo de golf, parque Empresarial, etc..

En resumen, EL COMPLEJO RESIDENCIAL ROBLED0 es una zona privilegiada para vivir todo el año, repleta de comodidades y beneficios para el residente, donde sus hijos crecerán disfrutando de la salud que nos brinda la naturaleza y a escasos tres minutos de la ciudad, una urbanización que ya está en marcha y de la que ya disfrutan muchas familias, donde AGRUPACIÓN RAMÍREZ consiguientemente pensando en su comodidad, economía y bienestar.

Enhorabuena compradores.

## ARTESANÍA



En la feria se pueden encontrar piezas de madera, cuero, metal, cerámica, papel, textil, piedra o vidrio que combinan técnicas tradicionales y de vanguardia./J. MARTÍN

# Muestra de oficios

## PURI BRAVO

Se levanta el telón para presentar ante el público el trabajo que durante el año han estado haciendo los artesanos en sus talleres. Y el escenario que acoge el estreno nacional es Segovia y su feria de Artesanía, punto firme de partida para el resto de muestras de oficios que en primavera y verano se extienden por la geografía española.

La vigésimo séptima edición de la Feria de Artesanía se inaugurará el miércoles día 4 de abril y será clausurada la noche del lunes día 9. Durante estos días se instalarán en el paseo de El Salón 45 talleres en los que se exhibirán, para su exhibición y venta, piezas de madera, cuero, metal, cerámica, papel, textil, piedra o vidrio, que combinan las técnicas más tradicionales y las más vanguardistas para llegar a todos los públicos y también para ofrecer una perspectiva amplia de las creaciones de los maestros. Estos son dos de los principales objetivos que cada año se marca el Gre-

**La Feria de Artesanía** se abrirá el día **4 de abril** y será clausurada la noche del **lunes 9**

mio Artesanal de Segovia cuando prepara la organización de la muestra, renovando el compromiso adquirido por los pioneros de esta actividad (Daniel Zuloaga, Antonio de la Cruz, Victoriano Abad, Pablo Gómez Barreno, Ignacio Sanz, Rafael Tardón, Rafael Davía o Luis Alberto López Muñoz) que en 1981 decidieron sacar de los talleres artesanales el trabajo que allí se estaba haciendo para darlo a conocer y hacerlo valer ante el público.

Bajo la gran carpa que cubrirá la parte central del paseo de El Salón se reunirán siete artesanos del gremio segoviano, ocho procedentes de otras provincias de

En el **Paseo de El Salón** expondrán sus obras los **maestros de 45 talleres**

Castilla y León y 28 de resto de España (Madrid, Asturias, Andalucía, Cataluña, Galicia, Castilla-La Mancha, Valencia, Aragón, Navarra, País Vasco). También participan los talleres Estampa y Libro, de Saugnac (Francia) y Projectocerne, de Ermesinde (Portugal).

**ACTIVIDADES** El público, siempre fiel a este evento, podrá encontrar obras de otros artesanos de la provincia que este año no tienen expositor propio, en la Tienda del Gremio.

Siguiendo el propósito de divertir y formar, que persigue la organización, el escultor argentino

Elbio Gutiérrez Celi tendrá abiertos dos talleres, uno demostrativo en el que ante la observación del público realizará sus obras en papel siguiendo la técnica de la "cartapesa" (engrudo y papel de periódico), que le permite una libertad plástica similar al barro pero sin sus inconvenientes de rotura en la cocción y con un ínfimo coste. El segundo taller estará abierto a la participación de los niños, quienes podrán jugar, investigar y crear sus propias figuras siguiendo las enseñanzas de Elbio Gutiérrez.

Otro punto de visita será el expositor de pieza única en el que se mostrarán las obras presentadas al concurso monográfico con el tema 'El arte neolítico y megalítico'.

Para hacer más ameno el encuentro en el Salón se ofrecerán actuaciones con marionetas a cargo del grupo 'Teatro de los Mundos'. Las representaciones tendrán lugar a la entrada del recinto ferial el viernes y el sábado a las seis de la tarde.

## ACTIVIDADES

## TALLERES

**A cargo del escultor Elbio Gutiérrez Celi**

Taller participativo infantil de 12:00 a 13:00 y de 17:00 a 18:00 con un máximo de 4 niños.  
Taller demostrativo de 13:00 a 14:00 y de 18:00 a 19:00

## TIENDA DEL GREMIO

Stand donde se venden trabajos de artesanos del Gremio Segoviano que no participan en la Feria con stand propio.

## CONCURSO MONOGRÁFICO

**El arte Neolítico y Megalítico.**

## MARIONETAS

**"El Teatro de los Mundos"**

Actuaciones a las 18:00 en la entrada a la Feria el viernes 6 y el sábado 7.



Elbio Gutiérrez Celi

► **Escultor, pintor, modelista y escenógrafo.** Elbio Gutiérrez Celi nació en Santa Fe, Argentina, el día 4 de mayo de 1934. Realizó estudios de Artes Plásticas en la Escuela Provincial de Bellas Artes de su ciudad natal y cursó estudios de Escenografía con el profesor Eduardo Corrado, escenógrafo director del Teatro Nacional Cervantes. Es maestro de Dibujo y Escultura, pintor, modelista y matriero de cerámica artística, escenógrafo y escultor. Ha expuesto y participado en ferias en Argentina, España y Kuwait y ha hecho varias escenografías teatrales, algunas de ellas para su mujer, Beatriz Requena, actriz y directora de teatro.



C/ La Granja, 16. Teléfono 921 47 40 78  
Ctra. de La Granja • PARQUE ROBLEDO (Segovia)

## Bar - Restaurante

# La Granja

### Especialidades:

- Carne de buey a la brasa.
- Guisos a la antigua usanza.
- Capón de corral.
- Ragú de jabalí.
- Rabo de toro.
- Cordero, cochinillo y cabrito asado.

Cocina clásica y de temporada



## HOSTAL LA GRANJA

En un ambiente de privilegio

8 habitaciones  
altamente confortables

C/ La Granja, 8.  
Teléfono 921 47 40 20

Móvil: 629 22 56 32

Ctra. de La Granja  
PARQUE ROBLEDO (Segovia)

A N I C E T O M A R I N A S

# “Célebre escultor, gran cristiano”

Así rezan unas líneas anotadas en la partida de nacimiento del segoviano. “Era un hombre muy amable, atento e inteligente”

D.M.N.

El veintidós de abril de 1866, sólo cinco días después de su nacimiento en el número 18 de la calle que hoy lleva su nombre, era bautizado Aniceto Marinas en San Millán, parroquia de la que no se alejó hasta su muerte en 1953. No en vano, en su partida de nacimiento hay anotadas unas líneas que dicen: “su fama ha trascendido nuestras fronteras. Célebre escultor, gran cristiano y muy amante de su parroquia natal, a la que donó dos maravillosas esculturas, de la Soledad al pie de la Cruz y Cristo de la Última Palabra. Entre otras muchas hizo el Cerro de los Ángeles”.



Hijo de Mariano y Manuela García, tercero de cuatro hermanos, Aniceto manifestó desde niño sus tendencias artísticas que El Adelantado de Segovia ya comentaba en 1930, con motivo de la donación de la Soledad al pie de la Cruz —en 1947 donaría también el Cristo en su Última Palabra que fue recibido con gran expectación— y que le atribuían talento para la música, el dibujo y la escultura.

A los ocho años, Aniceto Marinas entró de monaguillo en la Catedral y llegó a ser solista del coro. Más tarde, cuando su voz dejó de ser apta para sonidos tan agudos, comenzó a estudiar violín hasta que su instrumento se rompió trágicamente. Aniceto Marinas ya alternaba sus ‘obligaciones’ con el dibujo de modelos que más tarde plasmaba en barro, un material que, según El Adelantado, pronto le parecería “vil materia”. Por ello se vio obligado a buscar otras opciones: “atacaba los lugares solea-

dos de los tejares, para apoderarse de pedacitos de masa que estaba destinada a la fabricación de vasijas”.

Sus infantiles obras ya llamaron la atención del escultor catalán Tarragó quien llegó a Segovia para restaurar el Alcázar que había sido víctima de un incendio e hizo lo posible para que Aniceto fuera pensionado para seguir estudiando en Madrid, mientras que éste, a escondidas, entraba en la clase de Modelado de la Academia de Bellas Artes, donde él estudiaba música, y trabajaba sobre la obra del profesor que, tras el inicial enfado, solo pudo admirar el trabajo realizado.

Fue el principio de una vida dedicada a la escultura que, según su familiar más cercano, su sobrina María Cruz Sanz, “era lo que más le gustaba: se le pasaba el tiempo trabajando y no se acordaba ni de comer”.

Finalmente fue becado, viajó a Madrid elaboró su primera obra, un San Sebastián, un año más tarde consiguió una nueva beca para estudiar en Roma y participó en 1926 en la Exposición Nacional a la que presentó su obra ‘Ursó’ y ‘Hermanitos de Leche’ con las que consiguió la Medalla de Honor.

A su vuelta se instaló en Madrid donde vivió hasta su muerte aunque sin perder nunca su relación con Segovia por la que sentía un especial cariño que era recíproco, como hoy. Prueba de ello es que la Cofradía de la Soledad al pie de la Cruz y del Santísimo Cristo en su Última Palabra organiza un homenaje cada Domingo de Resurrección en el que recuerda la figura de este segoviano internacional cuya obra ha cautivado a propios y ajenos.

Durante años Aniceto Marinas “visitó Segovia para participar como capuchón en la procesión del Viernes Santo” acompañando a sus imágenes en San Millán y, según su sobrina “conservó durante toda su vida muchos amigos en Segovia, fue cofrade, como su sobrino —marido de María Cruz— y siempre estuvo muy unido a su ciudad natal” que, además, le nombró ‘Hijo Predilecto’ en 1914 en una celebración que reunió a todas las personalidades de la ciudad. Su sobrina resalta de él que “era un hombre muy amable, atento e inteligente”.

El Centro Cultural de Brunete lleva su nombre, sus obras están repartidas por toda España, Europa y Argentina... Sin duda, como dice su partida de nacimiento, “su fama ha trascendido fronteras”.

EL HOMENAJE

El día 8, Domingo de Resurrección, a las 13.30 horas en el monumento de los Jardinillos de San Roque. Pronunciará el panegírico Oñez Monjas Hernández.



1. Monumento al Dos de Mayo, en Madrid. En Segovia: 2. Juan Bravo; 3. Sto. Cristo en su Última Palabra, 4. Soledad al pie de la Cruz; 5. Monumento a los héroes del Dos de Mayo. / FOTOS: EL ADELANTADO



BRUXELLES 2003  
Bodegas Agejas

## Ribera de Polendos

RIBERA DE POLENDOS 2000  
RIBERA DE POLENDOS 2001  
MEDALLA DE PLATA

premios zarcillo 2003  
RIBERA DE POLENDOS 2000  
RIBERA DE POLENDOS 2001  
RIBERA DE POLENDOS 2001  
envejecido en roble americano

Medalla de Oro Vinalies Internacionales 2006: AGEJAS 2003  
Medalla de oro Vinalies Internacionales 2006: RIBERA DE POLENDOS 2003

E N I N T E R N E T

# Nueva web de la Junta de Cofradías

**G. A.**  
Desde el pasado 22 de marzo todo el mundo puede acceder a una completa información de la Semana Santa de Segovia a través de la nueva página web de la Junta de Cofradías de la ciudad, desarrollada por la empresa Globales.

Entre las razones de la renovación de la página en internet se encuentra la recomendación del Observatorio Socioeconómico de Se-

govia, que en un estudio sobre la Semana Santa de Segovia hecho público el año pasado consideraba que la difusión 'on line' era uno de los puntos flacos de la promoción de la misma, declarada de Interés Turístico Regional.

El nuevo soporte incluye un recorrido por las imágenes de las cofradías, en lugares emblemáticos de Segovia, a través de una página de introducción y destaca también

porque se ha incorporado el sonido de piezas que interpretan las bandas de la Semana Santa segoviana.

Además del programa de actividades de este año, incluidas las del Centenario de la Procesión de los Pasos, la nueva web da cabida a todas las cofradías de Segovia y a la de Zamarramala, con información sobre los aspectos más sobresalientes de las mismas y sobre los pasos



de las procesiones. Un mapa con el recorrido de la carrera oficial y las procesiones y una versión en for-

mato pdf de las bases del concurso de fotografías de la Junta de Cofradías son otros de los contenidos.

ES.GEOCITIES.COM/ESCLAVITUDCRISTO/COFRADIA



**COFRADÍA DE LA ESCLAVITUD DEL SANTO CRISTO DE LA CRUZ.** Página web ya veterana, con información sobre la cofradía, la imagen del Santo Cristo de la Cruz, la ermita y también una galería de imágenes e información sobre los cultos programados para Semana Santa. También incluye la letra del himno y súplicas al Cristo

WWW.COFRADIACRISTODELOSGASCONES.ES



**REAL COFRADÍA DE LA SANTA Y VENERABLE ESCLAVITUD Y SANTO ENTIERRO DEL CRISTO DE LOS GASCONES.** Contiene información sobre la Cofradía, la imagen titular, la procesión, la leyenda de los Gascones, la Banda de Cornetas y tambores, la iglesia de San Justo y actos culturales, entre otras.

WWW.BANDASAGRADOCORAZON.COM



**BANDA DE CORNETAS Y TAMBORES SAGRADO CORAZÓN DE SEGOVIA.** Es la web de esta banda y asociación cultural, con información sobre su historia, sus componentes, repertorio, agenda, fotografías, descargas e incluye un foro para la participación de los amantes de este tipo de música.

WWW.SEMANASANTASEGOV.COM



**WEB PERSONAL.** Tiene carácter divulgativo y realizada por Raúl Santos Zazo en el año 2003. Contenidos actualizados y la peculiaridad de que se encuentran en dos idiomas: castellano e inglés. Incluye historia, datos de las cofradías, procesiones y pasos, programa, recortes de prensa y hasta recomienda establecimientos de hostelería.

WWW.SEGOVIATURISMO.COM



**PATRONATO PROVINCIAL DE TURISMO.** Esta entidad, que agrupa a varias instituciones y entidades, presenta en su página web un programa de visitas guiadas a monumentos de Segovia durante la Semana Santa, con informadores cualificados en arte sacro.

USUARIOS.LYCOS.ES/SEGOTERE/SEMANSANTA/SEMANSANTPRINCIPAL.HTM



**WEB PERSONAL.** La información sobre la Semana Santa no está muy actualizada, se centra en las procesiones e incluye enlaces a otras páginas. En realidad es una de las secciones de una página web personal dedicada a la ciudad de Segovia con abundantes fotografías de las procesiones y los pasos.

WWW.TURISMOSEGOVIA.COM



**AYUNTAMIENTO DE SEGOVIA.** La web de la empresa municipal de turismo de la ciudad de Segovia incluye información sobre el programa especial de visitas guiadas que ofrece a los turistas con motivo de la Semana Santa. Información completa sobre varios aspectos turísticos.

WWW.TURISMOCASTILAYLEON.COM



**JUNTA DE CASTILLA Y LEÓN.** La página de información turística de la Comunidad Autónoma incluye en Semana Santa información sobre el programa especial de apertura de monumentos durante los próximos días, que incluye a la provincia de Segovia.

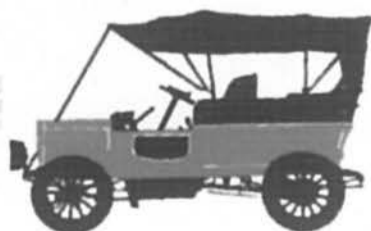

## Autoescuela Avenida

DIRECTOR: RUBÉN GÓMEZ DE LA FUENTE

### La experiencia y la eficacia nos avalan

#### Sección 1ª

Avda. Fernández Ladreda, 28  
Teléfono 921 46 08 71  
40002 SEGOVIA

#### Sección 2ª

Avda. Vicente Aleixandre, 27  
Teléfono 921 43 16 75  
40006 SEGOVIA

#### Sección 3ª

Plaza los Deportes, 6  
Teléfono 921 43 26 23  
40004 SEGOVIA

#### Sección 5ª

Las Nieves, 31 (Barrio San Lorenzo)  
Teléfono 921 43 09 08  
40003 SEGOVIA

[www-autoescuela-avenida.com](http://www-autoescuela-avenida.com)



G A S T R O N O M Í A

# Del convento al hogar

Las primeras torrijas tienen su origen en los conventos, en la Edad Media • Eran una forma de aprovechar el pan que sobraba

**C.G.Q.**  
Allá por la Edad Media, en los conventos, comenzó a elaborarse un plato que perviviría con el paso de los tiempos: Las torrijas. Aunque no se conoce de forma exacta la fecha en las que se cocinaron por primera vez, sí se sabe que nacieron con el fin de aprovechar el pan que había sobrado el día anterior. Entonces, se freía el pan y se empapaba en vino; y se echaba azúcar, si se disponía de este producto, como recuerda el presidente de la Agrupación Provincial de Pasteleros de Segovia, Jesús Manso.

Este plato, que se cocinaba en cualquier época del año, ha pasado, con algunas variaciones, a con-

vertirse en el postre por excelencia de la Semana Santa.

Así, bares y pastelerías vuelven a ofrecer a sus clientes las torrijas, aunque quizá sea en los propios hogares donde tengan un tradicional protagonismo. No en vano, existe un pan especial para elaborar las torrijas, el 'pan gallofa', muy esponjoso.

Y es que las torrijas son un postre muy completo y de gran tradición en todo el país, principalmente en Castilla y León. Se elaboran con uno de los productos importantes de los hábitos alimenticios mediterráneos, el pan, un producto rico en hidratos de carbono.

Además, el huevo incorpora



Las torrijas volverán a los bares, pastelerías y las mesas de los segovianos. La imagen es de 'La Tropical' en 2006 / KAMARERO

proteínas, vitaminas y minerales; la leche, proteínas, calcio y vitamina B2; el azúcar y el aceite de la fritura añaden calorías. En general, las torrijas son un alimento energético, con importantes nutrientes.

Son muchas las variedades de torrijas con las que nos podemos encontrar. Depende de los ingredientes que incluyan las recetas. Además, la elaboración en las casas hace que su aspecto adquiera diferencias.

Así, el pan que se utilice y el grosor hacen que el resultado final sea también distinto. Su coloración suele ser oscura, por el resultado de la fritura, la miel y la canela; y su consistencia es suave, tierna y cremosa.

## ALGUNAS VARIEDADES DE TORRIJAS

### • Torrijas de pan

-Ingredientes: una barra de pan del día anterior en rebanadas, cuatro huevos, dos litros de leche, una cáscara de naranja y canela en rama, 100 gramos de azúcar, aceite de oliva, canela en polvo y azúcar.  
- Se cuece la leche con una rama de canela y la cáscara de una naranja; se deja reposar y se añade el azúcar removiéndolo. Se remoja el pan y se pasa por los huevos batidos. Se fríen con abundante aceite. Se escurren y se espolvorean con azúcar y canela en polvo.

### • Torrijas de pan y leche con almíbar

-Ingredientes: cinco huevos, dos litros de leche, una barra de pan del día anterior, una rama de canela, un litro de aceite. Para el caldo: ocho cucharadas de azúcar, un vaso de agua, 3/4 litros de leche, la corteza de una naranja, una cucharadita de granos de anís.

- Se corta el pan en rebanadas y se remojan en la leche con la canela. Se pasan por el huevo batido y se fríen. Se espolvorean con azúcar. Se pone el azúcar en un cazo para que se tueste y se añade agua. Después, se echa la leche, la corteza y los granitos de anís. Se deja cocer durante diez minutos. Se añade la salsa a las torrijas.

### • Torrijas al vino dulce

-Ingredientes: una barra de pan, dos huevos, medio litro de vino dulce, un litro de aceite, miel, anises y canela.  
- Se corta el pan en rebanadas y se empapan en el vino. Se fríen, se sacan y se pasan por huevo batido. Se vuelven a freír, hasta que se dore el huevo. Se deslíe a fuego lento un vaso de miel en un poco de agua y se pasan las torrijas por este almíbar. Se colocan en una fuente y se decoran con anises y canela.

## OTROS PLATOS

# Potaje y bacalao

La Semana Santa nos trae otros platos típicos. Es el caso del potaje de vigilia, aunque forma parte del menú de muchas familias segovianas durante buena parte del frío invierno. Sus orígenes se remontan al medievo, cuando se extendió el consumo del bacalao en salazón, si bien hay quien los colocan en el pueblo madrileño. Sobre una base de garbanzos, espinacas, otras legumbres o arroz y hortalizas y bacalao, se prepara el potaje de vigilia o cuaresmal, que tenía como fin sustituir la carne por el pescado y reducir la variedad de legumbres en los platos de cuchara.

El otro gran protagonista es el bacalao, preparado en sus distintas variedades, como rebozado, en tortilla y al pil pil, entre otros. Tiene su origen en 1.500, cuando fue descubierto por el portugués Gaspar de Corte Real, pero no fue hasta bien entrado el siglo XVII cuando se popularizó en el País Vasco y se extendió por toda la península. Este producto forma parte de los menús especiales de los establecimientos hosteleros para la Semana Santa, como en El Rincón el Tuerto de Pirón de Cabañas de Polendos, que celebra sus II Jornadas de Exaltación al Bacalao hasta el 30 de abril.



Semana Santa  
en Segovia, una tradición ancestral



Junta de  
Castilla y León

## TURISMO

# Fervor y diversión

Los días de Semana Santa suponen momentos de devoción para unos y fechas de descanso y ocio para otros

SARA SUÁREZ VELASCO

Los días de Semana Santa son unas fechas muy esperadas por la multitud de fieles devotos que participa y disfruta en los numerosos actos religiosos que se programan y, en especial, en unas emotivas procesiones compuestas por centenares de penitentes con un motivo o promesa distinta que cumplir, capuchones, miembros de las cofradías acompañando a los pasos junto a las bandas de tambores y cornetas bajo un ambiente colmado de emoción, sensibilidad y armonía, y con cabida para todo el mundo, mayores, jóvenes y niños que ponen un toque de color a estas fiestas tan sentidas.

Estas fechas, que son considerados momentos dedicados a la devoción, suponen para otras muchas personas unos días de descanso y ocio, para salir de vacaciones y poder descansar del ajetreo de la ciudad y de las preocupaciones del trabajo.

“Por estos dos motivos principales, el descanso y el ocio y el *semanasantero* se ha notado mucho el aumento de la demanda, y aunque este año no está siendo especialmente fuerte, sí que se ha percibido un pequeño incremento con respecto al año pasado”, comenta Amparo Mate, responsable de las reservas de ‘Viajes Laura’.

Andalucía sigue siendo la co-



Andalucía es la comunidad más demandada en Semana Santa. / EFE

munidad más demandada por sus populares y largas procesiones. Las ciudades europeas —Roma, Praga y París—, son junto a las islas Canarias, Palma de Mallorca, Cuenca y León, los destinos más demandados para esta Semana Santa.

Los segovianos están empezando a demandar mucho alojamientos de turismo rural, en lugares lejanos y de montaña para pasar unos días festivos de descanso y tranquilidad rodeados de unos parajes naturales excepcionales.



Segovia repleta de turistas en Semana Santa. / JUAN MARTÍN

## Multitud de atractivos

SARA SUÁREZ VELASCO

La Semana Santa es la época de mayor ocupación en Segovia por excelencia ya que hasta ella llegan centenares de fieles devotos y expectantes turistas deseosos de vivir unos días memorables en una entrañable ciudad que cuenta con multitud de atractivos tanto gastronómicos, monumentales como *semanasanteros*.

Por esta razón, durante estas fechas tan destacadas se amplían las medidas de seguridad en la ciudad con el objetivo de velar por el bienestar de los turistas y para asegurar que los actos religiosos programados se desarrollen con normalidad.

Mayor presencia policial en las calles de la capital, incremento de los horarios y líneas más de-

mandadas del autobús turístico, amplios horarios de atención al público en los centros de recepción de visitantes y habilitación de aparcamientos alternativos son algunas de las medidas que se han tomado en la zona urbana de la provincia de Segovia.

Además, hay que destacar que durante estos días tan especiales y sentidos hay numerosas visitas guiadas en algunos monumentos de la ciudad con informadores cualificados en el arte sacro. Entre otros, se podrán visitar las iglesias de San Millán, Santísima Trinidad, San Martín, San Miguel, San Justo, los monasterios de El Parral, San Antonio el Real, San Vicente el Real, el convento de Corpus Christi y la Casa-Museo de Antonio Machado.

### SUMINISTROS ELÉCTRICOS

# ESSAN S.L.

C/ Somosierra, 4 40006 SEGOVIA

Tel.: 921 42 71 61 Fax: 921 43 59 97

Material de instalación AT y BT

Automatismo y control

Iluminación

Acumuladores de calor (Tarifa nocturna)

MAQUINARIA Y COMPLEMENTOS

**TO IN CA**

- ☞ Secaderos de Embutidos y jamones
- ☞ Cámaras Frigoríficas
- ☞ Aire Acondicionado

**TÉCNICAS CÁRNICAS**  
Servicio Técnico - Maquinaria usada

**TECCAR**

- ☞ Embutidos
- ☞ Amasadoras
- ☞ Picadoras
- ☞ Elevadores
- ☞ Máquinas vacío
- ☞ Grapadoras

Polígono Industrial "El Cerro". Guadarrama, 10 - SEGOVIA  
Teléfono 921 41 21 41 - Fax: 921 41 25 88

El verdejo de Segovia  
fruto de la tradición

VIÑEDOS DE NIEVA, S.L.  
NIEVA-SEGOVIA



Tel.: 921 59 46 28 E-mail: comercial@vinedosdenieva.com  
www.vinedosdenieva.com

COLECCIONABLE

# Un marco para sus insignias



Por **12 euros y mediante reserva** podrá enmarcar su colección de insignias

la que el santo fue crucificado. En cambio, otros representan elementos que los relacionan con sus iglesias como el escudo de la cofradía de la Oración en el Huerto, de

San Lorenzo que refleja la imagen que procesionan o el de la cofradía de Nuestra Señora de la Soledad al Pie de la Cruz y el Santísimo Cristo en su Última Palabra, en el que figura la cruz que preside el ábside central de la iglesia de San Millán.

Para conseguir el marco, que tiene un precio de doce euros, deberá enviar un cupón de reserva a las oficinas de este diario.

Los suscriptores gozan, como en la colección de insignias, de un veinte por ciento de descuento en el marco y reservarlo es obligatorio en todos los casos.

D.M.N. EL ADELANTADO DE SEGOVIA, en un intento por ofrecer a sus lectores la posibilidad de coleccionar objetos de su gusto e interés, viene ofreciendo desde hace días una colección de insignias de Semana Santa.

Cada cofradía de la capital ha sido recogida en esta colección en la que sus escudos han sido di-

señados en forma de insignias para que los segovianos puedan lucirlos como más les guste.

Este diario le ofrece no sólo la posibilidad de coleccionar las insignias sino también de lucirlas en un marco inigualable en el que podrá exponerlas en su hogar. Se trata de un marco de madera con ribete dorado y fondo de terciopelo granate en el que podrá co-

locar las once insignias con los escudos con los que recordará cada cofradía segoviana y, con ella, cada actividad. Los escudos son símbolos que calan hondo por su simplicidad visual y por su significado simbólico.

Así, una gran 'S' coronada y atravesada por un clavo, ambos elementos —'S' y clavo— alusi-

vos a la esclavitud, el primero por su término en latín y el segundo por su significado simbólico, representa a la cofradía de la Santa y Venerable Esclavitud y Santo Entierro del Cristo de los Gascones. Otro de los escudos llamativos por su simplicidad simbólica es el de la feligresía de la parroquia de San Andrés en el que aparece la cruz en forma de aspa en



C/ OCHOA ONDATEGUI Nº 12 BAJO IZDA

40.001 - SEGOVIA

TFNO. 921 41 21 11

FAX. 921 41 24 49

[www.sm3-servicios.com](http://www.sm3-servicios.com)



es una empresa Segoviana dedicada a la externalización de servicios para las áreas estratégicas de la empresa, liberando de actividades secundarias pero imprescindibles.



le proporciona este servicio desde una posición profesional de servicios se perfila como una fuente sólida y estable de soluciones para su empresa.



**DEDICADA A:**

- > EMPRESAS
- > FÁBRICAS
- > COMUNIDADES DE VECINOS
- > PROMOCIONES DE EMPRESAS
- > PROMOCIONES
- > ACTOS SOCIALES Y CULTURALES ETC..



**LE OFRECE:**

- > CONSERJERÍA
- > ATENCIÓN TELEFÓNICA
- > MANTENIMIENTO
- > AUXILIAR DE SERVICIO
- > AZAFATAS DE PROMOCIONES.
- > AZAFATAS DE CONGRESOS.
- > CONSERJES PARA COMUNIDADES, EMPRESAS ETC...

SIEMPRE HAY UN PROFESIONAL ESPECIAL PARA UD. BASADA EN LOS PRINCIPIOS DE CALIDAD Y ATENCION PERSONALIZADA.



**SE PREOCUPA POR USTED Y POR SUS NEGOCIOS**

*El futuro más tranquilo*

*está en...*



*Una nueva forma de atender  
a quienes más lo merecen porque  
¡ser mayor es importante!!*

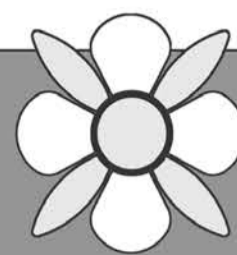

RESIDENCIA

**VITALL**

**SERVICIOS:**

- ▶ **Médicos**
- ▶ **D.U.E.**
- ▶ **Fisioterapeuta**
- ▶ **Terapia ocupacional**
- ▶ **Podólogo**
- ▶ **Peluquería**
- ▶ **Dietista**

**VITALL**

**UN EJEMPLO DE ESPÍRITU DE SUPERACIÓN PARA ATENDER A NUESTROS MAYORES.**

Lleva solo un año funcionando con nuevo equipo de gestión y su prestigio se ha acrecentado de forma tal que es considerada modelo de atención a las personas de la llamada "tercera edad", aunque a los gestores de VITALL no les agrada el término acuñado en el lenguaje popular por considerar que la edad no se identifica con escalas numéricas, sino con la madurez.

La Residencia VITALL está enclavada a tiro de piedra de Segovia, en la histórica villa de Santa María la Real de Nieva, adaptada en un edificio dotacional con capacidad para 86 camas, todas ellas preparadas para el perfecto reposo y atención de los residentes, después de los trabajos de adecuación y modernización que se han realizado durante el año 2004.

Sus instalaciones y servicios están perfectamente sintonizados, contando con maquinaria doméstica a gran escala de última tecnología y con dotación terapéutica para el tratamiento sicosomático de los internos, todo ello avalado por la intervención de un cuadro de profesionales de acreditada solvencia.

En VITALL, la prioridad absoluta es el bienestar de los residentes. Para ello se cuida con esmero la alimentación, tanto su diseño por especialistas como su calidad, y se hace observancia de las evoluciones del régimen de vida de cada interno durante las veinticuatro horas del día, intensificando la terapia de recuperación física a los más necesitados y sometiendo a todos ellos -y ellas- a un estricto control sanitario.

La edad es solo una consecuencia biológica de la vida. Lo esencial es que su prolongación no suponga ni taras ni rémoras para nada ni para nadie. Sus últimos tramos no deben ser los más duros, sino los más cómodos. Para todos. Especialmente para el mayor, porque es referencia inevitable e ineludible de lo actual. Por eso el lema de VITALL es claro y preciso: "Ser mayor es ser importante".



**SANTA MARÍA LA REAL DE NIEVA (Segovia)**

**Calle Mayor, nº 30**

**Teléfono 921 59 40 29. Fax 921 59 44 33**

**Correo electrónico: [residenciavitall@yahoo.es](mailto:residenciavitall@yahoo.es)**

# en la provincia



Las procesiones y celebraciones de la Semana Santa muestran peculiaridades en cada localidad. A continuación recorreremos cómo lo viven en Cantalejo, Cantimpalos, El Espinar, San Rafael, Cuéllar, Garcillán, Sacramenia, Turégano, La Granja, Santa María, Sepúlveda y Riaza



VIAJES GAT: CICLIN4718

## Agencia de Viajes

**BILLETES**

Avión  
Barco  
Tren

**EXCURSIONES • AUTOCARES  
ALQUILER DE AUTOMÓVILES**

C/ Jardinillos de San Roque, 5  
40002 SEGOVIA

☎ **921 44 45 00** - Fax: 921 44 29 26

ZAMORA:

☎ **980 52 39 50**  
FAX: 980 52 13 60



**SEGOTOURING S.L.**

Servicio discrecional  
España - Europa  
Excursiones  
Autocares de lujo  
desde 35 a 80 plazas

☎ **921 44 45 01**

Fax: 921 44 29 26  
Jardinillos de San Roque, 5  
40002 - SEGOVIA

## CANTALEJO

# Gran participación

SARA SUÁREZ VELASCO

Desde hace siete años la Semana Santa en Cantalejo se abre con el multitudinario encuentro de bandas y cornetas que reúne a seis formaciones, cuatro de la capital segoviana, una del municipio cuellerano y otra de Cantalejo, aunque este año, por motivos de organización y como novedad, comenzará el Domingo de Ramos a partir de las 19.00 horas.

Dicho evento musical cuenta con numerosos seguidores que año tras año se acercan para disfrutar con la diversidad de bandas de cornetas, tambores y bombos procedentes de toda la provincia. En esta ocasión habrá un mayor número de bandas y tendrá un toque más emotivo, puesto que todas ofrecerán un sentido homenaje póstumo a Francisco Daniel Cabello Dimas, miembro de la banda de Tambores y Cornetas del barrio de San Lorenzo de la capital.

Uno de los momentos más esperados es la procesión del Domingo de Ramos donde la Cofradía de 'Los niños Hebreos' desfila junto a la imagen.

"Los jóvenes están muy metidos en la Semana Santa de la localidad.

Hay mucha participación juvenil, tanto de los más pequeños, como de los quintos y de los voluntarios. Son el alma de la Semana Santa, puesto que dan el toque de color y la fuerza a todos los actos que están programados para estos días", afirma Francisco Jimeno Mardomingo, párroco de Cantalejo.

La procesión del Viernes Santo, que cuenta con un elevado número de participantes y el tradicional Encuentro de bandas, que se está consolidando como un acto ineludible en el municipio, son también los actos más emotivos y esperados por los vecinos del pueblo, según afirma Jimeno.

Las procesiones tendrán lugar por el recorrido habitual, donde las diferentes cofradías del municipio, 'De los Dolores', 'La Buena Muerte', 'La Vera Cruz' y la consolidada institución de las Amas de Casa, portarán las diversas imágenes: 'Ecce Homo', 'Cristo de la Vera Cruz', 'Nuestra Señora de los Dolores', 'Cristo Yacente', 'El niño Jesús abrazando la Cruz', 'El Cristo Resucitado' y 'La Virgen Madre', acompañadas por la Guardia Civil, encargada de custodiar los pasos durante las sentidas procesiones.



Cartel de la Semana Santa 2007 en Cantalejo/ EL ADELANTADO

## EL PROGRAMA

## DOMINGO DE RAMOS

12.30 horas

Solemne Procesión de Ramos, con la Cofradía 'Los niños Hebreos'

19.00 horas

Encuentro de Bandas de Semana Santa en la Plaza Mayor

## JUEVES SANTO

17.30 horas

Misa de la última Cena

20.30 horas

Procesión de Jueves Santo. A continuación, Hora Santa

## VIERNES SANTO

9.00 horas

Oración de Laudes

12.00 horas

Viacrucis por las calles

17.30 horas

Santos Oficios

20.30 horas

Procesión de Viernes Santo. Actuará en las procesiones la Banda de Cornetas y Tambores de la Parroquia. A continuación oración ante la Dolorosa

## SÁBADO SANTO

10.00 horas

Vigilia Pascual: Hoguera y bendición de agua

## DOMINGO DE RESURRECCIÓN

12.30 horas

Procesión del Encuentro acompañada por un grupo de dulzainas. A continuación solemne Misa en la iglesia parroquial

## CANTIMPALOS

# Emoción en la villa

LOURDES MATARRANZ

El cambio estacional afecta y condiciona, en gran medida, nuestras celebraciones. Con la llegada de la primavera el buen tiempo nos visita, por lo general, y los católicos nos preparamos para disfrutar del encuentro y la participación en los actos públicos que la religión conmemora cada año. Llama la atención que, siendo 'Pascua florida' el culmen de todas las celebraciones de la fe, los cristianos demos prioridad a los actos que tienen lugar el Jueves, Viernes e incluso el Sábado Santo, y se prescindan de la participación en la Vigilia Pascual y del verdadero encuentro de Jesús Resucitado y su Madre, María, en el Domingo de Resurrección.

Por indicación del Papa Benedicto XVI el lema 'Mirarán al que traspasaron' (Jn 19,37) guía este año nuestra reflexión cuaresmal. Cantimpalos, al igual que el resto del mundo, se dispone a celebrar esta Semana que por ser tan importante se llama Santa.

En la localidad comienzan los actos con la presencia de la Virgen Dolorosa que el próximo miérc-

les descenderá de la ermita a la parroquia para presidir los acontecimientos de la pasión de Jesús.

Esta imagen es testigo de fe y esperanza de los vecinos de esta villa que recorren las calles convertidas en 'Jerusalén', 'Vía Dolorosa', 'Gólgota'... Nazarenos, capuchones, penitentes, dispuestos a ayudar a un Jesús de Nazaret exhausto por el violento castigo, que carga en su cuerpo molido a golpes con una cruz, pesada e injusta, en la que tienen cabida todas las mezquindades del género humano.

**COFRADÍAS** Cada año sorprenden estas celebraciones que se incluyen en la liturgia del Triduo Pascual que, si bien, aparece con tintes rojos, morados y negros en las cofradías que saldrán a la calle, precedidas por los pasos de Jesús Atado a la Columna, Cristo Crucificado, El Santo Sepulcro y la Virgen Dolorosa, congregan a los fieles movidos por el deseo de renovar costumbres ancestrales.

Destaca con particular interés el desfile procesional de las cofradías, el Viernes Santo a las 20 horas. Es en él donde el pueblo ex-



La Virgen Dolorosa en procesión por las calles y plazas de Cantimpalos / LUCIO MARTÍN

presa su religiosidad en un silencio sólo interrumpido por los cantos que despiertan el sentimiento más profundo. Este mismo día, hacia las 22 horas, se devolverá a la ermita la imagen de la Virgen Dolorosa, acompañada sólo por los hombres. En el silencio sepulcral de esta noche se escucharán las voces varoniles cantando la 'Salve' como testimonio de la fe de un pueblo que invoca la protección y amparo de la 'Madre'. El resto del pueblo sigue de lejos este ri-

tual no sin sentirse embargados por la emoción y el recuerdo.

El Domingo de Pascua, María volverá a aparecer vestida de blanco para encontrarse con su Hijo Resucitado en este mismo marco de la ermita, donde las campanas repican a 'gloria' en medio del entusiasmo de los más madrugadores que se unen en procesión.

Son los más pequeños los que llevan a hombros el paso de Jesucristo Resucitado, como protagonistas del evento de la Resurrección.

La ermita volverá a abrir sus puertas para recibir a Jesús Crucificado el día tres de mayo y allí quedará hasta el año próximo junto a la Virgen Dolorosa.

El Cristo Yacente, talla gótica de gran valor, permanecerá en su capilla del templo parroquial donde podrá ser contemplada a lo largo del año. Cantimpalos abre sus puertas en estos días tan especiales e invita a todos a una activa participación en los actos de la Semana Santa.

# Momentos emotivos

SARA SUÁREZ

La celebración de la Semana Santa en El Espinar se caracteriza por la gran tradición y devoción que los vecinos del municipio tienen a los cinco pasos que desfilan por las calles de la localidad: 'La Soledad', 'El Santo Entierro', 'La Cruz', 'Jesús en el Huerto' y 'Jesús con la Cruz' auestas.

"He de destacar especialmente la enorme participación vecinal que hay en todos los actos religiosos que están programados y que somos un municipio muy arraigado a nuestras raíces y tradiciones", explica Valentín Bravo, párroco de la localidad.

Entre todos los actos que cada año se celebran en el pueblo, los más esperados y emotivos son la misa del Jueves Santo, la Vigilia

Pascual y la Procesión del Descendimiento del Viernes Santo, donde los jóvenes del pueblo bajan la imagen de la carroza, la depositan en una urna y comienzan la emotiva procesión seguidos de centenares de fieles.

Durante estos días el Ayuntamiento tomará las medidas de seguridad necesarias para que todos los actos transcurran con tranquilidad. Entre otras, cabe destacar el corte de las calles del recorrido habitual por el que pasan las procesiones del Jueves y Viernes Santo y Domingo de Resurrección, y la habilitación de aparcamientos con el objetivo de evitar grandes aglomeraciones de coches en el centro urbano, por la multitud de visitantes que acuden del resto de la provincia y la capital madrileña.



Los jóvenes bajan la imagen de la carroza y la depositan en una urna momentos antes de la procesión / PEDRO MERINO

**EL ESPINAR**  
**Domingo de Ramos**  
12.00 h Misa

**Jueves Santo**  
18.00 h Eucaristía  
20.00 h Procesión  
23.00 h Hora Santa

**Viernes Santo**  
12.00 h Vía Crucis

18.00 h Celebración de la Pasión  
21.00 h Procesión

**Sábado Santo**  
10.00 h Vigilia pascual

**Domingo Resurrección**  
10.00 h Procesión

**SAN RAFAEL**  
**Domingo de Ramos**  
12.00 h Bendición de ramos, procesión y misa

**Jueves Santo**  
19.00 h Misa de Cena del Señor  
22.00 h Hora Santa

**Viernes Santo**  
19.00 h Oficios y a continuación procesión

**Sábado Santo**  
23.00 h Vigilia pascual

**Domingo Resurrección**  
12.00 h Misa y procesión



**PLACAS ALVEOLARES**  
**FORJADOS ARMADOS FILIGRAN**  
**FORJADOS PRETENSADOS**  
**FERRALLA ELABORADA**

Fábrica y oficinas:  
CTRA. AREVALO, CL-605 km. 2 - 40.196 ZAMARRAMALA (SEGOVIA)

Teléfonos de contacto: 921 43 74 11  
921 41 24 20

FAX: 921 44 42 67

E-mail: forsecusa@terra.es  
dtforsecusa@terra.es  
www.forsecusa.es



**FORSECUSA**  
FORJADOS SECUSA, S.A.

## LA TAURINA

Bar / Restaurante Típico Castellano

LA MÁS SELECTA COCINA CASTELLANA

ASADOS / PESCADOS / VERDURAS

(En el corazón de la ciudad)

Plaza Mayor, 8 Teléfonos: 921 46 09 02  
SEGOVIA 921 46 08 97

**MONTAJES DE HOSTELERÍA**  
**COLECTIVIDADES Y ALIMENTACIÓN**

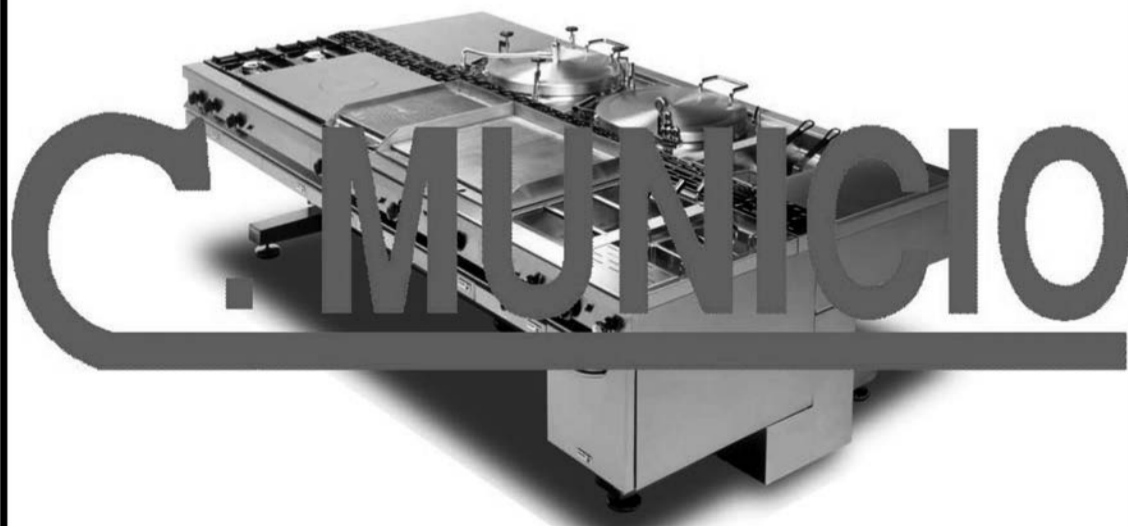

**Polígono Industrial de Hontoria (Segovia)**  
**Avda. de Hontoria 4, P 27 F - 921 42 92 67**  
**E-mail: atencionalcliente@cmunicio.com**

## F U E N T E P E L A Y O

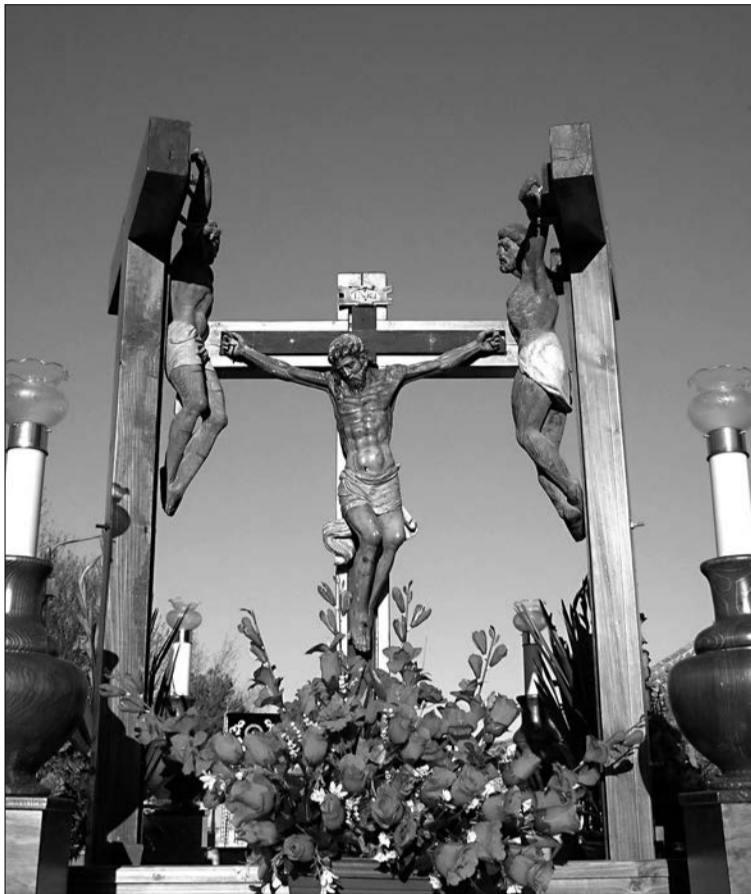

Paso del 'Santo Cristo del Humilladero' (Siglo XVIII)



Imagen de 'Cireneos', atribuido a Pedro de Bolduque (siglo XVI)



Virgen de los Dolores (Siglo XVIII)

La villa se convierte en un punto de encuentro y referencia por la excelente calidad de las imágenes que salen en procesión. Año tras año aumenta el creciente interés de los vecinos del municipio que participan con mucha devoción y entusiasmo en todas las actividades y actos religiosos organizados para estos días tan esperados y emotivos. Además del entrañable ambiente que se respira por las calles de la villa hay que destacar de manera especial la gran calidad de las tallas que desfilan en las procesiones del Domingo de Ramos, Jueves, Viernes y Sábado Santos y el Domingo de Pascua. Entre ellas cabe mencionar la imagen de la Virgen de los Dolores (fotografía superior) que cuenta con numerosos fieles en la localidad, y las tallas atribuidas a Pedro Bolduque, 'Jesús atado a la columna' y 'Cireneos'. También saldrán en procesión los pasos de 'El Salvador' (Siglo XX), 'Santo Cristo del Humilladero' (Siglo XVIII), 'Virgen de la Torre', (Siglo XV), 'Cristo de la Buena Muerte' (Siglo XV), 'Calvario' (Siglo XV-XVI), 'La Piedad' (Siglo XXI), 'Quinta Angustia' (Siglo XVI), 'Virgen de la Soledad' (Siglo XVIII), 'Cristo Yacente' (Siglo XX) y 'Cristo Resucitado' (Siglo XVII) junto a numerosos capuchones que desfilarán con los pasos por diferentes motivos o promesas realizadas por el recorrido habitual en la localidad.

## EL PROGRAMA

## DOMINGO DE RAMOS

13.00 horas

Procesión de las Palmas y Eucaristía

## JUEVES SANTO

18.00 horas

Celebración de la Cena del Señor

19.00 horas

Procesión de La Carrera

22.00 horas Hora Santa

23.00 horas. Procesión del

Cristo del Humilladero y La

Virgen de la Soledad.

## VIERNES SANTO

09.30 horas

Sermón de la Pasión y Vía Crucis

18.00 horas. Celebración de la

Muerte del Señor

21.00 horas

Soledad de María y Procesión

del Silencio y Santo Entierro

## SÁBADO SANTO

21.00 horas. Vigilia Pascual

## DOMINGO DE RESURRECCIÓN

13.00 horas. Procesión del

Encuentro y Eucaristía

## Gran calidad artística

SARA SUÁREZ VELASCO

La Semana Santa de Fuentepelayo se caracteriza por la gran participación y protagonismo de los vecinos del municipio, puesto que son unos días muy esperados que se viven con gran entusiasmo y devoción.

Este año, como novedad, saldrán dos nuevas carrozas en procesión. Una se ha elaborado para el Cristo del Humilladero y los dos Ladrones y la otra para la Virgen de la Soledad, con palio. A esto se sumará el acompañamiento del resto de imágenes que cada año salen en procesión, junto a casi un centenar de vecinos vestidos de capuchones y una banda de cornetas y tambores formada por una veintena de personas.

Los actos religiosos que se organizan durante estos días en la villa segoviana destacan por la calidad de las tallas que desfilan en las sucesivas procesiones

**Excelentes tallas y gran participación vecinal** son los componentes de los **actos religiosos** programados en Fuentepelayo

que están programadas.

Son por lo tanto el deleite de los amantes del arte y el emotivo sentimiento religioso dos de los componentes que hacen de estos actos una cita indiscutible para todos los naturales de Fuentepelayo, donde se respiran momentos muy entrañables, y se ven recompensados los esfuerzos realizados por los 'Amigos de la Semana Santa' y la Cofradía de la Vera Cruz que, junto al Ayuntamiento de la lo-

calidad, organizan y programan todos los actos tomando las medidas necesarias para que todo transcurra con normalidad y en armonía.

Los eventos religiosos, que comienzan mañana, Domingo de Ramos, en la iglesia parroquial de El Salvador, con la bendición de Las Palmas, eucaristía y la posterior procesión hasta la iglesia de Santa María, se prolongan hasta el Domingo de Resurrección, con la emotiva procesión del encuentro.

Las procesiones de Jueves Santo y de Viernes Santo destacan, año tras año, por el gran número de desfiles y pasos procesionales. Además, en los últimos tiempos se han creado varias carrozas y casi un centenar de vecinos de la localidad participa en las procesiones con túnicas y capuchones, todo ello acompañado por una banda de cornetas y tambores.

## SEMANA SANTA 2007

Ayuntamiento  
de  
Fuentepelayo

Tradición y Sentimiento



Zonas con la Cruz (San Cristóbal) Autor: Pedro de Bolduque (S. XVI)



V A L V E R D E D E L M A J A N O

# Todo un pueblo implicado

La localidad escenificará por segunda vez, tras la experiencia de 2006, la Pasión el día de Jueves Santo

F. D.  
El día de Jueves Santo se ha convertido en la fecha crucial en las celebraciones de la Semana Santa de Valverde del Majano; no solamente por reunirse todos los autos de la Pasión, sino también por la masiva participación que representa y que convierte al casco urbano en un completo escenario lleno de ambiente religioso propio de estas fechas.

La experiencia se puso en marcha el año pasado por primera vez y resultó un gran éxito por lo que este año se ha decidido repetirla.

Los vecinos, de distintas edades, comparten los diversos papeles y se organizan bajo la dirección artística de Juan Pedro Palomo.

Los ensayos comenzaron hace días y la implicación de los habitantes de Valverde ha ido cada vez a más. El asueto de los fines de semana ha sido aprovechado para introducirse en el papel de los personajes bíblicos.

Entre los numerosos vecinos intervienen algunos de los integrantes de la Corporación municipal. Pero sobre todo los participantes asumen su papel ataviados con ropas acordes con la época, portando velas y antorchas, que recrean un espectáculo de gran emotividad y expresividad, como quedó de manifiesto en la primera convocatoria.

El municipio de Valverde del Majano se convierte así en un Jerusalén donde mayores y jóvenes dan vida a los distintos autos que discurren por las calles de la localidad, con un ambiente de fervor y devoción en el que no faltan los momentos de emoción.



Un momento de la crucifixión de la Semana Santa representada por primera vez el año pasado. / EL ADELANTADO

La organización ha contado con la labor de Gloria Llorente, como secretaria artística.

El seguimiento del proceso podrá seguirse a través de las narraciones de María Jesús Palomo, y de un sistema de megafonía.

Los actos arrancan en la iglesia parroquial en cuyo interior se representa el pasaje de la última cena. A las puertas del templo, junto a un olivo, se desarrolla la escena de la oración en el huerto. Frente

## El Jueves Santo volverá a convertirse en el día de la representación

al Ayuntamiento, grandes y pequeños repiten la ceremonia del indulto a Barrabás. Desde la plaza se desplaza la comitiva por la calle

del Oteruelo en la que tienen lugar los distintos episodios de la Semana Santa. A las afueras del casco urbano se ubica el Calvario y se repasan los autos hasta la Crucifixión. La música interpretada por dulzaineros locales y la luna brillando sobre las tres cruces, aportan el decorado y ambiente que hacen de esta representación instantes de exaltación que finalizan de nuevo en la iglesia parroquial, donde se instala el sepulcro y se

interpretan las populares saetas.

El éxito cosechado el año pasado hizo que la representación se recogiera en un DVD, que incluyó, desde las grabaciones en vídeo que recogieron algunos vecinos, hasta fotografías, e incluso la música de las saetas entonadas ese día por vecinos del pueblo.

### EL PROGRAMA

#### DOMINGO DE RAMOS

12.55 horas  
Procesión de las Palmas. Misa.

#### JUEVES SANTO

12.00 horas  
Confesiones  
18.00 horas  
Santa Misa  
20.00 horas  
Hora Santa  
21.00 horas  
Representación de la Pasión según San Juan

#### VIERNES SANTO

10.00 horas  
Sermón de Pasión.  
Vía crucis.  
18.30 horas  
Santos Oficios  
20.30 horas  
Santo Rosario. Sermón de la Soledad Procesión

#### SÁBADO SANTO

20.30 horas.  
Vigila Pascual, bendición del fuego y del agua.  
Santa Misa.

#### DOMINGO DE RESURRECCIÓN

12.55 horas. Misa y procesión del Encuentro

Pastelería en general

anyu

Telf. 921 43 53 55

C/Alfonso VI, 23 • 40004 Segovia

El Bernardino

HORNO DE ASAR  
COCINA PARA LOS SEGOVIANOS  
SERVICIO DE CATERING

EN EL CORAZÓN DE LA CIUDAD

PÁRKING GRATUITO.  
C/ Cervantes, 2. 40001 SEGOVIA  
www.elbernardino.com

Reservas de mesas:  
921 46 24 74  
921 46 24 77  
Fax: 921 46 24 74

## C U É L L A R

**ANTIGÜEDAD**

Refundada en torno al año 1970

**SEDE**

Iglesia de El Salvador

**Nº DE COFRADES**

130

**ATUENDO**

Hábito y capuchón blanco y capa y cíngulo negros

**MÚSICA**

No lleva en la actualidad

**EL PASO**

Imagen para vestir. talla de bastidor con manos y rostro en madera policromada. Del S XX concebida para procesionar. Autor desconocido. Pendiente de restauración.

*Cofradía de la Verónica***ANTIGÜEDAD**

Refundada en 1957

**SEDE**

Iglesia de San Andrés

**Nº DE COFRADES**

130

**ATUENDO**

Hábito y capuchón púrpura y cíngulo dorado

**EL PASO**

Obra barroca de bulto redondo concebida para procesionar. Su pelo es natural y fue cedido



por una cuellarana

**MÚSICA**

Banda de cornetas tambores y timbal

**EN PROCESIÓN**

Participa con su cruz en la procesión de Jueves Santo

*Cofradía Penitencial de Nuestro Padre Jesús Nazareno***ANTIGÜEDAD**

1956 y refundada en 1998. Este año celebra el 50 aniversario de su fundación.

**SEDE**

Iglesia de San Francisco

**Nº DE COFRADES**

240

**ATUENDO**

Hábito y capuchón negros, capa negra con vistas blancas

**MÚSICA**

Cornetas y tambores

**EL PASO**

Procede de la Iglesia de San Francisco S. XV-XVI. Obra de cabellete.

**EN PROCESIÓN**

Portada en andas por 36 cofrades. Destaca su salida de San Francisco y el saludo al Cristo Yacente.

*Cofradía de Nuestra Señora de la Soledad***ANTIGÜEDAD**

Refundada en torno a 1980

**SEDE**

Iglesia de San Andrés

**Nº DE COFRADES**

113

**ATUENDO**

Hábito y capuchón verde y capa crema

**MÚSICA**

No lleva

**EL PASO**

Copia de la de Juan de Juni de Valladolid. Hecha para procesionar, de menor tamaño que la original. Talla posiblemente barroca del S.XVII. En el año 2000, la Cofradía retiró los cuchillos y en 2005 ha sido restaurada con ayuda de la Junta de Castilla y León

*Cofradía de la Dolorosa***ANTIGÜEDAD**

Refundada en torno a 1992.

**SEDE**

Iglesia de San Miguel

**Nº DE COFRADES**

Ochenta y dos

**ATUENDO**

Hábito y capuchón granate y capa blanca

**MÚSICA**

Banda de dulzainas y



tambores Villa de Cuéllar.

**EL PASO**

S XVII. El Cristo es una de las figuras procesionales de mayor valor de la Semana Santa Cuellarana. Pertenecer a la Capilla de los Parado de San Miguel.

*Cofradía del Calvario***ANTIGÜEDAD**

Refundada en torno a 1990

**SEDE**

Iglesia de San Andrés

**Nº DE COFRADES**

Dieciséis

**ATUENDO**

Hábito y capuchón negros, capa negra con vistas blancas

**MÚSICA**

No lleva

**EL PASO**

Talla de principios del S.XVII cuyo autor podría ser Pedro de Bolduque, y que pudo ser concebida para procesionar. La imagen ha sido restaurada en 2005 con ayuda de la Junta de Castilla y León

*Cofradía del Cristo Atado a la Columna***ANTIGÜEDAD**

Desconocida

**SEDE**

Iglesia de San Miguel

**Nº DE COFRADES**

Ochenta aprox.

**ATUENDO**

Mujeres con mantilla y peineta

**EL PASO**

Imagen barroca del S.XVII. Posee brazos articulados ya que se desclavaba de la cruz para pro-



tagonizar la procesión del Santo Entierro

**MÚSICA**

No lleva

**EN PROCESIÓN**

La Soledad le hace una reverencia en la Plaza Mayor

*Cofradía del Cristo Yacente***ANTIGÜEDAD**

Refundada en 1998

**SEDE**

Iglesia de San Andrés

**Nº DE COFRADES**

Ocho

**ATUENDO**

Hábito y capuchón beige y capa verde

**MÚSICA**

No lleva

**EL PASO**

Obra tardía del S.XVIII, posible imitación de las obras de Salcillo. No constituye un conjunto de gran calidad, siendo de reducido tamaño.

*Cofradía de la Oración en el Huerto*

C U É L L A R

# La Soledad presenta su nueva imagen

NURIA PASCUAL

Tras dos meses de trabajos de restauración la imagen de Nuestra Señora de La Soledad fue presentada públicamente el domingo 25 de marzo en un acto celebrado en la Iglesia de San Miguel.

El taller segoviano dirigido por Graziano Panzieri de la empresa Restauragrama Hispania S.L ha sido el encargado de llevar a cabo estos trabajos cuyo coste ha sido asumido por la propia Cofradía con sus propios fondos y los donativos de los cofrades.

Las labores llevadas a cabo sobre la imagen han consistido en la consolidación de la estructura, en la adecuación de las manos y la cabeza, donde se encontraron señales de antiguas coronas, la reparación de la articulación de un codo y de las deficiencias en la pintura.

Además se han recuperado las lágrimas en el rostro de la Virgen, un detalle que se perdió con el paso del tiempo.

A los trabajos sobre la imagen se suman los desarrollados en sus vestimentas que se deterioraron el pasado año a causa de la lluvia. Así, se han restaurado en un taller especializado de la capital madrileña los bordados del peto, el delantal y los manguitos con que se viste la imagen para salir en procesión.

La inversión realizada asciende a unos 3.500 euros.

**PRESENTACIÓN** El acto de presentación se abrió con la llegada

de la banda de cornetas y tambores de la cofradía acompañando a los estandartes. La imagen se encontraba en una capilla del templo de la que partió en procesión tras una monición. El párroco de la villa, Juan Carlos García, fue el encargado de realizar un breve reflexión sobre la imagen para seguidamente dar paso a la actuación de la Coral Cuellarana.

Esta agrupación interpretó un repertorio de ocho canciones de música sacra. Reseñaron que era el primero de estas características que interpretaban, aunque ya lo

Los trabajos de **restauración** han afectado a la imagen y también a sus **vestimentas**

habían estrenado días antes en una actuación celebrada en Valladolid.

Entre los temas que interpretaron: Alta Trinita Beata, Ave María, Señor me cansa la vida y Sanctus.

Tras la actuación comenzó la bendición de medallas y el solemne besamanos a la imagen de la Virgen. El acto se cerró con el canto final de La Salve.



Imagen de la Virgen recién restaurada durante el tradicional besamanos. / GABRIEL GÓMEZ



La Coral Cuellarana en un momento del concierto de música sacra que ofreció. / GABRIEL GÓMEZ

INMOBILIARIA  
**MANSINO**  
Símbolo de eficacia  
en Segovia  
921 44 30 31

Plaza Somorrostro,  
Esquina C/ Independencia 400005

## C U É L L A R

# Las Cofradías se renuevan cada año para mejorar los desfiles procesionales

MEJORAS EN LAS VESTIMENTAS, EN LAS CARROZAS, EN EL ACOMPAÑAMIENTO MUSICAL, RESTAURACIÓN Y MEJORA DE LAS IMÁGENES... SON ALGUNAS DE LAS INICIATIVAS LLEVADAS A CABO PARA LAS PROCESIONES DE SEMANA SANTA



## CUÉLLAR, SEDE DE LAS EDADES DEL HOMBRE EN 2009

La Junta de Cofradías aprovechó el acto de presentación de la programación de Semana Santa para realizar una declaración institucional en apoyo a la celebración de las Edades del Hombre en el municipio en el año 2009. Alfredo Polo, en representación de las cofradías, manifestó el apoyo de todas ellas a "la candidatura de Cuéllar como posible sede de Las edades del Hombre en el año 2009". Explicó que desde la Junta de Cofradías apoyarán la candidatura y prestarán su ayuda y apoyo de manera gustosa en la medida en que desde la organización se les requiera. Esta declaración de apoyo a la celebración de la muestra se suma a las realizadas ya por la Agrupación de Empresarios y Comerciantes de Cué-

llar y Comarca, Aeco, por el secretario del PSOE regional, Ángel Villalba, y por el propio Obispado de Segovia, cuyo delegado de Patrimonio, Miguel Ángel Barbado consideró durante su encuentro con los representantes municipales que la villa tiene méritos para acoger la exposición. Los plenos de la Diputación Provincial de Segovia, de la ciudad de Segovia, el del propio Ayuntamiento de Cuéllar y el Patronato de la Fundación del Archivo Ducal de Alburquerque se han sumado también para apoyar esta solicitud realizada por la concejalía de Cultura. Los templos de San Martín, San Esteban y San Andrés son los inicialmente propuestos para acoger esta muestra.

Las cofradías de la villa se esfuerzan cada año por introducir novedades en sus carrozas y atuendos que contribuyan a mejorar la imagen global de la Semana Santa en el municipio, y particularmente la de los desfiles procesionales. Pero no todas pueden hacerlo por igual ya que algunas cuentan con un escaso número de cofrades lo que implica pocos fondos propios para acometer esos trabajos de mejora. Este es el caso, por ejemplo, de la Cofradía de la Oración en el Huerto que cada año lucha por continuar. Este año arreglarán la carroza con la que participarán en las procesiones del Jueves y el Viernes Santo.

La Cofradía del Calvario participará este año en la procesión de Viernes Santo acompañada por la nueva Banda de Dulzainas y Tambores Villa de Cuéllar creada a partir de su anterior acompañamiento musical. Está compuesta por una treintena de personas entre dulzainas, bombos y tambores y fue presentada de manera oficial en la Iglesia de San Miguel el pasado 17 de marzo en un concierto en el que intervino también la Banda de Cornetas y Tambores Sagrado Corazón de Segovia.

La Cofradía de Nuestro Padre Jesús de Nazareno renovará este año la carroza en la que procesiona la imagen así como el traje que porta ésta.

La cofradía de Nuestra Señora de la Soledad con sus fondos ha restaurado la imagen de la Virgen y también su vestuario y presentó los resultados en un acto en la Iglesia de San Miguel el 25 de marzo.

Desde la cofradía del Cristo Yacente se continúa trabajando para consolidar la agrupación y para

conseguir gente nueva que quiera incorporarse. Este año se han incorporado mujeres que participarán en los diferentes actos portando la capa de la Cofradía, aunque en Viernes Santo continuarán vistiéndose de manolas para acompañar al paso en la procesión. Esta Cofradía realiza un llamamiento a las personas que pudieran estar interesadas en incorporarse para poder llevar a cabo algunas de las iniciativas que tienen. En su intención está la de confeccionar unas nuevas andas para acoger a mayor número de portadores.

La Cofradía de la Verónica destaca por el incremento en su número de cofrades que en los últimos dos años ha pasado de 100 a 130, aunque la mayoría de ellos son niños y muchos de ellos no pueden salir en procesión. Por ellos piden mayor colaboración e implicación a los padres, si no es desfilando al menos en el montaje y desmontaje de la carroza. Como novedad la cofradía ha adquirido este año 10 hachas para lo niños que participan, las cuales serán propiedad de la Co-

”

Las Cofradías se esfuerzan por contribuir a mejorar la imagen global de los desfiles procesionales

# TUTOR

Confecciones  
Hombre-Mujer

Juan Bravo, 56  
40001 SEGOVIA

Teléfs 921 46 27 46  
Fax: 921 46 27 48

Con todos los modelos de  
Primavera  
GRAN SURTIDO





Algunas cofradías se lamentan del escaso número de cofrades que participan en los actos. / FOTOS: GABRIEL GÓMEZ

fradía para próximas ediciones.

La Cofradía de La Dolorosa o Virgen de los Cuchillos no contará este año con ninguna novedad al igual que ocurre con la del Cristo Atado a la Columna.

Entre las novedades destaca este año que la imagen del Cristo de San Gil que sale en procesión en Jueves Santo será portada este año en andas y tanto los portadores como el Hermano de Paso irán ataviados con trajes de color rojo confeccionados por la Cofradía de la imagen.



La imagen del Cristo de San Gil será portada este año en andas en la procesión de Jueves Santo



► JUEVES SANTO



**"Toda persona que honre esta casa con su presencia, cualquiera que sea su nacionalidad o condición, se merece el respeto y toda clase de atenciones a que está obligada la Hospitalidad Castellana"**

*Cándido, Mesonero Mayor de Castilla*

A  
CÁNDIDO  
MESONERO MAYOR DE CASTILLA  
HONRADO POR LA HONRA  
QUE A SEGOVIA DIO



Plaza del Azoguejo, 5  
40001 Segovia  
Tel. 921 42 59 11. Fax. 921 42 96 33  
www.mesondecandido.es  
candido@mesondecandido.es



Ctra. Segovia-La Granja, Km. 1  
40004 Segovia  
Tel. 921 44 08 36/37. Fax. 921 44 46 68  
www.elporticoreal.com  
reservas@elporticoreal.com



Teodosio el Grande, 2  
40001 Segovia  
Tel. 921 42 59 11. Fax. 921 42 96 33  
www.fundacion-candido.com  
fundacion@fundacion-candido.com



Avda. Gerardo Diego s/n  
40006 Segovia  
Tel.: 921 41 39 72. Fax: 921 44 46 68  
www.candidohotel.es  
info@candidohotel.es

## CUÉLLAR

# Días para la tradición y la devoción

LOS DESFILES PROCESIONALES SE DESARROLLARÁN EN EL MUNICIPIO HASTA EL DOMINGO DE RESURRECCIÓN Y ENTRE LAS NOVEDADES DESTACA QUE EL CRISTO DE SAN GIL SERÁ PORTADO EN ANDAS EN LA PROCESIÓN DE JUEVES SANTO

NURIA PASCUAL MAYO / CUÉLLAR

La Junta de Cofradías cuellarana ha continuado este año trabajando en la consolidación y mejora de los actos de la Semana Santa. Por ello son pocas las novedades que aparecen en la programación elaborada. Entre ellas puede destacarse que por primer año en la procesión de Jueves Santo el Cristo de San Gil será portado en andas por diez penitentes de las cofradías. Además los portadores irán ataviados con los trajes que la propia Cofradía del Cristo ha confeccionado para la ocasión. Serán de color rojo.

La imagen de Nuestra Señora de la Compasión de la residencia de ancianos El Alamillo fue la encargada de abrir, un año más, los desfiles procesionales con el celebrado el sábado 31 de marzo. Además esta imagen ha sido la elegida en esta edición para ilustrar el cartel anunciador y los programas de actos. Este desfile parte de la Residencia de Ancianos El Alamillo y discurre hasta la Cruz de Santo Domingo.

Hoy domingo tendrá lugar la tradicional procesión de los Ramos que partirá de los Paseos de San Francisco a las 12.45 horas y realizará un recorrido por las calles hasta la iglesia de San Miguel donde se celebrará la eucaristía tras el desfile.

En el Vía Crucis del Miércoles Santo, 4 de abril, se portará por segundo año a hombros el Cristo del conjunto escultórico del Calvario de la Iglesia de Santa María de La Cuesta. Será portado por cuatro penitentes y el recorrido será desde la Iglesia de El Salvador hasta la de San Miguel.

El día de Jueves Santo los actos comenzarán con la Cena del Señor a las 6 de la tarde en San Miguel con la participación de todas las cofradías en el lavatorio de los pies, en la eucaristía y en la procesión posterior a las 20.30 horas desde San Andrés con el paso de la Oración en el Huerto, la Cruz de Jesús Nazareno y la imagen del Cristo de San Gil. Esta última será portada



La Imagen del Cristo de San Gil será este año portada en andas por diez penitentes de las cofradías. / FOTOS: GABRIEL GÓMEZ

[""]

El Cristo del Calvario de la Iglesia de La Cuesta participará de nuevo en el Vía Crucis del Miércoles Santo

en un anda de 10 penitentes, para dar un impulso nuevo a la procesión. Una representación de todas las cofradías portando sus estandartes y luciendo sus respectivas indumentarias acompañarán el recorrido.

**VIERNES SANTO** En Viernes Santo los actos comenzarán con los Santos Oficios a las 6 de la tarde en San Miguel y a las 9 de la noche partirá de la Plaza de San Francisco la procesión de los pasos que concluirá en la Plaza Mayor con el canto de la salve y el regreso de los pasos a sus puntos de partida.

Los actos de la Semana Santa cuellarana concluirán el Domingo de Resurrección, 8 de abril, con la Procesión del Encuentro.

Participarán en ella las imágenes de Jesús Resucitado, que partirá de la Iglesia de El Salvador acompañada por la Cofradía de Nuestro Padre Jesús Nazareno, y la de Nuestra Señora de La Soledad, que partirá de la Iglesia de San Francisco con sus cofrades; será a las 12.00 horas de la mañana. El encuentro se producirá a las 12.55 horas en la Plaza Mayor y después la imagen de Jesús Resucitado presidirá la misa en San Miguel a la 1 de la tarde.

[""]

Las imágenes de Jesús Resucitado y de La Soledad participarán en procesión de El Encuentro el domingo 8 de abril



COCINA ITALIANA Y CREATIVA

LA PENTOLA

C/ MIGUEL CANTO BORREGUERO, 1 (ANTES C/ DOCTOR LAGUNA)  
40001 SEGOVIA. TELÉFONO 921 460 043

RESTAURANTE



La procesión del Encuentro cerrará los desfiles procesionales el domingo 8 de abril. / FOTOS: GABRIEL GÓMEZ



Imagen del Vía Crucis/ GABRIEL GÓMEZ



Procesión de Viernes Santo del pasado año en la villa/ GABRIEL GÓMEZ

EL PROGRAMA

**DOMINGO DE RAMOS**

**12.45 horas**

Procesión de los Ramos desde la Plaza de San Francisco hasta la Iglesia de San Miguel. A continuación celebración de la eucaristía.

**18.00 horas.**

Concierto de Música de Semana Santa a cargo de la BANDA MUNICIPAL DE CUÉLLAR, en la Iglesia de San Miguel.

**23.00 horas**

Hora Santa en la Iglesia de San Miguel.

**VIERNES SANTO**

**18.00 horas**

Santos Oficios en la Iglesia de San Miguel.

**21.00 horas**

Estación de Penitencia (Procesión de Los Pasos) desde la Plaza de San Francisco.

**MIÉRCOLES SANTO**

**20.30 horas**

Vía Crucis con el Cristo del Calvario de Santa María de La Cuesta, desde la Iglesia del Salvador a la Iglesia de San Miguel.

**SÁBADO SANTO**

**23.30 horas.**

Vigilia Pascual en la Iglesia de San Miguel.

**JUEVES SANTO**

**18.00 horas**

Cena del Señor en la Iglesia de San Miguel.

**20.30 horas**

Estación de Penitencia (Procesión), desde la Iglesia de San Andrés, con la Cruz de Nuestro Padre Jesús Nazareno, La Oración de Jesús en El Huerto y el Santo Cristo de San Gil.

**DOMINGO DE RESURRECCIÓN**

**12.00 horas.**

Procesión de 'El Encuentro'. Salida de la imagen de Jesús Resucitado desde la Iglesia del Salvador y de Nuestra Señora de La Soledad desde la Iglesia de San Francisco.

Encuentro en la Plaza Mayor hacia las 12:55 horas.

**13.00 horas.**

Misa solemne en la Iglesia de San Miguel.

# El auténtico ladrillo de gres



**DALOPA**  
LADRILLO CARA VISTA DE GRES

FÁBRICA Y OFICINA.- CARRETERA DE LA MATA s/n --- 40190 BERNUY DE PORREROS, SEGOVIA. --- TFNO 921 400020 FAX. 921 440094 email. dalopa@teleline.es

G A R C I L L Á N

# El relieve especial de las sargas

EL CONJUNTO DE LIENZOS DECORADOS CON MOTIVOS RELIGIOSOS FUE ADQUIRIDO POR LA IGLESIA PARROQUIAL DE GARCILLÁN EN EL AÑO 1813 Y SON JUEGAN UN PAPEL FUNDAMENTAL EN LA SEMANA SANTA DEL MUNICIPIO

ÁLVARO PINELA

Uno de los muchos detalles religiosos característicos que ponen de relieve la villa durante las fiestas de Semana Santa lo podemos encontrar en el valor de las cortinas o sargas pintadas, una colección de lienzos decorados con motivos religiosos que se conservan en la iglesia parroquial de Garcillán desde el año 1813 que fueron adquiridos por la iglesia a los franciscanos del Convento del Corpus Cristo de Segovia por un valor de 1500 reales.

Inicialmente el conjunto de cortinas estaba compuesto por quince lienzos, realizados al temple sobre lienzo basto, de los que actualmente se conservan once en un estado de conservación aceptable, mientras que cuatro están desaparecidos. Los motivos de los decorados se dividen en dos series. La primera escenifica la Pasión, integrada por siete sargas representando la Pasión, el Lavatorio, la Flagelación, el Ecce Homo, el Cristo clavado en la cruz, el Descendimiento, el entierro de Cristo y el Calvario, todos pintados en grisalla y con diversas enmarcaciones. La segunda serie, es de cuatro cortinas dedicadas a los evangelistas y coloreadas en grisalla. Aparecen, San Marcos en pie, San Mateo con un libro en la mano, San Lucas escribiendo sobre un libro y San Juan de pie escribiendo en un libro.

Tradicionalmente desde hace dos siglos las sargas se conservan con especial mimo y cariño en la iglesia tomando protagonismo

[ ]

Las sargas se emplean en Semana Santa para tapar altar y muros laterales

durante la Semana Santa, festividad durante la que tapan el Altar Mayor, los muros laterales del templo y las capillas.

Los primeros estudios realizados sobre los lienzos datan del año 1597, cuya autoría corresponde a Maruja Merino. Sobre su elaboración, hay que indicar que según el Archivo Histórico Provincial de Segovia fueron encargadas a Juan del Río el día 27 de diciembre de 1587 por una tasación de 120 ducados.

Por otro lado, no se podría dejar de hablar durante las fiestas de Semana Santa de la Cofradía de las Cinco Llagas, compuesta por los hermanos, de los que dos son jueces y cuatro celadores o mayordomos y un secretario. Tiene especial presencia durante el Domingo de Pasión y el tercer día de Pascua. Como curiosidad, hay que destacar que antiguamente a los nueve días de la muerte de un cofrade, los familiares de éste daban a los chicos de edad escolar que iban a pedirlo, la famosa, "cacheta", que era un trozo de pan con anises.

► HUELLAS DEL PASADO



La localidad de Los Huertos mantiene en pie a la entrada del municipio una gran cruz y peana de granito que representa el inicio del Calvario que antiguamente se prolongaba por la ladera que asciende al conocido como el cerro de El Calvario, próximo a la iglesia parroquial, por donde en la actualidad se puede observar sobre su pradera las bases de granito dispersas por su ascensión hasta lo más alto del mismo, desde donde se otea todo el casco urbano y gran parte del término.

**MUNDO house** inmobiliaria

EN LA GRANJA, BAR-RESTAURANTE EN ALQUILER, COMPLETAMENTE MONTADO Y EQUIPADO

**OCASION**

CHALET EN TRECASAS, 4 DORMITORIOS, 2 BAÑOS, ASEO, GARAJE, CHIMENEA FRANCESA, SALON Y COCINA MUY AMPLIOS, A ESTRENAR. MUY BIEN DE PRECIO.

MAGNIFICO ADOSADO EN LA GRANJA, 220m<sup>2</sup>, 4 DORMITORIOS, ESTUDIO, 3 BAÑOS, COCINA AMUEBLADA, TERRAZA, JARDIN.

**OCASION**

LA GRANJA, ESTUPENDO PISO EN VENTA, 3 DORMITORIOS, 2 BAÑOS, COCINA AMUEBLADA, TRASTERO, INFORMATE.

**CALIDAD GARANTIZADA**

PROMOCION EN VENTA EN LA GRANJA, 2 ÚLTIMAS VIVIENDAS, 2 Y 3 DORMITORIOS, MUY BUENAS CALIDADES INMEJORABLE ZONA

**NO BUSQUES MAS**

**CHALET ADOSADOS**

- ✓ Ventanas de aluminio con puente térmico
- ✓ Climait
- ✓ Puerta principal blindada
- ✓ Calefacción ind. Gasoleo
- ✓ 2 baños y aseo
- ✓ Vestidor en dormitorio principal
- ✓ Garaje
- ✓ Jardín
- ✓ Y mucho más.

**DESDE SOLO:**

**189.291 €.-**

**MUNDO house** C/ Carral, 6 – 40100 La Granja (SEGOVIA). Tlf. 921470258 – www.mundohouse.com



S A C R A M E N I A

# ”Pocas Semanas Santas como ésta”

SARA SUÁREZ VELASCO

La Semana Santa en Sacramenia es una de las épocas más esperadas y vividas por los vecinos del municipio, por lo que la participación en los tradicionales actos religiosos que cada año se programan en la localidad segoviana es muy alta, según afirma Juan Carlos Muñoz Reja, Cofrade de honor y fundador de la Cofradía del pueblo, 'Jesús Nazareno'.

“Este año es una Semana Santa más tranquila ya que el año pasado fue un gran éxito la celebración del X aniversario de la hermandad Nuestro Padre Jesús Nazareno. Hemos vivido muy pocas semanas santas como ésta, fue única y cálida. Tuvimos un aforo completo en todos los actos que organizamos, y en especial, en la exposición Sacra en la iglesia de Santa Marina, donde se exponían todo tipo de ornamentos antiguos, estandartes, banderas, piezas antiguas, vestimentas e imágenes, afirma Muñoz.

“Además, vivimos un momento muy emotivo cuando se cantaron sucesivas saetas en la plaza de la localidad”, añade.

Este año como novedad, el miércoles santo se realizará un via crucis por las calles del municipio, en lugar de llevarse a cabo en el interior de la iglesia parroquial como en años anteriores. Además, y según afirma Juan Carlos Muñoz, se pretende que en un futuro próximo se programe el primer encuentro de bandas en la localidad.

**PROCESIONES** Uno de los días más esperado, vivido y emotivo para los vecinos de la localidad segoviana es el Jueves Santo, en el que se vive con especial devoción la procesión con Jesús Nazareno por las calles más céntricas de Sacramenia, acompañado por la cofradía de Nuestro Padre Jesús, una banda de cornetas y tambores junto a centenares de fieles devotos de la imagen y algunos miembros del cuerpo de la Guardia Civil, encargado de custodiar la procesión y velar por la seguridad de las imágenes durante estos días.

Las procesiones del **Jueves y Viernes Santo** son los actos religiosos más **emotivos y sentidos**

El Viernes Santo tiene lugar la procesión del Santo Entierro, compuesta por el Cristo Crucificado, Santo Entierro y Virgen Dolorosa, acompañados por la Cofradía de Jesús Nazareno y su banda de cornetas y tambores, junto al coro parroquial y demás fieles devotos.

Desde que en el año 1.996 se fundará la Cofradía de Nuestro Padre Jesús de Sacramenia, las semanas santas son mucho más parti-



Un momento de la procesión del Viernes Santo del año pasado en el pueblo

cipativas y esperadas por todos los vecinos del pueblo.

“La Cofradía es la encargada de organizar todas las actividades programadas para Semana Santa. Cada año la hermandad funciona mucho mejor y crece el número de cofrades, ya somos unas doscientas personas, por lo que funcionamos mucho mejor y eso se nota, ya que el desarrollo paulatino hace que cada año se acer-

quen más vecinos de los municipios contiguos a disfrutar con las procesiones que programamos”, comenta Muñoz, cofrade de honor y fundador de la hermandad, cuya labor principal es orientar, aconsejar y luchar por el interés de la Cofradía, además de ser el encargado y organizador de las diversas procesiones que se celebran durante estos días tan sentidos en la localidad.

EL PROGRAMA

**DOMINGO DE RAMOS**  
**13.15 horas**  
Procesión y Santa Misa de Ramos

**LUNES SANTO**  
**20.00 horas**  
Misa y a continuación, inicio del Triduo de Pasión en honor a Jesús Nazareno, con Calvario cantado por el coro parroquial

**MARTES SANTO**  
**20.00 horas**  
Misa y a continuación, Triduo de Pasión a Jesús Nazareno, con Calvario cantado por el coro parroquial

**MIÉRCOLES SANTO**  
**20.00 horas**  
Misa y bendición de nuevos hábitos a continuación final del triduo de Pasión a Jesús Nazareno, cantado por el coro parroquial, y via crucis por las calles del pueblo.

**JUEVES SANTO**  
**19.00 horas**  
Santa Misa  
**20.30 horas**  
Llamada a todos los cofrades con toques de campana, para preparar la Procesión de Jesús Nazareno  
**21.00 horas**  
Procesión de Jesús Nazareno por el recorrido habitual. En San Martín se recogerá a 'La Soledad' que irá acompañada por mujeres vestidas de mantilla y negro, el coro parroquial y demás fieles.

**VIERNES SANTO**  
**12.00 horas**  
Lectura del Pasaje de Pasión y Via Crucis cantado por el coro  
**19.00 horas**  
Santos Oficios en San Martín  
**21.00 horas**  
Solemne Procesión de Cristo Crucificado, Santo Entierro y Virgen Dolorosa.

**SÁBADO SANTO**  
**20.00 horas.** Vigilia Pascual

**DOMINGO DE PASCUA**  
**13.15 horas.** Procesión de El Encuentro y Santa Misa de Pascua



**Ayuntamiento de Sacramenia**

## TURÉGANO

## Procesión con velas

GUILLERMO HERRERO

La Semana Santa tureganense, cuya organización corresponde a las cofradías de la Purísima y la Veracruz, que cuentan con la colaboración del Ayuntamiento de la villa, está marcada por dos procesiones. La primera de ellas es la de 'la Carrera', que tiene lugar la mañana de Viernes Santo. Cuatro pasos (el Niño Dios, el paso de 'la Cuarta Palabra', la Soledad y el Nazareno) saldrán de la iglesia de Santiago para dirigirse al castillo. Entre el acompañamiento destacan las quintas del año, vestidas a la manera tradicional segoviana. En la fortaleza esperan los quintos, ataviados con capas, que se encargarán de portar al Cristo del Amparo que allí mora durante todo el año. Y desde la atalaya que domina Turégano, el desfile regresará a la iglesia de Santiago.

Ese mismo día, pero ya de noche, se celebrará la procesión más espectacular, la de la Dolorosa, también llamada procesión del Silencio. Toda la iluminación pública de la villa se apaga. Solo las velas se encargan de iluminar el recorrido, entre la iglesia de Santiago y el castillo. Es un momento íntimo para todos los tureganenses, que acompañan con devoción a la Dolorosa y al Cristo del Amparo. Esta última imagen se queda en el castillo, mientras la Dolorosa regresa abajo.

Más allá de estas dos procesiones, la Semana Santa de Turégano tiene varias peculiaridades. Una de ellas es el papel que juegan los quintos y las quintas, muy presentes tanto en los actos religiosos como en los profanos. Porque, al amanecer el Domingo de Pascua, se encargan de colocar diversos 'carteles' reivindicativos por toda la villa, una vieja tradición que se resiste a morir. La costumbre que sí parece haber desaparecido en los últimos años ha sido la que tenían los quintos de colocar el Do-

[ ]

## La carrera y la Dolorosa, principales desfiles

mingo de Pascua, junto a la imagen de Santiago existente en la portada de la iglesia, naranjas o incluso algún cordero, un rito que siempre llamaba la atención de los visitantes que pasaban por Turégano. Lo que sí que siguen haciendo los quintos es portar la imagen de la Virgen en la procesión del Encuentro, la mañana del domingo.

La función de los quintos no termina ese día. El Lunes de Pascua piden la rosquilla por las casas y a los conductores que cruzan por el pueblo, al igual que hacían las generaciones precedentes. Mientras, esta jornada también es festiva para los vecinos del barrio situado a la entrada de Turégano, llegando desde Segovia, porque a las 12,30 horas habrá misa en la ermita de la Virgen de los Remedios y, ya por la tarde, a las 18 horas, procesión con la imagen.

## PROGRAMA DE ACTOS

**1 de abril. Domingo de Ramos**  
13.00 horas. **Procesión de Ramos**

**5 de abril. Jueves Santo**  
12.00 horas. **Vía Crucis** por el calvario  
18.30 horas. **Santa Misa** con 'sermón del mandato', lavatorio, comunión de los fieles y procesión al monumento.

**6 de abril. Viernes Santo**  
12.00 horas. **Procesión de la carrera.**  
18.00 horas. **Acción litúrgica** con la adoración de la Cruz y comunión de los fieles.  
21.30 horas. **Procesión de la Dolorosa**, iniciada con el 'canto de los dolores' de la Santísima Virgen y sermón de la Soledad.

**7 de abril. Sábado Santo**  
20.30 horas. **Solemne Vigilia Pascual.**

**8 de abril. Domingo de Pascua**  
12.30 horas. Misa solemne con **procesión del Encuentro.**



Los quintos de la villa del pasado año. / G. H.

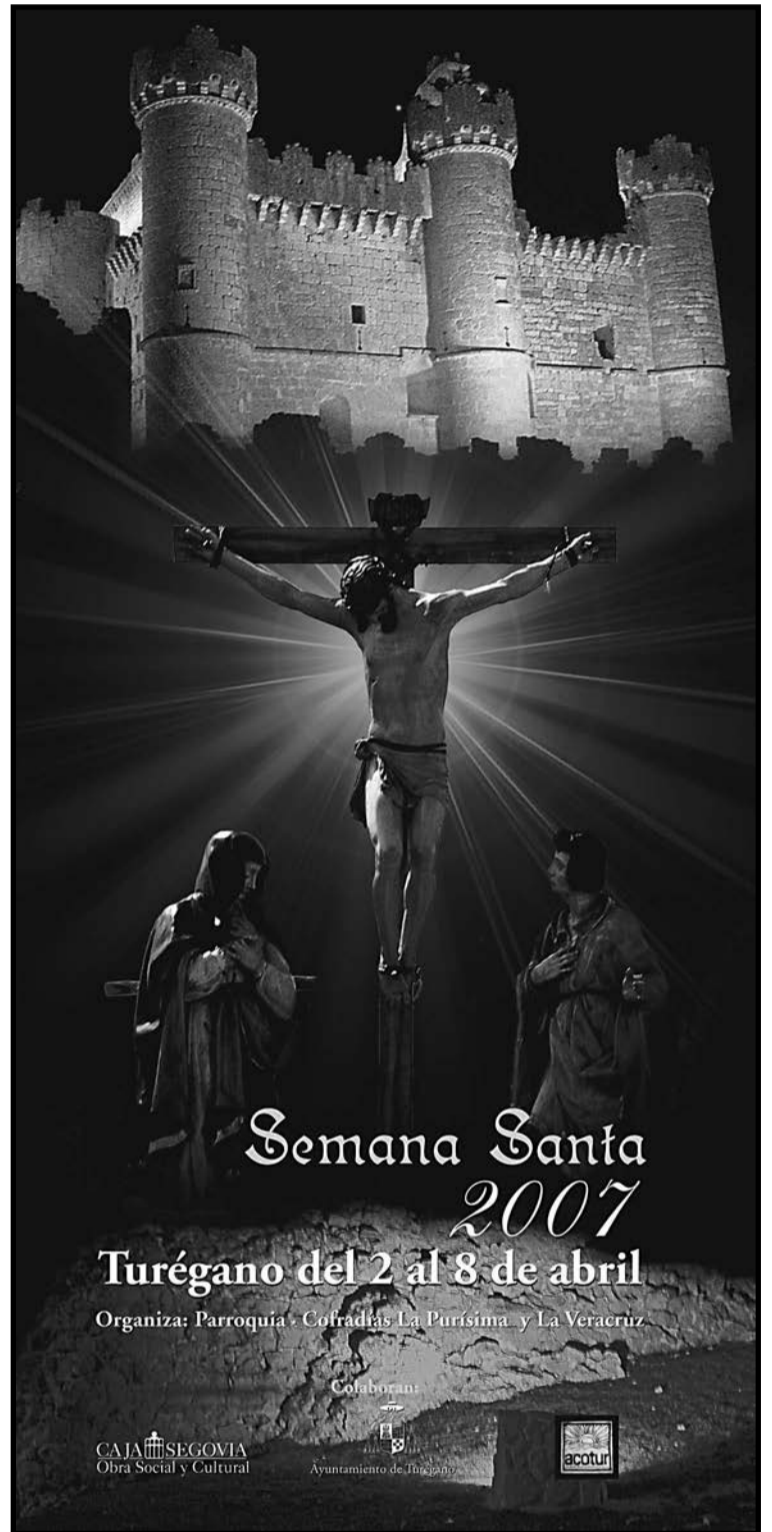

Cartel anunciador de la Semana Santa de este año / EL ADELANTADO



LA GRANJA DE SAN ILDEFONSO

# Semana Santa cultural y religiosa

SARA SUÁREZ VELASCO

Este año se han programado en las celebraciones de Semana Santa, además de los habituales cultos y oficios en la iglesia parroquial, y las emotivas procesiones en las que desfilan centenares de penitentes bajo un denso silencio, dos actividades musicales: la actuación de los grupos 'Voces de Castilla' y 'el Orfeón de Moratalaz'.

Como en años anteriores, el momento más emotivo será el multitudinario canto de La Salve en la Colegiata, al término de la procesión cuando los más de doscientos penitentes se arrodillan ante los pasos y despiden las imágenes con un sentimiento y delicadeza

deza "que provoca que los asistentes se emocionen", comenta Javier Velasco Moreno, encargado de las fiestas, protección civil y seguridad de la localidad segoviana.

Además hay que destacar, que el día más esperado en La Granja de San Ildefonso sigue siendo el Viernes Santo, debido a su popular Procesión de penitentes del Santo Entierro, a la que acuden además de los vecinos de la localidad cientos de personas procedentes del resto de la provincia y de la capital madrileña.

Como es habitual las imágenes serán portadas por los miembros de las hermandades y los voluntarios de protección civil, que portan



Penitentes en la procesión de La Granja el año pasado / FERNANDO PEÑALOSA

el paso del Cristo Resucitado, por el trayecto habitual, recorriendo las calles más céntricas del municipio, donde el Ayuntamiento tomará fuertes medidas de seguridad.

"Desde primera hora de la

mañana y para evitar aglomeraciones se habilitan aparcamientos alternativos en el campo de fútbol y en el extrarradio del pueblo. Los actos religiosos transcurren con normalidad puesto que contamos

con la presencia de la Guardia Civil, tanto de Segovia como de La Granja de San Ildefonso, además de dieciséis voluntarios, una ambulancia y un vehículo de interacción rápida", afirma Velasco.

EL PROGRAMA

**DOMINGO DE RAMOS**  
11.30 horas  
Bendición de los ramos

**MIÉRCOLES SANTO**  
21.00 horas  
Vía crucis penitencial

**JUEVES SANTO**  
17.00 horas  
Celebración de la Cena del Señor en capilla San Francisco  
18.00 horas  
Celebración de la Cena del Señor en iglesia Carmelitas  
23.00 horas  
Hora Santa

**VIERNES SANTO**  
09.00 horas  
Laudes  
20.30 horas  
Procesión del Santo Entierro

**SÁBADO SANTO**  
23.00 horas. Vigilia Pascual

**DOMINGO DE RESURRECCIÓN**  
11.30 horas. Procesión del Cristo Resucitado



SAN ILDEFONSO - LA GRANJA  
Plan de Dinamización Turística

LA GRANJA, ¡UN SUEÑO REAL!



Ayuntamiento de  
San Ildefonso - La Granja

## SANTA MARÍA LA REAL DE NIEVA

FELIPE MOLINERO

Las fiestas litúrgicas tienen por finalidad poner de relieve cada uno de los aspectos del gran misterio de Cristo, aunque propiamente tan sólo existe el de Pascua. A él se subordinan todas las demás festividades, destacando dos aspectos: los ciclos del tiempo litúrgico y el de los santos.

En el calendario de la Iglesia el domingo y su semana constituyen un ritmo uniforme. El domingo, primer día de la semana, está dedicado a la resurrección del Señor, mientras el viernes se conmemora la muerte de Cristo.

El principal núcleo del ciclo litúrgico está integrado por la conmemoración anual de la Pasión, Muerte y Resurrección de Cristo. Antiguamente, su recuerdo se revivía en un solo día (el domingo de Pascua), aunque después se extendió hasta tener su forma actual en la que la conmemoración se prolonga durante varias jornadas, culminando con el gran momento victorioso de la Pascua en memoria de la Resurrección.

A estos días precede un período de preparación, que denominamos la Cuaresma, en el que se preparaba a los catecúmenos que serían bautizados el Sábado Santo.

**EL FRISO DE LA PORTADA** La Pasión, Muerte y Resurrección de Jesucristo está plasmada en un friso de la portada de la iglesia de esta villa. Su finalidad es didáctica, es decir, enseñar los principales misterios y verdades a la sociedad de la época en que se hizo, poco culta pues prácticamente un 95% no sabía leer ni escribir. Ya funcionaba aquello de que "una imagen vale más que mil palabras", por lo que en estas esculturas en relieve se plasman ideas fundamentales para el cristiano.

**ORDEN CRONOLÓGICO** El friso recoge escenas que siguen el texto evangélico y que Antonio Sánchez Sierra recoge espléndidamente en su libro sobre el monasterio de Santa María la Real de Nieva. Las escenas son las siguientes:

1ª)- Alquiler de una habitación para celebrar la cena de Pascua (la última Cena). El Evangelio relata cómo Jesús encarga a Pedro y Juan que vayan a la ciudad. Un hombre les saldrá al encuentro con un cántaro de agua, le seguirán y entrarán en su casa. El amo de la casa es Mazura. La imagen muestra el pago del alquiler.

2ª)- Última Cena. Es una escena que ocupa mayor espacio. Se ve una mesa llena de platos, panes, peces y dos jarras para servir vino. Jesús ocu-



Friso de 'la última cena' de la portada de la iglesia de Santa María La Real de Nieva

# La Semana Santa en el arte de la villa

pa el centro y los discípulos se sientan a ambos lados (aparecen sólo diez), centrando sus miradas hacia el Maestro. La escena refleja el momento de la partición del pan con aquellas palabras del Señor: "Tomad y comed todos de él". Es una clara alusión a la Eucaristía.

3ª)- El lavatorio de los pies. El evangelio narra con precisión este momento: Jesús aparece en este relieve lavando el pie de uno de sus discípulos llevando un jarrón de agua que derramará, mientras por debajo se aprecia una palangana. El Señor lleva una toalla ceñida a su cintura para secar al apóstol.

4ª)- La Oración del Huerto de Getsemaní. Cristo aparece orando junto a los tres apóstoles (Pedro, Juan y Santiago) a quienes había ordenado "Velad y orad". Aunque deteriorada, la escena contiene formas de olivos y separación entre Jesús y sus discípulos colocados en distintos planos.

5ª)- El beso de Judas. El evangelio relata cómo Jesús ya anunció la traición de uno de los suyos. Este es Judas, quien por treinta monedas de plata, le entrega al Sanedrín. La escena muestra el momento en que Judas besa al Maestro, ya que era la contraseña para indicar al que debían prender. Se ve en la escena a Pedro que saca la espada para defender a Jesucristo antes de cortar la oreja a Malco.

## El principal núcleo del ciclo litúrgico es la conmemoración de la Pasión, Muerte y Resurrección de Cristo

6ª)- Cristo ante el Sumo Sacerdote Caifás, tocado con un gorro puntiagudo, sentado sobre un taburete, rodeado de soldados con lanza y escudo. Cristo, atado los brazos, es custodiado por dos legionarios. Se refleja el juicio y la acusación.

7ª)- La negación de Pedro, muy deteriorada, pero por las dos escenas de ambos laterales coinciden con la narración evangélica de Mateo.

8ª)- Cristo ante el procurador Poncio Pilatos. Cristo en pie, maniatado, y Pilatos sentado, vestido con falda corta y un casco en la cabeza. Aparece un consejero a su derecha y dos soldados escoltando a Cristo (con curiosos vestido y armaduras medievales).

9ª)- Cristo, atado a la columna, es azotado. Aparece con el torso desnudo y recogidas las ropas en la cintura. Su rostro refleja el dolor que detectan también sus rodillas dobladas. Un sayón a la izquierda

y otro a la derecha se disponen a dar los latigazos prescritos, mientras otras dos figuras (una a cada lado) contemplan la acción.

10ª)- Cristo con la cruz a cuestas. Nueve personajes componen la escena (los cuatro de la derecha se han perdido). Cristo, con la cruz a cuestas ocupa el centro, y cuatro soldados armados con lanza, escudo y vestidos propios de la época de ejecución de esta portada (inicios del siglo XV).

11ª)- Cristo alzado sobre la cruz por tres personajes, mientras que otros dos contemplan la escena.

12ª)- Cristo crucificado entre los dos ladrones. El Señor ocupa en centro. Una lanza y un palo con la esponja confluyen en diagonal en el cuerpo de Cristo. A ambos lados se aprecian cuatro túnicas de figuras decapitadas que, sin duda, se corresponden con la Virgen María, María la de Cleofás, María Magdalena y el discípulo amado, Juan. Longinos y Estefatón, los dos ladrones, están a ambos lados.

13ª)- El descendimiento. Una escalera se apoya en la cruz vacía. Nicodemo baja por ella sujetando el cuerpo muerto de Cristo, mientras José de Arimatea sujeta los pies. A la derecha María Magdalena y María la de José, y a la izquierda otras dos mujeres muy deterioradas.

14ª)- Cristo en el sepulcro. José

de Arimatea y Nicodemo depositan el cuerpo muerto del Señor.

15ª)- La Resurrección. Cristo, en el centro, sale triunfante del sepulcro echando hacia atrás la losa que lo cubría. Una pequeña cruz sobre su hombro simboliza el triunfo sobre la muerte. Los soldados que hacían guardia aparecen caídos a su pies.

16ª)- Anuncio del ángel a las mujeres. ¡Cristo ha resucitado!. El ángel sentado sobre el sepulcro vacío y María Magdalena con María la de Santiago y Salomé escuchan la buena nueva. Una de ellas porta en su mano un pomo de ungüentos.

17ª)- Cristo triunfante con la cruz, muy ligera, sobre el hombro. Frente a Él un animal fabuloso con la boca abierta: Leviatán. La escena simboliza el triunfo de Cristo sobre el mal, el pecado y la muerte. Sobre esta escena aparece la cabeza de una mujer (el género humano) y el dualismo de que "si por una mujer vino el pecado, por otra vino la salvación".

En el centro de la portada, el tímpano refleja el Juicio Final: Cristo en su trono, a ambos lados Enrique III y Catalina de Lancaster (reyes fundadores de la villa) y dos ángeles. En el dintel el Cielo y el Infierno.

\*Felipe Molinero Rodríguez  
Cronista oficial de Santa María



Premio Cerezo Oro 2003

OCEALUS

Premio Empresario  
Segoviano del Año 2003GRUPO INTERNACIONAL  
CRISOL

## MUÑOZ HOSTELERIA

ESTABLECIMIENTOS MUÑOZ

**NUESTROS ARGUMENTOS DE VENTA:**

**"CALIDAD Y SERVICIO"**

**SERVICIO HOSTELERIA Y COLECTIVIDADES**

C/ Gremio de los Caldereros, 16  
parcela-s-46 polígono industrial  
40195 HONTORIA - SEGOVIA

Teléfonos: 921-429-762  
921-429-602  
Fax: 921-424-540

www.hosteleriasegovia.com — E-mail: cialmunoz@jet.es

# Semana Santa enCastillayLeón

del 30 de marzo al 8 de abril

© imetiga

10 días para Sentir  
una ruta para Vivir



Junta de  
Castilla y León

**CASTILLA Y LEÓN ES VIDA**  
[turismocastillayleon.com](http://turismocastillayleon.com)

## R I A Z A

# Tradición en la calle

GUILLERMO HERRERO

Desde el punto de vista estético, el programa de actos religiosos de la Semana Santa riazana es uno de los más espectaculares de cuantos se celebran en la provincia de Segovia. Desde la tarde del Miércoles Santo a la mañana del Domingo de Resurrección, Riaza reúne un ramillete de celebraciones donde queda palpable su devoción cristiana, heredada de los mayores y reafirmada por los más jóvenes. El escenario de esta vivencia, las calles de la villa, resalta su belleza mientras pasan las imágenes...

El programa apenas presenta cambios con respecto al de ediciones precedentes. Sigue llamando especialmente la atención la procesión del Silencio del Viernes Santo (21,00 horas), en la que saldrán tres pasos: 'Cristo crucificado' (también llamado del

Dulce Nombre de Jesús), el 'Cristo de la cama' y 'La Dolorosa'. Es frecuente que, durante el recorrido, alguna mujer cante saetas. El momento más conmovedor se produce cuando la comitiva llega a la Plaza Mayor. Las luces se apagan y desde el balcón del Ayuntamiento un grupo de mujeres canta una salve a la Dolorosa. Posiblemente, la otra celebración más llamativa de la Semana Santa riazana sea la que tiene lugar la mañana del Domingo de Resurrección, cuando las 'cillantas', un grupo de niñas, entona a la entrada de la iglesia de Nuestra Señora del Manto 'las albricias', un cántico de júbilo por la resurrección de Jesucristo.

Este año, la novedad más interesante de la Semana Santa será el concierto que ofrecerán Llanos Monreal y Fernando Ortiz, componentes del Nuevo Mester de Ju-

glaría, el Sábado Santo en la Casa de Cultura. En el recital, que lleva por nombre 'Romances castellanos de la pasión', esta pareja estará acompañada por cuatro músicos (flauta, clarinete, viola-violonchelo y percusión) e interpretará romances referentes a todos los momentos de la pasión, desde Domingo de Ramos a Pascua de Resurrección. Algunos fueron recogidos por el maestro Agapito Marazuela, otros forman parte del 'Romancero General de Segovia', también hay textos de Lope de Vega... e incluso diversas melodías populares. Fernando Ortiz se ha encargado de realizar la adaptación musical y, hasta el momento, el recital ha recibido muy buenas críticas en aquellas localidades en las que ha sido interpretado, lo que ha animado al grupo a grabarlo en un CD, que próximamente será presentado.

[“”]

La villa se mantiene fiel a sus tradiciones

Por lo demás, Riaza seguirá fiel a sus tradiciones, y no faltarán los gascones con sus trajes de romano acompañando al sacerdote durante todos los oficios religiosos. Será, pues, una semana vivida con arreglo a las costumbres ancestrales, y a la que a buen seguro se sumará un altísimo número de visitantes, pues Riaza se está convirtiendo en un importante polo de atracción turística por el amplio abanico de posibilidades que ofrece.

## PROGRAMA DE ACTOS

**4 de abril. Miércoles Santo**  
20.00 horas. **Santa Misa** en la ermita de San Juan y traslado de los pasos

**5 de abril. Jueves Santo**  
18.30 horas. **Santos oficios** y traslado del Santísimo. Procesión de la Carrera 23.00 horas. Hora Santa ante el Santísimo

**6 de abril. Viernes Santo**  
12.00 horas. **Sermón de las Siete Palabras**. Vía Crucis por el Rasero 18.30 horas. **Pasión del Señor** 21.00 h. **Sermón de la soledad y procesión del Silencio** que recorrerá hasta la plaza las vías iluminadas de la villa

**7 de abril. Sábado Santo**  
20.30 horas. **Recital 'Romances castellanos de la Pasión'** en el Centro Cultural. 23.00 horas. Vigilia Pascual

**8 de abril. Domingo de Resurrección**  
12.30 horas. **Procesión del Encuentro y canto de las Albricias**. Misa solemne 20.00 horas. Santa Misa

## S E P Ú L V E D A

# Nuevos recorridos

GUILLERMO HERRERO

Llega la Semana Santa y Sepúlveda se dispone a vivir unos días intensos... y con muchas novedades con respecto a años precedentes. Porque el programa de actos religiosos sufrirá notables cambios, ya que la iglesia de San Justo, que tradicionalmente albergaba los pasos procesionales, acaba de convertirse en Museo de los Fueros, lo que obligará a partir de ahora a guardar las imágenes de las cinco cofradías sepulvedanas en la antigua Casa de la Hermandad de la Virgen de la Peña, recientemente rehabilitada.

Así, la procesión del Jueves Santo será a partir de ahora más corta. Saldrá (20,30 horas) del santuario de la Virgen de la Peña y llegará hasta la Plaza de España, donde dará la vuelta para regresar al punto de partida, sin pasar por la iglesia de Santiago, como ocurría hasta ahora. La procesión del Vier-

nes Santo, en la que las imágenes son llevadas a hombros, partirá de la iglesia de San Bartolomé a las 21,30 horas, y llegará al mismo templo después de recorrer diversas calles de la villa. Finalmente, la llamada procesión del Encuentro, en la mañana del Domingo de Resurrección, también sufrirá modificaciones, ya que después de que hombres y mujeres salgan de la iglesia de San Bartolomé y sigan distintos caminos hasta reunirse en la Plaza de España, la comitiva irá al santuario de la Virgen de la Peña, oficiándose allí una eucaristía y dando por terminado el programa de actos, desapareciendo así la postrera procesión que se desarrollaba tras la misa y que iba desde el santuario a la iglesia de San Justo, para guardar los pasos.

Como viene siendo habitual, cinco cofradías ocuparán el papel central en la Semana Santa de la villa. Sus nombres son la Veracruz



Procesión por las calles sepulvedanas el pasado año / EL ADELANTADO

y las Cinco Llagas, San Marcos, El Carmen, la Transfiguración del Señor y el Corpus Christi. Son cinco cofradías centenarias, ya que dos ya existían en el siglo XVI (Corpus y la Transfiguración del

Señor); una, la Veracruz y las Cinco Llagas—también conocida como 'Plagas'—, en el siglo XVII; y de las otras dos (San Marcos y El Carmen) hay constancia desde finales del siglo XVIII.

## PROGRAMA DE ACTOS

**31 de marzo.**  
20.00 horas. **Concierto de Semana Santa**. Teatro Bretón

**1 de abril. Domingo de Ramos**  
12.00 horas. **Bendición de ramos y misa** en San Bartolomé

**5 de abril. Jueves Santo**  
19.30 horas. **Cena del Señor** y lavatorio en el santuario de la Virgen de la Peña  
20.30 horas. **Procesión**. Desde la Virgen de la Peña  
22.30 horas. **Hora Santa** en la Virgen de la Peña.

**6 de abril. Viernes Santo**  
12.00 horas. **Vía Crucis**  
19.30 horas. **Oficios** en la Virgen de la Peña  
21.30 horas. **Procesión del silencio** con salida desde la iglesia de San Bartolomé

**7 de abril. Sábado Santo**  
22.00 horas. **Vigilia Pascual** en San Bartolomé

**8 de abril. Domingo de Pascua**  
12.00 horas. **Procesión del encuentro** y Misa en la Virgen de la Peña



Esta antigua casa-palacio del siglo XVI, situada en el casco viejo de ciudad a escasos 100 metros de la Plaza Mayor, es la transformación de una casa noble segoviana en un moderno y encantador hotel. Habitaciones con exclusiva decoración, contrastando la antigüedad del edificio con las comodidades más actuales. También dispone de aparcamiento en el mismo hotel. En su patio central cubierto por una cúpula de cristal, se ubica la cafetería donde podrá degustar nuestro exquisito café.

HOTEL PALACIO SAN FACUNDO  
www.hotelpalaciosanfacundo.com  
info@hotelpalaciosanfacundo.com  
Tf.: 921463061 Fax: 921463062

PALACIO  
SAN FACUNDO  
HOTEL

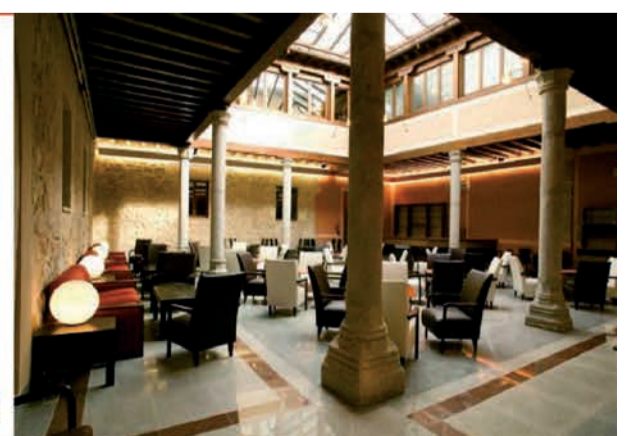

# ACCIDENTE LABORAL EN LA SEMANA PASCUAL





Hipoteca Fácil

**100%**

**EURIBOR + 0,45\***

Te financiamos hasta el 100%, así de fácil

Nuestra Hipoteca Fácil es ahora aún más fácil. Para empezar, un tipo de interés muy favorable. Para continuar, te financiamos hasta el 100% del valor de tasación de la vivienda. Y, por último, no necesitas el respaldo de ningún avalista. Todo tan fácil que no parece una hipoteca.



03/07

[www.cajasegovia.es](http://www.cajasegovia.es)

**LÍNEA CAJA SEGOVIA**  
Soluciones, dígame  
921 46 33 33

**caja  segovia**

\*Diferencial más favorable según las condiciones de la promoción.