

EL LIBRO ESPAÑOL

TOMO III. - NUMERO 35

NOVIEMBRE de 1960

I.N.L.E.



MAQUINAS DE IMPRIMIR
DE GRAN VELOCIDAD

LINOTYPE AND
MACHINERY LTD.

21 John Street,
Londres, W. C. 1

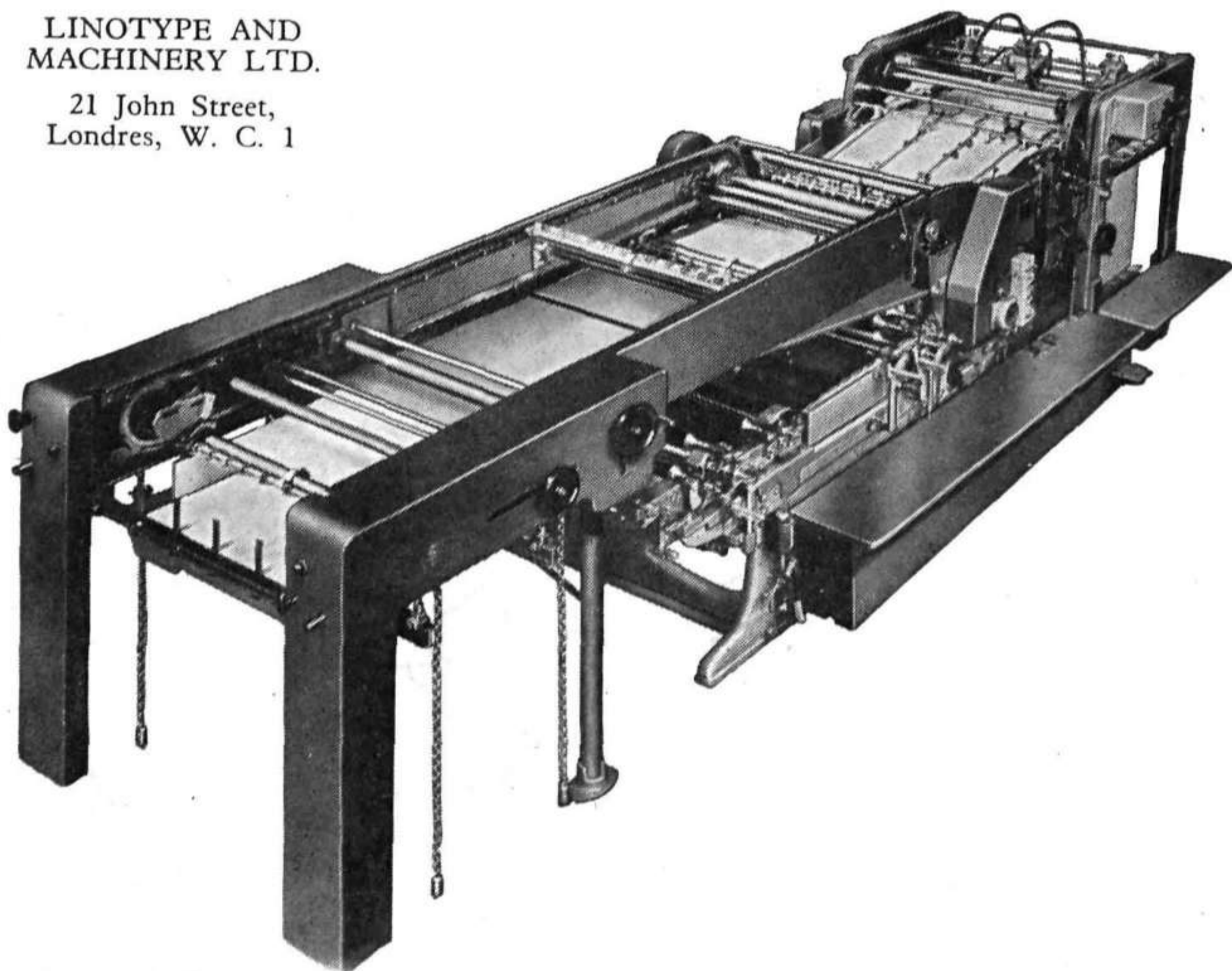

Nuevo modelo **L&M** de doble revolución con recepción de papel por cadena

Otras fabricaciones **L&M**, todas ellas con cilindro de doble revolución
L&M DE DOS COLORES, **L&M** DE RETIRACIÓN, «CENTURETTE» - «CENTURIÓN»

Máquinas FUNDIDORAS ESTEREOTIPIAS **L&M**, AUTOPLATE AUTOMÁTICA, JUNIOR
AUTOPLATE, PONY AUTOPLATE, y AUTOSHAVER

Sociedad Linotype Española, S. A.

M A D R I D

Calle Goya, 41
Teléf. 25 28 09

BARCELONA

Calle Muntaner, 189
Teléf. 30 61 03

EL LIBRO ESPAÑOL

REVISTA MENSUAL DEL INSTITUTO
NACIONAL DEL LIBRO ESPAÑOL

Tomo III. Núm. 35 - Noviembre 1960

SUMARIO

EL PREMIO «ANDERSEN» 1960	337
ESCRITORES CONTEMPORÁNEOS: RAFAEL MORALES, por Mercedes Agulló y Cobo	342
EN TORNO A UNA ENCUESTA SOBRE EL LIBRO ESPAÑOL, por Fernando Cendán Pazos	344
«EL LIBRERO SE VA HACIENDO... SER LIBRERO ES UNA PROFESIÓN QUE SE COMPLETA A LO LARGO DEL TIEMPO». Así opina el sucesor de Gabriel Molina, fundador de la «Librería de los Bibliófilos Españoles», por José H. Polo	351
LA FERIA INTERNACIONAL DE FRANCFORT DE 1960, por J. M. de Azaola	355
REUNIÓN DE LA C.I.A.L. EN FRANCFORT EL 21 DE SEPTIEMBRE DE 1960	357
VI CONGRESO INTERNACIONAL DEL LIBRO JUVENIL. LUXEMBURGO, 26 AL 29 DE SEPTIEMBRE DE 1960	358
IX FERIA DEL LIBRO DE OCASIÓN ANTIGUO Y MODERNO EN BARCELONA	361
LA FESTIVIDAD DE SAN JERÓNIMO EN BARCELONA	363
BIBLIOTECA PROFESIONAL, por F. C. P.	367
«ADRESSBUCH DES DEUTSCHSPRACHIGEN BUCHHANDELS 1960-61».	369
SE PRORROGA EL PLAZO PARA EL CONCURSO INTERNACIONAL DE ESCAPARATES DE LIBRERÍA	370
INFORMACIÓN EXTRANJERA	371
REVISTAS EXTRANJERAS TÉCNICAS Y PROFESIONALES QUE SE RECIBEN EN LA BIBLIOTECA DEL I.N.L.E. (MADRID)	372
INDICES COMPARATIVOS DEL VALOR EN PESETAS DE LAS EXPORTACIONES REALIZADAS EN EL TERCER TRIMESTRE DE 1956 CON EL TERCER TRIMESTRE DE LOS AÑOS 1959 Y 1960	374
CONCURSOS Y PREMIOS	375
INSTITUTO DE SOCIOLOGÍA SOLVAY	378
* * *	
REPERTORIO BIBLIOGRÁFICO MENSUAL ORDENADO POR MATERIAS, por Fidel Perrino Rodríguez	343
* * *	
LIBROS ANTIGUOS: DESIDERATAS	11

EL LIBRO ESPAÑOL

INSTITUTO NACIONAL DEL LIBRO ESPAÑOL

Ferraz, 13 - MADRID, 8 (España)

DEPOSITO LEGAL: M. 10-1958

Consejo de redacción

PRESIDENTE: Vicente Rodríguez Casado.

VICEPRESIDENTE PRIMERO: José Antonio García Noblejas.

VICEPRESIDENTE SEGUNDO: José Miguel de Azaola.

VOCALES: Enrique Aguado, Rafael de Balbín Lucas, Federico Climent, José María Desantes, Hipólito Escolar, Bartolomé Mostaza y José Pardo López.

SECRETARIO: José Simón Díaz.

Tarifas

Número suelto	20 pesetas
Número extraordinario	30 pesetas
Un año: España	200 pesetas
(25 % de descuento a los agremiados al INLE)	
Un año: Extranjero	6,5 dólares

Publicidad

Segunda página de cubierta	2.500 pesetas
Tercera página de cubierta	2.500 pesetas
Cuarta página de cubierta	3.000 pesetas
Una página interior	3.000 pesetas
Media página interior	1.600 pesetas
Un cuarto de página	1.000 pesetas
Inserción de encarte cosido	2.000 pesetas

Los anuncios de páginas interiores y los encartes se insertarán también en el boletín «Libros del Mes», del que se reparten varios millares a los principales establecimientos culturales y comerciales del extranjero interesados por la difusión del libro español.

Se hará un descuento del 15 % a los contratos por un año (diez inserciones) y del 10 % a los de un semestre (cinco inserciones).

Los agremiados al I. N. L. E. disfrutarán además de una rebaja del 33,33 % sobre las tarifas anteriores.



EDITORIAL GREDOS

Benito Gutiérrez, 26. MADRID - 8

ALGUNAS NOVEDADES

DAMASO ALONSO: Góngora y el Polifemo.

Edición conversión, comentario estrofa por estrofa, abundantes notas y un amplio estudio preliminar sobre Góngora, su época, su estilo y su obra. 100 ptas.

DAVID GONZALO MAESO: Manual de historia de la literatura hebrea.

Por primera vez en castellano aparece una historia de la literatura hebrea que abarca desde la Biblia a nuestros días. El sabio hebraísta, catedrático de la Universidad de Granada, ha hecho un libro original con trabajos de primera mano, especialmente al estudiar las épocas rabínica (medieval) y moderna (neojudaica). 300 ptas.

MANUEL BALLESTEROS y JUAN LUIS ALBORG: Manual de historia universal.

Dos profesores de la Universidad de Madrid han redactado este utilísimo manual, uno de los más completos y amplios (con 70 mapas) existentes en el campo de la bibliografía histórica. 350 ptas.

ANGEL GONZALEZ ALVAREZ: Manual de historia de la filosofía.

La nueva edición de este claro libro acrecentará el éxito de la primera tanto por su presentación material (lleva abundantes láminas) como por las ampliaciones introducidas por el autor, especialmente al tratar la Filosofía contemporánea. 240 ptas.

MARIA ANGELES GALINO: Historia de la educación.

Uno de los mayores éxitos de crítica y de público ha constituido la publicación de este original y profundo tratado, cuya primera parte se refiere a las civilizaciones antiguas, orientales y medievales. 250 ptas.

JUAN RUIZ PEÑA: Literatura española y universal.

Un manual hecho con amor y claridad, que dentro de poco será uno de los clásicos entre profesores y alumnos, donde se dedica gran atención a la literatura hispanoamericana y a la española del siglo XX. 90 ptas.

LIBROS Y DISCOS

ASSIMIL

De venta en todas las librerías
y establecimientos de discos

Representación para España y América:

EDINTER, S. A.

General Pardiñas, 82 - MADRID

**SOCIEDAD GENERAL
DE PUBLICACIONES, S. A.**

Conde Borrel, 243 al 249

Teléfono 39 28 08 (3 líneas)

BARCELONA

COMPOSICION MECANICA: LINOTYPE Y MONOTYPE
TIPOGRAFIA
LITOGRAFIA-OFFSET
HUECO-OFFSET
HUECOGRABADO
HUECOCOLOR
FOTOCROMO
FOTOLITO
ENCUADERNACIONES

ESPECIALIDAD EN LA

EDICION DE LIBROS Y GRANDES REVISTAS



Ediciones RIALP, S. A.

le ofrece sus últimas novedades

Colección «LA EMPRESA Y EL HOMBRE»

El progreso de la Dirección.—George Filipetti 200 ptas.

Colección «PATMOS»

El Espíritu Santo.—Edward Leen 80 ptas.

Colección «NEBLI»

Arte para servir a Dios.—Fray Alonso de Madrid 30 ptas.

Colección «BIBLIOTECA DE EDUCACION
CIENCIAS SOCIALES»

Principios de Pedagogía Sistemática.
Víctor García Hoz. 200 ptas.

Colección «LIBROS DE CINE»

Cine documental español. — José L. Glemente. 90 ptas.

Colección «ADONAI»

Ahora mismo.—José Corredor Mateos. 12 ptas.

Pídalos a su librero habitual o a EDICIONES RIALP, S. A. - Preciados, 35, Madrid-13

The Kodak logo consists of the word "Kodak" in a bold, sans-serif font, enclosed within a white rectangular box with a black border. This box is centered within a larger, solid black square.

... presenta

su nueva gama de emulsiones para

artes gráficas

KODALITH ORTHO, TIPO 3, para fotograbado.

KODALITH SUPER ORTHO, para fotolitografía.

Ambas se suministran en base normal y P. B. (base de polistireno). Se recomiendan para negativos y positivos de línea y tramados. Estas dos películas sustituyen ventajosamente a la anterior película Kodalith Ortho, tipo 2.

PELICULA KODATONE, TIPO 1, para huecograbado.

Película autopositiva de contraste medio, en la que de un original positivo se puede obtener directamente en la cámara una imagen positiva en medias tintas mediante simple revelado, en un revelador especial sin baño de inversión.

PELICULA KODAK AUTOPOSITIVA, para offset y fotograbado. Especialmente indicada para la obtención de contratipos y de fotomontajes por contacto.

PELICULA MASQUE ORTHO, para hacer máscaras de originales opacos y complementarios. Una de sus grandes ventajas es la de poder trabajar con luz roja.

PELICULA CONTACTMINCE, para contactos en offset. Se recomienda para copias por contacto, y para la ejecución de contratipos de línea y tramados en blanco y negro y color.

Servicio de Artes Gráficas

MADRID - Irún, 15

BARCELONA - Pl. de Tetuán, 24

The Kodak logo, consisting of the word "Kodak" in a bold, sans-serif font, is positioned in the bottom right corner of the advertisement.

se enorgullece en ofrecer

LAS COLECCIONES POPULARES MAS FAMOSAS DEL MUNDO



NARRACIONES GRAFICAS

Sensacional Colección, tamaño 14x19 cm., portada doble a todo color, barnizada; 64 grandes páginas, con gran profusión de viñetas, precio 8,— ptas cada tomo

CON SUS 4 SERIES

- **ÁZUL - RIP KIRBY**

un singular detective, envuelto en los más enigmáticos misterios

- **MAGENTA - JULIETA JONES**

relatos ni rosas, ni granas. "Magenta" quiere simbolizar un término medio que es el que más se ajusta a la vida real



- **VERDE - BEN BOLT**

el gran campeón mundial de los pesos pesados, interviene en variedad de aventuras, deportivas, unas, relacionadas con su carrera pugilística y aventureras, otras; pero todas muy vivas y dinámicas

- **AMARILLA**

10 personajes en rotación, entre los que figuran nombres del prestigio de Flash Gordon, El Hombre Enmascarado, Merlin, Jorge y Fernando, etc., etc.



RANGER

Trepidantes novelas del Far-West americano, en un apoteosis de acción y dinamismo.

128 páginas. Portada a todo color y barnizada.

Precio 6,— ptas. tomo

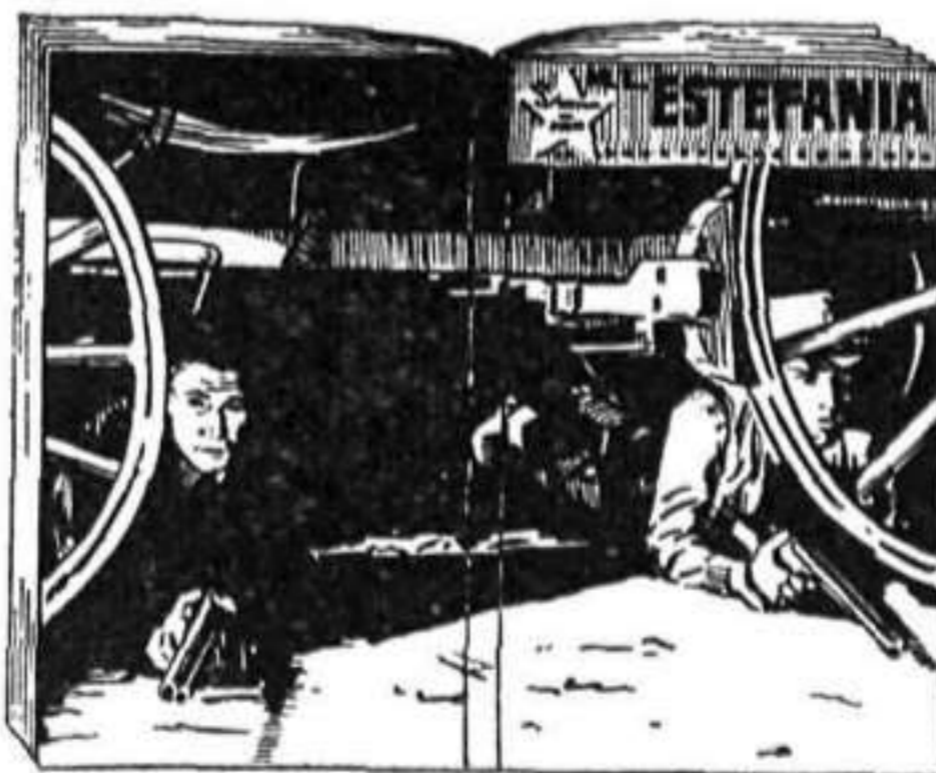

SELECCIONES DEL OESTE

Las mejores obras del gran escritor M. L. Estefanía, escrupulosamente seleccionadas

Formato 10 x 18 Portada doble a todo color 160 pags.

Precio: 10,— ptas



TEXAS RANGER

Colección que, al igual que Ranger, narra las aventuras de los audaces TEXAS RANGER, la policía del Far-West

128 páginas. Portada a todo color y barnizada

Precio 6,— ptas tomo

¡ Atención, bibliófilos !

“José Ordóñez Valdés: Ochenta años de vida, de obra y de historia”

Interesantísima biografía por J. IZQUIERDO, viuda de Ordóñez; hermoso y magnífico libro. - Imp. Cosano. - 2-XII-1959. - sobre tan señera figura del arte y profesorado, exaltada en caluroso homenaje nacional; avalado por la entusiasta colaboración de destacadas plumas: Marqués de Ciadoncha, J. Bta. Acevedo, Prados López, Alcalde de Aroche, Guillot Carratalá, R. Izquierdo, M. Alonso...

Tan barato como espléndido. 840 págs. Más de 200 grabados. Cuatro encuadernaciones: 1.^a, dos joyas artísticas para S. S. el Papa y S. E. el Caudillo de España, de repujadas cubiertas por M. de la Arena; 2.^a, en piel, por la fina artesanía de Fco. Valle, 350 ptas.; 3.^a, en tela, bonita y práctica, 275 ptas., por el mismo. Sin contar la preciosa rústica, 200 ptas.

EN TODAS LAS LIBRERÍAS

Y

AUTORA EDITORA: ESCORIAL, 17. TEL. 22 55 58. MADRID



Nuestras exclusivas:

LE PLANNING - 2 vols.
BALLET LIDO 9
AUTO PARADE
JOURNAL DU MONDE
GUIAS FODOR

LIBRERIA TECNICA EXTRANJERA

IMPORTADORES DE OBRAS TECNICAS
SUSCRIPCIONES A REVISTAS EXTRANJERAS

BARCELONA
RDA S. PEDRO, 6
TUSET, 10
BILBAO
ERCILLA, 22
MADRID
ALMADÉN, 14

ENCICLOPEDIA LABOR



TOMO 1

**EL UNIVERSO
Y LA TIERRA**

ENCICLOPEDIA LABOR

Por su contenido, ordenado por materias, y su abundante ilustración, constituye una obra indispensable para la formación del hombre moderno

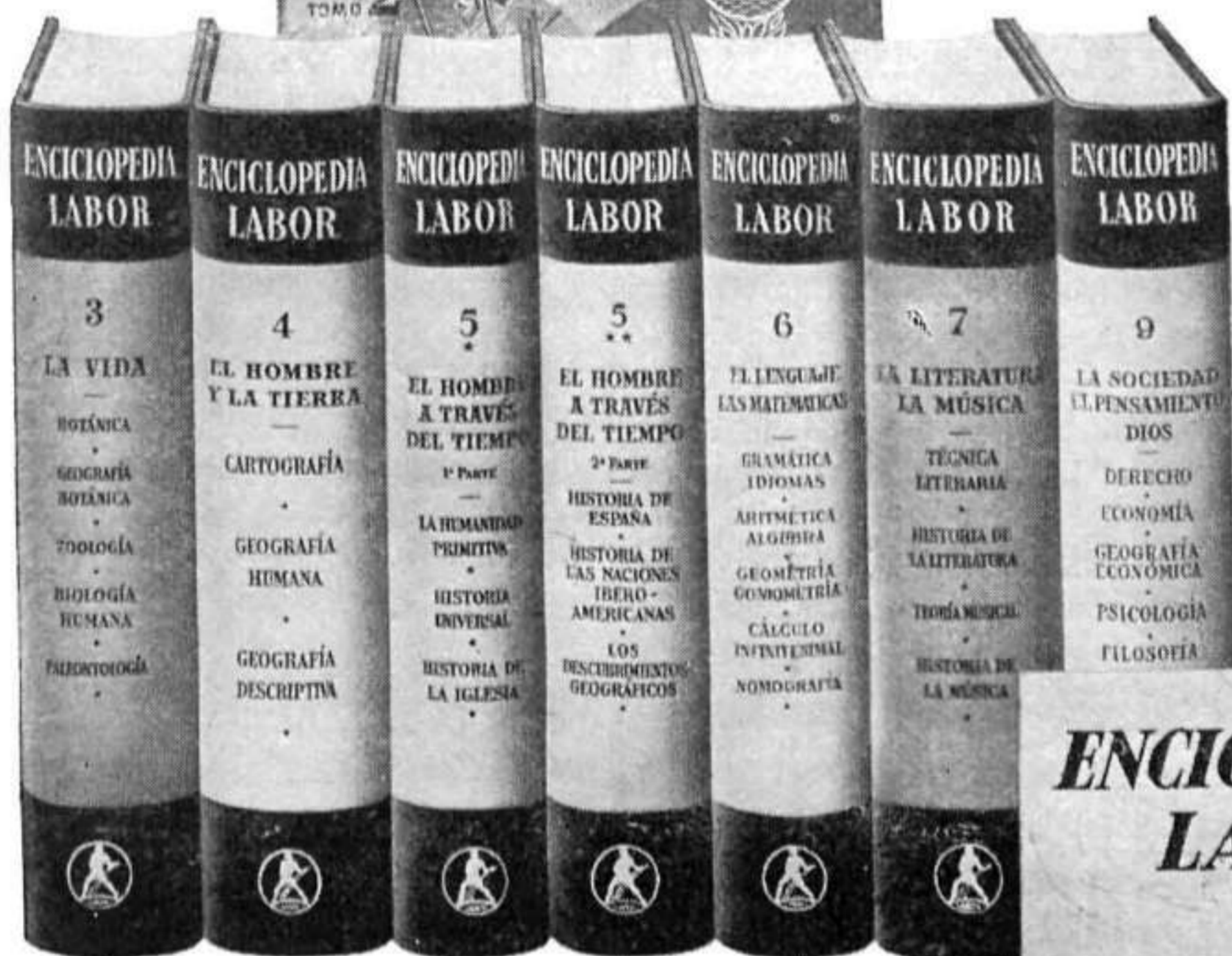

9 tomos en
10 volúmenes
CCCXC-
9 279 páginas
15 722 ilustraciones
100 mapas
45 autores

OBRA ÚNICA EN SU GÉNERO : UN CAUDAL DE CULTURA A SU ALCANCE

SUS 10 GRANDES

pero manejables volúmenes contienen millares de reproducciones en negro y color, con amplios epígrafes explicativos, que hacen de esta obra incomparable una maravillosa Enciclopedia por la imagen.

ENCICLOPEDIA LABOR

TOMO 8

**LAS ARTES · LOS DEPORTES
LOS JUEGOS**



EDITORIAL LABOR, S. A.

MADRID-9 : Alcalá, 144

MADRID - 1 : Plaza Independencia, 4

BARCELONA-15 : Provenza, 84 - 86

BARCELONA-7 : Ronda Universidad, 23

BIBLIOTECA DE AUTORES CRISTIANOS



ULTIMOS VOLUMENES DE NUESTRO CATALOGO

- 179** EL COMIENZO DEL MUNDO, por J. M.^a RIAZA.—105 pesetas en tela, 150 pesetas en piel.
- 180** SUMA TEOLOGICA. Tomo VII: *Tratados sobre la fe, esperanza y caridad*.—115 pesetas en tela, 160 pesetas en piel.
- 181** EL SENTIDO TEOLOGICO DE LA LITURGIA, por C. VAGAGGINI, O. S. B.—110 pesetas en tela, 155 pesetas en piel.
- 182** LA PALABRA DE CRISTO. Tomo X (último), por Mons. ANGEL HERRERA ORIA, Obispo de Málaga.—115 pesetas tela, 160 pesetas piel.
- 183** AÑO CRISTIANO. Tomo I (enero-marzo). Obra redactada bajo la dirección de los catedráticos de la Universidad de Salamanca, LAMBERTO DE ECHEVARRÍA, BERNARDINO LLORCA, S. I., LUIS SALA BALUST y CASIMIRO SÁNCHEZ ALISEDA.—100 pesetas tela, 145 pesetas piel.
- 184** AÑO CRISTIANO. Tomo II (abril-junio).—100 pesetas tela; 145 pesetas piel.
- 185** AÑO CRISTIANO. Tomo III (julio-septiembre). 100 pesetas tela; 145 piel.
- 186** AÑO CRISTIANO. Tomo IV (octubre-diciembre).—100 pesetas tela; 145 pesetas piel.
- 187** OBRAS DE SAN AGUSTIN. Tomo XVIII y último: *Exposición de las Epístolas de San Pablo a los Romanos y a los Gálatas y de la Epístola a los Partos*. VIII + 528 páginas.—80 pesetas tela; 125 pesetas piel.
- 188** SAN ANTONIO MARIA CLARET, *Escritos autobiográficos y espirituales*.—105 pesetas tela; 150 pesetas piel.
- 189** OBRAS DE SANTA TERESA DE JESUS. Tomo III y último.—125 pesetas tela; 170 pesetas piel.
- 190** HISTORIA DE LA FILOSOFIA. Tomo II: *El judaísmo y la filosofía. El cristianismo y la filosofía. El islamismo y la filosofía*, por G. FRAILE, O. P.—125 pesetas tela, 170 pesetas piel.
- 191** SUMA TEOLOGICA de SANTO TOMÁS DE AQUINO. Edición bilingüe. Tomo IX: *Tratado del Verbo Encarnado*.—115 pesetas tela, 160 pesetas piel.
- 192** TEOLOGIA DE LA CARIDAD, por el R. P. ANTONIO ROYO MARÍN, O. P.—100 pesetas tela, 145 pesetas piel.
- 193** OBRAS DEL DOCTOR SUTIL, por JUAN DUNS ESCOTO.—105 pesetas tela; 150 piel.
- 194** DOCTRINA PONTIFICIA, tomo V: *Documentos jurídicos*, preparado por JOSÉ LUIS GUTIÉRREZ GARCÍA.—110 pesetas tela, 155 pesetas piel.
- 195** HOMBRE Y MUJER, por JOSÉ MARÍA CABODEVILLA.—95 pesetas tela; 140 piel.
- 196** BIBLIA COMENTADA. Tomo I. *Pentateuco*. Preparada por los PP. ALBERTO COLUNGA, O. P., y MAXIMILIANO GARCÍA CORDERO, O. P.—125 pesetas tela, 170 pesetas piel.
- 197** SUMA TEOLOGICA de SANTO TOMÁS DE AQUINO. Tomo XVI (último): *Tratado de los Novísimos*. Índice de conceptos de los 16 volúmenes.—125 pesetas tela, 170 pesetas piel.

SOLICITE CATÁLOGO Y CONDICIONES A

LA EDITORIAL CATOLICA, S. A.—Mateo Inurria, 15. MADRID (16)

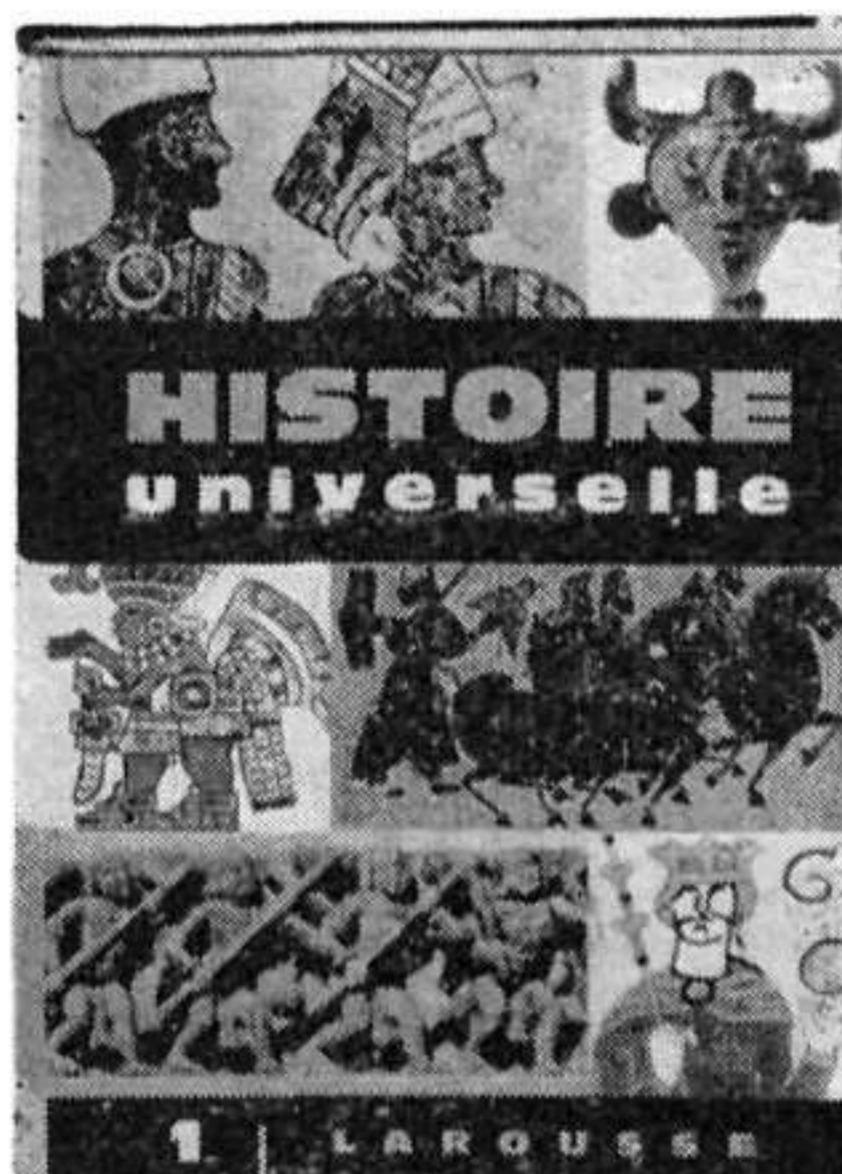
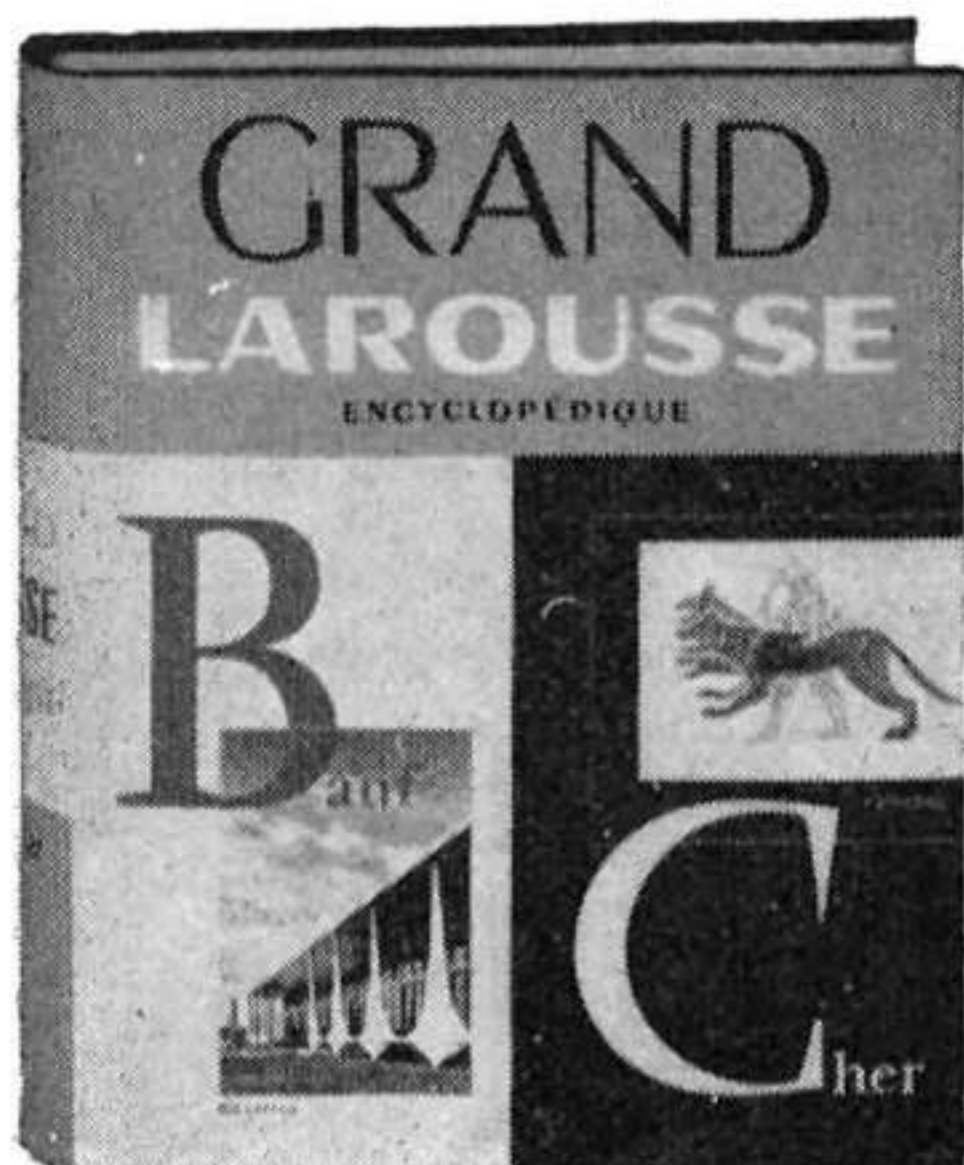

importantes novedades Larousse

GRAND LAROUSSE ENCYCLOPÉDIQUE

en 10 volúmenes

Todas las palabras de la lengua francesa (400 000 acepciones) ; todos los conocimientos del pasado y del presente : los hombres, las obras y los acontecimientos del mundo entero presentados desde un punto de vista internacional.

Acaba de aparecer el Tomo II (Bauf-Cher), encuadernado bajo cubierta en colores (21 × 27 cm) : 1 000 páginas, 14 962 artículos, 3 094 ilustraciones y 82 mapas en negro, 26 fuera de texto en colores y bibliografía. Segundo precio excepcional hasta nuevo aviso : 95,40 nuevos francos. **Tomo III, por fascículos.**

HISTOIRE UNIVERSELLE *en 2 volúmenes*

colección en cuarto

Una magistral síntesis de todas las historias, bajo la dirección de Marcel Dunan, del Instituto de Francia. Ilustración y cartografía particularmente abundantes.

Acaba de aparecer el Tomo I, encuadernado bajo cubierta en colores (21 × 30 cm) : 400 páginas, más de 500 ilustraciones y mapas en negro y 20 fuera de texto en colores. Segundo precio excepcional, valedero hasta el 27 de noviembre de 1960 : 74,75 nuevos francos. **Tomo II, por fascículos.**

LAROUSSE, 17, RUE DU MONTPARNASSE, PARIS 6

A PRIMERA VISTA...

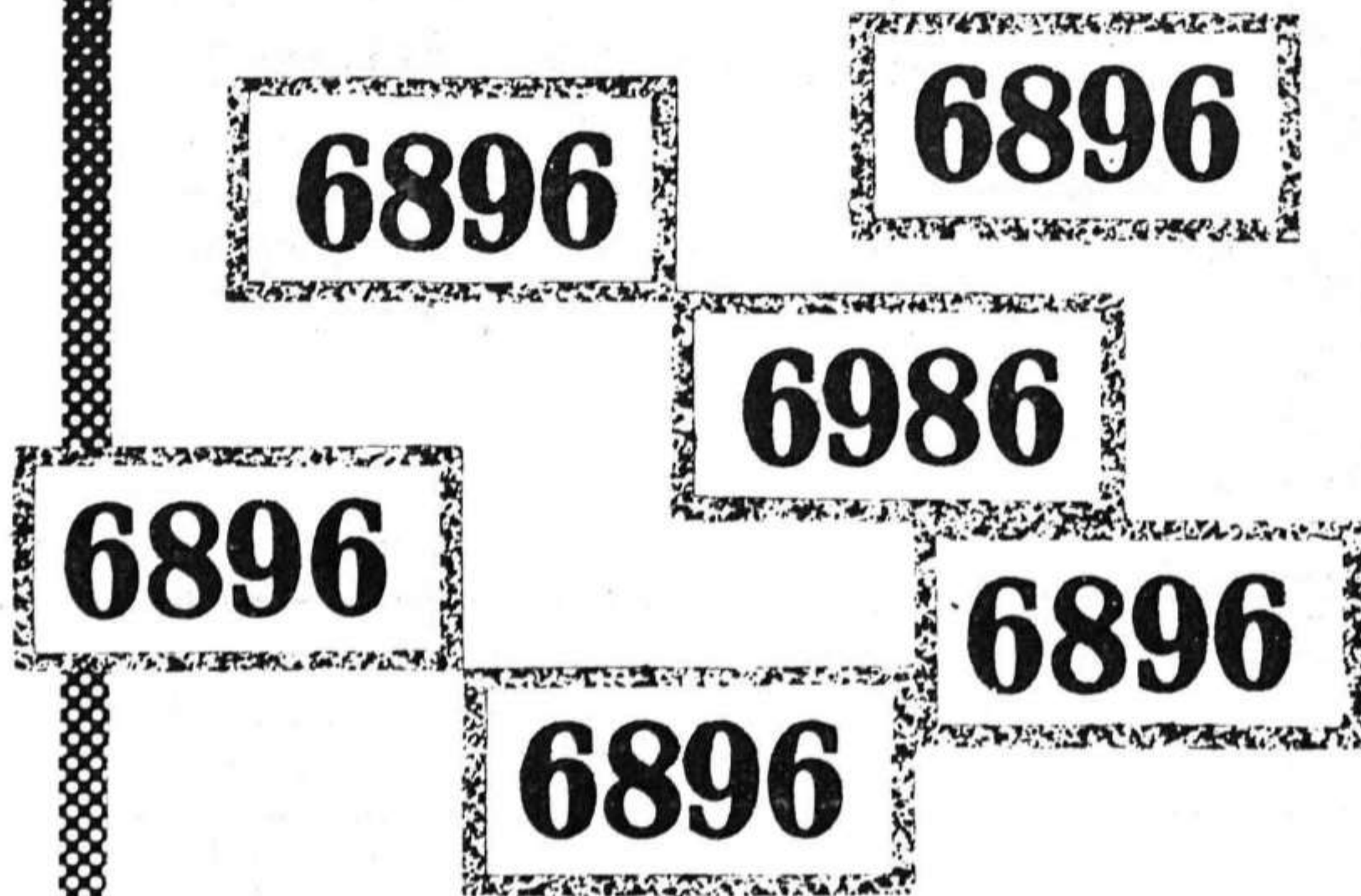

...**TODOS PARECEN IGUALES,**
PERO HAY UNO
QUE ES DISTINTO.

ILFORD SE DISTINGUE POR SU CALIDAD.

MATERIALES FOTOGRAFICOS DE TODAS CLASES
FABRICADOS POR ILFORD LIMITED. ILFORD LONDON. INGLATERRA

REPRESENTANTES EXCLUSIVOS PARA ESPAÑA:

DUGOPA, S. L. - ALCALA, 18 - TELEFONO 21 28 24 - MADRID

NOVEDADES

C. W. Dunham y M. D. Thalberg

PROYECTE SU CASA PARA VIVIR MEJOR

Un volumen de 302 págs., de 27 × 19 cm, con 150 fotografías y 278 dibujos de plantas de edificios, detalles constructivos y perspectivas. Encuadernado en tela, pesetas 320.

En lenguaje sencillo, a todos comprensible, se dan en este libro normas concretas relativas a la elección de terreno, diseño de plantas, proporciones de habitaciones, etc., para sacar el máximo partido. También se ofrecen al lector modelos variados y detalles de decoración. Esta obra ayudará a todo aquel que desee hacerse una casa mostrándole las mejores soluciones de los problemas.

MINIA

PEQUEÑA ENCICLOPEDIA DE ARTE

CUATRO NUEVOS VOLÚMENES

- 25. — **Utrillo**, *Iglesias*.
- 26. — **Miró**, 1924-1940.
- 27. — **Miró**, 1940-1955.
- 28. — **Picasso**, «*Papiers collés*».

Cada volumen tiene 48 páginas ilustradas con dibujos en negro y 15 láminas en color. Cada volumen, pesetas 18.

EDITORIAL GUSTAVO GILI, S. A.

ENRIQUE GRANADOS, 45 • BARCELONA-8

ENCICLOPEDIAS "ALVAREZ"

Estas famosas Enciclopedias se han impuesto de forma arrolladora por sus magníficas cualidades de sencillez y extraordinario sentido pedagógico y práctico.

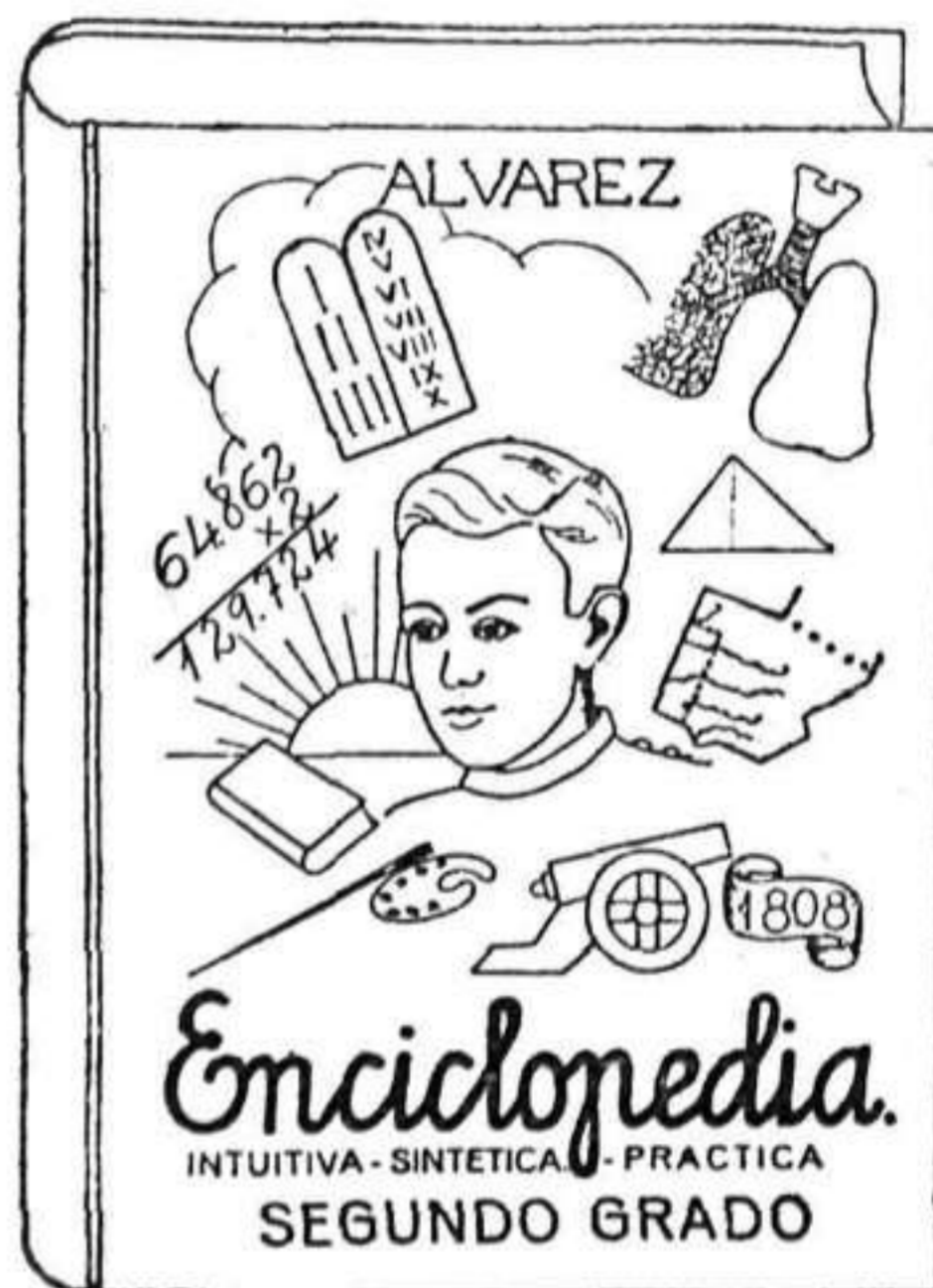

HE AQUI ALGUNOS DATOS ELOCUENTES:

- SON USADAS POR CERCA DE 60.000 MAESTROS.
- SE HAN HECHO EN TOTAL 200 EDICIONES EN 6 AÑOS.
- MÁS DE CUATRO MILLONES DE EJEMPLARES VENDIDOS EN EL MISMO PERÍODO DE TIEMPO.

DE VENTA EN TODAS LAS LIBRERÍAS

EDITOR Y DISTRIBUIDOR:

MIÑÓN, S. A. - Valladolid

“Como la piedra que queda para siempre en la orilla; así el hombre que ignora el presente”

(Heráclito)



4 TOMOS



Cuatro tomos (25,5 x 18), 3.682 páginas impresas sobre papel printing de fabricación especial, ilustrado con más de 4.000 grabados, 192 láminas en negro, 40 en color y 43 mapas en color. Encuadernados en tela con lomo estampado en oro.

RESUMEN ENCICLOPÉDICO SALVAT

La actualidad va vertiginosamente sumando temas a los conocimientos tradicionales. El RESUMEN ENCICLOPÉDICO SALVAT los incorpora a sus epígrafes con amplia información literaria y gráfica, recogiendo al mismo tiempo cuanto está vivo en el mundo o en la mente de los hombres.

MÁS CLARO

Con concisión y claridad, se expone el “grano” de cada tema o epígrafe.

ILUSTRADO

Todo tema importante tiene el complemento de las imágenes gráficas.

COMPLETO

Breve y clara síntesis de todos los conocimientos que el HOMBRE posee.



Solicite gratuitamente folleto a:

SALVAT EDITORES, S. A.

Mallorca, 41-49

BARCELONA (15)

Indíqueme precios y condiciones de adquisición del RESUMEN ENCICLOPÉDICO SALVAT.

Nombre _____

Profesión _____

Domicilio _____

Localidad _____

Es una edición SALVAT

Reimpresiones de

EDITORIAL NOGUER, S. A.

El Ejército traicionado

por *Heinrich Gerlach* — 2.^a edición

Un libro feroz que se ha convertido en la primera novela alemana de la última guerra.

Enciclopedia de la Música

por *Casper Höweler* — 2.^a edición

Una enciclopedia indispensable para el aficionado, el intérprete y el crítico.

El Periodismo. Teoría y Práctica

por *Nicolás González Ruiz* y otros — 3.^a edición

Una obra de periodistas para periodistas, para aprendices de periodistas y para todo lector.

EL PREMIO "ANDERSEN" 1960

EL escritor galardonado recientemente con el Premio Internacional «Hans Christian Andersen» de Literatura Juvenil e Infantil, Erich Kästner, es uno de los más destacados autores de obras para niños de nuestros días. Sus escritos reflejan grandes cualidades creadoras y una viva imaginación, de cuyas dotes es una típica muestra su reciente obra *Als ich ein kleiner Junge war* (Cuando yo era un muchacho), escrita con penetración y sinceridad. Se trata de una autobiografía del autor de *Emilio y los detectives*, llena de nostalgia por describir una edad desaparecida para siempre, y en la que Kästner, al mismo tiempo que dibuja los caracteres de sus personajes, nos revela su propia original y atractiva personalidad. El lector puede percibir de una manera viva hasta los menores detalles, por la gran maestría con que están descritos. Hay en el libro una buena dosis de humor y lleva unas ilustraciones deliciosas de Horst Lemke.

Se trata, pues, de un libro excelente, y de gran interés para todo el que se dedique al estudio de la literatura infantil, ya que revela el origen y el ambiente en que se desarrolló el genio de Kästner.

Nació este autor en Dresde, Alemania, el 23 de febrero de 1899, hijo único de padres pertenecientes a la clase trabajadora; el padre era un hábil guarnicionero, y la madre una mujer de gran personalidad, llena de encanto y con recursos para todo, que ejerció una gran influencia sobre su hijo, al que proporcionó la mejor educación, despertando en él el amor a la naturaleza, las historias y los libros. Aunque su inteligencia y su ansia de conocimientos parecían predestinarle a la profesión de la enseñanza, pronto decide que lo más precioso para él es la libertad de acción, y, pasado el paréntesis de la Guerra Mundial, en la que interviene como soldado no combatiente, inicia con la ayuda del «Golden Stipendium» de Dresde, sus estudios universitarios en Leipzig.

Comienza también entonces su carrera como poeta y escritor, figurando en una antología de poemas escritos por estudiantes, que le descubre como un autor extraordinariamente dotado. En 1925 alcanza el título de Doctor en Filosofía, y en 1928 publica su inigualable novela *Emilio y los Detectives*, con la que gana fama universal y que abre una nueva era en la literatura para niños.

En estrecha colaboración siempre con el famoso ilustrador Walter Trier, inicia

la publicación de una serie de fascinadores y deliciosos libros infantiles, en los que demuestra un conocimiento profundo del pensamiento y el corazón de los niños. Muchas de estas obras han sido adaptadas al cine y al teatro, y su popularidad como autor de libros para la gente menuda ha sobrepasado su fama de destacado autor para los mayores. Todos sus trabajos han sido traducidos a numerosos idiomas y su *Emilio* se considera ya como un «clásico» de la literatura juvenil.

Entre los muchos honores concedidos a Erich Kästner se encuentra el Premio Cultural de la Ciudad de Munich y el «Büchner Prize», figurando asimismo dicho escritor en la Lista de Honor del Premio «Kleist». Es también presidente del P.E.N. Club de la Alemania Occidental y miembro honorario de la Academia de Bellas Artes de Munich.

Damos a continuación una bibliografía de las obras para niños de Erich Käestner:

Emil und die Detektive. Berlin: Williams (Dressler), 1928.

Pünktchen und Anton. Berlin: Williams (Dressler), 1930.

Der 35. Mai oder Konrad reitet in die Südsee. Berlin: Williams (Dressler), 1931.

Das verhexte Telefon. Hamburg: Blüchert, 1931.

Das fliegende Klassenzimmer. Berlin: Williams (Dressler), 1932.

Emil und die Drei Zwillinge. Zurich: Atrium, 1933.

Till Eulenspiegel. Zurich: Atrium, s. a.

Das Doppelte Lottchen. Berlin: Williams (Dressler), 1949.

Die Konferenz der Tiere. Zurich: Europa Verlag, 1949.

Der gestiefelte Kater. Zurich: Atrium, 1950.

Münchhausen. Viena: Uberreuter, 1951.

Die Schildbürger. Viena: Uberreuter, 1954.

Don Quichotte. Viena: Uberreuter, 1954.

Als ich ein kleiner Junge war. Berlin: Dressler, 1957.

TRADUCCIONES AL ESPAÑOL

Emilio y los detectives. 2.^a edic. Edit. Juventud. Barcelona, 1958.

Emilii els detectius. Traducción catalana de Melcior Font. Edit. Juventud. Barcelona, 1935.

Emilio y los tres mellizos. Versión de Carlos Guerendiain. 2.^a edic. Edit. Juventud. Barcelona, 1958.

Las dos Carlotas. Edit. Juventud. Barcelona, 1958.

Tres hombres en la nieve. Trad. J. Fernando Platero. Edit. José Janés. Barcelona, 1944.

OBRAS DE OTROS AUTORES, QUE FIGURAN EN LA LISTA DE HONOR DEL PREMIO ANDERSEN 1960

BAUDOY, MICHEL-AIMÉ, *Le seigneur des hautes-buttes*. Editions de l'Amitié. París (Francia).

Una interesante historia en la que se cuentan las aventuras de un grupo de niños y una raposa. Tiene originalidad, diálogos espontáneos y revela el gran amor del autor a los animales. Este libro obtuvo el Premio «Infancia del Mundo» 1957.

BUSTA, CHRISTINE, *Die Sternenmühle*. Otto Müller Verlag. Salzburgo (Austria).

En esta obra el autor se muestra como un poeta de altura; sus poemas tienen belleza

y humor capaces de conmover a los niños. Está galardonada con el Premio de Libros para la Juventud de la ciudad de Viena.

ANA LISA WARNHÖF, *Pellas Bok*. Sven Lära-
retidnings Förlag. Estocolmo (Suecia).

Libro para muchachas, cuya originalidad principal consiste en la falta de trama o argumento, aunque tiene el suficiente interés para mantener prendida la atención de las jóvenes lectoras a las que está destinado. Se trata del diario de una niña de quince años, a través del cual se dan a conocer la vida y las tradiciones suecas.

DEJONG, MEINDERT, *Along Came a Dog*. Herper & Brothers. Nueva York (EE. UU.).

Es la historia, poco frecuente, de una gallina y un perro vagabundo como personajes principales. La primera, lisiada, se ve protegida de manera conmovedora por el segundo, y ambos despiertan, después de una penosa lucha, la ternura del hombre, que al fin les da cobijo. La obra tiene calor y humanidad y pertenece al estilo de literatura infantil contemporánea.

DIEKMAN, MIEP, *Padu is Gek*. Uitgeverij, Leopoldo. La Haya (Holanda).

Padu es un niño de color que vive con sus padres en la Isla de Curaçao, y sufre las persecuciones de los otros chiquillos hasta que se convierte en el héroe de la localidad, al volver triunfante, en la mula de su abuelo, desde el puesto de Policía donde le habían tenido prisionero. Está bien escrito y la descripción de la vida de aquel país resulta original y atrayente.

HAVREVOLD, FINN, *Marens Lille Ugle*. Damm & Sons. Oslo (Noruega).

Libro inconsecuente y divertido que deleitará a los pequeños. Su autor demuestra un conocimiento perfecto de la mente de los niños, en el estudio que hace sobre el contraste temperamental de los dos protagonistas; entre el sentido poco práctico del padre y el valor casi sobrehumano de la madre. Los diálogos son naturales y espontáneos y la descripción que se nos da de una gran tormenta, real y convincente. Hay «suspense» y drama, y los esfuerzos que han de hacer los lectores para descubrir un tesoro son entretenidos y se ven coronados por un final satisfactorio.

Esta obra obtuvo en 1957 el Premio Damm, de Noruega, destinado al mejor libro para niños.

HOFFMANN, FÉLIX, *Der wolf und die Sieben Geisslein*. Sauerlander Verlag. Aarau (Suiza).

En este libro cobran un papel importante las ilustraciones, hechas por el mismo autor, y que forman una pieza con el texto. La historia se cuenta en un tono menor y de folklore.

KAUFMANN, HERBERT, *Roter Mond und Heisse Zeit*. Styria Verlag. Colonia (Alemania).

Es ésta una fascinadora descripción de ciertas tribus, muy poco conocidas, del desierto. El ambiente está magistralmente con-

seguido, ya que no se trata del mero relato de un viajero sino de los conocimientos adquiridos por un hombre que vivió entre aquellos extraños seres, como uno de tantos. La historia de amor entretejida a lo largo de sus páginas, hacen que esta obra tenga especial atractivo para niñas y niños algo mayores.

VAN MARCKE, LEEN, *De zon breekt door*. Uitgeverij de Branding. Amberes (Bélgica).

Cuando Sonny, la protagonista de esta historia, cruza la calle, es víctima de un accidente, en el que pierde un pie, y a lo largo del libro se nos dice cómo paso a paso la muchacha se recobra física y moralmente hasta marchar por la vida con más seguridad incluso que muchas de sus amigas sanas.

MORALES, RAFAEL, *Leyendas mejicanas*. Aguilar. Madrid (España).

Se trata de una colección de leyendas adaptadas para los niños por el autor. Los distintos relatos que en él se recogen son fruto de un cuidadoso y detenido estudio de la vida y las costumbres mejicanas.

PEARCE, PHILIPPA, *Tom's midnight garden*. Oxford University Press. Londres (Inglaterra).

Se cuenta en este libro la vida de Tom, un niño que se ve obligado a pasar una cuarentena encerrado con sus tíos en una vieja casa de campo en la que no tiene ni un jardín para jugar. Cierta noche se escapa, y «saliéndose fuera del tiempo» encuentra «su jardín», y en él a Hatty, la niña solitaria que vivió en la época victoriana y jugó entre aquellos árboles; la historia y personalidad de este infantil personaje van desenvolviéndose conforme Tom explora el jardín, pero la niña no puede vivir allí para siempre, y una noche el pequeño soñador encuentra que el jardín ha desaparecido. De la profunda tristeza en que cae al verse despedido de su paraíso le saca su tía contándole su propia historia, con la cual lleva claridad y paz a la mente del niño. Cuenta este libro con la Medalla Carnegie, que obtuvo en 1958.

SHARP, EDITH LAMBERT, *Nkwala*. Little Brown & Co. Toronto (Canadá).

Es la historia de un niño indio que vivió en Washington y en la ciudad inglesa de Colombia hace varios centenares de años. El muchacho caza, reza a sus dioses y sufre grandes penalidades en la larga emigración

de su tribu en busca de agua y de ganado, hasta que al final es considerado como un hombre entre los suyos.

Esta obra fue galardonada con el Premio «Little Brown Canadian Children».

SPEARE, ELIZABETH GEORGE, *The witch of blackbird Pond*. Houghton Mifflin. Boston (U.S.A.).

Se nos cuenta en este libro la vida de Kit, una niña del siglo XVII criada en una casa llena de lujos, en el agradable clima de Las Barbadas, y transplantada más tarde a las durezas de Connecticut, donde va a vivir en compañía de unos tíos a los que nunca había visto anteriormente. Su amistad con una anciana cuáquera a la que acusan de brujería hace que se vea mezclada en un juicio, en el que escapa de la muerte con gran dificultad. Está destinado a muchachas de trece a diecisiete años. Obtuvo la Medalla Newbery en 1959.

SUTCLIFF, ROSEMARY, *Warrior Scarlet*. Oxford University Press. Londres (Inglaterra).

Extraordinario estudio de una época situada 900 años antes de Jesucristo. Drem, el protagonista, vive con su tribu en una agreste comarca del sur de Inglaterra, y, según las costumbres al uso, al llegar a la edad viril debe superar la prueba que le habilitará para obtener el título de hombre, y que consiste en despedazar a un lobo. En un primer intento falla, por estar lisiado de un brazo, y se le considera como un desecho de la humanidad, pero más tarde mata a un animal monstruoso y en una ceremonia especial se le nombra Guerrero Escarlata, y se le inviste el manto rojo, símbolo de su mayoría de edad.

TRNKA JIRI AND KRIEBEL N. Z., *Ptam se, Ptam se, Pampelisko*. NSK. Praga (Checoslovaquia).

El famoso creador de marionetas e ilustrador de libros checoslovaco, Jiri Trnka, ha realizado de una manera exquisita los dibujos que animan esta colección de versos, poemas, comedias y canciones para niños, llenas de colorido y de lirismo.

OTRAS OBRAS QUE, A JUICIO DEL JURADO, MERECIERON MENCION ESPECIAL

ANGUISOLA, GIANNA, *Priscilla*. Mursia. Milán (Italia).

Se relata en este librito la historia de Priscilla, una muchachita de doce años, que estudia *ballet* en la Scala de Milán. La vida y los ensayos en el famoso teatro están bien descritas por la autora, que conoce el ambiente a fondo.

BROCHMANN, ODD, *Marianne pa Sykehus*. Aschehoug. Oslo (Noruega).

Es un libro patrocinado por el Servicio de Sanidad de Noruega, y que tiene como fin el liberar a los niños de su miedo a hospitales y médicos. A pesar de lo serio del tema, hay mucha materia en él para hacer las delicias de los pequeños lectores.

BRUCKNER, KARL, *Lale die Turkin*. Verlag fur Jugend und Volk. Viena (Austria).

El famoso autor austríaco de libros para niños, Karl Bruckner, después de una larga estancia en Turquía, ha escrito este interesante libro para niñas en el que se describe la vida de una muchacha turca en nuestros

días, y sus esfuerzos por romper el círculo de viejas tradiciones todavía vigentes en aquel país.

DENNEBORG, HEINRICH-MARÍA, *Jan und das Wildpferd*. Cecilie Dressler Verlag. Berlín (Alemania).

En esta obra del conocido autor alemán se cuenta la historia de un niño que desea con ansia poseer un «ponny», ansia que al final ve satisfecha. El estudio de la naturaleza y de los animales se realiza con gran maestría y sensibilidad.

Está galardonado el libro con el Premio Alemán de obras para Niños correspondiente a 1958.

GÜNAL, NESET, *Dede Korkut Masallari*. Dogan Kardes. Estambul (Turquía).

Se trata de una serie de cuentos de hadas, del famoso repertorio turco. En ellos se relatan la vida y aventuras de los héroes de aquel país en el siglo XIV y épocas anteriores.

MITCHISON, NAOMI, *Judy and Lakshmi*. Collins. Londres (Inglaterra).

La India moderna vista por dos niños, uno inglés y otro del país. El principal atractivo de este libro reside en los cuadros llenos de realismo que en él se nos dan sobre la vida y costumbres de la India, y la descripción de sus luchas por convertirse en una nación unida e independiente.

NISSINEN, AILA, *Minä Olen Lammenpei*. Söderström. Helsinki (Finlandia).

Lammenpei, una jovencita traviesa que aparece con frecuencia en las leyendas finlandesas, tiene por marco en este relato las selvas de los cuentos de hadas y los misteriosos seres que las pueblan, pero también irrumpe en las ciudades modernas en que los niños actuales habitan. Nuestra heroína, sin embargo, no puede permanecer mucho tiempo junto a los estanques de mármol; allá en lo más profundo de sus ojos continúan reflejándose los lagos y las hierbas llenas de liquen, donde los arrayanes florecen, y en cuyas hojas brilla el rocío. Las ilustraciones responden plenamente al espíritu del libro.

NORDKVIST, KARL-RUNE, *Manuel Zigenarpojken*. Raben & Sjörgren. Estocolmo (Suecia).

Vida de un gitanillo, cuyo principal problema consiste en que no pertenece a la comunidad en que vive, teniendo por lo tanto que sufrir incontables injusticias. Con el fin de proporcionar a los lectores mayor interés, el autor ha insertado en su relato una intriga criminal.

POTAÄIANOS, THEMOS, *Along the Seaside*. Estia. Atenas (Grecia).

Ocho historias del mar, sus peces, pájaros y conchas, escritas al estilo de fábulas. Un tema que atraerá la atención de muchos lectores.

SHAMIR, MOSCHE, *All Together*. Merchavia (Israel).

Este conocido autor describe en una serie de relatos cortos la emocionante vida de la juventud en Israel, sus peligros y el valor con que ésta los sobrelleva.

Es obra adecuada para niños de 9 a 11 años, y constituye una excelente aportación al esfuerzo común para alcanzar una comprensión mutua entre todas las naciones.

SCHMIDT, ANNIE, *Wiplala*. Arbeiderspers. Amsterdam (Holanda).

Se trata de una historia deliciosa y llena de humor, en la que Wiplala, un enanillo aprendiz de mago, obligado a vivir durante cierto tiempo entre seres humanos, se ve envuelto en las más grotescas situaciones. Toda la obra está llena de vida y originalidad.

VERMEULEN JO/ JEUNINCK KAREL, *Manko Kapan*. Uitgeverij de Sikkel. Amberes (Bélgica).

Es éste un libro sobre la vida del último Emperador inca, y su ejecución por los soldados de Pizarro. Está escrito con claridad y desapasionamiento y describe el ambiente del Perú en la época de la conquista española.



Escritores contemporáneos:

RAFAEL MORALES

RAFAEL Morales, «ese moro de Talavera, todo corazón e ingenuidad», como fue calificado por Gerardo Diego, nació en esa bella ciudad toledana el 31 de julio de 1919. Estudió en el hoy desaparecido Instituto talaverano, y de aquellos años —Rafael tenía 14— son sus primeros versos, que se publicaron en la revista *Cristal*, de Cáceres. Al terminar el bachillerato, pasó a Madrid, donde, en su Facultad de Filosofía y Letras, cursó Filología Románica y se licenció en 1944.

Durante muchos años Morales se ha dedicado a la enseñanza privada, que dejó para entregarse totalmente al periodismo y la literatura. Becario del «Instituto para alta cultura» de Portugal, residió durante algún tiempo en Coimbra, realizando estudios de literatura y lengua portuguesas, que más tarde cristalizaron en estudios y conferencias.

Está galardonado con los premios «Tomás Morales», del Cabildo de Las Palmas de Gran Canaria y el Nacional de Literatura (éste por su libro *Canción sobre el asfalto*, en 1954). Recientemente ha obtenido el Diploma de Honor en el

Certamen Internacional «Hans Christian Andersen», por sus *Leyendas mejicanas*, que, como integrante de la Colección «El Globo de Colores», edita Aguilar.

La fundación March le cuenta entre sus becarios y como tal trabaja en la actualidad en un libro —de originalidad extrema en su temática y expresión— que ha de llamarse *La máscara y los dientes*.

Su labor periodística, que alterna con la creación poética, data de los tiempos de la desaparecida revista *Ateneo*, de la que fue crítico literario, y hoy se expresa en la dirección de *La Estafeta Literaria*, a cuyo frente figura desde su reaparición en tercera época.

Rafael Morales ha tenido decisiva importancia en la evolución de la poética contemporánea española. Ferreres afirma que «la pluralidad de su temario nos ensancha y nos enriquece espiritualmente», y al enjuiciar el libro por el que obtuvo el Premio Nacional, destaca cómo el poeta ha descubierto «la ternura, el amor, la tristeza, la melancolía que hay cobijadas en esas cosas que nadie cantó antes».

Un crítico tan agudo como Vázquez

Zamora ha calificado los poemas de la obra de difíciles, señalando su alejamiento tanto del surrealismo como del prosaísmo.

Hablando de los valores poéticos de Rafael Morales, Alarcos Llorach insiste en el tradicionalismo de sus versos y la estructuración académica de sus libros, en la selección y sencillez de su vocabulario, que logra bellísimas matizaciones en la sobria reducción del léxico.

Por último, recogemos aquí las palabras de José Luis Cano en *Insula*, que ha sabido calar en la honda condición de hombre bueno que define a Rafael Morales, y nos descubre la «muchacha

y mucha ternura de su gran corazón de poeta y de hombre, mucho calor humano en su voz cálida y entrañable».

En la bibliografía que hoy publicamos figuran por vez primera cinco obras que Rafael Morales, tal vez por considerarlas un tanto al margen de su obra poética, no había citado nunca: las cinco editadas en la Colección infantil «El Globo de Colores» (ya indicamos antes que *Leyendas mejicanas* obtuvo Diploma de Honor en el Certamen Internacional Andersen) y en las que la sencillez y un claro sentido de lo que es un relato para niños nos descubren una faceta nueva en la humana personalidad del poeta.

BIBLIOGRAFIA

Poemas del toro. [Prólogo de José María de Cossío]. Madrid. Edit. Hispania. 1943. 56 páginas. 16 cm. (Col. Adonais, I).

Es, en palabras de Cossío, un libro «táurico más que taurino». Integrado por diecinueve sonetos y dos poemas en verso libre.

El corazón y la tierra (1941-1945). Valladolid. [Tip. Cuesta]. 1946. 76 págs. + 1 h. + 1 lám. 19 cm. (Halcón, Col. de poesía, 3).

Publicado íntegramente antes en el número 5 de la revista *Fantasia*. Dividido en cuatro partes: *La madre tierra*, *El corazón herido*, *Carne de soledad* y *Paisajes en el alma*, comprende treinta y seis poemas de diferente tema y metro.

Los desterrados. Madrid. [Gráf. Uguina]. 1947. 63 págs. + 3 hs. 16 cm. (Col. Adonais, XXXV).

Libro cuya temática esencial es la caridad. *Poemas del toro y otros versos*. [Rafael Morales y el viento, por Gerardo Diego. Prólogo de José M.^a de Cossío]. Madrid. Afrodisio Aguado. [1949]. 163 págs. + 2 hs. (Col. «Más Allá», 48).

Comprende, además de los poemas publicados en Adonais, *El corazón y la tierra* y *Los desterrados*.

— 2.^a ed. Madrid. Afrodisio Aguado. [Tall. Gráf. Edics. Castilla]. [1952].

Canción sobre el asfalto. [Ilustraciones de Eduardo Vicente]. Madrid. [Nueva Imp. Radio]. 1954. 61 págs. + 1 h. 20 cm. (Col. Los poetas, 1).

Premio Nacional de Literatura de 1954. Su tema central, un canto a lo humilde.

Antología y pequeña historia de mis versos. [Madrid]. Escelicer. 1958. 159 págs. 23 cm. (Col. 21, 19).

Narraciones de la vieja India. Ilustraciones de José Luis Pradera. Madrid. Aguilar. [Gráf. E. Casado]. [1957]. 81 págs. + 1 h. 30 cm. Grab. intercal. Texto a 2 col. (El Globo de Colores. Mitos y leyendas).

Leyendas mexicanas. Ilustraciones de J. A. Sánchez Prieto y Antonio Cuni. Madrid. Aguilar. [Gráf. E. Casado]. [1958]. 85 páginas + 1 h. 30 cm. Grab. intercal. Texto a 2 col. (El Globo de Colores. Mitos y leyendas).

Leyendas del Río de la Plata. Ilustraciones de J. A. Sánchez Prieto y Antonio Cuni. Madrid. Aguilar. [Gráf. E. Casado]. [1958]. 89 págs. + 1 h. 30 cm. Grab. intercal. Texto a 2 col. (Col. El Globo de Colores. Mitos y leyendas).

Leyendas de los Andes. Ilustraciones de Manuel Ortiz Valiente. Madrid. Aguilar. [Art. Gráf. E.M.A.]. [1959]. 95 págs. + 1 h. 30 cm. Grab. intercal. Texto a 2 col. (El Globo de Colores. Mitos y leyendas).

Leyendas del Caribe. Ilustraciones de José Francisco Aguirre. Madrid. Aguilar. [Gráf. E. Casado]. 1959. 104 págs. 30 cm. Grab. intercal. Texto a 2 col. (Col. El Globo de Colores. Mitos y leyendas).

En torno a una encuesta sobre el libro español

LA prestigiosa revista *Información Comercial Española*, editada por el Servicio de Estudios del Ministerio de Comercio, publicó, en el número correspondiente al mes de mayo último, una interesantísima encuesta, realizada entre 16 importantes editores, en torno a los candentes problemas que tiene planteados actualmente el libro español.

La importancia de los temas tratados, así como las ponderadas opiniones de quienes conocen a fondo el asunto, nos han movido a glosar en nuestras páginas la encuesta de referencia.

PRECIO ELEVADO

La primera y más importante cuestión planteada fue la que se refiere al precio de los libros y su relación con la cifra de ventas y el nivel de vida de los individuos. Opinaba, a este respecto, el señor Ortega Spottorno, de la Editorial Revista de Occidente, que el precio de los libros depende, en proporción casi uniforme para todos los países, del precio de coste, y éste, a su vez, del de la mano de obra, materias primas y tiradas.

Suponiendo que el precio de la mano de obra y el de las materias primas no fluctúa demasiado en un período de tiempo relativamente corto, puede afirmarse que el precio del libro queda en función inversa del aumento de las tiradas. Hay que ir, por consiguiente, a una mayor tirada, a la superación de esos 3.000 ejemplares que, por término medio, constituyen la edición de cualquier título, mediante campañas oficiales y privadas en favor de una mayor ilustración del pueblo español, y también tratando por todos los medios de incrementar la exportación, como objetivo de más fácil persecución a plazo corto.

En relación con la cuestión de las tiradas, opinaba también el señor Cabello, de Aguilar, S. A. de Ediciones, que al coste medio de un libro normal, con tirada de 3.000 ejemplares, viene a corresponder un precio de venta de 70 pesetas aproximadamente. Si de ese mismo libro, en igualdad de condiciones, se pudiese hacer una tirada de 15.000 ejemplares, resultaría a un precio de venta de 55 pesetas. ¿Qué quiere decir esto? Que el solo aumento de la tirada

produce un abaratamiento de un 21,4 por 100 en el precio de venta de nuestros libros.

Al hablar del posible paralelismo entre el nivel económico de cada individuo y su volumen de compra de libros, sigue opinando el señor Ortega Spottorno que en España, aun cuando no existen estadísticas sobre quienes compran o leen libros, es la clase media la que compra mayor número de ellos. Añadimos nosotros que sería del mayor interés disponer de esta clase de estadísticas, de la misma forma que se han hecho en Francia e Italia recientemente, con el fin de conocer en todo momento y con cierta objetividad las características del mercado interior, de acuerdo con las más modernas técnicas de análisis del mismo y de promoción de ventas; porque, aunque parezca mentira, en nuestro país se editan libros y se producen cosas sin saber «a priori» quiénes o cuántos van a comprarlos o pueden comprarlos.

En cuanto a la influencia que ejerce el precio o el género literario en la venta de los libros, el señor Varela Pol, de Ediciones Cid, llega a la conclusión de que, si se lograra abaratar los precios, éstos favorecerían la buena literatura; y que ésta, ofrecida a precios populares, lograría desplazar con facilidad a todo lo que hoy se lee por el mero hecho de ser barato. Conformes con la tesis del señor Varela Pol, puede comprobarse fácilmente que en las colecciones populares es el precio el único criterio de selección. Se lee lo que sea porque no vale más que 6, 12 ó 15 pesetas.

MATERIAS PRIMAS: PAPEL

Al señor Calonge Ruiz, de Editorial Gredos, le tocó contestar a una cuestión difícil: ¿qué relación existe entre el coste de las materias primas que intervienen en la producción editorial en Es-

paña y en el mercado internacional? A este propósito, ¿cómo juega el precio del papel en la formación del libro español?

Por nuestra parte, apostillamos a la respuesta del señor Calonge que el coste de las materias primas que intervienen en la edición de nuestros libros representa, en relación con otros países, un tanto por ciento bastante elevado, de modo especial por lo que al papel se refiere. En efecto, todos estamos convencidos de que el papel que se fabrica en nuestro país es caro y de mala calidad; caro porque su precio está por encima del nivel medio internacional —el doble aproximadamente—, y de mala calidad porque existen pruebas contundentes que así lo atestiguan. Esto hace que el precio del papel venga a suponer alrededor de un 15 por 100 del precio de coste de nuestros libros, mientras que en otros países apenas alcanza el 8 por 100. Si a esto unimos la serie de dificultades que se oponen a la importación de papel suficiente, fácil es deducir que el precio del mismo constituye un factor muy importante en el proceso editorial del libro patrio.

Hablando de las dificultades con que tropiezan nuestras publicaciones en Hispanoamérica, el señor Calonge las expone muy acertadamente e, incluso, ofrece varias soluciones a las mismas, algunas de las cuales ofrecemos a continuación porque nos parecen las más acertadas y, sobre todo, las de más fácil adopción:

1.^a Que el I.N.L.E. intensifique la divulgación de bibliografía de ediciones, enviando ejemplares gratuitos en profusión (en breve se ampliará a 20.000 ejemplares el repertorio bibliográfico de «El Libro Español», para su envío gratuito a Centros Universitarios, librerías, bibliotecas, etc., etc., de todo el mundo).

2.^a Realizar una eficaz campaña de prensa en Hispanoamérica en favor de nuestros libros (nosotros añadiríamos que en España también).

3.^a Creación de librerías o centros distribuidores de libros españoles en la América Hispana.

4.^a Ayuda oficial a la exportación (existe un proyecto para financiarla oficialmente).

5.^a Poner al alcance de los editores españoles papel a precios internacionales y eliminar las cargas que sobre ellos pesan (autorizar por lo menos la importación de papel de acuerdo con lo previsto en la Ley de Protección al Libro de 18 de diciembre de 1946).

MAQUINARIA MODERNA SUFICIENTE

¿Cuáles son las necesidades de utillaje en la industria editorial española? He aquí la respuesta del señor Lorente Arraiza, de Ediciones Castilla:

«Podemos calcular que en los próximos cinco años es necesario realizar importaciones de maquinaria por valor de unos 10.000.000 de dólares. Esta cuestión es importantísima, no solamente por la necesidad que hay de sustituir las viejas máquinas, algunas con 50 años y más de uso, sino también para completar la utilización de las máquinas nuevas que en los últimos años ha conseguido adquirir la industria de Artes Gráficas a costa de dificultades tremendas, y que se puede asegurar que una gran parte no rinden todo lo que deberían a causa del desequilibrio que la inmensa mayoría de las instalaciones tiene al estar trabajando en marcha paralela con otras máquinas anticuadas.

Pero no se terminan aquí las necesidades de importación, sino que es preciso disponer también de otras materias extranjeras, íntimamente ligadas con la

utilización de la maquinaria moderna, como son principalmente papeles especiales, telas de encuadernación, oro y películas para estampar, caucho, mantillas y material de fotograbado, etc... Estas necesidades pueden calcularse en unos 500.000 dólares anuales.»

El problema de la renovación es tan importante —continúa el señor Lorente— que debe ser resuelto con rapidez, pues bien claro se ve la desventaja en que se encuentran nuestras ediciones frente a las procedentes de países con equipo industrial moderno. Añadimos nosotros, en relación con este asunto, que muy recientemente ha conseguido el I.N.L.E. autorización oficial para la importación de dos partidas de maquinaria de diversas clases por importes de 1.743.249 y 1.717.071 dólares, respectivamente.

DESGRAVACIÓN FISCAL

Respondiendo a la pregunta ¿cómo incide la carga impositiva sobre el coste del libro?, el señor Ruiz Castillo, de Editorial Biblioteca Nueva, realiza un minucioso análisis de las principales exacciones fiscales que afectan al precio de venta de nuestras publicaciones: Licencia fiscal, Impuesto sobre el Gasto y el de Utilidades. De estos tres gravámenes, es el último el más oneroso para la industria editorial, puesto que, representando un 30 por 100 de los beneficios obtenidos por las empresas editoras, viene a suponer, aproximadamente y en términos generales, un 15 por 100 de venta de cada libro.

Si unimos a ello el incremento considerable que supone la tributación por Cuota Global y el 12 por 100 que representa el Impuesto sobre el Gasto del papel utilizado en las ediciones, no es difícil colegir que la desgravación fiscal sería uno de los mejores sistemas de

protección que podrían aplicarse a una industria de tanta importancia económica y cultural en nuestro país, sobre todo pensando que en otros se viene otorgando dicha desgravación a la mencionada industria. Véase si no, como botón de muestra, el art. 2.º de la Ley colombiana núm. 74, de 30 de diciembre de 1958, concediendo la exención tributaria durante 10 años de los impuestos de renta y complementarios que gravan a las personas naturales o jurídicas que se dedican a la edición de libros, cuyo texto se publica, juntamente con un amplio comentario, al principio de la encuesta que glosamos.

Por lo que respecta al Impuesto sobre el Gasto que grava el precio del papel, tenemos que advertir que actualmente se está gestionando por parte del I.N. L.E. la devolución de dicho Impuesto en la parte correspondiente al papel exportado en forma de libros, conforme está previsto en el art. 3.º de la Ley de Protección al Libro antes mencionada. Quiera Dios que dichas gestiones den resultados positivos y que constituyan un primer paso decisivo en el camino de la desgravación fiscal para la industria editorial española, en difíciles circunstancias actualmente.

TARIFAS POSTALES

Como es bien sabido, las tarifas postales han experimentado en nuestro país un aumento considerable en los últimos tiempos, que puede cifrarse para los libros en un 75 por 100, si se tiene en cuenta el paralelo incremento del derecho de certificado. Lógico es pensar entonces que dicho incremento repercute directamente en el precio de una manera considerable, aun contando con la reducción del 50 por 100, máxime pensando que la trayectoria postal de un libro se ve afectada varias veces por las

citadas tarifas postales. En efecto: éstas afectan al envío que hace el editor al distribuidor; luego al que éste hace al librero, y, por último, al que éste hace a sus clientes de fuera. Tres franqueos que tiene que soportar el mismo paquete de libros; dos si el envío se hace directamente del editor al librero.

Todas estas consideraciones constituyen la respuesta del señor Bardagi Moras, de Ediciones Toray, a la cuestión que le fue planteada en relación con dichas tarifas, abogando por la aplicación de las anteriores, al amparo de lo que determina el art. 5.º de la Orden conjunta de los Ministerios de Hacienda y Gobernación de 10 de junio de 1955, cuyo texto dice así: «Las bonificaciones precedentes se conceden con carácter circunstancial y en tanto los tipos normales de tarifa puedan significar una dificultad insuperable para el desenvolvimiento de las actividades de interés cultural o público de que se trata».

CONTRACCIÓN DEL MERCADO INTERIOR

Durante los últimos veinte años, el libro español atravesó diversas etapas, que van desde la época en que los editores, a causa de las dos guerras sucesivas, se dedicaron con preferencia a las reediciones de aquellos títulos de su fondo más sobresaliente, a aquella otra en que se impulsa la edición de obras bien presentadas, de cara a un público de mayor capacidad adquisitiva. Vino luego una época de normalización del mercado en que irrumpe la novela de tipo popular, la policíaca y otras publicaciones de tono menor. Es entonces cuando el negocio editorial registra su índice de mayor venta, coincidiendo con el período de máxima inflación que conoce nuestro país, la cual, al encarecer los precios de las materias primas, produjo un alza en el precio de los libros, de tal forma que

uno corriente de literatura, que en 1936 se vendía a 5 pesetas y en 1945 a 20, hoy se vende a 110 ó 120 pesetas. Llegamos así al círculo vicioso que todos conocemos: el libro es caro porque las tiradas son cortas; éstas son cortas porque se lee poco, y se lee poco porque el libro es caro. Si unimos a todo esto el fenómeno general de contracción de la demanda interior, motivada por las medidas antiinflacionistas dictadas por el Gobierno, podemos asegurar que en la actualidad el mercado nacional de nuestros libros ha experimentado cierta contracción. Se imponen, por consiguiente, urgentes medidas que amplíen las enormes posibilidades de dicho mercado, cuya saturación está muy lejos aún de producirse. Estas fueron, en otras palabras, las razones expuestas por el señor Esteve Quinta, de Editorial Vergara, en relación con el asunto de que se trata.

PROTECCIÓN EDITORIAL EN HISPANO-AMÉRICA

D. Gustavo Gili expuso algunas de las medidas más importantes adoptadas por varios países hispanoamericanos en favor de sus industrias editoriales, y que han sido las causas principales de que nuestras publicaciones tengan que competir en inferioridad de condiciones con las editadas en aquellos países. He aquí algunas muestras de lo que se podía hacer en nuestra patria: exención de derechos arancelarios para la importación de papel y maquinaria que se destine a la edición de libros y créditos bancarios del 80 por 100 del coste de la edición, en Argentina; exención de derechos para la importación de utillaje de Artes Gráficas y exención de impuestos que afectan a la producción y comercio del libro, así como una prima a la exportación del 15 por 100 a los libros exportados a España, en Méjico; facilidades

para la importación de medios de producción y censura poco rigurosa en Colombia, etc., etc.

DIFICULTADES ANTE EL MERCADO AMERICANO

A la serie de obstáculos con que tropieza nuestra industria editorial viene a sumarse ahora otro no menos grave: la afluencia masiva a los mercados hispanoamericanos de libros en lengua española editados en la U.R.S.S. a precios bajísimos. Clara maniobra del gobierno soviético con intención política bien definida, cuyos peligros apunta muy acertadamente el señor Seix, de Editorial Seix y Barral, al propio tiempo que don Francisco Bruguera señalaba los motivos que provocan la emigración de empresas editoriales a Hispanoamérica, y que no son otros que los que ya conocemos, sobre todo el de la censura, que impide editar en España obras que luego aparecen en otros países.

¿PUBLICIDAD MANCOMUNADA?

He aquí una cuestión sobre la cual opina el señor Fernández de Bobadilla, del «Selecciones del Reader's Digest», apuntando las dificultades que entraña esta clase de publicidad, dirigida a modificar el concepto que se tiene del libro como objeto de lujo. Existe, sin embargo, un gran deseo de colaboración por parte de todos los editores, el cual —añadimos nosotros— debería traducirse pronto en hechos positivos, porque estamos plenamente convencidos de que al libro español le falta publicidad adecuada dentro y fuera del país, una campaña publicitaria bien pensada y dirigida, financiada por todos los editores y dividida en dos etapas: una orientada hacia lo que es y representa el libro en abstracto, familiarizándolo con el público en general; la otra, más concreta,

para dar a conocer tales o cuales libros a las personas a quienes en realidad les pueden interesar. No siendo así, mucho tememos que las inversiones aisladas en publicidad no produzcan nunca beneficios considerables.

LOS EDITORES Y LA AGREMIACIÓN

«Estamos cada vez más unidos para hacer de la industria editorial española un emporio de cultura y de riqueza, y sólo pedimos que se nos deje desarrollar la función que nos hemos propuesto: editar libros y venderlos.» Palabras del señor Pérez González, de Taurus, a las que no cabe añadir más que el buen deseo de que ese espíritu de cooperación entre todos los editores sea la mejor base de prosperidad para nuestra industria.

¿EDICIONES CARAS O POPULARES?

Suele culparse con frecuencia a los editores de que dedican mayor atención a las ediciones de lujo que a las populares. Puede ser que en alguna época determinada haya sido así, conforme apuntaba en su respuesta el señor Esteve Quinta; pero lo cierto es que, hoy por hoy, según afirma el señor Gallach, tal atención depende siempre de las aficiones de cada editor, aun cuando la edición de obras de lujo, por el mayor coste de los materiales que las integran, suponga un mayor esfuerzo y, por ende, un mayor riesgo de venta por el público reducido que las puede adquirir. Si no se editan más obras populares se debe únicamente a que lo impiden las circunstancias tantas veces señaladas en la presente encuesta.

EL LIBRO INFANTIL

Toda la problemática del libro infantil en nuestro país la expone brillante-

mente el señor Yúfera, de Editorial Araluce, señalando cómo los títulos destinados a los niños tienen que soportar los mismos inconvenientes que los de los mayores y además la falta de una decidida política cultural infantil que se traduzca en un mejoramiento de nuestras publicaciones, muchas de ellas impregnadas de ñoñería, y sobre todo en una mayor preocupación de los educadores hacia las lecturas en las escuelas primarias.

Cierto que mucho se viene haciendo ya en este terreno, pero creemos nosotros que todavía existen bastantes medidas que tomar en favor de un sector editorial de tanta transcendencia para el fomento de la lectura entre los adultos. Enseñemos a los niños a leer, inculquémosles el amor hacia los libros y tendremos hombres que los compren y los lean.

DISTRIBUCIÓN Y VENTA

Termina esta interesante y primera encuesta en serio que se hace sobre los problemas del libro español, dedicando la atención a uno de ellos no menos grave: el de su difusión y venta. Don Fernando Baeza, de Ediciones Arión, lo analiza amplia y concienzudamente indicando cómo un 40 por 100 del país carece de librerías o de servicios permanentes de exposición y venta. Y de las existentes muy pocas disponen de personal idóneo y de verdaderos y abundantes fondos. Hay que revisar, por tanto, el sistema de distribución y venta de nuestros libros, un tanto anárquico y anticuado en la actualidad. ¿Cómo? El señor Baeza nos lo indica en los puntos que, en síntesis, dicen así:

- 1.º Crear un eficiente servicio de estadísticas editoriales.
- 2.º Crear y dotar suficientes bibliotecas públicas y de empresa.

3.º Realizar campañas de publicidad en todos los medios de información.

4.º Cursos y coloquios sobre la lectura en los colegios de segunda enseñanza.

5.º Campañas de extensión cultural universitaria con exposiciones móviles de libros.

6.º Estudios de mercados.

7.º Facilitar trabajo en las librerías a estudiantes universitarios.

8.º Incorporar el escritor a la empresa editorial y celebrar congresos de editores y libreros con cierta frecuencia.

9.º Reducir las tarifas postales.

10.º Crear cooperativas editoriales para la compra de materias primas, distribución, publicidad, etc., etc.

EPÍLOGO

Ahí queda expuesta toda la serie de cuestiones que afectan directamente a la prosperidad de nuestro sector edito-

rial haciendo muy difícil —por no decir imposible— el normal desarrollo del mismo, por lo menos hasta el límite que le permiten las actuales circunstancias interiores y exteriores del mercado. Pero también quedan expuestas algunas de las más importantes soluciones que podrían, de momento, facilitar la reactivación del sector que nos ocupa, uno de los más importantes dentro de la economía patria, porque —lo repetimos una vez más— al indiscutible valor económico que representan los 12.000.000 de dólares que producen anualmente nuestros libros, se une la enorme influencia cultural que supone la presencia de los mismos en las bibliotecas y en los escaparates extranjeros.

Sólo falta que los Poderes públicos se hagan cargo de la situación y acojan con cariño toda la teoría de soluciones que aquí se ofrecen para que la industria editorial española se convierta en el emporio de riqueza y de cultura que propugnaba el señor Pérez González.

Que así sea.

FERNANDO CENDÁN PAZOS

«El librero se va haciendo... Ser librero es una profesión que se completa a lo largo del tiempo.»

Así opina el sucesor de Gabriel Molina, fundador de la «Librería de los Bibliófilos españoles»

Comercia con libros antiguos que son «no sólo para leerlos, sino para coleccionarlos»

QUE el establecimiento «Gabriel Molina. Sucesora» no es una librería como todas lo nota el menos observador. Al hallarse ante ella, el título que campea sobre la puerta, a la altura del entre-suelo, ya avisa de que bajo su dintel comienza algo nuevo y distinto: «Librería de los Bibliófilos españoles». En azulejos se lee: «Literatura e Historia», «Ciencias y Artes». En los escaparates los libros que podríamos llamar corrientes tienen todos un marbete indicador de su precio. Uno de ellos está dedicado a volúmenes antiguos, a viejos mapas: ofrece un carácter mixto entre escaparate de librería o de casa de antigüedades.

De este doble carácter participa también el interior. Lo aprovechado de sus paredes, que no se ven, completamente cubiertas por anaqueladas, la oscura pin-

tura de sus mostradores, las negras lámparas de aros de hierro con bujías, el extraordinario orden que allí impera, hace pensar en una especie singular de tienda-museo. El periodista, que llega del bullicio de Arenal o de Mayor, en su parte más cercana a la Puerta del Sol, encuentra, una vez ha traspasado su umbral, una calma reconfortadora, un bienestar sosegado. El bienestar se acentúa con la acogida amable del que hoy es gerente, nieto de don Gabriel Molina, e hijo de la sucesora de éste: don Francisco José García Molina. Como hablando de él nos saltamos toda la historia de la librería desde su fundación, se hace necesario dar otro salto, éste atrás, y referir con brevedad sus orígenes.

Antes de existir la librería, hubo un pequeño puesto enfrente, donde Bernardo Rico, un gallego dedicado al negocio

de libros de lance, tomó a su servicio en 1879 a Gabriel Molina Navarro. Este, natural de Úbeda (Jaén), ayudaba a su padre, primero en su ciudad natal, luego en Linares, en su trabajo de conseguir suscripciones de novelas por entregas y servir encargos de libros. Cuando, el 22 de mayo de 1895, fallecía Rico, aquel pequeño puesto con el que comenzara en la esquina del palacio de Oñate, hacía



ya tiempo, desde 1880, que fue sustituido por la tienda número 1 de la travesía, que en ampliaciones sucesivas llegó a ser lo que hoy contemplamos. Durante sus años de trabajo, Gabriel Molina se fue convirtiendo en el hombre de confianza, en el colaborador eficaz e insustituible. Por eso, al fallecer Rico, le vemos al frente de la librería como apoderado de la viuda de aquél. Don Gabriel, casado ya con una sobrina del dueño, cuando muere, en 1910, la viuda de éste, es nombrado su heredero universal. La casa llevaba el título de «Librería de los Bibliófilos Españoles», después de haber formalizado un contrato con la Sociedad, a la cual representa, realizando la distribución de sus publicaciones.

Llegamos a grandes pasos al momento actual. En 1926 muere don Gabriel Mo-

lina y queda como propietaria su hija, doña Antonia Molina Rico. Frente al hijo de ésta, don Francisco José, se encuentra ahora el periodista. En una minúscula trastienda también repleta de libros. Libros. Libros.

—Puede usted creerme. Sueño con ellos.

Pero no son pesadillas que trate de quitárselas de encima. Son sueños agradables, porque los libros constituyen su vocación, el amor al que el señor García Molina se entrega.

—El librero ocurre que se va haciendo. Desde joven, el manejo de volúmenes, su examen detallado, su valoración le van formando poco a poco. Ser librero es una profesión que se completa a lo largo del tiempo y trabajos concienzudos.

Quien no lo sienta así llegará a ser un comerciante, no un auténtico librero.

No es posible olvidar que la librería comercia con fondos antiguos, con volúmenes. Con libros, no sólo para leerlos, sino para coleccionarlos. Libros que, en ocasiones, se adquieren en rama y son vendidos al cliente encuadernados, cuidados de una manera prolija. Son libros, pues, para satisfacer al bibliómano, para ser acariciados como las manos de mi interlocutor acarician un incunable miniado de música, editado allá en 1494 en la ciudad de Sevilla.

—Esto es como la joyería del comercio del libro.

Los catálogos editados por la casa y los ficheros recogen títulos innumerables, preciosos por su rareza: de los siglos XV, XVI, XVII... Libros cada vez más difíciles de encontrar, sobre todo aquellos que han pasado a formar parte de Bibliotecas o Museos que, lógicamente, no se desprenden de ellos. Y es lástima que esta dificultad aumente, porque la afición es cada día mayor y creciente el número de los interesados. Los

propios libreros suelen tener sus colecciones particulares, hasta tal punto el afán coleccionista ha calado en ellos. El señor García Molina, también. Posee libros relacionados con Felipe II y con Madrid. Y una numerosa colección de libros de viajes por España, magnífico conjunto de volúmenes generadores de fantasías viajeras, de afanes de visitar lejanos países o ahondar en lo desconocido del propio. Habla de los muchos que había reunido don Gregorio Marañón.

—Tenía tal vez la mejor colección de libros de viaje del mundo.

Marañón, erudito, viajero, escritor, científico, humanísimo siempre, amaba las narraciones cuya lectura puede despertar el afán por esa «alegría de andar» de que habla César González Ruano.

La trastienda se halla presidida por un gran mapa del Madrid de hace tres siglos, un Madrid ceñido por las verdes frondas del Campo del Moro y del Buen Retiro. Se trata del famoso de Texeira, editado en 1656.

Don Francisco José García Molina me muestra algunos ejemplares valiosos de entre los muchos que tiene a mano. Un poco mareado por ese mundo antiguo y dormido que aparece prisionero en los lomos de recientes encuadernaciones, un tanto lleno de respeto por el fervor casi religioso que mi interlocutor patentiza en su charla, en sus gestos, en su relación con estas criaturas, flores de estante, anoto los títulos de algunos. Veo la primera gramática castellana, escrita en castellano y «arábigo», obra de Pedro de Alcalá en 1504, cuando los últimos trozos de geografía hispánica reconquistados imponían para mejor entendimiento que la redacción fuese bilingüe. Hojeo la primera edición, en 1583, de *Los nombres de Cristo*, de Fray Luis de León, con sus bellos caracteres góticos y las ornamentales letras capitulares. Curioso

las páginas de una interesante historia de la fundadora del convento madrileño de la Encarnación que data de 1645. Y más, muchos más.

Los hay con encuadernaciones en piel y cantos dorados. Los hay con las pastas de pergamino.

—A veces cree la gente que el pergamino tiene gran importancia o da más valor. Es sólo un simple detalle externo que no le proporciona al libro rareza.



Puede ser incomparablemente más valioso un ejemplar en rama. Lo de dotarlo de buena presentación es fácil después.

Entra poca gente; no es ese río de otras librerías. Apenas en el rato que llevamos charlando se ha abierto la puerta tres veces: un capuchino que busca una historia de Avila y dos señores que tampoco compran nada.

—Nuestra clientela no es grande, pero sí escogida, selecta.

No quiere darme nombres. Catedráticos, investigadores, coleccionistas aparte. Muchos son extranjeros. El ex rey Humberto de Italia, cuando visita Madrid, suele entrar. Los clientes se mantienen en contacto, afianzan una relación que se consolida con el tiempo. La librería es miembro de la Liga Internacional de Libreros Anticuarios. En España no hay más que otras dos en Madrid y dos en Barcelona que pertenezcan a ella.

La tienda, apretada de anaqueles, se halla dividida en secciones: libros sobre América, de Arte, sobre Cervantes, de viajes, de medicina. Algunas publicaciones nuevas también, muy escogidas, del Consejo Superior de Investigaciones Científicas, por ejemplo. Es un respiro no ver esas novelas de cubiertas chillonas, tan poco sugestivas, tan en serie. Y, por el contrario, tropezar en cada ringlera de libros correctamente formados, con títulos insólitos, inesperados. El encanto del interior de esta librería reside

en que el misterio no se desvelará hasta que no hayamos deletreado el último de sus títulos, hojeado el más arrinconado de sus ejemplares. Don Francisco José García Molina ha sabido conservar aquí todo el aroma de lo antiguo sin que nada nos rechace con la impresión de lo viejo.

El ambiente de las casas de antigüedades, que al que esto escribe le deprime, ambiente como de cementerio conservado entre unguentos que lo momifican, ambiente de jardín de plantas artificiales o con la falsa vida de un taller de taxidermista, no tiene nada que ver con el recoleto y amable de la «Librería de los Bibliófilos Españoles». Quizás porque los libros, por antiguos que puedan ser, nunca resultan antigüedades: el mensaje que en ellos dejaron sus autores los ponen por encima de la cronología y a salvo de los achaques de la ancianidad.

JOSÉ H. POLO



LA FERIA INTERNACIONAL DE FRANCFORT DE 1960

DEL 21 al 26 de setiembre último, ha tenido lugar en Francfort la ya tradicional FERIA Internacional del Libro.

La participación continúa aumentando. Este año han sido 1.850 los editores que han enviado sus libros a la Feria, la cual ha extendido su superficie, llegando a los 17.000 m², en los que se han expuesto 80.000 títulos.

La participación española ha sido más nutrida que en años anteriores, aumentando el número de editores y libreros españoles que han acudido a la Feria, tanto como expositores como en calidad de visitantes.

En el próximo número nos ocuparemos detalladamente de las características que ha tenido y de las que en el futuro deberá tener, a nuestro juicio, esta participación de los españoles en la manifestación librera más importante del mundo contemporáneo. Baste decir por hoy que los actos de la Feria de Francfort han revestido la acostumbrada solemnidad. El punto cumbre de la Feria ha sido, lo mismo que en ocasiones anteriores, la concesión del Premio de la Paz, instituido por los editores y los libreros de Alemania, que este año ha sido otorgado al escritor y editor inglés Víctor Gollancz.

En las fotografías adjuntas podrá apreciar el lector varias vistas del «stand» montado por el I.N.L.E., con detalles de su decoración, y la presencia de una parte de los numerosos editores y libreros españoles que normalmente se reunían en él para sus conversaciones profesionales, tanto entre sí como con sus colegas extranjeros.

J. M. DE AZAOLA



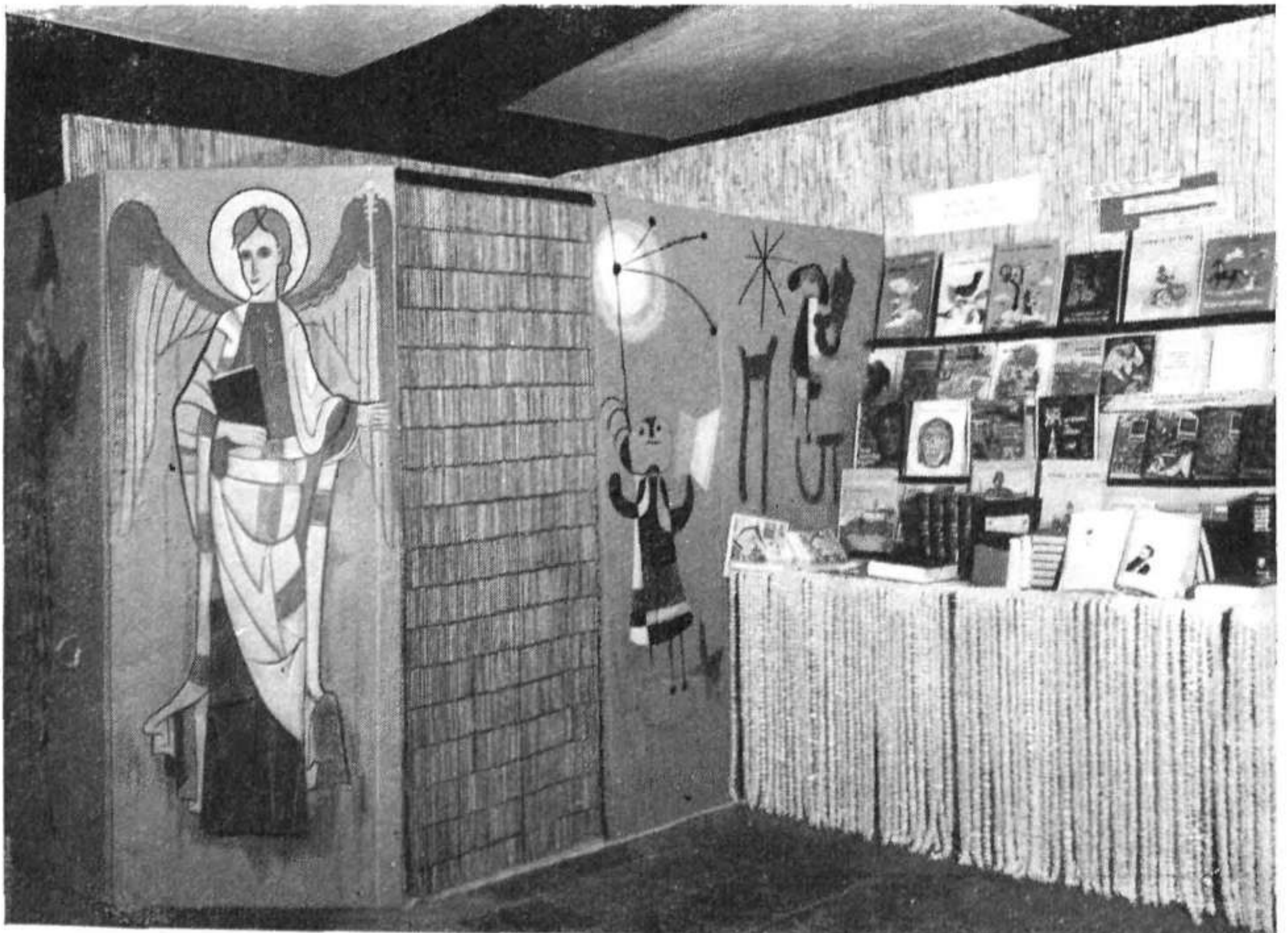

Reunión de la C. I. A. L. en Francfort el 21 de septiembre de 1960

Con motivo de la Feria Internacional del Libro de Francfort, se ha celebrado en esta ciudad una importante reunión de la Comunidad Internacional de Asociaciones de Librerías. En nombre de España asistieron don José Bosch y don Juan Casulleras.

El Presidente de la C.I.A.L., señor Cohen, en la alocución pronunciada al comienzo de la reunión, tuvo frases de sincera gratitud para los libreros y editores españoles y para el I.N.L.E., por la acogida que les fue dispensada a los miembros de la Asamblea de la Comunidad que celebraron su reunión en Barcelona en el mes de junio último. El señor Bosch contestó en nombre de los libreros españoles, agradeciendo las palabras de la Presidencia y prometiendo dispensar nuevamente una acogida cordial cada vez que la Asamblea decida volver a reunirse en España.

El Presidente expuso su inquietud ante la posible división de Europa en dos bloques económicos (por un lado el Mercado Común, y por el otro la Pequeña Zona de Libre Comercio); de no llegarse a un acuerdo entre los gobiernos de ambas organizaciones, pueden seguirse consecuencias enojosas para el comercio eu-

ropeo del libro. Expuso los principales problemas que plantean a los libreros la excesiva presión fiscal y el carácter sumamente gravoso de las tarifas postales, invitando a todos los reunidos para que gestionen cerca de sus gobiernos respectivos a fin de lograr un acuerdo internacional en materia postal que libere al libro de sus actuales cargas y suprima al propio tiempo irritantes discriminaciones.

El representante de la U.N.E.S.C.O. no pudo tomar parte en la reunión, pero hizo llegar a ésta una proposición a fin de que, en el próximo congreso de la Unión Postal Universal, a celebrar en Río de Janeiro en el año 1962, se trate, y en lo posible se acuerde, una disminución de las tarifas de Correos aplicables al libro, proponiendo asimismo que la C.I.A.L. haga lo necesario para hacer llegar al Organismo Rector de la U.P.U. las justas pretensiones de los libreros.

Los reunidos acordaron enviar también una solicitud en este sentido al Departamento de la U.N.E.S.C.O. encargado de velar por el libre comercio del libro.

Se dio cuenta a los reunidos del desarrollo del concurso internacional de es-

caparates (véase EL LIBRO ESPAÑOL número 32, setiembre-octubre 1960, página 286), al que han concurrido hasta ahora veinticinco libreros de Francia, 19 de Alemania y dos de Austria, y cuyo lema es «la venta del libro como medio de fomentar la comprensión entre los pueblos».

El señor Andersen, presidente de la Asociación Americana de Libreros, informó ampliamente del auge de la venta de libros en los EE. UU., formulando interesantísimas sugerencias para el aumento de las ventas en los países proveedores del mercado norteamericano. En un número próximo daremos nuevos detalles sobre esta importante intervención, cuya copia ha sido solicitada.

Los directivos de la Comunidad insistieron en la conveniencia de aplicar el Acuerdo de Bruselas concerniente al pre-

cio de los libros importados, fijándolo en el contravalor al cambio vigente, más portes y aduanas. Se acordó incluir este asunto en el orden del día de la próxima Asamblea, que se celebrará en Amsterdam y será seguida de otra que tendrá lugar en Francfort durante la Feria Internacional del Libro del año próximo.

El señor Dodeshöhner, presidente de la Asociación de Editores y de Libreros de Alemania, pronunció una alocución en la que aludió a los más importantes temas tratados en esta reunión.

Es de subrayar el hecho de que acudió a la Feria Internacional de Francfort un grupo de 50 libreros de los Estados Unidos, presidido por el señor Andersen, arriba citado, los cuales se esforzaron por estrechar los contactos con sus colegas y con los editores de Europa.

VI Congreso Internacional del Libro Juvenil

Luxemburgo, 26 al 29 de Septiembre de 1960

Conforme teníamos anunciado en nuestras páginas, se han celebrado en Luxemburgo, del 26 al 29 de septiembre último, bajo el lema «El libro y la escuela», el VI Congreso Internacional del Libro Juvenil y la Asamblea General Ordinaria de la Organización Internacional para el Libro Juvenil. La manifestación ha tenido lugar bajo el alto patronazgo de S. E. Antonio Malvestiti, Presidente de la Alta Autoridad de la Comisión Europea del Carbón y del Acero, de los Ministros de Educación Nacional y del Interior del Gran Ducado de Luxemburgo, y del

Ayuntamiento de la ciudad de Luxemburgo.

Las sesiones de trabajo se celebraron en el Teatro Municipal de la capital del Gran Ducado, excepto las del día 28 de septiembre, que tuvieron lugar en la Escuela Municipal de Mondor (pequeña estación balnearia a 22 kilómetros de la ciudad), donde los congresistas fueron obsequiados por las autoridades locales con un almuerzo, poniéndose a su disposición los locales de la Escuela, modernos y admirablemente equipados, que provocaron la admiración de todos los asistentes. Fue

en este local donde se celebró la Asamblea ordinaria de la Organización.

Las Ponencias presentadas al Congreso fueron las siguientes: «Los libros juveniles y la Escuela», por el profesor Calò, de Florencia; «La educación del niño para la lectura: fines y métodos», por la señorita Carolina Toral, del Gabinete de Lectura Santa Teresa de Jesús, de Madrid, miembro de la Comisión Española de Literatura Juvenil; «La Escuela y la Biblioteca Escolar», por el señor Larson, Director de las Bibliotecas Escolares de Estocolmo; «La Escuela y las Bibliotecas Públicas», por la señora Seronick, de Toledo (Ohio, U.S.A.); «Los manuales escolares de nuestra época», por la señora Hammel-Collet, de la Oficina Internacional de Educación de Ginebra; «La educación estética y el libro juvenil», por el señor Poindron, Director de las Bibliotecas de Francia; «Los libros científicos y el trabajo escolar», por el doctor Doderer, de Darmstadt; «Europa vista a través de las traducciones de libros juveniles», por el profesor Bamberger, de Viena; «La literatura juvenil y la idea europea», por el señor Beyser, de Luxemburgo.

La Ponencia de la señorita Toral, que fue encargada de su redacción por la Comisión de Literatura Juvenil del I.N. L.E. (que constituye la Sección Española de la Organización), tuvo una excelente acogida. Se trata de un trabajo interesantísimo, del que daremos más amplia cuenta en uno de los próximos números de nuestra revista.

Fuera de las sesiones de trabajo, hablaron a los congresistas el Ministro de Educación Nacional de Luxemburgo, señor Schaus, sobre «La tarea educadora y el espíritu de nuestro tiempo», y S. E. el señor Antonio Malvestiti, sobre «La formación del hombre europeo».

El acto culminante del Congreso, lo constituyó la solemne ceremonia de en-

trega del Premio Internacional de Literatura Juvenil «Hans-Christián Andersen» de 1960, otorgado, según ya saben nuestros lectores, al ilustre escritor alemán Erich Kästner. Con este motivo, el laureado pronunció una deliciosa charla en la cual expresó, con alardes de ingenio y de fina observación psicológica, el origen de su vocación de autor de libros para niños y jóvenes. Un amplio y detallado examen de los libros premiados en este concurso, que se ha celebrado ahora por tercera vez, lo encontrará el lector en otras páginas del presente número.

En la Asamblea General se aprobaron las cuentas, así como la gestión del Comité Directivo, y se renovaron los cargos, cesando en la Presidencia de la Organización el Profesor Enzo Petrini, que la ha desempeñado desde mayo de 1958, a raíz del V Congreso, que tuvo lugar en Florencia en aquella fecha. El señor Petrini no abandona por eso la Directiva de la Organización, ya que fue designado para uno de los puestos de la misma.

Fue elegida para ocupar la Presidencia durante el bienio próximo la señora Jella Lepman, que ha ocupado la Vicepresidencia desde la fundación de la Organización hasta ahora, durante siete años. La señora Lepman, alemana de nacimiento, inglesa por matrimonio, fundadora de la Biblioteca Internacional de la Juventud de Munich, iniciadora del Premio Internacional «Hans Christian Andersen», cuyo Jurado ha presidido desde su institución en 1954, llega a la Presidencia de la Organización Internacional del Libro Juvenil tras de haber hecho una larga y meritoria carrera al servicio de las buenas lecturas para niños y jóvenes.

Fueron designados además, para ocupar los principales puestos directivos, los siguientes señores: para la Vicepresi-

dencia, el señor Bamberger, de Viena; para la Secretaría General, la señora Eva Ledig, de la Biblioteca Internacional de la Juventud de Munich; para la Tesorería, el señor Brunner, de Zurich. Para los puestos restantes, el Profesor Petrini, Presidente hasta ahora de la Organización y el señor Beyser, que ha sido el alma del Comité organizador del Congreso de Luxemburgo. Un último puesto fue atribuido a la delegación alemana, la cual designará en su día el titular.

Para la Presidencia del Jurado Internacional que fallará en 1962 el 4.º Premio Hans Christian Andersen, fue elegido el Secretario del Consejo y Jefe del Departamento de Asuntos Culturales del I.N.L.E., don José Miguel de Azaola, que ha formado parte hasta ahora del Comité Directivo de la Organización y asume en su nuevo cargo la responsabilidad de una de las más importantes tareas que este Organismo tiene, cual es la atribución del mencionado Premio Internacional.

El señor Azaola presidió la reunión de clausura del Congreso y redactó el informe sobre España, que fue leído por la señorita Toral. Se leyeron además informes sobre la literatura juvenil en otras doce naciones.

La Alta Autoridad de la Comunidad Europea del Carbón y del Acero, el Gobierno del Gran Ducado y el Ayuntamiento de Luxemburgo organizaron sendas recepciones en honor de los congresistas. En la recepción celebrada en el Ayuntamiento, inmediatamente después de la sesión de clausura, el escavino encargado de la Sección de Cultura del Municipio de Luxemburgo pronunció una cordial y sugestiva alocución de saludo a los congresistas, siendo contestado en nombre de éstos por el señor Azaola. Este último reiteró en la Asamblea la invitación para celebrar en España el VII Congreso, que deberá tener lugar en 1962. La invitación se halla actualmente en estudio por el Comité Directivo de la Organización.

IX FERIA DEL LIBRO DE OCASIÓN ANTIGUO Y MODERNO

EN Barcelona fue inaugurada esta Feria el pasado día 20 de septiembre por las autoridades locales, Tenientes de Alcalde Molleví y Torras Ventosa, Secretario del Ayuntamiento Bermejo, Delegado del I.N.L.E. Matons y los representantes del Sindicato Provincial del Papel, Prensa y Artes Gráficas. La Feria se clausuró el día 30 de septiembre, festividad de San Jerónimo, y permaneció por consiguiente abierta durante los días en que la Ciudad Condal celebra las llamadas Fiesta de Ntra. Sra. de la Merced con singular brillantez y animación.

Merece destacarse el hecho verdaderamente digno de todo elogio de que el sector de libreros de lance del Gremio de Barcelona haya logrado restaurar una manifestación del comercio librero local que además de producir indiscutibles resultados en el orden económico añade una nota simpática de legítima propaganda en favor del libro y la lectura a unas fiestas de indudable arraigo en la ciudad de Barcelona.

La Feria del Libro de Ocasión Antiguo y Moderno, después de nueve años de celebrarse ininterrumpidamente, queda ya incorporada al programa general de festejos y constituye una manifestación cultural de primer orden cuyo alcance empieza a medirse y a apreciarse en su auténtico valor. Sería excesivo reseñar todos los comentarios elogiosos que ha tributado a esta Feria la prensa

local. Lo que sí debe señalarse es que su resonancia ha sido lo bastante grande para que la prensa diaria de Madrid e incluso la del extranjero recogieran el eco de este certamen. Bastará que señalemos el reportaje que publicó el periódico *Le Monde* de París, en el que se destacaba como uno de los atractivos mayores del programa de fiestas precisamente esta Feria del Libro de Ocasión Antiguo y Moderno.

Acierto singular de los restauradores

FRASES CÉLEBRES

ADAPTADAS AL LIBRO
CON UN POCO DE HUMOR

ILUSTRADAS POR
ANTONIO BOCA

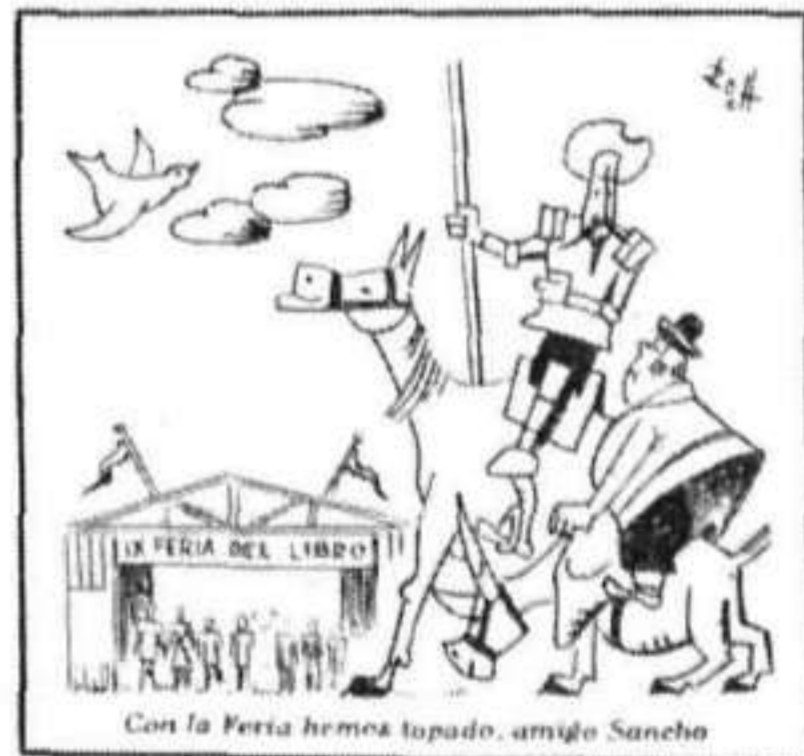

ORSEQUIO A LOS FAVORECEDORES
DE LA

IX FERIA ANUAL DEL LIBRO DE OCASIÓN
ANTIGUO Y MODERNO
BARCELONA 1960

Cubierta del folleto de propaganda publicado este año y distribuido gratuitamente a los compradores.

de esta Feria fue la elección de su emplazamiento, frente a la Universidad Literaria, en los dos anchurosos andenes de la Avenida de José Antonio, que cruza la Plaza de la Universidad de sudoeste a sudeste. Abiertas las instalaciones de las 42 casetas que constituían la Feria, desde las diez de la mañana hasta las nueve de la noche, no es excesivo computar en unos cien mil los visitantes que diariamente desfilan ante los puestos de venta. En realidad, una adecuada colocación de los puestos encauzaba naturalmente una parte considerable de los viandantes que circulan por la plaza y atraía en no menor grado muchos de los viajeros que por los accesos subterráneos a la estación Universidad del Gran Metro Transversal se dirigen a la estación del Norte o llegan de distintos puntos hasta la mencionada plaza.

Otro acierto no menos importante por parte de los organizadores fue la sabia dosificación de los libros que se exponían a la venta. Desde luego, prevalecía el libro barato de ocasión destinado al gran público. Todavía era posible encontrar volúmenes a peseta el ejemplar. Pero junto a ellos algunos puestos exhibían obras más escogidas modernas y antiguas, incluso alguno de los libreros presentó interesantes incunables. Esto explica que la Feria haya sido visitada por otros profesionales de Madrid y provincias y que cada año gane en prestigio y renombre.

A los compradores de cierta importancia les era regalado como obsequio el folleto cuya portada reproducimos, en el que jocosamente se parafrasean varias frases famosas o puramente populares, aplicándolas al libro y a la lectura.

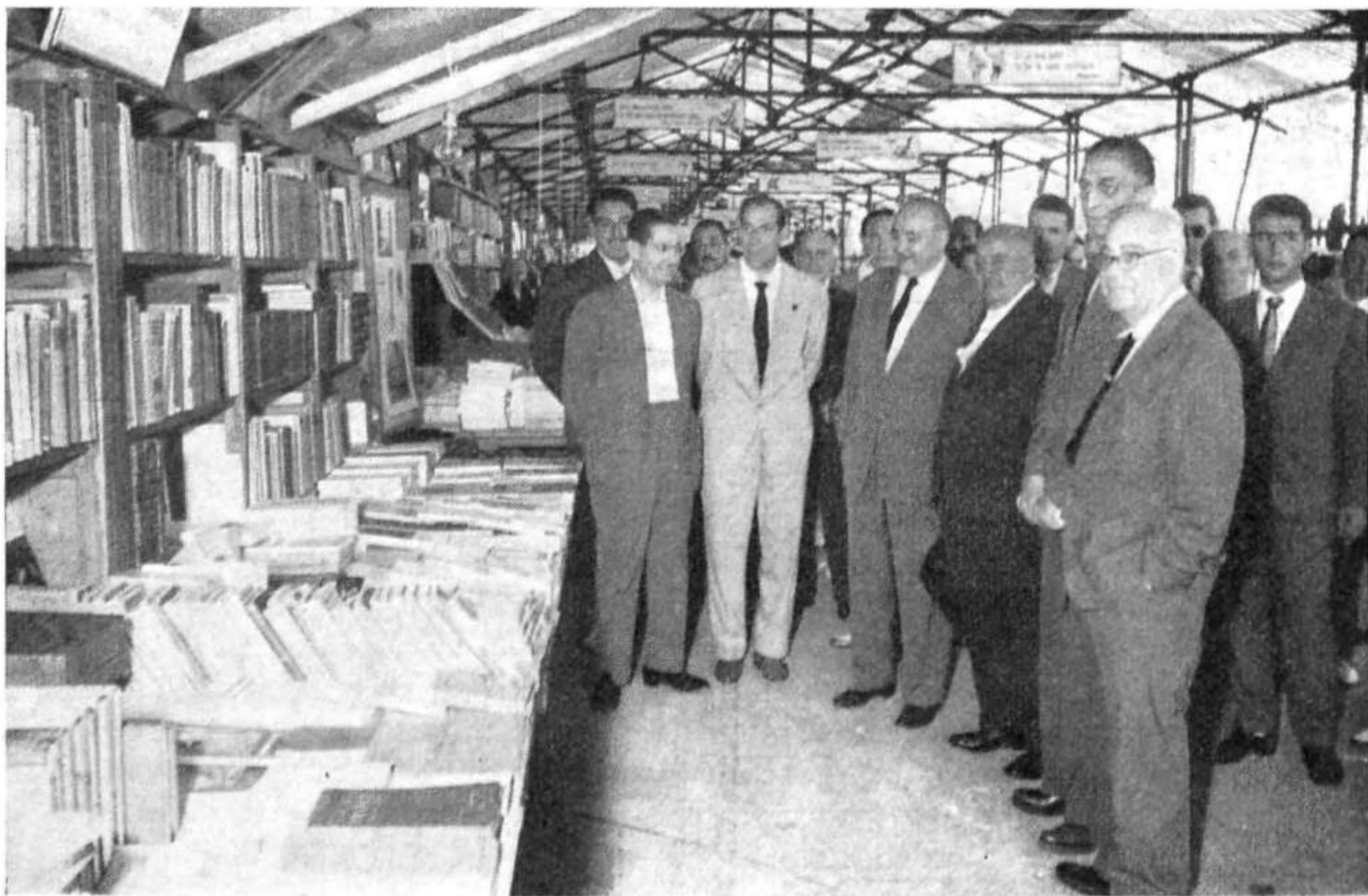

Un aspecto de la inauguración. En primer término, los señores Eroles (Gremio de Libreros), Matons (Delegación del I.N.L.E.), Torras Ventosa (Ayuntamiento) y Rel (Sindicato del Papel), acompañados de varios feriantes.

LA FESTIVIDAD DE SAN JERONIMO EN BARCELONA

RESTAURADA el año 1924 por iniciativa del culto librero anticuario Juan Bautista Batlle († 1939) con el apoyo de un esclarecido grupo de editores y librerías locales (R. Miquel y Planas, E. Subirana, F. Puig y Alfonso y R. Casals), se ha ido celebrando ininterrumpidamente en una primera etapa gracias al cuidado de una asociación libre agrupada bajo el nombre de «Amigos del Libro» y en la etapa más reciente por obra de las Juntas Directivas de los Gremios de Libreros y de Editores de Barcelona, que le han ido dando la amplitud y solemnidad que corresponde a la importancia del comercio librero y la industria editorial en la ciudad de Barcelona.

El programa de este año quedó realizado por el homenaje previsto que tributan cada cinco años los Gremios a los empleados y empleadas de las librerías y editoriales que hayan cumplido dentro del quinquenio inmediato anterior sus veinticinco años al servicio del libro. Esta simpática fiesta se celebró por iniciativa de los Gremios en 1955, por primera vez. En aquella ocasión incluso se pudo homenajear a cuatro empleados que celebraban sus bodas de oro con el libro. En esta segunda fiesta sólo

se han celebrado bodas de plata en número de 67, correspondientes a 26 razones sociales.

Merece destacarse especialmente el hecho de que obtuvieron el preciado galardón cuatro funcionarias de la Delegación de nuestro Instituto en Barcelona: doña Herminia Turón, doña Montserrat Beltrán, doña María Arnó y doña M.^a Dolores Tasis.

El acto de la entrega de los diplomas y las insignias de plata se celebró al finalizar el banquete conmemorativo, el domingo día 2 de octubre. Ocuparon la Presidencia el Prelado Doméstico de S. S., Dr. D. Cipriano Montserrat; los Presidentes de los Gremios señores Gili y Bosch, con sus esposas respectivas; el señor Castro Fariñas, Secretario General del I.N.L.E., que ostentaba la representación del Presidente, Ilmo. Sr. D. Vicente Rodríguez Casado, y del Director, Ilmo. Sr. D. Julián Pemartín; don Augusto Matons, Delegado del I.N.L.E. en Barcelona, y otras personalidades sindicales y gremiales.

A los postres, el señor Gili, Presidente del Gremio de Editores, leyó un importante discurso, en el que ensalzó el espíritu de colaboración que reina entre todos los que se dedican a las tareas del

libro, felicitando a continuación a los empleados que han cumplido 25 años de servicio en las editoriales, librerías y en la Delegación del I.N.L.E. en Barcelona, augurándoles otra fiesta como la presente para cuando cumplan su medio siglo de colaboración en el noble arte de editar y vender libros. «Entonces, amigos colaboradores —dijo el señor Gili—, cuando después de medio siglo de dedicación a las artes del libro, contempléis el espectáculo de unos pueblos hispánicos más ilustrados, os sentiréis ufanos de haber contribuido con vuestro trabajo personal a la creación y difusión del libro.»

A continuación hizo uso de la palabra el señor Bosch, Presidente del Gremio de Libreros, quien empezó glosando la figura de San Jerónimo como traduc-

tor de la Biblia y promotor de varias ediciones de obras básicas de nuestra Religión, pasando seguidamente a explicar lo que es y significa la festividad patronal en el presente año. «Celebración de la fiesta de San Jerónimo; afirmación de confraternidad gremial, esto como cada año, es la comida de hoy. Pero también es —siguió diciendo el señor Bosch—, y estoy, más que contento, orgulloso, porque la idea de este homenaje salió hace años de la Junta del Gremio que yo me honro en presidir, un homenaje cordial, sincero entusiasta, a nuestros colaboradores, hombres y mujeres, que durante veinticinco años han venido sirviendo al libro desde detrás de un mostrador o de un escritorio de librería, en la organización complicada de una editorial o en las oficinas del I.N.L.E.»



Presidencia del banquete de homenaje a los antiguos empleados y empleadas. De derecha a izquierda: señor Matons, señora Gili, señor Bosch, Monseñor Montserrat, señor Gili, señora Bosch, señor Castro Fariñas, señora Matons, señor Zendrera, señor Solivellas, señor Olives.



GOIGS

A LLAOR DEL GLORIÓS SANT JERONI

PARE I DOCTOR

DE L'ESGLÉSIA

PATRO DEL
L-LIBRETERS
I DEL GREMI

LA SEVA FESTA

GREMI DE
DE BARCELONA
D'EDITORS

30 DE SETEMBRE



Pregueu pel nostre delit,
Jeroni, màxim doctor,
Vós que els llibres del Senyor
meditàveu dia i nit.

A l'Estridó sou nascut,
i Roma us veia renèixer
de l'aigua que mai no deixa
d'infondre la fortitud.
Heu encès el llantió
amb el foc de l'esperit,
Vós que els llibres...

Amb Vós encara passem
les Gàl·lies, Atenes, Tràcia,
i us seguim per tota l'Àsia
Menor i Jerusalem.
L'erm admira aquell braó
amb què us colpegeu el pit,
Vós que els llibres...

Quan ja del desert torneu,
el bisbe d'Antioquia
amb dolça torça us ungia
i als llibres dava una veu.
Amb la vostra resplendor
el Papa heu embadalit,
Vós que els llibres...

Oh, el palau de l'Aventí,
amb Paula, Eustòquia i Marcella,
que trasmudeu en parcel·la
del regne que no té fi!
Els obriu el món millor
cantant els salms de David,
Vós que els llibres...

Deixeu Roma pel deler
de solitud i cilici,
i us encalça amb son desfici
la matrona de la fe.
El coval del Salvador
ja teniu per manuscrit,
Vós que els llibres...

I transvaseu al llatí
els secrets de l'Esclat,
de la Paraula madura
que els inspirats van collir.
Transvaseu amb tremolor
com si us naixés Déu petit,
Vós que els llibres...

Tant lluiteu el bon combat,
que encara us vola la ploma
quan cau l'àguila de Roma
i l'imperi s'ha esfondrat.
Vós, del benigne Lleó,
n'encarneu el llarg rugit,
Vós que els llibres...

Pregueu pel nostre delit,
Jeroni, màxim doctor,
Vós que els llibres del Senyor
meditàveu dia i nit.

Lletra: Manuel Bertran i Oriola

Xilografies: A. Gelabert

Música: Mn. Francesc Baldelló

TORNADA



V. Ora pro nobis, Sancte Hieronyme.

R. Ut digni efficiamur promissionibus Christi.

OREMUS

Deus, qui Ecclesiae tuae, in exponendis sacris Scripturis beatum Hieronymum, confessorem tuum, doctorem maximum providere dignatus es: praesta, quaesumus: ut, eius suffragantibus meritis, quod ore simul et opere docuit, te adiuvante, exercere valeamus. Per Christum Dominum nostrum. - R. Amen.

Amb les degudes llicències, 1960



Publicat pel Gremi



Torrell de Riu, 1960
Dipòsit Legal: B. 1196-1960

Terminó haciendo un canto a la unidad de todos los profesionales del libro. «Todos juntos, libreros y editores, como también los amigos que forman en Barcelona la Delegación del I.N.L.E., estamos unidos por el mismo amor al libro y por el mismo amor a la ciudad donde tenemos nuestro trabajo, nuestra casa, nuestras familias y nuestros negocios», finalizando sus palabras, como lo había hecho también el señor Gili, felicitando a todos los que habían recibido las medallas y diplomas y brindando por el libro y por todos sus amigos.

Finalizadas las alocuciones presidenciales, que fueron coronadas con una salva de aplausos, hizo uso de la palabra el señor Rel, que ostentaba la representación del Sindicato Provincial del Papel, Prensa y Artes Gráficas, quien subrayó el magnífico ejemplo de fructífera cooperación que brindan los Gremios de Editores y de Libreros en la ciudad condal, dirigiendo una calurosa felicitación a todos los que recibieron en aquel momento tan merecido homenaje por su sostenida labor al servicio del libro.

El señor Castro Fariñas, después de transmitir un emocionado saludo en nombre de las personalidades que representaba, señaló el incalculable influjo que ejerce sobre la vida social y económica de un pueblo una acción corporativa que, como la de los Gremios de Editores y de Libreros de Barcelona, puede justificadamente servir de ejemplo al resto de España. La organización y constitución de los Gremios y Corporaciones —añadió el señor Castro Pardiñas— pertenece a la historia de la Edad Media, y como tal podría creerse que no tiene mayor alcance en nuestros días. Pero esto sería un grave error suponerlo, puesto que la virtualidad de las organizaciones gremiales es vigente hoy, como lo fue en el pasado, si consideramos lo

que realmente es esencial y desechamos lo que es sólo transitorio. En realidad, lo esencial en los Gremios es su acción de fomento y de progreso dentro de una profesión o una actividad económica ordenada a lograr una evolución y a evitar los siempre catastróficos efectos de una revolución. En tal sentido puede hablarse de una perennidad en la misión de los Gremios y de una eficacia, nunca desmentida, de la cual el acto de hoy es prueba patente.

Las palabras del señor Castro Fariñas fueron muy aplaudidas, pronunciando a continuación un breve discurso el Delegado del I.N.L.E., señor Matons, y el representante sindical de los productores, señor Francesch, el cual subrayó la ejemplaridad de lo que se estaba celebrando y que tan profundamente se vincula con los principios básicos de la doctrina sindical.

La distribución de diplomas y medallas fue efectuada a las empleadas y empleados por las distintas personalidades de la presidencia, asistidas, en cada caso, por el empresario o gerente de la razón social correspondiente.

La víspera por la noche los distintos empleados de editoriales y librerías celebraron un baile de sociedad en un concurrido restaurante de Barcelona. El mismo día por la mañana, en el Real Monasterio de las MM. Jerónimas, ofició la misa votiva gremial el Prelado Doméstico de S. S., Dr. D. Cipriano Montserrat, que pronunció un brillante panegírico del Santo. Como de costumbre, se distribuyeron ramitos de flores a las devotas asistentes a dicho oficio religioso, cantándose al final los «goigs» del Santo que, al igual que cada año, fueron reeditados por los Gremios en una bella composición xilográfica que ejecutó el artista grabador señor Gelabert, los cuales se reproducen en nuestras páginas.

Biblioteca profesional

ANGOULVENT, PAUL. *L'édition française au pied du mur*. Presses Universitaires de France. París, 1960.

No hace mucho tiempo que comentamos ampliamente en estas mismas páginas la excelente monografía de Pierre Monnet sobre la industria editorial francesa. Pudimos observar en ella cuál era la situación de dicho sector, que a nosotros nos pareció envidiable, habida cuenta del enorme desarrollo alcanzado por el mismo, y que coloca a Francia a la altura de los principales países del mundo en materia editorial.

Ahora aparece otro interesante libro sobre el mismo tema, original de Paul Angoulvent, en el que se pone de manifiesto la gran preocupación del autor por las dramáticas consecuencias que pueden derivarse de la falta de atención hacia los problemas del libro francés.

Con gran conocimiento de los mismos, señala el señor Angoulvent el mal crónico que padece la edición francesa. No trata de lanzar un grito de alarma porque los síntomas no amenazan todavía una crisis fatal, pero sí establece las responsabilidades de los autores, editores, libreros, incluida la del propio Estado, ante la anarquía estructural que impide a la edición francesa adaptarse a

las necesidades del presente y del futuro. Previsión, abandono de las viejas estructuras, racionalización y planificación son los esfuerzos que reclama el autor de todos los que participan en el proceso editorial.

Hay que reconocer con el señor Angoulvent que el prestigio cultural de Francia ha decaído bastante en los últimos tiempos, pero así y todo a nosotros nos sigue pareciendo envidiable el decimotercero lugar que ocupa, con veintisiete títulos por cada 100.000 habitantes, en la escala mundial de producción librera. Es cierto también que el índice de crecimiento de la producción editorial francesa no ha sido muy elevado después de la segunda guerra mundial. El número de títulos publicados (11.917 en 1957) es sólo superior en un 25 por 100 a la cifra de hace veinte años, lo cual quiere decir que el índice medio de crecimiento es del 1,25 por 100 únicamente.

Diversas son las causas de tipo general a las que atribuye el autor la decadencia editorial gala. En primer lugar, el descenso del prestigio político del país y la pérdida de influencia cultural en las grandes extensiones coloniales, hoy independientes. En segundo, la expansión de las industrias norteamericana y so-

viética por todo el mundo ha hecho que actualmente interese más aprender inglés o ruso que francés, con el fin de entender las máquinas y las técnicas productivas. En tercer lugar, el número de personas que hablan inglés es cuatro veces mayor que el de aquellas que hablan francés, y de ahí que las ediciones galas tengan que ser más reducidas forzosamente. Por último, estima el autor que el libro francés es caro, y que dicha carestía perjudica su venta en gran escala.

Las causas particulares de tal decadencia podemos concretarlas en dos muy importantes: una producción desordenada y una distribución caótica. En efecto, las editoriales francesas se lanzan a publicar libros sin planes o previsiones de ninguna especie, así como tampoco anuncian con tiempo y seriamente los libros que van a publicar. Se da el caso de que han pasado treinta años sin que apareciese ningún libro sobre pintura egipcia, y de pronto se editaron tres a la vez. Los impresores tampoco pueden hacer planes, porque unas veces reciben tantos encargos juntos que no pueden atender, y otras están con las máquinas paradas. Por otra parte, los organismos oficiales, los servicios públicos, industrias nacionalizadas, etc., etc., se dedican a editar libros sin más finalidad, en la mayoría de los casos, que la de satisfacer sus propias ambiciones quienes ostentan cargos directivos. Unase a todo esto el hecho de que hay demasiados editores pequeños —de 480, sólo 18 consumen más de 500 toneladas de papel al año; menos de una docena tienen imprenta propia; 259 emplean menos de 5 personas— y que la distribución no está suficientemente organizada para llevar los libros a quienes los necesitan, y tendremos una clara visión del panorama editorial francés, al cual quiere dar nue-

va fisonomía el autor del libro que comentamos.

Al analizar los posibles remedios del mal, Angoulvent señala valientemente cómo los autores son un tanto responsables del estado actual de las cosas. Los acusa de querer publicar todo lo que escriben y de estar convencidos de que todos sus libros se venden con mucha facilidad. Los autores nuevos creen que les conviene variar de editor y dan sus obras a unos y a otros, con lo cual se perjudica, en contra de su opinión, la difusión de sus libros, toda vez que está demostrado que la concentración en una misma editorial de las obras de un autor determinado favorece siempre la venta de aquéllas.

Consiste la responsabilidad de los editores en no preocuparse demasiado por la reducción de los gastos generales, la ordenación o programación de sus actividades, la especialización en una o varias materias, la normalización de los formatos, las investigaciones de mercado, etc., etc. La de los libreros en no preocuparse porque el libro llegue a determinados sectores de la población: obreros, campesinos, etc., ni de obtener la suficiente capacitación profesional. Sería de desear, en opinión del autor, la creación de una o varias organizaciones para la venta al por mayor de libros que contasen con fondos necesarios y capital suficiente; pero también mayor relación entre los distribuidores de libros y los organismos e instituciones encargados de su difusión gratuita: escuelas, universidades, bibliotecas, etc.

¿Qué puede hacer el Estado francés? Para contestar a esta interrogante, Angoulvent señala primeramente lo que el Estado francés viene haciendo en pro de la edición, de modo especial la actividad que desarrolla la Caja Nacional de las Letras, el Centro Nacional de Investigaciones Científicas y el Fondo Cultural,

instituciones que canalizan el mecenazgo oficial en favor de las ediciones. Pero propone también, para que el mismo sea más eficaz, la redacción de un código de mecenazgo y un estatuto de las ediciones públicas. Uno y otro habrán de garantizar el buen empleo de los caudales públicos en ediciones que realmente tengan interés general.

Señala también el autor cómo el Estado debería preocuparse más de una cuestión vital para el sector editorial: la financiación de las ediciones a largo plazo. Aboga por la extensión de la competencia y los medios de la Sociedad de Seguros Mutuos de los Editores Franceses de Libros, en el sentido de que dicho organismo prefinancie también las

ediciones destinadas al consumo interior, además de las exportables, y por la afiliación de los editores al Fondo de Desarrollo Económico y Social y por la creación de una Caja Nacional del Libro que funcionase al estilo de las de crédito agrícola o industrial. En suma: una mayor preocupación del Estado por los problemas de la edición y el comercio del libro francés.

Al terminar de leer este análisis severo y concienzudo de la situación actual de la industria francesa del libro, uno no puede por menos de admirar la valentía que supone el exponer públicamente la gravedad de la misma.

F. C. P.

«Adressbuch des Deutschsprachigen Buchhandels 1960-61»

Ponemos en conocimiento de nuestros lectores que acaba de aparecer el «Adressbuch des Deutschsprachigen Buchhandels 1960-61», anuario de las editoriales y librerías de los países libres de lengua alemana (República Federal, Berlín occidental, Austria y Suiza, incluida la Suiza de habla no alemana). En su presentación habitual, sumamente cuidada, este volumen de más de 1.000 páginas constituye un instrumento utilísimo para todos aquellos editores y libreros que se hallen en contacto con los países indicados. Muy claramente distribuidos sus datos en las secciones correspondientes, y enriquecido con un completísimo índice, el anuario contiene también las direcciones de las librerías y editoriales extranjeras que desarrollan un comercio más intenso con Alemania, Austria y Suiza.

Aparecen igualmente los nombres y direcciones de todas las organizaciones internacionales y nacionales, tanto de libreros como de editores en sus distintas modalidades.

El precio de este anuario es de D. M. 48,50 (neto, 32,50) y los pedidos del mismo habrán de dirigirse a la siguiente dirección: «Börsenverein des Deutschen Buchhandels e. V., Adressbuch-Redaktion Frankfurt/M., Grosser Hirschgraben 17/19.

Se prorroga el plazo para el Concurso Internacional de Escaparates de Librería

Conforme se anunció en el número anterior de EL LIBRO ESPAÑOL, la Comunidad Internacional de Asociaciones de Librería acordó, en su última Asamblea General reunida en Barcelona en el mes de julio pasado, la celebración de un Concurso Internacional de Escaparates de Librería bajo el lema «La venta del libro, camino hacia la comprensión entre los pueblos». (Véase EL LIBRO ESPAÑOL, septiembre-octubre 1960, página 286.)

El plazo fijado para participar en este Concurso, según las normas primitivamente aprobadas, había de finalizar el 30 de noviembre de 1960.

En el momento de cerrar el presente número, recibimos una comunicación de la C.I.A.L. por la que se nos hace saber que han anunciado hasta ahora su participación en el Concurso 85 librerías de nueve países diferentes y que, para permitir una participación más amplia, el plazo se prorroga hasta el 28 de febrero de 1961.

De manera que los escaparates de las librerías que deseen participar en el Concurso deberán estar visibles para el público durante un mínimo de ocho días consecutivos en el período que va del 1.º de agosto de 1960 al 28 de febrero de 1961, ambos inclusive.

O sea que bastará tener el escaparate expuesto al público durante ocho días consecutivos, en cualquier momento que elija el librero participante, siempre que sea antes del 28 de febrero del año próximo. Antes de esta fecha han de correr, naturalmente, los ocho días previstos en el Reglamento, o sea que la fecha tope se entiende no para el comienzo del período de ocho días, sino para su terminación.

Las demás disposiciones del Reglamento de este Concurso continúan en vigor tal y como han sido ya anunciadas, con la única variante de que todos los escaparates premiados recibirán un diploma de la C.I.A.L. Este diploma no estaba previsto entre los premios enumerados en la condición 6.ª del Concurso.

Una vez más, invitamos a los libreros españoles a participar en esta original competición que puede tener un magnífico efecto psicológico cerca del público y que, además, constituirá un nuevo lazo de unión entre los libreros de diferentes nacionalidades.

Información extranjera

ALEMANIA OCCIDENTAL

Ha progresado extraordinariamente en los últimos años la vida editorial de este país; sin embargo, sigue existiendo una cierta tendencia hacia las obras de autores no alemanes. En 1957 la producción editorial de la República Federal y Berlín-Oeste alcanzó los 16.690 títulos, cifra sólo superada por la U.R.S.S., Japón, Gran Bretaña y la India, de los cuales un 10 por 100 fueron traducciones, pero por lo que a novela y ensayo se refiere este tanto por ciento se elevó al cuarenta.

De lo que se quejan los editores alemanes es de que muy pocas veces venden el segundo libro de un autor cuya primera obra tuvo gran éxito. Esto lo atribuyen a que no están todavía bien definidos los gustos de los lectores germanos, lo cual significa que el gran volumen de producción editorial alcanzado no corresponde a un negocio editorial equivalente.

Los libros de bolsillo son los que han alcanzado mayor progreso, hasta el punto de que los tres «grandes» —Rowohlt,

Fischer y Ullstein— han decidido unificar los formatos de sus publicaciones con el fin de utilizar el mismo material en la presentación de las mismas y de editar un catálogo común.

COLOMBIA

Se ha promulgado recientemente la Ley de defensa del idioma, en cuyo artículo 20 se determina que la Academia Colombiana de la Lengua será cuerpo consultivo del Gobierno para todo lo que se refiera al idioma y a la literatura patrios, declarándole exenta de toda clase de impuestos y concediéndosele un auxilio anual de 200.000 pesos.

Otro artículo de la misma Ley señala el día 23 de abril, aniversario de la muerte de Cervantes, para rendir culto al idioma castellano en todos los Centros docentes públicos y privados. El Ministerio de Educación Nacional remitirá cada año ejemplares del «Quijote» a todos los Institutos de Enseñanza secundaria para que sean entregados en dicho día al mejor alumno de lengua española.

Revistas extranjeras técnicas y profesionales que se reciben en la Biblioteca del I. N. L. E. (Madrid)

ALEMANIA

BUCH-HANSA. Informationsblatt der Buch-Hansa Deutsche Buchexport Gesellschaft m. b. H. Hamburg.

DEUTSCHE BIBLIOGRAPHIE. Frankfurt am Main. (Fascículos semanal y mensual.)

MITTEILUNGEN. INSTITUT FÜR AUSLANDSBEZIEHUNGEN. Stuttgart.

VERLAGS PRAXIS. Darmstadt.

ARGENTINA

BIBLOS. Publicación de la Cámara Argentina del Libro. Buenos Aires.

AUSTRIA

ANZEIGER. Des Österreichischen Buch-Kunst-und Musikalienhandels. Innsbruck.

BELGICA

JOURNAL DE LA LIBRAIRIE. Organe Officiel du Cercle Belge de la Librairie. Bruxelles.

BRASIL

B B B. Boletim Bibliográfico Brasileiro. Revista dos Editôres. Rio de Janeiro.

BOLETIM INFORMATIVO. Centro e Federação das indústrias. São Paulo.

CHECOESLOVAQUIA

BIBLIOGRAFICKY KATALÓG ČSR. Slovenské Knihy; Članky v slovenských Časopisoch. Praga.

FRANCIA

BIBLIO. Paris.

BIBLIOGRAPHIE DE LA FRANCE. Paris. Suplementos: Les Livres de la Semaine, du Mois, Trimestre et Semestre.

LE BULLETIN DU LIVRE. Paris.

LIVRES CHOISIS. Paris.

LIVRES DE FRANCE. Librairie Hachette. Département Étranger. Paris.

UNESCO. NOUVELLES BIBLIOGRAPHIQUES. Paris.

(Edición inglesa con el título: **BIBLIOGRAPHICAL NEWS.** Paris.)

HOLANDA

DE BOEKVERKOPER. Officieel Orgaan Van de Nederlandse Boekverkoopersbond. Delft.

HUNGRIA

MAGYAR NEMZETI BIBLIOGRÁFIA. Bibliographia Hungarica. Budapest.

INDIA

THE ASIA BULLETIN. A Monthly Review from Asia Publishing House. Bombay.

INGLATERRA

- BOOKS OF THE MONTH. London.
 BOOKSHOP. Official Journal of the Booksellers Association of Great Britain and Ireland. London.
 BRITISH BOOKS. London.
 THE BOOKSELLER. The Organ of the Book Trade. London.

ESTADOS UNIDOS

- EL ARTE TIPOGRÁFICO. New-York.
 INDEX MEDICUS. Washington.
 LIBRARY JOURNAL. New-York.
 REVISTA INTERAMERICANA DE BIBLIOGRAFÍA. Washington.
 THE TIMES LITERARY SUPPLEMENT. London.

ITALIA

- GIORNALE DELLA LIBRERIA. Organo Ufficiale dell'Associazione Italiana Editori. Milano.
 LA LIBRERIA. Organo Ufficiale dell'Associazione Librai Italiani. Milano.
 IL LIBRO CATTOLICO. Bimestrale Bibliografico dell'Unione Editori Cattolici Italiani. Roma.
 LIBROS Y REVISTAS DE ITALIA. Reseña bibliográfica mensual. Roma.

POLONIA

- PRZEWODNIK BIBLIOGRAFICZNY. Urzędowy Wykaz Druków Wydanych Polskiej Rzeczypospolitej Ludowej. Varsovia.

PORTUGAL

- BOLETIM DA ACADEMIA PORTUGUESA DE EX-LÍBRIS. Lisboa.
 LIVROS DE PORTUGAL. Boletim Mensal do Grémio Nacional dos Editores e Livreiros. Lisboa.

RUMANIA

- BIBLIOGRAFIA REPUBLICII POPULARE ROMINE. Biblioteca Centrală de Stat a R. P. R. Bucarest

RUSIA

- NOVIE KNIGI. Moscú.

SUECIA

- GRAFISKT FORUM. Stockholm.
 SVENSK BOKHANDEL. Svenska Bokförläggareföreningens och Svenska Bokhandlareföreningens officiella organ. Stockholm.

SUIZA

- BULLETIN DU BUREAU INTERNATIONAL D'EDUCATION. Ginebra.
 DAS SCHWEIZER BUCH. LE LIBRE SUISSE. IL LIBRO SVIZZERO. Berna. (Series A y B).
 DER SCHWEIZER BUCHHANDEL. LA LIBRAIRIE SUISSE. LA LIBRERIA SVIZZERA. Offizielles Organ des Schweizerischen Buchhändler-und Verleger-Vereins der Société des libraires et éditeurs de la Suisse romande. Zürich.
 SCHEWEIZER MONATSHEFT. Zürich.

Indices comparativos del valor en pesetas de las exportaciones realizadas en el tercer trimestre de 1956, con el tercer trimestre de los años de 1959 y 1960

Tercer trimestre de 1956 = 100

PAISES	3. ^{er} trimestre 1959	3. ^{er} trimestre 1960	PAISES	3. ^{er} trimestre 1959	3. ^{er} trimestre 1960
Alemania... ..	195,54	348,12	Holanda	275,31	207,84
Argentina... ..	158,06	318,90	Honduras... ..	132,57	193,60
Austria	98,68	111,76	Inglaterra... ..	147,51	157,19
Bélgica	386,24	410,60	Israel	21,93	29,16
Bolivia	364,16	453,02	Italia	244,48	230,73
Brasil... ..	64,75	121,53	Japón	140,36	291,61
Canadá	209,93	320,80	Líbano... ..	172,17	597,51
Colombia... ..	117,29	144,20	Méjico... ..	149,38	201,31
Costa Rica ...	107,80	214,19	Nicaragua... ..	181,35	245,60
Cuba	92,25	242,77	Noruega	121,40	881,98
Chile	502,58	436,90	Panamá	196,27	327,55
Dinamarca.. ..	101,33	179,99	Paraguay... ..	159,82	213,95
Dominicana ...	136,69	128,06	Perú	151,80	215,26
Ecuador	141,96	208,60	Portugal	118,47	258,86
Egipto	277,92	329,85	Puerto Rico ...	254,83	372,54
EE. UU.	147,27	226,34	Salvador	184,05	149,36
Filipinas	124,13	171,81	Suecia... ..	116,87	275,89
Finlandia... ..	171,94	117,22	Suiza	125,52	197,10
Francia	211,17	248,64	Turquía	10,72	412,48
Grecia... ..	474,18	684,60	Uruguay	105,72	169,23
Guatemala.. ..	124,71	253,81	Venezuela.. ..	195,10	258,61

Kg. exportados en el 3.^{er} trimestre de 1959 1.471.709

Kg. exportados en el 3.^{er} trimestre de 1960 2.072.707

Equivalencia en dólares de las pesetas exportadas:

En 3.^{er} trimestre de 1959 2.618.871,90

En 3.^{er} trimestre de 1960 3.177.317,40

Concursos y Premios

CONVOCATORIAS

PREMIO «MASSANA»

El Ayuntamiento de Barcelona acaba de convocar para 1961 el premio que con dicho nombre viene otorgando cada cuatro años. En esta ocasión se concederá a la mejor obra ilustrada sobre «Iconografía Regiliosa, Histórica o Popular de Cataluña» o «Historia de la Indumentaria de Cataluña» de carácter general o monográfico, relativa a épocas anteriores a 1855.

Se admitirán a concurso obras de autores nacionales o extranjeros, si bien cuando se trate de los idiomas inglés o alemán tendrán que ir acompañadas de un resumen en alguna lengua neolatina. Las obras no impresas deberán presentarse escritas a máquina.

La dotación del premio es de 40.000 pesetas, y puede solicitarse por instancia dirigida al Excmo. Sr. Alcalde de Barcelona, presentada en el Registro General de dicha Corporación dentro del mes de enero de 1961, haciendo coincidir esta solicitud con la entrega de la obra optante a dicho galardón en las Oficinas del Archivo Histórico de la Ciudad, Casa del Arcediano (calle de Santa Lucía, 1, Barcelona). El Tribunal calificador emitirá su fallo antes del día 30 de junio del propio año 1961.

PREMIO INTERNACIONAL DE LOS EDITORES Y PREMIO FORMENTOR

En Francfort (Alemania), y presididas por el editor español don Carlos Barral, se celebraron en el pasado mes de septiembre las dos primeras reuniones de los miembros fundadores de estos pre-

mios, entre los que se encuentran representantes de París, Turín, Londres, Hamburgo, Nueva York, Holanda, Suecia, Dinamarca, Noruega y Finlandia.

Entre otros acuerdos, se tomó el de fijar las fechas en que cada uno de los países hará público su Comité Nacional de Lectura, que representará un voto en la votación final, y se avanzaron algunos nombres de escritores que deberán considerarse para el próximo *Prix International des Editeurs*. En cuanto al Premio Formentor, se acordó que cada uno de los editores participantes envíe a los demás los manuscritos que hubiera seleccionado, antes de fin de febrero de 1961, por lo que los escritores de cada país deberán hacer llegar sus originales al editor que represente su lengua, antes de final del presente año.

PREMIO PARA NOVELA, DE LA CUADRA «DOS ESTRELLAS»

La Cuadra «Dos Estrellas», de Madrid, convoca un nuevo premio de novela destinado a aquella que mejor refleje el ambiente de las carreras de caballos en España. Su dotación será de 100.000 pesetas y el Jurado que se designe para discernirlo estará compuesto por tres escritores y tres críticos hípicas, a fin de que la obra elegida, independientemente de su calidad literaria, esté perfectamente ambientada.

Los originales optantes a este nuevo premio (que en ningún caso podrá declararse desierto) deberán tener como mínimo 180 folios escritos a máquina a doble espacio y se enviarán a Editorial Alhambra, Claudio Coello, 76, antes del día 30 de marzo de 1961. Pueden con-

currir a este certamen todos los escritores de habla española. El premio se entregará en la cena de gala que se celebre el día 28 de junio, víspera del Gran Premio Madrid de la Zarzuela.

PREMIO HOMENAJE A DIEGO VELÁZQUEZ

El Ayuntamiento de Madrid, en el tercer aniversario de la muerte de don Diego Velázquez, convoca un concurso de Prensa, Radio y Televisión para premiar los mejores trabajos sobre su vida y obra. Se establecen dos premios de 5.000 y 2.500 ptas. para cada una de dichas especialidades y en la de periodismo se otorgará también un premio de 5.000 ptas. al mejor reportaje gráfico sobre el mismo tema.

Los trabajos se enviarán por triplicado, señalando fecha, periódico o emisora en que fueron publicados o radiados, en unión de los datos personales del autor, al Centro de Estudios Municipales Antonio Maura, plaza de la Villa, 4, Madrid, antes del 6 de agosto de 1961.

PREMIOS «BANCO DE ESPAÑA»

Instituidos por el Banco de España a través de la Comisión de Becas y Premios de dicha institución, vinculada a la Comisaría de Protección Escolar, se convocan diez premios de 20.000 ptas. cada uno para tesis doctorales o trabajos monográficos especiales realizados por españoles graduados en centros de enseñanza superior, inéditos y que versen sobre temas referentes a la economía nacional.

Los estudios se presentarán en triple ejemplar, mecanografiados, encuadernados y bajo lema, antes del 31 de diciembre de 1960, en la Comisaría General de Protección Escolar del Ministerio de Educación Nacional.

CERTAMEN LITERARIO EN SEO DE URGEL

Con motivo del centenario de la fundación del Seminario Conciliar de la localidad, se celebrará en Seo de Urgel un certamen literario, en el que se concederán premios por valor de 24.000 pesetas.

Las Bases completas pueden solicitarse del señor Secretario del Certamen, Palacio Episcopal de Seo de Urgel, a cuya dirección habrán de remitirse asimismo los trabajos antes del día 15 de abril de 1961.

PREMIO «INSTITUCIÓN FERNANDO EL CATÓLICO»

La «Institución Fernando el Católico», de la Diputación Provincial de Zaragoza, instituye un premio para el mejor trabajo que se presente sobre el tema «La Casa de Austria en Aragón o Literatura Aragonesa».

Quienes deseen concurrir a este certamen deberán presentar una memoria indicativa de la forma en que efectuarán el trabajo, con la mayor cantidad de datos posibles, así como la relación de méritos profesionales, etc. Un Jurado designado por el Consejo de la Institución estudiará las memorias y designará el concursante que deba realizar el tema señalado, mediante el oportuno contrato y señalamiento de la fecha de entrega del original.

El plazo para la presentación de las memorias expira el día 31 de diciembre de 1960. La cantidad del premio es de 25.000 ptas.

PREMIO INTERNACIONAL «CIUDAD DE ROMA»

Con un primer premio de un millón de liras, otro de medio millón y medallas de oro para las menciones, está

dotado el premio periodístico internacional «Ciudad de Roma», destinado a los artículos o serie de artículos que mejor ilustren los diversos aspectos y la evolución de Roma, interpretando su espíritu moderno y su función internacional. Los trabajos deberán haber sido publicados durante el año en curso, y deberán enviarse sus recortes, en doce ejemplares, a la Associazione della Stampa romana, Via del Corso, 184, Roma, antes del 31 de enero del año próximo.

PREMIOS CONCEDIDOS

PREMIO «PLANETA»

Se ha concedido al novelista Tomás Salvador, por su novela *El Atentado*. Se presentaron 247 obras, de las cuales quedó finalista la de Rafael Sánchez Martín titulada *El borrador*.

El autor galardonado con el IX Premio Planeta obtuvo anteriormente el «Ciudad de Barcelona» con su obra *Cuerda de Presos*.

PREMIOS «FIESTA DEL LIBRO»

Han sido otorgados en la forma siguiente: el de 5.000 ptas., a don Francisco Costa Torró, por su trabajo *El libro viejo*, publicado en «El Español» del 17-23 de abril de 1960; el accésit de 2.500 ptas., a doña María de la Concepción Fernández Luna Sánchez, por su artículo *Riesgo, ventura y aventura del libro a través de la Geografía española*, aparecido en el diario «Pueblo», de Madrid, el 14 de mayo del año actual. Se declaró desierto el otro accésit de 2.500 pesetas que se señalaba en la convocatoria.

PREMIOS «SÉSAMO»

Los Premios «Sésamo» de cuentos, correspondientes a los trimestres segun-

do y tercero del año en curso, han recaído en el titulado *Un hombre*, de Víctor Viguera, de Sevilla, y en el que lleva por nombre *El repatriado*, de Mino Quevedo, respectivamente. Quedaron finalistas *Breves momentos en la escalera*, de Víctor Mora, y *Crisantemos demasiado amarillos*, de José María Mendiola.

LOS PREMIOS LITERARIOS EN EL EXTRANJERO

Los Premios «Viareggio», que se vienen concediendo en Italia desde el año 1929, han recaído este año en G. B. Angioletti y Laudomia Bonanni (narración), Paolo Volponi (poesía) y Bruno Migliorini, Ettore Lo Gatto y Umberto Barbaro (narración).

En Abidjian, capital de Costa del Marfil, acaba de establecerse el primer gran premio literario de los nuevos países negros; está destinado a escritores nativos de los pueblos que fueron antiguas colonias francesas y su dotación es de un millón de francos. El Jurado estará presidido por el mismo Jefe de la República, Houphuet-Boigny.

La escritora francesa Françoise Sagan ha obtenido el Premio del Brigadier destinado al mayor acontecimiento literario de la temporada. La obra premiada se titula *Chateau en Suède*.

El novelista ruso Nikail Cholokhov, a cuya obra prefirió la Academia Sueca la de Boris Pasternak al discernir uno de los últimos «Premios Nobel», ha obtenido este año el Premio Lenin. El autor, que calificó la novela de Pasternack

El Dr. Zivago como «mediocre y carente de un contenido verdaderamente positivo», goza de gran relevancia política en el Soviet Supremo.

El premio francés de novela popular ha sido concedido al griego André Kedros, por su obra *El último viaje del Port-Polis*. Quedó finalista el francés Pierre Naudin con su novela *Les mauvais routes*.

El Premio «Emece» 1960, de Buenos Aires, uno de los más importantes de la literatura en lengua castellana, ha sido otorgado a la novela *Campo guacho*, del escritor Polo Godoy Rojo. Quedó en se-

gundo lugar *La hora undécima*, de María Esther de Miguel.

La Academia francesa ha concedido el Premio Emmanuel Vossaert, abierto al mejor ensayo literario publicado en los dos últimos años, a M. Daniel Gillès, por su obra sobre Tolstoi.

El Premio «Eugène Schmits», también de la Real Academia Francesa, lo ha obtenido el escritor M. Jean-Louis Van Ham, por su obra *Apoteosis*. Este galardón está destinado a una colección de poemas cuya tendencia sea el perfeccionamiento moral de los lectores.

Instituto de Sociología Solvay

El Instituto de Sociología Solvay, de la Universidad Libre de Bruselas, desea establecer relaciones con editores y libreros espa-

ñoles a quienes puedan interesar sus publicaciones sobre Economía, Sociología, Estadística, Estudios Africanos, etc., etc.

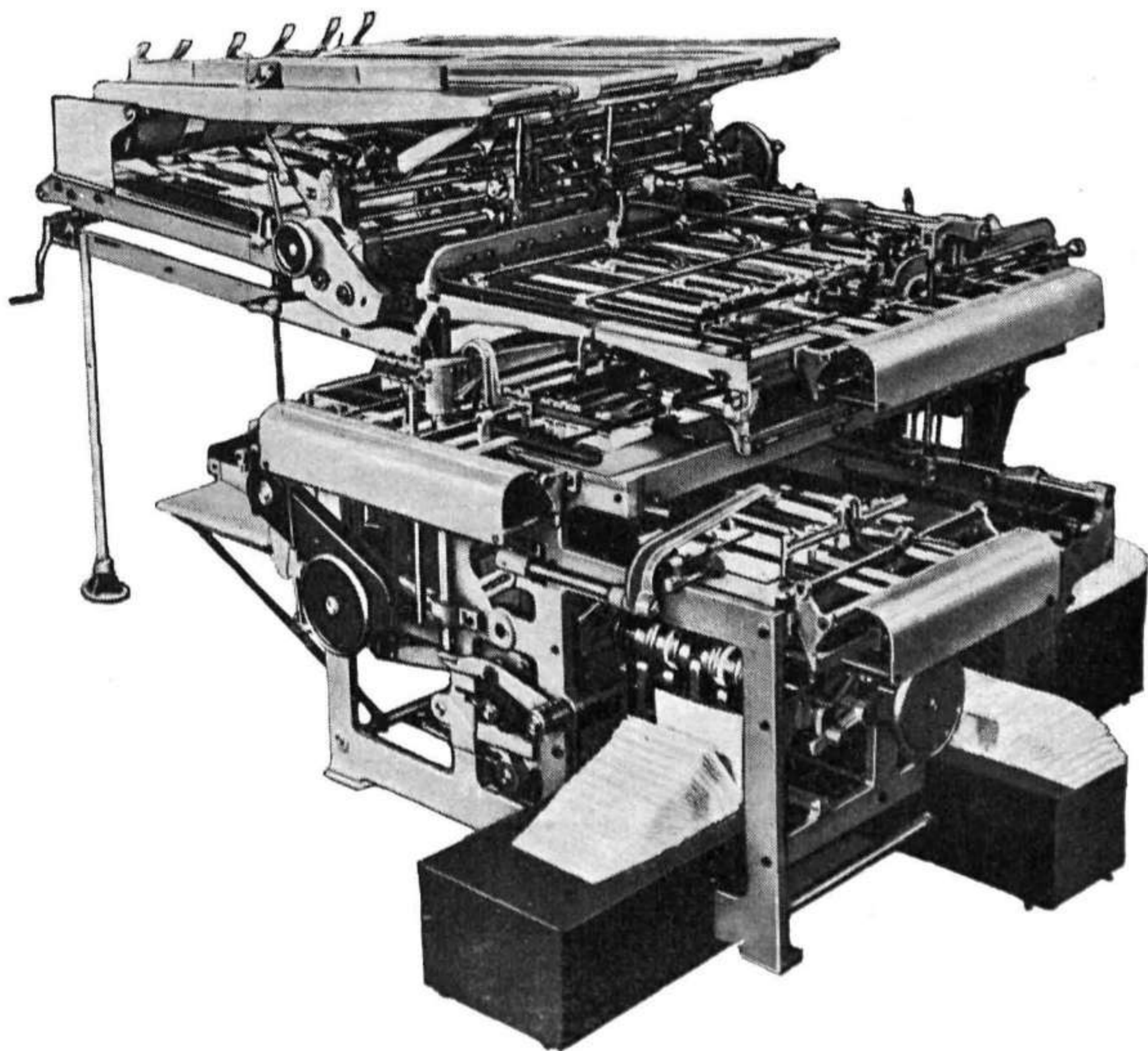

PLEGADORA AUTOMATICA «L. M. S. 50»

Formato 82 × 120 cms. Util para toda clase de papeles, incluso biblia. A 4 dobles y corte, para doble producción.

Es una exclusiva para el territorio español de:

HENCHE SUMINISTROS A TALLERES GRAFICOS, S. A.

LÓPEZ ARANDA, 13. CIUDAD LINEAL. MADRID, 17

Sucursales:

BARCELONA (5): BILBAO: ZARAGOZA:
Paseo Carlos I, 154-156. Alameda Urquijo, 69. P.º Fdo. el Católico, 16.

EXITO EDITORIAL

volúmenes encuadernados

FOLLETOS

Un tomo cada año,
desde 1955, con 24
folletos cada uno.
50 pesetas ejemplar.

PPC

FOLLETOS PPC, con más de *cinco millones y medio* de ejemplares distribuidos en poco más de cinco años de edición, es la colección más difundida en el mundo de habla española en temas sociales y religiosos para el hombre de la calle, escritos con amenidad y soltura.



PARA FACILITAR SU VENTA en Librerías se han editado estos folletos en atractivos volúmenes encuadernados.



VALLEHERMOSO, 38. MADRID-15
CANUDA, 9. BARCELONA-2



Comercial Papelera

TORRAS, S. A.

sss

Calle del Bruch, 145 - Teléfono 27 15 01

BARCELONA

LIBRERIA EUROPA

IMPORTA LIBROS DE TODO
EL MUNDO

DISTRIBUYE EN EXCLUSIVA
LOS SIGUIENTES FONDOS
EDITORIALES

- ◆ INSTITUTO DE ESTUDIOS POLÍTICOS. MADRID.
- ◆ INSTITUTO DE INVESTIGACIONES SOCIALES DE LA UNIVERSIDAD AUTÓNOMA DE MEJICO.
- ◆ ABELEDO-PERROT (DERECHO). BUENOS AIRES.
- ◆ LA DOCUMENTATION FRANÇAISE. PARIS.

Exposición y venta: LOS SÓTANOS.
Av. José Antonio, 55-57 (tienda 47).

Oficinas: Alfonso XII, 26.

MADRID

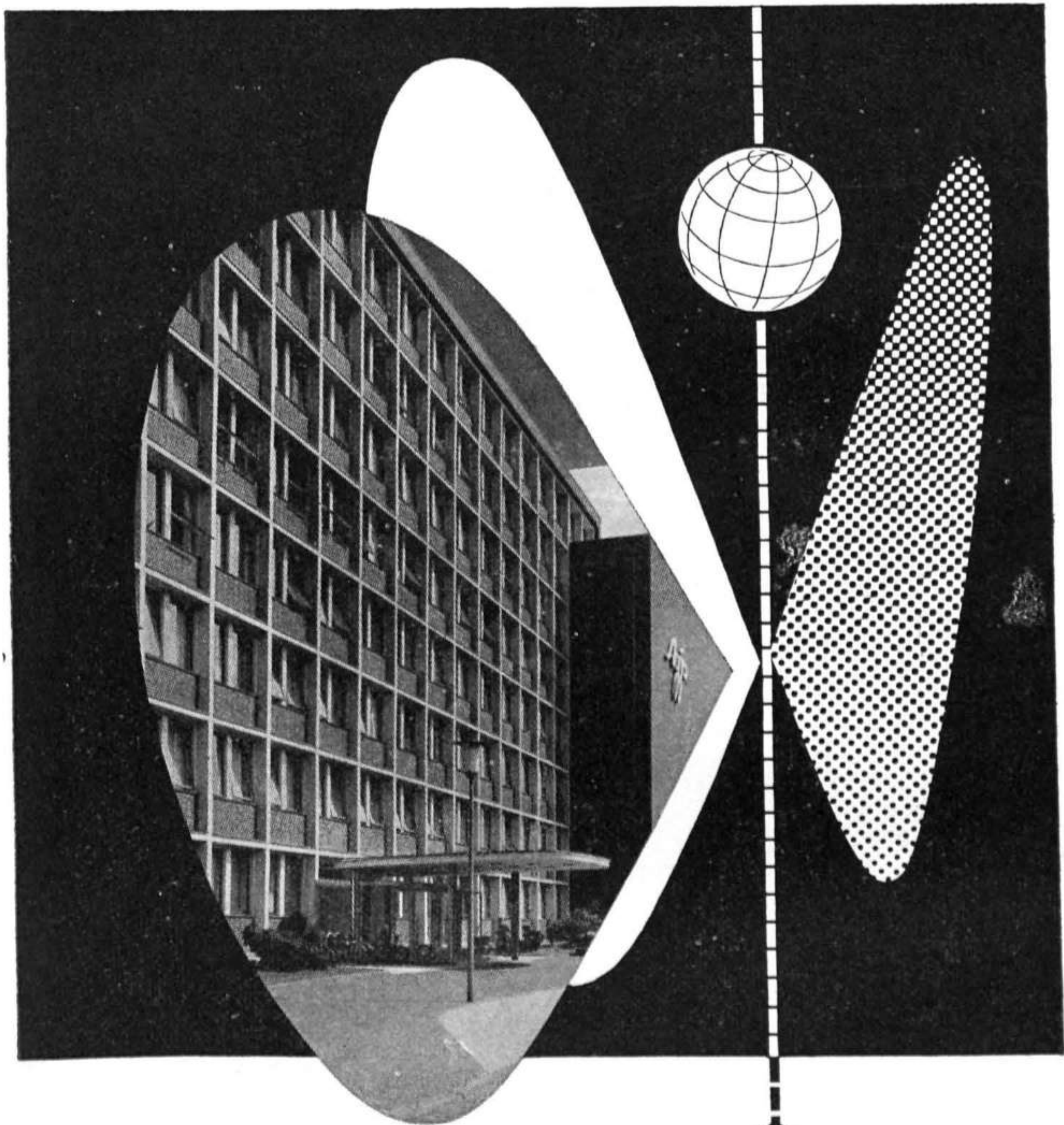

MATERIALES REPRO

AGFA-FOTO, S. A

BARCELONA
Rambla de Cataluña, 135

MADRID
Monte Esquinza, 4



*de
fama
mundial*

IMPRIMATUR

El desarrollo de este nuevo tipo se verificó a base de mucho y cuidadoso trabajo. Los esfuerzos empleados en los ensayos, en el corte y demás detalles han sido premiados por el más lisonjero resultado. Al crear el tipo Imprimatur se procuró conseguir una Antigua nueva, de formas perfectas, para los trabajos corrientes del impresor; un tipo que se adaptase a vastos sectores de las tareas tipográficas y que fuese capaz de dar a cada página impresa un aspecto limpio y elegante.

Imprimatur fina de 6 a 60 puntos

El desarrollo de este nuevo tipo se verificó a base de mucho y cuidadoso trabajo. Los esfuer-

Imprimatur cursiva de 6 a 48 puntos

El desarrollo de este nuevo tipo se verificó a base de mucho y cuidadoso trabajo. Los

Imprimatur seminegra de 6 a 60 puntos

Fundición Tipográfica
Neufville S.A

MISAL ROMANO RITUAL

Y

DEVOCIONARIO
LATINO - ESPAÑOL

«NACAR-COLUNGA»

Encuadernado en tela, en badana y en distintas y bellas encuadernaciones de piel.

De venta en las principales librerías.

—

EDITORIAL VALLES, S. L.

Valencia, 213
BARCELONA (7)



FOTOGRAFADO

GAMA

III

GLORIETA DE LUCA DE TENA, 10
Teléfono 27 13.61

MADRID

**Sr.
EDITOR:**

*con los
procedimientos
más modernos*

LA MEJOR
INSTALACIÓN
a su servicio



FOTOGRAFADO Y HUECO-OFFSET

V. TARDIU

CALABRIA, 233

BARCELONA

TELÉFONO 50 41 06*

Linotipias

TARAVILLA

Hemos laborado tenaz y estudiadamente para que nuestra organización sea...

¡LO QUE ESPERABAN USTEDES, LA FIRMA CAPAZ Y SOLIDA QUE LES GARANTICE Y ASEGURE UN PERFECTO CUIDADO, Y... AUTENTICO SERVICIO DE COMPOSICION MECANICA DENTRO DE LAS MAS MODERNAS NORMAS DE TRABAJO!

- ★ SUS EDICIONES
- ★ SUS REVISTAS
- ★ SUS FOLLETOS
- ★ SU TRABAJO, sea cual fuere su texto, volumen, y... **URGENCIA**, están plenamente previstos en nuestra ORGANIZACION.

- ★ NUESTROS TALLERES, que con sumo agrado le invitamos a visitar, brindarán a su vista la tranquilidad y garantía de la UNICA instalación potencialmente preparada para su MEJOR TRABAJO.

- ★ CONTAMOS con un DEPARTAMENTO ESPECIAL DE EDICIONES para su mayor y más efectivo rendimiento.

- ★ SERVICIOS DE CORRECTORES
- ★ SERVICIOS DE REPARTO A DOMICILIO
- ★ PERSONAL ESPECIALIZADO Y...

UNA CONSTANTE SUPERACION A SU SERVICIO, ESTIMADO CLIENTE.

LINOTIPIAS TARAVILLA

DEPARTAMENTO COMERCIAL: Doctor Fourquet, 3 - Teléfono 28 24 04 - MADRID

¡SEA
EL
PRIMERO!

IMPONGA SU
EFICIENCIA

HAGA DESTACAR
SU PRESTIGIO

¡TRIUNFE!

Los
mejores
libros
técnicos

EDICIONES TÉCNICAS
Marcombo, S. A.

Av. José Antonio, 594
BARCELONA

=

Solicite Catálogo General

EDITORIAL SEIX BARRAL, S. A.

Provenza, 219 - BARCELONA

Novedades 1960

EN BIBLIOTECA BREVE

- | | |
|---|------------|
| CASA SIN AMO, de Heinrich Böll. | 75 pesetas |
| ELOY. Finalista del Premio Biblioteca Breve 1959, de Carlos Droguett. | 55 pesetas |
| PISANDO LA DUDOSA LUZ DEL DIA. Poemas de una adolescencia cruel,
de Camilo José Cela | 35 pesetas |
| LA ESCULTURA DEL SIGLO XX, de Derner Hofmann. | 85 pesetas |
| XX AÑOS DE POESIA ESPAÑOLA (1939-1959). Antología, de José M. ^a Castellet. | |

EN COLECCION TESTIMONIO

- | | |
|--|-------------|
| EL ULTIMO JUSTO. Goncourt 1959, de André Schwarz-Bart. | 100 pesetas |
| EL TERCER REICH Y LOS JUDIOS, de León Poliakov y Josef Wulf. | 130 pesetas |

Ultimas novedades literarias

- | | |
|---|-------------|
| 145. CANTICO, de Jaime de Biedma. | 55 pesetas |
| 149. VEINTE AÑOS DE POESIA ESPAÑOLA, de José M. ^a Castellet. | 100 pesetas |
| 150. POESIA Y LITERATURA, de Luis Cerneda. | 100 pesetas |
| 151. FRANKIE Y LA BODA, de Carson Mc. Cullera. | 75 pesetas |





INSTRUMENTOS VIVOS DEL LENGUAJE CULTO

Para los intelectuales

VOX-DICCIONARIO GENERAL ILUSTRADO DE LA LENGUA ESPAÑOLA. Prólogo de R. Menéndez Pidal, Director de la Real Academia Española. Revisión de S. Gili Gaya. 1865 págs. de 25×17 cm.

VOX-DICCIONARIO DE SINONIMOS, por S. Gili Gaya. 360 págs. de 20,5×13,5 cm.

Para los estudiantes

VOX-DICCIONARIO MANUAL ILUSTRADO DE LA LENGUA ESPAÑOLA. Revisión y prólogo por S. Gili Gaya. 1170 págs. de 20,5×13,5 cm.

VOX-CURSO SUPERIOR DE SINTAXIS ESPAÑOLA, por S. Gili Gaya. 312 páginas de 25×17 cm.

Para los escolares

VOX-DICCIONARIO ABREVIADO DE LA LENGUA ESPAÑOLA, con ilustraciones. Revisión y prólogo por S. Gili Gaya. 528 págs. de 14×10,5 cm.

DICCIONARIO GRAMATICAL (GRAMATICA ALFABETIZADA)

por *Emilio M.^a Martínez Amador*

TAMAÑO: 15,5×22 cms.

1.500 PÁGINAS.

2.000 TEMAS GRAMATICALES tratados en 1.500 VOCES dispuestas por orden alfabético.

Estudio concienzudo y completo de la lengua española. En las gramáticas corrientes, las reglas concernientes a una parte de la oración están diseminadas en los diversos lugares en que se trata de ella con arreglo al orden didáctico, y esto a veces dificulta su búsqueda. En esta obra se salva ese inconveniente, pues en ella cada elemento gramatical tiene su artículo correspondiente debidamente alfabético, en el cual se estudia a fondo y se exponen todas las reglas que le conciernen. El «Diccionario Gramatical» es, pues, una Gramática completa, cuyo método de exposición difiere del de las usuales para facilitar la consulta de las reglas.

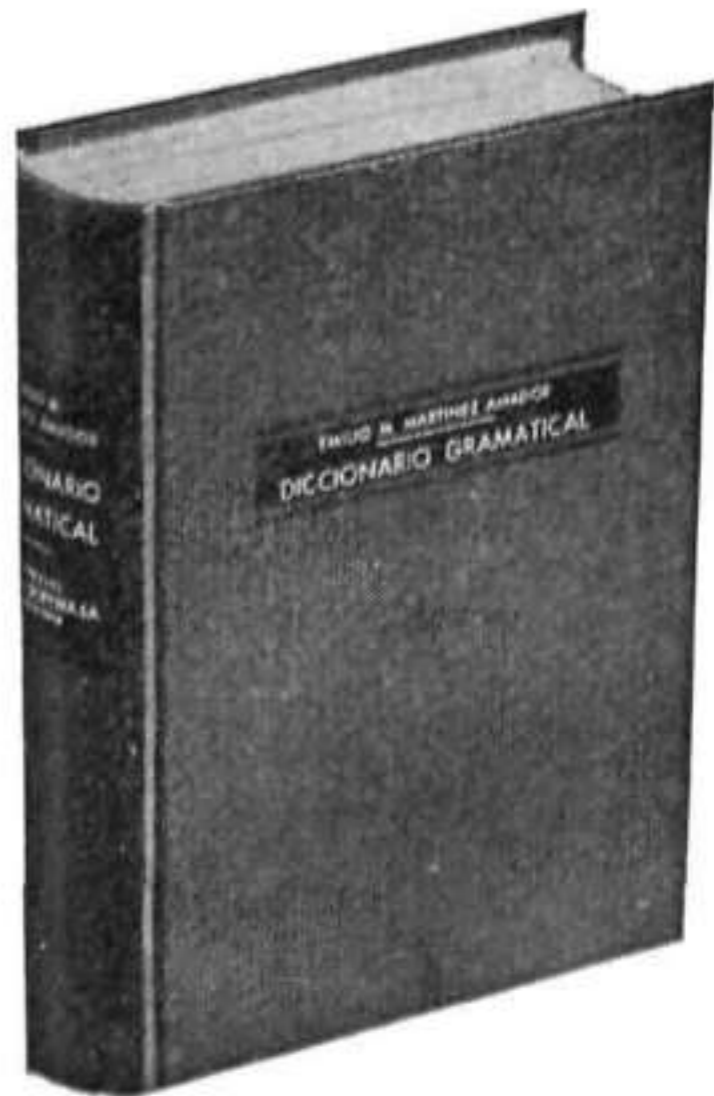

EDITORIAL RAMON SOPENA, S. A.

DOS NUEVOS VOLUMENES

DE LA

**COLECCION
INSULA**

NORMA URRUTIA

DE TROTERAS A TIGRE JUAN

Dos grandes temas de
Ramón Pérez de Ayala

*El tema de España y el del amor,
polos esenciales en la creación del
gran novelista, estudiados con cari-
ño y rigor.*

—

JOSE M.^a MARTINEZ CACHERO

LAS NOVELAS DE AZORIN

*Las ideas del gran prosista, en tor-
no a la novela, refrendadas por el
examen de sus dieciséis obras pura-
mente narrativas, desde Diario de
un Enfermo a Salvadora de Olbena.*



PEDIDOS A:

INSULA

CARMEN, 9. — MADRID

EDICIONES STVDIVM

OBRAS NUEVAS

EL ROSARIO EN ACCIÓN.—*John S. Johnson.*
Traducción de *Felipe Ximénez de Sandoval.*—256 páginas, 65 ptas.

El autor posee un hondo sentimiento católico que le llevó hace muchos años a descubrir en el Rosario la solución de sus problemas espirituales. Obra indispensable para quienes busquen un profundo sentido a la devoción predilecta de María Santísima.

CARTAS A UNA BEATA.—*María Josefa González Haba.*—190 páginas, 55 ptas.

Es éste un libro nuevo en el que se tratan con sinceridad y valentía temas que a todos interesan. Su autora, doctora en Filosofía por la Universidad de Madrid y en Teología por la de Munich, ha conseguido en este libro, en apariencia sencillo y sin pretensiones de trascendencia, hacer pensar sobre algunos problemas espirituales de vital interés.

EL AUXILIAR SANITARIO EN LA CURA DE ALMAS.
R. P. Fischer. Traducción del *R. P. Francisco San Martín* y prólogo del *R. P. Jacinto Fernández, Paul.*—148 páginas, rca., 45 pesetas; tela, 55 ptas.

Nos faltaba una deontología del apostolado religioso de los sanitarios. El enfoque dado a su libro por el P. Fischer resulta una eficaz colaboración al movimiento del mundo mejor y al apostolado religioso de todos los ayudantes técnicos sanitarios. Obra indispensable para religiosos al cuidado de los enfermos, enfermeros y enfermeras seglares.

REEDICION

EL ARTE DE LAS ARTES; EDUCAR UN NIÑO.—
Tercera edición. *R. P. José Duhr, S. J.*—
Traducción del Prof. *Don Antonio Alvarez de Linera.*—434 páginas, rca., 100 ptas.;
tela, 135 ptas.

Al aparecer la primera edición de esta obra, la crítica la censuró tan elogiosamente que en breve tiempo se agotó. Inmediatamente de lanzaga la segunda, siguió el mismo camino, y a esta tercera la auguramos el mismo éxito. Ninguna crítica mejor que estos datos.

EN BUENAS LIBRERÍAS O EN

DIFUSORA DEL LIBRO. - Bailén, 19. - MADRID (13)



CALLING ALL BEGINNERS, el curso básico de inglés de la B. B. C. de Londres, es un método científicamente desarrollado, apropiado tanto para los que inician el estudio del inglés como para quienes lo reanudan tras haberlo tenido en olvido algún tiempo. Constituye el fruto de muchos años de estudios y pruebas llevados a cabo por los expertos de la B. B. C. dirigidos por profesores de la Universidad de Londres. Escuchando atentamente los discos y estudiando sus lecciones, donde se desarrollan numerosas reglas prácticas y precisas, se puede conseguir, en el plazo de un año, alcanzar un dominio medio del inglés suficiente para entenderse con cualquier nativo, tanto de palabra como por escrito. CUATRO discos microsuro de 25 cm, a 33 rpm, y un texto de 290 págs. 1.300 ptas.

MEET THE PARKERS es, sobre todo, un curso de conversación apropiado para estudiantes con conocimientos medios, que proporciona la ocasión de habituar el oído a los infinitos matices de la conversación familiar inglesa a través de las numerosas voces, masculinas y femeninas, que intervienen en la grabación. TRES discos microsuro de 25 cm, a 33 rpm, y un texto en dos volúmenes, con unas 300 págs. 1.000 ptas.



WHAT TO SAY es un curso práctico, utilísimo para quien piense visitar algún país de habla inglesa. Escuchando sus modelos de conversación el alumno aprenderá a desenvolverse por sus propios medios en cualquier parte y estará preparado para hacer frente a todas las situaciones. DOS discos microsuro de 25 cm, a 33 rpm, y un texto ilustrado. 650 ptas.

REVISE YOUR ENGLISH es un medio excelente para elevar los conocimientos de inglés a un nivel superior. En este curso se encuentran expuestos, por el prof. A. S. Hornby, experto lingüista de la Universidad de Londres, los problemas esenciales de la gramática y del estilo del modo más comprensible. SEIS discos microsuro de 25 cm, a 33 rpm, y el texto correspondiente. 1.950 ptas.



BUSINESS IN ENGLISH constituye el más seguro consultor acerca del vocabulario y los giros más corrientes en el mundo anglosajón de los negocios. Su autor, Sidney F. Stevens, ha reflejado en los numerosos modelos de cartas (registradas en los discos a velocidad de dictado) y documentos comerciales, su dilatada experiencia como director de una gran organización comercial. DOS discos microsuro de 25 cm, a 33 rpm, y un texto bilingüe de 230 págs. 650 ptas.

ESPASA CALPE, S. A.

Ultimas publicaciones

JOSÉ MARÍA DE COSSÍO: «CINCUENTA AÑOS DE POESIA ESPAÑOLA», 2 volúmenes de 16,5 × 23,5 cm., con un total de 2.186 páginas.

Precio de cada volumen: 300 pesetas.

JUAN ANTONIO CABEZAS: «LA MONTAÑA REBELDE», novela. Volumen de 14 × 21 cm., 366 páginas, encuadernado en tela. Precio: 150 pesetas

HANS VON HENTING: «ESTUDIOS DE PSICOLOGIA CRIMINAL». Traducción del alemán por José María Rodríguez Devesa. Comprenderá cuatro volúmenes de 15 × 22,5 cm., con una extensión promedia de 250 páginas cada uno.

PUBLICADOS:

I: *Hurto. Robo con fuerza en las cosas. Robo con violencia o intimidación.*

Precio: 150 pesetas

II: *El asesinato.* Precio: 200 pesetas.

EN PRENSA:

III: *La estafa.*

IV: *El chantaje.*

JOSÉ CAMÓN AZNAR: «LA DIVINA TRAGEDIA», poesías. Volumen de 16 × 20 cm., 122 páginas. Precio: 50 pesetas

Agotada hace tiempo, se ha publicado una nueva edición de la famosa obra de AUGUSTO L. MAYER: «EL ESTILO GOTICO EN ESPAÑA», traducida del alemán por Felipe Villaverde. Volumen de 21 × 28 cm., con 310 páginas y 155 figuras, encuadernado en tela, con sobrecubierta. Precio: 225 pesetas



Casa Central: MADRID, Ríos Rosas, 26.—«Casa del Libro», Avenida de José Antonio, 29.
«Material de Enseñanza», Barquillo, 23. — BARCELONA: Diputación, 251. — BUENOS
AIRES: Espasa-Calpe Argentina, S. A., Tacuarí, 328.—MÉXICO, D. F., Espasa-Calpe
Mexicana, S. A., Donceles, 57.

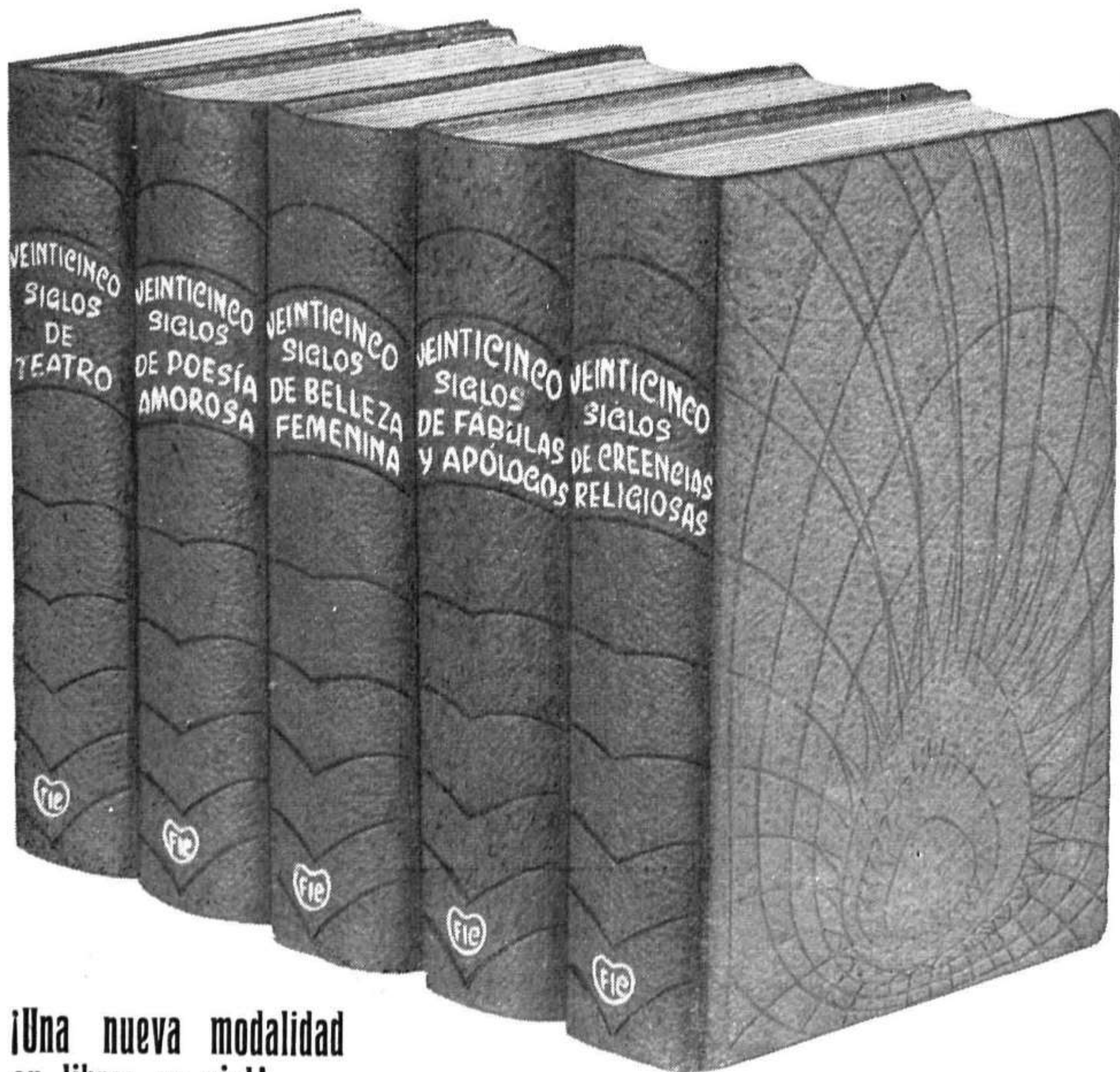

**¡Una nueva modalidad
en libros en piel!**

**Colección
XXV
Siglos**

Resúmenes enciclopédicos del saber humano en volúmenes de unas 2.000 páginas en papel biblia, lujosamente encuadernados en piel y con estampaciones en oro fino.

EDITORIAL MATEU
San Gervasio, 84
BARCELONA (6)

TEATRO. Treinta obras completas seleccionadas y anotadas por el conocido crítico Enrique Ortenbach.

POESIA AMOROSA. El amor a través de la poesía. Selección y notas de la poetisa M.^a Dolores Sartorio.

BELLEZA FEMENINA. Un desfile impresionante de mujeres bellas desde los tiempos mitológicos hasta nuestros días, con retrato a pluma del personaje. Autor: Noel Clarasó.

FABULAS Y APOLOGOS. La más completa recopilación de fábulas y apólogos, por los profesores Bagué y Bajona.

CREENCIAS RELIGIOSAS. Un estudio completo de las creencias de la Humanidad y de la personalidad de los creadores de religiones y sectas, por el catedrático Ballester Escalas. (En prensa.)

¡CINCO TOMOS QUE EQUIVALEN A CIEN VOLUMENES!

LIBROS
*españoles por
todo el mundo*

EL INSTITUTO NACIONAL DEL
LIBRO ESPAÑOL

pone a disposición de los editores y
libreros españoles más de

40.000 direcciones
de CENTROS SUPERIORES
de ENSEÑANZA,
BIBLIOTECAS y
LIBRERIAS centralizadas
en su

SERVICIO DE DOCUMENTACION

Amplíe las posibilidades de venta
mundial de sus producciones bibliográ-
ficas utilizando los beneficios que le
ofrece este SERVICIO, de acuerdo con
las normas contenidas en nuestra
Circular núm. 91.

H. F. Martínez de Murguía

EXPORTAMOS LIBROS DE TODAS LAS
EDITORIALES

◆
*Compruebe las enormes ventajas que
supone confiar todos sus pedidos a
una sola firma.*

*Librero hispanoamericano: Estamos a
su disposición. Quedará altamente sa-
tisfecho de nuestro servicio.*

◆
MADRID (13).—VALVERDE, 30
BUENOS AIRES.—CÓRDOBA 2.270

¡Editor!

COMUNIQUE MENSUALMENTE SUS NOVEDADES A:

Instituto Nacional del Libro Español

SERVICIO BIBLIOGRAFICO

Ferraz, 13. MADRID (8)

de acuerdo con las instrucciones que le facilitaremos, y se beneficiará
de una

PUBLICIDAD GRATUITA

a través de nuestras publicaciones

«EL LIBRO ESPAÑOL» y «LIBROS DEL MES»
(MENSUAL)

Estas fichas bibliográficas de la producción editorial española son refle-
jadas en los Catálogos generales y parciales que editamos periódicamente.

PORTER - LIBROS

Provisión de libros y periódicos modernos
y recientes

Avenida Puerta del Angel, 9

BARCELONA - 2

Oficinas: Canuda, 45-47, pral. — Teléfonos 21 67 92.

Apartado de Correos 574 — Dirección telegráfica: «Porteliber»

BIBLIOTECARIO, INVESTIGADOR, BIBLIOFILO, LECTOR

PORTER-LIBROS le suministrará en las mejores condiciones de rapidez y economía cualquier libro, folleto o periódico de publicación reciente.

PORTER-LIBROS le ofrece su eficiente servicio de busca y suministro de obras antiguas, raras o agotadas. Cuando los artículos pedidos no se encuentran en el mercado, PORTER-LIBROS los suministra, si Ud. lo desea, en copias mecanográficas, en fotocopia o en microfilm.

En las mejores condiciones de precio, PORTER-LIBROS le servirá, encuadernados en tela o en piel, según su deseo, los libros en rústica.

A más del suministro del boletín «Libros del mes», si para sus trabajos o su biblioteca necesita Ud. información sobre cualquier tema de bibliografía española, PORTER-LIBROS se la procurará.

PORTER-LIBROS no es una mera librería, sino principalmente un centro bibliográfico al servicio de la cultura. Las más importantes bibliotecas, los investigadores y los bibliófilos del mundo son clientes de PORTER-LIBROS. En interés de Ud. le rogamos pruebe nuestros servicios enviándonos sus pedidos o *desiderata*.

REPERTORIO BIBLIOGRAFICO CLASIFICADO POR MATERIAS

NOVIEMBRE DE 1960

O. OBRAS GENERALES

00/09. CIENCIA Y CULTURA. BIBLIOGRAFIA. BIBLIOTECONOMIA. ENCICLOPEDIAS. ANUARIOS. BIBLIOGRAFIA. ENSAYOS

4866. **Agenda del Maestro.** *Al Servicio del Maestro y de la Escuela.*—Madrid, Edit. Aula, c/ Minas, 24, 1960.—449 págs., 24 cm.
Cart.: 65,00

4867. **Bohigas, Pedro.** *La ilustración y la decoración del libro manuscrito en Cataluña. (Período románico).*—Barcelona, Asociación de Bibliófilos. Pedidos: Porter. Avenida de la Puerta del Angel, 9, 1960.—1 vol.
1.200,00

Es en realidad una segunda edición de 175 ejemplares numerados, igual a la original y destinada a los no pertenecientes a la Asociación de Bibliófilos de Barcelona. Del volumen 2.º, que aparecerá en 1961, y en el que se desarrollará el mismo tema pero durante el *Período Gótico*, se hará una tirada semejante.—F. PERRINO.

4868. **Burgo, Juan del.** *Bibliografía de las Guerras Carlistas y de las luchas políticas del siglo XIX.* Tomo 4.º Suplemento A. Z.—Pamplona, Diputación Foral de Navarra. Institución Príncipe de Viana, 1960.—998 págs., 24 cm.
500,00

4869. **Catálogo.** Núm. 99. Año 1960. *Catálogo de libros antiguos, raros, curiosos y agotados... en venta en la Librería Puvill.*—Barcelona, c/ Boters, 10, 1960.—44 págs., 17 cm.

4870. **Ecclesia.** *Indice de materias. Primer semestre de 1960.*—Madrid, Sucs. de Rivadeneira, 1960.—28 págs., 27 cm.
5,00

Ecclesia representa un papel importante dentro de las publicaciones españolas, particularmente en el aspecto doctrinal. Este cuidado y completo «Indice de materias», en forma de diccionario, con entradas múltiples,

facilita notabilísimamente la consulta de tan importante fuente documental. Sería verdaderamente deseable que otras publicaciones siguiesen este ejemplo.—RAMÓN FERNÁNDEZ POUSA.

4871. **Enciclopedia Universal Herder.** 4.ª edición.—Barcelona, Herder, 1960.—8 págs. + 2.344 columnas con grabs. y mapas, 20 cm.
Tela: 250,00
Lomo piel: 300,00
Piel: 325,00

Data editorial: 1.ª edición, 1954. 2.ª, 1955. 3.ª, 1957. 4.ª, 1960.

Alemán: *Herders Volkslexicon.*

La pronta y afortunada adaptación española del *Herders Volkslexicon* publicado en Friburgo de Brisgovia en 1951, ha llegado en seis años a su cuarta edición, muy mejorada, acreditando así el favor del público hacia una obra concebida con criterio católico y selectivo, adaptada a las necesidades del lector de lengua española y de nuestros días e impresa con tal economía de espacio que sus 40.000 voces se encierran en un volumen muy manejable y de reducido costo.—J. SIMÓN DÍAZ.

4872. **Gálvez, Manuel.** *Hombres en soledad.* 2.ª edición.—Madrid, Aguilar, 1960.—564 págs., 12 cm.—(Crisol, 253). Piel: 35,00

4873. **Gaya Nuño, Juan Antonio.** *Cien fichas sobre... XXIV. Libros de arte anunciados y no publicados.*—Madrid, I.N. L.E., 1960.—5 págs., 20 cm.—(Publicaciones del Departamento de Bibliografía del I.N. L.E., XXVII).
10,00

Edición de 100 ejemplares.

4874. **Guardini, Romano.** *La cultura como obra y riesgo.* Trad. José M.ª Valverde.—Madrid, Edics. Guadarrama, 1960.—32 páginas, 23 cm.
25,00

«La entera existencia humana está atravesada por un movimiento desde la naturaleza hacia la cultura.» El hombre se sale de la naturaleza y toma distancia, luego la capta. Sobre esta permanente mecánica se

ha desarrollado a lo largo de la Historia la labor de las culturas. Esa labor que entra en crisis en nuestra época. Época pobre de contemplación y pobre de ascética. He ahí el tema de esta conferencia de Guardini que publica hoy Guadarrama.—P. RIDRUEJO.

4875. **Guía anual de la Industria y el Comercio de Madrid.**—Madrid, Distrib.: señor Alcantarilla, 1960.—608 págs., 25 cm.
Tela: 400,00

4876. **Martí Ibáñez, Félix.** *Surco. Ensayos sobre literatura, historia de la medicina, arte y sicología.*—Madrid, Aguilar, 1960.—485 págs., 20,5 cm.—(Ensayistas Hispánicos). 125,00

4877. **Memoria.** Consejo Superior de Investigaciones Científicas. Delegación de Barcelona. Memoria 1958-1959.—Barcelona, Gráf. Marina, 1960.—254 págs., 22 cm.

4878. **Memoria.** Asturias. Junta Provincial de Extinción de Animales dañinos y protección a la caza. Memoria. 1957-1958-1959. Oviedo (s. i.), 1960.—8 hojs., 22 cm.

Viaje por Tierra de Campos. Otoño 1959. (V. n.º 5360).

082.1. COLECCIONES. SERIES

Ancora y Delfín. Barcelona, Destino.

— Gregor, Manfred. *El puente.* (V. n.º 5176).
— Martín Gaité, Carmen. *Las ataduras.* (V. n.º 5213).

Autores Españoles Contemporáneos. Barcelona, Planeta.

— Bermúdez de Castro, F. *Pasos sin huella.* (V. n.º 5116).
— Blasco Ibáñez, V. *Mare Nostrum.* (V. n.º 5117).
— Laiglesia, Alvaro de. *Los que se fueron a la porra.* (V. n.º 5195).
— Laiglesia, Alvaro de. *Se prohíbe llorar.* (V. n.º 5196).
— Laiglesia, Alvaro de. *Te quiero, bestia.* (V. n.º 5197).

Autores Modernos.—Madrid, Aguilar.

— Bromfield, L. *Obras Completas, I.* (V. n.º 5119).

Austral. Madrid, Espasa-Calpe.

— Assollant, A. *Aventuras del Capitán Corcorán.* (V. n.º 5109).
— Camba, J. *La rana viajera.* (V. n.º 5123).
— Kirpatrick. *Los conquistadores españoles.* (V. n.º 5338).
— Larreta, E. *Zogoibi.* (V. n.º 5198).

— Ramón y Cajal, S. *El mundo visto a los 80 años.* (V. n.º 5249).
— Shakespeare, W. *El mercader de Venecia y La tragedia de Macbeth.* (V. n.º 5276).
— Virgilio. *Eglogas. Georgicas.* (V. n.º 5306).

Biblioteca Ciencias Sociales. Madrid, Aguilar.

— Akerman, J. *Estructuras y ciclos económicos.* (V. n.º 4956).
— Dillard, D. *La teoría económica de John Maynard Keynes.* (V. n.º 4964).
— Klein, L. R. *Manual de Econometría.* (V. n.º 4974).
— Mills, F. C. *Métodos estadísticos aplicados a la Economía y a los negocios.* (V. n.º 4976).
— Palle, H. *Manual de Contabilidad.* (V. n.º 5078).
— Sánchez Gil, M. *Deontología de ingenieros y directivos de empresa.* (V. n.º 4904).
— Schneider, E. *Teoría Económica. Tomo I.* (V. n.º 4980).
— Sierra Bravo. *La persona humana en el Magisterio Social de Pío XII.* (V. n.º 4981).
— Stigler, G. J. *Ensayos sobre la teoría de los precios.* (V. n.º 4982).
— Zeuthen, F. *Teoría y método en Economía.* (V. n.º 4985).

Biblioteca Chicas. Madrid, Edics. Cid.

— Conway, Hugo. *Camino del recuerdo.* (V. n.º 5139).
— Conway, Hugo. *Días tenebrosos.* (V. n.º 5140).
— Dax, Louise. *Se ha perdido una mujer.* (V. n.º 5146).
— Grajales, M. N. *Reniego de mi raza.* (V. n.º 5175).
— Lehmann, Ana. *La condesa Smirnov.* (V. n.º 5200).
— Montes, Patricia. *Lobo solitario.* (V. n.º 5224).
— Navarro, Jesús. *El granuja.* (V. n.º 5230).
— Villardefrancos, Marisa. *La cumbre de Kichinjunga.* (V. n.º 5305).

Biblioteca Hispánica de Filosofía. Madrid, Edit. Gredos.

— Galino, M.^a Angeles. *Historia de la Educación.* (V. n.º 5008).
— Gonzalo Casas, Manuel. *Introducción a la Filosofía.* (V. n.º 4894).

Biblioteca Románica Hispánica. Madrid, Edit. Gredos.

— Alonso, Amado. *Materia y forma en poesía.* (V. n.º 5102).
— Alonso, Dámaso. *Dos españoles del Siglo de Oro.* (V. n.º 5103).

Biblioteca Taurus de Estudios Históricos. Madrid, Taurus.

— Bergounioux, R. P. *La Prehistoria y sus problemas.* (V. n.º 5039).

— Giet, Stanislas. *El Apocalipsis y la Historia*. (V. n.º 4919).

Biblioteca Vasca. Madrid, Minotauro.

— Michelena, L. *Historia de la Literatura Vasca*. (V. n.º 5220).

Candilejas. Barcelona, Nereida.
Vasca. (V. n.º 5220).

— Salvador, Fernando. *Apartado 501*. (V. n.º 5262).

Cien fichas sobre... Madrid, I.N.L.E.

— XXIV. Gaya Nuño, Juan Antonio. *Libros de Arte anunciados y no publicados*. (V. n.º 4873).

Ciencia y Técnica. Madrid, Aguilar.

— *Análisis de metales. Tomo II: Métodos de control industrial*. (V. n.º 5056).

— Cramer, H. *Métodos matemáticos de Estadística*. (V. n.º 4963).

— Davies, Owen L. *Métodos estadísticos aplicados a la investigación y a la producción*. (V. n.º 5023).

— Dukes, H. H. *Fisiología de los animales domésticos*. (V. n.º 5046).

— Glasstone, S. *Tratado de Química Física*. (V. n.º 5033).

— Gray, A. *Electrotecnia*. (V. n.º 5063).

— Lehmann, G. *Fisiología práctica del trabajo*. (V. n.º 5049).

— *Métodos seleccionados de análisis clínicos, II*. (V. n.º 5050).

— Morris, M. *Ecuaciones diferenciales*. (V. n.º 5027).

— Sears, F. *Optica*. (V. n.º 5036).

— Thomas, G. *Cálculo infinitesimal y Geometría analítica*. (V. n.º 5031).

— Wirtz Suárez, F. *Tecnología mecánica*. (V. n.º 5071).

Círculo Rojo. Barcelona, Bruguera.

— Sondern, F. *La Mafia*. (V. n.º 5280).

Clásicos Castellanos. Madrid, Espasa-Calpe.

— Calderón de la Barca, P. *La Vida es sueño y El Alcalde de Zalamea*. (V. n.º 5122).

— Castillejo, Cristóbal de. *Obras. Tomo I*. (V. n.º 5133).

— Quevedo y Villegas, F. de. *Los sueños. II*. (V. n.º 5248).

Colección Literaria. Madrid, Aguilar.

— Alexandre, V. *Poesías completas*. (V. n.º 5101).

— *Antología de grandes cuentistas norteamericanos*. (V. n.º 5105).

— *Antología del humor 1959-1960*. (V. n.º 5106).

— *Antología de Poesía Española 1958-1959*. (V. n.º 5107).

— Gómez-Santos, M. *Mundo aparte*. (V. n.º 5333).

— Ludwig, E. *Galería de retratos*. (V. n.º 5340).

— *Teatro Español 1953-1954*. (V. n.º 5286).

Colección «Z». Barcelona, Juventud.

— Cabal, J. *La Emperatriz Eugenia de Montijo*. (V. n.º 5223).

— Cronin, A. J. *Las llaves del reino*. (V. n.º 5141).

Colección Mariana. Madrid, Studium.

— Escribano, Eugenio. *Tríptico mariano*. (V. n.º 4916).

Crisol. Madrid, Aguilar.

— Capdevila, A. *En la corte del virrey*. (V. n.º 5125).

— Cervantes Saavedra, M. de. *Novelas ejemplares*. (V. n.º 5137).

— *Cuentistas españoles del siglo XX*. (V. n.º 5142).

— Chesterton, G. K. *El candor del P. Brown*. (V. n.º 5145).

— Dickens, Ch. *Oliverio Twist*. (V. n.º 5149).

— Eça de Queiroz, J. M. *La ilustre casa de Ramírez*. (V. n.º 5154).

— Ercilla. *La Araucana*. (V. n.º 5155).

— Fernández de Avellaneda. *El Quijote*. (V. n.º 5166).

— Fortún, Elena. *Celia, institutriz en América*. (V. n.º 4883).

— Gálvez, M. *Hombres en soledad*. (V. n.º 4872).

— Guiraldes, Ricardo. *Don Segundo Sombra*. (V. n.º 5178).

— Ibáñez de Ibero, Carlos. *Almirantes y hombres de mar*. (V. n.º 5335).

— Jerome, J. K. *El arte de cuidar y gobernar a las mujeres*. (V. n.º 5185).

— Kipling, R. *Nuevos cuentos de las colinas*. (V. n.º 5193).

— Loti, Pierre. *Ramuncho*. (V. n.º 5202).

— Majo Framis, R. *El itinerario de Marco Polo*. (V. n.º 5342).

— Maurois, André. *Turgueniev. El parador de almas*. (V. n.º 5218).

— *Poema del Mio Cid*. (V. n.º 5244).

— Rivas, Duque de. *El moro expósito*. (V. n.º 5253).

— Scott, W. *Ivanhoe*. (V. n.º 5272).

— Stevenson, R. L. *Novelas de pavor y de misterio*. (V. n.º 5282).

— Valera, Juan. *Juanita, la Larga*. (V. n.º 5302).

— Wallace, Edgar. *El arquero verde*. (V. n.º 5307).

— Wast, Hugo. *Valle negro*. (V. n.º 5309).

— Wilde, Oscar. *Cuentos*. (V. n.º 5310).

Cristianismo y Hombre Actual. Madrid, Edics. Guadarrama.

— Guardini, R. *Jesucristo*. (V. n.º 4924).

— Guardini, R. *La Madre del Señor*. (V. n.º 4925).

Crítica y Ensayo. Madrid, Edics. Guadarrama.

- Maravall, J. A. *Velázquez y el espíritu de la modernidad.* (V. n.º 5343).
- Tovar, Antonio. *Ensayos y peregrinaciones.* (V. n.º 5298).

Cuadernos Taurus. Madrid, Taurus.

- Bo, Dino del. *Los católicos italianos ante el Socialismo.* (V. n.º 4961).

Cultura e Historia. Madrid, Aguilar.

- Chevalier, J. *Historia del pensamiento.* (V. n.º 4893).
- Amador de los Ríos, J. *Historia social, política y religiosa de los judíos en España y Portugal.* (V. n.º 5318).

Dalia. Barcelona, Bruguera.

- Brucker, M. *Un verano maravilloso.* (V. n.º 5120).
- Brucker, M. *Una muchacha enamorada.* (V. n.º 5121).
- Dielette. *Vuelve el amor.* (V. n.º 5151).

Dos hombres buenos. Madrid, Edics. Cid.

- Mallorquí Figuerola, José. *La hija de la luna.* (V. n.º 5207).
- Mallorquí Figuerola, José. *Lejos en el tiempo.* (V. n.º 5208).
- Mallorquí Figuerola, José. *Retrato de Elisa.* (V. n.º 5209).
- Mallorquí Figuerola, José. *Tren hacia el Sur.* (V. n.º 5210).

El Arquero. Madrid, Revista de Occidente.

- Ortega y Gasset, J. *Las Atlántidas y del Imperio Romano.* (V. n.º 4901).
- Ortega y Gasset, J. *Meditaciones del Quijote.* (V. n.º 4902).

Ensayistas. Madrid, Aguilar.

- Chevalier, J. *Conversaciones con Bergson.* (V. n.º 4892).

Ensayistas Hispánicos. Madrid, Aguilar.

- Martí Ibáñez, F. *Surco.* (V. n.º 4876).

Galileo. Barcelona, Edit. Hispano-Europea.

- Henry, H. *Investigación de las motivaciones del consumidor.* (V. n.º 4973).

Goliath. Barcelona, Planeta.

- Guth, Paul. *El ingenuo y los niños.* (V. n.º 5179).
- Lawrence, M. *La madona de las siete lunas.* (V. n.º 5199).
- Slaughter, F. *En un jardín oscuro.* (V. n.º 5278).
- Slaughter, F. *Lázaro en Viena.* (V. n.º 5279).
- Yerby, Frank. *El capitán rebelde.* (V. n.º 5313).
- Yerby, Frank. *La risa del diablo.* (V. n.º 5315).

Historias. Barcelona, Bruguera.

- Isard, Marcel d'. *La alegría de Sissi.* (V. n.º 4886).
- Isard, Marcel d'. *Los Vikingos.* (V. n.º 4887).

Hogar. Barcelona, Juventud.

- Pérez y Pérez, R. *Farsa de amor.* (V. n.º 5241).
- Pérez y Pérez. *Intrigas en la Corte.* (V. n.º 5242).

Iris. Barcelona, Bruguera.

- Defoe, Daniel. *Robinson Crusoe.* (V. n.º 4879).

Joya. Madrid, Aguilar.

- Azorín. *Obras completas.* T. II. (V. n.º 5110).
- Tolstoi. *Ana Karenina.* (V. n.º 5292).

Joyas Literarias. Barcelona, Bruguera.

- Wallace, Lewis. *Ben-Hur.* (V. n.º 5308).

La Vida Vivida. Barcelona, Caralt.

- Hanfstaengl, E. *Hitler, años desaparecidos.* (V. n.º 5334).

Leopoldo Alas. Barcelona, Edit. Rocas.

- Espinosa Bravo, P. *El viejo de las naranjas.* (V. n.º 5156).
- Mora, Víctor. *La víctima.* (V. n.º 5225).
- Pilares, Manuel. *Cuentos de la buena y de la mala pipa.* (V. n.º 5243).

Los Grandes Libros de la Naturaleza. Barcelona, Juventud.

- Aubert de la Rue, E. *Trópicos.* (V. n.º 5038).

Novelas y Cuentos. Madrid, Dédalo.

- Bailey, H. C. *Aventuras de un detective famoso.* (V. n.º 5112).
- Majo Framis, R. *Los Pinzones.* (V. n.º 5343).
- Unamuno, M. *Las tribulaciones de Susín y otros cuentos.* (V. n.º 5300).
- Wolf, V. *El cuarto de Jacob.* (V. n.º 5312).

Obras Eternas. Madrid, Aguilar.

- García Lorca. *Obras completas.* (V. n.º 5169).
- *Libros de Caballerías españoles.* (V. n.º 5201).

Obras Maestras. Barcelona, Juventud.

- Grey, Zane. *El conductor de manadas.* (V. n.º 5177).
- Kyne, Peter B. *El orgullo de los palomares.* (V. n.º 5194).

Poetas de Hoy. Santander, La Isla de los Ratones. Manuel Arce.

— Gago, Alejandro. *Los pasos detenidos.* (V. n.º 5168).

Ser y Tiempo. Madrid, Taurus.

— Greco, El. *Antología de textos en torno a su vida y obra.* (V. n.º 5088).

— Stepun. *El teatro y el cine.* (V. n.º 5098).

Sillar. Madrid, Taurus.

— Cervantes. *Don Quijote de la Mancha.* (V. n.º 5136).

— *Novela Picaresca. Textos escogidos.* (V. n.º 5235).

Teatro. Madrid, Alfíl.

— Gazzo, M. V. *Un sombrero lleno de lluvia.* (V. n.º 5174).

— Molière. *El avaro.* (V. n.º 5223).

— Neville, E. *Alta fidelidad.* (V. n.º 5234).

— Paso, Alfonso. *No hay novedad, Doña Adela.* (V. n.º 5239).

— Williams, T. *El zoo de cristal.* (V. n.º 5311).

Teatro Contemporáneo. Madrid, Aguilar.

— *Teatro francés de vanguardia.* (V. n.º 5287).

Tolle et Lege. Madrid, Studium.

— Fischer, P. *El personal sanitario en la cura de almas.* (V. n.º 4917).

087.1. LITERATURA INFANTIL

4879. **Defoe, Daniel.** *Robinson Crusoe.* Adaptación de Juan Ruiz Manen.—Barcelona, Bruguera, 1960.—255 págs., 19,5 cm.—(Iris). 25,00

4880. **Disney, Walt.** *Album de vacaciones.*—Madrid, Ediciones Recreativas. Distrib.: Luyve, 1960.—78 págs. con grabs., 25 cm. 25,00

4881. **Ferrandiz, Juan.** *El abanico de la verdad.* 4.ª edición.—Barcelona, Vilcar, 1960.—16 págs. con grabs., 24 cm. 14,00

4882. **Ferrandiz, Juan.** *Bee. El cohecito travieso.* 5.ª edición.—Barcelona, Vilcar, 1960.—16 págs. con grabs., 24 cm. 13,00

4883. **Fortún, Elena** (seud. de Encarnación Aragoneses Urquijo). *Celia, institutriz en América.* 2.ª edición.—Madrid, Aguilar, 1960.—422 págs., 12 cm.—(Crisol, 266). Piel: 35,00

4884. **Gallus.** *Los árboles.* Trad. R. S. Torroella.—Barcelona, Timún Más, 1960.—14

hojas con grabs., 25 cm.—(Mi Universo). Cart.: 40,00

4885. **Gallus.** *Bestiario.* Trad. de R. S. Torroella.—Barcelona, Timún Más, 1960.—14 hojas con grabs., 25 cm.—(Mi Universo). Cart.: 40,00

4886. **Isard, Marcel d'** (seud. de José M.ª Carbonell Barberá). *La alegría de Sissi.* Barcelona, Bruguera, 1960.—255 págs., 19,5 centímetros.—(Historias). Cart.: 30,00

4887. **Isard, Marcel d'** (seud. de José M.ª Carbonell Barberá). *Los vikingos.*—Barcelona, Bruguera, 1960.—255 págs., 19,5 cm. (Historias). Cart.: 30,00

Magaña, María de la Fuensanta. *Hace muchos años... Sta. Joaquina de Vedruna.* (V. n.º 5341).

4888. **Sabaté, Modesto.** *9 contes catalans.*—Barcelona, autor. Manresa, Imp. de Sant Josef, 1960.—81 págs. con grabs. + 1 hoj., 28 cm.—Cart.

1. FILOSOFIA

Adultez. (V. n.º 5043).

4889. **Aristóteles.** *Etica a Nicomaco.* Edición bilingüe y traducción por María Araújo y Julián Marías. Introducción y notas de Julián Marías.—Madrid, Instituto de Estudios Políticos, 1960.—174 págs., 21 cm. 275,00

4890. **Caña, Lucía.** *El eterno femenino. Confesiones, ideologías, orientaciones.* Prólogo de José M.ª de Sagarra.—Barcelona, autora. Gráf. Condal (s. a., 1960).—314 págs. con grabados + 2 hojs. + 1 lám., 17,5 cm. 60,00

4891. **Cruz Hernández, Miguel.** *Leciones de Psicología.*—Madrid, Revista de Occidente, 1960.—480 págs., 22 cm. 150,00

4892. **Chevalier, Jacques.** *Conversaciones con Bergson.* Trad. José Antonio Míguez. Madrid, Aguilar, 1960.—400 págs., 21 cm.—(Ensayistas). 90,00

4893. **Chevalier, Jacques.** *Historia del pensamiento.* Tomo II. Trad. José Antonio Míguez.—Madrid, Aguilar, 1960.—866 págs., 21 cm.—(Cultura e Historia). Tela: 170,00
Francés: *Histoire de la pensee.*

Galino, M.ª de los Angeles. *Historia de la Educación (Edades Antigua y Media).* (V. n.º 5008).

4894. **Gonzalo Casas, Manuel.** *Introducción a la Filosofía.*—Madrid, Edit. Gredos, 1960.—414 págs., 20 cm.—(Biblioteca Hispánica de Filosofía). 110,00

Guardini, Romano. *La cultura como obra y riesgo.* (V. n.º 4874).

4895. **Guardini, Romano.** *El hombre incompleto y el poder.* Trad. José M.ª Valverde.—Madrid, Edics. Guadarrama, 1960.—32 págs., 23 cm. 25,00

Romano Guardini ha escrito más largamente sobre el tema del poder. La conferencia que se publica sólo es una parte de su pensamiento a este respecto, pero acierta a dejar bien claro cómo se vinculan Poder y Naturaleza. Cómo se vinculan Poder y mundo interior. En torno sobre todo al «poderse». Y cuál es la situación del hombre moderno frente a ese Poder.—P. RIDRUEJO.

4896. **Horno Liria, Luis.** *El hombre ante el dolor y la alegría.* Conferencia.—Terral, Instituto de Estudios Turolenses, 1960. 24 págs., 24 cm.

4897. **Jerphagnon, Licien.** *¿Servidumbre de la libertad?* Trad. Juan G. Larraya.—Andorra, Casal i Vall. Madrid, Distrib.: Delsa, 1960.—158 págs., 19 cm.—(Enciclopedia del Católico del Siglo XX). 40,00

Francés: *Servitude de la liberté?*

4898. **Kant, Manuel.** *Crítica de la razón pura.* Trad. directa del alemán por M. García Morente. 2.ª edición.—Madrid, Victoriano Suárez, 1960.—2 vols., 17 cm. 160,00

4899. **Ortega-Unamuno-D'Ors-Camus.** Por Delfi Abellá y otros.—Barcelona-Sarriá, Editorial Franciscana. Distribuidora: Casa del Llibre, 1960.—159 págs. con grabs., 18 cm.—(Criterion, 5). 40,00

Estudios y enfoques sobre los grandes autores citados.

El error fundamental de la filosofía es el de la única percepción, formulada por Locke y aceptada por Hume y Kant. El P. Xiberta se vuelve como remedio a la doble percepción aristotélica: percepción sensitiva y percepción intelectual. Su ensayo fundamenta el libro.

Abella ve en Ortega «un hombre de crisis, un agitador cultural..., una mentalidad atormentada e insegura». Y lo sitúa «entre la vieja tradición filosófica y la actual perspectiva existencial antropológica». Para Rubí es Ortega, en razón de lo inacabadas de sus ideas y tesis, «un simple ensayista». Para Manyá «la teología de Unamuno representa un fracaso». «Poeta de primer

orden» le llama Civera Gormani. Dice Fuster que «domina nuestro pequeño mundo intelectual un clima de anti-Dios». Pero D'Ors trajo el novecentismo y fue el «maestro de Cataluña hasta 1920, en que se disolvió «Xenius». Hoy, en lo esencial, Ors no tiene vigencia.—B. MOSTAZA.

4900. **Ortega y Gasset, José.** *Las Atlántidas y del Imperio Romano.* Nueva edición.—Madrid, Revista de Occidente, 1960.—XII+168 págs., 18 cm.—(El Arquero). 40,00

4901. **Ortega y Gasset, José.** *Meditaciones del Quijote.* 6.ª edición.—Madrid, Revista de Occidente, 1960.—XII + 192 págs., 18 cm.—(Col. El Arquero). 40,00

4902. **Rodríguez Rosado, Juan José.** *Finito e infinito en Kant (Estudio a través de la crítica kantiana al conocimiento de Dios).* Tesis doctoral (extracto).—Madrid, Facultad de Filosofía y Letras. Edit. Gredos, 1960.—28 págs., 19,5 cm.

4903. **Sánchez Gil, M.** *Deontología de ingenieros y directivos de empresa.*—Madrid, Aguilar, 1960.—440 págs., 22 cm.—(Biblioteca de Ciencias Sociales). Tela: 190,00

2. RELIGION

Adulter. (V. n.º 5043).

4904. **Antemisa o Misa de los Catecúmenos.**—Burgis, Typ. Xaverianis, 1959.—16 páginas, 15 cm. 2,00

4905. **Arcy, M. C. d'.** *Dolor y Providencia.* Trad. Julio Aguilar.—Madrid, Edics. Studium. Distrib.: Difusora del Libro, 1960.—126 págs., 19 cm. 30,00

4906. **Breve compendio de la vida y virtudes de Santo Domingo de la Calzada, Patrón del Cuerpo de Ingenieros de Caminos, Canales y Puertos.**—Madrid, Prensa Española, 1960.—19 págs., 15 cm. 3,00

Camón Aznar, José. *La divina tragedia.* (V. n.º 5124).

4907. **Catalogus provinciae Baeticae Societatis Iesu, ineunte anno 1960.**—Sevilla, Editorial Católica Española, 1959.—110 págs.+1 hoj., 21,5 cm.

4908. **Catecismo.** *Lo que debe saber y practicar para ir al cielo.*—Barcelona, Misioneros del Sagrado Corazón, Imp. Juan Padró, 1960.—48 págs., 15 cm.

4909. **Cemborain Chavarria, Luis.** *Las oposiciones celestiales.* — Madrid, autor. Distrib.: Difusora del Libro, 1960.—105 páginas, 19,5 cm. 20,00
4910. **Climent, Luis.** *El dios convertido.* Madrid-Barcelona, Edit. Pentágono, 1960.—181 págs.+3 hojs., 22 cm. Tela: 125,00
El título general corresponde al primero de los capítulos que forman el libro. Son: el Dios convertido, el Dios africano, el Dios solitario, el Dios clemente y misericordioso, el Dios divinizado, y el Dios apacible. A través de sus reportajes, el autor nos traza una visión y una historia religiosa de los pueblos orientales. El estilo vivo y apasionado nos hace seguir las descripciones con interés siempre sostenido.—A. DE LARREA.
4911. **Chauchard, Paul.** *¿Destruye la ciencia a la religión?* Trad. L. Medrano.—Andorra, Casal i Vall. Madrid, Distrib.: Delsa, 1960.—154 págs., 19 cm.—(Enciclopedia del Católico en el Siglo XX). 40,00
Francés: *Le science detruit-elle la religion?*
4912. **Chevrot, Georges.** *Las pequeñas virtudes del hogar.* Trad. Montserrat Civil Castellvi. 2.^a edición. — Barcelona, Herder, 1960.—120 págs., 18 cm. 35,00
Francés: *Les petites vertus du foyer.*
4913. **Documentos de Roma con motivo de la consagración de la Basílica de Santa Cruz del Valle de los Caídos.**—Madrid, Imp. Altamira, 1960.—38 págs., 22 cm.
Contiene: I, Mensaje de S. S. Juan XXIII. II, Breve Pontificio por el cual se declara Basílica la Iglesia de Santa Cruz. III, Homilía del Pontífice consagrante S. E. el Cardenal Gaetano Cicognani.
- Ecclesia. Índice de materias.** (V. n.º 4870).
4914. **Edelvives.** *La Doctrina de Jesucristo. Religión. 4.º curso.*—Zaragoza, Edit. Luis Vives, 1960.—176 págs., 20 cm. Cart.: 30,00
4915. **Escribano, Eugenio.** *Tríptico mariano. (La Virgen Nuestra Señora. El alma de la Virgen María. Jesús a los ojos de su Madre).*—Madrid, Studium. Distrib.: Difusora del Libro, 1960.—840 págs., 19 cm.—(Col. Mariana). 130,00
Tela: 165,00
4916. **Fischer, P.** *El personal sanitario en la cura de almas.* Trad. Francisco San Martín Figueroa.—Madrid, Studium. Distrib.: Difusora del Libro, 1960.—144 págs., 15,5 centímetros.—(Tolle et Lege). 35,00
Tela: 55,00
4917. **García Hirschfeld, Carlos.** *Dentro, Dios. 2.^a edición.* — Santander, Sal Terrae. Madrid, Distrib.: Difusora del Libro, 1960.—338 págs., 15,5 cm. 30,00
4918. **Giet, Stanislas.** *El Apocalipsis y la Historia.* Trad. Florentino Pérez Embid.—Madrid, Taurus. Distrib.: Hispano Argentina, 1960.—315 págs., 21 cm.—(Biblioteca Taurus de Estudios Históricos). 150,00
4919. **Gleason, Robert W.** *El mundo futuro.* Trad. José L. López.—Santander, Sal Terrae. Madrid, Distrib.: Difusora del Libro, 1960.—258 págs., 17 cm. 35,00
4920. **González, Francisco de Asís.** *Divinos Oficios de Semana Santa en Rito Pontifical.*—Sevilla, A. G. Salesianas, 1960.—65 páginas+3 hojs., 14,5 cm. 20,00
4921. **González-Haba, María Josefa.** *Cartas a una beata.*—Madrid, Studium. Distribución: Difusora del Libro, 1960.—192 páginas, 20 cm. 55,00
4922. **Gross, Josef.** *Religiosa con toda el alma. (Para la perfección espiritual de las Religiosas).*—Madrid, Edics. Paulinas. Distrib.: García Sanz, 1960.—267 págs., 17 cm. 35,00
4923. **Guardini, Romano.** *El domingo. Ayer, hoy y siempre.* Trad. José M.^a Valverde.—Madrid, Edics. Guadarrama, 1960.—1960.—32 págs., 23 cm. 25,00
La Historia del día del Señor, es también la Historia de nuestra relación con El. Una historia con los hitos de la antigua alianza y del hombre nuevo. Una historia y una significación que el hombre actual debe querer hacer propia y suya. Que la sociedad en la que vive y las exigencias de su naturaleza le hacen plantearse y resolver. La teología del domingo nos revela hoy también nuestro secreto.—P. RIDRUEJO.
- Guardini, Romano.** *El hombre incompleto y el poder.* (V. n.º 4896).
4924. **Guardini, Romano.** *Jesucristo.* Trad. Daniel Ruiz Bueno.—Madrid, Edics. Guadarrama, 1960.—160 págs., 20 cm.—(Cristianismo y Hombre Actual). 50,00
4925. **Guardini, Romano.** *La Madre del Señor.* Trad. José M.^a Valverde.—Madrid, Edics. Guadarrama, 1960.—112 págs., 20 cm.—(Cristianismo y Hombre Actual). 50,00

4926. **Guardini, Romano.** *El Santo en nuestro tiempo.* Trad. José M.^a Valverde.—Madrid, Edics. Guadarrama, 1960.—32 págs., 23 cm. 25,00

La colosal figura de Romano Guardini nos deja contemplar la hondura de su riqueza filosófica y teológica en cada uno de sus mensajes. He aquí su conferencia del 6 de enero de 1956 en que aborda el tema de la santidad y la figura del santo. Del santo de lo extraordinario y del santo de lo invisible. Del santo de nuestro mundo y de ese santo que puede ser el «hombre de la calle».—P. RIDRUEJO.

4927. **Guardini, Romano.** *El servicio al prójimo en peligro.* Trad. José M.^a Valverde.—Madrid, Edics. Guadarrama, 1960.—32 págs., 23 cm. 25,00

Romano Guardini expuso en su conferencia del 24 de mayo de 1956 el tema del amor al prójimo, visto en la humana perspectiva de la ayuda y en el evangélico deber del mensaje cristiano. Visto a la altura de nuestro tiempo y de nuestra sociedad. Del verdadero compromiso que nos supone.—P. RIDRUEJO.

4928. **Guía de la benjamina.**—Madrid, Delegación Diocesana de Mujeres de Acción Católica, 1960.—78 págs.+1 hoj., 14 cm.

4929. **Guía de la juvenil.**—Madrid, Mujeres de Acción Católica, Delegación Diocesana, 1960.—81 págs.+1 hoj., 14 cm.

4930. **Ignacio de Loyola, San.** *Ejercicios Espirituales de San Ignacio de Loyola.* Explanación de las meditaciones y documentos en ellos contenidos por el P. Antonino Oraa. Sexta edición.—Madrid, Razón y Fe. Venta: Fax, 1960.—XXXII+1292 págs.+1 hoj., 18 cm.—Tela.

Se trata de la 6.^a edición de estas conocidas explanaciones de los Ejercicios Espirituales de S. Ignacio de Loyola. Es una fiel reproducción de la anterior edición con una ligera ampliación de notas bibliográficas de obras de Ejercicios. Conserva la misma disposición de comentar y explicar paso a paso el libro de los Ejercicios y al final dedica once páginas a un índice alfabético de materias.—ANTONIO GARCÍA DEL CUETO.

4931. **Iniesta, Alfonso.** *Los santos ríen y lloran.*—Madrid, autor. Distrib.: Difusora del Libro, 1960.—135 págs., 21 cm. 22,00

Perfil sobrenatural de numerosos santos, héroes del cristianismo, enamorados y seguidores de Cristo, mas también, visión humana, de lo que ellos fueron, quisieron ser y consiguieron con la ayuda de la gracia divina. Desfilan por esta bella galería San Pascual Bailón, San Juan de Dios, San

Eulogio y San Alvaro, San Juan Bosco, San Agustín, Sta. Teresita del Niño Jesús, Santo Tomás de Aquino, San Antonio y San Pablo (ermitaños), Santo Domingo Savio, San Vicente Ferrer, Santo Tomás Moro, San Ignacio de Loyola, etc., hasta un total de veinte.—ANTONIO GARCÍA DEL CUETO.

4932. **Iraolagoitia, Pedro María.** *Evangelio sí, Evangelio no.*—Bilbao, El Mensajero del Corazón de Jesús.—Madrid, Difusora del Libro, 1960.—326 págs., 20 cm. 60,00
Tela: 82,00

4933. **Iturbide, Emiliano.** *¡Magnificat! Ambientación histórica y comentario...* 2.^a edición.—Pamplona, Gómez, 1960.—32 págs., 14,5 cm. 15,00

4934. **Jáñez Núñez, José-Germán.** *Colaboradores de Dios. Encuestas al corazón para la práctica de ejercitaciones espirituales para matrimonios.*—Guadix, Tip. El 1 de abril, 1960.—XVII+91 págs., 16 cm. 25,00

4935. **Kattum, Francisco Javier.** *Virgo praedicanda. Sermones en honor de la Santísima Virgen María.* Trad. B. Unrrueta. San Sebastián, Edics. Dinor, 1960.—286 páginas, 18 cm.—(Col. Prisma. Serie Miriam, 4).

Alemán: *Marienpreis.*

Veintitantos sermones sobre la Santísima Virgen María. Todas las prerrogativas de la Madre de Dios, los profundos misterios de María, son presentados por el autor, de la mano de la Revelación y la Teología. Resulta de este esfuerzo una especie de Mariología predicable que facilita a los pastores de almas sólida y abundante doctrina para hablar de nuestra Madre que está en los cielos.—ANTONIO GARCÍA DEL CUETO.

4936. **Laudate.** *Gebete und Lieder zur feier der hl. Messe.*—Estella, Verbo Divino (s. a., 1960).—15,5 cm.

Cánticos religiosos.

4937. **Mayora y Tellería, Wenceslao.** *Nuestra Señora de Iru-Etxeta, Reina y Señora del Aizcorrondo (Cegama).*—Oñate, Edit. Franciscana Aránzazu, 1960.—97 págs.+7 hojs. con láms., 18,5 cm. 30,00

4938. **Milagro, José María.** *Más allá de la esperanza (Tres minutos de meditación).* Prólogo de Luis Ezcurra Carrillo.—Barcelona, Casulleras, 1960.—627 págs. con láms., 16 centímetros.—Tela.

El autor, profesor de la Escuela de Periodismo de Barcelona, pronunció por Radio Nacional de España, durante el Curso 1958-59, una serie de charlas en el espacio titulado «Cielo abierto». Estos apuntes corre-

- gidos y ordenados por él mismo ven la luz escrita bajo el título de esta Obra. Doscientos temas, de dos páginas y media cada uno, en los que el P. Milagro, O. P., nos invita a pensar para encontrar en tanto hecho «humano» cotidiano «la limosna de oro de su sentido divino».—ANTONIO GARCÍA DEL CUETO.
4939. **Misterios.** *Los misterios del Rosario.*—Nauclares de la Oca, Edics. Menesianas. Vitoria, Montepío Diocesano, 1960.—31 págs. con grabs., 15,5 cm. 5,00
4940. **Novena en honor del Patriarca San Benito, seguida de un triduo en honor de Santa Escolástica.** 7.^a edición.—Burgos, Abadía Benedictina de Santo Domingo de Silos, 1960.—46 págs.+1 hoj., 14 cm.
4941. **Novena a Ntra. Sra. la Virgen Santísima del Espino.**—Avila, T. G. I. Pejenaute, 1960.—16 págs., 15,5 cm. 3,00
4942. **Oñatibia, Ignacio.** *Vidi aquam... Materiales para una catequesis bíblica de los sacramentos.*—Vitoria, Seminario Diocesano, 1960.—48 págs., 21 cm.
4943. **Ordenación.** *En la ordenación de los sacerdotes.*—Granada, Seminario Mayor, 1960.—41 págs. con grabs., 18 cm.
4944. **Oviedo Cavada, Carlos.** *La Orden de la Merced y su espíritu.*—Bilbao, Gráficas Bilbao, 1960.—44 págs., 17 cm.
4945. **Pérez de Urbel, Justo. Abad.** *Misal diario. Año cristiano. Devocionario.*—Madrid, Aguilar, 1960.—1736 págs., 16 cm. Tela: 380,00
4946. **Quardt, Roberto.** *El día en el claustro. Lecturas espirituales para religiosas.* Versión de Víctor Bazterrica.—San Sebastián, Edics. Dinor, 1960.—270 págs., 20 cm.—Cart.
Alemán: *Des Klösterliche Tag.*
Libro dirigido principalmente a las religiosas y a todos los que sienten la atracción de la vida conventual, y que, debido a la amenidad de su estilo resulta sugestivo a cualquier lector. Todos los actos, los importantes y los menudos, de la vida diaria del convento son descritos y a la vez centrados en su dimensión sobrenatural. La experiencia larga del autor se manifiesta en la facilidad con que acertadamente aconseja y la sencillez con que guía certeramente a la religiosa hacia Dios.—ANTONIO GARCÍA DEL CUETO.
4947. **Schaller, Jean Pierre.** *Dirección espiritual y medicina moderna.*—Salamanca, Edics. Sígueme. Madrid, Distrib.: Difusora del Libro, 1960.—264 págs., 19 cm. 50,00
4948. **Schnitzler, Theodor.** *Meditaciones sobre la Misa.* Trad. Daniel Ruiz Bueno. Barcelona, Herder, 1960.—605 págs., 16 cm. Tela: 125,00
Alemán: *Die Messe in der Betrachtung.*
Erudición y piedad se dan la mano en esta obra, inspirada sin duda en la de J. A. Jungmann. Dirigida a los sacerdotes y a los seglares que sientan deseo de adentrarse en la consideración del misterio más sublime del Cristianismo, dedica las dos primeras partes al Canon y a la Consagración, por ser las más importantes, continuando los restantes pasajes, para concluir con el *Texto del Canon* y el de la *Consagración y sus fuentes bíblicas*, a modo de Apéndices.—F. PERRINO.
- Sierra Bravo, Restituto.** *La persona humana en el Magisterio Social de Pío XII.* (V. n.º 4981).
4949. **Staudinger, Josef.** *Esposas del Señor.* Trad. Adolfo Martínez Merino. 3.^a edición.—Barcelona, Herder, 1960.—413 páginas, 20 cm. 85,00
Tela: 115,00
Alemán: *Die Braut des Lammes.*
4950. **Tapias Navarro, Aniceto.** *Triduo a San José de Cupertino.*—Madrid, Studium. Distrib.: Difusora del Libro, 1960.—50 págs.+1 hoj.+1 graf. plegable, 15 cm. 28,00
4951. **Textos actuales de la Acción Católica Española.**—Alicante, Junta Diocesana, 1960.—2 hojs.+54 págs., 21,5 cm.
Contiene: 1) *Declaración colectiva de los Revdmos. Metropolitanos Españoles por la que se promulga el Estatuto de la Acción Católica Española.* 2) *Estatuto de la Acción Católica Española.* 3) *Carta Pastoral del Obispo de Orihuela sobre el Apostolado de los seglares.*—F. PERRINO.
4952. **Thils, Gustave.** *Santidad Cristiana. Compendio de Teología ascética.* Trad. María Dolores López.—Salamanca, Edics. Sígueme, 1960.—639 págs., 22 cm.—Tela.
4953. **Vera Iñiguez, Enrique.** *Catecismo de novios.*—Madrid, Imp. Avilista, 1960. 12 págs., 15 cm.
4954. **Vicente de Paúl, San.** *Máximas de S. Vicente de Paúl.*—Barcelona, Padres Paúles. [Monasterio de Santa María de Poblet], 1960.—38 págs.+1 hoj., 17 cm.

4955. **Zörlein, Josef.** *Directorio de confesores.* Trad. Edith Tech y Emilio Huidobro. 3.^a edición.—Barcelona, Herder, 1960.—222 págs., 18 cm. 45,00

Alemán: *Die Oftere Beich.*

3. DERECHO Y SOCIOLOGIA

30/33/36/39. CIENCIAS SOCIALES, POLITICAS Y ECONOMICAS. BENEFICENCIA. COSTUMBRISMO. ESTADISTICA

4956. **Akerman, Johan.** *Estructuras y ciclos económicos.* Trad. José M.^a Pallas.—Madrid, Aguilar, 1960.—604 págs., 22 cm.—(Biblioteca Ciencias Sociales). Tela: 275,00

4957. **Antúnez, Santiago, y Emilio López.** *Llegendes de Montserrat.* Edició catalana.—Badalona, Central Gráfica, 1960.—34 págs. con grabs., 20 cm. 12,00

4958. **Arancel de 1960 y Disposiciones complementarias.**—Madrid, Banco de Bilbao. Servicio de Estudios, 1960.—XI+244 págs., 20 cm.

Indudablemente, el Arancel de 1922 no constituía ya un instrumento eficaz para nuestra actual política económica, orientada decididamente hacia una mayor libertad en los intercambios con el exterior. Por eso era necesario elaborar un nuevo Arancel, ajustándolo a la Nomenclatura de Bruselas, que dotase de mayor flexibilidad a nuestro comercio exterior. Surgió así el aprobado por Decreto del 30-V-60, que entró en vigor el 8 de junio último, y que consta de una sola columna de derechos y de otras en las que figuran los llamados móviles transitorios y fiscales, además de otra en la que figura el derecho fiscal correspondiente.

Completan el presente volumen, además del decreto de aprobación mencionado, con la totalidad de sus secciones, capítulos y anejos, el texto de la Ley arancelaria, la Orden fijando los principios para aplicación de los derechos «ad valorem», una circular dictando normas administrativas para el nuevo sistema de despacho de mercancías y el texto del decreto que establece el impuesto denominado «Derecho fiscal a la importación».—F. CENDÁN PAZOS.

4959. **Atomos para la paz.**—Madrid, Servicio de Información de los Estados Unidos de América, 1960.—24 págs., 23 cm.

Los átomos son los elementos fundamentales que constituyen la materia de que está formado el Universo. Este folleto, profusa y cuidadosamente ilustrado con gráficos y fotografías, tiene un carácter marcadamente divulgador. Pretende dar al lec-

tor profano unas ideas preliminares y rudimentarias sobre el maravilloso mundo atómico tan cuajado de posibilidades y esperanzas. Ilumina el camino para encontrar el medio por el que la milagrosa inventiva del hombre sea consagrada a su vida. Se dedica atención especial a los progresos y perspectivas que, en el orden nuclear, se ofrecen en España.—RAMÓN FERNÁNDEZ POUSA.

4960. **Blanco Otero, Manuel.** *El niño y su porvenir profesional.*—Madrid, Dir. Gral. de Sanidad. Servicios de Protección Maternal e Infantil, 1960.—34 págs., 21 cm.

4961. **Bo, Dino del.** *Los católicos italianos ante el Socialismo.* Trad. y notas de Juan Gerona.—Madrid, Taurus. Distrib.: Hispano Argentina, 1960.—77 págs., 18 cm.—(Cuadernos Taurus). 20,00

4962. **Campos Nordmann, Ramiro.** *Resumen general del primer censo de la industria frigorífica española.*—Madrid, Instituto Nacional de Industria, 1960.—34 págs. con grabs.+1 gráfico, 21 cm.

4963. **Cramer, Harald.** *Métodos matemáticos de Estadística.* 2.^a edición.—Madrid, Aguilar, 1960.—684 págs., 22 cm.—(Ciencia y Técnica). Tela: 260,00

Inglés: *Mathematical methods of statistics.*

Davies, Owen L. *Métodos estadísticos aplicados a la investigación y a la producción.* (V. n.º 5023).

4964. **Dillard, Dudley.** *La teoría económica de John Maynard Keynes.* Trad. J. Díaz García. 4.^a edición.—Madrid, Aguilar, 1960.—392 págs., 18 cm.—(Biblioteca Ciencias Sociales). Tela: 115,00

Inglés: *The economics of John Maynard Keynes.*

4965. **Dorta Duque, Francisco.** *Justificación de una reforma agraria. Estudio analítico-descriptivo de las estructuras agrarias en Cuba.*—Madrid, Revista Fomento Social, Imp. Bayer Hnos., 1960.—54 págs., 24,5 cm.

4966. **Elección.** *La elección del Presidente de los Estados Unidos.*—Madrid, Embajada de los Estados Unidos. Servicio de Información, 1960.—46 págs., 17 cm.

El próximo noviembre el pueblo de los Estados Unidos procederá a la elección de su 35 Presidente. Con tal motivo, con verdadero acierto e impresión impecable, la Embajada de los Estados Unidos en Madrid publica este folleto informativo que ambienta convenientemente al lector en

todo lo que atañe a tan importante acontecimiento nacional e internacional. La ilustran 34 cuidadas fotografías con los Presidentes desde Washington —1789-1797— a Eisenhower, 34 Presidente, 1953-1961.—RAMÓN FERNÁNDEZ POUSA.

4967. **Estimación de la renta industrial.** Año 1958. Avance de 1959.—Madrid, Ministerio de Industria, 1960.—19 págs.+5 gráficos+1 hoj., 20,5 cm. apais.

4968. **Esto es... el Instituto Nacional de Previsión.**—Madrid, I.N.P., Secretaría General Técnica. Asesoría de Información y Publicaciones, 1960.—40 págs. con grabs., 20 cm.

Folleto divulgador de la ingente labor que realiza el I.N.P. en materia de Seguridad Social, concretamente en lo que se refiere a los Seguros unificados (Vejez-invalidez, Subsidios familiares y de Enfermedad) y a los Seguros contra riesgos profesionales (de Accidentes del trabajo y de Enfermedades profesionales), juntamente con los Seguros especiales obligatorios (Escolar, de Paro y Montepío doméstico) y los voluntarios (Mutualidades y Cotos escolares de previsión, Seguro de amortización de préstamos y Montepío de Administración local).—F. CENDÁN PAZOS.

4969. **Figueroa Martínez, Emilio.** *Apuntes de Política Económica.* Primer curso. Madrid, Instituto de Ciencias Económicas. Facultad de Ciencias Políticas, Económicas y Sociales, 1960.—1 vol., 20,5 cm. 300,00

4970. **Forns, José Juan.** *La doble imposición internacional.*—Madrid, Cámara Oficial de Comercio. Distrib.: Pozueta, 1960.—323 págs., 21 cm. 100,00

4971. **Gutiérrez del Alamo y García, José.** *Administración económica del Estado (General y aplicada a los Ministerios Militares).* Prólogo por Santiago Basanta Silva. 2.ª edición.—Madrid, Edit. de Derecho Financiero, 1960.—631 págs., 24 cm. 250,00

Obra dedicada a la orientación y preparación del personal que ejerce actividades administrativas de carácter económico, contiene un estudio exhaustivo acerca de la Administración y Contabilidad de la Hacienda Pública, la Ordenación de Pagos y el Régimen de Tesorería del Estado, todo ello en sus textos legales con toda clase de antecedentes históricos, citas legales y jurisprudenciales, así como la génesis y explicación del sistema legal vigente en dichas materias. Completan la obra, como apéndices, los textos de la Ley Orgánica del Tribunal de Cuentas, de la de Régimen Jurídico de la Administración del Estado, la

de Procedimiento Administrativo y el Reglamento para las Reclamaciones Económico-Administrativas.—F. CENDÁN PAZOS.

4972. **Hermida Higuera, Luis.** *Los seguros de aviación.*—Madrid, Revista del Sindicato Nacional del Seguro, 1960.—10 páginas, 31 cm.

4973. **Henry, Harry.** *Investigación de las motivaciones del consumidor.* Prefacio y supervisión: Pedro Prat Gaballí. [Trad. de Horacio Rodríguez].—Barcelona, Edit. Hispano-Europea. [1960]. VIII págs.+1 hoj.+290 páginas, 21 cm.—Tela. (Col. Galileo).

Las motivaciones del consumidor desde el punto de vista de un investigador europeo han sido examinadas aquí como complemento y, en ciertos aspectos, contrapunto a las investigaciones realizadas por los técnicos norteamericanos. Motivaciones en la política de producción, en la presentación del producto, en la distribución y en la publicidad, son otros tantos capítulos de la obra que se completa con el dedicado a «Literatura sobre la materia».—M. AGULLÓ.

4974. **Klein, Lawrence R.** *Manual de Econometría.* Trad. Angel Alcaide Inchausti. 2.ª edición.—Madrid, Aguilar, 1960.—460 páginas, 22 cm.—(Biblioteca Ciencias Sociales).
Tela: 210,00

Inglés: *A Textbook of Econometrics.*

4975. **Konig, René.** *La Sociología y la sociedad actual.*—Madrid, Instituto de Estudios Políticos, 1960.—180 págs., 21,5 cm. 100,00

Lehmann, Gunther *Fisiología práctica del trabajo.* (V. n.º 5049).

4976. **Mills, Frederick Cecil.** *Métodos estadísticos aplicados a la Economía y a los negocios.* Trad. Juan Ruiz Magán, E. Gastardi y J. L. Ruiz Rubio. 6.ª edición.—Madrid, Aguilar, 1960.—772 págs., 22 cm.—(Biblioteca Ciencias Sociales). Tela: 220,00

Montaretto, Silvio, y Ricardo Riccardi. *El análisis del trabajo.* (V. n.º 5077).

4977. **Moussa, Pierre.** *Las naciones proletarias.* Trad. Mariano Rubio y Luis Alcalde. Madrid, Edit. Tecnos, 1960.—214 págs., 24 centímetros.—(Semilla y Surco. Col. de Ciencias Sociales, 2).

Francés: *Les nations proletaires.*

Toda la problemática general de los países subdesarrollados, con una población que oscila entre los 1.800 y los 1.900 millones de personas, las dos terceras partes de la hu-

manidad, se plantea en este interesante libro, cuyo contenido abarca desde la teoría de las naciones pobres y su expoliación hasta la política y la geopolítica del desarrollo, pasando por el estudio de las fases de crecimiento y las relaciones entre los países industrializados y aquellos que no han alcanzado aún el nivel medio de desarrollo, cifrado en 200 dólares de renta anual «per capita».—F. CENDÁN PAZOS.

4978. **Niño.** *El niño privado de ambiente familiar normal. Pregón doctrinal del «Día Universal del Niño».*—Madrid, Dir. Gral. de Sanidad. Servicios de Protección Maternal e Infantil, 1960.—41 págs., 21 cm.

4979. **Plan.** *El plan de estabilización y la expansión económica.*—Barcelona, Cámara Oficial de la Industria, 1960.—36 págs., 23,5 cm.

Sánchez Gil, M. *Deontología de ingenieros y directivos de empresa.* (V. n.º 4904).

4980. **Schneider, Erich.** *Teoría Económica.* Tomo I. *Circulación económica, plan económico y equilibrio.* Trad. Juan A. Morena Altisent. 2.ª edición.—Madrid, Aguilar, 1960.—472 págs., 22 cm.—(Biblioteca Ciencias Sociales). Tela: 225,00

Alemán: *Einfuhrung in die Wirtschaftstheorie.*

4981. **Sierra Bravo, Restituto.** *La persona humana en el Magisterio Social de Pío XII.*—Madrid, Aguilar, 1960.—348 págs., 22 cm.—(Biblioteca de Ciencias Sociales). Tela 160,00

4982. **Stigler, G. J., y Boulding, K. E.** *Ensayos sobre la teoría de los precios.* Trad. Josefina Culebras, José Barinaga y Gonzalo Platas.—Madrid, Aguilar, 1960.—544 páginas, 22 cm.—(Biblioteca Ciencias Sociales). Tela: 200,00

Inglés: *Readings in price theory.*

4983. **Suicidio.** *El suicidio en España durante medio siglo. Su carácter y evolución en los años 1906 a 1959.*—Madrid, Instituto Nacional de Estadística, 1960.—XXXV+85 páginas+láms. I-XII, 27 cm.

4984 **Vries, W. de.** *La iglesia y el Estado en la Unión Soviética.* Trad. J. G. Mariscal. San Sebastián, Edics. Dinor, 1960.—222 páginas, 18 cm.—(Col. Prisma. Serie Social, 4).

Alemán: *Kirche und Staat in der Sowjetunion.*

Información con abundantes citas y bibliografía sobre las relaciones entre la Iglesia

ortodoxa rusa y el Estado soviético, así como sobre las tácticas de ambas potestades. El interés de la Iglesia cismática rusa por ir poco a poco aumentando su poder sobre las demás homónimas en todo el mundo. Las continuas maniobras del Patriarcado ortodoxo de Moscú para ir, del brazo del Soviet, aumentando su influencia hasta entre los protestantes. Y toda esta política, al menos por los frutos producidos hasta hoy, sirviendo como un instrumento más a la causa comunista, a cambio de una aparente libertad religiosa en Rusia. «Los hijos de las tinieblas más sagaces que los hijos de luz». — ANTONIO GARCÍA DEL CUETO.

4985. **Zeuthen, F.** *Teoría y método en Economía.* Trad. Pedro Mayor Mayor.—Madrid, Aguilar, 1960.—456 págs., 22 cm.—(Biblioteca Ciencias Sociales). Tela: 200,00

34/35. DERECHO. LEGISLACION. ADMINISTRACION PUBLICA

Arancel de 1960. *Disposiciones complementarias.* (V. n.º 4958).

4986. **Badenes Gasset, Ramón.** *Las fundaciones de Derecho Privado.*—Barcelona, Acervo, 1960.—320 págs., 22 cm. Tela: 200,00

4987. **Circulación.** *Sistemas de alumbrado y otras normas.*—Valencia, Imp. J. Domech, 1960.—8 hojs. con grabs., 21 cm. 4,00

4988. **Contribución general sobre la Renta.** *Lista de valores (Orden 5-8-1959).*—Madrid, Bolsas de Comercio de Madrid, Barcelona y Bilbao, 1959.—46 págs., 17 cm.

Criaderos de toros de lidia. *Disposiciones vigentes.* (V. n.º 5093).

4989. **Cumellas Marcet, Pedro.** *Apuntes didácticos de Comercio. Efectos comerciales.* 3.ª edición.—Lérida, autor, Imp. Coca, 1960.—41 págs.+1 hoj., 22 cm.

4990. **Disposiciones.** *Organización Sindical Española. Disposiciones y normas.*—Madrid, Vicesecretaría Nacional de Ordenación Económica, 1960.—38 págs., 23 cm.

4991. **Hernández Gil, Antonio.** *Derecho de obligaciones. I. La obligación y su estructura. Doctrina general de las fuentes de las obligaciones. Cumplimiento. Pago de las deudas de dinero. Problemas de fluctuación y estabilización monetaria.*—Madrid, autor, c/ Hermanos Miralles, 95, 1960.—466 págs., 24 cm. 300,00

Tela: 350,00

4992. **Jiménez Asenjo, Luis, y José A. Moreno Moreno.** *Comentarios al procedimiento laboral español.*—Barcelona, Acervo, 1959.—856 págs., 22,5 cm. Tela: 500,00

4993. **Martín Ibarra, Francisco.** *La retroacción absoluta de la quiebra en el Derecho Español.*—Zaragoza, autor. Distrib.: Madrid, Iber-Amer, 1960.—163 págs., 21 cm. 90,00

4994. **Moreno y Moreno, Manuel.** *Casa, chicos y sistemas. Un niño privado de ambiente familiar normal.*—Soria, Imp. Morales, 1960.—118 págs.+2 hojs., 21 cm.

4995. **Núñez Lagos, Rafael.** *Documentos auténticos en la casación civil.*—Madrid, Instituto Español de Derecho Procesal, 1960. 221 págs., 25 cm. 100,00

4996. **Presupuesto especial de gastos e ingresos de Urbanismo del año 1960, del Ayuntamiento de Madrid.**—Madrid, Ayuntamiento. Sección de Cultura, 1960.—88 págs., 32,5 cm.

De acuerdo con las disposiciones de la Ley de 12 de mayo de 1956 sobre el Régimen del Suelo y Ordenación Urbana se ha confeccionado este Presupuesto que arroja la cifra de ingresos de 371.262.553,58 pesetas y 371.242.266,42 pesetas de gastos, con un superávit inicial de 20.287,16 pesetas. Agregados a éstos los créditos procedentes del Ejercicio económico de 1959, arroja un ingreso total de 581.761.173,15 pesetas.—RAMÓN FERNÁNDEZ POUSA.

4997. **Presupuesto general ordinario de gastos e ingresos para el año 1960, aprobado por el Excmo. Ayuntamiento Pleno en su reunión de 5 de diciembre de 1959 y autorizado por el... Delegado de Hacienda de la Provincia en 30 de mayo de 1960.**—Madrid, Ayuntamiento. Sección de Cultura, 1960.—XXXII+192 págs., 32,5 cm.

El Presupuesto General Ordinario del Ayuntamiento de Madrid cifra sus ingresos en 1.543.744.329,66 pesetas y los gastos en 1.543.519.214,43 pesetas, con un superávit presupuesto de 225.115,23 pesetas. En esta cuidada publicación se especifican los gastos e ingresos y se incluyen varios apéndices interesantes para la debida comprensión y complemento de los mismos. Incluidos los créditos incorporados, el total de ingresos es de 1.979.772.840,63 pesetas.—RAMÓN FERNÁNDEZ POUSA.

4998. **Reglamentación Nacional de la confección, vestido y tocado.** Recopilación y comentarios de Evelio Reillo Casanueva y

Miguel Romero Gómez.—Madrid, Mollejo, Tall. Gráf., 1960.—155 págs., 17 cm. 28,00

4999. **Reglamento general de seguridad e higiene en el trabajo.**—Bilbao, Centro Industrial de Vizcaya, 1960.—29 págs., 21 cm.

5000. **Reglamento nacional para el trabajo en Industrias Químicas.**—Bilbao, Centro Industrial de Vizcaya, 1960.—76 págs.+1 hoj., 21 cm.

5001. **Regulación de la industria hotelera nacional.** Orden del Ministerio de Información y Turismo de 14 de junio de 1957.—Huesca, Gráficas del Carmen, 1960.—30 págs., 15 cm.

Rodríguez Robles, Antonio. *Derecho Contable Mercantil. El contenido económico de la Contabilidad y su eficacia jurídica en el Derecho Mercantil español.* (V. n.º 5079).

5002. **Sancho Rebullida, Francisco de Asís.** *Ambito y duración de la acción nacida del artículo 138 del Código Civil.*—Madrid, Instituto Nacional de Estudios Jurídicos, 1960.—17 hojs., 24,5 cm.

Taboada Roca, Manuel. *Los títulos nobiliarios y su regulación legislativa en España.* (V. n.º 5359).

5003. **Tudela, Mariano.** *Biografía de la prostitución. Una lacra social.*—Barcelona, Rafael Borrás. Distrib.: Deymi, 1960.—164 páginas, 21 cm. 65,00

355/359. ARTE Y CIENCIAS MILITARES

5004. **Instrucción premilitar superior.** Tercer grupo. Primer curso [y segundo]. *Materias comunes a todas las armas.*—Madrid, Gráficas Osca, 1960.—2 vols. de 159=107 páginas, 16,5 cm.

37. ENSEÑANZA. EDUCACION

Agenda del Maestro. (V. n.º 4866).

5005. **Difernan, Bonifacio.** *Historia del Real Colegio de Estudios Superiores Universidad «María Cristina» de El Escorial.*—El Escorial, Colegio. Distrib.: Madrid, Victoriano Suárez, 1960.—264 págs., 22 cm. 125,00

5006. **Edelvives.** *Historia Sagrada. Grado preparatorio.* Zaragoza, Edit. Luis Vives, 1960.—32 págs., 20 cm. 8,00

5007. **Edelvives.** *Lecturas. Libro tercero.* Zaragoza, Edit. Luis Vives, 1960.—324 págs., 20 cm. Cart.: 38,00

5008. **Galino, María de los Angeles.** *Historia de la Educación (Edades Antigua y Media).*—Madrid, Edit. Gredos, 1960.—596 páginas, 24,5 cm.—(Biblioteca Hispánica de Filosofía). 250,00

5009. **Lengua y enseñanza. Perspectivas.** Madrid, Centro de Documentación y Orientación Didáctica de Enseñanza Primaria, 1960. 310 págs. con grabs., 22 cm. 60,00

Colección de artículos breves, suscritos por especialistas destacados, sobre los problemas que plantea la enseñanza de la lengua española en la escuela primaria. Todos los aspectos: pedagógicos, filológicos, literarios, filosóficos, didácticos, etc., son examinados por los colaboradores, que brindan soluciones y normas muy variadas.—J. SIMÓN DÍAZ.

4. FILOLOGIA

Alonso, Amado. *Materia y forma en poesía.* (V. n.º 5102).

5010. **Alonso Pedraz, Martín.** *Ciencia del lenguaje y arte del estilo.* 5.ª edición.—Madrid, Aguilar, 1960.—1656 págs., 22 cm. Tela: 450,00

5011. **Andresco, Víctor.** *El ruso, esencial para estudiantes de habla española.*—Madrid, Edit. Alhambra, 1960.—154 págs. con grabs. y láms.+1 hoj., 22 cm. 100,00

Manual de enseñanza del ruso por el método directo de conversación y vocabulario, seguidos de las reglas gramaticales indispensables. Consta de 25 lecciones: las diez primeras llevan transcripción del texto ruso desde su alfabeto cirílico a la pronunciación figurada en ortografía fonética española. Un vocabulario final ayuda a la traducción de una breve antología, en prosa y verso, de escritores rusos del siglo XIX. Ilustran el libro dibujos pedagógicos y XVI láminas sobre personajes y motivos de la cultura rusa.—ALBERTO SÁNCHEZ.

5012. **Cantera, Jesús.** *El Comentario de Habacuc de Qumran.*—Madrid-Barcelona, C. S. de I. C., Seminario Filológico Cardenal Cisneros, 1960.—48 págs., 21,5 cm. 30,00

5013. **Cicerón, Marco Tulio.** *Catilinarias. Texto latino.* Introducción, comentarios y notas por Juan Luis Alborg.—Madrid, Ediciones «La Ballesta», 1959.—157 págs.+1 hoja, 22 cm. 70,00

5014. **Diccionario ideográfico polígloto.** Trad. G. Medina Zapater.—Madrid, Aguilar, 1960.—622 págs., 16 cm. 225,00

Título original: *Hvad Hedder Det.*

5015. **Diego Santos, Francisco.** *Epiografía romana de Asturias.*—Oviedo, Diputación de Asturias. Instituto de Estudios Asturianos del Patronato José M.ª Quadrado. C. S. de I. C., 1959.—257 págs. con láms., 24 cm.

5016. **Edelvives.** *Lengua española.* 4.º curso.—Zaragoza, Edit. Luis Vives, 1960.—296 págs., 20 cm. Cart.: 50,00

5017. **Galant, Armando.** *Diccionario español-francés.* Nueva edición.—Madrid, Mayfe, 1960.—640 págs., 6 cm. Tela: 18,00

5018. **Gili Gaya, Samuel.** *Curso Superior de Sintaxis española.* 7.ª edición.—Barcelona, Spes, 1960.—318 págs., 25 cm.

5019. **Griera, A.** *Vocabulario Vasco. Ensayo de una interpretación de la Lengua Vasca.* Tomo I: *Aaide-Llustro.*—San Cugat del Vallés, ¿Abadía? Instituto Internacional de Cultura Románica, 1960.—630 págs., 25 cm. Suscripción a la obra completa: 900,00

5020. **Kucera Williseger, Enrique.** *Método Kucera. Alemán. Curso de conversación.* 2.ª edición.—Barcelona, Kucera, 1960. 128 págs. con grabs., 21,5 cm. Cart. 45,00

5021. **Kucera Williseger, Enrique.** *Método Kucera. Alemán. Segundo curso o elemental. Tercer curso de Bachillerato.* 3.ª edición.—Barcelona, Kucera, 1960.—260 páginas con grabs., 21,5 cm. Cart.: 50,00

Martín Vivaldi, G. *Del pensamiento a la palabra. Curso práctico de redacción. Teoría y técnica de la composición y del estilo.* (V. n.º 5214).

5022. **Seco, Rafael.** *Manual de Gramática Española.* 4.ª edición.—Madrid, Aguilar, 1960.—348 págs., 18 cm. 75,00

5. CIENCIAS PURAS

51/52. MATEMATICAS. ASTRONOMIA

Bassols de Climent, Mariano. *Poesía y Matemáticas.* (V. n.º 5113).

Cramer, Harald. *Métodos matemáticos de Estadística.* (V. n.º 4963).

5023. **Davies, Owen L.** *Métodos estadísticos aplicados a la investigación y a la producción.*—Madrid, Aguilar, 1960.—446 págs., 22 cm.—(Ciencia y Técnica). Tela: 360,00

Inglés: *Statistical Methods in research and production.*

5024. **Due Rojo, Antonio.** *Vida y muerte del cosmos.*—Madrid, Razón y Fe. Venta: Fax, 1960.—187 págs.+1 hoj., 20 cm.—(Biblioteca «Razón y Fe» de Cuestiones Actuales, 42). 40,00

Se recogen en este libro y se confrontan con los principios de la Fe las conquistas científicas de los últimos años. De su interés juzgue el lector por la simple enumeración de los capítulos: visión del universo, población del espacio, vida del cosmos, origen del universo, evolución de los mundos, familia solar, vida geofísica, mundos habitados, y muerte cósmica. Problemas candentes todos ellos, cuyo conocimiento resulta indispensable.—A. DE LARREA.

5025. **Edelvives.** *Matemáticas.* 4.º curso. Zaragoza, Edit. Luis Vives, 1960.—256 páginas, 20 cm. Cart.: 50,00

5026. **Matéu Sancho, Pedro.** *La Astronáutica...* Prólogo del Dr. Miguel Masriera.—Barcelona, Edit. Sintés, 1960.—XIV + 358 págs.+ hojs., con 4 láms.+2 cuadros plegados, 22 cm. Grab. intercal.—Tela.

La Astronáutica, que tan espectaculares éxitos ha conseguido últimamente con el lanzamiento de los satélites artificiales, es ciencia de remoto origen. Matéu Sancho estudia en la preastronáutica la quimera mitológica de la navegación interplanetaria, para llevarnos a través de los siglos hasta las realizaciones de nuestra era: cohetes, proyectiles dirigidos, satélites artificiales, etc., dedicando amplio espacio a los proyectos de viajes a la Luna, Marte y radiocomunicaciones con otros mundos.—M. AGULLÓ.

5027. **Morris, Maxy Orley E. Brown.** *Ecuaciones diferenciales.*—Madrid, Aguilar, 1960.—332 págs., 22 cm.—(Ciencia y Técnica). Tela: 125,00

Inglés: *Differential Equations.*

5028. **Problemas de Aritmética.**—Barcelona, Escuela de Maestría Industrial de la Diputación Provincial, 1960.—36 págs., 15,5 centímetros.

5029. **Problemas de Geometría.**—Barcelona, Escuela de Maestría Industrial de la Diputación Provincial, 1960.—32 págs., 15 centímetros.

5030. **Sánchez López, Miguel.** *Matemáticas para técnicos.*—Madrid, Selecciones Gráficas. Distrib.: Martínez de Murguía, 1960.—558 págs., 21 cm. 400,00

5031. **Thomas, George B.** *Cálculo infinitesimal y Geometría analítica.* Trad. Julio

Porcel Moleón. 1.ª edición. 1.ª reimpresión. Madrid, Aguilar, 1960.—XVI+800 págs., 22 cm.—(Ciencia y Técnica). Tela: 350,00

53/54. FISICA Y QUIMICA. CIENCIAS NUCLEARES

Atomos para la paz. (V. n.º 4959).

5032. **Burbano de Hercilla, Román, y Martín Blesa.** *Ciencias. Nociones de Física y Química. Grado de iniciación profesional.* 2.º curso.—Madrid, autores. Distrib.: Zaragoza, Librería General, 1960.—269 págs, con grabs., 21 cm. 55,00

5033. **Glasstone, Samuel.** *Tratado de Química Física.* Trad. Juan Sancho Gómez. 3.ª edición.—Madrid, Aguilar, 1960.—XXIV +1184 págs., 24,5 cm.—(Ciencia y Técnica). Tela: 500,00

Inglés: *Textbook of Physical Chemistry.*

5034. **Lozano Calvo, Luis.** *Introducción a la Física.*—Madrid, S.A.E.T.A., 1960. 255 págs., 24 cm. 180,00

5035. **Oñate Guillén, Carmelo.** *Física.* 6.º curso del Bachillerato. Solucionario.—Zaragoza, Hechos y Dichos, 1959.—14 págs., 20 cm.

5036. **Sears, Francis.** *Fundamentos de Física.* Tomo III. *Optica.* Trad. Albino Yusta Almarza. 2.ª edición.—Madrid, Aguilar, 1960.—400 págs. con grabs., 22 cm.—(Ciencia y Técnica). Tela: 230,00

55-59. CIENCIAS NATURALES. ETIOLOGIA-BIOLOGIA

5037. **Altisent, J. O.** *Sobres didácticos. Serie Ciencias Naturales. Ciclo Elemental.*—Barcelona, Casals, 1960.—1 sobre con 12 lám., 22 cm. apais.

5038. **Aubert de la Rue, E.** *Trópicos.* Trad. Miguel Fusté.—Barcelona, Juventud, 1960.—76 págs. con láms., 30 cm.—(Los Grandes Libros de la Naturaleza). Tela: 600,00

5039. **Bergounioux, R. P.** *La Prehistoria y sus problemas.*—Madrid, Taurus. Distribución: Hispano Argentina, 1960.—386 páginas, 21 cm.—(Biblioteca Taurus de Estudios Históricos). 150,00

5040. **Junco y Reyes, José J. del.** *Himenópteros de España. Familia Pompilidas.*

Madrid, Instituto Español de Entomología. C. S. de I. C., 1960.—358 págs. con láms., 25 cm. 160,00

5041. **Obermaier, Hugo; Antonio García Bellido y Luis Pericot.** *El hombre prehistórico y los orígenes de la Humanidad.* 7.^a edición.—Madrid, Revista de ccidente, 1960.—500 págs.+54 láms., 22 cm. 150,00

5042. **Parga-Pondal, Isidro.** *Observación, interpretación y problemas geológicos de Galicia.* Discurso.—La Coruña, Real Academia Gallega, 1960.—54 págs., 24,5 cm.

6. CIENCIAS APLICADAS

61. MEDICINA. FARMACOLOGIA. HIGIENE. VETERINARIA

5043. **Adultez.** Traducción del francés por P. M. y A. A. de L.—Madrid, Razón y Fe. Venta: Fax, 1960.—252 págs., 22 cm.—(Col. Psicología, Medicina, Pastoral, 22).

Tela: 80,00
Rúst.: 60,00

Francés: *Devenir adulte.*

Con un prólogo del Dr. Claude Kohler van nueve trabajos debido a ocho especialistas diversos sobre el «adulto». I. *¿Qué es un adulto?*, por Joseph Folliet.—II. *Las edades del hombre y le la Humanidad*, por Víctor Carlhian.—III. *Creer y envejecer*, por Paul Chauchard.—IV. *Perspectivas biológicas del adulto*, por Jean Dublineau.—V. *Afectividad: de la adolescencia a la madurez*, por Juliette Favez-Boutonier.—VI. *Mecanismos intelectuales en el adulto*, por Jean Guyotat.—VII. *Adulto y ambiente social*, por Georges Hourdin.—VIII. *Vida adulta y vida religiosa*, por Abate León Barbey; y *La crisis espiritual del adulto*, por Folliet.—ANTONIO GARCÍA DEL CUETO.

5044. **Argumosa Valdés, José Antonio.** *Medicina neotropical afroamericana.*—Madrid, Paz Montalvo, 1960.—405 págs., 20 cm. 300,00

Verdadero libro de Clínica, Parasitología e Higiene, enseña a los médicos de lengua española el estado actual de las enfermedades de trópico, especialidad cada día más adelantada en los países próximos a la línea ecuatorial. Los capítulos más fundamentales son los de etiología y tratamiento higiénico-farmacológico. Termina con interesantes consideraciones de orden sanitario.—J. ALVAREZ SIERRA.

5045. **Delgado, Honorio.** *Enjuiciamiento de la medicina psicosomática.*—Barcelona,

Edit. Científico Médica, 1960.—279 págs., 22 cm.

El catedrático de Siquiatría de la Universidad de Lima ofrece ocho interesantes capítulos de la Medicina sico-somática. Empieza hablando de la incorporación de la Medicina a la Psicología. Después, de las relaciones médico-enfermo y enfermedad; el alma del enfermo; relaciones entre lo anímico y lo corporal; enfermedad, dolencia y neurosis; sicoterapia y crítica sicosomática.—J. ALVAREZ SIERRA.

5046. **Dukes, H. H.** *Fisiología de los animales domésticos.* Trad. Francisco J. Castejón Calderón.—Madrid, Aguilar, 1960.—984 páginas, 22 cm.—(Ciencia y Técnica).

Tela: 500,00

5047. **García Regueiro, Irma.** *Moderas orientaciones en la lucha contra la rabia.* Madrid, Dir. Gral. de Sanidad. Ministerio de la Gobernación, 1960.—101 págs., 18 cm. (Folletos para médicos, 65).

Aun cuando este folleto parece como dedicado sólo a los médicos, es de gran utilización para el público en general. Empieza con unas consideraciones históricas hasta ahora poco conocidas, hablando después del agente etiológico, la rabia en los animales, diagnóstico vacunación; rabia en el hombre y profilaxis, para terminar con un resumen sobre Legislación moderna.—J. ALVAREZ SIERRA.

5048. **Kahn, Fritz.** *Nuestra vida sexual.* Trads. Pablo Elvira y Francisco Narbona.—Barcelona, Planeta, 1960.—224 págs., 19,5 centímetros. Tela: 100,00

5049. **Lehmann, Gunther.** *Fisiología práctica del trabajo.* Trad. Higinio Guillamón Reyes.—Madrid, Aguilar, 1960.—432 págs., 22 cm.—(Ciencia y Técnica). Tela: 325,00

Adaptación del trabajo al hombre para elevar la productividad y proteger al trabajador.—F. PERRINO.

Marañón, Gregorio. *Homenaje.* (V. n.^{os} 5344 y 45).

5050. **Métodos seleccionados de Análisis Clínicos.** Tomo II.—Madrid, Aguilar, 1960.—318 págs., 18,5 cm.—(Ciencia y Técnica). 120,00

5051. **Nelson, Waldo E.** *Tratado de Pediatría.* 4.^a edición.—Barcelona, Salvat, 1960.—170 págs. con grab., 25,5 cm. Tela: 1.450,00

5052. **Nigst, Henry.** *Cirugía de los nervios periféricos.* — Madrid, Edit. Alhambra, 1960.—180 págs. con grabs., 24 cm.

Tela: 250,00

Criterio interesante derivado de la última guerra europea es el de agrupar los heridos por sus lesiones en centros especializados. El doctor Nigst se ha ocupado intensamente de la cirugía del sistema nervioso y en este libro reúne conocimientos y experiencias causas de errores diagnósticos y terapéuticos. Libro útil para el cirujano práctico.—J. ALVAREZ SIERRA.

5053. **Pérez y Pérez, Félix.** *Fisiopatología de la reproducción animal.*—Madrid, autor. Distrib.: Lib. Científico Médica, 1960.—785 págs. con grabs., 28 cm. Tela: 980,00

5054. **Rouet, Marcel.** *Régimen y ejercicio.* Trad. Julio F. Yáñez.—Barcelona, Edit. Hispano Europea, 1960.—358 págs. con grabados y láms.+10 hojs., 22 cm.—(Col. Herakles. Serie S. Fuerza y Salud). Tela: 130,00

Francés: *Individualisez votre regime.*

Obra cuyo principal mérito es el rigorismo científico que ha informado al autor para redactar los diferentes capítulos. No sólo es el libro documentado sobre dietética; es además un método completo de salud, fortaleza y forma atlética. Con gran sinceridad y valentía se manifiesta eclécticamente ante el viejo dilema de vegetarianismo y régimen carnívoro. Termina con una gran comparación entre el ejercicio y el problema de la alimentación.—J. ALVAREZ SIERRA.

5055. **Wiemers, Kurt, y Ernst Kern.** *Las complicaciones precoces postoperatorias.* Madrid, Edit. Alhambra, 1960.—298 págs. con grabs., 24 cm. 300,00

Este libro se divide en tres partes fundamentales: Fisiología en general y especialmente de la fisiopatología en fase postoperatoria; Complicaciones precoces en particular, y Terapéutica de todas las complicaciones. Libro interesante por los conocimientos que encierra sobre vigilancia de la respiración, circulación, equilibrio electrónico y proteínas.—J. ALVAREZ SIERRA.

62-66/69. INGENIERIA. INDUSTRIA. OFICIOS. CONSTRUCCION

5056. **Análisis de metales.** Tomo II. *Métodos de control industrial.* Trad. Francisco Muñoz del Corral, J. M. Bermúdez de Castro y Ramón Suárez Acosta.—Madrid, Aguilar, 1960.—674 págs., 24,5 cm.—(Ciencia y Técnica). Tela: 450,00

5057. **Apuntes de Metalurgia.** III: Cobre, plomo, plata, zinc, mercurio.—Mieres, Escuela de Capataces Facultativos de Minas, 1960.—159 págs.+láms. I-VIII, 21 cm.

Campos Nordmann, Ramiro. *Resumen general del primer censo de la industria frigorífica española.* (V. n.º 4962).

5058. **Carrión Carrión, Pascual.** *El viñedo y el vino en la provincia de Valencia y el problema vitivinícola nacional.*—Valencia, Fedsa, Consejo Económico Sindical, 1960. 30 págs.+2 hojs.+2 mapas, 27 cm.

5059. **Contestación a las preguntas del cuestionario oficial para exámenes de conductores de 2.ª clase.**—Sevilla, Garage Escuela San Agustín, 1960.—35 págs.+2 láms., 15 centímetros.

5060. **Din.** *Normas de tornillos, tuercas y accesorios. 3. Varillas roscadas y accesorios...* Traducción autorizada por el D.N.A.—Bilbao, Balzola, 1960.—170 págs., 21 cm.

5061. **Elementos prefabricados de hormigón en la construcción moderna.** (Conferencias).—Barcelona, Asociación Técnica de Derivados del Cemento, 1960.—157 págs. con grabados, 22 cm.

5062. **Escalafón de Ingenieros de Caminos, Canales y Puertos.** 1960.—Madrid, Revista de Obras Públicas, 1960.—1 vol., 11,5 centímetros. 35,00

Estimación de la renta industrial. Año 1958. Avance de 1959. (V. n.º 4967).

5063. **Gray, Alexander, y G. A. Wallace.** *Electrotecnia.* Trad. Albino Yusta Almarza. 3.ª edición.—Madrid, Aguilar, 1960.—744 págs., 22 cm.—(Ciencia y Técnica). Tela: 320,00

5064. **Guión para los cursos de conductores y motoristas. Segundo grado de la cartilla.** Edición oficial autorizada por el Estado Mayor Central.—Madrid, Escuela de Automovilismo del Ejército, 1960.—222 págs., 20,5 centímetros.

5065. **Manual del conductor.** —Lérida, Academia de Chóferes San Cristóbal, 1960.—59 págs.+4 hojs.+5 láms., 15,5 cm.

5066. **Mazzilli, Luigi.** *Soldadura del arco.* *Nociones y lecciones prácticas para... técnicos y operarios soldadores.* Traducción de la 3.ª edición italiana, revisada y ampliada

por Miguel Ciganda Aznar.—Barcelona, Edit. Científico Médica, 1959.—XVI+256 págs. con grabados, 17 cm. 80,00

5067. **Propiedades de los materiales.**—Barcelona, Escuela de Trabajo. Diputación Provincial. Escuela de Maestría Industrial, 1960.—78 págs., 21 cm.

Reglamento Nacional para el trabajo en Industrias Químicas. (V. n.º 5000).

5068. **Schepper, R. de.** *Reparación moderna de radio.* Trad. D. Santano León.—Madrid, Paraninfo, 1960.—240 págs. con grabados, 22 cm. 125,00
Tela: 150,00

Con una exposición previa de aparatos y técnicas de medida necesarias, entra en la materia propia de reparación, ajuste (incluida MF) y comprobación. Una tabla sintomática permite la localización rápida de averías. Capítulos dedicados a recordatorio de circuitos especiales, casos difíciles y tablas de valores completan la utilidad de este volumen dedicado al reparador de receptores que desea realizar su trabajo de una forma racional.—M. G. ALAMO.

5069. **Tecnología industrial.** Tomo IV: *Materiales metálicos y no metálicos. Productos industriales. Tratamientos térmicos.* Trad. Angeles Muro. 2.ª edición.—Madrid, Aguilar, 1960.—182 págs., 21 cm. 50,00

5070. **Transmisiones automáticas.** Traducción, Amadeo Tomba Rosell.—Barcelona, Montesó, 1960.—116 págs. con grabados, 18 centímetros. 50,00

5071. **Wirtz Suárez, Fernando.** *Tecnología mecánica.* 3.ª edición.—Madrid, Aguilar, 1960.—496 págs., 22 cm.—(Ciencia y Técnica). Tela: 225,00

63. AGRICULTURA, CAZA Y PESCA. GANADERIA

5072. **Castilla concentra sus tierras.**—Madrid, Publicaciones del Servicio de Concentración Parcelaria, Gráf. E. Casado, 1960.—125 págs. con grabados.+1 hoj.+1 hoj. plegable, 22 cm.

Antecedentes, citas, testimonios gráficos, notas y datos en los que se resume la acción positiva y fecunda que ha realizado el Servicio de Concentración Parcelaria en 37.000 hectáreas, correspondientes a doce zonas de las provincias de Valladolid, Avila, Palencia y Segovia, es lo que contiene el presente libro, uno más en favor de la

campaña abierta por el Ministerio de Agricultura en lucha contra el minifundismo y su transformación en unidades racionales de cultivo de mayor rentabilidad económica y de indiscutible prosperidad social.—F. CENDÁN PAZOS.

Criaderos de toros de lidia. (V. n.º 5093).

Ferrando Pérez, Roberto. *Geografía agrícola de España.* (V. n.º 5330).

5073. **Oñativia Aurela, Manuel.** *Catecismo del ganadero.*—Bilbao, Caja de Ahorros Vizcaína. Editorial Vasca, 1960.—128 págs. con grabados., 17,5 cm.

Relación oficial de las ganaderías de lidia de 2.ª categoría. (V. n.º 5097).

64. ECONOMIA DOMESTICA

5074. **Charo** (seud. de Rosario Suárez-Llanos Menacho). *Recetario elemental de la cocina práctica.*—Vigo, autora. Imp. J. Alonso, 1960.—58 págs., 15 cm. 15,00

Lehmann, Gunter. *Fisiología práctica del trabajo.* (V. n.º 5049).

Sánchez Gil, M. *Deontología de ingenieros y directivos de empresa.* (V. n.º 4904).

65. COMERCIO. COMUNICACIONES. TRANSPORTE. ORGANIZACION

5075. **Bingham, Walter van Dyke, y Bruce Victor Moore.** *Cómo entrevistar.* Prólogo de Miguel Siguan. Trad. Manuel y Rosalía Vázquez.—Madrid, Rialp, 1960.—348 págs.+1 hoj., 24 cm.—(La Empresa y el hombre, 10). Tela: 200,00

Inglés: *How to Interview.*

Afirman los autores que la entrevista es una conversación que se sostiene con un propósito definido y no por la mera satisfacción de conversar. Según esto, el juego recíproco de la expresión y la comprensión constituyen uno de los elementos indispensables de toda relación o contacto personal. Ahora bien, ¿cómo es posible analizar un proceso tan complejo y sutil como la entrevista? ¿Cuáles son las técnicas a emplear en cada caso concreto: selección y asignación de empleos, investigación de hechos y opiniones, investigaciones clínicas, etcétera etc? Las respuestas a estas y otras cuestiones no menos interesantes las ofrece este libro, cuyo interés es bin grande, por cierto.—F. CENDÁN PAZOS.

5076. **Gálvez Rodríguez, Manuel.** *Catálogo especializado Gálvez de los sellos de*

España, Correos y Telégrafos, así como los de Sobrecargas Patrióticas, Sellos de Beneficencia, Recargo y Ayuntamiento de Barcelona emitidos desde 1850 a 1959. 25.^a edición. Madrid, autor, c/ de la Cruz, Imp. La Rrafa, 1960.—XXX+1 hoj., 392 págs. con grab., 22 cm. Tela: 450,00

Catálogo abundantemente ilustrado, reproduciendo los sellos-tipo a 1/3 de su tamaño y variedades a tamaño natural o 3 veces éste, indicando fecha de emisión o motivo en los conmemorativos.

Consta esta obra de 2 partes: la primera está dedicada a sellos de correos, aéreos, hojas-bloque, sobrecargas patrióticas y emisiones locales, servicio oficial, giro postal, fiscales, telégrafos e impuestos de guerra. La segunda está dedicada a sellos benéficos de 1926-59, y a continuación los de recargo y sobretasa del período correspondiente al Alzamiento Nacional.—P. PÉREZ GUERRA.

5077. **Montaretto, Silvio, y Riccardo Riccardi.** *El análisis del trabajo.* Traducción dirigida por Alberto Grau Dosaigues.—Barcelona, Edit. Hispano Europea, 1960.—XVI+213 págs., 20 cm.—(Col. Galileo. Biblioteca de Organización y Administración de Empresas). Tela: 140,00

Italiano: *L'analisi del lavoro.*

Todo proceso de racionalización del trabajo requiere como condición primaria e indispensable que cada hombre ocupe el lugar adecuado a sus aptitudes; pero también exige la adopción de técnicas especiales que complementen el proceso. Para la determinación del puesto óptimo para el hombre idóneo, lo mismo que para la adopción de técnicas adecuadas, se hace imprescindible analizar el trabajo desde un punto de vista científico-funcional. El análisis del trabajo viene a constituir así un elemento positivo en la formación, orientación y selección profesionales, pero también una técnica importantísima para la racionalización del trabajo.

Obra de gran interés práctico para los dirigentes de empresas y, sobre todo, para aquellos técnicos que tienen a su cargo la organización y programación del proceso productivo.—F. CENDÁN PAZOS.

5078. **Palle, Hansen.** *Manual de Contabilidad.* Trad. Arne Koefoed.—Madrid, Aguilar, 1960.—1166 págs., 25 cm.—(Biblioteca de Ciencias Sociales). Tela: 625,00

5079. **Rodríguez Robles, Antonio.** *Derecho Contable Mercantil. El contenido económico de la Contabilidad y su eficacia jurídica en el Derecho Mercantil español.* Prólogo por Manuel de Torres Martínez.—Ma-

drid, Edit. de Derecho Financiero, 1960.—260 págs.+1 hoj., 24 cm. 150,00

Responde el presente volumen a una cuestión de gran interés para la Economía de la empresa: el análisis de las relaciones que existen entre la Contabilidad y su contenido económico con las normas del Derecho positivo vigente que le son aplicables, y que comprenden el estudio de los principios jurídico-formales que rigen la Contabilidad, y más concretamente el balance y la cuenta de resultados en el Derecho Mercantil español, con mención especial al balance consolidado y toda la serie de problemas técnicos y económicos que lo caracterizan.—F. CENDÁN PAZOS.

7. BELLAS ARTES

URBANISMO. DIBUJO. FOTOGRAFIA.
MUSICA

5080. **Bellver Cano, José.** *González Marcos en la pintura taurina.*—Madrid, Estudios de Costumbrismo Español. Imp. E. Sánchez Leal, 1960.—9 págs., 20,5 cm. 10,00

5081. **Catálogo.** *Exposición Nacional de Bellas Artes.*—Barcelona, Palacio Nacional, mayo 1960.—Madrid, Ministerio de Educación Nacional. Dir. Gral. de Bellas Artes, 1960.—81 págs. con láms.+1 hoj., 22 cm. 25,00

5082. **Catálogo.** *III Salón Nacional de Pintura a la acuarela.*—Valencia, Agrupación de Acuarelistas Valencianos El Micalet. Consejo Nacional de la Acuarela, 1960.—13 hojs.+12 láms., 18,5 cm.

5083. **Cirlot, Juan Eduardo.** *La escultura de Pablo Serrano.*—Madrid, Galería Silo, c/ Carlos Arniches, 3, 1959.—7 págs.+13 láminas, 28 cm. 150,00

5084. **Cirlot, Juan Eduardo.** *Tapies.*—Barcelona, Omega [1960].—99 págs. con láminas, 24 cm.—(Poliedro). Cart.: 75,00

La obra de Antonio Tapies, el más calificado de nuestros pintores abstractos, viene mereciendo desde hace años la atención de los críticos. Desde 1948, en que figura por vez primera en el barcelonés Salón de Otoño, hasta 1960, en que ha expuesto en Bilbao, Barcelona, Nueva York, Leverkusen, Milán, etc., su producción ha motivado los más entusiasmados elogios de cuantos vienen asistiendo a la evolución del arte universal contemporáneo. Cirlot divide el estudio sobre el pintor en etapas que se suceden en el tiempo: primer período (1945-1948), desenvolvimiento iconográfico (1948-1952), dinamismos lineales y expresión textural (1952-1953), etc., culminando

con un análisis de sus técnicas y obras recientes y una síntesis que abarca su expresión y creación, interpretaciones e influencia. En apéndice, se publica una nota biográfica del pintor, con relación de los Museos que poseen obras suyas, exposiciones en que ha figurado y selección bibliográfica.—M. AGULLÓ.

5085. **Convento.** *El convento y las monjas de Santa Clara en Palma de Mallorca*, por una Religiosa del mismo.—Palma de Mallorca, Panorama Balear, Imp. Mossen Alcover, 1959.—16 págs.+4 láms., 17 cm. 7,50

5086. **Figuerola-Ferretti, Luis.** *Arte moderno brasileño.* Textos de —, Mauricio Nabuco y Carlos Flexa Ribeiro. Notas biográficas y catálogo.—Madrid, Dir. Gral. de Bellas Artes, 1960.—25 hojs.+14 láms., 19,5 centímetros.

5087. **Florensa Ferrer, Adolfo.** *El castillo de Mequinenza y su restauración.*—Barcelona, Empresa Nacional Hidroeléctrica de Ribagorzana, 1960.—19 hojs. con láms., 32 cm.

Gaya Nuño, Juan Antonio. *Cien fichas sobre libros de arte anunciados y no publicados.* (V. n.º 4873).

Gaya Nuño, Juan Antonio. *Un conflicto: Literatura y Arte.* (V. n.º 5173).

5088. **Greco, El** (seud. de Domingo Theotocopuli). *El Greco. Antología de textos en torno a su vida y obra.* Recopilación por Manuel Villegas López.—Madrid, Taurus. Distribución: Hispano Argentina, 1960.—270 páginas, 18 cm.—(Ser y Tiempo). 30,00

5089. **Malberti, José.** *El castillo de Bellver.*—Palma de Mallorca, Panorama Balear. Imp. Mossen Alcover, 1960.—16 págs.+4 láminas, 17 cm.

Maravall, José Antonio. *Velázquez y el espíritu de la modernidad.* (V. n.º 5346).

5090. **Nonelli, Aldo.** *El Guión. Sustancia del cine. Todo lo que se ha de saber para escribir un buen guión.* Traducción, prólogo y selección de planos de Manuel Estrada Viader.—Barcelona, Edics. Zeus, 1960.—238 páginas con láms., 21 cm. Tela: 110,00

5091. **Velázquez, Diego.** *Velázquez. Homenaje en el tercer centenario de su muerte.*—Madrid, Instituto Diego Velázquez, C. S. de I. C., 1960.—360 págs.+láms. I-XVI, 25 cm. 175,00

79. DEPORTES. JUEGOS. ESPECTACULOS. TAUROMAQUIA

5092. **Cotos de pesca de la 3.ª región de pesca continental y caza.**—Burgos, Dir. Gral. de Montes, Caza y Pesca Fluvial. Servicio Nacional de Pesca Fluvial y Caza, 1960.—71 págs.+1 hoj. con 18 mapas, 22 cm.

5093. **Criaderos de toros de lidia.** *Disposiciones vigentes.*—Madrid, Sindicato Vertical de Ganadería, 1960.—27 págs., 15 cm.

5094. **Escamilla, Pedro.** *De Atenas a Roma. (Historia breve del atletismo olímpico).* Madrid, Delegación Nacional de Educación Física y Deportes, 1960.—213 págs. con láminas, 20 cm.—(Serie Verde, 6). 50,00

En vísperas de la Olimpiada de Roma aparece esta breve historia del Atletismo. En ella se destacan, a través de las XIII Olimpiadas (de 1896 a 1956) a las figuras más sobresalientes del atletismo mundial, así como a las del español, con inclusión de anécdotas célebres. Capítulo aparte dedica al atletismo femenino y a su estrella, la holandesa Fanny Blamkers. En unos apéndices se dan los resultados de las finales olímpicas. Es el volumen 6.º del Servicio de Divulgación Técnica y Deportiva y está profusamente ilustrado.—J. ALEMANY.

5095. **Hernández del Pozo, Luis; Domingo Barcenas y Gerardo López-Cuadra.** *Balonmano en sala. Técnica. Táctica. Preparación física.* Prólogo de J. A. Castro Fariñas.—Madrid, Federación Española de Balonmano. Escuela Nacional de Preparadores, 1960.—247 págs. con grabs.+1 hoj., 20 cm. 50,00

Memoria. *Asturias. Junta Provincial de Extinción de Animales dañinos y protección a la caza. Memoria. 1957-1958-1959.* (V. n.º 4878).

5096. **Reglamento del Colegio Oficial de Arbitros de boxeo.**—Madrid, Federación Nacional de Deportes de F. E. T. y de las J. O. N. S. Federación Española de Boxeo, 1960.—39 págs., 15 cm.

5097. **Relación oficial de las ganaderías de lidia de segunda categoría para la temporada taurina de 1960.**—Madrid, Alpafile (s. a., 1960).—88 págs. con grabs., 15,5 cm. 18,00

5098. **Stepun, Fedor.** *El teatro y el cine.* Trad. Ramón Barce.—Madrid, Taurus. Distribución: Hispano Argentina, 1960.—170 páginas, 18 cm.—(Ser y Tiempo). 30,00

8. LITERATURA

5099. **Acevedo Vázquez, M.^a Dolores.** *Cárcel de oro.*—Barcelona, Bruguera, 1960.—128 págs., 15 cm.—(Madreperla). 7,00
5100. **Adams, Vic** (seud. de Vicente Adam Cardona). *Marionetas humanas.*—Valencia, Edit. Valenciana, 1960.—128 págs., 15,5 cm.—(Luchadores del Espacio). 6,00
5101. **Aleixandre, Vicente.** *Poesías completas.*—Madrid, Aguilar, 1960.—866 páginas, 20 cm.—(Col. Literaria). Cart.: 220,00
5102. **Alonso, Amado.** *Materia y forma en poesía.* 2.^a edición.—Madrid, Gredos, 1960.—366 págs., 20 cm.—(Biblioteca Románica Hispánica). 100,00
5103. **Alonso, Dámaso.** *Dos españoles del Siglo de Oro. Un poeta madrileñista y francesista en la mitad del siglo XVI. El Fabio de la «Epístola Moral»: su cara y cruz en Méjico y en España.*—Madrid, Gredos, 1960.—258 págs., 20 cm.—(Biblioteca Románica Hispánica). 70,00
5104. **Alvarez Quintero, Serafín y Joaquín.** *Obras Completas.* Tomo V. 2.^a edición.—Madrid, Espasa-Calpe, 1960.—1 volumen, 18 cm. 350,00
5105. **Antología de grandes cuentistas norteamericanos.** 2.^a edición.—Madrid, Aguilar, 1960.—466 págs., 20 cm.—(Col. Literaria). 90,00
5106. **Antología del Humor 1959-1960.** Recopilada por Agustín Caballero y Ricardo Fuente.—Madrid, Aguilar, 1960.—382 págs., 21 cm.—(Col. Literaria). Cart.: 100,00
5107. **Antología de la Poesía Española 1958-1959.** Recopilada por Jiménez Martos.—Madrid, Aguilar, 1960.—320 págs., 20 cm.—(Col. Literaria). Cart.: 90,00
5108. **Arés Montes, José.** *Las Novelas Ejemplares.* Conferencia.—Madrid, Barbero, c/ Suero Quiñones, 14, 1960.—15 págs.+ 2 hojs., 20,5 cm.
5109. **Assollant, Alfredo.** *Aventuras del capitán Corcován.* 3.^a edición.—Madrid, Espasa-Calpe, 1960.—241 págs., 17 cm.—(Col. Austral, 386). 24,00
5110. **Azorín** (seud. de José Martínez Ruiz). *Obras Completas.* Tomo II. 2.^a edición.—Madrid, Aguilar, 1960.—1182 págs., 14 cm.—(Joya). Piel: 115,00
5111. **Babin, María Teresa.** *Fantasia Borigua. Estampas de mi tierra (Puerto Rico).* Santander, autora. Distrib.: Madrid, Insula, 1960.—175 págs. con grabs., 21 cm. 60,00
5112. **Bailey, H. C.** *Aventuras de un detective famoso.*—Madrid, Dédalo, 1960.—68 páginas, 23 cm.—(Novelas y Cuentos). 7,00
5113. **Bassols de Climent, Mariano.** *Poesía y Matemáticas.* Discurso...—Barcelona, Cons. Sup. de Inv. Cient., 1960.—31 páginas, 20 cm.
Esta conferencia intenta divulgar una tesis esbozada por Krause y desarrollada modernamente por Maury, en que se pretende una interpretación de las Bucólicas virgilianas basada en circunstancias aritméticas de su estructura. Las Bucólicas estarían acopladas simétricamente en torno de la quinta, y sus versos distribuidos regularmente en el conjunto de la colección, sobre la base de los números 333 y 666, símbolos de César y del cesarismo.—M. MARÍN Y PEÑA.
5114. **Bennett, Joe** (seud. de José Luis Benet Sanchís). *Los aventureros de Júpiter.*—Valencia, Edit. Valenciana, 1960.—128 págs., 15,5 cm.—(Luchadores del Espacio). 6,00
5115. **Bennett, Joe** (seud. de José Luis Benet Sanchís). *La onda invencible.*—Valencia, Edit. Valenciana, 1960.—128 págs., 15 cm.—(Luchadores del Espacio). 6,00
5116. **Bermúdez de Castro, F.** *Pasos sin huella.* 4.^a edición.—Barcelona, Planeta, 1960.—307 págs., 19,5 cm.—(Autores Españoles Contemporáneos). Tela : 70,00
5117. **Blasco Ibáñez, Vicente.** *Mare Nostrum.* Reedición.—Barcelona, Planeta, 1960.—394 págs., 19,5 cm.—(Autores Españoles Contemporáneos). Tela: 70,00
5118. **Bradley, Cliff** (seud. de Jesús Navarro Carrión). *Un viajero de paso.*—Barcelona, Bruguera, 1960.—128 págs., 15 cm.—(Ases del Oeste). 6,00
5119. **Bromfield, Louis.** *Obras completas.* Tomo I. Trads. Santiago Valdanzo, Fabio Gil, Agustín González Ordóñez, Angel Perazagua y Fernando Santos. Prólogo de Salvador Bordoy.—Madrid, Aguilar, 1960.—1484 páginas, 19 cm.—(Autores Modernos). 275,00
Contiene: *El río salvaje. Un héroe moderno. La casona. El mundo en que vivimos. Hasta que amanezca.*
5120. **Brucker, Margaretta.** *Un verano maravilloso.* Trad. Pedro Guirao.—Barce-

- lona, Bruguera, 1960.—255 págs., 19,5 cm.—
(Dalia). 30,00
5121. **Brucker, Margaretta.** *Una muchacha enamorada.* Trad. Pedro Guirao.—Barcelona, Bruguera, 1960.—255 págs., 19,5 cm.—
(Dalia). 30,00
5122. **Calderón de la Barca, Pedro.** *La Vida es sueño. El Alcalde de Zalamea.* Estudio, edición y glosario de Augusto Cortina. Nueva edición.—Madrid, Espasa-Calpe, 1960.—238 págs., 19 cm.—(Clásicos Castellanos, 138). 40,00
5123. **Camba, Julio.** *La rana viajera.* 3.^a edición.—Madrid, Espasa-Calpe, 1960.—149 páginas, 17 cm.—(Col. Austral, 754). 18,00
5124. **Camón Aznar, José.** *La divina tragedia.*—Madrid, Espasa-Calpe, 1960.—122 páginas, 20,5 cm. 50,00
5125. **Capdevila, Arturo.** *En la corte del virrey.* 2.^a edición.—Madrid, Aguilar, 1960.—432 págs., 12 cm.—(Crisol, 250).
Piel: 35,00
5126. **Cardona, Osvald.** *De Verdaguer a Carner. Assaigs sobre afinitat entre grans poetes.*—Barcelona, Edit. Selecta, 1960.—193 páginas+4 hojs., 20 cm.—(Biblioteca Selecta, 286). 50,00
Premio Josep Yxart 1959.
El notable escritor Osvaldo Cardona reúne en este volumen cuatro sugestivos ensayos de crítica literaria, todos ellos en lengua catalana. Los temas objeto de estudio son: Verdaguer y Lamartine, *Ante un mapa* (sobre otro aspecto de la obra de Verdaguer), Miguel Costa y Juan Alcover, y, por último, algunos motivos constantes en la producción de José Carner.—JOSÉ MONTERO PADILLA.
5127. **Carrados, Clark** (seud. de Luis García Lecha). *Alta tensión.*—Barcelona, Bruguera, 1960.—128 págs., 15 cm.—(Servicio Secreto). 6,00
5128. **Carrados, Clark** (seud. de Luis García Lecha). *Los buitres y la pelirroja.*—Barcelona, Bruguera, 1960.—128 págs., 15 cm.—(Servicio Secreto). 6,00
5129. **Carrados, Clark** (seud. de Luis García Lecha). *El precio de su ataúd.*—Barcelona, Bruguera, 1960.—128 págs., 15 cm.—(Bisonte). 6,00
5130. **Carré Sánchez, María del Pilar.** *Aquel verdadero amor.*—Barcelona, Bruguera, 1960.—192 págs., 15,5 cm.—(Amapola). 10,00
5131. **Carré Sánchez, María del Pilar.** *Esta es mi historia.*—Barcelona, Bruguera, 1960.—128 págs., 15 cm.—(Alondra). 7,00
5132. **Castellet, José María.** *Veinte años de Poesía Española (1939-1959).* 2.^a edición.—Barcelona, Seix Barral, 1960.—420 páginas, 20 cm.—(Biblioteca Breve). 180,00
Se trata de una antología en que el acostumbrado criterio estético ha sido sustituido por otro historicista, que tiene en cuenta predominante los factores sociales y políticos que pudieron determinar la aparición de la obra artística. Las composiciones se insertan por orden cronológico. El estudio preliminar desarrolla la personal interpretación de la poesía contemporánea que, desde el ángulo señalado, nos ofrece el compilador.—J. SIMÓN DÍAZ.
5133. **Castillejo, Cristóbal de.** *Obras.* Tomo I. Prólogo y notas de Jesús Domínguez Bordona. Nueva edición.—Madrid, Espasa-Calpe, 1960.—239 págs., 19 cm.—(Clásicos Castellanos, 72). 40,00
5134. **Castle, Meadow** (seud. de Prado Castellanos Alentorn). *Tumbas en la ciudad.* Barcelona, Bruguera, 1960.—128 págs., 15 cm.—(Bisonte). 6,00
5135. **Castro, Milagros de.** *La poesía de Milo.*—Madrid, Acuario. Ediciones Literarias y Musicales, 1960.—108 págs., 17,5 cm. 18,00
5136. **Cervantes Saavedra, Miguel de.** *Don Quijote de la Mancha.*—Madrid, Taurus. Distrib.: Hispano Argentina, 1960. 818 págs., 22 cm.—(Sillar). 150,00
Enc.: 200,00
5137. **Cervantes Saavedra, Miguel de.** *Novelas Ejemplares.* 6.^a edición.—Madrid, Aguilar, 1960.—766 págs., 12 cm.—(Crisol, 7). Piel: 35,00
5138. **Colomer, G.** (seud. de Montserrat Gimbernat Colomer). *Doce horas.*—Barcelona, Bruguera, 1960.—128 págs., 15 cm.—(Alondra). 7,00
5139. **Conway, Hugo.** *Camino del recuerdo.*—Madrid, Cid, 1960.—188 págs., 15 cm.—(Biblioteca Chicas, 259). 11,00
5140. **Conway, Hugo.** *Días tenebrosos.* Madrid, Edics. Cid, 1960.—137 págs., 15 cm.—(Biblioteca Chicas, 249). 9,00

5141. **Cronin, A. J.** *Las llaves del reino.* Trad. Juan G. de Luaces. 5.^a edición.—Barcelona, Juventud, 1960.—323 págs. con láms., 18 cm.—(Col. «Z», 1). 20,00
5142. **Cuentistas españoles del siglo XX.** 3.^a edición.—Madrid, Aguilar, 1960.—706 páginas, 12 cm.—(Crisol, 126). Piel: 35,00
5143. **Cunqueiro, Alvaro.** *Escola de Menciñeiros e fabula de varia xente.*—Vigo, Galaxia, 1960.—158 págs., 21,5 cm.
En el idioma típico de Cunqueiro, así como en la prosa gallega por él acuñada, nos ofrece en esta obra 15 bocetos, a manera de retratos, de gente a la que afirma conoce, y alguna muy de cerca. «Cuento lo que oí, hablo de gente que conocí, doy unas pocas noticias y nada más». Es un pequeño viaje por entre gentes gallegas y en su espejo se refleja parte del profundo e insondable ser de las gentes del noroeste hispano. La obra se lee con agrado, sugiere mucho y García-Sabell le consagra un amplio y jugoso prólogo que dedica a la memoria de Emilio Mosteiro, y Ribas, buenas ilustraciones. Cunqueiro dedica su trabajo a don Vicente Risco.—RAMÓN FERNÁNDEZ POUSA.
5144. **Curtis, Donald** (seud. de Juan Gallardo Muñoz). *El exterminador.*—Barcelona, Bruguera, 1960.—128 págs., 15 cm.—(California). 6,00
5145. **Chesterton, Gilbert Keith.** *El candor del Padre Brown.* Trad. Alfonso Reyes. 3.^a edición.—Madrid, Aguilar, 1960.—410 págs., 12 cm.—(Crisol, 302). Piel: 35,00
5146. **Dax, Louise** (seud. de Pilar Ganose). *Se ha perdido una mujer.*—Madrid, Edics. Cid, 1960.—127 págs., 15 cm.—(iBiblioteca Chicas, 266). 8,00
- Delgado, Jaime.** *Don Carlos de Sigüenza y Góngora y su Piedad heroyca de Don Fernando Cortés.* (V. n.º 5329).
5147. **Dennis, Patrick.** *La vuelta al mundo con la tía Mame.* [Versión española de Domingo Manfredi Cano].—Barcelona, Luis de Caralt. [1960]. 274 págs. + 1 hoj. 20 cm.—Tela. (Col. Gigante).
Tía Mame sale al mundo. De la mano de su creador, recorre Europa, visita Oriente Medio, interviene y protagoniza las más graciosas y extravagantes aventuras. Su original visión de estos países, unido a la maestría de Patrick Dennis, se combinan para ofrecernos un muy agradable relato de humor.—M. AGULLÓ.
5148. **Díaz - Casanueva, Humberto.** *Los Penitenciales. Poemas.*—Madrid, Distrib.: Insula, 1960.—100 págs., 24 cm. 100,00
5149. **Dickens, Charles.** *Oliverio Twist.* Trad. José Méndez Herrera. 4.^a edición.—Madrid, Aguilar, 1960.—736 págs., 12 cm.—(Crisol, 180). Piel: 35,00
5150. **Diego, Gerardo.** *Cervantes poeta. Conferencia.*—Madrid, Barbero, c/ Suero Quiñones, 14, 1960.—2 cuadernos, 20,5 cm.
5151. **Dielette.** *Vuelve el amor.* Trad. M. Llorca.—Barcelona, Bruguera, 1960.—255 páginas, 19,5 cm.—(Dalia). 30,00
5152. **Durango Guervós, María Adela.** *La segunda Madame Dupuy.*—Barcelona, Bruguera, 1960.—128 págs., 15 cm.—(Camelia). 7,00
5153. **Durango Guervós, María Adela.** *El viento del amor.*—Barcelona, Bruguera, 1960.—128 págs., 15 cm.—(Rosaura). 7,00
5154. **Eça de Queiroz, José M.^a** *La ilustre casa de Ramírez.* Trad. Julio Gómez de la Serna. 2.^a edición.—Madrid, Aguilar, 1960.—526 págs., 12 cm.—(Crisol, 328). Piel: 35,00
5155. **Ercilla y Zúñiga, Alonso de.** *La Araucana.* 3.^a edición.—Madrid, Aguilar, 1960.—770 págs., 12 cm.—(Crisol, 188). Piel: 35,00
5156. **Espinosa Bravo, Pedro.** *El viejo de las naranjas.* Cuentos literarios. Prólogo de Gonzalo Lloveras.—Barcelona, Edit. Rocas. Madrid, Distrib.: La Arcadia, 1960.—172 págs., 17,5 cm.—(Col. Leopoldo Alas). 40,00
Premio «Leopoldo Alas» 1959.
5157. **Estefanía, M. L.** (seud. de Marcial Antonio Lafuente Estefanía). *A tiro limpio.*—Barcelona, Bruguera, 1960.—128 págs., 15 cm.—(Héroes del Oeste). 6,00
5158. **Estefanía, M. L.** (seud. de Marcial Antonio Lafuente Estefanía). *Diez muertos por un rancho.*—Barcelona, Bruguera, 1960.—128 págs., 15 cm.—(California). 6,00
5159. **Estefanía, M. L.** (seud. de Marcial Antonio Lafuente Estefanía). *Ellos lo quisieron.*—Barcelona, Bruguera, 1960.—128 págs., 15 cm.—(Kansas). 6,00

5160. **Estefanía, M. L.** (seud. de Marcial Antonio Lafuente Estefanía). *El encarcelamiento de Jefferson*.—Barcelona, Bruguera, 1960.—128 págs., 15 cm.—(Héroes del Oeste). 6,00
5161. **Estefanía, M. L.** (seud. de Marcial Antonio Lafuente Estefanía). *Los enmascarados de Virginia*.—Barcelona, Bruguera, 1960. 128 págs., 15 cm.—(Héroes del Oeste). 6,00
5162. **Estefanía, M. L.** (seud. de Marcial Antonio Lafuente Estefanía). *Métodos eficaces*.—Barcelona, Bruguera, 1960.—128 págs., 15 cm.—(California). 6,00
5163. **Estefanía, M. L.** (seud. de Marcial Antonio Lafuente Estefanía). *Otro vez Jefferson*.—Barcelona, Bruguera, 1960.—128 páginas, 15 cm.—(Héroes del Oeste). 6,00
5164. **Estefanía, M. L.** (seud. de Marcial Antonio Lafuente Estefanía). *Para ti no habrá mañana*.—Barcelona, Bruguera, 1960.—128 págs., 15 cm.—(Kansas). 6,00
5165. **Estefanía, M. L.** (seud. de Marcial Antonio Lafuente Estefanía). *Todos eran ventajistas*.—Barcelona, Bruguera, 1960.—128 páginas, 15 cm.—(Colorado). 6,00
5166. **Fernández de Avellaneda, Alonso** (seud.). *El Quijote*. 3.^a edición.—Madrid, Aguilar, 1960.—592 págs., 12 cm.—(Crisol, 28). Piel: 35,00
5167. **Figuroa Gómez, Trinidad de**. *Mi corazón se vende*.—Barcelona, Bruguera, 1960.—128 págs., 15 cm.—(Camelia). 7,00
5168. **Gago, Alejandro**. *Los pasos detenidos. Poemas 1959*.—Santander, La Isla de los Ratones. Manuel Arce, 1960.—48 págs., 17 cm.—(Col. Poetas de Hoy, 9).
La Isla de los Ratones, en su colección «Poetas de Hoy», núm. 9, en edición públicamente presentada, recoge en esta publicación 41 poemas de Alejandro Gago, «uno de los nuevos presidentes de la poesía montañesa»... que «conserva el fuego sacro de su tradición revolucionaria», en frase feliz de Julio Maruri. Gerardo Diego le dedica una muy bella composición y el autor consagra los suyos a diversas personas, algunas sus familiares.—RAMÓN FERNÁNDEZ POUSA.
5169. **García Lorca, Federico**. *Obras completas*. 4.^a edición.—Madrid, Aguilar, 1960.—2054 págs. con grab., 18 cm.—(Obras Eternas). Piel: 300,00
5170. **García Serrano, Rafael**. *La paz dura 15 días*.—Barcelona, Caralt, 1960.—208 páginas, 20 cm.—(Col. Gigante). Tela: 80,00
Relato verídico de la Guerra de Liberación Española en el que se combinan con singular habilidad lo burlesco, lo humorístico y el elemento poético. Gira alrededor de la VII Brigada de Navarra, que pasa unas cortas vacaciones en el supuesto Gambo; unos cuantos días, que son precisamente los que tiene de vida la paz.—F. PERRINO.
5171. **Garr, Orland** (seud. de Orlando García Mateos). *Tras el culpable*.—Barcelona, Bruguera, 1960.—128 págs., 15 cm.—(Kansas). 6,00
5172. **Garr, Orland** (seud. de Orlando García Mateos). *Tres amigos*.—Barcelona, Bruguera, 1960.—128 págs., 15 cm.—(Col. Salvaje Texas). 6,00
5173. **Gaya Nuño, Juan Antonio**. *Un conflicto: Literatura y Arte*.—Madrid, Taurus. Distrib.: Hispano-Argentina, 1960. 62 págs., 18 cm.—(Cuadernos Taurus). 20,00
5174. **Gazzo, Michel V.** *Un sombrero lleno de lluvia*. Comedia.—Madrid, Alfil. Distribución: Escelicer, 1960.—68 págs., 15 cm.—(Col. Teatro). 10,00
5175. **Grajales, M. Nieves**. *Reniego de mi raza*. Madrid, Cid, 1960.—347 págs., 15 cm.—(Biblioteca Chicas, 256). 17,00
5176. **Gregor, Manfred**. *El puente*. Trad. E. Donato Prunera.—Barcelona, Destino, 1960.—265 págs., 19 cm.—(Ancora y Delfín). Tela: 70,00
Alemán: *Die Brucke*.
Relato impresionante y conmovedor de los últimos momentos de la Alemania hitleriana. La movilización de las milicias populares formadas por hombres de 50 años y por muchachos de menos de 16, último bastión de la resistencia, pone en trágica situación a 7 jóvenes, defensores de un puente en los alrededores de Berlín. Sólo uno supervive. Los otros 6 inmolan sus vidas como inocentes recientes en una empresa ya inútil. Y esto es lo más emocionante, el sacrificio de esas vidas incipientes, preñadas de esperanzas y de ilusiones; la inmolación de seis vidas, seis rayos de luz en aquel cuadro dantesco.—F. PERRINO.
5177. **Grey, Zane**. *El conductor de mandadas*. Nueva edición.—Barcelona, Juventud, 1960.—239 págs., 16,5 cm.—(Obras Maestras). 22,00

5178. **Guiraldés, Ricardo.** *Don Segundo Sombra*. 3.^a edición. — Madrid, Aguilar, 1960.—432 págs., 12 cm.—(Crisol, 248). 35,00
5179. **Guth, Paul.** *El ingenuo y los niños*. Trad. Enrique de Juan.—Barcelona, Planeta, 1960.—257 págs., 19,5 cm.—(Goliath).
Tela: 60,00
5180. **Halloran, Mark** (seud. de Jorge Gubern Ribalta). *Ajuste de cuentas*.—Barcelona, Bruguera, 1960.—128 págs., 15 cm.—(Servicio Secreto). 6,00
5181. **Harsanyi, Zsolt.** *Whisky and soda*. Trad. Juan E. Vernusiglio.—Barcelona, Planeta, 1960.—650 págs., 21 cm.—(Omnibus). 150,00
5182. **Heger, Klaus.** *Baltasar Gracián. Estilo lingüístico y doctrina de valores. Estudio sobre la actitud del Conceptismo*.—Zaragoza, Institución Fernando el Católico. Catedra Gracián, 1960.—230 págs., 24 cm.
Denso análisis de la obra y del pensamiento de Gracián, que trata de esclarecer sus métodos de actualizar los elementos tradicionales que utiliza constantemente mediante el estudio lingüístico-estilístico de *El Criticón* y el de su doctrina moralista de valores y su «estilo de vida». Dedicada especial atención al examen de la representación de la realidad humana en Gracián.—J. SIMÓN DÍAZ.
5183. **Hernández y Sánchez-Barba, Mario.** *Los libros de Caballerías*. (Capítulo VI, 1.^a parte).—Madrid, Barbero, c/ Suero Quiñones, 14, 1960.—15 págs.+6 hojs., 20,5 centímetros.
5184. **Inserni, Frank M.** *Vida y obras de Jerónimo Villalazán y edición crítica y anotada de «A gran daño gran remedio»*.—Barcelona, Ediciones Rumbos. Distrib.: Madrid, García Sanz, 1960.—155 págs., 21 cm. 50,00
5185. **Jerome, Jerome K.** *El arte de cuidar y gobernar a las mujeres*. Trad. E. Martínez Amador. 2.^a edición. — Madrid, Aguilar, 1960.—360 págs., 12 cm.—(Crisol, 368). Piel: 35,00
5186. **Jiménez Mantecón, Juan Ramón.** *Cuadernos de Juan Ramón Jiménez*. Edición preparada por Francisco Garfias.—Madrid, Taurus. Distrib.: Hispano Argentina, 1960.—241 págs., 20,5 cm. 75,00
5187. **Jiménez Mantecón, Juan Ramón.** *Olvidos de Granada (1924-1928)*. Dibujos de Angel Ferrant.—Santander, Ediciones La Torre. Madrid, Distrib.: Insula, 1960.—74 págs., 25 cm. 100,00
5188. **Junceda, Luis.** *La llaga*. Novela. Madrid, Urbión. Distrib.: Pozueta, 1960.—340 págs., 21 cm. 80,00
5189. **Kane, Silver** (seud. de Francisco González Ledesma). *Ataúd para una novia*.—Barcelona, Bruguera, 1960.—128 págs., 15 cm.—(Servicio Secreto). 6,00
5190. **Kane, Silver** (seud. de Francisco González Ledesma). *Himno salvaje*.—Barcelona, Bruguera, 1960.—128 págs., 15 cm.—(Salvaje Texas). 6,00
5191. **Kane, Silver** (seud. de Francisco González Ledesma). *Un traje de madera*.—Barcelona, Bruguera, 1960.—128 págs., 15 cm.—(Kansas). 6,00
5192. **Kapra, Peter** (seud. Pedro Guirao Hernández). *Cuatro a Mercurio*.—Valencia, Edit. Valenciana, 1960.—128 págs., 15 cm.—(Luchadores del Espacio). 6,00
5193. **Kipling, Rudyard.** *Nuevos cuentos de las colinas*. Trad. Juan G. de Luaces. 2.^a edición.—Madrid, Aguilar, 1960.—436 páginas, 12 cm.—(Crisol, 342). Piel: 35,00
5194. **Kyne, Peter B.** *El orgullo de los palomares*. Nueva edición.—Barcelona, Juventud, 1960.—239 págs., 17 cm.—(Obras Maestras). 22,00
5195. **Laiglesia, Alvaro de.** *Los que se fueron a la porra*. 3.^a edición.—Barcelona, Planeta, 1960.—342 págs., 19,5 cm.—(Autores Españoles Contemporáneos). Tela: 70,00
5196. **Laiglesia, Alvaro de.** *Se prohíbe llorar*. 6.^a edición.—Barcelona, Planeta, 1960. 412 págs., 19,5 cm.—(Autores Españoles Contemporáneos). Tela: 70,00
5197. **Laiglesia, Alvaro de.** *Te quiero, bestia*.—Barcelona, Planeta, 1960.—280 págs., 20 cm. Tela: 70,00
5198. **Larreta, Enrique.** *Zogoibi*. 7.^a edición.—Madrid, Espasa-Calpe, 1960.—166 páginas, 17 cm.—(Col. Austral, 85). 18,00
5199. **Lawrence, Margery.** *La madona de las siete lunas*. Reedición.—Barcelona, Planeta, 1960.—416 págs., 19,5 cm.—(Goliath). Tela: 70,00

5200. **Lehmann, Ana.** *La condesa Smirnov.*—Madrid, Cid, 1960.—109 págs., 15 cm. (Biblioteca Chicas, 255). 8,00
5201. **Libros de Caballerías Españoles.** 2.^a edición.—Madrid, Aguilar, 1960.—1764 páginas, 18 cm.—(Obras Eternas). Piel: 275,00
5202. **Loti, Pierre** (seud. de Luis María Julián Viaud. *Ramuncho.* Trad. Manuel de Montoliu. 2.^a edición.—Madrid, Aguilar, 1960.—388 págs., 12 cm.—(Crisol, 298). Piel: 35,00
5203. **Luger, Keith** (seud. de Miguel Oliveros Tovar). *Los bravos.*—Barcelona, Bruguera, 1960.—128 págs., 15 cm.—(Col. Salvaje Texas). 6,00
5204. **Luger, Keith** (seud. de Miguel Oliveros Tovar). *Cita con un muerto.*—Barcelona, Bruguera, 1960.—128 págs., 15 cm.—(Búfalo). 6,00
5205. **Luger, Keith** (seud. de Miguel Oliveros Tovar). *Fort Diablo.*—Barcelona, Bruguera, 1960.—128 págs., 15 cm.—(Colorado). 6,00
5206. **Llovet, Enrique.** *Operación C-1.* 3.^a edición.—Madrid, Edics. Airón. Hispano Argentina, 1960.—97 págs., 21 cm.—(La Tortuga). 40,00
5207. **Mallorquí Figuerola, José.** *La hija de la luna.*—Madrid, Cid, 1960.—141 páginas, 15 cm.—(Dos Hombres Buenos, 73). 8,00
5208. **Mallorquí Figuerola, José.** *Lejos en el tiempo.*—Madrid, Edics. Cid, 1960. 142 págs., 15 cm.—(Dos Hombres Buenos, 76). 8,00
5209. **Mallorquí Figuerola, José.** *Retrato de Elisa.*—Madrid, Cid, 1960.—141 páginas, 15 cm.—(Dos Hombres Buenos, 74). 8,00
5210. **Mallorquí Figuerola, José.** *Tren hacia el Sur.*—Madrid, Edics. Cid, 1960. 148 págs., 15 cm.—(Dos Hombres Buenos, 75). 8,00
- Marañón Posadillo, Gregorio.** *Homenaje a Gregorio Marañón.* (V. n.ºs 5344-5345).
- 5211 **Marshall, Rosamund.** *Kitty.* Trad. Alberto Márquez. 2.^a edición.—Barcelona, Planeta, 1960.—354 págs., 19,5 cm.—(Goliat). Tela: 70,00
5212. **Martí García, María.** *La vida dio su respuesta.*—Barcelona, Bruguera, 1960.—128 págs., 15 cm.—(Rosaura). 7,00
5213. **Martín Gaité, Carmen.** *Las ataduras.*—Barcelona, Destino, 1960.—196 págs., 18,5 cm.—(Ancora y Delfín). Tela: 70,00
- Las ataduras. Tendrá que volver. Un alto en el camino. La tata. Lo que queda enterrado. La conciencia tranquila. La mujer de cera.* Siete narraciones cortas realizadas por una pluma conocedora de esta técnica y trazadas sobre fondos grises. *La conciencia tranquila* es una pincelada de suburbio valleciano, con la nota acre de una niña, víctima del abandono, suavizada con el rayo luminoso del proceder recto del protagonista. *Las ataduras* es la primera de las narraciones y la que da título a toda la obra, porque en realidad todas giran en torno a la idea fundamental del conjunto: El que no está atado a algo no vive, porque vivir es relación.—F. PERRINO.
5214. **Martín Vivaldi, G.** *Del pensamiento a la palabra. Curso práctico de redacción. Teoría y técnica de la composición y del estilo.*—Madrid, Paraninfo, 1960.—370 págs. +1 cuaderno de 40 págs. Clave de los ejercicios, 22 cm. 100,00
- Libro práctico, de aplicación general, calificado por el propio autor como «información de urgencia». No obstante, resuelve airoosamente los problemas que suelen asaltar a cuantos intentan instruir o persuadir a sus semejantes por medio de la palabra escrita. Consta la obra de una parte dedicada al conocimiento de los escollos gramaticales en que acostumbramos a tropezar; otra destinada al estudio de la expresión según las normas de la Preceptiva Literaria, y una tercera, encaminada al mejor conocimiento de las técnicas de este difícil arte. No por haber sido modestamente calificada, por eso pierde utilidad e interés la obra.—F. PERRINO.
5215. **Martínez Cachero, José María.** *Las novelas de Azorín.*—Madrid, Insula, 1960.—313 págs., 22 cm.—(Col. Insula). 100,00
5216. **Martínez Silva, Eduardo.** *Choque usted esos cinco, Tío Sam. Escenas pintorescas y atrayentes de la vida norteamericana.*—Madrid, Mangold, 1960.—272 págs., 20 cm. 60,00
5217. **Martínez Val, José María.** *El sentido jurídico en el Quijote.* Conferencia.—Madrid, Barbero, c/ Suero Quiñones, 14, 1960.—20+1-7 págs., 20 cm.

5218. **Maurois, André.** *Turgueniev. El pesador de almas.* 4.^a edición.—Madrid, Aguilar, 1960.—550 págs., 12 cm.—(Crisol, 29). Piel: 35,00
5219. **Méndez Simón, Clotilde.** *Eva Casanova.*—Barcelona, Bruguera, 1960.—128 páginas, 15 cm.—(Madreperla). 7,00
5220. **Michelena, Luis.** *Historia de la Literatura Vasca.*—Madrid, Minotauro. Distribución: Hispano-Argentina, 1960.—180 páginas, 20 cm.—(Biblioteca Vasca). 90,00
5221. **Mier, Waldo de.** *Escogieron la inquietud.*—Madrid, Distrib.: EISA. Imp. Estados, 1960.—280 págs., 24,5 cm. 80,00
5222. **Moeller, Charles.** *Literatura del siglo XX y Cristianismo. Vol. IV: La Esperanza en Dios, nuestro Padre: Ana Frank, Miguel de Unamuno, G. Marcel, Ch. du Bos, Hochwälder, Peguy.* Trad. Valentín García Yebra.—Madrid, Edit. Gredos, 1960.—662 páginas, 20 cm. 170,00
- La obra completa constará de 7 vols., cuyo contenido detallamos: I, *El Silencio de Dios: A. Camus, Gide, A. Huxley, Simone Weil, Graham Greene, Julien Green, Bernanos.*
 II, *La Fe en Jesucristo: Jean-Paul Sartre, Henry James, R. Martin du Gard, J. Mallegue.*
 III, *La Esperanza humana: Malraux, Kafka, Vercors, Sholojov, Th. Maulnier, A. Bombard, Françoise Sagan, L. Reymont.*
 IV, reseñado en esta ficha.
 Los 3 últimos volúmenes en preparación, tratarán de las materias siguientes:
 V, *Amores del hombre: P. Valery, Pirandello, J. Romain, G. Duhamel, Saint-Exupery, Simone de Beauvoir.*
 VI, *La Caridad del Espíritu Santo: T. S. Eliot, H. Döll, Gertrud von le Fort, Sigrid Undset.*
 VII, *La Gracia de Jesucristo: Th. Mann, Valery Larbaud, Fr. Mauriac, Joyce, Paul Claudel.*
 Cada volumen es independiente de los demás. Los precios de los tomos publicados son los siguientes: 140, 120, 150 y 170 pesetas respectivamente.—F. PERRINO.
5223. **Molière** (seud. de Juan Bautista Poquelin). *El avaro.* Comedia. Versión de José López Rubio.—Madrid, Alfíl. Distrib.: Escelicer, 1960.—80 págs., 15 cm.—(Col. Teatro). 10,00
5224. **Montes, Patricia** (seud. de Isabel González LECTE). *Lobo solitario.*—Madrid, Edics. Cid, 1960.—270 págs., 15 cm.—(Biblioteca Chicas, 261). 16,00
5225. **Mora, Víctor.** *La víctima.* Cuentos literarios. Prólogo de Enrique Badosa.—Barcelona, Edit. Rocas. Madrid, Distrib.: La Arcadia, 1960.—150 págs., 17,5 cm.—(Col. Leopoldo Alas). 40,00
5226. **Morales Oliver, Luis.** *Dulcinea del Toboso.*—Madrid, Barbero, c/ Suero Quiñones, 14, 1960.—2 cuadernos, 20,5 cm.
5227. **Morales Oliver, Luis.** *La literatura española en la época de Cervantes.*—Madrid, Barbero, c/ Suero Quiñones, 14, 1960.—14 págs.+1 hoj. plegable, 20,5 cm.
5228. **Morales Oliver, Luis.** *El vencimiento de Don Quijote.*—Madrid, Barbero, c/ Suero Quiñones, 14, 1960.—2 cuadernos, 20,5 cm.
5229. **Nacher, Enrique.** *Los ninguno.*—Barcelona, Planeta, 1959.—289 págs., 18,5 cm.—(Autores Españoles Contemporáneos). 60,00
5230. **Navarro, Jesús** (seud. de Pedro Roger). *El Granuja.*—Madrid, Cid, 1960.—208 págs., 15 cm.—(Biblioteca Chicas, 242). 12,00
5231. **Navarro Carrión, Jesús.** *Eva.* Barcelona, Bruguera, 1960.—250 págs., 15 cm. (Pimpinela, extra). 12,00
5232. **Navarro Carrión, Jesús.** *Reina de las nieves.*—Barcelona, Bruguera, 1960.—192 págs., 15 cm.—(Amapola). 10,00
5233. **Negri O'Hara, J.** (seud. de José Negri Haro). *Donde empieza el límite.*—Valencia, Edit. Valenciana, 1960.—128 págs., 15 cm.—(Luchadores del Espacio). 6,00
5234. **Neville, Edgar.** *Alta fidelidad.* Comedia.—Madrid, Alfíl. Distrib.: Escelicer, 1960.—64 págs., 15 cm.—(Col. Teatro). 10,00
5235. **Novela Picaresca.** *Textos escogidos. Fernando de Rojas: La Celestina. Lazarillo de Tormes. Mateo Alemán: Guzmán de Alfarache. Miguel de Cervantes: Rinconete y Cortadillo. Francisco de Quevedo: Vida del Buscón.* Edición, prólogo, selección y vocabulario de Joaquín del Val.—Madrid, Taurus. Distrib.: Hispano Argentina, 1960.—584 págs., 22 cm. (Sillar). 140,00
 Enc.: 185,00

5236. **Nylhama** (seud. de Amalia Abad Pastor). *Mandy*.—Barcelona, Bruguera, 1960. 128 págs., 15 cm.—(Alondra). 7,00
5237. **Nylhama** (seud. de Amalia Abad Pastor). *Noches de San Petersburgo*.—Barcelona, Bruguera, 1960.—128 págs., 15 cm.—(Pimpinela). 7,00
5238. **Oliver, Angel**. *El último sargento*. Madrid, Estades. Distrib.: Eisa, 1960.—146 páginas, 20,5 cm. 50,00
- Ortega y Gasset, José**. *Meditaciones del Quijote*. (V. n.º 4901).
5239. **Paso, Alfonso**. *No hay novedad, Doña Adela*. Madrid, Edics. Alfíl. Distrib.: Escelicer, 1960.—79 págs., 15 cm.—(Col. Teatro). 10,00
5240. **Pedolo, Manuel de**. *L'inspector arriba tard*. (Fet divers).—Palma de Mallorca, Moll, 1960.—139 págs., 15 cm. 14,00
5241. **Pérez y Pérez, Rafael**. *Farsa de amor*.—Barcelona, Juventud, 1960.—224 páginas, 18,5 cm.—(Hogar). 4,00
5242. **Pérez y Pérez, Rafael**. *Intrigas en la Corte*. 3.ª edición.—Barcelona, Juventud, 1960.—232 págs., 18,5 cm.—(Hogar). 35,00
5243. **Pilares, Manuel**. *Cuentos de la buena y de la mala pipa*. Prólogo de Jorge Ferrer Vidal.—Barcelona, Edit. Rocas. Madrid, Distrib.: La Arcadia, 1960.—190 págs., 17,5 cm.—(Col. Leopoldo Alas). 40,00
5244. **Poema del Cid**. *Poema del Mio Cid*. 4.ª edición.—Madrid, Aguilar, 1960.—738 págs., 12 cm.—(Crisol, 96). Piel: 35,00
5245. **Prado Duque, Fidel**. *Con el colt preparado*.—Barcelona, Bruguera, 1960.—128 páginas, 15 cm.—(Ases del Oeste). 6,00
5246. **Prado Duque, Fidel**. *Dos hombres solos*.—Barcelona, Bruguera, 1960.—128 páginas, 15 cm.—(Bisonte). 6,00
5247. **Prado Duque, Fidel**. *Terror en San Francisco*.—Barcelona, Bruguera, 1960.—128 págs., 15 cm.—(Búfalo). 6,00
5248. **Quevedo y Villegas, Francisco de**. *Los Sueños*. Tomo II. Prólogo y nota de Julio Cejador Franca. Nueva edición.—Madrid, Espasa-Calpe, 1960.—282 págs., 19 cm.—(Clásicos Castellanos, 34). 40,00
5249. **Ramón y Cajal, Santiago**. *El mundo visto a los ochenta años*. 7.ª edición. Madrid, Espasa-Calpe, 1960.—212 págs., 17 centímetros.—(Col. Austral, 214). 24,00
5250. **Redón Chirona, Matilde**. *El viento y la hoja*.—Barcelona, Bruguera, 1960. 128 págs., 15 cm.—(Rosaura). 7,00
5251. **Regaldie, Alf** (seud. de Alfonso Arizmendi Regaldie). *A vida o muerte*.—Barcelona, Bruguera, 1960.—128 págs., 15 cm.—(Colorado). 6,00
5252. **Rey, M.ª Carmen** (seud. de Carmen Picó Franco). *El amor llamó dos veces*. Barcelona, Bruguera, 1960.—192 págs., 15 cm.—(Amapola). 10,00
5253. **Rivas, Duque de** (Angel Saavedra Ramírez de Baquedano). *El moro expósito o Córdoba y Burgos en el siglo XI*. 2.ª edición.—Madrid, Aguilar, 1960.—718 págs., 12 cm.—(Crisol, 120). Piel: 35,00
5254. **Roberts, Mikky** (seud. de Miguel M.ª Astrain Bada). *Tal para cual*.—Barcelona, Bruguera, 1960.—128 págs., 15 cm.—(Ases del Oeste). 6,00
5255. **Rolcest, A.** (seud. de Arenio Olcina Esteve). *El bosque del ahorcado*.—Barcelona, Bruguera, 1960.—128 págs., 15 cm.—(Búfalo). 6,00
5256. **Rolcest, A.** (seud. de Arsenio Olcina Esteve). *El diablo va de guía*.—Barcelona, Bruguera, 1960.—128 págs., 15,5 cm.—(Bisonte). 6,00
5257. **Rolcest, A.** (seud. de Arsenio Olcina Esteve). *La muerte a galope*.—Barcelona, Bruguera, 1960.—128 págs., 15 cm.—(Salvaje Texas). 6,00
5258. **Rodríguez Mateo, Juan**. *Espigas*. Nueva selección de poesías.—Sevilla, autor: Avenida Alvar Núñez, 29, pral., 1959.—380 págs. con un grab.+1 hoj., 22 cm.—Tela.
- Cantor de lo popular, paisajista en descripciones de contornos que el bajo Guadalquivir baña, este poeta sevillano nos muestra igualmente realidades llenas de ternura en sus estrofas de «Niños» y «Campesinos», aplicación, pero con sencillez, del lenguaje literario en «Flora», riqueza expresiva en sus «Alabanzas a la Virgen del Rocío», expositor de sonetos en «Cadenas», exaltador de lo femenino en sus «Madrigales a la mujer española».
- Se cierra esta selección, que viene a constituir el libro, con «Las Estaciones», «Imá-

- genes procesionales sevillanas» y «Bodas del alma».—MATILDE CANTARERO.
5259. **Rosa Hita, Leonardo.** *Jardines de la sangre.* Poesía.—Cádiz, autor, calle Doctor Zurita, 3-3.º Imp. La Gaditana, 1960.—29 págs., 15 cm.—(Arrecife, II). 10,00
En la reciente colección «Arrecife», fundada por el mismo autor, aparece este pequeño libro como un mensaje también nuevo de la evolución poética actual.
«Amor», «Las estaciones cantan» y «A orillas de la sangre» son tres divisiones dentro de sus páginas, que aun en el mismo estilo, señalan caminos diferentes de inspiración.—MATILDE CANTARERO.
5260. **Sainz Rodríguez, Pedro.** *Introducción al estudio de Fray Luis de León.*—Madrid, Rialp, 1960.—72 págs., 18 cm.—(Biblioteca del Pensamiento Actual).
Separata de la Introducción a la obra de Alain Guy, titulada *El pensamiento filosófico de Fray Luis de León.*
Revisión crítica de la bibliografía esencial aparecida hasta la fecha sobre la vida y las obras de fray Luis de León, con aportación de numerosos puntos de vista propios y originales sobre los extremos más destacados. Se subrayan también las lagunas existentes y las cuestiones deficientemente estudiadas.—J. SIMÓN DÍAZ.
5261. **Salueña Paesa, Isabel.** *Por distintos caminos.*—Barcelona, Bruguera, 1960.—128 págs., 15 cm.—(Pimpinela). 7,00
5262. **Salvador, Fernando.** *Apartado 501.* Obra policíaca en 3 actos.—Barcelona, Edit. Nereida. Distrib.: Hispano Argentina, 1960.—60 págs., 16,5 cm.—(Col. Candilejas). 20,00
5263. **Sánchez, Alberto.** *Don Quijote en la Literatura Universal.*—Madrid, Barbero, c/ Suero Quiñones, 14, 1960.—2 cuadernos, 20,5 cm.
5264. **Sánchez, Alberto.** *Estructura y contenido del Quijote.* Conferencia.—Madrid, Barbero, c/ Suero de Quiñones, 14, 1960.—16 págs.+2 hojs., 20,5 cm.
5265. **Sánchez, Alberto.** *La Génesis del Quijote. El romancero en el Quijote.* Conferencia.—Madrid, Barbero, c/ Suero Quiñones, 14, 1960.—2 cuadernos, 20,5 cm.
5266. **Sánchez, Alberto.** *Iniciación al estudio estilístico del «Quijote».* Conferencia. Madrid, Barbero, c/ Suero Quiñones, 14, 1960.—2 cuadernos, 20,5 cm.
5267. **Sánchez, Alberto.** *Interpretaciones del Quijote.*—Madrid, Barbero, c/ Suero Quiñones, 14, 1960.—2 cuadernos, 20,5 cm.
5268. **Sánchez, Alberto.** *Panorama social del «Quijote».* Conferencia.—Madrid, Barbero, c/ Suero Quiñones, 14, 1960.—2 cuadernos, 20,5 cm.
5269. **Sánchez, Alberto.** *Tres comentarios al Quijote.*—Madrid, Barbero, c/ Suero Quiñones, 14, 1960.—2 cuadernos, 20,5 cm.
5270. **Sandoval, Armando** (seud. de Manuel Moreno Bernet). *Renace la ilusión.*—Barcelona, Bruguera, 1960.—128 págs., 15 cm. (Camelia). 7,00
5271. **Sandoval Rubio, Miguel.** *La muerte enamorada. Notas para una biografía de la pena.* Poesías.—Madrid, autor, Gráf. López Cuevas, 1960.—61 págs.+1 hoj., 17 cm.
5272. **Scott, Walter.** *Ivanhoe.* Trad. R. J. Rodríguez de Vera. 4.ª edición.—Madrid, Aguilar, 1960.—622 págs., 12 cm.—(Crisol, 212). Piel: 35,00
5273. **Sesé Lazcano, María Teresa.** *Una muchacha inexperta.*—Barcelona, Bruguera, 1960.—250 págs., 15 cm.—(Rosaura, extra). 12,00
5274. **Segrram, Raf** (seud. de Rafael Segovia Ramos). *Billy y el hurraño.*—Barcelona, Bruguera, 1960.—128 págs., 15 cm.—(Ases del Oeste). 6,00
5275. **Segrram, Raf** (seud. de Rafael Segovia Ramos). *Un par de tarambanas.*—Barcelona, Bruguera, 1960.—128 págs., 15 cm.—(California). 6,00
5276. **Shakespeare, William.** *El Mercader de Venecia. La Tragedia de Macbeth.* 8.ª edición.—Madrid, Espasa-Calpe, 1960.—180 págs., 17 cm.—(Col. Austral, 109). 18,00
5277. **Sheridan, Joe** (seud. de Nicolás Miranda Marín). *Camarada en las llanuras.*—Barcelona, Bruguera, 1960.—128 págs., 15 cm. (Búfalo). 6,00
5278. **Slaughter, Franz G.** *En un jardín oscuro.* Trad. Zoe de Godoy. 3.ª edición. Barcelona, Planeta, 1960.—469 págs., 19,5 centímetros.—(Goliat). Tela: 70,00
5279. **Slaughter, Franz G.** *Lázaro en Viena.* Trad. Enrique de Juan.—Barcelona, Planeta, 1960.—422 págs., 19,5 cm.—(Goliat). Tela: 70,00

5280. **Sondern, Frederic.** *La mafia.* Trad. Manuel Bosch Barret.—Barcelona, Bruguera, 1960.—275 págs., 21 cm.—(Círculo Rojo). 85,00
5281. **Sotos Pérez, María Josefa.** *El hermano de Grace.*—Barcelona, Bruguera, 1960.—128 págs., 15 cm.—(Alondra). 7,00
5282. **Stevenson, Robert Louis.** *Novelas de pavor y de misterio.* Trad. Amado Lázaro Ros. 2.^a edición.—Madrid, Aguilar, 1960.—542 págs., 12 cm.—(Crisol, 299). Piel: 35,00
5283. **Tamayo y Rubio, Juan Antonio.** *Las figuras de Don Quijote y Sancho Panza. Los diálogos entre caballero y escudero.*—Madrid, Barbero, c/ Suero Quiñones, 14, 1960.—2 cuadernos, 20,5 cm.
5284. **Tamayo y Rubio, Juan Antonio.** *Lo pastoril en Cervantes.* Conferencia. Madrid, Barbero, c/ Suero Quiñones, 14, 1960.—2 cuadernos, 20,5 cm.
5285. **Tavin, O. C.** (seud. de Octavio Cortés Faure). *Los perseguidos.*—Barcelona, Bruguera, 1960.—128 págs., 15 cm.—(Colorado). 6,00
5286. **Teatro español 1953-1954.** 2.^a edición.—Madrid, Aguilar, 1960.—378 págs., 20 centímetros.—(Col. Literaria). Cart.: 140,00
Contiene obras de Joaquín Calvo Sotelo, Miguel Mihura, Antonio Buero Vallejo, Alfonso Paso y José López Rubio.
5287. **Teatro francés de vanguardia.** Traducciones, Pedro Barceló y Rodolfo Usigli. Prólogo de Pedro Barceló.—Madrid, Aguilar, 1960.—392 págs., 19,5 cm.—(Teatro Contemporáneo). 125,00
Contiene: *Esperando a Godot*, por Samuel Becket. *Las sillas*, por Eugene Ionesco. *Historia de Vasco*, por Georges Schehadé. *Paolo Paoli*, por Arthur Adamov.
5288. **Tellado, Corín** (seud. de M.^a Socorro Tellado López). *Adorable esclavitud.*—Barcelona, Bruguera, 1960.—128 págs., 15 cm.—(Pimpinela). 7,00
5289. **Tellado, Corín** (seud. de M.^a Socorro Tellado López). *El destino de Kim.*—Barcelona, Bruguera, 1960.—250 págs., 15 cm.—(Camelia, extra). 12,00
5290. **Tellado, Corín** (seud. de M.^a Socorro Tellado López). *Es mi marido.*—Barcelona, Bruguera, 1960.—128 págs., 15 cm.—(Coral). 7,00
5291. **Tellado, Corín** (seud. de M.^a Socorro Tellado López). *El orgullo de milady.*—Barcelona, Bruguera, 1960.—128 págs., 15 cm.—(Coral). 7,00
5292. **Tellado, Corín** (seud. de M.^a Socorro Tellado López). *Más allá de la senda.*—Barcelona, Bruguera, 1960.—128 págs., 15 cm.—(Coral). 7,00
5293. **Tellado, Corín** (seud. de M.^a Socorro Tellado López). *El pintor.*—Barcelona, Bruguera, 1960.—128 págs., 15 cm.—(Madreperla). 7,00
5294. **Tellado, Corín** (seud. de M.^a Socorro Tellado López). *Un doble para Patricia.* Barcelona, Bruguera, 1960.—128 págs., 15 cm.—(Coral). 7,00
5295. **Terrero, José.** *Cervantes y El Quijote. La ruta de las tres salidas.* Conferencia. Madrid, Barbero, c/ Suero Quiñones, 14, 1960.—24 págs.+2 hojs., 20,5 cm.
5296. **Tolstoi, León Nikolaievich. Conde.** *Ana Karenina.* Trad. Irene y Laura Andresco. 3.^a edición.—Madrid, Aguilar, 1960.—1220 págs., 14 cm.—(Joya). Piel: 120,00
5297. **Tomás Reig, Mercedes.** *Un hombre maravilloso.*—Barcelona, Bruguera, 1960.—192 págs., 15 cm.—(Amapola). 10,00
5298. **Tovar, Antonio.** *Ensayos y peregrinaciones.*—Madrid, Edics. Guadarrama, 1960.—486 págs., 18 cm.—(Crítica y Ensayo). 150,00
5299. **Unamunó Jugo, Miguel de.** *Obras Selectas. Ensayos, novelas, escritos ocasionales, teatro, poesías.* 4.^a edición.—Madrid, Plenitud, 1960.—1250 págs.+1 lám. retrato, 22 cm. Piel: 400,00
5300. **Unamuno Jugo, Miguel de.** *Las tribulaciones de Susin y otros cuentos.*—Madrid, Dédalo, 1960.—48 págs., 23 cm.—(Novelas y Cuentos). 5,00
5301. **Valenzuela Foved, Virgilio.** *Pregón de la Semana Santa.*—Huesca, autor. Imp. Provincial, 1960.—26 págs., 17 cm.
5302. **Valera Alcalá-Galiano, Juan.** *Juanita, la Larga.* 4.^a edición.—Madrid, Aguilar, 1960.—478 págs., 12 cm.—(Crisol, 73). Piel: 35,00

5303. **Verdaguer, Mario.** *Piedras y viento*. 3.^a edición.—Mahón, Ateneo Científico Literario, 1959.—284 págs., 20 cm. 80,00
5304. **Vidal, Mary** (seud. de M.^a Luisa Vidal Alfonso). *El precio de un marido*.—Barcelona, Bruguera, 1960.—128 págs., 15 cm. (Madreperla). 7,00
5305. **Villardefrancos, Marisa.** *La cumbre de Kichinjunga*.—Madrid, Edics. Cid, 1960.—256 págs., 15 cm.—(Biblioteca Chicas, 258). 15,00
5306. **Virgilio Maron, Publio.** *Eglogas. Geórgicas*. 6.^a edición.—Madrid, Espasa-Calpe, 1960.—152 págs., 17 cm.—(Col. Austral, 203). 18,00
5307. **Wallace, Edgar.** *El arquero verde*. 4.^a edición.—Madrid, Aguilar, 1960.—564 páginas, 12 cm.—(Crisol, 189). Piel: 35,00
5308. **Wallace, Lewis.** *Ben-Hur*. Trad. Editorial Bruguera.—Barcelona, Bruguera, 1960.—476 págs., 21 cm.—(Joyas Literarias). 125,00
5309. **Wast, Hugo** (seud. de G. Martínez Zuviria). *Valle negro*. 2.^a edición.—Madrid, Aguilar, 1960.—418 págs., 12 cm.—(Crisol, 378). Piel: 35,00
5310. **Wilde, Oscar.** *Cuentos*. Trad. Julio Gómez de la Serna. 6.^a edición.—Madrid, Aguilar, 1960.—458 págs., 12 cm.—(Crisol, 16). Piel: 35,00
5311. **Williams, Tennessee.** *El zoo de cristal*. Drama. Adaptación española de José Gordon y José M.^a de Quinto.—Madrid, Ediciones Alfil. Distrib.: Escelicer, 1960.—98 páginas, 15 cm.—(Col. Teatro). 10,00
5312. **Wolf, Virginia.** *El cuarto de Jacob*. Madrid, Dédalo, 1960.—64 págs., 23 cm.—(Novelas y Cuentos). 6,00
5313. **Yerby, Frank.** *El capitán rebelde*. Trad. Juan G. de Luaces. 3.^a edición.—Barcelona, Planeta, 1960.—333 págs., 19,5 cm.—(Goliat). Tela: 70,00
5314. **Yerby, Frank.** *La novia de la libertad*. Trad. Enrique de Juan. 3.^a edición.—Barcelona, Planeta, 1960.—231 págs., 19,5 cm.—(Luyve). Tela: 60,00
5315. **Yerby, Frank.** *La risa del diablo*. Trad. José Romero de Tejada. 4.^a edición.—

- Barcelona, Planeta, 1960.—395 págs., 19,5 cm. (Goliat). Tela: 70,00
5316. **Zubiria, Ramón de.** *La poesía de Antonio Machado*. 2.^a edición.—Madrid, Edit. Gredos, 1959.—272 págs., 20 cm. 80,00
- ### 9. GEOGRAFIA E HISTORIA
- #### VIAJES. CARTOGRAFIA. BIOGRAFIAS. GENEALOGIA. MEMORIAS
5317. **Alarcón Benito, Juan.** *María Cristina de Habsburgo*.—Madrid, Escelicer. Distrib.: Luyve, 1960.—224 págs., 21 cm. 80,00
5318. **Amador de los Ríos, José.** *Historia social, política y religiosa de los judíos en España y Portugal*.—Madrid, Aguilar, 1960.—1132 págs., 21,5 cm.—(Cultura e Historia). 250,00
5319. **Arnaiz Barón, María Rafael.** *Vida y escritos de Fray María Rafael Arnaiz Barón, Monje Trapense*. 4.^a edición, corregida y aumentada.—Dueñas (Palencia), Abadía Cisterciense de San Isidro, 1960.—557 páginas, 22 cm. 60,00
5320. **Benavides Moro, Nicolás, y José A. Yaque Laurel.** *El Capitán General Dn. Joaquín Blake y Joyes. Regente del Reino. Fundador del Cuerpo de Estado Mayor*.—Madrid, Servicio Geográfico del Ejército, 1960.—698 págs. con grabs., 28 cm. 300,00
5321. **Bergamín, Rafael.** *20 años en Caracas. 1938-1958*.—Madrid, Edics. Inchausti, 1959.—146 págs. con láms., 20 cm. 160,00
- Bergounioux, R. P.** *La Prehistoria y sus problemas*. (V. n.º 5039).
- Burgo, Juan del.** *Bibliografía de las Guerras Carlistas...* (V. n.º 4868).
5322. **Caamaño Bournacell, José.** *La descendencia de Ruy García de Caamaño (siglo XII) en las casas y títulos de Rubianes Villagarcía (Vista Alegre) y Barrantes y sus agregados. (Ensayo histórico genealógico)*.—Madrid, Hidalguía, 1960.—55 págs., 24 cm. 30,00
5323. **Cabal, Juan** (seud. de José Escofet Vilamasana). *La Emperatriz Eugenia de Montijo*.—Barcelona, Juventud, 1960.—300 págs. con láms., 18 cm.—(Col. «Z», 59). 30,00

5324. **Castro Vázquez de Prada, José Luis.** *Los que triunfaron. Síntesis de la vida de los grandes hombres.*—Madrid, Edit. Pizarro, 1960.—256 págs., 21 cm. 90,00

5325. **Catálogo de los Caballeros y Damas de la Real Maestranza de Caballería de Granada.**—Granada, Maestranza de Caballería, Imp. A. Márquez, 1960.—68 págs.+ hojs.+ 1 lám., 22 cm.

5326. **Cepeda Adán, José.** *La época de Cervantes.* Conferencia.—Madrid, Barbero, c/ Suero Quiñones, 14, 1960.—22 págs.+ 2 hojs., 20,5 cm.

5327. **Chambers, R. W.** *Tomás Moro.* Trad. Francisco González Ríos.—Barcelona, Juventud, 1960.—428 págs. con láms., 23 cm. 90,00

5328. **Chantal, Suzanne.** *Historia de Portugal.* Vers. española de María Luz Morales.—Barcelona, Edit. Surco [1960].—494 páginas+1 hoj.+láms. I-XXIV, 22,5 cm.—Tela. (Col. Historia, XV).

Cuatro dinastías —Borgoña, Avís, los Austrias españoles y Braganza— han señalado otras tantas etapas en el devenir histórico portugués y con cada una de ellas Portugal ha ido añadiendo un rasgo a su fisonomía de nación. Si los borgoñones son sus fundadores, Avís representa el gran momento de expansión y Braganza la continuidad tras lo que Suzanne Chantal llama el «intermedio filipino». La autora ha sabido combinar la aportación de datos con la agilidad literaria ya puesta de manifiesto en su obra novelística anterior.—M. AGULLÓ.

5329. **Delgado, Jaime.** *Don Carlos de Sigüenza y Góngora y su Piedad Heroyca de Don Fernando Cortés. Sobretiro del Tomo siete de la Colección Chimalistac.*—Madrid, José Porrúa, 1960.—CVIII págs., 26 cm.

Introducción a la nueva edición de la «Piedad Heroyca» de Sigüenza y Góngora, quinta en orden, pero primera con el texto completo gracias a las investigaciones cuya historia se relata. El Dr. Delgado traza una biografía del autor, enumera sus obras y estudia en particular la citada utilizando una amplia y rigurosa base documental.—J. SIMÓN DÍAZ.

3530. **Ferrando Pérez, Roberto.** *Geografía agrícola de España.*—Madrid, Ediciones La Ballesta. Distribución: c/ Vallehermoso, 69, 1959.—222 págs. con grabs.+ 1 hoj., 22 cm. 70,00

5331. **Ferrero, Guglielmo.** *Historia de Roma.* Versión española de María Luz Mora-

les. Segunda ed.—Barcelona, Edit. Surco, 1960.—427 págs.+ láms. I-XVI, 23 cm.—Tela. (Serie Historia, V).

Es esta obra resumen y compendio de la que con el título «Grandeza y decadencia de Roma» publicó Ferrero en Estados Unidos en 1916. El autor ha tratado de reponer en su autenticidad la Historia de Roma falseada por conceptos establecidos a partir de la Revolución Francesa, devolviéndole su categoría de «experiencia histórica» frente al de «novela convencional» con que se la venía estudiando.—M. AGULLÓ.

5332. **Gallo Lamas, Eliseo.** *Centinela alerta. M. I. Sr. D. Dionisio Martín Ayuso Navarro, sacerdote santo y docto.*—Vitoria, Montepío Diocesano, 1960.—63 págs.+2 láminas, 15,5 cm.—(Semblanzas Sacerdotales, 44).

Giet, Stanislas. *El Apocalipsis y la Historia.* (V. n.º 4919).

5333. **Gómez Santos, Marino.** *Mundo aparte.*—Madrid, Aguilar, 1960.—284 págs., 20,5 cm.—(Col. Literaria). Cart.: 100,00

5334. **Hanfstaengl, Ernst.** *Hitler, años desaparecidos.* [Versión española de E. Fosalba].—Barcelona, Luis de Caralt, [1960].—349 págs.+1 hoj., 20 cm.—Tela. (Col. La vida vivida).

La literatura de memorias y recuerdos, que tanta importancia ha adquirido en los últimos años, tiene en esta obra un perfecto exponente. Hanfstaengl, «el único hombre realmente culto en el círculo de íntimos de Hitler», nos ofrece la visión del desaparecido dictador como sólo podía hacerlo un hombre de su temperamento y personalidad que, como él, vivió años de intimidad y profunda amistad con el Führer.—M. AGULLÓ.

5335. **Ibáñez de Ibero, Carlos** (Marqués de Mulhacén). *Almirantes y hombres de mar.* 2.ª edición.—Madrid, Aguilar, 1960.—560 págs., 12 cm.—(Crisol, 293). Piel: 35,00

5336. **Igual Ubeda, Antonio.** *Historia de «Lo Rat-Penat» (En el LXXX aniversario de la Seua Fundació I al LXXV dels Jocs Florals).*—Valencia, Ayuntamiento, 1959.—145 págs. con láms., 22 cm.—(Publicacions de l'Arxiu Municipal).

Inserni, Frank M. *Vida y obras de Jerónimo Villalazán.* (V. n.º 5184).

5337. **Juderías, Julián.** *La leyenda negra. Estudios acerca del concepto de España*

en el extranjero. 14.^a edición.—Madrid, Editora Nacional, 1960.—449 págs., 21 cm.

125,00

5338. **Kirpatrick, F. A.** *Los conquistadores españoles.* 7.^a edición.—Madrid, Espasa-Calpe, 1960.—235 págs., 17 cm.—(Col. Austral, 130).

24,00

5339. **Larios Martín, Jesús.** *Catálogo de los Archivos Españoles en que se conservan fondos genealógicos y nobiliarios. Secciones de que se componen. Relación de los mismos. Bibliografía.*—Madrid, Hidalguía, 1960. 74 págs., 25 cm.

50,00

5340. **Ludwig, Emil.** *Galería de retratos.* Trad. José López y López.—Madrid, Aguilar, 1960.—376 págs., 20 cm.—(Col. Literaria).

75,00

5341. **Magaña Martínez de María Reina, María de la Fuensanta.** *Hace muchos años... Sta. Joaquina de Vedruna.*—Vitoria, Publicaciones Vedruna, 1959.—90 páginas con grabs., 24 cm.

Vida de Santa Joaquina de Vedruna, fundadora de las Hnas. Carmelitas de la Caridad, contada a las niñas pequeñas. A cada página escrita corresponde otra con alguna escena de la vida de la Santa dibujada a todo color y con imágenes infantiles. La variedad de láminas, de tipos de letra, de colores en las mismas páginas escritas, dan a la publicación una notable fuerza de atracción para todas las niñas, a las cuales va dedicada la obra.—ANTONIO GARCÍA DEL CUETO.

5342. **Majo Framis, Ricardo.** *El itinerario de Marco Polo.* 2.^a edición.—Madrid, Aguilar, 1960.—434 págs., 12 cm.—(Crisol, 204).

Piel: 35,00

5343. **Majo Framis, Ricardo.** *Los Pinzones.*—Madrid, Dédalo, 1960.—56 págs., 23 cm.—(Novelas y Cuentos).

5,00

5344. **Marañón Posadillo, Gregorio.** *Homenaje a Gregorio Marañón.*—Madrid, Prensa Española, 1960.—281 págs., 22,5 cm.

100,00

Contiene artículos de D. Ramón Menéndez Pidal, Pedro Laín Entralgo, Dámaso Alonso, Azorín y otros.

5345. **Marañón Posadillo, Gregorio.** *Índice de Artes y Letras. Año XII. Núm. 137-138 dedicado a D. Gregorio Marañón.*—Madrid, Índice, c/ Francisco Silvela, 55, 1960. 44 págs.

30,,

Contiene: *Endocrinología*, por Blanco Soler. *La «Gloria» de Don Gregorio*, por Tiberio Pérez. *El médico*, por Francisco Grande Covian. *Historia de este número: con datos y ocurrencias.* G. M., *Historiador político*, por L. Sánchez Agesta. *En la Academia*, por Vicente Aleixandre. *«Don Juan», los españoles y el doctor*, por G. Torrente Ballester. *La «autoridad» de Marañón*, por Dionisio Ridruejo. *En familia*, por J. Fernández Figueroa. *«Filósofo» del hombre*, por Pedro Caba. *Ante la juventud*, por José Aumente. *El sentido americano de G. M.*, por Gastón Baquero. *Frente al deporte*, por Fermín Solana. *El aire de Toledo*, por María Alfaro. *El penúltimo liberal*, por Fernando Baeza. *Ideas y creencias (El hombre en sus libros)*. Dos textos inéditos: *«La felicidad»*, *«Mi mundo»*. *Ocurrencias: anécdotas y juicios.* *En los caminos del arte*, por Antonio Espina. *Imágenes: Fotografías familiares y públicas.* *La Roca Tarpeya*, por Fernando Guillermo de Castro. *Bio-Bibliografía y traducciones.* *El juicio ajeno: resumen de Prensa.*—F. PERRINO.

5346. **Maravall, José Antonio.** *Velázquez y el espíritu de la modernidad.*—Madrid, Edics. Guadarrama, 1960.—234 págs. con láms., 18 cm.—(Crítica y Ensayo).

Tela: 150,00

5347. **Monumento Nacional de Santa Cruz del Valle de los Caídos.** *Guía turística.* Madrid, Edit. Patrimonio Nacional, 1960.—63 págs. con láms., 17 cm.

5348. **Morales Oliver, Luis.** *Biografía de Cervantes.* Conferencia.—Madrid, Barbero, c/ Suero Quiñones, 14, 1960.—23 págs.+2 hojas, 20,5 cm.

5349. **Mousnier, Roland.** *Historia General de las Civilizaciones. Los siglos XVI y XVII.* Trad. Juan Reglá.—Barcelona, Destino, 1960.—674 págs., 25 cm.

Tela: 500,00

5350. **Narbona, Francisco.** *El Gallo. Semblanza de un torero fabuloso.*—Madrid, autor, Gráficas Espejo, 1960.—61 págs.+1 hoja+1 lám., 16,5 cm.

8,00

5351. **Nebot, Frank** (seud. de Francisco Narbona). *La agonía de Chessman.*—Madrid, Gráficas Espejo, 1960.—64 págs.+8 láms., 17 cm.

8,00

Ortega y Gasset, José. *Las Atlántidas y Del Imperio Romano.* (V. n.º 4901).

5352. **Pijoán, José.** *Historia del mundo.* 5.^a edición.—Barcelona, Salvat, 1960.—2214 páginas con grabs. y láms., 25,5 cm.

Tela: 2.750,00

5353. **Raimundo Lulio, Beato.** *Ramón Lull.*—Madrid, Dirección Gral. de Relaciones Culturales, 1960.—24 págs., 21 cm.
5354. **Roa, Martín de.** *Málaga, su fundación, su antigüedad eclesiástica, i seglar...* (1622).—Málaga, El Guadalhorce, 1960.—6 hojas, 24 cm.—(Ediciones Facsímiles de Libros Raros y Curiosos de Málaga, I).
Tirada de 200 ejemplares numerados 1 a 200, todos impresos en papel de hilo verjurado, filigrana «Castillo», fabricado por la casa Guarro de Barcelona. 8 sin justificación de tirada, destinados al Depósito Legal. Las planchas empleadas para la reproducción del libro han quedado depositadas en el Archivo del Ayuntamiento de Málaga. Reproducción facsimile de la primera edición del libro, que dedicó a Málaga el conocido autor jesuíta, autor asimismo de historias de otras varias ciudades andaluzas.—
J. SIMÓN DÍAZ.
5355. **Ruiz de Villalobos, Carmen Luisa.** *La Princesa feliz. Margarita de Inglaterra.*—Barcelona, Edit. Thais, 1960.—175 páginas con grabs., 21 cm. Tela: 100,00
5356. **Salis, Jean R. de.** *Historia del Mundo Contemporáneo.* Trad. Manuel Sacristán Luzón.—Madrid, Edics. Guadarrama, 1960.—2 vols. de 924=918 págs. con grabs. y mapas, 24 cm. Tela: 500,00
5357. **Sánchez, Alberto.** *Construcción de la biografía de Cervantes.* Conferencia.—Madrid, Barbero, c/ Suero Quiñones, 14, 1960.—2 cuadernos, 20,5 cm.
5358. **Santa María Arandez, Alvaro.** *Geografía Universal.* 3.^a edición revisada. Madrid, Prensa Española, 1960.—286 págs. con grabs., 21 cm. 55,00
5359. **Taboada Roca, Manuel** (Conde de Borrajeiros). *Los títulos nobiliarios y su regulación legislativa en España.* Reimpresión. Madrid, Hidalguía, 1960.—135 págs., 25 cm. 150,00
5360. **Viaje por Tierra de Campos.** Otoño de 1959. — Palencia, Diputación Provincial, 1960.—210 págs. con grabs.+1 hoj.+1 mapa plegable, 24 cm.
La Diputación Provincial de Palencia ha querido recoger algunos de los artículos que vieron la luz en publicaciones periódicas (*Arriba, Índice, Pueblo*) con ocasión de las Jornadas Literarias que llevaron a un grupo de escritores españoles por tierras de Palencia y León, de Zamora y Valladolid. Los nombres de César González Ruano, José Luis Castillo Puche, Meliano Peraile, Manuel Alcántara, Dámaso Santos y tantos más nos ofrecen aquí el rostro de mil facetas de una Castilla vista a través de su sensibilidad de escritores y poetas.—
M. AGULLÓ.

INDICE ALFABETICO DE AUTORES, CONCEPTOS Y OBRAS ANONIMAS

A

Acevedo Vázquez, M.^a Dolores. 5099.
Adams, Vic. 5100.
Administración. 4986-5004.
Adulterio. 5043.
Agenda del maestro... 4866.
Agricultura. 5072-5073.
Akerman, Johan. 4956.
Alarcón Benito, Juan. 5317.
Aleixandre, Vicente. 5101.
Alonso, Amado. 5102.
Alonso, Dámaso. 5103.
Alonso Pedraz, Martín. 5010.
Altisent, J. O. 5037.
Alvarez Quintero, Serafín y Joaquín. 5104.
Amador de los Ríos, José. 5318.
Análisis de metales... 5056.
Andresco, Víctor. 5011.
Antemisa o Misa de los Catecúmenos... 4904.
Antología de grandes cuentistas norteamericanos... 5105.
Antología del humor 1959-1960... 5106.
Antología de la Poesía española 1958-1959... 5107.
Autúnez, Santiago. 4957.
Apuntes de metalurgia... 5057.
Arancel de 1960... 4958.
Arcy, M. C. d'. 4905.
Ares Montes, José. 5108.
Argumosa Valdés, José Antonio. 5044.
Aristóteles. 4889.
Arnáiz Barón, María Rafael. 5319.
Asociaciones. 4866-4878.
Assollant, Alfredo. 5109.
Atomos para la paz... 4959.
Aubert de la Rue, E. 5038.
Azorín. 5110.

B

Babín, María Teresa. 5111.
Badenes Gasset, Ramón. 4986.
Bailey, H. C. 5112.
Bárcenas, Domingo. 5095.
Bassols de Climent, Mariano. 5113.
Bellas Artes. 5080-5091.
Bellver Cano, José. 5080.
Benavides Moro, Nicolás. 5320.
Bennett, Joe. 5114-15.
Bergamín, Rafael. 5321.
Bergounioux, R. P. 5039.
Bermúdez de Castro, F. 5116.
Bibliografía. 4866-4878.
Bingham, Walter van Dyke. 5075.
Biografía. 5317-5360.
Blanco Otero, Manuel. 4960.
Blasco Ibáñez, Vicente. 5117.
Blesa, Martín. 5032.
Bo, Dino del. 4961.
Bohigas, Pedro. 4867.
Boulding, K. E. 4982.
Bradley, Cliff. 5118.
Breve compendio de la vida y virtudes de Santo Domingo de la Calzada... 4906.
Bromfield, Louis. 5119.
Brown, Orley E. 5027.
Brucker, Margareta. 5120-21.
Burbano de Hercilla, Román. 5032.
Burgo, Juan del. 4868.

C

Caamaño Bournacell, José. 5322.
Cabal, Juan. 5323.
Calderón de la Barca, Pedro. 5122.

Camba, Julio. 5123.
 Camón Aznar, José. 5124.
 Campos Nordmann, Ramiro. 4962.
 Cantera, Jesús. 5012.
 Caña, Lucía. 4890.
 Capdevila, Arturo. 5125.
 Cardona, Osvald. 5126.
 Carrados, Clark. 5127-29.
 Carré Sánchez, M.^a Pilar. 5130-31.
 Carrión Carrión, Pascual. 5058.
 Castellet, José María. 5132.
 Castilla concentra sus tierras... 5072.
 Castillejo, Cristóbal de. 5133.
 Castle, Meadow. 5134.
 Castro, Milagros de. 5135.
 Castro Vázquez de Prada, José Luis. 5324.
 Catálogo de los Caballeros y Damas de la Real Maestranza de Caballería de Granada... 5325.
 Catálogo. Exposición Nacional de Bellas Artes... 5081.
 Catálogo de la Librería Puvill... 4869.
 Catálogo. III Salón Nacional de Pintura a la acuarela... 5082.
 Catalogus provinciae Baeticae Societatis Iesu... 4907.
 Catecismo. 4908.
 Cemborain Chavarría, Luis. 4909.
 Cepeda Adán, José. 5326.
 Cervantes Saavedra, Miguel de. 5136-37.
 Cicerón, Marco Tulio. 5013.
 Ciencias Naturales. 5037-5042.
 Circulación... 4987.
 Cirlot, Juan Eduardo. 5083-84.
 Climent, Luis. 4910.
 Colomer, G. 5138.
 Comercio. 5075-5079.
 Construcción. 5056-5071.
 Contestación a las preguntas del cuestionario oficial para exámenes de conductores de 2.^a clase... 5059.
 Contribución general sobre la renta... 4988.
 Convento (El) y las monjas de Santa Clara en Palma de Mallorca... 5085.
 Conway, Hugo. 5139-40.
 Cotos de pesca de la 3.^a región... 5092.
 Cramer, Havald. 4963.
 Criaderos de toros de lidia... 5093.
 Cronin, A. J. 5141.
 Cruz Hernández, Miguel. 4891.
 Cuentistas españoles del siglo XX... 5142.
 Cumellas Marcet, Pedro. 4989.
 Cunqueiro, Alvaro. 5143.
 Curtis, Donald. 5144.

CH

Chambers, R. W. 5327.
 Chantal, Suzanne. 5328.

Charo. 5074.
 Chauchard, Paul. 4911.
 Chesterton, Gilbert Keith. 5145.
 Chevalier, Jacques. 4892-3.
 Chevrot, Georges. 4912.

D

Davies, Owen L. 5023.
 Dax, Louise. 5146.
 Defoe, Daniel. 4879.
 Delgado, Honorio. 5045.
 Delgado, Jaime. 5329.
 Dennis, Patrick. 5147.
 Deportes. 5092-5098.
 Derecho. 4956-5004.
 Díaz-Casanueva, Humberto. 5148.
 Diccionario ideográfico polígloto... 5014.
 Dickens, Charles. 5149.
 Diego, Gerardo. 5150.
 Diego Santos, Francisco. 5015.
 Dielette. 5151.
 Difernan, Bonifacio. 5005.
 Dillard, Dudley. 4964.
 Din. Normas de tornillos, tuercas y accesorios... 5060.
 Disney, Walt. 4880.
 Disposiciones. Organización Sindical española... 4990.
 Documentos de Roma con motivo de la consagración de la Basílica de Santa Cruz del Valle de los Caídos... 4913.
 Dorta Duque, Francisco. 4965.
 Due Rojo, Antonio. 5024.
 Dukes, H. H. 5046.
 Durango Guervós, María Adela. 5152-53.

E

Eça de Queiroz, José M.^a 5154.
 Ecclesia. Índice de materias. 4870.
 Economía. 4956-4986.
 Economía doméstica. 5074.
 Edelvives. 4914, 5006-07, 5016, 5025.
 Elección (La) del Presidente de los Estados Unidos. 4966.
 Elementos prefabricados de hormigón en la construcción moderna... 5061.
 Enciclopedia Universal Herder... 4871.
 Enseñanza. 5005-5009.
 Ercilla y Zúñiga, Alonso de. 5155.
 Escalafón de ingenieros de caminos, canales y puertos... 5062.
 Escamilla, Pedro. 5094.
 Escribano, Eugenio. 4915.
 Espinosa Bravo, Pedro. 5156.
 Estadística. 4956-4986.

Estefanía, M. L. 5157-65.
Estimación de la renta industrial... 4967.
Esto es... el Instituto Nacional de Previsión.
 4968.

F

Fernández de Avellaneda, Alonso. 5166.
 Ferrándiz, Juan. 4881-82.
 Ferrando Pérez, Roberto. 5330.
 Ferrero, Guglielmo. 5331.
 Figueroa Gómez, Trinidad de. 5167.
 Figueroa Martínez, Emilio. 4969.
 Figuerola-Ferretti, Luis. 5086.
Filatelia. 5076.
Filología. 5010-5022.
Filosofía. 4889-4903.
 Fischer, P. 4916.
Física. 5032-5036.
 Florensa Ferrer, Adolfo. 5087.
 Forns, José Juan. 4970.
 Fortún, Elena. 4883.

G

Gago, Alejandro. 5168.
 Galant, Armando. 5017.
 Galino, María de los Angeles. 5008.
 Gálvez, Manuel. 4872.
 Gálvez Rodríguez, Manuel. 5076.
 Gallo Lamas, Eliseo. 5332.
 Gallus. 4884-85.
Ganadería. 5072-5073.
 García Bellido, Antonio. 5041.
 García Hirschfeld, Carlos. 4917.
 García Lorca, Federico. 5169.
 García Regueiro, Irma. 5047.
 García Serrano, Rafael. 5170.
 Garr, Orland. 5171-72.
 Gaya Nuño, Juan Antonio. 4873, 5173.
 Gazzo, Michel V. 5174.
Geografía. 5317-5360.
 Giet, Stanislas. 4918.
 Gili Gaya, Samuel. 5018.
 Glasstone, Samuel. 5033.
 Gleason, Robert W. 4919.
 Gómez Santos, Mariano. 5333.
 González, Francisco de Asís. 4920.
 González-Haba, María Josefa. 4921.
 Gonzalo Casas, Manuel. 4894.
 Grajales, M.^a Nieves. 5175.
 Gray, Alexander. 5063.
 Greco, El. 5088.
 Gregor, Manfred. 5176.
 Grey, Zane. 5177.
 Griera, A. 5019.
 Gross, Josef. 4922.
 Guardini, Romano. 4874, 4895, 4923-27.

Guía anual de la industria y comercio de Madrid. 4875.
Guía de la benjamina. 4928.
Guía de la juvenil. 4929.
 Guiraldes, Ricardo. 5178.
 Guth, Paul. 5179.
 Gutiérrez del Alamo y García, José. 4971.
Guión para los cursos de conductores y motoristas. 5064.

H

Halloran, Mark. 5180.
 Hanfstaengl, Ernst. 5334.
 Harsanyi, Zsolt. 5181.
 Heger, Klaus. 5182.
 Henry, Harry. 4973.
 Hermida Higuera, Luis. 4972.
 Hernández Gil, Antonio. 4991.
 Hernández del Pozo, Luis. 5095.
 Hernández y Sánchez-Barba, Mario. 5183.
Historia. 5317-5360.
 Horno Liria, Luis. 4896.

I

Ibáñez de Ibero, Carlos. Marqués de Mulhacén. 5335.
 Ignacio de Loyola, San. 4930.
 Igual Ubeda, Antonio. 5336.
Industria. 5056-5071.
Ingeniería. 5056-5071.
 Iniesta, Alfonso. 4931.
 Inserni, Frank M. 5184.
Instrucción premilitar superior. 5004.
 Iraolagoitia, Pedro María. 4932.
 Isard, Marcel d'. 4886-7.
 Iturbide, Emiliano. 4933.

J

Jáñez Núñez, José-Germán. 4934.
 Jerome, Jerome K. 5185.
 Jerphagnon, Licien. 4897.
 Jiménez Asenjo, Luis. 4992.
 Jiménez Mantecón, Juan Ramón. 5186-87.
 Juderías, Julián. 5337.
 Junceda, Luis. 5188.
 Junco y Reyes, José J. del. 5040.

K

Kahn, Fritz. 5048.
 Kane, Silver. 5189-91.
 Kant, Manuel. 4898.
 Kapra, Peter. 5192.
 Kattum, Francisco Javier. 4935.

Kern, Ernst. 5055.
 Kipling, Rudyard. 5193.
 Kirpatrick, F. A. 5338.
 Klein, Lawrence R. 4974.
 Konig, René. 4975.
 Kucera Williseger, Enrique. 5020-21.
 Kyne, Peter B. 5194.

L

Laiglesia, Alvaro de. 5195-97.
 Larios Martín, Jesús. 5339.
 Larreta, Enrique. 5198.
 Laudate. 4936.
 Lawrance, Margery. 5199.
 Legislación. 4986-5004.
 Lehmann, Ana. 5200.
 Lehmann, Gunther. 5049.
 Lengua y enseñanza. *Perspectivas*. 5009.
 Libros de Caballerías españoles. 5201.
 Literatura. 5099-5316.
 Literatura infantil. 4879-4888.
 López, Emilio. 4957.
 López-Caudra, Gerardo. 5095.
 Loti, Pierre. 5202.
 Lozano Calvo, Luis. 5034.
 Ludwig, Emil. 5340.
 Luger, Keith. 5203-05.

LL

Llovet, Enrique. 5206.

M

Magaña Martínez de María Reina, María de la Fuensanta. 5341.
 Majo Framis, Ricardo. 5342-43.
 Malberti, José. 5089.
 Manual del conductor. 5065.
 Mallorquí Figuerola, José. 5207-10.
 Marañón Posadillo, Gregorio 5344-45.
 Maravall, José Antonio. 5346.
 Marshall, Rosamund. 5211.
 Martí García, María. 5212.
 Martí Ibáñez, Félix. 4876.
 Martín Gaité, Carmen. 5213.
 Martín Ibarra, Francisco. 4993.
 Martín Vivaldi, G. 5214.
 Martínez Cachero, José María. 5215.
 Martínez Silva, Eduardo. 5218.
 Martínez Val, José María. 5217.
 Matemáticas. 5023-5031.
 Matéu Sancho, Pedro. 5026.
 Maurois, André. 5218.
 Mayora y Tellería, Wenceslao. 4937.

Mazzilli, Luigi. 5066.
 Medicina. 5043-5055.
 Memoria. Asturias. Junta Provincial de Extinción de animales dañinos... 4878.
 Memoria. Consejo Superior de Investigaciones Científicas. Delegación de Barcelona. 4877.
 Méndez Simón, Clotilde. 5219.
 Métodos seleccionados de análisis clínicos. 5050.
 Michelena, Luis. 5220.
 Mier, Waldo de. 5221.
 Milagro, José María. 4938.
 Mills, Frederick Cecil. 4976.
 Misterios (Los) del Rosario. 4939.
 Moeller, Charles. 5222.
 Molière. 5223.
 Montaretto, Silvio. 5077.
 Montes, Patricia. 5224.
 Monumento nacional de Santa Cruz del Valle de los Caídos... 5347.
 Moore, Bruce Víctor. 5075.
 Mora, Víctor. 5225.
 Morales Oliver, Luis. 5226-28, 5348.
 Moreno Moreno, José A. 4992.
 Moreno y Moreno, Manuel. 4994.
 Morris, Max. 5027.
 Mousnier, Roland. 5349.
 Moussa, Pierre. 4977.

N

Nacher, Enrique. 5229.
 Narbona, Francisco. 5350.
 Navarro Carrión, Jesús. 5231-32.
 Nebot, Frank. 5351.
 Negri O'Hara, J. 5233.
 Nelson, Waldo E. 5051.
 Neville, Edgar. 5234.
 Nigst, Henry. 5052.
 Niño (El) privado de ambiente familiar normal. 4978.
 Nonelli, Aldo. 5090.
 Novela picaresca... 5235.
 Novena en honor del Patriarca San Benito. 4940.
 Novena a Ntra. Sra. la Virgen Santísima del Espino. 4941.
 Núñez Lagos, Rafael. 4995.
 Nylhama. 5236-37.

O

Obermaier, Hugo. 5041.
 Obras generales. 4866-4878.
 Oliver, Angel. 5238.
 Oñatibia, Ignacio. 4942.
 Oñativia Aurela, Manuel. 5073.

Oñate Guillén, Carmelo. 5035.
 Ordenación (*En la*) de los sacerdotes. 4943.
 Organización. 5075-5079.
 Ortega-Unamuno-D'Ors-Camus. 4899.
 Ortega y Gasset, José. 4900-01.
 Oviedo Cavada, Carlos. 4944.

P

Palle, Hansen. 5078.
 Parga-Pondal, Isidro. 5042.
 Paso, Alfonso. 5239.
 Pedrolo, Manuel de. 5240.
 Pérez y Pérez, Félix. 5053.
 Pérez y Pérez, Rafael. 5241-42.
 Pérez de Urbel, Justo. Abad. 4945.
 Pericot, Luis. 5041.
 Pijoán, José. 5352.
 Pilares, Manuel. 5243.
 Plan (*El*) de estabilización y la expansión económica. 4979.
 Poema del Cid. 5244.
 Política. 4956-4986.
 Prado Duque, Fidel. 5245-47.
 Prehistoria. 5037-5042.
 Presupuestos especial de gastos e ingresos de urbanismo del año 1960. Ayuntamiento de Madrid. 4996.
 Presupuesto general ordinario de gastos e ingresos para el año 1960. Ayuntamiento de Madrid. 4997.
 Previsión. 4956-4986.
 Problemas de aritmética. 5028.
 Problemas de geometría. 5029.
 Propiedades de los materiales. 5067.

Q

Quardt, Roberto. 4946.
 Quevedo y Villegas, Francisco de. 5248.
 Química. 5032-5036.

R

Raimundo Lulio, Beato. 5353.
 Ramón Cajal, Santiago. 5249.
 Redón Chirona, Matilde. 5250.
 Regaldie, Alf. 5251.
 Reglamentación nacional de la confección, vestido y tocado. 4998.
 Reglamento del Colegio Oficial de árbitros de boxeo. 5096.
 Reglamento general de seguridad e higiene en el trabajo. 4999.
 Reglamento nacional para el trabajo en industrias químicas. 5000.

Regulación de la industria hotelera nacional. 5001.
 Relación oficial de las ganaderías de lidia de segunda categoría... 5097.
 Religión. 4904-4955.
 Rey, M.^a Carmen. 5252.
 Riccardi, Riccardo. 5077.
 Rivas, Duque de. 5253.
 Roa, Martín de. 5354.
 Roberts, Mikky. 5254.
 Rodríguez Robles, Antonio. 5979.
 Rodríguez Rosado, Juan José. 4902.
 Rolcest, A. 5255-57.
 Rodríguez Mateo, Juan. 5258.
 Rosa Hita, Leonardo. 5259.
 Rouet, Marcel. 5054.
 Ruiz de Villalobos, Carmen Luisa. 5355.

S

Sabate, Modesto. 4888.
 Sainz Rodríguez, Pedro. 5260.
 Salis, Jean R. de. 5356.
 Salueña Paesa, Isabel. 5261.
 Salvador, Fernando. 5262.
 Sánchez, Alberto. 5263-69, 5357.
 Sánchez Gil, M. 4903.
 Sánchez López, Miguel. 5030.
 Sancho Rebullida, Francisco de Asís. 5002.
 Sandoval, Armando. 5270.
 Sandoval Rubio, Miguel. 5271.
 Santa María Arández, Alvaro. 5358.
 Scott, Walter. 5272.
 Schaller, Jean Pierre. 4947.
 Schepper, R. de. 5068.
 Schneider, Erich. 4980.
 Schnitzler, Theodor. 4948.
 Sears, Francis. 5036.
 Seco, Rafael. 5022.
 Sesé Lazcano, María Teresa. 5273.
 Segram, Raf. 5274-75.
 Shakespeare, William. 5276.
 Sheridan, Joe. 5277.
 Sierra Bravo, Restituto. 4981.
 Slaughter, Franz G. 5278-79.
 Sociología. 4956-4986.
 Sondern, Frederic. 5280.
 Sotos Pérez, María Josefa. 5281.
 Staudinger, Josef. 4949.
 Steprun, Fedor. 5098.
 Stevenson, Robert Louis. 5282.
 Stigler, G. J. 4982.
 Suicidio (*El*) en España durante medio siglo. 4983.

T

Taboada Roca, Manuel. Conde de Borrajeiros. 5359.

Tamayo y Rubio, Juan Antonio. 5283-84.
 Tapias Navarro, Aniceto. 4950.
Tauromaquia. 5092-5098.
 Tavin, O. C. 5285.
Teatro español 1953-1954. 5286.
Teatro francés de vanguardia. 5287.
Tecnología industrial. 5069.
 Tellado, Corín. 5288-94.
 Terrero, José. 5295.
Textos actuales de la Acción Católica española. 4951.
 Thils, Gustave. 4952.
 Thomas, George B. 5031.
 Tolstoi, León Nikolaievich. Conde. 5296.
 Tomás Reig, Mercedes. 5297.
 Tovar, Antonio. 5298.
Transmisiones automáticas. 5070.
 Tudela, Mariano. 5003.

U

Unamuno Jugo, Miguel de. 5299-300.

V

Valenzuela Foved, Virgilio. 5301.
 Valera Alcalá-Galiano, Juan. 5302.
 Velázquez, Diego. 5091.
 Vera Iñiguez, Enrique. 4953.
 Verdaguer, Mario. 5303.

Veterinaria. 5043-5055.
Viaje por Tierra de Campos. 5360.
 Vicente de Paúl, San. 4954.
 Vidal, Mary. 5304.
 Villardefrancos, Marisa. 5305.
 Virgilio Marón, Publio. 5306.
 Vries, W. de. 4984.

W

Wallace, Edgar. 5307.
 Wallace, G. A. 5063.
 Wallace, Lewis. 5308.
 Wäst, Hugo. 5309.
 Wiemers, Kurt. 5055.
 Wilde, Oscar. 5310.
 Williams, Tennessee. 5311.
 Wirtz Suárez, Fernando. 5071.
 Wolf, Virginia. 5312.

Y

Yaque Laurel, José A. 5320.
 Yerby, Frank. 5313-15.

Z

Zeuthen, F. 4985.
 Zörlein, Josef. 4955.
 Zubiría, Ramón de. 5316.

LIBROS ANTIGUOS

NOVIEMBRE, 1960

Esta nueva Sección de EL LIBRO ESPAÑOL recogerá las ofertas y desideratas de libros agotados que nos remitan los agremiados al I. N. L. E., y las peticiones, de instituciones, profesionales y particulares. La cuota a abonar será de tres pesetas por línea impresa.

Desideratas

I.N.L.E. Ferraz, 13. MADRID

GONZÁLEZ DE AZAOLA, PABLO PEDRO. *Apología de la Lengua Bascongada*. Madrid, 1807.

Condiciones y semblanzas de los Diputados a Cortes para la legislatura de 1820-1821.

ORS, EUGENIO D'. *Nuevo glosario*. Edición antigua.

EUROCAN-TRUST

Holding Schaan.—Liechtenstein

Schaan.—P. O. Box 124.

SÁNCHEZ, JUAN M. *Bibliografía aragonesa del siglo XVI*. Madrid, 1913-14. 2 vols.

COLEGIO NACIONAL DE REGISTRADORES DE LA PROPIEDAD

José Antonio, 61, 6.º MADRID

ALCALÁ GALIANO. *Recuerdos de un anciano*. Madrid, 1886.

— *Galería de hombres célebres contemporáneos*. Madrid, 1842.

ALMAGRO SAN MARTÍN. *Bajo los tres últimos Borbones*.

BULLÓN DE MENDOZA. *Bravo Murillo*. Madrid, 1950.

CÁRDENAS, FRANCISCO DE. *Galería de figuras contemporáneas* (siglo XIX).

CONDE DE CASA VALENCIA. *Recuerdos políticos, historias de España y del extranjero y algunos recuerdos personales desde enero de 1862 a 21 de enero de 1869*. Madrid, 1900.

GUSTAVE HUBBARD. *Histoire Contemporaine d'Espagne* (1808-1869). París, 1869-83.

JOSÉ FRANCISCO PACHECO. *Galería de Españoles célebres contemporáneos* (siglo XIX).

NATALIO RIVAS. *Estampas del siglo XIX*, varios volúmenes.

PASTOR DÍAZ, *Galería de españoles célebres*.

JOSE BOSCH, LIBRERO

Rda. Universidad, 11. - Pelayo, 52
BARCELONA

Acta Salmanticensia, Derecho. Tomo I/1. Salamanca, 1946 (Darin Teodoro, Andrés Marcos, Vitoria y Carlos V en la Soberanía Hispanoamericana).

ALBI, FERNANDO. *El corregidor en el municipio español*. Madrid, 1943.

Anuario de Historia del Derecho Español. Tomo XV (Darin, F. Chevalier, *Les Municipalités indiennes*).

- ALMIRANTE, JOSÉ. *Estudios militares*. (Colecc. de Clásicos Militares, Madrid, 1943).
- ASTRAIN. *Historia de la Compañía de Jesús en la asistencia de España*. Tomo VII. Madrid, 1925.
- BELLA ZEKELY. *Los tests* (Kapelluz).
- BULLÓN Y FERNÁNDEZ, ELOY. *El concepto de la soberanía en la escuela jurídica española del siglo XVI*. (Discursos leídos ante la Academia de Ciencias morales y políticas, Madrid, 1935).
- CASARIEGO, J. E. *El municipio y las Cortes en el Imperio Español de Indias*. Madrid, 1946.
- CASTRO, AMÉRICO. *El Pensamiento de Cervantes*. (Rev. de Filología Española, Anejo 6, 1925).
- DÍAZ Y DÍAZ. *Antología del latín vulgar*. (Bca. Románica Hispánica, Gredos, 1950).
- ESQUIVEL OBREGÓN, T. *Hernán Cortés y el Derecho Internacional*.
- GIMÉNEZ HERNÁNDEZ, MANUEL. *Las doctrinas populistas en la independencia de Hispanoamérica*. Sevilla, Escuela de Estudios Hispano-Americanos, 1947.
- HERNÁNDEZ, D. *Organización social de las doctrinas guaraníes*. Barcelona, 1912.
- HINOJOSA Y NAVEROS, EDUARDO. *Obras*. Tomos II y III. C.S.I.C.
- Homenaje a Finke. Historia y cultura hispánicas*. Zaragoza, Ed. Rev. Zurita, 1935.
- LE RIVENED, JULIO. *Cartas de relación*.
- LOGENDIO. *El derecho de revolución*. Madrid, Ed. Revista de Derecho Privado, 1941.
- MARAVALL, JOSÉ ANTONIO. *Los orígenes del Empirismo en el pensamiento político español del siglo XVII*. Universidad de Granada, 1947.
- MASCAREÑAS. *La propiedad industrial*.
- MATÉU Y LLOPIS. *Glosario hispánico de numismática*. Barcelona, C.S.I.C., 1946.
- MUÑOZ. *Procedimientos eclesiásticos*.
- OTS CAPDEQUI, JOSÉ. *El régimen municipal hispanoamericano del período colonial*. Valencia, 1937.
- Panai Istrati codice*. Ed. Cenit.
- PEREYRA, CARLOS. *Hernán Cortés*. Madrid, 1931.
- RECINOS ADRIÁN. *Pedro Alvarado, Conquistador de México y Guatemala*.
- RIAZA Y GARCÍA GALLO. *Manual de Historia de Derecho Español*. Madrid, 1934.
- SÁNCHEZ ALBORNOZ. *Instituciones feudales castellanas*.
- *Orígenes de la Nación Española*.
- SÁNCHEZ, GALO. *Curso de historia del Derecho*. Madrid, 1932.
- TORINO, JUAN FELIPE. *Poesía negra*. Toledo, 1953.
- TORRES LÓPEZ. *Lecciones de Historia del Derecho español*. 2 tomos. Salamanca, 1936.
- VALEZ VILLANUEVA, JOAQUÍN. *Recopilación legislativa vigente en la zona de Influencia de España en Marruecos*. 1917.
- ZAVALA, SILVIO. *La utopía de Tomás Moro en la Nueva España*.
- *Las Instituciones jurídicas en la Conquista de América*.
- *La Encomienda indiana*.