

# EL LIBRO ESPAÑOL

TOMO III. - NUMERO 25

Z. No

ENERO de 1960

*I.N.L.E.*



MAQUINAS DE IMPRIMIR  
DE GRAN VELOCIDAD

LINOTYPE AND  
MACHINERY LTD

21 John Street,  
Londres, W. C. 1

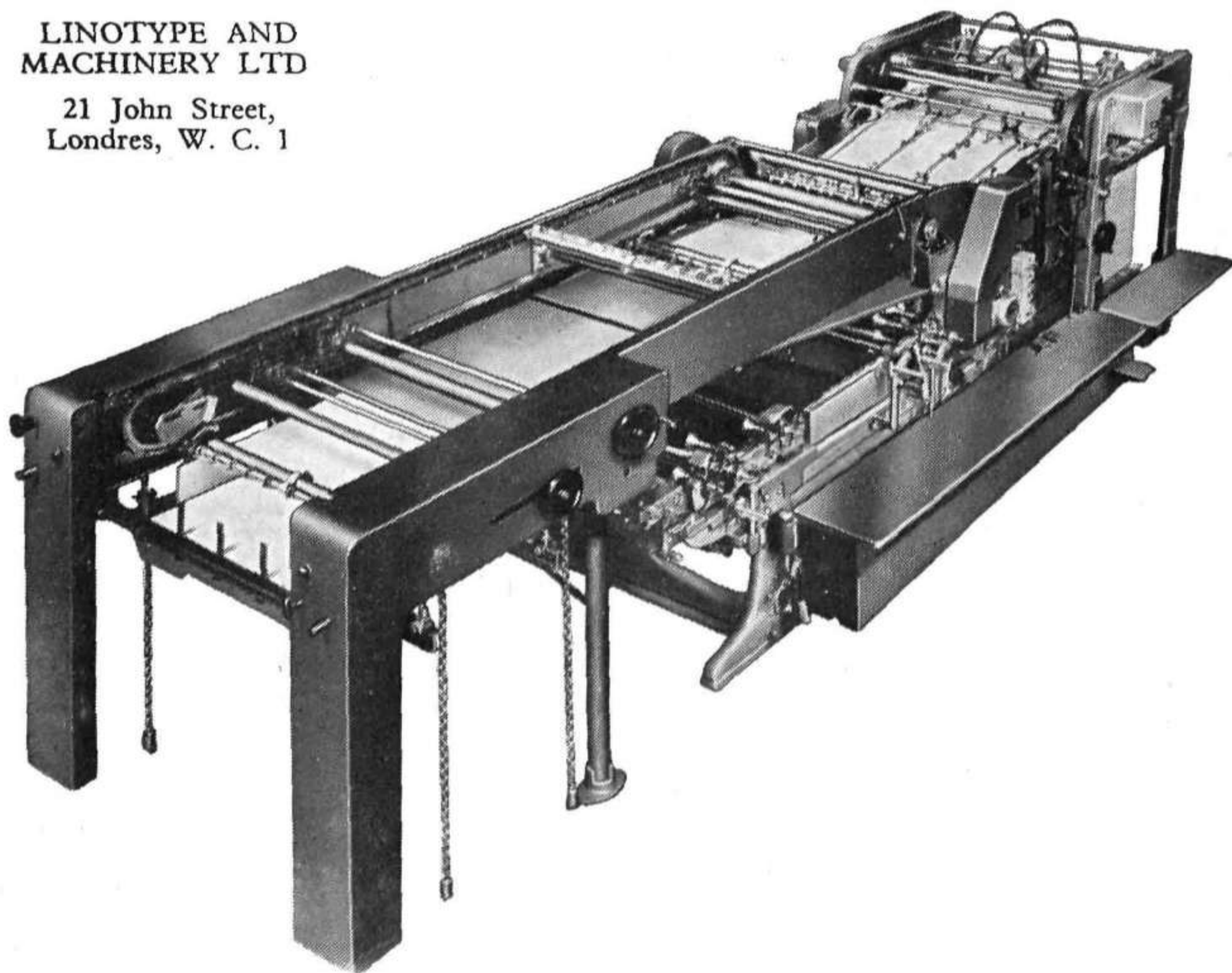

Nuevo modelo **JM** de doble revolución con recepción de papel por cadena

Otras fabricaciones **JM**, todas ellas con cilindro de doble revolución  
**JM** DE DOS COLORES, **JM** DE RETIRACIÓN, «CENTURETTE» - «CENTURIÓN»

Máquinas FUNDIDORAS ESTEREOTIPIAS **JM**, AUTOPLATE AUTOMÁTICA, JUNIOR  
AUTOPLATE, PONY AUTOPLATE, y AUTOSHAVER

**Sociedad Linotype Española, S. A.**

M A D R I D

Calle Goya, 41  
Teléf. 25 28 09

B A R C E L O N A

Calle Muntaner, 189  
Teléf. 30 61 03

# EL LIBRO ESPAÑOL

REVISTA MENSUAL DEL INSTITUTO  
NACIONAL DEL LIBRO ESPAÑOL

Tomo III. Núm. 25 - Enero 1960

## SUMARIO

«EL LIBRO TÉCNICO ES HOY UNA IMPERIOSA NECESIDAD, Y EL CONTACTO CON EL EXTRANJERO ES IMPRESCINDIBLE PARA PODER SITUARNOS EN EL NIVEL CIENTÍFICO DE LOS DEMÁS PAÍSES» (afirma D. José Casal Maestro, apoderado de la Librería Dossat), por José H. Polo ... ..	1
LOS BONOS DE LIBROS DE LA U. N. E. S. C. O., por Fernando Cendán Pazos ... ..	5
ESTADÍSTICAS DE LAS OBRAS PUBLICADAS EN ESPAÑA DURANTE EL AÑO 1959, por Pedro Pérez Guerra ... ..	9
CIEN FICHAS SOBRE... XXIII. VELÁZQUEZ, por José Manuel Pita Andrade ... ..	15
BIBLIOGRAFÍA MARIANA DE ESPAÑA E HISPANOAMÉRICA (III), por Miguel Herrero García ... ..	21
EL REGALO QUE PERMANECE: UN LIBRO. Campaña publicitaria <sup>1</sup> en los medios difusores barceloneses, por Polo ... ..	27
INDICE COMPARATIVO DEL VALOR EN PESETAS DE LAS EXPORTACIONES REALIZADAS ENTRE LOS AÑOS 1956 Y 1959 ... ..	28
PRINCIPALES ACUERDOS DEL CONSEJO DE ADMINISTRACIÓN DEL I. N. L. E. Y DE SUS COMISIONES DELEGADAS ... ..	29
ACUERDO SOBRE LA PLANTILLA DEL PERSONAL DEL INSTITUTO NACIONAL DEL LIBRO ESPAÑOL Y REGLAMENTO DEL MISMO ... ..	32
SERVICIO DE DOCUMENTACIÓN DEL I. N. L. E. ... ..	37
NOTA DEL DEPARTAMENTO DE ASUNTOS COMERCIALES ... ..	38
CONCURSOS Y PREMIOS ... ..	39
DESIDERATA DE CATÁLOGOS ... ..	40
FERIA DEL LIBRO DE FRANCFORT, 1960 ... ..	40

\* \* \*

REPERTORIO BIBLIOGRÁFICO MENSUAL ORDENADO POR MATERIAS, por Fidel Perrino Rodríguez ... ..



# EL LIBRO ESPAÑOL

INSTITUTO NACIONAL DEL LIBRO ESPAÑOL

Ferraz, 13 - MADRID, 8 (España)

---

DEPOSITO LEGAL: M. 10-1958

---

## Consejo de redacción

PRESIDENTE: Vicente Rodríguez Casado.

VICEPRESIDENTE PRIMERO: José Antonio García Noblejas.

VICEPRESIDENTE SEGUNDO: Miguel Herrero García.

VOCALES: Enrique Aguado, José Miguel de Azaola, Rafael de Balbín Lucas, José María Desantes, Bartolomé Mostaza y Agustín Palau.

SECRETARIO: José Simón Díaz.

---

## Tarifas

Número suelto ... ..	20 pesetas
Número extraordinario ... ..	30 pesetas
Un año: España ... ..	200 pesetas
(25 % de descuento a los agremiados al INLE)	
Un año: Extranjero ... ..	6,5 dólares

## Publicidad

Segunda página de cubierta ... ..	2.500 pesetas
Tercera página de cubierta ... ..	2.000 pesetas
Cuarta página de cubierta ... ..	3.000 pesetas
Página interior ... ..	1.500 pesetas
Media página interior ... ..	800 pesetas
Un cuarto de página interior ... ..	500 pesetas
Inserción de encarte cosido ... ..	1.000 pesetas

(Descuento del 15 % y 10 % a los encargos de doce o seis anuncios consecutivos, respectivamente.)



# Ediciones RIALP, S. A.

le ofrece sus últimas novedades

Colección «PATMOS»

**Santo Tomás Moro.** — E. E. Reynolds

100 ptas.

Colección «BIBLIOTECA DEL PENSAMIENTO ACTUAL»

**La India.** — Raimundo Pániker

40 ptas.

Colección «LA EMPRESA Y EL HOMBRE»

**Psicología industrial.** — Norman R. F. Maier

PÍDALOS A SU LIBRERO HABITUAL O A

## Ediciones RIALP, S. A.

Preciados, 35

M A D R I D

**LIBROS Y DISCOS**

# ASSIMIL

De venta en todas las librerías  
y establecimientos de discos

Representación para España y América:

**EDINTER, S. A.**

General Pardiñas, 82 - MADRID

**LAS COLECCIONES DE APARICION SEMANAL DE MAS VENTA**

**COLECCION HEROES MODERNOS** presenta **EL HOMBRE ENMASCARADO**



**En busca de FANTASMA**

**COLECCION HEROES MODERNOS**

**EL HOMBRE ENMASCARADO**



**15 Ptas**

*Album de lujo*

**COLECCION HEROES MODERNOS** presenta **FLASH GORDON**



**LaiKa**



**COLECCION HEROES MODERNOS** presenta **FLASH GORDON**



**15 Ptas**

*Album de lujo*

Dirija sus pedidos a **EDITORIAL DOLAR - San Bernardo, 67 - MADRID (España)**

**A PRIMERA VISTA...**

**6896**

**6896**

**6986**

**6896**

**6896**

**6896**

...**TODOS PARECEN IGUALES,**  
**PERO HAY UNO**  
**QUE ES DISTINTO.**

**ILFORD** SE DISTINGUE POR SU CALIDAD.

MATERIALES FOTOGRAFICOS DE TODAS CLASES  
FABRICADOS POR ILFORD LIMITED. ILFORD LONDON. INGLATERRA

REPRESENTANTES EXCLUSIVOS PARA ESPAÑA:

**DUGOPA, S. L. - ALCALA, 18 - TELEFONO 21 28 24 - MADRID**

**Cobas & Cía.**

**CREACIONES - EDICIONES**

**Numancia, 75 - BARCELONA (España)**

**Teléfono 39 02 09**



CHRISTMAS, FELICITACIONES DE BODA, PARTICIPACIONES DE NACIMIENTO, RECORDATORIOS DE 1.<sup>a</sup> COMUNION, ESTAMPAS, POSTALES, ETC.

DISTRIBUIDOR EXCLUSIVO PARA LA EXPORTACION:

**EXCLUSIVAS BEASCOA. - Vía Layetana, 17 (BARCELONA)**



**SOCIEDAD GENERAL ESPAÑOLA DE LIBRERIA,  
DIARIOS, REVISTAS Y PUBLICACIONES, S. A.**

DIRECCION Y ADMINISTRACION:

Evaristo San Miguel, 9. Teléfonos 47-79-03 y 47-79-04. MADRID (8)

## **CATALUÑA Y BALEARES**

el mapa más exacto y completo publicado hasta ahora es el

**NUMERO 43**

(escala: 1 cm. = 4 km.); precio: 20 pesetas.

DE

**MICHELIN**

como lo atestiguan los muchos millares de ejemplares vendidos.



# BIBLIOTECA DE AUTORES CRISTIANOS



## ULTIMOS VOLUMENES DE NUESTRO CATALOGO

- 173** TEOLOGIA MORAL PARA SEGLARES, por el P. ANTONIO ROYO MARÍN, O. P. Tomo II: Los sacramentos. XII+731 págs.—100 pesetas en tela, 145 pesetas en piel.
- 174** DOCTRINA PONTIFICIA. Tomo II: Documentos Políticos, preparado por JOSÉ LUIS GUTIÉRREZ GARCÍA. 1958. VIII+180+1073 págs.—125 ptas. en tela y 170 en piel.
- 175** THEOLOGIAE MORALIS COMPENDIUM. Tomo I: *Theologia Moralis Fundamentalis, Tractatus de Virtutibus, Moralibus*. Por el P. MARCELINO ZALBA, S. I., Profesor de la Facultad Teológica de Oña. 1958. XXXII+1459 págs.—125 pesetas en tela, 170 pesetas en piel.
- 176** THEOLOGIAE MORALIS COMPENDIUM. Tomo II: *De virtutibus theologicis. De statibus. De sacramentis. De delictis et poenis*. Por el R. P. MARCELINO ZALBA, S. I., Profesor de la Facultad Teológica de Oña. 1958. XVI+1.020 págs.—115 pesetas en tela, 160 pesetas en piel.
- 177** SUMA TEOLOGICA de SANTO TOMÁS DE AQUINO. Edición bilingüe. Tomo III (2.º): *Tratado del hombre. Tratado del gobierno del mundo*. 1959. XXIV + 1184 págs.—115 pesetas tela, 160 pesetas piel.
- 178** DOCTRINA PONTIFICIA. Tomo III: Documentos sociales.—120 pesetas en tela, 165 pesetas en piel.
- 179** EL COMIENZO DEL MUNDO, por J. M.<sup>a</sup> RIAZA.—105 pesetas en tela, 150 pesetas en piel.
- 180** SUMA TEOLOGICA. Tomo VII: *Tratados sobre la fe, esperanza y caridad*.—115 pesetas en tela, 160 pesetas en piel.
- 181** EL SENTIDO TEOLOGICO DE LA LITURGIA, por C. VAGAGGINI, O. S. B.—110 pesetas en tela, 155 pesetas en piel.
- 182** LA PALABRA DE CRISTO. Tomo X (último), por Mons. ANGEL HERRERA ORIA, Obispo de Málaga.—115 pesetas tela, 160 pesetas piel.
- 183** AÑO CRISTIANO. Tomo I (enero-marzo). Obra redactada bajo la dirección de los catedráticos de la Universidad de Salamanca, LAMBERTO DE ECHEVARRÍA, BERNARDINO LLORCA, S. I., LUIS SALA BALUST y CASIMIRO SÁNCHEZ ALISEDA.—100 pesetas tela, 145 pesetas piel.
- 184** AÑO CRISTIANO. Tomo II (abril-junio).—100 pesetas tela; 145 pesetas piel.
- 185** AÑO CRISTIANO. Tomo III (julio-septiembre). 100 pesetas tela; 145 piel.
- 186** AÑO CRISTIANO. Tomo IV (octubre-diciembre).—100 pesetas tela; 145 pesetas piel.
- 187** OBRAS DE SAN AGUSTIN. Tomo XVIII y último: *Exposición de las Epístolas de San Pablo a los Romanos y a los Gálatas y de la Epístola a los Partos*. VIII+528 páginas.—80 pesetas tela; 125 pesetas piel.
- 188** SAN ANTONIO MARIA CLARET, *Escritos autobiográficos y espirituales*.—105 pesetas tela; 150 pesetas piel.
- 189** OBRAS DE SANTA TERESA DE JESUS. Tomo III y último.—125 pesetas tela; 170 pesetas piel.

SOLICITE CATÁLOGO Y CONDICIONES A

LA EDITORIAL CATOLICA, S. A. — Alfonso XI, 4. MADRID

## LIBRERIA EUROPA

IMPORTA LIBROS DE TODO  
EL MUNDO

DISTRIBUYE EN EXCLUSIVA  
LOS SIGUIENTES FONDOS  
EDITORIALES

- ◆ INSTITUTO DE ESTUDIOS POLÍTICOS.  
MADRID.
- ◆ INSTITUTO DE INVESTIGACIONES SOCIALES DE LA UNIVERSIDAD AUTÓNOMA DE MEJICO.
- ◆ ABELEDO-PERROT (DERECHO).  
BUENOS AIRES.
- ◆ LA DOCUMENTATION FRANÇAISE.  
PARIS.

Exposición y venta: LOS SÓTANOS.  
Av. José Antonio, 55-57 (tienda 47).

Oficinas: Alfonso XII, 26.

MADRID



*Comercial Papelera*

**TORRAS, S. A.**

fff

Calle del Bruch, 145 - Teléfono 27 15 01

BARCELONA

## IMPRIMÁTUR

El desarrollo de este nuevo tipo se verificó a base de mucho y cuidadoso trabajo. Los esfuerzos empleados en los ensayos, en el corte y demás detalles han sido premiados por el más lisonjero resultado. Al crear el tipo Imprimátur se procuró conseguir una Antigua nueva, de formas perfectas, para los trabajos corrientes del impresor; un tipo que se adaptase a vastos sectores de las tareas tipográficas y que fuese capaz de dar a cada página impresa un aspecto limpio y elegante.

Imprimátur fina de 6 a 60 puntos

*El desarrollo de este nuevo tipo se verificó a base de mucho y cuidadoso trabajo. Los esfuerzos*  
Imprimátur cursiva de 6 a 48 puntos

El desarrollo de este nuevo tipo se verificó a base de mucho y cuidadoso trabajo. Los  
Imprimátur seminegra de 6 a 60 puntos

Fundición Tipográfica  
**Neufville S.A**

# Atena **rite**

56 X 78 cm.

Construída por la

**SOCIEDAD NEBIOLO, TURÍN (Italia)**

*Muy interesante  
para trabajo editorial.*

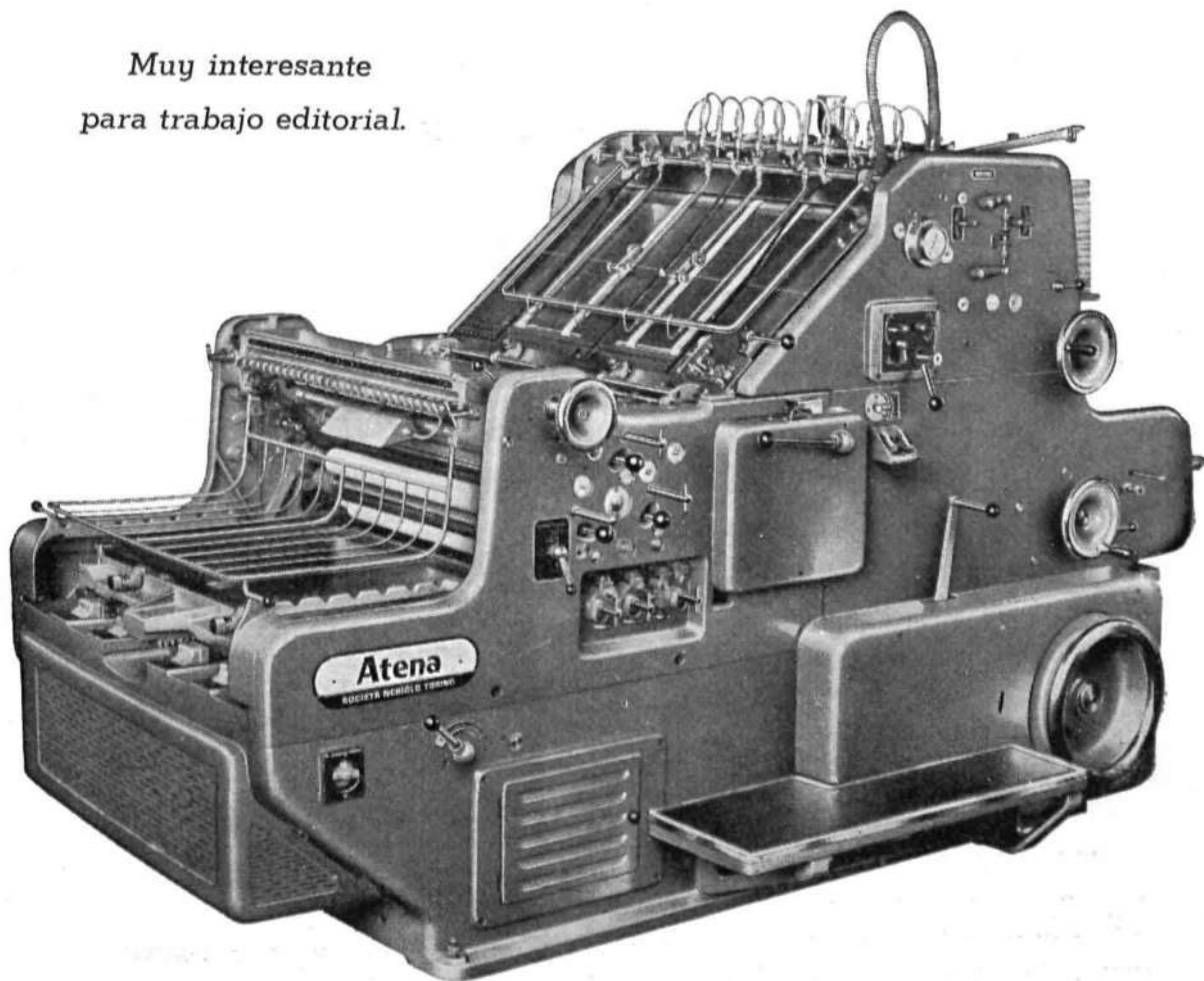

- Tamaño máximo del papel 56 × 78 cm.
- Tirada por hora, máxima 4.000 ejemplares.
- Doble mesa para el apilado del papel a imprimir.
- Rejilla receptora interina para retirar la pila impresa.
- Dispositivo limpiarrodillos.
- Pulverizador en seco.
- Tambor volcador de gran diámetro.
- Controles de seguridad.
- Mandos centralizados.
- Compresor rotativo independiente.
- Doble lubricación automática.
- Cilindro impresor y molde muy accesibles.

**RICHARD GANS, S. A.-MADRID**

# Aprender...

# jugando!

El niño sano desea juegos, alegría, actividad..., su mente y su espíritu rehuyen las tareas formales, el estudio, y ello es lógico ¡no son más que niños! Pero es precisamente durante estos años infantiles cuando se establecen las bases de la futura personalidad mental, moral y cultural del niño. Por eso para sus hijos será tan importante disponer ahora de EL MUNDO DE LOS NIÑOS, la maravillosa enciclopedia de formación infantil que, juega jugando, les ofrece en toda su infinita variedad las enseñanzas y orientaciones que les harán más buenos, más inteligentes y más cultos... ¡toda la vida!

Y también para los padres será EL MUNDO DE LOS NIÑOS una ayuda eficaz, pues en los tres últimos tomos de la obra, a ellos dedicados, encontrarán solución sencilla, concreta y clara a los infinitos problemas que la educación de los niños presenta.

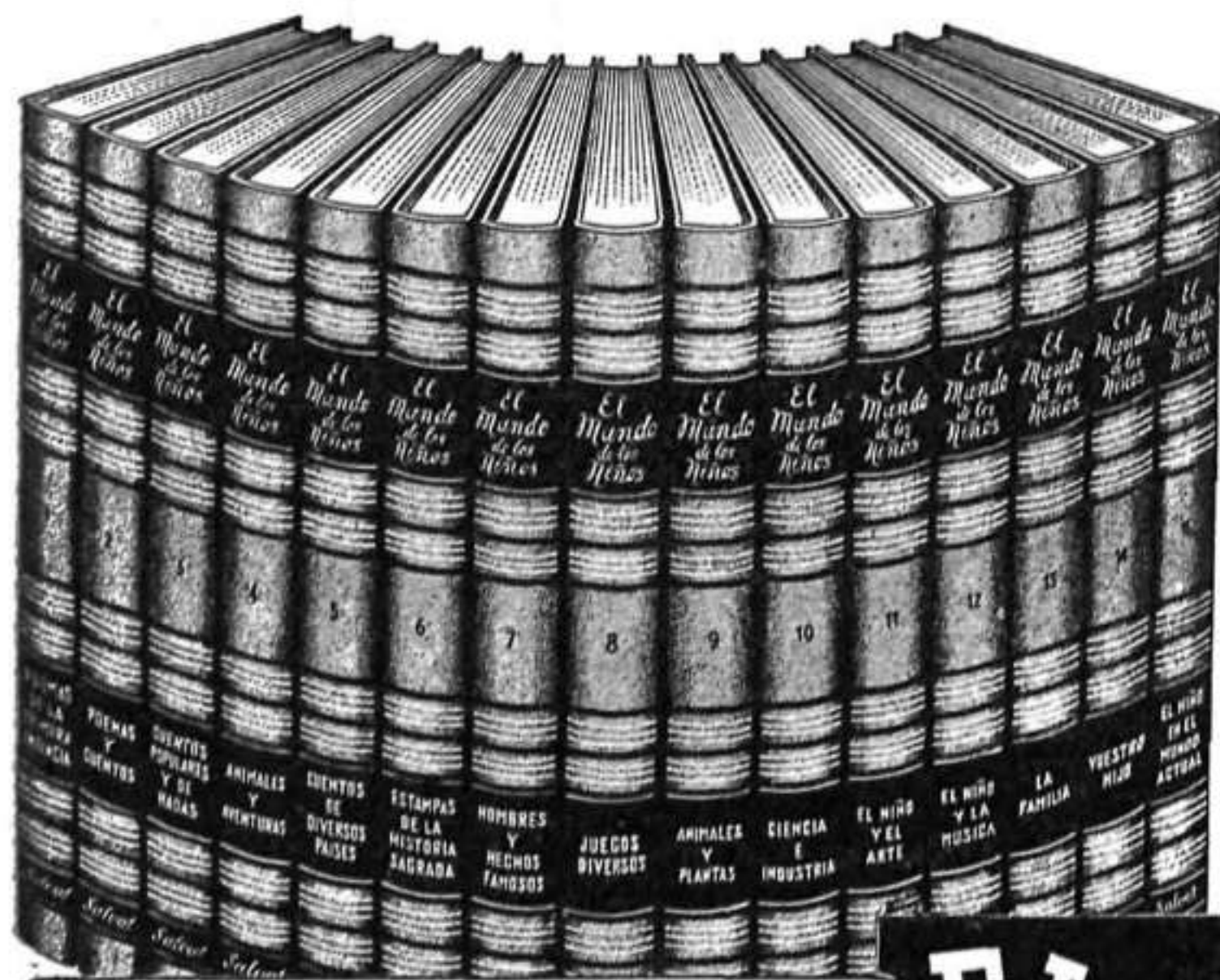

### PARA LOS NIÑOS

- Poemas de la primera infancia
- Poemas y cuentos
- Cuentos populares y de hadas
- Animales y aventuras
- Cuentos de diversos países
- Estampas de la Historia Sagrada
- Hombres y hechos famosos
- Juegos diversos
- Animales y plantas
- Ciencia e Industria
- El niño y el Arte
- El niño y la Música

### PARA LOS PADRES

- La familia
- Vuestro hijo
- El niño en el mundo actual

Quince tomos en cuarto, con un total de 3.684 páginas y 4.767 ilustraciones, 1.438 de ellas en colores.

**SALVAT EDITORES, S. A.**

Mallorca, 41-49

BARCELONA

Sírvanse remitirme folleto ilustrado y condiciones de adquisición de EL MUNDO DE LOS NIÑOS.

Nombre \_\_\_\_\_

Profesión \_\_\_\_\_

Domicilio \_\_\_\_\_

Localidad \_\_\_\_\_ ( \_\_\_\_\_ )

## El mundo de los niños

**LA ENCICLOPEDIA DE HOY  
PARA LOS HOMBRES DEL MAÑANA**

Solicite gratis prospecto ilustrado y condiciones.

**ES UNA EDICION SALVAT**

Últimas publicaciones de la

# BIBLIOTECA HERDER

B. HÄRING, LA LEY DE CRISTO.

Vols. 33 y 34.

La teología moral centrada en la persona de Jesucristo, verdadera ley del cristianismo.

KOCH-SANCHO, DOCETE, tomo VIII: *La vida de perfección*.

Vol. 11. 540 págs. 175 ptas.

Ultimo tomo de texto de esta magna obra llamada a proporcionar una formación básica al predicador y al conferenciante. Aparecerá un tomo IX dedicado a índices generales.

L. OTT, MANUAL DE TEOLOGIA DOGMATICA.

Vol. 29. 2.<sup>a</sup> edición. 752 págs.

Escrito con criterio moderno y sin apartarse de la más estricta ortodoxia, ha merecido que la primera edición se agotara rápidamente.

M. J. SCHEEBEN, LOS MISTERIOS DEL CRISTIANISMO.

Vol. 2-3. 3.<sup>a</sup> edición. XXXII y 996 págs.

Obra que puede considerarse clásica, de venta ininterrumpida. Tres ediciones en pocos años prueban la aceptación que se le dispensa.

A. WIKENHAUSER, INTRODUCCION AL NUEVO TESTAMENTO.

Vol. 36. 464 págs. Rúst., 165 ptas. Tela, 200 ptas.

Acierta a dar una idea cabal del contenido y la estructura literaria de todos y cada uno de los libros que integran el canon del Nuevo Testamento, destacando de modo sugestivo las partes esenciales.

*Dentro del fondo general acaba de aparecer la 2.<sup>a</sup> tirada de los dos títulos siguientes, publicados en otoño de 1959:*

NUEVO TESTAMENTO (EVANGELIOS, HECHOS DE LOS APÓSTOLES, EPÍSTOLAS Y APOCALIPSIS). 10,2 × 15,7 cm. 368 págs. En plástico, 18 ptas. Tela, 30 ptas. Piel, cortes rojos, 75 ptas. Piel, cortes dorados, 90 ptas.

Edición popular con presentación impecable, tres índices y dos mapas.

H. JEDIN, BREVE HISTORIA DE LOS CONCILIOS. 11,1 × 17,2 cm. 174 págs. 38 ptas.

De gran actualidad e interés por tratar un tema que ha cobrado gran relieve desde que el Papa Juan XXIII ha anunciado la próxima celebración de un Concilio Ecueménico.



**EDITORIAL HERDER** Av. José Antonio, 591. Barcelona (7)

Los  
mejores  
libros  
técnicos

SS

EDICIONES TÉCNICAS  
**Marcombo, S. A.**  
Av. José Antonio, 594  
BARCELONA

==  
**Solicite Catálogo General**

**H. F. MARTINEZ DE MURGUIA**

EXPORTAMOS LIBROS DE TODAS LAS  
EDITORIALES

◆  
*Compruebe las enormes ventajas que supone confiar todos sus pedidos a una sola firma.*

*Librero hispanoamericano: Estamos a su disposición. Quedará altamente satisfecho de nuestro servicio.*

◆  
MADRID.—VALVERDE, 30  
BUENOS AIRES.—CÓRDOBA 2.270

**Libros españoles por todo el mundo**

EL

**Instituto Nacional  
del Libro Español**

pone a disposición de los editores  
y libreros españoles más de

30.000 DIRECCIONES DE CENTROS  
SUPERIORES DE ENSEÑANZA,  
BIBLIOTECAS Y LIBRERIAS DE  
EUROPA E HISPANOAMERICA A  
TRAVES DE SU

**SERVICIO  
DE DOCUMENTACION**

Amplíe las posibilidades de venta mundial de sus producciones bibliográficas utilizando los beneficios que le ofrece este Servicio, de acuerdo con las normas contenidas en nuestra Circular número 21.

CALLE ENRIQUE  
GRANADOS. 45

EDITORIAL GUSTAVO GILL, S. A. - BARCELONA

# NOVEDADES

## RENOIR • Figuras

Por RAYMOND COGNAT

## GOYA • Retratos

Por MAURICE SÉRULLAZ

## CHAGALL, (1909-1918)

Por FRANÇOIS MATHEY

## CHAGALL, (1918-1939)

Por FRANÇOIS MATHEY

Cuatro nuevos volúmenes de la famosa colección **MINIA**  
Cada tomo consta de 48 páginas, con varios grabados en negro y 15 láminas a todo color.

## NUEVAS EDICIONES

### Schoentjes, ELECTRICIDAD PRÁCTICA

7ª edición Un volumen de 292 páginas, de 20 × 15 cm, con 171 grabados.

COLECCIÓN MINIA. Volumen 5, Toulouse-Lautrec, En el circo, vol. 7, Utrillo, Montmartre, vol. 8, Van Gogh, Auvers-sur Oise. Tomos de 48 páginas con grabados en negro y 15 láminas en color.

### Pastor, HISTORIA DE LOS PAPAS

Volúmenes XV - XVI.

Dos tomos de 23,5 × 15 cm, con 866 páginas.

# EDICIONES STVDIVM

## OBRAS NUEVAS

ANTE LA SEGUNDA REVOLUCIÓN TÉCNICA.—*Santiago Leoz Cendoya*.—394 páginas, 90 ptas.

*Productividad, dignidad de la persona y relaciones humanas*. El autor expone ideas, algunas aparentemente atrevidas, pero todas ellas perfectamente ortodoxas, tanto si se miran a través de la moral como si son enfocadas desde planos económicos, sociales o técnicos, con claridad meridiana. Obra de auténtica actualidad.

¿NECESITAMOS UN PAPA? — *Grosche-Asmussen*.—52 páginas, 20 ptas.—Traducción del R. P. Francisco San Martín.

Viva controversia entre un católico y un protestante. Demos gracias al preposito Asmussen y al profesor Grosche por haber respondido a esta pregunta, de modo tan decidido como prudente, lo mismo en su importancia pasada como en la presente y futura.

EL SEMINARISTA Y LA PUREZA.—*José Jiménez Fajardo*, Pbro.—216 páginas, 50 ptas.

Contiene al final el texto completo de la Encíclica «*Sacra Virginitas*» de Pío XII. El autor, forjado en la formación de seminaristas durante largos años, ha escrito un libro que no dudamos en calificar como magistral. Enseña la gran causa por la que el futuro sacerdote se sacrifica y el bien inmenso que reportará su pureza.

## REIMPRESIONES

¡MUCHACHA!—11.<sup>a</sup> edición.—180 páginas, 40 ptas.

LA MUCHACHA EN EL NOVIAZGO.—6.<sup>a</sup> edición.—176 páginas, 40 ptas.

ELLA FRENTE A ÉL.—*Hardy Schilgen*, S. J.—5.<sup>a</sup> edición.—176 páginas, 35 ptas.

En buenas librerías o

**DIFUSORA DEL LIBRO**

**Ballén, 19**

**MADRID**

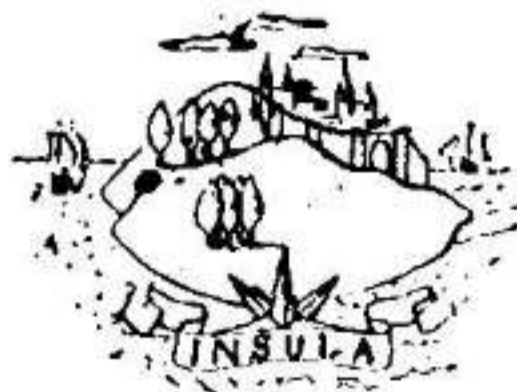
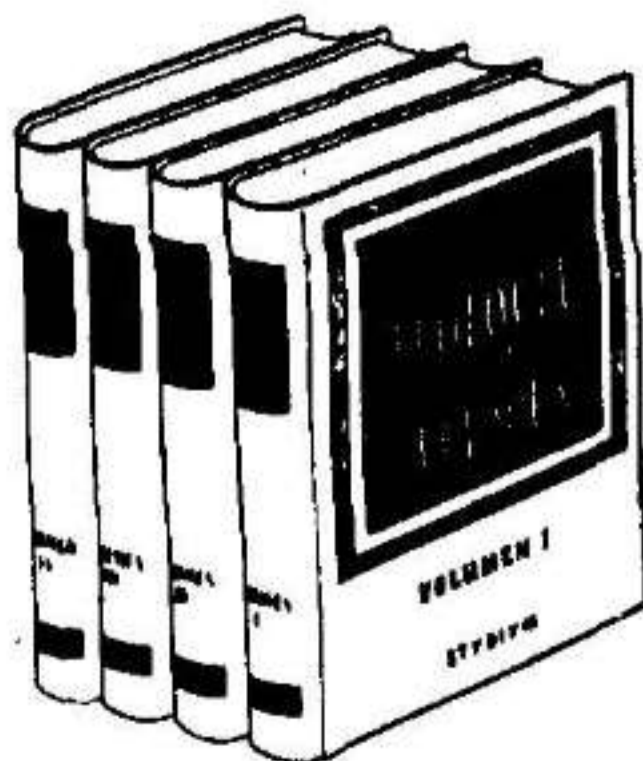

## INSULA

REVISTA BIBLIOGRAFICA  
DE CIENCIAS Y LETRAS

*Carmen, 9.—Madrid*

La revista literaria española que mejor información puede darle sobre libros españoles y extranjeros. La inquietud literaria actual y viva en sus distintos aspectos: ensayo breve, poesía, cuento.

Lleva publicados más de un centenar de números consecutivos, siempre al servicio de las letras y del libro.

Interesantes y profusas ilustraciones

SALE EL 15 DE CADA MES

NUMERO SUELTO:

EN MADRID, 12 PTAS.

SUSCRIPCION ANUAL: \$ 4,—

EDICIONES

Y

PUBLICACIONES

DE

INSULA

CUADERNOS DE INSULA

COLECCION INSULA

COLECCION

DE ARTE INSULA

EDICIONES DE INSULA

Solicite Catálogo detallado



# HENCHÉ

Suministros a Talleres Gráficos, S. A.

AL SERVICIO DE  
LAS ARTES GRA-  
FICAS ESPAÑOLAS

MADRID  
HILERAS, NUM. 8  
TELEFONO 48 26 25

BARCELONA  
P.º EMP. CARLOS I, 154 - 156  
TELEFONO 26 07 78

MAQUINARIA - FUNDICION  
TIPOGRAFICA - RODILLAJE  
ACCESORIOS EN GENERAL  
PARA IMPRENTAS, LITO-  
GRAFIAS Y ENCUADERNA-  
CIONES - TALLER MECANICO

BILBAO  
ALAMEDA URQUIJO, 69  
TELEFONO 32142

ZARAGOZA  
P.º FDO. EL CATOLICO, 16  
TELEFONO 35119



FOTOGRAFADO

**GAMA**



GLORIETA DE LUCA DE TENA, 10  
Teléfono 27 13 61

MADRID

**LIBROS Y REVISTAS  
ESPAÑOLAS**

PUEDE ASEGURARSE UN BUEN  
SERVICIO ENCARGANDO A

**LIBRERIA  
BOSCH**

RONDA UNIVERSIDAD, 11 - APART. 991  
BARCELONA (ESPAÑA)

—  
ENVIAMOS CATALOGOS  
A QUIEN LO SOLICITE

Más de un siglo al servicio del libro

## LIBROS DEL MES

“EL LIBRO ESPAÑOL” publica una tirada aparte de su Repertorio Bibliográfico mensual con el título de “LIBROS DEL MES” y facilita ejemplares de la misma a partir de 25 suscripciones, con arreglo a las tarifas siguientes:

<u>EJEMPLARES POR MES</u>	<u>PRECIO ANUAL</u>
25 .....	750,—
50 .....	1.200,—
100 .....	1.800,—
250 .....	3.750,—
500 .....	6.000,—

Se hará constar en la portada el nombre comercial de los suscriptores que lo deseen, sin recargo alguno.

«El libro técnico es hoy una imperiosa necesidad y el contacto con el extranjero es imprescindible para poder situarnos en el nivel científico de los demás países»

---

*Afirma D. José Casal Maestro, apoderado de la Librería DOSSAT*

**D**ESDE su pedestal, en la plaza de Santa Ana, don Pedro Calderón de la Barca encara la fachada del teatro «Español». Incansable, a pesar de que no se vea anunciado en ella. En esta encrucijada de un viejo barrio de glorias literarias se halla, además de teatro y estatua, además de «Cervecería Alemana» y «Almacenes Simeón», la librería «Dossat».

Por fuera, la librería ostenta en sus escaparates títulos que para el paseante son extraños y sorprendentes a la vez: «Estudios de Historia y Física Matemática», «Differential equations», «Reactores nucleares de potencia», «Dirección de empresas», «Du biologique au social».

Por dentro, las estanterías lo ocupan casi todo: parecen avanzar sobre el visitante, cercándolo, para producirle una muerte letrada. Y tras un buró que no gime bajo las montañas de papeles porque sin duda no sabe gemir, recibe al periodista don José Casal Maestro. Acosado por facturas y cartas, en una clara

del trabajo, como calvero en el bosque, va respondiendo a preguntas. Sin dejar de abrir sobres, de hacer apuntaciones, de ordenar documentos.

Don José Casal Maestro es antiguo en la librería. Por eso conoce ésta en particular y el negocio en general. Por eso, a ratos, habla también como un libro.

La librería «Dossat» data de los primeros años del siglo, época en que su propietario, don Esteban Dossat, la tomó a sus antecesores Fuentes y Capdeville. El señor Dossat, gran amante de su profesión, se consagró íntegramente al comercio del libro y especialmente a la importación del libro técnico extranjero.

De ahí los títulos que extrañan y sorprenden, de la preferencia por lo técnico. Don Esteban Dossat fué librero y editor. Como editor creó después y separadamente otra empresa editorial especializada en libros técnicos. La librería, actualmente, es empresa individual y pertenece a sus sucesores.

Mi interlocutor, sumergido en las entrañas del buró, se siente honrado de haber permanecido al servicio del fundador y de haber colaborado con él por espacio de treinta años en la dirección y marcha de la empresa.

—He merecido también la confianza de sus herederos para continuar como encargado y apoderado de la casa.

A pesar de las sorpresas del escaparate, en el interior hay de todo: literatura, arte. Sin embargo, otorgan especial atención a la Ciencia y la Técnica, importando mucho de América y Europa, dando a conocer en nuestro país las últimas novedades exteriores.

—El libro técnico es hoy una imperiosa necesidad, y el contacto con el extranjero es imprescindible para poder situarnos en el mismo nivel científico de los demás países.

—Como consecuencia, ¿su clientela será asimismo «especial»?

—Sí: la componen preferentemente un público seleccionado de profesores y estudiantes, universitarios y de Escuelas Especiales, así como ingenieros, arquitectos, técnicos y obreros especializados.

La información bibliográfica es muy cuidada por la librería, facilitando a los clientes el conocimiento de las novedades nacionales y extranjeras que se publican dentro de la esfera de interés profesional de cada uno.

—Nuestros catálogos especializados han tenido una gran aceptación.

Información bibliográfica, relaciones con proveedores, pedidos de clientes... La complejidad es la característica esencial del negocio. Exige una gran labor de oficina, quizás por ser su origen el papel.

—No creo que exista otro que precise para su desenvolvimiento tanto papel como el nuestro.

Bien: lo del papeleo no es menester que se esfuerce en demostrarlo. Esa complejidad origina problemas y más problemas:

—Uno de ellos la competencia ilícita y los descuentos: la poca atención de algunos editores hacia los libreros, vendiendo sus obras directamente al público mediante agentes, incluso con descuento, sobre todo cuando se trata de libros de texto. Debido a esto, hoy venden tantos libros de textos los bedeles de las Facultades y Escuelas profesionales como los propios libreros. Afortunadamente, hay que hacer constar que este sistema no lo realizan la mayoría de las editoriales serias y de prestigio.

Otro problema arduo para los libreros importadores es el de la tardanza en obtener divisas para el pago a los proveedores extranjeros, con lo cual se dificulta enormemente el comercio del libro foráneo. Con el descrédito que supone este retraso en el pago para las firmas españolas.

—¿Cómo podría resolverse?

—Sería conveniente asignar a cada librero importador una cifra anual de divisas en relación con los acuerdos comerciales y el número de importadores, y que éstas les fueran otorgadas a medida de sus necesidades de importación y en el más breve plazo posible.

Don José Casal confía en que algún día se hallará solución al problema. Don José Casal tiene la mirada aguda y, ahora, la sonrisa entre irónica y esperanzada. Aprovechando ambos matices, le ruego me hable del dependiente librero.

—El empleado de librería debe tener, como es lógico por la índole de su profesión, unos conocimientos culturales relativamente profundos, y en consecuencia debiera también estar mejor retribuido, no sujeto a las mismas bases del comercio en general. Por otra parte, el

negocio de librería es pobre, ya que, probablemente, es el gremio que trabaja con menor provecho, no pasando su margen de un 25 por 100. Por la índole cultural del libro, el librero está obligado muchas veces a conceder descuentos a bibliotecas y organismos oficiales, reduciendo así su beneficio.

Es una profesión reducida, con escaso porvenir económico, afirma. No obstante, el librero precisa ser un amante de su oficio y conseguir una educación profesional adecuada.

—Para ello, nada mejor que la reanudación de la Escuela de Librería, que ha funcionado ya en el Instituto Nacional del Libro, cuyas enseñanzas merecen toda clase de elogios.

El abaratamiento del libro es para don José importante.

—La adquisición del libro no tiene que desnivelar el presupuesto mensual del hogar y sí estar al alcance de todas las fortunas.

Influiría en la venta del libro una acertada propaganda en favor del mismo. No ofrece duda que las Ferias del Libro, así como los premios literarios instituidos por algunos organismos y editoriales, atraen el interés del público por la lectura y aumenta el número de compradores.

Aunque, de hecho, este número se incrementa.

—Refleja acaso una elevación del nivel cultural de mucha gente y un afán de capacitación más profunda para el futuro.

¿Ha querido decir el señor Casal «acaso»? El interrogante se pierde por los anaqueles, en vaya usted a saber qué página de qué libro. Lo del afán para el futuro sí tiene acento firme, convincente.

—Además de hacer más asequible el libro mediante su abaratamiento, ¿es posible alguna otra medida para el fomento de la lectura?

—Que las bibliotecas oficiales dispongan de mayor asignación destinada a adquirir libros y así estar dotadas con las obras más recientes.

«Los libros no se han hecho para servir de adorno; sin embargo, nada hay que embellezca tanto en el interior de una casa.» Esto lo dijo alguien y yo lo pongo aquí. Viene al pelo cuando hablamos del libro bien encuadernado, bien presentado.

—Encarece indudablemente su precio, pero no hay duda que un buen libro, después de leerlo, gusta conservarlo y es una íntima satisfacción poseerlo en la estantería de la biblioteca particular, debidamente encuadernado.

Y llegamos a los éxitos de venta, a los títulos más profusamente vendidos.

En el género literario, las novelas que han tenido mayor demanda por parte del público han sido últimamente, entre otras, las de Torcuato Luca de Tena, *La edad prohibida*; José María Gironella, *Los fantasmas de mi cerebro*; José Vidal Cadellans, *No era de los nuestros*; Carmen Martín Gaité, *Entre visillos*; José Luis Martín Descalzo, *La frontera de Dios*; Andrés Bosch, *La noche*; Emilio Romero, *La paz empieza nunca*.

De autores extranjeros, las traducciones de las obras de Mika Waltari, *Sinuhé el egipcio* y *El aventurero*; de Frank Yerby, *Mientras la ciudad duerme*; Pearl Buck, *La buena tierra*, y Katrin Hulme, *Historia de una monja*.

—También han tenido una buena acogida las antologías, y merecen lugar destacado las de Joaquín de Entrambasaguas, *Las mejores novelas contempo-*

ráneas, y la de Guillermo Díaz Plaja, *Antología mayor de la Literatura española*, que comprende desde la Edad Media hasta el Romanticismo.

—¿Y obras no literarias?

—De vulgarización y de Historia. La Arqueología ha gozado de especial preferencia, probablemente por haberse publicado algunas traducciones muy interesantes, como la obra del doctor Wernes Keller, *Y la Biblia tenía razón*, y la de C. W. Ceram, *Dioses, Tumbas y Sabios*, que experimentaron excelente acogida del público.

Insiste el señor Casal en que hay una gran afición a la lectura y sólo hace falta realizar una buena política de propaganda en favor del libro.

Don José Casal Maestro concluye recordando aquel acertado *slogan* que un editor madrileño lanzó en la pasada Feria del Libro: «el regalo de un libro honra a quien lo entrega y a quien lo recibe».

La compañía de tantos libros es altamente sugestiva. Y uno, sugestionado por ellos y por el *slogan*, deseoso de honrar y de ser honrado, cuando sale a la plaza de Santa Ana y se confunde con los niños y los viejos tomadores de sol, lleva un poco más de peso que al entrar en la librería «Dossat»: un pequeño paquete para regalar. En suma: un libro.

JOSÉ H. POLO

---

# Los Bonos de libros de la U. N. E. S. C. O.

## 1.—FINALIDAD

El sistema especial de Bonos, establecido por la U. N. E. S. C. O. a partir de 1949, tiene como finalidad primordial la de facilitar en grado sumo el comercio internacional de publicaciones y otros objetos de carácter educativo, científico o cultural en aquellos países que, tradicionalmente, son deficitarios en moneda extranjera.

## 2.—FUNCIONAMIENTO

Consiste, en esencia, en lo siguiente: la U. N. E. S. C. O. emite una serie de Bonos, de diferente valor, y los pone a disposición de ciertos Organismos distribuidores que funcionan en cada uno de los países participantes en el sistema —Asociaciones de Libreros, Bibliotecas, Cámaras de Editores, Centros de Investigación, etc., etc.—, con el fin de que éstos adquieran la cantidad de los mismos que precisen para cubrir sus necesidades de importación. La adquisición de estos Bonos habrá de hacerse necesariamente en dólares USA, libras esterlinas o francos franceses, aun cuando la U. N. E. S. C. O. autorice, en ciertas condiciones, su pago en moneda nacional o en la de otros países, hasta una cantidad determinada previamente.

A estos Organismos distribuidores, propietarios de los Bonos, habrán de dirigirse los particulares o las instituciones interesadas en efectuar cualesquiera de las importaciones señaladas, en demanda de los Bonos que necesiten para hacer efectivas dichas importaciones, previo el pago de los mismos en su respectiva moneda nacional, a un tipo de cambio preestablecido, y que suele ser el fijado en el momento mismo de su adquisición. En algunos países, los Organismos que distribuyen los Bonos tienen establecida una comisión sobre la venta de los mismos; comisión que no puede exceder nunca del 5 por 100 sobre el contravalor en moneda nacional del importe del Bono o Bonos, y que aplican generalmente a la atención de los gastos que puedan tener con motivo del servicio que prestan.

Una vez que los Bonos son adquiridos por los importadores, éstos los remiten, juntamente con sus pedidos, a sus proveedores en el exterior, los cuales, a su vez, los reexpiden a la U. N. E. S. C. O. para su reembolso en la moneda nacional respectiva, cerrándose de esta forma el ciclo comercial de estos títulos. El reembolso de los mismos suele hacerse al cambio oficial del dólar, deduciendo del mismo la U. N. E. S. C. O.

una comisión que supone el 5 por 100 para los reembolsos de 1 a 100 dólares; el 4 por 100 para los de 100 a 1.000, y el 3 por 100 para los que rebasen los 1.000 dólares.

El número de Bonos atribuidos a cada país depende, en general, de la cantidad de divisas fuertes de que disponga la U. N. E. S. C. O., así como de las sumas que los gobiernos respectivos puedan dedicar a la adquisición de los mismos.

Pero aún hay más: cada país puede adherirse a este sistema especial de Bonos en calidad de importador (comprador), de exportador (aceptante) o de ambas cosas a la vez. De aquí que unos países acepten los Bonos para el pago de sus exportaciones y otros los utilicen únicamente para hacer efectivo el pago de sus importaciones.

### 3.—CLASE Y DURACIÓN DE LOS BONOS

Los Bonos que emite la U. N. E. S. C. O. son de los valores siguientes: 1.000, 100, 30, 3, 1 y 0,25 dólares USA. Emite, también, Bonos sin valor nominal alguno, que pueden ser valorados por importes de 1 a 99 centavos de dólar, con el objeto de completar el valor exacto de las importaciones o exportaciones que habrán de ser abonadas, incluyendo en ellas el valor del transporte, seguros, derechos arancelarios, etcétera, etc.

En principio, estos Bonos se dedican a los particulares y a las instituciones que tienen relación directa con la finalidad de los mismos; si bien los destinados a la importación de material científico se reservan por lo general a las instituciones educativas y a los centros de investigación exclusivamente.

La duración de estos títulos es indefinida, salvo que la propia U. N. E. S.

C. O. proceda a su retirada definitiva, cosa que puede hacer si previamente avisa a los Organismos distribuidores y concede un plazo mínimo de seis meses para la total liquidación o reembolso de los mismos.

### 4.—IMPORTACIONES QUE PUEDEN REALIZARSE

Según hemos indicado al principio, los Bonos de libros de la U. N. E. S. C. O. se destinan al pago de importaciones de libros y publicaciones de toda clase, así como a la de objetos de carácter educativo, científico o cultural. Dentro de esta gama de importaciones, los Bonos más utilizados hasta la fecha son aquellos que se dedican a la importación de libros, películas y material científico.

En el concepto de libros y publicaciones, que es el que a nosotros más nos interesa, se incluye también el siguiente material: periódicos, fotocopias, microfilms, reproducciones de obras de arte, diagramas, películas fijas, partituras musicales, discos, esferas terrestres de enseñanza, mapas, cartas geográficas, etc., etc., así como los pagos a las sociedades de autores extranjeras o instituciones científicas, a condición de que el objeto principal de los mismos sea cubrir la adquisición de las respectivas publicaciones.

### 5.—PAÍSES ADHERIDOS AL SISTEMA

Son muy numerosos los países que se han adherido al sistema. Más de cuarenta se han beneficiado ya del mismo, y en veintiuno de ellos existe normalmente un Organismo distribuidor. Utilizan dichos Bonos para pagar sus importaciones libreras los siguientes: Alemania, Austria, Birmania, Camboya, Ceilán, Estados Unidos, Francia, India,



Indonesia, Inglaterra, Israel, Italia, Japón, Laos, Marruecos, Mónaco, República Árabe Unida, Túnez, Turquía y Vietnan.

Los aceptan en pago de sus exportaciones: Alemania, Austria, Bélgica, Birmania, Canadá, Ceilán, Checoslovaquia, Dinamarca, Egipto, Estados Unidos, Francia, Hungría, India, Holanda, Inglaterra, Israel, Italia, Japón, Méjico, Suecia, Suiza, Tailandia, Turquía y la Unión Sudafricana. En la mayoría de estos países, cualquier editor o librero está dispuesto a aceptar los Bonos de la U. N. E. S. C. O. como medio de pago de sus exportaciones. Sin embargo, en otros es preciso remitir los pedidos y sus Bonos respectivos a determinadas instituciones o asociaciones profesionales.

#### 6.—PERSPECTIVAS DEL SISTEMA EN ESPAÑA

A la vista de todo cuanto acabamos de exponer, parece deducirse que el sistema de Bonos en cuestión podría redundar en un considerable beneficio para nuestro país, siempre y cuando fuese adoptado suscribiendo el oportuno documento de adhesión. Varias con las razones que nos obligan a pensar así:

*Primera.*—Si nuestro país se adhiere al citado sistema únicamente en calidad de comprador de Bonos, es decir, disponiendo de ellos para hacer efectivos los pagos de importaciones de libros procedentes del exterior, puede resultar más beneficiado que si los acepta en pago de nuestras exportaciones. La circunstancia de que países como Alemania, Estados Unidos, Francia, Italia, Méjico e Inglaterra, buenos proveedores de nuestro comercio de importación librera, acepten el pago de la misma en Bonos U. N. E. S. C. O., favorece en grado sumo nuestra posición.

En el caso de que nuestro país aceptase los Bonos como medio de pago de nuestras exportaciones, no habría peligro alguno de vernos privados de las divisas que las mismas nos proporcionan, precisamente porque nuestros principales clientes, los países hispanoamericanos, no utilizan actualmente —excepto Méjico— esta clase de Bonos a que nos venimos refiriendo.

*Segunda.*—Con vistas a la implantación más o menos lejana de la total liberalización del comercio del libro, derivada de nuestro ingreso en la O. E. C. E., parece viable la fórmula de adherirse al sistema aludido, toda vez que el mismo ha de contribuir decisivamente a facilitar dicha liberalización, sin que por ello deje de tener efectividad el control que necesariamente habrá de ejercer el Organismo distribuidor de los Bonos. El sistema en cuestión puede contribuir a una total simplificación de los trámites oficiales y bancarios, puesto que se evitan con él los complicados procedimientos de abono, declaración, transferencia, etc., etc., que lleva consigo toda operación comercial efectuada con divisas. Incluso los engorrosos trámites aduaneros se verían sumamente simplificados al incluirse, en todos los paquetes que contengan libros u objetos importados bajo el régimen de Bonos, una etiqueta especial de la U. N. E. C. O. que indica y garantiza la clase de mercancía y la forma de pago mediante el sistema apuntado.

*Tercera.*—El Instituto Nacional del Libro Español podría actuar de Organismo distribuidor, en contacto estrecho con el Ministerio de Comercio y con el I. E. M. E., comprometiéndose a garantizar el buen empleo de los Bonos y cediéndoselos únicamente a sus afiliados, en proporción al volumen habitual de sus importaciones respectivas, y no

admitiéndolos más que en pago de operaciones debidamente controladas.

*Cuarta.*—Para una primera experiencia, podría iniciarse la implantación del sistema en nuestro país, pidiendo a la U. N. E. S. C. O. una remesa de Bonos por un valor que oscilara entre los 200.000 y los 300.000 dólares. (Recuérdese que el volumen de nuestra importación librera en 1958 fué de 2.400.000 dólares en divisas y 75.000 a través de la operación. I. M. G.)

En resumen: Que consideramos altamente beneficioso para el país y para el comercio internacional del libro el sistema de Bonos adoptado por la U. N. E. S. C. O., el cual viene funcionando satisfactoriamente en todos aquellos países que, de un modo u otro, han emprendido el camino de la protección y la dignificación del libro como vehículo cultural inigualable.

FERNANDO CENDÁN PAZOS

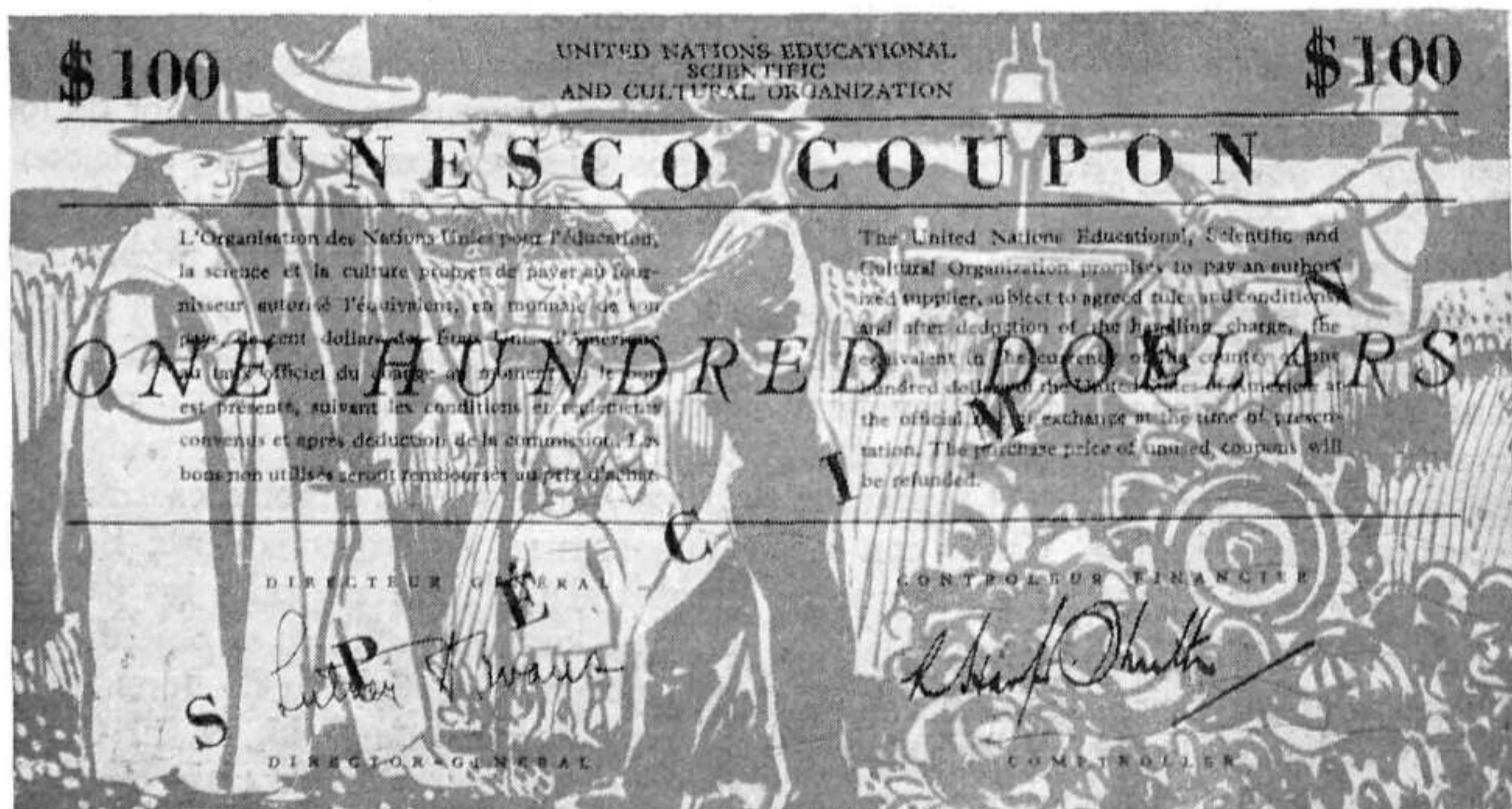

# ESTADÍSTICAS DE LAS OBRAS PUBLICADAS EN ESPAÑA DURANTE EL AÑO 1959

PROVINCIAS :

Provincias	N.º	Provincias	N.º
Alava ... ..	17	Madrid ... ..	2.060
Albacete ... ..	4	Murcia ... ..	25
Alicante ... ..	22	Navarra ... ..	30
Almería ... ..	2	Orense ... ..	3
Avila ... ..	9	Oviedo ... ..	18
Badajoz ... ..	1	Palencia ... ..	7
Baleares ... ..	32	Palmas (Las) ... ..	5
Barcelona ... ..	2.783	Pontevedra ... ..	13
Burgos ... ..	47	Salamanca ... ..	34
Cáceres ... ..	5	Sta. Cruz de Tenerife ... ..	8
Cádiz ... ..	21	Santander ... ..	77
Castellón ... ..	11	Segovia ... ..	2
Ciudad Real ... ..	5	Sevilla ... ..	17
Córdoba ... ..	3	Soria ... ..	3
Coruña (La) ... ..	8	Tarragona ... ..	6
Cuenca ... ..	7	Teruel ... ..	5
Gerona ... ..	27	Toledo ... ..	3
Granada ... ..	12	Valencia ... ..	118
Guadalajara ... ..	—	Valladolid ... ..	25
Guipúzcoa ... ..	25	Vizcaya ... ..	103
Huelva ... ..	1	Zamora ... ..	5
Huesca ... ..	6	Zaragoza ... ..	86
Jaén ... ..	5	Varios	
León ... ..	3	Andorra ... ..	19
Lérida ... ..	3	Marruecos ... ..	19
Logroño ... ..	3		
Lugo ... ..	1		
Málaga ... ..	7	TOTAL ... ..	5.761

## TRADUCCIONES :

Idiomas	N.º	Idiomas	N.º
Alemán .....	228	Japonés .....	1
Arabe .....	7	Latín .....	55
Chino .....	5	Noruego .....	8
Danés .....	5	Polaco .....	2
Finlandés .....	6	Portugués .....	8
Francés .....	375	Rumano .....	4
Griego .....	16	Ruso .....	32
Hebreo .....	3	Sánscrito .....	1
Holandés .....	2	Servio .....	1
Húngaro .....	15	Sueco .....	2
Inglés .....	644	Varios .....	3
Italiano .....	110	TOTAL .....	1.533

## CLASIFICACIÓN DECIMAL UNIVERSAL :

0.—OBRAS GENERALES .....	353
00.—Cultura. Civilización .....	21
01.—Bibliografía .....	78
02.—Biblioteconomía .....	7
03.—Enciclopedias .....	15
04.—Ensayos .....	50
05.—Revistas y Anuarios .....	11
07.—Prensa. Periodismo .....	4
08.—Poligrafías .....	2
087.1.—Libros infantiles .....	161
09.—Bibliofilia .....	4
1.—FILOSOFÍA .....	170
10.—Filósofos (A/Z) .....	33
11.—Metafísica .....	9
13/15.—Psicología .....	64
17.—Ética. Moral .....	64
2.—RELIGIÓN .....	649
20.—Teoría de la Religión .....	4
21.—Teología Natural .....	1

22.—Sagrada Escritura ... ..	38	
23.—Teología Dogmática ... ..	163	
24.—Teología Moral ... ..	253	
25.—Teología Pastoral ... ..	20	
26.—Liturgia ... ..	107	
27.—Patrística ... ..	48	
28.—Sectas Cristianas ... ..	4	
29.—Religiones no Cristianas ... ..	11	
3.—CIENCIAS SOCIALES ... ..		621
30.—Sociología ... ..	18	
31.—Estadística ... ..	21	
32.—Política ... ..	45	
33.—Economía ... ..	118	
34.—Derecho ... ..	144	
35.—Administración ... ..	62	
355.—Arte militar ... ..	9	
36.—Asistencia ... ..	22	
37.—Pedagogía ... ..	121	
38.—Comercio ... ..	12	
39.—Costumbres ... ..	49	
4.—FILOLOGÍA ... ..		102
41.—Lingüística ... ..	4	
42.—Filología Inglesa ... ..	16	
43.—Filología Alemana ... ..	6	
44.—Filología Francesa ... ..	10	
45.—Filología Italiana ... ..	5	
46.—Filología Española ... ..	22	
47.—Filología Latina ... ..	16	
48.—Filología Griega ... ..	10	
49.—Otras Lenguas ... ..	13	
5.—CIENCIA PURA ... ..		151
S./D. ... ..	2	
51.—Matemáticas ... ..	40	
52.—Astronomía ... ..	3	
53.—Física ... ..	31	
54.—Química ... ..	17	
55.—Geología. Geofísica ... ..	19	

57.—Biología .....	20	
58.—Botánica .....	8	
59.—Zoología .....	11	
6.—CIENCIA APLICADA .....		498
61.—Medicina .....	167	
62.—Ingeniería .....	101	
63.—Agricultura .....	74	
64.—Economía Doméstica .....	39	
65.—Organización Comercial .....	68	
66.—Química Industrial .....	16	
67.—Industrias varias .....	12	
68.—Oficios diversos .....	7	
69.—Construcción .....	14	
7.—BELLAS ARTES .....		228
70.—Estética .....	23	
71.—Urbanización .....	6	
72.—Arquitectura .....	19	
73.—Escultura .....	9	
738/9.—Artes Suntuarias .....	2	
74.—Dibujo .....	26	
75.—Pintura .....	40	
77.—Fotografía .....	5	
78.—Música .....	29	
79.—Deportes .....	69	
8.—LITERATURA .....		2.429
8-0.—Crítica. Miscelánea .....	215	
8-1.—Poesía .....	143	
8-2.—Teatro .....	111	
8-3.—Novela. Narración .....	1.036	
» » Novelas de Aventuras y Policiaca .....	924	
9.—HISTORIA Y GEOGRAFÍA .....		560
90.—Historia .....	144	
91.—Geografía .....	100	
92.—Biografía .....	310	
929.—Genealogía .....	6	
TOTAL OBRAS PUBLICADAS (1959) .....		<u>5.761</u>

## EDICIONES :

Ediciones	N.º	Ediciones	N.º
1. <sup>a</sup>	4.753	20. <sup>a</sup>	2
2. <sup>a</sup>	465	21. <sup>a</sup>	3
3. <sup>a</sup>	183	22. <sup>a</sup>	2
4. <sup>a</sup>	97	23. <sup>a</sup>	4
5. <sup>a</sup>	75	26. <sup>a</sup>	2
6. <sup>a</sup>	50	28. <sup>a</sup>	2
7. <sup>a</sup>	34	31. <sup>a</sup>	1
8. <sup>a</sup>	16	33. <sup>a</sup>	1
9. <sup>a</sup>	9	37. <sup>a</sup>	2
10. <sup>a</sup>	8	39. <sup>a</sup>	1
11. <sup>a</sup>	12	46. <sup>a</sup>	1
12. <sup>a</sup>	9	47. <sup>a</sup>	1
13. <sup>a</sup>	7	52. <sup>a</sup>	1
14. <sup>a</sup>	3	55. <sup>a</sup>	1
15. <sup>a</sup>	3	69. <sup>a</sup>	1
16. <sup>a</sup>	1	71. <sup>a</sup>	1
17. <sup>a</sup>	4	87. <sup>a</sup>	1
18. <sup>a</sup>	3	91. <sup>a</sup>	1
19. <sup>a</sup>	1		

A partir de la 15.<sup>a</sup> edición se indica, por orden, título de la obra, autor y editorial  
15.<sup>a</sup> ed. *Rudimentos de Aritmética* (DALMAU CARLES, José.—Dalmau Carles, Pla).

- » » *Cipreses (Los) creen en Dios* (GIRONELLA, José M.<sup>a</sup>—Planeta).  
 » » *Gramática Latina* (ERRANDONEA, Ignacio.—Subirana).  
 16.<sup>a</sup> » *Joven (El) de carácter* (TOTH, Tihamer.—Atenas).  
 17.<sup>a</sup> » *Contador (El) universal* (DECLOS Y ARAGÓN, Emilio.—Maucci).  
 » » *Gramática sucinta de la Lengua alemana* (OTTO-RUFER.—Herder).  
 » » *Camino* (ESCRIVÁ, José María.—Rialp).  
 » » *Máquinas. Cálculos de taller* (CASILLAS, A. L.—Edic. Máquinas).  
 18.<sup>a</sup> » *Français (Le) postal* (MARTÍN MEDRANO, Ramiro.—Yagües).  
 » » *Elementos de dibujo geométrico* (PÉREZ LOZANO, Francisco.—Autor).  
 » » *Soluciones Analíticas* (DALMAU CARLES, José.—Dalmau Carles, Pla).  
 19.<sup>a</sup> » *Catecismo de la doctrina cristiana* (RIPALDA, J.—Padre Suárez).  
 20.<sup>a</sup> » *Enciclopedia Cíclico Pedagógica* (PLA DALMAU, José M.<sup>a</sup>—Dalmau Carles, Pla).  
 » » *Rimas y leyendas* (BÉCQUER, Gustavo Adolfo.—Espasa-Calpe).

- 21.<sup>a</sup> » *Lecciones (Las) del padre* (RODRÍGUEZ MIGUEL, Mariano.—Hijos de Santiago Rodríguez).
- » » *Países y mares* (PLA CARGOL, Joaquín.—Dalmau Carles, Pla).
- » » *Tablas de logaritmos* (SÁNCHEZ RAMOS, Eusebio.—Hernando).
- » » *Enchiridion Patristicum*.—Herder.
- 22.<sup>a</sup> » *Aritmética razonada y nociones de Algebra* (DALMAU CARLES, José.—Dalmau Carles, Pla).
- » » *Compendio de Teología Moral* (ARREGUI, Antonio, y M. ZALBA.—El Mensajero del C. de J.).
- 23.<sup>a</sup> » *Geometría elemental* (ORTEGA Y SALA, Miguel.—Hernando).
- » » *Catecismo (Curso elemental)* (DEHARBE, José.—Herder).
- » » *Tratado elemental de dibujo* (COMMELERAN, Alberto.—Hernando).
- 26.<sup>a</sup> » *Don Quijote de la Mancha* (CERVANTES SAAVEDRA, Miguel.—Espasa-Calpe).
- » » *Ancora del cristiano* (BERNARDO DE LA CRUZ.—Vallés).
- 28.<sup>a</sup> » *Fortunata y Jacinta* (PÉREZ GALDÓS, Benito.—Hernando).
- » » *Catecismo (Curso medio)* (DEHARBE, José.—Herder).
- 31.<sup>a</sup> » *Devocionario carmelitano*.—El Monte Carmelo.
- 33.<sup>a</sup> » *Rebelión (La) de las masas* (ORTEGA Y GASSET, José.—Revista de Occidente).
- 37.<sup>a</sup> » *Catecismo Mayor* (Pío X. Papa, San.—Razón y Fe).
- » » *Tablas de logaritmos vulgares* (VÁZQUEZ QUEIPO, Vicente.—Hernando).
- 39.<sup>a</sup> » *Europa (Segundo manuscrito)* (DALMAU CARLES, José.—Dalmau Carles, Pla).
- 46.<sup>a</sup> » *Lecciones de Aritmética (Grado superior)* (DALMAU CARLES, José M.<sup>a</sup> Dalmau Carles, Pla).
- 47.<sup>a</sup> » *Enciclopedia Ciclo-Pedagógica (Grado medio)* (DALMAU CARLES, José.—Dalmau Carles, Pla).
- 52.<sup>a</sup> » *Devocionario popular* (VILARIÑO, Remigio.—El Mensajero del C. de J.).
- 55.<sup>a</sup> » *Lecciones de cosas* (DALMAU CARLES, José.—Dalmau Carles, Pla).
- 69.<sup>a</sup> » *Enciclopedia Ciclo-Pedagógica (Grado preparatorio)* (DALMAU CARLES, José M.<sup>a</sup>—Dalmau Carles, Pla).
- 71.<sup>a</sup> » *Enciclopedia Ciclo-Pedagógica (Grado elemental)* (DALMAU CARLES, José M.<sup>a</sup>—Dalmau Carles, Pla).
- 87.<sup>a</sup> » *Camarada (El)* (DALMAU CARLES, José.—Dalmau Carles, Pla).
- 91.<sup>a</sup> » *Ancora de salvación* (MACH, José.—Subirana).



# CIEN FICHAS SOBRE...

## XXIII. VELÁZQUEZ

«**E**L viernes 6 de agosto, año del nacimiento del Salvador 1660, día de la Transfiguración del Señor, habiendo recibido los Santos Sacramentos y otorgado poder para testar a su íntimo amigo don Gaspar de Fuensalida, Grefier de Su Magestad; a las dos de la tarde»..., don Diego Velázquez de Silva «dió su alma a quien para tanta admiración del mundo le había criado, dejando singular sentimiento a todos, y no menos a Su Magestad, que en los extremos de su enfermedad había dado a entender lo mucho que le quería y estimaba.»

Con estas palabras de Palomino se abre el recuerdo de un centenario que merece y necesita celebrarse dignamente. El talento del gran artista no se discute, pero se malconoce. Velázquez es todavía para muchos el pintor excepcionalmente dotado que capta fríamente la realidad como pueda hacerlo un objetivo fotográfico. Sin embargo, cada día sabemos mejor que el uso, con apurada técnica, de unos pinceles o de una cámara puede llevar a la expresión profunda de valores sensibles. Pocos maestros llegaron tan lejos por este camino como el predilecto de Felipe IV.

La ignorancia de lo que realmente significa la obra de Velázquez explica una cierta merma de su popularidad en nuestro tiempo. Fuera de España es muchísimo más conocido y celebrado Goya, quizá también por la falta de cuadros representativos de don Diego en los Museos extranjeros, exceptuando la National Gallery de Londres y, en menor grado, el Kunsthistorisches de Viena.

En el campo de la Bibliografía se acusa este estado de cosas. Piénsese, por ejemplo, que todavía no se publicó (aunque está a punto de hacerse) una monografía por Skira; el mismo reproche cabría hacer a otras grandes casas editoras que imprimen para el llamado «gran público».

En 1960 el nombre de Velázquez ocupará el puesto que merece. La Dirección General de Bellas Artes prepara una magnífica exposición que mostrará muy cerca del Prado (en el «Casón» del Buen Retiro, sede del Museo de Reproducciones Artísticas) lienzos de otras colecciones españolas y extranjeras. Además se prepara

un libro, «Varia Velazqueña», con trabajos de los más ilustres especialistas. Por otra parte el Instituto de Arte del Consejo Superior de Investigaciones Científicas, que lleva el nombre de nuestro pintor, prepara la edición de textos y estudios de subido interés. Estas y otras publicaciones que irán apareciendo a lo largo del año ampliarán de un modo sustancial la bibliografía sobre Velázquez. Y por eso, precisamente, vale la pena recoger aquí, en un centenar de fichas, una serie de trabajos, citados por orden cronológico, que pueden poner al día al lector.

Desde que Mérida, con ocasión del centenario del nacimiento del artista en 1899, publicó la *Bibliografía de Velázquez* han aparecido infinidad de trabajos que fueron recogidos en monografías de conjunto aparecidas no hace muchos años. Las referencias más completas se hallan, seguramente, en las obras de Miss Trapier (1948) y Bernardino de Pantorba (1955). Por otra parte tiene trascendental importancia la aportación de Gaya Nuño al enriquecer la edición en castellano de una obra clásica como la de Justi (*Velázquez y su siglo*) con un ponderado comentario que recoge el panorama de «Medio siglo de estudios velazquistas» (Espasa-Calpe, 1953).

Las fichas que siguen (que no pretenden ni pueden agotar un campo por demás amplio) recogen las aportaciones fundamentales hasta 1950 y una serie de trabajos aparecidos desde entonces que completarán la información bibliográfica de los libros mencionados en el párrafo anterior.

Los textos de los siglos XVII y XVIII llevan un brevísimo comentario.

Con un asterisco se señalan las monografías con catálogo de las obras del pintor que suelen ser tenidas en cuenta por los especialistas.

Muchas referencias que no caben aquí podrán hallarse consultando la bibliografía publicada en «Archivo Español de Arte». En ella se encontrarán además resúmenes de muchos trabajos citados en estas fichas.

## SIGLO XVII

PACHECO, FRANCISCO. *Arte de la pintura, su antigüedad, y grandezas*. Sevilla, 1649.

Hay una segunda edición publicada por D. GREGORIO CRUZADA VILLAMIL (Madrid, «El Arte en España», 1866), pero con numerosas erratas.

SÁNCHEZ CANTÓN (*Fuentes literarias*, II, 199 y ss.) extractó lo más importante de la obra y preparó la edición del manuscrito original (conservado en el Instituto de Valencia de Don Juan) acabado en 1638 con notas e índices (2 t. Madrid, MCMLVI).

Las referencias de Pacheco tienen trascendental interés.

DÍAZ DEL VALLE, LÁZARO. *Origen y llustración del nobilissimo y Real Arte de la Pintura y Dibuxo con un Epílogo y Nomenclatura de sus más Yllustres más insignes y más afamados Professores... Dirigida al Rey nro. Sr. D. Phelipe 4 que Dios guarde muchos años por mano de su muy noble y muy honrado cavallero Diego de Silva Velázquez... 1656.*

— *Epílogo y nomenclatura de algunos artifices que por famosos y aventajados en el nobilissimo Arte de la Pintura y Dibuxo han sido por los mayores Príncipes del Orbe honrados... Dirigido al muy virtuoso, honrado y Prudente Cavallero Don Diego Silva y Velázquez... Año 1659.*

Los textos que encabezan ambos títulos fueron dados a conocer por SÁNCHEZ CANTÓN, F. J. *Fuentes literarias... II*, pp. 321-393. Pese a la dedicatoria son pocas las novedades que aporta sobre nuestro pintor.

SANTOS, FRAY FRANCISCO DE LOS. *Descripción breve del Monasterio de S. Lorenzo el Real del Escorial... Madrid, 1657.*

Véanse los extractos de esta obra publicada por SÁNCHEZ CANTÓN (*Fuentes literarias... II*, págs. 221 y ss.) subrayando la posible huella de Velázquez en la elaboración del texto. También debe tenerse en cuenta lo que se consigna sobre la elabo-

ración, por un falsario, de la *Memoria de las pinturas que la Magestad Catholica del Rey Nuestro Señor Don Philippe IV embia al Monasterio de San Laurencio el Real del Escorial este año de MDCLVII descriptas y colocadas por Diego de Sylva Velázquez...* La ofrece, dedica y consagra a la posteridad D. Juan de Alfaro...

JUAN DE ALFARO escribió una *Vida de Velázquez* que fué utilizada por Palomino.

BOSCHINI, MARCO. *La carta del navegar pitoresco*. Venecia, 1660.

El autor se refiere, en unos versos, a las adquisiciones realizadas por el artista

de cuadros venecianos durante su segundo viaje a Italia.

MARTÍNEZ, JUSEPE. *Discursos practicables del Nobilísimo Arte de la Pintura*. Madrid, 1866.

El original, no publicado hasta el siglo XIX, se terminó después de 1673. El autor murió en 1682. SÁNCHEZ CANTÓN (*Fuentes literarias*, II, págs. 15 y ss.) lo reimprimió extractado. La obra completa volvió a editarse con prólogo de JULIÁN GALLEGO (Barcelona, *Selecciones Bibliófilas*, 1950). Son importantes los datos sobre Velázquez.

Otras referencias a Velázquez en textos y documentos del siglo XVII se han dado a conocer en época reciente. Algunas de ellas se recogen en las fichas correspondientes a nuestro tiempo, pues no habría espacio aquí para registrar todas.

### SIGLO XVIII

PALOMINO DE CASTRO Y VELASCO, ACISCLO ANTONIO. *El museo pictórico, y escala óptica*. Madrid, 1715-24. 3v.

Esta obra, de capital interés (sobre todo por la minuciosa biografía de Velázquez que figura en el tomo III), utiliza algunos textos perdidos. Además de la edición *princeps* hay otra en el siglo XVIII por Sancha (1795-97).

Los extractos de SÁNCHEZ CANTÓN (*Fuentes literarias...*, III, págs. 143 y sigts. y IV, Madrid, Centro de Estudios Históricos, 1936) permiten la fácil consulta de cuanto se refiere a Velázquez. La obra completa de Palomino volvió a ser reimpresa en Argentina por la Editorial Poseidón y en España por Aguilar.

Algunas otras referencias sobre Velázquez pueden encontrarse consultando el Tomo V de las *Fuentes literarias...* de SÁNCHEZ CANTÓN (Madrid, Instituto Diego Velázquez, 1941).

### SIGLO XIX

MADRAZO Y KUNTZ, PEDRO DE. *Velázquez y sus obras*. «El Siglo pintoresco». Abril 1845. V. 1, págs. 25-31.

FORD, RICHARD. *The life of Diego Rodríguez de Silva y Velázquez*. London, 1851.

\*STIRLING-MAXWELL, SIR WILLIAM. *Velázquez and his works*. London, 1855.

BLANC, CHARLES. *Vélasquez à Madrid*. En «*Gazette des Beaux-Arts*». Julio 1.º, 1863. V. 15, págs. (65)-74.

GAUTIER, THÉOPHILE. *Don Diego Velasquez de Silva*. «*L'Artiste*». Marzo 1.º, 1868. Año 38.

LAYARD, SIR AUSTEN HENRY. *Velázquez*. «*Revista de España*». 1873. Vol. 30.

MADRAZO Y KUNTZ, PEDRO DE. *Quelques Ve-*

*lázquez du musée de Madrid*. «*L'Art*...». 1878.

\*CURTIS, CHARLES BERWICK. *Velázquez and Murillo*. New-York, London, 1883.

\*CRUZADA VILLAAMIL, GREGORIO. *Anales de la vida y de las obras de Diego de Silva Velázquez*. Madrid, 1885.

LEFORT, PAUL. *Velázquez*. París, 1888.

\*JUSTI, KARL. *Diego Velázquez und sein Jahrhundert*. 1.ª ed., 1888; 2.ª, 1903; 3.ª 1921; 4.ª, 1933.

\*— *Diego Velázquez and his times...* Traducido por A. H. Keane. London, 1889.

MICHEL, ÉMILE. *Diego Velázquez*. «*La España moderna*». Septiembre de 1894. Año 6, págs. (167)-203; noviembre de 1894.

- año 6, págs. (123)-154; diciembre de 1894, año 6, págs. (48)-83.
- VIÑAZA, CONDE DE LA. *Adiciones al Diccionario histórico de... D. Juan Agustín Ceán Bermúdez*. Madrid, 1894.
- ARMSTRONG. *Velázquez*. London, 1895.
- \*BERUETE, AURELIANO DE. *Velázquez*. París, 1898.
- BARCIA PAVÓN, ANGEL MARÍA DE. *Velázquez en la Sección de estampas de la Biblioteca Nacional*. «Revista de archivos, bibliotecas y museos». Mayo 1899. Págs. 272-277.
- MÉLIDA, JOSÉ RAMÓN. *Bibliografía de Velázquez* «Revista de Archivos, Bibliotecas y Museos». Mayo-septiembre de 1899. Págs. 278-290, 335-350, 489-508.
- PICÓN, J. OCTAVIO. *Vida y obras de D. Diego Velázquez*. Madrid, 1899.  
Esta obra ha sido reeditada varias veces.
- STEVENSON, R. A. M. *Velasquez*. London, 1899.

## SIGLO XX

## (PRIMERA MITAD)

- MARTÍ Y MONSÓ, JOSÉ. *Velázquez en Valladolid*. «Estudios histórico-artísticos relativos principalmente a Valladolid». Valladolid-Madrid (1901), págs. 31-36.
- FAURE, ÉLIE. *Velázquez*. París, 1903.
- \*BERUETE, AURELIANO DE. *Velázquez*. English tr. by Hugh E. Poynter, London, 1906.
- LAFOND, PAUL. *Diego Velázquez*. París, 1906.
- TORMO, ELÍAS. *Miscelánea de cuadros de Velázquez y estudios velazquistas*. «Cultura Española», noviembre 1906 y mayo 1907.
- BENSUSAN, SAMUEL LEVY. *Velázquez*. London, New York, 1907.
- CALVERT, ALBERT FREDERICK. *Velázquez*. London, New York, 1908.
- \*BERUETE, AURELIANO DE. *Velázquez*, German tr. by Valerian von Loga. Berlín, 1909.
- TORMO, ELÍAS. *Velázquez, el Salón de Reinos del Buen Retiro, y el poeta del Palacio y del Pintor*. «Boletín de la Sociedad Española de Excursiones», 1911-1912.
- SÁNCHEZ CANTÓN, F. J. *Los pintores de Cámara de los Reyes de España. Los pintores de los Austrias*. «Boletín de la Sociedad Española de Excursiones», 1915, págs. 51 y siguientes.
- FRIZZONI, GUSTAVO. *Intorno al secondo viaggio del Velázquez in Italia*. «Rassegna d'arte». 1917. Anno 17, n.º 5-6, págs. 106-116.
- *Impressioni romane de Diego Velázquez*. «Nuova antologia». Enero, 1.º de 1917. Vol. 187, págs. 61-64.
- KEHRER, HUGO LUDWIG. *Velázquez*. München, 1919.
- MORENO VILLA, JOSÉ. *Velázquez*. Madrid, 1920.
- GLÜCK, GUSTAV. *Kinderbildnisse von Velázquez*. Wien, 1922.
- MAYER, AUGUST L. *Diego Velázquez*. Berlin, 1924.
- SÁNCHEZ CANTÓN, FRANCISCO JAVIER. *La librería de Velázquez*. Madrid, 1925.
- SÁNCHEZ CANTÓN, F. J. *Un Velázquez en el Museo de Orleans*. «Archivo Español de Arte y Arqueología», T. I, pág. 230. Madrid, 1925.
- \*ALLENDE SALAZAR, J. *Velázquez, des Meisters Gemalde*. Berlín y Leipzig, «Klassiker der Kunst» (1925). Prólogo de Gensel. Antes de esta edición se hicieron otras que corrieron a cargo del citado Gensel (1909) y V. von Loga (1914).
- LUCAS, EDWARD VERRALL. *Velázquez*. New York, 1926.
- BAKER, CHARLES HENRY COLLINS. *Some Velázquez problems*. «The Connoisseur». Septiembre 1932. Vol. 90, págs. 147-159.
- LAFUENTE FERRARI, ENRIQUE. *En torno a Velázquez. Un artículo de Hermann Vos*. «Archivo Español de Arte y Arqueología». T. VIII, pág. 265. Madrid, 1932.
- MAYER, AUGUST L. *Velázquez*. Bergamo, 1933. (I grandi maestri del colore.)
- VARELA HERVÍAS, EULOGIO. *La Academia de San Fernando y la sepultura de Diego Velázquez*. «Archivo Español de Arte y Arqueología». T. XI, pág. 217. Madrid, 1935.
- TORMO Y MONZÓ, ELÍAS. *Un resumen de Velázquez*. Madrid, «Boletín de la Sociedad Española de Excursiones», 1936, pág. 133.

- HERRERO GARCÍA, MIGUEL. *Un dictamen pericial de Velázquez y una escena de Lope de Vega*. «Revista española de Arte». Abril-junio 1936. Año 25, págs. 66-68.
- \*MAYER, AUGUST L. *Velázquez a catalogue raisonné of the pictures and drawings*. London, 1936.
- MORENO VILLA, JOSÉ. *Locos, enanos, negros y niños palaciegos*. México, 1939.
- GRAPPE, GEORGES PIERRE FRANÇOIS. *Velázquez*. París, 1940.
- LOZOYA, MARQUÉS DE. *Dos firmas de Velázquez*. «Archivo español de arte». Enero-febrero 1942. N.º 49, págs. 59-60.
- SÁNCHEZ CANTÓN, F. J. *Como vivía Velázquez*. «Archivo Español de Arte», T. XV, pág. 69. Madrid, 1942.
- GRADMANN, ERWIN. *Velázquez; acht farbige wiedergaben*. Basel, 1942.
- \*LAFUENTE FERRARI, ENRIQUE. *Velázquez*. Phaidon ed. London-New York, 1943.
- \*LAFUENTE FERRARI, ENRIQUE. *Velázquez*. Barcelona, Ediciones Selectas, 1944.
- GÓMEZ DE LA SERNA, RAMÓN. *Don Diego Velázquez*. Buenos Aires, 1943.
- SÁNCHEZ CANTÓN, F. J. *Las Meninas y sus personajes*. Barcelona, Editorial Juventud, 1943 (segunda edición, 1952).
- ORTEGA Y GASSET, JOSÉ. *Velázquez; sechs farbige wiedergaben nach gemälden aus dem Prado-museum*. Bern, 1943.
- DABIT, EUGÈNE. *El Greco y Velázquez, maestros de la pintura española*. Buenos Aires, 1944.
- ENZINA, JUAN DE. [Seud. de RICARDO GUTIÉRREZ ABASCAL]. *Velázquez, pintor del Rey nuestro Señor*. México, 1944.
- LÓPEZ-REY, JOSÉ. *On Velázquez's portrait of Cardinal Borja*. «The Art Bulletin», diciembre 1946. Vol. 28, págs. 270-274.
- ANGULO IÑIGUEZ, DIEGO. *Velázquez, cómo compuso sus principales cuadros*. Madrid, 1947.
- \*TRAPIER, ELIZABETH DU GUÉ. *Velázquez*. New York, Hispanic Society of America, 1948.
- ANGULO IÑIGUEZ, DIEGO. *Las Hilanderas*. «Archivo Español de Arte», T. XXI, páginas 1 y ss. Madrid, 1948. T. XXV, págs. 67 y ss.

## 1950-1960

- ORTEGA Y GASSET, JOSÉ. *Papeles sobre Velázquez y Goya*. Madrid, Revista de Occidente, 1950.
- PITA ANDRADE, JOSÉ MANUEL. *Los cuadros de Velázquez y Mazo que poseyó el séptimo Marqués del Carpio*. «Archivo Español de Arte», T. XXV, págs. 223 y ss. Madrid, 1952.
- HESSE, EVERETT W. *Calderón y Velázquez*. «Clavileño». Madrid, año II, n.º 10. Julio-agosto 1951.
- MACLAREN, NEIL. *The Spanish School*. London, National Gallery Catalogues, MCMLII. Interesa la noticia de los cuadros de Velázquez con abundante bibliografía.
- CASSOU, JEAN. *Velázquez le peintre*. «Schweizerische Monatsschrift». Munich, octubre, 1953.
- LOZOYA, MARQUÉS DE. *Un posible Velázquez olvidado*. «Archivo Español de Arte», T. XXVI, p. 63. Madrid, 1953.
- *La Rendición de Breda*. Barcelona, Editorial Juventud, 1953.
- CATURLA, MARÍA LUISA. *«La Madre Jerónima Yáñez» de Velázquez*. «Archivo Español de Arte», T. XXVI, pág. 125. Madrid, 1953.
- PITA ANDRADE, JOSÉ MANUEL. *Un cuadro que perteneció al Marqués del Carpio en el Museo del Louvre*. «Archivo Español de Arte», T. XXVI, pág. 254. Madrid, 1953.
- \*JUSTI, CARL. *Velázquez y su siglo*. Traducción de la 2.ª ed. (1903) del alemán por Pedro Marrades. Revisión y apéndice por Juan Antonio Gaya Nuño. «Medio siglo de estudios velazquistas». Madrid, Espasa Calpe, 1953.
- SORIA, M. S.: *La Venus, los Borrachos y la Coronación de Velázquez*. «Archivo Español de Arte», T. XXVI, pág. 269. Madrid, 1953.
- HAUTECOEUR, L. *Velázquez*. París, 1954.
- SORIA, M. S. «Las lanzas» y los retratos ecuestres de Velázquez. «Archivo Español de Arte», T. XXVII, pág. 93. Madrid, 1954.
- GERSTENBERG, KURT. *Zur Frage der Velázquez Zeichnungen*. «Zeitschrift für Kunstgeschichte». Munich-Berlin, 1954. Band 17, Heft 2.
- PIJOAN, JOSÉ. *Ter Borch y Velázquez*. «Goya», n.º 3, 1954.

- STEFANO, ADA DI. *Un boceto de Velázquez en Roma*. «Archivo Español de Arte», T. XXVII, pág. 257. Madrid, 1954.
- ORTEGA Y GASSET, JOSÉ. *Velázquez*. Zurich, 1954. Edición en francés: París, R. Julliard. Idem en español: Madrid, Revista de Occidente.
- BAXANDALL. *Scotland's new Velázquez*. «Scottish Art Review», V, 1955, n.º 3.
- \*PANTORBA, BERNARDINO DE [seud. de LÓPEZ JIMÉNEZ, JOSÉ]. *La vida y la obra de Velázquez. Estudio biográfico y crítico*. Madrid, Compañía Bibliográfica [1955].
- SORIA, MARTÍN S. «La Fragua de Vulcano» de Velázquez. «Archivo Español de Arte», T. XXVIII, pág. 142. Madrid, 1955.
- SOENER, HALLDOR. *Velázquez und Italien. Einflüsse der europäischen Malerei auf Velázquez' Frühkunst Sevillaner Periode*. Munich, «Zeitschrift für Kunstgeschichte», XVIII, 1955. Helf I.
- GERSTENBERG, KURT. *Diego Velázquez*. Munich-Berlin, 1957. Deutscher Kunstverlag.
- HARRIS, ENRIQUETA. *El Marqués del Carpio y sus cuadros de Velázquez*. «Archivo Español de Arte», T. XXX, pág. 136. Madrid, 1957.
- SORIA, MARTÍN S. *Una carta poco conocida sobre Velázquez*. «Archivo Español de Arte», T. XXX, pág. 135. Madrid, 1957.
- SORIA, MARTÍN S. *Sources and interpretation of the Rokeby Venus*. «The Art Quarterly», Detroit, XX, 1957. Págs. 30-38.
- BIRMEYER, KARL M. *Realism and reality in the paintings of Velázquez*. «Gazette de Beaux Arts», 1.074-1.075. 1958. Págs. 63-80.
- CROMBIE, THEODORE. *Isabella of Bourbon by Velázquez. A recorded portrait in the Spanish Royal Collections, with some notes related portraits of Philip IV*. «The Connoisseur». London, CXLI, n.º 570, 1958. Págs. 238-244.
- BUENDÍA, JOSÉ ROGELIO. *La mujer de Velázquez*. «Goya», n.º 23, 1958. Págs. 281-284.
- MARTÍN GONZÁLEZ, JUAN JOSÉ. *Sobre las relaciones entre Nardi, Carducho y Velázquez*. «Archivo Español de Arte», tomo XXXI, pág. 59. Madrid, 1958.
- HARRIS, ENRIQUETA. *Velázquez's portrait of Camillo Massimi*. «Burlington Magazine», 1958, C, n.º 665. Págs. 279-280.
- HARRIS, ENRIQUETA. *Velázquez en Roma*. «Archivo Español de Arte», T. XXXI, pág. 185. Madrid, 1958.
- ORTEGA Y GASSET, JOSÉ. *Velázquez*. Madrid, Revista de Occidente, 1959.

JOSÉ MANUEL PITA ANDRADE

# Bibliografía mariana de España e Hispanoamérica

(Continuación)

1951. SEVERINO DE SANTA TERESA. *Virgenes conquistadoras que Santa Teresa envió a las Américas*. Vitoria, Ediciones «El Carmelo», 1951. 714 págs., ilustr.
1954. LA INMACULADA en la Conquista y Coloniaje de la América Española. *Homenaje al I Centenario de la Definición del Dogma de la Inmaculada Concepción, 1854-1954*. Bilbao, 1954. 338 páginas.
1954. SANZ DÍAZ, JOSÉ. *Poesía Mariana en América. Los poetas cantan a la Virgen...* Barcelona, Edic. G. P., 1954. 220 págs., 10,5 cm. (Enciclopedia Pulga, 100).
1954. MANFREDI, DOMINGO. *Santuarios de la Virgen María en España y América. (Presencia de las advocaciones marianas por todos los caminos, los pueblos y las tierras de España y América)*. Madrid, 1954. 378 págs., láms. En 8.º
1956. VARGAS UGARTE, RUBÉN. *Historia del Culto de María en Ibero-América*. Madrid, 1956. 2 vols. En 4.º
- S. a. LA PATRONA principal de la India. *Letras Apostólicas declarando a la Santísima Virgen Patrona Principal de la India, bajo el título de «Patrona de la India»*. En: *Apostolado Sacerdotal*, n.º 131.
- AMOR, NTRA. SRA. DEL
1861. FABRAQUER, CONDE DE. *Relación de N.ª S.ª del Amor, de Molina, Guadaluajara*. En: *Historia, Tradiciones y Leyendas de las Imágenes de la Virgen, aparecidas en España*. Madrid, s. a. (1861), tomo III, págs. 443.
1879. LA FUENTE, VICENTE DE LA. *Noticias de N.ª S.ª del Amor, en el Señorío de Molina*. En: *Vida de la Virgen María con la Historia de su culto en España*. Barcelona, 1879, tomo II, página 343.
- AMOR HERMOSO, NTRA. SRA. DEL
1764. LARRUY, JOAQUÍN. *Noticia y novena de la Santísima Virgen, Madre del Amor Hermoso, venerada en la villa de Capella*. Zaragoza, 1764. En 8.º
1869. LASALA, CENÓN. *Discurso de la Virgen del Amor Hermoso, predicado en Tudela*. Tudela, 1869.
1889. DISCURSO de la Virgen María bajo el título de María del Amor Hermoso, venerada en la Real Parroquia de San Jorge. Tudela, 1889. 24 págs. En 4.º
1871. PALLÉS, JOSÉ. *El amor hermoso*. Poe-

- ma en prosa. Barcelona, 1871. 214 páginas y 2 hoj.
1891. QUEROL, VICENTE WENCESLAO. *Virgen del Amor Hermoso*. Poesía. En: *Rimas*. Madrid, 1891, pág. 253.
- S. a. (s. XIX). LIBRITO de Ejercicios espirituales para uso de la Congregación de María S.<sup>ma</sup> del Amor Hermoso. Murcia, s. a. (s. XIX). 15 págs.
- S. a. (s. XX). MADRE del Amor Hermoso: talla en Ortigosa del Monte, finca de Molino Viejo (Segovia).  
Sin bibliografía propia que conozcamos, aparece citada en numerosos documentos contemporáneos.
- AMPARO, NTRA. SRA. DEL
- S. a. (s. XVIII). COPLAS en elogio de María Santísima del Amparo. Sevilla, siglo XVIII. 1 h. en fol.
- S. a. (s. XVIII). JUSTAS quejas, que la sacratísima Virgen María, Madre de Dios, y señora nuestra de el Amparo (como amante pastora de su catholico rebaño) da desde el throno de su magnífica capilla sita en la Real Iglesia Parroquial de Santa María Magdalena, de esta ciudad de Sevilla, a sus marianos corderos, por la falta de asistencia a su Santísimo Rosario por D. Pab'lo Anselmo Rodríguez Brioso Osorio... Con licencia. En Sevilla, en la Imprenta Real, Casa del Correo Viejo, s. a. (s. XVIII). 4 hoj. En 4.<sup>o</sup>
1801. ORDENANZAS de la Hermandad de Ntra. Sra. del Amparo, de Sevilla. Sevilla, 1801. Con lám. de la Virgen.
1802. NOVENA que en honor de la Stma. Virgen María a quien se venera baxo el título del Amparo en la Iglesia Parroquial de Sta. María Magdalena en esta Ciudad, dedica y consagra su muy ilustre Hermandad, dándola a la luz para aumento de su devoción. Sevilla, 1802. En 12.<sup>o</sup>
1843. JURADO, MANUEL. *Sermón a Ntra. Sra. del Amparo*. Predicado en Sevilla el 6 de Agosto de 1843. Sevilla, s. a. 29 páginas. En 4.<sup>o</sup>
1845. GOZOS de Nuestra Señora del Amparo, cuya Imagen se venera en el altar de Santa Ana de la Iglesia de Bossost obispado de Urgel. Barcelona, Imprenta de Valentín Torras, 1845. Hoja 29 x 18 cm.
1882. MORGADO, J. ALONSO. *La Imagen de N.<sup>a</sup> S.<sup>a</sup> del Amparo, venerada en la iglesia de San Pablo, hoy parroquia de la Magdalena*. En: *Sevilla Mariana*, tomo I, pág. 332.
1884. QUADRADO, JOSÉ MARÍA. *Noticias de N.<sup>a</sup> S.<sup>a</sup> del Amparo, de Salamanca*. En: *España, sus Monumentos y Artes*. Salamanca... Barcelona, 1884, página 169.
1884. GOZOS de Nuestra Señora del Amparo, cuya Imagen se venera en el altar de Sta. Ana de la Iglesia de Bosost, Obispado de Urgel. San Gervasio, Imprenta de Torras, 1884. Hoja 31,5 x 31 cm.
1888. AMADOR DE LOS RÍOS, RODRIGO. *Referencia a N.<sup>a</sup> S.<sup>a</sup> del Amparo, en Briesca (Burgos)*. En: *España, sus Monumentos y Artes, Burgos*. Barcelona, 1888, pág. 1011.
1901. PÉREZ, SANTIAGO. *Novena a Ntra. Sra. del Amparo, que se venera en Guadalajara*. Guadalajara, Imp. de A. Concha, 1901. 32 págs. En 8.<sup>o</sup>
1912. VALLE FERNÁNDEZ, ENRIQUE DEL. *La Virgen del Amparo. Comedia lírica... en verso, para niñas*. Madrid, 1912. 12 págs. En 4.<sup>o</sup>
1915. TEJADO RODRÍGUEZ, GABINO. *Nuestra Señora del Amparo. Leyenda*. Madrid, 1915-16. 60 págs. En 8.<sup>o</sup>
1921. PÉREZ, SANTIAGO. *Novena a N.<sup>a</sup> S.<sup>a</sup> del Amparo que se venera en Guadalajara*. Guadalajara, 1921. 32 págs. En 8.<sup>o</sup>
1941. CLAVERÍA, JACINTO. *Noticias de N.<sup>a</sup> S.<sup>a</sup> del Amparo, de Pamplona*. En: *Iconografía y Santuarios de la Virgen en Navarra*. Madrid, 1941, tomo I, pág. 63.
1955. J. M. L. *La romería de la Virgen del Amparo que se celebra en Valleruela de Pedraza (Segovia)*. En: *El Adelantado de Segovia* (15 de septiembre de 1955).
1956. VARGAS UGARTE, RUBÉN. *Noticia de N.<sup>a</sup> S.<sup>a</sup> del Amparo, de Quito (Ecuador)*. En: *Historia del Culto de María en Iberoamérica*. Madrid, 1956, tomo II, pág. 60.
1956. — *Noticias de N.<sup>a</sup> S.<sup>a</sup> del Amparo, de Chivanita (Colombia)*. En: *Historia del Culto de María en Iberoamérica*. Madrid, 1956, tomo I, pág. 399.



## ANAYO, NTRA. SRA. DE

1885. QUADRADO, JOSÉ MARÍA. *Noticia de N.ª S.ª de Anayo, en Borines (Asturias)*. En: *España, sus Monumentos y Artes. Asturias y León*, p. 296. Barcelona, 1885.

## ANCIAS, NTRA. SRA. DE

1772. CAMÓS NARCISO. *Noticia de N.ª S.ª de Ancías, en la villa de Ancías (Gerona)*. En: *Jardín de María...* Gerona, 1772, p. 422.

## ANDACOLLO, NTRA. SRA. DE

1905. *Noticia de N.ª S.ª de Andacollo o de la Montaña, en Chile*. En: *Primer Congreso Hispano-Americano de las Congregaciones Marianas*. Barcelona, 1905, pág. 386.
1929. CEPEDA, FÉLIX ALEJANDRO. *Noticias de Ntra. Sra. de Andacollo (Chile)*. En: *Crónica oficial del Congreso Mariano Hispano-Americano de Sevilla*, mayo de 1929. Madrid, 1930, pág. 852.
1956. VARGAS UGARTE, RUBÉN. *Noticias de N.ª S.ª de Andacollo, de Chile*. En: *El Culto de María en Iberoamérica*. Madrid, 1956, II, 369.
1958. ROBLES DANN, FERNANDO, FERNÁNDEZ-FIGARES, EDUARDO. *Noticia de Ntra. Sra. del Rosario de Andacollo en Chile*. En: *Año Mariano*. Madrid, 1958, pág. 875.

## ANDALUCIA

1883. SÁNCHEZ Y PINEDA, F. *Origen de la devoción a la Santísima Virgen en Andalucía*. En: *Sevilla Mariana*, III, pág. 7.

## ANDICONA, NTRA. SRA. DE

1953. AGUIRREBEITIA, SEVERINO. *Nuestra Señora de Andiconá, en Berriz (Vizcaya)*. Su imagen, su santuario, su culto. Victoria, 1953. 373 págs.

## ANELL, NTRA. SRA. DEL

- S. a. LLORENTE, TEODORO. *Noticia de Nuestra Señora del Anell (o del Anillo)*,

venerada en Valencia. En: *España, sus Monumentos y Artes. Valencia*. T. I, pág. 553.

## ANGELES, NTRA. SRA. DE

1647. ALOS Y ORRACA, MARCO ANTONIO. *Sacro par de sermones de la insigne y milagrosa victoria naval de Lepanto, que alcanzó Don Juan de Austria, con la invocación y apellido de la Virgen Nuestra Señora del Remedio de Valencia, y con su favor, en 5 de octubre de 1751. (Antepónese una breve crónica de la Liga, y de toda esa historia)*. Aplícanse después a la Virgen del Rosario. Item, siete sermones de extraordinarias invocaciones y títulos de la Virgen Nuestra Señora (del Sepulcro, de Monte Sión, de Desamparados, de la Expectación de los Angeles, de las Fiebras, del Rosario). Últimamente un sermón de las honras funerales del Príncipe Don Baltasar Carlos; otro de la publicación de la Bula de la Cruzada. Autor el R. P. —, valenciano, del Sagrado Orden de la Santísima Trinidad, hijo del Real Convento de Nuestra Señora del Remedio de Valencia. Dedicados a la Santísima Trinidad y a la Virgen. Con licencia. En Valencia, por Silvestre Esparfa, en la calle de las Barcas. Año 1647. A costa de Crespín Román, Mercader de libros. En 4.º, port., v. en b., 3 hs. prel., 158 hs. fols. + 8 hs. de índices.
1668. ROMAN, GASPAR. *Tratado historial y moral del iuileo de Nuestra Señora de los Angeles de Porciuncula*. Granada, B. de Bolívar. 4 h. 119 págs. En 4.º
1683. *Thesoro de la Gracia que en el angelical Palacio de la Reyna de la Gloria María Sma. halló el Seraphico San Francisco, etc. Breve y verdadera historia del jubileo Plenissimo e Indulgencia Santa de Porcioncula*. 4 hoj. 283 págs., 1 h. En 16.º
1688. DOLZ DEL CASTELLAR, ESTEBAN. *Noticia de Ntra. Sra. de los Angeles (Valencia)*. En *Año Virgíneo*. Valencia, 1688. III, 134, 135.
1695. ARSENIO DE SANTIAGO. *Sermón a la Virgen Santísima de los Angeles*. Predicado por Fr. — en la Villa de

- San Mateo. Valencia, 1695. 24 hs. + 1 grabado.
1739. FACI, A. ROQUE. *Noticia de N.<sup>a</sup> S.<sup>a</sup> de los Angeles (Pedrola)*. En: *Aragón, Reino de Cristo...* Zaragoza, 1739. T. I, págs. 397-398.
1739. — *Relación de N.<sup>a</sup> S.<sup>a</sup> de los Angeles (Zaragoza)*. En: *Aragón Reino de Cristo...* Zaragoza, 1739. T. I. páginas 26-28.
1739. — *Relación de N.<sup>a</sup> S.<sup>a</sup> de los Angeles (Ejea)*. En: *Aragón Reino de Cristo...* Zaragoza, 1739. T. I, págs. 282-283.
1740. VILLAFANE, JUAN DE. *Imagen de N.<sup>a</sup> S.<sup>a</sup> de los Angeles (Madrid)*. En: *Compendio Histórico de las Imágenes de María*. Madrid, 1740, págs. 31-32.
1741. BONO, LORENZO. *Sermón de N.<sup>a</sup> S.<sup>a</sup> de los Angeles, en su capilla del Convento franciscano de Zaragoza, en la fiesta que celebra la Cofradía de Mercaderes, el día segundo de Pentecostés*. En: *Teatro Evangélico*. Madrid, 1741, pág. 78.
1750. FACI, A. ROQUE. *Noticia de N.<sup>a</sup> S.<sup>a</sup> de los Angeles, en Villanua (Huesca)*. En: *Aragón Reino de Cristo...* Zaragoza, 1750, t. II, págs. 137-138.
1754. FACI, ROQUE ALBERTO. *Novenario de Ntra. Sra. de los Angeles, venerada en el castillo del lugar de Mesones*. Zaragoza, F. Moreno.
1761. ROMERO SÁNCHEZ, FRANCISCO. *Explicación... de la... Yndulgencia ó Jubileo de Porciuncula... en que varias dudas... propone, y resuelve Fr. —. Se añaden la Yndulgencia plenaria... en reverencia de la Inmaculada Concepción, y otras para los Religiosos sujetos al... Ministro General de los Frayles Menores*. Madrid, Francisco Xavier García. 16 hoj. + 168 págs. + 3 hoj. En 8.<sup>o</sup>
1772. CAMÓS, NARCISO. *Noticia de N.<sup>a</sup> S.<sup>a</sup> de los Angeles, en término de San Monti vell (Gerona)*. En: *Jardín de María...* Gerona, 1772, pág. 94.
1775. *Novena de N.<sup>a</sup> S.<sup>a</sup> de los Angeles que se venera en el Convento de N. P. San Francisco de la Habana*. Reimpresión en La Habana, en la imprenta de D. Matías Mora, 1775. 6 hoj. 22 págs. En 8.<sup>o</sup>
1776. UBACH, AGUSTÍ. *Novena de la Reyna Santíssima dels Angels, que se venera en lo Collegi dels P. P. de las Escolapias de Oliana*. Seu de Ufgell, 1776. 2 hoj. 20 págs. 2 hoj. En 8.<sup>o</sup>
1781. PEÑUELAS, PABLO ANT. *Breve noticia de la prodigiosa imagen de nuestra Señora de los Angeles que por espacio de dos siglos se ha conservado pintada a una pared de adove y se venera en su Santuario extramuros de México*. México (s. i.), 1781. 1 lám. + 103 págs. + 1 hoj. En 8.<sup>o</sup>
1786. VÁZQUEZ, FR. FELIPE. *Historia de N.<sup>a</sup> S.<sup>a</sup> de los Angeles de la Hoz (y noticias de San Frutos, San Valentín y Santa Engracia)*. Valladolid (s. i.), 1786. XXX-430 págs. + 1 lám. En 8.<sup>o</sup>
1789. *Nuestra Señora de los Angeles, Patrona del Gremio de Veleros de Barcelona*. S. l. (Barcelona), s. a. (1789). 5 hoj. En 8.<sup>o</sup>
- S. a. *Ordinaciones de la Hermandad de Jóvenes Veleros de la Ciudad de Barcelona, bajo la invocación de Nuestra Señora de los Angeles*. Folio. Contiene varias aprobaciones originales concedidas al Gremio de Tejedores. Siglo XVIII.
1805. PEÑUELAS, PABLO ANTONIO. *Breve noticia de la prodigiosa imagen de Nuestra Señora de los Angeles, que por espacio de dos siglos se ha conservado pintada en una pared de adobe, y se venera en su Santuario extramuros de México*. Reimpresión por D. Mariano de Zúñiga y Ontiveros, año de 1805. 13 x 8,5. 7 hoj. sin numerar; lamina alegórica grabada; 103 págs. 1 hoj.
1815. *NOVENA a Ntra. Sra. de los Angeles, venerada en Grazalema*. Por un devoto. Granada, 1815. 32 págs. En 8.<sup>o</sup>
1816. *NOVENA a Maria S.<sup>ma</sup> de los Angeles, de las Clarisas de Granada*. Granada, 1816. 55 págs. En 8.<sup>o</sup>
1828. *ESCRITURA sobre la fundación del Convento de Zaragoza en que se contiene el hallazgo de Ntra. Sra. de los Angeles*. Zaragoza, 1828, 30 págs.
1828. *Ordenanzas de la Cofradía de la Virgen de los Angeles*. Zaragoza, 1828. En fol. 30 págs.
1831. AMPOSTA, PABLO. *Novena de N.<sup>a</sup> S.<sup>a</sup> de los Angeles e historia del dichoso hallazgo de su Imagen milagrosa que venera la villa de San Mateo*. Barcelona, 1831. 56 págs. En 12.<sup>o</sup>

1832. BORULL, FRANCISCO JAVIER. *Historia de la Sagrada Imagen de Nuestra Señora de los Angeles, venerada en la Villa de San Mateo*. Tortosa, 1832.
1846. CASTAÑETA Y ESCALADA, JOSÉ MARÍA. *Día dos de cada mes en honor y gloria de la hermosísima Imagen de la Reina de los Angeles, que se venera en el suburbio de esta ciudad, pintada en una pared de adobe por más de dos siglos y medio*. México, 1846. 14 págs. En 8.º
1854. TRISAGIO Mariano en honor de María Santísima de los Angeles. México, 1854.
1857. BLANCH E ILLA, N. *Romería a Los Angeles*. Origen, antigüedad, historia y tradiciones de este Santuario. Gerona, 1857. 16,5 cm.
1859. ZAPATA, LUIS. *Noticias del convento de N.ª S.ª de los Angeles en tierra de Córdoba*. En: *Miscelánea: «Memorial Histórico Español»*, XI, 145, 147. Madrid, 1859.
1861. FABRAQUER, CONDE DE. *Relación de N.ª S.ª de los Angeles, de Madrid*. En: *Historia, Tradiciones y Leyendas de las Imágenes de la Virgen, aparecidas en España*. Madrid (s. a.), 1861, III, 443-446.
1882. BOLDÚ, RAMÓN. *Basílica (La) de Santa María de los Angeles, cerca de la Ciudad de Asís*. Traducción del italiano que dedica, ofrece y consagra a su seráfico Padre San Francisco de Asís en el séptimo centenario de su nacimiento. Barcelona, 1882. En 4.º
1883. NUESTRA Señora de los Angeles y la iglesia de la Porciúncula. En: *Sevilla Mariana*, t. III, pág. 81. Sevilla, 1883.
1884. *ESTATUTOS municipales del Colegio de Ntra. Sra. de los Angeles de Tarifa, ordenados por primera vez en 1801 y arreglados en 1879, etc.* Roma, Imp. Monaldi y C.º, 1884. 143 págs. En 4.º
1884. PIFERRER, P. *Noticia de N.ª S.ª de los Angeles, en Poblet*. En: *España, sus Monumentos y Artes*. Cataluña, II, Barcelona, 1884, pág. 359.
1884. MADRAZO, PEDRO. *Noticias de N.ª S.ª de los Angeles, de Sevilla*. 1400. En: *España, sus Monumentos y Artes*. Sevilla y Cádiz. Barcelona, 1884, página 619.
1884. — *Noticia de N.ª S.ª de los Angeles, de Alcalá de Guadaíra (Sevilla)*. 1249. En: *España, sus Monumentos y Artes*. Sevilla y Cádiz. Barcelona, 1884, pág. 483.
1886. — *Noticia de N.ª S.ª de los Angeles, de Santo Domingo de la Calzada (Logroño)*. En: *España, sus Monumentos y Artes*. Navarra y Logroño. Barcelona, 1886, pág. 701.
1887. JIMÉNEZ DE ROMERA, W. *Noticias del Convento de N.ª S.ª de los Angeles, de Manila (1577)*. En: *España, sus Monumentos y Artes*. Cuba, Puerto Rico y Filipinas. Barcelona, 1887, página 875.
1889. LLORENTE, TEODORO. *Referencia a la capilla de Ntra. Sra. de los Angeles erigida por D. Pedro IV de Argón en el Palacio Real de Valencia*. En: *España, sus Monumentos y Artes*. Valencia, t. I, pág. 11. Barcelona, 1889.
1889. — *Nota sobre la Virgen de los Angeles, venerada en Alicante*. En: *España, sus Monumentos y Artes*. Valencia. T. II. Barcelona, 1889, página 964.
1889. — *Nota sobre la ermita de N.ª S.ª de los Angeles de Planes de Xabea*. En: *España, sus Monumentos y Artes*. Valencia. T. II. Barcelona, 1889, pág. 849.
1889. AMADOR DE LOS RÍOS, RODRIGO. *Noticia de N.ª S.ª de los Angeles, en Caravaca (Albacete)*. En: *España, sus Monumentos y Artes*. Murcia y Albacete. Barcelona, 1889, pág. 630.
1891. — *Noticia de la Ermita de N.ª S.ª de los Angeles, de Alájar (Huelva)*. En: *España, sus Monumentos y Artes*. Huelva. Barcelona, 1891, págs. 704-706.
1891. AMADOR DE LOS RÍOS, RODRIGO. *Noticia de Ntra. Sra. de los Angeles*. En: *España, sus Monumentos y Artes*. Santander. Barcelona, 1891, págs. 738, 739, 743.
1891. MARTÍNEZ MARÍN, F. *Noticia de N.ª S.ª de los Angeles, del Convento de las Patrocinias de Guadalajara*. En: *Breve Noticia Histórica de las Imágenes de la S.ª Virgen de Guadalajara*.
1895. *ORDENACIONES para el régimen de la Cofradía de Nuestra Señora de los Angeles y San Francisco de Asís, reformadas por acuerdo del Capítulo*

- General de 30 de abril de 1895. Zaragoza, Salas, 1895, 56 págs. En 4.º
1902. MONASTERIO de Religiosas trapenses de N.ª S.ª de los Angeles. Devocionario para su uso. Toledo, 1902, 199 págs. En 8.º
1905. NOTICIA de N.ª S.ª de los Angeles, de (San Marti vell-Gerona). En: Primer Congreso Hispano-Americano de las Congregaciones Marianas. Barcelona, 1905, pág. 400.
1905. NOTICIA de N.ª S.ª de Angeles, de (Getafe-Madrid). En: Primer Congreso Hispano-Americano de las Congregaciones Marianas. Barcelona, 1905, pág. 392.
1906. HISTORIA de Ntra. Sra. de los Angeles, de Getafe. Madrid, 1906, 27 págs. En 16.º
1908. HISTORIA de N.ª S.ª de los Angeles, de Getafe. Madrid, 1908, 27 págs. En 16.º
1909. RESENYA Histórica del Santuario de la Mare de Déu dels Angels situat en lo terme de Sant Martí Vell, escrita per el Reverent A. J. ... Prebrere. Girona, 1909, láms. 19,4 cm.
1923. BERRUECOS, JOSÉ C. Apuntes Históricos sobre la Imagen de Ntra. Sra. de los Angeles y su Santuario en la ciudad de México. México, 1923, 302 páginas y láms.
1924. PRADO, ELADIO. Breve compendio de la historia de la milagrosa Imagen de N.ª S.ª de los Angeles. San José de Costa Rica, 1924, 80 págs. En 8.º
1926. — Monografía del Santuario de N.ª S.ª de los Angeles, de Cartago. San José de Costa Rica, 1926. En 4.º
1927. DESPONS TENA, MATEO. La Madre de Deu. Estudio histórico y novena de N.ª S.ª de los Angeles, Patrona de la villa de San Mateo. Salamanca, 1927, 199 págs. En 8.º
1929. SÁNCHEZ GOZALVO, A. Antecedents d'una devoció. Madona Sta. Maria dels Angels (en el Maestrazgo). En: Cultura Valenciana. Págs. 33-37.
1940. DOCUMENTOS relativos al Santuario de Ntra. Sra. de los Angeles. San José de Costa Rica, Imp. Nacional, 1940, 35 págs. 24,5 cms.
1946. J. GISBERT. La Mare de Déu dels Angels, de Sant Marti Vell. En: Girona. Petita historia de la Ciutat. Barcelona, 1946, pág. 235.
1947. ROSELL, LAURO E. Convento dieguino de Santa María de los Angeles. Huitzilopochco-Churubusco. México, 1947, XLIV págs., 47 ilustr.
1956. VARGAS UGARTE, RUBÉN. Noticia de N.ª S.ª de los Angeles, de Cartago (Costa Rica). En: Historia del Culto de María en Iberoamérica. Madrid, 1956, I, pág. 305.
- La patrona de Costa Rica, Nuestra Señora de los Angeles, ha sido solemnemente coronada Reina del Trabajo por Mons. Rubén Oria Herrera, arzobispo de San José de Costa Rica, el 25 de abril de 1926.
- S. a. NOVENARI devot que se consagra cada any a Ntra. Sra. dels Angels Maria Sma. en la Monesterial y Parroquial Iglesia de la Vila de S. Feliu de Guixols. Gerona, Bró, s. a. XXIV págs. En 12.º
- S. a. COBLAS en alabansa de Nostra Señora del Angels, anomenada de Porcíncula, que se venera en la iglesia de S. Antoni Abat en la ciutat de Cervera. Cervera, Imprenta de J. Soler (s. a.). 31 págs. 21 cm.
- ANGOSTO, NTRA. SRA. DE
1943. ELEUTERIO DE LA INMACULADA. Historia del Santuario de N.ª S.ª de Angosto del valle de Gorbea de la Provincia de Alava. San Sebastián, Gráficas Fides, 1943, 441 págs. + 3 hoj. + 14 lám. 25 cm.

(Continuad)

MIGUEL HERRERO GARCÍA

# EL REGALO QUE PERMANECE: UN LIBRO

Campana publicitaria en los medios difusores barceloneses

EN las fechas que precedieron a las Navidades últimas se desarrolló en la prensa, radio y cine de Barcelona una campana en beneficio de la difusión del libro. La iniciativa fué del Patronato de Amigos de la Cultura y el Libro, que orientó su publicidad a la costumbre del regalo. «Comprar y regalar libros —afirmaba Domingo de Fuenmayor en su sección «Chaflán» del *Diario de Barcelona*— equivale a que los hogares sean dotados de luz de inteligencia, tan necesaria como la que presta el sol.» Un slogan se repitió en carteles, multiplicándose: «Regale libros. No dude más. El regalo que permanece.»

Emisoras de radio, noticiarios de cine, se sumaron a la campana. En la prensa colaboraron la *Hoja del Lunes*, la revista *Destino*, *El Correo Catalán*, *Diario de Barcelona*, *Noticiero Universal*, *La Prensa*, *Solidaridad Nacional* y *La Vanguardia*. Y aun *La Gaceta del Norte* se hizo eco, publicando el 11 de diciembre una crónica de su corresponsal en Barcelona bajo el sugestivo y alimenticio título: «En vez de pavos y jamones, regale libros».

La prensa, pues, publicó durante los primeros días de diciembre carteles, entrevistas, anuncios comentarios; así como reseñas de tres conferencias que pronunciaron José María de Sagarra, el día 7, sobre «El libro ante las Navidades»; el día 11, José María Pi Súñer, Decano

del Colegio de Abogados, que desarrolló el tema «El libro y su valor social», y Mercedes Salisachs, el día 14, disertando sobre «Sin tema pero con meta».

El mejor chiste apareció en las páginas del *Diario de Barcelona*, que, con *El Correo Catalán*, concedió gran espacio a la idea del Patronato. Pero la novedad importante consistió en introducir la moda del *Ikebana*, arreglo japonés de ramas y flores secas, original forma de presentar los libros-regalo, en sustitución de las tradicionales y un tanto manidas cestas de Navidad.

La campana resultó un éxito, del cual puede felicitarse el Patronato, integrado por las siguientes personalidades: don Miguel Matéu, don Félix Escalas, don José María Pi y Súñer; doctores Ramón de Abadal, Pedro Pons, Jaime Vicéns, Juan Gibert Queraltó, J. E. Martínez Ferrando y Felipe Matéu y Llopis; marquesas de Marianao y de la Mesa del Asta; marqués de Mura, vizconde de Güell, baronesa del Olivar, doña Mercedes Salisachs, don José María de Sagarra; doctores Santiago Salvat, José Bosch, Juan Torras y Gustavo Gili.

Gracias a todos ellos ha dado un paso adelante la difusión del libro, ese «christmass perenne», como con acertada frase lo calificó José Ricart Torrén en *El Noticiero Universal*. Enhorabuena a los librereros de la Ciudad Condal.

POLO

## Indice comparativo del valor en pesetas de las exportaciones realizadas entre los años 1956 y 1959

1956 = 100			
PAISES	1959		
Alemania	180,33	Líbano ... ..	133,31
Argentina	175,52	Méjico ... ..	145,98
Austria	81,66	Nicaragua ... ..	166,76
Bélgica	269,29	Noruega ... ..	571,30
Bolivia	269,30	Panamá ... ..	182,74
Brasil	74,65	Paraguay ... ..	149,44
Canadá	232,60	Perú ... ..	130,63
Colombia	99,05	Portugal ... ..	184,23
Costa Rica	94,23	Puerto Rico ... ..	202,92
Cuba	97,39	Rep. Dominicana ... ..	130,30
Chile	323,11	Salvador ... ..	123,44
Dinamarca	141,30	Suecia ... ..	205,99
Ecuador	128,44	Suiza ... ..	214,69
Egipto	194,35	Turquía ... ..	19,60
Estados Unidos...	160,53	Uruguay ... ..	98,94
Filipinas...	226,03	Venezuela ... ..	180,55
Finlandia	262,91	Area del dólar ... ..	822,29
Francia	167,24		
Grecia	284,55	Kg. exportados en 1956 ...	4.663.681
Guatemala	127,72	Kg. exportados en 1959 ...	5.472.294
Holanda	201,48		
Honduras	107,64	Equivalencia en dólares de las pesetas exportadas:	
Inglaterra	142,09	En 1956 ... ..	9.855.954,40
Israel	54,74	En 1959 ... ..	10.335.341,82
Italia	167,62		
Japón	119,33	Téngase en cuenta que en 1956 el cambio del dólar era de pesetas 38,95. En 1959, de 12 de enero al 20 de julio, de pesetas 50,00, y del 21 de julio al 31 de diciembre, de 60,00 pesetas.	

## Principales acuerdos del Consejo de Administración del I. N. L. E. y de sus Comisiones Delegadas

Reunido el día 27 de noviembre de 1959 el Consejo de Administración del I. N. L. E., adoptó, entre otros, los acuerdos que siguen:

A) Crear una Comisión Delegada General, con la competencia, composición y funcionamiento que se indica, a partir de cuya constitución quedarán disueltas las Comisiones Delegadas y Asesoras actualmente existentes, excepto la encargada de administrar la Caja de Compensación para el Papel Editorial Protegido.

La competencia, composición y funcionamiento de la citada Comisión quedan regulados de la siguiente forma:

Art. 1.º Con arreglo al artículo 4.º de la Orden Ministerial de 30 de septiembre de 1957, se crea una Comisión Delegada General a la que se encomienda el gobierno del Instituto Nacional del Libro Español.

Art. 2.º El Presidente y el Secretario de la Comisión serán los mismos del Consejo de Administración. El Vicepresidente será designado por el Presidente entre los editores y libreros afiliados al I. N. L. E. El Director del Instituto será vocal nato de la Comisión. Los demás vocales, en número de doce, serán directamente elegidos por los editores y los libreros, dentro de los Sindicatos Provinciales correspondientes, con arreglo a la siguiente distribución: tres editores de Madrid; tres editores de Barcelona; dos libreros de Madrid; dos libreros de Barcelona, y un editor y un librero del resto de las provincias españolas. Será potestativo de la Comisión el incorporar a sus trabajos al Delegado del

I. N. L. E. en Barcelona, en cuyo caso asistirá a las reuniones en calidad de asesor, con voz y sin voto.

Los vocales podrán delegar su representación, para cada sesión, en otro vocal de la Comisión, cuando su asistencia personal sea imposible.

Efectuados el nombramiento y las elecciones correspondientes, la composición de la Comisión es la siguiente:

Presidente: Ilmo. Sr. don Vicente Rodríguez Casado.

Vicepresidente: Don Joaquín Sopena Domper.

Secretario: Don José Miguel de Azaola.

Vocales: Ilmo. Sr. don Julián Peman (Director del I. N. L. E.). Don Ernesto Antón Pastor (Espasa-Calpe). Don Hipólito Escolar Sobrino, (Gredos). Don Antonio Urivelarrea (Editorial Católica). Don Francisco Bruguera Grané. Don Santiago Salvat Dalmau. Don Víctor Seix Perearnau. Don Federico Climent (U. D. de Ediciones). Don Marcial Pons Abejer. Don José M.ª Boixareu Ginestá (Librería Hispano-Americana). Don Juan Casulleras Grabulosa. Don Luis Boya Saura (Editorial Librería General). Don Jesús Arbeo Olejúa (Librería Villar). Don Augusto Matons Colomer (Delegado del I. N. L. E. en Barcelona).

Art. 3.º El cargo de vocal se renovará cada año por el procedimiento indicado en el artículo anterior, siendo posible la reelección.

Art. 4.º La Comisión se reunirá, con carácter ordinario, el primer jueves de cada mes. Con carácter extraordinario, siempre que la convoque la Presidencia

por iniciativa propia o a petición de una tercera parte de sus componentes. Las convocatorias, con expresión del lugar, el día, la hora y el índice de asuntos a tratar, deberán ser enviadas con una antelación mínima de ocho días. Una vez reunida, la Comisión fijará su propio orden del día.

Art. 5.º Los acuerdos se adoptarán por mayoría de votos presentes y representados. En caso de empate, decidirá el voto del Presidente de la sesión.

Art. 6.º Con arreglo al presupuesto del Instituto, la Comisión estructurará los servicios encargados de la ejecución de sus acuerdos, creando, modificando o suprimiendo los que estime necesario. Todos los nombramientos del personal del I. N. L. E. se harán a propuesta de la Comisión.

Esta última podrá crear las comisiones delegadas especiales o ponencias que tenga por conveniente, integradas por sus propios miembros, por técnicos de la Administración, empleados del I. N. L. E. o profesionales, según estime oportuno en cada caso.

Art. 7.º Al constituirse la Comisión a que se refieren los artículos precedentes, quedarán automáticamente disueltas las Comisiones Delegadas y Asesoras actualmente existentes, excepto la Comisión Delegada encargada de administrar la Caja de Compensación para el papel editorial protegido.

B) Que la Ponencia designada por la Comisión de Ferias, Congresos y Exposiciones, en su reunión del día 11 de marzo de 1959, elabore un plan de exposiciones de libros en el extranjero y que el Instituto lo eleve a los Ministerios de Asuntos Exteriores, Educación Nacional e Información y Turismo, recabando la ayuda de los mismos para su realización.

C) Nombrar una Comisión, integrada por los señores García Fernández,

Aguado y Azaola, para que examine la liquidación del Presupuesto de 1958 y eleve al Consejo de Administración un informe al respecto antes de finalizar el año en curso.

D) Cooptar como miembro del Consejo al Presidente del Grupo de Editores del Sindicato Provincial de Madrid.

E) Habilitar, con cargo al remanente del ejercicio actual, y de no haberlo, con cargo al patrimonio del I. N. L. E., un crédito extraordinario de 30.756,00 pesetas para gratificar a la señora viuda de don Adriano del Valle, empleado que fué del Instituto y Jefe de su Sección de Política Cultural.

## COMISION DELEGADA DE LITERATURA JUVENIL E INFANTIL

En la reunión celebrada el día 4 de diciembre de 1959 acordó:

A) 1.º Que solamente podrán optar al Premio «Lazarillo» de escritores, para 1960, las obras de imaginación.

2.º Que la extensión mínima del texto de las obras que opten a dicho Premio deberá ser de 2.000 palabras.

B) Solicitar una información adecuada, tanto de la Gran Bretaña como de Suecia, acerca del funcionamiento del sistema de bonos infantiles, con vistas a su implantación en España.

C) Solicitar de la Televisión española el restablecimiento del espacio relacionado con los libros en las emisiones infantiles acostumbradas, sobre la base de un concurso similar al que se celebra en Italia con el título «La Página Misteriosa».

D) Que en el caso de que el Dr. Petrini no desee presentar de nuevo su candidatura para la presidencia de la Organización Internacional para el Libro Juvenil, se realicen gestiones condu-



centes a que el Comité ejecutivo de la misma presente la candidatura del señor Azaola.

### COMISION DELEGADA GENERAL

Creada esta Comisión en virtud de acuerdo adoptado por el Consejo de Administración del I. N. L. E. el 27 de noviembre de 1959, celebró su primera reunión en Madrid, el día 15 de diciembre, adoptando los acuerdos siguientes:

A) Proponer al Consejo de Administración la prórroga automática de los Presupuestos de 1959 por doceavas partes, para cada uno de los meses del ejercicio de 1960, hasta el 31 de marzo máximo, como máximo. Quince días antes, por lo menos, de esta última fecha, la Comisión presentará al Consejo un proyecto completo de Presupuesto para 1960.

B) Que los miembros de la Comisión

residentes en Madrid se reúnan con los Jefes de Departamento del Instituto y demás personal técnico necesario al efecto, para estudiar la estructuración del Presupuesto de 1959 y sus posibles modificaciones en lo sucesivo, y presentar un informe sobre la materia al pleno de la Comisión. La primera de estas reuniones habrá de tener lugar el próximo día 22 de los corrientes, a las 16,30 horas.

### CONSEJO DE ADMINISTRACION

En la reunión del día 30 de diciembre de 1959 acordó lo siguiente:

A) Teniendo en cuenta el informe de la Comisión revisora de cuentas, compuesta por los señores García Fernández, Aguado y Azaola, aprobar las cuentas del Instituto correspondientes al ejercicio de 1958, las cuales arrojan un superávit de pesetas 341.290,95, según el detalle que se indica:

#### Presupuesto de ingresos.

Ingresos presupuestados .....	39.099.203,35
» realizados .....	25.872.519,77
» a realizar .....	12.562.236,28
	<hr/>
	664.447,30

#### Presupuesto de gastos.

Gastos presupuestados .....	38.270.981,62
» realizados .....	17.863.577,77
» a realizar .....	20.229.887,33
	<hr/>
	117.516,52

#### Resultado:

Ingresos realizados y a realizar .....	38.434.765,05
Gastos efectuados y a efectuar .....	38.093.465,10

Superávit .....

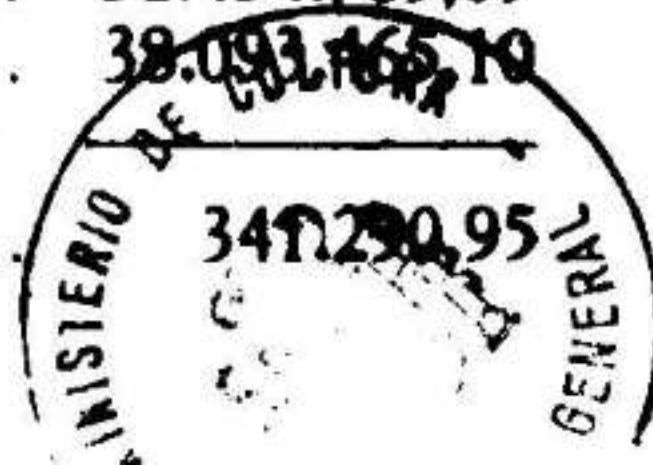

B) De conformidad con la propuesta formulada por la Comisión Delegada General, se prorrogan con carácter automático los presupuestos de 1959, por decimas partes, para cada uno de los primeros meses del ejercicio de 1960, hasta el día 31 de marzo próximo, como máximo. Cada una de estas decimas partes comprende un total de ingresos de pesetas 3.808.464,21, y un total de gastos de pesetas 3.808.359,40. Antes del 15 de marzo, la Comisión Delegada General deberá presentar al Consejo un proyecto completo de Presupuestos para el ejercicio de 1960.

C) Crear una ponencia constituida por los señores Ruíz Morales como Presidente, Urivelarrea, Salvat, un representante del Ministerio de Comercio, el

Secretario del Consejo de Administración, el Jefe del Departamento de Asuntos Comerciales y el Jefe de la Sección de Exportación de este último, para que redacte un informe sobre los problemas actuales de la exportación del libro español y las posibles soluciones de los mismos, y lo eleve al Consejo de Administración.

D) Que el I. N. L. E. solicite del Ministerio de Comercio la admisión de los Bonos de la U. N. E. S. C. O., tanto para el pago de los libros importados de otros países como para el pago de las exportaciones españolas de la materia, dentro de las normas que dicho Ministerio tenga a bien dictar para la reglamentación del uso de tales Bonos.

## Acuerdo sobre la plantilla del personal del Instituto Nacional del Libro Español y Reglamento del mismo

(Aprobado por el Consejo de Administración el día 7 de abril de 1959 y modificado por el mismo el 27 de noviembre del pasado año)

*Primero.*—La plantilla del personal del Instituto Nacional del Libro Español se divide en cuatro escalas:

a) Escala administrativa, integrada por un total de 58 plazas.

b) Escala técnica de bibliografía y archivos, integrada por un total de 16 plazas.

c) Escala auxiliar, integrada por un total de 34 plazas.

d) Escala de subalternos, integrada por un total de 15 plazas.

*Segundo.*—La Escala administrativa se divide en las siguientes categorías:

1. <sup>a</sup> —Jefes de Departamento.	5 plazas
2. <sup>a</sup> —Jefes de Servicio ... ..	7 »
3. <sup>a</sup> —Jefes de Sección de 1. <sup>a</sup> clase ... ..	6 »
4. <sup>a</sup> —Jefes de Sección de 2. <sup>a</sup> clase ... ..	4 »
5. <sup>a</sup> —Jefes de Negociado de 1. <sup>a</sup> clase ... ..	7 »
6. <sup>a</sup> —Jefes de Negociado de 2. <sup>a</sup> clase ... ..	10 »
7. <sup>a</sup> —Jefes de Negociado de 3. <sup>a</sup> clase ... ..	15 »
8. <sup>a</sup> —Oficiales... ..	4 »

La Escala técnica de bibliografía y archivos se divide en las categorías siguientes:

1. <sup>a</sup> —Técnicos Mayores... ..	2 plazas
2. <sup>a</sup> —Técnicos de 1. <sup>a</sup> ... ..	3 »
3. <sup>a</sup> —Técnicos de 2. <sup>a</sup> ... ..	4 »
4. <sup>a</sup> —Técnicos de 3. <sup>a</sup> ... ..	7 »

La Escala auxiliar, en las que siguen:

1. <sup>a</sup> —Auxiliares Mayores especializados... ..	2 plazas
2. <sup>a</sup> —Auxiliares Mayores ... ..	8 »
3. <sup>a</sup> —Auxiliares de 1. <sup>a</sup> ... ..	5 »
4. <sup>a</sup> —Auxiliares de 2. <sup>a</sup> ... ..	5 »
5. <sup>a</sup> —Auxiliares de 3. <sup>a</sup> ... ..	14 »

La de Subalternos, en las siguientes:

1. <sup>a</sup> —Conserjes ... ..	2 plazas
2. <sup>a</sup> —Ordenanzas... ..	7 »
3. <sup>a</sup> —Personal de Limpieza... ..	6 »

Tercero.—Todo cargo de mayor responsabilidad del Instituto, cuando sea encomendado a una persona que figure en la plantilla del mismo, lo será precisamente a una de las encuadradas en las tres primeras categorías de la escala administrativa o en la primera categoría de la escala técnica de bibliografía y archivos.

En las cinco últimas categorías de la escala administrativa, así como en las tres últimas de la escala técnica de bibliografía y archivos, figurarán aquellos empleados que actúen a las órdenes de un Jefe de mayor responsabilidad y que tengan a su cargo un servicio determinado, dentro del cual ejerzan iniciativas y les incumba responsabilidad, con o sin empleados a sus órdenes, realizando trabajos que requieran cálculos, estudios u otro tipo especial de preparación adecuada.

En las tres últimas categorías de la escalar auxiliar figurarán los empleados

que, sin iniciativa propia, se dediquen a operaciones administrativas elementales o puramente mecánicas. Aquellos que tengan, bien sea iniciativa restringida o subordinada a la jefatura de un miembro de la escala administrativa, o bien un alto grado de especialización en el ejercicio de la labor mecánica que les haya sido confiada, serán incluidos en las dos primeras categorías. Para hallarse incluido en la primera de ellas, será preciso poseer dos idiomas extranjeros.

Cuarto.—Dentro de cada una de las categorías a que se refiere el apartado segundo, el personal quedará clasificado por riguroso orden de antigüedad computada a partir de la fecha en que cada interesado haya entrado a prestar servicio activo, dentro de la escala respectiva, en el Instituto o en uno de los cuatro Organismos de que éste es continuador: a saber, la Cámara Oficial del Libro de Barcelona, la Cámara Oficial del Libro de Madrid, la Comisión Interministerial para la Protección del Libro Español y la Comisión Ejecutiva para el Comercio Exterior del Libro. En lo sucesivo, cada vez que un empleado ascienda de categoría, ocupará en la nueva el último puesto, sin que pueda ascender por turno de antigüedad hasta que lo hayan hecho todos los que le precedieron en esta categoría.

Cuando un empleado cambie de categoría, ocupará dentro de ésta el puesto que le corresponda de acuerdo con lo preceptuado en el párrafo anterior.

Cuando se produzca alguna vacante, y teniendo en cuenta la conveniencia de reducir el personal del Instituto, el Consejo considerará la posibilidad de amortizar la plaza.

Quinto.—De no acordarse la amortización por el Consejo, las vacantes que se produzcan en las escalas administrativa, técnica de bibliografía y archivos y

auxiliar, serán provistas en la forma que a continuación se detalla:

Las vacantes que ocurran en las categorías primera, segunda y tercera de la escala administrativa, producirán una corrida automática de puestos, en virtud de la cual cada uno de los empleados de dichas categorías que ocupe posición inferior a la vacante producida ascenderá un puesto, sin perjuicio del reajuste a que obligue la aplicación de lo dispuesto en el párrafo primero del apartado cuarto, de manera que quede vacante un puesto de la tercera categoría. Esta vacante será provista por concurso entre los empleados de categoría inferior, dentro de la misma escala, que estén en posesión de un título facultativo superior, universitario o asimilado. En idénticas condiciones se cubrirán las vacantes que deban ser provistas en la primera categoría de la escala técnica de bibliografía y archivos.

Las vacantes que se produzcan en las cuatro categorías citadas en el párrafo anterior serán cubiertas por empleados incluídos en la plantilla, sea cual sea su lugar de trabajo. Las que se produzcan en las demás categorías de estas dos escalas, así como en las escalas de auxiliares y de subalternos, lo serán precisamente por empleados que trabajen en la misma población donde se hubiese producido la baja.

Las vacantes que deban cubrirse en las demás categorías de las escalas administrativa y técnica de bibliografía y archivos, así como en todas las categorías de la escala auxiliar, excepto en la última de cada una de las tres escalas, serán provistas en la siguiente forma:

La primera que se produzca, por turno de antigüedad; la segunda, por concurso; la tercera, por turno de antigüedad; la cuarta, por concurso; y así sucesivamente.

*Sexto.* — Cuando corresponda cubrir una vacante por turno de antigüedad, tendrá lugar una corrida automática de puestos, en virtud de la cual cada uno de los empleados que ocupen posición inferior a la vacante producida, tanto en su categoría como en las categorías inferiores, ascenderá un puesto, de manera que quede vacante el último puesto de la última categoría.

*Séptimo.* — Cuando corresponda cubrir una vacante por concurso, se celebrará éste entre todos los empleados de la categoría inmediata inferior a aquella donde la vacante se hubiese producido. El concurso consistirá en las pruebas de aptitud que la Superioridad señale previamente, y la calificación se dará mediante un sistema de puntuación establecido de antemano. Será mérito preferente la posesión de un título facultativo adecuado a las finalidades del Instituto. En el caso de que hubiese dos o más candidatos igualados a puntos en el primer puesto, ascenderá el más antiguo.

Si el concurso se declara desierto, la vacante se cubrirá mediante nuevo concurso-oposición libre, al que podrá concurrir cualquier candidato, sea o no empleado del I. N. L. E.

La vacante producida en su categoría por el empleado que haya ascendido en virtud de los dos párrafos precedentes, será cubierta en idéntica forma, mediante concurso a celebrar entre los empleados de la categoría inferior; y así sucesivamente, hasta que la vacante se produzca en la última categoría.

Las normas contenidas en el apartado anterior y en el presente se aplicarán a la provisión de vacantes de las categorías segunda y tercera de la escala técnica de bibliografía y archivos, a condición de que las plazas sean atribuídas a personas que ostenten el título de Licenciado en Filosofía y Letras u otro equiparable.

*Octavo.* — Siempre que se produzca una vacante en la última de las escalas administrativa o auxiliar, la Superioridad, a la vista de las necesidades del Instituto, decidirá si ha de proveerse inmediatamente o si procede que permanezca sin cubrir durante algún tiempo. La provisión de estas vacantes se hará por concurso entre el personal subalterno, en las condiciones fijadas en el párrafo primero del apartado sexto; pero se fijará una puntuación mínima y, si ningún candidato la alcanzase, la Superioridad podrá decidir que la vacante se cubra con personal ajeno al Instituto, en cuyo caso se convocará el oportuno concurso-oposición.

Las vacantes que se produzcan en la última categoría de la escala técnica de bibliografía y archivos serán provistas siempre por concurso-oposición libre.

*Noveno.* — Cualquier vacante que se produzca en la plantilla de subalternos será cubierta en la forma que la Superioridad estipule en cada caso.

*Décimo.* — En los presupuestos de cada ejercicio se consignarán las retribuciones correspondientes a cada uno de los empleados que figuren en plantilla, con igualdad entre los sueldos base correspondientes a una misma categoría.

Se consignarán asimismo en el Presupuesto aquellas funciones que hayan de llevar aneja una retribución especial, así como la cuantía de esta última, la cual será percibida por la persona encargada de la misma, además de la que eventualmente le corresponda en virtud de la situación que ocupe en la plantilla.

Figurarán también en los presupuestos cantidades suficientes para que la Superioridad, a propuesta de los Jefes de los Departamentos administrativos o de los Delegados del I. N. L. E. en una población cualquiera, pueda retribuir con asignaciones especiales a aquellos em-

pleados que se hayan distinguido por su celo y competencia en el cumplimiento de sus obligaciones.

*Undécimo.* — La clase e importancia de las funciones que se encomienden a cada empleado no quedan prejuzgadas por su situación en la plantilla. La retribución que se fije para estas funciones será independiente del sueldo base y retribuciones anejas a éste, de que el empleado goce en virtud de su categoría.

La designación de un empleado para el desempeño de una función determinada, será hecha libremente por la Superioridad, excepto en los casos a que se refiere el párrafo primero del apartado tercero, y en aquellos otros en que la función implique una especialización cualificada, en los cuales la designación habrá de recaer en persona que se halle en posesión del título facultativo adecuado para su desempeño.

Todo empleado podrá ser libremente exonerado de las funciones que le hayan sido encomendadas y perderá por este mismo hecho el derecho a percibir la retribución aneja a las mismas, a menos que haya ingresado en la plantilla precisamente a fin de ejercer la función para la que le faculta su título profesional.

Con autorización del Consejo de Administración, el Presidente de éste podrá encomendar las funciones a que se refieren los párrafos anteriores a personas que no figuren como empleados en la plantilla del I. N. L. E., siempre y cuando haya motivos suficientes para ello, que el Consejo de Administración deberá conocer. La retribución de estas funciones constará en el Presupuesto del Instituto, de acuerdo con lo que dispone el apartado undécimo, y las personas a quienes sean encomendadas no podrán percibir del Instituto ninguna retribución o emolumento por otro concepto.

*Duodécimo.*—Un empleado no podrá perder su categoría si no es en virtud de sanción recaída contra él por expediente administrativo, de acuerdo con las presentes normas, y con la reglamentación de trabajo vigente para Oficinas y Despachos, cuyas disposiciones regirán como derecho supletorio en todas aquellas materias que no hayan quedado reguladas por el presente acuerdo. La pérdida podrá consistir en descender una o más categorías, llegándose hasta la exclusión total de la plantilla en los casos de faltas muy graves. Se considerará en todo caso falta muy grave la manifiesta insubordinación a los Jefes de Departamento, de Servicio o de Sección, de que dependa el empleado, y también cualquier irregularidad de tipo económico que afecte a los intereses del I. N. L. E. o de sus afiliados. Sin embargo, la sanción no podrá implicar el paso de una escala a otra.

*Decimotercero.*—La permanencia en la plantilla del Instituto garantiza a todo empleado el disfrute de los servicios de seguridad social y derechos pasivos con la Legislación vigente.

Todo empleado en activo, sea cual sea la escala a que pertenezca, que lleve por lo menos un año prestando sus servicios en forma normal e ininterrumpida, podrá solicitar de la Presidencia del Instituto un permiso, con o sin percepción de la retribución correspondiente a su categoría, por un máximo de tres meses. Le será concedido el permiso siempre que sea sin percibir la retribución y no cause perjuicio al servicio del I. N. L. E. Cuando aspire a percibir toda o parte de la retribución, deberá razonar su petición, a la cual podrá acceder o no la Presidencia, según lo estime justo. Toda prórroga del permiso por un plazo superior a tres meses deberá ir debidamente razonada y no podrá ser ya acom-

pañada de retribución, salvo acuerdo expreso del Consejo de Administración, el cual sólo accederá a ello en vista de razones graves.

En caso de enfermedad grave, convenientemente acreditada, cualquier empleado del I. N. L. E. podrá solicitar de la Presidencia del Consejo permiso con sueldo hasta un período de seis meses, que le será concedido previo el informe médico correspondiente. Cualquier prórroga deberá ir debidamente razonada y, salvo acuerdo expreso del Consejo de Administración, no podrá ser retribuida por el I. N. L. E.

Ningún permiso, retribuido o no, podrá durar más de un año. Si antes de este plazo, el empleado en cuestión no ha vuelto a prestar sus servicios ni ha pedido la excedencia, quedará automáticamente excluido de la plantilla, sin perjuicio de sus derechos pasivos.

Todo empleado en activo, sea cual sea la escala a que pertenezca, que lleve por lo menos tres años prestando sus servicios en forma normal e ininterrumpida, podrá solicitar de la Presidencia del Instituto su exclusión del servicio activo, sin sueldo, en situación de excedencia, por el tiempo máximo de un año. A petición del interesado, esta situación podrá prorrogarse por igual tiempo a la terminación del plazo para el que fué concedida; pero sin que, con las prórrogas sucesivas, puedan totalizarse más de cinco años de excedencia, al cabo de los cuales el empleado quedará automáticamente excluido de la plantilla, sin perjuicio de sus derechos pasivos.

*Decimocuarto.*—El régimen de jubilación de los empleados será el establecido en la Reglamentación Laboral de Oficinas y Despachos, a cuyo Montepío estará afiliado el personal.

La jubilación será forzosa al cumplir el empleado los 70 años de edad.

*Decimoquinto.*—Los nombres de las personas integradas en la plantilla del Instituto, con expresión de su categoría y del sueldo base que corresponde a esta última, y clasificados por orden de antigüedad en la forma prevista en el párrafo primero del apartado cuarto, figuran en la lista aneja al presente acuerdo.

Todo empleado que haya venido percibiendo un sueldo base superior al establecido para su categoría conservará dicho sueldo base hasta que le corresponda reglamentariamente percibir otro superior.

La lista a que hace referencia el párrafo primero de este apartado quedará expuesta durante diez días en los locales del Instituto de Madrid y Barcelona, y

todo empleado podrá formular por escrito en este tiempo cuantas reclamaciones estime justas respecto de la clasificación correspondiente, aportando en su caso los justificantes oportunos.

Las reclamaciones serán objeto de resolución por parte de la Presidencia, la cual emitirá su fallo con carácter inapelable dentro de las dos semanas siguientes a la expiración del plazo arriba señalado, una vez oído el parecer del Jefe del Departamento o del Delegado a cuya autoridad esté sometido el reclamante, así como el del Secretario General y el del Secretario del Consejo de Administración.

La clasificación que resulte para el personal, una vez resueltas estas reclamaciones, quedará definitivamente incorporada al presente acuerdo.

## Servicio de Documentación del I. N. L. E.

En el mes de enero de 1959 se publicó la circular 91, que ampliaba en una gran proporción los datos de la 21 de la C. E. C. E. L. Esta circular fué distribuida entre los editores de obras y obras propias. En el mes de octubre se ha publicado la circular 157, del censo numérico de librerías, para poner al día el número de las que tiene el Servicio reseñadas en sus ficheros, que se corresponden con el Cuadro XXII de la circular mencionada en primer lugar, rectificado.

### AMPLIACIÓN DE LOS FICHEROS

El Seminario continuó en su labor recopiladora de especialistas hispano-americanos en todas las ciencias, para lo cual

solicitó los planes de estudio de 41 Centros de Enseñanza superior, de los que sólo contestaron 10. No obstante, sobre la base principal de estos planes suministrados directamente por las entidades que contestaron, y con ayuda de los repertorios que el Servicio ha ido adquiriendo, se han fichado los programas de 25 Universidades e Institutos diversos y se han clasificado por materias y países las fichas correspondientes. Este material se está troquelando en la actualidad.

### FICHEROS DE EDUCACIÓN PRIMARIA Y MEDIA

En el mes de junio se inició una encuesta dirigida a todos los editores españoles, acerca del interés que podría

ofrecer a cada uno de ellos la formación de ficheros de Centros de enseñanza primaria y media. Esta proposición fué acogida favorablemente por unas 27 casas editoriales, en atención a las cuales se han fichado todas las escuelas e institutos de enseñanza secundaria que figuran en los repertorios de que dispone el Servicio de Documentación. De este modo el Servicio tiene controlados los centros de esta categoría de los siguientes países: Argentina, Colombia, Costa Rica, Cuba, Chile, Ecuador, España, Filipinas, Honduras, Méjico, Nicaragua, Puerto Rico, El Salvador, Uruguay y Venezuela. A todos estos Centros se envió el Catálogo de Libros de Enseñanza publicado por el C. E. L. E.

A pesar de la abundancia del material recopilado, el Servicio se ha puesto en relación con las Embajadas de los respectivos países de España y con los Ministerios de Educación de los mismos, con el fin de hacer una selección y cla-

sificación de los Centros reunidos con vistas a la mayor eficacia de la propaganda que cada editor puede enviar.

#### FICHERO DE ESCRITORES

Con el material cedido por el Departamento de Asuntos Culturales, se ha iniciado la preparación de este importante fichero de información.

#### SERVICIOS PRESTADOS

Se han estampado 97.713 direcciones a folletos de propaganda enviados por distintas casas editoriales españolas, a los que se ha dado curso.

Para las publicaciones del I. N. L. E., el Servicio ha estampado 36.618 direcciones, que, unidas a las anteriores, suman un total de 134.331 estampaciones.

Asimismo ha contestado a diversas consultas relacionadas con las materias propias de su competencia.

---

## Nota del Departamento de Asuntos Comerciales

Con fecha 28 de diciembre se recibió, en este Instituto, un oficio del Director General de Comercio Exterior, autorizándonos para tramitar las cesiones de divisas correspondientes a importaciones realizadas con anterioridad al 20 de julio y que ascendían a 389.960,63 dólares.

Después de diversas gestiones realizadas en el Instituto Español de Moneda Extranjera, hemos conseguido autorización verbal del señor Martínez de Federico, Subdirector del citado Organismo,

a fin de que nos sean autorizadas las cesiones de divisas correspondientes a suscripciones siguiendo el mismo trámite que el que en la actualidad se aplica para los derechos de autor y traducción.

El Ministerio de Comercio nos ha comunicado que podemos importar publicaciones extranjeras durante el primer trimestre de 1960 hasta un importe de 500.000,00 dólares.

---



## Concursos y premios

### CONVOCATORIAS

#### PREMIO «BIBLIOTECA BREVE»

La Editorial Seix Barral ha convocado su premio anual «Biblioteca Breve», dotado con 75.000 ptas., cantidad que comprende los derechos de autor para una primera edición de 10.000 ejemplares.

Completarán informes en dicha Editorial, Provenza, 219, Barcelona, a cuya dirección deberán remitirse los originales por duplicado antes del día 1.º de marzo del corriente año.

### PREMIOS CONCEDIDOS

#### PREMIOS NACIONALES DE LITERATURA

Los Premios de Literatura del Ministerio de Información y Turismo se han discernido en la forma siguiente:

El Premio «Francisco Franco», a la obra *Del campo al suburbio*, de don Miguel Siguan; el Premio «Menéndez Pelayo», al libro *La hora actual de la novela española*, de don José Luis Alborg; el «Miguel de Cervantes», a la novela *Los hijos muertos*, de doña Ana María Matute, y el «José Antonio Primo de Rivera», al libro de Rafael Laffón *La rama ingrata*.

#### PREMIO «NADAL» 1959

Primera Memoria es el título de la obra de Ana María Matute que obtuvo el Premio «Nadal» este año. Quedó finalista *La Mina*, de Armando López Salinas.

#### PREMIOS «AFRICA» DE LITERATURA

La Dirección General de Plazas y Provincias Africanas ha concedido el Premio «Africa» de Literatura para el año 1959 a la obra titulada *Africa en la política española del siglo XIX*, de la que es autor Diego Sevilla Andrés, Profesor de la Universidad de Valencia. Los restantes premios, destinados a trabajos radiofónicos y periodísticos, han recaído en los siguientes señores: don Domingo Manfredi Cano, don Amaro Cimadevilla, don José Nevado Fernández, don José M.<sup>a</sup> F. Gaytán y don Gabriel José Núñez.

#### PREMIO «ATENEO» DE VALLADOLID

El premio que concede anualmente esta entidad, destinado a novela corta, lo ha obtenido el periodista don Fernando Gutiérrez con su narración titulada *La muerte supitaña*. Con sólo un voto de diferencia, quedó finalista don Santiago Rodríguez Santervás, cuya obra tenía por título *El camino de las sirenas*.

#### PREMIO «ADONAI» DE POESÍA

Ha sido galardonado con el primer premio «Adonais» el poeta Francisco Brines, de Valencia, por su obra *Las brasas*. El segundo de estos premios se desdobló en dos accésits, que correspondieron a Antonio Gala, por su obra *Enemigo íntimo*, y a Luis Martínez Deake, por su obra *La Yerba*.

#### PREMIOS «MARCH» DE LITERATURA

Los señores Buero Vallejo, Torrente Ballester y José Hierro fueron favoreci-

dos con el premio más importante de cuantos se otorgan en nuestro país. Lo obtuvieron, el primero por su comedia *Hoy es fiesta*; el segundo, por su novela titulada *El señor llega*, y el tercero, por su libro de poemas *Cuanto sé de mí*.

#### PREMIO «LEOPOLDO ALAS»

El Premio que con este título convocó Editorial Roca, de Barcelona, y que estaba dotado con la cantidad de 10.000 pesetas, ha sido declarado desierto.

#### PREMIOS «SANTA LUCÍA» 1959

Los premios «Aedos», «Joanot Martorell», «Vixtor Catalá», «Josep Ixart»,

«Maspos Camarasa» (de nueva creación) y «Carles Riba», que conceden varias editoriales catalanas, han sido adjudicados a los siguientes autores: biografía castellana, don Antonio Oliver Belmas, por su obra *Este otro Rubén Darío*; el de biografía catalana, don José Corredor, por su obra *Joan Maragall*; el de novela, don Ricardo Salvat, con *Animales destructores de les lleis*; el de narraciones, don José A. Baieres, con su cuento *Parque no*; el de ensayos, don Osvlado Cardona, con su obra *Verdaguer, Lamartine, Altres Assaigs*; el de monografías comarcales, a don Fernando Canyameres, por su obra *El Vallés*, y el de poesía, don José María Andreu, por *Intento el poema*.

## Desiderata de Catálogos

La Librería El Globo, de Bucaramanga, Santander (Colombia), Apartado Na-

cional 237, desea recibir catálogos de las editoriales españolas.

## Feria del Libro de Francfort, 1960

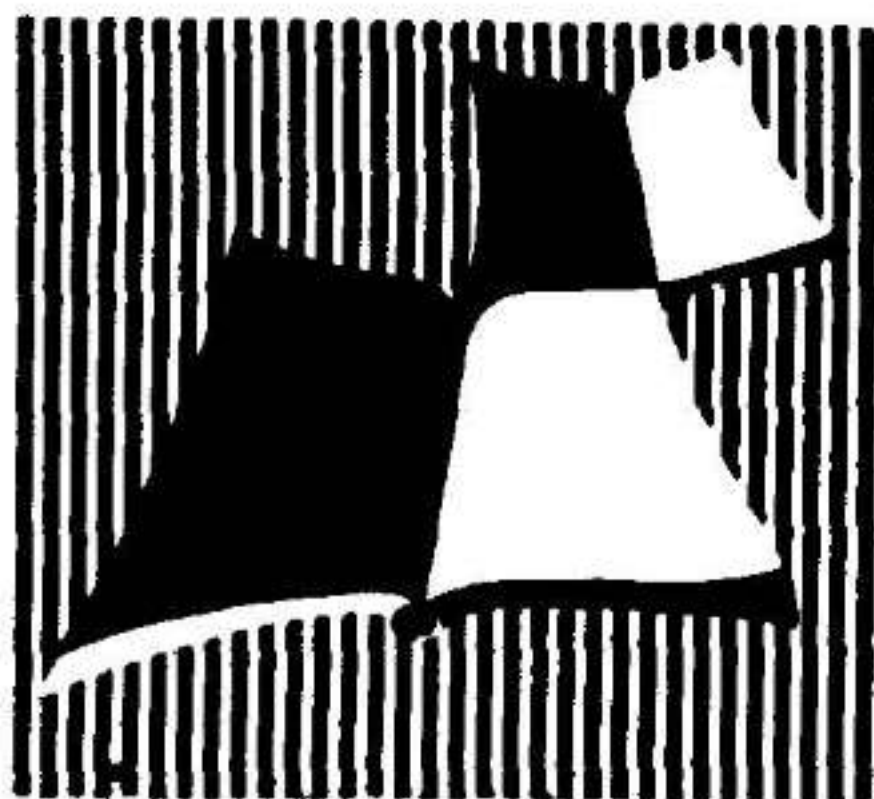

Ha sido anunciada oficialmente la celebración de la Feria Internacional del Libro de Francfort. Tendrá lugar del 21 al 26 de Septiembre próximo, siendo inaugurada solemnemente el día 20, a las 19 horas.



**Kodak**

... presenta

su nueva gama de emulsiones para

## **artes gráficas**

KODALITH ORTHO, TIPO 3, para fotograbado.

KODALITH SUPER ORTHO, para fotolitografía.

Ambas se suministran en base normal y P. B. (base de polistireno). Se recomiendan para negativos y positivos de línea y tramados. Estas dos películas sustituyen ventajosamente a la anterior película Kodalith Ortho, tipo 2.

PELICULA KODATONE, TIPO 1, para huecograbado.

Película autopositiva de contraste medio, en la que de un original positivo se puede obtener directamente en la cámara una imagen positiva en medias tintas mediante simple revelado, en un revelador especial sin baño de inversión.

PELICULA KODAK AUTOPOSITIVA, para offset y fotograbado. Especialmente indicada para la obtención de contratipos y de fotomontajes por contacto.

PELICULA MASQUE ORTHO, para hacer máscaras de originales opacos y complementarios. Una de sus grandes ventajas es la de poder trabajar con luz roja.

PELICULA CONTACTMINCE, para contactos en offset. Se recomienda para copias por contacto, y para la ejecución de contratipos de línea y tramados en blanco y negro y color.

### **Servicio de Artes Gráficas**

**MADRID** - Irún, 15

**BARCELONA** - Pl. de Tetuán, 24

**Kodak**

# Poesía - Teatro - Novela

CATÁLOGO GENERAL (1959)

*Comprende los fondos literarios  
de las siguientes editoriales:*

AFRODISIO AGUADO, S. A.  
AGUILAR. - ARION. - CID  
CO.CUL, S. A. - DESCLÉE DE  
BROUWER. - DESTINO. - EBRO  
ESPASA-CALPE, S. A. - FAX  
IBERIA, S. A. - JUVENTUD  
LABOR, S. A. - MATEU  
MAUCCI, S. L. - NACIONAL  
NOGUER, S. A. - PLANETA  
PLAZA. - REVISTA DE OCCI-  
DENTE. - RIALP, S. A. - SEIX  
BARRAL, S. A. - TAURUS, S. A.  
VALENCIANA

*Con índices de autores, títulos  
de obras y colecciones*

Precio: 10 PESETAS

Pedidos: I. N. L. E. - Ferraz, 13, Madrid

se enorgullece en ofrecer

LAS COLECCIONES POPULARES MAS FAMOSAS DEL MUNDO



## NARRACIONES GRAFICAS

Sensacional Colección, tamaño 14 x 19 cm, portada doble a todo color, barnizada, 64 grandes páginas, con gran profusión de viñetas, precio 8,— ptas cada tomo

CON SUS 4 SERIES:

- **ÁZUL - RIP KIRBY**  
un singular detective, envuelto en los más enigmáticos misterios
- **MAGENTA - JULIETA JONES**  
relatos ni rosas, ni granas. "Magenta" quiere simbolizar un término medio que es el que más se ajusta a la vida real



- **VERDE - BEN BOLT**  
el gran campeón mundial de los pesos pesados, interviene en variedad de aventuras, deportivas, unas, relacionadas con su carrera pugilística y aventureras, otras, pero todas muy vivas y dinámicas



- **AMARILLA**  
10 personajes en rotación, entre los que figuran nombres del prestigio de Flash Gordon, El Hombre Enmascarado, Merlin, Jorge y Fernando, etc., etc.



### RANGER

Trepidantes novelas del Far-West americano, en un apoteosis de acción y dinamismo

128 páginas. Portada a todo color y barnizada

Precio 6,— ptas. tomo

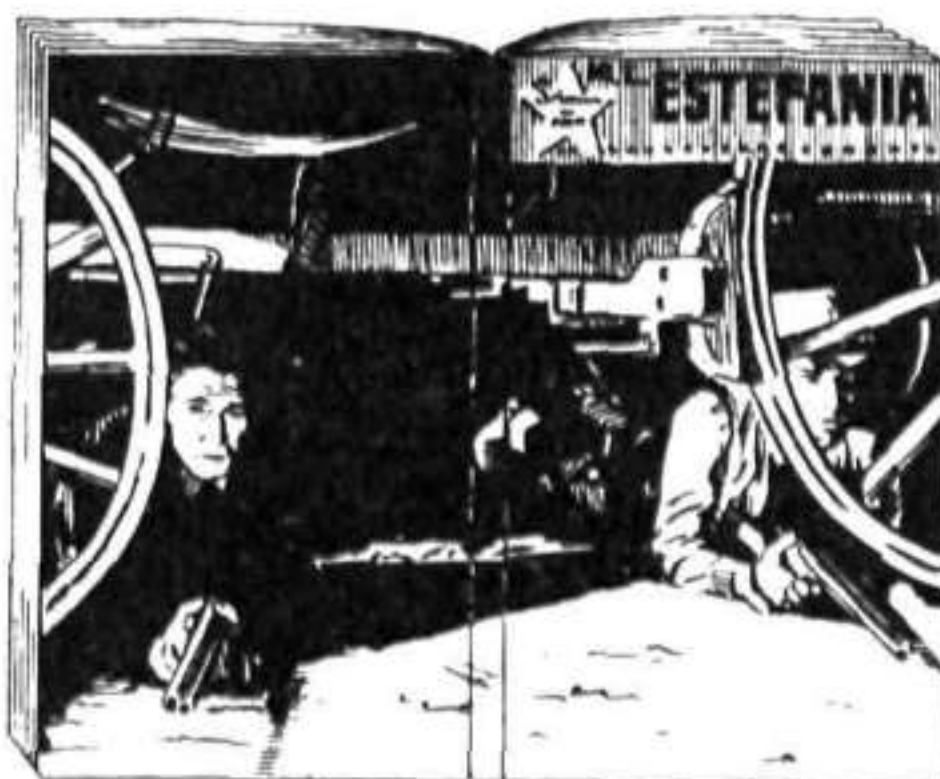

### SELECCIONES DEL OESTE

Las mejores obras del gran escritor M. L. Estefanía, escrupulosamente seleccionadas

Formato 10 x 18 Portada doble a todo color 160 pags

Precio 10,— ptas



### TEXAS RANGER

Colección que, al igual que Ranger, narra las aventuras de los audaces TEXAS RANGER, la policía del Far-West

128 páginas Portada a todo color y barnizada

Precio 6,— ptas. tomo

# LITERATURA INFANTIL Y JUVENIL EN ESPAÑA

---

Artículos sobre el tema, de

J. Fragoso del Toro, M. Agulló, A. Ruiz  
Camps, T. Borrás, M.<sup>a</sup> A. Galino,  
F. C. Sáinz de Robles, J. de José Pra-  
des, J. A. Pérez Rioja, C. Bravo-  
Villasante, B. Casas, I. Niño Más,  
E. Más, J. Subirá, C. Toral, M. del  
Amo, I. Elizalde, F. Cendán y D. Díaz  
Hierro.

Tirada aparte del núm. 11 de «EL LIBRO ESPAÑOL»

77 páginas - 20 pesetas



PEDIDOS:

**INSTITUTO NACIONAL DEL LIBRO ESPAÑOL**

**Ferraz, 13 - Madrid**

# REPERTORIO BIBLIOGRAFICO CLASIFICADO POR MATERIAS

ENERO DE 1960

El Repertorio bibliográfico mensual de EL LIBRO ESPAÑOL ofrece, a partir de este número, una serie de reformas que han sido adoptadas con ánimo de aumentar su eficacia. Las principales son las siguientes:

1.<sup>a</sup> La clasificación por materias se ha simplificado hasta el máximo posible, sin prescindir de la estructura básica tomada del sistema Decimal Universal.

2.<sup>a</sup> Un cierto número de papeletas, contiene, además de la descripción bibliográfica, una nota ampliatoria de carácter informativo suscrita por un especialista en la materia. En lo sucesivo, se publicará una nota de este tipo de todas aquellas obras de las que sus editores, distribuidores o autores nos envíen un ejemplar en el momento mismo de la aparición.

3.<sup>a</sup> Cada trimestre se publicará un índice acumulativo de autores, títulos y conceptos, que en el mes de diciembre se refundirán en otro anual, semejante al de 1959 que se reparte con este número.

## 0. OBRAS GENERALES

00/09. CIENCIA Y CULTURA. BIBLIOGRAFIA. BIBLIOTECONOMIA. ENCICLOPEDIAS. ANUARIOS. BIBLIOFILIA. ENSAYOS

**Arias Salgado, Gabriel.** *Política española de la información ante el Consejo Nacional de Prensa.* (V. n.º 87).

1. **Balagué Pallarés, Juan.** *Catálogo.* XVII. Librería Central.—Barcelona, Consejo de Ciento, 257, 1959.—49 págs., 18 cm.

2. **Boletín.** Librerías Cervantes y Canuda. — n.º 23 del año 1959 de libros antiguos, modernos, raros y curiosos. — Barcelona, c/ Tallers, 82, y c/ Canuda, 4.—1959.—44 páginas, 22 cm.

3. **Boletín** de varias obras de ocasión antiguas y modernas de venta en la Librería de la Vda. de Martínez de Tejada. Año 1959. N.º 2. Segunda época.—Madrid, c/ San Bernardo, 33, 1959.—32 págs., 20 cm.

4. **Catálogo** de la Exposición Bibliográfica Sefardí Mundial.—Madrid, Biblioteca Nacional, 1959.—XV + 173 págs. + 12 láms., 24 cm.

5. **Catálogo** de la I Exposición Internacional de Libros de Texto.—Madrid, Ministerio de Educación Nacional. Dir. Gral. de Enseñanza Media. Centro de Orientación Didáctica, 1959.—XIV + 494 págs. + 1 hoj., 20 cm.

Comprende 9.000 títulos de obras de unas 400 editoriales de 45 países. Además de los libros de texto, se incluyen monografías metodológicas y lecturas complementarias. Las obras se agrupan por países y, dentro de cada uno, por materias. Buenos índices de autores y editores facilitan el manejo.

Estos fondos han engrosado la Biblioteca Central del Profesorado de Enseñanza Media, donde están a la disposición de autores, editores y profesores.—J. SIMÓN DÍAZ.

6. **Catálogo.** Exposición de Periódicos y Revistas del Brasil. —.—Barcelona, Gráficas Bachs, 1958.—41 págs. + 1 hoj., 21 cm.

7. **Catálogo** n.º 55. Librería Fontana. 1930-1959.—Barcelona, Apartado 318, 1959.—46 págs., 15 cm.

8. **Catálogo** de libros antiguos, raros, curiosos y agotados que se hallan en venta en la Librería Puvill. N.º 94. Año 1959.—Barcelona, calle Boters, 10, 1959.—39 págs., 15 cm.

9. **Catálogo.** Número 16. Año 1959. — *de libros antiguos, modernos, raros y curiosos que se hallan a la venta en Librería Anticuaria Relieve.* — Valladolid, Cánovas del Castillo, 3, 1959.—20 págs., 20 cm.

**Cavia, Mariano de.** *Antología.* (V. n.º 323).

10. **Enciclopedia Universal ilustrada Europeo Americana.** Tomo 20 [y Suplemento Anual 1936-39, 2.ª parte]. Nueva edición.—Madrid, Espasa-Calpe, 1959.—2 vols. de 1286=2722 págs. con grab. y láms., 25 cm.—Tela. Cada vol.: 400,00

11. **Espacio.** *El* —.—Zaragoza, Institución «Fernando el Católico», 1959.—1 vol., 20 cm.

El trabajo que hoy comentamos es uno de los frutos de los Coloquios y Reuniones de Aproximación Científico-Filosóficas que vienen desarrollándose en Zaragoza. Al igual que en la primera Reunión fué abordado el tema del «Tiempo» y en la tercera el de «La Materia», en la segunda se desarrollaron, a través de una rica colección de comunicaciones, las más variadas perspectivas del tema del «Espacio».

Las comunicaciones han sido ordenadas, constituyendo núcleos centrales de trabajo sobre el *Espacio en Lingüística*, el *Espacio en Geometría*, el *Espacio en Física*, el *Espacio en Biología*, el *Espacio en Historia* y el *Espacio en Filosofía*.

El número de colaboradores, entre los que figuran prestigiosas figuras universitarias, especialistas e investigadores, es imposible de detallar aquí, pero constituye la mejor garantía del valor de la obra.—P. RIDRUEJO.

**Esteban y Romero, Andrés Avelino.** *Deontología y criteriología católicas del periodismo.* (V. n.º 31).

12. **Larrosa Zambotti, Pía.** *Origen y destino de la cultura occidental.* Trad. Juan Manuel Gómez Tabanera.—Madrid, Edics. Guadarrama, Imp. Castilla, 1959.—623 págs., 22 cm.—(Col. Historia y Pensamiento, II). 400,00

Italiano: *Origine e destino della Civiltà Occidentale.*

**Libro del ama de casa para 1960.** (V. número 259).

13. **Libros Infantiles y Juveniles.** *Suplemento 1960.* [Catálogo 1960].—Madrid, Instituto Nacional del Libro Español, 1960.—48 hojas con grab., 22 cm. (Suplementos de «El Libro Español», II).

Comprende los catálogos de las Editoriales

Aitana, Apostolado de la Prensa, Balmes, Cervantes, Colladó, Dalmau, Labor y Roma. Un índice de autores, títulos y colecciones prestan utilidad a este Catálogo.—N. R.

14. **Marrero, Vicente.** *Guardini, Picasso, Heidegger. (Tres visitas).*—Madrid, Ediciones Punta Europa, c/ Montalbán, 14, 1959. 45 págs.+1 hoj., 18 cm.—(Ensayos, III). 20,00

En este folleto se recogen tres artículos sobre Romano Guardini, Picasso y Heidegger, aparecidos anteriormente en publicaciones periódicas. Marrero intenta plasmar la semejanza de cada una de estas figuras de alcance mundial, con las que ha tenido relación de discípulo y a quienes promete dedicar estudios más extensos. De forma paralela en las tres partes, contemplamos las principales facetas del poderoso vivir de estos personajes.—A. HERMENEGILDO.

15. **Ortega Ayuso, Luis.** *Cien fichas sobre... XIX. El Sagrado Corazón de Jesús.* Reunidas por —.—Madrid, I. N. L. E., 1959.—6 págs., 20 cm.—(Publicaciones del Departamento de Bibliografía del I. N. L. E., XXII). 10,00

Edición de 100 ejemplares.

16. **Pérez Gómez, Antonio.** *Datos bibliográficos sobre inundaciones de Murcia.*—Murcia, Academia de Alfonso X, el Sabio, 1958.—22 págs., 24 cm.

17. **Sanz, Carlos.** *La Geografía de Ptolomeo ampliada con los primeros mapas impresos de América (desde 1507). Estudio bibliográfico y crítico. Con el catálogo de las ediciones aparecidas desde 1475 a 1883. Comentado e ilustrado con numerosos facsímiles.* Madrid, Librería Gal. Victoriano Suárez, 1959.—281 págs. con grab.+1 hoj., 24 cm.

Con una presentación impecable, en papel de primera clase e ilustraciones abundantísimas y cuidadas, nos ofrece don Carlos Sanz este estudio bibliográfico y crítico de una obra fundamental para la historia de América y del mundo. El Atlas geográfico de Ptolomeo, 39; Introducción de la geografía de Ptolomeo en Occidente, 55; Descripción bibliográfica de las ediciones conocidas, 65, y obras erróneamente consideradas como ediciones de la Geografía de Ptolomeo, 257. Se completa con una Tabla sinóptica de las ediciones de la Geografía.—R. FERNÁNDEZ POUSA.

**Sanz, Carlos.** *El gran secreto de la carta de Colón y otras adiciones a la Bibliotheca Americana Vetustissima.* (V. n.º 577).

**Taylor, Harold.** *Ensayos sobre enseñanza.* (V. n.º 182).



## 082.1 COLECCIONES. SERIES

**Abril y Mayo.** Madrid. Escelicer.

— Luengo. *Las divinas manos feas.* (V. n.º 406).

**Albumes para niños.** Bilbao, Desclée de Brouwer.

— Vauthier. *Oremos con el rey David.* (V. n.º 29).

**Almas Sacerdotales.** Vitoria, Unión Apostólica.

— 1. Pérez Ormazábal. *¿Eres tú una de ellas?* (V. n.º 67).

— 3. Pérez Ormazábal. *¡Sé sacerdotal!* (V. n.º 68).

**Ancora y Delfín.** Barcelona, Destino.

— Agustí. *El viudo Rius.* (V. n.º 283).

— Cesbron. *Era demasiado tarde.* (V. n.º 324).

— Lera. *Los clarines del miedo.* (V. n.º 400).

**Andreggia.** Barcelona, Casulleras.

— Thierry. *Método de Francés.* (V. n.º 192).

**Anejos de la Revista de Filología Española.** Madrid, C. S. de I. C., Instituto «Miguel de Cervantes».

— LXIX. Alvar. *El Español hablado en Tenerife.* (V. n.º 184).

**Antología de Escritores y Artistas Montañeses.** Santander, Diputación Provincial.

— LI. Montero. *Ataúlfo Argenta.* (V. n.º 570).

**Arte y Artistas.** Madrid, C. S. de I. C., Instituto «Diego Velázquez».

— Azcárate. *La arquitectura gótica toledana del siglo XV.*

**Atalaya.** Santander, Edit. José Antonio Cuevas.

— 1. Arce. *Antología Poética.* (V. n.º 288).

**Autores Españoles Contemporáneos.** Barcelona, Planeta.

— Luca de Tena. *Edad prohibida.* (V. n.º 402).

**Biblioteca de Autores Aragoneses. Siglo XIX.** Zaragoza, Institución «Fernando el Católico».

— 3. Cavia. *Antología.* (V. n.º 323).

**Biblioteca de Autores Cristianos.** Madrid, La Editorial Católica.

— Viñas. *San Antonio María Claret.* (V. n.º 584).

**Biblioteca de Autores Españoles.** Continuación. Madrid, Edit. Atlas.

— 125. Fernández de Oviedo. *Historia General y natural de las Indias.* V. (V. n.º 562).

**Biblioteca Biográfica Catalana.** Barcelona, Aedos.

— 19. Tasis. *Joan I, el rei caçador i music.* (V. n.º 579).

**Biblioteca Breve.** Barcelona, Seix y Barral.

— Curtius. *Ensayos críticos acerca de la Literatura Europea.* (V. n.º 335).

— Goytisoló. *Problemas de la novela.* (V. n.º 374).

**Biblioteca de Ciencias Sociales.** Madrid, Aguilar.

— Ogburn. *Sociología.* (V. n.º 115).

— Usera. *Legislación de Hacienda Española.* (V. n.º 158).

**Biblioteca Cisterciense.** Tarragona, Abadía de Poblet.

— 2. Presse. *En la escuela de San Benito.* (V. n.º 72).

**Biblioteca de Estudios Económicos.** Valencia, Fundación Villalonga.

— Eastman. *La Ciencia económica ante la inutilidad del Socialismo.* (V. n.º 91).

**Biblioteca de Lecturas Ejemplares.** Madrid, Escelicer.

— Alvarado. *Eli sol siempre está brillando.* (V. n.º 286).

— Serrano. *Violeta.* (V. n.º 481).

**Biblioteca Oro.** Barcelona, Molino.

— Stout. *No estaba bastante muerta.* (V. n.º 495).

**Biblioteca Premios Nobel.** Madrid, Aguilar.

— Prudhome. *Obras escogidas.* (V. n.º 452).

**Cien Fichas sobre...** Madrid, INLE.

— IX. Ortega Ayuso. *El Sagrado Corazón de Jesús.* (V. n.º 15).

**Ciencia y Técnica.** Madrid, Aguilar.

— Todt. *Corrosión y protección.* (V. n.º 253).

**Colección Auñamendi.** Zarauz, Edit. Itxaropena.

— Estornés. *El Ducado de Vasconia.* (V. n.º 558).

**Colección Austral.** Madrid, Espasa-Calpe.

— 94. Benavente. *Cartas de Mujeres.* (V. n.º 298).

- 181. Ortega y Gasset. *Tríptico. Mirabeau o El Político, Kant, Goethe.* (V. n.º 35).
- 362. Quevedo. *Antología poética.* (V. n.º 453).
- 788. Bécquer. *Desde mi celda.* (V. n.º 297).

**Colección Cantalapiedra.** Santander, Ediciones Cantalapiedra.

- Fraile. *A la luz cambian las cosas.* (V. n.º 365).

**Colección Cifras.** Madrid, Biblioteca de Temas Actuales.

- *Síntesis estadística de la vida española. I. Trabajo.* (V. n.º 126).

**Colección Cisne.** Barcelona, Cisne.

- 43. Foeldi. *La mentira.* (V. n.º 362).
- 44. Webb. *La dorada ponzoña.* (V. n.º 527).
- 45. Gouge. *La ciudad de las campanas.* (V. n.º 373).
- 46. Wynd. *Fuentes de odio.* (V. n.º 535).
- 47. Parkinson. *El capricho de Fielding.* (V. n.º 438).
- 48. Gibbs. *La calle de la aventura.* (V. n.º 370).

**Colección Clásicos Castellanos.** Madrid, Espasa-Calpe.

- 17. Ruiz, Juan. *Libro de Buen Amor.* (V. n.º 468).

**Colección Clásicos Contemporáneos.** Barcelona, Planeta.

- Passos. *Novelas.* (V. n.º 439).

**Colección Compilaciones.**

- *Disposiciones complementarias de la ley de Régimen Jurídico de la investigación y explotación de los hidrocarburos.* (V. n.º 138).

**Colección Cosa de Dios.** Madrid, Propaganda Popular Católica.

- 2. Pérez Lozano. *Diario de un padre de familia.* (V. n.º 66).

**Colección Crisol.** Madrid, Aguilar.

- 32 bis. Vega Carpio. *La Estrella de Sevilla. Peribáñez y El Comendador de Ocaña.* (V. n.º 520).
- 123. Flórez. *Reinas de España. II.* (V. n.º 563).
- 243. Ramón y Cajal. *Charlas de café.* (V. n.º 454).
- 284. Dine. *La serie sangrienta.* (V. n.º 342).
- 308. Dine. *El misterioso asesinato de Benson.* (V. n.º 341).

**Colección Diapasón.** Cartagena, Athenas Ediciones.

- Evdokimov. *Introducción a Dostoyevsky. En torno a su ideología.* (V. n.º 359).

**Colección Documentación Económica.** Madrid, Oficina de Coordinación y Programación Económica.

- *Contestaciones al Cuestionario Económico del Gobierno.* (V. n.º 88).
- *La Economía Española ante el plan de estabilización.* (V. n.º 92).
- *Estructura y funciones de la Administración Financiera.* (V. n.º 96).
- *Informe sobre la Economía Española.* (V. n.º 104).
- *Informe sobre la situación financiera de Francia (Informe Rueff).* (V. n.º 105).
- *Memorándum al Fondo Monetario Internacional y a la Organización Europea de Cooperación Económica.* (V. n.º 113).
- *Programa de Ordenación de las inversiones.* (V. n.º 122).

**Colección Durán y Bas.** Barcelona, Teide.

- VIII. Bosque. *Geografía Agrícola de España.* (V. n.º 546).

**Colección El Bululú.** Madrid, Arión.

- Mañas. *La Feria de Cuernicabra.* (V. n.º 415).

**Colección Gigante.** Barcelona, Caralt.

- Gheorghiu. *La hora veinticinco.* (V. n.º 369).
- Roberts. *El amor es así.* (V. n.º 460).
- Roberts. *Grandes almacenes.* (V. n.º 461).
- Sneider. *La casa de té de la luna de agosto.* (V. n.º 488).

**Colección Herakles.** Barcelona, Edit. Hispano-Europea.

- Ríos. *La España ignorada.* (V. n.º 575).

**Colección Hílani.** Barcelona, Teide.

- VIII. Bigordá-Martí-Rodríguez. *El Concilio Ecuménico en la Iglesia.* (V. n.º 47).

**Colección Hinneni.** Salamanca, Ediciones Sígueme.

- 5. Oraison. *¿Amor o violencia? Algunos aspectos psicológicos de la educación religiosa.* (V. n.º 34).

**Colección Historias.** Barcelona, Bruguera.

- Marryat. *El buque fantasma.* (V. n.º 25).
- Twain. *Aventuras de Huck Finn.* (V. n.º 28).

**Colección Ipar.** Pamplona, Edit. Gómez.

- Arteché. *Cuatro relatos.* (V. n.º 289).

**Colección Iris.** Barcelona, Bruguera.

- Alcott. *Mujercitas.* (V. n.º 19).
- Isard. *Africa misteriosa.* (V. n.º 23).

**Colección Joya.** Madrid, Aguilar.

— Platón. *La República*. (V. n.º 118).

**Colección Leopoldo Alas de Libros de Cuentos Literarios.** Barcelona, Edit. Rocas.

— Ferrer-Vidal. *Fe de vida*. (V. n.º 360).

— Vargas. *Los Jefes*. (V. n.º 518).

**Colección Literaria.** Madrid, Aguilar.

— Albi. *El silencio de Dios*. (V. n.º 284).

— *Teatro Español 1949/1950*. (V. n.º 502).

**Colección Mundo Mejor.** Madrid, Euramérica.

— 50. *Comunidad Cristiana Parroquial*. (V. n.º 55).

**Colección Obras Juveniles.** Barcelona, Molino.

— Alcott. *Bajo las lilas*. (V. n.º 18).

**Colección Obras Maestras.** Barcelona, Iberia.

— Válmiki. *Ramayana*. (V. n.º 515).

**Colección Paulus.** Madrid, Ediciones Paulinas.

— Chocquel. *San Pablo. Guía de nuestra santificación, modelo de nuestro apostolado*. (V. n.º 56).

**Colección Primavera.** Zalla, Ediciones Paulinas.

— 4. Quattrochi. *Flor que se abre*. (V. n.º 73).

**Colección Popular Literaria.**

— Lucas y Gallardo. *Venta de Vargas*. (V. n.º 403).

**Colección «Quién fué...».** Barcelona, Ediciones G. P.

— 37. Fauli. *Cleopatra*. (V. n.º 559).

— 38. Tavera. *Carlos VII*. (V. n.º 580).

— 39. Mayench. *María Antonieta*. (V. n.º 569).

— 40. Domingo-Arnau. *Alejandro Magno*. (V. n.º 557).

— 41. García Mercadal. *La Princesa de Eboli*. (V. n.º 564).

— 42. Fauli. *Fernando de Lesseps*. (V. n.º 560).

— 44. Fauli. *Pasteur*. (V. n.º 561).

— 45. Tavera. *Sor Patrocinio, la monja estigmatizada del siglo XIX*. (V. n.º 582).

— 46. Alluli. *Marco Polo*. (V. n.º 541).

— 47. Delarue-Mardrus. *Eva Lavalliere*. (V. n.º 554).

— 48. Campos. *Enrique VIII*. (V. n.º 549).

— 49. Tavera. *Mariana Pineda*. (V. n.º 581).

— 50. Herce. *Rembrandt*. (V. n.º 566).

**Colección Psicología y Pedagogía.** Zalla, Ediciones Paulinas.

— 2. Nabais. *La vocación a la luz de la psicología*. (V. n.º 33).

**Colección Teatro.** Madrid, Escelicer.

— Hernández Pino. *La Galera*. (V. n.º 383).

— Loygorri. *Cornejo tiene un complejo*. (V. n.º 401).

— Rojas, Francisco de. *Del rey abajo, ninguno*. (V. n.º 464).

**Cómo se pesca.** Barcelona, Hispano Europea.

— Oates. *Cebos de agua dulce*. (V. n.º 278).

**El Gorrion.** Barcelona, Edics. G. P.

— 31. Tono. *Con la lengua fuera*. (V. n.º 512).

— 32. Huxley. *El monóculo*. (V. n.º 388).

— 47. Icaza. *Diez historias de amor atómico*. (V. n.º 389).

— 48. Ballesteros. *Invierno*. (V. n.º 294).

— 49. Wodehouse. *Dinero molesto*. (V. n.º 532).

— 51. Wodehouse. *Jovencitos con botines*. (V. n.º 533).

— 52. Jacobs. *Amor pasado por agua*. (V. n.º 391).

— 53. Guerra, C. «Pin-up», *escuela de vampiresas*. (V. n.º 376).

— 54. Wodehouse. *Psmith, periodista*. (V. n.º 534).

— 55. Castellano. *Pepe*. (V. n.º 321).

— 56. Kipling. *La primera carta*. (V. n.º 395).

— 57. Jacobs. *Caraduras*. (V. n.º 392).

— 58. Penedo. *La barraca de la risa*. (V. n.º 441).

— 59. Maugham. *El almuerzo*. (V. n.º 419).

— Llopis, Jorge. *Operación Paquita*. (V. n.º 407).

«**El Libro Español**». Suplementos. Madrid, INLE.

— II. *Libros Infantiles y Juveniles*. (V. n.º 13).

**El Personaje y su historia.** Barcelona, Edics. Cedro.

— Manzano. *La Pompadour*. (V. n.º 568).

**Enciclopedias Gassó.** Barcelona, Gassó, Hnos.

— *Las mejores fábulas del mundo*. (V. n.º 26).

**Escaques.** Barcelona, Editorial Grijalbo.

— Averbach. *Finales de alfil y de caballo*. (V. n.º 276).

**Escuela del Radiotécnico.** Barcelona, Labor.

— IV. Benabarre. *Medidas en alta y baja frecuencia*. (V. n.º 229).

**Escuela del Técnico Mecánico.** Barcelona, Labor.

- II. Killmann. *Estereometría. Dibujo lineal e industrial. Proyecciones. Física. Cálculo diferencial e integral.* (V. n.º 241).
- V. Lana Sárrate. *Hidráulica. Motores hidráulicos. Bombas.* (V. n.º 242).

**Estela.** Salamanca, Edics. Sígueme.

- 1. Bro. *Enséñanos a orar.* (V. n.º 48).

**Frente a frente.** Madrid, Sociedad de Educación Atenas.

- Castán. *¡Padres, educad!* (V. n.º 165).

**G. P. Policiaca.** Barcelona, Edics. G. P.

- 84. Cumberland. *El caso de Lorrain Prad Bank.* (V. n.º 332).
- 85. Crane. *El chocante sombrero rosa.* (V. n.º 331).
- 86. Ford. *Una sirena en la noche.* (V. n.º 363).
- 87. Cole. *Las vacaciones del superintendente Wilson y otros relatos policiacos.* (V. n.º 327).
- 88. Ames. *Jane, la afortunada.* (V. n.º 287).
- 89. Connington. *El ojo del museo.* (V. n.º 329).
- 90. York. *¡Muerte a mi asesino!* (V. n.º 538).
- 91. Holt. *Se ha cometido un crimen.* (V. n.º 384).
- 92. Sayers. *Lord Peter examina el cadáver.* (V. n.º 477).
- 93. Adams. *Flete mortal.* (V. n.º 280).
- 94. Blochman. *Los crímenes del correo.* (V. n.º 301).
- 95. Marquand. *¡Está cargada, Sr. Bauer!* (V. n.º 416).
- 96. Cole. *¡Váyase al diablo!* (V. n.º 328).
- 97. Cox. *Herencia peligrosa.* (V. n.º 330).

**Goliath.** Barcelona, Planeta.

- Bromfield. *La selva.* (V. n.º 304).

**Guías Artísticas de España.** Barcelona, Aries.

- 23. Sebastián Santiago. *Teruel y su provincia.* (V. n.º 578).

**Itinerarios Madrileños.** Madrid, Instituto de Estudios Madrileños.

- XX. Pita Andrade. *El Palacio de Liria.* (V. n.º 273).

**La Novela Histórica.** Barcelona, Caralt.

- Payne. *El bárbaro y la geisha.* (V. n.º 440).

**La Torre de Marfil.** Barcelona, Caralt.

- Greene, G. *El que pierde, gana.* (V. n.º 375).

**La Vida Vivida.** Barcelona, Caralt.

- Kemp. *Legionario de España.* (V. n.º 567).

**Libro Muñeco.** Barcelona, Molino.

- Correas. *El Pony.* (V. n.º 20).

**Libros Plaza.** Barcelona, Edics. G. P.

- 179. Meersch. *María, hija de Flandes.* (V. n.º 424).
- 180. Wasserman. *Galovin y el crimen angélico.* (V. n.º 526).
- 181. Zilahy. *Algo flota sobre el agua.* (V. n.º 539).
- 183. Houghton. *El huésped del tercero.* (V. n.º 385).
- 184. Baring. *Mañana es hoy.* (V. n.º 296).
- 185. Benoit. *La Señorita de la Ferté.* (V. n.º 300).
- 186. Zilahy. *Primavera mortal.* (V. n.º 540).
- 187. Troyat. *Sortilegio.* (V. n.º 514).
- 188. Baring. *Aves de paso.* (V. n.º 295).
- 189. Mauriac. *El fin de la noche.* (V. n.º 420).
- 190. Maurois. *Para piano solo.* (V. n.º 421).
- 191. Potemkin. *Un amor.* (V. n.º 445).
- 192. Chesterton. *El poeta y los lumáticos.* (V. n.º 336).

**Lince Astuto.** Madrid, Aguilar.

- Christie, Agatha. *Obras escogidas. III.* (V. n.º 339).
- Sout. *Novelas escogidas. I.* (V. n.º 496).

**Luyve.** Barcelona, Planeta.

- Brown. *La soberana.* (V. n.º 305).

**Memorias de la R. A. de Ciencias Exactas, Físicas y Naturales. Serie Ciencias Naturales.**

- 20. Hernández Pacheco. *Prehistoria del Solar Hispánico. Orígenes del arte pictórico.* (V. n.º 270).

**Mikron.** Madrid, Mayfe.

- Galant. *Diccionario Español-Francés.* (V. n.º 188).
- Galant. *Diccionario Francés-Español.* (V. n.º 189).

**Mis primeros cuentos.** Barcelona, Molino.

- Alí-Babá. (V. n.º 27).

**Monumentos Cardinales de España.** Madrid, Plus-Ultra.

- Garin. *Valencia monumental.* (V. n.º 269).

**Novelas y Cuentos.** Madrid, Dédalo.

- Pérez Galdós. *Sor Simona.* (V. n.º 443).
- Steman. *El misterio de la muerte.* (V. n.º 492).
- Wassermann. *Galovin y el crimen angélico.* (V. n.º 525).
- Wells. *Los primeros hombres en la luna.* (V. n.º 528).

- Obras Eternas.** Madrid, Aguilar.  
— Pereda. *Obras Completas.* (V. n.º 442).
- P. P. C.** Madrid, Propaganda Popular Católica.  
— 115. Pi. *El Papa es así.* (V. n.º 70).  
— 116. Zurbano. *Caridad es esto.* (V. n.º 84).
- Patmos.** *Libros de Espiritualidad.* Madrid, Rialp.  
— 60. Suárez. *La Virgen Nuestra Señora.* (V. n.º 80).
- Perspectivas.** Madrid, Fax.  
— 5. Semmelroth. *Dios y el hombre al encuentro. Perspectivas de los dogmas católicos.* (V. n.º 77).
- Prisma.** San Sebastián, Dinor.  
— 51. Laloup. *Dimensiones del Humanismo Contemporáneo. Comunidad de los hombres. Iniciación al Humanismo Social. II.* (V. n.º 108).  
— 54. Schneider. *En el principio era el corazón.* (V. n.º 76).
- Publicaciones Específicas.** Servicio Nacional del Trigo. Madrid, Ministerio de Agricultura.  
— 1. *La estructura de las explotaciones trigueras según datos estadísticos de la cosecha de 1957.* (V. n.º 256).  
— 2. *Fomento de la producción triguera.* (V. n.º 257).
- Publicaciones Históricas de la Diputación Provincial de Segovia.** Segovia, Diputación.  
— Ubieto. *Colección diplomática de Riaza.* (V. n.º 583).
- Publicaciones de la Universidad Internacional «Menéndez Pelayo» de Santander.**  
— Camón. *Problemática del arte contemporáneo.* (V. n.º 266).
- Punta Europa.** Ensayos. Madrid, Ediciones Punta Europa.  
— III. Marrero. *Guardini, Picasso, Heidegger.* (V. n.º 14).
- Razón y Fe.** Barcelona, Planeta.  
— Sheen. *La vida merece vivirse.* (V. n.º 78).
- Selecciones Biblioteca Oro.** Barcelona, Molino.  
— Christie, Agatha. *Cianuro espumoso.* (V. n.º 337).  
— Christie, Agatha. *El misterio del tren azul.* (V. n.º 338).
- Semilla y Surco.** Colección de Ciencias Sociales. Madrid, Tecnos.  
— MacIver, *Sociología.* (V. n.º 110).

- Stella Matutina.** Bilbao, Desclée de Brouwer.  
— Gaechter. *María en el Evangelio.* (V. n.º 60).
- Teatro Contemporáneo.** Madrid, Aguilar.  
— *Teatro mexicano contemporáneo.* (V. n.º 503).  
— *Teatro neerlandés contemporáneo.* (V. n.º 504).
- Técnica al día.** Barcelona, Bruguera.  
— Darkness. *Moderno libro del reparador.* (V. n.º 234).  
— Darkness. *Reparaciones rápidas* (V. n.º 235).
- Veritas et Justitia.** Bilbao, Desclée de Brouwer.  
— Desqueyrat. *La crisis religiosa de los tiempos nuevos.* (V. n.º 57).
- Yo sé. Yo creo.** Enciclopedia del Católico del Siglo XX. Andorra, Casal i Vall.  
— Cohen. *Literatura Cristiana.* (V. n.º 326).  
— Parvillez. *La pluma al servicio de Dios.* (V. n.º 65).  
— Suenens. *¿Quién es ésta?* (V. n.º 81).

## 087.1. LITERATURA INFANTIL

18. **Alcott, Luisa M.<sup>a</sup>** *Bajo las lilas.* Trad. Delia Piquérez. — Barcelona, Molino, 1959.—160 págs., 20 cm., 315 grs.—(Obras Juveniles). Cart.: 25,00
19. **Alcott, Luisa M.<sup>a</sup>** *Mujercitas.* Adaptación de José M.<sup>a</sup> Carbonell. — Barcelona, Bruguera, 1959.—255 págs., 19,5 cm., 260 gramos.—(Iris). Cart.: 25,00
20. **Correas, S.** *El Pony.* — Barcelona, Molino, 1959.—16 págs. con grab., 19 cm., 180 grs.—(Libro Muñeco). 30,00
21. **Cuentos de hadas escandinavos.** — Barcelona, Molino, 1959.—1 vol., 30 cm., 600 grs. Cart.: 40,00
22. **García Bellver, Carmen.** *Princesas modernas.* — Valencia, Aitana, 1959.—112 páginas, 20 cm. 25,00  
Novela infantil; protagonista, una niña.
23. **Isard, Marcel d'.** *Africa misteriosa.* Adaptación de José M.<sup>a</sup> Carbonell. — Barcelona, Bruguera, 1959. — 255 págs., 19,5 cm., 255 grs.—(Iris). 25,00
24. **León Domínguez, José.** *Leyendas españolas.* 2.<sup>a</sup> edición. — Madrid, Hernando, 1959.—119 págs., 22 cm. 18,00

25. **Marryat, Frederick.** *El buque fantasma.* Adaptación de Martínez Fariñas.—Barcelona, Bruguera, 1959.—255 págs., 19,5 cm., 300 grs.—(Historias). Cart.: 30,00

26. **Mejores.** *Las — fábulas del mundo.* Seleccionadas por M.<sup>a</sup> del Pilar Bueno.—Barcelona, Gassó, 1959.—424 págs.+1 hoj. con grab., 19,5 cm., 440 grs.—(Enciclopedias de Gassó). Cart.: 98,00

27. **Mil y Una Noches.** *Alí-Babá.*—Barcelona, Molino, 1959.—32 págs., 30 cm., 350 grs.—(Mis primeros cuentos). 40,00

28. **Twain, Mark** (seud. de Samuel Langhorne Clemens). *Aventuras de Huck Finn.* Adaptación de Bárbara Viu.—Barcelona, Bruguera, 1959.—255 págs., 19,5 cm., 300 grs.—(Historias). Cart.: 30,00

29. **Vauthier, G.** *Oremos con el rey David.* Trad. G. Enterría de La Forgue.—Bilbao, Desclée de Brouwer, 1959.—36 págs., 28 cm., 400 grs.—(Albumes para niños). 60,00  
Francés: *Prions avec le roi David.*

## 1. FILOSOFIA

**Alvarez, Walter C.** *Viva en paz con sus nervios.* (V. n.º 212).

30. **Brachfeld, Oliver.** *Sentimientos de inferioridad.* 3.<sup>a</sup> edición refundida y aumentada.—Barcelona, Luis Miracle, 1959.—574 páginas, 22 cm. 220,00

Exposición de la historia de esta difícil realidad psicológica del sentimiento de inferioridad, con especial atención a las teorías de Adler, y examen del mismo en el individuo según sus diferentes edades y posturas ante la vida, en los pueblos —seguramente la parte más sugestiva— y en los animales.—A. F. GALIANO.

31. **Esteban y Romero, Andrés Avelino.** *Deontología y criteriología católicas del periodismo.*—Madrid, Escuela Oficial del Periodismo. Soc. Educación Atenas, 1959. 18 págs., 19 cm.

32. **González Alvarez, Angel.** *El problema de la finitud.* Discurso...—Madrid, Real Academia de Ciencias Morales y Políticas, 1959.—38 págs., 24 cm.

33. **Nabais, Juan Antonio.** *La vocación a la luz de la psicología.*—Zalla, Ediciones Paulinas, 1959.—174 págs., 18 cm.—(Col. Psicología y Pedagogía, 2) 25,00

34. **Oraison, Joseph Marc.** *¿Amor o violencia? Algunos aspectos psicológicos de la educación religiosa.*—Salamanca, Edic. Sígueme, 1959.—182 págs., 20 cm.—(Col. Hinne ní, 5).

Francés: *Amour ou contrainte?*

Es una llamada de atención para subrayar algunos aspectos fundamentales de psicología, que nos hablan del hombre como «dinamismo personal», con el fin de orientar una educación religiosa que prepare efectivamente al niño para que sea después un cristiano plenamente consciente y con una actividad religiosa vital, libre y entregada. Dialéctica del amor y del narcisismo; Evolución afectiva; Bosquejos afectivos de la conciencia moral; Evolución del sentimiento religioso; son algunos de los puntos interesantes tratados.—A. GARCÍA DEL CUETO.

35. **Ortega y Gasset, José.** *Tríptico. Mirabeau o El Político, Kant, Goethe.* 7.<sup>a</sup> edición.—Madrid, Espasa-Calpe, 1959.—178 págs., 17,5 cm., 200 grs.—(Col. Austral, 181). 18,00

**Platón.** *La República.* (V. n.º 118).

36. **Scremin, Luigi.** *El vicio solitario. Moralidad. Difusión. Causas. Curación.*—Madrid, Ediciones Paulinas, 1959.—175 págs., 18 cm. 30,00

Italiano: *Il Vizio Solitario.*

Estudia el autor lo referente a este difundido vicio desde el punto de vista del médico católico, por lo que el libro resulta y aleccionador para los educadores. En diversos capítulos va tratando del tema: su moralidad, difusión, edad del comienzo, desarrollo, causas y efectos, valoración subjetiva, síntomas, profilaxis y curación. Bibliografía, citas teológicas (algunas en latín), estadísticas y ejemplos históricos añaden variedad y ayudan al autor a mantener su tesis ortodoxamente enfocada.—A. GARCÍA DEL CUETO.

37. **Swingle, Waldo J.** *El éxito al alcance de todos. Cultivo y empleo de las fuerzas mentales.* 2.<sup>a</sup> edición.—Barcelona, Síntesis, 1959.—200 págs., 18 cm. 40,00

## 2. RELIGION

38. **Aguilar, José Manuel.** *Liturgia Pastoral. Arte sacro.*—Madrid, Arte Sacro. [Distribución: E. I. S. A.], 1958.—80 páginas, 22 cm., 125 grs. 30,00

39. **Alarcón, Luis de.** *Camino del cielo. Y de la maldad y ceguera del mundo.* Edición y prólogo de Angel Custodio Vega.

2. RELIGION

Barcelona, Juan Flors, 1959.—289 págs., 18 cm.—(Espirituales Españoles. Serie A. Textos, I).

40. **Aparicio Olmos, Emilio.** *Concilios ecuménicos.*—Madrid, Edics. La Ballesta. [Distribución: García Sanz], 1959.—286 páginas, 21 cm. 70,00

41. **Arellano, Tirso.** *Manual del ejercitante.* 8.<sup>a</sup> edición.—Zaragoza, Hechos y Dichos, 1959.—211 págs., 17 cm. 20,00

42. **Arizmendi, Víctor.** *Amarás...*—Vitoria, Edit. Ese. Seminario de Vitoria, 1959. 210 págs., 17 cm. 30,00

43. **Barcou, Javier.** *Aprende a orar.* 3.<sup>a</sup> edición.—Bilbao, El Mensajero del Corazón de Jesús, 1959.—122 págs., 17 cm. 20,00

44. **Berengueras de Vilar, Antonio.** *La abnegación en los escritos del Beato Juan de Avila.*—Madrid, Editorial Cisneros, 1959. XVI+336 págs., 21 cm., 400 grs. Tela: 75,00

45. **Bianchi, Rosario.** *Ad Mariam, Mes de mayo predicado.* Traducido por el Padre Evangelista de Novelda.—Valencia, Editorial Hispania, 1959.—730 págs., 15 cm. 35,00

46. **Biblia. A. T. Job.** *La Biblia.* Versió dels textés originals i comentari pels monjes de Montserrat. IX. *Job*, per Dom Ramir Augé.—Barcelona, Abadía de Montserrat, 1959. 378 págs., 28 cm. 250,00

47. **Bigordá, J., C. Martí y A. Rodríguez.** *El Concilio Ecuménico en la Iglesia.*—Barcelona, Edit. Teide, 1959.—218 páginas+3 hojs.+1 lám., 20 cm.—(Col. Hilani, VIII).

48. **Bro, Bernard.** *Enseñanos a orar.* Trad. Fermín Cebolla López.—Salamanca, Edics. Sígueme, 1959.—109 págs., 20 cm.—(Esteia, 1).

Francés: *Apprendre a prier.*

Es necesario orar con perseverancia y sin desfallecimiento, nos dijo el Señor. A la luz de los más sólidos principios teológicos y con sencilla claridad nos enseña este libro a dialogar con Dios. ¿Por qué orar? ¿Es necesaria la oración?; Cómo orar; Cómo no se debe orar; La oración de Cristo; Origen cristiano de la oración; son los principales capítulos de la obra. Completan el libro interesantes apéndices sobre la oración en la Sagrada Escritura y en la Liturgia.—A. GARCÍA DEL CUETO.

49. **Buenos días, alegría...** *Un enfermo*

*alegre.*—Tarragona, Suc. de Torres & Virgili, 1959.—143 págs. con láms., 17 cm.

50. **Bujanda, Jesús.** *El matrimonio y la Teología Católica.*—Madrid, Edit. Razón y Fe. Venta: Fax, 1959.—276 págs.+1 hoj., 18 cm.—Tela.

Exposición filosófica, teológica, canónica y litúrgica, sin despreciar el aspecto ascético, cuando es preciso, del Matrimonio. El Padre Bujanda sigue fiel a la trayectoria practicada en otras publicaciones de finalidad semejante: sencillez y amenidad en la exposición de materias, a veces como en ésta, harto difíciles de hacer llegar hasta los profanos, sin riesgo.—F. PERRINO.

51. **Caffarel, Henri.** *Sobre el amor y la gracia.* Trad. Patrocinio Belda y Soriano de Montoya.—Madrid, Euramérica, 1959.—285 páginas, 18 cm.—(Col. Matrimonio y Hogar). 55,00

52. **Cantera y Ortiz de Urbina, Jesús.** *Biblia y Antiguo Oriente.*—Madrid, Facultad de Filosofía y Letras, 1959.—13 páginas con lám., 24,5 cm.—(Publicaciones del Seminario de Filología Hebraica).

53. **Carta sin membrete de Ecos.**—Madrid, Seminario Conciliar, 1959.—32 págs., 15,5 cm.

**Cohen, Gustave.** *Literatura Cristiana.* (V. n.º 326).

54. **Collantes, Justo.** *La Santa Misa...* 4.<sup>a</sup> edición.—Granada, Imp. del Sagrado Corazón, 1959.—31 págs., 18 cm. 2,00

55. **Comunidad Cristiana Parroquial.** 1.<sup>a</sup> Semana Nacional de la Parroquia.—Zaragoza, Centro de Estudios Pastorales. Madrid, Euramérica, 1959.—2 hoj.+598 págs., 18 cm.—(Col. Mundo Mejor, 50). 95,00

56. **Chocquel.** *San Pablo. Guía de nuestra santificación, modelo de nuestro apostolado.*—Madrid, Edics. Paulinas, 1959.—264 páginas, 18,5 cm.—(Col. Paulus). 35,00

57. **Desqueyrat, A.** *La crisis religiosa de los tiempos nuevos.*—Bilbao, Desclée de Brouwer, 1959.—320 págs., 22 cm., 500 grs.—(Veritas et Justitia). 85,00

Francés: *La crise religieuse des temps nouveaux.*

58. **Dobraczynski, Jan.** *Cartas de Nicodemo.* Trad. Listy Nikodema y Ana M.<sup>a</sup> Rodrón Klemensiewicz. 3.<sup>a</sup> edición.—Barcelona, Herder. [Madrid, Distrib.: Soc. Gral. de

Publicaciones], 1959.—480 págs., 20 cm., 400 y 600 grs. 85,00

Tela: 110,00

Narración en forma epistolar de la predicación, pasión y muerte de Jesús.—N. R.

**Esteban y Romero, Andrés Avelino.** *Deontología y criteriología católicas del periodismo.* (V. n.º 31).

59. **Felder, Hilarino.** *Los estudios en la Orden Capuchina en el primer siglo de su existencia.* Trad. Crispín de Riezu.—Pamplona, Edics. Verdad y Caridad, 1959.—73 páginas+1 hoj., 25 cm.

60. **Gaechter, Paul.** *María en el Evangelio.* Trad. Marciano Villanueva.—Bilbao, Desclée de Brouwer, 1959.—378 págs., 19 cm., 400 grs.—(Stella Matutina). 70,00

Alemán: *Maria im Erdenleben.*

61. **Jedin, Hubert.** *Breve Historia de los Concilios.*—Barcelona, Herder, 1959.—170 páginas, 17 cm., 150 grs. 38,00

Alemán: *Kleine Konziliengeschichte.*

62. **Lelotte, Fernando.** *Vivir lo que soy. Meditaciones al ritmo del Año Litúrgico.* Trad. José L. Micó Buchon. Segunda edición.—Madrid, Razón y Fe, 1959.—230 páginas, 18 cm. Tela: 50,00

Una serie de meditaciones para todos los días del año litúrgico y para días de retiro, que llaman la atención por su original e ingeniosa fuerza sugestiva. Breves, muy breves, van insinuando los temas dejando casi sin sentir un poso de espiritualidad y obligando suavemente a reflexionar. Están distribuidas por ciclos litúrgicos y precedidas de lo que el autor llama «clima», que es una ambientación previa típica a la meditación.—A. GARCÍA DEL CUETO.

63. **Libertad.** *La — de cultos. Polémica suscitada por William Burke.* Estudio preliminar por Carlos Felice Cardot.—Caracas, Academia Nacional de la Historia. [Madrid, Ediciones Guadarrama], 1959.—412 páginas+2 hoj., 21 cm., 750 grs. 80,00

64. **Linden y Costello.** *Los fundamentos de la Religión.* Trad. José Belenguer Ramírez.—Valencia, Fomento de Cultura, Ediciones, 1959.—342 págs., 24 cm.—Tela.

Los principales temas de la Teología dogmática Fundamental y del tratado de Dios Creador: Existencia de Dios, la creación, el origen del hombre, la espiritualidad e inmortalidad del alma, necesidad de la religión, etc., son estudiados en esta obra de ayuda didáctica a los profesores de Religión

(enseñanza media y universitaria). Dedicados algunos capítulos, con fin apologético, a combatir el ateísmo, materialismo, panteísmo y determinismo, y trata con agilidad acerca del problema del mal en el mundo.—A. GARCÍA DEL CUETO.

**Oraison, Joseph Marc.** *¿Amor o violencia? Algunos aspectos psicológicos de la educación religiosa.* (V. n.º 34).

65. **Parvillez, Alphonse.** *La pluma al servicio de Dios.* Trad. Tomás Lamarca.—Andorra, Casal i Vall. [Madrid, Distribución: Delsa], 1959.—154 págs., 19 cm., 200 gramos.—(Yo sé. Yo creo. Enciclopedia del Católico en el Siglo XX). 40,00

66. **Pérez Lozano, José M.ª** *Diario de un padre de familia.*—Madrid, Propaganda Popular Católica, 1959.—223 págs., 20 cm.—(Col. Cosa de Dios, 2). 40,00

Con ágil estilo y encantadoras ternura y sencillez narra el autor los pequeños pero trascendentales acontecimientos de la cotidiana vida familiar. El auténtico y ejemplar espíritu cristiano que continuamente fluye a través de sus páginas hacen de este libro una simpática y edificante predicación. La segunda parte de la obra complementa ésta hablándonos de la familia de Nazareth. Toda una evangélica apología familiar.—A. GARCÍA DEL CUETO.

67. **[Pérez Ormazábal, Antonio María].** *¿Eres tú una de ellas?*—Vitoria, La Unión Apostólica. Montepío Diocesano, 1959.—30 págs. + 1 hoj., 15 cm.—(Almas Sacerdotales, 1). 2,00

68. **[Pérez Ormazábal, Antonio María].** *¡Sé sacerdotal!*, por un sacerdote de U. A.—Vitoria, La Unión Apostólica, Montepío Diocesano, 1959.—29 págs.+1 hoj., 15 cm.—(Almas Sacerdotales, 3). 2,00

69. **Pi, Alejandro.** *El Papa es así.*—Madrid, Propaganda Popular Católica, 1959.—16 págs., 15 cm.—(P. P. C., 115). 2,00

70. **Pío XII y la espiritualidad del hombre de hoy.** Ponencias de la IV Semana de Espiritualidad (9-14 abril 1956).—Barcelona, Juan Flors, 1958.—419 págs., 17 cm., 300 grs. 60,00

71. **Piscetta, Luigi y Andrés Genaro.** *Suma de Teología Moral.* Versión española bajo la dirección de Francisco de Hoz. Sevilla, Edit. María Auxiliadora, 1959.—XXXIII+979 págs.+2 hoj., 17 cm. 200,00

72. **Presse, Alexis.** *En la escuela de San Benito.* Presentación por Edmundo M.



Garreta.—Tarragona, Abadía de Poblet, 1959. 64 págs.+1 hoj., 20,5 cm.—(Biblioteca Cisterciense, 2). 25,00

73. **Quattrochi, María B.** *Flor que se abre.* Trad. G. de Sotiello. 2.<sup>a</sup> edición.—Zalla, Ediciones Paulinas, 1959.—188 págs.+1 hoj., 18 cm.—(Col. Primavera, 4). 20,00

74. **Rey, Juan.** *En el hogar.* 3.<sup>a</sup> edición. Santander, Sal Terrae, 1959.—419 págs., 16 cm.—(El Hogar Feliz, II). 35,00

75. **Ritual de tarsicios.**—San Sebastián, Adoración Nocturna. Escelicer, 1959.—86 páginas, 15,5 cm.

**Sánchez Navarrete, Manuel.** *Breviario del Santo Cáliz de la Cena.*—Valencia, Junta Centenario. [Imp. J. Domenech], 1959. 36 págs., 15,5 cm. 4,00

**Scremin, Luigi.** *El vicio solitario. Moralidad. Difusión. Causas. Curación.* (V. n.º 36).

76. **Schneider, Oda.** *En el principio era el corazón.* Trad. Maryla Hepner de Iturribarria.—San Sebastián, Edic. Dinor, 1959.—449 págs., 18 cm.—(Col. Prisma, 54). 70,00

Alemán: *Im Anfang war das Herz.*  
La autora, nacida en Austria, viuda a los 30 años de matrimonio, ingresó al fallecimiento del esposo en la Orden Carmelitana. Con inteligencia e imaginación afronta el tema del amor divino y la respuesta de las grandes almas, desde Elías a Sta. Teresita del Niño Jesús. Estudia a S. José, S. Juan Bautista, Sta. Teresa de Jesús y S. Juan de la Cruz. La carmelita austriaca nos da enmarcada en poesía y colorido una síntesis de la mística carmelitana.—A. GARCÍA DEL CUETO.

77. **Semmelroth, Otto.** *Dios y el hombre al encuentro. Perspectiva de los dogmas católicos.* Trad. Const. Ruiz Garrido.—Madrid, Edic. Fax, 1959.—351 págs., 20 cm.—Tela. (Perspectivas, 5).

Alemán: *Gott und Mensch in Begegnung.*  
Los fundamentos de la religión en su sentido pleno y vital del encuentro del hombre con Dios; el Mediador, Cristo; Su obra, la Iglesia; realización imperfecta, la gracia; consumación y perfección, la Gloria (Novísimos); van tratados a lo largo de los capítulos de la obra. Es interesante señalar la peculiar exposición de los temas ordenada a penetrar hondamente en el dinamismo de la vida personal del hombre.—A. GARCÍA DEL CUETO.

78. **Sheen, Fulton J.** *La vida merece vivirse.* (Quinta serie). Trad. J. Romero de

Tejada.—Barcelona, Planeta, 1959.—372 páginas+2 hoj., 20 cm.—(Razón y Fe). Tela: 80,00

Inglés: *Life is worth Living.*

79. **Slattery, William.** *Carta circular del M. H. P. Superior General.*—Barcelona, Padres Paúles, 1959.—22 págs., 23 cm.

80. **Suárez, Federico.** *La Virgen Nuestra Señora.* 3.<sup>a</sup> edición.—Madrid, Rialp, 1959. 358 págs.+1 hoj., 17 cm.—(Col. Patmos, 60). 60,00

**Subirá, José.** *El Gremio de los Representantes Españoles y la Cofradía de Ntra. Sra. de la Novena.* (V. n.º 279).

81. **Suenens, M. J. S.** *¿Quién es ésta?* Trad. C. Ritter de Escayola.—Andorra, Casal i Vall. [Madrid, Distribución: Delsa], 1959. 158 págs., 19 cm.—(Enciclopedia del Católico del Siglo XX. Yo sé. Yo creo). 40,00

Francés: *Quelle est celle-ci?*

82. **Traval y Roset, Manuel.** *Prodigios Eucarísticos.* Nueva edición ampliada con Devocionario.—Barcelona, Edit. Casals, 1959. 408 págs. con grab. y lám., 16 cm., 350 grs. 56,00

83. **Verschaeve, Cyriel.** *Jesús, el Hijo del Hombre.*—Barcelona, Herder, 1959.—559 páginas, 22 cm., 600 y 720 grs. 165,00  
Tela: 185,00

**Viñas, José María.** *San Antonio María Claret.* (V. n.º 584).

84. **Zurbano, Francisco.** *Caridad es esto.*—Madrid, Propaganda Popular Católica, 1959.—16 págs., 15 cm.—(P. P. C., 116). 2,00

### 3. DERECHO Y SOCIOLOGIA

30/33/36/39. CIENCIAS SOCIALES, POLITICAS Y ECONOMICAS. BENEFICENCIA. COSTUMBRISMO

85. **Agenda Financiera 1959.** 6.<sup>a</sup> edición. Bilbao, Banco de Bilbao, 1959.—461 págs., 22 cm.

El Servicio de Estudios del Banco de Bilbao publica ahora la sexta edición de su Agenda Financiera. Con abundantes gráficos, estudios estadísticos, resúmenes, etc., se ofrece una visión panorámica de los diversos bancos, compañías de electricidad, gas y agua, empresas mineras, siderometalúrgicas, de transportes, sociedades químicas, empresas textiles, inmobiliarias y au-

- xiliares de la construcción, compañías de seguros, monopolios y organismos económicos varios.—R. FERNÁNDEZ POUSA.
86. **Anuario Estadístico de España.** Edición manual.—Madrid, Instituto Nacional de Estadística, 1959.—994 págs.+1 hoj., 15 cm. Tela: 75,00
87. **Arias Salgado, Gabriel.** *Política española de la información ante el Consejo Nacional de Prensa.*—Madrid, Imp. Nacional (s. a., ¿1959?).—54 págs.+2 hoj., 21,5 centímetros.
88. **Contestaciones al Cuestionario Económico del Gobierno.**—Madrid, Oficina de Coordinación y Programación Económica, 1959.—237 págs., 21 cm.—(Col. Documentación Económica). 40,00
89. **Cruz Heramosilla, Emilio de la.** *La República Dominicana y su actuación internacional en la era de Trujillo. (Una línea de honestidad).*—Madrid, Imp. Cies (s. a., 1959).—14 págs., 21 cm.
90. **Durán Valdés, Juan.** *Atalayas.*—Madrid, Difusora del Libro. Ediciones Montejura, 1959.—311 págs., 19 cm., 500 grs. 80,00
91. **Eastman, Max.** *La Ciencia económica ante la «inutilidad» del Socialismo.* Traducción del inglés por José Vicente Torrente. Valencia, Fundación Villalonga. [Madrid, Distrib. Iber-Amer], 1959.—175 págs., 22 cm. (Biblioteca de Estudios Económicos). 100,00  
 Recoge el presente volumen los trabajos de Eastman, Von Mises, Hazlitt y Chamberlin dedicados a poner de manifiesto la ineficacia y ya falsedad de la teoría socialista. Con argumentación científica demuestran los autores cómo el socialismo no es más que una mística desbordante de superstición que nada tiene de común con la Ciencia, y que el dirigismo económico no conduce a otra cosa que no sea la desesperación, la esclavitud y la pobreza inimaginables.—F. CENDÁN PAZOS.
92. **Economía.** *La — Española ante el plan de estabilización.* — Madrid, Oficina de Coordinación y Programación Económica, 1959.—44 págs., 21 cm.—(Col. Documentación Económica). 15,00
93. **Esquema de los Seguros Sociales.**—Madrid, Ministerio de Trabajo. Instituto Nacional de Previsión, 1959.—14 hojs., 22 cm. 6,00
94. **Estadística de la Enseñanza Superior en España. 1956-1957.**—Madrid, Instituto Nacional de Estadística, 1959.—1 vol., 27 cm.
95. **Estadísticas industriales. Industrias derivadas de la pesca. Año 1957.**—Madrid, Instituto Nacional de Estadística, 1959.—115 páginas+1 hoj., 32 cm. 40,00
- Estructura.** *La — de las explotaciones trigueras según datos estadísticos de la cosecha de 1957. Campaña 1957-58. (V. n.º 256).*
96. **Estructura y funciones de la Administración Financiera.**—Madrid, Oficina de Coordinación y Programación Económica, 1959.—84 págs., 21 cm.—(Col. Documentación Económica). 12,00
97. **Estructura y posibilidades de desarrollo económico de Asturias.**—Oviedo, Consejo Económico Sindical de la Provincia. Madrid, Consejo Económico Sindical Nacional. Gabinete Técnico, 1959.—471 págs. con 45 gráficos+2 mapas plegables, 30,5 cm., 1.530 gramos.
98. **Estudios sobre la Unidad Económica de Europa.** Tomo VIII. 2.ª parte. *Consecuencias que para los diversos sectores de la Economía Española tendrá su eventual integración en la unidad económica europea perfecta.*—Madrid, Estudios Económicos Españoles y Europeos, S. A., 1959.—XXVI+907 páginas, 32 cm. 1.000,00
- Fomento de la producción triguera. Estudio de los suelos cerealísticos de España. Datos de 31 de diciembre de 1958. (V. n.º 257).**
99. **Fondo Monetario Internacional.** 3.ª edición.—Madrid, Oficina de Coordinación y Programación Económica, 1959.—66 págs., 21 cm.—(Col. Documentación Económica). 20,00
100. **Formación político-social.** 1.º curso de Bachillerato.—Madrid, Sección Femenina, 1959.—69 págs., 21,5 cm. 25,00
101. **Garrido y Comas, J. J.** *Teoría elemental de los Seguros Privados.* Vol. I. 2.ª edición corregida.—Barcelona, Escuela Profesional del Seguro, 1959.—231 págs., 21,5 centímetros. 65,00
102. **Girón de Velasco, José Antonio.** *Escritos y discursos.* Tomo VII. 1956-1957.—Madrid, Altamira, 1958 [1959].—197 páginas, 20 cm.  
 Ofrece este tomo los escritos, cartas públicas, radiomensajes, entrevistas periodísti-

- cas, etc., pronunciados desde enero de 1956 a 27 de febrero de 1957, fecha en que fué relevado en el Ministerio de Trabajo, cuyo discurso de despedida cierra la obra.—R. FERNÁNDEZ POUSA.
103. **González Moralejo, Rafael.** *Obispo Auxiliar de Valencia. El momento social de España.*—Madrid, Euramérica, 1959.—192 págs., 18 cm.—(Col. Mundo Mejor). 45,00
104. **Informe sobre la Economía Española.**—Madrid, Oficina de Coordinación y Programación Económica, 1959.—54 págs., 21 cm.—(Col. Documentación Económica). 15,00
105. **Informe sobre la situación financiera de Francia (Informe Rueff).**—Madrid, Oficina de Coordinación y Programación Económica, 1959.—95 págs., 21 cm.—(Col. Documentación Económica). 15,00
106. **Instituto.** *El — Internacional de Estudios de Clases Medias.*—Madrid, Altamira, 1959.—46 págs., 20 cm.  
Las Clases Medias, esta «numerosa y muy importante fracción de la Humanidad»... integrada por «los artesanos, los comerciantes autónomos, los pequeños y medios industriales, la mayoría de los agricultores, las profesiones liberales, cierta categoría de funcionarios y la mayor parte de los rentistas», en enumeración sucinta de Pío XII, goza de una importancia grande en «una correcta ordenación de las fuerzas sociales», situada entre el desarrollo del gran capitalismo por un lado y el asalariado por otro. Este folleto afronta algunos de sus múltiples problemas, como «Evolución del problema de las Clases Medias en Europa» y «Estatutos actuales del Instituto Internacional de Estudios de Clases Medias, de 1951».—R. FERNÁNDEZ POUSA.
107. **Instituto.** *El — Nacional de Previsión y los Seguros Sociales españoles.*—Madrid, Instituto Nacional de Previsión, 1959.—126 págs., 21,5 cm. 15,00
108. **Laloup, Jean, y Jean Nelis.** *Dimensiones del Humanismo Contemporáneo. Comunidad de los hombres. Iniciación al Humanismo Social. Volumen II.* Trad. Francisco Pegenaute Rubio.—San Sebastián, Ediciones Dinor, 1959.—353 págs., 18,5 cm.—(Col. Prisma, 51). 62,00  
Francés: *Communaute des hommes.*  
Libro que esboza una corta historia de las ideas y de los movimientos sociales más importantes, cuya finalidad no es otra que la de organizar armónicamente la sociedad humana. Un estudio de la moderna proble-
- mática social, juntamente con las soluciones más importantes —liberalismo, socialismo y catolicismo social—, así como el análisis de los problemas socio-económicos contemporáneos y sus perspectivas, completan la obra.—F. CENDÁN PAZOS.
109. **Laurat, Lucien.** *Problemas actuales del socialismo.* Trad. Francisco Rubio Llorente.—Madrid, Instituto Estudios Políticos, 1959.—240 págs. + 1 hoj., 20 cm. 100,00  
**Legislación de Mutualidades Laborales.** (V. n.º 145).
110. **MacIver, R. M., y Charles H. Page.** *Sociología.* Trad. José Cazorla Pérez.—Madrid, Tecnos. [Distribución: Iber-Amer], 1959.—717 págs., 24 cm.—(Semilla y Surco. Colección de Ciencias Sociales). 200,00
111. **Maeztu, Ramiro de.** *El nuevo tradicionalismo y la revolución social.* Edición preparada bajo la dirección de Vicente Marrero.—Madrid, Editora Nacional, 1959.—323 páginas + 1 hoj. + 1 lám., 18 cm., 230 grs. 60,00
112. **Marín Pérez, Pascual.** *La Monarquía tradicional.*—Madrid, Edics. del Movimiento, 1959.—51 págs., 21,5 cm. 15,00
113. **Memorándum al Fondo Monetario Internacional y a la Organización Europea de Cooperación Económica.**—Madrid, Oficina de Coordinación y Programación Económica, 1959.—36 págs., 21 cm.—(Col. Documentación Económica). 10,00  
**Montepío Nacional del Servicio Doméstico.** *Orden del Ministerio de Trabajo de 6 de abril de 1959.* (V. n.º 146).
114. **Nueva Ordenación Económica.**—Madrid, Oficina de Coordinación y Programación Económica, 1959.—130 págs., 21 cm.—(Col. Documentación Económica). 15,00
115. **Ogburn, William F., y Meyer F. Nimkoff.** *Sociología.* Trad. José Bugeda. 3.ª edición.—Madrid, Aguilar, 1959.—828 páginas, 22 cm., 1.100 grs.—(Biblioteca de Ciencias Sociales). Tela: 285,00  
Inglés: *Sociology.*
- Orden del Ministerio de Trabajo de 15 de abril de 1959, por la que se simplifica el trámite de liquidación de las cotizaciones para seguridad social.** (V. n.º 147).
- Perez Gómez, Antonio** Datos bibliográficos sobre inundaciones de Murcia. (V. número 16).

116. **Perspectivas de la economía asturiana.**—Madrid, Consejo Económico Sindical Nacional, 1959.—32 hojs., 21 cm.

117. **Perspectivas de la economía canaria.** 2.<sup>a</sup> edición.—Madrid, Consejo Económico Sindical Nacional, 1959.—24 hojs., 21 cm.

118. **Platón. La República.** Trad. José Antonio Míguez.—Madrid, Aguilar, 1959.—680 páginas, 14 cm., 170 grs.—(Joya). Piel: 125,00

119. **Política. Informe Rockefeller. Una — económica exterior de los EE. UU. para el siglo XX.**—Madrid, Servicio de Estudios del Banco de Urquijo, 1959.—XVI+104 páginas, 22 cm.

120. **Prieto Soto, Jesús. Problemas de los llamados pueblos jóvenes.**—Caracas, Edime. Madrid, O. T. Alhambra, 1959.—124 páginas+2 hojs., 20,5 cm.

Se vende en el extranjero.

121. **Problemas. Los — de la migración española. Lecciones y conferencias de la XVIII Semana Social de España.**—Madrid, Secretariado de las Semanas Sociales de España, 1959.—1 vol., 18 cm.

122. **Programa de ordenación de las inversiones.** 2.<sup>a</sup> edición.—Madrid, Oficina de Coordinación y Programación Económica, 1959.—89 págs., 21 cm.—(Col. Documentación Económica). 15,00

123. **Roca y Garriga, Pedro. La Caja de Ahorros de Sabadell, 1859-1959. Monografía histórica.**—Sabadell, Caja de Ahorros, 1959.—197 págs.+1 hoj.+20 láms., 25 cm., 810 grs.

124. **Seguros sociales del servicio doméstico. [Reglamentación].**—Madrid, García Enciso, 1959.—79 págs., 15 cm. 20,00

125. **Siguan, Miguel. Del campo al suburbio. Un estudio sobre la inmigración interior de España.**—Madrid, C. S. de I. C., Junta de Estudios Económicos, Jurídicos y Sociales, 1959.—319 págs., 22 cm. 150,00  
Tela: 180,00

Estudio empírico de sico-sociología, que nos ofrece una visión clara de un hecho social candente y de urgente solución: La adaptación del inmigrante a las nuevas formas de vida ciudadana e industrial, con las complejidades e inconvenientes de todo orden. F. CENDÁN PAZOS.

126. **Síntesis estadística de la vida española. I. Trabajo.**—Madrid, Biblioteca de Te-

mas Actuales, [Imp. Altamira], 1959.—22 páginas+1 hoj., 19,5 cm.—(Col. Cifras).

**Subirá, José. El Gremio de Representantes Españoles y la Cofradía de Ntra. Sra. de la Novena.** (V. n.º 279).

127. **Vademécum de Estadística. I. Distribución de frecuencias y series cronológicas.** 3.<sup>a</sup> edición.—Madrid, Instituto Nacional de Estadística, 1959.—101 págs., 16 cm.

Exposición ordenada de fórmulas y conceptos elementales de Estadística, con ejemplos y procedimientos abreviados de cálculos, pero sin las demostraciones.—N. R.

128. **Veinte. XX años de paz en el Movimiento Nacional, bajo el mando de Franco. Memoria de realizaciones.** Sevilla, 1939-1959.—Sevilla, Diputación Provincial, 1959.—463 págs.+37 láms.+3 hojs., 36 cm., 3.730 gramos.

129. **Vicens Vives, J. Historia Social y Económica de España y América.** Dirigida por —. — Barcelona, Teide, 1957-1959.—5 vols. con grab. y lám., 22 cm. Tela: 2.500,00

#### 34/35. DERECHO. LEGISLACION. ADMINISTRACION PUBLICA

130. **Actas. II Semana de Estudios sobre la Reforma Administrativa.**—Madrid, Presidencia del Gobierno. Secretaría General Técnica, 1959.—537 págs., 21,5 cm. 70,00

131. **Amor Méndez, Ricardo María. Memoria justificativa de la capacidad legal de la señora doña Pilar Otero Pillado para otorgar su último testamento.**—Lugo, Celta, 1958.—486 págs., 21 cm.

132. **Carro Igelmo, Alberto José. La suspensión del contrato de trabajo.**—Barcelona, Bosch, 1959.—414 págs., 23 cm., 640 grs. 100,00

La obra refleja la orientación tuitiva de la legislación laboral española, al abrirse un paréntesis expectante sin que desaparezca el vínculo. El estudio comprende una introducción sobre concepto y causas de suspensión; una parte dedicada a las diferentes causas de suspensión (enfermedad, accidente, servicio militar, etc.); y otra sobre la interrupción laboral (vacaciones, permisos, festividades), concluyéndose con un apéndice legislativo de las materias expuestas.—J. BONET CORREA.

133. **Carro Matínez, Antonio. Derecho Político.**—Madrid, Sección de Publicacio-

nes e Intercambio de la Facultad de Derecho, 1959.—379 págs., 24,5 cm. 150,00

Constituye este libro una exposición sistemática y completa de los problemas del Derecho Político, tratados con una claridad y rigor metódico muy encomiables. La bibliografía que se inserta en cada capítulo recoge lo mejor y más moderno; todo ello, junto al sentido didáctico de la obra, hacen de ella un excelente y completo Manual sobre la materia, y no sólo útil para el profesional o el estudiante.—A. F. GALIANO.

134. **Código Civil de El Salvador.** Estudio preliminar de D. Mauricio Guzmán.—Madrid, Instituto de Cultura Hispánica, 1959.—398 págs.+14 hojs., 20,5 cm. Tela: 110,00

El Código civil salvadoreño de 1860 pertenece a la estirpe napoleónica y su primera redacción se basó en tradiciones cristianas e hispánica. Mas las diversas reformas sufridas, instauración del divorcio (1909), investigación de la paternidad (1928), propiedad fiduciaria (1937), adopción (1955) e inquilinato (1958), le han hecho perder tal carácter sin llegar a ser progresivo ni social.—J. BONET CORREA.

135. **Colección Legislativa de Administración Local,** dirigida por Manuel Almeida Ségura.—Madrid, Afrodisio Aguado, 1959.—5 fascículos, 24 cm.

136. **Compilación de Derecho Civil Foral de Vizcaya y Alava.**—Madrid, Boletín Oficial del Estado, 1959.—31 págs., 18 cm. (Col. Compilaciones). 10,00

137. **Corniero Suárez, Alejandro, y José María Álvarez de Miranda.** *El Tribunal Central del Trabajo y su doctrina.*—Barcelona, Hispano Europea.—850 grs. Tela: 250,00

138. **Disposiciones complementarias de la Ley de Régimen Jurídico de la Investigación y Exp'otación de los Hidrocarburos.**—Madrid, Boletín Oficial del Estado, 1959.—114 págs., 18 cm.—(Col. Compilaciones). 15,00

Edición en inglés: 84 págs.

139. **Escalilla.** Delegación Nacional del Frente de Juventudes. — *provisional de oficiales instructores cerrada el 31 de diciembre de 1958.*—Madrid, Ibarra, 1959.—22 hojas, 26 cm.

140. **Estatuto del Organismo internacional de energía atómica.** Sede de las Naciones Unidas, 26 de octubre de 1956.—Madrid, Ministerio de Asuntos Exteriores, 1958.—26 páginas, 23 cm.

141. **Estatutos de Funcionarios de Francia, Bélgica, Italia y Alemania.**—Madrid, Boletín Oficial del Estado, 1959.—356 págs. con grabs., 21,5 cm. 60,00

142. **Hernández-Tejero, Francisco.** *Derecho Romano.*—Madrid, Sección de Publicaciones e Intercambio de la Facultad de Derecho, 1959.—547 págs., 24,5 cm. 190,00

No puede decirse que sea una segunda edición de la obra del mismo título publicada hace años por Hernández-Tejero, pues está tan extraordinariamente ampliada, que constituye realmente un nuevo libro. Su claridad expositiva y el formidable aparato bibliográfico hacen de la obra del Profesor de la Universidad de Madrid un tratado valiosísimo y completo de la materia.—A. FERNÁNDEZ GALIANO.

143. **Legislación fiscal.** por José Menéndez.—Madrid, Gráficas Orión, 1959.—480 páginas+2 hoj., 21 cm. 250,00

144. **Legislación y jurisprudencia fiscal del trabajo.**—Madrid, Gráf. Solís, 1959.—128 páginas, 26,5 cm. 60,00

145. **Legislación social de Mutualidades laborales.**—Madrid, Edubia, 1959.—55 págs., 27 cm.

146. **Montepío Nacional del Servicio Doméstico.** Orden del Ministerio de Trabajo de 6 de abril de 1959.—Madrid, Talleres Espejo, 1959.—6 hojs., 25 cm. 5,00

147. **Orden del Ministerio de Trabajo de 15 de abril de 1959, por la que se simplifica el trámite de liquidación de las cotizaciones para seguridad social.**—Madrid, Anuario Oficial del Ministerio de Trabajo, 1959.—8 páginas, 15,5 cm.

148. **Pérez Leñero, José.** *Convencios colectivos sindicales.*—Madrid, Aguilar, 1959.—201 págs., 21 cm., 250 grs. 60,00

149. **Pérez Serrano, Nicolás.** *Humoradas, Doloras y Greguerías jurídicas. (Rapsodia intrascendente).*—Madrid, autor. Distribución: Iber-Amer, 1960.—230 págs., 21 cm. 60,00

Esta obra es un deleite, tanto por la variedad de temas que aborda, como por la profundidad y finura de estilo. Su trascendencia está en que late, como enseñanza maestra en el fondo de sus cuestiones, la exaltación del principio aristocrático y la necesaria conciencia de su rectoría social, la aspiración por conseguir una lógica de las instituciones y la repudiación del sistema marxista.—J. BONET CORREA.

150. **Prado, Luis Felipe.** *Estudio práctico del Registro Civil: La Ley y el Reglamento. Códigos Civil y Penal.* Prólogo de Francisco Román Bayone.—Málaga, Imp. José del Corral, 1959.—255 págs., 21 cm. 50,00

151. **Presupuestos Generales del Estado.** *Créditos autorizados para el ejercicio económico de 1959.*—Madrid, Ministerio de Hacienda, 1959.—4 hojs. + 192 págs. + 1 hoj., 32 cm.

152. **Prieto-Castro, Leonardo.** *Manual de Derecho Procesal Civil.* Tomo I.—Madrid, Sección de Publicaciones e Intercambio de la Facultad de Derecho, 1959.—415 páginas, 24,5 cm. 100,00

Se exponen en este primer tomo los problemas generales del Derecho procesal y de la acción, sujetos y objeto del procedimiento y examen de éste y de sus partes, recogiendo las novedades legislativas más recientes. Por la altura de su contenido doctrinal, no es sólo un libro de texto, sino también una obra de consulta para todo estudioso.—A. F. GALIANO.

153. **Puig Peña, Francisco.** *Derecho Penal.*—Barcelona, Desco, 1959.—2 vols., 24,5 cm. 500,00

154. **Referencia.** Ayuntamiento de Madrid. Secretaría General. —... de los acuerdos... adoptados por el Excmo. Ayuntamiento... Apéndice correspondiente al año 1958. Madrid, Artes Gráficas Municipales, 1959.—32 págs., 19,5 cm.

155. **Reglamento de arrendamientos rústicos y permuta forzosa de fincas rústicas.** Decreto de 29 de abril de 1959 y Ley de 11 de mayo de 1959.—Madrid, Goñi, 1959.—101 págs., 14 cm. 25,00

156. **Reglamento de Registro Mercantil y arancel de los registradores mercantiles,** por José Arturo Góngora Bernaldo de Quirós. Nueva edición.—Madrid, Edit. Góngora, 1959.—136 págs., 14,5 cm.—(Biblioteca de Bolsillo). 23,00

**Seguros sociales del servicio doméstico.** *Reglamentación.* (V. n.º 124).

157. **Transportes por carretera.** I, *Reglamentación nacional del trabajo en las industrias de transporte por carretera.* II, *Disposiciones de carácter general.* III, *Mutualidad Laboral.*—Madrid, Giralda, 1959.—182 páginas, 14 cm. 40,00

158. **Usera, Gabriel de.** *Legislación de Hacienda Española.* 7.ª edición.—Madrid, Aguilar, 1959.—492 págs., 22 cm., 740 grs. (Biblioteca de Ciencias Sociales). Tela: 150,00

355/359. ARTE Y CIENCIAS MILITARES

**Archivo General Militar de Segovia.** *Índice de expedientes personales.* Tomo I. (V. número 543).

159. **Artillería.** *Instrucción premilitar superior.* — *antiaérea.* 1.º y 2.º grupos.—Madrid, Imp. Rodríguez Yrizábal, 1959.—232 págs., 17 cm.

160. **Artillería.** *Instrucción premilitar superior.* — *de campaña.* 1.º y 2.º grupos.—Madrid, I. P. S., Imp. Rodríguez Yrizábal, 1959.—198 págs., 17 cm.

**Díaz de Villegas, José.** *La batalla de S. Quintín. Primera gran victoria de Felipe II.* (V. n.º 555).

161. **Ingenieros.** *Instrucción premilitar superior.* —. *Transmisiones.* 2.º curso y 2.º grupo.—Madrid, I. P. S., Imp. Rodríguez Yrizábal, 1959.—312 págs., 17 cm.

162. **Ingenieros.** *Instrucción. Premilitar Superior.* —. *Zapadores.* 2.º curso. Primer grupo [y 2.º].—Madrid, I. P. S., Imp. Rodríguez Yrizábal, 1959.—2 vols. de 317=207 páginas con láms., 17 cm.

37. ENSEÑANZA. EDUCACION

163. **Azuar, Rafael.** *Palabras y frases.* Valencia, Aitana, 1959.—128 págs. con grabados, 17 cm., 100 grs. 15,00

164. **Casablanca, Elvira.** *Recreos infantiles.* 3.ª edición.—Gerona, Dalmau Carles, Pla, 1959.—158 págs., 18,5 cm. Cart.: 20,00

165. **Castán, Laureano.** *¡Padres, educad!*—Madrid, Soc. Educación Atenas, 1959. 324 págs., 22 cm., 400 grs.—(Frente a frente). 75,00

166. **Dalmau Carles, José.** *Enciclopedia Cíclico-Pedagógica. Grado Elemental.* 72.ª edición.—Gerona, Dalmau Carles, Pla, 1959. 440 págs. con grab., 18 cm. Cart.: 19,00

167. **Dalmau Carles, José.** *Infancia.* 36.ª edición.—Gerona, Dalmau Carles, Pla, 1959.—132 págs. con grab., 20 cm.—(Método Completo de Lectura). Cart.: 8,00

168. **Dalmau Carles, José.** *Lecciones de Aritmética. Grado Superior. 1.<sup>a</sup> parte. 47.<sup>a</sup> edición.*—Gerona, Dalmau Carles, Pla, 1959.—266 págs., 17 cm. Cart.: 12,50
169. **Dalmau Carles, José.** *El primer manuscrito. 47.<sup>a</sup> edición.*—Gerona, Dalmau Carles, Pla, 1959.—178 págs. con grab., 18 cm.—(Método Completo de Lectura). Cart.: 9,00
170. **Dalmau Carles, José.** *Resumen de las lecciones de Aritmética. Grado Medio. 62.<sup>a</sup> edición.*—Gerona, Dalmau Carles, Pla, 1959.—194 págs., 17 cm. Cart.: 10,50
- Escalilla.** Delegación Nacional del Frente de Juventudes. — *provisional de oficiales instructores cerrada el 31 de diciembre de 1958.* (V. n.º 139).
- Estadística de la Enseñanza Superior en España. 1956-1957.** (V. n.º 94).
- Formación político-social. 1.<sup>er</sup> curso de Bachillerato.** (V. n.º 100).
171. **González Seijas, J.** *Catón metódico de los niños.*—Madrid, Hernando, 1959.—94 págs., 15 cm. 8,00
172. **Herrera López, Julio.** *Operación certificados. (Estudios primarios y escolaridad).*—Gerona, Dalmau Carles, Pla, 1959.—96 págs., 18 cm. 20,00
173. **Herrero Antolín, Antonio.** *Lecturas educativas. 2.<sup>a</sup> edición.*—Madrid, Hernando, 1959.—106 págs., 15,5 cm. 18,00
- León Domínguez, José.** *Leyendas Españolas.* (V. n.º 24).
174. **Mapa mural de Europa Política.**—Madrid, Hernando, 1959.—1 hoj. de 90×120 centímetros. 30,00
- Nabais, Juan Antonio.** *La vocación a la luz de la psicología.* (V. n.º 33).
175. **Nuevo método de lectura Perlado.**—Madrid, Hernando (s. a.).—15 págs., 15,5 cm. 1,00
176. **Pla Cargol, Joaquín.** *Las Civilizaciones. 15.<sup>a</sup> edición.*—Gerona, Dalmau Carles, Pla, 1959.—324 págs. con grab., 18,5 cm.—(Método Completo de Lectura). Cart.: 17,00
177. **Pla Dalmau, José María.** *Enciclopedia Estudio. Libro Colorado. 2.<sup>a</sup> edición.* Gerona, Dalmau Carles, Pla, 1959.—100 páginas con grab., 24 cm. Cart.: 12,50
178. **Pla Dalmau, José María.** *Floresta. Iniciación a la lectura literaria.*—Gerona, Dalmau Carles, Pla, 1959.—218 págs. con grab., 21,5 cm. Cart.: 19,00
179. **Pla Dalmau, José María.** *Manejo. Iniciación a la lectura corriente. 3.<sup>a</sup> edición.*—Gerona, Dalmau Carles, Pla, 1959.—164 páginas con grab., 21 cm. Cart.: 14,00
180. **Pla Dalmau, José María.** *Piti. Cartilla 1.<sup>a</sup> Iniciación a la lectura. 5.<sup>a</sup> edición.*—Gerona, Dalmau Carles, Pla, 1959.—48 págs., 20,5 cm. 4,00
181. **Recortes. 16 trabajos manuales.**—Madrid, Hernando, 1959.—16 láms., 16,5 cm. 8,00
- Scremin, Luigi.** *El vicio solitario. Moralidad. Difusión. Causas. Curación.* (V. n.º 36).
182. **Taylor, Harold.** *Ensayos sobre enseñanza. Trad. Daniel Vieitez.*—Barcelona, Edit. Reverté, 1959.—338 págs., 21,5 cm. 125,00
183. **Torres Yagüe, Federico.** *Mis amiguitas. 9.<sup>a</sup> edición.*—Madrid, Hernando (s. a., 1959).—108 págs., 22 cm. 14,00

## 4. FILOLOGIA

184. **Alvar, Manuel.** *El español hablado en Tenerife.*—Madrid, C. S. de I. C., Instituto «Miguel de Cervantes», 1959.—XIV + 288 págs. con láms., 25,5 cm., 700 grs.—(Anejo de la Revista de Filología Española, LXIX). 160,00

Premio «Antonio de Nebrija», 1955.  
Nueva aportación a la dialectología española es este trabajo que presenta por primera vez un aspecto completo del español hablado en Canarias. Siguiendo el método iniciado en obras anteriores, estudia el autor la fonética, morfología, formación de palabras, sintaxis y léxico del español de Tenerife. Un extenso vocabulario (con transcripciones fonéticas) y una serie de mapas, palatogramas, dibujos y fotografías completan el libro.—C. GARCÍA.

185. **Andrés, M. M.** *Diccionario español de sinónimos y equivalencias.*—Barcelona, Aedos, 1959.—383 págs., 22 cm. Cart.: 125,00
186. **Casares Sánchez, Julio.** *Diccionario ideológico de la Lengua Española... 2.<sup>a</sup> edición, corregida, aumentada y puesta*

al día.—Barcelona, Gustavo Gili, 1959.—3 partes en 1 vol., 25,5 cm., 2.300 grs. 570,00

187. **Compendio de la Gramática de la Lengua Española.** Nueva edición.—Madrid, Real Academia Española. Espasa-Calpe, 1959. 326 págs., 19,5 cm., 500 grs. 45,00

188. **Galant, Armando.** *Diccionario Español-Francés.* Nueva edición revisada.—Madrid, Mayfe, 1959.—639 págs., 6 cm., 25 grs. (Diccionarios Mikrón). 15,00

189. **Galant, Armando.** *Diccionario Francés-Español.* Nueva edición revisada.—Madrid, Mayfe, 1959.—640 págs., 6 cm., 25 grs.—(Diccionarios Mikrón). 15,00

190. **García Pastor, Jesús.** *Gramática de la Lengua Latina.* —Palma de Mallorca, Paideia. [SS. Corazones], 1959.—158 págs., 21,5 cm., 270 grs. 40,00

191. **Gramática Vasca «Umandi».** *Método para aprender y enseñar el idioma vasco.* 2.<sup>a</sup> edición.—Zarauz, Edit. Icharopena. Seminario de Filología Vasca. Patronato Julio de Urquijo, 1959.—462 págs., 21 cm.—(Serie Azkue). Tela: 125,00

192. **Thierry, René H.** (seud. de Andrés Girau Iglesias). *Método de Francés.* Libro primero, 11.<sup>a</sup> edición [y segundo, 6.<sup>a</sup> edición].—Barcelona, Casulleras, 1959.—2 volúmenes de 292=269 págs., 20 cm.—(Col. Andregia). Cart.: 60,00 cada uno

193. **Vocabulario turístico en doce idiomas.**—Tarragona, Guías Turísticas, c/ Ntra. Sra. del Claustro, 5, 1959.—237 págs.

Los doce idiomas son: alemán, árabe, catalán, esperanto, español, francés, griego, inglés, italiano, portugués, ruso y vascuence.—N. R.

## 5. CIENCIAS PURAS

51/52. MATEMATICAS. ASTRONOMIA

194. **Jiménez Rubio, Macedonio.** *Aritmética Mercantil.* —Madrid, Centro de Estudios Príncipe, 1959.—149 págs.+1 hoj., 23,5 cm. 200,00

195. **Puig Adam, Pedro.** *Ampliación de Matemáticas para el Curso Preuniversitario.* Parte primera. *Complemetos de Aritmética y Algebra.*—Madrid, autor. [Distrib.: Dossat], 1959.—131 págs., 20 cm. 50,00

196. **Rey Pastor, J., y A. de Castro.** *Elementos de Matemáticas.* Fascículo 1.<sup>o</sup>—Madrid, S. A. E. T. A., 1959.—VII+221 páginas, 24 cm. Obra completa: 380,00

53/54. FISICA Y QUIMICA. CIENCIAS NUCLEARES

**Estatuto del Organismo Internacional de energía atómica.** *Sede de las Naciones Unidas, 26 de octubre de 1956.* (V. n.<sup>o</sup> 140).

197. **Gómez-Cornejo, Luis, y J. L. García Salazar.** *Física (rigurosamente adaptada al cuestionario oficial).* Preuniversitario. Plan 1959.—Madrid, pedidos: autores, c/ Divino Vallés, 2, y c/ Palma, 52. «Multicop», 1959.—207 págs. con grabs.+estado plegable, 20 cm. 100,00

198. **León Maroto, Andrés.** *Curso Preuniversitario. Física...* Fascículo 1.<sup>o</sup>—Madrid (s. e., autor), [A. G. y Ediciones S. A.], 1959.—158 págs. con grab., 20 cm. 65,00

199. **Palacios, Julio.** *Electricidad y magnetismo.* Prólogo de E. Terradas. 2.<sup>a</sup> edición. Madrid, Espasa-Calpe, 1959.—468 págs., 24 cm., 800 grs. 300,00

55/59. CIENCIAS NATURALES

200. **Almela Samper, Antonio.** *Mapa Geológico de España 1:50.000. Explicación de la Hoja n.<sup>o</sup> 133: Prádanos de Ojeda (Palencia).* —Madrid, Institut Geológico Minero (s. a.).—45 págs., 24 cm., 140 grs. 40,00

201. **Almela Samper, Antonio.** *Resumen de la Historia Geológica de la Tierra.*—Madrid, Instituto Geológico Minero (s. a.).—174 págs., 21 cm., 670 grs.—(Memorias del Instituto Geológico, 59). 150,00

202. **Badillo Díez, Luis.** *Mapa Geológico de España 1:50.000. Exploración de la hoja n.<sup>o</sup> 427: Medina del Campo (Valladolid).* Madrid, Instituto Geológico Minero (s. a.).—43 págs., 24 cm., 120 grs. 40,00

203. **Castell, José.** *Mapa geológico de España 1:50.000. Explicación de la hoja número 462: Maranchon (Guadalajara).* —Madrid, Instituto Geológico Minero (s. a.).—42 páginas, 24 cm., 220 grs. 40,00

204. **Dawas, E. A.** *Problemas cuantitativos de Bioquímica.* Trad. Pascual López Lo-



renzo.—Zaragoza, Acribia, 1959.—208 págs. con grabs., 22 cm., 300 grs. 175,00

Alemán: *Quantitative Problems in Biochemistry.*

205. **Dupuy de Lome y Sánchez-Lozano, Enrique.** *Mapa Geológico de España 1:50.000. Explicación de la hoja número 846: Castalla (Alicante).*—Madrid, Instituto Geológico Minero (s. a.).—78 págs., 24 cm., 120 grs. 40,00

206. **Dupuy de Lome y Sánchez-Lozano, Enrique.** *Mapa Geológico de España 1:50.000. Explicación de la hoja número 819: Caudete (Albacete).*—Madrid, Instituto Geológico Minero (s. a.).—75 págs., 24 cm., 190 grs. 40,00

207. **Dupuy de Lome y Sánchez-Lozano, Enrique.** *Mapa Geológico de España 1:50.000. Explicación de la hoja número 720: Requena (Valencia).*—Madrid, Instituto Geológico Minero (s. a.).—68 págs., 24 cm., 180 grs. 40,00

**Hernández Pacheco, Eduardo.** *Prehistoria del Solar Hispánico. Orígenes del Arte pictórico.* (V. n.º 270).

208. **Jorgensen, A.** *Microbiología de las fermentaciones industriales.*—Zaragoza, Hans Carl. [Distribución: Acribia], 1959.—640 págs. con grabs., 24,5 cm., 1.000 grs. 600,00

Alemán: *Mikroorganismen der Garungsindustrie.*

209. **Roso de Luna Román, Ismael.** *Mapa geológico de España: 50.000. Explicación de la hoja n.º 854: Zafra (Badajoz).*—Madrid, Instituto Geológico Minero (s. a.).—142 páginas, 24 cm., 310 grs. 40,00

## 6. CIENCIAS APLICADAS

### 61. MEDICINA. FARMACOLOGIA. HIGIENE. VETERINARIA

210. **Actas del XV Congreso Internacional de Historia de la Medicina.** (Madrid-Alcalá, 22-29 de setiembre 1956).—Madrid, C. S. de I. C., Instituto «Arnaldo de Vilanova», 1958. 2 vols. de 482=522 págs. con grabs., 25,5 cm., 2.000 grs. 400,00

211. **Actas. III. Jornadas Médicas Aragonesas.** 24-27 de mayo de 1958. — Zaragoza, Institución «Fernando el Católico», de la Excma. Diputación Provincial, 1959.—405 páginas con láms. + 1 hoj., 24 cm.

Las Jornadas Médicas Aragonesas celebradas en mayo de 1958 constituyeron, como se desprende de su libro de actas, uno de los más importantes Congresos científicos. Los trabajos aparecen distribuidos en las siguientes lecciones: Medicina, Cirugías, Especialidades, Medicina Social, Historia y Deontología. El discurso de apertura a cargo del Dr. Zubiri, sobre *La medicina en los Sitios de Zaragoza*, es una verdadera lección magistral.—J. ALVAREZ SIERRA.

212. **Alvarez, Walter C.** *Viva en paz con sus nervios.* Trad. Baldomero Porta.—Barcelona, Bruguera, 1959.—260 págs., 22 cm., 375 grs.—(Ibis). 65,00

213. **Bassas Grau, Enrique.** *Terapéutica antibiótica.* —Barcelona, B. Y. S., 1959.—1 vol., 20 cm.—(Col. Española de Monografías Médicas). 50,00

Tras unas consideraciones fundamentales, estudia el autor las medicaciones citoclásticas y citotásticas (antimitóticas-antimetabolitas). Después pasa a la medicación neuroergonal, fragmentando el aporte ergonal, la estimuloterapia y las medidas complementarias. La síntesis de esta publicación es una puesta al día de la terapéutica contra el cáncer.—J. ALVAREZ SIERRA.

214. **Bedoya, José María.** *Normas para la intervención en el parto.*—Sevilla, Facultad de Medicina. Acta Ginecológica, 1959. 1 vol., 20 cm.

El profesor Bedoya dedica la introducción al estudio de las estadísticas sobre mortalidad materna y perinatal, se ocupa después del aumento de operaciones cesáreas y disminución de aplicaciones de forceps, exploración tocológica, métodos anestésicos, preparación de operadas y quirófano; técnicas operatorias modernas para la dilatación de partes blandas y verdaderas indicaciones de cesárea. Termina hablando de traumatismos maternos y fetales.—J. ALVAREZ SIERRA.

215. **Buerger, Max.** *Angiopatia diabética. Tratamiento conservador en la gangrena diabética.* Trad. J. Laporte Salas.—Barcelona, Edit. Noguer, 1959.—1 vol., 22 cm.—Tela.

Libro fundamentado en una depurada casuística personal tratando 216 enfermos de gangrena diabética es el del Dr. Max Buerger. Hace constar que el tratamiento no fué igual en todos por el descubrimiento de sulfamidas y antibióticos, modificaciones de la terapéutica fundamental al duplicarse dosis de hidratos de carbono. Termina con un estudio comparativo entre el tratamiento conservador y el quirúrgico. El libro está dividido en tres partes: angiopatía diabé-

tica específica; acción capilarizante del trabajo corporal y método conservador.— J. ALVAREZ SIERRA.

216. **Collado Otero, Federico.** *Terapéutica hidrosalina dirigida en la infancia.* Prólogo del Prof. Guillermo Arce.— Avila, Editorial y gráficas Senén Martín (s. a., 1959). 1 vol., 20 cm.

El estudio de los «trastornos del metabolismo hidrosalino en la infancia, que viene siendo motivo de diferentes tratados en relación con la medicina infantil, es desarrollado por el autor en cuatro capítulos: fisiología, fisiopatología, tratamiento y terapéutica hidrosalina dirigida. Termina con una extensa bibliografía.— J. ALVAREZ SIERRA.

217. **Conybeare, John, y W. N. Mann.** *Compendio de Patología Médica para estudiantes.* Trad. Ricardo Olarón Osorio.— Barcelona, Labor, 1959.—XXIV+961 págs., 27 cm., 1.930 grs. Tela: 500,00

Inglés: *Textbook of Medicine.*

218. **Enríquez de Salamanca, Fernando, y Amador Schuller-Pérez.** *Enfermedades del aparato locomotor.*—Madrid, Espasa-Calpe, 1959.—918 págs. con grabados.—Tela. 550,00

El doctor Salamanca (hijo) acaba de publicar un libro sobre osteo-artropatías, en el que ofrece al médico general y cirujano especialista el estado actual de la ciencia sobre patología del aparato locomotor. Aparte analizar los síndromes y lesiones, ofrece la novedad de una clasificación de las osteo-patías. Incluye en el libro, después de la clínica osteo-articular, lo referente a patologías de la columna vertebral.— J. ALVAREZ SIERRA.

219. **Forgue, E, y Edouard Mourgue-Molines.** *Manual de Patología Externa.* Tomo II. 4.<sup>a</sup> edición.—Madrid, Espasa-Calpe, 1959.—1276 págs., 21 cm., 1.300 grs. Tela: 200,00

220. **García Valdecasas, F.** *Farmacología experimental y terapéutica general.*—Barcelona, Gráficas Typus, 1959.—1 vol., 22 cm.

Tercera edición en que se han incluido nuevas drogas aparecidas desde la edición anterior. Tras una parte general de la disciplina farmacológica, trata de la terapéutica del sistema circulatorio, para pasar después a las del sistema nervioso, respiratorio, metabolismo, reproducción, piel, neoplasias, agentes patógenos y finalmente un tema completamente nuevo: el de la enzimoterapia, que abre amplios horizontes a la

ciencia de los remedios. Debemos hacer constar la concisión de esta obra, que hace resaltar su claridad expositiva con los fines pedagógicos que persigue.— J. ALVAREZ SIERRA.

221. **Gómez Ferrer Bayo, F.** *El factor vascular en la embolia pulmonar.* Prólogo del Profesor Carbonell.—Valencia, Edit. Facta, 1959.—1 vol. 200,00

Se trata de una documentada síntesis sobre el origen de las alteraciones fisiopatológicas que se producen al instalarse la embolia pulmonar. Sobre la base de abundante bibliografía y casuística, analiza tres factores: factor nervioso reflejo, factor tóxico y factor mecánico. Se detiene en el estudio del reflejo neumopulmonar, el neumocoronario y la influencia de la Seroténina de Conroe, Van Lingern y Roncorini.— J. ALVAREZ SIERRA.

222. **Pearse, A. G. Everson.** *Histoquímica teórica y aplicada.* Trad. de T. Palomino Salas.—Madrid, Aguilar, 1959.—1 vol., 22 cm. Tela: 400,00

Estudio técnico sobre esta rama de la Histología.

223. **Pedro Pons, A., y M. Soriano.** *Formulario Médico Daimon.*—Barcelona, Edit. Daimon. Tamayo, 1959.—1200 págs. 500,00

Verdadera guía práctica de terapéutica clínica bajo la dirección de los doctores Pons y Soriano con todos los datos que necesita el médico para el tratamiento de cada enfermedad. Consta de 1.200 páginas, con hojas cambiables según un especial dispositivo, para que no pueda envejecer y ponerse al día, añadiendo unos suplementos que se publicarán todos los años. Consta de 25 capítulos, que equivalen a otros tantos tratados monográficos.— J. ALVAREZ SIERRA.

224. **Piulachs, P.** *Anales de la Clínica de Patología Quirúrgica de la Universidad de Barcelona.* Tomo V, con las tesis y trabajos de 1951-1953. Dirección de —.—Barcelona, Universidad. Edit. Casals, 1959.—988 págs. con grab., 25 cm., 1.700 grs. Tela: 450,00

225. **Roi Ledesma, Pedro.** *El balance hidrosalino en los enfermos quirúrgicos.*—Madrid, I. G. Saro, editor, 1959.—1 vol. 200,00

Después de unos conceptos generales sobre balance hidrosalino y la química de los líquidos del cuerpo, estudia las modificaciones patológicas que pueden presentarse en los tres grandes depósitos de líquidos del organismo: plasma sanguíneo, líquido intersticial y líquido celular. Estudia también los factores individuales y ambientales que modifican el balance de líquidos y electró-

litos en el organismo. Libro interesante para internistas y cirujanos.—J. ALVAREZ SIERRA.

226. **Rotés Querol, J.** *Manifestaciones osteoarticulares de la brucelosis.*—Barcelona, J. I. M. S., 1959.—310 págs. con grabs. 400,00

La brucelosis, tema médico de gran actualidad en la clínica moderna, adolece de buenas bibliografías de textos doctrinales, lo que subsana esta obra de la Editorial J. I. M. S., magnífica de fondo y de presentación. Son de gran interés científico los capítulos de «Historia» y «Patogenia», y de gran interés para el práctico los titulados: «Sacrolitis», «Espondilitis», «Articulaciones periféricas», «Osteomielitis», «Diagnóstico» y «Tratamiento». — J. ALVAREZ SIERRA.

**Sremin, Luigi.** *El vicio solitario. Moralidad. Difusión. Causas. Curación.* (V. n.º 36).

227. **Swartout, Hubert O.** *El consejero médico del hogar, por — [y otros].* 5.ª edición.—Madrid, Safeliz, 1959.—433 págs. + 3 hojs. + 8 láms. en color, 21 cm., 790 grs. 175,00

Libro vital y bien orientado dentro de los inconvenientes de la vulgarización científica en Medicina. No sólo las familias, también los practicantes, enfermeras y comadronas deben conocerle. Son interesantes los capítulos titulados «Primeros auxilios», «Accidentes», «Cuidado de los enfermos», «Dieta», «Hidroterapia y enfermedades de corazón». Este libro, bien manejado, puede salvar muchas situaciones graves en el hogar familiar.—J. ALVAREZ SIERRA.

228. **Vasallo Mumbert, A.** *Los tumores de la tráquea, bronquios y esófago.*—Madrid, Edit. Siler, 1959.—245 págs. con grabs., 24 cm., 400 grs. 125,00

62/66/69. INGENIERIA. INDUSTRIA.  
OFICIOS

229. **Benabarre Mina, Esteban.** *Medidas en alta y baja frecuencia.* 1.ª edición. 1.ª reimpresión.—Barcelona, Labor, 1959.—XII+262 págs. con grabs., 24 cm.—(La Escuela del Radiotécnico, IV). Cart.: 150,00

230. **Beyaert, R.** *Pequeños motores eléctricos.* Trad. L. Ibáñez Morlán.—Barcelona, Marcombo, 1959.—280 págs. con grabs., 22 cm., 500 grs. 120,00

231. **Buchholdt, Theodor, y H. Happoldt.** *Centrales y redes eléctricas.*

Trad. F. Planell y Carlos de Salas.—Barcelona, Labor, 1959.—XVI+551 págs. con grabados, 24 cm., 1.070 grs. Tela: 420,00

Alemán: *Elektrische Kraftwerke und Netze.*

232. **Cadiergues, Roger.** *Aislamiento y protección de las construcciones.* Trad. de Antonio Munné.—Barcelona, Gustavo Gili, 1959.—2 hojs. + 215 págs. + 12 láms. + 1 tabla plegable, 25,5 cm., 510 grs. 174,00

233. **Catálogo general de normas UNE.** Año 1959.—Madrid, C. S. de I. C., Patronato Juan de la Cierva de Investigación Científica. Instituto Nacional de Racionalización del Trabajo, 1959.—122 págs., 20 cm.

Catálogo de las normas UNE elaboradas hasta la fecha, con un índice alfabético de materias.

234. **Darkness, R. J.** (seud. de Juan Tur Tarrasa). *Moderno libro del reparador.*—Barcelona, Bruguera, 1959.—208 págs., 19,5 cm., 210 grs.—(Técnica al día). 30,00

235. **Darkness, R. J.** (seud. de Juan Tur Tarrasa). *Reparaciones rápidas.*—Barcelona, Bruguera, 1959.—208 págs. con grabs., 19 cm., 210 grs.—(Técnica al Día). 30,00

**Estadísticas industriales. Industrias derivadas de la pesca.** Año 1957. (V. n.º 95).

236. **Goded Echeverría, Federico.** *Teoría de la elasticidad lineal y sus funciones de tensión.*—Madrid, Dossat, Instituto de Cálculo del C. S. I. C. y de la Escuela Técnica Sup. de Ingenieros de C. C. y P., 1959. XV + 380 págs. + 1 hoj., 22 cm., 870 grs. 340,00

237. **Harvey, Robert A.** *Empleo y carga de los acumuladores eléctricos.* Trad. M. Vallmitjana Tomás.—Barcelona, Marcombo, 1959.—386 págs. con grabs., 25 cm., 800 grs. Tela: 340,00

238. **Hubert, Charles J.** *Conservación preventiva de equipos eléctricos.* Trad. Ramón Vilanova.—Barcelona, Marcombo, 1959. 224 págs. con grabs., 22 cm., 350 grs. 140,00

239. **Ivana, J. de.** *La radio en esquemas.* 2.ª edición.—Barcelona, Marcombo, 1959.—200 págs. con grabs., 22 cm., 300 grs. 80,00

240. **Jerie, J. D.** *Elementos de máquinas. Máquinas elevadoras.* Trad. José Serrat Bonastre. 3.ª edición. 2.ª reimpresión.—Barcelona, Labor, 1959.—XII+803 págs. con grabados, 23 cm., 1.110 grs.—(La Escuela del Técnico Mecánico, IV). Cart.: 320,00

- Alemán: *Die Schule des Maschinen technikers. Maschinenelemente. Hebemaschinen.*
241. **Killmann, Paul.** *Estereometría. Dibujo lineal e industrial. Proyecciones. Física. Cálculo diferencial e integral.* Trad.: Enrique Freixa. 3.<sup>a</sup> edición. 2.<sup>a</sup> reimpresión.—Barcelona, Labor, 1959.—XVI + 756 págs. con grabs. y láms., 23 cm., 1.130 grs.—(La Escuela del Técnico Mecánico, II). Cart.: 170,00  
Alemán: *Die Schule des Maschinentech-nikers. II. Stereometrie. Technisches Zeichnen. Physik. Differenzial und Integralrechnung.*
242. **Lana Sárrate, J.** *Hidráulica. Motores hidráulicos. Bombas.* 3.<sup>a</sup> edic. 2.<sup>a</sup> reimpresión.—Barcelona, Labor, 1959.—XII + 458 páginas con grabs., 23 cm., 750 grs.—(La Escuela del Técnico Mecánico, V). 130,00
243. **Lasheras y Esteban, José María.** *Tecnología del acero.*—Zaragoza, autor. [Distrib.: Madrid, Iber-Amer], 1959.—XIII + 755 + 19 + 41 págs., 23 cm. Tela: 500,00
244. **Lucini, Manuel.** *Termodinámica aplicada.* 3.<sup>a</sup> edición. 3.<sup>a</sup> reimpresión.—Barcelona, Labor, 1959.—XVI + 261 págs. con grabados, 24 cm., 630 grs. Cart.: 160,00
245. **Marcus, William, y Abraham Levy.** *Elementos de radio reparación.* Trad. Manuel Marín Bonell. 4.<sup>a</sup> edición.—Barcelona, Marcombo, 1959.—446 págs. con grabs., 25 cm., 950 grs. Tela: 240,00
246. **Marín Bonell, Manuel.** *Magnetófonos.*—Barcelona, Marcombo, 1959.—120 páginas con grabs., 22 cm., 200 grs. 70,00
247. **Nadreau, Robert.** *El torno y la fresadora.* Trad. del francés por Enrique Lorenz Meler. 2.<sup>a</sup> edición ampliada.—Barcelona, Gustavo Gili, 1959.—2 hojs. + 631 págs. con grabados, 25 cm., 1.200 grs. Tela: 270,00
248. **Ponencias.** *Conferencia técnica de S. Sebastián. — presentadas. Actas de los debates.*—Madrid, Oficina Central Marítima, 1959.—191 págs., 24 cm.
249. **Rubio Sanjuán, Isidoro.** *Elementos de Hidráulica General y aplicada con motores hidráulicos.* 5.<sup>a</sup> edición.—Barcelona, Labor, 1960.—XII + 620 págs. con grabs., 22 cm., 930 grs. Cart.: 300,00
250. **Sistema automático rotatorio 7 A-2.** *Descripción de los circuitos.*—Madrid, Cía. Telefónica Nacional de España. Escuela de Telefonía, 1959.—2 vols., 21 cm.
251. **Tecnología Industrial.** Tomo I. *Medida, Verificación y Trazado.* Trad. Vicente López Navarro. 2.<sup>a</sup> edición.—Madrid, Aguilar, 1959.—142 págs., 21 cm., 235 grs.—(Formación Profesional). Tela: 40,00  
Francés: *Cours de Technologie professionnelle.*
252. **Texier, G.** *Ascensores y montacargas.* Trad. L. Ibáñez Morlán.—Barcelona, Marcombo, 1959.—160 págs. con grabs., 22 cm., 200 grs. 55,00
253. **Todt, Fritz.** *Corrosión y protección.* Trad. Francisco Muñoz del Corral.—Madrid, Aguilar, 1959.—1056 págs., 24,5 cm., 1.500 gramos.—(Ciencia y Técnica). Tela: 600,00  
Alemán: *Korrosion un Korriionsschutz.*

## 63. AGRICULTURA. CAZA Y PESCA

254. **Alburquerque, Fernando** (seud. de Antonio Guardiola). *Quesos y mantecas...* Segunda edición, corregida.—Madrid, Hernando, 1959.—240 págs. con grabs., 17,5 cm. (La Riqueza en la Mano). Cart.: 24,00  
Manual vulgarizador de los diversos métodos empleados para fabricar los principales quesos españoles y demás productos derivados de la leche.

255. **Almanaque Agrícola Ceres.** Año 1960.—Valladolid, Revista Ceres, c/ General Franco, 2, 1959.—456 págs., 15,5 cm. 25,00

**Estadísticas industriales. Industrias derivadas de la pesca.** Año 1957. (V. n.º 95).

256. **Estructura.** *La — de las explotaciones trigueras según datos estadísticos de la cosecha de 1957. Campaña 1957-58.*—Madrid, Ministerio de Agricultura. Servicio Nacional del Trigo, 1959.—12 págs. + 6 hojs. con láms., 20 cm.—(Publicaciones Específicas, 1).

257. **Fomento de la producción triguera.** *Estudio de los suelos cerealistas de España. Datos al 31 de diciembre de 1958.*—Madrid, Ministerio de Agricultura. Servicio Nacional del Trigo, 1959.—10 págs. + 3 hojs. + 5 mapas, 22 cm.—(Publicaciones Específicas, 2).

258. **Nieto, Alejandro.** *Ordenación de pastos, hierbas y rastrojeras.* Prólogo de Eduardo G. de Enterraría.—Valladolid, Junta Provincial de Fomento Pecuario. [Madrid, Distrib.: Iber-Amer], 1959.—2 vols. de 300 = 566 págs. 300,00

## 64. ECONOMIA DOMESTICA

259. **Libro del ama de casa para 1960.**—Madrid, Aguilar, 1959.—500 págs., 22 cm.  
Tela: 100,00

65. COMERCIO. COMUNICACIONES.  
TRANSPORTES

260. **Actas.** Unión Postal Universal. — del Congreso de Ottawa. 1957.—Madrid, Dir. Gral. de Correos y Telecomunicación, 1959. 308 págs., 22 cm.

261. **Guía telefónica de Alicante y su provincia.**—Madrid, Cía Telefónica Nacional. Barcelona, Ramón Sopena, 2 tomos en 1 volumen, 28 cm.

262. **Guía telefónica. Bilbao y provincia de Vizcaya...**—Madrid, Cía. Telefónica Nacional. Barcelona, R. Sopena, 1959.—2 tomos en 1 vol., 28 cm.

263. **Guía telefónica de Santa Cruz de Tenerife y su provincia.**—Madrid, Cía. Telefónica Nacional. Barcelona, R. Sopena, 1959. 2 vols., 28 cm.

264. **Guía telefónica. Valencia y provincia.** Madrid, Cía. Telefónica Nacional. Barcelona, R. Sopena, 1959.—2 tomos en 1 vol., 28 cm.

**Transportes por carretera. Reglamentación nacional del trabajo en las industrias de transporte por carretera...** (V. n.º 157).

## 7. BELLAS ARTES

265. **Azcárate, José María de.** *La arquitectura gótica toledana del siglo XV.*—Madrid, C. S. de I. C., Instituto «Diego Velázquez», 1958.—40 págs. con láms., 23 cm., 300 grs.—(Arte y Artistas). Cart.: 50,00

266. **Camón Aznar, José.** *Problemática del Arte contemporáneo.*—Santander, Universidad Internacional «Menéndez Pelayo», 1959.—49 págs., 18 cm.—(Publicaciones de la Universidad Intern. M. P., 12). 25,00

267. **Catálogo ilustrado de la Primera Exposición Iconográfica de San Jerónimo.** Goigs. Grabados. Estampas. 30 de setiembre a 7 octubre.—Barcelona, Gremio de Libreros, 1959.—38 págs. con grabs.+1 lám., 24 cm.

Los Gremios de Libreros y Editores de Barcelona han querido honrar a su Patrón San Jerónimo con una Exposición en la que

figuraron goigs, grabados y estampas del Santo. Del Catálogo se han tirado 500 ejemplares en papel verjurado y 50 de hilo «Guarro» iluminados y numerados, edición que pone de manifiesto el interés de los Gremios barceloneses por el arte tipográfico y la bibliografía histórica.—M. AGULLÓ.

**Comas, María.** *Historia de la Cultura y del Arte.* (V. n.º 551).

268. **Eslava, Hilarión.** *Método de solfeo.* 1.ª parte.—Madrid, Hernando (s. a., ¿1959?).—28 págs., 33,5 cm. 14,00

269. **Garín Ortiz de Taranco, F. M.ª** *Valencia monumental.*—Madrid, Plus-Ultra. [Distribución: Delsa], 1959.—156 págs. con grabs., 22 cm.—(Los Monumentos Cardinales de España). Tela: 100,00

270. **Hernández Pacheco, Eduardo.** *Prehistoria del Solar Hispánico. Orígenes del arte pictórico.*—Madrid, Real Academia de Ciencias Exactas, Físicas y Naturales, 1959.—767 págs. con grabs., 27 cm.—(Memorias de la Real Academia de Ciencias Exactas, Físicas y Naturales. Serie Ciencias Naturales. Tomo XX). 475,00

271. **Jacobs, Charles.** *La interpretación de la música española del siglo XVI para instrumentos de teclado.*—Madrid, Dir. Gral. de Relaciones Culturales, 1959.—116 págs., 22 centímetros.

Protegido por la Fundación del Amo, el autor realizó estas investigaciones examinando el problema de transcribir fielmente la música del siglo XVI en lo concerniente al aire, ornamentación, aplicación de sostenidos y bemoles, y la registración de composiciones orgánicas. Compulsando las observaciones técnicas no siempre claras de aquel siglo y las notaciones en parte problemáticas, puntualiza con numerosos ejemplos musicales la interpretación más conveniente.—J. SUBIRÁ.

272. **Maside, Carlos de.** 50 dibujos de —. Prólogo de Ramón Piñeiro.—Vigo, Galaxia, 1959.—VII+55 láms., 40 cm. 500,00

Carlos Maside fué un buen pintor, gran dibujante, excelente grabador, caricaturista, retratista y paisajista. Ramón Piñeiro, en meditado y profundo prólogo, ofrece una semblanza preciosísima de Maside, primer Director artístico de Galaxia. La edición es cuidadísima y se compone de 500 ejemplares numerados.—R. FERNÁNDEZ POUSA.

273. **Pita Andrade, José Manuel.** *El Palacio de Liria.*—Madrid, Instituto de

Estudios Madrileños, [Raycar], 1959.—88 páginas+19 cm.—(Itinerarios de Madrid, XX).  
50,00

Alzado en 1770 por Ventura Rodríguez, el Palacio de Liria, restaurado del incendio que le abatió, alberga las obras de arte, biblioteca y archivo reunidas por los Duques de Berwick y Alba. El autor comenta un itinerario a través de la mejor colección privada madrileña. Contiene noticia histórica y bibliográfica de la Casa y sus obras, y valiosas fotografías.—J. HERNÁNDEZ PÉ-  
RERA.

274. **Romero, Antonio.** *Método completo para clarinete.* Nueva edición en cuatro partes y un apéndice, totalmente reformada. Madrid, Unión Musical Española (s. a., 1959).—5 vols. con grab., 32,5 cm., 1.880 gramos.  
390,00

275. **Ruiz Casaux y L. de Carvajal, Juan Antonio.** *La música en la Corte de Don Carlos IV y su influencia en la vida musical española.* Discurso... y contestación de Federico Sopena Ibáñez.—Madrid, Real Academia de Bellas Artes de San Fernando, 1959. 47 págs. con láms., 22 cm.

Señala este discurso el ambiente musical español del siglo XVIII, las influencias ejercidas por Haydn y Boccherini, la pasión del futuro rey Carlos IV por la música de cámara y por las producciones violinísticas de Brunetti, lo referente a los Stradivarius contruidos para Madrid y los nombres de filarmónicos españoles que poseían instrumentos de los violeros Stradivarius, Amati, Guarnerius y Steiner. Lo ilustran grabados de positivo interés.—J. SUBIRÁ.

#### 79. DEPORTES. JUEGOS. ESPECTACULOS

276. **Averbach, Y.** *Finales de alfil y de caballo.* Trad. Lydia Kuper de Velasco y J. Andrés Fierro.—Barcelona, Edit. Grijalbo, 1959.—224 págs., 20 cm., 250 grs.—(Escachos).  
100,00

277. **Chavane, Claude.** *Fauna y caza de montaña.* Tomo II. Trad. José Gibert.—Barcelona, Hispano Europea, 1959.—403 páginas, 20,5 cm., 720 grs. Tela: 130,00

278. **Oates, Frank.** *Cebos de agua dulce.* Trad. Enriqueta Calsina.—Barcelona, Hispano-Europea, 1959.—107 págs., 20 cm., 130 grs.—(Cómo se pesca). Tela: 45,00

279. **Subirá, José.** *El Gremio de Representantes Españoles y la Cofradía de Nues-*

*tra Señora de la Novena.*—Madrid, C. S. de I. C., Instituto de Estudios Madrileños, 1960. 279 págs.+1 lám., 24 cm.—(Biblioteca de Estudios Madrileños, V).  
125,00

Las investigaciones realizadas por José Subirá en el Archivo de la Cofradía, han sido base de esta obra, en la que se dan a conocer numerosos documentos inéditos de este Gremio desde su fundación, en 1631, hasta 1949. Ordenado el material cronológicamente, revela numerosísimos aspectos curiosos de índole artística, religiosa, jurídica, social y económica.—M. AGULLÓ.

## 8. LITERATURA

### CRITICA. HISTORIA. MISCELANEA

280. **Adams, Eustace L.** *Flete mortal.* Trad. Manuel Bosch Barret.—Barcelona, Ediciones G. P., 1959.—160 págs., 18 cm., 215 gramos.—(G. P. Policiaca, 93).  
12,00

Inglés: *Death Charter.*

281. **Aguilar de Rücker, Encarnación.** *El secreto de la dicha.*—Barcelona, Bruguera, 1959.—128 págs., 15 cm., 60 grs. (Pimpinela).  
6,00

282. **Aguilar de Rücker, Encarnación.** *Yo quiero ser amada.*—Barcelona, Bruguera, 1959.—128 págs., 15 cm., 60 grs. (Amapola).  
6,00

283. **Agustí, Ignacio.** *El viudo Rius.* 7.<sup>a</sup> edición.—Barcelona, Destino, 1958.—311 páginas+1 hoj., 18,5 cm., 400 grs.—(La Ceniza fué árbol, 2. Col. Ancora y Delfín, 29).  
Tela: 75,00

284. **Albi, José.** *El silencio de Dios.*—Madrid, Aguilar, 1959.—296 págs., 20 cm.—(Col. Literaria).  
Cart.: 90,00

Premio «Gabriel Miró», 1958.

285. **Alcázar, Rosa** (seud. de M.<sup>a</sup> Rosa Torralba Serra). *Vida.*—Barcelona, Bruguera, 1959.—128 págs., 15 cm., 60 grs.—(Alondra).  
6,00

286. **Alvarado, Juan Antonio.** *El sol siempre está brillando.*—Madrid, Escelicer, 1959.—1 vol., 19 cm.—(Lecturas Ejemplares).  
15,00

287. **Ames, Delano.** *Jane, la afortunada, o Todo sea por el crimen.* Trad. César de Montserrat.—Barcelona, Edics. G. P., 1959. 160 págs., 18 cm., 215 grs.—(G. P. Policiaca, 88).  
12,00

Inglés: *Lucky Jane.*

288. **Arce, Manuel.** *Antología Poética* (1948-1958).—Santander, Edit. José Antonio Cuevas, 1958.—91 págs.+3 hojs.+3 láms., 32 cm.—Cart. (Atalaya, 1).  
Edición de 113 ejemplares numerados y nominales. El autor, galardonado con varios premios por sus novelas, recoge en este volumen las composiciones poéticas publicadas en varias revistas. Obra para bibliófilos, con modernas policromías.—F. PERRINO.
289. **Arteche, José de.** *Cuatro relatos.* Pamplona, Edit. Gómez, 1959.—154 págs., 20 cm.—(Col. «Ipar»). 40,00
290. **Arufe, Alicia Eva de.** *Una sombra en el corazón.*—Barcelona, Toray, 1959. 128 págs., 15 cm., 60 grs.—(Salomé). 6,00
291. **Arufe, Alicia Eva de.** *Venganza gitana.*—Barcelona, Toray, 1959.—128 págs., 15 cm., 60 grs.—(Salomé). 6,00
292. **Azuar, Rafael.** *Los zarzales.*—Valencia, Edit. Aitana, 1959.—200 págs., 19 cm., 200 grs. 50,00  
Cart.: 70,00  
Novela de costumbres levantinas. Buena prosa. Sentimentalismo en alianza con el realismo descriptivo. La trágica historia de una mujer (Dolores) a la que los azares de la vida llevan a entregarse a un hombre. Su pasado, cuando lo cree muerto, resurge por la envidia de otra mujer celosa que se lo revela al hombre que ahora la ama, y termina por injuriarla. La novela concluye con la fiera venganza de Tomás, y su suicidio.—B. MOSTAZA.
293. **Baldwin, Hauson W.** *Naufragios, batallas y tragedias del mar.* Trad. José Vera Kirchner.—Barcelona, Garriga, 1959.—285 páginas, 21 cm. Tela: 100,00  
Narraciones históricas noveladas.
294. **Ballesteros, Mercedes.** *Invierno.* Barcelona, Edics. G. P., 1959.—128 págs., 18 cm., 108 grs.—(El Gorrión, 48). 15,00
295. **Baring, Maurice.** *Aves de paso.* Trad. M. Bosch Barret.—Barcelona, G. P., 1959.—129 págs., 18 cm., 200 grs.—(Libros Plaza, 188). 15,00  
Inglés: *Wayarers.*
296. **Baring, Maurice.** *Mañana es hoy.* Trad. Luis Hernández.—Barcelona, G. P., 162 págs., 18 cm., 200 grs.—(Libros Plaza, 184). 15,00  
Inglés: *Friday's Business.*
297. **Bécquer, Gustavo Adolfo.** *Desde mi celda.* 3.<sup>a</sup> edición.—Madrid, Espasa-Calpe, 1959.—151 págs., 17,5 cm., 200 grs.—(Col. Austral, 788). 18,00
298. **Benavente Martínez, Jacinto.** *Cartas de mujeres.* 8.<sup>a</sup> edición.—Madrid, Espasa-Calpe, 1959.—143 págs., 17,5 cm., 150 gramos.—(Col. Austral, 94). 18,00
299. **Bennett, José** (seud. de José Luis Benet Sanchís). *El doble fatal.*—Valencia, Edit. Valenciana, 1959.—128 págs., 15,5 cm., 60 grs.—(Luchadores del Espacio). 6,00
300. **Benoit, Pierre.** *La señorita de La Ferté.* Trad. Jerónimo Campo.—Barcelona, G. P., 1959.—160 págs., 18 cm., 200 grs.—(Libros Plaza, 185). 15,00  
Francés: *Mademoiselle de La Ferté.*
301. **Blochman, Lawrence G.** *Los crímenes del correo.* Trad. Carlos Paytuvi.—Barcelona, Edics. G. P., 1959.—160 págs., 18 cm., 215 grs.—(G. P. Policiaca, 94). 12,00  
Inglés: *Bombay Mail.*
302. **Borrás, Tomás.** *Circo secreto.* (Cuentos).—Madrid, Cultura Clásica Moderna, 1959.—336 págs., 20 cm. 75,00  
Muchas de las mejores cualidades del arte de escritor de Tomás Borrás asoman a las páginas de la novela —*Circo secreto*— y los cuentos que forman este volumen: lozanía y gracia imaginativas, finura en el matiz, colorido del ambiente y de las situaciones, estupenda agilidad para el trazado de los personajes, vuelo poético, y, siempre, la tersa elegancia de un lenguaje y un estilo magistrales.—J. MONTERO PADILLA.
303. **Borton, E.** *Pollyanna en Holliwood.* Trad. Pedro Guirau.—Barcelona, Bruguera, 1959.—255 págs., 19,5 cm., 255 grs.—(Dalia). 30,00
304. **Bromfield, Louis.** *La selva.* Trad. Fernando Santos. 2.<sup>a</sup> edición.—Barcelona, Planeta, 1959.—286 págs., 19,5 cm., 250 grs. (Goliath). Tela: 60,00
305. **Brown, Gilbert C.** *La soberana.* Trad. Gloria Martínez. 2.<sup>a</sup> edición.—Barcelona, Planeta, 1959.—377 págs., 19,5 cm., 450 grs.—(Luyve). Tela: 70,00
306. **Brown, Mikky** (seud. de Manuel Moreno Bernet). *Sin escrúpulos.*—Barcelona, Bruguera, 1959.—128 págs., 15 cm., 60 grs. (Texas). 6,00

307. **Buzzati, Dino.** *Pánico en la Escala.* Trad. J. Farrán y Mayoral.—Barcelona, Ediciones G. P., 1959.—160 págs., 18 cm., 108 gramos.—(Corona, 14). 15,00  
Italiano: *Paura alla Scala.*
308. **Buzzati, Dino.** *Los siete mensajeros.* Trad. Rafael Olivar.—Barcelona, Edics. G. P., 1959.—160 págs., 18 cm., 108 grs.—(Corona, 11). 15,00  
Italiano: *I sette messageri.*
309. **Caballero Bonald, José Manuel.** *Las horas muertas.* Poesías.—Barcelona, Instituto de Estudios Hispánicos. Distribución: Hispano-Argentina, 1959.—76 páginas, 22 cm. 40,00  
Premio «Boscán» 1958.
310. **Campbell, Keith.** *Adiós, preciosa.* Trad. Nellie Manso de Zúñiga.—Barcelona, Edics. G. P., 1959.—176N págs., 18 cm., 215 gramos.—(G. P. Policiaca). 12,00  
Inglés: *Good bye Gorgeous.*
311. **Campos, Delia** (seud. de Delia Navarro Borrajo). *Al correr del tiempo.*—Barcelona, Bruguera, 1959.—128 págs., 15 cm., 60 grs.—(Madreperla). 6,00
312. **Carballo Calero, Ricardo.** *Contribución ao estudo das fontes literarias de Rosalía.*—Lugo, Ediciones Celta, 1959.—134 páginas, 20 cm.  
Discurso de ingreso en la Real Academia Gallega del poeta Dr. Carballo Calero. En una lengua gallega apropiada a las circunstancias, en documentado e interesante estudio bibliográfico de la persona y obra rosalinianas —1837-1885—, se estudian las realizaciones literarias de Rosalía con Espronceda, Aguirre, Murguía, Trueba, Camoens, Heine, Bécquer, Campoamor, Selgas, Hofmman, Ros de Olano, Byron, Lérmentov, Poe, Sand, Díaz Corbelle, Ferrán, Ruiz de Aguilera y otros.—R. FERNÁNDEZ POUSA.
313. **Cárdenas, J. de** (seud. de Jorge León Ignacio). *El hombre que sabía sonreír.* Barcelona, Bruguera, 1959.—128 págs., 15 cm., 60 grs.—(Bisonte). 6,00
314. **Carrados, Clark** (seud. de Luis García Lecha). *¡Bandidos!*—Barcelona, Bruguera, 1959.—128 págs., 15 cm., 60 grs.—(Colorado). 6,00
315. **Carrados, Clark** (seud. de Luis Mercenarios del espacio).—Barcelona, Toray, 1959.—126 págs., 15 cm., 60 grs.—(Espacio). 6,00
316. **Carrados, Clark** (seud. de Luis García Lecha). *Planeta XII.*—Barcelona, Toray, 1959.—126 págs., 15 cm., 60 grs.—(Espacio). 6,00
317. **Carrados, Clark** (seud. de Luis García Lecha). *Sierra maldita.*—Barcelona, Bruguera, 1959.—128 págs., 15 cm., 60 grs. (Texas). 6,00
318. **Carré, May** (seud. de Purificación Carré Sánchez). *El amor vendrá después.*—Barcelona, Bruguera, 1959.—128 págs., 15 cm., 60 grs.—(Rosaura). 6,00
319. **Carré, May** (seud. de Purificación Carré Sánchez). *Un castillo para ti.*—Barcelona, Bruguera, 1959.—128 págs., 15 cm., 60 grs.—(Camelia). 6,00
320. **Carré Sánchez, M.<sup>a</sup> Pilar.** *La tía Minnie.*—Barcelona, Bruguera, 1959.—128 páginas, 15 cm., 60 grs.—(Pimpinela). 6,00
321. **Castellano, Rafael.** *Pepe.*—Barcelona, Edics. G. P., 1959.—160 págs., 18 cm., 108 grs.—(El Gorrión, 55). 15,00
322. **Catánzaro, W.** (seud. de Julio Pérez Blasco). *Nocturno con muerte.*—Barcelona, Bruguera, 1959.—128 págs., 15 cm., 60 gramos.—(Servicio Secreto). 6,00
323. **Cavia, Mariano de.** *Antología.* Estudio preliminar, notas y selección por Enrique Pardo análisis.—Zaragoza, Institución «Fernando el Católico», 1959.—473 págs., 20 cm.—(Biblioteca de Autores Aragoneses. Siglo XIX, 3).  
Mariano de Cavia, Zaragoza, 1855 - Madrid, 1920, es notable por «haberse dedicado íntegra y exclusivamente al periodismo». «Más de 40 años de periodismo activo cifran el anhelo de infinitos artículos publicados, principalmente, en las columnas madrileñas de *El Liberal*, *El Imparcial* y *El Sol*.» «La producción de Cavia es realmente abrumadora.» No era tarea fácil una antología de este gran periodista «individual y solitario, despreocupado y sencillo», de una importancia grande para el estudio de su época en el aspecto positivo y negativo. En esta biobibliografía de Cavia, en cuidado estudio preliminar, se afronta la faceta de Cavia periodista, Cavia y las Bellas Artes, Cavia aragonés, Cavia y Menéndez Pelayo, así como el ingenio y publicaciones de este notable aragonés. La Antología —95-465— es amplia, cuidada e interesante. Obra de la que se infieren enseñanzas no desdeñables en el momento presente.—R. FERNÁNDEZ POUSA.



324. **Cesbron, Gilbert.** *Era demasiado tarde.* Trad. Ana Cela.—Barcelona, Destino, 1959.—286 págs., 20 cm., 400 grs.—(Ancora y Delfín). Tela: 75,00
325. **Clarasó Daudí, Noel.** *La muerte tomaba el sol.*—Barcelona, Edics. G. P., 1959. 190 págs., 18 cm., 150 grs.—(El Gorrión, 50). 15,00
326. **Cohen, Gustave.** *Literatura Cristiana Medieval.* Trad. Juan G. Larraya.—Andorra, Casal i Vall. [Madrid, Distribución: Delsa], 1958.—158 págs., 19 cm.—(Yo sé. Yo creo. Enciclopedia del Católico en el Siglo XX). 40,00  
Francés: *Lettres chretiennes au Moyen Age.*
327. **Cole, C. D. H., y Margaret.** *Las vacaciones del superintendente Wilson y otros relatos policíacos.* Trad. Alfredo Crespo.—Barcelona, Edics. G. P., 1959.—160 págs., 18 cm., 216 grs.—(G. P. Policiaca, 87). 12,00  
Inglés: *Superintendent Wilson's Holiday and other Detective Stories.*
328. **Cole, C. D. H., Margaret.** *¡Váyase al diablo!* Trad. Mercedes Gómez.—Barcelona, Edics. G. P., 1959.—160 págs., 18 cm., 108 grs.—(G. P. Policiaca, 96). 15,00  
Inglés: *Big Bussines Murder.*
329. **Connington, J. J.** *El ojo del Museo.* Trad. Manuel Bosch Barret.—Barcelona, Edics. G. P., 1959.—160 págs., 18 cm., 215 gramos.—(G. P. Policiaca, 89). 12,00  
Inglés: *The Eye in the Museum.*
330. **Coxe, George Harmon.** *Herencia peligrosa.* Trad. Rosa S. de Naveira.—Barcelona, Edics. G. P., 1959.—160 págs., 18 cm., 108 grs.—(G. P. Policiaca, 97). 15,00  
Inglés: *Dangerous Legacy.*
331. **Crane, Francis.** *El chocante sombrero rosa.* Trad. C. Paytuvi.—Barcelona, Edic. G. P., 1959.—160 págs., 18 cm., 216 gramos.—(G. P. Policiaca, 85). 12,00  
Inglés: *The shocking Pink Hat.*
332. **Cumberland, Marten.** *El caso de Lorrain Prad Bank.* Trad. D. Martínez Sagrera.—Barcelona, Edics. G. P., 1959.—160 páginas, 18 cm., 200 grs.—(G. P. Policiaca, 84). 12,00  
Inglés: *Not expected to live.*
333. **Curtis, Donald** (seud. de Juan Gallardo Muñoz). *Correo hacia la muerte.*—Barcelona, Bruguera, 1959.—128 págs., 15 cm., 60 grs.—(Vaquero). 6,00
334. **Curtis, Donald** (seud. de Juan Gallardo Muñoz). *El signo del dragón.*—Barcelona, Bruguera, 1959.—128 págs., 15 cm., 60 gramos.—(Servicio Secreto). 6,00
335. **Curtius, Erns Robert.** *Ensayos críticos acerca de Literatura Europea.* Traducción de Eduardo Valentí. Tomo primero [y segundo].—Barcelona, Seix y Barral, 1959. 2 vols. de 367 págs.+1 hoj.=379 págs.+1 hoja, 18 cm.—(Biblioteca Breve). 95,00 cada uno
336. **Chesterton, G. K.** *El poeta y los lunáticos.* Trad. Manuel Bosch Barret.—Barcelona, G. P., 1959.—158 págs., 18 cm., 108 gramos.—(Libros Plaza, 192). 15,00  
Inglés: *The Poet and the lunatics.*
337. **Christie, Agatha.** *Cianuro espumoso.* Trad. Guillermo López Hipkiss. 2.<sup>a</sup> edición.—Barcelona, Molino, 1959.—240 páginas, 17 cm., 160 grs.—(Selecciones de Biblioteca Oro). 15,00  
Inglés: *Sparkling cyanide.*
338. **Christie, Agatha.** *El misterio del tren azul.* Trad. J. Mallorquí. 2.<sup>a</sup> edición.—Barcelona, Molino, 1959.—224 págs., 17 cm., 140 grs.—(Selecciones de Biblioteca Oro). 15,00  
Inglés: *The mystery of the Blue Train.*
339. **Christie, Agatha.** *Obras escogidas.* Tomo III. Trad. Manuel Amechazurra, Peirre del Molino, Soler Crespo. 2.<sup>a</sup> edición.—Madrid, Aguilar, 1959.—1188 págs., 17,5 cm., 495 grs.—(Lince astuto). Plástico: 200,00
340. **Debry, Peter** (seud. de Pedro Víctor Debrigode Dugi). *Alambradas en Texas.* Barcelona, Bruguera, 1959.—128 págs., 15 cm., 60 grs.—(Vaquero). 6,00
341. **Dine, S. S. van.** *El misterioso asesinato de Benson.* 2.<sup>a</sup> edición.—Madrid, Aguilar, 1959.—434 págs., 12 cm., 95 grs.—(Crisol, 308). Piel: 35,00
342. **Dine, S. S. van.** *La serie sangrienta.* Trad. J. L. Goicolea. 2.<sup>a</sup> edición.—Madrid, Aguilar, 1959.—405 págs., 12 cm., 105 gramos.—(Crisol, 284). Piel: 35,00
343. **Dooley, Elliot** (seud. de Enrique Martínez Fariñas). *La conquista del mar.* Barcelona, Bruguera, 1959.—255 págs., 19,5 cm., 260 grs.—(Iris). 25,00

344. **Dooley, Elliot** (seud. de Enrique Martínez Fariñas). *Todo un héroe*.—Barcelona, Toray, 1959.—128 págs., 15 cm., 60 grs. (Relatos de Guerra). 6,00
345. **Dostoyevski, Fiodor M.** *Los hermanos Karamasovi*. Trad. Rafael Cansinos Assens. 2.<sup>a</sup> edición.—Madrid, Aguilar, 1959. 1180 págs., 14 cm., 260 grs.—(Yoya). Piel: 115,00
346. **Duhamel, Georges.** *Diario de Salavin*. Trad. J. F. Rosal.—Barcelona, Edics. G. P., 1959.—160 págs., 18 cm., 108 grs.—(Corona, 10). 15,00  
Francés: *Journal de Salavin*.
347. **Duhamel, Georges.** *El jardín de las fieras*. Trad. J. Vega-Barcelona, Edics. G. P., 1959.—158 págs., 18 cm., 108 grs.—(Corona, 20). 15,00  
Francés: *Le jardin des betes sauvages*.
348. **Duhamel, Georges.** *El notario de El Havre*. Trad. Elicabeth Mulder.—Barcelona, Edics. G. P., 1959.—160 págs., 18 cm., 108 grs.—(Corona, 16). 15,00  
Francés: *Le notaire du Havre*.
349. **Durango Guervós, M.<sup>a</sup> Adela.** *Tempjstad de pasiones*.—Barcelona, Bruguera, 1959.—128 págs., 15 cm., 60 grs.—(Mandrepeña). 6,00
350. **Escalante Juan, Mercedes.** *Mi adorable asesino*.—Barcelona, Bruguera, 1959. 128 págs., 15 cm., 60 grs.—(Pimpinela). 6,00
351. **Escaño Delgado, Francisco.** *Y cuando llegó el amor...*—Barcelona, Toray, 1959.—128 págs., 15 cm., 60 grs.—(Salomé). 6,00
352. **Escolma de Poesía Galega.** *Do s. XIV ó s. XIX.* Ordenación, estudios y notas de José M.<sup>a</sup> Álvarez Blázquez.—Vigo, Galaxia, 1959.—330 págs., 20 cm.  
Con ordenación, estudios y notas de José María Álvarez Blázquez, todo en lengua gallega, se ofrece esta antología que abarca de 1354-1830. A cada autor se acompaña un somero estudio previo biográfico, ambiental, temático y crítico. Encuadrado en cinco grandes grupos: Los últimos trovadores, 11; Cantigas paralelísticas y villancetas anónimos, 87; Villancicos de Navidad y Reyes, 105; Poesía anónima de circunstancias, 189, y los Poetas académicos, 213.—R. FERNÁNDEZ POUSA.
353. **Estefanía, M. L.** (seud. de Marcial Antonio Lafuente Estefanía). *El caballero y el «gun-man»*.—Barcelona, Bruguera, 1959.—128 págs., 15 cm., 60 grs.—(Kansas). 6,00
354. **Estefanía, M. L.** (seud. de Marcial Antonio Lafuente Estefanía). *Dos veces tejanos*.—Barcelona, Bruguera, 1959.—128 págs., 15 cm., 60 grs.—(Héroes del Oeste). 6,00
355. **Estefanía, M. L.** (seud. de Marcial Antonio Lafuente Estefanía). *Hijos vengadores*.—Barcelona, Bruguera, 1959.—128 págs., 15 cm., 60 grs.—(Kansas). 6,00
356. **Estefanía, M. L.** (seud. de Marcial Antonio Lafuente Estefanía). *Lucha por los pastos*.—Barcelona, Bruguera, 1959.—128 páginas, 15 cm., 60 grs.—(Héroes del Oeste). 6,00
357. **Estefanía, M. L.** (seud. de Marcial Antonio Lafuente Estefanía). *La mascota de las Rocosas*.—Barcelona, Bruguera, 1959.—128 páginas, 15 cm., 60 grs.—(Héroes del Oeste). 6,00
358. **Estefanía, M. L.** (seud. de Marcial Antonio Lafuente Estefanía). *El sheriff de Dodge City*.—Barcelona, Bruguera, 1959.—128 págs., 15 cm., 60 grs.—(Héroes del Oeste). 6,00
359. **Evdokimov, Pablo.** *Introducción a Dostoyevsky. En torno a su ideología*.—Cartagena, Athenas Ediciones, 1959.—160 páginas.—(Col. Diapasón). 50,00
360. **Ferrer-Vidal Turull, Jorge.** *Fe de vida*. Colección de 16 cuentos literarios... Barcelona, Edit. Rocas, 1959.—159 págs., 17 cm.—(Col. Leopoldo Alas de Libros de Cuentos Literarios). 40,00
361. **Figueroa, Trinidad de.** *El destino va a París*.—Barcelona, Bruguera, 1959.—128 págs., 15 cm., 60 grs.—(Pimpinela). 6,00
362. **Foeldi, Mihaly.** Mihaly Földi. *La mentira*. Trad. Daniel Velasco.—Barcelona, Cisne, 1959.—288 págs., 18 cm., 300 grs.—(Col. Cisne, 43). 25,00  
Inglés: *A Miniszter*.
363. **Ford, Leslie.** *Una sirena en la noche*. Trad. E. Pons Pérez.—Barcelona, Edics. G. P., 1959.—160 págs., 18 cm., 215 grs.—(G. P. Policíaca, 86). 12,00  
Inglés: *Siren in the night*.
364. **Fradejas Lebrero, José.** *Tablas cronológicas de Literatura Española*. 2.<sup>a</sup> edición.—Ceuta, autor [Imp. Imperio], 1959.—19 págs., 22 cm. 9,00

- Géneros, escuelas, autores, títulos de obras y otros aspectos de la literatura española, desde las primitivas *jarchas* hasta los escritores de la hora actual, aparecen encuadrados con precisión en estas «Tablas cronológicas». Concebidas por su autor con destino a los alumnos de sexto curso de Bachillerato, su utilidad puede alcanzar campos de mayor amplitud.—JOSÉ MONTERO PADILLA.
365. **Fraile, Medardo.** *A la luz cambian las cosas.* (Cuentos).—Santander, Edics. Cantalapiedra. [Madrid, distribución: La Arcadia], 1959.—155 págs., 20 cm.—(Col. Cantalapiedra). 50,00
366. **Garland, Johnny** (seud. de Juan Gallardo Muñoz). *Los exploradores.*—Barcelona, Toray, 1959.—128 págs., 15 cm., 60 grs. (Arizona). 6,00
367. **Garr, Orland** (seud. de Orlando García Mateos). *Un rural en acción.*—Barcelona, Bruguera, 1959.—128 págs., 15 cm., 60 grs.—(California). 6,00
368. **Garr, Orland** (seud. de Orlando García Mateos). *El trust de la muerte.*—Barcelona, Bruguera, 1959.—128 págs., 15 cm., 60 grs.—(Colorado). 6,00
369. **Gheorghiu, Constantin Virgil.** *La hora veinticinco.* Trad. Jesús Ruiz y Ruiz. 10.<sup>a</sup> edición.—Barcelona, Caralt, 1959.—392 páginas, 21 cm., 400 grs.—(Col. Gigante). Tela: 100,00
370. **Gibbs, Phillip.** *La calle de la aventura.* Trad. J. Méndez Herrera.—Barcelona, Cisne, 1959.—288 págs., 18 cm., 300 grs.—(Col. Cisne, 48). 25,00
371. **Giradoux, Jean.** *Bella.* Trad. G. y L. Gosse.—Barcelona, Edics. G. P., 1959.—158 págs., 18 cm., 108 grs.—(Corona, 19). 15,00  
Francés: *Bella.*
372. **Gironella, José M.<sup>a</sup>** *Los fantasmas de mi cerebro.* 3.<sup>a</sup> edición.—Barcelona, Planeta, 1959.—401 págs., 19,5 cm.—(Autores Españoles Contemporáneos). Tela: 70,00  
Data editorial: 1.<sup>a</sup> edición, 1958. 2.<sup>a</sup> y 3.<sup>a</sup>, 1959. Esta obra ha sido adaptada al teatro y representada en el Teatro Recoletos de Madrid el día 2 de enero de 1960. Tiene retazos autobiográficos. Las ilustraciones musicales para guitarra son de Narciso Yepes. Trata de un estado síquico depresivo originado por la angustia, que halla su terapéutica en la fe sincera y en la esperanza. F. PERRINO.
373. **Gouge, Elizabeth.** *La ciudad de las campanas.* Trad. P. G. Ayala.—Barcelona, Cisne, 1959.—288 págs., 18 cm., 300 grs.—(Col. Cisne, 45). 25,00  
Inglés: *A City of bells.*
374. **Goytisolo, Juan.** *Problemas de la novela.*—Barcelona, Seix y Barral, 1959.—141 págs., 18 cm.—(Biblioteca Breve. Ensayo).  
El autor ha escrito «con una intención crítica o polémica». Los distintos aspectos y problemas de la creación literaria están enfocados «desde el punto de vista... de su motivación social». En otro lugar, leemos: «Siempre me ha parecido absurda la pretensión de algunos colegas, de escribir *para el pueblo*». A Goytisolo no le parece empresa digna de escritores el escamoteo de la verdad. Por eso le parecen vivos los ejemplos de la «novela picaresca» y no los de la «novela pastoril» o los de la novela-ensayo. La vida con todos sus problemas es el gran tema novelesco. La vida de cada hombre, de cada pueblo, de cada época. Goytisolo opone su concepto vital de la novela al concepto orteguiano de la novela para minorías.—B. MOSTAZA.
375. **Greene, Graham.** *El que pierde, gana.* Trad. Victoria Ocampo.—Barcelona, Caralt, 1959.—160 págs., 21 cm., 200 grs.—(La Torre de Marfil). Tela: 70,00
376. **Guerra, Carmen.** «*Pin-up*», *escuela de vampiresas.*—Barcelona, Edics. G. P., 1959.—192 págs., 18 cm., 140 grs.—(El Gorrion, 53). 15,00
377. **Guerra da Cal, Ernesto.** *Lua de alén-mar.* 1939-1958. [Poesías]. Portada de Fernando Teixidor. Prólogo de Jacinto do Prado-Coelho.—Vigo, Galaxia, 1959.—132 págs., 20 cm.  
Ernesto Guerra da Cal, ferrolano de nacimiento, catedrático de Lenguas y Literaturas románicas de la Universidad de Nueva York y Director del Departamento de Español y Portugués, nos ofrece ahora su primer libro poético, que es una selección de su obra lírica desde 1939. Verdadero poeta «castizamente gallego», en estas 48 composiciones trasfunde en modernidad los valores tradicionales de los Cancioneros medievales. Motivos auténticos, imágenes, novedad rítmica. Van dedicados a personajes varios y contiene un glosario de términos gallegos con correspondencia en portugués y brasileño. Es contestable la grafía empleada y sus motivaciones.—R. FERNÁNDEZ POUSA.
378. **Halloran, Mark** (seud. de Jorge Gubern Ribalta). *Con la vida marcada.*—

8. LITERATURA

- Barcelona, Bruguera, 1959.—128 págs., 15 cm., 60 grs.—(Servicio Secreto). 6,00
379. **Halloran, Mark** (seud. de Jorge Gubern Ribalta). *Johnny Puma*.—Barcelona, Bruguera, 1959.—128 págs., 15 cm., 60 grs. (Kansas). 6,00
380. **Halloran, Mark** (seud. de Jorge Gubern Ribalta). *La llamada de la muerte*.—Barcelona, Bruguera, 1959.—128 págs., 15 cm., 60 grs.—(Servicio Secreto). 6,00
381. **Hamilton, Patrich**. *Luz de gas*. Trad. Luis Ignacio Bertrán.—Barcelona, Ediciones G. P., 1959.—160 págs., 18 cm., 108 gramos.—(Corona, 6). 6,00  
Inglés: *Gaslight*.
382. **Hecht, Ben**. *Café siniestro*. Trad. Juan G. de Luaces.—Barcelona, Edics. G. P., 1959.—160 págs., 18 cm., 108 págs.—(Corona, 13). 15,00
383. **Hernández Pino, Emilio**. *La galera*.—Madrid, Escelicer, 1959.—72 págs., 15 cm.—(Col. Teatro). 10,00
384. **Holt, Henry**. *Se ha cometido un crimen*. Trad. César de Montserrat.—Barcelona, Edics. G. P., 1959.—160 págs., 18 cm., 215 grs.—(G. P. Policiaca, 91). 12,00  
Inglés: *There has been a murder*.
385. **Houghton, Claude**. *El huésped del tercero*. Trad. Rafaela Ferro.—Barcelona, G. P., 1959.—160 págs., 18 cm., 200 grs.—(Libros Plaza, 183). 15,00  
Inglés: *The Passing of the third Floor Back*.
386. **Humanidades, José Joaquín**. *Un Mundo Mejor*. Teatro-novela. Comedia dramática con biografía preliminar del protagonista.—Madrid, Soc. Gral. de Autores. Victoriano Suárez, 1959.—162 págs., 17 cm., 100 grs. 04,00
387. **Huxley, Aldous**. *Dos o tres gracias*. Trad. Ramón Ezquerria y Angel Perezagua.—Barcelona, Edics. G. P., 1959.—160 páginas, 18 cm., 108 grs.—(Corona, 9). 15,00  
Inglés: *Two or tree graces*.
388. **Huxley, Aldous**. *El monóculo*.—Barcelona, Edics. G. P., 19959.—128 págs., 18 cm., 215 grs.—(El Gorrión, 32). 15,00
389. **Icaza Gil, J. A. de**. *Diez historias de amor atómico*.—Barcelona, Edics. G. P., 1959.—128 págs., 18 cm., 100 grs.—(El Gorrión, 47). 15,00
390. **Irigaray Echevarri, Isabel**. *¿Quién resiste al amor?*—Barcelona, Bruguera, 1959.—128 págs., 15 cm., 60 grs.—(Amapola). 6,00
391. **Jacobs, W. W.** *Amor pasado por agua*. Trad. José Vallverdu.—Barcelona, Edics. G. P., 1959.—192 págs., 18 cm., 140 gramos.—(El Gorrión, 52). 15,00  
Inglés: *Odd Craft*.
392. **Jacobs, W. W.** *Caraduras*. Trad. Paquita Muns.—Barcelona, Edics. G. P., 1959.—160 págs., 18 cm., 108 grs.—(El Gorrión, 57). 15,00  
Inglés: *The lady of the Barge*.
393. **Kane, Silver** (seud. de Francisco González Ledesma). *Los jinetes de la muerte*. Barcelona, Bruguera, 1959.—128 págs., 15 cm., 60 grs.—(Ases del Oeste). 6,00
394. **Kane, Silver** (seud. de Francisco González Ledesma). *La muerte llegó dos veces*.—Barcelona, Bruguera, 1959.—128 págs., 15 cm., 60 grs.—(Bisonte). 6,00
395. **Kipling, Rudyard**. *La primera carta*.—Barcelona, Edics. G. P., 1959.—160 páginas, 18 cm., 108 grs.—(El Gorrión, 56). 15,00
396. **Kirby, Rogers** (seud. de Angel Gordón González). *La gran amenaza*.—Barcelona, Bruguera, 1959.—128 págs., 15,5 cm., 60 grs.—(Servicio Secreto). 6,00
397. **Ledor, Miryam** (seud. de María Lecha Vilamala). *Adorable muñequita*.—Barcelona, Toray, 1959.—128 págs., 15 cm., 60 gramos.—(Azucena). 6,00
398. **Ledor, Miryam** (seud. de María Lecha Vilamala). *Prohibido amar*.—Barcelona, Toray, 1959.—128 págs., 15 cm., 60 grs. (Salomé). 6,00
399. **Lehmann, Rosamond**. *Invitación al vals*. Trad. M. Manent.—Barcelona, Edics. G. P., 1958.—160 págs., 18 cm., 108 grs.—(Corona, 7). 15,00  
Inglés: *Invitation to the Waltz*.
400. **Lera, Angel María de**. *Los clarines del miedo*. 2.<sup>a</sup> edición.—Barcelona, Destino, 1959.—245 págs. + 1 hoj., 18,5 cm., 310 grs.—(Ancora y Delfín). Tela: 70,00

401. **Loygorri, Francisco G.** *Cornejo tiene un complejo.*—Madrid, Escelicer, 1959. 192 págs., 15 cm.—(Teatro). 10,00
402. **Luca de Tena, Torcuato.** *Edad prohibida.* 5.<sup>a</sup> edición.—Barcelona, Planeta, 1959.—383 págs., 19,5 cm., 475 grs.—(Autores Españoles Contemporáneos). Tela: 70,00
403. **Lucas y Gallardo, J. L.** *Venta de Vargas.*—Madrid, C. P. L., 1959.—96 páginas, 21 cm.—(Col. Popular Literaria). 12,00
404. **Luger, Keith** (seud. de Miguel Oliveros Tovar). *A sangre y fuego.*—Barcelona, Bruguera, 1959.—128 págs., 15 cm., 60 grs. (Ases del Oeste). 6,00
405. **Luger, Keith** (seud. de Miguel Oliveros Tovar). *Una bala para cada uno.*—Barcelona, Bruguera, 1959.—128 págs., 15 cm., 60 grs.—(Búfalo). 6,00
406. **Luengo, Celia de.** *Las divinas manos feas.*—Cádiz, Escelicer, 1959.—112 págs., 19 cm.—(Abril y Mayo). 20,00
407. **Llopis, Jorge.** «Operación Paquita». Barcelona, Germán Plaza, 1959.—160 págs., 18 cm., 216 grs.—(El Gorrión). 15,00
408. **Malaparte, Curzio** (seud. de Curzio Suckert). *Sangre.* Trad. Manuel Bosch Barret.—Barcelona, Edics. G. P., 1959.—160 páginas, 18 cm., 108 grs.—(Corona, 2). 15,00  
Italiano: *Sangre.*
409. **Mallorquí Figuerola, José.** *Belle Mac Mahon.*—Barcelona, Clíper, 1959.—96 páginas, 18 cm., 108 grs.—(Novelas del Oeste). 8,00
410. **Mallorquí Figuerola, José.** *Capitán Jibaro.*—Barcelona, Clíper, 1959.—96 páginas, 18 cm., 108 grs.—(Novelas del Oeste). 8,00
411. **Mallorquí Figuerola, José.** *Los desterrados de Cedar Creck.*—Barcelona, Clíper, 1959.—96 págs., 18 cm., 108 grs.—(Novelas del Oeste). 8,00
412. **Mallorquí Figuerola, José.** *Pista cruzadas.*—Barcelona, Clíper, 1959.—96 páginas, 18 cm., 108 grs.—(Novelas del Oeste). 8,00
413. **Mallorquí Figuerola, José.** *La última jugada de Jack Hamlin.*—Barcelona, Clíper, 1959.—96 págs., 18 cm., 108 grs.—(Novelas del Oeste). 8,00
414. **Mann, Thomas.** *Tristán Mario y el mago.* Trad. Edgard Pedro Bruck.—Barcelona, Edics. G. P., 1959.—160 págs., 18 cm., 108 grs.—(Corona, 3). 15,00  
Alemán: *Tristan Mario und der Zauberer.*
415. **Mañas, Alfredo.** *La Feria de Cuenicabra.* Farsa popular en tres actos. Seguida de Pequeña Notivia de su estreno y Breve diario estético del autor. Prólogo de Angel Carmona.—Madrid, Ediciones Arión, 1959.—124 págs., 15 cm., 65 grs.—(Col. El Bululú). 35,00
416. **Marquand, John P.** *¡Está cargada, Sr. Bauer!* Trad. Alfredo Crespo.—Barcelona, Edics. G. P., 1959.—160 págs., 18 cm., 215 grs.—(G. P. Policiaca, 95). 12,00  
Inglés: *It's loaded Mr. Bauer.*
417. **Martí García, María.** *El secreto del zafiro.* 2.<sup>a</sup> edición.—Barcelona, Bruguera, 1959.—128 págs., 15 cm., 60 grs.—(Orquídea). 6,00
418. **Masota, Luis** (seud. de Antonio López Masota). *Tatuaje.* 2.<sup>a</sup> edición.—Barcelona, Bruguera, 1959.—128 págs., 15 cm., 60 grs.—(Orquídea). 6,00
419. **Maugham, William Somerset.** *El almuerzo.*—Barcelona, Edics. G. P., 1959. 128 págs., 18 cm., 108 grs.—(El Gorrión, 59). 15,00
420. **Mauriac, François.** *El fin de la noche.* Trad. Fernando Gutiérrez.—Barcelona, G. P., 1959.—144 págs., 18 cm., 200 grs. (Libros Plaza, 189). 15,00  
Francés: *La fin de la nuit.*
421. **Maurois, André.** *Para piano solo.* Trad. Leonor Muñoz.—Barcelona, G. P., 1959.—144 págs., 18 cm., 200 grs.—(Libros Plaza, 190). 15,00  
Francés: *Le diner sous les marronniers.*
422. **Mejores.** *Las — Novelas Contemporáneas.* Tomo V (1915-1919). Selección y estudios de Joaquín de Entrambasaguas... Con la colaboración de María del Pilar Palomo...—Barcelona, Planeta, 1959.—XIX+1531 págs. con láms., 22 cm.—Piel.  
Contiene: *La Casa de la Troya*, de A. Pérez Lugín. *Corazones sin rumbo*, de Pedro Mata. *La Orgía*, de José Más. *El sobre en blanco*, de G. Díez-Caneja. *La revolución de Laiño*, de Francisco Camba.  
Son cuatro obras representativas de la época más decadente de la novela española en el siglo XX. Van precedidas de un deteni-

do estudio biográfico, crítico y bibliográfico sobre los autores, con frecuentes alusiones al ambiente social y artístico en que vivieron, y la repercusión que tuvo su obra.—  
A. INIESTA ONECA.

423. **Méndez, Clotilde.** *Vuelve a vivir.* Barcelona, Toray, 1959.—128 págs., 15 cm., 60 grs.—(Azucena). 6,00
424. **Meersch, Maxence van der.** *María, hija de Flandes.* Trad. Esteban Mollist.—Barcelona, G. P., 1959.—160 págs., 18 cm., 200 grs.—(Libros Plaza, 179). 15,00  
Francés: *Marie, fille de Flandre.*
425. **Mogar, Joe** (seud. de J. M.<sup>a</sup> Moreno García). *Flores blancas sobre Tobruk.*—Barcelona, Toray, 1959.—128 págs., 15 cm., 60 grs.—(Relatos de Guerra). 6,00
426. **Mogar, Joe** (seud. de José M.<sup>a</sup> Moreno García). *El «gun-man» de la ruta.*—Barcelona, Bruguera, 1959.—128 págs., 15 cm., 60 grs.—(Búfalo). 6,00
427. **Moreno, J. Antonio.** *Senda de humildad.* Poemas. Prólogo de Mons. Izquierdo Molíns.—Zaragoza, autor, 1959.—1 vol.
428. **Morgan, Charles.** *La estancia vacía.* Trad. Simón Santainés.—Barcelona, Ediciones G. P., 1959.—160 págs., 18 cm., 108 gramos.—(Corona, 4). 15,00  
Inglés: *The empty room.*
429. **Morgan, Charles.** *La historia del juez.* Trad. Eduardo de Guzmán.—Barcelona, Edics. G. P., 1959.—160 págs., 18 cm., 108 grs.—(Corona, 15). 15,00  
Inglés: *Judge's Story.*
430. **Morgan, María** (seud. de M.<sup>a</sup> Rosa Cajal Garrigós). *Huída al amanecer.* 2.<sup>a</sup> edición.—Barcelona, Bruguera, 1959.—128 páginas, 15 cm., 60 grs.—(Orquídea). 6,00
431. **Mosca, Giovanni.** *Jardín de añoranzas.* Trad. Manuel Casado Nieto.—Barcelona, Edics. G. P., 1959.—160 págs., 18 cm., 108 grs.—(Corona, 17). 15,00  
Italiano: *Ricordi di scuola.*
432. **Munte, Axel.** *Lo que no conté en la Historia de San Michele.* Trad. Alfonso Nadal.—Barcelona, Edics. G. P., 1959.—160 páginas, 18 cm., 108 grs.—(Corona, 1). 15,00
433. **Nancy, Rosa de** (seud. de Regina Ofriso). *La alegría de amar.*—Barcelona, Toray, 1959.—128 págs., 15 cm., 60 grs.—(Azucena). 6,00
434. **Navarro Carrión, Jesús.** *Cadenas invisibles.*—Barcelona, Bruguera, 1959.—128 págs., 15 cm., 60 grs.—(Camelia). 6,00
435. **Navarro Carrión, Jesús.** *Sólo tú.* 2.<sup>a</sup> edición.—Barcelona, Bruguera, 1959.—128 págs., 15 cm., 60 grs.—(Orquídea). 6,00
436. **Nylhama** (seud. de Amalia Abad Pastor). *Bailarina callejera.*—Barcelona, Bruguera, 1959.—128 págs., 15 cm., 60 grs.—(Rosaura). 6,00
437. **Palacio Valdés, Armando.** *La alegría del capitán Ribot.* Novela. Edición definitiva. 2.<sup>a</sup> edición.—Madrid, Fax, 1959.—193 págs., 20 cm.—(Obras Completas de —. Tomo XV).
438. **Parkinson Keyes, Francis.** *El capricho de Fielding.* Trad. J. Marín de Bernardo.—Barcelona, Cisne. Edics. G. P., 1959.—2896 págs., 18 cm., 300 grs.—(Col. Cisne, 47). 25,00  
Inglés: *Fielding's Folly.*
439. **Passos, John dos.** II. *Novelas.*—Barcelona, Planeta, 1959.—1535 págs.+2 hojas, 20 cm.—Piel. (Col. Clásicos Contemporáneos).  
Contiene: *Un lugar en la tierra*, trad. Juan G. de Luaces. *Podría salir bien*, trad. J. M.<sup>a</sup> Claramunda Bes. *Primer encuentro y Calles de la noche*, traducidas por Enrique de Juan. *Tres soldados*, trad. Mary Rowe. Se recogen aquí, con bastante claridad, unas muestras del crear literario de este novelista de la generación de entreguerras. Dos Passos, como otros grandes escritores sureños de los Estados Unidos, ha tenido siempre la preocupación de poner en contacto la realidad de su país con el ambiente europeo de la primera mitad del siglo XX.—A. HERMENEGILDO.
440. **Payne, Robert.** *El bárbaro y la geisha.* Trad. José M.<sup>a</sup> Cañas.—Barcelona, Caralt, 1959.—262 págs., 21 cm., 275 grs.—(La Novela Histórica). Tela: 90,00  
Novela de acción rápida y penetración en el cruce de dos mundos. Una vez más en la literatura contemporánea, un escritor quiere narrarnos los conflictos originados al unirse una mentalidad occidental —el aventurero Townsend Harris— con el exótico mundo oriental personificado en Oki-chi, la japonesa protagonista. El choque de Harris con las costumbres extrañas a su civilización ocupa la parte central de la presente obra.—A. HERMENEGILDO.
441. **Penedo, Julio.** *La barraca de la*

- risa.—Barcelona, Edics. G. P., 1959.—128 páginas, 18 cm., 108 grs.—(El Gorrión, 58).  
15,00
442. **Pereda, José María.** *Obras Completas.* Tomo I [y II]. 7.<sup>a</sup> edición.—Madrid, Aguilar, 1959.—2 vols. de 1408=1420 págs., 18 cm., 1.200 grs.—(Obras Eternas).  
Piel: 500,00
443. **Pérez Galdós, Benito.** *Sor Simona.*—Madrid, Dédalo, 1959.—36 págs., 23 cm. (Novelas y Cuentos).  
4,00
- Pérez Serrano, Nicolás.** *Humoradas, Doloras y Greguerías juríridas.* (*Rapsodia intrascendente*). (V. n.º 149).
444. **Placer, Gumersindo.** *Algas* (versos gallegos).—Madrid, autor. [Imp. C. I. M.], 1959.—48 págs., 17 cm.
445. **Potemkin, Sergey.** *Un amor.* Trad. José M.<sup>a</sup> Cañas.—Barcelona, G. P., 1959.—146 págs., 18 cm., 108 grs.—(Libros Plaza, 191).  
15,00
446. **Prado Duque, Fidel.** *Así lo quiso el destino.*—Barcelona, Bruguera, 1959.—128 páginas, 15 cm., 60 grs.—(Colorado).  
6,00
447. **Prado Duque, Fidel.** *La ciudad del hampa.*—Barcelona, Bruguera, 1959.—128 págs., 15 cm., 60 grs.—(Ases del Oeste).  
6,00
448. **Prado Duque, Fidel.** *Con un pie en la eternidad.*—Barcelona, Bruguera, 1959.—128 págs., 15 cm., 60 grs.—(Colorado).  
6,00
449. **Prado Duque, Fidel.** *En el último minuto.*—Barcelona, Bruguera, 1959.—128 páginas, 15 cm., 60 grs.—(California).  
6,00
450. **Prado Duque, Fidel.** *El tigre del chaparral.*—Barcelona, Bruguera, 1959.—128 páginas, 15 cm., 60 grs.—(California).  
6,00
451. **Priestley, J. B.** *Tres hombres vuelven del frente.* Trad. Jaime Bofill y Ferro.—Barcelona, Edics. G. P., 1959.—160 págs., 18 cm., 108 grs.—(Corona, 8).  
15,00  
Inglés: *Three Men in new suits.*
452. **Prudhome, René-François Sully.** *Obras escogidas.* Trad. José Antonio Fontanilla.—Madrid, Aguilar, 1959.—1258 páginas+1 lám., 18,5 cm., 650 grs.—(Biblioteca Premio Nobel).  
Plástico: 225,00
453. **Quevedo Villegas, Francisco de.** *Antología poética,* dispuesta y prologada por R. Esteban Scarpa. 4.<sup>a</sup> edición.—Madrid, Espasa-Calpe, 1959.—148 págs., 17,5 cm., 200 grs.—(Col. Austral, 362).  
18,00
454. **Ramón y Cajal, Santiago.** *Charlas de café.* 3.<sup>a</sup> edición.—Madrid, Aguilar, 1959.—470 págs., 12 cm., 95 grs.—(Crisol, 243).  
Piel: 35,00
455. **Redón Chirona, Matilde.** *Te querré eternamente.* 2.<sup>a</sup> edición.—Barcelona, Bruguera, 1959.—128 págs., 15 cm., 60 grs.—(Orquídea).  
6,00
456. **Regaldie, Alf** (seud. de Alfonso Arizmendi Regaldie). *El diablo de la ambición.*—Barcelona, Bruguera, 1959.—128 páginas, 15 cm., 60 grs.—(Bisonte).  
6,00
457. **Regaldie, Alf** (seud. de Alfonso Arizmendi Regaldie). *¡Os espero, asesinos!* Barcelona, Bruguera, 1959.—128 págs., 15 cm., 60 grs.—(Kansas).  
6,00
458. **Reina y Castrillón, Francisca.** *Españolismo en Italia. Fuentes de la Obra de Dante.*—Las Palmas, Imp. Miranda, 1958.—12 págs., 25 cm.
459. **Richards, Laura E.** *Moriole conoce el mundo.* Trad. Petter Mikel.—Barcelona, Bruguera, 1959.—255 págs., 19,5 cm., 255 grs.—(Dalia).  
30,00
460. **Roberts, Cecil.** *El amor es así.* Trad. Julio Fernández-Yáñez.—Barcelona, Caralt, 1959.—294 págs., 21 cm., 300 grs.—(Col. Gigante).  
100,00
461. **Roberts, Cecil.** *Grandes almacenes.* Trad. Guillermo Marigó y Jesús Ruiz Ruiz. 3.<sup>a</sup> edición.—Barcelona, Caralt, 1959.—312 páginas, 21 cm., 350 grs.—(Col. Gigante).  
Tela: 80,00
462. **Roberts, Mikky** (seud. de Miguel M.<sup>a</sup> Astrain Bada). *Sentencia de Colt.*—Barcelona, Bruguera, 1959.—128 págs., 15 cm., 60 grs.—(California).  
6,00
463. **Rodi, Carol** (seud. de Concepción Rodríguez Conca). *Tres para un secreto.*—Barcelona, Bruguera, 1959.—128 págs., 15 cm., 60 grs.—(Amapola).  
6,00
464. **Rojas, Francisco de.** *Del rey abajo, ninguno.*—Madrid, Escelicer, 1959.—94 páginas, 15 cm.—(Teatro).  
14,00
465. **Rolcest, A.** (seud. de Arsenio Olcina Esteve). *El botín del diablo.*—Barcelona, Bruguera, 1959.—128 págs., 15 cm., 60 grs.  
6,00

466. **Rolcest, A.** (seud. de Arsenio Olcina Esteve). *Una horca en el camino*.—Barcelona, Bruguera, 1959.—128 págs., 15 cm., 60 gramos.—(Kansas). 6,00
467. **Rolcest, A.** (seud. de Arsenio Olcina Esteve). *La máscara de pólvora*.—Barcelona, Bruguera, 1959.—128 págs., 15 cm., 60 grs. (Bisonte). 6,00
468. **Ruiz, Juan.** *Arcipreste de Hita. Libro de Buen Amor. Tomo II. Edición y notas de Julio Cejador Frauca. 7.ª edición.* Madrid, Espasa-Calpe, 1959.—336 págs., 19 cm., 250 grs.—(Clásicos Castellanos, 17). 30,00
469. **Salgari, Emilio.** *El continente misterioso*.—Barcelona, Molino, 1959.—160 páginas, 20 cm., 300 grs. Cart.: 25,00
470. **Salueña Paesa, Isabel.** *Lima, la tímida. 2.ª edición.*—Barcelona, Bruguera, 1959.—128 págs., 15 cm., 60 grs.—(Orquídea). 6,00
471. **Salueña Paesa, Isabel.** *Vencida por el odio*.—Barcelona, Bruguera, 1959.—128 págs., 15 cm., 60 grs.—(Pimpinela). 6,00
472. **Sandoval, Armando** (seud. de Manuel Moreno Bernet). *No puedo amarte*. Barcelona, Bruguera, 1959.—128 págs., 15 cm., 60 grs.—(Madreperla). 6,00
473. **Sandoval, Armando** (seud. de Manuel Moreno Bernet). *Si el corazón quisiera*.—Barcelona, Bruguera, 1959.—128 págs., 15 cm., 60 grs.—(Amapola). 6,00
474. **Santander, Carlos de** (seud. de Juan Lozano Rico). *La Camarera*.—Barcelona, Bruguera, 1959.—128 págs., 15 cm., 60 grs.—(Camelia). 6,00
475. **Santander, Carlos de** (seud. de Juan Lozano Rico). *Tu recuerdo me acompaña*.—Barcelona, Bruguera, 1959.—128 páginas, 15 cm., 60 grs.—(Rosaura). 6,00
476. **Saroyan, William.** *Otro verano*. Trad. Eduardo de Guzmán.—Barcelona, Ediciones G. P., 1959.—160 págs., 18 cm., 108 gramos.—(Corona, 12). 15,00  
Inglés: *The tromble with Tigers*.
477. **Sayers, Dorothy L.** *Lord Peter examina el cadáver*. Trad. Eduardo Toda Valcárcel.—Barcelona, Edics. G. P., 1959.—160 págs., 18 cm., 215 grs.—(G. P. Policíaca, 92). 12,00  
Inglés: *Lord Peter views the body*.
478. **Segrram, Raf** (seud. de Rafael Segovia Ramos). *Alacrán*.—Barcelona, Bruguera, 1959.—128 págs., 15 cm., 60 grs.—(Ases del Oeste). 6,00
479. **Segrram, Raf** (seud. de Rafael Segovia Ramos). *Mensaje de plomo*.—Barcelona, Bruguera, 1959.—128 págs., 15 cm., 60 gramos.—(Texas). 6,00
480. **Segrram, Raf** (seud. de Rafael Segovia Ramos). *Una noche accidentada*.—Barcelona, Bruguera, 1959.—128 págs., 15 cm., 60 grs.—(Búfalo). 6,00
481. **Serrano Rodríguez, Ana.** *Violeta*.—Cádiz, etc., Escelicer, 1959.—98 págs. con grab. + 1 hoj., 19,5 cm., 80 grs.—(Biblioteca de Lecturas Ejemplares, 177). 15,00
482. **Sheridan, Joe** (seud. de Nicolás Miranda Marín). *Lobos en el Gran Cañón*.—Barcelona, Bruguera, 1959.—128 págs., 15 cm., 60 grs.—(Búfalo). 6,00
483. **Slaughter, Frank G.** *Obras completas. Vol. I.*—Barcelona, Caralt, 1959.—1328 págs. con láms., 21 cm., 600 grs.—(Obras Maestras ilustradas). Piel: 400,00
484. **Smith, S. van** (seud. de Pascual Enguidanos Usach). *Embajador en Venus*.—Valencia, Edit. Valenciana, 1959.—128 págs., 15 cm., 60 grs.—(Luchadores del Espacio). 6,00
485. **Smith, S. van** (seud. de Pascual Enguidanos Usach). *Nosotros los marcianos*.—Valencia, Edit. Valenciana, 1959.—128 págs., 15,5 cm., 60 grs.—(Luchadores del Espacio). 6,00
486. **Smith, Raf G.** (seud. de Rafael Goicoechea Martínez). *Un fantasma colorado*.—Barcelona, Toray, 1959.—128 págs., 15 cm., 60 grs.—(Arizona). 6,00
487. **Smith, Raf G.** (seud. de Rafael Goicoechea Martínez). *Listo para morir*.—Barcelona, Toray, 1959.—128 págs., 15 cm., 60 gramos.—(Arizona). 6,00
488. **Sneider, Vern.** *La casa de té de la luna de agosto*. Trad. E. García. 2.ª edición.—Barcelona, Caralt, 1959.—312 págs., 21 cm., 350 grs.—(Col. Gigante). Tela: 80,00
489. **Sosa, Lope de.** *Síguense muchas canciones nuevas sobre el Santísimo Nacimiento de nuestro Señor Iesu Christo, en loor de la Virgen María su bendita Madre, y Señora nuestra*. Compuestas por Lope de Sosa.



Y esta primera hase de cantar al tono de passa la galana.—En Barcelona, en casa Sebastián de Cormellas, 1615.—[A. S. l., Cieza, Antonio Pérez Gómez, 1959].—6 hojs. [5 facsimilares] con 1 grab., 22 cm.

Reproducción del único ejemplar existente en The Hispanic Society of America.

Tirada de 400 ejemplares numerados de I a L y de 1 a 350. No venales. Destinados a felicitar la Navidad del año 1959.—N. R.

490. **Space, Law** (seud. de Enrique Sánchez Pascual). *Tendré tu piel*.—Barcelona, Toray, 1959.—126 págs., 15 cm., 60 grs.—(Espacio). 6,00

491. **Space, Law** (seud. de Enrique Sánchez Pascual). *La venganza de los hibernados*.—Barcelona, Toray, 1959.—126 págs., 15 cm., 60 grs.—(Espacio). 6,00

492. **Steman, S. A.** *El misterio de la muerte*.—Madrid, Dédalo, 1959.—60 págs., 23 cm.—(Novelas y Cuentos). 6,00

493. **Sterling, Karel** (seud. de Julio Pérez Blasco). *Ataúdes blancos de Obregón*.—Valencia, Edit. Valenciana, 1959.—128 páginas, 15,5 cm., 60 grs.—(Luchadores del Espacio). 6,00

494. **Sterling, Karel** (seud. de Julio Pérez Blasco). *La ruta perdida*.—Valencia, Edit. Valenciana, 1959.—128 págs., 15,5 cm., 60 gramos.—(Luchadores del Espacio). 6,00

495. **Stout, Rex.** *No estaba bastante muerta*. Trad. C. Peraire del Molino, 1959.—190 págs., 18 cm., 130 grs.—(Biblioteca Oro). 15,00

Inglés: *No quite dead enough*.

496. **Stout, Rex.** *Novelas escogidas*. Tomo I. Trads. Mallorquí Figuerola, Macho Quevedo e Isabel Straatman.—Madrid, Aguilar, 1959.—1264 págs., 17,5 cm., 550 grs.—(Lince Astuto). Plástico: 200,00

497. **Sudermann, Hermann.** *El viaje a Tilsit*. Trad. José Leonart.—Barcelona, Ediciones G. P., 1959.—160 págs., 18 cm., 108 gramos.—(Corona, 5). 15,00

Alemán: *Die Reise nach Tilsit*.

498. **Taber, Henry M.** (seud. de Enrique Mañez Taberner). *Su destino*.—Barcelona, Toray, 1959.—128 págs., 15 cm., 60 grs.—(Azucena). 6,00

499. **Taylor, Tex** (seud. de Mario Calero Montejano). *El círculo de los buitres*.—Bar-

celona, Bruguera, 1959.—128 págs., 15 cm., 60 grs.—(Bisonte). 6,00

500. **Taylor, Tex** (seud. de Mario Calero Montejano). *Dos indeseables y medio*.—Barcelona, Bruguera, 1959.—128 págs., 15 cm., 60 grs.—(Colorado). 6,00

501. **Teatro cubano contemporáneo.** Prólogo de José Cid Pérez.—Madrid, Aguilar, 1959.—430 págs., 19,5 cm. 125,00

Contiene: *Tragedia india*, por Luis A. Baralt. *El travieso Jimmy*, por Carlos Felipe. *Hombres de dos mundos*, por José Cid Pérez. *Imagíname infinita*, por Renée Totts. *Tembladera*, por José-Antonio Ramos. *Alma guajira*, por Marcelo Salinas.

502. **Teatro español 1949/1950.** 3.<sup>a</sup> edición.—Madrid, Aguilar, 1959.—388 págs., 20 cm., 445 grs.—(Col. Literaria).

Cart.: 125,00

503. **Teatro mexicano contemporáneo.** Prólogo de Antonio Espina.—Madrid, Aguilar, 1959.—526 págs., 19,5 cm. 125,00

Contiene: *Tres piezas en un acto*, por Xavier Villaurrutia. *El color de nuestra piel*, por Celestino Gorostiza. *Cada quien su vida*, por Luis G. Basurto. *Los frutos*, por Luisa Josefina Hernández. *Susana y los jóvenes*, por Joaquín Ibargüengoitia. *El gesticulador*, por Rodolfo Usigli.

504. **Teatro neerlandés contemporáneo.** Traducción y prólogo de Felipe M. Lorda.—Madrid, Aguilar, 1959.—475 págs., 19,5 cm. 125,00

Contiene: *La carta de don Juan*, por Luisa Treves. *Los cómplices*, por Max Croiset. *La isla desierta*, por Augusto Defresne. *Capitán después de Dios*, por Jan de Hartog. *El agua*, por Eduardo Hoornik. *Herodes*, por Abel J. Herzberg.

505. **Tellado, Corín** (seud. de M.<sup>a</sup> Socorro Tellado López). *Ella y él*.—Barcelona, Bruguera, 1959.—128 págs., 15 cm., 60 grs.—(Coral). 6,00

506. **Tellado, Corín** (seud. de M.<sup>a</sup> Socorro Tellado López). *He vuelto para ti*. 2.<sup>a</sup> edición.—Barcelona, Bruguera, 1959.—128 páginas, 15 cm., 60 grs.—(Coral). 6,00

507. **Tellado, Corín** (seud. de M.<sup>a</sup> Socorro Tellado López). *Las inquietudes de Patricia*.—Barcelona, Bruguera, 1959.—128 páginas, 15 cm., 60 grs.—(Alondra). 6,00

508. **Tellado, Corín** (seud. de M.<sup>a</sup> Socorro Tellado López). *Lucha oculta*. 2.<sup>a</sup> edi-

ción.—Barcelona, Bruguera, 1959.—128 págs., 15 cm., 60 grs.—(Coral). 6,00

509. **Tellado, Corín** (seud. de M.<sup>a</sup> Socorro Tellado López). *La máscara de una mujer*. 2.<sup>a</sup> edición.—Barcelona, Bruguera, 1959. 128 págs., 15 cm., 60 grs.—(Coral). 6,00

510. **Tellado, Corín** (seud. de M.<sup>a</sup> Socorro Tellado López). *Me casé ayer*.—Barcelona, Bruguera, 1959.—128 págs., 15 cm., 60 grs.—(Madreperla). 6,00

511. **Tellado, Corín** (seud. de M.<sup>a</sup> Socorro Tellado López). *Mi amiga Marta*.—Barcelona, Bruguera, 1959.—128 págs., 15 cm., 60 grs.—(Rosaura). 6,00

512. **Tono** (seud. de Antonio Lara). *Con la lengua fuera*.—Barcelona, Edics. G. P., 1959.—128 págs. con grabs., 18 cm., 215 grs. (El Gorrión, 31). 15,00

513. **Torre, César**. *El falsario*.—Barcelona, Toray, 1959.—128 págs., 15 cm., 60 grs. (Arizona). 6,00

514. **Troyat, Henry**. *Sortilegio*. Trad. Alejandro Liaño.—Barcelona, G. P., 1959.—128 págs., 18 cm., 200 grs.—(Libros Plaza, 187). 15,00

Francés: *Du philanthrope a la ronquine*.

515. **Valmiki**. *Ramayana*.—Barcelona, Editorial Iberia, 1959.—190 págs., 19 cm.—(Obras Maestras). Tela: 60,00

516. **Valverde, José M.<sup>a</sup>** *Historia de la Literatura Universal*. III. *Del Romanticismo a nuestros días, con un apéndice sobre las literaturas de Extremo Oriente*, por —. Barcelona, Noguer, 1959.—653 págs. con láminas+1 hoj., 25 cm. Tela: 450,00

517. **Valverde Torné, Francisco**. *La Gran Revelación*.—Barcelona, E. D. H. A. S. A., 1959.—240 págs., 17 cm., 200 grs.—(Nebulae). 30,00

518. **Vargas, Mario**. *Los jefes*. Libro de cuentos literarios. Prólogo de Juan Planas Cerdá...—Barcelona, Edit. Rocas, 1959.—132 págs., 17,5 cm.—(Col. Leopoldo Alas de Libros de Cuentos Literarios). 40,00

519. **Vázquez Fernández-Pimentel, Luis**. *Sombra do aire na herba*.—Vigo, Galaxia, 1959.—116 págs., 18 cm.

Vázquez Fernández-Pimentel (1897-1958) es un caso más de los médicos-poetas bilingües, si bien su obra está inédita en su

mayoría. Se da a conocer en «Ronsel», 1924-25, y ahora «Galaxia» nos brinda este conjunto de 42 poemas nuevos y reedición de 8, «Triscos», aparecidos en Pontevedra en 1950. En estas composiciones de lengua cuidada y ambiente lugueés, se confirma como «uno de los poetas más grandes de Galicia», en opinión autorizada de Fole. Su poesía es, en opinión de Ramón Piñeiro, «una de las más puras, delicadas y hondas que han brotado en tierras gallegas». La edición es cuidada y se compone de 500 ejemplares en papel registro, numerados, y otros 500 en edición corriente.—R. FERNÁNDEZ POUSA.

520. **Vega Carpio, Lope Félix de**. *La Estrella de Sevilla. Peribáñez y el Comendador de Ocaña. El Caballero de Olmedo y Fuenteovejuna*. 4.<sup>a</sup> edición.—Madrid, Aguilar, 1959.—642 págs., 12 cm., 120 grs.—(Crisol, 32. bis). Piel: 35,00

521. **Verne, Julio**. *Viaje al centro de la tierra*. Trad. Angel Fuentes.—Barcelona, Molino, 1959.—160 págs., 20 cm., 310 grs. 25,00  
Francés: *Voyage au centre de la Terre*.

522. **Vidal, Mary** (seud. de M.<sup>a</sup> Luisa Vidal Alfonso). *La dama del cuadro*.—Barcelona, Bruguera, 1959.—128 págs., 15 cm., 60 grs.—(Rosaura). 6,00

523. **Vidal, Mary** (seud. de M.<sup>a</sup> Luisa Vidal Alfonso). *Su indomable corazón*.—Barcelona, Bruguera, 1959.—128 págs., 15 cm., 60 grs.—(Alondra). 6,00

524. **Wallace, Lewis**. *Ben Hur*. Adaptación de Heliodoro Lillo.—Barcelona, Bruguera, 1959.—255 págs., 19,5 cm., 260 grs.—(Iris). Cart.: 25,00

525. **Wassermann, Jacob**. *Galovin y el crimen angélico*.—Madrid, Dédalo, 1959.—52 págs., 23 cm.—(Novelas y Cuentos). 6,00

526. **Wassermann, Jacob**. *Galovin y el crimen angélico*. Trad. F. Oliver Brachfeld y Alfredo Khan.—Barcelona, G. P., 1959.—216 págs., 18 cm., 200 grs.—(Libros Plaza, 180). 15,00

Alemán: *Galovin die Chaffner nin*.

527. **Webb, Mary**. *La dorada ponzoña*. Trad. Ramón Selanti.—Barcelona, Cisne, 1959.—286 págs., 18 cm., 300 grs.—(Col. Cisne, 44). 25,00

Inglés: *Precious Bane*.

528. **Wells, H. G.** *Los primeros hombres en la luna*.—Madrid, Dédalo, 1959.—80 páginas, 23 cm.—(Novelas y Cuentos). 7,00

529. **White, George H.** (seud. de Pascual Enguádanos Usach). *Los jinetes de la venganza.* — Barcelona, Bruguera, 1959.—128 páginas, 15 cm., 60 grs.—(Búfalo). 6,00

530. **Wiechert, Ernst.** *El cisne no canta al morir.* Trad. Dorotea P. Latz.—Barcelona, Edics. G. P., 1959.—160 págs., 18 cm., 108 grs.—(Corona, 18). 15,00

Alemán: *Die Majorin.*

531. **Wild, Herbert.** *Sucedió en China.* Madrid, Dédalo, 1959.—56 págs., 23 cm.—(Novelas y Cuentos). 5,00

532. **Wodehouse, P. G.** *Dinero molesto.* Trad. José A. de Larrinaga y Gorostiza.—Barcelona, Edics. G. P., 1959.—192 págs., 18 cm., 140 grs.—(El Gorrión, 49). 15,00

Inglés: *Uneasey Money.*

533. **Wodehouse, P. G.** *Jovencitos con botines.* Trad. Luis Jordá.—Barcelona, Edics. G. P., 1959.—160 págs., 18 cm., 140 grs.—(El Gorrión, 51). 15,00

Inglés: *Young Men in spats.*

534. **Wodehouse, P. G.** *Psmith, periodista.* Trad. Fernando Díaz de Beristain.—Barcelona, Edics. G. P., 1959.—192 págs., 18 cm., 140 grs.—(El Gorrión, 54).

Inglés: *Psmith Journalist.*

535. **Wynd, Oswald.** *Fuentes de odio.* Trad. Mario Bartolomé.—Barcelona, Cisne, 1959.—286 págs., 18 cm., 300 grs.—(Col. Cisne, 46). 25,00

536. **Xavier, Adro** (seud. de Alejandro Rey Stolle). *Cara a cara.* — Barcelona, Edit. Casals, 1959.—336 págs., 20 cm., 350 grs. 74,00

Inglés: *The blacks Fountaines.*

537. **Xuriguera, Joan Baptista.** *Margarit.* Novela.—Barcelona, Publicaciones Ilerda, 1959.—1 vol.

538. **York, Jeremy.** *¡Muerte a mi asesino!* Trad. Carlos Paytuvi.—Barcelona, Ediciones G. P., 1959.—160 págs., 18 cm., 215 gramos.—(G. P. Policiaca, 90). 12,00

Inglés: *Death to my Killer.*

539. **Zilahy, Lajos.** *Algo flota sobre el agua.* Trad. F. Oliver Brachfeld.—Barcelona, Edics. G. P., 1959.—128 págs., 18 cm., 200 gramos.—(Libros Plaza, 181). 15,00

Húngaro: *Valamit visz a víz.*

540. **Zilahy, Lajos.** *Primavera mortal.* Trad. F. Oliver Brachfeld.—Barcelona, G. P., 1959.—128 págs., 18 cm., 200 grs.—(Libros Plaza, 186). 15,00

## 9. GEOGRAFIA E HISTORIA

### VIAJES. TURISMO. CARTOGRAFIA. BIOGRAFIAS. GENEALOGIA

541. **Alluli, Ramieri.** *Marco Polo.* Trad. H. C. Granch.—Barcelona, Edics. G. P., 1959.—128 págs., 18 cm., 108 grs.—(Col. Quién fué..., 46). 12,00

542. **Andrés Hernansanz, Juan de.** *Un hombre que supo darse: Manuel Domingo y Sol, 1836-1909.* — Salamanca (s. e.). [Segovia, Imp. «El Adelantado de Segovia»], 1959.—351 págs., 19,5 cm., 420 grs.

543. **Archivo General Militar de Segovia.** *Indice de Expedientes personales.* Tomo I. Madrid, Ediciones «Hidalguía». Instituto «Luis de Salazar y Castro», 1959.—494 páginas, 20 cm. 400,00

Se ha dicho que el Archivo Militar de Segovia es el primero del mundo por la cantidad y calidad de documentos que contiene. A 900.000 se eleva la cifra de los expedientes, entre los cuales se hallan, hasta completar un 25 por 100, los referentes a personas que no eran militares, aunque sus tareas profesionales les relacionara con la milicia. Este tomo I comprende los expedientes de personas cuyos apellidos están comprendidos entre la letra A y la sílaba Blum.—F. PERRINO.

544. **Artaza Malvarez, Ramón de.** *La villa de Muros y su distrito...* 2.<sup>a</sup> edición. Pontevedra, autor, Tall. Evaristo Paredes Valdés, 1959.—764 págs., 21 cm., 900 grs.

**Baldwin, Hanson W.** *Naufragios, batallas y tragedias del mar.* (V. n.º 293).

545. **Barriopedo, José María.** *De estudiante a oficial. Recuerdos de un campamento* (Robledo, 1956-1958).—Madrid, Nuevas Gráficas, 1959.—200 págs., 21 cm., 240 gramos. 40,00

546. **Bosque, Joaquín, y Enrique Borrás.** *Geografía Agrícola de España.* — Barcelona, Edit. Teide. Madrid, Distribución: Gelpi, calle Ferraz, 1959.—284 págs. con grabados+2 hojs., 20 cm.—(Col. Durán y Bas, VIII).

547. **Buenaga [y Gazmuri, Senén de].** *Boletín* —. J. J. Flores, Fundador del

Ecuador. Guerra Carlista. Album Buenaga. Expedición militar a Roma. Defensa de las costas de España.—Almería, Libros Antiguos Granata, 1959.—16 hojs. con grabs. y láms., 24 cm.

Catálogo dedicado íntegramente a la descripción de los fondos del archivo particular en venta del brigadier Senén de Buenaga y Gazmuri, Jefe de Estado Mayor en las expediciones al Ecuador y a los Estados Pontificios y en Cataluña contra Cabrera, coleccionista de recuerdos históricos y artista.—J. SIMÓN DÍAZ.

548. **Bugallal y Marchesi, José Luis.** *Isidoro Araújo de Lira. Fundador y Director del «Diario de la Marina». Vocación y sacrificio de un periodista gallego universal.* Vigo, Liceo Artístico e Instructivo de Bouzas, 1959.—24 págs. + 2 láms., 20 cm.

Conferencia pronunciada por el autor en el «Liceo artístico e instructivo de Bouzas» en 1958. Estudia la biografía del ilustre e insobornable periodista, fundador del gran «Diario de la Marina» de Cuba, don Isidoro Araújo de Lira, nacido en Bouzas, Vigo, el 3 de enero de 1816 y muerto trágicamente en La Habana el 7 de mayo de 1861. Estudia en Túy, en el monasterio de Samos, y trabaja activamente en periódicos como el «Noticioso» y «Lucero» de La Habana, utilizando a veces el seudónimo «Lira». Se ofrece una cita bibliográfica así como un retrato, la fachada de la casa nativa, que se conserva en igual estado, y la partida de bautismo.—R. FERNÁNDEZ POUSA.

549. **Campos Tejón, Pedro L.** *Enrique VIII.*—Barcelona, Edics. G. P., 1959.—128 págs., 18 cm., 108 grs.—(Col. Quién fué..., 48). 12,00

550. **Ceram, C. W.** [seud.]. *El misterio de los hititas.* [Trad. Jaime Gascón]. 3.<sup>a</sup> edición.—Barcelona, Destino, 1958.—283 págs. + 1 lám. + láms. I-XLVIII, 25 cm., 1050 grs. Tela: 225,00

551. **Comas, María.** *Historia de la Cultura y del Arte.* Nueva edición, revisada y modificada.—Barcelona, Edit. Sócrates, 1959. VI págs. + 1 hoj. + 328 págs. con grabs., 21 centímetros.

552. **Couannier, Maurice Henry.** *San Francisco de Sales, su vida, sus amistades.* Trad. Juan Gutiérrez Gili.—Madrid, Rialp, 1959.—560 págs., 17 cm.—(Col. «Patmos»). 75,00

553. **Cuartero Huerta, Baltasar, y Antonio de Vargas Zúñiga.** *Índice de la Colección de don Luis de Salazar y Castro.*

Tomo XXIV. Números 37617 al 38712.—Madrid, Real Academia de la Historia.—Distribución: Atlas, 1959.—452 págs., 26 cm. 100,00

554. **Delarue-Mardrus, Lucie.** *Eva Lavalliere.* Trad. Eusebio Olondriz Raventos.—Barcelona, Edics. G. P., 1959.—128 páginas, 18 cm., 108 grs.—(Col. Quién fué..., 47). 12,00

555. **Díaz de Villegas, José.** *La batalla de San Quintín. Primera gran victoria de Felipe II.*—Madrid, Instituto de Estudios Africanos, 1959.—50 págs., 24 cm., 200 grs. 30,00

Aparece la importancia política de San Quintín (cuyos resultados pesan sobre toda la segunda mitad del s. XVI y marcan el cenit de la preponderancia española en Europa), desde el punto de vista de la evolución del arte militar, la batalla representa también un hito de gran importancia. Este es el aspecto subrayado por el autor en el relato de la jornada, que examina a la luz de la crítica militar, tras ambientarla y enmarcarla en el clima y situación del ejército y de la estrategia en el s. XVI. Numerosas láminas ilustran el texto.—D. GÓMEZ MOLLEDA.

556. **Doenitz, Karl.** *Diez años y veinte días.* Trad. Mariano Orta Manzano.—Barcelona, Caralt, 1959.—528 págs. con grabs. y mapas, 22 cm. Tela: 200,00

557. **Domingo-Arnau y Rovira, J. M.<sup>a</sup>** *Alejandro Magno.*—Barcelona, Edics. G. P., 1959.—128 págs., 18 cm., 108 grs.—(Col. Quién fué..., 40). 12,00

558. **Estornés Lasa, B.** *El Ducado de Vasconia.*—Zarauz, Edit. Itxaropena, 1959.—212 págs., 18,5 cm.—(Col. Auñamendi). Tela: 75,00

559. **Fauli, José.** *Cleopatra.*—Barcelona, Edics. G. P., 1959.—128 págs., 18 cm., 108 gramos.—(Col. Quién fué..., 37). 12,00

560. **Fauli, José.** *Fernando de Lesseps.* Barcelona, Edics. G. P., 1959.—128 págs., 18 cm., 108 grs.—(Col. Quién fué..., 42). 12,00

561. **Fauli, José.** *Pasteur.*—Barcelona, Edics. G. P., 1959.—128 págs., 18 cm., 108 gramos.—(Col. Quién fué..., 44). 12,00

562. **Fernández de Oviedo, Gonzalo.** *Historia general y natural de las Indias.* Tomo V. Edición y estudio preliminar de Juan Pérez de Tudela Hueso.—Madrid,

Atlas, 1959.—496 págs.+14 láms., 27 cm.—  
(Biblioteca de Autores Españoles. Continua-  
ción, 125). 100,00

Hol. 130,00

Pasta: 140,00

563. **Flórez, Enrique.** *Reinas de España.* Tomo II. 3.<sup>a</sup> edición.—Madrid, Aguilar, 1959.—782 págs., 12 cm., 125 grs.—(Crisol, 123). 35,00

564. **García Mercadal, J.** *La Princesa de Eboli.*—Barcelona, Edics. G. P., 1959.—128 págs., 18 cm., 108 grs.—(Col. Quién fué..., 41). 12,00

**Garín Ortiz de Taranco, F. M.<sup>a</sup>** *Valencia monumental.* (V. n.º 269).

565. **Goetz, Walter.** *Hélade y Roma.* 5.<sup>a</sup> edición.—Madrid, Espasa-Calpe, 1959.—737 páginas con grabs. y láms., 25,5 cm., 2.800 gramos.—(Historia Universal, II).

Tela: 325,00

566. **Herce, Pablo.** *Rembrandt.*—Barcelona, Edics. G. P., 1959.—128 págs., 18 cm., 108 grs.—(Col. Quién fué..., 50). 12,00

567. **Kemp, Peter.** *Legionario de España.* Trad. Carlos Paytuvi.—Barcelona, Caralt, 1959.—248 págs., 21 cm., 250 grs.—(La Vida Vivida). 90,00

Tela: 90,00

Memorias de un combatiente inglés en la guerra española, primero en un tercio tradicionalista y después en la Legión. Su visión directa de la campaña —participó en la toma de Bilbao, batalla del Ebro, etc.— da un nuevo interés al tema, tantas veces enjuiciado desde lugares muy alejados de los frentes de combate, y destruye a la vez algunos mitos —Guernica, entre otros— tradicionalmente mantenidos.—M. AGULLÓ.

**Larrosa Zambotti, Pía.** *Origen y destino de la cultura occidental.* (V. n.º 12).

568. **Manzano, Rafael.** *La Pompadour.* Barcelona, Edics. Cedro, 1959.—158 págs., 18 cm.—(El personaje y su historia). 15,00

**Mapa Mural de Europa Política.** (V. número 170).

569. **Mayench, A. M.** *María Antonieta.* Barcelona, Edics. G. P., 1959.—128 págs., 18 cm., 108 grs.—(Col. Quién fué..., 39). 12,00

570. **Montero Alonso, José.** *Ataúlfo Argenta.* Selección y estudio de —.—Santander, Imp. La Moderna, 1959.—CCCLX+105 págs., 18 cm.—(Antología de Escritores y Artistas Montañeses, LI). 40,00

Biografía del maestro desaparecido, a cuyo estudio dedica el autor las 360 págs. del estudio preliminar. La antología propiamente dicha está integrada por una relación detallada de los conciertos que dirigió en España, con expresión de fecha, lugar y programa, el Repertorio de Argenta, Discografía y actuaciones en el extranjero. Unas breves páginas se han destinado a recoger algunas opiniones de Argenta y otras de autoridades musicales y críticos sobre él. El mismo autor ha publicado muy recientemente otra biografía del mismo maestro titulada: *Vida apasionada de Ataúlfo Argenta.*—F. PERRINO.

571. **Morison, Samuel Eliot.** *A new and Fresh English Translation of the Letter of Columbus announcing the Discovery of America.*—Madrid, Imp. Yagüe, 1959.—16 páginas, 20 cm.

El almirante Samuel Eliot Morison, profesor emérito de Historial colonial en la Universidad de Harvard, acaba de realizar una cuidada traducción al inglés de la «Carta de Colón», editada por don Carlos Sanz. La «Carta de Colón» es en verdad el informe oficial a los Reyes Católicos de su primer viaje al Nuevo Mundo. Ahora ve la luz, cuidadosamente impresa, en España con ocasión del Día de la Hispanidad.—R. FERNÁNDEZ POUSA.

**Munte, Axel.** *Lo que no conté en la Historia de San Michel.* (V. n.º 432).

572. **Nieto Gallo, Gratiniano.** *Guía de la Exposición conmemorativa del III Centenario de la Paz de los Pirineos.*—Fuenterrabía, Comisión Internacional de los Pirineos, 1959.—56 págs.+1 hoj.+8 láms.+2 hojs., 18 cm.

**Pérez Lozano, José M.<sup>a</sup>** *Diario de un padre de familia.* (V. n.º 66).

573. **Regniev, Henry de.** *Madame Recamier.*—Barcelona, Edics. G. P., 1959.—128 páginas, 18 cm., 108 grs.—(Col. Quién fué..., 43). 12,00

574. **Relación del casamiento de la Señora Infanta de España, Reina de Francia, Doña María Teresa.**—[Madrid], Dir. Gral. de Archivos y Bibliotecas. Fuenterrabía [Comisión Internacional de los Pirineos], 1959.—29 páginas+1 hoj.+2 láms., 16 cm.

Por iniciativa de la Comisión Internacional de Límites de los Pirineos y del Ministerio de Asuntos Exteriores español, una comisión francoespañola montó en Fuenterrabía una exposición conmemorativa del III Centenario de la Paz de los Pirineos. Entre el material expuesto figuraba esta relación

—atribuible a Leonardo del Castillo— que ahora publica la Dirección General de Archivos y Bibliotecas. Cuatro grabados de Pedro de Villafranca con efigies de Felipe IV, Rey de España; Ana de Austria; María Teresa de Austria, y Luis XIV, Rey de Francia, le complementan.—R. FERNÁNDEZ POUSA.

575. **Ríos, Mateo.** *La España ignorada.* Barcelona, Edit. Hispano Europea, 1959.—125 págs., 16,5 cm.—(Herakles). Tela: 50,00  
Impresiones de un viaje a la Guinea Española.

576. **Sáez Estefanía, Domiciano.** *Vida de Santa Casilda y San Vicente, mártir.* 3.<sup>a</sup> edición.—Briviesca, Imp. Hermosilla, 1959.—215 págs., 16 cm. 15,00

**Sanz, Carlos.** *La Geografía de Ptolomeo ampliada con los primeros mapas impresos de América (desde 1507)...* (V. n.º 17).

577. **Sanz, Carlos.** *El gran secreto de la Carta de Colón y otras adiciones a la Bibliotheca Americana Vetustissima.*—Madrid, Victoriano Suárez, 1959.—523 págs., 24 cm.

Conjunto notable de estudios críticos, descriptivos y bibliográficos de primerísima mano. Lo componen numerosos y cuidados facsímiles y la edición es impecable y lujosa.—R. FERNÁNDEZ POUSA.

578. **Sebastián, Santiago.** *Teruel y su provincia.*—Barcelona, Aries, 1959.—206 páginas con grab., 17 cm., 320 grs.—(Guías Artísticas de España, 23). Tela: 125,00

579. **Tasis i Marca, Rafael.** *Joan I, el rei caçador i music.*—Barcelona, Aedos, 1959.—320 págs. con grab. y láms., 22,5 cm.—(Biblioteca Biográfica Catalana, 19).

580. **Tavera, José M.<sup>a</sup>** *Carlos VII.*—Barcelona, Edics. G. P., 1959.—128 págs., 18 cm., 108 grs.—(Col. Quién fué..., 38). 12,00

581. **Tavera, José M.<sup>a</sup>** *Mariana Pineda.*—Barcelona, Edics. G. P., 1959.—128 páginas, 18 cm., 108 grs.—(Col. Quién fué..., 49). 12,00

582. **Tavera, José M.<sup>a</sup>** *Sor Patrocimio, la monja estigmatizada del siglo XIX.*—Barcelona, Edics. G. P., 1959.—128 págs., 18 cm., 108 grs.—(Col. Quién fué..., 45). 12,00

583. **Ubieto Arteta, Antonio.** *Colección diplomática de Riaza.* Presentación de Pascual Marín Pérez.—Segovia Diputación Provincial. [Madrid, distribución: Librería Marcial Pons], 1959.—240 págs.+13 láms., 25 cm., 600 grs.—(Publicaciones Históricas de la Excma. Diputación Provincial de Segovia). 300,00

**Vicens Vives, J.** *Historia social y económica de España y América.* (V. n.º 129).

584. **Viñas, José María.** *San Antonio María Claret.*—Madrid, La Editorial Católica, 1959.—XIV+961 págs., 20 cm.—(B. A. C.).  
Tela: 105,00  
Piel: 150,00

**Vocabulario turístico en doce idiomas.** (V. n.º 193).

585. **Wilcken, Ulrich.** *Historia de Grecia en la perspectiva del mundo antiguo.* 3.<sup>a</sup> edición revisada.—Madrid, Pegaso, 1959.—XIII págs.+1 hoj.+458 págs.+láms. I-VIII +2 mapas plegables, 23,5 cm., 630 grs. 250,00

586. **Wyatt, Colin.** *Tierra salvaje.* Trad. F. Trías Beristain.—Barcelona, Edit. Jano, 1959.—270 págs., 21 cm. Tela: 100,00

Viajes de un cazador de polillas, alrededor del mundo, para aumentar su colección.—N. R.

# INDICE ALFABETICO DE AUTORES, CONCEPTOS Y OBRAS ANONIMAS

## A

- Actas del XV Congreso Internacional de Historia de la Medicina... 210.  
Actas de la II Semana de Estudios sobre la Reforma Administrativa... 130.  
Actas de las III Jornadas Médicas Aragonesas... 211.  
Actas de la Unión Postal Universal del Congreso de Ottawa, 1957... 260.  
Adams, Eustace L. 280.  
Administración Pública. 130-158.  
Agenda Financiera 1959. 85.  
Agricultura. 254-258.  
Aguilar, José Manuel. 38.  
Aguilar de Rücker, Encarnación. 281-282.  
Agustí, Ignacio. 283.  
Alarcón, Luis de. 39.  
Albi, José. 284.  
Alburquerque, Fernando. 254.  
Alcázar, Rosa. 285.  
Alcott, Luisa M. 18, 19.  
Almanaque Agrícola Ceres. Año 1960... 255.  
Almela Samper, Antonio. 200, 201.  
Alvar, Manuel. 184.  
Alvarado, Juan Antonio. 286.  
Alvarez, Walter C. 212.  
Alvarez de Miranda, José M.<sup>a</sup> 137.  
Alluli, Ranieri. 541.  
Ames, Delano. 287.  
Amor Méndez, Ricardo María. 131.  
Andrés, M. M. 185.  
Andrés Hernansanz, Juan de. 542.  
Anuario Estadístico de España... 86.  
Aparicio Olmos, Emilio. 40.  
Arce, Manuel. 288.  
Archivo General Militar de Segovia... 543.

- Arellano, Tirso. 41.  
Arias Salgado, Gabriel. 87.  
Arizmendi, Víctor. 42.  
Artaza Malvarez, Ramón de. 544.  
Arte y Ciencias Militares. 159-162.  
Arteche, José de. 289.  
Artería. 159, 160.  
Arufe, Alicia Eva de. 290-291.  
Averbach, Y. 276.  
Azcárate, José María de. 265.  
Aznar, Rafael, 163.  
Azuar, Rafael. 292.

## B

- Badillo Díez, Luis. 202.  
Balagué Pallarés, Juan. 1.  
Baldwin, Hanson W. 293.  
Ballesteros, Mercedes. 294.  
Barcou, Javier. 43.  
Baring, Maurice. 295-296.  
Barriopedro, José María. 545.  
Bassas Grau, Enrique. 213.  
Bécquer, Gustavo Adolfo, 297.  
Bedoya, José María. 214.  
Bellas Artes. 265-275.  
Benabarre Mina, Esteban. 229.  
Benavente Martínez, Jacinto. 298.  
Beneficencia. 85-129.  
Bennet, José. 299.  
Benoit, Pierre. 300.  
Berengueras de Vilar, Antonio. 44.  
Beyaert, R. 230.  
Bianchi, Rosario. 45.  
Biblia. A. T. Job. 46.  
Bibliografía. 1-29.

Bigordá, J. 47.  
 Biografías. 541-586.  
 Blochman Lawrence G. 301.  
*Boletín de libros antiguos, modernos, raros y curiosos de las Librerías Cervantes y Canuda...* 2.  
*Boletín de varias obras de ocasión antiguas y modernas de venta en la Librería de la Vda. de Martínez de Tejada...* 3.  
 Borrás, Enrique. 546.  
 Borrás, Tomás. 302.  
 Borton, E. 303.  
 Bosque, Joaquín. 546.  
 Brachfeld, Oliver. 30.  
 Bro, Bernard. 48.  
 Bromfield, Louis. 304.  
 Brown, Gilbert C. 305.  
 Brown, Mikky. 306.  
 Buchholdt, Theodor. 231.  
 Buenaga y Gazmuri, Senen de. 547.  
*Buenos días, alegría...* 47.  
 Buerger, Max. 215.  
 Bugallal y Marchesi, José Luis. 548.  
 Bujanda, Jesús. 50.  
 Buzzati, Dino. 307, 308.

C

Caballero Bonald, José Manuel. 309.  
 Cadiergues, Roger. 232.  
 Caffarel, Henri. 51.  
 Camón Aznar, José. 266.  
 Campbell, Keith. 310.  
 Campos, Delia. 311.  
 Campos Tejón, Pedro L. 549.  
 Cantera y Ortiz de Urbina, Jesús. 52.  
 Carballo Calero, Ricardo. 312.  
 Cárdenas, J. de. 313.  
 Carrados, Clark. 314-317.  
 Carré, May. 318, 319.  
 Carré Sánchez, M.<sup>a</sup> Pilar. 320.  
 Carro Igelmo, Alberto José. 132.  
 Carro Martínez, Antonio. 133.  
*Carta sin membrete de Ecos...* 53.  
 Casablanca, Elvira. 164.  
 Casares Sánchez, Julio. 186.  
 Castán, Laureano. 165.  
 Castell, José. 203.  
 Castellano, Rafael. 321.  
 Castro, A. de. 196.  
*Catálogo de la Exposición Bibliográfica Sefardi Mundial...* 4.  
*Catálogo de la Exposición de Periódicos y Revistas del Brasil...* 6.  
*Catálogo ilustrado de la Primera Exposición Iconográfica de San Jerónimo...* 267.

*Catálogo Librería Fontana, 1930-1959...* 7.  
*Catálogo de libros antiguos, raros, curiosos y agotados que se hallan en venta en la librería Puvill...* 8.  
*Catálogo de libros antiguos, modernos, raros y curiosos que se hallan a la venta en librería Anticuaria Relieve...* 9.  
*Catálogo de normas U. N. E. Año 1959...* 233.  
*Catálogo de la I Exposición Internacional de Libros de Texto...* 5.  
 Catánzaro, W. 322.  
 Cavia, Mariano de. 323.  
 Cesbrón, Gilbert. 324.  
 Ceram, C. W. 550.  
*Ciencia y Cultura.* 1-29.  
*Ciencias Naturales.* 200-209.  
*Ciencias Nucleares.* 197-199.  
*Ciencias Políticas.* 85-129.  
 Clarasó Daudí, Noel. 325.  
*Código Civil de El Salvador...* 134.  
 Cohen, Gustave. 326.  
 Cole, C. D. H. 327, 328.  
 Cole, Margaret. 327, 328.  
*Colección Legislativa de Administración local...* 135.  
 Collado Otero, Federico. 216.  
 Collantes, Justo. 54.  
 Comas, María. 551.  
*Comercio.* 260-264.  
*Compendio de la Gramática de la Lengua Española...* 187.  
*Compilación de Derecho Civil Foral de Vizcaya y Alava...* 136.  
*Comunidad Cristiana Parroquial...* 55.  
 Connington, J. J. 329.  
*Contestaciones al Cuestionario Económico del Gobierno...* 88.  
 Conybeare, John. 217.  
 Corniero Suárez, Alejandro. 137.  
 Correas, S. 20.  
*Costumbrismo.* 85-129.  
 Couannier, Maurice Henry. 552.  
 Coxe, George Harmon. 330.  
 Crane, Francés. 331.  
 Cruz Hermosilla, Emilio de la. 89.  
 Cuartero Huerta, Baltasar. 553.  
*Cuentos de hadas escandinavos...* 21.  
 Cumberland, Marten. 332.  
 Curtis, Donald. 333, 334.  
 Cúrtius, Erns Robert. 335.

CH

Chavane, Claude. 277.  
 Chesterton, G. K. 336.  
 Chocquel. 56.  
 Christie, Agatha. 337-339.



**D**

- Dalmau Carles, José. 166-170.  
 Darkness, R. J. 234, 235.  
 Dawas, E. A. 204.  
 Debry, Peter. 340.  
 Delarue-Mardrus, Jucie. 554.  
 Deportes. 276-279.  
 Derecho. 85-158.  
 Desqueyrat, A. 57.  
 Díaz de Villegas, José. 555.  
 Dine, S. S. van. 341-342.  
 Disposiciones Complementarias de la Ley de Régimen Jurídico de la Investigación y Explotación de los Hidrocarburos... 138.  
 Dobraczynski, Jan. 58.  
 Doenitz, Karl. 556.  
 Domingo-Arnau y Rovira, J. M.<sup>a</sup> 557.  
 Dooley, Elliot. 343-344.  
 Dostoyevski, Fidor M. 345.  
 Duhamel, Georges. 346-348.  
 Dupuy de Lome y Sánchez-Lozano, Enrique. 205-207.  
 Durán Valdés, Juan. 90.  
 Durango Guervós, M.<sup>a</sup> Adela. 349.

**E**

- Eastman, Max. 91.  
 Economía. 85-129.  
 Economía doméstica. 259.  
 Economía (La) Española ante el plan de estabilización... 92.  
 Enciclopedia Universal ilustrada Europeo-Americana... 10.  
 Enciclopedias. 1-29.  
 Enríquez de Salamanca, Fernando. 218.  
 Ensayos. 1-29.  
 Enseñanza. Educación. 163-183.  
 Escalante Juan, Mercedes. 350.  
 Escalilla provisional de Oficiales instructores... del Frente de Juventudes. 139.  
 Escaño Delgado, Francisco. 351.  
 Escolma de Poesía Galega... 352.  
 Eslava, Hilarión. 268.  
 Espacio (El)... 11.  
 Espectáculos. 279.  
 Esquema de los Seguros Sociales... 93.  
 Estadística de la Enseñanza Superior en España... 94.  
 Estadísticas industriales... 95.  
 Estatuto del Organismo internacional de energía atómica... 140.  
 Estatutos de Funcionarios de Francia, Bélgica, Italia y Alemania... 141.  
 Esteban y Romero, Andrés Avelino. 31.

- Estefanía, M. L. 353-358.  
 Estornés Lasa, B. 558.  
 Estructura (La) de las explotaciones trigueras... 256.  
 Estructura y funciones de la Administración Financiera... 96.  
 Estructura y posibilidades de desarrollo económico de Asturias... 97.  
 Estudios sobre la Unidad Económica de Europa... 98.  
 Evdokimov, Pablo. 359.

**F**

- Farmacología. 223.  
 Fauli, José. 559-561.  
 Felder, Hilarino. 59.  
 Fernández de Oviedo, Gonzalo. 562.  
 Ferrer-Vidal Turull, Jorge. 360.  
 Figueroa, Trinidad de. 361.  
 Filología. 184-193.  
 Filosofía. 30-37.  
 Física. 197-199.  
 Flórez, Enrique. 563.  
 Foeldi, Mihaly. 362.  
 Fomento de la producción triguera... 257.  
 Fondo Monetario Internacional... 99.  
 Ford, Leslie. 363.  
 Forgue, E. 219.  
 Formación político-social... 100.  
 Fradejas Lebrero, José. 364.  
 Fraile, Medardo. 365.

**G**

- Gaechter, Paul. 60.  
 Galant, Armando. 188, 189.  
 García Bellver, Carmen. 22.  
 García Mercadal, J. 564.  
 García Pastor, Jesús. 190.  
 García Salazar, J. L. 197.  
 García Valdecasas, F. 220.  
 Garín Ortiz de Taranco, F. M.<sup>a</sup> 269.  
 Garland, Johnny. 366.  
 Garr, Orland. 367, 368.  
 Garrido y Comas, J. J. 101.  
 Gennaro, Andrés. 71.  
 Gheorghiu, Costantin Virgil. 369.  
 Gibbs, Phillip. 370.  
 Giradoux, Jean. 371.  
 Girón de Velasco, José Antonio. 102.  
 Gironella, José M.<sup>a</sup> 372.  
 Goded Echeverría, Federico. 236.  
 Goetz, Walter. 565.  
 Gómez-Cornejo, Luis. 197.

Gómez Ferrer Bayo, F. 221.  
 González Alvarez, Angel. 32.  
 González Moralejo, Rafael. 103.  
 González Seijas, J. 171.  
 Gouge, Elizabeth. 373.  
 Goytisoló, Juan. 374.  
 Gramática Vasca «Umandi»... 191.  
 Greene, Graham. 375.  
 Guerra, Carmen. 376.  
 Guerra da Cal, Ernesto. 377.  
 Guía telefónica de Alicante y su provincia... 261.  
 Guía telefónica. Bilbao y provincia de Vizcaya... 262.  
 Guía telefónica de Santa Cruz de Tenerife y su provincia... 263.  
 Guía telefónica de Valencia y provincia... 264.

**H**

Halloran, Mark. 378-380.  
 Hamilton, Patrich. 381.  
 Happoldt, H. 231.  
 Harvey, Robert A. 237.  
 Hecht, Ben. 382.  
 Herce, Pablo. 566.  
 Hernández Pacheco, Eduardo. 270.  
 Hernández Pino, Emilio. 383.  
 Hernández-Tejero, Francisco. 142.  
 Herrera López, Julio. 172.  
 Herrero Antolín, Antonio. 173.  
 Historia. 541-586.  
 Holt, Henry. 384.  
 Houghton, Claude. 385.  
 Hubert, Charles I. 238.  
 Humanidades, José Joaquín. 386.  
 Huxley, Aldous. 387, 388.

**I**

Icaza Gil, J. A. de. 389.  
 Industria. 229-254.  
 Informe sobre la Economía Española... 104.  
 Informe sobre la situación financiera de Francia... 105.  
 Ingeniería. 229-254.  
 Ingenieros. 161, 162.  
 Instituto (El) Internacional de Estudios de Clases Medias... 106.  
 Instituto (El) Nacional de Previsión y los Seguros Sociales españoles... 107.  
 Irigaray Echevarri, Isabel. 390.  
 Isard, Marcel d'. 23.  
 Ivana, J. de. 239.

**J**

Jacobs, Charles. 271.  
 Jacobs, W. W. 391, 392.  
 Jedin, Hubert. 61.  
 Jerie, G. D. 240.  
 Jiménez Rubio, Macedonio. 194.  
 Jorgensen, A. 208.

**K**

Kane, Silver. 393, 394.  
 Kemp, Peter. 567  
 Killmann, Paul. 241.  
 Kipling, Rudyard. 395.  
 Kirby, Rogers. 396.

**L**

Lana Sárrate, I. 242.  
 Laloup, Jean. 108.  
 Larrosa Zambotti, Pia. 12.  
 Lasheras y Esteban, José María. 243.  
 Laurant, Lucien. 109.  
 Leor, Miryam. 397, 398.  
 Legislación. 130-158.  
 Legislación fiscal... 143.  
 Legislación y jurisprudencia fiscal del trabajo... 144.  
 Legislación social de Mutualidades laborales... 145.  
 Lehmann, Rosamond. 399.  
 Lelotte, Fernando. 62.  
 León Domínguez, José. 24.  
 León Maroto, Andrés. 198.  
 Lera, Angel María de. 400.  
 Levy, Abraham. 245.  
 Libertad de cultos, La... 63.  
 Libro del ama de casa... 259.  
 Libros Infantiles y Juveniles. 13.  
 Linden y Costello. 64.  
 Literatura. 280-540.  
 Loygorri, Francisco G. 401.  
 Luca de Tena, Torcuato. 402.  
 Lucas y Gallardo, J. L. 403.  
 Lucini, Manuel. 244.  
 Luger, Keith. 404, 405.  
 Luengo, Celia de. 406.

**LL**

Llopis, Jorge. 407.

M

- MacIver, R. M. 110.  
 Maeztu, Ramiro de. 111.  
 Malaparte, Curzio. 408.  
 Mallorquí Figuerola, José. 409-413.  
 Mann, Thomas. 414.  
 Mann, W. N. 217.  
 Manzano, Rafael. 568.  
 Mañas, Alfredo. 415.  
*Mapa Mural de Europa Política...* 174.  
 Marcus, William. 245.  
 Marín Bonell, Manuel. 246.  
 Marín Pérez, Pascual. 112.  
 Marquand, John P. 416.  
 Marrero, Vicente. 14.  
 Marryat, Frederick. 25.  
 Martí, C. 47.  
 Martí García, María. 417.  
 Maside, Carlos de. 272.  
 Masota, Luis. 418.  
*Matemáticas.* 194-196.  
 Maugham, William Somerset. 419.  
 Mauriac, François. 420.  
 Maurois, André. 421.  
 Mayench, A. M. 569.  
*Medicina.* 210-228.  
 Meersch, Maxence van der. 424.  
*Mejores fábulas del mundo, Las...* 26.  
*Mejores Novelas Contemporáneas, Las...* 422.  
*Memorandum al Fondo Monetario Internacional y a la Organización Europea de Cooperación Económica...* 113.  
 Méndez, Clotilde. 423.  
 Meyer, F. Nimkoff. 115.  
*Mil y Una Noches...* 27.  
 Mogar, Joe. 425, 426.  
*Montepío Nacional del Servicio Doméstico...* 146.  
 Montero Alonso, José. 570.  
 Moreno, J. Antonio. 427.  
 Morgan, Charles. 428, 429.  
 Morgan, María. 430.  
 Morison, Samuel Eliot. 571.  
 Mosca, Giovanni. 431.  
 Mourgue-Molines, Edouard. 219.  
 Munte, Axel. 432.

N

- Nabais, Juan Antonio. 32.  
 Nadreau, Robert. 247.  
 Nancy, Rosa de. 433.  
 Navarro Carrión, Jesús. 434, 435.  
 Nelis, Jean. 108.  
 Nieto, Alejandro. 258.

- Nieto Gallo, Gratiniano. 572.  
*Nueva Ordenación Económica...* 114.  
*Nuevo método de lectura Perlado...* 175.  
 Nylhama. 436.

O

- Oates, Frank. 278.  
*Obras Generales.* 1-29.  
 Ogburn, William F. 115.  
 Oraison, Joseph Marc. 34.  
*Orden del Ministerio de Trabajo liquidación de cotizaciones para seguridad social...* 147.  
 Ortega Ayuso, Luis. 15.  
 Ortega y Gasset, José. 35.

P

- Page, Charles H. 110.  
 Palacio Valdés, Armando. 437.  
 Palacios, Julio. 199.  
 Parkinson Keyes, Francis. 438.  
 Parvillez, Alphonse. 65.  
 Passos, John dos. 439.  
 Payne, Robert. 440.  
 Pearse, A. G. Everson. 222.  
 Pedro Pons, A. 223.  
 Penedo, Julio. 441.  
 Pereda, José María. 442.  
 Pérez Galdós, Benito. 443.  
 Pérez Gómez, Antonio. 16.  
 Pérez Leñero, José. 148.  
 Pérez Lozano, José M.<sup>a</sup> 66.  
 Pérez Ormazábal, Antonio María. 67, 68.  
 Pérez Serrano, Nicolás. 149.  
*Perspectivas de la economía asturiana...* 116.  
*Perspectivas de la economía canaria...* 117.  
 Pi, Alejandro. 69.  
*Pío XII y la espiritualidad del hombre de hoy...* 70.  
 Piscetta, Luigi. 71.  
 Pita Andrade, José Manuel. 273.  
 Piulachs, P. 224.  
 Pla Cargol, Joaquín. 176.  
 Pla Dalmau, José María. 177-180.  
 Placer, Gumersindo. 444.  
 Platón. 118.  
*Política económica exterior de los EE. UU...* 119.  
*Ponencias presentadas. Conferencia Técnica de S. Sebastián.* 248.  
 Potemkin, Sergey. 445.  
 Prado, Luis Felipe. 150.  
 Prado Duque, Fidel. 446-450.  
 Presse, Alexis. 72.

*Presupuestos Generales del Estado...* 151.  
 Priestley, J. B. 451.  
 Prieto-Castro, Leonardo. 152.  
 Prieto Soto, Jesús. 120.  
*Problemas de la migración española, Los...*  
 121.  
*Programa de ordenación de las inversiones...*  
 122.  
 Prudhome, Rene-François Sully. 452.  
 Puig Adam, Pedro. 195.  
 Puig Peña, Francisco. 153.

Q

Quattrochi, María B. 73.  
 Quevedo Villegas, Francisco de. 453.  
*Química.* 197-199.

R

Ramón y Cajal, Santiago. 454.  
*Recortes.* 181.  
 Redón Chirona, Matilde. 455.  
*Referencia.* 154.  
 Regaldie, Alf. 456-457.  
*Reglamento de arrendamientos rústicos y per-  
 muta forzosa de fincas rústicas...* 155.  
*Reglamento de Registro Mercantil y arancel  
 de los registradores mercantiles...* 156.  
 Regnier, Henry de. 573.  
 Reina y Castrillón, Francisca. 458.  
*Relación del casamiento de la Señora Infanta  
 de España María Teresa...* 574.  
*Religión.* 38-84.  
 Rey, Juan. 74.  
 Rey Pastor, J. 196.  
 Richards, Laura E. 459.  
 Ríos, Mateo. 575.  
*Ritual de Tarsicios...* 75.  
 Roberts, Cecil. 460, 461.  
 Roberts, Mikky. 462.  
 Roca y Garriga, Pedro. 123.  
 Rodi, Carol. 463.  
 Rodríguez, A. 47.  
 Roi Ledesma, Pedro. 225.  
 Rojas, Francisco de. 464.  
 Rolcest, A. 465-467.  
 Romero, Antonio. 274.  
 Roso de Luna Román, Ismael. 209.  
 Rotés Querol, J. 226.  
 Rubio Sanjuán, Isidoro. 249.  
 Ruiz, Juan, Arcipreste de Hita. 468.  
 Ruiz Casaux y L. de Carvajal, Juan Antonio.  
 275.

S

Sáez Estefanía, Domiciano. 576.  
 Salgari, Emilio. 469.  
 Salueña Paesa, Isabel. 470, 471.  
 Sánchez Navarrete, Manuel. 75 bis.  
 Sandoval, Armando. 472, 473.  
 Santander, Carlos de. 474-475.  
 Sanz, Carlos. 17, 577.  
 Saroyan, William. 476.  
 Sayers, Dorothy L. 477.  
 Scremin, Luigi. 36.  
 Schneider, Oda. 76.  
 Schuller-Pérez, Amador. 218.  
 Sebastián, Santiago. 578.  
 Segrram, Raf. 478-480.  
*Seguros sociales del servicio doméstico...* 124.  
 Semmelroth, Otto. 77.  
 Serrano Rodríguez, Ana. 481.  
 Sheen, Fulton J. 78.  
 Sheridan, Joe. 482.  
 Siguan, Miguel. 125.  
*Síntesis estadística de la vida española...* 126.  
*Sistema automático rotatorio...* 250.  
 Slattery, William. 79.  
 Slaughter, Frank G. 483.  
 Smith, Raf. G. 486, 487.  
 Smith, S. van. 484, 485.  
 Sneider, Vern. 488.  
*Sociología.* 85-129.  
 Soriano, M. 223.  
 Sosa, Lope de. 489.  
 Space, Law. 490-491.  
 Steman, S. A. 492.  
 Sterling, Karel. 493-494.  
 Stout, Rex. 495, 496.  
 Suárez, Federico. 80.  
 Subirá, José. 279.  
 Sudermann, Hermann. 497.  
 Suenens, M. J. S. 81.  
 Swartout, Hubert O. 227.  
 Swingle, Waldo J. 37.

T

Taber, Henry M. 498.  
 Tasis i Marca, Rafael. 579.  
 Tavera, José M.<sup>n</sup> 580-582.  
 Taylor, Harold. 182.  
 Taylor, Tex. 499-500.  
*Teatro cubano contemporáneo...* 501.  
*Teatro Español 1949-1950...* 502.  
*Teatro mexicano contemporáneo...* 503.  
*Teatro neerlandés contemporáneo...* 504.  
*Tecnología Industrial...* 251.  
 Tellado, Corín. 505-511.  
 Texier, G. 252.

Thierry, René H. 192.

Todt, Fritz. 253.

Tono. 512.

Torre, César. 513.

Torres Yagüe, Federico. 183.

*Transportes por carretera...* 157.

Traval y Roset, Manuel. 82.

Troyat, Henry. 514.

Twain, Mark. 28.

U

Ubieto Artela, Antonio. 583.

Usera, Gabriel de. 158.

V

*Vademécum de Estadística...* 127.

Valmiki. 515.

Valverde, José M.<sup>a</sup> 516.

Valverde Torné, Francisco. 517.

Vargas, Mario. 518.

Vargas Zúñiga, Antonio de. 553.

Vasallo Mumbert, A. 228.

Vauthier, G. 29.

Vázquez Fernández-Pimentel, Luis. 519.

Vega Carpio, Lope Félix de. 520.

*Veinte años de paz en el Movimiento Nacional...* 128.

Verne, Julio. 521.

Verschaeve, Cyriel. 83.

Vicens Vives, J. 129.

Vidal, Mary. 522, 523.

Viñas, José María. 584.

*Vocabulario turístico en doce idiomas...* 193.

W

Wallace, Lewis. 524.

Wasermann, Jacob. 525, 526.

Webb, Mary. 527.

Wells, H. G. 528.

White, George H. 529.

Wiechert, Ernst. 530.

Wilcken, Ulrich. 585.

Wild, Herbert. 531.

Wodehouse, P. G. 532-534.

Wyatt, Colin. 586.

Wynd, Oswald. 535.

X

Xavier, Adro. 536.

Xuriguera, Joan Baptista. 537.

Y

York, Jeremy. 538.

Z

Zilahy, Lajos. 539, 540.

Zurbano, Francisco. 84.

Wallace, Lewis. 224  
 Westerman, John. 225  
 Webb, Mary. 227  
 Wells, H. G. 228  
 White, George H. 229  
 White, Isaac. 230  
 Wilcox, Isaac. 232  
 Wild, Herbert. 231  
 Winchester, P. H. 232-233  
 Witt, John. 233  
 Wood, Oswald. 234

X

Xavier, John. 236  
 Ximenes, John. 237

York, Henry. 238

Ximenes, John. 237  
 Ximenes, John. 237

York, Henry. 238  
 Yonkers, John. 239  
 Young, John. 240  
 Young, John. 241  
 Young, John. 242  
 Young, John. 243  
 Young, John. 244  
 Young, John. 245  
 Young, John. 246  
 Young, John. 247  
 Young, John. 248  
 Young, John. 249  
 Young, John. 250

Young, John. 251  
 Young, John. 252

Valenciano de Establecimiento

Valenciano de Establecimiento. 253  
 Valenciano de Establecimiento. 254  
 Valenciano de Establecimiento. 255  
 Valenciano de Establecimiento. 256  
 Valenciano de Establecimiento. 257  
 Valenciano de Establecimiento. 258  
 Valenciano de Establecimiento. 259  
 Valenciano de Establecimiento. 260  
 Valenciano de Establecimiento. 261  
 Valenciano de Establecimiento. 262  
 Valenciano de Establecimiento. 263  
 Valenciano de Establecimiento. 264  
 Valenciano de Establecimiento. 265  
 Valenciano de Establecimiento. 266  
 Valenciano de Establecimiento. 267  
 Valenciano de Establecimiento. 268  
 Valenciano de Establecimiento. 269  
 Valenciano de Establecimiento. 270