

Fin de Semana

ARQUITECTURA VIRREINAL. DEL ELOGIO A LA LEYENDA NEGRA

Por ANTONIO SAN CRISTOBAL SEBASTIAN
Rector de la Universidad "Ricardo Palma", de Lima



Para designar la arquitectura construida en los dominios españoles de América durante tres siglos empleamos la denominación de "Virreinal", porque fue levantada en los virreinos, que no colonias, establecidos por la Corona de España. La correlación de esta arquitectura con el régimen virreinal trasciende a la simple vinculación con el gobierno.

Si exceptuamos las grandes catedrales y alguna que otra iglesia como la matriz de Huancavelica, que ostenta todavía el escudo de las armas reales, la gran mayoría fue promovida por los obispos, los curas doctrineros y las órdenes religiosas, los monasterios de monjas, algunas cofradías y promotores seculares. Constituye esta arquitectura un enorme esfuerzo cor-

porativo para institucionalizar la evangelización, pues todavía se practica el culto católico en los templos virreinales.

La gran mayoría de los monumentos virreinales pertenece a la arquitectura religiosa. Pareciera que se ha iniciado una pugna de competencias y de prestigio social cuando los organismos oficiales promocionan el extraordinario proceso

urbanizador, las construcciones militares o las obras civiles; a costa de silenciar los monumentos eclesiásticos.

Resulta que ni los gobiernos virreinales pretendieron opacar o competir con la arquitectura religiosa; ni las instituciones eclesiásticas dejaron de levantar templos y conventos para el servicio de toda la sociedad, incluyendo el de las propias.

EL ADELANTADO DE SEGOVIA

PROGRAMA
DE TVE

Sábado 22 de junio de 1991
Año XCI.—Núm. 27.814

D.L. SG 7-1958

Director
Pablo Martín Cantalejo

Del 23 al 29 de junio

autoridades civiles, según la cultura de la época. La contraposición entre arquitectura religiosa y civil responde acaso al ideal de una sociedad moderna que afirma su autonomía secular; una concepción de la vida impensable en la cultura virreinal que creó ambas arquitecturas.

El maestro mayor de fábricas reales, fray Diego Maroto, reparaba los tajamares del río Rimac; y el mercedario fray Cristóbal Caballero preparó el proyecto para reparar las murallas de Lima por encargo del virrey. Después de cada terremoto, los virreyes convocaban y presidían personalmente las juntas de alarifes para construir las catedrales de Lima y El Cuzco.

Aunque Chueca Goitia consideraba la arquitectura como el tercer legado de España a América, junto con la lengua y la religión, habría que sustituir la primera por el impulso creador de hacer arquitectura; con lo cual las escuelas de arquitectura virreinal recobrarán su especialidad sin cortar el vínculo inicial con la arquitectura española.

Durante alguna época que terminó con los estudios de Vethey, Diego Angulo y E. Marco Dorta, fue considerada la arquitectura virreinal como transmisión directa desde la metrópoli. Y en cuanto tal vinculada a la arquitectura española a manera de escuelas provinciales dentro de una gran unidad estilística con esta. Claro que algunas modalidades como la arquitectura surperuana de Arequipa y el Collado, se evadían de la unificación con la arqui-

tectura española; pero para no desagregarla por completo, inventaron la categoría de "estilo mestizo", en el que se fusionaba el aporte indígena de la tipología decorativa con los elementos formales de la arquitectura española.

Bajo el amparo de la arquitectura española se proyectaba entonces sobre las arquitecturas virreinales el halo del prestigio romántico, exento todavía de los enjuiciamientos críticos con que lo han opacado otros historiadores posteriores. Prevalció la tesis de la unidad de arquitectura en ambas Españas, un poco como arrimada a la unidad administrativa de los virreinos con la Corona Real.

Los estudios de Kubler y de Palm acerca de los aportes no ibéricos a la arquitectura virreinal abrieron la primera brecha en la monolítica historiografía inicial concentrada en exceso en la afirmación de la unidad. Fueron planteamientos genéricos, que no afectaban por igual a todas las escuelas virreinales, pues no es lo mismo la arquitectura de Quito, que la de Cuzco o Cajamarca. Mostraron sin embargo las limitaciones interpretativas de un hispanismo más dispuesto a mantener la arquitectura virreinal en estado de permanente conexión con la española, que en reconocer el proceso de formación autónoma operado a partir de la segunda mitad del siglo XVII en algunas escuelas.

Por aquellos boquetes se han colado después otras historiografías decididamente nutridas

de la leyenda negra antiespañola. Fueron primero las críticas al estatismo de las plantas octogonales en cruz latina asentadas casi invariablemente en las iglesias virreinales, a la carencia de movimiento en las elevaciones, y a la falta de soluciones críticas espaciales y volumétricas; como si la única manera de hacer arquitectura barroca fuera la de seguir los modelos borrominianos. Un poco más, y desde teorías sociológicas como la de la dependencia cultural, quedaron reducidos los alarifes virreinales a la poco honrosa condición de receptores pasivos con retardo de las formas arquitectónicas elaboradas en los centros cultos sin posibilidad de empeñar una auténtica creatividad arquitectónica.

No es difícil leer en Gasparini la definición de la arquitectura virreinal hispanoamericana como una retórica provinciana y dialectal, carente de planteamientos arquitectónicos espaciales, y dedicada sólo a recubrir de profusa ornamentación las portadas y los retablos. En el fondo pura leyenda negra contra el régimen cultural de los virreinos.

El entusiasmo de los primeros intérpretes hispanistas ha quedado sumergido bajo el apriorismo antihispanista, más emocional que crítico. La dialéctica de uno a otro extremos ha enseñado a revalorizar desde otras perspectivas la específica de los aspectos arquitectónicos y estructurales de escuelas tan brillantes como la del barroco de El Cuzco, la de Arequipa-Collao, la de Cajamarca y la del barroco limeño desde 1650 a 1780, para las que se encuentran antecedentes en las arquitecturas europeas que puedan ser consideradas como modelos originales.

La historiografía antihispánica no cuenta con una metodología exegética apta para comprender la especificidad de las escuelas arquitectónicas virreinales. Todavía más: mediante el recurso de la investigación paciente de archivo, descuidado por las historiografías críticas, hemos llegado a conocer el proceso de autoafirmación y de creación seguido por las escuelas arquitectónicas virreinales hasta afirmar su especificidad frente a las arquitecturas europeas.

horario de trenes

MADRID		SEGOVIA		MADRID	
Atocha	Chamartín	Llegada	Salida	Chamartín	Atocha
6,20 (1)	6,35	8,38	6,20 (4)	8,07	8,21
9,02	9,16	11,10	6,45 (5)	8,37	8,51
	11,05	12,50	7,45 (6)	9,29	9,44
12,02	12,16	14,10	9,35 (7)	11,21	
	15,35 (2)	17,36	11,50	13,37	13,51
16,02	16,16	18,10	13,50	15,37	15,51
17,02	17,16	19,14	15,31 (8)	17,12	
18,55	19,09	20,42	16,20	18,21	
20,02	20,16	22,15	18,37	20,25	
21,02 (3)	21,16	23,05	19,36 (9)	21,24	21,39
			20,45	22,37	22,51

- (1) Laborables y el 9-11 y 9-12-91. Procede de Nava de la Asunción.
- (2) Continúa a Medina.
- (3) Diario, excepto sábados.
- (4) Laborables.
- (5) Diario, excepto domingos.
- (6) Continúa a Toledo.
- (7) Procede de Medina.
- (8) Laborables y el 25-7-91.
- (9) Festivos. No circula el 25-7 y 12-10-91. Procede de Nava de la Asunción.



DE LA SIERRA SEGOVIANA

CELESE

LECHE PASTEURIZADA
LA LECHE MAS NATURAL

UN PRODUCTO SEGOVIANO
AL SERVICIO DE SEGOVIA

El insomnio afecta al 35% de la población mundial

Expertos internacionales se reunieron en Ginebra para debatir los avances en el tratamiento de la más frecuente de las alteraciones del sueño.

Los estudios epidemiológicos realizados sobre el sueño en los últimos años revelan que el 35% de la población mundial y más del 25% de las personas que acuden a una consulta de medicina general sufre insomnio, con un sensible predominio en las mujeres.

En las dos últimas décadas de este siglo se ha avanzado considerablemente en el conocimiento del sueño y sus alteraciones gracias a la aplicación de métodos científicos en sujetos sometidos a observación en los llamados laboratorios o unidades del sueño, sin embargo, está comprobado que el insomnio, la más frecuente con diferencia de todas las alteraciones del sueño, no recibe la atención médica necesaria.

Los expertos aseguran que el médico general dedica una media de tres minutos en su consulta al problema del insomnio. En el caso de los psiquiatras, este espacio de tiempo se amplía a 25-30 minutos, en tanto que los laboratorios del sueño dedican varios días al estudio de este padecimiento en enfermos muy seleccionados y con un problema grave.

Con el fin de salvar estas diferencias y aportar al médico general un conocimiento más profundo sobre este trastorno que puede alterar seriamente la vida de la persona, se ha celebrado en Ginebra un curso internacional multidisciplinario en el que han participado especialistas involucrados en este problema (principalmente, psiquiatras y neurofisiólogos), así como médicos generales.

La reunión científica de Ginebra se celebró simultáneamente a otra que se desarrolló en Singapur, y ambas estuvieron conectadas vía satélite. Semanas antes se había organizado otro encuentro de las mismas características en California.

Estos foros internacionales se enmarcan en un ambicioso programa de formación de espe-

cialistas y médicos generales cuyo fin último es ampliar el conocimiento de esta patología mediante la celebración de cursos, conferencias, etc... dirigidas por estos especialistas y desarrolladas en sus propios países. "Hasta ahora estos programas se están centrando en serios problemas psiquiátricos, como el insomnio, la depresión y la ansiedad" señaló el doctor

deben atender en sus consultas. Creo que cursos de formación como el celebrado en Ginebra son muy importantes para que el generalista valore el insomnio en su justa medida. Confiamos en que de esta forma pueda diagnosticar y tratar adecuadamente el insomnio en aquellos casos que, mereciendo atención, no tengan necesidad de acudir al psiquiatra".

además el más frecuente de toda la patología psiquiátrica por tanto su tratamiento será el de la causa o de la enfermedad que lo provoca. La depresión, la ansiedad y el estrés son causas muy comunes de insomnio pero también puede ser provocado por muchas enfermedades y dolencias orgánicas. Según aclaró este especialista el insomnio puede ser atajado muchas veces con medidas higiénicas: organización en los horarios, buen acondicionamiento físico y ambiental de dormitorio, etc...

Según aseguró el doctor Eduardo Estivil, jefe de la Unidad de Alteraciones del Sueño del Instituto Dexeus de Barcelona "existen psicofármacos muy eficaces que sirven de gran ayuda a los pacientes pero siempre deben ser tomados bajo estricta prescripción facultativa, como es el caso de las benzodiazepinas, que han supuesto una revolución en el manejo de los pacientes insomnes. Poseen grandes ventajas sobre los medicamentos empleados con anterioridad en este trastorno pues ayudan a que el enfermo duerma durante la noche y le permiten desarrollar una actividad normal durante el día descansado y sin sensación de somnolencia".

Los expertos convocados en Ginebra aseguraron que las benzodiazepinas no son, en absoluto, peligrosas para el paciente, "siempre que estén administradas bajo el control médico". Su automedicación fue desaconsejada por los especialistas quienes advirtieron que dado su perfil de gran tolerancia no son peligrosas y nunca podrían provocar el suicidio por sobredosis.

El profesor William Dement, de la Universidad de Stanford (California), señaló la gran importancia del insomnio como causante de accidentes laborales, de tráfico, etc... y reveló que las últimas observaciones médicas apuntan a este trastorno como responsable de fallos humanos que pueden provocar serias catástrofes.— U.A.

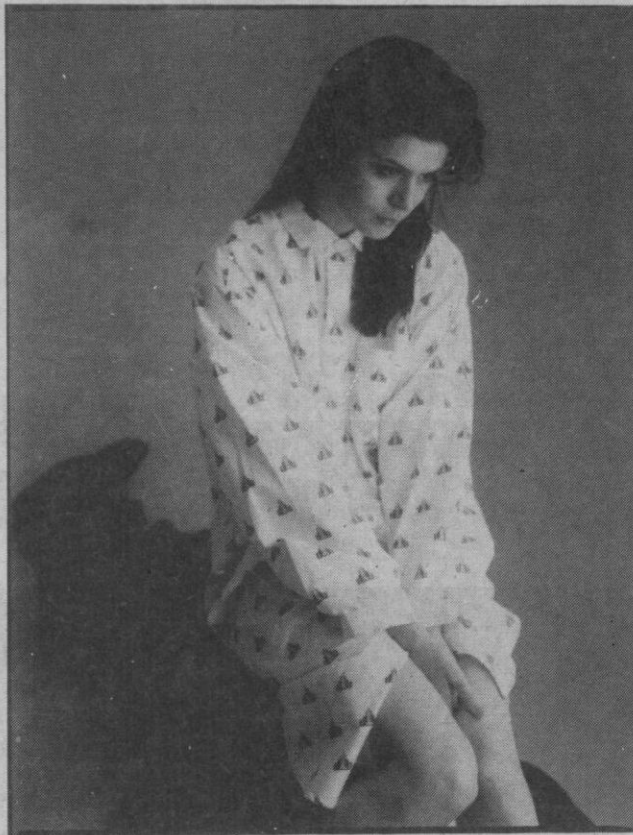

Jorge Alberto Costa Silva, presidente de la Asociación Mundial de Psiquiatría.

Para el doctor Vincenzo Costigliola, presidente de la Asociación Europea de Médicos Generales, el insomnio ha sido tratado tradicionalmente como un síntoma más de diferentes enfermedades y problemas y muchas de las veces ha estado infravalorado.

"Ante ese trastorno —advirtió el doctor Costigliola— ha habido mucha prescripción y poca atención, algo habitual en la práctica clínica diaria de los médicos generales debido al gran número de pacientes que

El insomnio se produce como consecuencia de la ruptura del ritmo sueño/vigilia por una alteración de los centros del sueño interconectados en el cerebro. Acontece entonces un retraso prolongado en la aparición del sueño nocturno, o un despertar precoz con la imposibilidad de volver a dormir; también el sueño puede ser interrumpido por frecuentes despertares que impiden el descanso.

Según explicó el doctor Jerónimo Sáiz, psiquiatra del hospital Ramón y Cajal de Madrid, se debe partir de la idea de que el insomnio es un síntoma y que es

La informática en ayuda de la hostelería

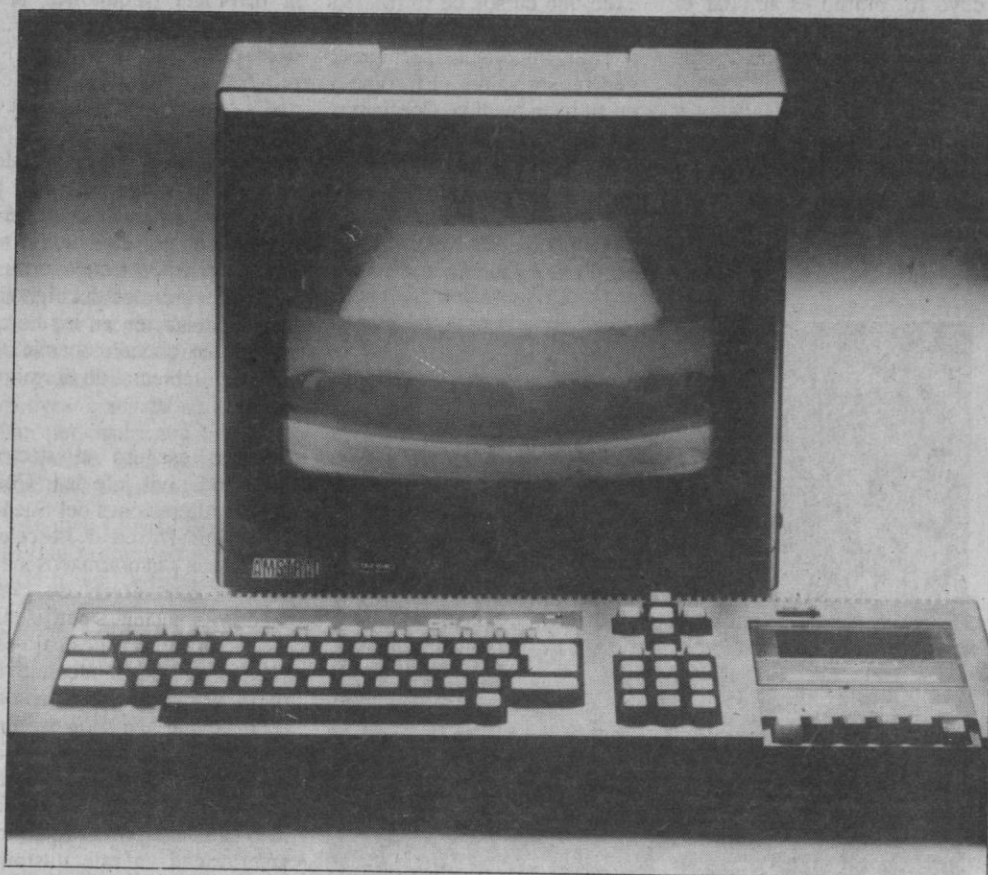

La gestión de hoteles y restaurantes puede mejorar mucho, ahorrando tiempo y costos, con la ayuda de la informática. Los americanos de la empresa Remanco han puesto en marcha un sistema completo llamado Visión que fue diseñado precisamente por un restaurador con visión de futuro y que ha ido perfeccionándose con el tiempo mediante la experiencia de otros muchos hoteles y restaurantes. En nuestro país se ha hecho cargo de la introducción y gestión la empresa española Hostec. El sistema ofrece diversos periféricos especializados según el tipo de trabajo:

- Terminales con pantalla táctil.
- Terminales portátiles por control remoto.
- Variedad de impresoras de facturas, pedidos, etc.

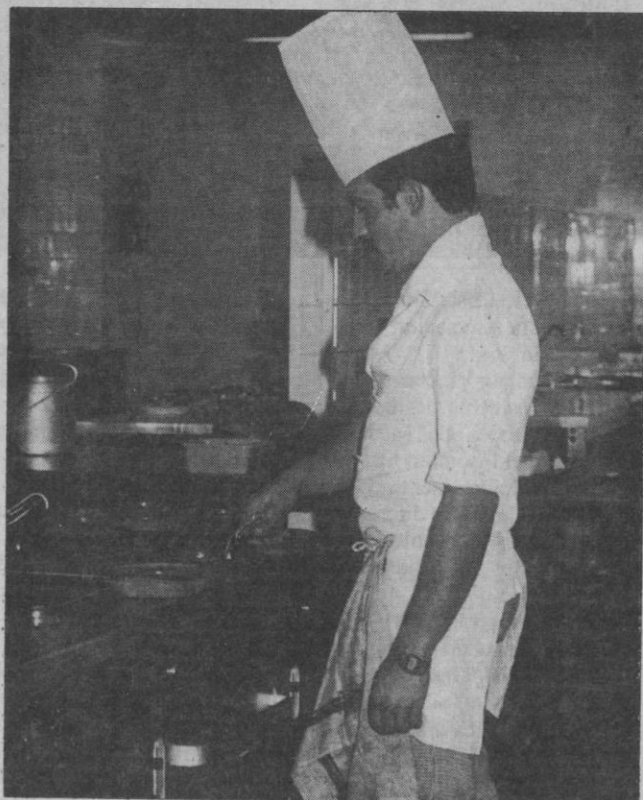

El diseño de todos los componentes del sistema los hace perfectamente adaptables a cualquier ambiente, y su facilidad de aprendizaje y manejo permite su incorporación inmediata a la vida diaria del restaurante.

SISTEMA APLICADO

El sistema da rapidez de servicio al aparecer inmediatamente las comandas en los puntos de preparación y de notificar al camarero el agotamiento del plato solicitado en el mismo momento de pedirlo.

El camarero permanece más tiempo en el restaurante, al evitar paseos inútiles a la cocina.

No hay confusiones en la cocina a la hora de "interpretar" la nota de pedido.

Cada camarero puede atender más mesas y más eficientemente, aumentando su rotación.

Facturación inmediata y sin errores: todo lo que se sirve al cliente se hace a través del sistema, por lo que se evitan las omisiones.

CONTROL DE OPERACIONES

El funcionamiento es tan sencillo como que al introducir el camarero una comanda en su terminal, se inicia una cadena de funciones automáticas: su transmisión y almacenamiento en el ordenador central, impresión de cada uno de los artículos de la comanda en su respectivo punto de preparación (bar, bodega, fritos, calientes,...) y actualización de la base de datos. Cuando el cliente pide la cuenta, Visión proporciona en pocos segundos una factura clara y detallada en la impresora más próxima, con desglose de im-

¿Publicidad eficaz?
en EL ADELANTADO

puestos y sin errores. Se calcula que el sistema permite un incremento de beneficios, que oscila entre el dos y el seis por ciento de la facturación.

RESPUESTA

Por su enlace directo con el sistema de gestión del hotel, se consigue que cualquier transacción realizada por un cliente en el restaurante, queda inmediatamente anotada en la cuenta de su habitación. Si ésta ya estuviese cerrada, el sistema lo advierte al camarero e impide que se emita la correspondiente factura hasta que se emplee el método de pago adecuado. Asimismo Visión dispone de enlaces directos con sistemas dispensadores de bebidas y, vía modem, con oficinas o locales alejados entre sí.

DECISIONES GLOBALES

Al cerrar el día el sistema genera de forma automática una serie de informes previamente seleccionados, que permiten

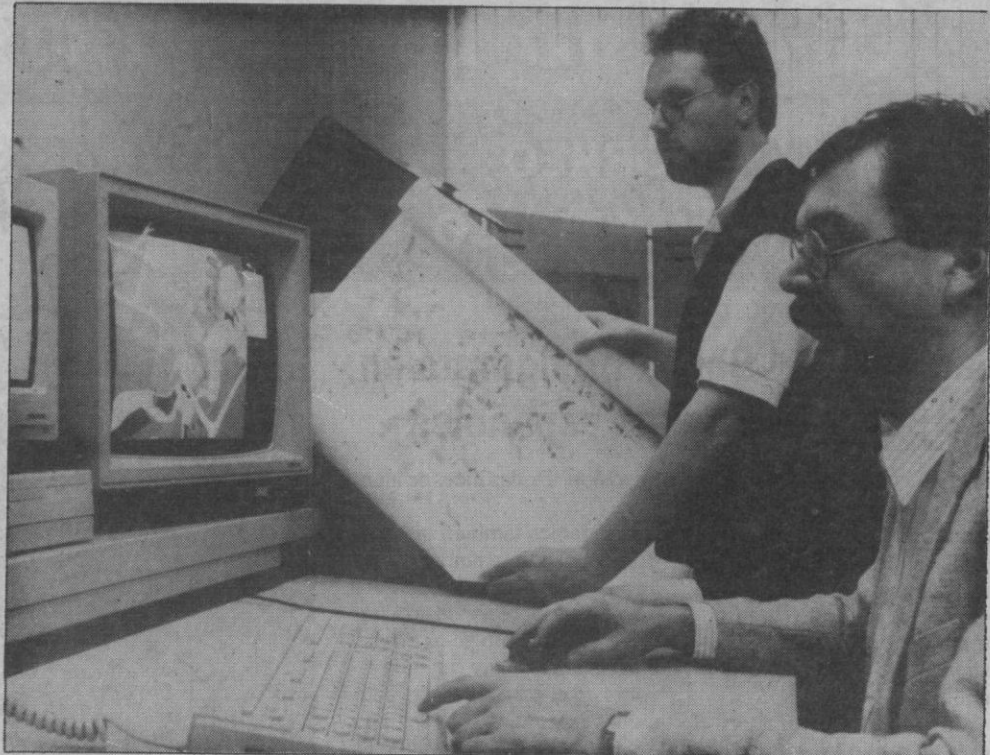

conocer cómo ha transcurrido el día. Al finalizar el mes o en cualquier momento se puede

solicitar la generación de todo tipo de informes comerciales, administrativos y financieros,

que permitan tomar decisiones para optimar el rendimiento del establecimiento.

CIUDADANO NICO

“CHISPITAS” (I): Cuando retiramos del calendario la hoja correspondiente a mayo, es seguro que a todos se nos cambia el carácter. Y es que hemos llegado a ese mes de junio en el que ya se comienza a pensar en las vacaciones del verano. ¿Verdad que hasta nos parece recibir una brisa con olor a mar que relaja nuestro consancio? Son días de proyectos para un descanso merecido por las muchas horas de trabajo que fuimos acumulando desde el anterior regreso. Y para olvidarnos, si es posible, de preocupaciones que no faltaron y de tragedias que no cesan y que inesperadamente nos sorprenden.

Por ello, en el prólogo de unas fechas tan deseadas, sólo queremos pedir que todos podamos disfrutarlas en paz y no conociendo temblor alguno que las amenace. Y, principalmente, excesivo cuidado en la carretera. Recordar que hay que volver.

Pero como siempre hemos considerado que la temporada de vacaciones comprende el período de 15 de junio a 15 de septiembre, sea esta la causa para que un año más intentemos escapar de “temas serios” para traer a este espacio comentarios que más sirvan de entretenimiento. Costumbre que ya hemos practicado en años anteriores y que en este volveremos a repetir. Y desde aquí, desde este momento, ya sólo a esperar que vuestra felicitación también pueda repetirse.

Nunca es fácil encontrar el título adecuado para una serie de varios artículos, pero digamos que pensando en la pequeña y simpática “perrita”, CHISPA, que un

amigo nuestro tiene en su bar (a la que quiero, a pesar de no ser muy partidario de estos animales y para la que todos los clientes guardan una caricia), esta será, en diminutivo, la palabra elegida. Si hemos acertado, lo habrán de confirmar o negar nuestros lectores, pero verdad que a éste y sucesivos artículos nos proponemos convertirlos en comentarios penetrantes y con viveza, pero también cortos (en su más parecido a la “chispa”), amenos y distraídos.

Y seguiremos procediendo como en anteriores ocasiones: Tomando, por base, locuciones ofrecidas por personajes cuyos nombres no citaremos, pero confiando en que por ustedes queden pronto descubiertos. Y para esas “célebres frases”, nuestras oportunas respuestas:

Y en primera “descarga”, las manifestaciones que nunca habríamos podido imaginar que las volveríamos a oír pronunciar:

...Las prostitutas tienen que existir porque hay muchos albañiles que necesitan desahogarse.

-- Expresión que nos hace recordar a otros personajes y tiempos que todos hemos querido olvidar. Pero anotemos más: ¿Sólo los albañiles? ¡Já, nuevo señor dictador! Y es que tenemos entendido que los mejores clientes de estas mujeres, no son, precisamente, los ciudadanos de éste ni otros oficios. ¡Ah, y que los albañiles le perdonen tan lamentable “piropo”!

ENRIQUE GARLA



CORREO FILATELICO

San Pascual Bailón no figurará en 1992 en los sellos españoles

Después de la noticia por la que el próximo año en el que se cumple el primer centenario de la muerte de San Pascual Bailón, podemos afirmar que el Santo no tiene suerte para figurar en la iconografía postal española como veremos más adelante.

Antes que nada estimamos el desengaño que habrán sufrido ante la negativa de esas más de veinte peticiones de sellos, pero situéndonos en la piel de los miembros de la Comisión de Programación de Emisiones Postales para percatarse de la imposibilidad de añadir a, un ya de por sí abultado programa para cada año, el aluvión de solicitudes,

imposible a todas luces de atender.

Añadamos también las múltiples quejas ante tanta emisión anual que desborda al coleccionismo mejor predispuesto a tragarse todo cuanto se le ofrece. Pero siempre hay alguien -- como en el caso de tantas peticiones denegadas-- que estima a faltar el sello que él solicita. Es uno de los múltiples contrasentidos que se dan en la filatelia, no sabemos si sólo en España o lo mismo ocurre en otros países.

La solución para armonizarlo todo resulta a nuestro entender bastante difícil, a no ser la forma drástica para desestimar y de conmemorar lo más sobresa-

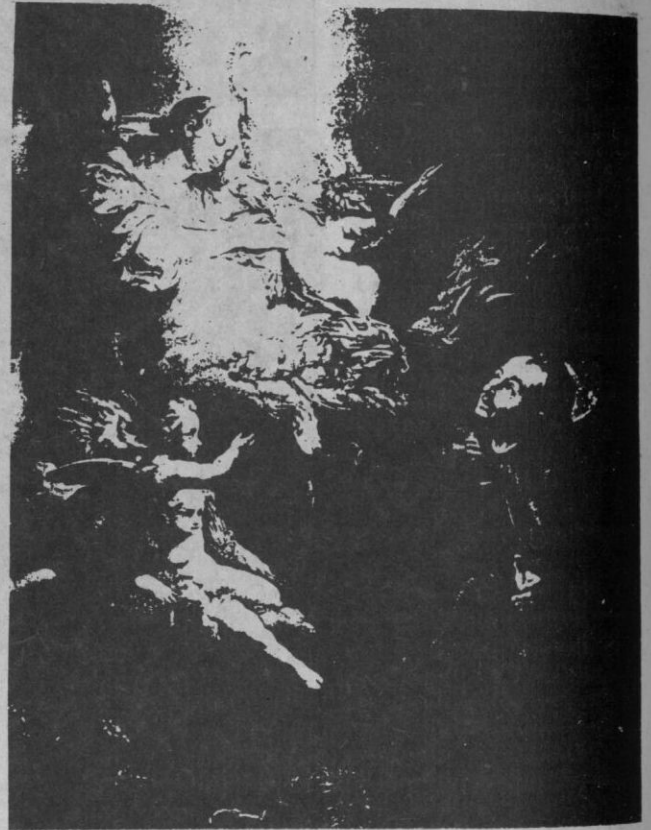

liente en cada anualidad... pero como hay tantos precedentes de sellos sin peso específico, valdría la pena aquilatar bien el asunto. Volvemos pues a sugerir desde esta columna semanal: reducir el número de sellos integrantes en las series para que esa disminución produjera un número de sellos con lo que atender las más importantes conmemoraciones, sin alterar los programas. Lo dicho es tan sólo un pensamiento en voz alta que lo más probable es que no tenga incidencia alguna, pero lo dicho, dicha está, al menos es una opinión como cualquier otra de un coleccionista de a pie.

Pero volvamos al objeto del comentario de esta semana y veremos que es real la poca suerte de San Pascual para figurar en los sellos españoles, pues ahí tenemos el cuadro "La Eucaristía" de Tiépolo que sirvió para ilustrar el sello de una peseta emitido con motivo del Congreso Eucarístico Internacional celebrado en Barcelona en 1952 --casualmente cuarenta años antes del centenario de su muerte-- se cortó el cuadro por la mitad, dejando al Santo que figura al pie del mismo en adoración, fuera del motivo del sello en cuestión. En el ejemplo

se aprecia mejor cuanto decimos. Y claro está, desestimar ahora la petición a la Comisión del Centenario de San Pascual, es la confirmación de cuanto decimos. Mejor sensibilizados al respecto estuvieron el Correo del Brasil, ya que tres años después, en 1955 al celebrar el XXXVI Congreso Eucarístico Internacional, no olvidaron al Santo y como pueden apreciar nuestros lectores, figura en el sello de 2,70 cruzeiros.

Resulta curioso el número de cuadros dedicados a San Pascual Bailón, entre los que, aparte del que pintó Tiépolo cuando Carlos III lo llamó para pintar en el Palacio Real, está el que de forma magistral interpretó el pintor valenciano Vicente López Portaña y el más reciente el óleo pintado por V. Carducho.

Los ejemplos insertos corresponden a la colección "Historia del Reino de Valencia" a través de la filatelia y que hoy nos han servido para referirnos a este Santo cuyos restos mortales descansan en la capilla del Santuario que Villarreal (Castellón) le tiene dedicado, estando su culto muy extendido en toda la región.

José María GOMIS SEGUI

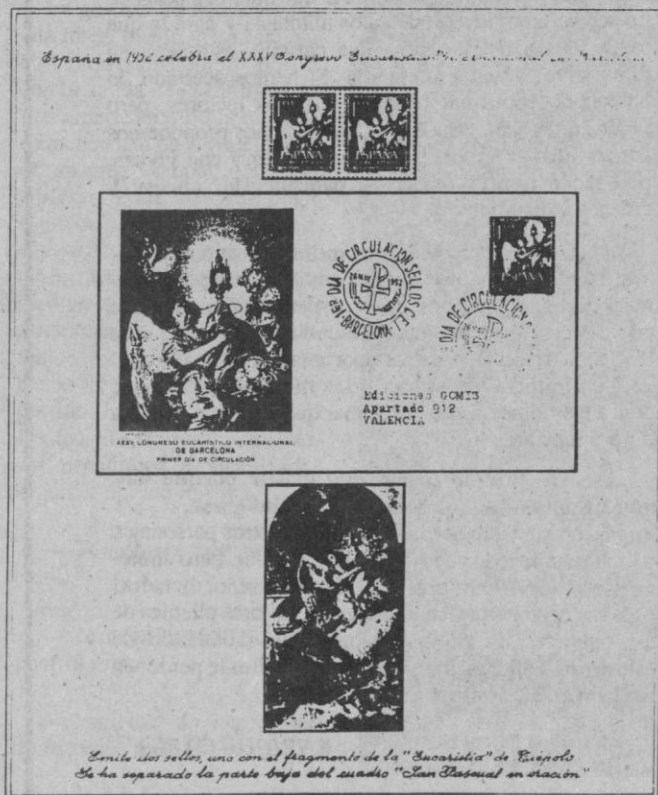

Programación de TVE

DOMINGO

23

JUNIO

PRIMERA CADENA

- 02,05, DEPORTE NOCHE
- 08,00, A PIE DE PAGINA
- 09,00, TIEMPO DE CREER
- 09,15, INFORME SEMANAL
- 10,00, EL DIA DEL SEÑOR.
SANTA MISA
- 11,00, PUEBLO DE DIOS
- 11,30, CAMPO Y MAR
- 12,00, PARLAMENTO
- 12,30, TENDIDO CERO
- 13,00, LOS VENGADORES
- 14,00, ARCO DEL TRIUNFO
- 15,00, TELEDIARIO-1
- 15,35, LOS FRUITTIS
- 16,00, SESION DE TARDE
CON...
TONY LEBLANC

"El dinero tiene miedo"

Intérpretes: Tony Leblanc, Mauricio Garcés, Manolo Gómez Bur, Rossanna Yanni, Puri Villa, Antonio Ferrandis, Jesús Puente.
Benito y Agustín, dos nuevos ricos, son el objetivo de Juan, hábil estafador que se hace pasar por hombre de negocios. Fingirá haber recibido la confianza de una próxima devaluación de la peseta y les sugiere la conveniencia de poner el dinero a salvo en Suiza. Una vez allí les enganará con las claves de las cuentas bancarias. Agustín y Benito muerden el anzuelo.

17,45, LA HORA WARNER

18,40, JUEGO DE NIÑOS

19,05, EL TIEMPO ES ORO

20,00, LA HORA
DE BILL COSBY

20,30, TELEDIARIO-2

21,05, UNA HIJA MAS

"Margarita se llama mi amor"

Intérpretes: Mercedes Sampietro, Miguel Rellán, Beatriz Carvajal, Patricia Overly, Zoe Berriatua.

Junior está destrozado porque ha sido llarnado a filas por algún error burocrático. Angeles pide ayuda a Demetrio para que le consiga una prórroga. De pronto, parece que la solución llegará por una vía completamente inesperada.

21,40, DOMINGO CINE

"Tick, Tick, Tick"

Intérpretes: Jim Broen, George Kennedy, Fredric March, Lynn Carlin, Janet McKlahaan.

En el condado de Colusa, tras las elecciones, ha sido elegido para el cargo de sheriff, Jim Price, un hombre de color que procede del Ejército. La población negra es la única que acepta a la nueva autoridad. Jim Price deberá enfrentarse entre otros muchos problemas al temido Ku Klux Klan.

23,25, AVANCE TELEDIARIO

23,30, EQUINOCCIO

00,30, ARTES Y
ARTISTAS FLAMENCOS

01,00, DESPEDIDA Y CIERRE

SEGUNDA CADENA

07,45, CARTA DE AJUSTE

07,59, APERTURA

08,00, TRIBUNAL POPULAR

09,00, DIBUJA-2

09,25, LA FAMILIA DEL ZOO

09,50, LA LOCA ACADEMIA
DE POLICIA (II)

10,15, CINE PARA TODOS

"El Rey de Africa"

Intérpretes: Ty Hardin, Helga Liné, Pier Angeli, Jorge Rigaud, George Sanders.

La peligrosa banda de Anders consigue fugarse durante su traslado a prisión. Su objetivo es llegar hasta la mina de oro de Milton. Silviéndose del engaño consiguen que la señora Milton les conduzca hasta el lugar. Kim Eduard sale en su búsqueda, pero para llegar hasta ellos deberá cruzar Africa corriendo grandes peligros.

12,00, DOMINGO DEPORTE

19,25, MIRA-2

20,20, LAS COLECCIONES
DE LA 2:
LAS DOS SEÑORAS
GREENVILLE

"Episodio n.º 2"

Intérpretes: Anna-Margret, Claudette Colbert, Stephen Collins, John Rubinstein, Penny Fuller.

Poco a poco Bill y Ann se han convertido en unos íntimos extraños, conviven con la única finalidad de guardar las apariencias y van introduciendo en sus vidas el alcohol, la infidelidad y la amargura. Pero un día, después de una discusión pública él le pide el divorcio tras contarle su visita a Maplewood, el pueblo natal de Ann, donde conoció a su esposo Billy Bob Veblen, del que nunca se divorció. Ann Grenville es acusada de asesinar a su esposo, y Alicia Grenville, guardando su dolor, protege a su nuera con la única finalidad de preservar el buen nombre de Grenville.

22,00, NOTICIAS

22,10, ESTUDIO ESTADIO

23,00, TREINTA AÑOS
DE PAVAROTTI

01,30, GLASNOST

02,00, DESPEDIDA Y CIERRE

LUNES
24
JUNIO

PRIMERA CADENA

- 07,45, CARTA DE AJUSTE
- 08,00, AVANCE TELEDIARIO
- 08,05, CADA MAÑANA
- 09,00, AVANCE TELEDIARIO
- 09,05, SESION MATINAL
- "Los espías matan en silencio"
- 10,30, DE PAR EN PAR
- 12,00, AVANCE TELEDIARIO
- 12,10, LA EXTRAÑA DAMA
- 12,55, TELEDIARIO
- 13,00, MAGAZINES TERRITORIALES
- 13,29, CONEXION CON LA PROGRAMACION NACIONAL
- 13,30, YO COMPRO ESA MUJER
- 14,00, INFORMATIVOS TERRITORIALES
- 14,29, CONEXION CON LA PROGRAMACION NACIONAL
- 14,30, NO TE RIAS QUE ES PEOR
- 15,00, TELEDIARIO-1
- 15,35, LA DAMA DE ROSA
- 16,25, ESTA ES SU CASA
- 17,35, AVANCE TELEDIARIO
- 17,40, 3, 2, 1... CONTACTO
- 18,10, EL DUENDE DEL GLOBO
- 18,25, LA TIRA DE AVENTURAS
- 18,50, JUEGA CON NOSOTROS

- 19,20, INFORMATIVOS TERRITORIALES
- 19,29, CONEXION CON LA PROGRAMACION NACIONAL
- 19,30, LAS CALLES DE SAN FRANCISCO
- 20,30, TELEDIARIO-2
- 21,00, EL PRECIO JUSTO
- 22,35, PANCHO BARNES

Ultimo episodio

Intérpretes: Valerie Bertinelli, Ted Was, James Stephen, Cynthia Harris, Geoffrey Lewis, Sam Robards.

Han pasado varios años y ahora Pancho Barnes, dedicada exclusivamente a su casa y a su hijo, está alejada de la aviación.

Pero las noticias que llegan a los EE.UU. sobre las conquistas de Hitler en Europa, la convierten en instructora de nuevos pilotos. Un antiguo compañero de vuelo se presta a ayudarla en la Academia. El bombardeo de Pearl Harbour por parte de los japoneses precipita la entrada de los norteamericanos en la guerra.

- 23,30, A DEBATE
- 00,20, DIARIO NOCHE
- 00,50, BALLET
- 01,50, DESPEDIDA Y CIERRE

SEGUNDA CADENA

- 07,45, CARTA DE AJUSTE
- 07,59, APERTURA
- 08,00, DIBUJA-2
- 09,00, TV EDUCATIVA
- 12,00, NOTICIAS
- 12,05, LA HORA DE...
- 13,05, BARRIO SESAMO
- 13,30, DIBUJA-2
- 14,00, WEBSTER
- 14,25, NOTICIAS
- 14,30, ESTADIO-2

- 15,00, PASEO CENTRAL
- 15,55, CIFRAS Y LETRAS
- 16,25, NOTICIAS
- 16,30, PRIMERA SESION
- "Johnny Ratón"

Intérpretes: Robert Packer, Luis Dávila, Jorge Rigaud, Esperanza Méndez, Julio Hara, José Luis Coll, José Sacristán, Manolo Zarzo.

Procedente de Chicago llega al hospital de San Juan de Dios, en Sevilla, "que vive de la caridad ajena", un nuevo hermano: el exsargento Johny Best, conocido por el sobrenombre de "Johnny Ratón", hombre de color que adquirió fama de héroe durante la contienda y que cuenta con un pasado tumultuoso.

- 18,15, NOTICIAS
- 18,25, BALONCESTO
- 20,10, T Y T
- 20,35, CHEERS
- 21,00, NOTICIAS
- 21,10, MURPHY BROWN
- 21,35, AQUELLOS MARAVILLOSOS AÑOS
- 22,05, LA ESTRELLA ES... KATHARINE HERPURN

"Sin amor"

Intérpretes: Katharine Herpurn, Spencer Tracy, Lucille Ball, Keenan Wynn, Carl Esmond.

El profesor Patrick Jamieson, famoso físico inventor de una nueva mascarilla de oxígeno para las Fuerzas Aéreas es confundido con un mayordomo que una agencia ha enviado a la mansión de la joven y acaudalada viuda Jamie Rowan. Los dos personajes tienen algo en común: han jurado no volver a enamorarse, pero ella es una mujer que se aburre y decide colaborar en los trabajos del famoso físico.

- 00,00, HOGUERAS DE SAN JUAN
- 00,20, RAPIDO
- 00,50, ULTIMA SESION DE CINE
- 02,10, DESPEDIDA Y CIERRE

MARTES
25
JUNIO

PRIMERA CADENA

- 07,45, CARTA DE AJUSTE
- 08,00, AVANCE TELEDIARIO
- 08,05, CADA MAÑANA
- 09,00, AVANCE TELEDIARIO
- 09,05, SESION MATINAL
"La Millona"
- 10,20, DE PAR EN PAR
- 12,00, AVANCE TELEDIARIO
- 12,10, LA EXTRAÑA DAMA
- 12,55, TELEDIARIO
- 13,00, MAGAZINES
TERRITORIALES
- 13,29, CONEXION CON
LA PROGRAMACION
NACIONAL
- 13,30, YO COMPRO ESA MUJER
- 14,00, INFORMATIVOS
TERRITORIALES
- 14,29, CONEXION CON
LA PROGRAMACION
NACIONAL
- 14,30, NO TE RIAS
QUE ES PEOR
- 15,00, TELEDIARIO-1
- 15,35, LA DAMA DE ROSA
- 16,25, ESTA ES SU CASA
- 17,35, AVANCE TELEDIARIO
- 17,40, TENDIDO CERO
- 18,10, EL DUENDE DEL GLOBO
- 18,25, LA TIRA DE AVENTURAS
- 18,50, JUEGA CON NOSOTROS

- 19,20, INFORMATIVOS
TERRITORIALES
- 19,29, CONEXION CON
LA PROGRAMACION
NACIONAL
- 19,30, LAS CALLES
DE SAN FRANCISCO
- 20,30, TELEDIARIO-2
- 21,05, LOS VIDEOS
DE PRIMERA
- 21,45, SESION DE NOCHE
CICLO : SARA MONTIEL
"El último cuplé"

Intérpretes: Sara Montiel, Armando Calvo, Matilde Muñoz Sampedro, Enrique Vera, Julita Martínez, Lali del Amo, Alfredo Mayo, José Moreno, Rafaela Aparicio. María Luján, la que un día fuera reina de las cupletistas, trabaja ahora en un tablado del "Paralelo" barcelonés. La vertical caída se ha venido fraguando desde que de la mano de Juan Contreras, personalidad del mundo del espectáculo, se convirtiera en gran estrella. Todo en la vida de María Luján, estuvo presidido por el amor; por la amargura de ir perdiendo, día tras día, todo lo que se ama.

- 23,45, EN PORTADA
- 00,15, DIARIO NOCHE
- 00,45, TESTIMONIO
- 00,50, TEATRO
- 02,15, DESPEDIDA Y CIERRE

SEGUNDA CADENA

- 07,45, CARTA DE AJUSTE
- 07,59, APERTURA
- 08,00, DIBUJA-2
- 09,00, TV EDUCATIVA
- 12,00, NOTICIAS
- 12,05, LA HORA DE...
- 13,05, BARRIO SESAMO
- 13,25, DIBUJA-2
- 13,55, WEBSTER

- 14,25, BALONCESTO
- 16,00, CIFRAS Y LETRAS
- 16,25, NOTICIAS
- 16,30, PRIMERA SESION
"El Angel"

Intérpretes: Raphael, Anna Gael, Héctor Suárez, José Ramón Giner, Roberto Camardiel, José Sacristán, Ana María Custodio, Rafael Alonso.

"El Angel", astuto y habilísimo ladrón de guante blanco, verdadero cerebro gris especializado en células fotoeléctricas, es propietario de una "boite" elegante de Madrid donde, a su vez, actúa como cantante. El suicidio provocado por él de Ivette, una conocida suya, provoca una honda crisis en su vida que le hace apartarse de sus actividades y entra de religioso en un convento. La "boite", con la que mantendrá siempre una afectiva conexión, sigue su funcionamiento en manos de un íntimo amigo suyo.

- 18,10, NOTICIAS
- 18,15, HISTORIAS DE CADA DIA
- 19,05, MEC MEC
- 19,35, DIBUJA'2
- 20,10, T Y T
- 20,35, CHEERS
- 21,00, NOTICIAS
- 21,10, LA VIDA A PRUEBA
- 22,00, EL ABOGADO MATLOCK
- 22,50, EUROCOPS
- 00,00, PRISMA
- 00,30, ULTIMA SESION DE CINE
"Montecarlo"
- La condesa Helene Mara va a contraer matrimonio de conveniencia con el duque Otto von Liebengen, pero cuando todo está dispuesto para la ceremonia y los invitados esperando, Helene escapa inesperadamente y aborda un tren sin saber dónde dirigirse. Ya en pleno viaje, la joven decide ir a Montecarlo, con la esperanza de ganar en el Casino la fortuna suficiente para no tener que casarse por dinero.
- 02,00, DESPEDIDA Y CIERRE

MIÉRCOLES
26
JUNIO

PRIMERA CADENA

- 07,45, CARTA DE AJUSTE
- 08,00, AVANCE TELEDIARIO
- 08,05, CADA MAÑANA
- 09,00, AVANCE TELEDIARIO
- 09,05, SESION MATINAL
"La muchacha que llegó de la lluvia"
- 10,40, DE PAR EN PAR
- 12,00, AVANCE TELEDIARIO
- 12,10, LA EXTRAÑA DAMA
- 12,55, TELEDIARIO
- 13,00, MAGAZINES TERRITORIALES
- 13,29, CONEXION CON LA PROGRAMACION NACIONAL
- 13,30, YO COMPRO ESA MUJER
- 14,00, INFORMATIVOS TERRITORIALES
- 14,29, CONEXION CON LA PROGRAMACION NACIONAL
- 14,30, NO TE RIAS QUE ES PEOR
- 15,00, TELEDIARIO-1
- 15,35, LA DAMA DE ROSA
- 16,25, ESTA ES SU CASA
- 17,35, AVANCE TELEDIARIO
- 17,40, EN LA COCINA DE ELENA: CON LAS MANOS EN LA MASA
- 18,10, EL DUENDE DEL GLOBO

- 18,25, LA TIRA DE AVENTURAS
- 18,50, JUEGA CON NOSOTROS
- 19,20, INFORMATIVOS TERRITORIALES
- 19,29, CONEXION CON LA PROGRAMACION NACIONAL
- 19,30, LOS VIGILANTES DE LA PLAYA
- 20,30, TELEDIARIO-2
- 21,00, LA RONDA
- 22,05, FALCON CREST
- 23,05, GRANDES RELATOS: PAZOS DE ULLOA

Episodio n.º 1

Intérpretes: Omero Antonutti, Victoria Abril, Charo López, Fernando Rey, Pastora Vega, Raúl Fraire, Nacho Martínez, Lucas Martín, J.L. Manzano. En "Los Pazos de Ulloa", recóndito y salvaje lugar de la Galicia de 1880, religión, brujería, política y amor se entretejen en plena naturaleza dando vida a inolvidables personajes.

- 00,20, DIARIO NOCHE
- 00,50, A PIE DE PAGINA
- 01,50, DESPEDIDA Y CIERRE

SEGUNDA CADENA

- 07,45, CARTA DE AJUSTE
- 07,59, APERTURA
- 08,00, DIBUJA-2
- 09,00, TV. EDUCATIVA
- 12,00, NOTICIAS
- 12,05, LA HORA DE...
- 13,05, BARRIO SESAMO
- 13,30, DIBUJA-2
- 14,00, WEBSTER
- 14,25, BALONCESTO
- 15,55, CIFRAS Y LETRAS

- 16,20, NOTICIAS
- 16,25, PRIMERA SESION

"Cómo cometer el delito del matrimonio"

Intérpretes: Bob Hope, Jackie Gleason, Jane Wyman, Leslie Nielsen, Maureen Arthur.

Una pareja está a punto de divorciarse después de muchos años de matrimonio. Tienen una hija que en esos momentos se plantea la posibilidad de vivir con su novio sin casarse antes. Las actitudes y problemas de cada pareja no podrán por menos que influir en la otra.

- 18,05, NOTICIAS
- 18,10, HISTORIAS DE CADA DIA
- 19,00, TENDIDO CERO: TOROS

Corrida a beneficio de la Cruz Roja. Retransmisión de la corrida desde la plaza de toros de Málaga. Tres toros de Antonio Ordóñez y tres de Sayalero y Bandrés, para Luis Francisco Esplá, como único espada.

- 21,00, NOTICIAS
- 21,10, LOS AUSTRALIANOS
- 22,00, ESTRESS
- 23,00, LOS SIMPSONS
- 23,30, DOCUMENTOS 2
- 00,30, ULTIMA SESION DE CINE

"El florilegio del matrimonio"

Intérpretes: Ugo Tognazzi, Annie Girardot, Romolo Valli, Didi Perego, Scilla Gabel.

Seis historias diferentes con un denominador común: Casos extremos en los que los lazos matrimoniales son una losa sobre la espalda para aquellos que lo sufren, debido a que la normativa religiosa, la complicidad administrativa, el burocrático aparato jurídico o los complicados mecanismos del control social llegaron a truncar la vida de seres que deseando emprender nuevos caminos se vieron atrapados entre muros infranqueables.

- 02,10, DESPEDIDA Y CIERRE

**JUEVES
27
JUNIO**

PRIMERA CADENA

- 07,45, CARTA DE AJUSTE
- 08,00, AVANCE TELEDIARIO
- 08,05, CADA MAÑANA
- 09,00, AVANCE TELEDIARIO
- 09,05, SESION MATINAL
"Salto a la gloria"
- 10,50, DE PAR EN PAR
- 12,00, AVANCE TELEDIARIO
- 12,10, LA EXTRAÑA DAMA
- 12,55, TELEDIARIO
- 13,00, MAGAZINES
TERRITORIALES
- 13,29, CONEXION CON
LA PROGRAMACION
NACIONAL
- 13,30, YO COMPRO ESA MUJER
- 14,00, INFORMATIVOS
TERRITORIALES
- 14,29, CONEXION CON
LA PROGRAMACION
NACIONAL
- 14,30, NO TE RIAS
QUE ES PEOR
- 15,00, TELEDIARIO-1
- 15,35, LA DAMA DE ROSA
- 16,25, ESTA ES SU CASA
- 17,35, AVANCE TELEDIARIO
- 17,40, LLAVE EN MANO
- 18,10, EL DUENDE DEL GLOBO
- 18,25, LA TIRA DE AVENTURAS
- 18,50, JUEGA CON NOSOTROS

- 19,20, INFORMATIVOS
TERRITORIALES
- 19,29, CONEXION CON
LA PROGRAMACION
NACIONAL
- 19,30, LOS VIGILANTES
DE LA PLAYA
- 20,30, TELEDIARIO-2
- 21,00, FIESTA DE VERANO
- 22,15, EL PRIMI-JUEGO
- 22,30, FIESTA DE VERANO
- 23,00, ESTRENOS TV
"Errol Flynn"

Intérpretes: Christopher Stollery, Nell Schofield, Timothy Conigrave, Jeanette Cronin, Terrence Donovan. La historia recoge los años anteriores a la llegada del mítico actor australiano a Hollywood. Errol Flynn, que pronto había demostrado sus innatas condiciones para la seducción, ejerció los trabajos más diversos en los lugares más exóticos. Y la polémica y el escándalo siempre le acompañaron.

- 24,00, DIARIO NOCHE
- 00,30, LA GRAN GALERIA
- 01,30, DESPEDIDA Y CIERRE

SEGUNDA CADENA

- 07,45, CARTA DE AJUSTE
- 07,59, APERTURA
- 08,00, DIBUJA-2
- 09,00, TV EDUCATIVA
- 12,00, NOTICIAS
- 12,05, LA HORA DE...
- 13,05, BARRIO SESAMO
- 13,30, DIBUJA-2
- 14,00, WEBSTER
- 14,25, NOTICIAS
- 14,30, ESTADIO-2
- 15,00, PASEO CENTRAL
- 15,55, CIFRAS Y LETRAS

- 16,25, NOTICIAS
- 16,30, PRIMERA SESION
"Las aeroguas"

Intérpretes: Giovanna Ralli, José Suárez, Gino Cervi, María Cuadra, Luise-Ile Bonni, Luz Márquez. Una pareja con serios problemas que en realidad no existen. El posee un pequeño negocio de auto-escuela; ella estudia para azafata de vuelo, una nueva profesión muy admirada por todos los que viajan en avión. Un enfrentamiento profesional que acaba en una tormenta de celos.

- 17,55, NOTICIAS
- 18,00, HISTORIAS DE CADA DIA
- 18,50, AL FILO
DE LO IMPOSIBLE
- 19,20, DIBUJA-2
- 20,10, T Y T
- 20,35, CHEERS
- 21,00, NOTICIAS
- 21,30, ESPIRAL:
DETRAS DE LA NOTICIA
- 22,05, JUEVES CINE
"Birdy"

Intérpretes: Matthew Modine, Nicolas Cage, John Harkins, Sandy Baron, Karen Young. A Birdy, joven huraño y solitario, únicamente le interesan los pájaros. Junto a su amigo Al, amaestra palomas para convertirlas en mensajeras. Después de ser movilizados ambos para luchar en Vietnam, Birdy sufre una grave depresión. Antes de desahuciarlo, los médicos acuden a Al para que le ayude a conseguir que vuelva a la realidad.

- 00,10, METROPOLIS
- 00,40, ULTIMA SESION DE CINE
"Control en los caminos"
- 1942. En el noroeste de la Unión Soviética, destacamentos de guerrilleros combates a los invasores nazis. Al grupo del comandante Petruchkov llega Lazarez, un hombre que produce desconfianza...
- 02,15, DESPEDIDA Y CIERRE

VIERNES
28
JUNIO

PRIMERA CADENA

- 07,45, CARTA DE AJUSTE
- 08,00, AVANCE TELEDIARIO
- 08,05, CADA MAÑANA
- 09,00, AVANCE TELEDIARIO
- 09,05, SESION MATINAL
"Vuelo 971"
- 10,35, DE PAR EN PAR
- 12,00, AVANCE TELEDIARIO
- 12,10, LA EXTRAÑA DAMA
- 12,55, TELEDIARIO
- 13,00, MAGAZINES TERRITORIALES
- 13,29, CONEXION CON LA PROGRAMACION NACIONAL
- 13,30, YO COMPRO ESA MUJER
- 14,00, INFORMATIVOS TERRITORIALES
- 14,29, CONEXION CON LA PROGRAMACION NACIONAL
- 14,30, NO TE RIAS QUE ES PEOR
- 15,00, TELEDIARIO-1
- 15,35, LA DAMA DE ROSA
- 16,25, ESTA ES SU CASA
- 17,35, AVANCE TELEDIARIO
- 17,40, SEGURIDAD EN MARCHA
- 18,10, EL DUENDE DEL GLOBO
- 18,20, FESTIVAL HANNA BARBERA

- 19,20, INFORMATIVOS TERRITORIALES
- 19,29, CONEXION CON LA PROGRAMACION NACIONAL
- 19,30, LOS VIGILANTES DE LA PLAYA
- 20,30, TELEDIARIO-2
- 21,00, NOCHE DE HUMOR
— NIDO VACIO
"El arreglo"

Harry quiere dar una sorpresa a Laverne subiéndole el sueldo con motivo de los seis años que llevan trabajando juntos, pero la sorpresa se la lleva él cuando se niega a aceptarlo. Carol, aunque cree haber encontrado el hombre perfecto, atento y sensible, no comprende la razón por la que no desea tener con ella relaciones íntimas.

—LAS CHICAS DE ORO

- 22,00, ¡VIVA EL ESPECTACULO!
- 23,30, EL AUTOESTOPISTA
- 24,00, DIARIO NOCHE
- 00,20, ALUCINE
"Los chicos del maíz"

Intérpretes: Peter Horton, Linda Hamilton, John Franklin, Courtney Gains.
En Iowa una ciudad agrícola de Estados Unidos, el aburrimiento y la desidia ha provocado en un grupo de jóvenes una brutal manera de divertirse, asesinando a pobres e indefensos granjeros de forma sangrienta; sus actos son enmascarados en extrañas formas de culto sectáreo.

SEGUNDA CADENA

- 07,45, CARTA DE AJUSTE
- 07,59, APERTURA
- 08,00, DIBUJA-2
- 09,00, TV EDUCATIVA
- 12,00, NOTICIAS
- 12,05, LA HORA DE...

- 13,05, BARRIO SESAMO
- 13,30, DIBUJA-2
- 14,00, WEBSTER
- 14,25, NOTICIAS
- 14,30, ESTADIO-2
- 15,00, PASEO CENTRAL
- 15,55, CIFRAS Y LETRAS
- 16,25, NOTICIAS
- 16,30, PRIMERA SESION

"Secuestro a la española"

Tres jóvenes raterillos que sostienen a sus tres familias con el fruto de su "trabajo", deciden, disfrazados de payasos, asaltar las taquillas de un circo, payasada que acabará en Carabanchel. Los familiares de los tres raterillos se confabularán para raptar al Nuncio de Su Santidad en España, pidiendo como rescate la libertad de los pupilos.

- 18,05, NOTICIAS
- 18,10, HISTORIAS DE CADA DIA
- 19,00, VIDEOMIX
- 19,30, DIBUJA-2
- 20,10, T Y T
- 20,35, CHEERS
- 21,00, NOTICIAS
- 21,10, TRIBUNAL POPULAR
- 22,10, EL ESPEJO

"Todo lo que siempre quisiera saber sobre el sexo y nunca se atrevió a preguntar"

Intérpretes: Woody Allen, John Carradine, Lou Jacobi, Louise Lasser, Burt Reynolds, Gene Wilder.
Sátira sobre las costumbres sexuales que recoge en tono desenfadado siete episodios en cuatro de los cuales interviene el propio Woddy Allen como actor.

- 01,05, JAZZ ENTRE AMIGOS
- 02,00, ULTIMA SESION
"El color del viento"
- 03,35, DESPEDIDA Y CIERRE

**SABADO
29
JUNIO**

PRIMERA CADENA

01,50, DEPORTE NOCHE

08,00, LA RONDA

08,55, ULTIMAS PREGUNTAS

**09,30, EL CONCIERTO
DEL SABADO**

11,30, OLLA DE GRILLOS

13,55, ROCKOPOP

15,00, TELEDIARIO-1

15,35, ALFRED J. KWAK

"Un circo"

Habiéndose enterado de que ha llegado un circo a la ciudad, Alfred se decide a pedir que le admitan. Colombo, el primer payaso del circo se pone enfermo de repente y el director decide tomar a Alfred como aprendiz. Alfred obtiene un gran éxito...

16,00, SESION DE TARDE

"El valle de la furia"

Intérpretes: Charlton Heston, Brian Keith, Victoria Racino, Stephen Macht, John Glover.

Dos viejos tramperos, que llevan años y años comercializando pieles de castores, vuelven a encontrarse. Se unen de nuevo, en una aventura, que atraviesa ahora una grave crisis: el castor escasea y las valiosas pieles están siendo sustituidas por un viejo tejido: la seda.

17,50, DIBUJOS ANIMADOS

18,00, CLUB DISNEY

20,05, A VISTA DE PAJARO

"Los Picos de Europa"

20,30, TELEDIARIO

21,00, INFORME SEMANAL

22,00, SABADO CINE

22,05, "Lobos marinos"

Intérpretes: Gregory Peck, Roger Moore, David Niven, Trevor Howard, Barbara Kellerman.

Durante la segunda guerra mundial los aliados descubren un barco espía enemigo que actúa en aguas portuguesas. Para destruirlo envían un comando que se presentará allí con la apariencia de un grupo de pacíficos pescadores.

AVANCE TELEDIARIO

00,20, "A cara o cruz"

Intérpretes: Billy Dee Williams, Eddie Albert, Vic Morrow, Frankie Avalon, Albert Salmi.

Al condado de Paloma, en Nuevo Méjico, llega un teniente de la Policía de San Francisco, famoso por su agudeza y por sus métodos expeditivos. En Paloma, radica uno de los más importantes eslabones del "crimen organizado", el temible "sindicato". El policía se entrega a un doble juego: se deja vender y comprar. Irá de la "cara a la cruz".

SEGUNDA CADENA

07,45, CARTA DE AJUSTE

07,59, APERTURA

**08,00, ESPIRAL:
DETRAS DE LA NOTICIA**

09,00, BIOMAN

"El canto de los monstruos"

A las fuerzas del mal se unen dos espantosos alienígenas procedentes del planeta Rapsoda que ponen al servicio de sus perversos fines la fatídica música que interpretan y que causan mortíferas vibraciones. Pero los Bioman intervienen.

**09,30, LOS CABALLEROS
DEL ZODIACO**

"La venganza de Shira"

En la contienda mantenida en pos de la armadura de oro aparecen nuevos elementos: los caballeros de acero, cuya presencia introduce un inquietante misterio, ya que en principio no se sabe a cuál de los bandos en litigio pertenecen.

09,55, CINE PARA TODOS

"S.O.S. Equipo Azul"

Intérpretes: Kate Capshaw, Lea Thompson, Kelly Preston, Larry Bescott, Leaf Phoenix.

En los Estados Unidos, un grupo de chicos y chicas acuden a un campamento, próximo a una estación de lanzamiento de cohetes experimentales, para seguir un curso de simulación de vuelos espaciales. Un equipo, con una monitora, que es astronauta, sube la intervención de un robot y comienzan realmente una experiencia llena de peligros.

11,40, SABADO DEPORTE

MOTOCICLISMO: Campeonato del Mundo de Velocidad. Gran Premio de Holanda. Desde el circuito de Assen.

15,25, NOTICIAS

15,30, PONTE LAS PILAS

16,25, NOTICIAS

16,30, SABADO DEPORTE

ATLETISMO: Copa de Europa "A". Desde Frankfurt

BALONCESTO: Campeonato de Europa. Desde Roma.

FUTBOL: Final de la Copa del Rey.

23,00, NOTICIAS

23,10, EL ARBOL DE JENGIBRE

Episodio n.º 3

23,00, LA 2 PRESENTA:

**LORÇA,
MUERTE DE UN POETA**

"Una guerra civil"

Intérpretes: Nickolas Grace, Margarita Lozano, Mario Pardo, Antonio Iranzo, José Manuel Cervino, Amparo Baró.

Tras el triunfo de la izquierda en febrero de 1936, la posibilidad de un golpe militar está en la mente de todos. Federico en una entrevista expresa claramente su posición. El 12 de junio lee ante sus amigos "La casa de Bernarda Alba", su última obra.

01,10, LA TABLA REDONDA

02,10, DESPEDIDA Y CIERRE

TIEMPO LIBRE

CRUCIGRAMA

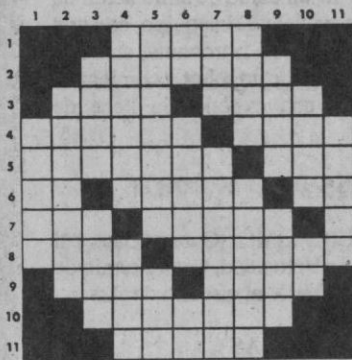

HORIZONTALES.—1: Al revés, remueva el fuego. 2: Paseo con álamos. 3: Agarrar. Excavación de galería subterránea o de zanja al descubierto. 4: Unidas, agregadas. Nuevos. 5: Afición al regalo, blandura. Al revés, onda. 6: Al revés, pronombre personal, familiarmente, ratero, granuja. Carta de la baraja. 7: Semejante. Arbusto o arbolillo

la caprifoliáceo, de flores blancas, utilizadas en medicina como diafórico y resolutorio. 8: Animal plañidero (PI). Imagen portátil venerada por los rusos (PI). 9: Concejal. Al revés, adverbio de cantidad. 10: Asno salvaje (PI). 11: De hueso (femenino y PI).

VERTICALES.—1: Lienzo litúrgico que se pone el sacerdote. 2: apuntase. 3: Al revés, que ha sufrido lesión (femenino). Barro. 4: Medicamento o remedio maravilloso. Destino. 5: Capital de sudamérica. Artículo (PI). 6: Al revés, nota musical. Península de Egipto. Nombre de consonante. 7: Superficie del rostro humano. Sacará una cosa de otra, deducirá. 8: Primer hombre. Persecución sin tregua (PI). 9: Desciende de un vehículo. Al revés, que no padece enfermedad. 10: Al revés, antiguamente, alondra. Antigua lengua de Provenza. 11: Insípidos.

FRASES CELEBRES

El pinar hermosísimo es una jaula abierta.

C. Fernández Shaw, en "cantos del pinar", composición incluida en la o.c.

El más obstinado vence.

Federico II de Prusia, pasaba un día por delante de cierto viejo castillo silencioso y observó que sobre la fachada había un escudo en el que varios ciervos luchaban, y que como divisa tenía las palabras copiadas --Es verdad-- comentó el gran Federico, ese es todo el secreto del éxito.

La poesía es más profunda y más filosófica que la Historia.

Sentencia de Aristóteles, citada por Menéndez y Pelayo en su histo-

ria de la poesía castellana en la Edad Media, tomo I capítulo II.

El pobre honrado, si es que puede ser honrado el pobre...

Cervantes, o.c. parte II capítulo XXII.

El día en que se entra por primera vez en un Museo como el de Madrid, constituye una fecha histórica en la vida de un hombre.

Edmundo de Amicis, España, página 148 (Madrid, 1877), refiriéndose al Museo del Prado, naturalmente.

Si es lícito pintar, ¿sería lícito pintarlo todo?

Ruskin, las siete lámparas de la Arquitectura, capítulo II, 15.

UMOR SIN ACHE

Doña Asunción y el Dioni

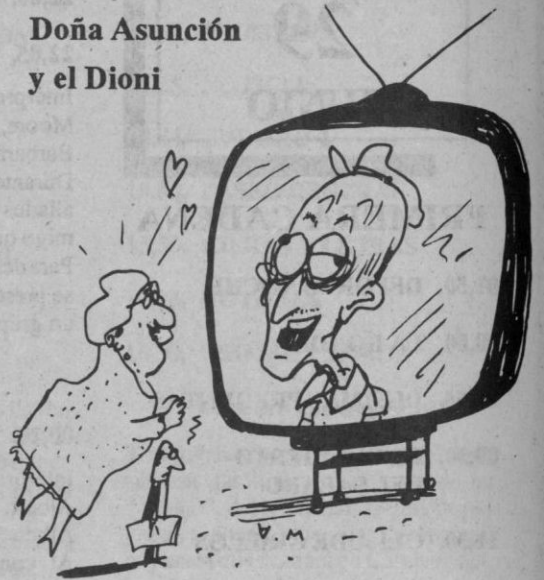

DOÑA ASUNCION.-- Yo creo que está en el Pinarillo... DON VICENTE (leyendo el periódico).-- ¿Qué?

DOÑA ASUNCION.-- ¡Hijo, no estás en lo que celebras! Digo que yo creo que el Dioni debe de tener escondido su tesoro en el Pinarillo.

DON VICENTE.-- ¡Y se va a venir precisamente a Segovia a esconder 140 millones de peseta al Pinarillo! Me parece que a ti te falta un tornillo.

DOÑA ASUNCION.-- Y a ti bastante pelo, y lo que debe de haber debajo del pelo: ¡cerebro! Es que tú discurre menos que un vencejo con anginas, Vicente. ¿No te das cuenta de que es la coartada perfecta? Dices a todo el mundo que te vienes a Segovia a comer cochinito con unos amigos y lo que haces es esconder el tesoro en un agujero y tapanlo con tierra. Y así, cuando la policía te pregunte, "¿ha escondido usted los 140 millones en Segovia?", montones de testigos responderán por ti: "No, señor agente, este señor estuvo en Segovia, efectivamente, pero para comer cochinito con unos amigos". ¡Y la policía quedará totalmente convencida!

DON VICENTE.-- ¡Y por qué?

DOÑA ASUNCION.-- ¡Pues porque después de comer abundantemente cochinito asado no hay nadie que se ponga a cavar en el Pinarillo! ¿Eres tonto?

DON VICENTE (picado).-- ¡No soy tonto! En el negocio de "Reclasificación de Carpetas Clasificadas", del Catastro, donde yo trabajo como sabes y ostento la categoría de oficial de segunda, todos tenemos un coeficiente mental bastante aceptable, ¿te enteras? Y por eso te digo que tu coartada del cochinito asado me parece absurda. ¡Me parece un disparate!

DOÑA ASUNCION.-- ¡Tú sí que eres un disparate! ¡Tú y tu dichoso Catastro! ¡El Dioni sí que es un tfo con toda la barba, conduciendo furgones repletos de millones, planeando golpes de película y arriesgando el pellejo, y no tú, metido en esa oficina, con tu jefe don Ciriacó!

DON VICENTE (cabreadísimo).-- ¡Para el carro! ¡El Dioni es un delincuente al que hay que aplicar el peso de la Ley! ¿Pero me quieres explicar por qué precisamente se te ha ocurrido el Pinarillo como lugar ideal para esconder un tesoro?

DOÑA ASUNCION.-- ¡El Pinarillo está lleno de tesoros enterrados! ¡Eso lo saben hasta los niños de teta! ¡Si tú fueras un hombre con lo que hay que tener, estarías ya con un pico y una pala buscando tesoros por el Pinarillo!...

(Pero don Vicente ya no la escucha; se ha ido a comprar el "As" ...)

ALAMEDO DEL PARRAL Y DIEZ

LOS SIETE ERRORES

Al copiar el dibujo, el autor cometió **siete** errores. ¿Sería Vd. capaz de descubrirlos?

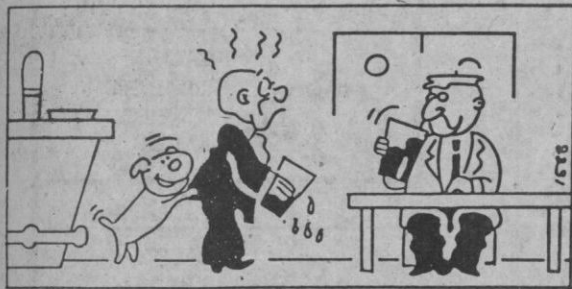

Problemas de ajedrez

NEGRAS

Por HARRY SMITH

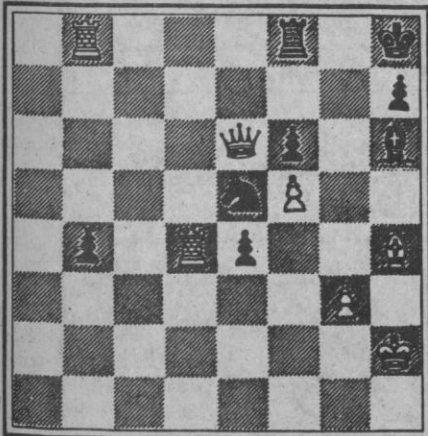

BLANCAS

Juegan blancas y dan mate en tres. Cómo?

NEGRAS

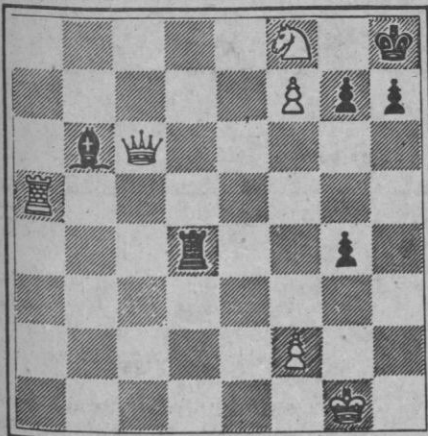

BLANCAS

Juegan blancas y dan mate en dos. Cómo?

PROBLEMA DE LOGICA

	Izquierda			Derecha
NOMBRE				
POSTRE				
EDAD				
NUMERO HIJOS				

Cuatro señoras hablan, **sentadas en la playa**, sobre cocina, y cada una de ellas da a las demás la **receta de su postre favorito**. Con los datos que le damos a continuación, y si los mecanismos de su lógica funcionan bien, tendrá que deducir la **colocación en las correspondientes casillas, del nombre de cada señora, su edad, el número de hijos que tiene, el orden en que se halla sentada y el nombre del postre cuya receta da a las otras.**

1. - Luisa tiene un hijo.
2. - La que da la receta de los creppes se halla sentada junto a la de la derecha del todo.
3. - La que tiene 32 años se halla sentada inmediatamente a la derecha de la que tiene 28 años.
4. - Adela no da la receta del Barbaroi de naranja.
5. - Regina tiene 40 años y da la receta de la tarta de Moca.
6. - La de la izquierda del todo tiene 37 años.
7. - Amaya no da la receta del Brazo de Gitano.
8. - Adela tiene tres hijos.
9. - La de la derecha tiene 4 hijos.
10. - Adela se halla sentada a la izquierda de Luisa.
11. - La que tiene 2 hijos se halla sentada inmediatamente a la derecha de la que da la receta del Barbaroi de naranja.

HOROSCOPO

PARA LA SEMANA DEL 23 al 29 de junio

ARIES (21 marzo a 20 abril)



SALUD	B
TRABAJO	R
DINERO	B
AMOR	B

TAURO (21 abril a 20 mayo)



SALUD	E
TRABAJO	R
DINERO	M
AMOR	B

GEMINIS (21 mayo a 21 junio)



SALUD	B
TRABAJO	B
DINERO	R
AMOR	M

CANCER (21 junio a 21 julio)



SALUD	R
TRABAJO	R
DINERO	E
AMOR	B

LEO (22 julio a 21 agosto)



SALUD	B
TRABAJO	B
DINERO	B
AMOR	R

VIRGO (22 agosto a 22 sept.)



SALUD	E
TRABAJO	B
DINERO	B
AMOR	R

LIBRA (23 sept. a 22 oct.)



SALUD	E
TRABAJO	M
DINERO	R
AMOR	B

ESCORPION (23 oct. a 22 nov.)



SALUD	R
TRABAJO	B
DINERO	E
AMOR	R

SAGITARIO (23 nov. a 20 Dic.)



SALUD	B
TRABAJO	E
DINERO	B
AMOR	B

CAPRICORNIO (21 Dic. a 19 Eñ)



SALUD	B
TRABAJO	M
DINERO	E
AMOR	R

ACUARIO (20 enero a 18 Feb.)



SALUD	R
TRABAJO	E
DINERO	B
AMOR	B

PISCIS (19 Feb. a 20 marzo)



SALUD	P
TRABAJO	B
DINERO	E
AMOR	E

CLAVE DE SIGNOS

E=Excelente.- B=Bueno.- R=Regular.- M=Malo.-, P=Pésimo.

SOLUCIONES A TIEMPO LIBRE

DE LOGICA

Nombre: Adela, Luisa, Amaya, Regina.
 Postre: Brazo de gitano, barbaroi de naranja, crepes, tarta de moca.
 Edad: 37, 28, 32, 40.
 Número de hijos: 3, 1, 2, 4.

SIETE ERRORES

Cerveza
 Corbata
 Gota
 Sifón
 Puño
 Enfado
 Trayectoria vaso

PROBLEMA DE AJEDREZ

- | | |
|---------------|-------|
| 1. T x T +, | A x T |
| 2. A x P +, | A 2 C |
| 3. D 8 R mate | |
| 1. C 6 C +, | P x C |
| 2. D 1 T mate | |

CRUCIGRAMA

HORIZONTALES.—1: eciA. 2: Alameda. 3: Asir. Zapa. 4: Anexas. Neos. 5: Molicie. aO. 6: iT. Randa. As. 7: Tal. Sauco. 8: Osos. Iconos. 9: Edil. isaC. 10: Onagros. 11: Osea.
 VERTICALES.—1: Amito. 2: Anotase. 3: aseL. Lodo. 4: Elixir. Sino. 5: Caracas. Las. 6: iM. Sinaf. Ge. 7: Tez. Educirá. 8: Adán. Acosos. 9: Apea. onaS. 10: aoIA. Oc. 11: Sosos.

EL ADELANTADO DE SEGOVIA



MADRIGAL

ESPECIAL FERIAS Y FIESTAS 1991

SI COMPARA S...ELEGIRA MASERATI

Desde 5.975.394 ptas. Es un MASERATI.
Berlinas de lujo, espaciosa. Con
4 cómodas plazas. 18 VALVULAS.
Mucho nervio y carácter deportivo.
Acabados perfectos.
Interiores de lujo y maderas nobles.
Motores potentes y fiables como el
del MASERATI 422/430 con: • 2 TURBOS
sistema IHI, refrigerados por agua
• 220/250 C.V. a 6.250 R.P.M.
• Velocidad máxima de 240 Km/h.
• De 0 a 100 Km/h en 5,7 segundos.
• 31 extras de serie, mientras otros sólo
hablan de opcionales.

JA 2 PUBLICIDAD



INNOCENTI



La Leyenda del Tridente



Concesionario oficial:

HERCALSA

Polígono Industrial Hontoria

Teléf. 42 10 10 SEGOVIA

Concesionario en las principales ciudades. Asistencia técnica en toda España

PLAZA DE TOROS DE SEGOVIA

Feria Taurina de San Pedro

Viernes, 28 de junio

6,30 tarde

GRANDIOSA CORRIDA DE TOROS

6 seleccionados ejemplares de la prestigiosa ganadería de Francisco Galache, de Salamanca, para las figuras del toreo

ROBERTO DOMINGUEZ

Juan Antonio Ruiz **ESPARTACO**

Y

FERNANDO LOZANO



Sábado, 29 de junio

6,30 tarde

Festividad de San Pedro

SENSACIONAL CORRIDA DE TOROS

6 escogidos ejemplares de la acreditada ganadería de "EL TORIL", de Sevilla, para los famosos espadas

JUAN MORA

José Miguel Arroyo **JOSELITO**

Y

CESAR RINCON

PRECIOS MUY POPULARES

EL ADELANTADO DE SEGOVIA

Director: PABLO MARTIN CANTALEJO
Edita: "El Adelantado de Segovia, S.L."

Diario de la tarde fundado en 1901 por Don Rufino Cano de Rueda
S. Agustín, 7 ◊ 40001 Segovia Tel. 43 72 61 (tres líneas) ◊ Fax 44 24 32
D.L.: Sg. 7 - 1958. Precio: 50 ptas.

Sábado 22 de junio de 1991
Año XCI.—Núm. 27.814

En cualquier ciudad o pueblo, las Ferias y Fiestas constituyen un auténtico hito en el devenir de la vida de los hombres. Y aunque las modernas concepciones de las costumbres han ido obligando a modificar hábitos, tradiciones y celebraciones, lo cierto es que el pueblo quiere seguir manteniendo un cierto culto a lo tradicional, a lo antiguo, a lo originario, y de ahí que, con las naturales variantes, las Ferias y Fiestas de cada lugar sigan manteniendo unas características concretas, muy definidas, diferentes, por lo general, al resto de las fiestas que se celebran en el curso de cada año.

Aquí, entre nosotros, en nuestra Segovia, las Ferias y Fiestas de San Juan y San Pedro siguen manteniéndose, a través de los años, como una renovada esperanza de continuidad, como una atracción singular más afectiva que otra cosa, por cuanto la programación para estas fiestas no puede ser muy creativa, y generalmente se fundamenta en unas líneas que, con ligeras variantes, siguen las que han sido tradicionales desde época remota.

A mí me parece que, pese a todo lo que podamos criticar los programas de nuestras Ferias y Fiestas, pese a todo lo negativo que a veces podamos observar en ellas, éstas deberán seguir existiendo, y si es posible, mejorando de año en año su contenido, aunque no sea tarea fácil. Pero es que las Ferias y Fiestas son una auténtica vivencia del ayer trasplantado a nuestros días, con todo el encanto de lo primitivo, de lo familiar, incluso de lo infantil. Y es bonito y saludable dejarnos arrastrar por el recuerdo, por la evocación y por la nostalgia, los mayores; y los pequeños, por la ilusión de esos festejos sencillos y populares y, sobre todo, por la atracción que en ellos (¡y también en muchos adultos!) ejercen los carruseles del real de la feria (la alegría de los caballitos, los encontronazos de los coches, los tentáculos del pulpo, la eterna noria, el balancín rememorador de las antiguas barcas volanderas...).

Aquí están, un año más, las Ferias y Fiestas de San Juan y San Pedro, pregonadas por ese popular personaje segoviano que es Ismael, "el de Torreadrada", y presididas por la gentil alcaldesa de turno y sus damas de honor, con la circunstancia, también, de la recién estrenada nueva corporación municipal.

Que el estampido del cohete anunciador represente para todos los segovianos, y cuantos nos visiten en estos días, el comienzo de unas jornadas desenfadadas y alegres.

PABLO MARTIN CANTALEJO



Cartel anunciador de las Ferias y Fiestas. Autor: F. Román.

DIRIGE: Pablo Martín Cantalejo. ESCRIBEN: A.M. Casla. Enrique Garla. A.S. Mariano Grau. Tomás Calleja Guijarro. Pablo Pastor. Pedro A. Blázquez San Antolín. LIRICA SEGOVIANA: Luis Mínguez "Orejanilla". FOTOGRAFÍAS ALCALDESA Y DAMAS: José de Antonio. PORTADA E HISTORIETA: Antonio Madrigal. CONFECCIONA: Pedro G. Torices. MONTAJE: Jesús Morales



EL MEJOR IMPORTADO EN ESPAÑA.

Ciento diez periodistas han probado el Fiat Tempra, lo han analizado detalle a detalle, por dentro y por fuera, por arriba y por abajo, desde todos los ángulos y al final lo han elegido. Por algo será.



FIAT TEMPRA.
COCHE IMPORTADO DEL AÑO 1991.

Concesionario Oficial:

DEMYCAUTO, S. A.

Guadarrama, 15. Pol. Ind. El Cerro.
Tel. 42 20 08. Segovia.

FIAT

Programa de festejos

DIA 22 DE JUNIO

20,00 horas: Desfile de carrozas desde la Estación de Autobuses a la Plaza Mayor, por la calle San Juan.

21,00: Pregón de Fiestas, a cargo de D. ISMAEL PEÑA.

22,30: En la plaza de toros, gran recital de MANOLO ESCOBAR.

23,00: Inauguración del Recinto Ferial.

23,30: En la Plaza Mayor, VERBENA INAUGURAL DE LAS FIESTAS, a cargo de la gran orquesta tropical TIPICO CARIBE SHOW.

DIA 23 DE JUNIO

8,00 horas: DIANAS por los barrios de Mirasierra y Nueva Segovia.

10,00: Por los mismos barrios, COMPARSA DE GIGANTES Y CABEZUDOS.

12,30: En la Plaza Mayor, THE NATURAL TEATRE COMPANY.

20,00: Nueva actuación de la THE NATURAL TEATRE COMPANY.

21,00: Concierto en la Plaza Mayor, a cargo de la BANDA DE MUSICA DE EL ESPINAR.

22,00: Horizonte Cultural, en colaboración con el Ayuntamiento, presenta al grupo de más actualidad: HEROES DEL SILENCIO. En la plaza de toros.

23,00: En la plaza del Acueducto, la verbena más esperada: ALCATRAZ, LA ORQUESTA.

00,00: HOGUERA DE SAN JUAN, en la Plaza Oriental.

00,30: Sigue ALCATRAZ.

NOTA: Coincidiendo con este día los Centros Segovianos celebrarán el tradicional Día de Segovia dedicado este año a San Juan de la Cruz.

DIA 24 DE JUNIO

8,00 horas: DIANAS, por los barrios de Santa Eulalia y San Millán.

10,00: Por los mismos barrios, COMPARSA DE GIGANTES Y CABEZUDOS.

11,00: En la Santa Iglesia Catedral, MISASOLEMNE en honor de San Juan, con asistencia de la Corporación Municipal bajo mazas y la Alcaldesa y Damas de las Fiestas.

13,30: En el kiosco de la plaza, concierto a cargo de la BANDA DE MUSICA DE COCA.

13,30: THE NATURAL TEATRE COMPANY.

19,00: En la Plaza Mayor, la Compañía TRAPUZAHARRA presenta su espectáculo Occident Paradise.

20,00: En la Plaza de San Martín, nuevas correrías de la NATURAL THEATRE COMPANY.

22,30: En la plaza de toros y por gentileza de su empresa, presentación en España como cantante del famosísimo artista CARLOS MATA Y SU SHOW.

23,00: En la Plaza Mayor, a darle a la salsa con la Orquesta ESPRESION COMBO.

DIA 25 DE JUNIO

8,00 horas: DIANAS por los barrios de San Lorenzo y zona Centro.

10,00: Por los mismos barrios, COMPARSA DE GIGANTES Y CABEZUDOS.

12,00: En el Paseo del Salón, CONCURSO INFANTIL DE PINTURA.

13,00: En el mismo lugar, LOS PAYASOS MUSICALES.

13,00: ¿Qué se les habrá ocurrido a los de la NATURAL TEATRE COMPANY?

19,00: NATURAL TEATRE COMPANY y TRAPUZAHARRA juntos. El lugar, la Calle Real.

21,00: En la Plaza Mayor, el espectáculo que esperan todos los niños, LOS MUNDOS DE YUPI.

23,00: En la plaza del Acueducto, VERNEBA a cargo de la gran orquesta segoviana MONTECARLO.

DIA 26 DE JUNIO

8,00 horas: DIANAS por los barrios de El Salvador y La Albuera.

10,00: Por los mismos barrios, COMPARSA DE GIGANTES Y CABEZUDOS.

12,30: En el Paseo del Salón, JUEGOS INFANTILES.

13,30: Nuevo espectáculo de la Compañía TRAPUZAHARRA (zona Centro).

19,00: Nos llevamos a los TRAPUZAHARRA a los jardinillos de San Roque.

20,30: En el Teatro Juan Bravo, actuación de la COMPAÑIA DE QUIQUE CAMOIRAS (organiza la Excm. Diputación Provincial).

22,30: Nueva sesión del espectáculo de QUIQUE CAMOIRAS.



Ismael, pregonero de las Fiestas y Fiestas 1991 AURELIO MARTIN

23,00: En la Plaza del Azoguejo, VERBENA a cargo del grupo VADO PERMANENTE.

DIA 27 DE JUNIO

8,00 horas: DIANAS, por los barrios de San Andrés y San Marcos.

10,00: Por los mismos barrios, COMPARSA DE GIGANTES Y CABEZUDOS.

12,00: En el Paseo del Salón, JUEGOS INFANTILES (concursos, ginkanas y muchas sorpresas. Coordina: Consejo Local de la Juventud).

13,30: En el mismo lugar, espectáculo infantil de MARIONETAS.

20,30: En la Plaza del Azoguejo, presentación oficial del disco del grupo segoviano LA COMPETENCIA. Actúa también el grupo ODISSEY.

20,30: En el Teatro Juan Bravo, "SEGOVIA BAILA EN FIESTAS". Espectáculo de danzas tradicionales (organiza Excm. Diputación).

23,00: En la Plaza Mayor, VERBENA con una espectacular orquesta: MAGNIFICS.

DIA 28 DE JUNIO

8,00 horas: DIANAS por los barrios de San José, El Cristo y la Fuentecilla.

10,00: Por los mismos barrios, COMPARSA DE GIGANTES Y CABEZUDOS.

12,00: En el Paseo del Salón, JUEGOS INFANTILES.

13,00: En el mismo lugar, teatro infantil a cargo del grupo segoviano MUTIS.

13,00: En la Plaza Mayor, PASACALLES y CONCIERTO por la Charanga LOS MAGNIFICOS.

19,00: Monumental CORRIDA DE TOROS con la actuación de ROBERTO DOMINGUEZ, ESPARTACO y FERNANDO LOZANO, que lidiarán toros de la ganadería de GALACHE.

21,00: En la plaza de San Martín, actuación de las TUNAS UNIVERSITARIAS DE SEGOVIA.

22,00: En la plaza del Azoguejo, RECITAL DEL GRUPO NUEVO MESTER DE JUGLARIA, con la presentación de su último disco "La voz del vino".

23,30: En la Plaza Mayor, GRAN VERBENA a cargo de SANTIAGO Y SU ORQUESTA.

DIA 29 DE JUNIO

8,00 horas: DIANAS por los barrios de San Millán y Fernández Ladreda.

10,00: Por los mismos barrios, COMPARSA DE GIGANTES Y CABEZUDOS.

12,00: Por la Plaza Mayor, salida del MARATON FOTOGRAFICO DE SEGOVIA.

12,30: Tradicional TAJADA DE SAN ANDRES, acompañada por la Charanga LOS MAGNIFICOS.

13,00: En el kiosco de la Plaza Mayor, CONCIERTO a cargo de la BANDA DEL TALLER MUNICIPAL DE MUSICA DE VIENTO.

19,00: En la plaza de toros, presentación de la revelación de la temporada taurina, el diestro colombiano CESAR RINCON, que compartirá cartel con otro de los triunfadores de la feria de San Isidro 1991, JUAN MORA y con una máxima figura del toreo: JOSELITO.

22,00: En la plaza del Acueducto una de las grandes artistas del espectáculo español: PALOMA SAN BASILIO.

00,00: En los Altos de la Piedad, GRAN CASTILLO DE FUEGOS ARTIFICIALES, a cargo de la PIROTECNIA MANCHEGA.

00,30: En la Plaza Mayor, VERBENA FIN DE FIESTAS con una gran orquesta gallega: CHARLESTON BIG-BAND.

NOTAS AL PROGRAMA.—

Durante los días de Feria funcionará el "trenecito", en horario de:

12,00 a 14,30 h.

19,30 a 22,30 h.

Todas las noches, a las 22,30 horas, CINE INFANTIL en el recinto de San Juan de los Caballeros, a partir del día 25.

Durante toda la Feria el Teatro Muñoz Seca ofrecerá sus funciones en el Parque de La Albuera, con arreglo al siguiente programa:

Día 22. 22,00 horas: Función especial dedicada a la Tercera Edad, con la obra "Dueña y señora", de Torrado y Navarro.

Día 23. 20,30 y 23,30 horas: "Nosotros, ellas y el duende", de Carlos Llopis.

Día 24. 20,30 horas: Función especial infantil: "Pluf el fantasmita". 23,30 horas: "En mi casa mando yo", de Luis Fernández Sevilla.

Día 25. 20,30 y 23,30 horas: "Los tres inocentes", de Pedro Mario Herrero.

Día 26. 20,30 y 23,30 horas: "Vamos a contar mentiras", de Alfonso Paso.

Día 27. 20,30 y 23,30 horas: "Melocotón en almíbar", de Miguel Mihura.

Día 28. 20,30 y 23,30 horas: "Casado de día, soltero de noche", de Julio Matías.

Día 29. 20,30 y 23,30 horas: "Dos paletos en Madrid", de Muñoz Seca.

Día 30. 20,30 y 23,30 horas: "Bajarse al moro", de Alonso de Santos.

Segovia, junio de 1991

MIGUEL TOVAR

MT

AGENTE DE LA PROPIEDAD INMOBILIARIA

C/ Ezequiel González, 6

SEGOVIA

Teléfonos 43.59.50 y 43.54.61

LAS MEJORES PROMOCIONES DE CHALETS ADOSADOS

- EL MIRADOR.—Parcelas individuales de 350 m².
- EL BALCON DE SEGOVIA.—Las mejores vistas en el lugar más alto de La Lastrilla.
- LAS VILLAS DE SEGOVIA.—Próxima entrega en El Sotillo.
- RESIDENCIA EL SOTILLO.—Una urbanización pensada para usted

Venga a informarse en nuestras oficinas y vea las maquetas a escala

El deporte en las Ferias

Sinceramente, creo que se ha elaborado un programa deportivo para desarrollar en las Ferias y Fiestas, destacado e importante. Obviando el cómo sea su desarrollo posterior, competitivamente hablando, hay que felicitar a quienes desde el Patronato Deportivo Municipal han trabajado, y trabajado bien, por completar un programa que, seguros estamos, no habrá sido nada fácil, ya que el principal escollo que han de salvar es el de las fechas, ya que las vacaciones de la mayoría de los deportistas comienzan ahora.

EL PROGRAMA DEPORTE A DEPORTE

AJEDREZ

Torneo de ferias: días 17 al 29. Torneo con participación abierta a todos. Organiza C.D. UNED. Habrá una exhibición de simultáneas en la Plaza Mayor.
Ayuda económica del Ayuntamiento: 250.000 pesetas.

ATLETISMO

Domingo, día 30, 10,30 horas. Encuentro de escuelas municipales. Devolución de visita de atletas catalanes. Intervendrán alumnos de varias escuelas de atletismo de diferentes provincias.
Presupuesto: 150.000 (?) pesetas.

BALONCESTO

Encuentro entre la selección absoluta de la URSS y un combinado de jugadores de EE.UU., de la liga comercial americana y NBA. En un principio se había anunciado la participación de la selección de Checoslovaquia.

Domingo, día 21, 20 horas. Polideportivo "Pedro Delgado".
Coste económico: 1.800.000 pesetas.

Para acceder al polideportivo habrán de proveerse los aficionados de su correspondiente entrada al precio de 100 pesetas.

BALONMANO

Encuentro, Avidesa (división de honor) y selección española junior. Organiza: C.P. Caja Segovia de Balonmano.
Coste económico: 500.000 pesetas.
Sábado, 22, 8 tarde. Polideportivo "Pedro Delgado"

FUTBOL SALA

Selección Española-Selección Brasileña.
Polideportivo "Pedro Delgado".
Día 22, sábado, 5 tarde. Organiza: C.D. La Escuela.
Coste económico: 700.000 pesetas.

Nota: Para los encuentros de balonmano y fútbol sala, los que deseen asistir habrán de adquirir su entrada. Precio: 100 pesetas para ver los dos partidos.

MOTOCROSS

Organiza: Moto Club "Acueducto". Lugar: Circuito de La Piedad.
Domingo, día 23. Entrenamientos, 9,30 horas; inicio oficial de las pruebas: 12 horas.

Las carreras de menores son puntuables para el Campeonato de Castilla y León.
Coste económico: 1.800.000 pesetas.

VOLEIBOL

Encuentro: España-Japón, selecciones absolutas femeninas.
Lugar: Polideportivo "Pedro Delgado".

Día 19, miércoles, 8 tarde. Organiza: Patronato y C.P. Alcázar.
Coste económico: 400.000 pesetas.

DEPORTE RURAL

Martes, día 25, 8 tarde. Lugar: Plaza de toros.
Festival del Deporte Rural Vasco.

Participan: Iñaki Perurena y Saralegui, en levantamiento de piedras y corta de troncos en el denominado "desafío de hachas".

Coste económico: 1.010.000 pesetas.

CAZA

Campeonato de España de Recorridos de Caza.
Lugar: Zona de "Los Píllilos", en el paraje de Tejadilla.
Días 27, 28 y 29, 9 horas.

Domingo 23, 9 horas. Recorrido de caza "Ciudad de Segovia".
Coste económico: 400.000 pesetas.

TENIS

IX Torneo de Ferias. Organiza: Club de Tenis Juan Bravo.
Días: 15 a 30 de junio. Abierto a todas las categorías.
Coste: 250.000 pesetas.

TAEKWONDO

Exhibición: Día 29, sábado, Plaza Mayor, 20 horas.

Organiza: Gimnasio Kumgang.
Coste: 225.000 pesetas.

TENIS DE MESA

Organiza: Club Amigos Tenis de Mesa.
Sábado día 29, 10 horas. Campeonato Provincial infantil, individual y dobles.

4 tarde: Triangular Ferias y Fiestas. Toman parte los equipos, C.D. Collado (Madrid), de la primera división; ACUP (Palencia) y ATM, de Segovia.
Coste: 80.000 pesetas.

BICICLETAS DE MONTAÑA

Domingo día 30. Concentración: 8 horas plaza Oriental.

Marcha de bicicletas "Circunvalación Ciudad de Segovia".
Organiza: Club de Montaña El Nevero.

DEPORTES AUTOCTONOS

Organizan: Ayuntamiento y agrupación deportiva "San Frutos".
Día 22, sábado, 6 tarde, finales de calva.
Día 23, domingo, finales de tanga.

Día 29, sábado: finales de calva y tanga para menores y tercera edad.
Lugar: Parque de La Dehesa.

FUTBOL

Final de los VII Juegos Deportivos Municipales.

Domingo, 23, 11,30 horas. Campo de La Albuera.
Final Torneo Juvenil de Ferias.
Día 23, 6 tarde. Campo de las pistas de atletismo.

GIMNASIA RITMICA

Exhibición del C. G. Belman-Inalco.
Día 22, sábado, 18 horas. Polideportivo de La Albuera.
Participantes: Gimnastas infantil y cadete campeonas de Castilla y León.
Día 24, lunes, 6,30 tarde. Polideportivo E. Serichol.

Exhibición Escuela de Técnica de Segovia. Habrá demostración de jazz.

PESCA

XXI concurso infantil. Día 29, sábado, 7,30 horas.

Lugar: Pantano de Puente Alta. Habrá también demostración de pesca con mosca ortodoxa, a cargo de la asociación segoviana "La Tralla".

CICLISMO

Sobre el programa completo de la Semana de Ciclismo, Segovia 91, informaremos específicamente.

JUEGOS MUNICIPALES

Día 29, sábado. Lugar: Polideportivo "Pedro Delgado".

Finales de baloncesto y fútbol Sala. Aún no se ha determinado la hora de comienzo.

Muy cerca de los diez millones de pesetas van a cubrir el presupuesto del programa deportivo de las ferias. Puede que incluso esa cifra se supere. Pero es que con tan amplio número de actividades no podía ser menos.

J.M.ª



Restaurante Típico Castellano

José María

Cronista Lecea, 11
(Junto a Plaza Mayor)
40001 SEGOVIA

RESERVAS: (911) 43 44 84
BAR: (911) 43 54 55
COCINA: (911) 43 41 07

Cocina clásica regional y de temporada

Segovia es, por tradición,

CULTURA, HISTORIA y GASTRONOMIA

Estamos comprometidos por la continuidad

José María



LA ALCALDESA Y SUS DAMAS DE HONOR



M.ª Mar Rodao
Nueva Segovia



Raquel Burgos
Fuentecilla



M.ª Jesús Gómez
El Cristo



Esther de Miguel
Mirasierra



Montserrat Rodríguez
El Carmen
Alcaldesa



M.ª Esther
Torquemada
San Andrés



Mara Ruiz Antequera
San José

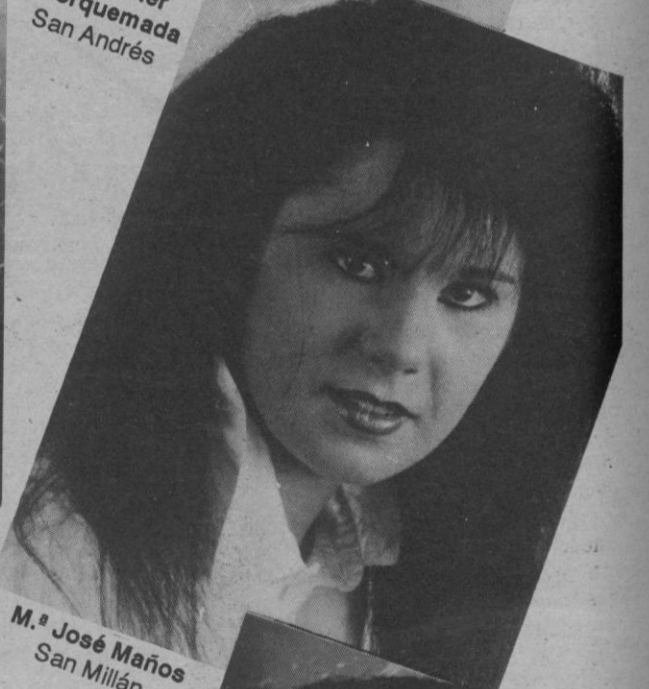

M.ª José Maños
San Millán



Pilar Ramos
El Salvador



Rosa M.ª Martín

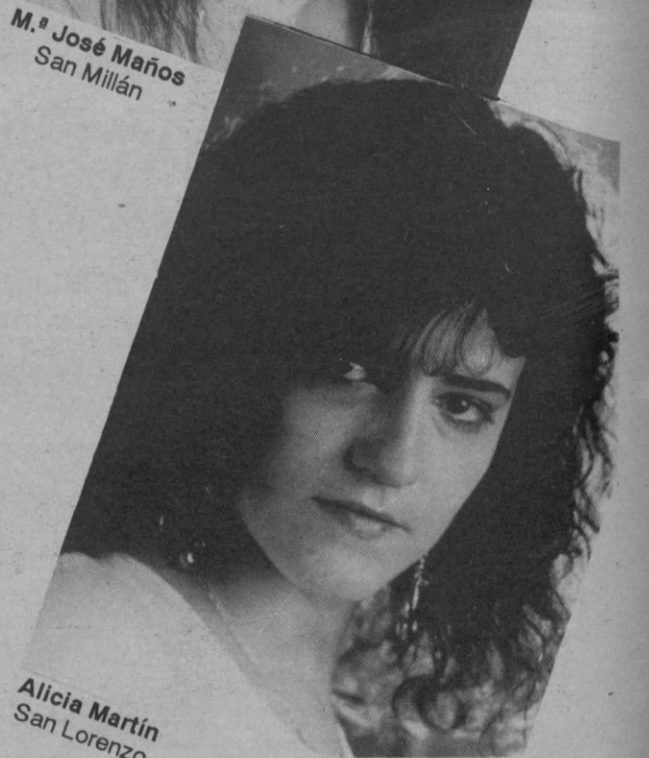

Alicia Martín
San Lorenzo

Feria toda la vida

A. M. Casla

Otra vez en la ciudad las Ferias y Fiestas de San Juan y San Pedro. Pregón, desfile de carrozas más o menos, mejor o peor engalanadas; carruseles, tióvivos, casetas, tenderetes, barracas para diversión y consumo, tanteo de la suerte, ilusión de la fortuna... Representaciones y festejos culturales y no tan culturales sino de "contracultura"; festejos también deportivos y taurinos, para satisfacción y desahogo, a veces violento, de adictos y seguidores. Bandas y charangas musicales. Gigantes y cabezudos. Ruido, mucho ruido, excesivo ruido de altavoces, vocingleros y petardos y cohetes. Invasión de forasteros y vehículos. Alguna que otra nota de gamberrismo de diversa especie, robo y raterismo. Y fuegos de artificio que se resuelven en humo, como tantos sueños, y que, una vez más, cerrarán con el estruendo de la traca final estas ferias y fiestas anuales de Segovia.

Todo esto y más entrañan, encierran o "conllevar" (palabra tan mal usada ahora) nuestras ferias. Pero ¿qué entraña en sí, qué quiere decir o significa en nuestro idioma la palabra FERIA? De distintos diccionarios de la lengua castellana pueden recogerse, entre otros, los siguientes significados:

—Cualquiera de los días de la semana, excepto sábado y domingo, aunque esto sea de casi exclusivo uso eclesiástico-litúrgico.

—Mercado de mayor importancia que el común, en paraje público y días señalados, y fiestas en tal ocasión.

—Concurrencia de gente en un mercado de dicha clase.

—Descanso y suspensión del trabajo, por uno o varios días, haciéndolos feriados o festivos.

—Trato, convenio.

—Compra, venta, cambio en tales mercados.

—Dádivas o agasajos que se hacen en los mencionados mercados, y en tales fiestas. Así DAR FERIAS, significa regalar.

Analizando algunos o todos estos significados de la palabra FERIA, podemos llegar a la conclusión de que, si bien éstas son las más destacadas y principales ferias en nuestra ciudad, la realidad es que aquí, como en toda la nación, vivimos en feria y de feria, todos o poco menos que todos los días de nuestra vida, en los distintos aspectos de actuación y desenvolvimiento de esta sociedad en esta época en que nos ha tocado vivir.

Que todo es "mercado de importancia" lo prueba de modo fehaciente la actual sociedad de consumo constante, habitual y permanente. Aparte el consumo de los productos de primera necesidad, imprescindibles para la vida, ahí está ese otro del frecuente cambio de atuendo y vestuario —y el "cambio de chaqueta" en tantos aspectos—; de mobiliario etc. simplemente porque ya está muy visto o se pasó de moda; porque se ofrecen rebajas por todas partes, aunque en ocasiones poco o nada tengan de tales; porque a ellas, a mercados, supermercados, autoservicios... acude la gente en masa, muchas veces sin necesidad o, sencillamente, a ver y viendo... acabar mordiendo el anzuelo de la compra no menos necesaria en ocasiones.

"Descanso y suspensión del trabajo". De hace ya tiempo, ahí está la conquista para muchísimos, que no todos, del descanso laboral de los sábados, a más de los domingos y



festivos; los llamados "puentes" con tres o más días sin trabajo, a más de las vacaciones anuales; para algunos también en Semana Santa y Navidad. Y por si fuera poco, ahí está toda esa cadena de frecuentes paros y huelgas, con distinto motivo, que paralizan no sólo el trabajo habitual de los huelguistas, sino que, además, dificultan o paralizan también la tarea, actividades, o el normal desenvolvimiento de muchísimos otros ciudadanos que poco o nada tienen que ver con las motivaciones o reivindicaciones de aquéllos.

"Trato, convenio". Frecuentes, frecuentísimos en los más variados aspectos y capítulos de la vida. Todo o casi todo se trata, se conviene; surgen o no los acuerdos, los ahora tan manoseados, traídos y llevados "consensos". En la vida normal y corriente; en la vida económica y, acaso más aún, en la vida

política nacional, autonómica y local. Toma y daca; yo te doy y tú me das, yo te vendo y tu me vendes, yo te compro y tu me compras...

Por ejemplo, ahí están las recientes elecciones autonómicas y municipales, con su previa campaña electoral, en la que —críticas, censuras, descalficaciones, insultos al contrario... aparte— se promete la solución de problemas infinitos, el remedio de tantas situaciones de marginación o de injusticias; acabar con el paro; promocionar viviendas a precios asequibles, que no lo son tanto; mejorar el nivel de vida... el "oro y el moro", en una palabra, a cambio del voto. Aunque después, pasada la elección y conseguido el objetivo de los prometedores, de realidad sólo quede el voto logrado, pero poca o ninguna relación de tantos proyectos y promesas ofrecidas para conseguirle.

Y ahí están todos esos intentos

—trato, convenio— de algún o algunos partidos de captación de militantes de otras formaciones políticas, a cambio de ofertas de cargos, colocaciones, subvenciones y todo tipo de prebendas, según se ha podido oír o leer en distintos medios de comunicación, en acusaciones de unos u otros políticos.

He ahí la "feria" de toda la vida; el mercado, trato, convenio, compra, venta... Todo en busca de la apariencia, el éxito, la victoria, el poder, la ambición, que poco o nada tienen que ver con el honor de la "fiesta" (el "in honorem festi" de los romanos), sino con el afán ambicioso de conseguir el objetivo particular como sea y a cualquier precio.

Y después de la feria, la fiesta, la "peste" ("post festum, pestum", que decían los antiguos universitarios): Todo igual, envueltos en todos los problemas por solucionar y

que no se solucionan, si no es que, además, crecen y empeoran, en el desarrollo de la vida normal y cotidiana: vivienda, paro, droga, inseguridad ciudadana, terrorismo, corrupción, inflación, carestía de la vida, tráfico, transportes...

Sin embargo y a pesar de esta feria de la vida, feria de las vanidades, aquí están de nuevo nuestras anuales Ferias y Fiestas de San Juan y San Pedro. Es hora, son días, de diversión y esparcimiento sanos y festivos, alejados de tan diarias preocupaciones, problemas, sinsabores y dificultades, aunque sea por breves jornadas, viviendo este regocijo que a todos nos traen en ambiente de felicidad y dicha, que por durar poco, como todo lo bueno, habrá que aprovechar y disfrutar lo más posible en orden, paz y bienestar.

Y a quien San Juan se las conceda alegres y felices, que San Pedro se las bendiga.

**¡SU DISEÑO
POR ORDENADOR!
EN**

f. román lópez, s.a.
amueblamiento y decoración

Ferias y fiestas de Segovia con "La Chata" en casa

Enrique Garla

A los cinco días del nacimiento del niño Rey, 17 mayo de 1886, fue su tía, la popular Infanta Isabel, quien en sus brazos le llevó hasta la pila del bautismo, ceremonia celebrada en la capilla de Palacio. Lógico pues, siendo ella la madrina, que también al Rey Alfonso XIII, a veces se le escaparan expresiones castizas, algo que se derivaba de su enorme sentido del humor, un poco a lo popular; quizá, a lo madrileño. Y asimismo natural, y por igual motivo, que respondiera a la valoración que de S.M. anotaba Winston Churchill, después de su visita a España en 1914: "Es un hombre democrático y de mundo que se mueve fácil, y naturalmente, en toda clase de sociedad"... Y a lo que su tía, la Infanta Eulalia, subrayaba en sus Memorias: "Un Monarca liberal, con mentalidad moderna y con ideas progresistas"... Y es que no podía ser de otra manera: La Infanta Isabel. "La Chata", le había llevado en sus brazos hasta la pila del bautismo y, allí, en S.M. dejó mucho del donaire, garbo, gracia y gentileza que su Madrina poseía.

"La Chata", esa castiza Infanta, ha vuelto a su casa, a La Granja. Y allí, porque así ella lo quiso, descansará para siempre. Motivo de alegría para los segovianos y para ofrecerla el homenaje merecido que en deuda con ella tenemos, pues nunca olvidemos que vivió aquí, que pateó nuestras calles, que socorrió a quienes de ella necesitaban y

que abrazó y escuchó a cuantos a ella se acercaron. Y de sus conocidas tertulias con los vecinos, incluidas bromas, verdad es que mucho podría escribirse. Tanto, que imposible resultaría poder relatarlo si nos atenemos a la medida que debe tener este espacio.

Pero como soy consciente -por no haberlo vivido- de que para poder hacerlo con el mayor detalle posible, tendría que visitar bibliotecas, ayudarme de documentaciones archivadas y de los libros en que los historiadores recogen los sucesos y acontecimientos más memorables protagonizados por nuestra Infanta Isabel, durante sus temporadas de estancia en tierras segovianas, mejor considero desistir del intento y sólo referirme a la presencia de "La Chata" por las calles de Madrid. Sí, amigos: De aquellos años, más fácil recordar lo que tanto gustaba a hombres y mujeres de una Villa que de verdad la quería: Verla... Sentirla junto a ellos...

Y es natural que así sea porque entonces yo vivía en la capital de España. Y bien con mis padres o con amigos mayores del barrio, aunque más veces repitiéndolo en compañía de los chicos de mi edad, creí que no había verbena -comenzando por la notablemente popular que se celebraba en honor del Santo Patrón, San Isidro- que dejara sin visitar.

Y como chiquillos que éramos, lógico que nuestros caudales no

fuesen muchos y que de pocas "perras" dispusiéramos para satisfacer los caprichos y deseos de "montar" en todos los carruseles que en una y otra se instalaban. Pero con preferencia, y porque a los chiquillos de entonces nos gustaba lo mismo que a los de todos los tiempos, para poder tirar unas pelotas en una de las barracas de más novedad, pues atinando a dar en el blanco, se volcaba una cama y caía al suelo -muy poco cubierta de ropa- la bonita y joven muchacha que la ocupaba.

Pero nos organizábamos bien y casi siempre contábamos con el dinero que necesitábamos para esas correrías, pues entre lo que sacábamos a nuestros padres o hermanos mayores y lo que "recaudábamos" de los bautizos cuando un padrino ruboroso nos obligaba a estar por los suelos para recoger las monedas que tiraba, la verdad es que nunca nos faltó lo imprescindible para divertirnos durante toda la tarde del día que elegíamos para recorrer la verbena de turno y que lejos de nuestro barrio nos esperaba. Y especialmente en la de la pradera, por San Isidro, y en la de San Antonio de La Florida, más de una vez fuimos testigos de cómo el pueblo de Madrid quería a su Infanta "La Chata" y cómo ella era feliz encontrándose entre unos hombres y mujeres que la obsequiaban y vito-reaban.

Pero igualmente los vecinos y



chiquillos del barrio de Chamberí, durante la verbena por las fiestas de la Virgen del Carmen, tuvimos la dicha de verla recorrer nuestras calles. No con la frecuencia que acudía a esas dos primeras verbenas que en Madrid se celebraban, pero sí digamos que en más de una ocasión, al menos por mí recordada, "La Chata" buscó tiempo para demostrarnos que su Infanta era también "chamberilera".

Ferias y Fiestas en Segovia con "La Chata" en casa... Felicitémonos por ello y esperemos que nuestras Autoridades hayan pensado en la posibilidad de ese homenaje que interesamos, celebrándolo en estas fechas y dejándolo inscrito en el programa anunciador de nuestros festejos.

¡Mejor ocasión no habrían podido encontrar..!

Rigarve, s. a.

Reparación Neumáticos
Rayados Equilibrados

En Carretera de Soria,
abierto sábados tarde
y domingos mañana

INTERESANTES DESCUENTOS

Roble, 16 - Teléf. 42 58 24
SEGOVIA

Distribuidor oficial de

MICHELIN
PIRELLI
Continental

Carretera Soria, Km. 188,800
(Frente Hotel Puerta Segovia)
Teléf. 43 00 08 - LA LASTRILLA



RESTAURANTE

José

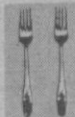

LA COCINA
Y EL SERVICIO
QUE VD. SE MERECE

Cocina
Castellana

Plaza Mayor, 4 Teléfonos 43 38 90 - 43 72 48

De película

Pub

El lugar perfecto
para un amable
encuentro.

SEGOVIA

Plaza Mayor, 2

Unos cabezudos reivindicativos

A.S.

La de cosas extrañas que suelen ocurrir cuando uno madruga. Aunque en honor a la verdad hemos de reconocer que cuando se trasnocha, más. Pero en esta ocasión, el acontecimiento que pasamos a narrar se desarrolló casi al alba.

Todo comenzó cuando unos primeros indicios nos pusieron sobre la pista de que alguien andaba a la greña. Eran varias las personas que discutían, y además lo hacían de forma acalorada. Prestamos un poco más de atención y comprobamos que quien llevaba la voz cantante —los que hablaban en tono más alto, intentando imponer su criterio— poseían una voz joven. Por el contrario, sus rivales en esta batalla dialéctica matutina hacían gala de una entonación profunda, también exaltada en sus timbres.

Minutos después era todo un espectáculo increíble el que se ofrecía ante nuestros ojos: La pura casualidad nos permitía ser testigos asombrados de una confrontación verbal entre los gigantes y los cabezudos más jóvenes de las ferias y fiestas de Segovia. ¡Ver y oír para creer!

Verán ustedes. En la mañana de uno de estos pasados días nuestros pasos se encaminaban presurosos en busca de cumplir la obligación profesional cotidiana. Más que andar, las piernas nos llevaban, porque el sueño no terminaba por marcharse de nuestro lado. Pero de repente unas voces —amortiguadas por la distancia, primero; más nítidas, después— que se hacían sentir desde un caserón ubicado en lugar próximo a la calle por la que trasiábamos, fue motivo suficiente para despedir a Morfeo y dar paso a la curiosidad. Mortales al fin y al cabo, se nos invitaba (diríamos mejor que se nos incitaba) a parar nuestros pasos e intentar averiguar qué estaba ocurriendo a esas horas tan tempranas, (Unas horas, por cierto, en las que en no pocas ocasiones no supimos si salíamos o entrábamos en casa. El peor recuerdo que guardamos es el de un par de palomas hablando muy cerca de sí mientras no dejaban de mirarnos. Qué se estarían diciendo la una a la otra..)

Perdón; a lo que estábamos. Veníamos diciendo que paramos nuestros pasos, y de inmediato los reanudamos para acercarnos al viejo inmueble, sin que en ningún momento cesara la trifulca. Al situarnos en lo más inmediato al lugar nos dimos cuenta que fácil era enterarse de cuanto acontecía. Como casi siempre suele ocurrir en estos casos, una puerta entreabierta permitió que nuestras dioptrías contemplasen la escena: Era un espectáculo único, y que además se hallaba en su punto álgido, con visos de acabar en tragedia.

Vamos a intentar describirlo: Desde nuestra posición, la parte izquierda del local la ocupaban los cabezudos más jóvenes, que eran un puro grito; la derecha correspondía a los gigantes, presididos por la pareja que viste a la vieja usanza de los segovianos. Cerca, el gigantesco sosias de Fu—Manchú se deleitaba con el consumo de un cigarrillo de T.E.S.A.; un par de ellos y no hace falta recurrir al "porro".

Esas eran las posiciones: Jóvenes, a la izquierda; mayores, a la derecha. Y sentimos no poder ofrecer otros detalles de la singular escenografía, pero es que cuando fuimos descubiertos el cabezudo más joven voló para cerrar la puerta violentamente; tuvimos el tiempo justo para retirar las narices.

En los breves minutos de que dispusimos para asomarnos al lugar del singular suceso comprobamos que la disputa entre los dos bandos —eso; decimos bandos, no bandas— no cesó ni un instante: La juventud (cabezudos al fin y al cabo) quería una cosa; los gigantes intentaban imponer su criterio, basado —decían/gritaban— en su propia experiencia. Porque a ellos no les había sido posible alcanzar lo que los bisoños demandaban, próximos a la histeria. Incluso debieron gritarles que era una utopía.

"No se va a conseguir". "Lo hemos intentado infinidad de veces, con resultado negativo". "Pero,

muchachos, si cuando teníamos vuestros mismos años de ahora dimos más voces que vosotros y tampoco fue posible..." De inmediato estaba la réplica de los cabezudos más imberbes: "¡Este año, sí; este año, sí!". Era su grito reivindicativo preferido.

Poco más pudimos observar, porque como queda dicho la puerta se cerró ante nosotros, pero si nos fue posible conocer que los jóvenes cabezudos —rebeldes e irrespetuosos— pretendían que en las ferias y fiestas de este año toda la comparsa se moviera a hombros de políticos. "¡Así sabrán lo que es bailar al son de otros!", argumentaban.

Y no les faltaba razón.



SEAT IBIZA NEW STYLE

DESDE SOLO
955.000* PTAS.

Este mes entra en un nuevo mundo desde sólo 955.000 Ptas. Ha llegado el cambio que estabas esperando: SEAT IBIZA NEW STYLE.

NUEVO POR FUERA

- Frontal de nuevo diseño.
- Nuevas ópticas delantera y trasera.
- Nuevos espejos retrovisores en color carrocería (según versiones).
- Nuevo spoiler trasero.
- Nuevos paragolpes.
- Nuevas llantas de aleación o tapacubos integrales.
- Nuevos embellecedores laterales.

NUEVO POR DENTRO

- Equipamiento mejorado en toda la gama.
- Nuevos tapizados.
- Nuevos asientos envolventes (versiones SX y SXi).

TECNOLOGIA DE ULTIMA GENERACION

- Motores System Porsche de carburación e inyección, preparados para admitir gasolina sin plomo.
- Versión diesel: economía y fiabilidad al mismo precio que un gasolina.
- Lo último en seguridad activa y pasiva.

Un nuevo estilo. Y el más alto nivel de calidad en los coches de su clase.

Ven al IBIZA NEW STYLE. El cambio.

Ahora en los IBIZA NEW STYLE de 90 ó 100 CV, **AIRE ACONDICIONADO GRATIS.**

Y aprovéchate este mes de las excepcionales condiciones de financiación de FISEAT.

* Precio final recomendado por el fabricante (IVA y transporte incluidos). Ahorro promocional incluido. Oferta válida para vehículos en stock y matriculados este mes.

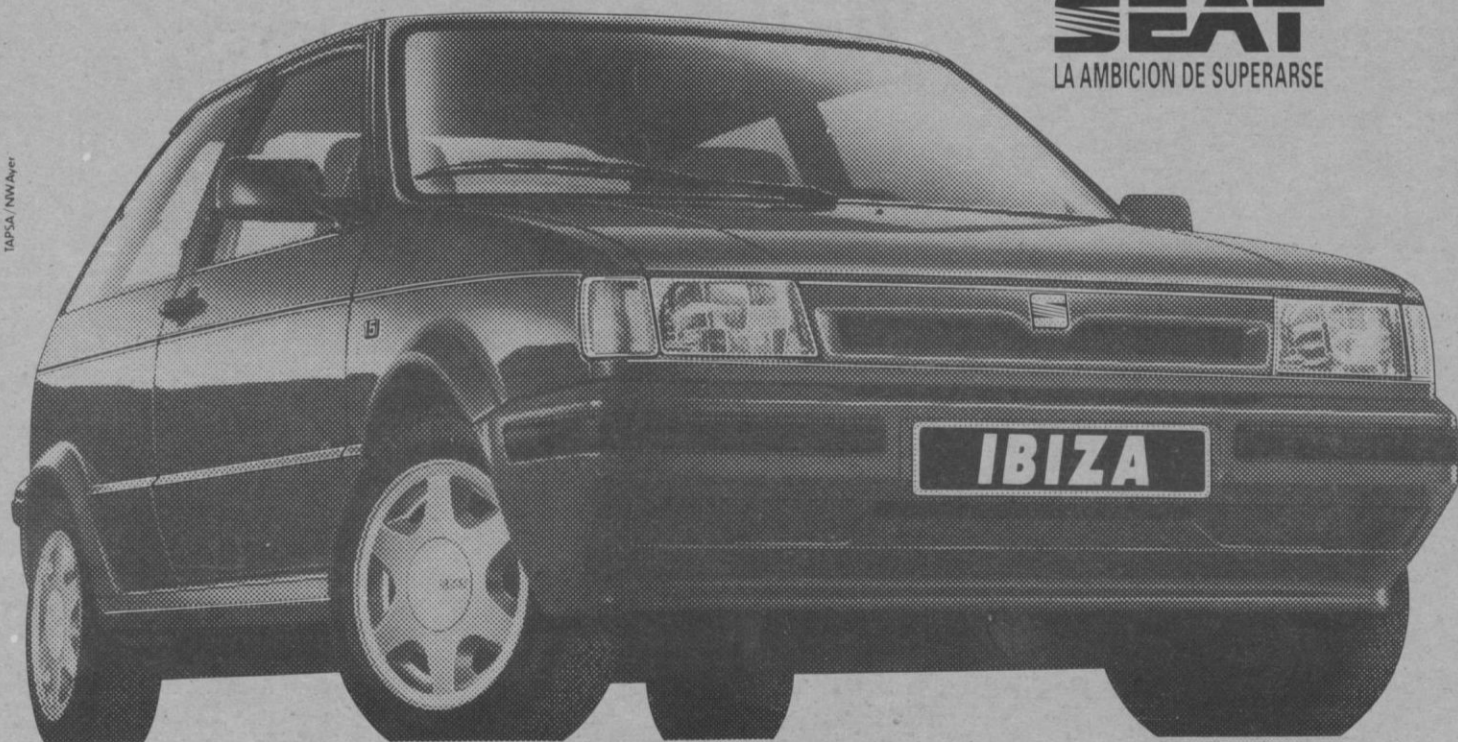

SEAT
LA AMBICION DE SUPERARSE



SEAT, Patrocinador y Coche Oficial Barcelona '92

Infórmate en:

Motor Segovia, S. A. Polígono Industrial, c/ Guadarrama, s/n.
Teléfono 43 71 62 - SEGOVIA



Compartimos

la naturaleza

La energía eólica es limpia, natural y respetuosa con el medio ambiente. Porque compartimos la naturaleza, hemos puesto en marcha el mayor aerogenerador de España, el AWEC-60, una importante innovación tecnológica en la investigación de las energías renovables.

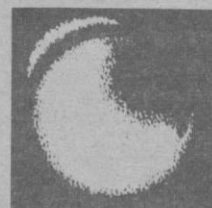

UNION FENOSA

La feria taurina de San Pedro 1991

PABLO PASTOR

Remontar el vuelo hasta las altas cúspides, sólo está al alcance de esas veloces volátiles que raudas como centellas, rompen los vientos camino de una hipotética gloria. Belleza, armonía, potencia, majestuosidad. Algo semejante ha ocurrido en escaso espacio de tiempo con la plaza de toros de Segovia, referido a dos aspectos fundamentales: su reestructuración y puesta en escena y los festejos taurinos que se suscitan en su bicentenario inmueble.

Del nada al infinito en poco más de un año, es como para influenciar a cualquiera. En 1990, una corrida de rejonos, otra de toros y dos becerradas. En el presente, de momento, dos corridas de toros y una novillada. Más adelante, con seguridad, se producirán otras interesantes manifestaciones de carácter taurino. Y mientras, de manera ininterrumpida, el coso taurino sufriendo positivas modificaciones. Ya cuenta con mayor capacidad de aforo. Los tendidos, en general, han cobrado mejor acomodo. Los chiqueros y corraletas, prácticos y seguros. Y otros adimentos que no por menores, dejan de tener su importancia. Con reloj, como ejemplo de los pormenores citados.

Alto presupuesto para esta feria taurina, aunque la empresa cuente con subvención municipal. Riesgo



económico que afrontan los empresarios, dispuestos a potenciar el ciclo en futuras convocatorias. Los toreros que conforman el serial, figuran en el grupo especial de los actuales matadores de toros. Roberto Domínguez, "Espartaco", Fernando Lozano, "Joselito", Juan Mora y el triunfador absoluto de la feria taurina de San Isidro, el colombiano César Rincón. Observen detenidamente la estadística y

comprobarán como todos ellos suman muchos festejos con numerosos trofeos conseguidos. Son figuras, en mayor o menor grado, lo que potencia los carteles y otorga fuerza y argumentos válidos para el colectivo de aficionados segovianos.

Una feria taurina, ésta de San Pedro, con poderío, contenido artístico y ojalá que con un triunfo total.

Técnicas de limpieza al servicio del entorno urbano

- Limpieza y conservación de la red de alcantarillado
- Eliminación de residuos
- Desratización

- Recogida y tratamiento de residuos industriales
- Limpieza y riego de vías públicas y zonas ajardinadas
- Recogida de residuos sólidos urbanos
- Vertidos controlados
- Ingeniería de saneamiento urbano e industrial

somos expertos
SEMAT
ASEO URBANO s. a.

CLIMATICE
...A SU AIRE
INSTALAMOS DESDE EL MAS SOFISTICADO SISTEMA DAIKIN PARA CLIMATIZACION, AL MAS ESPECTACULAR TRATAMIENTO DE AIRE FRIO, CALOR, HUMEDAD, SECAJE, ETC.

DAIKIN
SERVICIO POST-VENTA

ARTE FRIO
911 43 23 85
SEGOVIA
CALLE MADRONA, 9

Hostería Pintor Zuloaga
PEDRAZA
Teléfono 50 40 88
Telefax 362

PARADORES DE TURISMO

Parador de Turismo
SEGOVIA
Teléfono 43 04 62
Telefax 437362

Le ofrecen la degustación de la típica cocina castellana y de temporada

ESTABLECIMIENTOS IDEALES PARA FINES DE SEMANA, BANQUETES, CONGRESOS, SEMINARIOS, CONVENCIONES, etcétera

RESERVAS: Directamente o en nuestra Central de Paradores:
Teléfono 91/435 97 00 - Télex 47913 RRPP

LAS GANADERIAS

Galache de Hernandinos

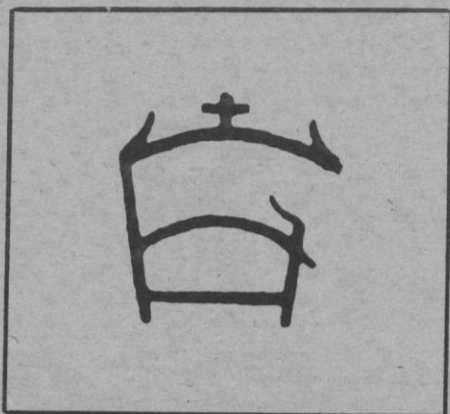

Divisa: Verde y grana.
Señal: Dos horcas.
Antigüedad: 16 de junio de 1904.
Finca: "Hernandinos". Villavieja de Yeltes (Salamanca).

Procedencia: Es una parte de la ganadería de Vistahermosa, línea Barbero de Utrera, que después de sucesivas ventas pasó por Adalid y Urcola, que se le vendió a Curro Molina, adquiriéndola en 1930 don José María Galache, dividiéndola entre sus hijos en 1953.

En 1969 adquirió de su madre un lote de hembras y sementales, cuyas dos ramas conserva por separado.

Toros sobresalientes: "Corche-

tero", lidiado en Valencia en 1969, dos orejas al torero y vuelta al ruedo al toro y premio Placa de Plata del Hogar Ganadero al mejor toro de la Feria. "Velito", lidiado en Salamanca en 1978, trofeo Toro de Oro de Información y Turismo y premio mejor toro de la Corrida Concurso. "Galón", lidiado en 1979, dos orejas y rabo al torero, vuelta al ruedo al toro y trofeo al mejor toro de la feria, de la peña taurina de Salamanca "Bargueto", 1980, dos orejas al diestro y premio peña "Los Victorinos" al mejor toro de la temporada en Barcelona. "Pajarrero", lidiado en Barcelona en 1983, dos orejas al diestro y trofeo peña "Los Victorinos" al mejor toro de la temporada 1983.

El Toril

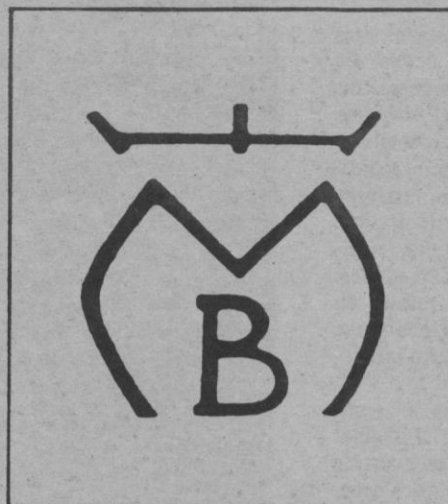

Propietarios: Hermanos Martín Berrocal.

Divisas: Verde y grana.

Señal: Horquilla en ambas orejas.

Finca: "El Taraje" Cantillana (Sevilla).

Procedencia: Don Alicia Cobaleda, hacia el año 1940, la formó con reses oriundas de Coquilla. Al dividirse esta ganadería en 1949 el lote de su hija Catalina fue vendido al señor Conde de las Navas, va-

riando el hierro y divisa originales. En 1952 vendió esta ganadería a don Fermín Díaz Tresgallos, el cual adquirió ese mismo año a don Salvador Guardiola Fantoni un lote de vacas oriundas de Villamarta. En 1968 fue vendida la ganadería a don Antonio de la Cova Benjumea, que la anunció a nombre de "El Encinar". En 1970, don Antonio de la Cova vendió la ganadería a los Hermanos Martín Berrocal, que la anunciaron a nombre de "El Toril".

Optica **damián**

 **MULTIOPTICAS**

Gabinete Audioprotésico

Avda. Fernández Ladreda, 28 Teléf. 42 96 70

SEGOVIA

De la calidad de los pastos segovianos y la selección ganadera de las mejores vacas se obtiene la auténtica y pura leche

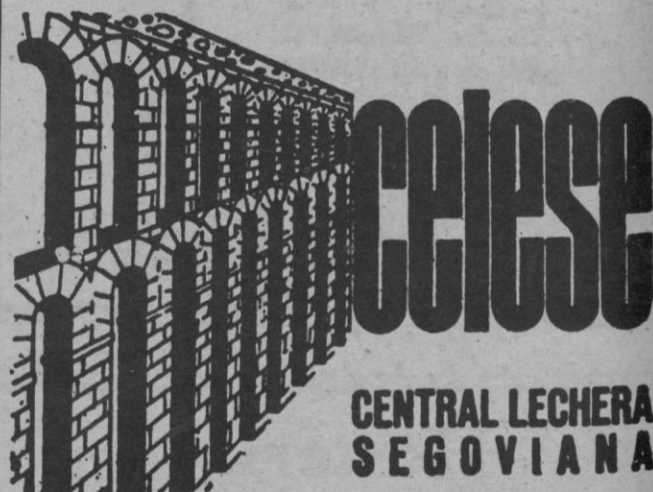

CONSUMA LECHE DE SEGOVIA

- Leche pasterizada entera desnatada
- Leche esterilizada entera desnatada
- Batidos: chocolate y vainilla
- Quesos

BOTELLAS DE PLASTICO Y PAQUETE CARTON-BRIK

Juan Antonio Ruiz "Espartaco" número uno del escalafón desde hace siete años

P. P.

Tengo dos citas pendientes con "Espartaco" desde hace algún tiempo. La primera, se remonta a 1990 y la segunda más reciente, al presente año de 1991. En ambas, me ha fallado el contacto directo con el torero de Espartinas, pese a la reiteración de mis continuas llamadas telefónicas. Siempre se encuentra ausente de su domicilio, por lo que he optado por lo más conveniente: posponer el encuentro el tiempo que sea necesario, dejando que sea una pura coincidencia el momento en que pueda charlar con Juan Antonio.

La primera de las citas, se refiere a que se constituya "Espartaco" en invitado especial de la Tertulia Segoviana. Cuento con su palabra para que así sea, lo que ocurre es que no sé cuando será el momento

propicio. La segunda, ésta de referencia, para sostener una entrevista especialmente dedicada al especial de Ferias y Fiestas. Así que, me conformo con insertar una fotografía de Juan Antonio Ruiz "Espartaco", de cuando toreó en Segovia al poco tiempo de doctorarse matador de toros, en aquella corrida en la que unos segovianos echaron una mano al empresario Manolo Lozano, para salvar el compromiso y que hubiera festejo taurino en nuestra ciudad el día de San Pedro. José Luis Martín Berrocal como ganadero, y Gustavo Postigo y Alfonso Patiño como empresarios, lograron llevar a cabo el festejo. La terna, la compuesta por Julio Robles, Roberto Domínguez y "Espartaco". Año de 1981.



Julio Robles, Berrocal, Roberto Domínguez, Pablo Pastor y Espartaco

Perfumería VELASCO

Prestigio Comercial

- * Artículos para regalo
- * Material fotográfico

Isabel la Católica, 2

HOTELES, RESTAURANTES, HOSTALES...
LAS SOLUCIONES QUE TRANSFORMARAN SU LAVANDERIA



LAVA-CENTRIFUGAS + CALANDRA PLEGADOR
(alta velocidad)

= SERVICIO 1 PERSONA



SOLO PRIMERAS MARCAS MUNDIALES

SERVICIO OFICIAL



ARTE FRIO
911 43 23 85
SEGOVIA
CALLE MADRONA, n.º 9



Boutique de caballero

PROXIMA APERTURA

Cervantes, 16

Telf. 43 09 87

Redondo y Tutor

TEJIDOS Y
CONFECCIONES

Juan Bravo, 56

Teléf. 43 70 25

Antiguos almacenes

CALDERON

Ropa de cama
y mesa

Todo para la
decoración

Cervantes, 15

Teléf. 43 32 38

SEGOVIA

Juan Mora cuajado como torero en la temporada más importante de su carrera

P. P.

La pasada temporada taurina, supuso el relanzamiento de este excelente torero extremeño, cuyo toreo fundamental tiene altas connotaciones sureñas, sevillanas especialmente, ya que el hijo de "Miraveleño" se inició como tal en la ciudad de la Giralda, y desde ese torerísimo rincón taurino, comenzó una andadura que ahora, en 1991, está dando los frutos apetecidos. Una fractura en la mano derecha, le condicionó al principio de la temporada 90, pero al final sumó un importante número de corridas y le permitió alcanzar uno de los puestos cimeros del escalafón.

—Una voltereta muy seria que sufrí en Almería, con lesión en la mano derecha, diagnosticada como esguince, me tuvo condicionado durante algún tiempo. La mano no dejaba de molestarme, y muchas tardes apenas podía sostener la espada a la hora de matar. Más de una faena malogré por esa dichosa lesión. Casi al final, el doctor Luis Alcón me diagnosticó fractura de escafoides, teniendo que pasar por el quirófano. Una escayola por algún tiempo, para quedar perfectamente y poder torear con absoluta normalidad. Era la tercera vez que me fracturaba la muñeca y el hueso estaba muy dañado. Hubo que hacer un injerto con un trocito de hueso de la cadera. Por fortuna, pude cumplir los compromisos americanos, Cali, Manizales, Cartagena de Indias, Medellín y Bogotá. Ha sido el quinto año consecutivo que realizo la temporada taurina americana.

—Dicen que los toros americanos tienen parecido problema al de los españoles.

—Y es cierto. Allí también los toros tienen parecido problema que aquí. Tuve la suerte de ligar varias faenas seguidas a los escasos toros que se dejaron torear.

—Y después en España, una

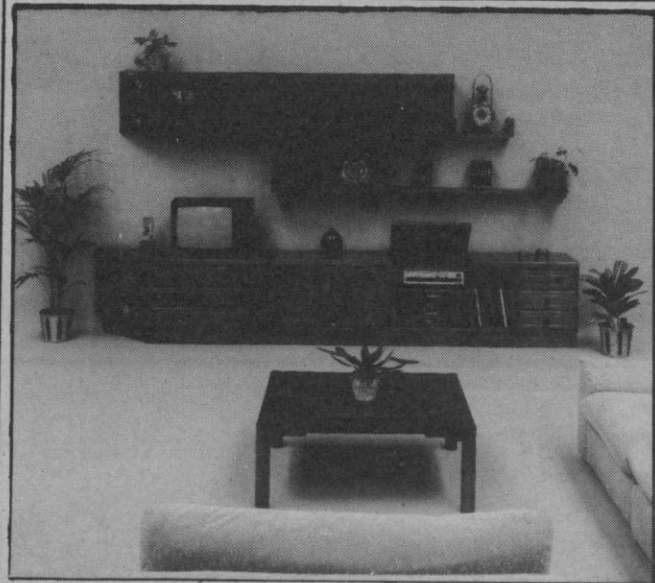

Ctra. Villacastín, 2 SEGOVIA



Muebles todos los estilos Castellanos pino y roble

Ctra. de La Coruña, 5 SAN RAFAEL

Anis Castellana

EL ANIS DE ESPAÑA

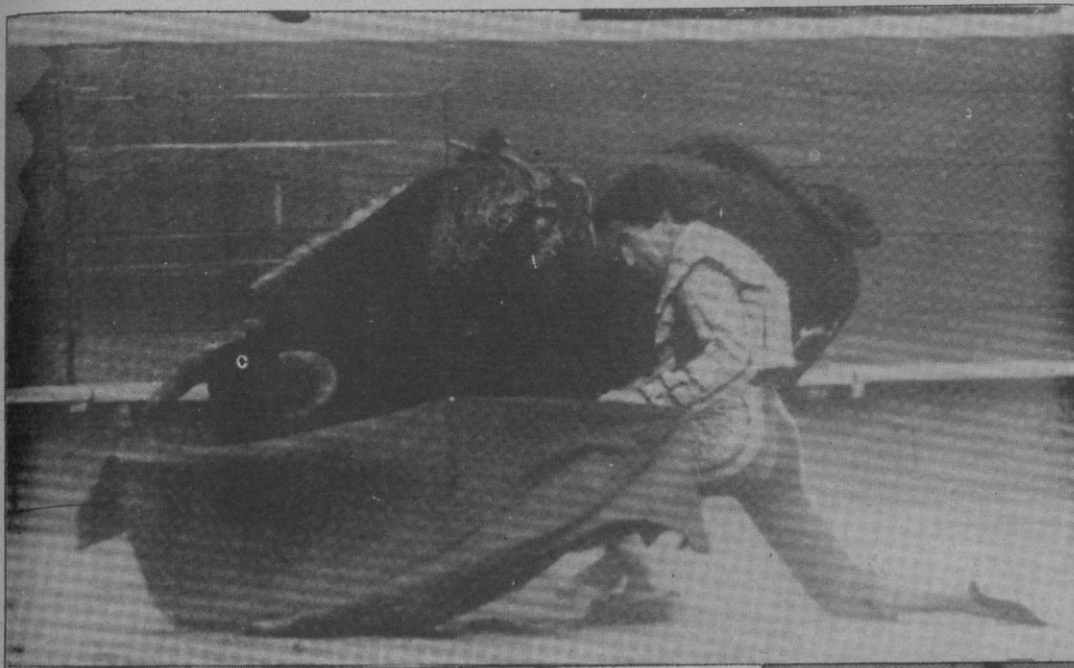

temporada muy interesante, con trayectoria ascendente, de menos a más.

—No me quejo, pero no quedé del todo satisfecho. El pasado año sumé el doble de corridas que en 1989, pero en cuanto a trofeos se refiere, dejé escapar algunos, sobre todo en plazas de resonancia. Cuarenta corridas no es mal número, aunque aspiro a superar esa cifra en el presente año.

—Además, el triunfo de las Ventas durante las ferias de San Isidro, te habrá supuesto una ventaja a la hora de sumar contrataos.

—Espero que sí. No obstante, lo más significativo para mí, ha sido el hecho de poder cuajar un toro en tarde de tanta responsabilidad. Pude cortar las dos orejas al toro de Cebada Gago, pero con el apéndice obtenido me doy por satisfecho.

—Existe otra circunstancia Juan. Te has situado mucho más arriba y formas parte de los carteles más importantes, con los toreros más importantes y en plazas de relieve.

—Es cierto, pero aspiro, no sólo a torear con las figuras, sino a contar como uno más de ellas, y a encaramarme en los primeros puestos del escalafón.

—Al parecer, necesitas un determinado tipo de toro para realizar el toreo puro, que ciertamente tú sueles efectuar.

—Necesito un animal que colabore. El pasado año, recuerdo que tuve esa suerte con un toro en Toledo, otro en Mont de Marsan, otro en Logroño y otro en Corella. Este último, posiblemente sea el toro que más a gusto he toreado en mi carrera como matador de toros.

—Bueno, pues el día 29 en Segovia, tendrás ante tí dos ejemplares de la ganadería "El Toril", cuyo propietario es tu propio padre político.

—Me gusta esa ganadería, y por el hecho de que los toros pertenecan a la ganadería de mi suegro, supondrá para mí una motivación más. El cartel es redondo, con estilos dispares y mucha competencia en el ruedo. Me cuentan que la plaza de toros de Segovia, está quedando preciosa, cosa que me alegra, pues me consta que José Luis Martín Berrocal, mi suegro, es de origen segoviano. Hace un par de años, actué en una corrida de Cuéllar. Me

supongo que la afición segoviana es entendida en la materia, pues según la historia taurina, Segovia tiene tradición de siglos.

—Una pregunta un tanto capciosa. ¿Has superado definitivamente el defectillo del retorcimiento de la figura?

—Hace tiempo que mi toreo entra dentro de la línea purista, lo que conlleva la naturalidad. Procuero torear con sentimiento, sencillez y buenas formas. Sobre todo, de la manera más natural, que es como salen las cosas mejor.

—Juan, ¿feliz totalmente?

—En estos momentos, feliz, muy feliz.

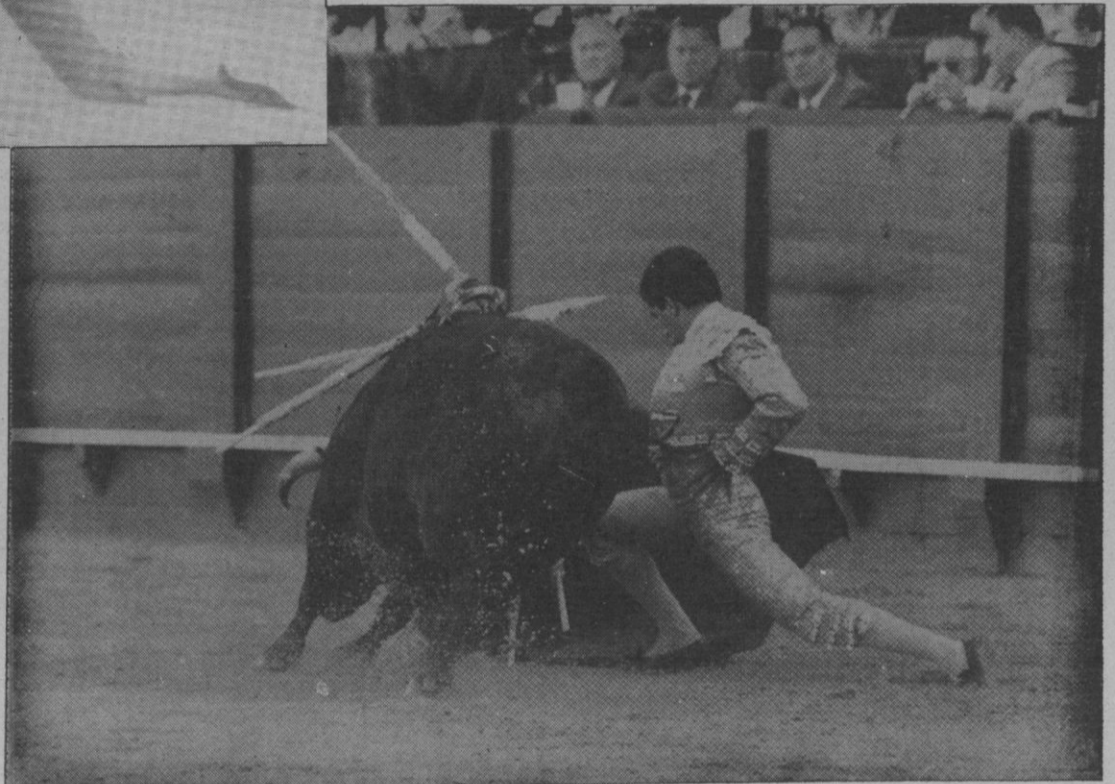

GRUPO IBERCORP
Munat
 SEGUROS

DE PABLOS AGENCIA DE SEGUROS
 Conde Sepúlveda, 19. Telfs. 42 08 86 y 420584.
 Fax 44 24 75. 40006 SEGOVIA

PARA VIVIR TRANQUILO...

Este verano, antes de salir de vacaciones, deje su hogar asegurado.

SEGURO DE PROTECCION DEL HOGAR Y FAMILIAR

- Incendio.
- Robo.
- Rotura de cristales y loza sanitaria.
- Atraco fuera del hogar.
- Daños eléctricos.

Y otra serie de garantías en exclusiva para VD.
 Le ofrecemos seguridad y tranquilidad para Vd.

MITSUBISHI ELECTRIC

SERIE Mr. SLIM
 (ALTA TECNOLOGIA)
 INSTALACIONES
 Y SERVICIO TECNICO

ARTE FRIO

Calle Madrona, 9.
 Teléfono 43 23 85
 SEGOVIA

**AIRE ACONDICIONADO-FRIO-CALOR
 SOLO PRIMERAS MARCAS MUNDIALES**

HOTEL ACUEDUCTO

TODAS LAS HABITACIONES CON T.V.
 ANTENA PARABOLICA
 AIRE ACONDICIONADO EN SALONES Y CAFETERIA
 GARAJE

AMPLIA Y CONFORTABLE
 CAFETERIA
 SALAS DE CONVENCIONES - EXPOSICIONES

Con tradición taurina desde su inauguración

Avda. Padre Claret, 10 ☆ Teléfono 42 48 00 (5 líneas)
 Télex 49824 ☆ Fax 42 84 46 ☆ SEGOVIA

César Rincón en su temporada triunfal

P. P.

Rompió moldes en la feria de San Isidro, aupándose por méritos propios hasta la cumbre del toreo. El colombiano, tras el éxito madrileño prosigue su carrera triunfal, como un rodillo que todo lo puede y en olor de multitudes. Ya el pasado año, a punto estuvo de conseguir lo que en el presente de forma tan absoluta ha logrado.

—Tuve tardes muy buenas, pero al tratarse de plazas de menor importancia, no alcanzó la resonancia que están teniendo mis triunfos en este año 1991. Me ocurrió lo mismo la primera vez que vine a España. Como novillero en 1981, recuerdo haber toreado en Valencia, Barcelona, Sevilla y otras. En Sevilla maté una novillada de Osborne y si llego a rematar con la espada, el éxito hubiese sido sonado. Por aquel entonces me apoderaban los hermanos Lozano y el matador de toros paisano Pedro Domingo., quien también era empresario taurino en las plazas de Bogotá y Cartagena. Tomé la alternativa en 1983, y no vine a España entonces porque se rompió el convenio y actué varias tardes en Méjico. Más tarde, vine a España de la mano de Tomás Redondo, cuando apoderaba a "Yiyo". Las cosas marchaban bien, hasta que surgió la tragedia de "Yiyo", y desde entonces Tomás Redondo se desentendió de mi apoderamiento.

—Más tarde, en 1987, vuelves con otra mentalidad y con otras intenciones.

—Es cierto. Vine con Pimentel, pero las cosas resultaron fatales. Tan sólo toree un festival. Y ya el pasado año lo hice con Luis Alvarez como apoderado, y salí contento de esta nueva experiencia. Tuve que partir de cero, aquí en España, ya que en América si que gozo de buen cartel.

—Tu padre intentó ser torero, aunque sin fortuna.

—El nunca pudo torear casta, ni pisar plazas importantes. Es fotógrafo de profesión, pero en el toreo no pudo pasar de los primeros escalones, lo que en aquel país supone enfrentarse a toros cebú. Pero sí que valió conmigo lo de la profesión paterna. Me mandaba a vender las fotos de los toreros, cuando apenas tenía diez años, y todo aquel mundo me fué cautivando. A los trece años comencé a torear novilladas picadas. Recuerdo que actué varias tardes con la torera española Maribel Atienzar. A los dieciséis años de edad, me doctoro matador de toros. Para eso, toree treinta novilladas previas.

—¿Dónde y cuándo se produjo el despegue?

—Fue en Cali, donde cuajé un toro muy importante, "Añonuevo", colorado de la ganadería de Huachi-



Mesón de los Caballeros

Toda la amplia cocina segoviana
HORNO DE ASAR

Encargue su cordero asado

Teléfono 40 11 61

TORRECABALLEROS

RESTAURANTE TIPICO

El Abuelo

En pleno centro de la ciudad

SELECTA COCINA CASTELLANA

Alhóndiga, 9
Teléf. 43 06 49

SEGOVIA



CARNES VALACER[®] S. L.

MATADERO FRIGORIFICO - SALA DE DESPIECE

R. D. G. Sanidad n.º 10479/SG

Polígono Industrial "EL CERRO"

C/ Siete Picos, n.º 2 - Teléf. 42 05 93

40.006 SEGOVIA

PLADUR

EN ALBAÑILERIA
INTERIOR

EN AISLAMIENTOS

EN DECORACION

EN REFORMAS

SAHORSA

HONDA

Maquinaria

HONDA

- MOTOAZADAS
- CORTACESPEDES
- MOTOBOMBAS
- GENERADORES

Cuando se va la luz...

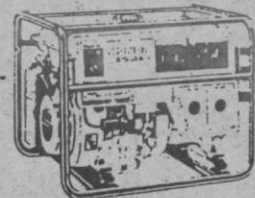

GENERADORES
HONDA

SATURNINO HORCAJO, S. A.

FDEZ. LADREDA, 15 - SEGOVIA - Tel. 43 55 52

cono. Me dio un realce tremendo. Salí triunfador de la feria y me otorgaron el trofeo a la mejor faena de la feria. Desde entonces logré un alto nivel y cotización en todo América. Compré una finca y he podido ayudar a mi familia.

—Y, a partir del éxito total de Madrid, César Rincón se cotiza a la altura de los mejores.

—Hombre, es cierto. De algo bueno me tiene que servir el triunfo de tal naturaleza e importancia. Sí, ahora toreo bastante aquí en España, permitiéndome el lujo de elegir y pedir dinero. No digo con esto que yo mande, pero puedo elegir al menos.

—Ya sin dudas, tu eres la figura de América.

—No lo sé, supongo que sí. Pero en Colombia existen muchos toreros que pueden triunfar igualmente en España. Alberto Mesa, César Camacho, Joselito... son gente joven y con porvenir.

—Y, resulta que en tu caso particular, estás haciendo las Españas.

—Y es bueno para todos. Los españoles iban a Colombia a hacer las Américas. Ahora somos nosotros los que hacemos las Españas. En la época de Camino y "El Cordobés", como la peseta estaba a la baja, se traían los dólares y los convertían en una fortuna. Ahora, tal y como está en mi país, con el dinero que se puede ganar en España, en Colombia eres capitán general. Reconozco que con el espaldarazo de las Ventas, seré millonario, bastante millonario en mi país. Ten en cuenta que procedo de una familia muy humilde, que vivía en un piso de alquiler con escasas habitaciones y éramos siete personas a depender de mi padre. Mi madre y

mi hermana murieron en un accidente en la misma casa. El toreo me permitió sacarles de allí y el poder ayudarles me llena de orgullo y satisfacción.

—César, toreas en Segovia el día 29, formando parte de un cartel

muy importante.

—Tu sabes, porque fuiste testigo directo, que el primer toro español que maté, fue en el pueblo segoviano de El Espinar. Fue a puerta cerrada el pasado año 1990. Así que, torear en la plaza de Segovia tiene

para mí, además de importancia, un cierto sentimiento agradable. Y tengo que decir que, la primera entrevista que me hicieron en España, fue la que tu me hiciste en abril del pasado año, para la emisora Radio Segovia.

El cartel es muy bueno. Tanto Juan Mora como "Joselito", son toreros con mucho renombre. Yo, modestamente, trataré de ganarles la partida, pero mi mayor deseo es que los tres podamos triunfar y daros una gran tarde de toros.

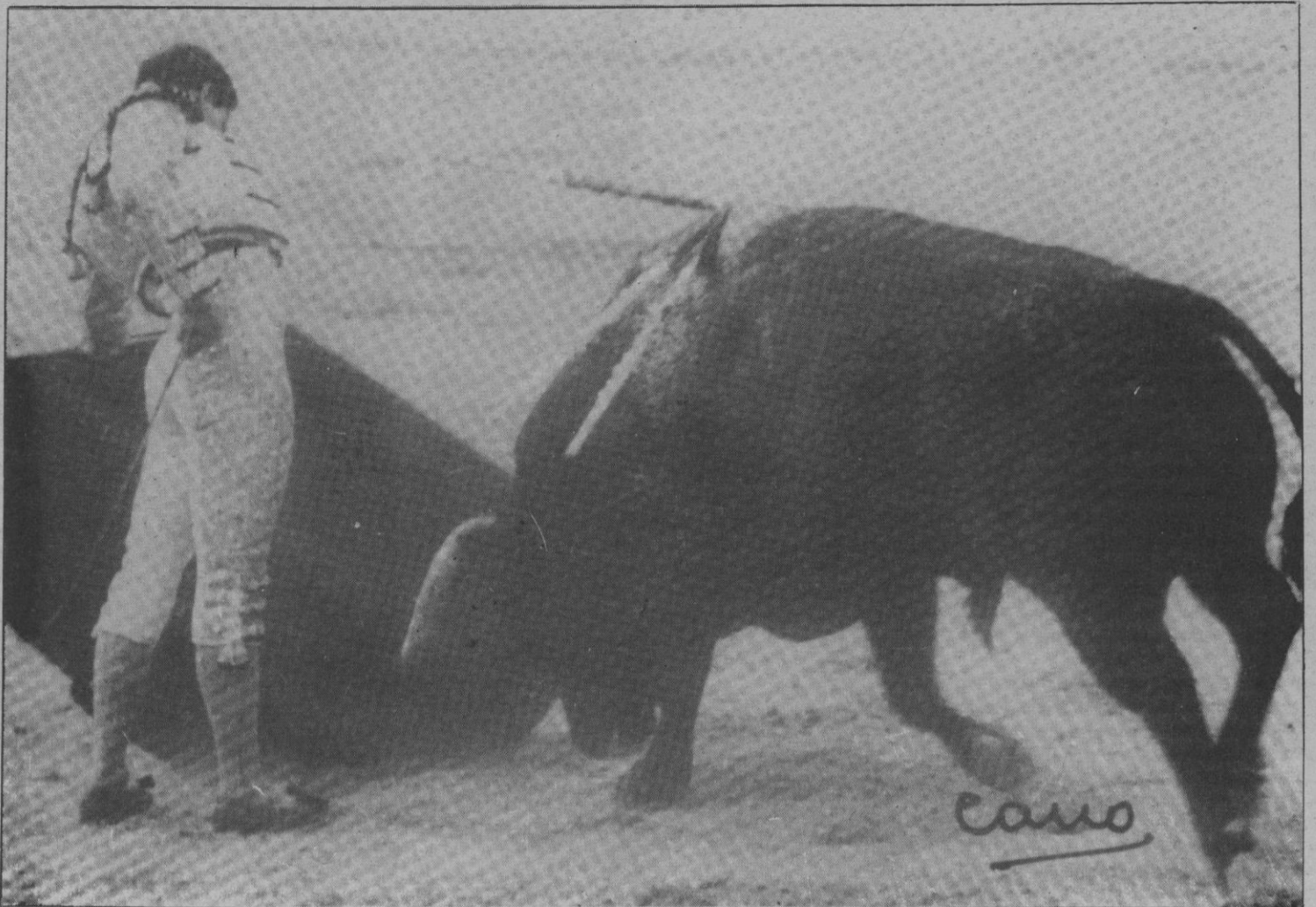



FUENTEBLANCA

EMBUTIDOS CASEROS

Ctra. Nacional 603, Km.80
Teléfono (911) 48 90 61

Restaurante



Venta Vieja

Horno de Asar
SELECTA COCINA CASTELLANA

Especialidad:
CORDERO y COCHINILLO ASADO
Teléfono 48 90 62
ORTIGOSA DEL MONTE SEGOVIA

COLCHONERIA CUESTA

Colchón FLEX
Colchón PICOLIN
Colchón DORMILON

Somieres - Almohadas

José Zorrilla, 109
Teléfono 42 23 74

SEGOVIA



Bodegas CUERDO, S. A.

DE PRESTIGIO MUNDIAL

WHISKY

J&B

Amapola, 1 y 3
Teléfono 42 02 89
SEGOVIA



Cerveza **Damm** Especial Pilsen Extra

Estrella Damm



Fernando Lozano, un fijo en plazas segovianas

“Espero encauzar una buena trayectoria a partir de Segovia”

P. P.

Comenzó toreando la primera corrida de toros que se celebraba en Carbonero el Mayor. Fue en 1989. El pasado año actuó en El Espinar, Segovia y nuevamente en Carbonero el Mayor. Y por el momento, hará el paseillo la tarde del 28 en la plaza de la carretera de La Granja. Después, acaso tenga otras oportunidades en distintas plazas de la provincia. Por todo eso, Fernando Lozano es un fijo en plazas segovianas. Además, fue invitado especial de la tertulia segoviana y conferenciante en Carbonero el Mayor, en convocatoria de la peña taurina “La Capea”.

1990 fue temporada pródiga y triunfal para Fernando Lozano, logrando la mayor parte de los premios establecidos para el triunfador de la madrileña feria de San Isidro. No han ido las cosas en semejante paralelismo en la presente, con grave cornada incluída en su primera convocatoria isidril. Ya repues-

to, parece que encamina sus pasos hacia una total puesta a punto, en busca del lugar que por derecho propio ocupó en su momento.

—No comencé bien en América, y aquí en España las cosas tampoco me rodaron bien. Es como si fuera un año sabático en mi trayectoria profesional, pues deseo olvidar cuanto antes lo que hasta este momento me ha venido ocurriendo. A patir de ahora, como comenzar de cero, pero naturalmente manteniendo mis propios fundamentos y toreando con la ilusión que siempre me ha caracterizado.

—Precisamente en Segovia, donde gozas de gran cartel, compites con dos figuras del toreo: Roberto Domínguez y “Espartaco”.

—Sin duda, esa tarde voy a estar doblemente motivado. Por una parte por competir con dos figuras importantes, y por otra por torear en Segovia, donde me consta cuen-



GALERIAS SAYMON

CUATRO MAGNIFICAS PLANTAS, donde encontrará:

Confección de señora: Abrigos - Gabardinas - Chaquetones
Vestidos - Blusas - Trajes chaqueta - Géneros de punto

Confección caballero: Abrigos - Chaquetas - Pantalones
Trajes - Cazadoras - Camisas

PRIMERAS MARCAS A LOS MEJORES PRECIOS

Avda. Fernández Ladreda, 17

SEGOVIA

PIDA LA ETIQUETA ROJA
DE
FRUTAS
RUFINO

AVAL QUE GARANTIZA
LA CALIDAD



to con grandes simpatías y seguidores.

—Fernando, hay quien apunta tu pasada baja forma a temas amorosos. Que si el novizgo con la hija de Julio Aparicio, podría haberte hecho más cuidadoso a la hora de arrimarte al toro, en fin, ya sabes, cosas que se comentan cuando las cosas no salen a pedir de boca.

—No dejan de ser tonterías. Yo no tengo novia. La hija de Julio Aparicio es una buena amiga mía, a la que aprecio mucho, pero nada más. Llevo varias temporadas, casi desde que tomé la alternativa, dando la cara todas las tardes y logrando éxitos importantes como el del pasado año en Madrid. Un torero, no deja de ser ante todo un ser humano, y en esa tesitura, por esa condición de ser humano, está sujeto a cambios, a rachas buenas o malas, a situaciones extrañas... Luego cuenta también la condición de los toros, y en ese sentido, lo digo con toda franqueza, me han correspondido muy malos lotes. Espero que a partir de ahora, comience una nueva era, una nueva racha y todo lo negativo cambie hacia aspectos positivos. En Segovia puede estar la clave.

—Decía tu padre en una tertulia a la que yo asistí en calidad de amigo que, los toreros hijos de toreros, teneis un nivel determinado. Nacidos en el seno de familias acomodadas, accedeis al toreo por vías de tradición, no exentas de afición, pero que cuando alcanzais unas determinadas cotas, os estancais. Casos concretos de Camino, Litri, Chamaco, Aparicio y el tuyo propio.

—Respeto la opinión de mi padre, pero no la comparto. Yo accedí al toreo por pura vocación, sin influencias familiares. Al contrario, se me pusieron muchas trabas para que no fuera torero, con faenas que tu sabes podrían hacerme desistir del intento. Mi voluntad fue tan férrea, mi decisión tan fuerte, que



nadie ni nada pudo sustraerme de esa vocación, de esa ilusión, de ese afán desmedido por ser torero. Y en cuanto a lograr un determinado nivel, en mi caso, lo digo públicamente, tengo en mente alcanzar un nivel mucho más alto. No me conformo con lo conseguido hasta ahora, y espero dar una talla más alta no dejando pasar mucho tiempo para ello.

—Tu toreo tiene connotaciones de clasicismo con atisbos de sobriedad, en una mezcla de sensibilidad y técnica. ¿Qué dices a eso?

—Pues creo que es cierto. Ten en cuenta que durante mi aprendizaje, hice muchos tentaderos en ganaderías muy variadas, andaluzas y cas-

tellanas sobre todo. Que asimilé enseñanzas de toreros de muy distinto corte. Que soy castellano de nacimiento, aunque vine al mundo en Méjico, pero que tengo variadas influencias sureñas. De todas formas, procuro torear como me dicta tanto mi sensibilidad como mi mente.

—Un aspecto que se resalta en Fernando Lozano, es su capacidad mental ante el toro, en el momento crucial saber pensar y desarrollar el toreo fundamental.

—Gracias por el cumplido, pero honestamente he de confirmar ese criterio. Es preciso no perder los papeles, sobre todo en momentos críticos. Por encima de cualquier consideración, procuro salir mentalizado a la plaza, pensar sobre la marcha lo más conveniente y tratar de desarrollar el toreo puro y con todos los pronunciamientos favorables. Que luego resulte todo positivo, es otra cuestión.

—Fernando Lozano, 28 años de edad, cinco de matador de toros,

con nombre propio en el mundo del toro, culto, educado, bien parecido, y dice estar sin novia. ¿No es mucho y bueno lo que te ha deparado la vida?

—¡Muchísimo!. Y doy gracias a Dios por tantas concesiones. Pero con todo eso, me siento ambicioso en el terreno taurino. Quiero lograr una meta muy alta, a poder ser la más alta, que es ser figura importante del toreo.

Ojalá que se cumpla esa meta, Fernando.

**SER
DONANTE DE ORGANOS**
UNA FORMA DE
ENTENDER LA VIDA



(91) 522 24 44

Salón del Calzado

La más interesante
y completa exposición
de calzados
en colaboración directa
con 500 fabricantes

Juan Bravo, 54

GALERIAS EL SOL

BOLSOS Y
ARTICULOS DE PIEL

Lo más moderno y actual

ALTA PELETERIA

SEGOVIA

Juan Bravo, 27



CODORNIU

**HOTEL
PUERTA DE SEGOVIA**



**205 habitaciones, todas con baño
CONVENCIONES - BODAS y BANQUETES**
Restaurante.—Gran servicio a la carta Bar VELADIEZ

SAUNA Y GIMNASIO
PISCINAS
PISTAS DE TENIS
VOLEIBOL
FUTBITO
BALONCESTO

Aparcamiento
para 500
vehículos
GARAJE

Carretera de Riaza, s/n.
Teléf. 43 73 50 (3 líneas)

LA LASTRILLA

SEGOVIA

José Miguel Arroyo "Joselito", el joven maestro madrileño con tan sólo veintidós años de edad

P. P.

Parece que lleva toda una vida en el toreo, cuando en realidad son diez años, contando los de la pubertad, cuando con doce, comenzó su aventura dentro de la Escuela de Tauromaquia de Madrid. Con dieciséis años, tomó la alternativa en Málaga, el 20 de abril de 1986, de manos de Dámaso González, con Juan Mora como testigo y con toros de Carlos Núñez. Confirmó el 26 de mayo de ese mismo año, con toros de Aldeanueva, padrino Curro Romero, testigo Paco Ojeda.

—¿Fue sensato lo de adelantar la alternativa, siendo tan joven como tu eras?

—No sé qué decir. La verdad, es que tanto Enrique como yo mismo, estábamos ansiosos por conseguir el doctorado, sin tener en cuenta la edad, sólo las circunstancias. Había toreado muchas novilladas la temporada anterior, y durante el invierno, hice gran número de tentaderos y maté algunos toros a puerta cerrada. Me encontraba totalmente centrado, mentalizado y dispuesto a arrollar. Por ese motivo, decidimos dar el paso adelante. No me arre-

piento en absoluto de ello.

—Y siempre de la mano de Enrique Martín Arranz.

—Tú lo sabes bien, porque eres amigo nuestro. Enrique y yo, formamos un tandem irreversible. Yo soy un miembro más de su familia, hasta el extremo de considerar a Adela y a Enrique como mis padres, y a sus hijos hermanitos míos. Soy feliz junto a ellos, y por mi parte, esa unión tendrá lazos eternos.

—A lo mejor, cuando encuentres novia y te cases, se rompe esa unión.

—¿Por qué?. Si algún día me caso, tanto Adela como Enrique habrán ganado una hija. ¿No es eso lo que suele decirse?.

—La actual temporada, tiene altibajos para "Joselito". De todas formas existe coincidencia en un aspecto: estás hecho un cañón con la espada. Criterio generalizado de que como "Joselito" no mata hoy día nadie.

—Es cierto. Les he cogido el sitio a los toros, y como procuro hacer las suertes con técnica, deci-



**Restaurante-Bar
Las Columnas**

Su gran servicio esmerado y su
Cocina Regional les ofrecen
sus especialidades:

Nuestra Lengua Escarlata
Cochinillo y Cordero asado
Parró al carracillo (encargo)

y como gran especialidad
Perdices y Codornices de tiro
de nuestra Casa

**HARNO DE
ASAR**

**LA
MATITA**



DIRECCION:
PRIMITIVO MARTIN

**C/ Carretera de Soria/Plasencia
COLLADO HERMOSO (Segovia)**

☎ 40.30.77 - (911) 43.11.42

J. Arévalo e Hijos, S. A.

**A disposición de sus clientes,
con hormigones, bordillos, bloques, tubos, etc.**

Y en sus nuevas instalaciones en Mollina (Málaga), fabrica: el mortero de cal
grasa para asentamiento de ladrillos, solados, dar de llana, alicatados,
estucos y revocos, naves industriales, etc., etc.

Informes: C/ Navacerrada, 10.

Teléfonos 42 34 00 - 42 34 04

SEGOVIA

sión y acierto, me salen unas estocadas perfectas.

—Y sin alcanzar el máximo nivel ni muchísimo menos. Me refiero al toreo fundamental.

—Yo soy torero clásico, también en ciertos momentos artístico. Mi toreo es de entrega permanente, verdadero, sincero, sin trampa. Ahora, estoy al cincuenta por ciento de mis reales posibilidades. Llevo una racha muy desigual. Comprenderás que por mi edad, no me corre prisa el intentar arrollar como sea y al precio que sea. Iré midiendo un paso tras otro, hasta conseguir, eso sí que no se me escapa, ser la máxima figura del toreo por muchos años.

—De los que ahora comandan el escalafón, ¿quienes te agradan mayormente?

—El corte artístico de Manzanares, la clase de "Niño de la Capea" y Roberto Domínguez, que lleva un par de años en momento dulce. Y como torero de siempre, "Manolete", de quien me siento profundo admirador. Me gustaría verme reflejado en un espejo con la forma de "Manolete".

—El sempiterno problema de las caídas de los toros. Te pregunto sobre el tema, porque eres también ganadero de bravo.

—Efectivamente, es el problema quizás más serio de la fiesta, y al que nadie sabe ofrecer soluciones. Yo creo que los toros se caen tanto ahora, sencillamente porque son mucho más gordos que antes. Ahora se está tratando de buscar y encontrar un toro que salga más fiero, con mayor movilidad, pero con menor peso. Los públicos quieren ver faenas bonitas, con temple. Eso apenas se puede hacer con el toro de ahora, tan sólo con el que salga muy bueno.

—Tú de eso sabes bastante, pues por algo toreas con mucha frecuencia en el campo.

—Yo, donde verdaderamente disfruto toreando es en el campo. Puede que se me tache de raro, pero me gusta vivir a mi aire, con mi familia, mis toros, mis caballos, mis perros y mis gatos. Como puedes observar, tengo un zoológico a mi disposición.

—Tu vinculación con la Segovia taurina, tiene arraigadas raíces, por diversos conceptos.

—Hombre, para mi, Segovia es algo muy especial. Aquí, me encuentro como en casa. Desde los doce o trece años, actué en Segovia y su provincia en numerosas ocasiones. Lo hice como becerrista, como novillero y como matador de toros. Volver a torear en la plaza de toros de Segovia, colma mis ilusiones, pues me han dicho que esta plaza está en muy buenas manos, que se ha remozado y que en el futuro contará entre las primeras de España. Me alegro y procuraré no faltar a cuantas citas pueda o sea contratado para ello. También cuenta el que mi apoderado, Enrique Martín Arranz sea segoviano, que su esposa Adela como si lo fuera, pues vivió varios años en Nava de la Asunción, y sus padres en la propia Segovia. Y cuenta, cómo no, el tener amigos aquí, como es el caso tuyo.

—¿Qué opinas de la feria taurina segoviana de 1991?

—Pues me parece de gran categoría. Son dos carteles con enorme fuerza y con toreros de élite. Y, además, me parece muy bien la inclusión de una novillada, pues hay que dar cancha a los jóvenes valores segovianos, a ver si tenéis la suerte de poder contar pronto con un buen torero.



EN TORRECABALLEROS

El Rancho

DE LA ALDEGUÉLA

☎ 40 10 60
☎ 40 10 46

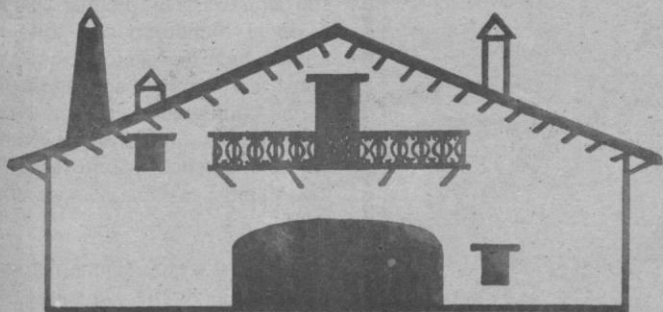

*El Comedor
de la aldeguela*

SUS BODAS Y FESTEJOS

☎ 40 10 60 - 40 10 46

la Universal
GRANJA-ESCUELA

☎ 40 10 60
(91) 553 35 83
Dormitorios: 40 40 24



☎ 40 11 88

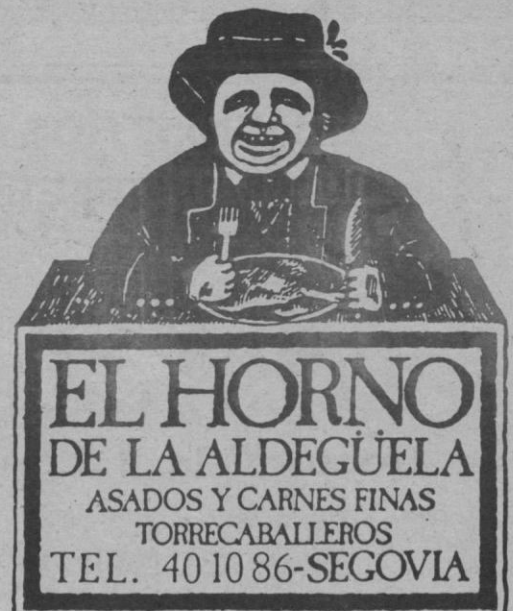

☎ 40 10 86

Roberto Domínguez "repite" en Segovia ante una afición que le idolatra

P. P.

Sobran las presentaciones, los conceptos, las valoraciones. Roberto Domínguez tiene tal vinculación con Segovia que, los aficionados segovianos aceptan como la cosa más natural el que el diestro vallisoletano haga un nuevo paseillo en la plaza de la carretera de La Granja. Desde que debutó como becerrista, aquí, precisamente en Segovia, han transcurrido muchos años y han sucedido muchas cosas. Pero el momento presente, lo vive Roberto pleno de poderío torero, en figura importante del toreo, millonario y sin pensar todavía en la retirada.

—Es algo que aún no lo tengo pensado. Como me encuentro bien físicamente, tras sufrir diversos problemas -ciática y rodilla entre otros- ahora pleno de condición física y mental, toreo más relajado, más seguro y haciendo las cosas tal y como las pienso.

—Y este año, además, con menos compromisos, pues nos consta

has limitado el número de corridas.

—Efectivamente, serán bastante menos que en 1990. Lo del año pasado fue la "guerra", aunque me siento orgulloso de su resultado. Ten en cuenta que por la lesión de menisco, la cornada de Toledo, la hernia discal y una afección en un ojo, me vi condicionado. Sin esos contratiempos hubiera alcanzado las ciento diez corridas, que eran las que tenía estipuladas.

—Menos festejos, a muy buen dinero y sin grandes competencias, hacen suponer que andas fácil, suelto y sin problemas.

—Hay parte de verdad en lo que dices, pero no estoy de acuerdo en lo referente a las competencias. Llegar tan alto me ha costado mucho esfuerzo y sacrificio, pero para mantenerse en el lugar de privilegio que ocupo, hay que entregarse todas las tardes y procurar no dejarse ganar la partida por ningún compañero. Es cierto que ando fácil, suel-

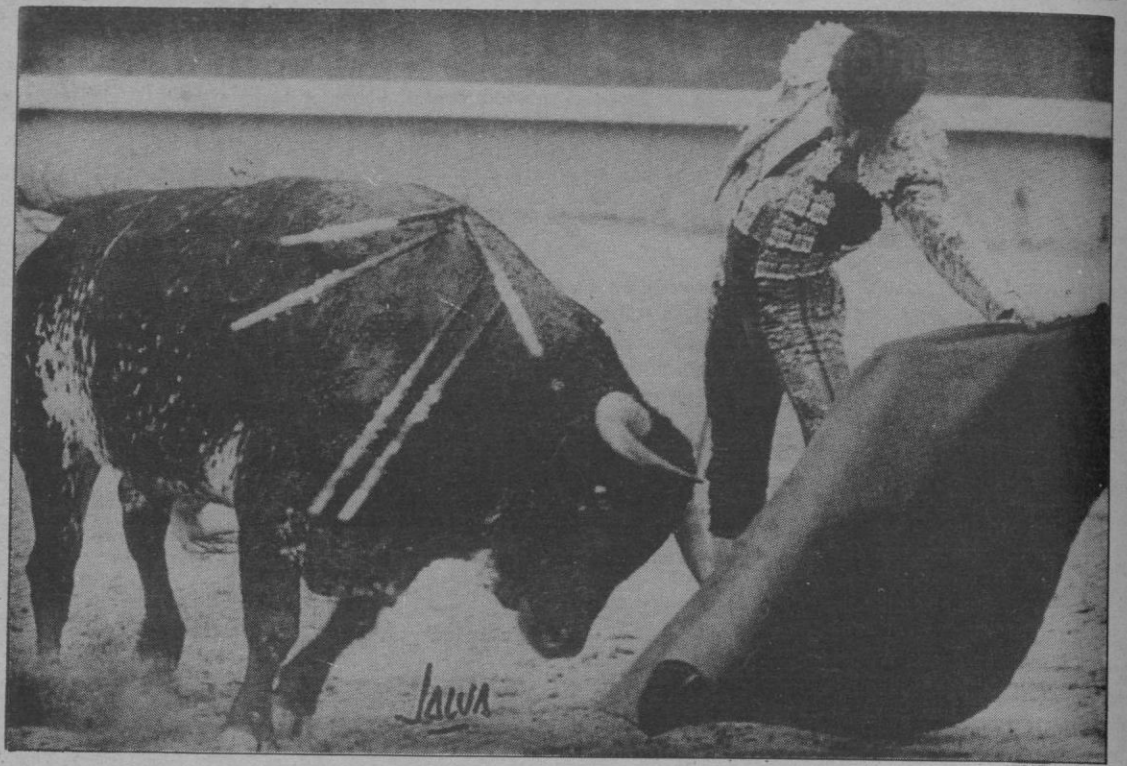

to y que les puedo a los toros en el terreno que sea, pero, repito, hay que entregarse, pelearse con los toros cuando sea preciso y desde luego, triunfar a diario.

—El momento actual de la cabaña española, no es bueno y eso se detecta mayormente con las figuras.

—Así es. Todos necesitamos que el toro embista por derecho, con

clase y repitiendo, y por supuesto que no se caiga. He escuchado comentarios referidos a que a mí, particularmente, me va el toro con problemas. Eso es pura tontería. A mí, al igual que a cualquier compañero, el toro que mejor nos va, es el boyante, el claro, en resumen, el toro bueno y sin problemas.

—Roberto, aquí en Segovia, no haría falta decirlo, cuentas con le-

gión de partidarios. Para tí, torear en Segovia, es como hacerlo en tu ciudad natal, Valladolid.

—Lo sé. Y, por mi parte, cuando actué en Segovia, lo hago como pueda hacerlo en Valladolid, pues me consta, tengo muchos amigos y seguidores en esa hermosa ciudad a la que tanto quiero. El recuerdo de mi tío Fernando, está vivo y permanente en muchos corazones de segovianos. En esa bonita plaza de toros, ahora remodelada, debuté como becerrista, después toréé como novillero y lo hice de matador de toros en numerosas ocasiones. Para mí y mi familia, Segovia supone mucho en nuestros afectos, además de lógicamente en el taurino.

—¿Qué me dices de los carteles de la presente feria taurina?

—Pues que están a la altura de los mejores que se puedan conformar para la más exigente plaza del mundo. Vamos toreros de los del grupo especial, y que a no dudar, daremos gusto y complacencia a los aficionados que presencien estas dos grandes corridas de toros.

—El año pasado, brindaste un toro a Gustavo Postigo. Me supongo que en tu fuero interno, sería más un homenaje por lo realizado en la plaza de toros segoviana, que un simple cumplido o detalle de agradecimiento.

—A Gustavo le conozco desde hace muchos años. Tengo amistad con él, pero el brindis lo hice con sentimiento de admiración, respeto y también amistad. Ahora, con lo de este año, creo que los segovianos le debéis mucho a Gustavo Postigo.

—¿Sigues teniendo mal genio?

—Claro que sí, pero a veces tan sólo. Tú sabes que el mal genio se manifiesta cuando las circunstancias son contrarias a tus propios deseos. Todo el mundo, o casi todo el mundo, tiene mal genio. Lo que hay que hacer, es no manifestarlo de forma continuada y sin motivos. También sé sonreír, estar de broma y aceptar con buen talante las críticas. Vamos, casi una persona normal.

—Amoríos esporádicos, pero sin pasar por la vicaría. Un soltero de oro y con muchas "pretendientes".

—Tengo mis propias amistades femeninas. He tenido mis novias, pero ahora mismo ando libre de compromiso. Hombre, como soy joven, tengo tiempo para plantearme otra distinta situación. Cuando esto se produzca, te lo diré enseñada.

Roberto Domínguez, distendido, locuaz, simpático y tan buen torero como siempre. Suerte, maestro.



SUMINISTROS A LA INDUSTRIA CARNICA
HOSTELERIA - ALIMENTACION

TOINCA
J. M. de FRUTOS

Doctor Gila, 4 (barrio San Millán) - Teléf. 43 49 35

SERVICIO TECNICO PROPIO
MAQUINARIA - FRIO - COMPLEMENTOS

GUSTAVO POSTIGO, un empresario taurino con aroma poético

“Tenemos que lograr colocar a la Segovia taurina a los más altos niveles”



Desde que Gustavo Postigo encauzó la nueva singladura taurina capitalina por senderos positivos, la afición segoviana ha cobrado renovados impulsos y un mayor porcentaje de ilusión y esperanza en el futuro. Su segovianismo impera sobre otros conceptos, porque, precisamente su particular espíritu algo bohemio con un toque especial poético, le confiere una sensibilidad hacia todo lo segoviano. Son matices a tener en cuenta, y, por supuesto a valorar positivamente. Plaza de toros reestructurada y feria taurina con proyección futura de mayor alcance.

—Un año después de la reapertura de la plaza, se duplican los festejos mayores. Con esa progresión, se supone que para 1992 habrá feria taurina con un ciclo más intenso. ¿Puede ser así, Gustavo?

—Espero y deseo que sí. Todo depende de cómo se desarrolle la presente feria y de cómo responda el aficionado segoviano. Por mi gusto, para 1992 se montaría una feria taurina con incremento de festejos y manteniendo la categoría y el nivel de los actuales. Poco a poco, paso a paso, trataremos de ofrecer espectáculos importantes y mayor número de funciones.

—Un gran cartel el del pasado

año, y dos carteles extraordinarios en el presente. Tu concepto personal mantiene únicamente estas expectativas. ¿No piensas en conformar para más adelante otro cartel donde el toro sea el principal protagonista?

—Creo que te refieres a un festejo donde figure una ganadería de gran prestigio, o bien de las denominadas duras, con toreros capacitados para su adecuada lidia. Te repito lo anteriormente expuesto. Depende de cómo transcurra esta feria de San Pedro. Me gustaría poder organizar una corrida especial, donde el toro fuera el principal protagonista. Una corrida de Victorino, de Miura o de Guardiola. No desecho el proyecto, y la cuestión estriba en encontrar el momento propicio.

—¿Para cuándo quedará reestructurada totalmente la plaza de toros?

—De momento, tras las importantes obras iniciales, hemos finalizado el acondicionamiento del desolladero y la ampliación de los tendidos 7 y 8. El paso siguiente, será la ampliación del resto de los tendidos. Así que, para el próximo año, espero que la plaza presente un aspecto todavía mejor, más atractivo y por supuesto confortable.

—¿Qué hay del proyecto sobre la nueva plaza de toros de San Sebastián?

—Sigue en pie la posibilidad de que pueda participar como constructor y consecuentemente como empresario taurino del nuevo coliseum donostiarra. Existen problemas lógicos sobre este asunto, pero las cosas están exactamente igual que al principio.

P.P.

—¿Futuro de la plaza de toros de Segovia, y futuro de Gustavo Postigo como empresario taurino?

—El futuro de la plaza de toros de Segovia, a largo o corto plazo, tiene que estar basado en una reconversión pública. Tarde o temprano, el inmueble taurino segoviano deberá pasar a propiedad municipal o provincial. Es algo que tengo asu-

mido, porque entiendo que es lo más lógico y coherente. ¿Cuándo? Eso no lo puedo y debo decir yo. Pero en cualquier momento puede surgir la negociación. Por mi parte, estoy abierto al diálogo, porque por encima de cualquier apreciación e interés, soy segoviano y quiero a Segovia con toda mi alma.

En cuanto a mi futuro como empresario taurino, en estos momentos priva en mí el deseo de servir a la afición segoviana, el colaborar al resurgimiento de esta afición, y el contribuir a incrementar la ilusión del colectivo en la forma que sea. No quiero perder dinero, pero bien es cierto que en este asunto no me guía un interés crematístico. Te lo aseguro, te lo afirmo con absoluta sinceridad.

ferretera segoviana

SUMINISTROS INDUSTRIALES

Ezequiel González, 32 ★ Teléfono 42 40 00 ★ Fax 911/43 39 26
SEGOVIA

Aparcamiento propio

INFORMES
Y
RESERVAS

Viajes
G.A.T. 254
Malcón, s.a.

HORARIO:
9,30 a 13,30 y
16,30 a 20,30

Marques del Arco 26
SEGOVIA Telf: 436562

ITALIA SPECIALE 10 DIAS

AVION+AUTOBUS Y AUTOBUS+AVION

¿QUIERES VIAJAR Y CONOCER ITALIA COMO NUNCA?
COMPRA YA TU BILLETE
!!!PLAZAS LIMITADAS!!!

Ida en bus regreso en avión: salida 6 de agosto.
Ida en avión, regreso en bus: salida 15 de agosto.

PRECIO BOMBA: 85.000 pesetas, hoteles 3 y 4 estrellas.
Suplemento habitación individual: 25.000 pesetas.

PARIS-PAISES BAJOS 10 DIAS

Salidas el 16 de agosto

PRECIO POR PERSONA habitación doble: 98.900 pesetas.
Suplemento habitación individual: 32.000 pesetas.

La gama de **DAF** TRUCKS

S.T.A., S.L.

POLIGONO INDUSTRIAL
(Junto Garaje Sousa)

Teléfonos 42 45 00 y 42 54 18

SEGOVIA



Ayer y hoy del Azoguejo

Mariano Grau

(El recuerdo del escritor, poeta e investigador Mariano Grau, sigue presente entre nosotros; y con doble fuerza porque, hasta ahora, nadie ha continuado de forma permanente su tarea. Nos place recoger, en este numero especial, uno de sus estupendos artículos—reportaje, sobre un tema siempre querido por los segovianos, el Azoguejo como escenario de la vida ciudadana. Este artículo fue escrito por Mariano Grau en 1945 y se contiene en uno de sus tomos titulados "Polvos de archivo")

Cuando a personas poco familiarizadas con la historia de Segovia y, consiguientemente, con los avatares en ella acaecidos, se les habla por ejemplo, del numeroso vecindario que la ciudad albergaba a mediados del siglo XVI, suelen exclamar, entre asombradas e incrédulas: "¿Dónde se metía la gente...?"

No es fácil reconstituir hoy con exactitud la topografía de la ciudad de aquellas lejanas épocas, que fueron las de mayor esplendor y florecimiento de Segovia. Sin embargo, puede asegurarse que extensas zonas, que en la actualidad son plazuelas, huertas, jardines o desmontes, estuvieron edificadas, y en las construcciones desaparecidas al correr el tiempo, se apiñaron innumerables familias.

Asimismo, muchas de las calles que, en relación con el tráfico ciudadano, hoy nos parecen exiguas, fueronlo mucho más entonces, como lo prueba el hecho de que, en los dumentos de aquellos tiempos, la denominación más frecuente, al designarse vías públicas, suele ser la de calleja, callejuela, callejón, etc., y aun las que entonces tuvieron categoría de calle, lo fueron evidentemente con menor holgura que en la actualidad.

Aún no hace muchos meses se han demolido las dos casas típicas que, dando frente al Azoguejo, finalizaba, una, la calle de Cervantes, y comenzaba, otra, la de Perocota; casas de segovianísima estirpe con pisos volados, sobre ménsulas de madera labrada. Háblase de posibles reformas en los alrededores de esta concurrida zona de la ciudad, verdadero ombligo de la urbe, y esto nos ha movido a reseñar algunas de las transformaciones experimentadas por el castizo Azoguejo a través de los siglos.

EL ZOCO CHICO

Tomando como punto de partida

la mitad de la XVI centuria, tenemos que en aquella época el Azoguejo era un espacio tan reducido, que ni el calificativo de plazuela le convenía con propiedad; y, efectivamente, en ocasiones aparece citado como calle del Azoguejo. En su recinto, aun hoy no muy holgado, existían numerosos edificios, desaparecidos en coyunturas diversas, que ocupaban la mayor parte del castizo paraje.

Como es sabido, adosadas al milenar Acueducto, había nueve casas, algunas con corral que, desde el arco que facilita el acceso a la carretera de Boceguillas, extendíanse hasta adentrada la calle de Angelete, hoy Ruiz de Alda. En el mismo frente, donde se inicia la escalinata que sube al Postigo del Consuelo, hubo otra construcción pegada a los arcos del puente.

Pero aún existieron otras casas y edificaciones que estrechaban hasta el límite dicha zona, embarazando el tráfico y prestando un extraordinario carácter de abigarramiento que hizo perfectamente apropiado el calificativo de "zoquejo", origen del Azoguejo actual. Eran tres edificios y las carnicerías de la ciudad, situadas a espaldas de ellos. Es decir, una de las carnicerías, pues las otras estaban en el Patín y en el barrio de Santa Eulalia.

Súmese a tal maremagnum de construcciones el amontonamiento de puestecillos y tenderetes que consumían el escaso espacio disponible, y se tendrá una idea de lo que el famoso paraje ofrecía como espectáculo. Imponíase a todas luces el ensanche del Azoguejo, lazo de unión entre la ciudad y sus arrabales y obligado paso, tanto para el recinto amurallado como para las zonas externas. Copiamos a continuación un curioso documento, existente en el Archivo municipal, que posee categórica elocuencia respecto de la necesidad que ya se sentía de una apremiante mejora urbana:

"En la ciudad de Segovia, a diez

y ocho días del mes de Marzo de mil y quinientos y noventa y cinco años, habiéndose tratado por parte de los parroquianos de Santa Coloma de esta ciudad, con el Ayuntamiento de ella, que para adorno de la dicha parroquia y que haya plaza junto a ella, para que se puedan hacer las fiestas y procesiones del Sacramento, con el adorno que al servicio de Dios nuestro Señor conviene, y por la utilidad y provecho de la república, que se derriben las carnicerías que están en el Azoguejo de esta ciudad y tres casas que están arriadas a ellas, y con que se derriben para el día del Corpus de este año, los dichos parroquianos prometieron de pagar lo siguiente..."

A continuación síguese una larga lista de feligreses o parroquianos de Santa Coloma (hoy Santa Columba) que se comprometían a satisfacer diversas cantidades para tal fin, siempre con la condición bien expresa de que las referidas casas y carnicerías fuesen derribadas, pues



Hostal Boal**

Habitaciones con Baño completo Calefacción - TV

Bar - Restaurante

Raciones
Platos Combinados
Cocina casera
HORNO DE ASAR

Ctra. de Valladolid, s/n.
Teléfonos 43 79 35 y 44 07 26

LA LASTRILLA
(Segovia)

Cuchillería Arias

Cronista Lecea, 7
Teléfono 43 46 43

Ferretería

PICADORAS - EMBUTIDORAS - INSTALACIONES - CARNICAS

Concesionario: Cuberterías en acero inoxidable ● Menaje de cocina ● Afeitadoras

● Esquiladoras de ganado ● Segadoras de césped

Shearmaster

ESQUILADORA
ELECTRICA



STEWART
OSTER

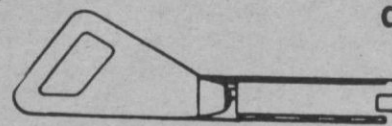
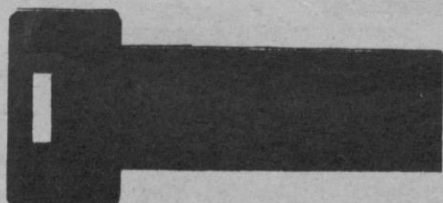

Duplicamos llaves
de seguridad

de otra suerte no reconocían tal obligación.

LA PIQUETA EN ACCION

Desde luego, dichas construcciones no se derriban para el día del Corpus de aquel año, como se estipulaba. En 17 de febrero del siguiente 1596, Pedro de Brizuela, arquitecto, y Luis de Soto, aparejador de las obras que se realizaban en el Alcázar, proceden a tasar el valor de aquéllas, por mandato del teniente de corregidor. El informe que elevan al Ayuntamiento hace constar que las dichas casas están situadas "en medio del Azoguejo" y se tasan en la suma de 1.131.728 maravedís, o sea 32.796 reales. Los dos referidos técnicos realizan tan concienzudamente su misión, que no sólo tasan los edificios que han de derribarse y los materiales aprovechables que han de resultar, sino que estipulan también lo que deberán satisfacer los dueños de los restantes edificios del Azoguejo por razón de la mejora que a ellos se ha de seguir con el derribo de las casas susodichas.

Dos meses después, el 22 de abril de 1596, eran demolidas las tres construcciones, juntamente con las carnicerías de la ciudad, cuyo comercio fue trasladado a la plazuela del Horno, sita a espaldas de San Francisco. Por cierto que al convento de este nombre vendíasele, en 1605, por el precio de 500 reales, la fuente situada junto a Santa Columba, sustituida por la que, trazada por Pedro de Brizuela, existe aún en la terraza de lo que fue dicho templo. Como dato curioso del caño vendido, anotemos que el sobrante de sus aguas fue aprovechado muchos años en el establecimiento de tinte que poseía Pero Cota Bonifaz, en una plazoleta de lo que es calle de su nombre. Por dicho aprovechamiento, Pedro Cota y después su viuda, tenían obligación de mantener en buen estado el referido pilón, sin pago de más estipendio.

Como quiera que las edificaciones demolidas hallábanse gravadas con censo, según extendida costumbre de la época—censos cobrables en dinero y gallinas— el derribo dio lugar a algunos pleitos, interin

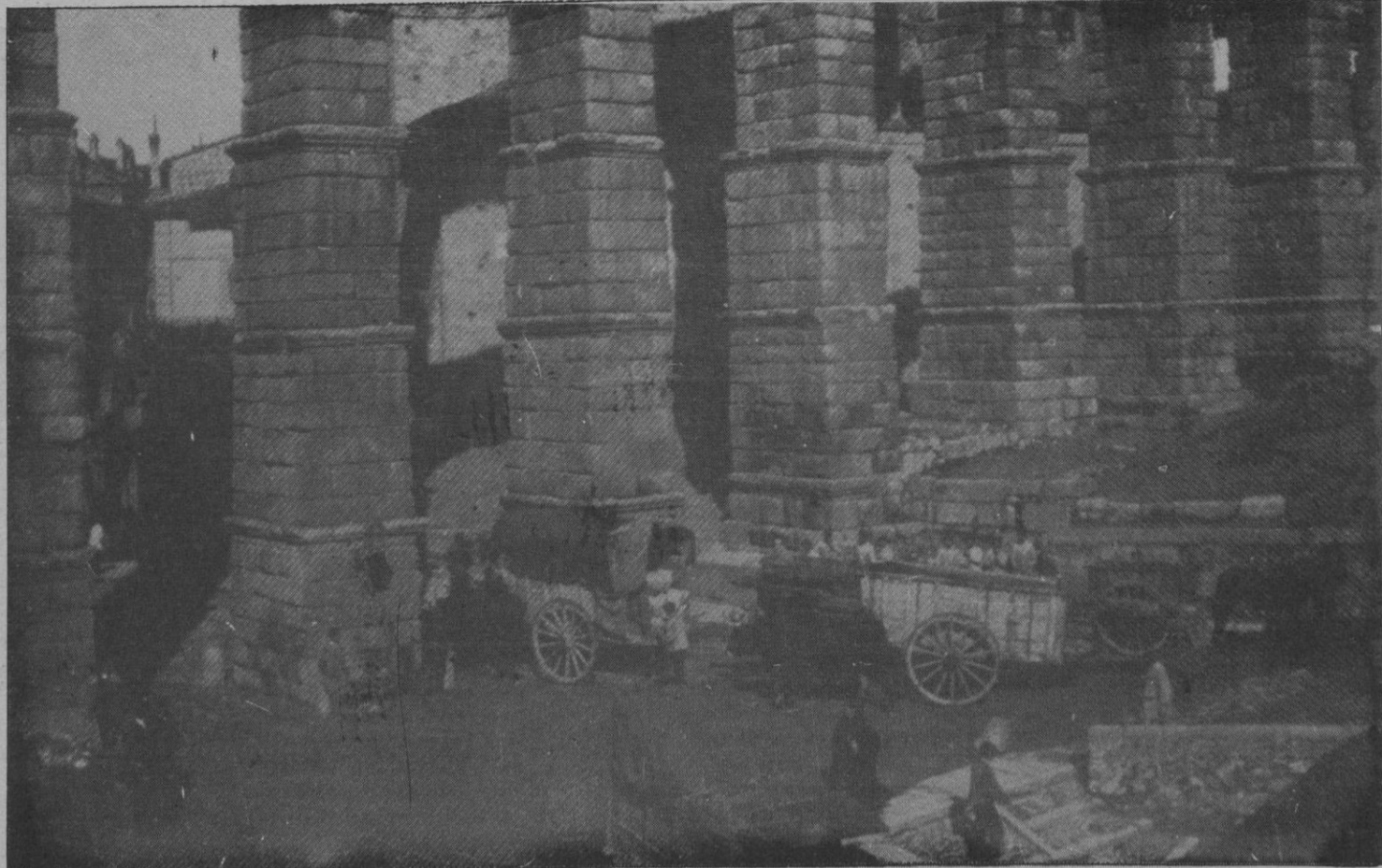

eran redimidos por el Municipio. La dueña de una de dichas casas, que no se había conformado con la tasación, acudió en demanda ante la Real Chancillería de Valladolid, siendo condenado el ayuntamiento de Segovia a pagar mil ducados más. Otras de las dichas casas había pertenecido a Melchor de Paradinas, segoviano muerto, en 1564, en la ciudad de Méjico. Queda constancia también de algunas concordias llevadas a término con el clero de Santa Columba, cuya iglesia poseía censos sobre alguno de aquellos edificios y aun sobre las carnicerías de la ciudad.

Mas el paso se había dado; como anhelaban los parroquianos de Santa Columba, ya había plaza. Demolidas las tales viviendas, el Azoguejo adquiría nueva prestancia, ganando en amplitud y adoptando aquella fisonomía peculiar que Cervantes equiparó al Perchel de Málaga, Zocodóver de Toledo y

Almadraba de Sevilla, aulas bulliosas del donaire y la picaresca.

Sin embargo, aún quedaba mucho que hacer en orden al ornato y ensanche del Azoguejo, si bien transcurrían siglos antes de que se acometiese la transformación que a todas luces imponían circunstancias de categórica urgencia. Alguna pequeña reforma haríase entretanto, como la rectificación de la entrada de la calle de San Francisco, y otras que en poco o casi nada habrían de alterar la perspectiva del Azoguejo. En lo sustancial, éste quedaba cual resultó luego del derribo de las carnicerías y casas a ellas adosadas.

Por fortuna, conservamos reproducciones gráficas de lo que fue el castizo paraje antes y después de la reforma que hemos reseñado. Hacia mediados del siglo XVI, un pintor flamenco, denominado "El Barbalunga", copió el pintoresco revoltijo del Azoguejo de entonces.

Tomado su dibujo desde el atrio de Santa Coloma, sin rigurosa exactitud de la perspectiva, aparecen en primer término las casas derribadas en 1596, las cuales, como aseguraban en su informe Brizuela y Soto, hallábanse en medio del Azoguejo, orientadas en sentido Este-Oeste, ocupando la mayor parte de la hoy plaza. Y casi dos siglos después, otro pintor británico, Rooker, había de dejar también constancia de lo que el famoso recinto era en la segunda mitad del XVIII, antes de derribarse las edificaciones adosadas al Acueducto.

LAS CASAS PARASITAS

Es a comienzo del siglo XIX cuando cristaliza el unánime sentir de reforma que el Azoguejo exigía inaplazablemente: la demolición de todas aquellas casas, que recostadas en el acueducto milenario, perduraban a través del tiempo,

restando visualidad al glorioso puente y siendo origen de perjuicio para la misma fábrica del célebre monumento, orgullo de Segovia. En 1799, el entonces corregidor de la ciudad comisiona a don Antonio Ortiz, profesor de Arquitectura y maestro fontanero del acueducto ("guiador del agua" se decía en lo antiguo), para que reconozca las casas aludidas y emita dictamen acerca de los daños que causan o puedan causar al puente único. El informe redactado por el señor Ortiz, como resultante de su detenida inspección y estudio, posee indudable interés, por lo que no nos resistimos a copiarlo, siquiera sea en parte. He aquí lo más sustancial:

"Antonio Ortiz, vecino de esta ciudad, profesor de Arquitectura y maestro fontanero titular del Puente mayor por esta Muy Noble y ciudad y aprobado por el Supremo Consejo de Castilla, digo que, en virtud del decreto dado por el señor





**ARRIBAS
DECORADORES
MUEBLISTAS, S.A.**

PROYECTOS DE DECORACION
INTERIORISMO
INSTALACIONES COMERCIALES

Fabricamos a su medida

VISITE NUESTROS TALLERES
Y EXPOSICIONES

PEÑALARA, 4
Teléfonos 42 01 62 - 66
(POLIGONO EL CERRO)
SEGOVIA

MAXIMA SELECCION:

REGALOS
MUEBLE AUXILIAR
ELEMENTOS
DECORATIVOS



Fernández Ladreda, 20
SEGOVIA



corregidor, he pasado a reconocer varias casas y bodegas que se hallan arrimadas a la fábrica de dicho Puente y a hacerme cargo de si perjudican a la misma fábrica; si las dichas casas podrán recibir daño de la mampostería que forman las paredillas encima del Adueducto; si las bodegas subterráneas podrán debilitar los cimientos de dicho Puente; si la construcción de las casas según sus enlaces carga en los machones de los arcos que cada una de ellas ocupa, y la distancia que tienen de la superficie de sus machones; y habiendo hecho el reconocimiento con la prolijidad y detención debidas, juzgo conveniente proponer algunas consideraciones para que se pueda formar idea de este admirable edificio y de lo que en su conservación interesa Segovia”.

“Parece que el ingenio humano, conducido solamente de sus luces naturales y sin otra superior que le guiase, no hubiera podido atinar en el descubrimiento de estas aguas, ni llevar a efecto el rompimiento de minas y obras necesarias para sacarlas de un sitio inaccesible y dirigir las al cazo acequia por donde corren descubiertas, por espacio de tres leguas, hasta la inmediación del arrabal donde empieza el Puente. También parece que exceden del ingenio y fuerzas humanas las dificultades de situar y efectuar la edificación de esta enorme mole, prodigiosa por su grandeza, por la trabazón y tamaño de las piedras, por la maestría, perfección e igual correspondencia con que está ejecutada, por el carácter de majestad que se la dio, por la duración de tantos siglos que han pasado desde su fundación, pues ha llegado a hacerse inmemorial —según la más corriente opinión—, manteniéndose casi en su primitiva robustez, a excepción de las paredillas que hay en la cima y son obra muy posterior, hecha para seguridad de los que tuvieron por su oficio necesidad de correr el Puente, que por otra parte padece la deformidad de las insinuadas casas arrimadas a él, cuya construcción no debiera haberse permitido, aunque tuviesen todas las perfecciones del arte, de que

están muy distantes, pues no puede verse sin dolor que este edificio, el único del orbe en su clase, esté ofuscado y como sumergido entre ruinas, pues tales parecen dichas casas”.

“Por lo cual, por el sumo interes que tiene Segovia en las aguas y por el honor de la nación en conservar este asombro de las extranjeras, especificaré los perjuicios que resultan según la situación de cada una de las casas. Todas ellas están arrimadas y cargan sus maderos y fábricas a los mismos machones del Puente. Estos machones los han jarreado de cal y, por consiguiente, no presentan la hermosura que en sí tienen, sino un aspecto ridículo. La mayor parte de estas casas es de malísima construcción, hechas a la malicia, contra todo arte, y en el terreno ajeno, pues nunca pudo ser propio de nadie el que ocupan, que es del puente, al cual deben su subsistencia. Las bodegas de estas casas son perjudiciales porque, como están hechas entre dos machones, dejan vacío el sólido que debía haber y hay efectivamente, en aquellas partes del puente donde no se han hecho semejantes casas; ha llegado el abuso y falta de arte a tal

grado, que algunas de estas bodegas estaban más profundas que los cimientos del puente, de que hubiera podido resultar gravísimo daño si, por orden judicial, no se hubiese obligado a los dueños a

macizar aquellos vacíos con paredes de cal y piedra para enmendar de pronto desacierto. Los pisos que cubren estas bodegas son de maderas que, por falta de ventilación, han llegado a podrirse y están soste-

nidas de pies derechos, también de madera. Las paredillas que están sobre el puente, como queda dicho, han perdido la unión y, así, se hallan las piedras separadas unas de otras, sin la robustez necesaria para resistir al ímpetu de los vientos, y los que habitan las casas y padezcan ellos una desgracia, de que ya hay algún ejemplar. Las casa de que se trata son, según el orden de línea, las siguientes...”

A continuación, el señor Ortiz describe en su notable informe las nueve casas y sus características, opinando que deben derribarse, por lo cual hace la tasación de ellas y del terreno que ocupan. De la descripción de estos inmuebles se desprende que eran construcciones muy viejas, semirruinosas y mal dispuestas. Oscilaban entre dos y tres pisos y había alguna que abarcaba dos arcos del Acueducto.

CUESTION DE COMPETENCIA

Sin embargo, todavía no se derriban las casas entonces, aun cuando se inicia expediente para ello por el regidor don Francisco Durán de la Rocha. El Municipio segoviano atravesaba tiempos difíciles y, si bien el coste de dichos edificios no era excesivamente elevado, según la tasación del señor Ortiz, caía de momento fuera de las posibilidades de aquél. Téngase en cuenta que Segovia, por estos años, contaba alrededor de los diez u once mil habitantes y que habían quedado muy atrás los tiempos del esplendor industrial y de la vida floreciente. Sin duda la necesidad de tal mejora en el ornato y ensanche del Azoguejo estaba en el animo de todos, pero los años pasaban y aquellas casas seguían arrimadas al Acueducto, restándole belleza y constituyendo



PREVIASA

SEGUROS

- ☆ ASISTENCIA SANITARIA
- ☆ JUBILACION
- ☆ HOGAR
- ☆ SUBSIDIOS

SEGUROS GENERALES

Fernán García, 1 - 2.ª planta Teléfonos 43 19 12 - 43 19 13

SEGOVIA

Saji, s.l.

SEGOVIA

Refrigeración industrial y comercial

Aire acondicionado

Secaderos para jamones y embutidos

Maquinaria para hostelería y alimentación



EXPOSICION Y TALLERES:

Polígono Industrial «El Cerro». c/ Guadarrama, 55.

EXPOSICION: c/ San Juan, 8. Tel. 43 21 25 **SEGOVIA**



EMPRESA INSTALADORA
AUTORIZADA

42 24 49

☎ 42 03 40

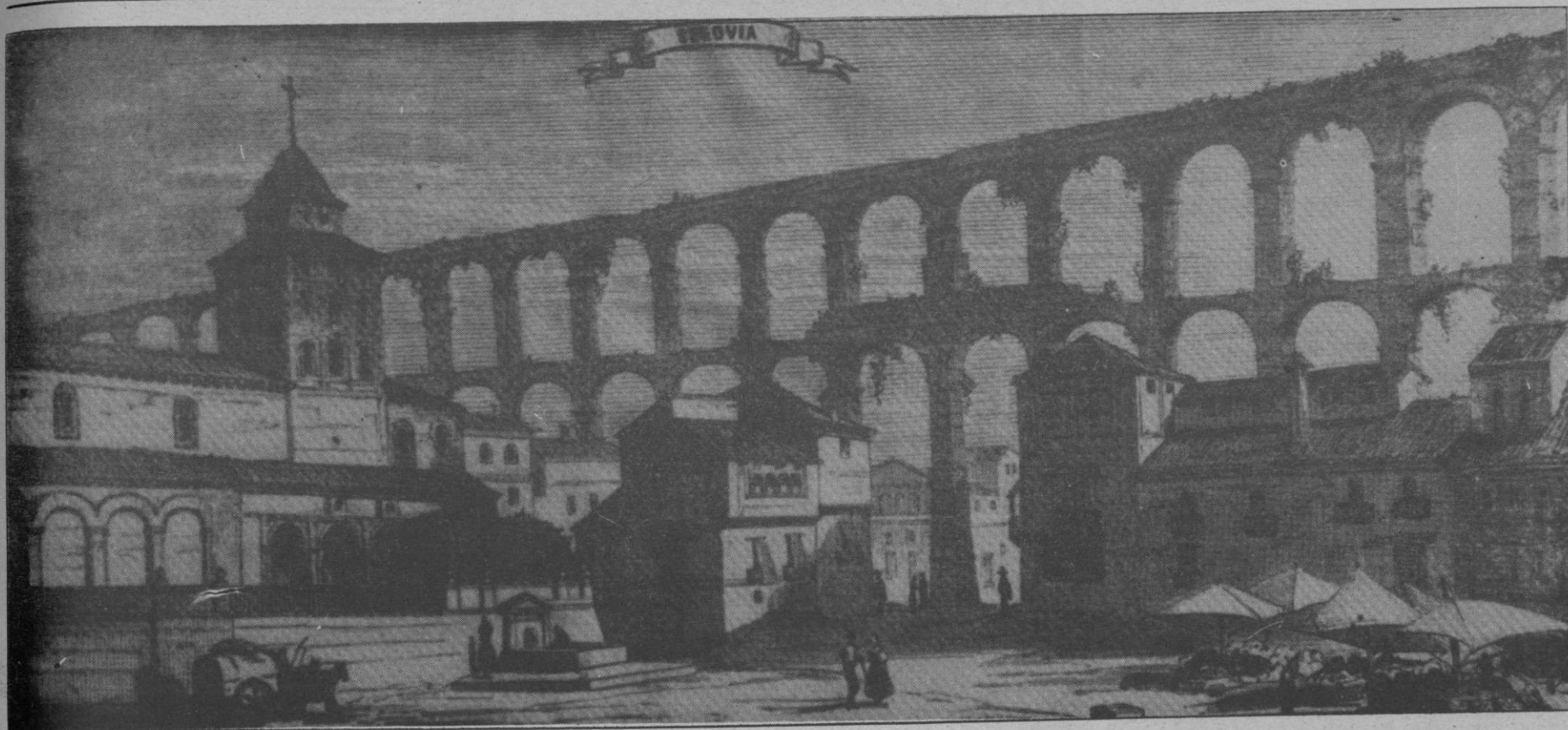

serio peligro para el puente grandioso.

En 1803, el entonces regidor de la ciudad, don Agustín Ricote, eleva un escrito al Rey, interesando la demolición de todas las casas y corrales adosados al Acueducto, escrito del que dice haber dado cuenta al Ayuntamiento, si bien este extremo no aparece comprobado por las actas capitulares de aquella época. Poco después, don Francisco Durán de la Rocha, comisario para todo lo relacionado con el puente mayor, al elevar un informe de obras que se hacían en el Acueducto, se queja al Consejo Supremo del acto del señor Ricote, toda vez que es a dicho señor Durán a quien incumbe cuanto se refiera al acueducto; al mismo tiempo, hace mención del expediente a sus instancias incoado en 1799.

El Consejo real, en contestación a la queja formulada por el señor Durán de la Rocha, se dirige al Ayuntamiento interesándose por el expediente aludido y preguntando por las causas de no haberle tramitado a su debido tiempo, así como ordenando se remita nuevo informe sobre dichas casas. Es decir, que el clima propicio a la demolición se va afianzando. Y, no obstante, ha de ser un accidente casual el que precipite las cosas...

En el verano de 1806, el coche de la Embajada de Suecia vuelca al chocar en una de aquellas construcciones parásitas, accidente que origina el anticipado alumbramiento de la embajadora. Y el 25 de Septiembre se dicta una Real orden, relacionada con el derribo, que es

comunicada al Concejo por el comisario de Caminos, don Francisco Xavier Van Baumberghen, interesándose a continuación se designe un técnico que dirija la demolición de los inmuebles. En 25 de Noviembre era nombrado don Antonio Ortiz para llevar a cabo la tal dirección. Por fin habíales llegado el turno a aquellas viviendas que, durante siglos, subsistieron apoyadas en el acueducto, parásitas del mismo, según la autorizada opinión del profesor de Arquitectura y maestro fontanero de la puente seca.

EL FIN DE UNA IGLESIA

Pocos años después de realizada la demolición de las casas referidas, acontece un suceso que, si bien no influye directamente en el espacio vital del Azoguejo, viene a modificar en mucho su perspectiva: la vieja iglesia de Santa Coloma que, durante tantos siglos, se asomara al pintoresco revoltijo de aquel escenario bullcioso, prestigiándole con la gracia de sus románicas arquerías y la traza airosa de su torre, se derrumba en Enero de 1818. Es, mejor dicho, la torre mudéjar la que se desploma, haciendo necesario que el culto sea trasladado al próximo convento del Carmen. Por cierto que, unos días después, el ecónomo y diputados de la parroquia de Santa Columba dan cuenta al Ayuntamiento del siniestro acaecido, y solicitan se les restituyan doce mil reales que el Concejo tomara de los fondos de aquella, a calidad de reintegro, para hacer frente, en 1812, al estado por que la ciudad atravesaba

con motivo de la ocupación francesa. Y en la sesión siguiente, el Ayuntamiento acuerda que, "con respecto a hallarse la mayor parte del pueblo y Corporaciones en la misma clase de débitos, no está obligado a su pago".

Momentáneamente se conjura el peligro en Santa Columba y el culto retorna a la vieja iglesia, pero, poco tiempo después, ha de ser desalojada a toda prisa, pues ya es el templo todo el afectado de desplome. En 1828 iníciase un movimiento, no exento de entusiasmo parroquial, para reedificar de nuevo la iglesia. Como en 1595, los feligreses apor-

tan sus donativos, su trabajo personal, su amor por el proyecto; mas.. los tiempos ya eran otros. Luego de construirse cuatro paredones que han subsistido hasta hace no muchos años, el proyecto queda en olvido.

Todavía en 1857 se expropió parte de una casa, sita en el Azoguejo, para demolerla en beneficio del ensanche de aquél. Y finalmente, en 1930, eran derribados los paredones de Santa Columba, cuyo recinto habíase aprovechado para diversos usos. Vaciado el espacio de lo que un día fuese cementerio parroquial y minúsculas tiendas,

para dar albergue a los actuales establecimientos industriales, trasladóse a la terraza surgida en el antiguo plano de la iglesia, la fuente hasta entonces emplazada en el azoguejo. Y, aunque muy ligeramente, algo se modificó la línea de la castiza plazuela.

Libre, pues, de viviendas y corrales parásitos, el Acueducto se tiende magnífico sobre el Azoguejo, como rúbrica solemne, altivo e inmortal. ¿Qué avatares aguardan todavía a la castiza plaza que Cervantes comparó un día con los más famosos lugares de la picaresca y de la bulla?...

MESON - RESTAURANTE LA

BODAS - BANQUETES
CONVENCIONES
BAUTIZOS
COMUNIONES - MERIENDAS
HORNO DE ASAR



Nuevas instalaciones con comedores para reuniones de empresa, fiestas familiares y convenciones

Escultor Marinas, 3 - Teléfs. 43 23 51 - 44 11 34 - 40001 SEGOVIA



- LAS MEJORES CAMARAS
- TODO EN TELEVISION Y VIDEOS
- ALTA FIDELIDAD COMPACTOS Y POR COMPONENTES
- EL LAVADO EN TODAS SUS VERTIENTES
- COMBIS, FRIGORIFICOS NO FROST Y CONGELADORES
- HORNOS Y ENCIMERAS DESDE 29.900 PTAS.
- MICROONDAS A SU ELECCION
- REGALE PEQUEÑOS ELECTRODOMESTICOS
- INFORMATICA AMSTRAD

DISTRIBUIDORES **ELITE**

EN SEGOVIA

ELECTROHIPER

Avda. Padre Claret, 14

ELECTRODOMESTICOS

BAYON

José Zorrilla

ELECTRODOMESTICOS

EULALIO MORENO

Plaza Mayor, 10

"CREDITO AL INSTANTE"

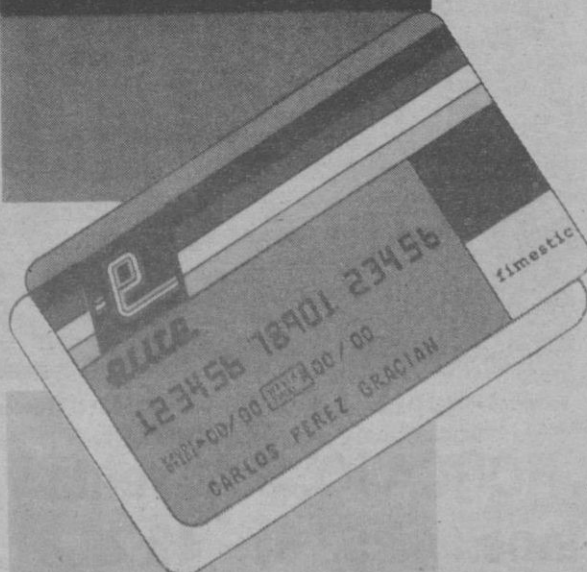

LA SUERTE

(CUENTO)

Tomás Calleja Guijarro

En el mundo ha habido siempre caciques, caciquillos y cacicones, explotadores, listos, chantajistas y otras aves de presa, con o sin plumas, que han cargado el precio de su egoísmo y bienestar sobre los hombros de los pobres y los infelices --me decía un tío-abuelo mío, que en gloria esté, queriendo, sin duda, abrimme los ojos a la realidad, para la que debía considerarme bastante cegato.

Uno de ellos, --continuó-- era el tío Retaco, alcalde del vecino pueblo de Antoril. Parece que aún le estoy viendo. Era pequeño, coloradote e inflado como un odre; pero no de buen vino, sino de malicia y soberbia. Lo conocí como alcalde de la localidad casi desde que se casó y a pesar de que cambiaron varias veces los gobiernos, él siguió adherido a la alcaldía como las caparras a las ubres de las ovejas. Malas lenguas decían que sostenerse en el cargo le costaba sus buenos corderos y jamones, amén de otras cosas de las que mejor es no hablar. Lo cierto es que él mandaba en Antoril como en su casa, y que, interpretando la ley según le convenía, chantajeando a unos vecinos y asustando a otros, iba siempre donde quería ir para lograr sus propósitos. Le ayudaba a ello el escribano del concejo al que procuraba tener contento, empleando con él ora la gramática parda, de la que era consumado maestro, ora la zalamería, amén de hacerse el soca, en cuantas ocasiones le pareció que introducía la mano en el momio de las arcas.

El tío Retaco tenía una hija que había servido en la ciudad en casa del gobernador (lo que indudablemente aumentó la autoridad del padre), y un hijo abocado a quintas al que, con su omnipotencia, desea-

ba librar del servicio militar, no sólo para que siguiera ayudándole en las tareas del campo sino también para que no fuera a la guerra que, según se oía decir, podía estallar aquel año al otro lado del Estrecho.

La mujer del tío Retaco, como cualquier madre de quinto, con esa perspectiva, se angustiaba pensando que su hijo pudiera ir y no volver porque encontrara una tumba. Así que no dejaba de acudir a su marido:

-- Tíes que hacer algo por este hijo. Yo no quiero que vaya a la mili, ¿lo oyes? No quiero que vaya, no quiero que vaya...

-- Tampoco yo, ¡recristo! --vociferaba su marido, con objeto de que no le calentase más los cascos.

-- Pero... ¿y si le toca?. Será mejor que hables con el gobernador. Le llevas aunque sea el cordero de la "Revisca".

-- Mujer, estas no son cosas de gobernadores. Son de militares, y los militares...

-- ¡Dios mío! Esperemos que no tenga que ir.

Aquel año había sólo dos mozos de remplazo en el pueblo, el hijo del alcalde y Serapio, y sólo uno tenía que incorporarse a filas, dependiendo exclusivamente del sorteo el que fuera el uno o el otro. Y el tío Retaco sabía que ante la suerte de nada sirven las levitas, por lo que estuvo mucho tiempo buscando en su magín el modo de solucionarlo.

Serapio era un muchacho pobre, tan pobre que había nacido con el garrote en la mano y había crecido con él hasta que pudo cambiarlo por la esteva, el azadón, el hacha o la pala, según las épocas del año. En el pueblo todos le querían por su labríosidad y simpatía, y sobre todo por su desprendimiento ya que lo

único que tenía, es decir, sus brazos, estaban siempre a la libre disposición del que los hubiera menester, y sin pedir nada por sus servicios, conformándose siempre, tanto si le daban algo por ellos como si no se lo daban.

Hacía casi un año que se juntaba con Petrilla. (Bueno, a esa la conoces tú. La tía Petra, esa mujer que viene por aquí pidiendo, de vez en cuando). La chica era muy agradecida entonces y tan pobre como él, no yéndole a la zaga en lo trabajadora, cosa que ha tenido siempre hasta que, al no poder hacerlo y muerto el marido que la sostenía, no ha tenido más remedio que echarse a mendigar.

Por entonces estaba de criada en casa del secretario y les tenía todo tan limpio que decían que hasta se hubiera podido comer en el suelo.

Serapio y Petrilla se amaban con ese amor sencillo, profundo, puro y vergonzoso de dos chiquillos inocentes que saben que han nacido el uno para el otro, y a los que abochornaba que los demás descubrieran su maravilloso secreto.

También a ella y a la madre de Serapio les preocupaba la suerte del mozo y, sin desear mal al hijo del alcalde rogaban a Dios que fuera Serapio el que se librara de cumplir el servicio militar que, siempre: pero más en aquella ocasión pensaban, como cualquier madre o novia, que era como librarle de una muerte segura.

Así las cosas, llegó el momento del sorteo. En el pueblo había una gran expectación ya que todos deseaban que se librara Serapio: aunque estaban seguros de que sería éste el que tuviera que cargar con el chopo, sin otra razón para opinar



que éste no era hijo del alcalde y el otro, sí.

-- Pero la suerte, es la suerte --aventuraban los más ingenuos--.

-- Donde está el tío Retaco, allí está la suerte --sentenciaban los más experimentados--. Siempre ha sido así.

La víspera de celebrarse el acto público en el que tenía que decidirse tan preocupante cuestión, el alcalde se presentó de noche en casa del secretario, como solía hacer cuantas veces se traía entre manos algún asunto sucio que deseaba llevar a buen puerto.

En aquella ocasión, desempeñaba ese cargo en el pueblo un hombre de pocos escrúpulos siempre dispuesto a servir a la primera autoridad municipal, pensando en sacar a su vez la mejor tajada posible cuando le llegaba la hora.

-- Vengo a decirle que mañana es el sorteo.

-- Ya, --repuso el amanuense, que estaba en el intríngulis que hacía perder el sueño a su jefe--.

¿Ha pensado lo que podemos hacer?

-- Como pensar, pensar..., no lo he dejado. Y creo que si se hace como se me ha venido a la cabeza, ni Dios libra a Serapio de cargar con la mochila. Seguidamente le expuso el plan que había urdido después de haber estrujado al máximo su magín, sometiéndolo a su aprobación:

-- Haremos dos papeletas iguales y diremos a Serapio que saque él la primera. Si lo hace, como lo hará, no le salva ni Dios.

-- No lo entiendo --repuso su interlocutor--. ¿Por qué razón, haciéndolo así, va a ser Serapio quien tenga que ir a filas?

-- ¿Qué no lo entiende?. Pues es muy sencillo.

-- ¡Hombre! --se justifica el secretario con la mente onnubilada ante tan vulgar y, según su criterio, inoperante resolución--. Hacemos dos papeletas iguales. De acuerdo. En la primera escribimos el uno y el que lo saque, será el que tenga que incorporarse al ejército, en tanto

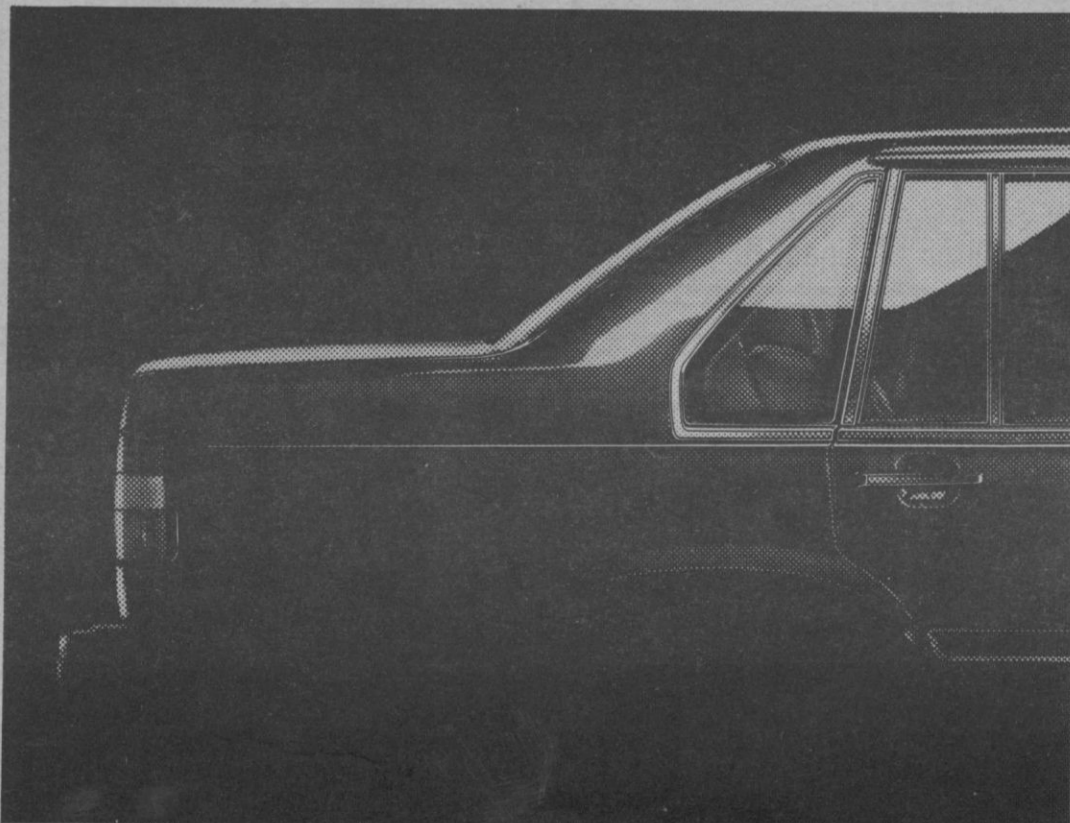

Volvo 940 ROYAL P.V.P.*: 3.490.000 Ptas. Volvo 940 ROYAL (Versión GLE) P.V.P.*: 3.840.000 Ptas. (*IVA y transporte incluidos).

Nuevo Volvo 940 Royal

VOLVO ESTRENA COCHE.

2.3 litros. 4 cilindros. Inyección. 130 CV.

Catalizador. Dirección asistida. ABS.

Frenos de disco en las 4 ruedas alta capacidad.

Llantas de aleación. Aire acondicionado.

Cerraduras centralizadas. Elevalunas eléctricos delanteros y traseros. Retrovisores exteriores eléctricos.

VOLVO
Respuesta segura.

J. HORCAJO, S.A. Venta y Servicio Postventa: Ctra. Soria a Plasencia, Km. 189.
Tfnos.: 43 53 61 - 43 22 61. La Lastrilla (Segovia). C/ Nueva, 1 Cuéllar (Segovia).



que el otro, se quedará en el pueblo. ¿No es eso?

-- Exacto, sí, señor --sentenció el tío Retaco, satisfecho de que al final lo hubiera comprendido, a la vez que pensaba: esta gente estudiada no sabe decir más que cuatro palabras finolis para deslumbrar a los papanatas; pero son duros de mollera.

-- Sigo sin enterarme --se aventuró a decir el secretario--. Porque, dígame, ¿y si Serapio, en vez de sacar el uno saca el dos?

-- Sacará el uno, sacará el uno --aseguraba el alcalde sibilino--.

-- ¿Por qué?
-- Porque, --y al decir esto bajó la voz, como si le diera miedo revelar su pensamiento-- pondremos el uno en las dos papeletas. Así que, coja la que coja, ¡zas!, Serapio a la mili.

-- Pero, insinuó el atónito escribano --cuando le toque sacar su papeleta a Juanco, sacará el mismo número.

-- ¿Para qué va a sacar mi hijo papeleta ninguna?. Como sólo tiene que ir uno y le tocará ir a Serapio, queda suficientemente claro que el otro se libra. Así que seguidamente hacemos trizas la otra papeleta, para que nadie sepa lo que ponía en ella y aquí paz y después gloria.

-- De acuerdo --asintió el secretario convencido de que la trama era perfecta y de que aquél alcalde, aunque cazurro, era de mucho cuidado.

Aunque esta conversación había tenido lugar a puerta cerrada y quedaba entre los dos interlocutores sellada y bien sellada con un pacto de complicidad, quiso el diablo, o la Divina Providencia, que esto no se sabrá nunca, que, Petrilla, que aquél día y contra la costumbre, aún no se había ido a casa por exceso de tarea, pasó por delante de la puerta de la habitación en que se hallaban reunidos y le picó la curiosidad de escuchar que trapiondas se traían entre manos para hablar a puerta cerrada y susurrando casi. Aplicó el oído al ojo de la cerradura y oyó algo. Solamente algo; pero lo suficiente para que se le pusiera carne de gallina. Fue eso de "sacará el uno", y tras otras palabras no inteligibles, "pondremos el uno en las dos papeletas".

Discreta como era, no quiso oír más y, al marcharse a casa, pasó por donde sabía que le estaba esperando su novio. Verse y echarse en sus brazos llorando, fue todo uno.

-- Esto es una inmoralidad, una sinvergüencería, una canallada, un abuso de los pobres. ¡No hay derecho! Tenemos que denunciarlo.

-- ¿Denunciarlo? ¿Cuándo y a quién? Así tenía que ser; pero ¿no crees que encontrarían algo para dejarme por mentiroso? ¿Y contigo?, ¿qué harían contigo? Porque pensarían, y con razón, que habías sido tú la alcahueta. Mira, no me gusta ir de cara contra los lobos.

-- Entonces, --le decía sollozando Petrilla-- ¿te resignas a que hagan contigo lo que quieran? ¿con qué hombre voy a casarme?

Al terminar de formularse esta pregunta, se apartó de él, como si estuviera dispuesta a rechazarlo para siempre, pero enseguida tornó a arrimarse, arrepentida, hipando más aún, y colmándole de arrumacos.

-- Yo no quiero que vayas. Y, menos que se rían de tí.

-- Y no se reirán. ¿Por qué voy a ser yo el primero que saque la papeleta? Que lo haga Juanuco y así, la maldad del padre recaerá sobre su propio hijo.

-- ¿Y si se niegan a que lo haga, como se negarán?

-- Pues mira, como el sorteo es público, si no quieren que Juanco sea el primero en sacar la papeleta...

-- Al llegar aquí hizo una pausa embarazosa. Luego continuó:

-- Les preguntaré me digan el porqué. Y que sean ellos quienes se lo expliquen a la gente, porque debe existir el mismo derecho para el uno que para el otro. Y si no, que tiren una perra a cara o cruz, y al que Dios se la dé, San Pedro se la bendiga.

-- Tras esta explicación, la muchacha se secó las lágrimas y ambos se separaron en espera de que el sol alumbrara un nuevo día que disipara la neblina de tanta maldad.

A la hora anunciada se congregaron en el Ayuntamiento los familiares y amigos de ambos quintos y algunos curiosos que deseaban saber quien de los dos tenía que servir al rey.

Tras una mesa desvencijada, se colocaron alcalde y secretario, poniendo sobre ella las dos papeletas igualmente dobladas.

-- ¡Venga una boina! --dijo el tío Retaco a los asistentes para demostrarles que todo era natural--.

-- Uno se descubrió y se la entregó al escribano. Este obedeciendo la orden de su superior, introdujo las papeletas en ella, la cerró lo más que pudo y la agitó para que se

toridad municipal, se encontraban perplejos.

El amanuense, tras oír las últimas palabras del tío Retaco, que le metían en un callejón cerrado del que ambos tenían que salir airosos, aunque fuera por la parte que miraba al cielo, cogió un libro para dar tiempo a que se le ocurriera alguna solución, lo abrió con calma, pasó varias hojas como si estuviera buscando el artículo de la ley que había invocado su superior y, cuando por fin encontró la respuesta, aunque no en el libro sino en su cerebro, exclamó sentencioso:

-- Aquí dice que se elegirá por el orden alfabético de los apellidos. El tuyo --le dijo a Serapio--, es Becerril, empieza por b, y el de Juanco, Jiménez, con j. Y ya sabes tú que la b va antes que la j. Así es que abreviemos, que ya hemos perdido bastante tiempo.



revolvieran. Luego, ceremonioso, explicó a los asistentes:

-- En estas papeletas se ha escrito el uno en la una y el dos en la otra. El que saque el uno, será el que tendrá que incorporarse a filas.

A Serapio le dieron ganas de gritar que eso era mentira y que enseñaran lo que habían puesto; pero se reprimió pensando en su Petrilla.

Seguidamente el secretario, se dirigió a él ordenándole en un tono cariñoso:

-- Anda, hijo, saca tu suerte.

-- ¿Por qué he de ser yo el primero? Cedo ese honor al hijo del señor alcalde.

-- Qué más da --exclamó éste un poco amoscado--.

-- Pues por eso, porque da igual y Juanco es su hijo, deseo tener con él esa consideración.

El tío Retaco no quiso discutir y, empezando a chamuscarse por dentro, le argumentó:

-- Yo te agradezco esa atención; pero es que el caso es que tienes que ser tú el primero porque así lo dice la ley, ¿no es cierto, señor secretario? --preguntó a éste, esperando que hallase alguna fórmula que le sacase de aquel atolladero--. Dígaselo a ese mozo que, al parecer, lo ignora.

Los circunstancias que no esperaba que hubiera ningún incidente y menos de esa naturaleza, porque hasta entonces nadie se había atrevido a contradecir a la primera au-

Serapio, que era analfabeto por no haber podido asistir a la escuela, y al que lo escrito se le antojaban divinas palabras, se quedó de hielo. Con eso no había contado. ¡Conque hasta los apellidos y la ley estaban en contra suya! No sabiendo ya que hacer, permaneció unos momentos como un pasmarote. Y el tiempo corría...

-- ¡Venga, sácala, hombre! --le ordenó el secretario de nuevo--. No vamos a estar aquí hasta mañana por tan poca cosa.

El mozo, convencido de que no tenía otro remedio, se adelantó a la mesa, metió la mano en la gorra y extrajo una de las papeletas.

Los ojos del tío Retaco relampaguearon de placer, y su compinche, satisfecho, con una campechanería inhabitual en él, dijo al novio de Petrilla.

-- Trae, hombre, trae. Veamos que número has sacado.

Pero Serapio les dirigió, tanto a él como al alcalde, sendas miradas glaciales, aceradas y puntiagudas como si fueran los colmillos de un tigre acorralado. Seguidamente, riland de nerviosismo e impotencia, les preguntó:

-- ¿No es ésta mi suerte?. Y sin esperar respuesta, --añadió--. Pues bien, yo me la trago. Que saque el otro la suya.

Y, al decirlo, se metió la papeleta en la boca, la mordió con rabia, la dio una vuelta con la saliva y se la tragó para que nadie pudiera quitársela.

Bar Restaurante



Mesón Mayor

COCINA REGIONAL
CASTELLANA

Nuevo restaurante segoviano
con una cocina
de alta calidad

EN EL "CORAZON" DE SEGOVIA

Plaza Mayor, 3

Teléfono 42 89 42

SEGOVIA

LIRICA SEGOVIANA

Poetas de los siglos XVI y XVII (1)

A ALONSO DE LEDESMA

De su rica y fértil vena,
Que es un preciado tesoro,
Hoy saca Ledesma el oro,
Con que os labra una cadena.
De mil diamantes va llena,
Mas porque el autor conviene
Ver los quilates que tiene,
Para que nadie le apoque,
Como a la piedra del toque,
Hoy a vuestras manos viene.

DIEGO DE AGUILAR
(Segovia. Siglos XVI-XVII)

A ALONSO DE LEDESMA

Los conceptos que habéis hecho,
Han por el mundo volado,
Y este que habéis hoy sacado,
Será de mayor provecho.
A todos ha satisfecho
Vuestro ingenio soberano,
Y en ser divino y humano
De dos palmas seréis digno
Que en humano sois divino
Y en divino más que humano.

JUAN BRAVO DE MENDOZA
(Segovia. Siglos XVI-XVII)

A ALONSO DE LEDESMA

Tratar de celos y amor,
Del interés y hermosura,
De la ausencia y la ventura,
Fuera vicio en otro autor.
Sois conservero mayor,
Pues que de una fruta tal,
Que ella de suyo hace mal,
Con vuestra miel habéis hecho
Epictima para el pecho,
Y conserva cordial.

JUAN DE LA HOZ TAPIA
(Segovia. Siglos XVI-XVII)

A JUAN QUINTELA LEDESMA

Camino tan encumbrado
como el que habéis descubierto,
ser del cielo, es caso cierto,
pues hasta allá os ha llevado:
oh cuán bienaventurado
os podéis considerar,
en razón de caminar,
pues dáis por vuestro camino
con Dios tan a lo divino,
que este nombre os deben dar.

AGUSTIN JUAREZ
(Segovia. Siglos XVI-XVII)

A ALONSO DE LEDESMA

Llama Job guerra campal
Lo que se vive en la tierra,
Y quien nos da mayor guerra
Es nuestro cuerpo mortal.
El vicio es su general,
Y lascivos escritores
Lleva por sus gastadores,
Vos su sueldo nos tiráis,
Antes veo que asestáis
Contra sus torpes errores.

ALONSO DE CASCALES
(Segovia. Siglos XVI-XVII)

A JUAN QUINTELA LEDESMA

Estilo tan soberano
sólo a tal pluma conviene,
que quien tan ingenio tiene
más es divino que humano:
obras son de vuestra mano
Coloquios tan peregrinos,
pues por tan altos caminos
se aventajan a los nuestros,
que son divinos por vuestros,
y vuestros por ser divinos.

PABLO VERDUGO DE LA CUEVA
(Segovia. Siglos XVI-XVII)

A ALONSO DE LEDESMA

De la rosa y del clavel
Labra con igual trabajo
Basura el escarabajo,
Y la abeja dulce miel,
Vos Ledesma sois aquel,
Que de la yerba de amor,
Con ser venenosa flor,
Hacéis nativo panal,
Que unos sacan bien del mal,
Y otros mal del bien mayor.

JERONIMO VELEZ DE GUEVARA
(Segovia. Siglos XVI-XVII)

A JUAN QUINTELA LEDESMA

En vuestro escribir discreto
no alcanzo cual se aventaje,
o lo dulce del lenguaje,
o lo agudo del concepto:
en todo sois tan perfecto,
que igualmente descubríis
Quintela, en lo que escribís,
(en uno y otro eminente)
que si cantáis dulcemente
divinamente sentís.

JUAN DE CAXIGUERA
BUSTAMANTE
(Segovia. Siglo XVII)

Muchos fueron los poetas segovianos (de nacimiento, residencia o fuerte vinculación) que vieron la luz en los siglos XVI y XVII. Juglares que tuvieron importante participación en las fiestas de la época y que publicaron su inspiración (véase las

décimas adjuntas) en los preliminares de libros editados por otros autores famosos, coetáneos suyos, que vivieron y gozaron todo el esplendor de las fiestas de Segovia, en un tiempo felicísimo y poético.

LUIS MINGUEZ "OREJANILLA"



AL DOCTOR ALCALA YAÑEZ

Mozo viejo, bien hacéis
en servir, y no os cansar,
que esto de perseverar,
es tan bueno como véis:
Según el premio tenéis
de lo pasado y presente,
que quien sufre como siente,
no se dará por sentido,
viéndose bien recibido
de todos por excelente.

EUGENIO VELAZQUEZ
(Segovia. Siglo XVII)

AL DOCTOR ALCALA YAÑEZ

De las escuelas del mundo
salís tan docto y tan sabio,
que fuera haceros agravio
daros Alonso segundo:
En vuestro ingenio me fundo,
que a todos sirviendo está,
del aviso que nos da,
a quien con razón llamamos
el mozo de muchos Amos,
que nos ha dado Alcalá.

JERONIMO DE CASTRO SUAREZ
(Segovia. Siglo XVII)

AL DOCTOR ALCALA YAÑEZ

Ninguna alabanza hallamos,
que os pueda, Alonso, igualar,
pues ha sabido agradar
un mozo de tantos Amos:
Y pues que tanto medramos
con vuestro alegre servicio,
y no se os conoce el vicio,
muy bien se puede decir,
que quien acierta a servir
que jamás busque otro oficio.

PEDRO SERRANO Y TAPIA
(Segovia. Siglo XVII)

AL DOCTOR ALCALA YAÑEZ

Ya el universal dechado
Vuelve a encaminar la vida,
Que quien de su fin se olvida,
Tiene el camino olvidado.
Siempre médico acertado
Fuísteis, pero ya os contemplo
Doctor columna del Templo,
Con tal perfección en suma,
Que da ejemplos vuestra pluma,
Que aprende de vuestro ejemplo.

ALONSO DE CORDOVA
(Segovia. Siglo XVII)

A ALONSO DE LEDESMA

Dos libros habéis sacado
Hijos del entendimiento,
Del primero estad contento,
Pues es tan rico y honrado.
El mayorazgo ha llevado
De vuestro ingenio fecundo,
Mas salga el menor al mundo
Que de sus partes infiero,
Que no pedirá el primero
Alimentos al segundo.

DIEGO ARIAS DE AVILA
(Segovia. Siglos XVI-XVII)

AL DOCTOR ALCALA YAÑEZ

Verdades a bien vivir
Nos conducís, claro está,
Porque no será verdad
La que conduce a morir.
Mucho quisiera decir,
Mas en poema tan breve
A mucho Alcalá se atreve,
Quien aplausos te ha de dar,
Musá mejor es callar,
Hablarán por ti las nueve.

FRANCISCO DEL CASTILLO
(Segovia. Siglo XVII)

AL DOCTOR ALCALA YAÑEZ

Busque en tu ciencia divina
Aforismos la virtud,
Pues das, si al cuerpo salud,
A las almas medicina.
Dos borlas a tu doctrina
Celestial y humana ofreces,
Que entre que el nombre mereces,
Que honrando tu sangre está,
Eres al fin Alcalá
Que en todas ciencias floreces.

GABRIEL TELLEZ
(Segovia. Siglo XVII)

AL DOCTOR ALCALA YAÑEZ

No solicite el curioso
La más insigne academia,
Donde con sus hojas premia
De Dafne el amante hermoso.
Pues lo dulce y provechoso
En vuestros libros está,
Que en tantas verdades ya,
Universidad contemplo,
Cuya doctrina es ejemplo,
y cuya escuela Alcalá.

GARCI LOPEZ DE ALDANA
(Segovia. Siglo XVII)

LIRICA SEGOVIANA

Poetas de los siglos XVI y XVII (y 2)

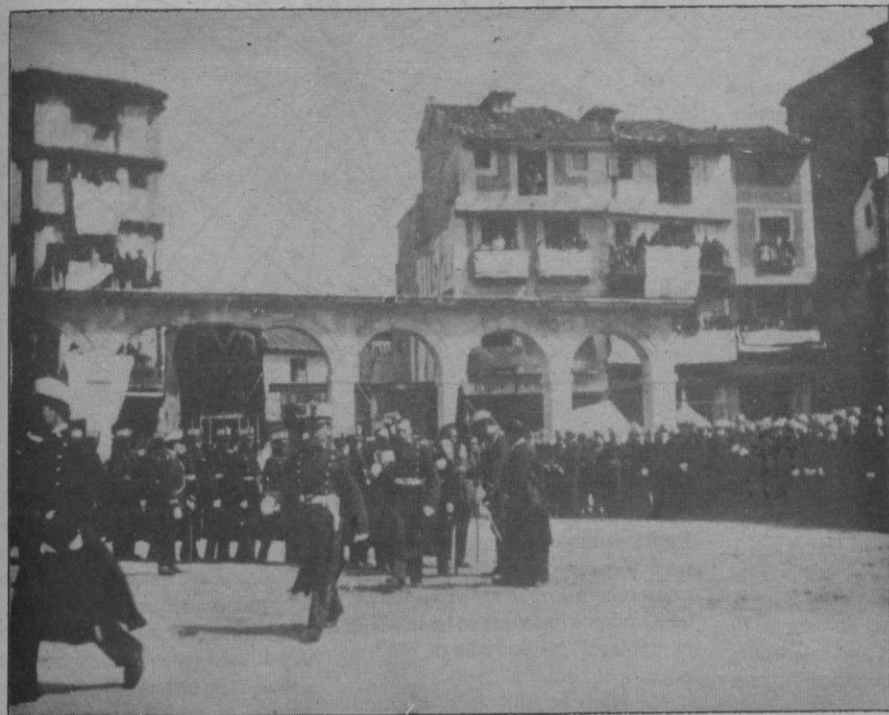

Y esta es la continuación del muestrario precedente donde, a las fiestas de Segovia de 1991, asoma al recuerdo y el verso de aquellos poetas, en cierto modo desconocidos para el gran público y que, habitantes de los siglos XVI y XVII, dieron color y animación a los ambientes festivos de la Segovia literaria de unos años de popular bullicio, con sus alegres tertulias, sus certámenes y, con homenaje impreso hoy, la singularidad de unas musas diferentes y sugestivas.

LUIS MINGUEZ "OREJANILLA"

AL DOCTOR ALCALA YAÑEZ

De oficio y de beneficio
Doctor Alcalá curad,
De oficio a la enfermedad,
Y de beneficio al vicio.
Al cuerpo en un ejercicio,
Y al alma en otro sanáis,
A él colirios aplicáis,
Y a ella este libro extremado,
Que es beneficio, y curado
Pues almas con él curáis.

DIEGO LOPEZ LOSA
(Segovia. Siglo XVII)

AL DOCTOR ALCALA YAÑEZ

Está el mundo en tal edad
Que me deja sin sentido,
Ver que seáis bien recibido,
Sacando a luz la verdad.
Mas vuestra Universidad
Alcalá ha mostrado en esto
Del divino ingenio el resto,
Pues con amargas verdades
Mudando las calidades
Dulzura en ellas ha puesto.

JORGE RIOJANO DE LA BASTIDA
(Segovia. Siglo XVII)

AL DOCTOR ALCALA YAÑEZ

Un criado, bien criado,
cría el Doctor Alcalá,
nombre de muchos le da,
y de todos se le han dado.
De Alcalá sale enseñado
(aunque mozo) doctamente,
el mundo por eminente,
ser dice, que ha merecido,
de todos amos servido,
el que es de muchos sirviente.

MANUEL DE LOS RIOS
(Segovia. Siglo XVII)

AL DOCTOR ALCALA YAÑEZ

A un tiempo pena, y solaz
En estas hojas se encierra,
Pues cual de espada haz en guerra,
Y cual de oliva traen paz.
Fuísteis Doctor muy sagaz
En prevenir que tuviesen,
Filo para que hiriesen,
Olio para que sanasen,
Porque temiesen y amasen,
Las almas que las leyesen.

IVAN DE RUEDA
(Segovia. Siglo XVII)

AL DOCTOR ALCALA YAÑEZ

Mozo que al mundo servís
de saber y de enseñar,
y sois un cuerdo ejemplar
en cuanto hacéis y decís:
Divinamente escribís,
y contáis gallardamente
lo que sabéis a la gente,
multiplicando en la gloria
de este libro de memoria
la voz de sabio y prudente.

BALTASAR SERRANO Y TAPIA
(Segovia. Siglo XVII)

AL DOCTOR ALCALA YAÑEZ

De un peregrino sirviente,
tú, maestro peregrino,
haces (oh ingenio divino)
otro maestro excelente:
Cursado de puro oyente
en experiencia estará,
por fuerza único será
en toda suerte de ciencias,
pues es primero en licencias
en la escuela de Alcalá.

MATIAS DE SOBREMONTA
(Segovia. Siglo XVII)

AL DOCTOR ALCALA YAÑEZ

Alonso servil oyente
En la Academia del mundo,
Sale en su ciencia profundo
Y en enseñarla eminente.
Y si echó el guanto paciente
De necesidad precisa,
Sus mejoras acredita
Con el grado de Alcalá,
Y en su profesión podrá
Dar favor a quien le imita.

DIEGO DE SOTO
(Segovia. Siglo XVII)

AL DOCTOR ALCALA YAÑEZ

Con tanto afecto venero,
Cuanto describe el Doctor,
Que en celebrar su primor
Quisiera ser el primero.
Y cuantas veces prefiero
Lo que a su pluma se debe,
Como a hidrópica que bebe
Con insaciable apetito
Halla mi musa en lo escrito
Nuevo impulso que le mueve.

BARTOLOME DE URBINA
(Segovia. Siglo XVII)

A ANTONIO BALVAS BARONA

Este es un jardín de Apolo
Del culto Antonio Balvás,
En cuyas flores verás
Ser un ingenio único y solo:
Ya el sacro Eresma es Pactolo
Segovia un Ybla eminente,
Argos su famosa puente,
Que en guarda y custodia está
Del jardín que al Autor da
Guirnaldas para su frente.

JUAN DE ZUÑIGA CORDOBA
(Segovia. Siglo XVII)

AL DOCTOR ALCALA YAÑEZ

Si el servir más de a un Señor
por imposible se tiene,
y a merecer mucho viene
el que sirve con amor,
premio de encumbrado honor
tiene ya bien merecido
Mozo tan bien entendido,
que con su buen proceder
él de muchos vendrá a ser
de todos bien recibido.

PEDRO DE VALENCIA
(Segovia. Siglo XVII)

A ANTONIO BALVAS BARONA

Antonio fiel soberano
Zinthio Dios os escribiera
Por ser lo que tú quisiera
Ser Poeta Castellano:
Oráculo Segoviano
Te consulte el elocuente,
Y porque tu libro aumente
Glorias que la Patria hereda,
Corra lo que su moneda,
Y viva lo que su puente.

JOSE DE ALDANA
(Segovia. Siglo XVII)

AL DOCTOR ALCALA YAÑEZ

Del veneno ponzoñoso,
hace Andrómaco triaca,
salud y remedio saca,
de un sujeto que es dañoso:
Así, vos Doctor famoso,
con elocuencia divina,
vuestra pluma peregrina,
con un elocuente hablar,
del dañoso murmurar
sacáis también medicina.

FERNANDO TELLO
DE SAN ROMAN
(Segovia. Siglo XVII)

A DON PEDRO DE CASTRO

Hoy a Ledesma el divino
Le nace el hijo segundo,
Y porque le estime el mundo
Os hace a vos su padrino.
De mil triunfos será digno,
Que si le toca en conciencia,
Enseñar con eminencia
El padrino a su ahijado;
Quien es por vos doctinado,
Seralo por excelencia.

DIEGO DE CACERES OSORIO
(Segovia. Siglos XVI-XVII)

EPITAFIO

(AL DR. ALCALA YAÑEZ)

Debajo esta losa fría
Yace el Doctor Alcalá,
Y aquí con él yacen ya
Medicina y poesía.
Vivo en ellas florecía
Con tal generalidad,
Que cuadrA su propiedad
A su ser el sobrenombre;
Pues en él aunque fue un hombre,
Se vé una universidad.

ANTONIO DE ZAMORA TAPIA
(Segovia. Siglos XVI-XVII)

A DON PEDRO DE CASTRO

Es un cañón de cruja
La lengua del maldiciente,
Y es bala de plomo ardiente,
Cualquier palabra que envía.
Yo soy de guardia este día,
Y pienso de ser capaz
Contra tiros del mordaz,
Porque siendo vos su muro,
Este fuerte está seguro
En la guerra y en la paz.

ANTONIO DE HEREDIA
(Segovia. Siglos XVI-XVII)

A ANTONIO BALVAS BARONA

Para enriquecer al suelo
Sale el Virgilio español
Como los rayos del sol
Que ilumina el Dios de Delo:
La voz que levanta al cielo
Sirva a sus musas de escalas,
Y hasta las etéreas salas
Que ha de encumbrarse presuma,
Pues de tal genio y tal pluma
Le han nacido tantas alas.

JERONIMO DIEZ DE CASTRO
(Segovia. Siglo XVII)

A JUAN PEREZ MONTALBAN

De achaque de haber nacido,
Culpa heredada primera,
La Muerte dice que muera;
Pero no lo que ha vivido:
El feudo pagó debido,
Ganando, si bien se advierte,
Mejoras mas en su Muerte,
Que morir para nacer
Sólo el Sabio sabe hacer,
Este linaje de Muerte.

SEBASTIAN DE TASSIS
(Segovia. Siglo XVII)

Al filo de lo imposible

La cuadratura del círculo

(1.ª parte)

Pedro A. Blázquez San Antolín

Demos gracias al Señor, en el amanecer del día de San Juan, por ser -la luminaria que nos alumbra- esférico y no cúbico, cuando vuelva de nuevo a girar sobre sí mismo, una vez más, cumpliendo así un bello rito de la Naturaleza: Fiesta de la Luz.

La cuadratura del "círculo de 32 puntos", círculo de la circunferencia de la rosa de los vientos, desde el punto de vista esotérico, sólo puede corresponder a un cuadrado formado por 64 pequeños cuadrados, cuadrado o "tablero" del juego del ajedrez o de las damas o del Oráculo chino, de "treinta y dos puntos exteriores", siendo "el perímetro" de este cuadrado: 28 casillas o escaques. (Veáse la figura dibujada).

La circunferencia de la rosa de navegación tiene 28 divisiones, determinadas por los puntos que dividen al círculo, que pueden equivaler a los 28 pequeños cuadrados exteriores del cuadrado inscrito en la circunferencia a la que nos referimos. Esta tiene el valor numérico: 10, 0 su centro y 10 el círculo que la comprende. Asimismo el número común 28 como el 64 que se reducen a 10 (tal es la suma de sus cifras).

El sentido planetario del cuadrado inscrito o solar del círculo que lo circunscribe viene determinado por los números: 1, 2, 3, 0, tal que origine: 0/3 1/2: cuya adición es 33: por reducción 6: el Sello Estrella: el Gran Mandala: el Gran Yantra. Mas el valor cero en la figura puede ser sustituido por el número cuatro, tal que se origine: 1/4 2/3: cuya suma es 55: por reducción 10: el sentido de la circunferencia referida de la cual queremos intentar cuadrar su círculo. Y la orientación del cuadrado inscrito en el círculo es: N/W E/S ó E/N S/W, NE-SW ó NW-SE (al contrario), orientación correcta de lo planetario o solar.

El "tablero", por tanto, es el centro de un cosmos. También es un laberinto mágico. Un mandala. Un arquetipo del Universo. Representa al mundo en sus dos aspectos: masculino y femenino. Es asimismo un cuadrado planetario y celeste. Y está construido en razón a los números clave 8 y 16, teniendo 32 escaques blancos y 32 negros.

A continuación vemos que la adición de 32 más 32 es 64: por reducción 10, y que al color blanco le corresponda el número 10 y al negro el 9 que suman también 10. Luego el "tablero" es equivalente al "círculo de 32 puntos", cuyo multi-

plo de 8 y de 16 más próximo al número 32 es 64 y que ya hemos visto que por reducción da 10.

Bien; pues, como ya hemos dicho antes, el cuadrado planetario es el "tablero" del juego de ajedrez o de las damas, "tablero" del Oráculo chino, I Ching, el de los 64 hexagramas equivalentes a los sesenta y cuatro escaques o casillas.

Prosiguiendo el estudio, vemos que el aspecto masculino del "tablero" viene expresado por 32 pequeños cuadrados blancos y el femenino por 32 de color negro. Entonces podemos manifestar que el cuadrado celeste tiene su expresión masculino-femenina: Yang-Yin, la energía una y doble del Cosmos, ya que el "tablero" es centro de un universo al ser un mundo mágico.

Como representación del Yang-Yin, los escaques de color blanco equivalen al rojo vivo y los de color negro al azul oscuro o azul; pues, la expresión cromática que se le ha dado al Yang-Yin, es rojo-azul.

Y al color rojo le corresponde el número 1 y al azul oscuro o azul (añil) el 6, siendo la adición de éstos: 7, el número de la luz, expresión del blanco, equivalente al 10.

Asimismo hagamos saber que el arquetipo del Yang es un modelo en color rojo y el del Yin es en azul. El rojo equivale al oro y el azul a la plata, simbolizando el oro el Sol y la plata la Luna (principios masculino y femenino). Desde el punto de vista alquímico, el color dorado simbolizaría el sol de los sabios y el plateado el mercurio filosófico. Y otro dato más: al color rojo como valor 1 le correspondería el planeta Mercurio y el azul como valor 6 Saturno.

Por ende, el cuadrado sometido a estudio o "tablero", es un "centro" que "cuadra" el círculo de la circunferencia de la rosa de los vientos o de navegación de 32 puntos, al tener una orientación (orientación doble): NE—SW (como la brújula) y NW—SE, "32 puntos exteriores" que se prolongan y un sentido planetario coincidente e idéntico al sentido solar del círculo referido. Esto es imposible de demostrar geoméricamente, ya que la hipótesis y la tesis tienen sus bases en La

Doctrina Esotérica y no en las Matemáticas aplicadas a la Geometría o Ciencias exactas.

Por otro lado, el cuadrado tiene forma de rombo como la aguja de la rosa de navegación y toca todos los puntos del círculo al girar haciéndose uno con la circunferencia que lo circunscribe.

Por otra parte, vuelvase a mirar la figura dibujada, la expresión geométrica conjunta o cuadrado inscrito en la circunferencia da lugar al Gran Yantra o Gran Mandala, el Sello Estrella, al tener en cuenta los 32 puntos de orientación de la rosa..., siendo el sentido: 33, 32 puntos de la rosa de los vientos o de la navegación más el punto 0: 32 equivalente a 33. En dicha expresión geométrica el cuadrado representa el Sello y el círculo la Corona, los planetas Mercurio (Hermes) y Saturno herméticos respectivamente.

Y algo más a tener en cuenta. El laberinto se halla en el cuadrado. Fuera de él está resuelto el enigma de lo laberíntico.

La representación es un gran arquetipo universal.

El Gran Yantra o Gran Mandala tiene una disposición templario—occidental, no místico—oriental, ajustándose más al Sello Estrella, de carácter eternamente solar y totalmente cósmico si la circunferencia referida fuese una esfera.

El Gran Yantra que se ha dibujado en Oriente es enteramente cósmico o universal, es decir, místico.

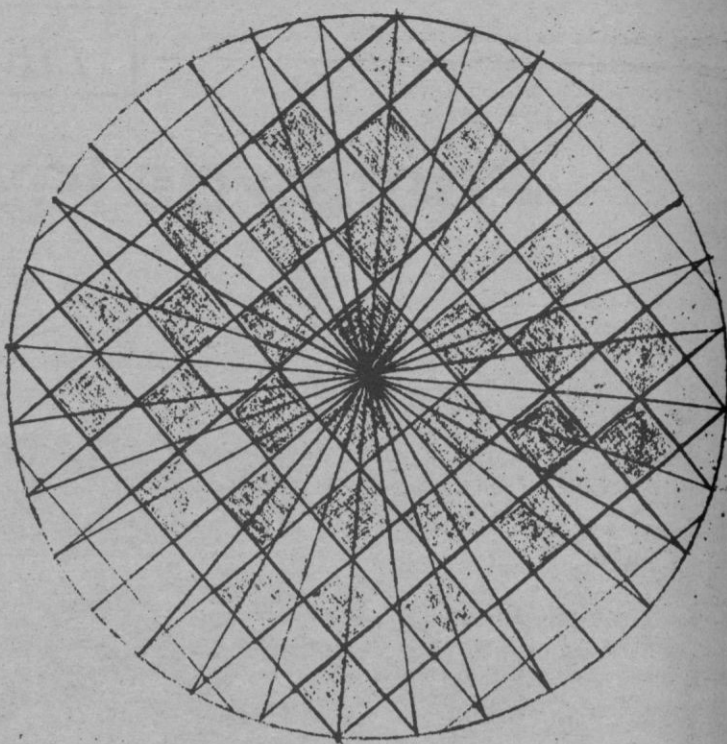

Y es que, el Gran Mandala de la figura dibujada, depende de las características del círculo de la circunferencia de la rosa de los vientos de 32 puntos en la que se ha inscrito el "tablero" mágico que de alguna manera "lo cuadra".

He aquí, he allá, la cuadratura esotérica del círculo celeste.

Desde la perspectiva geométrica, la proyección del cuadrado inscrito en la circunferencia es la representación de la cuadratura del círculo.

Por lo que vamos a ver a continuación, según el dibujo: el del "tablero" inscrito en la circunferencia..., el vértice del triángulo que toca el centro (uno de los cuatro que

dividen en 4 partes iguales a la referida circunferencia; el que está abajo, por ejemplo) tiene un ángulo de 90 grados; los otros... serían de 45 grados cada uno. Por tanto, he ahí, entonces, los tres nuevos (90 da 9, y 45 asimismo da el mismo valor, por adición de sus cifras) de los que Marcel Moreau nos hablará al final de este ensayo.

En el lenguaje común las expresiones "a ver si nos cuadra" y "a ver si nos sale redondo" son equivalentes, no idénticas, aunque de alguna manera puedan llegar a identificarse. Asimismo son semejantes, no iguales, y suelen expresar o suelen querer expresar algo similar o parecido.

El dato curioso de ellas se halla

Incalসা s.a.

INSTALACIONES

INSTALACION DE CALEFACCION
INDIVIDUAL EN 48 HORAS

SIN OBRAS DE ALBAÑILERIA

Clavel, 6

Teléfonos 43 68 12 - 43 69 03
SEGOVIA

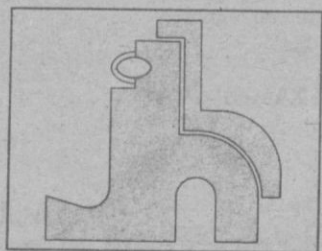

JOSE HORCAJO HERRERO, S.A.
HIERROS

Polígono Industrial «El Cerro»
Teléfonos 42 27 22 y 42 03 29

SEGOVIA

GUADALAJARA

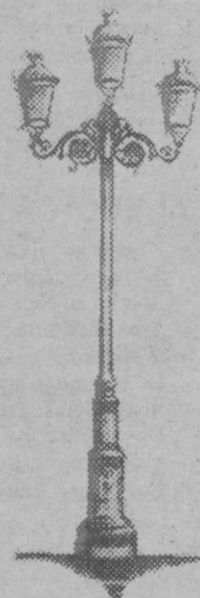

La Farola
Horno de Asar

Especialidad:

COCINA ASTURIANA

(Fabes con almejas, repollo relleno,
merluza a la sidra)

LA VELILLA
PEDRAZA

Reserve su mesa
911/50.99.23

en "nos cuadra" y en "nos sale redondo", como si en verdad cuadrar y salir redondo fueran lo mismo desde el punto de vista de la geometría matemática. Mas en la práctica sí vienen a ser lo mismo. Y esto sirva de particularidad como nota a añadir.

"Practicamente, los Compañeros de la Edad Media realizaban la cuadratura del círculo, como se hacía en el mundo antiguo. Se desarrolla la circunferencia sobre una superficie, para obtener la longitud que sirve de base a un triángulo de la misma altura que el radio del círculo, el paso al cuadrado es simple.

"La cuadratura precisa de un elemento intermedio entre el cuadrado y el círculo, o sea el triángulo, cuyo ángulo superior es de 144 grados, y que, tanto en los frontispicios de los templos griegos como encima de las puertas de las iglesias, representa el "puente" o paso de la sustancia a la Esencia, y para los cristianos, "El Salvador".

"Por esta razón, la piedra que forma el dintel de gran número de puertas de iglesias tienen, en su parte superior un ángulo de 144 grados... "144 es dos veces el número 72, múltiplo de 9, que es triple ternario, tres veces la trinidad".

"Para facilitar la comprensión de la figura representada (el dibujo segundo), tomemos como unidad el radiador. Demos a la mitad del ángulo superior del triángulo el símbolo Alfa, de donde obtenemos tangente de Alfa igual a pi, con lo que el valor de Alfa es muy semejante a 72 grados y su doble a 144 grados. Se comprende que en el trazado de un plano, y a causa de pi, la longitud de base del gran triángulo es, también, aproximada. De Joennés, en un número de "La Nature", ha demostrado que el ángulo de 126 grados daba la cuadratura del círculo con un error máximo de 0,009. La suma de las cifras 1, 2 y 6 da nueve, de nuevo el triple ternario.

"El triángulo grande tiene, por tanto, en el vértice superior un ángulo de 144 grados, y dos ángulos laterales de 18 grados. Si se suman de nuevo las cifras de estos dos números, se obtienen tres 9, es decir 999, que es el Gran Símbolo.

"Este dintel lleva a veces las letras griegas Alfa y Omega, lo que le da su verdadero sentido de principio y fin de todas las cosas.

"El número 144 es uno de los de la sabiduría druídica. Fue empleado por los constructores romanos. Se encuentra, también, en el "Apocalipsis" de San Juan.

"Fueron sin duda, los invasores,

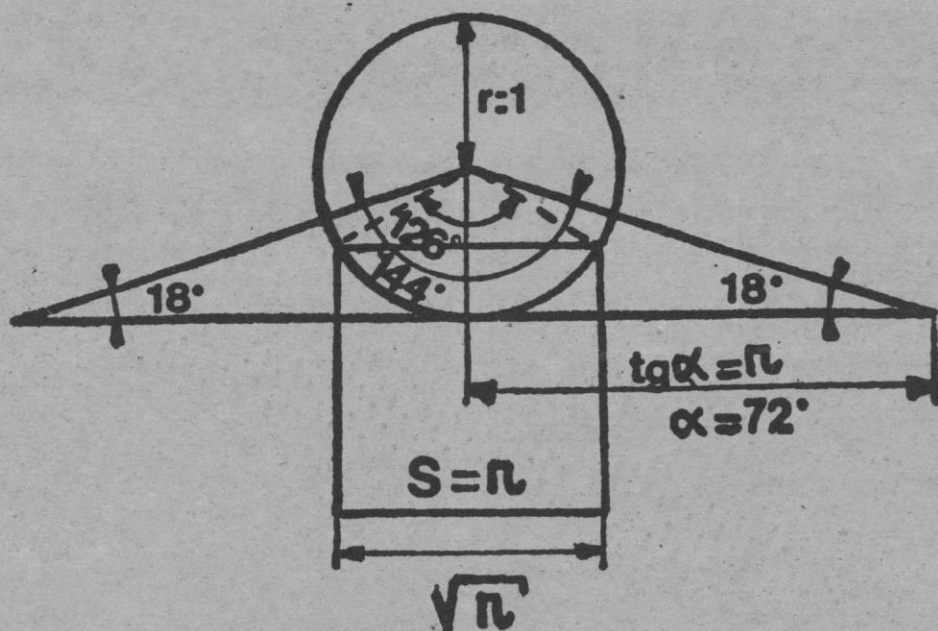

procedentes del Gran Norte "del país de la noche" occidental, los que prosiguieron e implantaron mucho más lejos su misión civilizadora. Se remontan al tercer milenio antes de Jesucristo.

"El estilo del león le Iulis, en la isla de Kea, puede recordar a aquellos lejanos invasores de la cuenca mediterránea" (Según Marcel Moreau).

Sin embargo, la larga cita de M. Moreau (de su libro "Las civilizaciones de las estrellas"), está llena de errores desde nuestro punto de vista científico. Hélos a continuación:

El triángulo de ángulos: 144 grados, 18 grados y 18 grados, es un absurdo como modelo a seguir para intentar cuadrar el círculo de radio 1.

El cuadrado de lado raíz cuadrada de pi, cuyo área o superficie es igual a pi (al ser igual a la unidad), nunca podrá cuadrar el círculo dibujado al ser su perímetro o "longitud" (longitud de los lados) desigual a la longitud de la circunferencia de radio igual a 1 y con error mayor del 10 por ciento.

El triple ternario nunca puede ser tres veces la trinidad, ya que La Trinidad es Una.

El número 144 (por sí solo) nunca representará para los cristianos el paso de la substancia a la esencia y menos al Salvador.

Tampoco podemos creernos que el ángulo de 126 grados (de un triángulo) pueda dar la cuadratura —como paso intermedio...— del círculo con un error máximo de 0,009, aunque intentan demostrarlo. Además no se debe decir que la suma de las cifras: 1, 2, y 6,

representa el triple ternario, eludiendo el 3 y el 4.

Los tres nueves, es decir, 999, no son la representación del Gran Símbolo, que viene determinado por la consecución de la Gran Obra, Número de la Alquimia espiritual y nunca el novecientos noventa y nueve.

Si el dintel al que se refiere M. Moreau lleva a veces las letras griegas Alfa y Omega, dándole el sentido de principio y fin de todas las cosas, habrá que olvidarse de dichas manifestaciones esotéricas; pues son completamente falsas, al no depender El Alfa y El Omega de ningún ángulo y menos sometido a semejante triángulo (de ángulo superior igual a 144 grados).

Si el número 144 es uno de los de la sabiduría de los druidas y de los

celtas, empleado por constructores celtas al servicio de los romanos, no tiene por qué corresponder al esoterismo cristiano, no siendo exacto tampoco que se halle en "El Apocalipsis" de San Juan de Patmos. En verdad el número que se encuentra en la mencionada obra cristiana es el 144,00, 144 por 1.000 ó mil veces ciento cuarenta y cuatro, no 144; pues, entonces, dónde quedarían los tres ceros, números importantes de La Doctrina Esotérica.

PEDRO—ANTONIO BLAZQUEZ SAN ANTOLIN

BIBLIOGRAFIA

"Los dos nacimientos de Dionisio" / Robert Graves.

"El misterio de las catedrales" / Fulcanelli.

"Las Moradas Filosóficas" / Fulcanelli

"Diccionario del Esoterismo" / P. A. Riffard.

"La mística solar de los templarios" / Juan G. Atienza.

"La meta secreta de los templarios" / Juan G. Atienza.

"A la sombra de los templarios" / Rafael Alarcón H.

"Siguiendo la Ruta del Temple por tierras de Segovia (ensayo) / Pedro—A. Blázquez.

"El enigma de Segovia" (ensayo) / Pedro—A. Blázquez.

"Yi King: La Biblia china" / Michael Gall.

"Las civilizaciones de las estrellas" / Marcel Moreau.

"Yin y Yang" / J.C. Cooper.

Estudios esotéricos —en general— / Pedro—A. Blázquez.

"El manuscrito de Juan" (obra en prosa inédita) / Pedro—A. Blázquez.

Obras sobre meditación, mandalas, etc. / distintos autores.

"El Sagrado Epígrafe" (publicado en EL ADELANTADO DE SEGOVIA el día 14 de abril de 1.987, nº extraordinario de Semana Santa) / Pedro—A. Blázquez.

"I Ching.— El libro del oráculo chino" / Judica Cordiglia.

Obras sobre el ajedrez (Alfonso X el Sabio, Ruy López, numerosas partidas, ¿cómo es el juego...?, etc.) / distintos autores.

"Lapidario" / Alfonso X Rey de Castilla.

"Alfonso X y su época" (de la "Revista de Occidente", extraordinario XI, nº 43, diciembre de 1.984) / distintos autores.

HOSTALES SOL CRISTINA y SOL CRISTINA «DOS»

Director: Ricardo Esteban Fernández

- HABITACIONES CON BAÑO PRIVADO O SOLO LAVABO
- RESTAURANTE CON COCINA CASERA
- ALOJAMIENTO SOLO DORMIR O PENSION COMPLETA

¡FELICES FIESTAS!

Obispo Quesada, 40 - 42 - ☎ (911) 42.75.13 - 40006 - SEGOVIA

MESON DE LOS GASCONES

SELECTA COCINA CASTELLANA

Especialidad: BACALAO CON ALMEJAS ASADOS

Avda. Padre Claret, 14 (Junto al Acueducto)

SEBASTIANOS S.L.

Tableros para la Construcción Nacionales y Extranjeros

OFICINA Calle Tío Pintado, n.º 3 Teléf. 43 75 92 SEGOVIA

NAVE INDUSTRIAL A 6 Kms. En la Ctra de Segovia a Sorja - Teléf. 4304 79

DERROCHE

MUNICIPAL

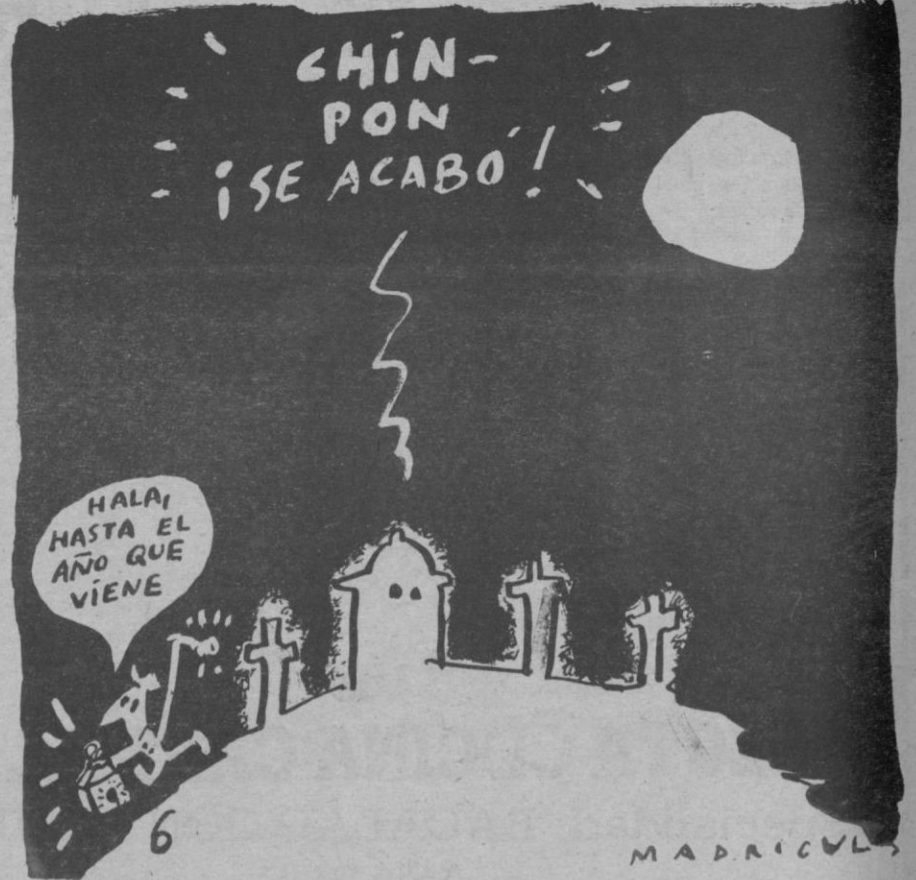
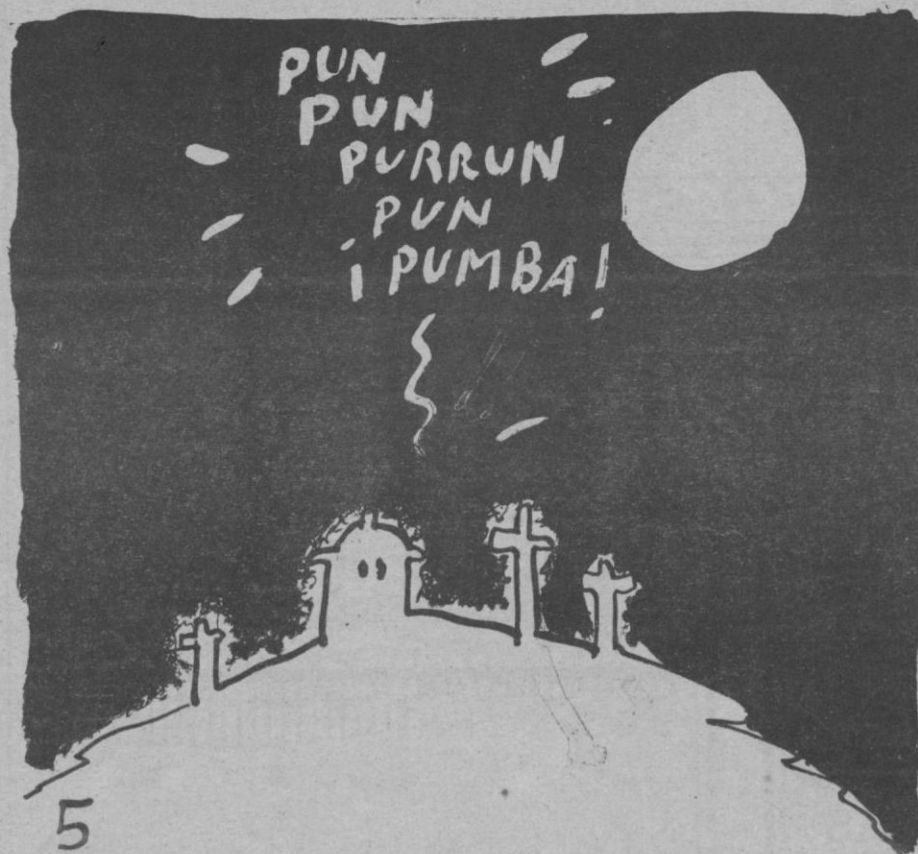
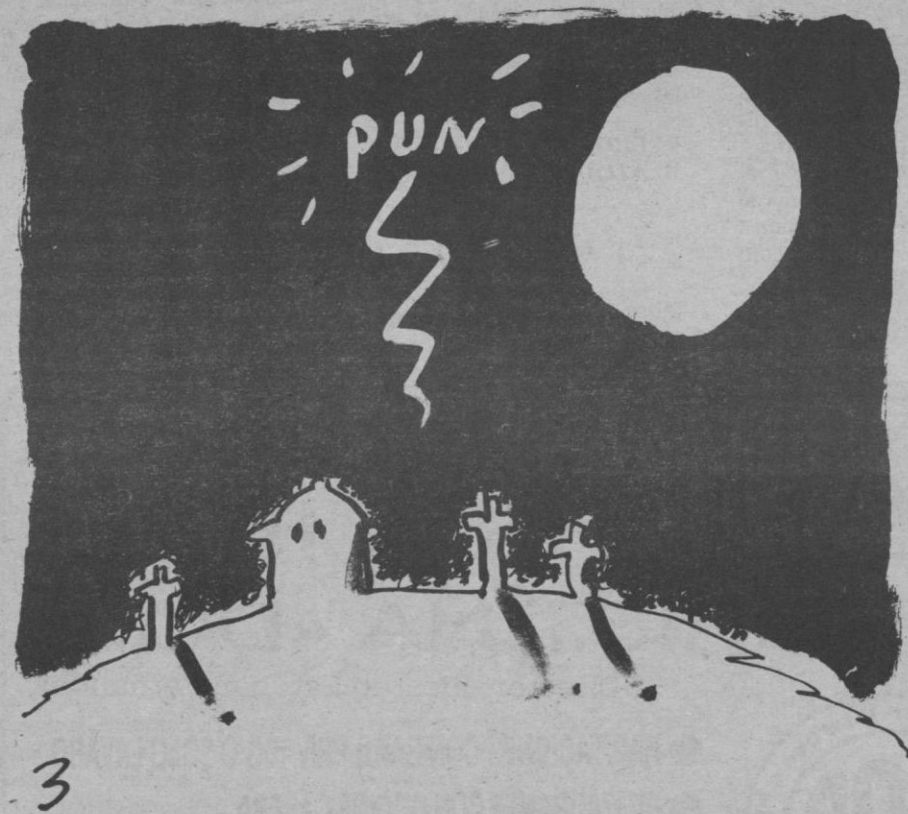
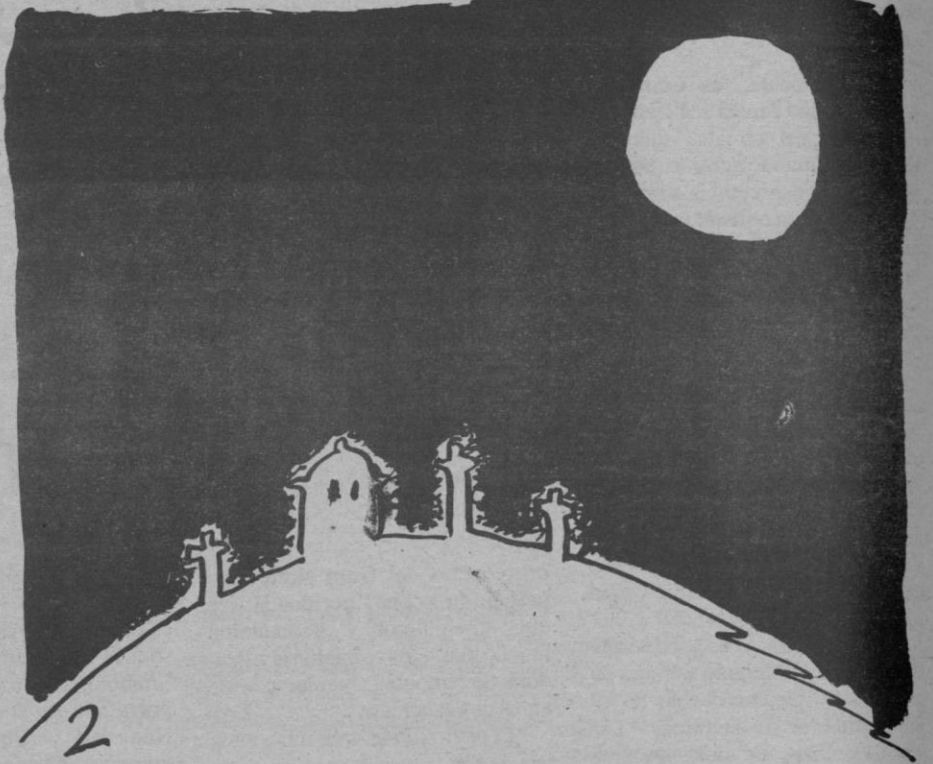
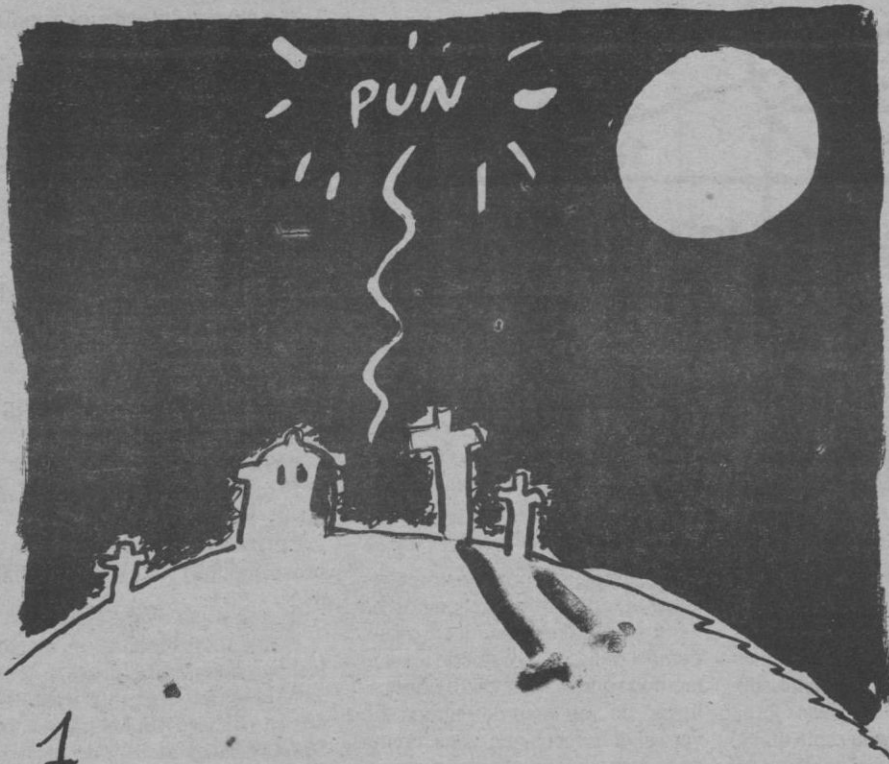

MADRIGAL



*FABRICA DE CARTON ONDULADO
Y EMBALAJES*

CAJAS TROQUELADAS DE TODO TIPO

CARTONAJES ERESMA, S.A.

Polígono Industrial **Nicomedes García**. Parcela 3-D.
Teléfonos 49.00.93/94/95 - 49.01.16. FAX: 490595

VALVERDE DEL MAJANO
(*SEGOVIA*)

IVECO



Medios-Ligeros de carretera de 6 a 10 Tm de P.M.A.
Motores de 102 a 207 CV (de 75 a 152 kW)



Concesionario oficial:

AUTOBASE

Vehículos industriales

Carretera de San Rafael, Km. 92
Telfs. 44 23 67 - 42 57 46. Fax 44 23 13

SEGOVIA

Felices Fiestas



¡PERO BUENO!
¿ES QUE NINGUNO
DE USTEDES
TIENE FUEGO?

¡QUÉ MODA
MÁS TONTA
ÉSTA DE NO
FUMAR!

psé orcafo 91.-

M.C.D. 2022



CAJA DE AHORROS
Y MONTE DE PIEDAD
DE SEGOVIA

La Caja de su Tierra