

Nuevo cambio  
de lugar y fecha

Será mañana,  
y en Malí,  
cuando  
**BEN BELLA**  
y **HASSAN**  
se entrevisten

Al encuentro asistirán  
el Emperador de Etiopía  
y el Presidente Modibo  
Reita.

(Página 5.)

**Contra las especulaciones sobre el «Big Lift»**

**Rusk (discurso en FRANCFORT): «NO HAY QUE CEDER EN LA DEFENSA DEL MUNDO LIBRE»**

**«U. S. A. MANTENDRA SUS EFECTIVOS EN ALEMANIA MIENTRAS SEAN NECESARIOS»**

**B**ERLIN, 28. (Crónica de nuestro corresponsal, José María Carrascal, por telex.)—En la Paulkirche de Francfort, el escenario que eligió Kennedy para dirigirse a la nación alemana hace meses, su ministro del Exterior, Rusk, ha subrayado la firme decisión de los Estados Unidos de mantener en Europa las seis divisiones actuales todo el tiempo que sean necesarias. "Y en las actuales circunstancias lo son", añadió el ministro. No sólo el lugar, también la hora, jugaba a favor de Dean Rusk. Iba a inaugurar-se un monumento al general Marshall, alma del plan que

salvó y dió vida a la Europa ja-deante y arruinada de la pos-guerra. Rusk habló seguro, ta-jante, hasta un poco más emocio-nado de lo que es habitual en él, al decir de los que le co-nocen íntimamente, y tras re-chazar todas las especulaciones en torno al famoso "Big Lift", y al hablar de una erradicación de soldados americanos en Ale-mania, subrayó que la maniobra bien puede significar lo contra-rio de retirar las tropas, pues hoy se encuentran aquí no seis, sino siete divisiones de su país, y está listo el armamento para la octava. "Los Estados Unidos han aportado su cuota corres-pondiente a la O. T. A. N. y la seguirán aportando —dijo—. Es más, mi Gobierno intenta ex-tender la colaboración con los aliados al terreno de la defensa atómica. La mejor manera de salir al paso a la amenaza so-viética es unir nuestros esfuer-zos militares por medio de las unidades multinacionales y de los cuadros de mando conjun-tos con controles y garantías para todos", con lo que volvió a poner sobre la mesa el tema de la fuerza multilateral atómica, que no acaba de cuajar por des-gana de los europeos. Sus pala-bras sobre los contactos con el Este fueron también importan-tes, sobre todo, al caer sobre un pueblo tan desconfiado con di-chos contactos como el alemán. Rusk advirtió que debían verse a través de dos premisas:

◆ Que el Gobierno soviético no ha cesado en su empeño de dominar el mundo, y  
◆ Que el tratado de Moscú no representa la distensión, sino que es sólo un pequeño paso, aunque provechoso, hacia la paz.  
Sobre esta base tan precaria hay que iniciar toda la política de contacto con los rusos. No

hay, pues, que ceder en la de-fensa y, sobre todo, no debe po-nerse en peligro la unidad occi-idental. Pero su Gobierno es de vir para activar ese mínimo pro-blema que se nota en el mundo de Europa no pueden resolverse

por la fuerza, y de ahí que de-ban intentarse otros caminos. El comercio, por ejemplo, puede ser vir para activar ese mínimo pro-blema que se nota en el mundo comunista hacia un estadio de

mayor libertad y respeto de la persona humana. Naturalmente, esos contactos tendrán que ha-cerse con exquisito cuidado. "Y

(Pasa a la página siguiente.)



**SIN RODEOS**

**SOCIEDAD Y PODER**

**H**AY un curioso suceso que señala otras de las contradicciones de nuestro mundo actual: los gobernantes saben que no pueden hacer una labor eficaz y continuada si no tienen atribuciones para salvar el escollo de la voluntad popular o de la representación pública en cada asunto. Los sistemas presidencialistas, los regimenes de excepción o los poderes personales aparecen en nuestro mundo actual contra los excesos o la esterilidad de las democracias de los grupos de presión, que es la única democracia que conocemos. Los Gobiernos no pueden operar con Parlamentos incordiantes. Todo nuestro horizonte político actual es de reforzamiento de los poderes ejecutivos y de debilitamiento de los poderes legislativos o parlamentarios. Los gobernantes quieren manos libres, aunque la verdad es que tampoco se puede gobernar hoy con legitimidad sin base política o democrática. Entonces el estadista sagaz ha de encontrar un equilibrio político a base de una democracia contenida y unos gobernantes no excesivos de poder. No es tiempo ya de marimorenas en las Cortes, ni de despotismo en los Gobiernos. En esta cuerda floja los dirigentes de organizaciones populares o los gobernantes han encontrado unas vías de comunicación con su base, o con la representación pública, que resulta cómoda y posible, y para ello ha tenido que poseer muchos factores abstractos. Se trata de un diálogo entre la Sociedad y el Poder sobre Bases, sobre Principios, sobre altas normas generales, y después se dirige o se gobierna prácticamente con las disposiciones o reglamentos procedentes de aquellas bases o principios. La fricción entre poder y representación no alcanza de esta manera extremos de gravedad, porque todos estamos de acuerdo, con levisimas correcciones en los principios y en las bases, que siempre tienen finalidades nobles. La conciliación de puntos de vista es una realidad. Pero el caso es que nuestro mundo de intereses es minuciosamente y aterradoramente concreto. Todos estamos de acuerdo en la finalidad social —pongamos por caso— del Plan de Desarrollo; pero los disonamientos aparecerán cuando tengamos que escoger fórmulas, soluciones o caminos para llegar a esa finalidad social, puesto que en sí mismos llevan el beneficio o el perjuicio para los individuos o para los grupos. Casi nadie aspira hoy en Europa a gobernar por decreto, pero hay una secreta conspiración del Poder para gobernar por reglamentos. Si era difícil en el viejo tiempo que coincidieran representación pública y poder político cuando una buena parte de los problemas eran ideológicos, las dificultades, ahora, se han multiplicado, cuando han cedido las ideologías y están los intereses puestos al desnudo sobre las mesas. La abstracción se ha quedado sin papel. Por eso ahora nos aburren tanto los oradores antiguos, y nos cansan los artículos largos, y nadie quiere paja, sino grano. Las apetencias son muy claras, y se quiere para ellas cuatro palabras. En esta situación la cordialidad entre sociedad y poder está gravemente amenazada. Por eso abundan las leyes de bases que salen hacia las Cámaras legislativas, mientras que se estudian en la paz y en el recogimiento de los gabinetes los reglamentos de aplicación. Cuando se instauró en nuestro país, en las postrimerias del siglo pasado, el sufragio universal, no hubo otro remedio que desfigurarlo —como en todas partes— desde el Ministerio de la Gobernación, para que no se rompiera el orden político en mil pedazos. Ahora que es necesario un poder político fuerte y una representación pública constructiva y no demoledora, una falta de imaginación política utiliza sus recursos, muchas veces razonables, en espera de soluciones institucionales más realistas.



**«-- CAPITAN: ¿COMO MURIO MI HIJO?»**

"¿Sé que usted no tuvo la culpa, capitán! Estoy seguro. Pero dígame cómo murió mi hijo. ¿Se portó como un valiente?" La escena se desarrolló en la aduana de Barajas. El padre de una de las víctimas del naufragio del mercante "Juan Ferrer" preguntaba al capitán de la nave, uno de los cuatro únicos supervivientes, por los últimos momentos de su hijo. La emoción impidió el diálogo. (Foto Boutellier.)

(Amplia información, en "Madrid Actualidad".)

**«PIDOLA» EN EL RUEDO**

El juego infantil de "pidola", llevado al dramatismo en el ruedo de la primera plaza del mundo. El novillo, bien puesto y astifino, salta con limpieza y justeza por encima del cuerpo del novillero Oropesa, hecho estético ovillo entre las patas de la res. Parece como si la cogida ("Toda cogida obedece a una equivocación del torero", decía Rafael El Gallo) fuese provocada por unas ganas de juego valiente en el hombre y de alegría al embestir del animal. Grupo perfecto, pero con un "¡ay!" de miedo sobrecogido en las gradas, porque la "¡pidola... y muda!" pudo acabar en cornada. (Foto Botán.)



# RUSK: «NO HAY QUE CEDER»

FRANCFORT, 28.—No puede haber un verdadero alivio de la tensión mundial sin un progreso hacia la solución de cuestiones políticas tan críticas como las de Berlín y la división de Alemania, el Vietnam, Laos y Cuba, ha declarado en Francfort el secretario norteamericano de Estado, Dean Rusk, en una advertencia al mundo libre para que "no relaje su vigilancia".

"Es evidente—añadió el secretario de Estado—que se está produciendo un proceso de cambio tras el telón de acero, pero sería un error pensar que tales cambios fueran a producirse rápidamente, aunque no por ello debe de subestimarse el valor de las ideas de libertad."

El secretario de Estado declaró, finalmente, que en una futura fuerza multilateral nuclear "los proyectiles dirigidos y las espoletas atómicas serán de propiedad conjunta y estarán bajo el control común de los Estados miembros".

Rusk, que habló con motivo de la inauguración de un monumento consagrado al general George Marshall, rindió tributo al autor del plan que permitió crear "una fructífera asociación económica entre los Estados Unidos y Europa". Añadió que esta asociación continuaba descansando en dos principios: Europa forma una entidad colectiva y los Estados Unidos cooperan con ella sobre bases de igualdad. Subrayó que la asociación económica entrañaba la obligación de reducir las barreras comerciales y las aduaneras "como muy bien ha comprendido el canciller Erhard".

El secretario de Estado se manifestó después contra ciertas tendencias de volver "a las tarifas elevadas, a los mercados estrechos y al aislamiento económico".

Pasando de la cooperación económica a la militar, afirmó Rusk que "los dirigentes soviéticos no han abandonado su objetivo de dominación mundial, ni la decisión de alcanzarlo por todos los medios que no pongan en peligro a la U. R. S. S. El acuerdo que acabamos de adoptar con ellos no supone un detente pues no es un paso definitivo, sino limitado. La verdadera distensión no se podrá producir en tanto no se busque una solución a cuestiones políticas tan críticas como las de Berlín, la división de Alemania, Vietnam, Laos y Cuba, ni podrá haber verdadero progreso hacia el desarme en tanto no se acepten sistemas de control e inspección". (Efe.)

(Viene de primera página)

mi Gobierno no firmará ningún acuerdo que roce los intereses de cualquier aliado sin consultarle antes", advirtió Rusk en clara alusión a los recelos alemanes de que rusos y americanos negocien a escondidas el futuro de su país. Sus últimas palabras fueron también una flecha dirigida a las desconfianzas alemanas. "Una de las metas más urgentes e importantes es conseguir la unidad alemana. Porque con este país dividido, antinatural, ilegítimamente, no podrá haber auténtica paz."

Los alemanes pueden dormir tranquilos esta noche. Querían tan sólo escuchar la promesa de que los americanos no se irían y les han regalado los oídos con esperanzas de unidad, con planes de colaboración atómica y con seguridades de que sus intereses serán tenidos en cuenta en todas las conversaciones con Moscú. ¿Ha sido todo, pues, una tempestad en un vaso de agua? se preguntan hoy las gentes mirándonos maliciosos a los perio-

distas. El discurso de Rusk parece indicar, pero la cosa no ha sido tan sencilla. Tras el "Big Lift" se escondía un ensayo de repatriación de tropas americanas, si no inmediata, dentro de algún tiempo, y ahí están las palabras del subsecretario de Defensa, Gilpatrick, para demostrarlo. Pero la marejada que ello levantó en este país y, sobre todo, el peligro inminente de que Alemania volviese sus ojos a De Gaulle y a su concepción de Europa como tercera fuerza ha hecho meditar en el Pentágono y en la Casa Blanca. No tan pronto ni tan brusco. Los soldados americanos se quedan "mientras sean necesarios".

En el plano político, la crisis galopante que desencadenó el "Big Lift" ha puesto de manifiesto dos graves contradicciones en la estrategia occidental. Una, por parte de los Estados Unidos; otra, por parte de Europa. Los Estados Unidos han hecho todo lo posible para que Europa se armara, la han forzado incluso a ello, pidiéndola cada vez más hombres y material. Pero, al

mismo tiempo, hablan de la necesidad de desarme y de iniciar una política de distensión con Moscú. Es más, piden a Europa armarse hasta los dientes... Pero sólo con armas convencionales. Las atómicas quieren tenerlas ellos a buen recaudo. ¿Tiene algo de extraño que Europa, siempre inclinada a la lógica, no acabe de ver claro en todo ello?

Claro que los europeos también van aquí a caballo de la paradoja: desean una O. T. A. N. fuerte, pero sin que les cueste un céntimo. La misma Francia quedó enfurruñada ante el anuncio de repatriación de algunas unidades americanas de su país. Y a excepción de la República Federal, ningún otro miembro de la alianza atlántica ha puesto a disposición de la misma las tropas que se le tienen asignadas. Alemania puso el grito en el cielo ante la retirada de 600 soldados americanos de Berlín; pero se encogió de hombros cuando De Gaulle retiró divisiones enteras de la O. T. A. N. ¿Es que los europeos se han acostumbrado a creer que su defensa corre exclusivamente a cargo de los americanos? ¿No hay algo de cómico al verles pedir cuentas, exigir mando y responsabilidad?

Estas dos contradicciones que aquejan íntimamente la organización defensiva atlántica deben ser enmendadas cuanto antes. La misma palabra "organización" indica ya algo más que lo que hasta ahora ha venido siendo la O. T. A. N. Ni América puede permitirse hacer lo que quiere sin avisar siquiera, ni los europeos presentar exigencias sin contribuir en la medida que les corresponde. Una mejor coordinación y, sobre todo, mayor confianza. Si el "Big Lift" trae sólo eso, puede darse por bien empleado.

## ◆ PARACADISTAS MULTINACIONALES

ULMA (Alemania), 28.—Oficiales del Ejército de la Alemania occidental y de las fuerzas armadas de los Estados de la O. T. A. N. han presenciado y observado las operaciones y evoluciones de cuarenta y cuatro helicópteros que han realizado el supuesto táctico de figurar un asalto aéreo-terrestre por parte de un batallón, después de que la niebla reinante en esta zona del Estado germano de Wurtemberg obligase a cancelar un lanzamiento de tropas paracaidistas multinacionales.

El lanzamiento de 1.950 paracaidistas alemanes, norteamericanos y franceses, mezclados, se hará hoy, como parte de una operación militar combinada de fuerzas aerotransportadas con dotaciones multinacionales.

Esta maniobra, que se considera la más importante y la mayor en que figuren tropas paracaidistas alemanas desde que acabó la segunda guerra mundial (1945), coincidirán con los primeros ejercicios tácticos de las operaciones que va a llevar a cabo la II División Acorazada del Ejército norteamericano, cuyos efectivos, estimados en quince mil oficiales y soldados han cruzado el Océano Atlántico en menos de tres días, constituyendo así la operación "Big Lift".

Mil tanques, autos blindados, camiones y vehículos motorizados menores, pertenecientes a la III División Acorazada del Ejército de los Estados Unidos, han cruzado a primera hora de la tarde por el puente de Speyer, sobre el río Rin, en el sur de Alemania, diez y siete horas antes del tiempo fijado por el mando, con el fin de "establecer contacto con el bando agresor". (Efe.)

## ◆ ERHARD PIDE SOLIDARIDAD

FRANCFORT, 28.—El canciller Ludwig Erhard ha pronunciado un importante discurso en esta ciudad, en el que ha invitado a los Gobiernos de todos los países atlánticos para que intensifiquen su cooperación y solidaridad. El canciller se ha manifestado especialmente contra todo egoísmo y aislacionismo que puedan surgir en el seno de la comunidad de la O. T. A. N.

Hablando después del Mercado Común, el jefe del Gobierno alemán dijo que "sería muy malo que este organismo se convirtiera en un mercado autárquico cuya prosperidad se opusiera a la de otros países".

En su discurso, el canciller se manifestó contra toda tendencia a la hegemonía y deseo de predominio que pudiera nacer en Europa y contra la idea de que un país atlántico podría erigirse "sobre sus iguales". (Efe.)

Peatón: La cortesía se demuestra andando; respeta los derechos de los demás.

## Esto pasa en el mundo

◆ UN "POLARIS-A3" HA SIDO LANZADO CON ÉXITO desde un submarino en inmersión, alcanzando el objetivo previsto, a 3.700 kilómetros, sobre el océano Atlántico.

◆ MACMILLAN HA ABANDONADO EL HOSPITAL Rey Eduardo VII para pasar a ocupar una elegante "suite" en el hotel Claridge, de Londres, a las tres semanas justas de haber sido sometido a una operación de próstata.

◆ CIEN PESQUEROS RUSOS ESPIAN LOS MOVIMIENTOS NAVALES ALIADOS, según declaran técnicos navales británicos, tras las maniobras de la O. T. A. N., celebradas en el golfo de Vizcaya, el verano pasado, y en las costas de Escocia, en la semana en curso.

◆ PROPAGANDA OPUESTA AL "PREMIER" BRITÁNICO, lord Home, ha sido escuchada en la misma longitud de onda de la B. B. C., en "emisión pirata". El desconocido locutor abogó por los derechos de los nacionalistas escoceses y afirmó que "en menos de un año habría un Gobierno escocés en Edimburgo".

◆ MALA CALIDAD DEL PAN EN MOSCÚ es la consecuencia de la grave crisis de la agricultura soviética. Las tahonas expenden pan de maíz, un pan gris, áspero y desagradable al paladar, lo que indica que debe de llevar otros componentes o que está mal elaborado. El pan de trigo, muy escaso, puede conseguirse tras guardar largas colas ante las expendurias.

## Ante centenares de personas

## SE QUEMA VIVO OTRO MONJE BUDISTA

SAIGON.—Un monje budista se ha quemado vivo frente a una iglesia católica.

Es el séptimo suicidio que se comete en análogas condiciones.

El monje se roció de gasolina y se prendió fuego.

El hecho se produjo mientras los miembros de la misión de las Naciones Unidas en el Vietnam realizaban una visita a la pagoda budista de An Quant.

El monje Dirh Van contaba cuarenta y dos años. Se quitó la vida ante centenares de personas. Sus restos los trasladaron a un hospital militar de Saigón. (Efe.)

## IMPORTANTE EMPRESA INDUSTRIAL

precisa JEFE DE ORGANIZACION Y METODOS con experiencia en Artes Gráficas. Edad, 35 a 40 años. Incompatibilidad con otro trabajo Buena remuneración. Enviar "currículum vitae" muy detallada, con fotografía. Se exigirá diplomas o documentación justificativa de haber trabajado en este ramo. Los aspirantes serán sometidos a un test. La documentación remitida será devuelta a los 15 días de su recepción. Reserva absoluta. Escribir al Sr. VEGA - APARTADO 7.107 - MADRID - (17.338)

## APERTURA DEL CURSO EN EL INSTITUTO DE ESPAÑA

### Disertó Millán Puelles sobre «La función subsidiaria del Estado»

EN la Real Academia de Ciencias, Morales y Políticas se celebró el sábado la apertura de curso del Instituto de España. Disertó don Antonio Millán Puelles, académico y catedrático de la Universidad de Madrid, sobre el tema "La función subsidiaria del Estado". Ocuparon la presidencia el vicepresidente del Instituto, don Luis Ceballos y Fernández de Córdoba, y los académicos don Luis Martínez Kleiser, don José de Yanguas Messia, don Manuel Fraga Iribarne, don Pedro Gual Villalbí, doctor Carro, don Luis Ruiz del Castillo y doctor Zúñiga. Entre los asistentes figuraba el príncipe don Juan Carlos de Borbón.

## ARMONIA DE LA LIBERTAD Y DEL ORDEN

"Saber unir en la obra de gobierno el respeto a la dignidad de las personas con la firmeza en el mantenimiento de las condiciones y exigencias de la vida en común—señaló el señor Millán Puelles—es la clave de una buena administración pública." El equilibrio, el juego armónico de la libertad y el orden constituyen de siempre el problema máximo de toda convivencia. Es difícil aunar uno y otro sin detrimento ni de los intereses colectivos ni de los individuales. A lograr ese propósito tiende precisamente el Estado por medio de lo que se ha venido en llamar "función subsidiaria".

Nunca ha sido tan necesaria e indispensable esta gestión como en los tiempos actuales, en los que la fuerza de la opinión pública y de los derechos ciudadanos es tan manifiesta. Se advierte en la función subsidiaria del Estado dos aspectos, negativo y positivo, tan dignos de estudio el uno como el otro. Es evidente que si negamos al Estado el derecho a usurpar lo que la iniciativa privada puede hacer por sí misma es porque implícitamente reconocemos en esa iniciativa unos títulos legítimos.

"Partiendo, pues, de esta base no se puede admitir que el Estado suplante al ciudadano para desposeerle de unas funciones ligadas íntimamente a su estructura personal." Por otra parte, es evidente que la libertad puede emplearse de mala manera y con grave perjuicio para los fines y los intereses de la comunidad. Con arreglo a este supuesto—hecho realidad con demasiada frecuencia—resulta también evidente el derecho que asiste al Estado para tomar las medidas necesarias en orden a prevenir e impedir cualquier abuso. "Pero también sería abusivo que el poder tratara de regir la sociedad sobre la base de una desconfianza sistemática, pretendiendo que la libre iniciativa es, por esencia, peligrosa y mala."

La función del Estado tiene carácter positivo, tanto en la vida económica como en la social, siempre, claro está, que dicha intervención represente un beneficio público, un incremento del bien común. Colaboración, pues, entre Estado y sociedad.

El Estado, procurando poner en manos de los particulares aquellas actividades que les son propias. "El puro intervencionismo representa el polo opuesto del verdadero ideal." Los particulares, decididos a desarrollar una iniciativa privada constructiva y potente. La función subsidiaria del Estado, para que sea eficaz, debe estar presidida por la fórmula: "Ayúdame, que yo te ayudaré."

## Conferencias de Dámaso Santos en Zaragoza, Logroño y Burgos

Como inauguración del curso en el Círculo Medina de Zaragoza, ha pronunciado una conferencia, con el título de "Letras españolas 1963", el crítico literario de PUEBLO, Dámaso Santos. Igualmente inició las tareas del Círculo Marzo, de Burgos, con otra disertación sobre el tema "Corrientes de pensamiento en las revistas literarias", y con el título de "El tema de España en la literatura de hoy", ha tomado parte en el ciclo de conferencias organizado por el Instituto de Estudios Riojanos, de Logroño.

En todas estas disertaciones realizó nuestro compañero un recorrido por los distintos aspectos y matices de nuestra literatura actual, con observaciones, noticias y juicios críticos, que fueron calurosamente recibidos por sus distintos auditores. En el acto de Burgos le fué impuesta por el alcalde de la ciudad la beca de colegial de honor del Círculo Universitario Marzo.

## Fallecimiento de don Francisco Luis Nistal Nistal

El sábado falleció en Madrid D. Francisco Luis Nistal Nistal, administrador de la Mutualidad General Deportiva. La noticia de su muerte ha de causar profundo sentimiento en los medios deportivos, donde era muy conocido. El señor Nistal, intendente mercantil fundador de la Mutualidad Deportiva, desarrolló una dilatada labor en la Delegación de Juventudes. El traslado de sus restos se efectuó ayer mañana, a las once, desde Fuencarral, 18, domicilio mortuorio, al cementerio de la Almudena.

## SEGUROS

Para cargo importante se necesita especialista en contabilidad de seguros Buena presencia. Conocimientos de inglés Edad máxima, 30 años. Escribir con todo detalle al

Apartado de Correos 190 Sección AMD (17.406)

## Diario de un espectador

### UN CAMINO DE SANTIAGO

SUBO hacia Traedo, a la parroquia de San Andrés, para oír una misa en lo alto de la montaña. Ascien- de la carretera, por la falda de la montaña, por Aicedo, La Lamiña, Salamin... por entre bosques y praderías, teniendo a la izquierda de esta ascensión el mar, en su gran extensión, bordeado por playas, ensenadas y la concha de Arledo, nombre vasco, que no se sabe cómo ha llegado a este paraje de Asturias.

Traedo aparece en lo alto de una montaña, a la que se pega la niebla, que nos impide ver las cumbres en su imponente estatura y la lejanía del mar. La niebla nos da siempre la lección de una teoría del conocimiento. Solamente cuando la niebla se levanta se nos presenta la verdad íntegra. Este es el momento cuando la Metafísica queda sustituida por la Estética. Mas aun con niebla, lo próximo nos ofrece estampas de belleza natural, con praderías de un verde que parece recién creado y bosques en sus claros cursos de espesura.

Nos hallamos en una explanada de cumbre, donde se eleva la pequeña iglesia de San Andrés, que fué destruida por los bárbaros en la última guerra de España, que hasta esta altura, en Asturias, llegó el odio iconoclasta. En su altar aparece una escultura titular de San Andrés, que hasta ella llevó en su reconstrucción Juan Antonio Bravo, el gran protector de esta región.

En el descenso aparece el Soto de Lubiñán, y desde él vemos como serpentea el viejo camino de Santiago, de la época de Alfonso II. En este camino tenían los peregrinos una hospedería, punto de descanso para esta penosa peregrinación, y también hospital para los peregrinos enfermos. ¡Cuántos penosos pasos hollaron este camino de la fe en el curso de los siglos!

Ya aproximándonos a la marina, llegamos a San Martín de Lubiña, próximo a la playa de San Pedro, y en una explanada que hace veces de plaza, sobre un prado, en el que se prepara una romería, aparece una gran iglesia, con altares del XVIII, elevada a expensas del pueblo, y en cuya ayuda se inhibieron los "vaqueiros", con lo cual no se les dejaba permanecer en el templo, sino en la última parte de él, y ser enterrados en aquel lugar, reservado asimismo para los forasteros. El centro de la iglesia correspondía al estado llano, y el primer término, a los nobles. Estos límites están escritos, esculpados, en piedra para que no haya lugar a la confusión.

De estas impresiones queda como una rúbrica en el paisaje el abrupto camino de Santiago con los espectros de una multitud que, desde el año 806, descendería por ellos ansiosa de llegar hasta la imagen del Apóstol.

Francisco DE COSSIO



## FARMACIAS DE GUARDIA

Hortaleza, 2; avenida José Antonio 56. Marina Española 7; Mayor 13. Puerta Cerrada 5; Cruz 13. Magdalena 33, carrera de San Jerónimo 40. Moreto 15; Ibiza, 5; O'Donnell, 38. Peyre, 4 (esquina a Fundadores), barrio Moratales, polígono P; Alcalá, número 148. Conde Peñafuer 27; Velázquez, 70. General Mola, 12; Jorge Juan 8; Almirante 23; Alcalá Gallano, 8 (proximo Castellana 3). San Mateo 12. San Vicente 32 (esquina San Andrés), gloriosa de San Bernardo, 8; Ferraz, 1. Comandante Fortea 4; Doña Berenguela (barrio Extremadura), avenida de Portugal 111. Marqués de Jiquillo, 2; Andrés Mellado 81. Fernando el Católico, 68. Fernández de los Eros 20. Fuencarral 138. Modesto Lafuente, 1. Ponzano 9; Joaquín García Morato 155. Fernández de la Hoz número 59 (proximo a San Juan de la Cruz); Ponzano 69 y 71. Hernán 21. Bravo Murillo 168. avenida Federata Rubi y Gali número 201 Chamartín 6. Bravo Murillo, 289 (Tetuán) Bravo Murillo 365 (Tetuán) Cristina

número 11 (Ventilla); Sorgo, 32 (Tetuán); Orense, 41; Paseo de la Habana 130. Costa Rica número 28; Manuel de Pavia 2. Fernández de la Hoz, 8; Serra no, 149. Maldonado 26 (esquina a Castelló). General Oraa 53. Martínez Izquierdo 54; López de Hoyos 94. Ramón y Cajal 24 (Ciudad Jardín), carretera de Aragón 242. Cruz de los Calinos, Santa Angé 2 (esquina Alamo, Suria 190). plaza Generalísimo 2 (Hortaleza). Hermandad de Pablo 39; Virgen del Valle número 35 (barrio de la Concepción). Samba 31. Elisa Morala, 11 (barrio San Blas). Vicente Espino 35. San Emilio, 8 (anexo Calvo Sotelo); Lago Constante 87 (entrada carretera Aragón 108); Ampelido 8; Luis

Pando, 19 (barrio del Lucero), carretera Aravaica, 6 (Campamento). Mesón de Parques, 16. Calatrava, 28; avenida de Manzanera casa 5; Antonio López número 44. Argüeso, 2 (Matadero). Cadete Julio Liompart 17. Lucán; (entrada por camino de la Laguna, 38); Algorta (detrás del 128 de Generala Ricardos). Avefria 4 (Carabanchel Bajo). Nuestra Señora de la Luz 32 (Carabanchel Bajo), plaza Alencinas 1 (edif. Velázquez); Via número 63 (glorieta Elipucá). Sugenis de Montijo, 97 (Carabanchel Alto). Marcell (Usen) número 114; pase. Delicias 124. Embajadores, 126. pase. Acacias número 59. José Antonio Armuza, 22; calle de las Delicias 25. pase. María Cristina 14. Walla número 21 (colonia Retiro). Monte Perido 115 (Puente de Vallecas). Caler, Peña 45 (barrio Entrevías), Peña Prieta 11 (Puente de Vallecas). Juan María, 28 (Puente de Vallecas). San Jorge 13 (Puente de Vallecas). Pedro Laborde 5 (Alto del Arcal); Ramón Calabuig, 20 (Puente de Vallecas).



## Tradicionalismo de sofá

La actualidad tiene tal jerarquía periodística que se impone a cualquier otra razón que pudiéramos aducir para dejar para más tarde el tratar el tema de la ornamentación de la ciudad. Hace unos días se ha inaugurado en Madrid una nueva fuente monumental, y hace un par de meses se inauguró otra.

Entrando en corto y por derecho, estas fuentes me parecen una ofensa para los madrileños. Intentaré demostrar por qué.

La ornamentación de la ciudad es como las joyas en una mujer: un complemento conveniente, pero que, al no ser estrictamente indispensable, exige que sea bueno.

La fuente de La Fama, del maestro mayor de la villa don Pedro de Ribera, y la de Apolo, en el paseo del Prado; la de la Alcahofa, en el Retiro; la de Neptuno y la de la Cibele, todas ellas de don Ventura Rodríguez, demuestran que éste ha sido el criterio histórico que han seguido los regidores de Madrid.

Hubiera sido deseable que ese tradicionalismo de criterio fuera el que se hubiera impuesto en estas dos nuevas joyas madrileñas.

Pero, como dijo el ex premier ministro MacMillan, el verdadero tradicionalismo no es un sofá, es un trampolín... y estas nuevas fuentes son tradicionalismo de "sofá"; soluciones cómodas, repetidas ya hasta el aburrimiento, con sus molduraciones, escocías, casetones, delfines, alcachofas, etc.

QUIERO, al llegar a este punto, rendir el homenaje de admiración que merece la brillantísima maestría del ingeniero señor Buigas en aquellas inolvidables fuentes luminosas de la Exposición Internacional de Barcelona de 1929. Aquel regusto antiguo ¡de casi cuarenta años! nos lo han quitado estas cursis y merengosas soluciones, sin actualidad, que comentamos.

Siento tener que verme en la obligación de juzgar con tanta dureza, pero a las joyas hay que exigirles que sean auténticas.

Hay que reconocer que la ornamentación de la ciudad actual no es tema fácil, y, como toda auténtica creación, lleva aparejado el riesgo de no acertar, pero ese riesgo ha acompañado siempre a toda la auténticamente nuevo.

En Rotterdam se han ensayado varias soluciones abstractas y expresionistas en monumentos, cuyo juicio no puede ser aún definitivo. En el conjunto de edificios de la U. N. E. S. C. O., en París, se ha pretendido, con mucho empeño, conseguir una integración de las artes, y, por cierto, tres de los nueve artistas que han colaborado son españoles. En Barcelona, en los últimos años y con diversa fortuna, como es natural, se han realizado varios monumentos abstractos. En fin, vemos que en muchos sitios se está procurando dejar un exponente digno del concepto ornamental y monumental de las ciudades tal como se entiende hoy, y es imperdonable que teniendo ahora Madrid un grupo tan importante y lucido de artistas, capaces y deseosos de dejar en su tierra muestras de su talento, tengan que marcharse a otros países a cosechar los laureles que aquí se les regatea, mientras—como nos han dado la noticia los periódicos en una nota a la manera de como les gusta a los turistas norteamericanos que les expliquen los monumentos—aquí se gasta el dinero, las toneladas de cemento, los kilos de varilla de acero y los kilovatios-hora haciendo fuentes con un sentido "tradicionalista de sofá".

Miguel FISAC



## La promoción social, necesidad imperiosa

★ Cuenta nuestro país con una Dirección General de Promoción Social, centro dependiente del Ministerio de Trabajo, al que se le confirieron determinados cometidos por el artículo 2.º del decreto núm. 2.901/62, de 9 de noviembre.

También se dispone en los fondos de igualdad de oportunidades y de protección al trabajo, de órganos de financiación de estas actividades, que son del mayor interés por razones que, con acierto, se detallaban en la parte expositiva de la disposición antes citada.

Pero, sobre todo, en este orden de cosas, ha venido contando con los Centros de Formación Profesional Acelerada de la Organización Sindical, de los que en el curso 1963-64 sal-

drán 2.643 alumnos transformados, así como con las granjas escuelas de la Obra Sindical de Colonización, que vienen realizando una labor positiva con el apoyo financiero de los órganos de financiación antes citados.

★ Es de toda justicia que se reconozca por la sociedad española el esfuerzo que, al respecto, se viene realizando por la Organización Sindical, y, también, el positivo avance que supuso la creación de los fondos nacionales antes citados.

Ahora bien, a la altura de las circunstancias en que nos encontramos, entendemos que es llegado el momento de plantear, cara a los Poderes Públicos y a la sociedad española, la necesidad de que se dote de una adecuada

regulación a la promoción social, comprendiéndose en la misma no solamente la promoción que se ha venido denominando profesional, sino también la que se encamina a conseguir que los trabajadores dispongan de los medios necesarios para llegar a ser ingenieros y técnicos superiores.

★ Cuando hacemos esta afirmación, no nos dejamos llevar de un fácil arbitrarismo, sino que nos limitamos a solicitar para nuestro país una disposición del orden de la ley 59-1960, de 31 de julio de 1959, relativa a la promoción social, que, en la fecha indicada, fué dictada en Francia.

Concretamente, en esta disposición se distinguen tres formas de promoción social:

1.ª La de primer grado, que se da en los centros de formación profesional para adultos, y que tiene por finalidad formar trabajadores especialistas o cualificados, a cuyo efecto se recurre bien a los cursos que ocupan la totalidad del tiempo, bien a los de perfeccionamiento.

2.ª La formación profesional o promoción de segundo grado, que prepara a los técnicos de grado medio y a los instructores.

3.ª La promoción superior del trabajo, que ofrece a los trabajadores los medios de adquirir los conocimientos y el método indispensables a los ingenieros y a los técnicos superiores, a los investigadores y a los cuadros superiores de las actividades económicas y administrativas.

★ Los establecimientos de enseñanza superior públicos y privados, destinados a asegurar la promoción superior del trabajo por la formación de ingenieros y técnicos altamente cualificados, pueden ser creados bajo la forma sea de institutos de la Universidad y de facultades, sea de centros asociados al Conservatorio Nacional de Artes y Oficios, sea de anexos a los establecimientos de enseñanza superior públicos y privados dependientes del Ministerio de Agricultura o de otros establecimientos técnicos. La promoción superior del trabajo puede ser igualmente organizada en los otros establecimientos de enseñanza superior designados por el Ministerio de Educación Nacional, después de oír el parecer del Consejo de Enseñanza Superior o del Consejo de Enseñanza Técnica.

Según puede observarse, la amplitud de la promoción social en Francia es considerable y reviste unas características que bien merecerían ser tenidas en cuenta en nuestro país.

★ Hay que pensar que, siendo necesario, como lo es de todo punto, aumentar notablemente el número de ingenieros y de cuadros técnicos superiores, resulta perfectamente natural que a estos puestos no vayan solamente los jóvenes, en su mayoría de las clases medias o elevadas, que pueden cursar los estudios en las primeras fases de su vida, sino que también se ofrezcan las necesarias oportunidades a los trabajadores y, en general, a quienes, habiendo llegado a la edad del trabajo, pueden tener condiciones para desempeñar adecuadamente estos puestos.

Bien está que contemos con una Dirección General de Promoción Social; bien está que dispongamos de los centros que, dando prueba de una gran preocupación social, y supliendo lagunas del Estado, montó la Organización Sindical, pero, a la altura de la segunda mitad del siglo XX, hora es ya que se aborde en nuestro país la sistemática completa de la promoción social, ofreciendo a los trabajadores la posibilidad de llegar hasta los más altos escalones de la jerarquía del trabajo.

## LOS PRACTICANTES DEL S. O. E.

◆ Un comunicante de Elche de la Sierra (Albacete), en carta dirigida a nuestro periódico, suscita un tema de gran interés a la vista de la reforma que se quiere emprender en nuestro actual sistema de seguridad social, y concretamente, del S. O. E. Se trata de la situación en que se encuentran actualmente los practicantes de numerosos pueblos de España.

◆ Antes de la implantación del S. O. E., un practicante podía vivir en condiciones económicas razonables en pueblos que ofrecieran una clientela de 250 a 400 familias, considerándose ideales aquellos que tenían de 500 a 600 familias.

◆ El S. O. E. trajo consigo un abaratamiento en los servicios prestados

por el practicante, que redundó fatalmente en su economía privada. Estos pueblos de 500 ó 600 familias no ofrecen medios de vida suficientes para un practicante. En los pueblos de 1.000 familias, donde antes trabajaban dos practicantes, tuvo que hacerse cargo de las asistencias el titular únicamente, ya que los ingresos eran insuficientes para sostener a dos profesionales. Con ello aumentó el trabajo del practicante en más del doble, ya que la medicación gratuita trae consigo un aumento de las asistencias a los enfermos.

◆ Desde la implantación del S. O. E., el trabajo de los practicantes en los pueblos ha sido un auténtico alarde de abnegación y renunciación.

La sucesiva ampliación del S. O. E. a nuevos ámbitos profesionales fué eliminando progresivamente las posibilidades de contar con clientela particular. No ocurre lo mismo en las grandes ciudades y en las capitales de provincia, donde el practicante puede alternar su abnegación con la asistencia más lucrativa a su clientela propia, no beneficiaria del S. O. E.

◆ Pero el problema de los practicantes que ejercen su profesión en los pueblos pequeños, donde no cuentan con más de un millar de cartillas, es grave, y su resolución debe ser encarada en estos oportunos momentos en que se promueve una ambiciosa mejora en todos los servicios de la seguridad social.

## PREOCUPACION POR LOS PROBLEMAS AGRARIOS

EN los últimos meses se ha venido acusando una situación creciente de inquietud en los medios agrarios.

Las cámaras oficiales sindicales agrarias, los sindicatos nacionales del sector campo, por lo que hace a sus ramas específicas, y la Confederación Sindical de Organizaciones Agrarias, que es la Hermandad Sindical Nacional de Labradores y Ganaderos, se han venido haciendo eco de esta preocupación campesina, elevando al Gobierno y, de modo especial, a los Ministerios de Agricultura, Comercio y Trabajo, el clamor general que les llega de las organizaciones sindicales agrarias provinciales y locales.

Indudablemente, han influido en esta molesta situación una serie de medidas adoptadas con el mejor deseo, pero no siempre con acierto, y que han afectado

a productos tan fundamentales como el trigo, la remolacha, el aceite y los productos ganaderos.

Pero, aparte estas medidas concretas, que en algunos casos han venido a rebasar, si cabe, el estado de malestar existente, es lo cierto que el campo español está atravesando por una etapa de la mayor dificultad, etapa que, por otra parte, guarda correspondencia con la fase por que atraviesa nuestro desarrollo económico y está en consonancia con lo que viene ocurriendo en otros países económicamente desarrollados de Europa.

Es un hecho comprobado que el campesino español, lo mismo el cultivador que el trabajador agrícola, que hubieron de soportar las incomodidades de la intervención y que, como consecuencia de las necesidades nacionales, se sacrificaron en los precios en la etapa de escasez, empezaron a respi-

rar en los primeros años del decenio del 50, pero en los últimos tiempos han vuelto, otra vez, a caer en una situación sumamente difícil.

Para los españoles que en las ciudades —realizando su actividad en los sectores industria y servicios— ven cómo vienen a los núcleos urbanos los cultivadores y los trabajadores agrícolas abandonan el campo, o se enteran de que éstos marchan al extranjero, todo resulta perfectamente explicable y natural, pero para comprender la situación actual de tranquilidad del campo hay que tener en cuenta el cúmulo de sacrificios, de renunciaciones, de esfuerzos que supone abandonar, muchas veces para siempre, la tierra de los mayores.

La Confederación Sindical de Organizaciones Agrarias españolas no ha podido por menos, hace unos meses, de elevar al Gobierno y a la sociedad española un informe

sobre la situación de los campesinos, en el que se expone el problema con toda objetividad y se solicitan las necesarias soluciones; cumplimiento de este trabajo ha sido otro sobre las recomendaciones en materia de política agrícola de la misión del Banco Mundial, que fué aprobado en la última reunión de la Comisión Permanente de dicha organización.

Este informe y el anterior recogen, como no podía ocurrir de otro modo, el malestar general que existe en los medios agrarios y propone una serie de orientaciones sobre las que debe de asentarse la política agraria española en la etapa del I Plan de Desarrollo Económico Social.

La cuestión es de la mayor trascendencia y merece ser objeto de adecuado estudio por parte de todos los medios nacionales, ya que resul-

ta sensible el que un importante sector del país, que comprende alrededor del 40 por 100 de la población activa, tenga la sensación de que se encuentra en situación de inferioridad, sacrificado al desarrollo de otros sectores nacionales, y sin que se tengan en cuenta las imperiosas necesidades que afectan, en las presentes circunstancias, a sus hombres.

Una política agraria actual que dé satisfacción a los anhelos y aspiraciones de los medios en que vive el campo español, que adopte para nuestro país las técnicas más modernas y que se enfrente con los problemas actuales y verdaderos de los medios agrarios es algo de todo punto necesario y tenemos por seguro que la misma habrá de tener por meta y objetivo el logro de la paridad económica y la paridad social por las que se vienen esforzando las organizaciones sindicales agrarias del país.



# Beatificación del pasionista Domingo de la Madre de Dios

C IUDAD DEL VATICANO, 28.—Ha tenido ayer lugar en la basílica de San Pedro la ceremonia de beatificación del padre pasionista italiano Domingo de la Madre de Dios.

Como es costumbre en estos casos, un gran cuadro representando al nuevo beato fue colocado sobre el altar del trono y a la entrada principal del templo. Numerosos pasionistas, grupos de peregrinos y casi todos los padres conciliares llenaban por completo las naves de la basílica.

Después de haber incensado

el altar y las reliquias, el cardenal Paolo Marella se revistió con los ornamentos sagrados y, ayudado por el clero de la basílica, ofició la primera misa en honor del nuevo beato.

Domingo de la Madre de Dios nació en Viterbo, cerca de Roma, el 22 de junio de 1792, e ingresó en la Orden de los Pasionistas a los veintidós años de edad. Dos años más tarde fue ordenado sacerdote en Roma, y fundó una Liga Santa para conseguir la vuelta de los "padres separados", y en especial de los anglicanos, al seno de la Iglesia.

## EL PAPA CONMEMORA LA FESTIVIDAD DE CRISTO REY

El Padre Santo ha aparecido, como todos los domingos, en la ventana de sus habitaciones para recitar el ángelus e impartir su bendición apostólica a una multitud de unos 20.000 fieles y peregrinos que se concentraban en la plaza de San Pedro.

"La fiesta de Cristo Rey que celebramos — dijo el Romano Pontífice — nos hace pensar en la trascendencia de Cristo en la Historia y en el mundo, trascendencia siempre en vías de realización y hacia la cual nosotros debemos esforzarnos en dirigirnos. Y nos hace pensar en las consecuencias que tendría que Cristo fuese el Soberano pacífico del mundo en el amor, la fraternidad y la paz."

Terminó su breve alocución Su Santidad Pablo VI con las siguientes palabras:

"Debemos orar a Nuestra Señora para que esta paz y esta fraternidad ideales que parecen estar en el corazón de los hombres puedan realmente difundirse para el bien de las familias, de los individuos y de las naciones en el mundo entero, por intermedio de María y gracias a nuestra humilde oración." (Efe.)

## ITALIA: Negociaciones para formar un Gobierno con la participación socialista

ROMA, 28.—Ha sido abierto el camino de las negociaciones para llegar a la constitución de un Gobierno de centro-izquierda, con la participación socialista. Tal es la impresión recogida por la mayoría de los observadores a raíz de la intervención llevada a cabo ayer en el congreso del partido socialista que actualmente se está celebrando por Riccardo Lombardi, jefe del grupo de izquierda de la corriente "autonomista" que dirige Pietro Nenni.

Por otra parte, durante la reunión estuvo a punto de producirse un grave altercado cuando el senador de izquierdas Emilio Lussu atacó de inconsistencia al dirigente del partido socialista, Pietro Nenni. La discusión tomó un carácter violento, especialmente cuando el segundo secretario del partido, Francesco de Martino, defendió la postura de Nenni.

# POLEMICA EN TORNO AL VIAJE A LA LUNA

Probable: que U.S.A. pierda interés en este asunto

## TREMOLINA DE OPINIONES:

- ★ Rusia no puede sostener los gastos del proyecto Apolo
- ★ Pretende que los EE. UU. disminuyan su marcha, para llegar ella la primera
- ★ Quiere preparar a la opinión soviética sobre la hazaña conjunta

nueva york: m. blanco tobio

N UOVA YORK, 28. (Crónica de nuestro corresponsal M. Blanco Tobio, por telex). — El verano pasado regresó de Moscú el conocido astrónomo británico sir Bernard Lovell diciendo que la Unión Soviética no proyectaba un viaje a la Luna dentro de esta década, y que, en consecuencia, los Estados Unidos estaban corriendo contra sí mismos la carrera contra reloj por ver quien llega antes a la Luna. Nadie pareció darle mucho crédito, aquí, a las declaraciones de sir Lovell, pero al anunciar ahora el propio Kruschef que, en efecto, Rusia no participa en la citada competición, se ha armado una tremolina de pareceres que podemos agrupar en tres categorías:

a) Rusia no puede con los costes de dicha carrera (el proyecto Apolo, americano, se cal-

cula en 20.000 millones de dólares) y encima tiene que invertir millones de dólares en la compra de cereales a países capitalistas.

b) Rusia está preparando a la opinión para más adelante aceptar la oferta americana de una expedición conjunta a la Luna.

c) Rusia pretende que los Estados Unidos se confíen en que están corriendo solos y disminuyen su tren, mientras ella acelera el suyo para llegar primera a la meta.

¿Cuál de estas tres suposiciones es la correcta? Nadie lo sabe, pero la afirmación de sir Bernard Lovell fue desmentida hace sólo unos días, en Nueva York, por el embajador soviético, Dobrynin, y por el primer cosmonauta ruso, Gagarin, de paso por esta ciudad. Ambos rusos coincidieron en afirmar, ante la Prensa, que Rusia proyecta poner a un hombre en la Luna dentro de la presente década. Esto contradice lo declarado por Kruschef en Moscú, de forma que podemos concederle el beneficio de la duda a la cuestión de si Rusia tiene o no un equivalente al americano proyecto Apolo.

En cuanto a lo de una expedición ruso-americana conjunta, hemos de recordar que no más lejos del 10 de este mes de octubre la Cámara de Representantes de los Estados Unidos votó contra semejante expedición al alimón, y que mucha gente se ha opuesto a esa idea — especialmente la gente de la N. A. S. A. —, censurándose bastante a Kennedy por haber hecho semejante oferta en su discurso del 20 de septiembre en las Naciones Unidas.

No podemos certificar nada a favor ni en contra de las varias interpretaciones que se han dado a las palabras de Kruschef; pero si queremos decir que si Rusia se ha propuesto ponerle el freno al proyecto Apolo y quitarles a los americanos el sentido de la urgencia y, sobre todo, de la competencia, que es lo que realmente mueve a este país en ese y en todos los terrenos, entonces nada más eficaz ni más inteligente podría haber hecho Kruschef que lo que hizo, al asegurar que Rusia está fuera de la pista, sentada en la gradería, como espectadora, dejando a los Estados Unidos, como en el título de la famosa obra inglesa, en «La soledad del corredor de larga distancia».

Lo hemos dicho en más de una ocasión: hubo y hay división de opiniones en americano sobre el proyecto Apolo, y no nos atrevíamos a asegurar que el país tiene puesto su corazón en la carrera a la Luna. Unos alegan que esa considerable suma de 20.000 millones de dólares debiera dedicarse a cubrir más humanas y apremiantes necesidades. Otros alegan, simplemente, que el proyecto resulta demasiado caro. Hay envuelta, pues, una cuestión de prioridades, que es, en el fondo, una cuestión filosófica no muy del paladar americano, y una cuestión presupuestaria, que sí lo es.

La cuestión presupuestaria se ha traducido ya en que para el presente año fiscal el Congreso le ha aplicado el hacha a la suma solicitada por la Administración, podándole en 500 millones de dólares, y que ese corte puede ser mayor en el próximo presupuesto.

Nuestro dictamen es de que a menos que los rusos presenten abundantes pruebas de que Kruschef no estaba mintiendo al dejar a Rusia fuera de la competición por la Luna, los Estados Unidos irán perdiendo gradualmente interés en ese asunto, pues la verdad, toda la verdad, es que los americanos, más que interesarse en alcanzar la Luna, estaban interesados en derrotar a Rusia. Fueron las proezas de ésta en la carrera espacial las que estimularon el esfuerzo americano, obrando éste casi siempre por reacción ante desafíos soviéticos, y sin ese estímulo, nuestra creencia es la de que, con el tiempo, América volverá a poner su corazón en donde siempre lo ha tenido: en el hombre y en su lucha por la felicidad y la libertad aquí abajo.

La calzada corresponde a los vehículos. Peatón, circula por la acera.

## DAHOMEY (AFRICA OCCIDENTAL)

# HA SIDO DISUELTO EL GOBIERNO (TODOS LOS MINISTROS SE HALLAN DETENIDOS)

### La Unión de Trabajadores exige la dimisión del Presidente Hubert Maga

C OTONU (Dahomey), 28.— Se ha anunciado en esta capital que el Gobierno de este Estado autónomo del Africa occidental, presidido

por Hubert Maga, ha sido disuelto, aunque se agrega que el Presidente Maga seguirá siendo jefe del Estado.

Poco antes de anunciarse oficialmente la disolución del Gobierno, se habían producido manifestaciones ante el palacio presidencial de Cotonu. Un fuerte cordón de soldados detuvo a los manifestantes a unos 500 metros del palacio. Los manifestantes portaban ramos de palmas, al parecer para manifestar así el carácter pacífico de la manifestación.

Se cree saber que la disolución del Gobierno Maga ha sido provocada por la presión de los sindicatos y de los miembros del partido de la Unidad de Dahomey.

En las calles de la capital, la población aclama y vitorea el nombre de Apithy, vicepresidente de la República de Dahomey.

El anuncio de la disolución del Gobierno fué hecho por el coronel Soglo a través de Radio Dahomey, e inmediatamente, la emisora comenzó a transmitir música militar.

Poco antes de producirse el anuncio, el Presidente Maga, en respuesta a un telegrama recibido de la Unión General de Trabajadores de Dahomey (U. G. T. D.) había afirmado, en un comunicado oficial, que el Gobierno no había hecho ningún llamamiento a tropas extranjeras.

Por su parte, el comunicado del Presidente Maga decía: «Yo he dado el sábado, a los responsables de la U. G. T. D., la garantía de que no serían llamadas tropas extranjeras, y que las fuerzas del orden dahomeyanas, aunque cumplirían con su misión, evitarían hacer correr la sangre.» Terminaba el mensaje renovando su compromiso indefectible con las reglas republicanas y democráticas.

Poco antes de producirse el anuncio, la radio de Dahomey lanzó un llamamiento a la unidad de todos los dahomeyanos, subrayando la disciplina de que habían dado prueba las fuerzas del orden durante los últimos acontecimientos. (Efe.)

## CHOQUES EN EL BARRIO DE ZONGO

Se han producido encuentros en el barrio de Zongo, en la periferia de Cotonu, capital de Dahomey, entre elementos naturales de la región de Natitingu, situada al nordeste de Dahomey, y de donde es originario el Presidente de la República, Hubert Maga, y los militares.

La tropa ha abierto fuego contra los citados elementos y ha destruido una morada en la cual se habían atrincherado. En la lucha se han producido dos muertos.

Se informa, asimismo, que los europeos residentes en Cotonu, cuyo número se eleva a 2.500, no

han sido inquietados en lo más mínimo por los acontecimientos que se han desarrollado en la capital de Dahomey, ya que los dirigentes del movimiento insurreccional habían dado órdenes estrictas en este sentido.

Finalmente, se anuncia que en las luchas que han tenido lugar entre los militares y los elementos naturales de la región dahomeyana de Natitingu, se desarrrollaron tras haber sido gravemente heridas dos personas que se manifestaban pacíficamente. (Efe.)

◆ **PRESEN EN UN CAMPAMENTO.** — Todos los ministros del Gobierno de Hubert Maga, Presidente de Dahomey, han sido detenidos, según fuente bien informada de esta capital. Los miembros del Gobierno han sido conducidos, en residencia vigilada, al campamento militar Guezo, en Cotonu.

Se anuncia, por otra parte, que se ha decretado el toque de queda en la capital de Dahomey, hasta nueva orden, desde las siete de la tarde hasta las seis de la mañana. El anuncio, que ha sido realizado por Radio Dahomey, agrega que hoy deberá reanudarse el trabajo.

◆ **GOBIERNO PROVISIONAL DE TRES MIEMBROS.** — Se ha formado un Gobierno provisional de tres personas en Dahomey, tras haber anunciado el jefe militar de este Estado africano la disolución del Parlamento existente, en una medida para solucionar la crisis política.

Los tres hombres que forman el Gobierno provisional son: Hubert Maga, que conserva los puestos de Presidente y primer ministro de Dahomey; el vicepresidente, Suru Migan Apithy, y Justin Ahomadegbe.

Este último fué anteriormente presidente de la Unión Democrática Dahomeyana, disuelta en abril de 1961. Posteriormente se unió al partido del Presidente de la República, partido de la Unión de Dahomey, aunque no era miembro del Gobierno de Maga.

EXIGEN LA DIMISION DEL PRESIDENTE.—La Unión General de Trabajadores ha exigido la inmediata dimisión del Presidente de la República, Hubert Maga, amenazando con la continuación "sine die" de la huelga general.

Una delegación de la U. G. T. D. ha celebrado ayer tarde una entrevista con el coronel Soglo, jefe del Estado Mayor del Ejército, a fin de conseguir que Maga presente la dimisión.

En fuentes sindicalistas se declara que la U. G. T. D. ha decidido crear un comité revolucionario que agrupe, además de a los sindicatos locales, a los representantes de la Unión Democrática Dahomeyana y de la Agrupación Dahomeyana. (Efe.)

# TESLA



Fabrica en Checoslovaquia magnetofones de fama internacional, que **KOVO** (Praga) exporta a todo el mundo.

**Eléctricos.**  
Voltajes: 110, 120, 150, 200, 220 y 240 V.  
Dos velocidades.  
Conexiones: Micrófono, otro altavoz, tocadiscos.

**Transistorizados - 6 pilas de 1,5 V.**  
Alimentación: Batería de 9 V.  
Acumulador de automóvil de 12 V.  
Conexiones: Radio receptor, tocadiscos, micrófono.

**AVENIDA RADIO**

AV. JOSE ANTONIO, 40  
Concepción Arenal, 4 - San Bernardo, 116  
Jerónimo de la Quintana, 8 y 10

**Radio Electra**

HORTALEZA, 2 - ALCALA, 108  
Hortaleza, 6 - Condé de Romanones, 14  
Bravo Murillo, 124  
Av. Albufera, 64 - (Pte. Vallecas)  
General Ricardos, 71

Los venden en España a precios nacionales

SERVICIO DE REPUESTOS GARANTIZADO • TALLER OFICIAL DE REPARACIONES



En Bamako  
(Mali)

# Mañana, reunión de Hassan II y Ben Bella

Asistirán el Emperador Haile Selassie y el Presidente Modibo Keita

MARRAQUECH, 28.—Se ha confirmado en esta ciudad que ha sido elegida finalmente la capital de Mali, Bamako, para la celebración de una conferencia de alto nivel entre Ben Bella y Hassan II. Asistirán también a esta reunión el Emperador Haile Selassie, de Etiopía, y el propio Presidente de Mali, Modibo Keita.

Este último había enviado recientemente un mensaje al Rey de Marruecos, ofreciendo sus buenos oficios y su capital para la celebración de la entrevista entre los Jefes de Estado de Marruecos y Argelia.

Las conversaciones serán preparadas por Modibo Keita y los embajadores de los países interesados en Mali. (Efe.)

♦ **BEN BELLA ACEPTA.**— ARGEL, 28.—El Presidente argelino, Ahmed Ben Bella, ha confirmado que marchará a Bamako a fin de asistir el martes a la conferencia anunciada con el Rey Hassan II de Marruecos y tratar de hallar una solución a la crisis fronteriza argelino-marroquí.

El secretario general de la Oficina Política del F. L. N., Mohamed Jider, dió esta noticia en una conferencia de Prensa celebrada en esta ciudad después de una reunión con Ben Bella.

Jider, que dimitió de su cargo en el pasado mes de abril por "divergencias fundamentales de puntos de vista" surgidas en la Oficina Política, pero que continuó siendo miembro de la misma, ha expresado grandes esperanzas en que en estas conversaciones se pueda llegar a la paz, y pidió la celebración de conversaciones inmediatas con el dirigente de la oposición Hocine Air Ahmed para poner fin a la sublevación de la Kabilla y llegar rápidamente a la unidad política. (Efe.)

♦ **EL EMPERADOR ETIOPE PRESIDIRÁ LA REUNION.**— PARIS, 28.—Después de la tercera reunión celebrada con el Emperador de Etiopía, el embajador de Argelia en París ha declarado:

"Su Majestad Imperial Haile Selassie ha aceptado presidir la conferencia que deberá reunir el martes 29 de octubre, en Bamako, además de al Emperador etíope, al Rey Hassan II de Marruecos, al Presidente Ben Bella y al Presidente Modibo Keita."

"La reunión—agregó—comenzará a las once de la mañana (hora local) si las condiciones atmosféricas permiten a los Jefes de Estado llegar a tiempo a Bamako." (Efe.)

♦ **SESENTA Y CUATRO MUERTOS Y CIEN PRISIONEROS.**—MARRAQUECH, 28. Las tropas marroquíes han dado muerte a sesenta argelinos que realizaron un vano intento de apoderarse del puesto fronterizo de Hassi Beida, según informaron anoche fuentes militares.

Añade la información que fueron hechos un centenar de prisioneros y que las bajas marroquíes habían sido de cuatro muertos y seis heridos. (Efe.)

♦ **RENDICION DE SOLDADOS ARGELINOS.**—AGADIR, 28.—Una patrulla del Ejército Real marroquí ha descubierto en Ras Targant, riberas del Uad Dra, en la provincia de Agadir, a un grupo de soldados argelinos que se disponían a la colocación de minas, según informa la agencia Magrebb Arabe Presse.

Después de una corta lucha que duró media hora, los soldados argelinos se rindieron a las fuerzas marroquíes, registrándose por su parte dos heridos, añade la información. (Efe.)

♦ **CONFLICTO IDEOLÓGICO Y ECONÓMICO.**—WASHINGTON, 28.—En el curso de una entrevista registrada en Argel y difundida por una de las cadenas de la televisión norteamericana, el Presidente argelino, Ben Bella, ha declarado que los combates en la frontera argelino-marroquí se proseguirán "en tanto que los marroquíes no hayan evacuado el territorio argelino que ocupan actualmente".

Ben Bella precisó que los soldados del Ejército marroquí deberán retirarse a su punto de partida.

El Presidente de la República argelina ha admitido que el conflicto fronterizo con Marruecos se desdoblaba en un conflicto ideológico y una rivalidad económica por el control de las riquezas mineras de la región de Tinduf.

Hizo patente su seguridad de que Marruecos no había recibido ayuda militar de Francia ni de

los Estados Unidos a partir del actual conflicto.

Durante la misma entrevista, Ben Bella indicó que, sin denunciar los acuerdos de Evian, su Gobierno deseaba la reapertura de las negociaciones entre Francia y Argelia acerca de la cuestión petrolífera.

Ben Bella ha insistido también en el hecho de que el socialismo practicado por el Gobierno argelino no es incompatible con las inversiones de capital extranjero, particularmente en lo que se refiere a las explotaciones de petróleo y gas.

Interrogado sobre las relaciones de su país con el régimen castrista de Cuba, el Presidente argelino declaró que "la experiencia cubana era un ejemplo interesante para Argelia, especialmente en el aspecto de la reforma agraria".

"En cuanto a nosotros—agregó—, no creemos en el materialismo histórico de los marxistas. Somos musulmanes y el socialismo constituye para nosotros únicamente un instrumento económico." (Efe.)

♦ **DIEZ MIL VETERANOS INCORPORADOS.**—TANGER, 28.—Diez mil antiguos combatientes se han incorporado al Ejército Real de Marruecos como voluntarios y han sido enviados a la frontera con Argelia, en las provincias de Uxda y Ksar es Suk. Todos ellos han sido escogidos entre una multitud de 30.000 hombres reunidos en las llanuras de El Hayeb, en la provincia de Mequinez, tras haber sido sometidos a examen médico y haber sido rechazados los demasiado viejos y los que tienen familias numerosas a su cargo.

Según se anuncia, aún quedan otros diez mil hombres congregados en espera de ser examinados para su incorporación a filas. Los movilizados han sido equipados con armas ligeras modernas. Se trata de veteranos que han combatido en los campos de batalla de Túnez, Italia, Córcega, Alsacia y Alemania durante la segunda guerra mundial. Muchos de ellos son campesinos y comerciantes que al comenzar las hostilidades con Argelia se presentaron voluntarios ante los cuarteles del Ejército Real marroquí para su movilización.

Los diez mil soldados han desfilado ante el director de la Academia Militar de Mequinez, el cual ha dirigido las operaciones de enrolamiento.

Se anuncia, asimismo, que dos batallones más esperan ser debidamente equipados para dirigirse a la frontera argelino-marroquí. (Efe.)

♦ **MENSAJE DE NASSER.**—TRIPOLI (Libia), 28.—Ha sido publicado en Trípoli un mensaje del Presidente egipcio Nasser al Rey de Libia sobre el conflicto fronterizo argelino-marroquí.

El Presidente Nasser propone un inmediato fin de las hostilidades, la retirada de todas las fuerzas a las posiciones ocupadas antes de la lucha, así como el cese de la campaña de hostilidades por ambas partes.

En réplica, el Rey de Libia, Idris, expresa ansiedad acerca del desarrollo de la situación, y señala que el Gobierno libio ha hecho todos los esfuerzos posibles para poner fin a la crisis y encontrar una solución a las diferencias entre los dos países vecinos.

El Rey Idris apela a la calma e inteligencia de las dos potencias implicadas en el conflicto "en interés de la causa árabe". (Efe.)

♦ **INTERVENCIONES EXTRANJERAS.**—SEDE DE LAS NACIONES UNIDAS (Nueva York), 28.—El representante permanente de Marruecos ante las Naciones Unidas, Ahmed Taibi Benhima, ha puesto de manifiesto—durante una conferencia de Prensa—que había existido un cierto número de "intervenciones extranjeras en beneficio de Argelia contra Marruecos" procedentes de la R. A. U. y Cuba.

"A tenor de los informes pre-

cisos que han llegado al Gobierno marroquí y que no han sido desmentidos—señaló Benhima—, tres buques egipcios fueron cargados con armas en Port-Said y Alejandría con destino a Ar-

gelia. La unidad militar en cuestión estaba constituida principalmente por paracaidistas que regresaban del Yemen y pertenecían al Cuerpo denominado Diablos Rojos."

Por otra parte, según el embajador marroquí, un barco cubano había ya desembarcado en Orán material. Principalmente 24 carros de combate, numerosas cajas de armas automáticas y

piezas, todavía no ensambladas, de cuatro aviones "Mig". "Asimismo, otro buque cubano se halla actualmente en ruta hacia Argelia", ha agregado el embajador marroquí. (Efe.)

compre bien  
compre mejor...  
compre  
en  
El Corte Inglés

MAYORES SURTIDOS  
MEJORES PRECIOS  
MAS CALIDAD

TRAJES

para muchachos,  
en modernísimos  
dibujos y colores.

En melton . . . . . 1.025 ptas.  
En estambre de lana . . . . . 875 ptas.  
En estambre extra . . . . . 1.240 ptas.

PLANTA SEXTA

El Corte Inglés

UNOS MINUTOS  
en nuestro  
Departamento  
y podrá equiparse  
totalmente

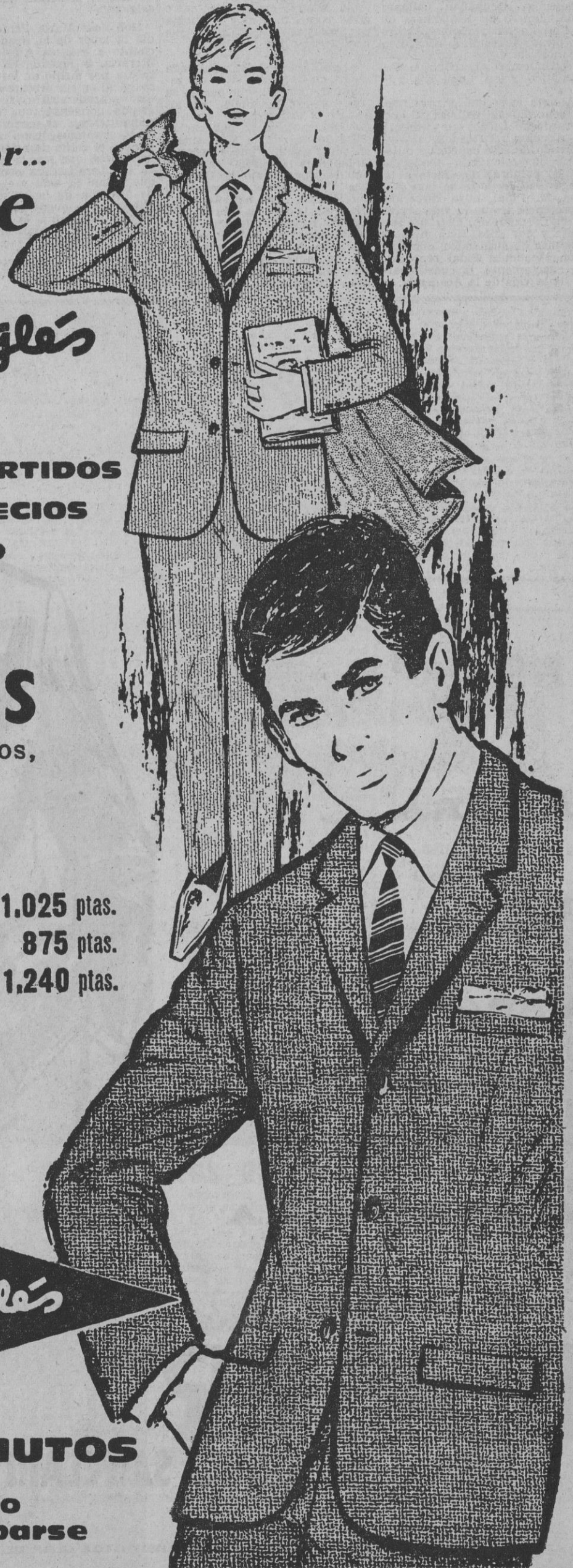



# La Real Academia Española celebró el CCL aniversario de su fundación

Gerardo Diego y José María Pemán pronunciaron elocuentes discursos

La Real Academia Española conmemoró ayer el doscientos cincuenta aniversario de su fundación con una solemne junta pública en la que los académicos don Gerardo Diego y don José María Pemán pronunciaron elocuentes discursos.

Presidió el acto don Ramón Menéndez Pidal, director de la Academia. Ocupaban sillones gran número de académicos de la Corporación y representantes de otras Academias, así como algunos correspondientes. Asistieron miembros del Cuerpo Diplomático y un numeroso público.

Abierta la sesión, el presidente concedió la palabra a don Gerardo de Diego, que comenzó su discurso refiriéndose al significado de este cuarto de milenario que celebra la Academia. Dedicó palabras de afecto a la longevidad fecunda de don Ramón M. Pidal, cuya dirección y presencia anima la vida activa de la Corporación. Con sus sesenta y dos años, siete meses y seis días de académico, don Ramón Menéndez Pidal representa, exactamente, la cuarta parte de la vida de la Academia.

Seguramente dice que este asombroso aniversario no puede examinarse con el preciso detenimiento y únicamente va a presentar un breve resumen, dividiéndolo en cinco segmentos de medio siglo. Estudia lo que significa el emblema de la Academia con su leyenda "Limpia, fija y da esplendor". Luego lee fragmentos del acta de don Antonio Maura, en la que, entre otras cosas, dice que el idioma no puede tener otro autor que no sea el pueblo.

A continuación dedica a cada segmento de medio siglo un estudio, fijando el hecho que en su transcurso deja huella en los anales de la Academia, como el del comienzo de la publicación del "Boletín de la Academia", en cuyas páginas puede seguirse la labor de la misma; el de las publicaciones, como la Gramática y las cinco ediciones del Diccionario. La biblioteca de Clásicos, la de los libros premiados y cuantas forman parte del Catálogo general, que con la colección de boletines y discursos de ingreso publicados forman un cuerpo de librería de gran importancia. Y termina

aludiendo a los contactos que desde 1920 viene teniendo la Real Academia Española con las Academias Hispanoamericanas y a los congresos celebrados, completando el resumen de la actividad cultural de la Corporación con referencias concretas a la fecunda labor de la Academia, con lo que ha seguido fiel al cometido que le fue asignado.

Don José María Pemán estudió la labor de la Academia en cuanto a estética y orientación literaria, influyendo en la literatura por medio de los concursos y no en un sentido estrictamente academicista, sino recogiendo corrientes que como el romanticismo, el modernismo y luego el vanguardismo ha incorporado el estilo de estas nuevas corrientes, que son la evidencia de la liberalizadora convivencia que animó la vida y el espíritu de armonía de la austeridad y libertad, que puede comprobarse hoy en la nómina de los académicos que se sientan en los sillones de esta Corporación.

Ambos académicos fueron muy aplaudidos por la selecta concurrencia.

# Tercer curso de formación intensiva profesional para trabajadores adultos

Lo convoca la Institución Sindical Virgen de la Paloma

ANTE el éxito alcanzado en los cursos anteriores, la Institución Sindical de Formación Profesional Virgen de la Paloma, con el patrocinio también del Fondo Nacional de Protección al Trabajo, convoca un III Curso de Formación Intensiva Profesional para trabajadores adultos para atender a la preparación adecuada de aquellos incluidos en movimientos migratorios, tanto interiores como exteriores, o que potencialmente puedan resultar afectados por ellos.

La convocatoria comprende un total de 125 becas, distribuidas en las siguientes especialidades: ajustadores mecánicos, bobinadores eléctricos, cableadores telefónicos, caldereros-chapistas, electricistas-instaladores, mecánicos de frigoríficos, soldadores eléctricos y soldadores oxiacetilénicos.

Los aspirantes a dichas becas deberán tener dieciocho años cumplidos y no alcanzar los cincuenta y dos, dentro del año en curso. El curso tendrá una duración de seis meses, en régimen intensivo de treinta y seis

horas semanales, excepto la especialidad de cableadores telefónicos, que durará dos meses solamente, aunque con el mismo horario semanal. El horario de clases teóricas y prácticas de cuatro de la tarde a diez y media de la noche, con un descanso de media hora.

Los becarios, además de la merienda y la cena, percibirán un jornal de estímulo de 50 pesetas diarias si fueran casados y de 40 cuando sean solteros. A los primeros se les abonará además el plus familiar.

El plazo de admisión de solicitudes se cerrará el día 6 de noviembre próximo.

## TECNICOS DE TURISMO

En la Escuela Sindical Superior de Hostelería se ha celebrado el acto de apertura de curso en la nueva Sección de Técnicos de Turismo.

Presidió el subsecretario de Turismo, señor García y Rodríguez Acosta, con los directores generales de Empresas y Actividades Turísticas y Promoción de Turismo, señores León Herrera

y Arespachaga; vicesecretario nacional de Obras Sindicales, señor Chozas Bermúdez; vicesecretario nacional de Ordenación Económica, señor Argamentera; jefe nacional de la Obra Sindical de Formación Profesional, señor Aparisi; presidente del Sindicato Nacional de Hostelería, señor Uribe; secretario general de la Escuela Oficial de Turismo, y dirigentes del Sindicato Nacional de Hostelería, claustro de profesores y patronato de la escuela.

Habló en primer término el director de la Escuela, explicando la iniciación del curso y las nuevas orientaciones. A continuación, el señor Uribe subrayó la importancia del Turismo y puntualizó la misión de la nueva enseñanza. El señor Chozas, en nombre de la Organización Sindical, resaltó el valor de la formación profesional en el nuevo aspecto turístico, y afirmó que no se trataba de crear una nueva escuela, sino de ampliar con una nueva sección las enseñanzas de la Escuela de Hostelería.

Por último, el subsecretario de Turismo elogió la labor formativa de la Escuela de Hostelería, y que ahora adquirirá mayor importancia al incorporar las técnicas turísticas en su cuadro de estudio, y terminó declarando abierto el curso.

Asisten a dicho curso 23 alumnos—diez mujeres y trece varones—, que han sido objeto de una rigurosa selección y han demostrado en las pruebas de ingreso una alta preparación.

## VALENCIA

### CLAUSURA DE LA I FERIA ESPAÑOLA DEL MUEBLE

★ Fué visitada por cien mil personas

VALENCIA, 28.—Se ha clausurado la I FERIA ESPAÑOLA del Mueble. El acto ha sido presidido por el delegado provincial de Industria, señor Cucarella, acompañado del presidente del Sindicato Nacional de la Madera y Corcho, don Luis Mompiedo, delegado provincial de Sindicatos, y presidentes de las Ferias Muestrario y de los Comités ejecutivos de las ferias del Mueble y del Juguete y otras autoridades.

El presidente del Comité ejecutivo de la FERIA del Mueble, don Fernando Mateu de Ros, pronunció unas palabras para destacar el éxito del certamen, que ha sido visitado por más de 100.000 personas, entre ellas de 35.000 a 40.000 compradores cualificados. El importe de las ventas ha pasado de los 650 millones de pesetas. (Cifra.)

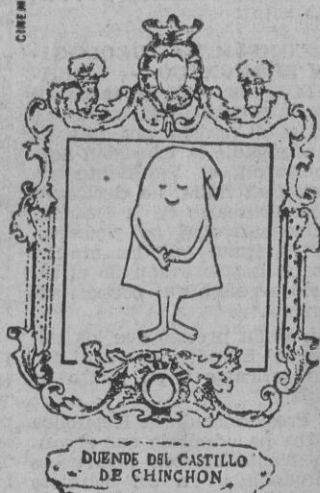

para servirles...

PUEBLO



AHORA

EN

ESPAÑA

LA

AUTENTICA

chaqueta

**BLASIER**®

FABRICADA POR SANCLARI®

de venta en los establecimientos más modernos de España





por tico medina y emilio g. loygorri



**¿Naima Cherký - Carlos Estrada? ¡No!**

Se ha oído en el ambiente que Carlos y Naima salían, se ha especulado con un posible romance. No hay nada de eso. Naima Cherký nos dice: —Coincidió con Carlos en el bar de los estudios. Me lo presentaron. Tomamos café. Nos hicieron una fotografía... y ni nos hemos vuelto a ver. Y de esto hace más de quince días. Carlos Estrada, por otro lado,

nos confirma esta versión: —En efecto, nos presentaron en el bar de los estudios Ballesteros, donde estoy rodando con Aurora Bautista. Recuerdo que nos hicieron una fotografía, pero nada más... Así que las cosas en su punto. Una simple fotografía, una simple conversación... en eso queda todo. Ni romance, ni salida. Nada de nada.



**SU HOROSCOPO, SEÑORA...**

Se lo dirán en Martín en el número de "Los signos del Zodiaco". Pero hoy no les vamos a ser brujos. Hoy queremos destacar que los trajes "zodiacales" han sido realizados por Monra sobre figurines de Rupert, y queremos destacarlo porque el ingenio y el buen gusto se han aliado para ofrecer al público, una auténtica novedad. En días pasados han podido comprobar la variedad de los diversos tocados. El de hoy, que corresponde al signo Virgo, es de una auténtica delicadeza, recogido por la cámara de Boutellier en deliciosa fotografía. Pueden ustedes comprobar cómo, sobre el escenario, el buen humor y el ingenio se asocian en este número, uno de los muchos sensacionales de "¡Qué cuadro el de Velázquez esquina a Goya!", que ya se acerca a las cien, a teatro lleno.

**CON LOS CINCO SENTIDOS**

**OIDO:**  
La versión de Havana Guila de RONNIE CHAPMAN en FLAMINGO. La podemos recomendar. Es sensacional, y además está recogida en su último disco.

**OLFATO:**  
Nos estamos «oliendo» un nuevo traspaso de sala de fiestas. Un club melódico detrás de la Gran Vía parece ser el «objetivo» en cuestión.

**VISTA:**  
Salta a la vista la juventud de las cinco bellas del ballet de LAS FABULOSAS DE SARATOGA. Entre las cinco no suman el siglo. ¡Hijas mías de mi vida!

**GUSTO:**  
Nos lo define ANTONIO CAPELL. Después de su desfile de modelos se fue a cenar a CASANOVA. —Gusto —dice CAPELL— es comer «turbantes» de mariscos al whisky».

**TACTO:**  
El del «maitre» de MICHELETA. Un cliente ligeramente alegre se negó a pagar una tercera consumición alegando que sólo había tomado dos copas. En aquel momento, la orquesta de QUIQUE ROCA comenzó a cantar: «Esta noche pago yo». ESCORIAL —así se llama el «maitre»— le dijo al cliente: —Señor, le dedico la canción de la orquesta. Esta noche pago yo. Al cliente le hizo gracia y pagó.

**LO QUE SE SABE:**  
Que CHICHO GORDILLO está ensayando con CELIA GAMEZ.

**LO QUE SE OYE:**  
Que es muy probable que la bella actriz y bailarina argentina INES MARCO vuelva al teatro. ¿Con ELDER BARBER? ¿Con CELIA GAMEZ?

**A LAS DOCE EN PUNTO**

Por ARBOLI

**La noche tiene su noticia**

◆ El sábado siempre es día pródigo en noticias para el periodista. La noche del sábado es más pródiga aún.

◆ Iniciamos nuestro recorrido en el restaurante VALENTIN. El local, totalmente ocupado y bastante público en la barra esperando mesas libres.

◆ Nuestra primera noticia tiene como protagonistas a dos guapas famosas: Perla Cristal y Marina, la extraordinaria artista del dúo Marina y Eleta. Perla espera importantes e inminentes acontecimientos. Una noticia de sensación que publicaremos oportunamente, relacionada con su presentación en un conocido teatro madrileño y... ya les informaremos en su momento. En cuanto a Marina, se despide de España por marchar a París para unas actuaciones.

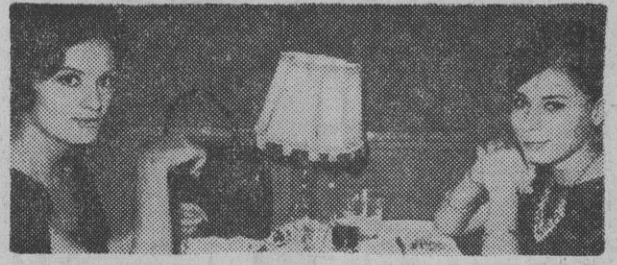

◆ En el mismo local, Annie Girardot y su esposo, Renato Salvatori, son los invitados de don Jaime Prades y su señora. A ambos matrimonios les acompañan un grupo de destacadas figuras de nuestra cinematografía, entre las que distinguimos a Ana Mariscal y su esposo, don Valentín Javier, y Alfredo Mayo y señora.

◆ Nuestro segundo chisme tiene como protagonista a Javier Escrivá—según nos aseguran—: acaba de firmar un contrato para protagonizar tres películas importantes en coproducción con Norteamérica, Francia e Italia. Sus oponentes en las citadas películas serán destacadísimas figuras del cine mundial. La primera, cuyo rodaje tendrá lugar en Alicante, se iniciará hacia el quince del próximo mes.

◆ Y finalizamos la jornada del sábado, no sin antes recordarles que en FEMINA, Serrano, 26, encontrará toda una maravillosa colección de conjuntos DUX, a precios increíbles, con los que pasará el invierno confortable y elegante.



◆ Tras saludar a Espartaco Santoni, que llega en compañía de una bella dama, abandonamos el local, rumbo a lo "desconocido".

◆ STENDHAL está presente en la noche. Los ojos tratados con productos de esta acreditada marca de París siguen destacándose por su belleza. Los productos de STENDHAL se distinguen y distinguen.

◆ En la barra de la cafetería HAMBURGO nos detenemos unos instantes para tomar una copa de coñac. La noche es fresca y el coñac entona y reconforta. Mientras Fundador nos infunde ánimos, el local nos facilita ambiente para continuar con el cotilleo.

◆ Nos enteramos que Joselito iniciará una nueva película, esta vez—si no nos han informado mal—de am-

**BEBA «SHAKE» EN EL Club Guadamur BAR AMERICANO**

Coslada, 14  
Teléfono 246 10 92  
MADRID-2

**LUSS-MAY** Junto a la fuente luminosa de Atocha  
**TOTALMENTE REFORMADO**

**PRESENTA, TARDE Y NOCHE**  
una gran atracción internacional

**ROSE ESTER**  
la mulata de bronce procedente del Brasil

- ★ Un impresionante desfile de «vedettes» en pista
- ★ Un complemento dinámico de atracciones
- ★ Un ambiente totalmente distinto ¡¡COMPRUEBELO!!

**3 ORQUESTAS DE EXCEPCION:**  
MODERNAS, DINAMICAS, RITMICAS



**LOS DUQUES Y LA CANTAORA**

Aunque el título parezca el de una romanza, el hecho ocurrió anoche en Las Brujas. Los duques de Alba acudieron a ver actuar a La Paquera de Jerez. La Paquera se volcó, pero —hubo un pero, si— la garganta fabulosa de la famosa «cantaora» estaba aquella noche afectada por una ligera dolencia, y La Paquera se sintió obligada a decir a los duques su imposibilidad física de cantarles todo lo que ellos quisieran. Total, que los duques quedaron en volver a oír a esta jerezana de renombre universal.

**El homenaje a JUANITO VALDERRAMA en PRICE CONCURSO**

La Compañía Organizadora de Consumo, S. A. (C. O. C. S. A.), abre un concurso entre inventores o fabricantes de maquinaria de cualquier nacionalidad para premiar el mejor proyecto o realización de una máquina para cosechar o recoger bellota. Importe del premio, 150.000 ptas. Bases e información, en las oficinas de la Sociedad, avenida de Baviera, número 6 (parque de las Avenidas), Madrid, de 9 a 2 y de 3 a 6.

No cruce jamás con luz roja, ni siquiera cuando no circulen vehículos.



## Una nueva MARISOL:

FASCINANTE, ATRACTIVA, SIMPATICA, ALEGRE Y... DIFERENTE



**Marisol**

EN LA PRODUCCION DE  
MANUEL J. GOYANES  
PARA  
GIRON, P.C. - CESAREO GONZALEZ P.C.



**MARISOL RUMBO A RIO**

EASTMANCOLOR

**ISABEL Garcés**

JOSÉ MARCO DAVO - GIGIA PARADIS - FERNANDO CEBRIAN - JORGE RIGAUD y JOËLLE RIVERO  
DIRECTOR FERNANDO PALACIOS MÚSICA y CANCIONES AUGUSTO ALGUERO

AUTORIZADA PARA TODOS LOS PUBLICOS

## SAN MIGUEL

HOY, LUNES, SENSACIONAL PRIMER REESTRENO PREFERENTE

¡LA HISTORIA MAS BRILLANTE DE LA GRAN VIDA EN EL ORIENTE FASCINADOR!

KOJIRO HONGO-CHARUTO SOLIS-SHINTARO KATSU-MACHIKO KIO-RAIZO ICHIKAWA  
FUJIKO YAMAMOTO  
LA LEYENDA DE  
**BUDA**



PARA MAYORES DE 18 AÑOS

**10.000 Ptas**

Pueden ser tuyas

¿cuando?  
¿donde?

## Conferencia del ministro alemán Dr. Heck en la Casa Sindical

# «EUROPA TIENE UNA TAREA DE LA CUAL NO PODRA RELEVARLA NADIE, NI SIQUIERA LOS ESTADOS UNIDOS»

## SOLIS HIZO LA PRESENTACION DEL ORADOR

CUPANDO la presidencia el ministro secretario general del Movimiento y delegado nacional de Sindicatos, don José Solís Ruiz, pronunció el sábado una conferencia en la sala de reuniones internacionales de la sede central de la Organización Sindical, el ministro para la Familia y la Juventud de la República Federal alemana, doctor Bruno Heck, quien desarrolló el tema "¿Tiene Europa todavía un futuro?"

Tomaron asiento, junto a ambos ministros, el embajador alemán en nuestro país, doctor Helmut Allardt, y el de Portugal, don Luis da Cámara Pinto Coelho; el vicesecretario general del Movimiento, don Fernando Herrero Tejedor; el secretario general de la Organización Sindical, don Pedro Lamata Megías; el ministro-consejero de la Embajada de Alemania, doctor Breuer; el consejero ministerial, doctor Zumkel, que forma parte del séquito del ministro alemán; los delegados nacionales de Asociaciones, don Jorge Jordana; de Juventudes, don Eugenio López, y de Educación Física y Deportes, don José Antonio Elola; los vicesecretarios nacionales de la Organización Sindical y alto personal de la representación diplomática de la República Federal.

Constituirían el auditorio los presidentes de los distintos sindicatos nacionales, los jefes nacionales de Obras y Servicios y numerosos dirigentes sindicales representativos de los sectores económico y social, así como informadores nacionales de periódicos, agencias y emisoras de radio y televisión y correspondientes de Prensa extranjera.

### • PALABRAS DE SOLIS

El señor Solís hizo la presentación del conferenciante, lo que aseguró que para él constituía un honor y un placer, destacando la recia personalidad del doctor Heck, un patriota alemán de cuerpo entero, entregado con pasión al servicio de su pueblo, que tiene a su cargo la defensa de esa importantísima parcela que constituyen la juventud y la familia, completando su biografía con alusiones a sus actividades en el campo del estudio, de la milicia y de la política.

Recordó su primer encuentro con el doctor Heck, hace ya algunos años, del que nació una sólida amistad, que se cimentó después con la visita a nuestro país del ministro alemán para asistir a un congreso sindical. Concluyó diciendo que todos aguardaban con expectación escuchar la palabra de nuestro ilustre huésped hablando de un tema tan importante y sugiriente como Europa y testimoniando el afecto con que se recibe en la Casa del Trabajo de España a un tan sincero amigo de nuestro país, en el cual le deseó una estancia grata y feliz.

### • CONFERENCIA DEL DOCTOR HECK

A continuación el ministro federal alemán para la Familia y la Juventud, doctor Bruno Heck, pronunció su anunciada conferencia, que fue seguida con interés y atención por todos los asistentes a la misma.

"Cuando Alexis de Tocqueville dirigió su mirada profética hacia el futuro de la historia universal, hace más de cien años —comenzó diciendo el doctor Bruno Heck— Europa era aún el país del ministro alemán para centro indiscutible del mundo. América estaba lejos y permanecía inavertida; Rusia se encontraba entre las cinco grandes potencias, pero no era la más poderosa. Desde este mundo analizó Tocqueville su época y previó la posterior evolución histórica: "Hay hoy en la tierra dos grandes pueblos que, partiendo de puntos distintos, parecen avanzar hacia una misma meta; los rusos y los anglo-americanos". Esto se escribió en una época en que la política exterior americana consistía en el aislacionismo y en la que Carlos Marx iba aún al Instituto, en Trier. Lo que vio Tocqueville en 1835 y fue olvidado más tarde, se ha convertido después de 1945 en la realidad mundial de nuestros días. Los Estados Unidos y la Rusia soviética representan en el terreno de las ideas y del poder aquello por lo que se lucha hoy

en la política mundial. ¿Dónde ha quedado Europa? ¿Queda un sitio para Europa? ¿Tiene Europa aún un futuro? ¿Este es el problema!"

### • EUROPA, AL MARGEN

Dijo luego el doctor Heck que, en los treinta años comprendidos entre 1914 y 1945, Europa ha quedado, evidentemente, al margen de las decisiones de la política mundial. En las dos guerras mundiales del siglo XX —llamadas guerra de los treinta años de la época contemporánea— se hundió el mundo estatal europeo, que se caracterizaba por la razón de Estado. El Estado soberano de la tercera época europea se encontró, desde el principio, en una contradicción insalvable. La razón de Estado había asumido una tarea cristiana que no podía realizar. La razón de Estado se convirtió así en el fermento de la descomposición de la cristiandad europea.

### • LA DOCTRINA COMUNISTA

"Desde que la libertad y la autoridad han perdido su equilibrio en Europa —continuó el doctor Heck— Europa ha encontrado dos respuestas: Rousseau, la revolución francesa y la democracia de América, por un lado; Carlos Marx, la revolución de octubre y la dogmática leninista por el otro. El Estado soviético no es una dictadura en el sentido tradicional. En el sistema comunista el hombre levanta el mayor intento de levantarse contra el Creador y la oración. Quiere realizar una idea que sólo había acariciado el ateísmo europeo. El comunismo cree ser la única doctrina verdadera del hombre y no tolera a ninguna otra junto a él; no existe una coexistencia ideológica, sino sólo práctica, es decir, táctica." No nos engañemos —dijo el doctor Heck—: la nueva fe, la nueva religión pueden parecernos grotescas; pero ejercen una fascinación, y el terror potencial que se encuentra tras ella la confiere un poder extraordinario."

### • NORTEAMERICA RIVAL DE LA U. R. S. S.

"Como potencia mundial —señaló el conferenciante— la Unión Soviética sólo tiene un rival: los Estados Unidos de América, que representan no sólo su poder político, económico y militar, sino que se consideran vinculados a una idea; también ellos tienen fe en su destino y en su tarea histórica. Los americanos no han negado nunca su nexo histórico con Europa ni el espíritu europeo de sus orígenes."

### • LA LIBERTAD Y EL ORDEN

En último término, resumió el Doctor Heck, se enfrentan hoy en la política mundial dos concepciones europeas del mundo y de la vida, representadas por los Estados Unidos de América y la Rusia soviética. Las dos dan una respuesta a la pregunta sobre la relación entre la libertad y el orden, pero de un modo completamente diferente e incluso opuesto. En un caso se va a la libertad por la coacción y el orden; en el otro al orden por la libertad. Después de haber conquistado Europa el mundo, se ha iniciado la lucha entre las dos respuestas que ha dado la misma Europa a la pregunta en torno a la libertad y a la igualdad, a la libertad y el orden. Los primeros interlocutores de este diálogo son, sin embargo, los Estados Unidos de América y la Rusia soviética. Europa ha perdido su posición hegemónica con las dos guerras mundiales del siglo XX. La realidad política más importante de Europa es la línea divisoria de las dos potencias mundiales a través de Alemania. Europa está en peligro de parecerse a Norteamérica una provincia corroida por la división en pequeños Estados y a Rusia un campo de experimentación y observación táctica. Hasta los pueblos de color la consideran como acusada que tiene que responder de su abuso de poder.

### • EUROPA NO PUEDE SER NEUTRAL

Continuó diciendo el conferenciante que Europa tiene que

renciante que Europa tiene que dar su respuesta a la pregunta sobre relación correcta entre la libertad y el orden y no puede ni debe permanecer neutral entre las dos potencias mundiales. Pero lo que está en juego no puede ser defendido solamente con el poder económico y militar de los Estados Unidos ni con las tradiciones espirituales de Europa. El querer ver a Europa y Norteamérica desempeñando estos papeles revela una falsa valoración y una visión errónea. Europa tiene que tratar de evitar que la alianza atlántica se convierta para ella en un medio de salvar su responsabilidad política concreta. Europa y Estados Unidos tienen que tratar de encontrar, cada uno a su manera, pero conjuntamente, la relación correcta y adecuada a nuestra época entre el orden y la libertad.

### • TAREA DE EUROPA

Terminó el doctor Heck diciendo que la Europa unida tendrá que ser una Europa de las patrias, pues los pueblos tienen que resolver los problemas de la libertad y el orden no sólo en relación con los demás, sino también en su vida interna, como respuesta a la provocación del comunismo. No sabemos si Europa tiene un futuro, pero si sabemos que tiene una tarea de la cual no podrá relevarla nadie, ni siquiera los Estados Unidos. Si Europa percibe esta tarea y encuentra la respuesta en torno a la libertad y el orden, entonces no sólo tendrá un futuro, sino que la libertad tendrá también aún una posibilidad.

La brillante disertación del doctor Heck fue subrayada a su final con una cálida ovación.

Por último, el señor Solís agradeció la intervención del ministro federal, así como la asistencia a este acto de los embajadores de Alemania y Portugal y de las restantes personalidades.

### • VISITA A LA CASA SINDICAL

Después, los señores Heck y Solís, con los altos dirigentes de la Organización Sindical, reco-

rrieron detenidamente las distintas dependencias de la sede central de los Sindicatos, sobre cuyo funcionamiento y finalidades el ministro secretario informó ampliamente a su colega alemán, quien se mostró sumamente interesado por el conocimiento de nuestra fórmula sindical.

### • VISITA A TOLEDO

TOLEDO, 28.—El ministro alemán de la Familia y la Juventud, doctor Bruno Heck, visitó ayer esta ciudad acompañado de su esposa y de diversas personalidades alemanas y españolas.

Fue recibido por las autoridades provinciales y locales en la puerta de Bisagra, trasladándose seguidamente al Colegio Menor San Servando, en donde, tras de recorrer las aulas y dependencias, le fué impuesta la beca de colegial honorario.

A continuación visitó el Museo de El Greco y el Mercado de Artesanía. Más tarde, en la iglesia de Santo Tomé, admiró el cuadro de El Greco "El entierro del conde de Orgaz" y posteriormente, en el hospital Tavera, le fué ofrecido un almuerzo, al final del cual el presidente de la Diputación Provincial, señor San Román Moreno, le obsequió con una reproducción de la espada de don Juan de Austria.

Por la tarde asistió al festival taurino a beneficio de la campaña de Navidad, organizado por el gobernador civil, y visitó el Alcázar y la catedral.

A última hora emprendió el viaje de regreso a Madrid.

### • CONCESION DE LA ORDEN DE CISNEROS

Su Excelencia el Jefe del Estado ha concedido la gran cruz de la Orden de Cisneros al doctor Bruno Heck, ministro para la Familia y la Juventud del Gobierno de la República Federal alemana.

## XXX aniversario del discurso fundacional de la Falange

BILBAO, 28.—Se ha conmemorado ayer en esta ciudad el XXX aniversario de la fundación de la Falange española con un brillante acto político organizado por la Jefatura Provincial del Movimiento. En el cine Gran Vía, totalmente lleno de afiliados y público, se celebró el acto de conmemoración. El jefe provincial de Juventudes leyó un informe sobre la labor realizada por su delegación. Más tarde se efectuó el paso al Movimiento de los miembros procedentes del Frente de Juventudes, y, a continuación, fué leído el discurso fundacional de Falange, en medio de un gran silencio y con el público puesto en pie. Finalmente, el consejero nacional don Jesús Suevos pronunció un vibrante discurso sobre el tema "La Falange, treinta años después". El señor Suevos fué muy aplaudido. (Cifra.)

### • EN YECLA

YECLA, 28.—La Guardia de Franco local ha conmemorado el XXX aniversario del discurso fundacional de la Falange, pronunciado por José Antonio en el teatro de la Comedia, de Madrid, con un acto de afirmación nacionalsindicalista en el salón de la Casa Sindical, en el que han intervenido diversas autoridades locales y del Movimiento. Finalizado el acto, se cantó el "Cara al sol" y se dieron los gritos de ritual. (Cifra.)

### • ANIVERSARIO DE LA MUERTE DE RAMIRO LEDESMA

ZAMORA, 28.—Ante el XXVII aniversario de la muerte del fundador de las J. O. N. S., Ramiro Ledesma Ramos, se han ce-

lebrado en su pueblo natal, Alfaraz de Sayago, diversos actos en su memoria. Hubo una misa en la iglesia parroquial, que ofició el capellán provincial de la Falange, y presidieron el gobernador civil y jefe provincial del Movimiento, el jefe provincial y otras jerarquías provinciales y locales. Después, en la explanada, frente a la casa en que nació Ramiro Ledesma Ramos, se celebró el pase simbólico de los muchos pertenecientes al Frente de Juventudes a las filas del Movimiento. Se hizo ofrenda de coronas ante el monumento dedicado al fundador de las J. O. N. S., acto en el que pronunció unas palabras el jefe provincial. Hubo, por último, un coloquio. (Cifra.)

Una mano lava la otra... y las dos

¡¡CON FOWEL!!

Fowel es un nuevo sistema que hace durar el jabón 5 veces más

200 gramos de jabón equivalen a 1 kilogramo.

Fowel para dar a conocer sus ventajas regala 100.000 portajabones.

Solicite el suyo en su establecimiento

FOWEL - Velázquez, 100 - Madrid



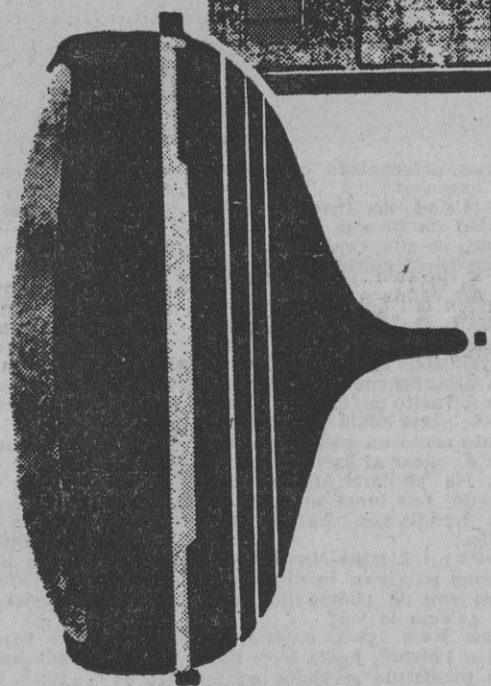
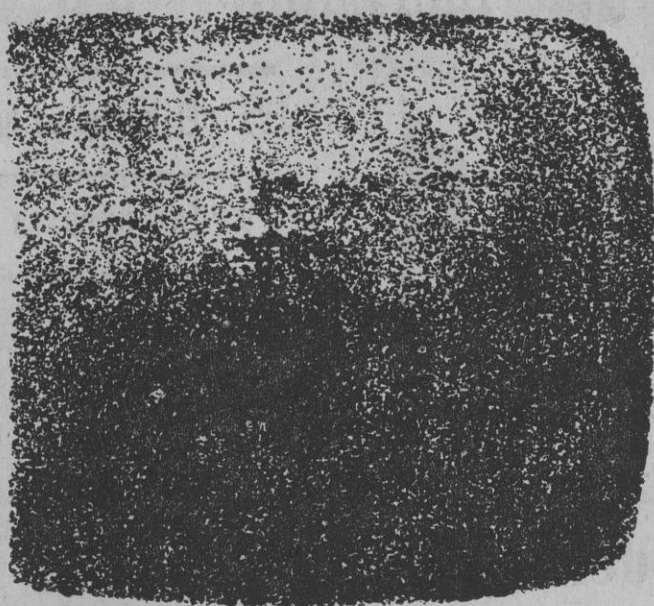
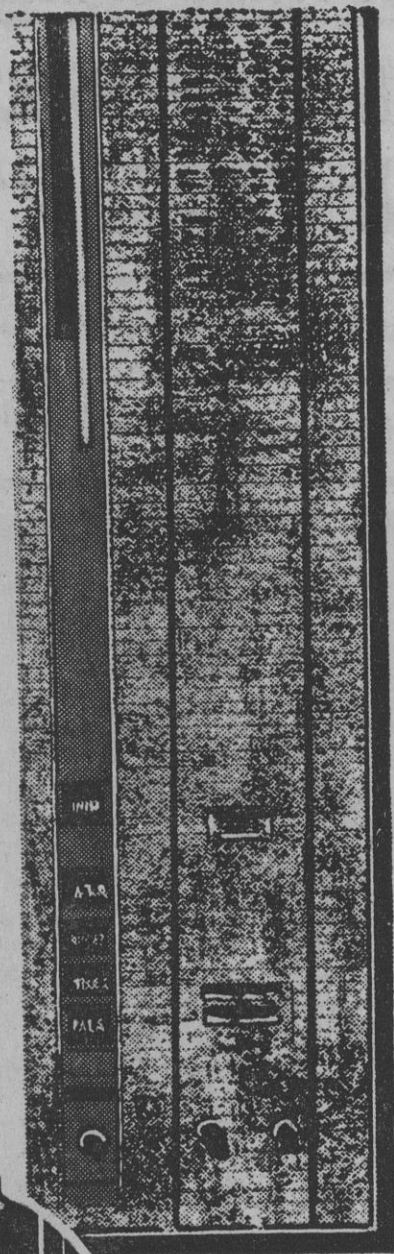

# la pantalla polarizada

la maravilla  
de los grises acerados  
en la serie

## 1963-64

# TELEFUNKEN



## CRUZ DEL SUR LUJO

- Luna curvada doble protección
- Escala luminosa de canales
- Célula fotosensible de luminosidad
- AUTOMATICO TOTAL
- Supresión absoluta de líneas
- Máximo CONTRASTE Y RELIEVE
- Selector de palabra
- Doble conexión de antena
- Conexión de mando a distancia
- Tres altavoces. Sonido tridimensional
- Mueble de gran lujo en maderas seleccionadas y terminación al poliéster
- P. V. P. 22.950 Ptas.  
(Incluido Impuesto)

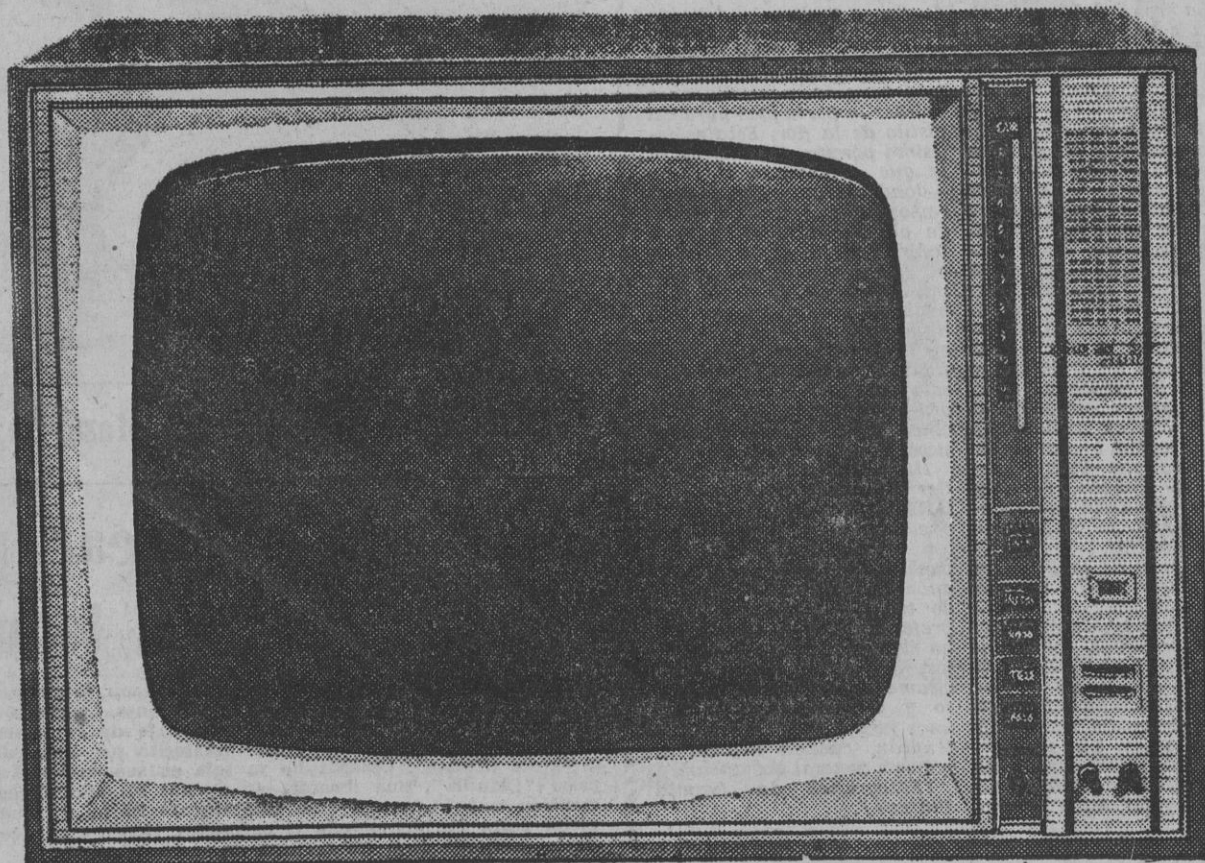



# Madrid Actualidad

## EL CAPITAN RUIZ IGUEL FUE EL ULTIMO EN ABANDONAR LA NAVE En Barajas, con los cuatro únicos supervivientes del mercante "JUAN FERRER"

☆ "El barco se hundió en veinte minutos"

☆ "Las luces se apagaron y nadie vió nada"



EL sábado por la noche llegaron a Madrid, procedentes de Londres y por vía aérea, los cuatro únicos supervivientes del naufragio del mercante español "Juan Ferrer". Entonces aún no habían sido encontrados los cadáveres de cuatro de las once víctimas de la tragedia del barco español. En la Aduana de Barajas

hemos presenciado conmovedoras escenas:

—¿Usted no tuvo la culpa! ¡Usted no tuvo la culpa! Estoy seguro de ello, capitán, pero, dígame, cómo murió mi hijo. ¿Usted lo vió?

Quien tan dolorosamente preguntaba era el padre del primer oficial del barco, Carlos Coello, de veintiséis años, casado y con una hija. Su cadáver aún no ha sido devuelto por el mar.

—Se portó hasta el último momento como un valiente. Tratamos de sacar al barco de las rocas. No pudimos. El barco se estrelló. Las luces se apagaron. Nos hundíamos. Nadie vió a nadie...

—Pero dígame—insistía—sus últimas palabras, lo último que habló con él. ¿Cómo iba vestido? ¿Cómo le vió?

Luis Ruiz Iguel, capitán del "Juan Ferrer", hasta hace unos días prestando servicios en las costas inglesas, no podía responder a las preguntas de aquel padre, porque la emoción se lo impedía.

—Había un poco de niebla —nos explicó minutos antes al pie de la escalerilla del avión—. Eran cerca de las tres y media de la madrugada. Poco antes habíamos sondeado. Había fondo suficiente. Chocamos contra unas rocas. Hicimos la maniobra adecuada para salir rápidamente de allí. Fue imposible, el barco escoró. Nos hundíamos. El bote de babor quedó destruido. En el de popa se marcharon algunos de la tripulación a España a mediados de semana, camino de la costa. No se veía

nada. Se debieron de estrellar contra las rocas

—¿Y mientras, usted?

—Me quedé hasta el último momento en mi puesto. Me cercioré de que no había nadie a bordo. Cuando el agua me llegó hasta la cintura me puse a nadar, salí por encima del barco y traté de evitar el sifón y los remolinos que éste hacía al hundirse.

—¿Cuánto tiempo pasó nadando?

—Sólo unos minutos. Una ola me impulsó por encima de unas rocas. Comencé a chillar y sólo encontré a un marinero. Allí pasamos toda la noche, casi conmovidos. Cuando amaneció encontramos a los otros dos supervivientes. Escalamos unas rocas y aparecieron dos lugares.

Los cuatro supervivientes han estado hospitalizados hasta antes de viajar a Madrid. Vienen vestidos con chaquetas y pantalones que les facilitaron en el hospital y sin documentos. Todo lo perdieron. En Madrid sólo estuvieron unas horas. El capitán salió para San Sebastián, y los marineros José González Alonso, José Ruiz Sevillano y Benito Mayo Núñez marcharon a La Coruña, Pontevedra y Gijón, respectivamente.

En el aeropuerto los esperaban personal de la compañía naviera propietaria del "Juan Ferrer", quienes informaron a la Prensa que los cadáveres del resto de la tripulación llegarán a España a mediados de semana. (Foto: Bontellier.)

¿Sabe usted lo que es «la monda»?

### Se celebró la I Fiesta del Azafrán

Lo más selecto de la flor se envía a la India y a Japón

CONSUEGRA celebró ayer, domingo, su primera Fiesta del Azafrán. Entusiasta impulsor de esta celebración ha sido OSCAR DIGNOES, el director de la Oficina de Turismo de Austria, hombre enamorado de la tierra manchega y de sus rutas. Dignoos halló en el Ayuntamiento consaburenses, que rige don PEDRO ALBACETE —un alcalde entusiasta que está dispuesto a que Consuegra se convierta en obligado paso de los turistas que crucen la Mancha—, la necesaria colaboración. Y se montó, un poco improvisadamente, la fiesta, en torno a un emotivo homenaje a don FEDERICO ROMERO, autor del libreto



de «La rosa del azafrán», aquella zarzuela de los años treinta, a la que pusiera música el inolvidable MAESTRO GUERRERO. Como mantenedor «espontáneo» acudió FEDERICO MUELAS, que en el acto celebrado en el salón de sesiones del Ayuntamiento pronunciaría una breve pero bellísima oración sobre la flor del azafrán —la bíblica flor, como él la llamó—, tan universalmente cantada por Federico Romero. Señaló Muelas la presencia en el acto de GREGORIO PRIETO, el pintor de la Mancha, tan fiel a su tierra, y apuntó la lección de españolidad que nos ofrece Oscar Dignoos, con su predilección por esta región, que es «como una mano que España extiende al mundo». Federico Romero agradeció el homenaje y señaló su vinculación con la Mancha.

Como final de la fiesta, se hizo al autor de «La rosa del azafrán» la simbólica ofrenda de la flor, traída desde los campos próximos por bellas muchachas consaburenses ataviadas con trajes típicos, y que hicieron una exhibición de su trabajo. «La monda», y bailaron unas seguidillas manchegas en honor de los invitados, que tuvieron ocasión de visitar luego la casa

donde se realiza la delicada operación del «cortado» —del «cupé», como dicen ellos—, es decir, la selección del azafrán después de tostado, para extraer la parte más pura del pistilo de la flor. Esta selectísima porción del azafrán es la que se envía a la India —donde se utiliza en las ceremonias nupciales, a modo de oloroso incienso, y para teñir el rostro de la novia—, al Japón y a otros lejanos países, y tiene un precio elevadísimo. El montón que manipulaban ocho muchachas en la citada casa —una sola familia tiene la exclusiva de esta preparación en Consuegra— y que no pesaría ni cinco kilos, tenía un valor superior a las 50.000 pesetas.

Hubo también visita al taller alfarero de INESO y GREGORIO —dos maestros que mantienen la multiseular tradición alfarera del pueblo—, que renunciando al anónimo pero bien retribuido trabajo en Madrid, han preferido seguir junto al toro elaborando cazuelas, botijos, jarras primorosas... Precisamente en estos días, Ineso y Gregorio han creado unos juegos para cerveza que tendrán, cuando lleguen al público, general aceptación. (Fotografías de Juanita Biarnes.)



El fotógrafo estaba en la plaza Mayor

### C. C. salió a pasear por Madrid con una leona

A Claudia Cardinale, la bella actriz italiana, le gusta nuestra ciudad. Lo ha dicho en un montón de ocasiones. La guapa "C. C." aprovecha cualquier descanso en el rodaje de la película que rueda en Madrid para darse una vueltecita por nuestras calles e "ir de tiendas". Claudia no va sola en sus paseos. La acompaña "Claudia", una leoncita de apenas un año de edad que también trabaja para el cine. El fotógrafo le ha sorprendido en plena plaza Mayor, cuando el animalito, tierno aún, descansaba de la caminata bajo las caricias de su madrina.

### Pepa Campos hacía antes rifas

### A los 62 años ha debutado como bailaora profesional

A los sesenta y dos años, Pepa Campos ha querido probar fortuna con el arte, y se ha venido a Madrid, o mejor dicho, la han traído sus descubridores. Pepa vivía hasta ahora en el Puerto de Santa María. Era de familia acomodada, pero venida a menos. Pepa se dedicaba ahora a las rifas, sin saber el dineral que podía ganar bailando. Ahora actúa en Torres Bermejas desde hace dieciséis días. Es un éxito del que habla todo Madrid. Lo hace en zapatillas, porque «ya está mayor» para los tacones. Uno de sus admiradores es el famoso John Wayne.





# POR 15.000 DUROS SE DEJARA COGER POR UN TORO



Es de Cuatro Caminos y confiesa veintitrés años. Se llama Antonio Ruiz y en el mundo del toro le conocen por Vistalegre. Mañana va a dar un paso muy difícil. Quizá el más difícil de toda su vida. No tiene miedo a la muerte y va a jugar un poco con ella.

Con ropas de espontáneo, este novillero con carnet se lanzará al ruedo y tras dar unos pases de principiante se dejará coger por el toro. La gente que llenará la plaza no tendrá más remedio que gritar y ponerse en pie. No habrá truco en la dramática escena. Todo será real y auténtico, mientras dos o tres

cámaras de cine apuntan hacia el muchacho.

Hacia falta un valiente que se dejara coger por un toro, y Antonio Ruiz ha sido el elegido por el director de la película "El espontáneo". Antonio será el doble del protagonista. Cerca de él estará un torero, Curro Ortuño, que, vestido de luces, hará una de sus faenas para el objetivo.

—¿Y si ocurre lo peor...?  
—En el peor de los casos—nos dice Antonio—iré a reunirme con mi madre.

—¿Cuánto cobrarás por la cogida?  
—Quince mil duros.

(Reportaje gráfico de Guerner)

## Cóctel

Se venden bailarinas y toreros



**IMPONENTE LLENAZO** en la sala Sesat, con la apertura de la exposición de MIGUEL HERRERO. De nuevo sus bailarinas y sus toreros atrajeron la curiosidad del todo Madrid.

**MANUEL DICENTA**, primer actor de nuestro teatro, es uno de los primeros en llegar. Se acerca mucho para mirar los cuadros, que más bien parecen cerámicas que óleos.

**VIVI MILANO**, la pintora canaria, habla de su gira por Francia, el pasado verano, y de su exposición de pintura en Canarias.



**LA PRINCESA DE HOHENLOHE** y **NATALIA FIGUEROA** encabezan la avalancha de caras conocidas que pretenden no ver los cuadros, sino entrar en la sala. Dan la enhorabuena a Miguel. Natalia está escribiendo su primera novela en serio, y nos dice que pronto la terminará. Uno de los que escuchan es el locutor **ALBERTO OLIVERAS** con sus inseparables gafas negras y su tremenda estatura de casi dos metros.



**CARMEN SEVILLA** trata de acercarse a los cuadros y de bajar a la cueva para ver el "show" flamenco que ha montado **ALFONSO CAMORRA**, quien, por cierto, ya está preparando las maletas para marchar a París a exponer sus cuadros. Se muestra muy contento de las críticas que le hicieron en Madrid.



**FELIPE GARCIA** NOS anuncia la próxima imposición del **GARBANZO DE PLATA**. Confidencialmente sabemos que se pretende otorgarlo con todos los honores y respetos al **CONDE DE MAYALDE**, y después al productor norteamericano **SAMUEL BRONSTON**. Lo dejamos hablando con el doctor **LUIS DE LA SERNA**, que ha tenido que luchar lo suyo para hacerse con un brazo de sillón y sentarse en él.

Muy prácticos y elegantes

# Gabanes impermeabilizados

Confeccionados en Loden austriaco

Una calidad famosa en el mundo

En paño de pelo y colores de máxima actualidad. Perfecto acabado. Hechos en exclusiva para "Galerías" por B. Y. C. S. A., creadora del Loden español.



Una fila.  
Manga pegada.  
Cuello de solapa.

2.250

Galerías Preciados

Galerías Lista 56

Sederías Carretas

TEJADOS SIN ANTENAS, HOGARES SIN LUZ  
**aralejo** abre su hogar al mundo

Los nuevos FLORENCIAS 19" y 23" MARCONI

Lo convertirán en alegre SHOW

CARRERA DE SAN JERONIMO, 18 · 1.º Teléfono 2311380  
DISTRIBUIDOR DE TELEVOX, S. A.



Famosos y multimillonarios banqueros

## LOS ROTHSCHILD ESTUVIERON EN MADRID

Los hermanos Rothschild, los famosos y multimillonarios banqueros, han pasado unos días en Madrid de rigurosísimo incógnito. Ayer emprendieron viaje a París, por vía aérea. El fotógrafo les sorprendió ya acomodados en los asientos del avión español en que harían el viaje a la capital de Francia.



Ana María Olaria, de caza a París

Ana María Olaria, tras actuar ante las cámaras de nuestra televisión, emprenderá un viaje a la capital francesa y a diversas capitales europeas, para ver la serie de comedias musicales que en los diversos coliseos del viejo continente se están representando.

—Lo que pretendo —nos dijo ayer— es ver una comedia musical buena y adaptarla al español para presentarme con ella en Madrid.



# CASABLANCA

"Si, pero"

... es más agradable"

Y  
COMO SIEMPRE  
PRESENTA

LAS MEJORES ATRACCIONES Y ORQUESTAS  
Todas las noches, a las 12: ESPECTACULO TIPICO ESPAÑOL



221 18 08  
PLAZA DEL REY. 7

## Cartelera de espectáculos

### TEATRO

#### Funciones para mañana

**ALCAZAR.**—7, 15 y 11: Compañía de comedias María Luisa Merlo-Carlos Larraga-Ismael Merio en "Vivir es formidable" (de Alfonso Paso).

**BEATRIZ.**—7, 15 y 11: Veraneando (de Alfonso Paso), con Guillermo Marín, Mari Carmen Frenes, Amparo Baró.

**BELLAS ARTES** (Teléf. 232-44-37 Edificio Círculo Bellas Artes.)—7 y 11: José María Rodero en Caligula (de Albert Camus), con Susana Mara, Carlos Ballesteros, José Bruguera, Manuel Escalera y compañía titular. Director, José Tamayo.

**CALDERON** (239-13-33).—7, 11: Manolo Escobar: Brindo mis canciones.

**CLUB** (Refrigerado, Bajos Palacio de la Música).—7, 11: Los derechos de hombre (de Alfonso Paso). ¡Divertidísimo! ¡El mayor éxito de Alfonso Paso! Sexto mes.

**COMEDIA.**—Cía. titular 7 y 11: La bella Dorotea (de Miguel Mihura), con Susana Canales, Angel Pícazo, Elena María Tejero y una gran compañía.

**COMICO.**—7 y 11: Un 30 de febrero. La comedia más valiente y divertida de Alfonso Paso. Quinto mes de éxito.

**ESLAVA** (231-19-64).—7 y 11 (en punto): Nati Mistral en la farsa musical La Perichola (de Juan Ignacio Luca de Tena y el maestro Moraleda), con Rafael Alonso, Pedro Osinaga, Luis Galdos Maruja Recio y toda la gran compañía titular con la colaboración de Guadalupe Muñoz Sampedro.

**"Ballet"** coreografía de Alberto Fortillo Dirección, Luis Escobar.

**ESPAÑOL** (221-22-47).—Miercoles 30: Don Juan Tenorio.

**GOYA.**—Próximamente, Lola Membrives en el estreno de El río se entró en Sevilla (de don José María Pemán).

**INFANTA ISABEL** (221-47-78 Metro Banco).—7, 11: Isabel Garcés en el mayor de los éxitos cómicos: Las mujeres los prefieren pachuqueros (de Alfonso Paso) ¡Apasionantemente divertida! Con Angel Canales, Mercedes Muñoz Sampedro, Hugo Pimentel, Ana María Morales y compañía titular. "El público rió mucho, Isabel Garcés, con la personalidad, el sello original, el dominio escénico de siempre" (Marquerie, PUEBLO). Pronto, 100 representaciones entre cientos de caricajadas.

**LARA** (221-16-31).—7 y 11: Conrado Blanco presenta a Pepita Serrador y Narciso Ibañez Serrador, con Carlos Casaravilla, en Aprobado en inocencia (de Luis Peñaflor). ¡Un éxito de clamor!

**LATINA.**—7, 11: Revista Vendame su marido, con Manolito Codeso. Exitoso cómic. Dos "vedettes", Mily Ponty, Mary Francia. "Ballet" Batación. Alarde espectacular de mujeres.

**MARAVILLAS.**—7 y 11: Cía. revistas Zori-Santos presentan a Licia Calderón, Rafael L. Somoza, Mercedes Llofriu en ¡A Alemania... me voy! Extraordinaria actuación de Le Ballet de Miss Baron, de la película "Can-Can". Recomendable a las personas de buen gusto.

**MARQUINA** (Prim, 11. Teléfono 231-84-67).—Hoy, lunes, 11 noche, función única, y mañana, martes,

7 y 11: Fernando Fernán-Gómez en El pensamiento (de Andrelev). Versión española, Méndez Herrera.

**MARTIN.**—(Revistas Muñoz Román.) 6,45 y 10,45: ¡Qué cuadro el de Velázquez esquina a Goya! Protagonistas, Mari Luz Real, Pepe Barceñas, Colaboración extraordinaria, Esperanza Roy, Paquito Cano.

**REINA VICTORIA.**—7, 11: María

Fernanda d'Ocon en La Venus de Milo, con Carmen Carbonell, Carlos Muñoz, Valeriano Andrés y colaboración de Pastor Serrador. Director, Mario Antólin.

**VALLE INCLAN** (Torre Madrid 241-13-89).—7, 11: Conchita Montes presenta un éxito mundial: Mary Mary Venta anticipada localidades desde

**ZARZUELA** (Tel. 221-43-41).—Cía. lirica Tomás Bretón. 7 y 11: La Carabela (de Fernández Ardavin y maestro Moreno Torroba), por Marta Santa-Olalla, María Dolores Ripollés, Mari Carmen Solvés, Marija Boldoba, Alberto Agullá, Tomás Alvarez, Eduardo Bermúdez, Octavio Alvarez, Eduardo Hernández, Rafael Castejón, Andrés García Martí y Joaquín Vega. Orquesta Sinfónica de Madrid, dirigida por el maestro Moreno Torroba. Dirección, Rafael Richart.

**CIRCO**

**CIRCO PRICE-HALL** (Teléfono 231-46-07).—7 y 10,45: Juanito Valderrama. ¡La voz más famosa del cantel, en Gran Parada Flamenca, con Adefa Sotú, Gracia de Triana, Enrique Montoya, Gloria Romero, Lolita Torres, Valderrama, Los Gaitanos, Angelita y Fúñez, "ballet" Las Macarenas ¡Las más famosas figuras del cantel! Jueves 31, 10,45 noche: Grandioso homenaje a Juanito Valderrama, con intervención de destacadas figuras del teatro, Localidades a la venta. Apto. Próximo día 3 de noviembre, despedida.

**REAL CINEMA.**—7, 11: Un día en las carreras. Tolerada.

**REX** (247-12-37).—Continúa de 11 a 6: numeradas. 7 tarde, 11 noche: Túnel 23.

**RIALTO.**—7, 11: Noches de Casablanca (Sara Montiel, Maurice Ronet). Color. Cuarta semana.

**RICHMOND.**—6,45, 10,15: Vidas borrascosas.

**SAN MIGUEL.**—7, 10,45: La leyenda de Buda (color). Kojiro Hondo, Ch. Sells.

**TORRE DE MADRID** (247-16-37). 7, 11: Un día en las carreras (Los hermanos Marx). Tolerado.

**UNIVERSAL CINEMA.**—Continúa 6,15: Cualquiera día en cualquier esquina (Shirley MacLaine, Robert Mitchum).

**SESION CONTINUA**

**ALCANTARA.**—4,45: Cristo negro, El hijo del Caid, Toleradas.

**ALEXANDRA.**—10 mañana: Cualquiera día en cualquier esquina.

**ARGUELLES.**—5: El valle de las espadas. Tolerada.

**BAHIA.**—4: El pequeño coronel,

Retirada tarjetas amigo, todos los días, horas oficina.

**JOAQUIN COSTA, 43**  
Edificio NO-DO

### Principales programas de TV. E.

♦ **PARA HOY, LUNES, NOCHE.**—7,30: "El comisario", telefilm del Oeste.—8: Estilo.—8,30: Dibujos animados.—8,40: La aventura de la poesía.—8,55: Mundo ligero.—9: Estudio 3.—9,30: Telediarlo.—9,45: El tiempo.—9,55: Marcando el compás.—10: "Los defensores", telefilm policíaco-judicial.—11: Amigos del lunes.—12: Telediarlo.

### CINE

#### SESION NUMERADA

**ALBENIZ.**—6,30 y 10: La conquista del Oeste (technicolor). Cinematografía de todos los públicos. Pases películas, 6,40 y 10,10.

**AVENIDA** (221-75-71).—7, 10,45: Días de vino y rosas (Jack Lemmon, Lee Remick).

**BARCELO.**—7, 10,45: El valle de las espadas. Tolerada.

**BENILAURE.**—7, 11: Un espía en Hollywood (Jerry Lewis). Tolerada.

**CALLAO.**—6,30, 10,15 (pases de película, 6,55, 10,35): Vidas borrascosas (color). Lana Turner, Hope Lange. Se ruega puntualidad.

**CAPITOL.**—7, 11: El honrado gremio del robo (Peter Sellers).

**CARTAGO** (257-70-23).—7, 10,45: Cualquiera día en cualquier esquina (Shirley MacLaine, Robert Mitchum). Primer restreño.

**COLISEUM.**—6,45, 10,45: Con fal-

da y a lo loco (de Billy Wilder), Marilyn Monroe, Tony Curtis, Jack Lemmon. ¡Éxito mundial!

**FUENCARRAL.**—7, 10,45: Los pájaros (de Alfred Hitchcock).

**GAYARRE.**—4,30, 7, 11: Sucedió en lunes (O. W. Fischer).

**GRAN VIA.**—7, 11: El rastro del asesino (Tony Curtis, Marisa Pavan, Gilbert Roland). Cinemascope.

**IMPERIAL.**—7 y 11: Complementos y Las hijas del Cid (Chantal Deberg, Sandro Moretti). Eastmancolor. Tolerada.

**LOPE DE VEGA.**—7, 11: Impulso criminal (Orson Welles).

**MADRID.**—7 y 10,30: Hotel Internacional (Elizabeth Taylor, Richard Burton).

**PALACIO DE LA MUSICA.**—7, 10,45: Los pájaros (de Alfred Hitchcock).

**PALAFOX** (Luchana, 15). El mejor cine de Europa.—7, 11: Ensayo general para la muerte.

**PAZ.**—6,45, 10,15: West Side Story (Natalie Wood, Rita Moreno). Superpanaviación S. E. Todd-ao. Película, 7 y 10,30.

**POMPEYA.**—7, 11: Juego para dos (Peter Sellers). ¡Divertidísimo!

**PROYECCIONES.**—7, 11: Bésalas por mí (Cary Grant, Jayne Mansfield). Color, cinemascope. Segunda semana.

**REAL CINEMA.**—7, 11: Un día en las carreras. Tolerada.

**REX** (247-12-37).—Continúa de 11 a 6: numeradas. 7 tarde, 11 noche: Túnel 23.

**RIALTO.**—7, 11: Noches de Casablanca (Sara Montiel, Maurice Ronet). Color. Cuarta semana.

**RICHMOND.**—6,45, 10,15: Vidas borrascosas.

**SAN MIGUEL.**—7, 10,45: La leyenda de Buda (color). Kojiro Hondo, Ch. Sells.

**TORRE DE MADRID** (247-16-37). 7, 11: Un día en las carreras (Los hermanos Marx). Tolerado.

**UNIVERSAL CINEMA.**—Continúa 6,15: Cualquiera día en cualquier esquina (Shirley MacLaine, Robert Mitchum).

**SESION CONTINUA**

**ALCANTARA.**—4,45: Cristo negro, El hijo del Caid, Toleradas.

**ALEXANDRA.**—10 mañana: Cualquiera día en cualquier esquina.

**ARGUELLES.**—5: El valle de las espadas. Tolerada.

**BAHIA.**—4: El pequeño coronel,

tín Serrano, y atracciones internacionales.

**CAMAGUEY** presenta al gran Tirso Guerrero.

**CANAIMA** (El cabaret de las afueras. Marcelo Userra, 86. Teléfono 269-31-32.)—Jerry Girls, The Berberm'g. 40 "vedettes".

**CARTAGO.**—Petit Cabaret. Bravo Murillo, 28 (glorieta Quevedo). Las mejores atracciones.

**CISNE NEGRO** (Cartagena, 89).—Les Najarras, Kanol Brothers y las bellezas más sugestivas en la actualidad.

**CLUB IMPERATOR** (Fernández de los Ríos, 59. Tel. 244-22-23. Argüelles).—Tito Mora. Únicamente tardes. Ambiente de juventud.

**CONGA.**—Grandes atracciones Carmina Segarra (el bombón cubano), Carmen Mendoza, Estrella de la Fuente. Orquestas Pablo Herrero y Abalos Canta Néstor.

**DANCING CLUB** (Barceló, 11).—Jueves, viernes y sábados, de 7 a 10. Domingos y festivos, de 6 a 10. Precios populares.

**EL BOMBO CHINO** (Isabel la Católica, 6. Teléfono 2-45-50-81).—Tarde y noche: Luska Show "ballet" procedente del Olimpia, de París; Paco Reyes. 12,30 noche, espectáculo típico español.

**FADO** (Plaza San Martín, 2, esquina a Flora Tel. 232-15-94).—Algo distinto a todo lo que usted conoce. Gran cocina regional portuguesa y el fado cantado por sus más famosos intérpretes.

**ISMAEL CLUB** (plaza Santa Ana, número 9. Sala de fiestas. Teléfono

231-01-46).—Tarde y noche, grandes orquestas.

**LA GALERA** (Villalar, 8).—Tarde y noche, las mejores atracciones y "vedettes" internacionales. Las sensacionales orquestas Los Beirantes y Kassy.

**LA TUNA CLUB** (Andrés de la Cuerdo, 3, 243-60-43. Argüelles).—Té-ballet. Tardes.

**LIDO** (Alcalá, 20, edificio Alcázar).—Gran espectáculo. 70 artistas en pista. Orquestas Lorenzo González y Napoleón Cezas, incluidos impuestos y espectáculo, 200 pesetas. Reserva mesas, teléf. 232-07-12.

**LUSS-MAY** (Junto a la fuente luminosa de Atocha).—Tarde y noche, grandes orquestas y atracciones.

**MADISON CLUB** (Cea Bermúdez, 10, Tel. 253-01-59).—Magníficas orquestas. La mejor sala para la juventud más distinguida, más selecta. Solamente tardes.

**MICHELETA CLUB** (Auténticamente climatizado, temperatura ideal. Teléfono 248-50-55).—Tarde y noche, en la pista del éxito, Los Dangers, Raphael & His Model, Quique Roca, su conjunto músicovocal y Claudia, Maruchi Taylor, Rafael Cardona y su gran orquesta y las más bellas modelos. Es un "show" Michéleta.

**MOLINO ROJO** (Tribulete, 16).—Tarde y noche: Los Tres Ibéricos, Dimtry Constantinof. 12 noche, espectáculo típico español.

**MOROCCO** (Marqués de Leganés).—Como siempre, el cabaret de Madrid.

**NEVA ROMANA** (Restaurante-Boite. Carretera de La Coruña, kilómetro 9,200 Tel. 207-00-61).—Tarde y noche presenta "ballet" de Patricia Lorca, Gisela Marqués, Tirma Plaza, Eva Carmen Galla, Alejandro Vega y Maleni Loreto, Gesollin, Elicia Fermano y las más lindas maniqués.

**PASAPOGA.**—Tarde y noche, acontecimiento sensacional con la actuación de Mario Clavel, "ballet" de Héctor Estévez, Antonio de Ronda y su "ballet" y las orquestas de Arturo Fornés, con Rubens Lloiy y Ricardo Cerato, y Los Big Boys. Canta, Rafael Mendoza.

**RIVER CLUB** les ofrece un programa extraordinario con Malcolm Clare Trio, "ballet" de Patricia, orquestas venaes de Pipu Rivas, José Plinós, con Valentino Sanchez.

**TEYMA.**—Tarde y noche, las mejores orquestas y atracciones.

**TU Y YO** (Aire acondicionado).—Cuarteto Manolo Aranda. Cuatro Deltas Toni Gross.

**YORK CLUB** (2471024).—Tardes, 25 pesetas; noches, 40 Tommy Castells, "ballet" Laury. Antonio Alegrias y las más encantadoras "vedettes".

Misa de la feria (domingo XXI de Pentecostés), de color verde.

**AVISOS VARIOS**

**ACTOS PARA HOY**

A las siete.—Ateneo: Don Antonio Almagro: "Raíces de Occidente en el arte y la cultura del antiguo Egipto".

A las siete y media.—Cámara Oficial de Industria: Don Antonio Barrera de Irímo: "El sistema tributario: criterios para una nueva ordenación".

**TOMBOLA "SUERTE Y COLOR"**

En los sorteos del sábado resultaron premiados con un televisor el número 9099, y con una lavadora, el 256.

**CUPON DE CIEGOS**

El número premiado el sábado es el 313.

**VEA EL ESPECTACULAR CORTOMETRAJE EN TECHNICOLOR "LA MELODIA VIAJERA"**

que se proyecta, durante la presente semana, en los cines:

Conde Duque, de Madrid

Progreso, "

Universal, "

Niza, "

Alcalá, "

**TELEFUNKEN**

Televisión-Radio

**Radio Electro**

Conde de Romanones, 14

Av. Albufera, 64 (Pte. Vallecas) - General Ricardos, 71



# Se organizan los servicios de la campaña de alfabetización

## REGULACION DEL PRECIO DEL AZUCAR

### Ministerio de Información y Turismo

#### Junta Central de Adquisiciones y Obras

##### SUBASTA

Resolución de la Junta Central de Adquisiciones y Obras de este Ministerio por la que se convoca subasta para la adquisición de dos teletipos de recepción con destino a los Servicios Informativos de Televisión Española, por un importe de 106.400 pesetas. En la Secretaría de esta Junta podrán examinarse los pliegos de condiciones técnicas y legales, así como los modelos de proposición.

Los industriales a quienes interesa, pueden presentar ofertas ajustadas al modelo oficial, en sobre cerrado y lacrado, acompañado de otro en el que se contenga la documentación exigida por el pliego de condiciones con indicación exterior de tal contenido, o la de que tales documentos obran ya en la Junta por razón de anteriores concursos.

Las proposiciones y documentación se presentarán en el Registro General de este Ministerio antes de las trece horas del día en que se cumplan veinte hábiles, a partir del siguiente al de la publicación del anuncio en el "Boletín Oficial del Estado", dirigidas al ilustrísimo señor presidente de la Junta Central de Adquisiciones y Obras de este Ministerio.

Todos los gastos que origina esta subasta serán por cuenta del adjudicatario.

Madrid, 23 de octubre de 1963.

### Ministerio de Información y Turismo

#### Junta Central de Adquisiciones y Obras

Resolución de la Junta Central de Adquisiciones y Obras por la que se convoca subasta para la construcción de un parador de turismo en GUADALUPE (Cáceres), por un importe de ejecución material de 18.222.183,41 pesetas. En la Delegación Provincial de este Ministerio en CACERES y en la Secretaría de esta Junta podrán examinarse los pliegos de condiciones técnicas y legales, así como los modelos de proposición.

Los industriales a quienes interesa pueden presentar ofertas ajustadas al modelo oficial, en sobre cerrado y lacrado, acompañado de otro en el que se contenga la documentación exigida por el pliego de condiciones, con indicación exterior de tal contenido, o la de que tales documentos obran ya en la Junta por razón de anteriores concursos.

Las proposiciones y documentación se presentarán en el Registro General de este Ministerio antes de las trece horas del día en que se cumplan veinte hábiles, a partir del siguiente al de la publicación del último anuncio en el "Boletín Oficial del Estado" o Provincia, dirigidas al ilustrísimo señor presidente de la Junta Central de Adquisiciones y Obras de este Ministerio.

Todos los gastos que origina esta subasta serán por cuenta del adjudicatario.

Madrid, 22 de octubre de 1963.

### COMPRO FINCA RUSTICA

Para instalación pecuaria cerca Madrid y próxima carretera 10 a 30 hectáreas INDISPENSABLE: luz y agua abundante o facilidad obtenerlas Teléfono 276 91 14 Sr. SERRANO

### Importante empresa

NECESITA OFICIALES AJUSTADORES y MONTADORES ELECTROMECANICOS

Se facilita vivienda. Escribir. Sr. CAMPOS Apartado 12.145 Madrid (17.415)

### PUEBLO

## Mañana, XXX aniversario de la fundación de Falange Española

### Acto en el Teatro de la Comedia

Mañana, 29 de octubre, se conmemora el XXX aniversario de la fundación de Falange Española por José Antonio Primo de Rivera.

Entre los actos que tendrán lugar con tal motivo, a las once de la mañana, se celebrará, en el teatro de la Comedia, como en años anteriores, el acto conmemorativo de la fundación de F. E., leyéndose el discurso que pronunció José Antonio el 29 de octubre de 1933.

A la una de la tarde, el ministro secretario general del Movimiento hará la ofrenda de las cinco rosas simbólicas ante la tumba del Fundador en el Valle de los Caídos.

**NAVE**  
1.335 metros cuadrados  
Se vende. 255 14 37

## PARA LAS VOTACIONES DEL DIA 3

# Proclamación de veinticuatro candidatos a concejales del Ayuntamiento madrileño por el tercio familiar

Ayer, a las diez de la mañana, en el salón de actos de la Casa Consistorial de Madrid, tuvo lugar la proclamación de candidatos a concejales para las elecciones que se efectuarán el próximo día 3 entre los aspirantes que habían presentado sus correspondientes solicitudes en los plazos previstos en representación del tercio de cabezas de familia.

Efectuó la proclamación la Junta Municipal del Censo Electoral, en presencia de casi todos los aspirantes, de sus respectivas familias y de numerosos madrileños curiosos.

### CANDIDATOS PROCLAMADOS PARA EL DIA 3

A las once y media de la mañana estaba resuelta la proclamación de candidatos entre cuyos nombres las cabezas de familia de los correspondientes distritos designarán el próximo día 3 de noviembre a los concejales respectivos. Por distritos, los candidatos proclamados ayer son los siguientes:

**Distrito del Centro:** Don Emilio Jiménez Millas Gutiérrez, industrial; don Miguel Rodríguez Cantero, abogado, y don Luis de Pinedo y de Redondo, abogado.

**Distrito de La Latina:** Don Marceliano Serrano de Albillo, propietario; don Luis Refel Macceira, médico, y don Francisco Arias Cabezas, conductor.

**Distrito de Universidad:** Don Antonio Ceballos Escalera y Contreras, abogado; don Herminigildo Moreno Serna, abogado, profesor, subdirector del Instituto Nacional de Previsión, jefe nacional del Seguro Escolar, medalla de Madrid, etcétera; don Juan José Robredo y Sánchez, intendente mercantil; don Jesús Suevos Fernández, periodista, y don Alberto Tamayo López-Machuca, abogado.

**Distrito de Chamberí:** Don José Alfredo Fernández y Obregón, industrial; don Juan Carlos Guerra de Zunzunegui, abogado, y don Fernando Olmedo Pinaglia, industrial.

**Distrito de Tetuán:** Don Félix Arévalo Sancho, técnico de Información y Turismo; don Emilio Cristóbal Montes, empleado; don Antonio González Morales, escritor; don Vicente Olmos Puech, industrial, y don José de la Torre Rodríguez, militar y licenciado en Derecho.

**Distrito de Chamartín:** Don Miguel Angel Alonso Samaniego, propietario; don Juan Antonio Cánovas del Castillo y Fraile, abogado; don Antonio García de Gúdál, físico; don José Gámez Greciano, intendente mercantil, y don Alberto Rubio Fuentes, funcionario.

Hoy estará expuesta al público la lista con todos los candidatos proclamados por orden alfabético. El próximo domingo, día 3 de noviembre, se pro-

cederá en estos distritos a la votación correspondiente. En esta misma fecha se efectuará la proclamación de los candidatos por el mismo tercio de cabezas de familia y para los restantes distritos de la capital. El día 10 de noviembre se efectuarán las votaciones de la segunda convocatoria para designar los concejales respectivos.

### TERCIO SINDICAL

Continúa hasta el día 30 del presente mes el plazo apto para presentar solicitudes a candidatos para concejales por el tercio sindical, segunda convocatoria, en la que votarán los sindicatos del Metal, Transportes y Comunicaciones, Hostelería y Similares, Textil, Espectáculo, Frutos, y Productos Hortícolas, Piel, Cereales, Agua, Gas y Electricidad, Combustible, Pesca, Vid, Cervezas y Bebidas y las hermandades sindicales de labradores y ganaderos. El censo es de 356.127 votantes.

El viernes, día 31, la Junta Provincial de Elecciones hará la proclamación de candidatos por esta segunda convocatoria. Las elecciones, el día 10 de noviembre.

En cuanto a la primera convocatoria, ya conocen nuestros lectores los candidatos proclamados. Son 30. El jueves serán elegidos los compromisarios, y las elecciones se efectuarán el día 3 de noviembre.

### TERCIO DE ENTIDADES

Para este último tercio de representación de entidades culturales, económicas y profesionales, se han presentado últimamente: por la Asociación Nacional de Químicos, don Luis Riesgo Pérez; por la Sociedad Cervantina, don Patricio González de Canales; por el Colegio Notarial, don Benedicto Blázquez Jiménez, y por el Colegio Oficial de Arquitectos de Madrid, don Juan del Corro Gutiérrez.

### Ministerio de Información y Turismo

#### Junta Central de Adquisiciones y Obras

Resolución de la Junta Central de Adquisiciones y Obras por la que se convoca subasta para la construcción de un parador de turismo en AYAMONTE (Huelva), por un importe de ejecución material de 19.236.084,84 pesetas. En la Delegación Provincial de este Ministerio en HUELVA y en la Secretaría de esta Junta podrán examinarse los pliegos de condiciones técnicas y legales, así como los modelos de proposición.

Los industriales a quienes interesa pueden presentar ofertas ajustadas al modelo oficial, en sobre cerrado y lacrado, acompañado de otro en el que se contenga la documentación exigida por el pliego de condiciones con indicación exterior de tal contenido, o la de que tales documentos obran ya en la Junta por razón de anteriores concursos.

Las proposiciones y documentación se presentarán en el Registro General de este Ministerio antes de las trece horas del día en que se cumplan veinte hábiles a partir del día siguiente de la publicación del último anuncio en el "Boletín Oficial del Estado" o Provincia, dirigidas al ilustrísimo señor presidente de la Junta Central de Adquisiciones y Obras de este Ministerio.

Todos los gastos que origina esta subasta serán por cuenta del adjudicatario.

Madrid, 22 de octubre de 1963.

### Televisores

#### electrodomésticos

En general

Usted pide la marca y pone las condiciones de pago. Nosotros las aceptamos seguro.

### CANAL 3

Claudio Coello, 68, 1.º trda. Teléfs. 226 63 80 - 226 94 80

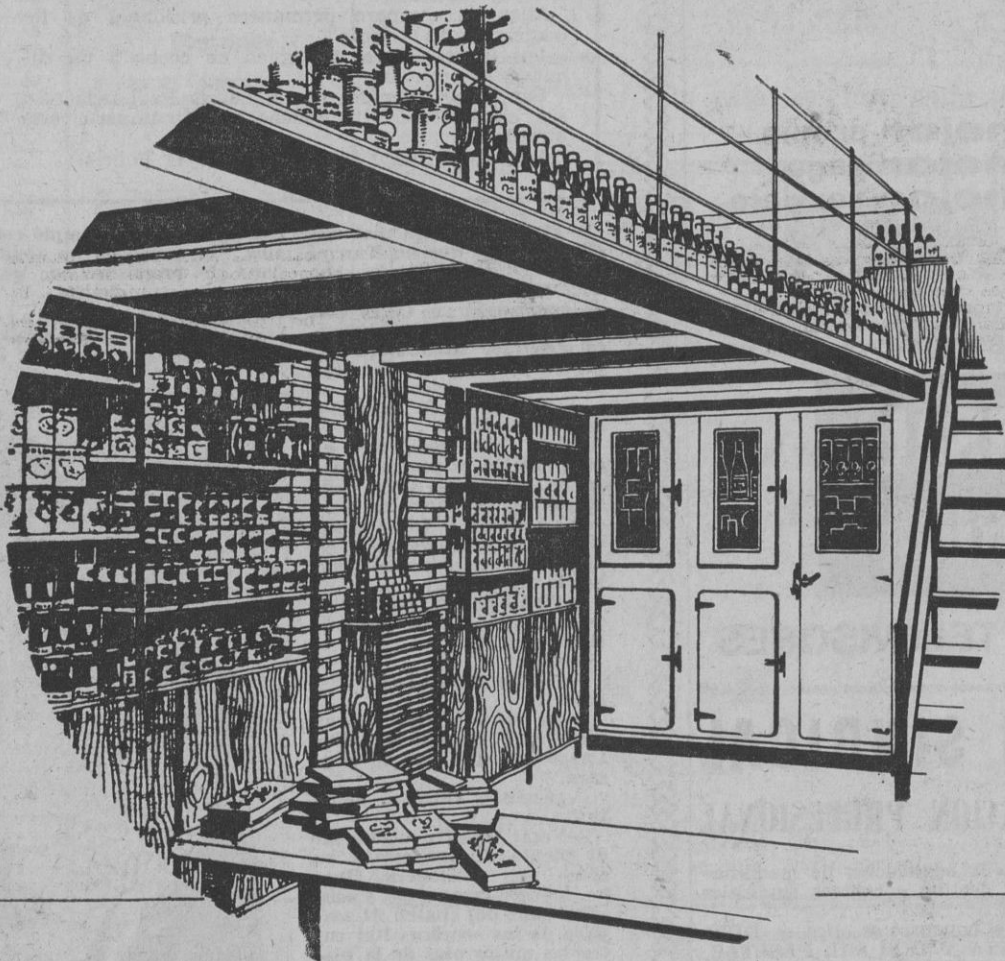

VISION S a torre de madrid

## TIENE VD. PROBLEMAS DE REFRIGERACION?

EXPONGA SUS NECESIDADES Y... NUESTROS TECNICOS SE LAS RESOLVERAN

NUESTROS MUEBLES FRIGORIFICOS METALICOS SON LA ULTIMA REALIZACION DE UNA MARCA DE PRESTIGIO DESDE HACE MAS DE 25 AÑOS. EN EL MERCADO ESPAÑOL, QUE LE ASEGURAN "MAS ENFRIAMIENTO POR MENOS DINERO"

LE SERA MUY FACIL MODERNIZAR SU ESTABLECIMIENTO CON NUESTRAS FACILIDADES.

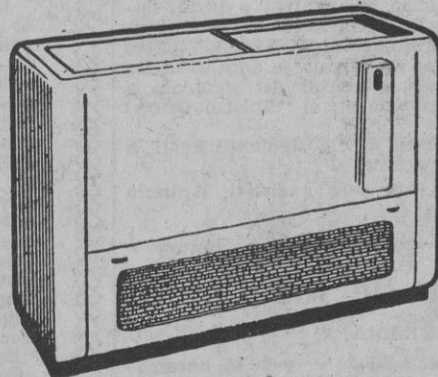

## AUTO-ELECTRICIDAD, S. A.

Diputación, 234 - BARCELONA 7 - Telé 2226550 18 de Julio, 2 - GIJON - Telé. 41286. Avda de Schultz, 10-12 - GIJON - Tel. 45207 C Coello 85 - MADRID-1 - Telé 2763310. Povedilla, 10 - MADRID-9 Telé 2458140 Avda A Rosselló, 85 - PALMA - Telé 21226 C Salvatierra, 39 - VALENCIA - Telé 222395.



PARA VIVIR MEJOR  
PRECISA DE LO MEJOR

CON NOSOTROS  
VIVIRA MEJOR

porque

UNIVERSAL  
ELECTRICA

Siempre ofrece lo mejor

EL TELEVISOR  
DE TECNICA  
SIMPLIFICADA

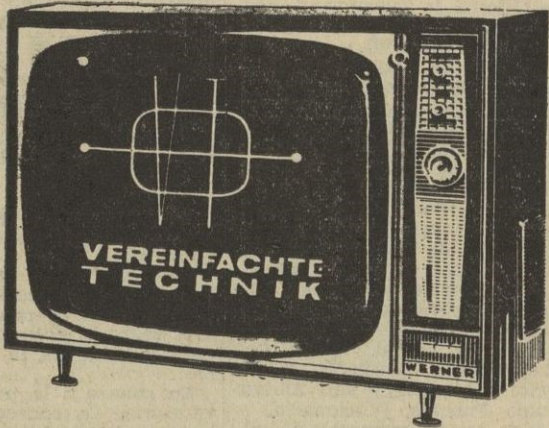

WERNER

con el mejor precio  
el mejor pago  
el mejor servicio

Solicite informes en:

UNIVERSAL  
ELECTRICA

LA CASA DE LOS TELEVISORES

ORGANIZACION SINDICAL

OBRA SINDICAL FORMACION PROFESIONAL

Se convoca concurso público para la adquisición de maquinaria, mobiliario y material vario con destino a centros sindicales de Formación Profesional.

El precio tipo para la totalidad del concurso se cifra en DIEZ MILLONES OCHOCIENTAS TREINTA Y DOS MIL PESETAS, conforme a la siguiente distribución:

Maquinaria y herramientas ... ..	6.716.000
Mobiliario ... ..	2.580.000
Material didáctico de electrónica ... ..	800.000
" " de taller mecánico ... ..	126.000
" " de laboratorios ... ..	560.000
" " de enseñanza de idiomas ... ..	50.000
<b>TOTAL ... ..</b>	<b>10.832.000</b>

Los pliegos de condiciones económicas y jurídicas y los de las características técnicas, con distribución por centros y demás datos, se encuentran a disposición de los interesados en la Jefatura Nacional de la Obra Sindical Formación Profesional (paseo del Prado, 18-20), donde en las horas de oficina se admitirán las ofertas durante veinte días naturales a contar del siguiente a aquél en el que se publique este anuncio en el "Boletín Oficial del Estado".

La apertura de pliegos se verificará al día siguiente hábil, a sus doce horas, en dicha Jefatura Nacional.

Madrid, 23 de octubre de 1963.—El jefe nacional, Antonio Aparisi.

El Escorial - Valle de los Caídos

(POR GUADARRAMA)

SALIDAS DE MADRID: Laborables: 9.30 y 20.15 horas  
Domingos: 9.30, 14.30 y 23.30 horas  
MADRID-EL ESCORIAL Y REGRESO 50,20 pesetas  
MADRID-EL ESCORIAL-VALLE DE LOS CAIDOS  
(ida y regreso), 90 pesetas

LA ESCURIALENSE

Guzmán el Bueno, 11 - Tels. 243 78 75 y 2 43 11 05  
Martín de los Heros, 4 - Tels. 247 70 25 y 241 10 26

# LA POLICIA EN ACCION

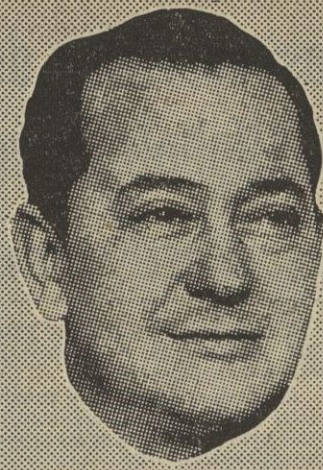

UN RELATO DE  
E. Hernández  
CASTANEDO

Diplomado en  
Investigación  
Criminal

## EL CASO DE LA TRATA DE "NÁCAR"

31  
La declaración  
de Amparo

♦ RESUMEN DE LO PUBLICADO.—Lidio, joven marino, al desembarcar se entera de la desaparición de su novia. Denunciado el hecho a la Policía, ésta inicia las primeras indagatorias para hallar el paradero de Amparo.

También se denuncia la desaparición de Julia, doncella de los señores Ibáñez, escultural muchacha y ex novia del argelino Paul Delacroix.

Aparece un cadáver en la playa con el rostro espantosamente desfigurado. Se comprueba que es el de Julia.

Los investigadores siguen la pista de los dos sucesos, localizando al inquilino de un cierto local para ensayos teatrales.

Mientras, Amparo permanece prisionera de los traficantes en "nácar".

Los investigadores persiguen en coche a un supuesto sospechoso.

Son luego detenidos por la Policía Paul Delacroix, sus compañeros, tres muchachas y Amparo, ésta durmiendo.

Amparo es luego interrogada por la Policía.

—Pues nada. Ese mal nacido me dijo que en Tánger tenía un negocio hotelero que necesitaba una encargada a de confianza: yo. Claro está que el negocio era un hotelito discreto, situado en las afueras de la población, con una clientela selecta.

—¿Te habló de condiciones económicas?

—Las que quisiera: un gran sueldo y participación en los beneficios. ¡Pero todo mentira!... El anzuelo para que yo picara y fuese a parar a una horrenda casa, de donde no saldría más que hecha una ruina!...

—Total: que rechazaste categóricamente la proposición.

—Sí.

—¿Cómo reaccionó "el Paul"?

—Se echó a reír, de un modo que me dió espanto. Luego me dijo que lo pensara.

—¿Cuándo volvió a insistir?

—Verá: aquella noche me di cuenta de que estaba ya como una prisionera. Bueno, intenté escaparme, y conseguí salir del chalet. Al amparo de las sombras hui entre los matorrales de la playa, pero al fin consiguieron cogermela.

Amparo hace una breve pausa, para luego, con aire lejano y convulso, proseguir sus confidencias:

—Entonces si que me encerraron formalmente en una habitación del sótano del chalet... Sin ropa casi, no sé si para desanimarme más en un intento de fuga...

Luego de un nuevo y corto silencio continúa la joven:

—Al día siguiente, me sacaron un momento de mi encierro, y así, en prendas interiores, el Paul me hizo comparecer ante él y sus canallas amigos... Me sentaron en un rincón de la sala, sin hacerme el menor caso y siguiendo con su charla. A veces hablaban en árabe, pero frases cortas, y siempre me imaginé relacionadas conmigo... Hasta que de pronto uno de ellos pidió al Paul que me contara cómo había "liquidado" a Julia... Paul, riendo como un diablo, empezó a contarme. Por lo visto, la primera intencional suya con esa pobre chica fué la proposición de casamiento. Pero luego, al ver que le enteraban oficialmente de que su "novia" era en rea-

lidad una criada, rompió con ella. Sin embargo, no abandonó sus propósitos con respecto a esa muchacha.

—Un momento, Amparo —puntualiza el comisario—. ¿Qué tiene que ver que el



argelino se enterara de la auténtica personalidad de la chica si sus fines con respecto a ella eran los que sabemos?

—Sobre eso mismo cavilé yo, pero saqué en consecuencia que sería por mantener Paul el "tipo" delante de los señores de la pobre Julia. Para que éstos luego no pudieran entrar en sospechas.

—Bien razonado, muchacha. Sigue, por favor.

—Pues, como les digo, Paul empezó a jactarse del asesinato de la chica.

Tercia el inspector Larrazabal:

—¿No mencionó Paul cómo volvió a encontrarse con Julia?

—Sí; él sabía que ella iba a pasar unos días con los pa-

dres y la esperó a la salida de casa, haciéndose el contradictorio. La convenció luego de que le acompañara. Para darla una explicación de la actitud de él...

Amparo, después de unos segundos de silencio, prosigue:

—La embobé de tal modo, por lo visto, con su labia, que Julia no dudó en olvidarse de su proyectado viaje y quedarse con su ex novio...

—Decían que ella era una chica formal.

—Cuando las mujeres quieren, pierden la cabeza. Y ella, según comentaba Paul, debió de seguirle como un corderito, feliz con que él hubiera vuelto a su lado.

—¡Valiente fulano!—exclama, casi en imprecación, el inspector Villar.

—¿Sabes dónde llevó el a la chica?

Amparo titubea en su respuesta a la pregunta del comisario:

—No sé, seguro... Paul se burló de una "fulminante luna de miel" pasada con la "criada imbecil", solos y alejados del resto del mun-

do, en un sitio. No sé si se referiría al chalet, aunque no habría de extrañarme nada que así fuese.

—Bien. Continúa con lo del asesinato, Amparo.

—Por lo visto, un día, ese canalla propuso a la chica lo que a mí... Pero Julia se puso bravia, diciendo que antes la mataban cien veces que dedicarse a la vida que le proponían. "Ya veís—dijo textualmente Paul—, con una vez que la maté, sobró."

—¿Sabes dónde cometió el crimen?

—Aquí mismo, en la playa.

—¿Había luego de destrozarla el rostro, cómo es que destruyó el rostro del cadáver hasta hacerle inidentificable?

—Es que eso último se le ocurrió después al Cohen.

Después de que Paul había ahogado a Julia en la playa, de modo y manera que pudiese parecer un accidente.

El comisario arguye a continuación:

—Te salvaste de verdadero milagro, muchacha. Cuando ellos no se recataron en contactarte su crimen, imagínate por qué sería. Tu muerte estaba también decretada, o al menos tu encerramiento en cualquier escondido prostibulo norteamericano.

—¡Dios mío!—gime Amparo, estremeada.

—Sólo que ahora los únicos que tienen que temer, y mucho, son esos condenados.

Unos minutos más tarde, los investigadores abandonan el hospital. Luego, una vez en el coche que les devuelve al centro policial, pregunta Larrazabal a su jefe:

—¿Cree que teniendo en cuenta las declaraciones de Amparo, cantará en seguida el Paul?

—Tarde o temprano, lo hará.

—Tipos como ése son duros. Capaces de negar que existen el sol, la luna y las estrellas.

—Cuestión de paciencia convenierles de tales existencias.

—No se andará con muchos remilgos en el interrogatorio, verdad, don Luis?

—Esa canalla de tratantes en blancas merecía que le aplicaran la ley de Linch!

—¡Hombre—sonríe, socarrón, el jefe policial—, a ese Paul no voy a recibirle con palmitas! Pero nada, tampoco, de aplicarle el "tercer grado". Cualquier interrogatorio hábil resulta siempre más fructuoso que la más fenomenal de las palizas.

—¿Cómo me gustaría tentarle la cara!—expresa Villar, bronco—. Cada vez que pienso que yo tengo una hermana y que un canalla de esos podría intentar...

Corta, suavemente imperativo, el comisario:

—Te olvidarás de eso a la hora del interrogatorio.

—Sí, claro, don Luis.

—Tranquilízate. El "tipo" va a tener que pechar con lo suyo. Algo más gordo, quizá, de lo que se espera.

Después de que Paul había ahogado a Julia en la playa, de modo y manera que pudiese parecer un accidente.

El comisario arguye a continuación:

—Te salvaste de verdadero milagro, muchacha. Cuando ellos no se recataron en contactarte su crimen, imagínate por qué sería. Tu muerte estaba también decretada, o al menos tu encerramiento en cualquier escondido prostibulo norteamericano.

—¡Dios mío!—gime Amparo, estremeada.

—Sólo que ahora los únicos que tienen que temer, y mucho, son esos condenados.

Unos minutos más tarde, los investigadores abandonan el hospital. Luego, una vez en el coche que les devuelve al centro policial, pregunta Larrazabal a su jefe:

—¿Cree que teniendo en cuenta las declaraciones de Amparo, cantará en seguida el Paul?

—Tarde o temprano, lo hará.

—Tipos como ése son duros. Capaces de negar que existen el sol, la luna y las estrellas.

—Cuestión de paciencia convenierles de tales existencias.

—No se andará con muchos remilgos en el interrogatorio, verdad, don Luis?

—Esa canalla de tratantes en blancas merecía que le aplicaran la ley de Linch!

—¡Hombre—sonríe, socarrón, el jefe policial—, a ese Paul no voy a recibirle con palmitas! Pero nada, tampoco, de aplicarle el "tercer grado". Cualquier interrogatorio hábil resulta siempre más fructuoso que la más fenomenal de las palizas.

—¿Cómo me gustaría tentarle la cara!—expresa Villar, bronco—. Cada vez que pienso que yo tengo una hermana y que un canalla de esos podría intentar...

Corta, suavemente imperativo, el comisario:

—Te olvidarás de eso a la hora del interrogatorio.

—Sí, claro, don Luis.

—Tranquilízate. El "tipo" va a tener que pechar con lo suyo. Algo más gordo, quizá, de lo que se espera.

Paul Delacroix, sin corbata, cinturón ni cordones de zapatos, comparece ante el comisario. Con éste, en su despacho, los inspectores Larrazabal y Villar.

—Sientate—ordena don Luis al detenido.

Se engalla el argelino:

—Protesto del tuteo.

Una fría y socarrona sonrisa se dibuja en el rostro del jefe policial.

—Disculpe su excelencia—expresa luego, sarcástico, don Luis—. ¿Quiere decirme su excelencia si está dispuesto a declararse autor del asesinato de Julia, responsable del secuestro de Amparo y tratante en blancas por más señas?

—Nada de eso.

—Bien. Vamos por partes.

—¿Fui o no el novio de Julia?

—¿Y eso qué?

—Dí, categóricamente, si o no. ¿O necesitas que te identifique el señor Ibáñez?

—Es que eso último se le ocurrió después al Cohen.

(Continuará.)



# La bolsa del motor

**AUTOMOVILES  
CAMIONES  
MOTOS**

**ESCUELAS**

- PONS Profesoras y profesores diplomados General Pardiñas, 32. 2-76-42-06.
- BOADA, escuela automovilista Jorge Juan, 50. 2-75-56-11.
- ESCUELA "España" Alfonso XII, 58. Teléfono 2-71-62-44.
- "ARENAL" escuela automovilista Arenal, 23. 2-48-43-31 Avenida Albufera, 10 3-52-22-37 General Ricardos, 44. 2600576
- SALMANTINA, seriedad.
- SALMANTINA, competente.
- SALMANTINA, maravillosa teórica.
- SUCURSAL, Alcalá, 170.
- CHASIS alemanes. 2-75-41-02. 2-56-18-64.
- "SANTO DOMINGO" Profesores universitarios, facultades, seriedad Plaza Santo Domingo, 12. 2-47-46-50.

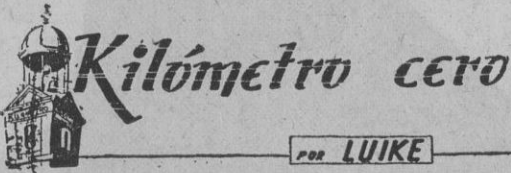

**Kilómetro cero**  
por **LUIKE**

♦ SALON DE LONDRES.—De mi visita personal al salón de Londres he sacado varias conclusiones: Que es el salón más interesante; que los ingleses se preocupan de sus asociaciones con industrias españolas más de lo que nosotros pensamos; que debemos estar atentos al Rover 2.000 como probable nuevo coche español, cuyo motor ya está montándose en otros vehículos españoles fabricados —por más señas— en Linares; que la Dunlop quiere hacer sus neumáticos en España, y de eso sabe bastante Tyresoles, hasta ahora dedicada al recauchutado; que Ferodo está dispuesta a dotar a su futura fábrica madrileña de los más modernos adelantos; que Lucas no se dejará pisar el terreno por ninguna otra empresa, a través de sus dos contactos Fensa y Endiesel; que hay otro coche inglés con ganas de ser español...

Y un detalle curioso, comprobado personalmente: Stirling Moss se sometió a la prueba de reacciones, por medio del aparato que instalaron conectado con un Spidfair Triumph, como el del piloto madrileño Cauca. Y Moss nos demostró que es capaz de iniciar la frenada ante un estímulo imprevisto en un tiempo inferior a un quinto de segundo.

Otro detalle curioso: el salón del Earl Court fue visitado por medio millón de personas.

♦ JIM CLARK, CAMPEONISMO.—Ya era campeón virtual Jim Clark. Y ayer, en Méjico, volvió a ganar el II Gran Premio de aquella nación. Con su Lotus Climax se puso en cabeza desde la primera vuelta y llegó a la meta con un minuto de ventaja sobre el segundo, Jack Brabham. Para rematar sus éxitos sólo le falta ganar también la última prueba puntuable, que será en la Unión Sudafricana en diciembre.

♦ JUAN ANTONIO BILBAO, VENCEDOR TOTAL.—El bilbaíno Juan Antonio Bilbao ya no se conforma con las victorias absolutas en las competiciones, equivalentes al mejor promedio en las pruebas. Ahora pretende ser vencedor total. Ayer lo consiguió en la prueba de Ereaga. Ganó en 75 c. c. con una Derbi. Después ganó con una Bultaco 125 c. c. Tralla en una prueba de esta categoría. Y como remate obtuvo la victoria en la prueba de 250 sobre una Bultaco 200 Metrala.

Destacaron también en la prueba el salmantino Carlos Hernández, de Bultaco, y la escudería Lube Renn; particularmente César Gracia, que quedó segundo en 250 y fue segundo bastante vueltas en 125, hasta que le falló el embrague y tuvo que ceder el puesto a Hernández.

♦ CAPROTI Y REVERTER, GANADORES DEL RALLY DOS CATALUNAS.—Pocas esperanzas de victoria había para los españoles en el Rally Barcelona-Perpignan y menos aún para los procedentes de Madrid. Sin embargo, dos madrileños, Oscar Caproti y Estanislao Reverter, con Ford Cortina, han sido los vencedores.

♦ MOTORES NUEVOS A 2.000 PESETAS.—Han bajado asombrosamente las cotizaciones de los motores nuevos de gasolina procedentes de los de sustitución por un diesel. Venían pagándose a 9.000 pesetas hasta hace poco; pero ahora casi de manera unánime, como si todos los compradores se hubieran puesto de acuerdo, las cotizaciones han bajado a 2.000 pesetas. Esto, sin duda, puede retraer la demanda de los motores diesel por el capítulo de sustituciones. Parece que ello planteará una verdadera batalla de precios en fechas no lejanas.

♦ SE VA A ESTABLECER UNA LINEA INTERNACIONAL DE TRANSPORTE ENTRE ESPAÑA Y PORTUGAL EN SERVICIO REGULAR. Una importante empresa española inaugurará próximamente una línea regular de transporte entre España y Portugal, uniendo las ciudades de Madrid, Oporto y Lisboa. Contará con una red de puntos de servicio en las principales localidades, tanto para reparaciones como almacenamiento de mercancías, estancia de viajeros, etcétera. El proyecto es importante y al servicio del mismo se pondrá una considerable flota de vehículos.

♦ HOMBRES DEL MOTOR NORTEAMERICANOS, EN ESPAÑA.—Está estos días en Madrid el señor C. E. Briggs, alto ejecutivo de la industria automovilística norteamericana de Detroit (Michigan) Presidirá una reunión de los concesionarios de la firma que aquí celebra su convención anual al mismo tiempo que visita, en un amplio viaje de vacaciones, España. El señor Briggs cambió impresiones con los periodistas sobre la marcha de la firma Chrysler en su país y en el mercado mundial del automóvil.

♦ COMPRADOR joyas, papeletas Monte. TORIJA, Maestro Victoria, 2, 1.º (Inmediato Cómico).

♦ BLENORRAGIA, sístis de debilidad, impotencia análisis operación fimosis Duque Alba, 10 Clínica doctor Hernández 2653446 (332).

♦ "CLINICA Fuencarral." Especializada enfermedades genitourinarias, impotencia últimos tratamientos. Fuencarral, 88 (8.893.)

**Consultas**

- ♦ CLINICA antivenérea, blenorragia, impotencia, fimosis. Encarnación, 2 (14.273.)
- ♦ IMPOTENCIA Últimos tratamientos Fuencarral, 6.

**AUTOS**

**VENTAS**

- ♦ OPEL Capitán 57.
- ♦ RENAULT Dauphine. 4-4.
- ♦ SEAT 600.
- ♦ SEAT 1400 B.
- ♦ FURGONETA 600.
- ♦ FACILIDADES
- ♦ JUAN Bravo, 41.
- ♦ SERVICIO Renault. Juan Bravo, 25. Coches nuevos. Admitimos su coche usado; la diferencia, hasta veinticuatro meses.

**MOTOS**

**VENTAS**

- ♦ LAMBRETTAS, Vespas ocasión Motocity Plaza Zorrilla 4 (Bravo Murillo Ríos Rosas.)
- ♦ SIDECARES parabrises, trajes guantes, carlingas sidecar y toda clase de accesorios Motocity Plaza Juan Zorrilla, 4. 2-33-30-94 (Bravo Murillo Ríos Rosas.)
- ♦ MOTOLETTES sin carnet, ventas en Madrid, Motocity Plaza Juan Zorrilla, 4. 2-53-30-94.
- ♦ ALQUILO Lambretas 150. Motocity Plaza Juan Zorrilla, 4. 2533094.

**TRANSPORTES POR CARRETERA**

♦ EXTREMADURA Erulillo Cáceres-Mérida Badajoz Cumbre Mayores-Aracena-Jabugo-Zona chacina 2333927 2697652

**VIAJES**

♦ AUTOS CASTELLO Castillo. Alquiler con y sin chófer Coches nuevos mejores tarifas Teléfonos 2-76-41-70 y 2-39-04-51

♦ AUTOCAR 20 plazas 2-26-79-72.

**OTRAS OFERTAS**

**Compras**

♦ PARTICULAR Compra monedas antiguas joyas Plaza del Angel 8. 2228199

**Enseñanzas**

♦ COLEGIO academia Marsán. Clases diurnas, nocturnas. Carretas, 31. 2-31-31-52.

**Fotografía**

- ♦ BARBOSA Conde Peñalver, 4.
- ♦ BARBOSA. Monterra 36.
- ♦ BARBOSA. Luchana, 29.

**Gestorías**

- ♦ PONS. Avenida José Antonio, 30 bis 2-22-29-80
- ♦ PONS General Pardiñas, 32 2-76-42-06
- ♦ CARNERO. Puerta Sol, 10. 2-32-45-61.

**Guardamuebles**

♦ MATESANZ. Teléfono 2-43-26-79.

**Máquinas de escribir**

♦ MAQUINAS escribir, grandes facilidades. Monterra, 33. (Pasaje.)

**Máquinas géneros punto**

♦ MAQUINAS punto sistema italiano Últimos modelos Mejores precios Facilidades Rematadoras. Picadoras sastrería Bobinadoras. IMPERIO Monterra, 32.

**Motores**

♦ REMI Alternadores, dinamós, electromotores. San Bernardo, 120. 2249258.

**Muebles**

♦ TAPICERIA, cesa. Liquidada: sofás-divanes-cama, patentados Tresillos modernos Todo gomeaspuma, garantizados. 2-27-83-73. Tardes.

**Offset**

♦ TRABAJOS de primera calidad con maquinaria moderna para folletos, impresos, almanaque. JHERR. Velázquez, 124.

**Peluquerías**

- ♦ ACADEMIA Sol: peluquerías, belleza, manicura. Puerta Sol, 9, esquina Arenal 2-32-46-21.
- ♦ ACADEMIA Monterra tiene sobrados modelos para practicar y aprender el curso de peluquería. Corte tijera, navaja Ondas al agua y marcel Manicura Precios económicos. Monterra, 12.

**Pérdidas**

♦ BROCHE oro y piedras forma pájaro. Gratificaré espléndidamente. 2437216.

**Pianos**

♦ PIANOS alquiler desde 150, garantizados, facilidades. 2-41-52-17.

**Plazos**

- ♦ ALMACENES Alco. Facilidades pago.
- ♦ ALCO vende sin aumento.
- ♦ ALCO Mantas, sábanas, colchas.
- ♦ ALCO vende sin aval.
- ♦ ALCO Sastrerías, camisería, gabardinas.
- ♦ ALMACENES Alco. Tejidos en general señoras, caballeros
- ♦ ALMACENES Alco. Monterra, 6

**Televisores**

- ♦ TELEVISORES 30 % descuento Largos plazos, 350 mes Regalo antena, elevador y mesa Preciados. 37, 1.º 2-47-63-22
- ♦ TELEVISORES Telefunken en 30 meses Philips, 25 2-31-31-79 Dagesa Corredera Baja 12 Tienda
- ♦ TELEVISORES todas marcas. Descuento, 20 al 30 %, incluso accesorios. Plazos sin recargo 2417366.
- ♦ AUTENTICAMENTE verdad. Televisores 500 mensuales, sin entrada ni recargo, regalando antena, mesa, elevador. 2-46-19-22

**Trabajo**

**DEMANDAS**

♦ CONDUCTOR 1.ª, perfecto inglés, mucha experiencia

riencia turismo, informado. Escribir: Ezequiel Solana, 31, patio. Enrique Sánchez. (17.357.)

**Varios**

♦ NEGOCIO 20 años establecido. Admito socio colaborando. Opción compra. Escribir: J. Delgado. Alcalde Sainz de Baranda, 17, letra C. Madrid.

**Cada PALABRA DOS PESETAS**

**Ventas**

- ♦ SALA Oficial de Subastas. Marqués de Cubas, 19. Teléfono 2220466. Desde ayer lunes día 7 de octubre, reanudó sus habituales subastas de los lunes, miércoles y viernes. Horas, de 7,30 a 9 tarde. Los sábados, subastas populares.
- ♦ DISCOS micros u rco baratísimos. Intercambio. Compra. José Antonio, 43. Cuarto.
- ♦ TIMBRES musicales. 2-55-56-64.

## BOLSA DE LA PROPIEDAD INMOBILIARIA

**HIPOTECAS**

- ♦ HIPOTECAS. Exclusivas Arellano 2-31-70-54
- ♦ HIPOTECAS 24 horas. Exclusivas Merino Fuencarral, 23 Padilla, 58.
- ♦ HIPOTECAS. Rapidez. Discreción. Gadea Padilla, 61.
- ♦ HIPOTECAS urgentemente en Madrid y provincias. FERRAR Bravo Murillo, 290. 2-79-17-57.

**RUSTICAS**

- ♦ ATENCION. Disponemos compradores fincas rústicas. Aproveche la oportunidad de vender. Monterra, 10-12 Exclusivas Arellano 2-31-71-46
- ♦ TENEMOS la finca que desea comprar Consilente. Exclusivas Arellano Monterra, 10-12 2-31-71-46

**LOCALES**

♦ NAVE 200 metros cuadrados. Tiendas, desde 90.000 pesetas. Rafael López Pando, 1 (Alto Extremadura).

**NAVES**

♦ NAVE local necesitados. 2-31-87-60.

- ♦ GOZALO!!! Droguería junto calle Segovia. 125.000.
- ♦ GOZALO!!! Cafetería Narváz. 900.000. Facilidades.
- ♦ GOZALO!!! Cafetería acceso mercado, venta garantizada. 700.000. Facilidades.
- ♦ GOZALO!!! Cafetería barrio Simancas 300.000.
- ♦ GOZALO!!! Cafetería General Mola, piso enclima. 1.200.000.
- ♦ GOZALO!!! Garaje Antonio Leiva, 7, superficie, 500 metros, propiedad. 2.250.000.
- ♦ GOZALO!!! Tienda saneamientos semiesquina Fuencarral. 900.000.
- ♦ GOZALO!!! Pensión lujo semiesquina Hortaleza. 19 habitaciones. 800.000.
- ♦ GOZALO!!! Pensión primera, quince habitaciones. Antón Martín. 1.200.000.
- ♦ GOZALO!!! Lecherías todas zonas. Puerta Sol, 13

**URBANAS**

- ♦ GOZALO!!! Exterior Noviciado cinco habitaciones. 325.000.
- ♦ GOZALO!!! Exterior Calatrava 8 habitaciones. 300.000. Facilidades.
- ♦ GOZALO!!! Exterior Sancho Dávila seis habitaciones. 450.000.
- ♦ GOZALO!!! Exterior paseo Delicias cinco habitaciones. 415.000. Facilidades.
- ♦ GOZALO!!! Exterior calle Velázquez 130 metros. 490.000.
- ♦ GOZALO!!! Pisos todas zonas. Puerta Sol, 13. 2-21-14-51

En esta sección, cada palabra DOS PESETAS

## CRUCIGRAMA

Por **K-B-ZAS**

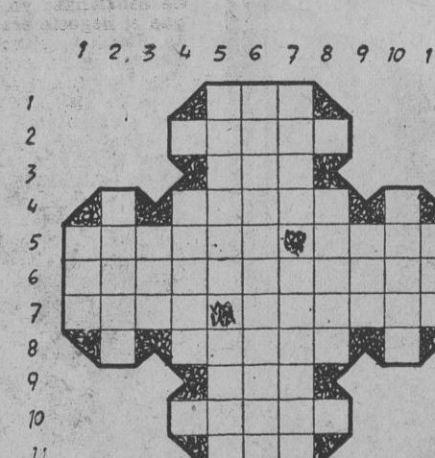

**HORIZONTALES**.—1: Nombre de mujer. 2: Enfadado o enojado.—3: Nombre de letra.—4: Punto cardinal. Al revés, acequia. Vocal.—5:

Al revés, cobertizo. Letra griega.—6: Como un ciclón.—7: Reina de Castilla y de León, esposa de Alfonso VI, que se repudió en 1077. Máquina con la que se obtiene electricidad por electroimanes.—8: Vocal. Segundo libro del Pentateuco. Punto cardinal.—9: Altar.—10: Símbolo de la fe.—11: Guiso.

**VERTICALES**.—1: Adverbio.—2: Al revés, ato.—3: Al revés, período de tiempo.—4: Vocal. Mezcla. Número romano.—5: Al revés, casa pequeña. Ley de los mahometanos derivada del Alcorán.—6: Ciertos guarismos.—7: Escritor y orador romano maestro de Quintiliano. Conjunto de pajarillos de un nido. 8: Punto cardinal. Instrumento músico. Punto cardinal.—9: Poesía.—10: Partícula.—11: Tuesto.

**SOLUCION**

1: Ana.—2: Aéreo.—3: Eme.—4: O. aserf. A.—5: adamar. Iota.—6: Huerca.—7: Inés. Dinamo.—8: A. Exo.—9: A.—10: Credo.—11: Aza.

VERTICALES.—1: A.—2: oduna.—3: are.—4: A. Amase. C. Xara.—6: A. A.—7: A. Nidada.—8: O. Pla.—9: O.—10: Atomo.—11: Aso.

**OFICIALES TORNEROS**

**PRECISA IMPORTANTE EMPRESA REPLICADA EN VILLAVEDE**

Escribir con referencias al

**Apartado 17.053 Madrid (17.224)**

**Taquimecanógrafa**

precisa importante empresa tenga conocimientos inglés-francés. Dirigirse con "curriculum vitae" al NUMERO 226

**Apartado 40 Madrid (17.466)**

**ALMACENES TIENDAS - OFICINAS**

de 650 - 825 - 1.650 - 65 - 130-25 a 300 m2 se venden o alquilan Baratísimo

Muchas FACILIDADES

Próximo LEGAZPI

Comunicadísimo

Jesús del Gran Poder, 30, esquina a Marcelo Usera, 31. Tel. 2697076

**LOLITA**

**POR INIGO**

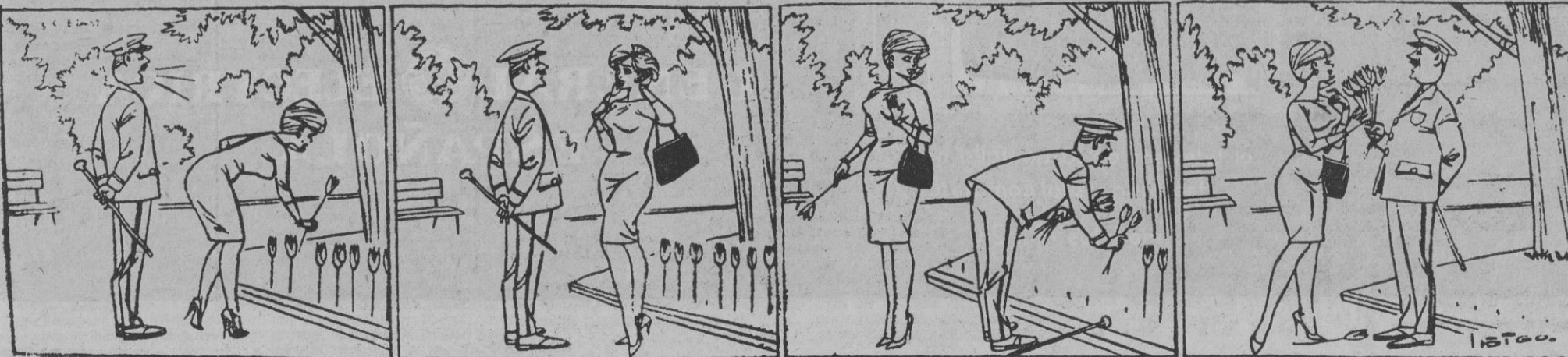

**PUEBLO**



# defienda sus ojos

una vez más la ciencia  
colabora con Vd.  
en defensa de sus ojos,  
la más avanzada técnica mundial  
ha creado el televisor 5Z2 de  
**pantalla negra**  
eliminando cuanto pueda perjudicar  
la vista, ofrece una imagen  
totalmente real.

**pantalla oscura  
para una vision más clara.**

**5Z2**  
el televisor de la  
pantalla negra

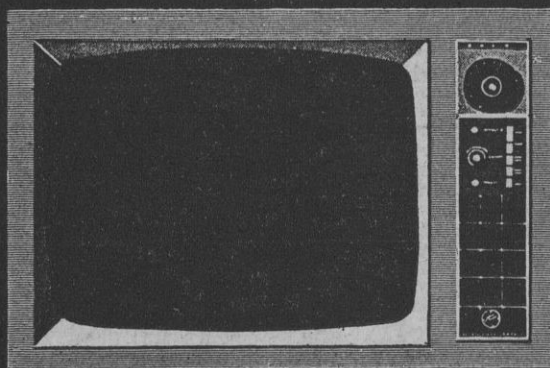
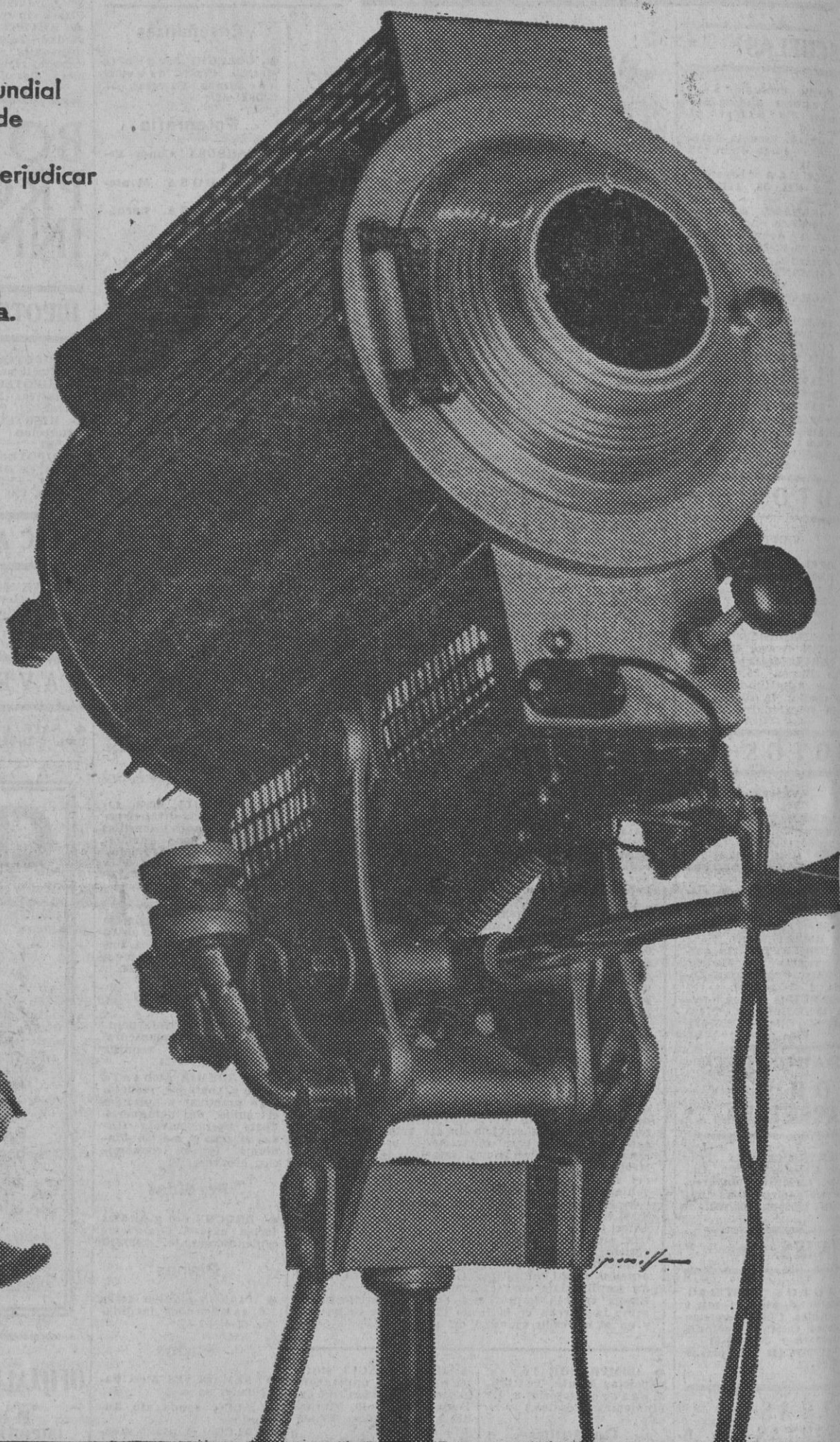

el televisor de la pantalla negra.  
descanso visual completo  
modelos 19", 23"

GENERAL  ELECTRICA  
ESPAÑOLA



Araquistáin, Rivilla, Olivella, Reija, Del Sol, Zoco, Pereda, Félix Ruiz, Zaldúa, Suárez y Gento, equipo para Belfast

## Castilla derrotó (4-0) a Andalucía

Realizaron los goles Puskas (2), Mendoza y Yanko

El partido, en líneas generales, soso y sin interés



El desfile que precedió al partido entre las selecciones de Castilla y Andalucía fué lo más bonito de la jornada de fútbol ofrecida ayer tarde en el Bernabéu. (Foto Torremocha.)

### Alineaciones

**CASTILLA:** Madinabeytia; Isidro, Griffa, Calleja; Ramiro, Pachin; Miguel, Mendoza, Di Stefano, Puskas y Bueno.—**ANDALUCÍA:** Manolin; Grau, Mingorance, Gallego; Ruiz Sosa, Cardo; Matito, Oliveros, Ansoa, Senekovich y Rogelio.

Cambios en el segundo tiempo. En la selección castellana salen Isidro y Di Stefano y ocupan sus puestos Casado y Yanko Daucik, respectivamente; en la andaluza, Diéguez en lugar de Oliveros y Donato en vez de Rogelio.

### Goles

El primero, a los tres minutos, obra de Mendoza, que chutó con fuerza desde cerca. No hubo más goles en la primera mitad. A los treinta y dos minutos, Bueno es objeto de falta dentro del área. Penalty, que lanza Puskas. Dos a cero. A los cuarenta minutos, un pase largo de Pachin y cabezazo espléndido de Yanko Daucik a dos metros de Manolin. A los cuarenta y dos minutos, Puskas cierra la cuenta. Total, cuatro a cero a favor del equipo castellano.

### Factores varios

Unas veinticinco mil personas. Temperatura ideal, ni frío ni calor. A los treinta y dos minutos del segundo tiempo, a un gol marcado a los dieciocho minutos del penalty con que fué

sancionada la selección andaluza, se produce un barullo con el árbitro, promovido por los jugadores andaluces, algunos de los cuales lo zarandearon. El árbitro decreta la expulsión de Donato. Una pena, porque el encuentro iba transcurriendo bien, pacífico y sin nervios.

### El partido

Casi no hubo calor, debido a la superioridad del grupo castellano, cuya delantera multiplicó peligro delante del predio defendido por Manolin cuantas veces se lo propuso, aunque se lo

propuso pocas veces. Cuatro a cero es, sin embargo, cifra bastante expeditiva y gráfica, pues testimonia con objetividad que los de morado —los castellanos— fueron más contundentes y efectivos en sus acciones, no obstante la soez general del encuentro, triston y sin sal en la casi totalidad de los primeros cuarenta y cinco minutos, para animarse un poco, no mucho, en el último cuarto de hora de la segunda mitad, o sea, a partir del penalty hasta el final, espacio de tiempo en el que se produjeron los otros tres goles de los castellanos.

Restado ese tiempo, el partido dió poco más de si en punto a interés y emoción. Los cambios del segundo tiempo en el cuadro castellano se hicieron notar, concretamente el de Yanko Daucik por Di Stefano. Yanko estuvo bien, Agil, agresivo y rompedor. Hizo un gol, pero pudo anotarse algún otro, como aquel disparo magistral a la media vuelta, con Manolin batido, que casualmente dió en la cabeza de una defensa andaluza en su fulminante trayectoria. Mala suerte, como fatalidad también la que tuvo en otras dos ocasiones favorables. Yanko

volvió a gustarnos, y creemos sinceramente que el día que Muñoz considere, sin temor alguno, la conveniencia de ponerle, sobre todo fuera de casa, al principio, no ha de pesarle. Ha progresado mucho. Ya no es el ariete que quedo de la pasada temporada. Es rápido en el tiro, que ejecuta con prontitud y dureza. Bueno fué otro de los destacados fallos, ejecutó combinaciones y pases de gran factura, amén de realizar un bonito gol, el inaugural de la ristra. Los demás, alternaron la cal con la arena. Atrás, Griffa seguro y buenos también sus compañeros de línea. Los más irregulares y endeble, quizá, los medios volantes, con poca fuerza y escaso mando, dando siempre sensación de imprecisión y torpeza.

Los andaluces inquietaron poco o nada, a Madinabeytia. La delantera, muy floja. Desconjugada, lenta e individualista. Al único que cabe salvar es a Diéguez. Los demás, ineficaces, anulables. En cuanto a los de retaguardia, con notorios errores de marcaje y colocación.

Resumiendo: poca calidad de juego, fútbol horizontal, escasa penetración en las vanguardias y apatía, cuando no inapetencia, en la mayoría de los alineados.

Consumido el tiempo oficial del partido, uno fué a levantar el decaído ánimo a una "tasca" con fama por sus frescos y riquísimos mariscos. Lo mejor de la tarde... y de la noche.

## Los demás encuentros del cincuentenario de la FEDERACION

El partido inaugural del programa futbolístico conmemorativo de las bodas de oro de la Federación Castellana jugaron anteayer, en el estadio Metropolitano, el Plus Ultra y una selección de jugadores de los grupos XIV y XV de la Tercera División. Venció el Plus Ultra por 2-1 con todo merecimiento, al mostrarse en conjunto de buen juego y perfecto armazón en sus líneas. La primera fase fué en todo favorable al equipo de la Ciudad Lineal por su dominio y fútbol coordinativo, logrando en justo premio minutos en magnífica jugada y

mejor remate de Grosó. En la continuación, la selección, con nervio y empuje, ejerció mayor dominio, realizando jugadas de gran mérito, hasta hacer difícil el triunfo plusultrista. La igualdad llegó muy pronto por conducto de Sornichero, durante aquella cuarenta minutos, siendo Criado el autor del gol que valdría la obtención del trofeo que se disputaba. Poco antes del final, el extremo izquierda del combinado desperdió un claro penalty con que fué castigado el once blanquiazul.

bró en el estadio de Vallecas un partido entre el Real Madrid (aficionados) y una selección de primera categoría regional. Venció el Real Madrid por 3-2, con todo merecimiento, al mostrarse superior después del periodo de reposo. Al descanso se llegó con empate a un gol, marcado por Villaverde, de la selección, y por Zapater. Después marcaron Gómez, por los seleccionados, y Zapater (2), goles que valieron el triunfo del Madrid al señalar una amplia superioridad del conjunto madridista. La selección jugó un buen

Ayer por la mañana se cele-

(Pasa a la página siguiente.)

Miguel ORS

★ El extremo izquierda madridista, que regresó lesionado de Londres, fué uno de los jugadores destacados en el entrenamiento de ayer

SAN SEBASTIAN, 27.— Esta mañana celebró la selección nacional de fútbol el último entrenamiento oficial en Atocha, antes de su encuentro en Belfast.

Por estar la Real Sociedad fuera de San Sebastián, el equipo de Villalonga se enfrentó al filial del primer equipo donostiarra y militante en Tercera División, el San Sebastián, que contó con los refuerzos de los internacionales que no tenían sitio en la alineación presentada por Villalonga.

Los equipos iniciales fueron los siguientes:

Selección española: Araquistáin; Rivilla, Olivella, Reija; Violeta, Zoco; Pereda, Félix Ruiz, Zaldúa, Adelardo y Gento. San Sebastián: Pepin; Foncho, Martínez, Galdos; Ilcegui, Glaria; Elósegui, Asa, Marcelino, Vila e Iturbe.

La primera parte, que fué de neto colorido de los seleccionados, vestidos de verde, finalizó con 3-0 a su favor.

Los goles fueron marcados por Félix Ruiz, Adelardo y Félix Ruiz, nuevamente.

En la segunda parte, Villalonga cambió de puerta a los guardametas y mantuvo la misma alineación en las restantes líneas, mientras que en el San Sebastián entró Lurzuriaga, Diego, Patús y Goiburu.

En este segundo tiempo el juego transcurrió más nivelado, si bien con mejores intervenciones por parte de los seleccionados españoles, que marcaron un nuevo tanto por mediación de Zaldúa, a los veinte minutos, y con el resultado de 4-0, para la selección, finalizó el partido.

El encuentro, que por cierto fué permitido al público, tuvo numerosísimos espectadores, y antes de comenzar, Villalonga realizó un pequeño ensayo con Gento, para conocer su estado por la lesión sufrida el pasado jueves en Londres, y como puede verse por la alineación, fué completamente bastante satisfactoria y Gento fué una de las figuras más destacadas con Olivella, Araquistáin y Félix Ruiz.

Finalizado el partido, entrevistamos al entrenador Villalonga, quien preguntado sobre la formación que presentará en Belfast nos contestó que todo depende de los encuentros que disputen hoy los dos Luises, Del Sol y Suárez, que son esperados mañana, en Madrid y Londres, y que de contar con ellos, la alineación será la siguiente:

Araquistáin; Rivilla, Olivella, Reija; Del Sol, Zoco; Pereda, Félix Ruiz, Zaldúa, Suárez y Gento. (Mencheta.)



Algunas sorpresas en la Copa del Generalísimo

# PUNTUARON A DOMICILIO CADIZ, ALAVES, TENERIFE, MELILLA, MALAGA Y REAL SOCIEDAD

Onteniente, 3; Badalona, 2

**ONTENIENTE, 27.**—Al equipo local le faltó mordiente, especialmente en la segunda parte, en la que se confió demasiado y desperdició varias ocasiones propicias. El Badalona con gran marcaje en la primera parte, consiguió en la segunda nivelar la contienda cuando llevaba tres goles en contra. Por el equipo de casa marcaron Cebrián, Montero y Cebrián. Por los catalanes, Villa y Ruiz. Arbitró Vara Gómez. Equipos.—**ONTENIENTE:** Moreno; Montero, Canet, Ubeda; Llacer, Bisbal; Cebrián, Fuertes, Giner, López y Portales.—**BADALONA:** Rabassa, Rangil, Arenós, García I; Florin, Cantallop; Ruiz, Viñas, García II, Gasull y Fariñas.

Indauchu, 4; Granada, 2

**BILBAO, 27.**—El Granada fue por delante en el marcador en el primer tiempo, goles de Chapela y Haro, pero los bilbaínos consiguieron empatar por mediación de Urdampilleta y Lizarralde. En el segundo, los granadinos jugaron con tres hombres lesionados, Pellejero, Haro y Arsenio, y en esta fase no se marcaron goles. Los otros bilbaínos fueron obra de Larrauri y Urquijo. Arbitró Quel. Equipos.—**INDAUCHU:** Martín; Jauregui, Iruquieta, Gaztelu, Aguirre, Larrauri; Arroyo, Urquijo, Lizarralde, Urdampilleta y Urdampilleta.—**GRANADA:** Otero; Torres, Alcantarilla, Pontoni; Gorderjuela, Pellejero; Bustillo, Cándido, Chapela, Haro y Arsenio.

At. de Ceuta, 1; Alavés, 2

**CEUTA, 27.**—Un pésimo partido del Atlético, fallando todas sus líneas. El Alavés supo aprovechar la ocasión que se le presentaba, y a base de buen jue-

go y cierta suerte, consiguió alzarse con la victoria en esta primera eliminatoria de Copa. En el primer tiempo marcó Goyarán, y en el segundo, Eloduy puso el dos en el marcador. El tanto local fue obra de Espino, a escaso margen del final. Arbitro Villena. Equipos.—**ATLETICO DE CEUTA:** Ginesta (Federer); Arturo, Correa, Anta; Ruiz, Espino; Ocaña, Moreno, Totó, Pedrusco y Ayala II.—**ALAVES:** Vallejo; Jaureguizar, Gorospe, Sierra; Iguarán II, Antón; Zuázaga, Elorduy, Goyarán, Gil y Aramburu.

Orense, 2; Huelva, 0

**ORENSE, 27.**—El Huelva planteó un sistema defensivo, pero, a partir del minuto quince, abrió las líneas, y entonces se vió un partido excelente. Con dominio alterno transcurrió todo el segundo tiempo. Se marcó un gol en cada fase, obra de Wilson y Arcángel. Arbitro Teja. Equipos.—**ORENSE:** Gelucho, lesionado por luxación en un hombro fue sustituido por Eibarreche; Angeli, Celso, Orbán; Gutiérrez, Bousó; Chanchó, Calleja, Wilson, Arcángel y Villa.—**HUELVA:** Modroño; Infantes Santos, Poceiro; Cardo, Ruiz, Mesa; Herrera, Frasco, Ojeda, Ramón y Benitez.

Celta, 0; Cádiz, 0

**VIGO, 27.**—El equipo de casa ha realizado su peor partido en lo que va de temporada, y su actuación ha sido totalmente negativa. Todas sus líneas funcionaron a cámara lenta y con exceso de pases horizontales, fracasando sobre todo la línea delantera. En contraste, los jugadores del Cádiz se mostraron siempre codiciosos y con anticipación en la jugada, defendiendo su puerta con seis o siete hombres, aunque también realizaron algunos ataques peligrosos. Arbitro Prenches. Equipos. **CELTA:** Cantero; Rori, Las-

heras, Herminio; Téllez, Albino; Polito, Domingo, Germán, Zamorita y Costolla.—**CADIZ:** Lasheras; Aparicio, Valdeiras, Pedrito; Arteaga, Llona; Juanas, Gijón, Bolea, Aragón y Blanco.

Las Palmas, 3; Constancia, 0

**LAS PALMAS, 27.**—Aunque el Constancia presentó una defensiva a ultranza, a los tres minutos ya había encajado el primer gol, obra de Guedes. Siguen los baleares con su cierre en la cobertura y se mantiene el juego en un continuo forcejeo, hasta que Germán vuelve a marcar para su equipo. En el segundo tiempo, otra vez Germán consigue aumentar el "score". Arbitro Rodríguez Barroso. Equipos.—**CONSTANCIA:** Vidal; Torres, Gómez, Franch; Gálmez, Llompart; Martín, Laguardia, Kazzas, Ledo y Amarilla.—**LAS PALMAS:** Ulacia; Aparicio, Tonono, Ardura; Torrent, Guedes; Juan Luis, Germán, Erasto, Gilberto y Vegazo.

Mallorca, 3; Santander, 1

**PALMA DE MALLORCA, 27.** En el primer tiempo el dominio ha correspondido al Mallorca. En el segundo, el encuentro estuvo más equilibrado, y en las postrimerías volvió a imponerse el Mallorca, que ya dominó hasta el final. Marcaron por este equipo Achuri (2) y Pepillo, y salvó el honor santanderino Abel. Arbitro Bañón. Equipos.—**MALLORCA:** Galán; Doro, Bolao, Sans; Lerma, Fortza; Mir, Achuri, Pepillo, Sampederro y Coque.—**SANTANDER:** Lazábal; Navarro, Salvador, Boixet; Gofí, Jiménez; Gento II, Yosú, Abel, Herrera e Isidro.

Eldense, 4; Gijón, 1

**ELDA, 27.**—El equipo local presentó sus mejores armas en

combatividad y entusiasmo, y en los forasteros destacó la excelente labor defensiva, que estuvo siempre acertada. En el primer tiempo las fuerzas se mantuvieron iguales, y se llegó con empate, en goles de Carbayo y Biempica, respectivamente. En la continuación, Lizani (2) y Darwin establecieron el resultado definitivo. Arbitro Guerrero, muy bien, aunque tuvo que expulsar a Amengula y Bartolo. Equipos.—**ELDENSE:** Mateo; Albert, Emilio, Peiro; Cordones, Bartolo; Carbayo, Asterio, Darwin, Lizani y Santamaría.—**GIJON:** Emery; Medina, Florin, Uribe; Alonso, Erafña; Mont.s. Biempica, Solavarrieta, Pocholo y Amengula.

Osasuna, 2; Tenerife, 2

**PAMPLONA, 27.**—Un mal encuentro del Osasuna, a pesar de lo cual debió alzarse con la victoria. El Tenerife jugó a la defensiva, con contraataques esporádicos, pero provechosos. En el primer tiempo marcaron, por el Osasuna, una defensa contraria en su meta, y por el Tenerife, Paquillo. En el segundo, Maxi y Gilberto, respectivamente pusieron el empate. Se lesionó Hormaeche, que fue retirado, y sufre rotura de tibia. Arbitro Guerricabeitia. Equipos.—**TENERIFE:** Cuco; Felipe, Molina, Martínez; Alvaro, Borredá; Paquillo, Morin, Gilberto, Rivero y José Juan.—**OSASUNA:** Astráin; Amantegui II, Zamacona, Eloy; Sertucha, Carlos; Hormaeche, Silvestre, Amantegui I, Maxi y Ayarza.

Abarán, 2; Coruña, 1

**MURCIA, 27.**—Los dos equipos presentaron la táctica del 4-2-4, y el primer tiempo terminó sin que funcionara el marcador. En la continuación, tras unos minutos de agobio gallego, el Abarán se impone, y logra alzarse con la victoria, a cinco minutos del final. Marcaron por este equipo Marcos y Chechu, y por el Coruña, Marín. Arbitro Muñoz García. Equipos. **ABARÁN:** Bartelmi; Bernardi, Rincón, Garre; Iruquieta, Allende; Chechu, Eloy, Martos, Chacho y Alonso.—**CORUÑA:** Pampols; Lariño, Pegaso, Domínguez; Marín, Escolá; Loureda, Crispi, Lamela, Jaime Blanco y Montalvo.

San Fernando, 2; Real Sociedad, 2

**SAN FERNANDO, 27.**—Encuentro netamente de Copa, pero los donostiarras, además de jugar a la defensiva, trenzaron varios contraataques, dos de ellos fueron gol. El San Fernando debió marcar algún tanto más, pero sus delanteros no tuvieron suerte. Marcaron por el equipo local Manolín y Abasolo. En el primer tiempo, los goles forasteros se consiguieron en la continuación, y su autor fue Seguro. Arbitro Tomás López. Equipos.—**REAL SOCIEDAD:** Goicoechea; Abasolo, Echarrri, Elizondo; Ciauriz, Hormaechea; Armas, Rivera, Seguro, Matute y Llamas.—**SAN FERNANDO:** Fernández; Jiménez, Herrera, Ortúzar; Sosa, García; Morales, Juanín, Manolín, Mariano y Alias.

Burgos, 0; Melilla, 0

**BURGOS, 27.**—Este encuentro se ha caracterizado por neto dominio local, con mala suerte en la línea delantera, que pudo forzar la cerrada defensiva contraria. En la segunda parte, el Melilla reforzó aún más su línea de cobertura, y ello condujo a que los nervios se apoderaran de la vanguardia burgalesa, que desperdició numerosas ocasiones. Arbitro García Orbeago. Equipos.—**MELILLA:** Vicente; Tenorio, Ramos, Herrero; Ibáñez, Listero; Equía, Moya, Rojas, Antoñito y Cabilia.—**BURGOS:** Solana; Casuso, Zamora, Arsenio; Paquito, Ribón; Angelín, Galilea, Resque, Sistiaga y Ferreiro.

Salamanca, 1; Málaga, 1

**SALAMANCA, 27.**—Un partido más en el que predominó la táctica defensiva del equipo visitante. También el Málaga cerró su puerta a cal y canto, y los salmantinos sólo pudieron forzar aquella puerta en una ocasión. El Málaga marcó primero, por mediación de Bernardi, y logró el empate Neme, de penalty, a los treinta y dos minutos, ambos en el segundo tiempo. Arbitro Barragán. Equipos.—**SALAMANCA:** Miguel; Fernando, Martiarena, Ormazá; Pollo, Caito; Eloy, Lozano, Frias, Neme y Saro.—**MALA-**

GA: Américo; Tosco, Arias, Portales; Luna, Ruiz; Torres, San-de, Chuzo, Velázquez y Bernardi.

Hospitalet, 1; Hércules, 0

**BARCELONA, 27.**—Desde el principio el equipo alicantino adoptó una táctica defensiva, y fruto de ello fue el dominio local pero infructuoso, llegándose al final del primer tiempo con empate a cero. En la continuación, a los veinte minutos, Llorent, de penalty marcó el tanto de su equipo. Fue expulsado Paqui, por protestar la decisión arbitral, y el juego se interrumpió durante cuatro minutos. Arbitro Serrano. Equipos.—**HOSPITALET:** Parcet; Vacunin, Pantaleón, Rivas; Jiménez, Leo; Mesones, Hernández, Llorent, Espinosa y Castañón.—**HERCULES:** Albadalejo; Rayo, Martínez Oliva; Quetu; Villa, López Aranda; Balach, Santander, Paqui, Arana y José Juan.

Mestalla, 4; Europa, 1

**VALENCIA, 27.**—Dominio absoluto del Mestalla, que llegó al final del primer tiempo con 3-1, goles marcados por Navarro, Poli y Odriozola, y Duro, por los catalanes. En la segunda mitad, pierde fuerza el juego mestallista, y los visitantes nivelan la contienda. Sin embargo, aquellos aumentarían la cuenta con el cuarto gol, obra de Navarro. Arbitro Medina. Equipos.—**MESTALLA:** Valero; Escudero, Vilar, Bidegain; Amorós, Totó; Odriozola, Terol, Navarro, Poli y Fuentes.—**EUROPA:** García; Camacho, González, Pedrin; Duro, Boada; Ricos, Tomás, Rojas, Pares y Vives.

Langreo, 2; Algeciras, 1

**LA FELGUERA, 27.**—El partido careció de emoción, con mayor dominio local debido a la táctica de los forasteros, que jugaron un partido meramente defensivo. Badiola marcó para el Langreo en el primer tiempo. León consiguió el empate, a los treinta y dos minutos de la continuación, y a los treinta y ocho, Choni establece el resultado definitivo, también en esta fase. Arbitro Rey Otero. Equipos.—**UNION POPULAR:** Amador; Monchin, Alarcón, Fonseca; Marañón, Ares; Mochó, Badiola, Tono, Choni y Vito.—**ALGECIRAS:** Torollo; Dámaso, Juan José, Rafaelín; Flores, Gerardo; Beato, León, Tapia, Ramón y Monóvar.

## LOS DEMAS ENCUENTROS

(Viene de la pág. anterior.)

partido ante un equipo mejor conjuntado, pero falto del coraje debido, en lo que les superó el combinado castellano. Arbitro, con todo acierto, Martín Cid.

A continuación jugaron el Rayo contra el líder del grupo XV, Calvo Sotelo. Un solo gol, marcado por Carmelo a los trece minutos en magnífico remate de cabeza, valió la victoria del once rayista. El encuentro mantuvo siempre el interés por la combatividad de los contendientes. La primera fase fue favorable al conjunto vallecano por su buen fútbol y entusiasmo. En la continuación, el Calvo Sotelo ejerció mayor dominio, realizando un fútbol suelto y fácil, pero sin profundización. Se hicieron acreedores al empate. El Rayo hizo patente una recuperación total en coraje y juego con relación a sus últimos partidos.

Antes del encuentro selección castellana-selección andaluza, contendieron un combinado juvenil madrileño y el equipo juvenil de Lisboa. Empatado a un gol fue el resultado

## RESULTADOS de los partidos jugados ayer

**COPA DEL GENERALISIMO**

Celta, 0; Cádiz, 0.  
Orense, 2; Huelva, 0.  
Hospitalet, 1; Hércules, 0.  
Indauchu, 4; Granada, 2.  
At. Ceuta, 1; Alavés, 2.  
Langreo, 2; Algeciras, 1.  
Las Palmas, 3; Constancia, 0.  
Osasuna, 2; Tenerife, 2.  
Eldense, 4; Gijón, 1.  
Mallorca, 3; Santander, 1.  
Onteniente, 3; Badalona, 2.  
Burgos, 0; Melilla, 0.  
Mestalla, 4; Europa, 1.  
Salamanca, 1; Málaga, 1.  
San Fernando, 2; Real Sociedad, 2.  
Abarán, 2; Coruña, 1.

**TERCERA DIVISION**

Grupo segundo  
Siero, 1; Vetusta, 2.  
Camocha, 0; Avilés, 1.  
Santiago de Aller, 2; Turón, 3.  
San Martín, 0; Candas, 1.

Grupo quinto  
Amistad, 2; Huesca, 0.

Grupos sexto y séptimo  
Tarrasa, 0; Gerona, 1.  
Sans, 4; Vich, 2.  
Fabra Coats, 4; Gironella, 2.  
Mataró, 2; Tortosa, 1.  
Manresa, 1; Reus, 3.  
Villafraanca, 3; Villanueva, 1.  
Puigregis, 1; Calella, 1.  
Granollers, 1; San Andrés, 1.  
Lérida, 2; Condal, 0.  
Gimnástico, 3; Sabadell, 0.

**AMISTOSOS**

Barcelona, 2; Racing de París, 3.  
Alcoyano, 2; Murcia, 1.  
Rayo, 1; Calvo Sotelo, 0.  
R. Madrid, 3; Selección Regional, 2.  
Castellón, 2; Levante, 1.

**TROFEO SANCHEZ PIZJUAN**

Eolija, 5; Ilturgi, 1.  
Jerez Ind., 3; At. Cordobés, 1.  
Priego, 1; Ayamonte, 0.  
Jaén, 6; Chiclana, 1.  
At. Malagueño, 8; Puerto Real, 0.  
Marbella, 2; Coria, 0.

## Nuevo sistema para aprender a DIBUJAR PINTAR

DESDE SU PROPIO HOGAR, usted puede asistir ahora a clases de Dibujo y Pintura



Conozca nuestro NUEVO sistema de enseñanza

Imagínese como alumno de nuestro famoso Curso de Dibujo y Pintura por Correspondencia. Suponga que ha de dibujar un paisaje como éste. Pues bien; para llevar a cabo esta sola obra, usted recibe una lección en la que paso a paso, con un dibujo para cada enseñanza, el artista autor le explica cómo lo ha hecho él mismo: qué materiales usó; qué hizo primero y qué después... todo ello con un texto ameno, activo, capaz de crear en usted la sensación de que él, su profesor, está a su lado.

**NUEVO SISTEMA DE CORRECCION**

Suponga que termina usted su dibujo y lo envía por correo para ser comentado y corregido por el mismo profesor artista que ha guiado sus pasos. Este entonces estudia y corrige su trabajo, dicta una larga carta... ¡Dibujar y Pintar para usted! Esta es la clase de enseñanza que le ofrece ahora el nuevo Curso de Instituto Parramón.



Estos serán sus profesores

(Le presentamos tan sólo a tres de nuestros profesores. Contamos, además, con G. Carbonell; L. Strocker; J. Segú; con dibujos y consejos de los famosísimos F. Serra; A. Opisso, etc.)



G. Fresquet



José Plá



J. M. Parramón

Acuarelista famoso. Primera Medalla de la Agrupación, expositor en las Nacionales de Madrid y Barcelona.

Primerísima firma en Arte Publicitario, ganador del concurso de carteles "Nestlé", premiado con 50.000 pesetas.

Famoso artista y educador. Primer premio-oro en Salón Juventud 1945. Ha sido Director de varias agencias.

Recibe modelos de yeso y un equipo de Dibujo y Pintura

Dibujará y pintará del natural; le enviaremos, por ejemplo, la famosa escultura «La Venus de Milo». Recibirá, también, lápices, pinceles, colores al óleo, a la acuarela, témpera, etc.; ¡incluso un caballete de pintor! ¡Aproveche esta oportunidad! ¡Pida ahora mismo GRATIS información más amplia! ¡Hágalo HOY, AHORA MISMO!



Sin ningún compromiso y completamente GRATIS, ruego me envíen su revista a todo color, de 24 páginas, "COMO TRIUNFAR EN ARTE".

PU-3

NOMBRE.....

DIRECCION.....

POBLACION.....

**GRATIS** pida esta revista

Sin ningún compromiso envíe este cupón debidamente relleno

INSTITUTO PARRAMON. - Lepanto, 264. - Barcelona (13)

Acumuladores **AUTOBAT** vision s a

LICENCIA BOSCH

**GARANTIA DE ARRANQUE**  
**ASISTENCIA TECNICA-REPUESTOS**  
**AUTO-ELECTRICIDAD, S. A.**

CLAUDIO COELLO, 85 - TEL 276 33 10 - MADRID



# COLLAR contesta a la nota oficial del Atlético de Madrid

Ante la nota dada a la publicidad por la Junta directiva del Atlético de Madrid me veo obligado a contestar en los siguientes términos:

**CONTRATO PROFESIONAL.** 1.º Los jugadores profesionales completamos nuestra retribución con estos tres conceptos: a) sueldo (fijo y mensual), b) ficha (cantidad anual variable, cuyo importe depende de los servicios prestados al club y de la categoría del jugador, y c) primas (que, por partido ganado, se abona a todos los jugadores del equipo por igual).

2.º En junio de 1960, al renovar mi contrato anterior, se convino que cobraría, en concepto de ficha como el jugador mejor retribuido de la plantilla. La nota de la Junta directiva entiende que lo acordado fué que cobraría como el que más "en aquellos momentos". Aunque así sea, sólo los que no tengan idea de las cotizaciones futbolísticas pueden creer que Vavá, por ejemplo, "jugador de aquellos momentos", sólo cobraba seiscientos mil pesetas de ficha, como me abonaron a mí.

3.º La misma promesa (cobrar como el que más) se le hizo a Joaquín Peiró, y precisamente por eso es por lo que juntos, Peiró y yo, formulamos nuestra reclamación.

4.º Después de varias conversaciones y cartas cruzadas, en el mes de marzo (no en el mes de mayo, como se dice, sin duda por error) me comunicó la Junta directiva que, definitivamente, se fijaba mi ficha en un millón de pesetas. Aunque yo había pedido más (porque mucho más cobraban y cobran otros jugadores del equipo), acepté la resolución. Pero en el mes de septiembre último, al hacer la liquidación y no abonarme esa cantidad, hice la oportuna reclamación, a la que se me contestó que me había equivocado, ya que el acuerdo era para la temporada siguiente (la actual). Inicié nuevas conversaciones y, en definitiva, el señor presidente me asegura que a partir de ahora mi ficha anual será del repetido millón de pesetas. Esperanzado en llegar a una solución amistosa en cuanto al pasado año, y con ganas de terminar de una vez con situación tan incómoda (¡que si se me prometió!, ¡que si no se me prometió!, ¡que si entendí bien!, ¡que si no entendí bien!), terminé aceptando la oferta, siempre que, para evitar futuros equívocos, se hiciera constar el convenio por escrito.

Y esto es lo que no he logrado. No he exigido un millón cuatrocientas mil pesetas, ni aumento de sueldo. Estaba conforme con lo acordado por la Junta, pero, repito, quería una constancia escrita.

5.º En el balance de cantidades percibidas por mí que hace público la Junta directiva se suman cantidades heterogéneas para llegar a un resultado que impresione. Se suman los sueldos, las fichas y las primas (éstas verdaderamente excepcionales en estos tres últimos años por haber conquistado el campeonato nacional de Copa, el campeonato europeo de la Recopa, el subcampeonato de Liga y el subcampeonato de la Recopa). Seguramente se incluyen (no he podido comprobarlo por falta de tiempo) las primas recibidas de la Federación Nacional, por conducto del Atlético, por mi intervención en los partidos internacionales y se suma el anticipo recibido, sin deducir las cantidades de las que soy acreedor. Pero por encima de todo este juego de números es claro que si lo que, en definitiva, se discute es si cobro más o menos que otros compañeros, para la debida información hubiera sido conveniente que también se hiciera público lo que han cobrado algunos de éstos.

6.º En el año 1960 recibí un anticipo, a descontar en los dos últimos años. Naturalmente que este anticipo he de devolverlo tan pronto como se haga la liquidación. Porque frente a esa cantidad de la que soy deudor, me considero acreedor de las siguientes: a) cuatrocientas mil pesetas de ficha de la temporada anterior, b) veinte mil pesetas de primas no abonadas de la anterior temporada, c) doscientas cincuenta mil pesetas de la parte proporcional de mi ficha vigente, que debí cobrar en el mes de septiembre pasado, y d) más de cien mil pesetas de mis cotizaciones (que me habían sido descontadas) en la Mutualidad Deportiva, ya que al disolverse ésta se ordenó que se reintegraran a los jugadores y que, pese al tiempo transcurrido, todavía no me han devuelto. Es decir, que esta liquidación me acreditará con saldo a mi favor.

7.º Es usual que a todo jugador que lleva en el club como titular más de diez años se le conceda un partido homenaje, "garantizándole un beneficio mínimo". A mí, que llevo catorce en el Atlético, se me reconoce también este derecho, pero sin garantía alguna, a riesgo y ven-

tura, de tal forma que ese homenaje pudiera producirme un perjuicio.

8.º Aunque me produce molestias hablar de ello, la realidad no es otra sino que, con independencia de algunos obsequios personales (que agradezco y agradezco) de algunos señores de la Junta directiva, con ocasión de mi boda no he recibido otra atención (muy estimable y muy estimada, por cierto) que el mismo regalo que habitualmente hace el club a todos los jugadores que se casan: un juego de bandejas de alpaca. Del señor Torrente, en particular, absolutamente nada he recibido y no comprendo sus palabras, a no ser que valore "como atención personal especialísima" que, en su calidad de tesorero, me abonara 250.000 pesetas que me debía el club.

**SUPUESTA INDISCIPLINA.** Se omite en la nota a la que

contesto que mi ausencia del equipo ha sido debida a mi lesión (real, verdadera, exterior y, por tanto, visible) que el propio médico del club conoce y que, además, he justificado con un certificado facultativo.

También lamento que se ponga en duda mi cariño al club, al que, pese a estas discusiones económicas y a mi lesión, me ofrecí para jugar en Oporto. Nunca en mi larga vida profesional he tenido conflicto alguno con el Atlético de Madrid, al que pertenezco por voluntaria elección. Las directivas, como los jugadores, somos circunstanciales. Lo fundamental es el Atlético mismo, por el que me afecto (sentimiento íntimo no condicionado al juicio de los hombres) sigue intacto, y como la vida es larga y ancha espero que no me faltará ocasión de demostrarlo.

COLLAR

## BALONCESTO

Por José Barbero

# MAÑANA, EN BELFAST, PRIMER ENCUENTRO DEL MADRID EN LA COPA DE EUROPA

Al mediodía de hoy partió rumbo a Belfast —vía Londres— el equipo de baloncesto del Real Madrid, que mañana se enfrentará a los irlandeses del Celtic en partido correspondiente a la Copa Europea.

El cuadro blanco va completo, puesto que Sevillano y Durand ya no acusan molestias de sus lesiones. Y aunque por ser principio de temporada no están todavía muy conjuntados los «emergentes», su triunfo es seguro, porque es muy acusada la diferencia de calidad de los oponentes. Sin embargo, conviene no confiarse demasiado en este primer partido; no sólo por jugarse en campo contrario, sino también porque los irlandeses pueden haber asimilado las ense-

ñanzas de su entrenador americano.

El partido se jugará mañana, martes, a las nueve y media de la noche (hora española), y de él quizá tengamos referencias directas, pues existe la posibilidad de que se transmita por radio al menos uno de los dos tiempos.

Los jugadores no regresarán inmediatamente, sino que presenciarán el miércoles el partido internacional de fútbol Irlanda-España. Para ambos acontecimientos hace ya muchos días que no es posible encontrar ni una entrada; tal es la expectación que ha despertado la visita de nuestra doble embajada deportiva.

# LANAS PARA ABRIGOS

## EN Simeón

Extensa variedad de colecciones en tejidos a tono con las exigencias de la moda en SHETLAND, ARAÑE, TWEED y REVERSIBLES lisos y con dibujo.

Elegantes complementos

- GUANTES,
- BOLSOS
- PAÑUELOS
- BISUTERIA FINA
- PERFUMERIA

y las últimas creaciones en modelos "PRÊT À PORTER"

### VENGA EN COCHE

en el propio edificio podrá APARCAR sin problemas y... GRATIS...

Única tienda en España que le ofrece esta comodidad, entrada Pza. Santa Ana, 14

ESPLENDIDA CAFETERIA

SU DIA DE TIENDAS EN

# Simeón

## La pelota

Por MARICHALAR

### Ante la jornada de esta noche en el Madrid

Corona y Luis, dos nuevos jugadores de cestapunta que han debutado

CON las mejores figuras disponibles en el momento actual, ha montado, para esta noche en la cancha del frontón Madrid, la intendencia del local madrileño un excelente programa.

♦ Félix y Ereño, ambos con mucho juego, van a encontrarse esta noche en el partido de semifondo. Félix jugará de delantero y Ereño lo hará de zaguero. Junto al primero actuará Mugartegui, y José Ignacio acompañará a Ereño. Buen partido como prólogo al de raqueta que cerrará la velada extraordinaria de esta noche en la popular cancha del frontón de la calle de Doctor Cortezo.

♦ RAQUETA.—Finalizará la velada, ya lo hemos dicho, a cargo de las raquetistas. Vuelve Chiquita de Anoeta a ser figura principal del programa. Con Luci, la genial zaguera, se dispone a dar la batalla a Carmencita e Irura que serán sus adversarias.

♦ Han debutado otros dos puntistas, que enriquecen el ya gran cuadro del Madrid. Se trata de Corona y Luis. Los dos pelotaris apuntan muy buenas condiciones y se espera mucho de ellos. El primero juega de zaguero y Luis de delantero.

♦ PRONOSTICOS.— Félix-Mugartegui, y Luci-Anoeta, favoritos.

Agustina, que estaba anunciada para jugar hoy por la tarde, no lo hará debido a que ayer suspendió, y el intendente se ha visto obligado a efectuar un cambio en el programa que pensaba ofrecer a los aficionados, para hoy.

### NOTICARIO BREVE

♦ Después de numerosas verificaciones, los españoles Revetter y Cabrotti, sobre un Lotus Cortina, han ganado el IV Rally de las dos Cataluñas. ♦ Ha regresado de Italia el corredor valenciano Angelino Soler, quien manifestó que había firmado por el equipo italiano Ibac, en el que también figurará en la temporada próxima el español Antonio Suárez. También es posible que figure en el mismo equipo el campeón del mundo de ciclo-cross, el alemán Wolfshohl. ♦ El peso welter junior argentino Valerio Núñez ha vencido a Alfonso del Río (Barcelona, España) al suspender el árbitro el combate en el quinto asalto por consejo médico. El combate, programado a diez asaltos, celebrado en el Lido de Milán, no satisfizo a los espectadores, que en número de 3.500 aplaudieron, sin embargo, la actuación de Del Río por su tenacidad ante el castigo.



CAMPEONATO IBERICO DE PESCA MARITIMA

# Rotundo triunfo de la representación española

Francisco García (Gijón), vencedor individual. y Asturias, primera por equipos

MALAGA, 28. (Por teléfono, de nuestro enviado especial, Chico Pérez.) — El sábado se disputó en Algeciras la segunda y última prueba del III Campeonato Ibérico de Pesca Marítima. Esta prueba era puntuable para el Campeonato Nacional de Educación y Descanso. El desarrollo de la competición tuvo lugar en el espigón del puerto, conocido con el nombre de la Isla Verde, situado frente al peñón de Gibraltar.

El tiempo, aunque algo nublado, fue bueno y con temperatura agradable. Lo que ya no fue tan bueno fue el día de pesca, escaso desde todos los puntos de

vista. Esto queda demostrado con el total de pesca conseguido en esta jornada, comparada con la alcanzada en la primera. En aquella, el número de kilos pescados por los ochenta participantes fue de 200, contra 35 en esta última.

El triunfo de esta segunda jornada ha correspondido al componente del equipo de Barcelona José Pérez Luises, que con esta victoria se proclama campeón nacional de Educación y Descanso. Este pescador capturó dos doradas, de 2.900 y 2.030 gramos, respectivamente, cada una.

Por equipos, el Campeonato

Nacional de Educación y Descanso fué para Barcelona, con 5.830 puntos, seguido de Huelva, con 1.780.

En cuanto al III Campeonato Ibérico de Pesca Marítima, el triunfo ha sido para el trabajador asturiano de la Tabacalera de Gijón Francisco García, que totalizó 8.490 puntos, seguido de Máximo Rubio, de Granada, con 6.820, y José Pérez Luises, de Barcelona, con 5.350 puntos.

La victoria por equipos en el Campeonato Ibérico ha correspondido a Asturias, con 10.630 puntos, ocupando el segundo lugar Barcelona, con 9.790, seguido de Granada, con 9.250.

El éxito de la representación trabajadora española en este III Campeonato Ibérico de Pesca Marítima ha sido rotundo, tanto en la clasificación individual como por equipos.

También cabe destacar como otro gran éxito la excelente organización llevada a cabo por la Obra Sindical de Educación y Descanso, a través del Departamento Nacional de Educación Física y Deportes. El campeonato ha sido un acierto en todos los aspectos. Los únicos que han fallado han sido los peces, que no han prestado su indispensable colaboración a la última jornada.

SE SUSPENDIO EL FESTIVAL

# LUIS FOLLEDO NO SE ENCONTRO CON "PLATERO"

«Veremos quién me prohíbe torear después de pelear con LASZLO PAPP»

LUIS Folledo no pudo debutar como torero en la plaza de Segovia, donde estaba anunciado su debut para ayer domingo. El festival fué suspendido por la autoridad gubernativa, debido a que ciertos documentos, que son necesarios para la celebración de este tipo de festejos, no llegaron a tiempo. Ayer por la mañana volví a hablar con Luis Folledo. La actualidad impuesta por el joven campeón español me obligó a ello. Verdaderamente es muy cierto que Folledo ha dado ocasión para que se hable de él continuamente, y en los periódicos se ha escrito largamente del púgil de las Ventas. Se puede casi asegurar que nunca estuvo precedida de tanta expectación la presentación de novillero alguno como la que ha rodeado al campeón de España de los pesos medios y aspirante al título europeo de la misma corona en posesión del húngaro Laszlo Papp. Dos redactores de la gran revista francesa "Paris-Match" se desplazaron expresamente para efectuar un reportaje de la presentación del boxeador, pero se han tenido que volver a París con las manos vacías. Ahora Folledo ya no toreará hasta después del combate con Papp. Luis Folledo está firmemente dispuesto a convertirse en torero y asegura que ello sucederá poco tiempo después de enfrentarse al campeón de Europa.

—Tanto si Papp me vence como si le gano yo, le aseguro que debutaré como torero. Esto lo tengo firmemente decidido. Veremos si entonces también se me prohíbe o intentan prohibírmelo.

Luis Folledo se encontraba un tanto disgustado con unas palabras del presidente de la Federación Española, don Vicente Gil, hechas a un diario de la noche de Madrid. Sobre esto me dijo el futuro torero:

—Si, yo he llevado los pantalones remendados. Me parece que esto no es ninguna falta. Pero los llevé remendados por la mano de mi madre, que sabe hacerlo muy bien. Hay muchas personas muy decentes que también les ocurrió lo mismo. No es que me moleste que esto se haya dicho por el caso en sí, sino por la forma de decirlo. Ahora llevo pantalones nuevos porque he tenido dinero para comprármelos. Pero ni antes tuve vergüenza por ello y ni ahora presumo de nada.

Folledo parecía un poco triste al hablarme de esto. Y dijo:

—Que le conste a todo el mundo que lo que he ganado ha sido limpiamente y gracias a mis puños. Nadie me regaló nada y sólo a Dios le debo la facultad de darme unos brazos para poder ser boxeador. Quiero dejar bien claro que no debo nada a nadie. Si yo no hubiera boxeado bien, creo sinceramente que tampoco nadie se hubiera ocupado de mí. Pero yo ahora les intereso y a cambio, como es muy lógico, percibo un dinero que ha sido muy poco después de casi cien peleas que llevo realizadas.

Referente a la suspensión del festival, Luis Folledo dice:

—Que le conste a don Vicente Gil que él no ha sido quien ha suspendido el festival y que estaba dispuesto a torear a pesar de las amenazas. Francamente, no comprendo todo esto que se ha organizado por una cosa sin importancia. El festival en nada me hubiera perjudicado para mis próximas peleas.

Junto a Luis Folledo se encontraba su apoderado, Octavio Martínez (Nacional), que continuamente habla de la calidad como torero de Folledo. Nacional, que se ha convertido también, por su condición de apoderado del hoy boxeador, en un hombre de actualidad máxima, comentaba la suspensión del festejo donde debería debutar su futuro diestro.

—Creo sinceramente que se ha dado excesiva importancia a todo esto. No me explico este interés por sacar las cosas de su lugar.

Sigue hablando Nacional:

—Dice don Vicente Gil que yo lo único que pretendo es explotar el nombre de Luis Folledo. Así es, efectivamente. Quiero explotar su nombre y también hacerle ganar dinero. Es lo que le ocurrirá a Folledo cuando empiece a torear. Ganará bastante más que boxeando. Este muchacho lleva muchas peleas realizadas y su situación económica no es nada brillante. Pero nunca he pretendido apartarle del boxeo. Termina el señor Martínez

(Nacional) diciéndome que, hasta después de su combate con Laszlo Papp, Luis Folledo, no toreará, pero que a partir de ese momento lo hará. Según sus propias palabras, le han propuesto cuatro festivales por un importe total de ochocientas mil pesetas. Los contratos de estos festivales no han sido firmados porque el apoderado del campeón de España todavía no lo ha decidido.

—Lo estoy pensando... Así están las cosas referente a Luis Folledo. Y también así ha terminado esta primera parte de un debut que levantó verdadera expectación, pero que no se ha llevado a cabo. Pese a todo, Luis Folledo se ha convertido en el personaje más popular del momento y lo seguirá siendo hasta la misma noche del próximo 4 de diciembre, fecha cumbre en su carrera de boxeador. Luego, si el joven deportista se alza con la corona europea de los medios, seguirá manteniendo su figura de fama, pero todavía mejor cotizada.

Rafael MARICHALAR

CROSS COUNTRY

## Enrique Moreno, ganador del Gran Premio de Ventas

EN la mañana de ayer, y en los terrenos deportivos del Gran San Blas, se disputó el ya tradicional Gran Premio de Ventas de Campo a Través, que alcanzaba en esta fecha su quinta edición.

El tiempo soleado y con excelente temperatura, llevó al lugar de la cita deportiva a gran cantidad de público, que prendió su interés en la multiplicidad de pruebas que integraba este V Gran Premio.

La tribuna presidencial fué ocupada por don Carmelo Lacaci González, jefe local del distrito de Ventas; el general don Ricardo Villalba, don Emilio Salazar, don José Baena Durán, secretario político y otras jerarquías y autoridades deportivas.

Las nueve modalidades que integraban la competición se desarrollaron en forma impecable, bajo la dirección de la Federación de Atletismo de Madrid.

Detallamos a continuación el cuadro de honor de los vencedores:

Seniors: Enrique Moreno (Real Madrid). Juniors: José I. Dopereiro (independiente). Neófitos: Marcelo Sánchez (Stanstad). Militares: Antonio Gómez (Marina). Veteranos: Victor Blanco (Barasa). Juveniles: Rafael Guzmán (Pevelada). Escolares: Francisco Varas (Renfe). Infantiles «A»: José Sabater (Marathon). Infantiles «B»: Felipe Vicos (Bultaco). Femenino: Conchita Prieto (Marathon).

C. A. P.

PUEBLO

he comprado un piso en MORATALAZ

mi mamá ha comprado un piso en MORATALAZ

hemos comprado un piso en MORATALAZ

mi papá ha comprado un piso en MORATALAZ

mis papás han comprado un piso en MORATALAZ

**MORATALAZ SATISFACE A TODOS**

Su alegría es comprensible; porque toda una familia puede desarrollar su vida en MORATALAZ. LA CIUDAD CREADA POR URBIS para atender las necesidades del español de hoy, y DONDE HAY YA 15.000 PISOS HABITADOS. Grandes espacios en calles y jardines, comercios, colegios, espectáculos, vida social, centros culturales, frecuentes comunicaciones, y un piso adecuado a las posibilidades de cada economía.

VISITE HOY MISMO MORATALAZ, y en él, la EXPOSICION PERMANENTE DE LA VIVIENDA, abierta todos los días (excepto lunes) de 9,30 a 2 y de 4,30 a 9. Festivos: de 11 a 2 y de 5 a 9. Autobuses: 20, 30 y 8, trolebuses 106. Información y contratación: EN LA MISMA EXPOSICION y en INMOBILIARIA URBIS, S. A. Avenida de Menéndez Pelayo n.º 71 - Telef. 251 01 00. Laborables: de 9,30 a 2 y de 5 a 8. Festivos: de 11 a 2 y de 4,30 a 6,30.

**Urbis S.A.**

top-1

CARRENO



# FERNANDO REY

CUENTA SU VIDA



4

ENTRA en el cine por la puerta grande. Primero interviene en la película "Eugenia de Montijo", que dirige José López Rubio. En el reparto figuran Amparito Rivelles y Mariano Asquerino.

—La verdad es que en aquella película "di" fatal. La especial configuración de mi rostro no me daba facilidades, precisamente, para triunfar en el cine, pero entonces no había mucho donde escoger y seguí trabajando. No obstante, a pesar de que mi físico no fuera extremadamente agraciado, dotaba a mis personajes de una cierta distinción, sinceridad, galanura, que iba muy bien a aquel género heroico-romántico que entonces se filmaba: "La pródiga", "Reina santa", "La princesa de los Ursinos", "Fuenteovejuna", "Agustina de Aragón" y "Locura de amor", el gran éxito del cine español en aquella época, mi gran éxito en América también.

De entonces la fama definitiva, casi internacional. Había cubierto esta etapa a favor de viento, alegremente, sin vanidad, que posiblemente le perjudicó a la larga.

—Si hubiera sido vanidoso no hubiera cubierto la etapa siguiente de manera tan discreta y de manera tan irregular, porque vuelvo a decir que yo no tenía demasiada cara de galán y era difícil, sin falsa publicidad, mantener el tipo.

Empezaba a verse en la pantalla con ojos cada vez más críticos y con frecuencia le salía el enorme espíritu analítico que siempre ha llevado dentro. Por eso él veía que aquello "iba", pero no "iba". Trabajó al lado de María Félix, en su primera película en España —"Mare Nostrum"—, y junto a otros grandes valores del cine.

—Una falsa alarma: viaje a Italia y caigo enfermo en una habitación del hotel Excelsior, debido a tomar café con exceso. El médico del hotel le dijo a Rafael Gil que yo probablemente tenía una angina de pecho y que no podría continuar viaje, pues mi vida estaba en peligro. Afortunadamente no era una angina de pecho, sino un trastorno vegetativo, producido por el exceso de café, de viajes y de la vida, que la recibía toda y de golpe.

Trabaja en el cine con estupendos directores, los mejores del momento: José Luis Sáenz de Heredia, Gil, Orduña, Román, López Rubio, Lucía, Tourjansky. Tenía una lógica sed de triunfo; tenía juventud; deseos de ganarse el puesto, y, como siempre, deseos de hacer bien lo que tenía que hacer.

—Yo presentía que aquello no "iba". Y caí en la discreción. ¿Se debía principalmente a la falta de personajes de verdad en los guiones cinematográficos?

¿Interpretaba papeles y no personajes?... Perdí la convicción.

Los prestaba solamente a aquellos personajes, su seriedad profesional, su voluntad, a sabiendas de que aquellas figuras no tenían interés. Sin embargo, sumaba título a su ya larga lista.

—De vez en cuando, el éxito; pero más del film que mío: "¡Bien venido, Mr. Marshall!", "Cielo negro" y "Un marido de ida y vuelta". Tres interpretaciones mías, pero que no llegaron demasiado. Y "Cómicos", dirigida por Bardem.

—¿Esa película te gusta? —Pues, mira, en aquel papel casi me interpreté a mí mismo. El hombre actor se descubre que no ha sido nunca actor. Sin embargo, creo que hice llegar al público el drama del actor en decadencia.

Durante una época en que trabajó poco—1949—aprende inglés muy bien, lo cual iba a servirle ampliamente.

Fernando Rey pasea con las manos hundidas en los bolsillos del pantalón. De pronto se para y afirma:

—Yo necesitaba empresas de mayor aliento e importancia. En un análisis que de mí hace el director Jorge Grau en una publicación titulada "Documentos" opina así y yo estoy de acuerdo.

Viaja a América. La popularidad que le da "Locura de amor" es inmensa, según puede comprobar. Se le recibe de una manera para él increíble. En Méjico es huésped de honor de la ciudad. Conoce a las grandes figuras del cine mejicano. Es invitado de Dolores del Río...

—Una época maravillosa en donde yo vivo de la renta, como había de vivir tanto tiempo de aquella película que fue "Locura de amor".

Sin embargo, Fernando Rey no encaja en aquel cine, en aquel ambiente y regresa. Trabaja en París, donde rueda "Gil Blas". También "Don Juan", con Fernandel.

—Vivo en París con ese motivo durante bastante tiempo. Vivo una vida de hombre que trabaja en París; conozco la ciudad estupendamente; conozco más gente importante...

Viaja por Europa, ve, curiosa, se gasta así lo que gana en un trabajo brutal; pero reconoce que ese trabajo brutal le da la posibilidad de vivir magníficamente, de conocer ciudades, perfeccionar sus idiomas...

—Adquiero profundidad, si bien no puedo ponerla en práctica a la hora de trabajar. Me niego siempre a hacer teatro y hago mal. Atravieso una época cinematográfica de romanos y barbas. He hecho papeles donde la mitad de las veces ninguno me iba bien. En el cine alterné casi siempre papeles de un paleta y un rey. Si yo podía hacer bien un paleta es imposible que hiciera bien de rey, suponiendo que los reyes no tengan algo de paleta.

Vivía también de la voz, una

de sus mejores armas. Dobló a Lawrence Olivier en "Hamlet". Se le elogió mucho. Luego hace veintinueve películas en inglés para la televisión americana, lo cual acaba de perfeccionar su facilidad para hablar ese idioma.

—Puedes decir que alterno en muchas coproducciones. Soy una especie de comodín del cine español para la hora de la clasificación... Voy a los festivales de Cannes y de Venecia, muchas veces invitado y otras por mi cuenta. Caigo en ese cuadro de los actores de festivales, que se lleva mucho.

Va a Méjico invitado por una Semana del Cine Español hace unos tres años, aproximadamente. Por primera vez visita Buenos Aires, donde conoce a Mabel Karr su mujer.

—El viaje lo hice porque me invitaron y porque en aquel momento no tenía nada que hacer. Aquella gentil invitación cambió de rumbo mi vida. Prosigo la Semana de Cine, pero he quedado prendido en algo importante que ya no había de soltar. Continué luego a Perú y volví después a Méjico para hacer televisión y unos programas de radio. Pero mi carrera, de momento, se había parado en Buenos Aires. Hago que Mabel venga a Méjico, nos casamos y volvemos a España.

Me dice que su vida ha cambiado totalmente, que siente una serenidad que no sólo dan los años, sino la felicidad.

—¿Y qué más?... —La necesidad me acucia para cubrir otras necesidades que las mías, frívolas, de una vida transcurrida ya como una maleta: viajando. Me vuelve la ilusión, nace un hijo, mi mujer me estimula y así llego a una oportunidad que me ofrece Paco Rabal.

Este le devolvía así la moneda que Fernando Rey le había dado hacía mucho tiempo en unos estudios de Madrid.

—¿Cómo fué?

—Yo estaba trabajando en una película y él lo hacía como electricista. Entonces le hice una seña para que ocupara mi puesto mientras que yo iba a tomar café al bar. Esto hizo que el director, Rafael Gil, se fijara en él, que era un muchacho de rostro vivo y con carácter. En seguida entró en el cine con un pequeño papel, que fué el principio de su carrera. Mucho tiempo después Paco Rabal me tendía la mano para que interpretara con él "Becket", de Anouilh, en el teatro Español. Fué un gran éxito y, además, me devolvió la confianza en mí mismo. Hago algunas películas más e interpreto también el mejor personaje de mi carrera en "Viridiana".

Interpreta últimamente una película en inglés, "Ceremonia", que es un gran éxito en Inglaterra de público y crítica. En este momento participa en el éxito de "Mary Mary" con la admirable Conchita Montes.

—Esta obra, que está en cartel en el teatro Valle Inclán, va de viento en popa y una vez más me ha devuelto la serenidad y la confianza en mí. Todo esto también tengo que agradecerlo a mi mujer, a mi hijo... Pero aunque sus papeles en el

cine no fueran de la importancia que Fernando Rey se mereciera, sí ha trabajado al lado de grandes figuras, como, por ejemplo, Brigitte Bardot.

—Me une con ella una gran amistad por haberla tratado en varias filmaciones. La amistad que nos une es una amistad de verdad, y por eso puedo decir, ya que la gente siente una gran curiosidad por la llamada B. B., que es uno de los personajes más interesantes de cuantos he conocido. Casi todo lo que se dice de ella es falso. B. B. es como un animalito, pero lleno de sensibilidad. Ha tenido un éxito fabuloso demasiado joven. La fama rápida la ha perjudicado, creo yo. Y todas las crisis que ha sufrido durante las filmaciones de sus películas no estaban provocadas por histerismo, sino por agotamiento. Es una chica que quiere vivir y que, sin embargo, tiene que estar metida en el ajeteo constante de las películas, entrevistas de Prensa, fotografías, acosos del público en la calle...

En su segundo viaje a Méjico hizo "Sonatas", dirigida por Bardem, en cuya película había puesto una gran ilusión. En ella se dio la particularidad, seguramente excepcional en la historia del cine, pues hizo el viaje más largo para trabajar menos tiempo.

—Tuve que salir de Madrid, vía Nueva York, para dirigirme a Méjico. Entonces eran treinta horas de viaje, y en el momento de aterrizar en el aeropuerto de Méjico me recogió un coche para llevarme a San Miguel de

Allende, a unos cuatrocientos kilómetros de distancia de la capital. Llegué a la mañana siguiente, y nada más bajar del coche me caracterizaron y me vistieron.

Dos horas después, terminaba mi intervención en "Sonatas". Tenía que volver a la carretera —400 kilómetros— y a tomar el avión para España. Era demasiado para mis fuerzas y para mis nervios. El productor, compadecido —el viaje de ida fué muy accidentado, con la avería de un motor del avión—, me invitó a quedarme ocho días en Méjico.

"Sonatas" surgió en una época bastante indecisa para él.

—¿Estás contento de esta interpretación?

—Verás. Si recuerdas, la película se divide en dos partes. El capitán, que yo interpreto, era un poco ampuloso y discursivo. Lo hice así y aquello no quedó bien. En la segunda parte se humanizó el personaje y ya "se tenía de pie", como decimos nosotros. Entonces salió mejor. Este fué por mucho tiempo mi destino: interpretar papeles fríos, "sin carne"...

Estamos en casa de Duarte Pinto Coelho, en la calle de Don Pedro, cerca de la Puerta de los Carros. Aquí se ruedan algunas secuencias de la película "El Espontáneo", en la que interviene Fernando Rey. Esta es una casa abigarrada de antigüedades y de arte moderno. En realidad, un palacio, de muy grato ambiente.

Mientras preparan los planos,

conversamos en un rincón. Le pregunto a Fernando qué es lo que más le gusta de la vida. Me dice —con admirable criterio— que la ociosidad, que es cuando el hombre vive realmente.

—¿Tú te imaginas?... Contemplar el vuelo de una mosca es empezar a pensar.

También le gusta la ciencia, en divulgación científica.

—Desde que ha nacido mi hijo me gusta mucho estar en casa. No hay espectáculo en el mundo como contemplar a un hijo; verle nacer; verle crecer; verle como empieza a hablar... Me gusta salir con mi mujer a los espectáculos, de vez en cuando. Me gusta oír música. Me he gastado mucho dinero en un aparato estereofónico y tenemos una discoteca bastante buena. Me gusta oír música en compañía de mi mujer. Y con ella también, viajar. Como verás no me gusta nada excepcional. Soy bastante corriente en mis gustos.

Algunas veces he dicho que Fernando Rey podía ser un escritor. Muchas cosas le unen. Tantas como le separan de lo que, en general, se entiende en España por un actor de cine, en su dimensión humana.

Ahora está en su mejor momento. Esperamos que los grandes directores sepan, en adelante, contribuir a sus mejores éxitos.

FIN DE LA SERIE

(Reportaje gráfico, de Torre-mocha.)

## Nuestra especialidad predilecta son las MEDIAS

A ellas dedicamos todos nuestros afanes

- ◆ Nuestros surtidos de dicho artículo son los más completos
- ◆ Nuestras clases, las más selectas
- ◆ Nuestros modelos y fantasías, los más nuevos
- ◆ Y nuestros precios, en este mes de octubre, también son especialmente extraordinarios

Por su propio interés, véalas en

*El Danubio Azul*

Preciados, 9

MADRID-13

Para IDIOMAS, Sólo MANGOLD

Centros Europeos de Lenguas y Cultura

MADRID:

José Antonio, 32 - Tel. 23116 37

BARCELONA:

Vía Layetana, 33-Tel. 232 07 55



# TEJIDOS

de la actual temporada,  
en los tonos y dibujos  
más sugestivos



- Shetland liso,  
para trajes de  
chaqueta, m. 109 pts.
- Shetland me-  
zcla, para con-  
juntos y vesti-  
dos . . . . . m. 85 »
- Tw e e d s, para  
abrigo . . . m. 149 »
- Reversibles, dos  
telas, de extra-  
ordinaria cali-  
dad . . . . . m. 475 »
- Pata de gallo y  
escoceses, en  
130 cm. . . . m. 119,50 »
- Tricots lana, to-  
do colorido, m. 167 »
- Vicuñas para  
chaqueta, 140  
centímetros, m. 177 »

*Mazon*

FUENCARRAL, 103-CARRETAS, 14-ESPARTEROS, 9  
Ventas al mayor y detallé Envíos a provincias

## El ministro del Ejército, en Zaragoza

Hoy presencia un ejercicio táctico  
a cargo de los caballeros alféreces  
cades de la Academia General

ZARAGOZA, 28. — En avión DC-3 llegó ayer tarde el ministro del Ejército, don Pablo Martín Alonso, a quien acompañaba el director general de Instrucción y Enseñanza, general Medrano. En el aeropuerto fué saludado por el teniente general jefe de la Región Aérea Firenaica; capitán general de la quinta región militar; gobernador militar, generales jefes de Estado Mayor de las regiones militar y aérea; generales con mando en plaza, así como por el gobernador civil y el alcalde de la ciudad.

Seguidamente el ministro, acompañado del capitán general de la quinta región, del director general, gobernador militar y jefe del Estado Mayor de Tierra, se dirigió a la Academia General Militar, donde fué recibido por el general director del centro, a quien acompañaban los coroneles jefes de estudios y del servicio superior de la Academia. Una vez en el patio central, donde se encontraban formados los profesores y alumnos en pleno, fué interpretado el himno nacional. A continuación, el ministro pasó revista a la formación que le rindió honores. Terminada la revista, fué retirada la bandera a los acordes del himno nacional, y el ministro saludó al profesorado.

Después del toque de oración, los alféreces número 1 de cada Arma y Cuerpo llevaron una corona de flores hasta el monolito que, a la entrada de la Academia, recuerda el sacrificio del Ejército español en la Cruzada de Liberación. El ministro y el capitán general tomaron las coronas para ofrendarlas, al propio tiempo que el teniente coronel vicario castrense de la Academia rezaba un responso. Terminado este acto, se rompieron las filas, y el señor Martín Alonso, que hacía su primera visita a la Academia en calidad de ministro, pasó a la sala de banderas, donde firmó en el libro de oro.

Más tarde, en la avenida del Generalísimo, el ministro y demás autoridades presidieron el desfile de la Academia en pleno, y, finalmente, se procedió a arriar bandera. (Cifra.)

### ♦ EJERCICIO TACTICO

Hoy, en el campo de maniobras de San Gregorio, de la Academia General Militar, el ministro del Ejército presenciara un ejercicio táctico, que tendrá como finalidad principal, de acuerdo con el plan de estudios y prácticas del segundo periodo de la academia, el adiestramien-

to de los caballeros alféreces cades en el mando directo de tropas.

El ejercicio señala, en sus antecedentes y situación general, que dos países tienen como frontera común el río Gállego, el río Ebro, entre Zaragoza y Alagón, y el río Jalón. Zaragoza, en este supuesto, es una ciudad fronteriza de escasa importancia.

Tras un prolongado periodo de "guerra fría" e incidentes fronterizos, el bando propio ha decidido llevar a cabo una acción militar, de objetivo limitado, contra el territorio enemigo fronterizo, con la finalidad de ocupar el campo de San Gregorio hasta el barranco de Alfocosa y una cabeza de puente en la zona de Zuera.

La maniobra consta de dos tiempos: en el primero se trata de progresar en fuerza sobre el campo de San Gregorio para ocupar y asegurar los objetivos y aislarlos, y seguidamente dominar el barrio fronterizo zaragozano del Arrabal, ocupando los puentes sobre el Ebro. Y en el segundo tiempo, iniciar una exploración limitada de los objetivos logrados en el tiempo anterior.

El total de hombres que participarán en el ejercicio de referencia se eleva a un millar, encuadrados en las siguientes unidades: cuatro grupos de combate, una compañía de carros M-47, un escuadrón ligero blindado, un grupo de obuses 105/26, zapadores, transmisiones y otros servicios.

La acción aérea, con fuego real, correrá a cargo de una patrulla ME-109-CB, que simulará la aviación enemiga, y como fuerzas aéreas propias, una patrulla de bombarderos "T-6" y otra de "Sabres" con misión de intercepción. Una tercera patrulla de fuerzas propias L-12 "Cesena" representará a la Aviación de Ejército. (Cifra.)

**Sastre**  
PANTE CUERO  
**Padro**  
C. TETUAN, 17  
FABRICA EN MADRID

## Bodas de plata de «España» de Tánger

Un gran número  
extraordinario

Nuestro querido colega "España", de Tánger, ha cumplido veinticinco años y llega a edad madura después de un cuarto de siglo de singladuras al servicio de la Patria y de la información. Nacido bajo la dirección de un periodista de la talla de don Gregorio Corrochano —con Tomás Borrás, Alfredo Marquerie, Fernando Vela y otros ilustres compañeros—, está ahora al frente del periódico otro profesional veterano y destacado hombre de empresa, don Luis Zarraluqui, que pone vocación y grandes entusiasmos en la tarea de dirección.

Abre el número un artículo suyo, en el que traza un bosquejo de los más importantes acontecimientos ocurridos en el mundo en esos veinticinco años; Tomás Borrás recuerda, en un interesante trabajo, a los compañeros de la Redacción original que ya no están con vida, y Mehdi Bennuna, Alfredo Marquerie, Manuel Cruz Fernández, Samuel Cohen, Juan Bellveser, Ahmed Akalay, Fernando Vela, Manuel Salvador, Manuel Mondejar, Eugenio Montero Ruiz, Rafael Vázquez Ramora, Sergio Nerva, Gregorio Saugarm, Juan Vega Picó, Luis Ardila, Patricio de Pereda, Renato Piñero, Antonio Colón, Juan Antonio Cabezas, José María Pemán, Laureano Martínez Phillos, Santiago Montoto, Fernando Gallego, Jacinto López Gorge y Enrique Llovet completan, con diversos artículos, el índice de este interesante número extraordinario, que ofrece en su primera página la portada del primer número, con una fotografía de Franco y una afirmación en un titular que veinticinco años después encuentra plena confirmación: "Franco aplastará la intriga internacional."

## LOS RESTOS MORTALES DE 688 CAIDOS EN TERUEL, EN LA BASILICA DE LA SANTA CRUZ DEL VALLE

TERUEL, 28.—Los restos mortales de 688 caídos durante la pasada guerra de Liberación en los frentes de Teruel han sido trasladados desde el cementerio de esta capital al Valle de los Caídos. Esta es la cuarta expedición que se ha realizado en poco tiempo y que totaliza 1.632 cuerpos. Antes de iniciar la marcha los camiones con los féretros se rezó un responso en la capilla del cementerio. Se hallaban presentes el gobernador civil de la provincia, el alcalde de la ciudad, el subjefe provincial del Movimiento y otras primeras autoridades turolenses.

# alfombras ORIENTE

## MEDIDAS, CALIDADES Y PRECIOS

MEDIDAS	LISAS 18 COLORES	SEMI-NUDO LISAS 18 COLORES	DIBUJO ESPANOL. MECANICAS	ARTESANAS. NUDO ESPANOL	ARTESANAS. NUDO TURCO	SISAL FANTASIA	NUDO MECANICO	DIBUJO ORIENTAL MECANICAS	PERSAS AUTENTICAS
0,60 x 1,20	234.00 ptas.	432.00 ptas.	390.00 ptas.						5.500 ptas m.2
0,70 x 1,40	325.00 "	600.00 "	650.00 "						Medidas muy
1,40 x 2,00	910.00 "	1.680.00 "	1.820.00 "	5.040.00 ptas.	5.600.00 ptas.	700.00 ptas.	720.00 ptas.	Tamaños fuera	aproximadas a
1,70 x 2,40	1.326.00 "	2.448.00 "	2.652.00 "	7.344.00 "	8.160.00 "	1.020.00 "	1.000.00 "	de serie	las comerciales
2,00 x 2,50	1.626.00 "	3.000.00 "	3.250.00 "	9.000.00 "	10.000.00 "	1.250.00 "	4.080.00 "	1,40 x 3,00 2.100 ptas	
2,00 x 3,00	1.956.00 "	3.600.00 "	3.900.00 "	10.800.00 "	12.000.00 "	1.500.00 "		2,30 x 3,80 4.830 "	
2,50 x 3,00	2.437.50 "	4.500.00 "		13.500.00 "	15.000.00 "			2,30 x 3,20 5.520 "	
2,50 x 3,50	2.843.75 "	5.250.00 "		15.750.00 "	17.500.00 "				
3,00 x 4,00	3.900.00 "	7.200.00 "		21.600.00 "	24.000.00 "				

Piezas para enmoquetar pasillos y habitaciones en los siguientes

ANCHOS	0,70	0,85	1,00	1,40	1,70	2,00	2,50	3,00
PESETAS	227,50	276,25	325,00	455,00	562,00	650,00	712,00	975,00

Piezas de sisal para pasillos y habitaciones en

ANCHOS	0,70	1,00	2,00
PESETAS	150,50	215,00	430,00

Guzmán el Bueno. 104-Tels. 2349451 y 2343984 - Ruiz de Alarcón, 21-Tels. 227 68 75 y 228 54 08  
(entre Gea Bermudez y Francisco de Sales) (detrás del Museo del Prado) (ENVIOS A PROVINCIA)



ANTE LAS  
ELECCIONES  
MUNICIPALES

# HABLAN LOS CANDIDATOS

Una encuesta de ANTONIO GONZALEZ y JUAN LUIS CEBRIAN

**Estas son las preguntas:**

- ★ ¿Por qué se presenta usted a concejal?
- ★ ¿Cuáles son, a su juicio, los problemas fundamentales de Madrid?
- ★ ¿Qué hará si le eligen?
- ★ ¿Podrá con la burocracia municipal?
- ★ ¿Cómo ve el Madrid de los próximos cinco años?



**FELIX AREVALO SANCHO.** — Veintisiete años. Casado y padre de dos hijas. Con domicilio en Madrid; calle de Pedro Tejera. Es abogado, Técnico de Información y Turismo, y tiene aprobadas oposiciones a secretario de primera categoría de Administración Local. Se presenta como candidato a concejal por el distrito de Tetuán de las Victorias (tercio familiar).

—¿Por qué se presenta usted a concejal?  
—Por una serie de factores,

que podemos definir en tres puntos:

1.º Porque conozco muy bien el problema social que atañe al distrito en el que yo he crecido y cuyas necesidades en el ámbito municipal he palpado hora por hora y día por día.

2.º Porque soy, simplemente, uno más de ese cada vez mayor número de jóvenes que se han hecho con trabajo, con limpieza de miras y que llenos de ideales creen que éstos se pueden obtener con esfuerzo, sin que ello signifique desconocer las dificultades.

3.º Porque tengo unas enormes ganas de trabajar; porque es deber mío intentar devolver algún fruto a la sociedad que ha apoyado mi esfuerzo y, por otra parte, porque si al empu-

je de los jóvenes en general suele achacarse la falta de la prudencia que dan los años, estoy seguro, en todo caso, que ésta, de faltarme a mí, sobraría felizmente a la mayoría de los componentes del Ayuntamiento.

—¿Cuáles son, a su juicio, los problemas fundamentales de Madrid?

—Mi postura no puede ser la de recrearme con defectos, que cualquier hombre de la calle puede señalar. La crítica previa es muy fácil. Ahora bien, si requiere conocer cuáles son los puntos que creo han de atacarse con mayor urgencia y que en su caso yo apoyaría con mayor rapidez y entusiasmo, diré que, en primer lugar, trataría de resolver aquello que pueda significar elevación del nivel cultural del ciudadano, labor inexcusable de los Ayuntamientos, y en cuyo plano se puede hacer mucho, en plazos cortos, con las modernas técnicas de información, independientemente de la mejora de los medios educacionales ya conocidos. En segundo lugar, lo que se refiere a ese gran cordón suburbial que lleva camino de ahogar nuestro Madrid y que está naciendo en ínfimas condiciones, ya que el constructor no piensa en el futuro, sino en el presente; esta anarquía no puede escapar a la planificación municipal, porque una de las características que ha de acompañar a toda persona al servicio del bien público, como sabe el más incipiente de los estudiantes de Derecho político, es jugar con criterios con visión al futuro; en este sentido, los que hoy pueden parecer barrios "circunstancialmente" unidos a Madrid, a no tardar muchos años serán zonas de gran vitalidad urbana, y entonces, si al mundo de la construcción y del establecimiento de servicios se les ha permitido campar por sus respetos, cabe preguntarse: ¿qué y cómo será Madrid?

Y por último, en cajón de sastre, citemos únicamente y para no demostrar olvido, los transportes, que son más caros para los barrios extremos, precisamente donde viven los más necesitados, y cuya situación va en contra del famoso principio de Otto Mayer: primero, porque percibe menores medios económicos, y segundo, porque le cuesta más dinero ir a ganarlo. El tráfico, los aparcamientos, la construcción de nuevos parques y jardines y la mayor aplicación de los existentes, mercados, etcétera, son otros de los varios problemas de nuestra capital.

—¿Qué va usted a hacer si lo eligen?

—Esto se podría contestar con una sola palabra: trabajar, que es lo que vengo haciendo toda la vida. Pero, en concreto, primero me pondría a las órdenes del alcalde, puesto que a él, en definitiva, de acuerdo con la nueva carta municipal de Madrid, le corresponde señalar las funciones de cada concejal; y una vez conocida mi misión, dentro de una labor general —pues estoy seguro ha de ser trabajo de equipo—, intentar tener el difícil sentido de lo más urgente y de lo justo.

Cuando esté convencido, en cada momento dado, de lo que es primordial y justo, luchar por ello y buscar medios para su consecución.

—¿Podrá usted con la burocracia municipal?

—La pregunta, así planteada,

no tiene contestación, porque no puede haber enfrentamiento entre el trabajo de los concejales y el de los funcionarios municipales. Por otra parte, es el alcalde el jefe de la Administración municipal, y al secretario general de la Corporación corresponde, bajo esa superior dirección, la jefatura de todo el personal y de todas las dependencias, de conformidad con lo establecido por la carta municipal de Madrid, que no tengo inconveniente en citar nuevamente, puesto que, en definitiva, va a ser el patrón legislativo de trabajo.

De todas maneras, quiero decir que vería con sumo agrado cuantas medidas se adoptasen en orden a introducir las nue-

vas técnicas de organización y métodos para conseguir una Administración municipal cada día más flexible, más ágil, más desprovista de tramitaciones molestas y, en definitiva, más al servicio del público, como es su auténtico deber.

—¿Cómo ve el Madrid de los próximos cinco años?

—Si el Ayuntamiento va a contar con mayores medios económicos, como parece, y si a esa base se le añaden las nuevas ideas, los nuevos ímpetus y ganas de trabajar que han de aportar los que salgan elegidos concejales, creo que no extrañará a nadie que me sienta optimista y diga que Madrid será una de las mejores ciudades de Europa.

Consulado (LA MEJOR SALA DE MADRID) - Carlos III - Roxy Sala "B"

Sesiones: 7 y 11

HOY, LUNES, GRANDIOSO ESTRENO

UN FILM BRUTAL Y VIOLENTO, DEL QUE SE DESPRENDE EL MAS ALTO GRADO DE EMOCION



JEFFREY HUNTER · PAT CROWLEY · DENNIS HOPPER

JOBY BAKER · SUSAN HARRISON

DIRECTOR: PHIL KALSON

CINEMASCOPE

Y el maravilloso y emocionante complemento en cinemascope y technicolor LANCHAS VOLADORAS PARA MAYORES DE 18 AÑOS

Gran quincena de las MEDIAS

DEL 26 DE OCTUBRE AL 9 DE NOVIEMBRE

en **sepu**

que le ofrece la gran oportunidad de comprar sus famosas medias

*Sepina*

A PRECIOS SENSACIONALMENTE REBAJADOS



creada para Vd. en diversos modelos y colores de la moda actual

QUIEN CALCULA

COMPRA EN

**sepu**

Esta noche, en los AMIGOS DEL LUNES,

**LOS T.N.T.,** ARTISTAS exclusivos de discos

RCA VICTOR





# ahora PHILIPS

PHILIPS



RELOJES RJ 145



3 VELOCIDADES



BATIDORAS DE MANO

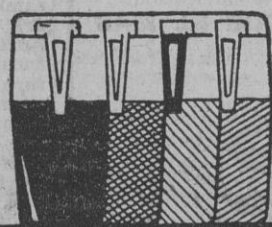

MOLINILLOS

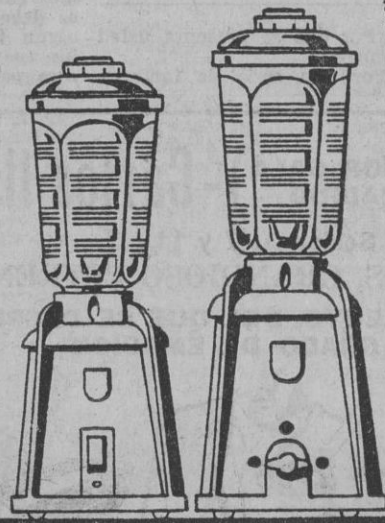

L1 MIXER L2

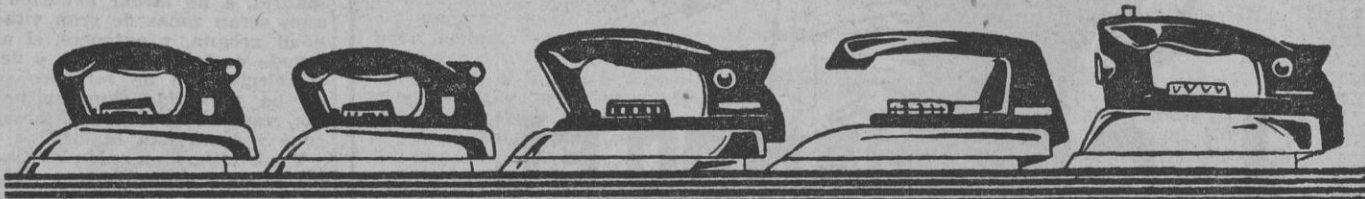

STANDARD B STANDARD S2 PLUMA LUXE VAPOR

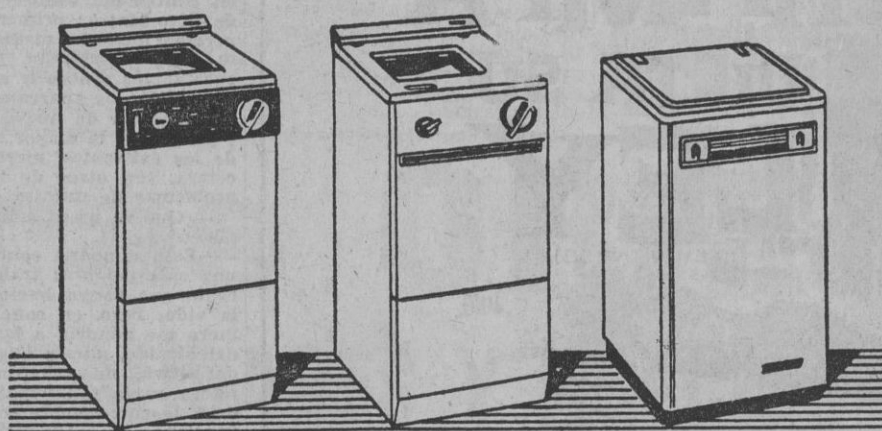

SUPERAUTOMATICA AUTOMATICA SEMIAUTOMATICA

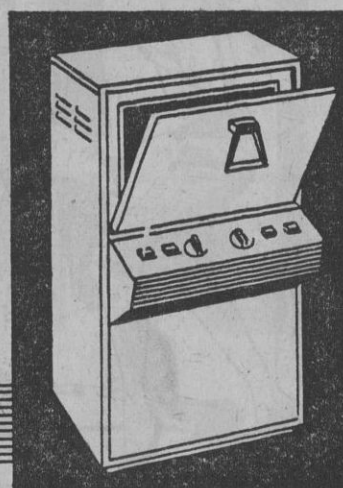

HORNO ELECTRONICO



*y además...*

Radiotransistores y Radiorreceptores • Auto-Radio • Televisores



# presenta la gama mas completa de aparatos electrodomésticos

## ENCERADORAS

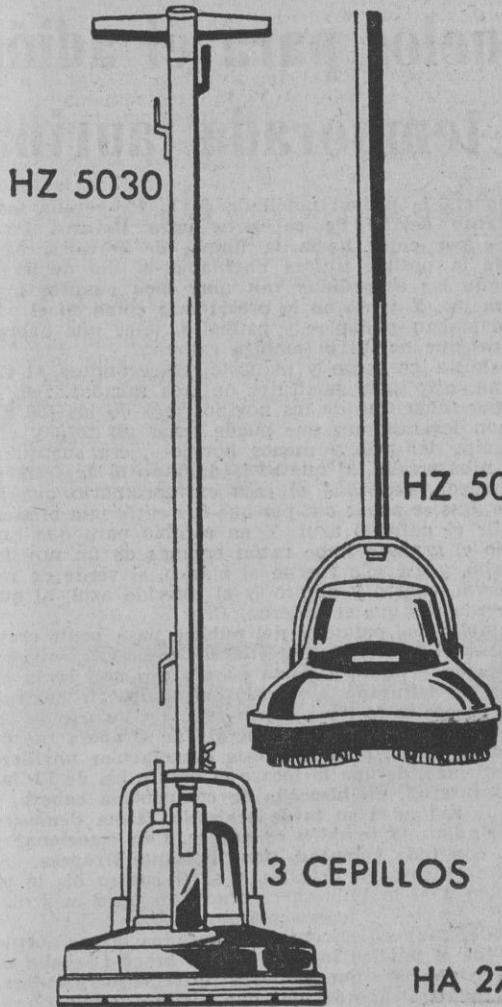

HZ 5000

3 CEPILLOS

HA 2706

## ASPIRADORES

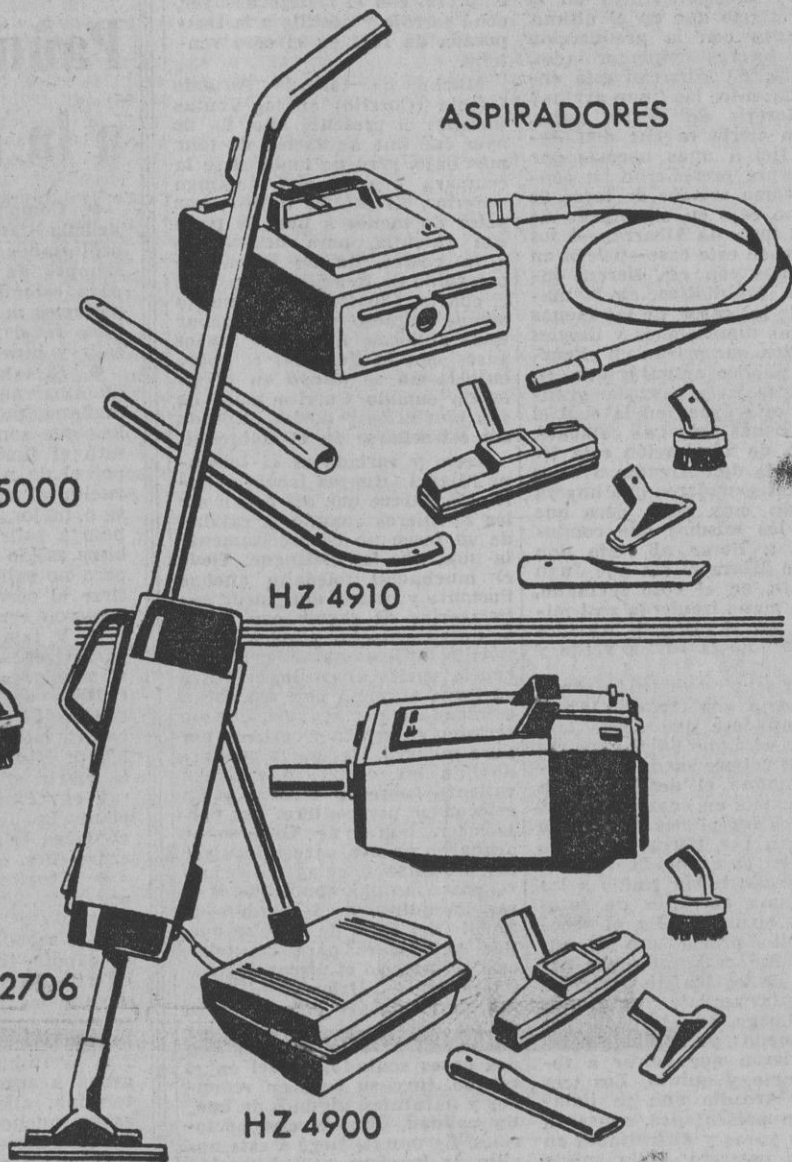

INFRAPHIL  
KL 7500

ULTRAPHIL

KL 7050

KL 7000



SECADORES DE CABEZA

## CABEZAS FLOTANTES



DE PILAS

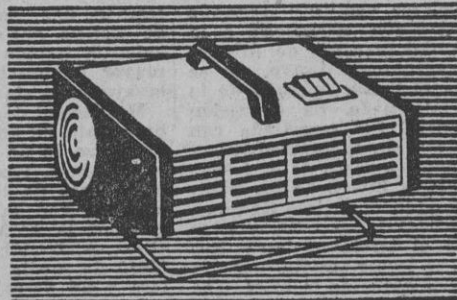
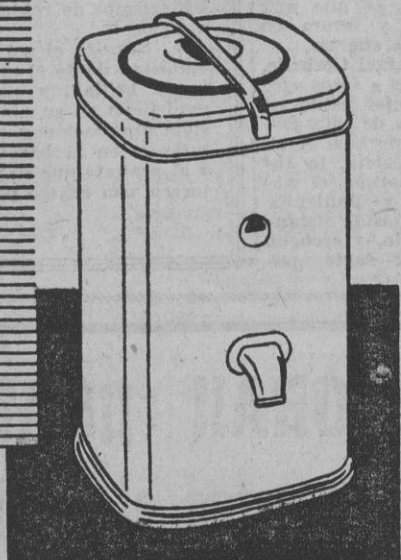
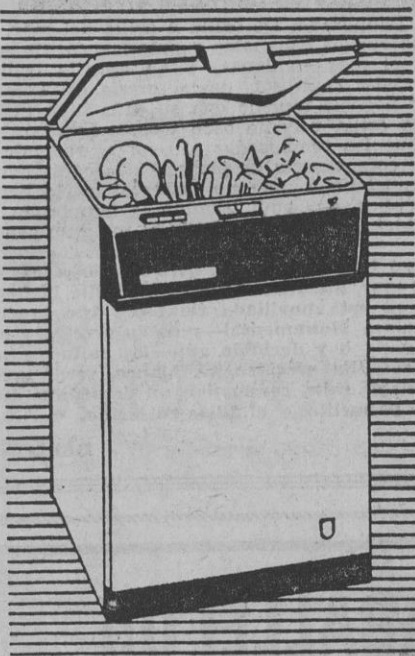

TERMOVENTILADOR

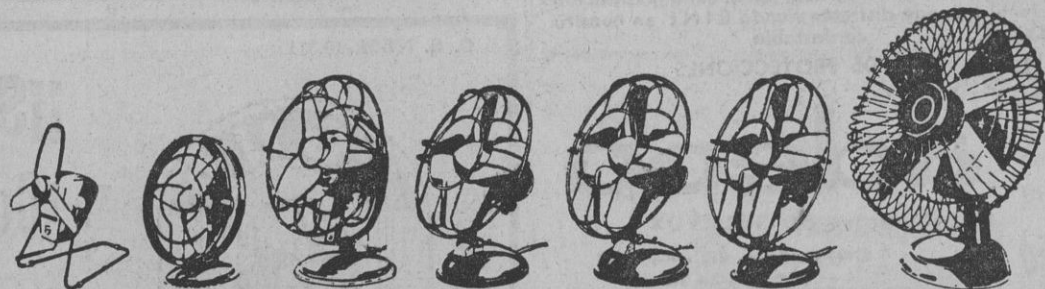

RESPIRE CON PHILIPS A PLENO PULMON

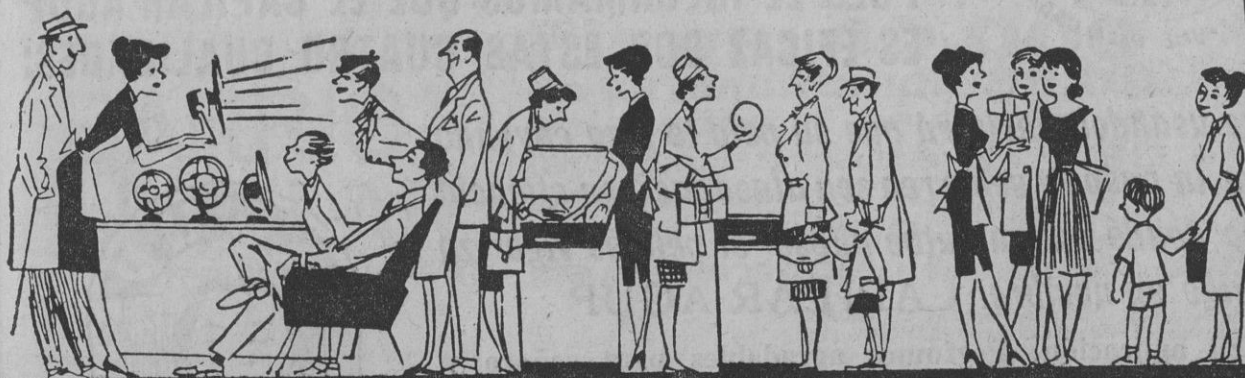

## LA MELODIA VIAJERA

Una película sensacional  
base de un concurso original  
Pregunte a su Distribuidor

**PHILIPS**

Tiene una sorpresa para usted

Radiogramófonos, tocadiscos y electrófonos también con transistores • Lámparas de todas clases



# AMERICANAS SPORT Y PANTALONES

amplios  
surtidos

compre  
ahora  
con más  
comodidad  
en



**Almacenes  
PROGRESO**

Alcalá, 123 • Avenida Reina Victoria  
Bravo Murillo, 228  
Gta. de Quevedo, 3 • Tirso de Molina, 12

**no tire  
su vieja radio**

CAMBIELA POR UN NUEVO **televisor**

**MARCONI**

Tomamos su radio  
como  
plazo de entrada

EL RESTO LO PAGA COMO QUIERA

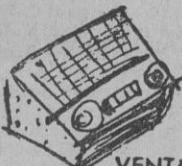

VENTAS A LA AMERICANA

Mientras Ud. elije su modelo en nuestra exposición su familia puede disfrutar viendo CINE en nuestro confortable

SALA DE PROYECCIONES

**adeco**

Distribuidores de TELEVOX

Carretas, 14 - 4.º - D  
Madrid - 12

teléfonos

2 32 27 36 - 2 45 60 62 - 2 31 85 62

**En ZURBANO, 65**

CUARTOS DE BAÑO Y ASEO. POLIBANES. TERMOS ELECTRICOS Orbegozo, de 30 litros, 1.700 ptas., y de 50 litros, 2.000 ptas. COCINAS DE BUTANO, 2 fuegos y horno, 1.600 ptas. ESTUFAS de butano, 2.918 ptas.

**IMECA**

Pacífico, 82  
Glorieta Embajadores, 7

los toros

## En las Ventas Oreja para Miguel Oropesa y vuelta al ruedo para el segundo novillo de la tarde

★ AMBOS GALARDONES FUERON PROTESTADOS POR EL PUBLICO

EN Higuera de Vargas, pueblo pacense, don Arcadio Albarrán consume tiempos y antiguos saberes en sacar adelante su ganadería, con pie de semente en la antigua sangre de Campos Varela, que, por ser de las que producen reses duras y más brillantes en el primer tercio que en el último, no cuenta con la predilección de los toreros empingorotados. La divisa de Albarrán está encasillada entre las "non gratas" a la torería de ciertos pujos. Pero lo cierto es que don Arcadio, fiel a unas normas que de siempre presidieron su conducta como criador de toros de lidia, no cede en el empeño de que los toros de Albarrán—o los novillos, en este caso—peleen en los ruedos con esa fiera incómoda, prohibitiva, en la mayoría de los casos, de las faenas de largas dimensiones y limpios muletaos, que privan en el gusto del público actual y que, en definitiva, sirven para dar grandeza a esta época en la cual el torero es más arte que combate.

Digna de admiración esta fidelidad de don Arcadio a unos principios ganaderos que hoy ya se llevan muy poco, pero que fueron los mismos que condujeron a llorar al viejo don Eduardo Miura el día que Juan Belmonte, en el coso sevillano, puso su mano izquierda casi mitológica en el pitón de un toro "colorao" de la divisa verde y grana. Deben seguir existiendo ganaderos como don Arcadio Albarrán—ganadero que desde largos años atrás no lidiaba sus reses en el primer ruedo del mundo—, aunque el destino tenga complacencia en ensañarse para que todos los planes de triunfo se vengán por tierra, cosa que sucedió en la novillada de ayer. Don Arcadio había traído a las Ventas una corrida de toros de muy buen ver. En el reconocimiento previo uno de sus novillos fué rechazado por pesar más de los 460 kilos exigidos reglamentariamente como máximos. Luego, en el ruedo, por más o menos; pretendidas cojeras, tuvieron que volver a toriles cuarto y quinto. Los tres de don Arcadio que se lidiaron, bien presentados, acusaron genio en varas y dificultades en el tercio postrero. Mala suerte la de don Arcadio, ganadero extremeño a la antigua usanza. El primer sustituto—segundo de la jornada—pertenció a la vacada del marqués de Albaserrada y, aunque bravo, no se mereció el honor máximo de la vuelta al ruedo. La concesión presidencial fué repudiada con toda razón por la muchedumbre. El segundo—cuarto de la jornada—lucía el hierro de los herederos de don Francisco Ramírez. Resultó blando en varas y poco brío en el tercio postrero. Por contra, el tercer sustituto—de la divisa del Jaral de la Mira—fué cosa seria de bondad y temple.

Mucho mejor—ideal—para el torero que para los plazas montadas, se convirtió en el molde de esa oreja conquistada, también con votos en contra, por Oropesa; oreja que muy bien podría ser la última de la temporada, porque, al parecer, la empresa, con el festejo de ayer, echó cerrojo y pestillo a la temporada de 1963 en el coso ventano.

Mucho ha toreado Antonio García (Currito) en las Ventas durante el presente año. La de ayer fué una actuación de tono más bajo, pero no malo, si se la compara con la del domingo anterior. Al primer novillo, que peleó de menos a más, le pudo con valentía, para despenarlo, a la postre, de un descabello precedido de tres pinchazos. Con el cuarto, Currito estuvo mucho menos animoso y, tras escuchar unos aplausos tibios por varios pases con la derecha, el pobre entusiasmo se diluyó en el silencio cuando Currito mató de dos pinchazos y media estocada sin estrecharse en el embroque.

Recio y variado es el toledano Miguel Oropesa frente al toro. Me parece que así deben ser los novilleros cuando la calidad de su toreo no es precisamente la nota que los distingue. Tiene el muchacho toledano anchas ilusiones y pienso que puede satisfacerlas de seguir con tanta voluntad ante los pitones. En el novillo, injustamente premiado con la vuelta al ruedo, comenzó su tarea Oropesa con una larga cambiada a portagayola, que no terminó en cogida y cornada por puro milagro. Dos pares quebrados de las cortas, una faena valiente sobre la diestra y un estoconazo por contera. Las palmas en honor de Oropesa se acabaron pronto, carcomidas por las protestas nacidas del injusto pase anular concedido a la res. Al quinto de la tarde—el novillo del Jaral de la Mira que, por su nobleza para las telas, casi se mereció el airear del pañuelo azul—, Oropesa le clavó dos pares de las largas y otro de las cortas, al quiebro, muy bueno. El trasteo, abierto con dos pases sentado Miguel en el estribo, tuvo su base en redondos y naturales, algunos de buena calidad, ligados con pectorales. La muerte llegó a este novillo de bandera por el camino de dos pinchazos y una estocada. La oreja, concedida y protestada, debe servir al novillero de Toledo para que a esa, su valentía indudable, se una una mayor depuración y finura en la ejecución de las suertes.

Mal lote el de Rafael Corbelle. Su capote, en quites a toros ajenos, hizo de mejor estilo en los primeros tercios de esta jornada final de temporada. A su primero, con la muleta, lo toreó por la cara porque el novillo se frenaba y puntaba. Mató de media estocada delantera y un descabello, y escuchó palmas. Frente al sexto, po-

co picado, hizo gala de valentía y, en aislados momentos, de buen toreo para poner el vocablo "fin" a la temporada madrileña de las Ventas con media estocada habilidosa. Menos mal que las palmas dedicadas a Corbelle despidieron el año taurino en "la catedral del torero".

G. C.

## Pañuelos para el adiós a la temporada taurina

Como era la última novillada de la temporada madrileña—tanto desfile de cabestros para llevarse toros protestados por cojos hacia la limpia de corrales, base siempre de la posible última novillada—la del domingo, para esto de las despedidas van muy bien cuantos más pañuelos mejor. Y tanto en la presidencia como en el público revoloteaban pañuelos y pañuelos, unos que debían salir y otros que no. Pero también salieron.

El saldillo cornalón y mansote, entregándose al fin de Albarrán, hizo salir sustitutos de tres vacadas. Por la mañana, por tener uno de los novillos más de los 460 kilos—que son los mínimos que puede tener un toro y ahí está el límite del más y menos bovino—, era sustituido por el de Albaserrada, al que se le daba en el arrastre la vuelta al ruedo, recorrido el más extraordinario que se ve o, mejor, que se puede oír, por que fué entre una bronca, pese a salir el pañuelo azul. Y en cambio para que hubiese salido el granate hubo razón en más de un novillo pero no salió, y así sólo fueron el blanco, el verde de retirar al corral, cuarto y quinto y el referido azul, al que pusieron verde, los que sí salieron.

Y también los pañuelos del público para pedir oreja para Oropesa, el torero que entretiene y emociona, salvado, al saludar a su primero a porta gayola con una larga de rodillas, de ser triturado. Un trozo del chaleco le arrancó el toro. El capote se lo llevó en un asta. En un par de las cortas, citando de espalda, la voltereta de Oropesa fué de bigote y barba larga; pero tuvo este espectacular novillero la suerte, además, de que le tocó el quinto bis de El Jaral, el "Pinturero", un bizcocho de comidísima cabeza, y el muchacho redondeó su tarde orejeado. Hasta demostró en largo brindis que también es orador. Con emocionante y entretener, con toda voluntad, tiene bastante Oropesa.

Currito chispeó en detalles, y si el cuarto bis le va con más brío y él lo hubiese esperado un poco más distanciado...

Corbelle tampoco encontró arrancadas claras. Lento su capote, fué el público injusto cuando bregó Corbelle en el retirado cuarto para que pudiesen retirarse los picadores y salir los mansos. Menos mal que algunos espectadores se pusieron a su favor, como merecía el diestro diestrísimo lidiador.

Termina la temporada. De orilla a orilla del mar, de arena a arena de ruedos españoles y americanos. Si aquí termina, allende el mar comienza. Y en aquella orillita están muchos grandes capostes de la torería de España. De pescadores de negocio taurino con su caña bien instalada en la segura orilla y como cebo toreros famosos españoles sin los que las temporadas allí no se redondean. Parece que habrá competencia de plazas en la capital mexicana. Y las competencias, que no los trust, es lo beneficioso para el público, que aquí termina la temporada en histerismos de rabieta y de bondad. Que el invierno centre a todos.

Seguirá el sol torero de mayo, pero las borrascas ya embisten desde el mar, mientras "en la otra orilla la fiesta brava brilla", y en esta novillada final del año taurino madrileño en su plaza Monumental—y de su arreglo y posible ampliación nada hay decidido aún—los pañuelos que salieron en la barandilla presidencial, blanco, verde, azul, y el granate que debió salir, componían un despedirse muy torero, con cuatro pañuelitos y el adiós en medio.

BELLON

C. S. NUM. 19.311



**¡SEÑORA!! ¡CABALLERO!!**  
¿Conoce usted el **CAPILAR AGUP?**  
**¿NO?**

**PUES LE INFORMAMOS QUE EL CAPILAR AGUP ES EFICAZ POR ESTAS CUATRO CUALIDADES:**

Porque usándolo evitará que su pelo le siga cayendo  
Porque la caspa y seborrea son atacadas con eficacia  
Porque donde exista bulbo piloso el pelo se vigoriza  
No olvide su nombre: **CAPILAR AGUP**

De fácil aplicación. Perfumes agradables para señora y caballero. Uselo y trate de evitar calvicies prematuras

Señora, caballero: Recorte este **V A L E**. Le da derecho a una fricción gratuita, que le será aplicada en la calle de Antonio Acuña, 23. MADRID



PUEBLO



EN VISTA ALEGRE

# El Millonario y El Espontáneo cortaron orejas

El octubre taurino y carabanchelero se ha cerrado con una novillada entretenida, lo que no quiere decir que todo el festejo fuera pródigo en calidades. Cosa insólita en estas fechas, el encierro enviado por don Eloy y don Alberto Víctor y Marín, que tuvo presencia y lámina, bravura y buen son en general —algunas res llegó a la muleta con arrancada corta—, aplaudiéndose justamente a todos los novillos en el arrastre.

Sin excederse precisamente en mostrar el oficio que posee, Tomás Sánchez Jiménez tuvo una actuación desafortunada. Lanceó y banderilleó bien a su primero, pero a partir de entonces se mostró indeciso y apático. No quiso ni ver al que abrió plaza, y como, además, estuvo moroso con la espada, se ganó una bronca fenomenal, aunque quizá excesiva. Al cuarto lo mató de cuatro pinchazos y media arriba —entrando siempre mal—, después de una labor sin relieve.

Animoso y valiente, Cipriano Gómez (El Espontáneo) cuajó en

su primero una aceptable faena muletera sobre la diestra, que remató con un pinchazo y estocada defectuosa. Sonaron palmitas, pero el torero obtuvo el triunfo frente al quinto, un bonito novillo negro listón que dió enorme juego. Tanto en los lances recepcionales como en el quite, El Espontáneo se hizo aplaudir por sus lucidas verónicas, navarras y recortes. Después de un medido trasteo se echó la muleta a la zurda y ligó dos excelentes series de naturales rubricadas con el pectoral forzado. Citando de frente dió otros dos pases fundamentales y dos más de pecho —los mejores—, acabando con la res de una estocada delantera que caló. La petición de oreja fué atendida y el torero dió dos vueltas al ruedo con el trofeo ganado.

Siempre en la brecha, con inagotable afán de agradar a un público que no le regatea apoyo, Clemente Antolin (El Millonario) se hizo aplaudir con el capote toreando por verónicas y faroles al tercero de lidia. El novillo llegó a la muleta con corta embestida, pero el muchacho

porfió con mucho coraje hasta cuajar una faena en la que vimos redondos muy templados y mandones. El esfuerzo del torero fué a más en brillantez y eficacia, coronando su labor con pases de rodillas y un molinete, también genuflexo, de más emoción que ejecución ortodoxa. Mató de una delantera y se le otorgó la oreja del burel. La verdad es que su enemigo no era muy propicio al lucimiento, y de ahí el mérito de esta faena. Al que cerraba plaza lo lanceó sin previo contraste de los peones y, ya con la franeta, volvió a las cercanías valerosas, pasándose sobre amos manos con desigual fortuna. Tres pinchazos y una estocada caída dieron con el bicho en tierra y El Millonario volvió a gustar de los aplausos.

El público abandonó satisfecho la plaza y posiblemente con ganas de volver a casi llenarla otra vez el próximo domingo. Este espléndido otoño matritense es muy probable que nos siga dando toros en noviembre. ¿Por qué no?

Paco CERCADILLO

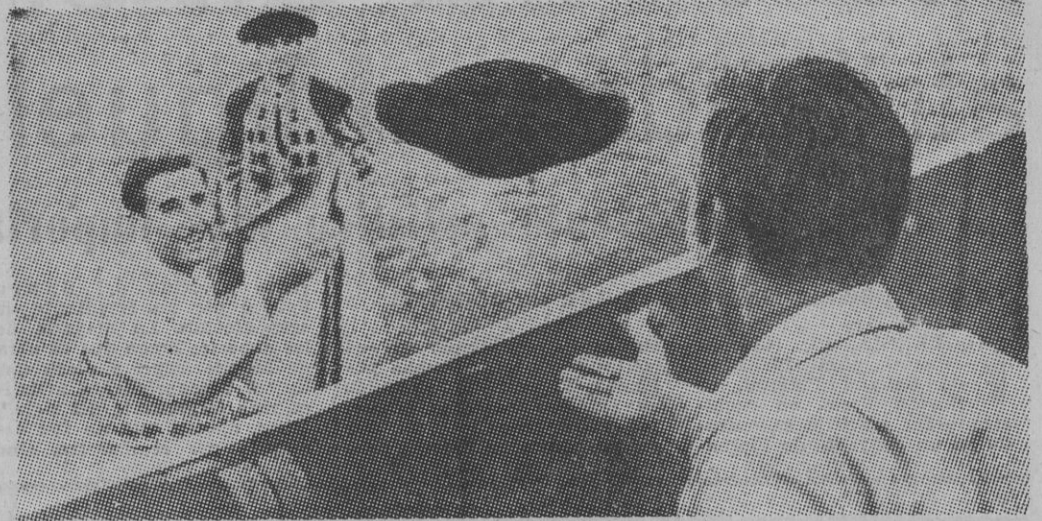

**BRINDIS PARA «BRONCO»** Y el negro pájaro de la montera, volando por el aire breve que media entre el ruedo y la barrera, como telégrafo del homenaje de un valiente de verdad—El Espontáneo—a un "valiente", rubio y simpático, de la televisión. Sucedió ayer en Vista Alegre. El novillero Cipriano López ofreció su faena triunfal a (Bronco) Ty Hardyn, el popular astro de la pequeña pantalla. (Foto Botán.)

## En San Sebastián de los Reyes

# Novillada sin historia

Poca gente. Y pocas cosas que decir. El ganado —un novillo de

Eugenio Marín Marcos, para rejones, cuatro de Navarro Villadiego, y dos de Hidalgo Martín— apenas si colaboró. Sólo el bicho lidiado por el rejoneador López Chaves embistió por derecho. Los demás... nada. Cándido le colocó a su novillo tres rejones y los reglamentarios pares de banderillas. Aplausos. No acertó con los rejones de muerte, y tuvo que intervenir el sobresaliente. Hubo vuelta, con aplausos, para López Chaves.

José María Aragón, cuajó en sus dos novillos una labor discreta. Si acaso algún pasecito de buen estilo —porque, indudablemente, el chico tiene madera— y se acabó. Le aplaudieron en su primero, tras la estocada, y escuchó tibias palmas en su segundo, por aquello de la buena voluntad. Quizá donde más lució fué en el sexto, que mató en sustitución del joven Lafuente, que resultó cogido en su primero. Aragón manejó con gracia la muleta y escuchó una ovación tras rematar al novillo de media estocada.

Héctor Villa Molina (El Chano), novillero colombiano, también fué aplaudido, aunque sus faenas fueron discretas. Pero el hombre había banderilleado con decisión y, sobre todo, se había volcado con la espada. En su primero dió la vuelta al ruedo.

José Lafuente era el atractivo del cartel, porque había dejado buen recuerdo en las "económicas" del verano. Pero esta vez no hizo nada de particular. Matando estuvo francamente mal y escuchó un "recado" presidencial. Pasó a la enfermería tras la muerte del novillo, y le apreciaron una herida en la axila derecha, de carácter leve. Sin embargo, pasó al Sanatorio de Toreros. También curaron en la enfermería al Chano de una luxación en la mano izquierda.

D. P.

## En provincias

**PALMA DE MALLORCA.**— Dos novillos, desiguales, de Puerto de San Lorenzo para el rejoneador Josechu Pérez de Mendoza—palmas y dos orejas— y tres toros, difíciles, de don Javier Solís y uno, bueno, de Ramos Matías. Paco Corpas, una oreja y dos orejas; Rafael Pedrosa, palmas en los dos.

**SEVILLA.**— Novillos bravos de doña María Luisa Domínguez, don Salvador Guardiola y Herederos de Guardiola Domínguez, Espartaco, palmas en su lote; Paco Villar, palmas en los dos; Pepín Guerrero, ovación en ambos.

**UBEDA.**—Siete novillos, bravos, de don José Garde. Joaquín Camino, dos orejas y silencio; Manolo Amaya, dos orejas y silencio; Aurelio Núñez, dos orejas y rabo y una oreja; Paquita Rocamora, una oreja.

**BARCELONA.**— Plaza de las Arenas. Novillos desiguales del conde de Mayalde. Ramón Barrera, que hubo de ingresar en la enfermería contusionado por el primero, fué aplaudido en el otro. Manolo Amador fué aplaudido en el que mató en sustitución de Barrera; al primero de su lote le cortó una oreja, dando dos vueltas, y fué aplaudido en el otro. Paco Moreno, dos orejas y dos vueltas y vuelta.

### FESTIVALES

**ZAMORA.**—Beneficio del Asilo de Anclanos. Cinco novillos de don Bernardino García Fonseca, bravos. Juan Ignacio Sánchez, vuelta; Julio Aparicio, dos orejas; Manolo Vázquez, palmas; Andrés Vázquez, dos orejas y rabo; José Manuel Tini, dos orejas y rabo.

**TOLEDO.**— Beneficio de la Navidad del Pobre. Reses de don Laurentino Carrascosa. Pablo Lozano, palmas; Gregorio Sánchez, dos orejas; Luis Segura, una oreja; César Girón, dos orejas y rabo; Victoriano Valencia, una oreja; Antonio Ortega (Orteguita), dos orejas y rabo.

Hallará el **PISO, APARTAMENTO** para oficinas o **TIENDA** deseada



en la **AMPLIACION** del **BARRIO** de la **CONCEPCION**

Propietario: JOSE BANUS

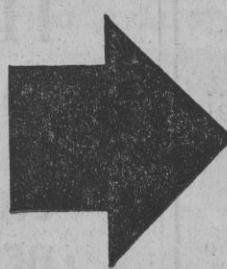

**Apartamentos:** entrada **29.000** ptas. y **19.000** aplazadas, resto **650** ptas. al mes, durante **10** años.

**Pisos:** **49.000** ptas. entrada **+33.000** aplazadas, resto **1.197** ptas. al mes durante **10** años

**Tiendas:** desembolso inicial **77.000** y **52.000** ptas. mensualidad **1.200** ptas. durante **10** años

- COMUNICACIONES RAPIDAS Y CONTINUAS: 3 líneas de autobuses - 2 líneas de trolebuses - 2 líneas de tranvías y metro.
- **AUTOBUSES:** desde CIBELES (Carreos fachada calle Montalbán) n.º 28 desde CIBELES (fachada principal de Carreos). Desde GOYA (Narváez-Felipe II) n.º 21 desde ROSALES.
  - **TROLEBUSES:** n.º 103 desde el PALACIO DE ORIENTE (Mayor-Bailén) n.º 108 desde PUERTA DEL SOL (entre la calle Alcalá y Carrera de San Jerónimo).
  - **TRANVIAS:** n.º 5 y 12 desde PLAZA TOROS DE VENTAS.
  - **METRO:** metro de VENTAS.

- Sólida y esmerada construcción, a base de estructuras de hormigón armado y materiales de calidad
- Magnífica inversión de capital (14% NETO) alquilando los pisos adquiridos a su RENTA LEGAL
- Exención total derechos reales en la escritura de compra y 90% contribuciones
- 100.000 m.² de parques y jardines.

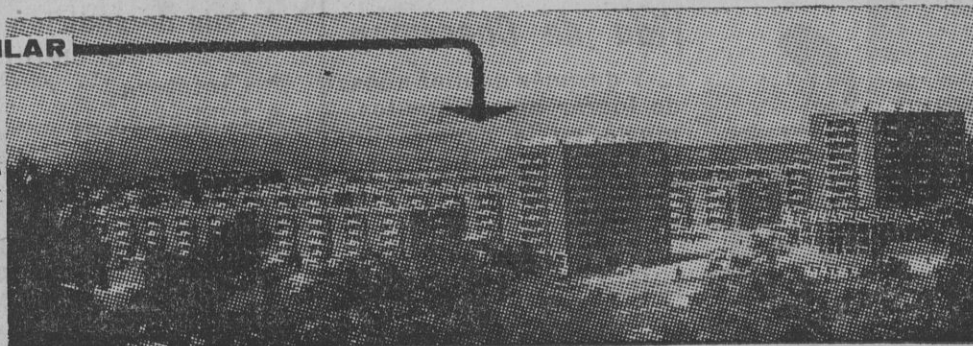

A 700 METROS DEL METRO DE VALDEACEDERAS

# BARRIO del PILAR

Propietario: JOSE BANUS

**PISOS** todas superficies con amplias terrazas

**INFORMACION - OFICINA CENTRAL:** Monte Esquinza, 4-2º De 10 mañana a 2 tarde y de 5 tarde a 9 noche excepto sábados tarde • **EN LA AMPLIACION DEL BARRIO DE LA CONCEPCION:** Av Donostia, 26 (entrada por el Puente del Calero, detrás de la Plaza de Toros de Ventas). De 10 mañana a 8 tarde.

**EN EL BARRIO DEL PILAR:** Final de la calle Capitán Blanco Argibay (entrada provisional frente al número 328 de la calle Bravo Murillo). Servicio permanente de 9 mañana a 8 tarde.

SERVICIO PERMANENTE INCLUSO DOMINGOS Y FESTIVOS EN LOS RESPECTIVOS BARRIOS

**Pisos: 40.000** ptas. de **ENTRADA UNICA+38.000** ptas. aplazadas. Resto con grandes facilidades hasta **10** y **30** años. **TIENDAS** de todas superficies desde **46.000** y **31.000** pts. de desembolso. Mensualidad 800 pts. durante 10 años

COMUNICACIONES RAPIDAS Y CONTINUAS: METRO Y TRANVIAS. AUTOBUSES desde la estación del Metro de Valdeacederas, al BARRIO DEL PILAR.

USTED ELIJA la calidad queda garantizada por **Muebles CABEZON**



El que usted quiera se lo servira al momento

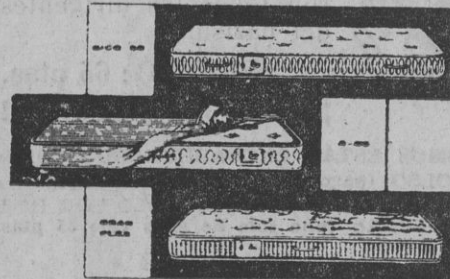

**MUEBLES CABEZON**

Paseo de las Delicias, n.º 14 Tel. 227 39 63

Y con precios de fábrica al detall, obsequiandole con una mesa fumador en operaciones a metalico

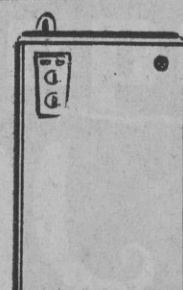

Lavadoras



**Radio Electro** Conde de Romanones, 14

Av. Albufera, 64 (Pte. Vallecas) - General Ricardos, 71



# Florenca: Un crucifijo atribuido a Miguel Angel

"Es el descubrimiento artístico más importante del siglo"

Los especialistas no se ponen de acuerdo

**F**LORENCIA, 28. (Crónica especial para PUEBLO, de Rolland Flamini, de Europa Press, en exclusiva.)—Un crucifijo encontrado en un convento de Floren-

cia se ha convertido en el centro de una apasionada polémica. El crucifijo, esculpido en madera de álamo blanco, fue encontrado hace un año en un oscuro pasillo del con-

vento agustino del Santo Spiritu por un estudiante de arte alemán. La mayoría de los expertos creen que es obra de Miguel Angel y dicen que es "el descubrimiento artístico más importante del siglo". Otros opinan que no fue esculpido por el maestro, sino

que es de algún discípulo.

El crucifijo es de un metro y treinta y cuatro centímetros de altura y, poco después de su descubrimiento, fue trasladado a la famosa galería de los Uffizi, en donde está siendo restaurado por los mejores especialistas italianos.

Uno de los más célebres restauradores florentinos, Pellegrino Banella, ha dirigido los trabajos, ya en fase muy avanzada.

Los expertos, procedentes de todo el mundo, que han podido examinar la talla, están ahora enzarzados en apasionada controversia, aunque la mayoría afirman que se trata de una obra de Miguel Angel.

El profesor Hugo Procacci, perteneciente a la galería de los Uffizi, me dijo: "Por lo menos, treinta técnicos que han examinado detenidamente el crucifijo están de acuerdo en que es una obra de Miguel Angel joven. Sabemos por datos contemporáneos que Miguel Angel permaneció en el convento del Santo Spiritu durante algún tiempo y que hizo un crucifijo de gran belleza para la iglesia del mismo. El trabajo de los restauradores todavía no ha concluido, pero no tengo la menor duda de que se trata de una talla de Miguel Angel. Lo considero un descubrimiento de extra ordinaria importancia. Todavía no hemos anunciado oficialmente que su autor es Miguel Angel, porque esperamos hacerlo el año próximo, con ocasión del IV centenario del genio."

Otro experto de arte florentino, el profesor Alexandro Parronchi, afirma, por el con-

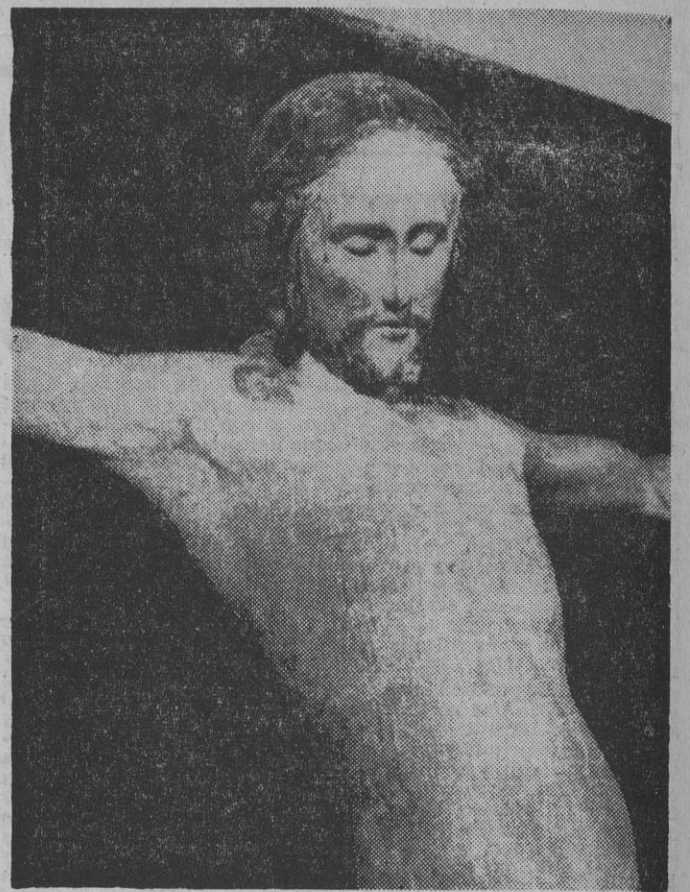

trario, que él posee el auténtico crucifijo de Miguel Angel. El profesor Parronchi dice que descubrió la talla pocos meses antes del hallazgo del Santo Spiritu. "No hay duda de que el crucifijo que encontré es el auténtico, ya que corresponde con los datos de la talla obtenidos por eminentes especialistas contemporáneos. Estos datos afirman que el crucifijo de Miguel Angel era de tamaño natural. El mío corresponde a los datos; en cambio, el de Santo Spiritu creo es de tamaño un poco inferior. Hay otros factores que me han convencido acerca de la falsedad del crucifijo del Santo Spiritu. Por ejemplo, la calidad. Aunque es muy bello, pero inferior a las otras obras de Miguel Angel de la misma época. Puede ser obra de un discípulo. Los que afirman su autenticidad se basan principalmente en el lugar del hallazgo, pero no hay ninguna razón que impida su traslado después de haber transcurrido

casi cuatrocientos años. La única prueba, a mi juicio, es compararlo con otras obras de Miguel Angel de la misma época y ver las diferencias de estilo y calidad."

Le pregunté si había alguna otra prueba definitiva, y el profesor Parronchi dijo: "El único que puede demostrarlo es el propio Miguel Angel."

Mientras tanto, el crucifijo se halla en una sala de la galería de los Uffizi, aunque todavía no ha sido abierta al público.

## PARA VIVIR

tan necesarios son los alimentos como el aire que se respira. Procure que éste sea sano pulverizando Ozonopino Ruy-Ram, que mezclado con agua le dejarán un ambiente sano y un delicioso perfume de bosques. Laboratorios Ruy-Ram - Madrid

## CHAQUETAS - CHAQUETONES ANTE y CUERO

# UQUE FABRICA

CONCEPCION JERONIMA, 3  
Teléfono 228 75 74

**¡YA QUEDAN POCOS TOMOS!  
¡Compre antes de que se agoten!**

¡LIBROS A MENOS DE LA MITAD DE PRECIO!

¡LIQUIDAMOS 4 OBRAS MODERNAS Y REALISTAS!



**La trata de blancas**

La explicación descarnada de cómo aún hoy, en 1963, se comercia con el más repulsivo y denigrante cambalache.

PRECIO: 60 ptas.  
¡SOLO POR 29 ptas.!



**GUÍA INTIMA DEL MATRIMONIO**

Apasionante obra, que abarca y explica todos los problemas sexuales. Explicación gráfica del Método OGINO para la regulación de nacimientos.

PRECIO: 65 ptas.  
¡SOLO POR 32 ptas.!



**COMO MURIERON HITLER Y LOS SUYOS**

El derrumbamiento nazi. Hitler y Eva Braun, ya casados, se suicidan; Goebbels mató a sus hijos. ¡Sepa cómo murieron todos los dirigentes del nazismo!

PRECIO: 65 ptas.  
¡SOLO POR 32 ptas.!

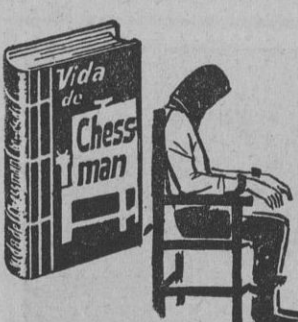

**Vida de Chessman**

... Y después de diez años de lograr aplazamientos, murió en la cámara de gas por sus horribles atentados al Código y a la moral.

PRECIO: 50 ptas.  
¡SOLO POR 24 ptas.!

TODOS LOS TOMOS ESTAN ENCUADERNADOS CON ORO O TIRAJE

Envíos a REEMBOLSO (pago al cartero contra entrega), cargando cinco pesetas por tomo.

Comprando los cuatro tomos, los enviamos ¡SOLO POR 115 PESETAS! (franco de portes), y además, REGALAMOS TRES TOMOS DE AVENTURAS (uno solo de ellos vale 35 ptas.)

Pedidos urgentes a:

EDITORIAL ADEGA - Bruch, 155 (interior, p ortería) - BARCELONA-9

## IDIOMAS

# PRACTIPHONE

• enseñanza  
• prácticas

PRIMER CENTRO ELECTROACUSTICO INSTALADO EN ESPAÑA PARA ESTUDIAR IDIOMAS

- Cabinas individuales
- Sala de audición
- Relaciones culturales
- Cintateca
- Biblioteca
- Hemeroteca
- Club - Bar



UNICO CENTRO CUYAS INSTALACIONES PERMITEN UN SISTEMA DE ESTUDIOS COMBINADOS ABSOLUTAMENTE INDIVIDUAL

**FLORA, 1**

esq. plaza de las descaldas

TELEFOS-2477701-2477801

# cartago

PETIT CABARET  
BRAVO MURILLO, 28  
Teléf. 257 54 03

EXITO SIN PRECEDENTES DE LA BELLISIMA DANZARINA EGIPCIA

# JEMILA ZORHA





# CINE TIVOLI Hoy lunes, ESTRENO

GIULIETTA MASSINA, que asombró al mundo con sus creaciones de "La Strada" y "Las noches de Cabiria", vuelve nuevamente genial en esta película



**GIULIETTA MASINA**

**LA Mujer SIN Nombre**

RICHARD BASEHART • CARL RADDATZ  
KARIN BAAL • GERT FRÖBE  
DIRECTOR VICTOR VICAS

# CINE GRAN VIA

HOY, ESTRENO

SUSPENSE, AMOR Y VIOLENCIA EN UN FILM DE APASIONANTE INTRIGA



**EL RASTRO DEL ASESINO**

TONY CURTIS  
MARISA PAVAN  
GILBERT ROLAND  
DIRECTOR: JOSEPH PEVNEY

AUTORIZADA MAYORES DE 18 AÑOS CINEMASCOPE

# ¡¡PROXIMAMENTE!!

UN FILM DRAMATICO, REALISTA

BENGALA FILMS.S.A.



NATALIE WOOD  
ROBERT WAGNER

Los Jóvenes

**CANIBALES** CINEMASCOPE METROCOLOR

SUSAN KOHNER • GEORGE HAMILTON

DIRECTOR MICHAEL ANDERSON

ELLOS ROMPIAN TODAS LAS REGLAS. SU ANSIA NO TENIA LIMITES.... EN EL AMOR DESGRACIADO DEL SOFISTICADO MUNDO DE LA JUVENTUD MODERNA

MAYORES 18 AÑOS

# POMPEYA - PALACE - GAYARRE VOZ - ROSALES

Hoy lunes, ESTRENO

TRES SON UNA MULTITUD; ¡SOLO DOS PUEDEN JUGAR!



**Peter SELLERS**

MAI ZETTERLING  
VIRGINIA MASKELL

RICHARD ATTENBOROUGH



**Juego para Dos**

(ONLY TWO CAN PLAY)

DIRECTOR SIDNEY GILLIAT

PRODUCCION LION INTERNACIONAL FILMS

LA MEJOR CREACION DE PETER SELLERS

(AUTORIZADA PARA MAYORES DE 18 AÑOS)



# DIEZ MINUTOS

UN SEMANARIO UNICO PORQUE ES DIFERENTE A TODOS

Publica esta semana entre otros apasionantes relatos

- DOS ENIGMAS EN EL PROCESO KEELER: «EL HOMBRE SIN CARAZA» Y «EL HOMBRE DEL ANTIFAZ».
- BEATRIZ DE HOLANDA QUIERE ELEGIR ESPOSO POR SI MISMA.
- EL TUNEL SUMERGIDO DEL CANAL DE LA MANCHA. UNA SENSACIONAL REALIDAD.
- PUEDE MATAR EL MIEDO A LA MUERTE.
- LO QUE RECOMIENDAN LOS MEDICOS PARA LLEGAR A VIEJO CON «JUVENTUD».

El resultado y lista de agraciados de nuestro gran concurso "Torneo de la Popularidad"

Y TODAS LAS DEMAS INFORMACIONES SENSACIONALES DE LA SEMANA

## DIEZ MINUTOS

EL MAS POPULAR DE LOS SEMANARIOS ESPAÑOLES Se vende en todos los kioscos Solo cuesta 5 pesetas

### IMPORTANTE

Compañía química precisa licencias en Ciencias Físicas, Químicas o Físico-Químicas para jefes de laboratorio de control, de fabricación y coloreado de plástico; preferible conocimientos en el manejo de equipo moderno y dominio de técnicas de análisis físicos. Dirigir solicitudes de puño y letra, adjuntando "curriculum vitae" y certificado de expediente académico antes del próximo día 30 de octubre, al apartado 502, Bilbao. Servicio de Selección de Personal. Reserva absoluta a colocados.

# RULETA MAGICA HOROSCOPO PARA MAÑANA

Por MIRIAM

SIGNOS	SALUD	AMOR	DINERO	TRABAJO	GUIA PARA LA JORNADA	Perfil astrológico de los niños que nazcan mañana
<b>Aries</b> 21 de marzo a 20 de abril	⊗	⊗	=	⊙	Podrán hacerle proposiciones comerciales o laborales insospechadas y de muy ventajosas consecuencias para sus intereses materiales. Actúe con serenidad.	Tendrán un carácter rencoroso y vengativo, de un poderoso atractivo físico y una inteligencia clara y deslumbrante. Serán intuitivos y perspicaces y sabrán dominar en cualquier terreno en que se muevan. Conseguirán sus objetivos utilizando los medios más precarios y ajenos a toda ética, pero podrán cambiar radicalmente de conducta hacia el final de su vida, ganados por sus eternas inquietudes espirituales y, concretamente, religiosas. El número 14 les dará suerte. Su color favorable será el rosa. Su talismán, el nácar. Su perfume, el azahar.
<b>Tauro</b> 21 de abril a 21 de mayo	=	⊙	=	⊙	La suerte también parecerá dispuesta a favorecerle a usted de manera decisiva. Tendrá ocasión de aumentar sus ingresos económicos con solo realizar un pequeño esfuerzo.	
<b>Géminis</b> 22 de mayo a 21 de junio	⊗	⊗	⊗	=	No se entregue a excesos alimenticios y procure retirarse de la mesa con apetito. Su hígado, y en general su aparato digestivo, acusarán los efectos de disonancias astrales.	
<b>Cáncer</b> 22 de junio a 22 de julio	⊗	⊙	⊙	=	Es posible que haya de realizar un desplazamiento muy provechoso para sus intereses de tipo íntimo y sentimental. Hará bien en no comentar los sucesos de la jornada.	
<b>Leo</b> 23 de julio a 22 de agosto	⊙	=	=	⊗	Mantenga una actitud discreta sobre el comportamiento de alguien que descubrirá ante usted sus más íntimas debilidades. Trate de guardar los secretos ajenos con integridad.	
<b>Virgo</b> 23 de agosto a 23 de septiembre	⊙	=	=	⊙	Hará bien en controlar el desgaste de sus fuerzas, agotadas por una intensificación en sus obligaciones laborales o una serie de choques emocionales que van dejando su huella.	
<b>Libra</b> 24 de septiembre a 23 de octubre	=	⊙	⊗	=	Aproveche las buenas perspectivas de la jornada para llegar a conclusiones definitivas en asuntos de carácter utilitario cuya discusión se planteará en algún momento del día.	
<b>Escorpio</b> 24 de octubre a 22 de noviembre	=	⊙	⊙	⊗	No deje pasar la ocasión de asegurarse una ventaja, tanto en el campo de sus intereses materiales como en el de los sentimentales. Buen día para mejorar.	
<b>Sagitario</b> 23 de noviembre a 21 de diciembre	=	⊙	⊗	⊗	Trate de sumarse al esfuerzo común, derrochando generosidad a la hora de juzgar la intervención de alguien que se verá afectado por una honda contrariedad.	
<b>Capricornio</b> 22 de diciembre a 20 de enero	⊗	⊗	⊗	⊗	Su intervención resultará decisiva para el desarrollo de ciertas cuestiones muy importantes para los intereses de otras personas. No busque compensaciones inmediatas.	
<b>Acuario</b> 21 de enero a 18 de febrero	⊗	⊗	⊗	Z	No se deje obsesionar por problemas que podrá resolver más adelante y trate de vivir despreocupadamente los momentos felices que la jornada podrá depararle.	
<b>Piscis</b> 19 de febrero a 20 de marzo	Z	⊗	Z	+	Aunque las circunstancias parecen favorables a sus actividades laborales, mantenga una conducta prudente cuando haya de especular con bienes e intereses de otros.	

### CLAVE

- ⊙ EXCELENTE
- ⊗ BUENO
- = MEDIANO
- ⊗ PASABLE
- Z MALO
- + PESIMO

*¡Me han ascendido!  
Ya soy JEFE!*

No ha necesitado ninguna recomendación. Con sólo una hora diaria cada noche, en pocos meses me hice **TECNICO DIPLOMADO**. Naturalmente, enseguida mis jefes se dieron cuenta que ya no era el empleado de antes, con práctica solamente. Vieron que cada día aplicaba a mi trabajo los conocimientos técnicos que iba adquiriendo. Me fueron subiendo de categoría, aumentaba mi sueldo y hacía trabajos mejores y más agradables. ¡AHORA YA SOY JEFE! Cualquiera que sea su edad, oficio o profesión, también UD. subirá de categoría, cobrará más, poseerá un Título Técnico y será Jefe, adquiriendo conocimientos técnicos, dedicando sus ratos libres al estudio de nuestros **CURSOS TECNICOS POR CORRESPONDENCIA**.

#### Cursos MOTOR Y AUTOMOVIL

- \* Mecánico de Automóviles 50 Pts. al mes
- \* Mecánico Diesel 50 Pts. al mes
- \* Técnico en Motores 60 Pts. al mes
- \* Electricidad del Automóvil 50 Pts. al mes

#### Cursos de CONSTRUCCION

- \* Delineante Construcción 60 Pts. al mes
- \* Técnico en Construcción 50 Pts. al mes
- \* Maestro Albañil 50 Pts. al mes
- \* Hormigón Armado 60 Pts. al mes
- \* Topografía 60 Pts. al mes
- \* Carpintería 50 Pts. al mes
- \* Ebanistería 50 Pts. al mes
- \* Decoración 60 Pts. al mes
- \* Pintor Decorador 50 Pts. al mes

#### Cursos de ELECTRICIDAD

- \* Instalador Electricista 50 Pts. al mes
- \* Montador Electricista 50 Pts. al mes
- \* Técnico Electricista 60 Pts. al mes
- \* Maestro Electricista 50 Pts. al mes

#### Cursos de MECANICA

- \* Delineante Mecánico 60 Pts. al mes
- \* Técnico Mecánico 60 Pts. al mes
- \* Encargado Mecánico 50 Pts. al mes
- \* Maestro Tornero 50 Pts. al mes
- \* Maestro Ajustador 50 Pts. al mes
- \* Maestro Soldador 50 Pts. al mes
- \* Técnico en Soldadura 60 Pts. al mes

#### Cursos de DIBUJO

- \* Delineante general 60 Pts. al mes
- \* Dibujo Artístico 70 Pts. al mes
- \* Dibujo Publicitario 70 Pts. al mes
- \* Dibujo Comercial 70 Pts. al mes
- \* Dibujo Humorístico 70 Pts. al mes
- \* Dibujo Figurines 70 Pts. al mes
- \* Técnico Rotulista 50 Pts. al mes
- \* Pintor Rotulista 50 Pts. al mes
- \* Dibujante de Muebles 60 Pts. al mes

**CONVENIOS ESPECIALES CON EMPRESAS para la formación profesional de su personal.**

¡Solicite folleto gratuito y sin compromiso!

UN SIMPLE SELLO DE CORREOS y este cupón puede ser el principio de una vida mejor para Ud. y para los suyos. ¡Mán. delo HOY MISMO, pues a nada se compromete!

Me interesa folleto de los Cursos:

DON \_\_\_\_\_

DOMICILIO \_\_\_\_\_

POBLACION \_\_\_\_\_

PROVINCIA \_\_\_\_\_

**CEAC ARAGON, 472 Dept. 65 BARCELONA (13)**

**ceac**

ARAGON, 472  
Dept. 65  
BARCELONA - 13

CENTRO DE FORMACION PROFESIONAL Y TECNICA POR CORREO \*AUTORIZADO POR EL MINISTERIO DE EDUCACION NACIONAL N. 54

# DYTA

## SERVICIO OFICIAL

# SEAT

TALLER AUTORIZADO NUM. 103

- COMPRA Y VENTA DE AUTOMOVILES
- REVISIONES
- MECANICA GENERAL
- ELECTRICIDAD Y RADIO
- CHAPA Y PINTURA
- NEUMATICOS
- ESTACION DE SERVICIOS
- VENTA DE RECAMBIOS

## FERROCARRIL, 37

Tels. 227 38 25 y 227 38 44

# MADRID



# LOS EFECTOS DE LA INFLACION SOBRE EL DESARROLLO ECONOMICO

No hay duda de que en algunos casos una expansión monetaria ligeramente superior al aumento de la producción puede representar un elemento de elasticidad dentro de un sistema económico rígido, pero el grado de desarrollo que se puede alcanzar en tal situación es todavía muy limitado.

La inflación hace disminuir el volumen de los recursos disponibles con fines de inversión; el ahorro se reduce y gran parte de las disponibilidades líquidas se dirigen hacia el exterior, mientras que la afluencia de capitales extranjeros resulta desanimada. Los recursos sobrantes se emplean con fines que no tienen una efectiva prioridad social y se favorece la acumulación de "stocks". El alejamiento del ahorro del mercado de capitales en el cual las decisiones de inversión se adoptan teniendo en cuenta perspectivas racionales a largo plazo, lleva, por otro lado, a un aumento de la construcción de viviendas de lujo porque los titulares de los capitales disponibles prefieren inmovilizar de tal forma sus propios recursos. La aparente rentabilidad de ciertos empleos conduce también rápidamente a distorsiones en la estructura del sistema económico que se traducen en un creciente déficit de la Balanza de Pagos.

Para hacer frente a tal déficit, las autoridades se ven obligadas a recurrir a controles que, en muchos casos, acaban por proteger actividades económicas improductivas. Junto a este punto, no queda más que poner en marcha un programa de estabilización, pero se trata de un proceso difícil y que presupone sacrificios de amplitud superior a las aparentes ventajas asignadas con la precedente inflación.

En numerosos países subdesarrollados la renta nacional aumenta con un ritmo que no basta para satisfacer las aspiraciones de la población. El ahorro privado es escaso y no permite la formación de capitales suficientes para alimentar un proceso de desarrollo; los ingresos fiscales, por otro lado, no cubren más que una parte de los gastos públicos, excluyendo, por tanto, la posibilidad de que el Estado pueda recoger, con el instrumento tributario, los capitales necesarios. En estas condiciones la inflación puede parecer el sistema más simple para financiar la expansión de las inversiones y dar vida a capitales idóneos, acelerando el ritmo de desarrollo.

Se afirma, por parte de algunos, que si la inflación es dañina, una política de estabilización puede tener efectos aún más graves moderando el proceso de desarrollo económico y provocando de tal forma peligrosas tensiones de orden social.

Un proceso de estabilización es, en efecto, largo y difícil, pero no por esto menos necesario. El primer efecto de una política de estabilización es generalmente el descenso del volumen de las inversiones porque deben ser eliminadas del mercado todas aquellas actividades antieconómicas que hacían posible el crima inflacionista.

Se podría pensar que puesto que la inflación es una situación de exceso de la demanda de bienes y servicios, una política de estabilización debería limitarse a eliminar la parte excesiva de tal demanda. La situación que se crea en clima inflacionista es, sin embargo, tal que da vida a un tipo de demanda posible sólo en un período de inflación, ya que sólo en una situación de tal tipo se produce una oferta de ciertos bienes y servicios. En otras palabras, no se trata solamente de eliminar en el plano cuantitativo la demanda excedentaria, sino también y so-

bre todo de reestructurar sobre el plano cualitativo la oferta de bienes y servicios favoreciendo las actividades productivas que tengan un efectivo carácter de economicidad.

También se puede afirmar que la estabilidad monetaria no es una necesidad peculiar de los países económicamente progresivos, sino que es indispensable en igual medida en lo referente a los países subdesarrollados. En caso de inflación, además, no se debe en ningún modo dudar en poner en acción el proceso de estabilización, aunque éste pueda presentarse difícil y costoso desde el punto de vista social.

El desfavorable efecto de un proceso inflacionista sobre el nivel de inversiones del país es, asimismo, digno de la mayor atención por sus graves consecuencias.

La inflación o la impresión psicológica de que está produciéndose un fenómeno de inflación producen generalmente efectos de gran relieve sobre la composición de las inversiones privadas: un mayor volumen de inmovilizados y, por consiguiente, una reducción del grado de liquidez del público y la incertidumbre que acompaña inevitablemente al fenómeno inflacionista y la incertidumbre sobre las medidas que serán adoptadas para frenarlo.

La inflación influye, ante todo, sobre la distribución del nuevo ahorro entre usos financieros y usos consistentes en la adquisición de bienes físicos, así como sobre la distribución entre las diversas formas de usos pertenecientes a la segunda de las citadas categorías, y precisamente está demostrado que la inflación orienta a los inversores hacia la adquisición de bienes reales

y desanima las inversiones de carácter financiero; en el ámbito de la adquisición de bienes reales, además, se acentúa en período de inflación la tendencia a incrementar la adquisición de provisiones y a reducir los recursos en instalaciones fijas.

También entre las diversas formas de inversión en plantas fijas, la inflación produce importantes cambios, alejando a los inversores a efectuar gastos en la industria ligera y, más generalmente, en actividades que tienen un rápido ciclo productivo, abandonando, por el contrario, las inversiones en las industrias básicas.

La inflación tiene, además, algunos importantes efectos sobre el mercado financiero, el cual, como cualquier tipo de mercado, desarrolla la función de dirigir los recursos disponibles hacia los empleos más convenientes.

Esta función podrá ser desarrollada regularmente si una notable parte del ahorro en busca de empleo pasa a través del mercado financiero. En una situación caracterizada por la expectativa de aumentos en el nivel de los precios la función del mercado financiero resultará más decisiva, sobre todo, a causa de la preferencia que los ahorradores demuestran por la adquisición de bienes físicos, porque, como ya se ha señalado, la inflación impulsa a efectuar directamente las inversiones y no medianamente el trámite del mercado financiero. Resumiendo, un importante efecto de la inflación es el de transformar una notable cantidad de unidades económicas de ahorradores en inversores directos.

En conjunto, se puede decir que en el momento en que se produce un fenómeno de inflación, las inversiones son influidas por factores extraeconómicos o por otros elementos que atienden no sólo a la situación económica general, sino a la contingente situación inflacionista. De esta forma se produce una distorsión de las inversiones, que no afluyen hacia su mejor utilización económica, sino que, por el contrario, se dirigen hacia la busca de una ventaja monetaria más inmediata.

Juan PLAZA PRIETO

## INSTITUTO DE CULTURA HISPANICA COLEGIO MAYOR HISPANOAMERICANO «NUESTRA SEÑORA DE GUADALUPE» ANUNCIO DE CONCURSO

Se convoca concurso público para reposición de menaje y adquisición de ropas.

Los pliegos de condiciones y demás circunstancias de este concurso se hallan expuestos en los tabloneros de anuncios del Instituto de Cultura Hispánica (avenida de los Reyes Católicos) y Colegio Mayor Hispanoamericano Nuestra Señora de Guadalupe (avenida de Séneca), Ciudad Universitaria, Madrid.

El plazo de presentación de ofertas finaliza a las doce horas del día 22 de noviembre de 1963.

Madrid, 26 de octubre de 1963.

## HERNIADO

Un sacrificio humano soporta usted por no usar un aparato que lo evite. El invento ODRAP es sólido, cómodo, es un adelanto evolutivo que resuelve el problema de toda hernia aun difícil. Sin hierros ni flejes, sólo pesa 95 gramos, sin bultos, en traje de baño se lleva sin notarse y no se estropea aunque nade y se bañe, siempre limpio por ser lavable. Se aparta de todo lo conocido. Es una realidad y no propaganda. Usted lo verá si nos visita sin compromiso. A medida para cada caso, según prescripción facultativa.

Travesera de Gracia, 10, 1.º - Teléfono 217 32 23 - Barcelona (C. S. 14.982)

VISITAS EN MADRID.—La casa ODRAP atenderá a los herniados en el consultorio del doctor don Jesús Becedas, avenida Donostiarra, 24, 10, 6.º, de Madrid, los próximos días 29 y 30 de octubre actual (martes y miércoles). Visitas: de 10 a 1 y de 4 a 7.

# ¡PROXIMAMENTE!

¡SOLO UN VALIENTE SE ENFRENTA A UN LEON!  
¡SOLO UN INSENSATO RETORNA A UNA LEONA!

(VIEJO PROVERBIO AFRICANO)



WILLIAM HOLDEN • TREVOR HOWARD • CAPUCINE  
... PAMELA FRANKLIN • DIRECTOR JACK CARDIFF BASADA EN LA NOVELA DE JOSEPH KESSERL  
CINEMASCOPE COLOR por DE LUXE

## Real Cinema - Torre de Madrid

SEGUNDA SEMANA DE EXITO

Admire de nuevo a los hermanos Marx en su más divertida película...

¡Ahora, con diálogos modernos y actualizados en un nuevo y gracioso doblaje!



Los pequeños y mayores se divertirán como nunca con esta historia

AUTORIZADA PARA TODOS LOS PUBLICOS

## ¡HAGASE RELOJERO!

GARANTIZAMOS INGRESOS EN DOS MESES DE ESTUDIO.  
Método revolucionario por su sencillez

ACADEMIA de RELOJERIA

APARTADO 1125

BILBAO

PIDA FOLLETO SIN COMPROMISO

EN SU FONDO  
DRAMATICO,  
EL CORAZON  
ALEGRE DE LA  
PROTAGONISTA



HARRY BELAFONTE • DOROTHY DANDRIDGE

# ARMEN JONES

PEARL BAILEY  
OLGA JAMES  
JOE ADAMS

DIRIGIDA POR OTTO PREMINGER  
MUSICA DE BIZET CINEMASCOPE

COLOR DE LUXE



## Tribunales

# EL CRIMEN DE POZUELO ANTE LA JUSTICIA

**DEFENSOR: «No se puede condenar a muerte cuando no existen pruebas irrefutables»**

El abogado defensor, don Esteban Larios, pronunció un brillante informe ante la sala. Exactamente una hora y diez minutos duró la alocución de don Esteban Larios en defensa de José Jaenes. El abogado comenzó su informe diciendo:

«Cuando el abogado defensor toma la palabra en favor de un hombre sobre el que pesa la máxima acusación siempre está rodeado de factores adversos. En primer lugar, la atmósfera agobiante y angustiada que por fuerza ha creado el informe de la acusación, al pintar al procesado como un asesino, que ha cometido un crimen horrendo y en el que destaca la ferocidad de sus instintos. El estado emocional del hombre de la calle es de sincera y máxima repulsa, de indignación, de horror y asco.»

«Es muy importante—continúa—el factor de la intervención popular en la administración de justicia. La extirpación de un miembro de la sociedad, como se pretende, tiene que tener siempre el apoyo, la aprobación silenciosa y muda de la opinión pública, el asentimiento de la conciencia popular. Es esencial que el sentir popular esté acorde con la aplicación de esta pena tan trascendental como es la muerte. Las palabras del ujier: «¡Audiencia pública!» nos indican que el pueblo viene a constatar con su presencia la labor tremenda de los que han de enjuiciar al reo sobre el que pesa la petición de pena capital.»

El defensor indica que en el caso presente no existe en el pueblo ese horror y esa repulsa. No hay conmiseración ni piedad hacia una víctima inocente, una madre que deje unos hijos desvalidos y huérfanos. Y se pregunta: «¿Hay algo descollante, monstruoso y horrendo en el crimen que nos ocupa?» Como respuesta a este interrogante afirma que todo es anodino y gris. El único punto espectacular, el incendio, es precisamente lo más discutible del proceso.

**PERSONALIDAD DEL ACUSADO Y SU VICTIMA.**—Analiza después el señor Larios la personalidad del acusado. Sólo son tres las condenas por robo, y todas con pequeñas penas, la máxima de un año. ¿Descubre esto a un delincuente temible y perverso? No, sino más bien al inadaptado, hombre paupérrimo de esa zona de España donde se ganan 50 salarios al año. De ninguna manera es ese delincuente feroz y temible que nos pintó el fiscal.

La prueba psiquiátrica pedida por la defensa, afirma el señor Larios, no fue nunca con ánimo exculpatorio. Basada en indicios de anormalidad, nos ha aportado un hecho trascendental: el procesado es un psicópata. Ciertamente que su inteligencia y voluntad son normales. Pero la psicopatía afecta a la vida instintiva, es una enfermedad caracteriológica, y justifica perfectamente el arrebatado de este hombre en el caso de autos.

Respecto a la víctima, el defensor advierte que no quiere hurgar sobre su pasado. Su tragedia sólo puede inspirar piedad. No es un secreto, porque está en el sumario, que doña Francisca vivía separada de la familia. Su personalidad, de genio fuerte y violento, es suficiente para mantener la versión de los hechos que relata el procesado.

**VERSION DEFENSIVA DE LO QUE PASO EL DIA DEL CRIMEN.**—Al abordar lo que sucedió el día del crimen, el defensor relata que el encausado fué requerido por doña Francisca para hacer unas rosquillas. No comprende el defensor cómo el fiscal, que acepta cosas mucho más importantes en la versión del acusado, se niega a admitir esto. Es costumbre tomar dulces en Navidad.

Surge la disputa. Jaenes sostiene, con razón, que ella le debía tres meses, que a 1.500 pesetas por mes, suman 4.500, y doña Francisca sólo le quiere abonar 500. Nada de extraño,

pues, que surgiese una discusión con palabras mortificantes e insultos. Jaenes amenaza. Y Jaenes pega un botellazo a su señora. «¿Es inverosímil esto? Es tan posible como la versión que da el fiscal. Igual de lógico, ni más ni menos.»

Contra la hipótesis fiscal apoyada en el informe de medicina legal, el defensor, basado también en dicho informe, dice que en él no se niega que el accidente se hubiera podido producir por casualidad contra el borde de algún mueble. Los doctores dicen que es difícil, pero no imposible. Y no es precisamente el defensor quien tiene que probar que el golpe fué contra el mueble. A la defensa le basta que el informe de la Escuela de Medicina Legal admita tal posibilidad.

Dijo el acusador público que hubo voluntad de matar. Pero —añade la defensa— el que actúa con pasión debida a una discusión violenta, jamás tiene un ánimo definido. Da un golpe con furor, pero no con deseo de dar muerte.

**EL INCENDIO FUE FORTUITO.**—Después el defensor combate la afirmación fiscal de que el procesado se quedó impasible seis horas mientras ardía el chalet. «¿Quién le ha visto en ese tiempo para permitir esta suposición? ¿Quién sabe si estaba impasible o no?» También entra en el terreno de las hipótesis la idea de que roció el cuerpo y la habitación con gasolina antes de prender fuego. Esto es inadmisibles a juicio de la defensa, pues un incendio de petróleo no está latente cerca de siete horas. Solamente el fuego del aceite del hornillo, o de una chispa de la chimenea que va prendiendo en la alfombra, en las faldas de la camilla o en la tapicería del sofá cama, permite un incendio de esas características. Lo dice la razón, el sentido común.

Entonces hay que concluir, desde el punto de vista defensivo, que el procesado no intervino en el incendio, que fué fortuito. Pues, o admitimos la versión de Jaenes, o nos tenemos que doblegar ante una situación de hecho, de carencia de pruebas.

**HOMICIDIO CON ATENUANTES: QUINCE AÑOS DE CARCEL.**—Cree el defensor que el procesado debe responder de un homicidio. Porque creó las condiciones que determinaron la muerte de doña Francisca. Pero hay que aplicar las atenuantes de preterintencionalidad y arrebatado. La primera, porque el golpe, que no causó la muerte, no llevaba ánimo específico de matar, y en condiciones normales no hubiese causado más que una lesión. La segunda, basada en la violenta discusión, con un motivo tan legítimo como es el salario del hombre pobre. Admite la agravante de reiteración y estima que su patrocinado debe ser condenado a quince años de cárcel, cifra fijada dentro de la más absoluta objetividad y honradez profesional.

Afirma el abogado, señor Larios, que toda la ciencia jurídica del ministerio público no puede llenar las lagunas que existen en los hechos.

Todas conjeturas, consecuencias, suposiciones, pero en ningún momento hechos probados. Y no se puede condenar a muerte cuando no existen pruebas irrefutables.

**EL DEFENSOR COMBATE LAS AGRAVANTES DEL MINISTERIO PUBLICO.**—Y si no se han probado los hechos, dice el defensor, mucho menos las circunstancias. No se ha demostrado suficientemente que exista alevosía. Nadie sabe cómo ha sido dado el golpe. Aparte de esto, la mujer estaba apercebida por la discusión y las amenazas. Y, desde luego, es inadmisibles el hecho alevoso que sólo se basa en elementos imaginativos sobre lo que pudo haber sucedido.

No hay desprecio de edad, según la defensa. Para ello sería necesario que la víctima fuera respetable. El desprecio de sexo

tampoco se puede apreciar, pues se basa en el respeto que la mujer merece como centro de la vida familiar, cosa que aquí no sucede. Y, finalmente, la agravante de morada no puede estimarse si el procesado ha sido invitado a entrar para ajustar unas cuentas; si está en la mansión todos los días por razón de sus servicios, y, en fin, si en el curso de una conversación y en el alboramiento de la misma se comete un delito. Pues, ¿cómo pensar que el procesado invitase a doña Francisca a salir al jardín para propinarle el botellazo con el fin de no incurrir en la agravante?

«Para terminar —dijo el abogado defensor— voy a recoger un hecho que figura en autos, en el informe tan aludido de la Escuela de Medicina Legal. Informe magnífico, excelente, de una perfección técnica inigualable, donde no se ha escatimado recurso alguno, examen micros-

cópico o dictamen de algún especialista determinado. Pues bien, en este informe se afirma cinco o seis veces que doña Francisca, por los alveolos dentarios, por los análisis microscópicos, por el estado de las suturas craneanas y la medula de los huesos, tenía de cuarenta y cinco a cincuenta años. Esto constituye un error garrafal (sabemos que tenía sesenta y ocho cumplidos). Pero este error, cometido con todos los adelantos científicos y técnicos, lo considero como una advertencia divina al tribunal, que puede mucho más fácilmente cometer error, pues juzga conductas humanas que no se someten al rigor científico. Este error en un informe perfecto puede ser el aviso del Altísimo a la conciencia del tribunal para que reexamine y no cometa un error mucho más terrible.»

Torre CERVIGON

## Muere un conductor de la E.M.T. aplastado entre el trolebús que conducía y un camión

Silvino Sanz Sancho, conductor de trolebús de la Empresa Municipal de Transportes, de treinta y nueve años, natural de Riomoro, provincia de Segovia, con domicilio en la calle de Los Guindos, número 24, resultó muerto, víctima de las gravísimas lesiones sufridas, al ser alcanzado por un camión en la glorieta de Carlos V, que le aplastó materialmente contra la parte posterior del vehículo que conducía.

La víctima conducía un trolebús del disco 107, y al pasar por la glorieta de Carlos V, cuando se disponía a girar hacia la avenida de la Ciudad de Barcelona, se le salieron las pértigas del trole. Silvino descendió para, ayudado del cobrador del transporte, adherir de nuevo a los cables del tendido eléctrico las pértigas. Mientras se encontraban realizando esta operación, un camión de 10 toneladas, matrícula de Madrid número 139.532, que conducía Angel González Díaz, tuvo necesidad de arrimarse al trolebús y maniobrar para dejar paso a un autocar. Con el fin de facilitar esta operación, el conductor del camión se cionó más al trolebús, y con la parte trasera de la caja aplastó a Silvino Sanz, sin que advirtiera

aquel su presencia, ya que, sin darse cuenta del accidente mortal que involuntariamente había provocado, arrancó de nuevo.

## Se suicidan dos víctimas de la bomba atómica de Hiroshima

**HIROSHIMA.**—Dos personas afectadas por las radiaciones y, en consecuencia, enfermas desde agosto de 1945, fecha en que cayó la bomba atómica, se han dado muerte. La Policía ha declarado que los suicidios de Isamu Yamamoto, carpintero, y de la señora Kimiyo Tanaka fueron cometidos por el estado de desesperación causado por sus enfermedades. Ambos tenían cuarenta y ocho años. No se conocían entre sí. (Efe.)

## Treinta y nueve han sido dados por muertos

# Peine: Están vivos tres de los mineros sepultados



Uno de los mineros rescatados por los equipos de salvamento. (Telefoto Europa Press.)

**PEINE** (Baja Sajonia, Alemania), 28.—Tres hombres más han sobrevivido a la catástrofe minera de Peine, de los 43 que se hallaban sepultados. Los equipos de salvamento indican que han podido establecer contacto, a través de la voz, con tres de los mineros atrapados en un pozo de la mina, según declara un portavoz de la compañía minera, ello fué posible mediante la introducción de un micrófono hasta la cámara donde se hallan los infortunados trabajadores. (Efe.)

**LENGEDE** (Alemania). (Crónica de Europa Press, recibida por telex, en exclusiva).—Grandes perforadoras han llegado hasta tres mineros que todavía están vivos, después de producirse una avalancha de setecientos cincuenta mil metros cúbicos de agua y cieno en la mina de hierro de Lengede Broistedt, cerca de Hannover, el pasado jueves por la noche. Los trabajos de salvamento para rescatar a otros treinta y nueve hombres atrapados en las galerías inundadas han sido abandonados.

El ambiente es de tragedia. El trabajo de las perforadoras puede escucharse nitidamente en la noche helada. Los hombres que

manejan estas máquinas lo hacen con los labios apretados y la mirada tensa: el más pequeño fallo puede ser mortal para sus compañeros. Y una buena parte del rescate no está en sus manos. Depende de Dios.

Cincuenta de los 129 que estaban abajo fueron atrapados en las galerías cuando estalló el depósito de reserva. Siete fueron rescatados casi milagrosamente. Los supervivientes se encuentran a setenta metros de profundidad. Los equipos trabajaron a toda velocidad día y noche, perforando dos pozos de veinticinco centímetros de diámetro. El peligro estribaba en que el taladro debe llegar necesariamente hasta la bolsa de aire. Si la presión en el exterior es inferior, el agua de las galerías puede subir inmediatamente, ahogando a los que están dentro.

Si no ocurre así, los pozos serán gradualmente ensanchados, hasta permitir el descenso de una jaula metálica, y los supervivientes serán izados uno a uno.

Los treinta y nueve mineros, cuyos trabajos de salvamento han sido suspendidos, estaban trabajando a ciento diez metros de profundidad. Uno de ellos es padre de dos niños, y su esposa, a quien he visto llorar, aferrada a la verja de la entrada, está esperando un tercer hijo. Ella me dijo que su esposo había cambiado de cuadrilla para hacer un favor a un compañero.

Los siete que fueron salvados el viernes estaban atrapados en unos cuarenta metros de profundidad. El equipo de salvamento escuchó sus gritos de socorro, que salían tenuemente desde uno de los tubos de ventilación y pudo izarlos a la superficie tras cuatro horas de incesante trabajo.

Helmut Knakpe, uno de los siete salvados, dijo: «El agua penetró en nuestra galería con un ruido ensordecedor. Antes de que hubiera decidido lo que iba a hacer, algunos compañeros que estaban a mi alrededor habían sido arrastrados.» Knakpe y otros seis pudieron sostenerse hasta que pasó la primera tromba de agua y cieno. Luego pudieron subir hasta un saliente.

Otro superviviente, Helmut Schinder, de treinta y dos años, padre de cinco niños, dijo: «Estaba abajo con treinta y dos de mis compañeros cuando de repente sonó la alarma de agua. Luchamos para llegar hasta la salida de emergencia. Tuve que nadar entre el agua y el cieno. Vi como seis hombres eran

arrastrados. Probablemente, quedaron agotados.»

COLIN LAWSON  
(Europa Press.)

### ♦ LUTO OFICIAL

**PEINE, 28.**—Uno de los mineros sepultados en la mina de hierro de Peine ha declarado, a través del micrófono que ha sido descendido hasta la cámara donde se hallan, que se encontraban vivos tres mineros y el cuarto del grupo atrapado era desconocido para ellos. Los tres mineros que se hallan con vida han sido identificados como Emil Poblal, Fritz Leder y Gerhard Hanusch.

Las felicitaciones de parientes, amigos y espectadores fueron hechas llegar rápidamente hasta los tres mineros con vida, mientras los equipos de salvamento se afanan velozmente en extender el diámetro del agujero por donde se piensa liberar a los mineros.

El Gobierno del Estado de Sajonia ha ordenado tres días de luto oficial por la muerte de los otros treinta y nueve mineros, cuya esperanza de liberación ha sido abandonada. (Efe.)

## JAPON: SE PROPONIAN SECUESTRAR A LA HIJA MENOR DEL EMPERADOR

**TOKIO.**—La Policía ha detenido a tres individuos que proyectaban secuestrar a la hija menor del Emperador Hiro-Hito, señora Takako Chimazu, de veinticuatro años, esposa del empleado de un banco. El periódico «Yomiuri Chimbun» informa que los tres individuos se proponían exigir la suma de diez millones de pesetas por el rescate. (Efe.)