

Negocio & Estilo de Vida Castilla y León

José María Arribas pide que se deje a las cajas de ahorro trabajar sin presión



SEGOVIA / 10

El Colegio de Abogados organiza un programa de actividades con motivo del 60 aniversario de la Declaración Universal de los Derechos Humanos



POLIDEPORTIVO / 29

Ramsés Gil, nuevo coordinador del Instituto Municipal de Deportes, señala que está "acostumbrado" a las críticas

SUCESOS

El temporal de nieve dejó sin clase a cerca de 900 alumnos de la provincia



Una vista de Segovia el día de ayer. / JUAN MARTÍN.

- **Capital** Operarios municipales esparcieron 38 toneladas de sal por las calles y otras ocho en aceras de la ciudad.
- **Carreteras** Los pueblos de la comarca Nordeste y las localidades serranas fueron las más afectadas.

SEGOVIA6y7

LABORAL

Noviembre registró 700 nuevos parados

Segovia sufre un fuerte aumento del desempleo, al registrar el pasado mes de noviembre casi 700 parados más, hasta alcanzar la cifra de 6.474, con una tasa de desempleo que supera el 7%. Además, descendieron la contratación y la afiliación a la Seguridad Social. SEGOVIA8

URBANISMO

Los segovianos aseguran no conocer el contenido del PGOU

Una mayoría de segovianos desconocen el Plan General de Ordenación Urbana (PGOU) de Segovia y desconfían que pueda llegar a cumplirse en su integridad a medio plazo; según los datos de la última encuesta realizada por el Observatorio Socioeconómico SEGOVIA9



Galardones para el recuerdo. Iberpistas, la familia Arzak, la Fundación Anar y la Fundación del Patrimonio Histórico de Castilla y León recibieron ayer los premios de Cándido creados para reconocer a personas e instituciones que mantienen los valores que caracterizaron al conocido cocinero. En la imagen el director general de Iberpistas recibe el premio de manos de Alberto López. / JUAN MARTÍN SEGOVIA14 y 15

Y ADEMÁS...

CAMPUS PÚBLICO:
219 días sin empezar las obras

INVERSIONES

Arahetes remodelará José Zorrilla con los fondos de Zapatero

El Ayuntamiento presentará un total de 20 proyectos para ser financiados por el plan de inversión pública aprobado por el Gobierno, entre los que destaca la remodelación de la calle José Zorrilla. SEGOVIA11

ACCIDENTE SPANAIR

Los supervivientes de la tragedia de Barajas critican la tardanza en su rescate

La caída del Gobierno acaba con las protestas de la oposición INTERNACIONAL27

ESPECIAL

CONSTRUCCIÓN,
VIVIENDA E
INFRAESTRUCTURAS

Páginas interiores



DOMPAL

JOYAS DE BELLOTA

DOMINGO DEL PALACIO, S.A.
C/ REYES CATÓLICOS, 10
POL. IND. DE ALCOBENDAS 28108 MADRID
TLF: 916620994 FAX: 916620907

DISTRIBUCIONES ALIMENTARIAS SAN LORENZO S.L.
AVDA. DEL SOTILLO, 3
40196 LA LASTRILLA (SEGOVIA)
TLF: 921429872 FAX: 921433260

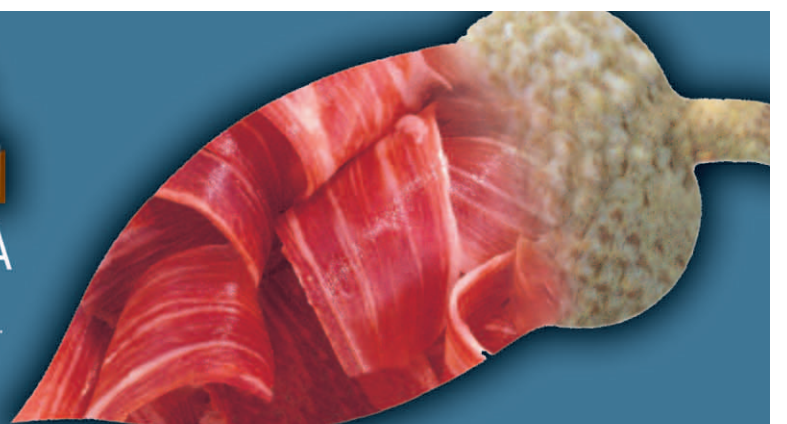

[CARTAS AL DIRECTOR]
FÉLIX MONTES JORT

Gracias Epi

HOY LA GRANJA - VALSAÍN ha amanecido cubierta de un precioso manto blanco. Precioso pero triste. Una típica noche de invierno en nuestro pueblo que ha dado paso a ese paisaje nevado tan característico.

Seguramente te acostaste pendiente de los teléfonos y del "busca" por si eran necesarios tus servicios. Seguramente no conciliaste el sueño preparado para esa posible llamada para atender a un enfermo, un accidente o a una persona anciana en dificultades.

Una típica noche de invierno para ti, mi buen amigo Epi, que ha dado paso a un amargo y triste amanecer. Nuestro paisaje, nuestro pueblo, a partir de hoy, con tu falta, están incompletos.

Antes de las siete de la mañana sonó mi móvil y al otro lado el alcalde, José Luis, y Javier el responsable de la Agrupación de Voluntarios de Protección Civil, me comunican la desgraciada noticia. Ha fallecido José Antonio Perlado, Epi, el entrañable amigo Epi.

Sirvan estas sentidas líneas de agradecimiento y homenaje a un hombre bueno, sencillo y honrado. Palabras que nacen de mi corazón y que entiendo no son sólo mías. Creo que todos y cada uno de tus vecinos las hacen suyas y yo me he atrevido porque lo entiendo, además en justicia, como un deber y un reconocimiento, a hacerlas públicas. Siempre actuando con indudable profesionalidad, tanto en tu trabajo en el Servicio de Urgencias, como en el de Voluntarios de Protección Civil.

Tu dedicación a los demás, en tu ambulancia, con esa sonrisa de hombre bonachón, con esas palabras de ánimo y consuelo en momentos difíciles, tu predisposición permanente y desinteresada a ayudar a los demás, a los más necesitados, a colaborar con todos y cada uno, te convertía en la gran persona, gran vecino y gran amigo que eras. Un ejemplo de ciudadano de bien.

Adiós querido "quinto" y gracias por todo.

[SEGOVIA, DESDE FUERA]

De vuelta a Portugal

ÚLTIMAMENTE he estado bastante ausente en esta pequeña ventana desde Portugal para reencontrarme con Segovia y los segovianos. Ausente y al mismo tiempo más próxima a mi ciudad, porque fue allí donde celebré mi boda el pasado mes de octubre y me permitió revivir inolvidables momentos del pasado. Muchos portugueses que estuvieron presentes en ese día tan especial visitaban por primera vez Segovia y todos se fueron maravillados con la ciudad y con ganas de volver. Espero que así lo hagan.

Tras la boda, tuvimos la suerte de viajar durante un mes por Nueva Zelanda y Samoa. Es de los pocos viajes que he conocido en los que apenas me he encontrado españoles en el camino. La distancia lo dice todo. Pero a pesar de las cerca de 32 horas metidos en el avión y en los aeropuertos, aconsejo a todos descubrir ambos países. Sobre todo a los más aventureros, porque no faltan

actividades para todos los gustos con mayor o menor riesgo. Un país muy asequible para todos los bolsillos (sin contar el pasaje aéreo) y muy preparado sobre todo para los jóvenes.

Si alguien está pensado visitar la otra punta del planeta, yo le animo. Las tres semanas que allí estuvimos no dieron para conocer todo pero al menos nos hicimos una buena idea. Lo mejor es alquilar un coche y recorrer el máximo de rincones posibles. Y sin estrés. Nosotros no teníamos nada reservado, y no tuvimos ningún problema, parando donde nos apetecía. Existen muchas guías con la información muy detallada sobre el alojamiento, la comida, las actividades... No tienes pérdida. Incluso encontramos bastantes personas que estaban recorriendo las dos islas (o una de ellas) en bicicleta y para ellos existe una guía especial en la que te va detallando el tipo de pendiente que vas a encontrar en cada camino. Las personas son muy agra-

dables y los paisajes inolvidables, no falta nada. Verde, montaña, nieve, lagos, glaciares, volcanes, playas, animales...y un encuentro con la cultura local, llamada maori. Los más fanáticos de la trilogía del Señor de los Anillos se podrán hacer una idea, porque las películas se rodaron allí.

Samoa es otra historia, pero igualmente preciosa. Próximo a Fiji y Polinesia, se trata de un país que todavía no está muy desarrollado pero tiene sus ventajas. Es muy barato, tiene pocos turistas y estás muy en contacto con su cultura. Lo más negativo son los cortes de agua y luz diarios (cuando menos te lo esperabas y en el peor momento) pero acabas por apreciar más lo que tienes. Las playas son fantásticas, sobre todo una llamada Taufua, agua caliente, transparente y miles de peces a tu alrededor.

Y ahora de vuelta a la realidad y al trabajo. Os iré dando noticias.

BELÉN RODRIGO

Desde Lisboa



[ALGO MÁS QUE PALABRAS] VÍCTOR CORCOBA HERRERO

Judicializar lo injudicializable es un mal sueño

CUANDO SE POLITIZA LA JUSTICIA O se judicializa la política perdemos todos. Los ciudadanos pierden confianza en el sistema y las instituciones credibilidad. Lo mismo sucede cuando se pretende judicializar nuestra memoria. La historia es la que es, y en todo caso, es un dietario filosófico de ejemplos. Dicen que se repite, quizás, pero lo cierto es que sus lecciones no se aprovechan. Ahora, a mi juicio, por esa excesiva judicialización, la Sala de Penal de la Audiencia Nacional ha tenido que pronunciarse sobre la incompetencia del juez Baltasar Garzón para investigar los crímenes cometidos durante la última incivil contienda española. Catorce votos a favor de la incompetencia y tres en contra ha sido el resultado. Nunca debió haberse llegado por la vía judicial, lo que ha de ser una vía política, entre otras cuestiones, porque el poder ju-

dicial tiene que estar por encima, e independientemente muy por encima, de los vaivenes políticos. Si somos incapaces de conciliar la justicia y la libertad, si no sabemos discernir lo que representa el poder judicial y el ejercicio de su potestad jurisdiccional frente al pluralismo político, corremos el riesgo de enturbiar acciones y de sobolar garantías jurídicas.

No estoy en contra de recuperar la memoria del pasado, la considero necesaria, pero esto debe servirnos para que convivamos mejor y no para dividirnos y enfrentarnos. Sería más de lo mismo de siempre. Una sociedad que olvida su pasado es manipulable ideológicamente pues pierde su identidad. Pero, también, de igual modo, una sociedad que judicializa su pasado reabre heridas por un camino confuso. Los problemas no resueltos, algunos de los cuales repercuten con

dolorosa frustración sobre la conciencia de sus pueblos, hay que enjuiciarlos desde el diálogo y jamás desde la venganza. El espíritu de reconciliación y concordia, y de respeto al pluralismo y a la defensa pacífica de todas las ideas, que guió la transición española, es un claro ejemplo del camino a seguir, que no fue el de la judicialización. Para honrar y recuperar para siempre a todos los que directamente padecieron las injusticias y agravios producidos, de un bando y de otro, por unos u otros motivos políticos o ideológicos o de creencias religiosas, en aquellos dolorosos períodos de nuestra historia, no hace falta que intervenga poder judicial alguno. Sería un fracaso total que tuviese que intervenir. Cualquiera puede hacer historia; pero sólo una sociedad libre, con conciencia comprensiva, puede escribirla con renglones justos.

[REVISTA DE PRENSA] EDITORIALES

EL MUNDO

"El Gobierno no sólo debe sino también puede parar a Lukoil", afirma que "el Gobierno conoce ya la vía legal para impedir que Lukoil se haga con un 30% de Repsol, una operación que modificaría cualitativamente el mapa de nuestro sector energético y frente a la que Zapatero no pueda lavarse las manos sin más. El Ejecutivo podría apelar a la propia ley rusa relativa a inversiones extranjeras en sus industrias estratégicas, y al principio de reciprocidad que recoge la nueva directiva europea sobre energía, para frenar a Lukoil sin que nadie pueda tachar a España de intervencionista".

LA VANGUARDIA

"Crisis, salarios y empleo", afirma: "Tiene razón la CEOE que si el ajuste no se hace por la vía de los salarios se hará por la vía de mayor destrucción de puestos de trabajo, que puede ser dramática en España. De ahí la urgencia de un pacto económico y social capaz de dar respuesta a la enorme gravedad de la situación".

EL PAIS

En su editorial "Cómplices de la vergüenza", señala que "Aznar hizo de la lucha contra el terrorismo la bandera de su presidencia, e insistió en que, para vencerlo, no valían los atajos. Pero era un principio cuya validez dependía de las circunstancias. Si todos los terrorismos le parecían iguales, como no cesó de repetir para justificar la participación española en Irak, también deberían parecerse todos los episodios de guerra sucia. Y, sin embargo, no consta que pusiera ningún reparo a la hora de convertir a nuestro país en una pieza del engranaje que facilitó la tortura de decenas de acusados de terrorismo, invocando la seguridad, la libertad y la democracia".

LA RAZÓN

En su editorial "Caída histórica del automóvil", se refiere a la caída en las ventas de coches en España y explica que "con el fin de reactivar las ventas, el Gobierno aprobó el pasado viernes destinar 800 millones de euros al sector en forma de ayudas. Se trata, sin duda, de un primer paso relevante en la dirección correcta, al compromiso adquirido por las empresas que pretendan beneficiarse de ellas de no efectuar despidos en sus plantillas".

ABC

"El juego sucio del PSOE" afirma que "sea o no por reacción al descontrol de la crisis económica, a la ineficacia de las medidas adoptadas por el Gobierno hasta el momento o a la necesidad de camuflar la debacle del empleo, el PSOE ha optado por atacar mezquinamente al PP en asuntos que, mereciendo un criterio prudente y responsable, están siendo tratados por los socialistas con un propósito incendiario", y se refiere a las acusaciones de cobardía proferidas por José Blanco contra Esperanza Aguirre.



|LAS PALABRAS Y LA VIDA| ALBERTO MARTÍN BARÓ

Esto es lo que hay

LA DUEÑA estaba enseñando su casa a una posible inquilina, la cual no cesaba de poner objeciones al inmueble: que si la sala era pequeña y la cocina oscura, que si solo había dos dormitorios y un único cuarto de baño... Indefectiblemente la propietaria respondía:

-Esto es lo que hay.

Es decir, si quiere lo toma y, si no, lo deja.

En muchos otros ámbitos de la vida oímos esta afirmación. Esto es lo que hay en la educación, en la economía, en la política. ¿Qué significa semejante aserto? Tengo la impresión de que estamos ante una postura de resignación de quienes así hablan: esto no da más de sí, ni es posible mejorarlo.

Si en España un 28 % de los

alumnos no completa la educación secundaria, pues esto es lo que hay. Si día tras día la Bolsa de valores sufre continuos descensos, pues esto es lo que hay. Si gobernantes y líderes políticos suspenden casi sin excepción en las encuestas de opinión que dan a conocer periódicamente los medios de comunicación, pues esto es lo que hay.

¿Se extiende en nuestra sociedad un fatalismo, un realismo pesimista del que están excluidas toda capacidad de acción y toda rebeldía? Porque no se ignoran los males ni se niegan. "Esto es lo que hay" indica que se es consciente de los fallos que existen, pero ni se critican ni se busca superarlos.

¿Contradice esta visión el eslogan que se repite en las campañas electorales: "Por el

cambio"? Los partidos políticos que aspiran a gobernar ofrecen a los electores una transformación, sin que concreten en qué va a consistir dicho cambio, del que por lo demás se olvidan en cuanto alcanzan el poder.

¿Por el cambio o esto es lo que hay? En realidad, no hay contradicción entre ambas actitudes. Me explico. La costumbre de esperar que los gobiernos solucionen los problemas de toda índole de la sociedad y de los individuos hace que los ciudadanos se escuden en "esto es lo que hay" para no enfrentarse a las dificultades.

"Esto es lo que hay" equivale a decir que los problemas se resolverán "ad calendas graecas", o sea, nunca, porque los griegos no contaban el tiempo en calendas.

|TRIBUNA| ÁNGEL ACEVES DE FRUTOS

Inmigrantes

NO HAY QUE SER UN EXPERTO en economía social para darse cuenta de que España, con la democracia, ha dado un salto cualitativo. De ser un país de emigrantes en tiempos del régimen dictatorial, con cerca de tres millones de personas que tuvieron la obligada necesidad de emigrar a los distintos países de Europa como Alemania, Francia, Holanda, Suiza,

etcétera, a pasar a ser un país de inmigrantes, de personas con necesidades económicas. Eso demuestra que hemos prosperado en el bienestar general.

Pero seguimos con un gran defecto; el no tener memoria histórica. Conscientes de ser receptores de una masa ingente de inmigrantes de diferentes nacionalidades, que, como antaño los españoles, vienen a buscarse

el pan, seamos solidarios y consecuentes para que no se den escenas inhumanas como los ejemplos de las pateras, el abuso laboral y otras lindezas por el estilo.

No seamos tan desmemoriados y repasemos mentalmente nuestra reciente pasada historia, para evitar en lo posible estas penosas y degradantes situaciones.

El paro se duplica en un año

CERCA DE 700 segovianos han perdido su puesto de trabajo durante el mes de noviembre con lo que el número de parados en esta provincia se ha duplicado en el último año. La tasa de desempleo en Segovia se sitúa ya por encima del 7%, todavía alejada del 12% nacional, pero la cifra comienza a ser preocupante y deja claro que nuestro territorio no se escapa a la crisis española y mundial. Los sectores más afectados han sido Servicios y Construcción, que se han repartido 295 y 180 parados respectivamente, seguidos de Agricultura, con 116 desempleados. Tampoco han sido nada positivos los datos relativos a la contratación y a la afiliación a la Seguridad Social en Segovia durante el mes pasado, pues el número de contratos ha caído un 50%, mientras que se han contabilizado 1.999 afiliados menos. En este negro panorama, debe ser bien acogido el Plan para el Estímulo de la Economía y el Empleo presentado la semana pasada por el presidente del Gobierno, José Luis Rodríguez Zapatero, que destinará unos 28,3 millones de euros a los diferentes municipios de esta provincia para acometer obras de nueva planificación y ejecución inmediata, es decir, que no estén previstas ya en los presupuestos municipales de 2009.

El Estado espera que con este llamado Fondo Municipal de Inversión se puedan llegar a crear unos 780 puestos de trabajo, unos empleos que sin duda agradecerán las delicadas listas del paro de esta provincia. Y es que las administraciones tienen en esta época de crisis una gran responsabilidad a la hora de generar empleo mediante el impulso de obras públicas, aunque el Gobierno no debería olvidarse que quien más puestos de trabajo crea en este país son las pequeñas empresas. A ellas iba, en principio, dirigida de forma indirecta la inyección económica que recibieron en su día las entidades bancarias y que de momento no parece que se esté trasladando a las pymes. El Estado debe tener muy en cuenta a ese conglomerado de emprendedores que tantos empleos dan y que están viviendo una difícil situación por las dificultades para acceder a los créditos bancarios y por la caída vertiginosa del consumo. En esa espectacular bajada del consumo se encuentra una de las causas del complicado momento económico por el que estamos pasando y todos, en mayor o menor medida, dentro de nuestras posibilidades, debiéramos ser conscientes de la necesidad de consumir para intentar reactivar el tejido empresarial y el conjunto de la economía.

El Rancho
DE LA ALDEGÜELA

DE LUNES A VIERNES MENU GOURMET 25€
(con los tiempos...)

TORRECABALLEROS (SEGOVIA) - TELÉFONO DE RESERVAS 921 401 060

EL ADELANTADO
DE SEGOVIA

EDITA:
EL ADELANTADO DE SEGOVIA, S.L.
D.L. SG.7 1958

Presidente - Editor:
Carlos Herranz Cano
Director General:
Javier Hernando Domingo
Director de Desarrollo:
Aurelio Martín González

Director:
Jesús Martínez Calle
Jefes de Sección:
Marcelo Galindo Miranda y
Florentino Descalzo San Frutos
Director de Administración:
Carlos Rebollos Herranz
Director Comercial:
David Matarranz Casado
Responsable de Distribución:
Miguel Casado Rubio

Redacción, Administración y Publicidad
Calle Morillo, 7 (junto Jardín Botánico)
40002 Segovia
Teléfono: 921 43 72 61
Fax 921 44 24 32

Correo electrónico redacción:
redaccion@eladelantado.com

Correo electrónico publicidad:
publicidad@eladelantado.com

Difusión controlada por la OJD

|VISTO Y NO VISTO| FOTO: JUAN MARTÍN

Epidemia tecnológica

Contagioso como el hipo es esto de la tecnología. Ni gripe, ni catarro, es el móvil o sus hermanos más sofisticados los que causan furor estos gélidos días en actos públicos. Como prueba, sirva esta imagen en la que los presidentes de la FES y de la Cámara de Comercio, Pedro Palomo y Jesús Postigo; el director general de Patrimonio Cultural, Enrique Saiz, y el diputado provincial José Carlos Monsalve, fueron sorprendidos manipulando sus respectivos aparatos y demostrando un alto nivel de concentración.

Esta sección está abierta a la participación. Si usted tiene alguna fotografía curiosa o significativa referida a la vida cotidiana de la ciudad o de la provincia, puede enviarnosla por correo postal o a través del correo electrónico redaccion@eladelantado.com





BAR SAXO

BAR SAXO
SEGOVIA.

Pintura de Marta Pascual

El Bar Saxo de la capital segoviana acoge hasta el día 19 una exposición de la artista Marta Pascual. (Foto: Fernando Peñalosa)

FIESTAS

Fiestas locales en los pueblos

Mañana, día 4, festividad de Santa Bárbara, es fiesta local en las localidades de Ituero y Lama, Tabanera la Luenga y Ortigosa del Pestaño.

El viernes, día 5, festivo por San Nicolás de Bari en Pinarnegrillo.

UN PASEO
POR LA
PROVINCIA

AGENDA 4

HOY

3 diciembre de 2008

Faltan 28 días

Santoral

Santos: Francisco Javier, Agrícola, Ambico e Hilaria.

TELÉFONOS DE URGENCIA

Servicios de seguridad

POLICÍA LOCAL921431212
COMISARÍA DE POLICÍA 921414700
PROTECCIÓN CIVIL . . .921759115
GUARDIA CIVIL . .062 Y 921426363
INF DE CARRETERAS . . .921417131
BOMBEROS SEGOVIA . .921422222
BOMB. COCA921586132
BOMB. SEPÚLVEDA . . .921540000

Servicios sanitarios

EMERGENCIAS061
HOSPITAL GENERAL . . .921419100
HOSP. POLICLINICO . . .921419100
H. MISERICORDIA .921460115-16
CRUZ ROJA921440202
URGENCIAS921440702
INFOCÁNCER (GRATUITA)
(24 HORAS)900100036

Transportes

RADIO TAXI921445000
ESTACIÓN RENFE . . .902240202
ESTACIÓN DE
AUTOBUSES921427707

Otros

EMERGENCIAS112
TURISMO921460334
AYUDA A LA VIVIENDA
(JUNTA CYL)902 22 88 88
CORREOS921461949

Instituciones

SUBDELEGACIÓN DE
GOBIERNO921759000
JUNTA DE
CASTILLA Y LEÓN . . .921417384
DIPUTACIÓN921113300
AYUNTAMIENTOS
SEGOVIA921419800
AYLLÓN921553000
CANTALEJO921520001
CANTIMPALOS921496009
CARBONERO
EL MAYOR921560002
COCA921586011
EL ESPINAR921181700
FUENTEPELAYO921574000
MOZONCILLO921577392
NAVALMANZANO . . .921575002
NAVA DE LA ASUNCIÓN-
CIÓN.....921580036
NAVAS DE ORO921591000
PALAZUELOS
DE ERESMA921449354
RIAZA921551016
SAN ILDEFONSO921470018
STA. MARÍA LA REAL
DE NIEVA921594036
SEPÚLVEDA921540000
TURÉGANO921500000
VILLACASTÍN921198008



EXPOSICIONES

Historietas de la Guerra de la Independencia
Muestra 'La historia en la historieta' organizada por la asociación Amigos del Patrimonio de Segovia en el Museo Roder Robles (c/ San Agustín, 12). Hasta el 15 de diciembre de martes a sábado, de 10.30 a 14.00 h. y de 17.00 a 19.00 h.; domingo, de 10.30 a 14.00 h.
MUSEO RODERA ROBLES

Marta Pascual

Muestra de Marta Pascual en el bar Saxo. Hasta el 19 de diciembre.
BAR SAXO

Ceramistas de Segovia

Muestra "Cerámica" del Colectivo de Ceramistas de Segovia. Hasta el día 13 de diciembre.
CASA DE LOS PICOS

Colectiva de acuarelas

Exposición de acuarelas de José A. Regidor. Hasta el 15 de diciembre.
CASINO DE LA UNIÓN

Biblias

La Sala Capitular de la Catedral acoge una exposición de biblias, en la que destaca la Políglota Complutense y el facsímil de la Biblia de San Luis, cuyo original está en la Catedral de Toledo. Hasta el 8 de diciembre.
CATEDRAL

Julia Gutiérrez Rodríguez

Muestra fotográfica 'Mi libertad', de Julia Gutiérrez Rodríguez en el Café Billar La Sala, hasta el 18 de diciembre.
CENTRO COMERCIAL LUZ DE CASTILLA

Ignacio Agorreta

Exposición del artista Ignacio Agorreta en la Galería Nérida. Hasta el día 12 de enero.
GALERÍA NÉLIDA

Exposición homenaje a José M Heredero

La sede de Horizonte Cultural acoge la exposición 'José María Heredero - Captador de Imágenes', Pequeña muestra de las numerosas fotografías que realizó a lo largo de su dilatada carrera, como paisajes, retratos de personas y personajes de la Segovia de los años 50, 60 y 70. Hasta el 31 de enero.
HORIZONTE CULTURAL

Orígenes del cine

Muestra 'Orígenes y nacimiento del cine', colección de Carlos Jiménez. Organiza la Muestra de Cine Europeo de Segovia (MUCES). Hasta el 8 de diciembre.
LA ALHÓNGIDA

José Luis López Saura

Muestra "Segovia, apuntes y dibujos del natural" en La Bodega del Barbero (La Alhóndiga, 2). Hasta el 15 de diciembre.
LA BODEGA DEL BARBERO

José Acebes

Acuarelas de José Acebes en el palacio de La Floresta. Hasta el 20 de diciembre.
LA FLORESTA. FUNDACIÓN DUQUE

José María Clemen

Ilustraciones de José María Clemen en Conde Sepúlveda 1, hasta el 31 de diciembre.
LIBRERÍA DIAGONAL

"Frágil"

Muestra colectiva "Frágil" en el Museo de Arte Contemporáneo Esteban Vicente. Obras de Ignasi Aballí, Roger Ackling, Gego, Andy Goldsworthy, Günter Haese, An-



REUNIÓN



Interventores de las diputaciones. La Diputación Provincial de Segovia fue escenario ayer de una reunión ordinaria de interventores y viceinterventores de las nueve provincias de Castilla y León. Esta reunión tiene carácter anual y se celebra en una provincia distinta cada año.

toni Llena, Mark Lombardi, Agnes Martin, H. Maurer, Rei Naito... Hasta el 11 de enero.
MUSEO DE ARTE C. ESTEBAN VICENTE

Raquel Velasco Sebastián

Pinturas (técnica mixta) de Raquel Velasco Sebastián, en rte. Zamora. Hasta el 7 de enero. Cerrado lunes, martes y miércoles.
RESTAURANTE 'ZAMORA'

Osmani, Moro y artistas emergentes

"Esfera", muestra del pintor y escultor Eduardo Osmani. Hasta el mes de diciembre.

'Reflejos', de Luis Moro, en el Museo Tecnológico del Vidrio. Hasta enero.

Exposición de Artistas Emergentes: Esculturas, vidrio soplado, vidriera artística y murales de alumnos de la Escuela Superior de la Fundación CNV. Hasta enero.
LA GRANJA. CENTRO NACIONAL DEL VIDRIO

Jesús Bermejo

Muestra de óleos y pastel de Jesús Bermejo en la librería Atenea de El Sotillo. Hasta el 30 de diciembre.
LA LASTRILLA. LIBRERÍA ATENEA

"Humoristas por la libertad de prensa"

"Humoristas por la libertad de prensa", muestra organizada por Reporteros Sin Fronteras en colaboración con la Obra Social de Caja Segovia en su centro de Santa María la Real de Nieva. Hasta el 6 de enero.
SANTA MARÍA LA REAL DE NIEVA. CENTRO CAJA SEGOVIA

Nuestros bosques

Hasta el 28 de febrero de 2009, muestra "Nuestros bosques", de la Asociación de Fotógrafos de Naturaleza de Madrid (Fonamad).
VALSAÍN

Responsabilidad social creativa

Trabajos de alumnos de la Licenciatura de Publicidad y Relaciones Públicas del campus de Segovia de la Universidad de Valladolid. La inauguración tendrá lugar hoy, día 3, a las 17 h. en el MUSAC de León (Museo de Arte Contemporáneo de Castilla y León). Hasta el 21 de diciembre en el Hall del museo.
LEÓN. MUSAC



MÚSICA

Olga María Ramos, 'Por Habaneras'

A beneficio de la asociación 'Madre Coraje', mañana jueves, 4 de diciembre, la cantante Olga María Ramos (cuplé, etc), ofrecerá el espectáculo 'Por Habaneras', a las 20.30 h.
SEGOVIA. TEATRO JUAN BRAVO

Festival benéfico

El Conservatorio Profesional de Música de Segovia acogerá el próximo día 12 de diciembre un festival organizado por la Fundación Retira España a beneficio de la investigación de las patologías relacionadas con la retina.
SEGOVIA. CONSERVATORIO DE MÚSICA



CINE

Campaña sobre el autismo

La Asociación Autismo Segovia informa de que esta tarde, a las 20 h., se proyectará la película 'Mozart y la ballena', en el salón de actos de la Delegación Territorial de la Junta (plaza Reina Doña Juana 2), dentro de la campaña 'Conóceme, comprendeme, acéptame'.
SEGOVIA. DELEGACIÓN DE LA JUNTA



GASTRONOMÍA

Jornadas Villenarte

Hasta el 7 de diciembre, Jornadas Gastronómicas Villenarte en el rte. Villena, en la Plaza Mayor de Segovia.
SEGOVIA. RTE. VILLENA



OTRAS ACTIVIDADES

Mesa redonda sobre el PGOU de Segovia

El Observatorio Socioeconómico de Segovia organiza una mesa redonda sobre la 'Incidencia socioeconómica del Plan General de Ordenación Urbana de Segovia', en la que intervendrán Juan José Conde Arambillet, gerente de Urbanismo del Ayuntamiento; Juan Antonio Miranda, presidente del Colegio de Arquitectos; Tomás Rivilla, presidente de la Agrupación de Industrias de la Construcción; y Juan Bautista Mullor, presidente de la Federación de Asociaciones de Vecinos. Moderará Juan Antonio Fol-

FARMACIAS DE GUARDIA

SEGOVIA

HOY: Día y noche: Rodríguez del Fresno. Avda. Marqués de Lozoya, 13 (Barrio La Albuera).

MAÑANA: Día y noche: Basterrechea de las Heras. Santa Catalina, 18 (junto plaza de San Lorenzo)

EL ESPINAR: Esta semana está de guardia el despacho situado en c/ Marqués Perales.

OTRAS LOCALIDADES: Hoy están de guardia durante las 24 horas los despachos de las localidades de Cantalejo, Riaza y Torre Val.

De 10,00 a 22,00 horas, hoy permanecen abiertos los despachos de Sacramenia, Cantimpalos, Coca, Sangarcía y La Granja.

De 10.00 a 20.00 h., el de Villacastín.



Restaurante Edulis

Menú diario 8 €

☎ 921 49 31 23
c/ Los Huertos nº 3
ENCINILLAS
(Aparcamiento propio)

gado, director del Observatorio. El acto comenzará a las 19.30 h. en la Sala Caja Segovia.

SEGOVIA. SALA CAJA SEGOVIA

El mercado de los jueves cambia de día

El mercado de los jueves en la Plaza Mayor se adelanta a hoy miércoles, 3 de diciembre, con motivo de las actividades conmemorativas de la festividad de Santa Bárbara.

SEGOVIA. PLAZA MAYOR

Ciclo de conferencias sobre lo frágil

El profesor de la Universidad Miguel de Cervantes Miguel Ángel Quintana hablará esta tarde sobre 'Estética, arte, pensamiento débil: o cómo nos ayudan las ideas de Gianni Vattimo a comprender el arte contemporáneo'. La conferencia, dentro del ciclo 'Sobre lo frágil', del Museo 'Esteban Vicente', comenzará a las 19.30 h. en el auditorio del museo.

SEGOVIA. MUSEO ESTEBAN VICENTE

Charla coloquio sobre 'Drogas y alcohol'

La Junta Directiva de la Federación de asociaciones de madres y padres de alumnos 'Antonio Machado' ha organizado una charla coloquio sobre 'Drogas y alcohol', que se celebrará hoy, 3 de diciembre, a las 19 h. en la biblioteca del I.E.S. 'Andrés Laguna'. La ponencia correrá a cargo de un miembro de las Fuerzas y Cuerpos de Seguridad del Estado (inspector de policía).

SEGOVIA. IES ANDRÉS LAGUNA

Semana cultural

El CEIP Villalpando finaliza hoy su semana cultural. A las 11.00 h., cuentacuentos para los alumnos de 5 años; y a partir de las 17.00 h., actuación de jotas y espectáculo de magia.

SEGOVIA. CEIP VILLALPANDO

Actividades de Cáritas

Hoy, día 3, por la mañana, taller de cocina, de 11 a 12.30 h.; a las 17.00 h., asesoría jurídica.

SEGOVIA. BARRIO SAN LORENZO

Aniversario de la piscina climatizada

Con motivo de su décimo aniversario, durante esta semana se desarrollan en sus instalaciones diversas actividades extraordinarias, como maratón de aquagym, partido de waterpolo, celebración del día del niño (previa inscripción)... Más información, tlf.: 921429060.

SEGOVIA.

Bibliobús

El Bibliobús de la Diputación Provincial se desplaza hoy miércoles a las localidades de Matabuena, Prádena, Casla, Pedraza, Navafría, Colado Hermoso, Madrona, Codorniz, Aldeanueva del Codonal y Moraleja de Coca.

DIFERENTES LOCALIDADES

Donantes de sangre

La Hermandad de Donantes de Sangre organiza hoy una jornada de donación en el Ayuntamiento de Sepúlveda en horario de 17.30 a 20.30 h.

SEPÚLVEDA

Rutas para la salud

Caminatas organizadas por diversos organismos públicos de la ciudad y provincia. El domingo, día 7, se celebrará la ruta Hontanares-Segovia por Lobones, con salida a las 10.00 h. de la estación de autobuses de Segovia (bus gratuito); el regreso será a las 14.30 h. Información, tlf.: 636677359.

SEGOVIA

CONVOCATORIAS

IX edición del Juego de Horizonte Cultural

Esta última edición se titula 'Malacara y el Océano Oculto'. Comenzará el 25 de diciembre, se desarrollará hasta junio de 2009 y hay más de 2.000 euros en premios. Los interesados pueden acudir a la sede de Horizonte Cultural o consultar en su página web: www.horizontecultural.com las bases del juego y conocer los diferentes desafíos, acertijos, pruebas de ingenio, etc. que se plantearán quincenalmente en el desarrollo del mismo.

SEGOVIA. HORIZONTE CULTURAL

Talleres 'Decoramos la Navidad'

Edetil (Escuela Diocesana de Educadores de tiempo Libre) informa de que va a desarrollar este mes talleres con el título 'Decoramos la Navidad'; concretamente los días 22, 23, 24, 29, 30 y 31 en Segovia capital y para niños de 5 a 10 años, de 10 a 14 h. Plazo de inscripción, hasta el 19 de diciembre. Información e inscripciones en C/ Seminario, 4. edetilsg@yahoo.es.

SEGOVIA

Campaña para centros educativos marroquíes

CCOO y la asociación de inmigrantes Salam organizan una campaña para enviar material informático a centros escolares de Marruecos. Particulares y centros educativos de la provincia pueden donar ordenadores y otro tipo de material operativo. Información, tlf.: 921 42 01 51.

SEGOVIA

Curso sobre la Guerra de la Independencia

La UNED acoge el curso "La guerra de la Independencia, 200 años después" que se desarrollará hasta mañana jueves, día 4, en la Academia de Historia y Arte de San Quirce, en la calle Capuchinos Alta.

SEGOVIA. ACADEMIA DE SAN QUIRCE

Plazas para profesores asociados

La Universidad de Valladolid convoca los concursos 7/2008 y 8/2008 para la provisión de plazas de profesores asociados sanitarios adscritas a la Facultad de Medicina e instituciones sanitarias concertadas y para profesores asociados a empresas, respectivamente. El plazo de solicitudes finaliza el 10 y 11 de diciembre. Información, Uva y www.uva.es.

SEGOVIA. UVA

AGENDA SOCIAL



Cumpleaños. Nerea, esperamos que disfrutes de un gran día de cumpleaños y que tu sonrisa nos siga iluminando. De tus padres y hermana que te quieren.



Cumpleaños. Muchas felicidades, Alberto, en el día de tu cumpleaños, de parte de tu hermana, papis, abuelos, tíos y primos, que te queremos un montonazo. A ver si ya no gruñes con la ropa que te ponemos. Un besazo.



Cumpleaños. Mónica cumple hoy 3 añitos, ya va al cole y está esperando con muchas ganas la llegada de su hermanita.



¿MUEBLES? THERMOBEL

LA MAYOR EXPOSICIÓN
DE CASTILLA

Salones clásicos, modernos y
de estilo rústico



POLÍGONO INDUSTRIAL «EL CERRO»

TELÉFONO 921 423 953 - SEGOVIA

VENTA DIRECTA

Abierto incluso sábados tarde

► SUCESOS

El temporal de nieve obligó a 900 escolares a no acudir a clase

Dispositivo del Estado. Cerca de 600 efectivos trabajaron para minimizar los efectos de la nieve y el hielo, funcionando un total de 62 máquinas quitanieves.

La capital. Operarios municipales esparcieron 38 toneladas de sal por las principales vías de la ciudad y, a mano, otras ocho en aceras.

G.HERRERO / SEGOVIA

La nieve caía durante todo el lunes y, con menor intensidad, la madrugada del martes, que afectó de forma desigual a la provincia — en gran medida al Nordeste de Segovia y localidades cercanas a la Sierra de Guadarrama, y casi sin incidencia en la comarca de Cuéllar—, obligó ayer a suspender un total de 49 rutas de transporte escolar, según informó la Dirección Provincial de Educación, organismo que cuantificó en 904 el número de alumnos de Primaria y Secundaria que no pudieron asistir a clase.

Las rutas afectadas transportaban estudiantes de 159 pueblos a 12 colegios e institutos de las localidades de Ayllón, Cantalejo, La Granja de San Ildefonso, Turégano, Sepúlveda, Sacramenia, Prádena, Boceguillas, Riaza y Cuéllar.

La Subdelegación del Gobierno señaló que los efectivos (cerca de 600) con los que cuenta el dispositivo de vialidad invernal del Estado en Segovia trabajaron intensamente para minimizar los efectos de la nieve y el hielo en el firme. Además, estuvieron funcio-

nando las 62 máquinas quitanieves.

Los principales problemas en la red estatal de la provincia se registraron en la N-VI (Madrid - La Coruña) y N-110 (Soria - Plasencia). En esta última carretera fue necesario el uso de cadenas para los vehículos ligeros, entre la capital de Segovia y el límite de la provincia de Soria, entre las 21 horas del lunes y las 04,00 de ayer.

TRANSPORTE Las líneas regulares de transporte de viajeros funcionaron con normalidad. Así, desde 'La Sepulvedana' se insistía en que la nieve no había provocado la cancelación de ninguno de los servicios programados. En términos similares se explicaba un representante de la asociación de universitarios Horizonte Cultural, quien sí reconoció "algunos retrasos" en los servicios de la tarde del lunes, a consecuencia del trabajo de las quitanieves. Los únicos incidentes se registraron a primera hora de la mañana, cuando la empresa Galo Álvarez tuvo que cancelar la ruta Cuevas de Provanco - Cuéllar - Segovia, y los tramos Se-



Aspecto que presentaba a primera hora de la mañana de ayer, el Paseo del Obispo, donde se puede ver que las vías no estaban todavía liberadas.

Previsión para la semana actual en Segovia

Fecha	mié 03		jue 04		vie 05	sáb 06	dom 07	lun 08
	am	pm	am	pm				
Estado del cielo								
Prob. precip.(%)	95		90		60	50	40	35
Cota nieve prov.(m)	800		1300		1200	1100	1100	700
T. Máxima (°C)	5		7		9	8	7	6
T. Mínima (°C)	-2		1		6	4	3	1
Viento	↗	↗	↗	↗	→	→	↘	↓
(km/h)	14	29	18	18	25	22	18	25
Indice UV Máximo Fuente: INM	1		2					

govia - Languilla y Zarzuela del Pinar - Madrid, de dos líneas que realizan el trayecto a Madrid desde la provincia.

SEGOVIA Por lo que respecta a la capital, donde a primera hora de la mañana se registraron problemas en El Palo, Carretera de Trescasas, Valdevilla, San José, Fuentecilla o la antigua carretera del AVE, el Ayuntamiento informó que, después de una noche en la que se distribuyeron 45 toneladas de sal por las principales vías, desde las 06,00 hasta las 12,20 horas se esparcieron por las calzadas, desde cuatro camiones, otras 38 toneladas.

De ellas, 11 fueron a parar a la

ruta formada por el Casco Antiguo, San Millán, Santo Tomás, Puente Hierro y Fuentecilla, mientras que 8 acabaron en el pavimento del barrio de San José, Santa Eulalia, Conde Sepúlveda, Ezequiel González, Carretera de Ávila, San Lorenzo, Fuentemilanos, Madrona, Perogordo y Torredondo. Además, 13 se esparcieron en Nueva Segovia, La Albuera, San Marcos, Zamarramala, el Punto Limpio, Carretera de Arévalo y Cuesta de los Hoyos. Finalmente, 6 quedaron en la zona del centro comercial Luz de Castilla, polígono industrial de Hontoria, Hontoria, polígono industrial El Cerro y Revenga.

Además de estas 38, operarios

de barrido de la empresa FCC y personal de los servicios municipales de "Vías y Obras" y de "Parques y Jardines" esparcieron a mano otras 8 toneladas por las aceras.

Tras esta operación, el Ayuntamiento aseguró que incluso las zonas más afectadas por la nevada se hallaban "transitables" desde mediodía de ayer. Por la tarde estaba previsto el tratamiento de las calles de menor tránsito con dos vehículos de pequeñas dimensiones, continuando también con el tratamiento manual de las aceras.

PREVISIÓN La concejala de Medio Ambiente de Segovia, Paloma Maroto, negó ayer que la nevada

NUEVO IBIZA

En nuestra exposición



ADMÍRALO

Detalles Imposible ignorarlos

INFÓRMATE

HIGARSA AUTOMOCIÓN

Teléfono 921 420 200

C/ Navacerrada, 25. SEGOVIA



SEAT
auto emoción



es de nieve a pesar del trabajo realizado por los operarios municipales. / JUAN MARTÍN



Operarios municipales de El Espinar esparciendo sal en una calle de San Rafael. / PEDRO MERINO

Las localidades serranas, las más afectadas

Cerca de 700 camiones se acumularon en el área de servicio de la A-1 de Boceguillas durante la madrugada del martes



Una mujer limpia el parabrisas de su coche en una calle de Segovia. / KAMARERO

pillara desprevenido al Ayuntamiento, asegurando que el dispositivo fue activado en la madrugada del domingo para paliar con anticipación los problemas derivados del temporal.

“Las medidas adoptadas han funcionado. Se ha dado prioridad a las instalaciones sanitarias y al transporte público, y Segovia estaba transitable en la mañana de hoy

(por ayer)”, declaró Maroto, quien, no obstante, reconoció que “posiblemente haya quedado alguna calle sin limpiar”.

Ciudadano @delantado

Opina sobre el dispositivo de vialidad invernal de Segovia en www.eladelantado.com

G.H. / SEGOVIA

Las localidades serranas resultaron las más afectadas por el temporal. Ayer, la comarca de Riaza amaneció con un manto blanco de unos 25 centímetros, obligando a los residentes en los pueblos agregados a esta villa a permanecer en sus casas hasta que las quitanieves limpiaron las carreteras, ya cerca de media mañana. “Hemos utilizado todos los medios que disponíamos, pero no dábamos a basto”, declaraba el alcalde, Benjamín Cerezo. En el Centro de Salud de Riaza no se registraron incidentes serios, salvo el retraso del autobús de ‘Transporte a la Demanda’ que recorre pueblos de la zona. En la estación de esquí de La Pinilla, el espesor superó los 40 centímetros, lo que previsiblemente permitirá abrir las instalaciones mañana.

No lejos de allí, en Boceguillas, la noche anterior se acumularon en el área de servicio de la A-1 unos 700 camiones, a los que se permitió continuar en dirección a Ma-



Imagen que presentaba ayer la Plaza Mayor de Riaza. / EL ADELANTADO

dríd a partir de las 03,40 horas.

En lo relativo a sanidad, varios de los médicos del Centro de Salud de Sepúlveda no pudieron desplazarse hasta allí desde Segovia. Y en Navafría, según informa la Junta, hubo de limpiarse a primera hora de la mañana

el acceso al Centro de Salud.

Por otra parte, la nieve permitió en San Rafael que los operarios municipales estrenaran una segadora con una cuchilla acoplada, artificio que ayudó a limpiar las aceras de una forma cómoda y a gran velocidad.



AZULEJOS TABANERA

Gran Sección de:
- TARIMAS -

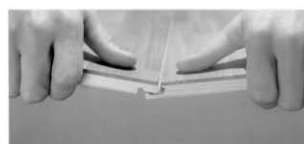

Flotante,
Maciza, Laminar...
(Con o sin instalación)



Exposición: Avda. Principal Polígono de Hontoria Tel.: 921 44 18 18

AGRICULTURA

COAG Segovia denuncia el incremento de los costes de producción

GONZALO AYUSO / SEGOVIA

El presidente de COAG Segovia, José Antonio Herranz, denunció ayer en rueda de prensa el incremento de los costes de producción tanto para agricultores como para ganaderos, especialmente en lo relativo a fertilizantes y piensos, aunque también en gasóleo.

Herranz explicó, por ejemplo, que en un fertilizante muy utilizado en la provincia de Segovia, como es una combinación de 8/15/15 de fósforo, nitrógeno y potasa, el precio ha aumentado un 170% este año respecto a 2007.

El presidente provincial de COAG afirmó que algunos agricultores segovianos se están planteando no abonar este año los campos de cereal porque resulta difícil asumir el coste con el actual precio de la cebada, el principal cultivo de la provincia.

En cuanto a los piensos, aunque reconoció que en noviembre comenzaron a bajar los precios, indicó que el desplome de los precios percibi-

dos por los productores de cereales en la campaña actual (-35%) no ha tenido su reflejo entre octubre de 2007 y octubre de 2008 por lo que esta organización agraria califica de "insuficiente" las "pequeñas rebajas" que se han producido en las últimas semanas.

Herranz destacó que todos los incrementos en los costes de producción de agricultores y ganaderos —una media de 200% en fertilizantes, un 27% en piensos compuestos y un 26% en gasóleo— no han tenido reflejo en los precios percibidos en origen por agricultores y ganaderos.

También informó de que a partir del 1 de enero de 2009, se implantará un gasóleo profesional, tal y como recoge el acuerdo de 2005, confirmado en distintas reuniones con el Ministerio de Economía y Hacienda.

Otros incrementos, que en la provincia de Segovia afecta por ejemplo a regantes, es el de la tarifa eléctrica.

INDICADOR DE PRECIOS



Los cítricos. Clementinas, naranjas y limones registraron el mes pasado un precio medio en el mercado al consumidor final superior en un 1.000% al que percibieron los productores, según el presidente de COAG Segovia, José Antonio Herranz (en la imagen), que dio a conocer ayer el IPOD de noviembre, índice de precios en origen y destino de los alimentos, que COAG elabora en colaboración con la Unión de Consumidores de España (UCE) y la CEACU (Confederación Española de Amas de Casa, Consumidores y Usuarios). / JUAN MARTÍN

LABORAL

PARO REGISTRADO EN CASTILLA Y LEÓN

	Dato absoluto			Variaciones			
	Nov-07	Oct-08	Nov-08	Mes anterior		Interanual	
				Absoluta	%Relativa	Absoluta	%Relativa
ÁVILA	7.271	9.626	10.347	721	7,49%	3.076	42,31%
BURGOS	12.139	16.084	17.548	1.464	9,10%	5.409	44,56%
LEÓN	22.245	26.771	28.530	1.759	6,57%	6.285	28,25%
PALENCIA	6.837	8.336	8.804	468	5,61%	1.967	28,77%
SALAMANCA	17.244	21.238	22.829	1.591	7,49%	5.585	32,39%
SEGOVIA	4.198	5.776	6.474	698	12,08%	2.276	54,22%
SORIA	2.144	3.148	3.368	220	6,99%	1.224	57,22%
VALLADOLID	23.963	28.913	30.981	2.068	7,15%	7.018	29,29%
ZAMORA	8.721	10.017	10.500	483	4,82%	1.779	20,40%
CASTILLA Y LEÓN	104.762	129.909	139.381	9.472	7,29%	34.619	33,05%

FUENTE: MINISTERIO DE TRABAJO E INMIGRACIÓN (SPEE-INEM). ELABORACIÓN PROPIA

La provincia sufre un fuerte aumento del desempleo con casi 700 parados más en noviembre

El mes pasado se registraron 3.750 contratos menos que en octubre, un descenso del 51,33%, el porcentaje más alto de Castilla y León

G. A / S. A. / SEGOVIA

Segovia sufre un fuerte aumento del desempleo, al registrar el pasado mes de noviembre casi 700 parados más, hasta alcanzar la cifra de 6.474, con una tasa de desempleo que supera ya el 7%. La variación interanual es también muy alta pues en los últimos doce meses se han inscrito en las oficinas públicas de empleo de la provincia 2.276 personas, lo que supone un aumento del paro del 54,22%.

Hay que destacar que, en relación con el mes de octubre, el paro ha aumentado en Segovia un 12,08%, el porcentaje más elevado de toda la Comunidad Autónoma, seguido a distancia por el de Burgos (9,10%).

El director del Observatorio Socioeconómico de Segovia, Juan Antonio Folgado, explicó ayer de una manera gráfica que la coyuntura económica de la provincia "se acerca más al gris oscuro que al gris perla" y, aunque recordó que la tasa de paro está todavía por debajo de la nacional (alrededor del 12%), señaló que "es preocupante" el rit-

SEGURO SOCIAL

Desciende la afiliación. El sistema de Seguridad Social registró el mes pasado en Segovia casi 2.000 afiliados menos (1.999) que en octubre, lo que supone un descenso del 3,07%, por encima de la media nacional (-1,04%) y de la de Castilla y León (-1,1%). En un año la provincia ha perdido 1.799 afiliaciones (-2,77%).

mo de destrucción de empleo.

En este sentido, también consideró muy negativos los datos relativos al descenso de la contratación y de la afiliación a la Seguridad Social durante el mes de noviembre.

SERVICIOS Y CONSTRUCCIÓN

Por sectores los mayores incrementos de paro en la provincia se concentran en Servicios y Construcción, según los datos que hizo públicos ayer el Ministerio de Trabajo e Inmigración, que indican que 295 personas perdieron su empleo en noviembre en el primero y 180 en

el segundo. Además, de los 698 nuevos parados que se registraron el mes pasado, 116 pertenecen al sector de Agricultura, 76 a Industria y en 31 casos al colectivo sin empleo anterior.

CONTRATACIÓN El número de contratos registrados en noviembre en Segovia fue de 3.555, con un fuerte descenso, del 51,33%, respecto a octubre, cuando la cifra fue de 7.305, según los datos que manejan los servicios públicos de empleo. Este fuerte bajón en la contratación es el más elevado, en porcentaje, entre las provincias de Castilla y León, y sólo superior en las provincias de Ciudad Real y Cuenca. Por otro lado, únicamente 415 contratos fueron indefinidos.

Por lo que respecta a la variación interanual, la provincia ha experimentado una disminución en la contratación del 23,86%, un porcentaje que indica una situación ligeramente mejor que la medias nacional (-26,97) y de la Comunidad Autónoma (-25,31%).

EMPRESA: UNA APUESTA POR LA INTEGRACIÓN



Acuerdo para la Integración Social y Laboral de la población inmigrante de Castilla y León 2006-2009

Para la contratación de inmigrantes te facilitamos los procedimientos con una guía que refleja los aspectos más importantes a tener en cuenta en estos casos. También puedes consultar en la Federación Empresarial Segoviana.

Información en: Calle de los Coches, 1 (SEGOVIA) Teléfono: 921 432 212

Subvencionado:



empresa e-inmigración

► ECONOMÍA

El Observatorio detecta que el PGOU es un documento poco conocido

Expertos, empresas y consumidores expresan sus dudas sobre el cumplimiento del plan

• El 80% de los expertos consultados por el Observatorio cree que se producirá a largo plazo un crecimiento moderado de la población en la capital gracias a las bolsas de suelo que aporta el PGOU.

S.A. / SEGOVIA

Una mayoría de segovianos desconocen el Plan General de Ordenación Urbana (PGOU) de Segovia y desconfían que pueda llegar a cumplirse en su integridad. A juicio de expertos, empresarios y consumidores, el planeamiento urbanístico tendrá un escaso impacto a corto plazo, aunque en el futuro puede generar efectos positivos, como el incremento de población y la dotación de equipamientos en la ciudad.

Estas son algunas de las conclusiones de las encuestas realizadas de la mano del Observatorio Socioeconómico de Segovia para conocer el impacto socioeconómico del nuevo PGOU, publicadas en el último Boletín de Coyuntura Económica y presentadas por el director del organismo, Juan Antonio Folgado.

"Existe un desconocimiento generalizado del PGOU, que sorprende en el caso de los expertos consultados, quizá no se ha hecho el esfuerzo de difusión conveniente", apuntó Folgado, que hoy miércoles moderará una mesa redonda sobre este tema, a las 19,30 horas, en la Sala Caja Segovia, con participación de representantes municipales, arquitectos, empresarios de la construcción y vecinos.

Folgado indicó que otra opinión común entre el panel de expertos, empresarios y consumidores son las dudas que genera el PGOU en cuanto a su grado de cumplimiento, algo en lo que "seguramente ha tenido mucho que ver que no se ha aprobado en su integridad el planeamiento al quedar fuera una parte importante de lo que era la Se-

govia antigua". Otra impresión común es que los efectos del PGOU serán "escasos" a corto plazo, según Folgado, aunque "las expectativas son mayores a medio y largo plazo, tanto en materia de crecimiento de población, como de dotación de equipamientos o mejora de la movilidad urbana".

Folgado explicó que el grado de conocimiento del PGOU de Segovia es adecuado para más de la mitad (53%) de los panelistas de la capital, mientras que otro 47% tan sólo han oído hablar de él. Por su parte, para los empresarios el conocimiento del PGOU de Segovia no es adecuado en un 44% de las respuestas, y en un 40% para los consumidores.

DESCONFIANZA El PGOU despierta poca confianza en su grado de cumplimiento. Casi tres cuartas partes (73%) de los expertos consideran que el grado de cumplimiento del PGOU de Segovia será escaso y un 13% opina que será irrelevante. El 43% de los empresarios y un 63% de los consumidores cree que su cumplimiento será igualmente escaso

Respecto al tratamiento que el PGOU da a la vivienda es suficiente para el 87% de los expertos, en medio ambiente para el 73% y en patrimonio cultural para el 60%; mientras que es deficiente en cuanto al suelo empresarial para el 80%, en movilidad urbana para el 67% y en equipamientos y dotaciones para el 53%. En la provincia el planeamiento urbano, según los panelistas, otorga un tratamiento suficiente en patrimonio cultural (78%), viviendas y equipamientos (67%), suelo industrial y medio ambiente (56%); mientras que es deficiente en cuanto a movilidad (56%).

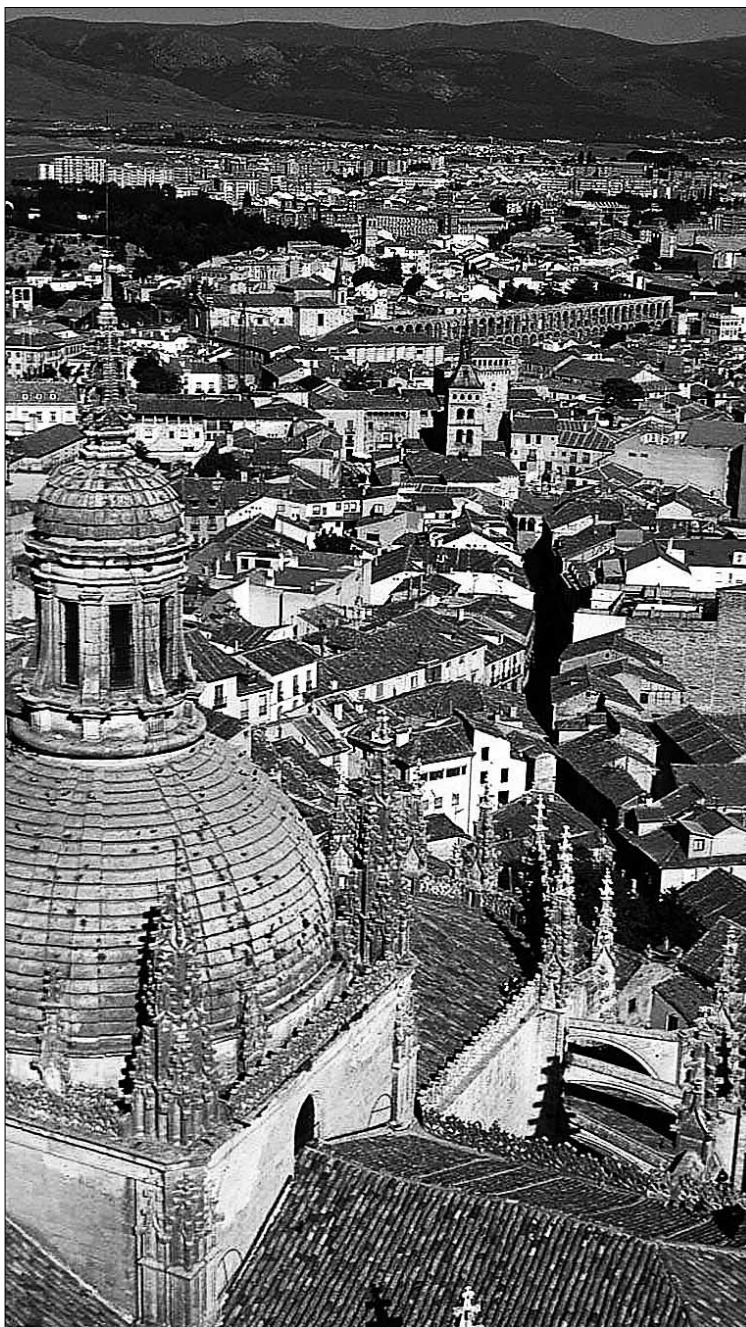

El PGOU de Segovia fue aprobado de forma parcial en diciembre de 2007/J.MARTÍN

► Crecimiento moderado de la población

Los expertos consideran que a largo plazo el PGOU producirá un crecimiento moderado sobre la población en la capital (80%) y el área de influencia (60%). En este aspecto, la mayoría de los consumidores encuestados (53%) considera que el PGOU de Segovia tendrá un efecto positivo en la población de la capital, frente al 30% que opinó lo contrario. En cuanto a los municipios de su área de influencia, dos tercios de los encuestados consideran que tendrá un efecto expansivo. Según Folgado, "como ahora existirá suelo urbano suficiente en Segovia, se va a diluir un poco la presión urbanística sobre los núcleos del alfoz".

El PGOU de Segovia capital supondrá a largo plazo, en opinión de los empresarios, efectos favorables sobre la creación de empleo (100%), la movilidad urbana (100%), las oportunidades de negocio (82%), la población del área de influencia (82%), el precio de locales (52%), la población de la capital (50%), inversión privada (44%), e intercambios comerciales (44%); mientras que la mitad (50%) no se definen sobre el impacto en el suelo empresarial y casi dos tercios (62%) consideran desfavorable el efecto sobre la competitividad empresarial en la zona.

► Pesimismo

Folgado inició su comparecencia mostrando su preocupación por los datos de desempleo en Segovia. "La coyuntura económica se acerca más al gris oscuro que al gris perla", ironizó. Señaló que el panel de expertos tiene una percepción negativa sobre la evolución de la economía en el último año tanto para España, Castilla y León y Segovia, mientras que se mantiene la previsión "pesimista" para los próximos meses.

"Hay una evolución y previsión negativa en las expectativas empresariales, inversión empresarial, demanda, intercambios comerciales, nivel de producción y competitividad en las empresas en la zona, todo esto está ratificado por las encuestas de consumidores y empresarios presentadas hace un mes", añadió Folgado.

Según explicó el director del Observatorio, el 96% de los expertos cree que aumentará el paro, mientras que los factores laborales evolucionan, en opinión de los panelistas, desfavorablemente, excepto en el caso de la movilidad laboral.

Igualmente, para el 96% se ha deteriorado la situación económica y financiera de las empresas, mientras que la evolución y previsión es igualmente negativa en carteras de pedidos, costes financieros o costes de materias primas.

En cuanto a la localización de las empresas en Segovia, indicó que se mantiene una opinión positiva en materia de infraestructuras y de suelo industrial. Sin embargo, según dijo, existe una opinión negativa en materia de recursos financieros, creación y ampliación de empresas, rentabilidad de proyectos y nuevas oportunidades de negocio. En cuanto a la evolución de los sectores, los expertos también son pesimistas, excepto en el caso de la agricultura y la industria agroalimentaria. El pesimismo se centra en la construcción y el comercio.

Ciudadano @delantado



► Opina sobre el PGOU de Segovia en www.eladelantado.com

Bar Restaurante *Canaima* (Las Arquetas) Desayunos, Comidas, Cenas... **Menú diario: 8€** Nueva Dirección (Abierto desde las 7:00 h) C/ Angosta, 1 (Junto al INSS) Tel: 921 46 10 15



C/ Alférez Provisional, nº 6 Segovia
Telf.: 921 41 30 68

“OCASIÓN EN BERNUY DE PORREROS”

Por la compra de cada piso, le regalamos
**1 coche, CITROEN C1, MATRICULADO,
SIN SORTEOS...**

Y por si esto fuera poco...
**LE AMUEBLAMOS LA COCINA AL COMPLETO
CON ELECTRODOMÉSTICOS...**

No dude en preguntarnos por ello,
se sorprenderá...!!



COMERCIAL DE PELUQUERÍA CONDE
 Artículos de Peluquería, Cosmética y Mobiliario
OFERTA EN PLANCHAS Y SECADORES
 Desde 41 €
 Nueva Segovia Avda. Vicente Alexander Nº 7 SEGOVIA
 Telf.: 921 57 70 11 Móvil: 605 26 22 33

HOSTAL REST. "LUISI"
"El 88"
Menú especial sábados
 Paella y entrecot de ternera o Judiones de La Granja y carrilladas ibéricas guisadas **10€**
 Disponemos de habitaciones con baño completo, televisión e internet
 Ctra. de la Coruña, km 88 40150 VILLACASTÍN
921 198 178 - 699 314 113 Fax: 921 198 521

Menús de Navidad
 consulte nuestra web
www.sanantonioelreal.es

SAR
 RESTAURANTE
CLAVSTRO
 SAN ANTONIO EL REAL

Reservas: **921 413 455** Parking Privado Gratuito
 C/ San Antonio El Real s/n | 40004 | Segovia
www.sanantonioelreal.es

OBSERVATORIO SOCIOECONÓMICO DE SEGOVIA

MESA REDONDA SOBRE "INCIDENCIA SOCIOECONÓMICA DEL PLAN GENERAL DE ORDENACIÓN URBANA DE SEGOVIA"

PRESENTACIÓN DEL "BOLETÍN DE COYUNTURA ECONÓMICA DE SEGOVIA" nº 22
 Noviembre de 2008

3 de diciembre (miércoles), a las 19:30 horas
"Sala Caja Segovia"
 (c/ Carmen nº 2 de Segovia)

INTERVIENEN:
D. Juan José Conde Arambillet
 Gerente de Urbanismo del Ayuntamiento de Segovia
D. Juan Antonio Miranda Herrero
 Presidente del Colegio de Arquitectos de Segovia
D. Tomás Rivilla Calvo
 Presidente de la Agrupación Patronal de Industrias de las Construcción de Segovia
D. Juan Bautista Mullor Esteban
 Presidente de la Federación de Asociaciones de Vecinos de Segovia

MODERADOR:
D. Juan Antonio Folgado Pascual
 Director del Observatorio Socioeconómico de Segovia.

Entrada Libre hasta agotar aforo
 Visite nuestro internet: www.cajasegovia.es/observatorio.asp

▶ JUSTICIA

El Colegio de Abogados destaca la vigencia de la Declaración de los Derechos Humanos

La entidad ha organizado una serie de actos que culminarán el día 10 con la lectura del documento aprobado por Naciones Unidas

• El decano del Colegio de Abogados de Segovia, Julio Sanz Orejudo, recordó ayer que, cuando se cumplen 60 años de la Declaración Universal de los Derechos Humanos, todavía siguen violándose "en muchos puntos del planeta"

GONZALO AYUSO / SEGOVIA
 Sanz Orejudo y el vicedecano, Julián Sanz Gómez, presentaron ayer un programa de actividades elaborado por el Colegio de Abogados de Segovia con motivo del citado aniversario, que culminará el próximo día 10 con una Lectura de la Declaración Universal de los Derechos Humanos a cargo de abogados, jueces, fiscales, agentes, procuradores, periodistas, niños y ciudadanos segovianos de distintas edades y profesiones.

El acto "sencillo", según puntualizó el decano, se realizará simultáneamente a las doce del mediodía en todos los colegios de abogados de España, ya que la iniciativa ha partido del Consejo General de la Abogacía. En Segovia tendrá lugar en el patio del Palacio de la Floresta.

El programa complementario laborado por el Colegio de Segovia comenzó el lunes, 1 de diciembre, en el instituto de El Espinar, con una charla informativa dirigida a alumnos de bachiller, que se repetirá hoy en Segovia y el día 5 en Cuéllar.

Los alumnos de bachillerato que participen en estas charlas recibirán el cómic '¿Un mundo feliz?', editado por el Consejo de la Abogacía con motivo del 60 aniversario, que pretende que los adolescentes reflexionen acerca de la situación de vulneración de los derechos humanos en muchas partes del mundo y también en el entorno más cercano.

Sanz Orejudo comentó que han propuesto a los centros que los alumnos realicen algún tipo de trabajo sobre este tema y que lo remitan al Colegio.

Por otro lado, el decano afirmó que "no me consta ninguna intervención ni por el estamento policial

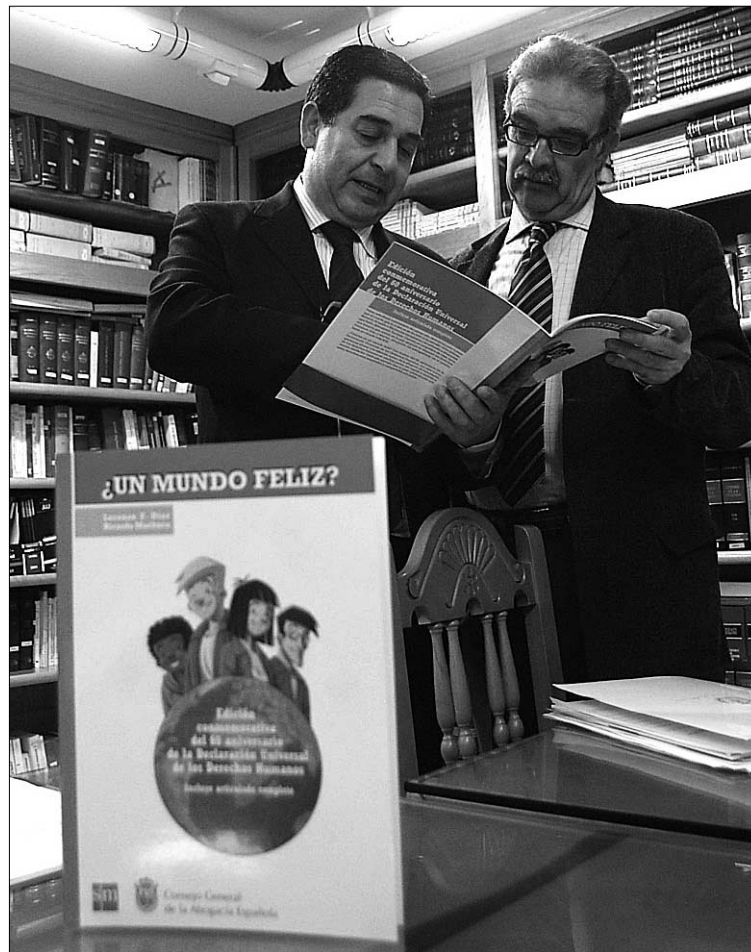

Julio Sanz Orejudo y Julián Sanz Gómez con el cómic '¿Un mundo feliz?'. / JUAN MARTÍN

PROGRAMA DE ACTOS

3 de diciembre: Charla informativa con alumnos de bachiller del I.E.S. 'Andrés Laguna' de Segovia, a la que asistirán los abogados Julián Sanz (vicedecano) y Julio Santabárbara. En el transcurso de la misma se proyectará un documental sobre derechos humanos, al que seguirá un debate. Ese mismo día, a las **19.00 horas**, cine forum con proyección de la película 'Matar a un ruiseñor', de Robert Mulligan; con Gregory Peck en el papel de Atticus Finch. El Colegio de Aboga-

dos cuenta con la presencia en este acto del fiscal de sala y acreditado amante del cine, Eduardo Torres-Dulce Lifante.

5 de diciembre: Charla informativa en el instituto de Cuéllar, con la asistencia de los colegiados César Fraile, Antonio Blanco y Santiago Sastre.

10 de diciembre: A las 12 horas, en el Palacio de La Floresta, Lectura de la Declaración Universal de los Derechos Humanos.

o el judicial, de violación de los derechos humanos" en la provincia de Segovia, aunque, tanto él como el vicedecano, reconocieron que se

vulneran a diario en aspectos como la violencia machista, por lo que destacaron la importancia de la educación e información.

Que nada interrumpa el placer de conducir

VIAT

iberpistas
 abertis

www.viat.es

El nuevo sistema de pago en autopistas: Cómodo y Rápido.



► FONDO DE INVERSIÓN PÚBLICA MUNICIPAL

Una tercera parte de los fondos asignados a la capital irá a la calle José Zorrilla

El Ayuntamiento presentará 20 proyectos al Gobierno para ser financiados con los casi 10 millones del Plan de Inversión Pública Municipal

S. ARRIBAS SENÍN / SEGOVIA

Una tercera parte de los fondos que corresponden a Segovia capital del Fondo de Inversión Pública habilitado por el Gobierno Zapatero para reactivar la economía en 2009 irán destinados a la remodelación integral de José Zorrilla. De los casi 10 millones de euros asignados al Ayuntamiento de Segovia, la renovación integral de la calle acapará 3,6 millones de euros; mientras que el resto de los fondos irá destinado a financiar una veintena de proyectos impulsados por todas las concejalías.

Así lo aseguró anoche a este diario el alcalde, Pedro Arahuetes, tras presidir la reunión del equipo de Gobierno en la que se realizó una primera selección de los proyectos que deberán presentarse, desde el 10 de diciembre y antes del 26 de enero, ante el Ministerio de Administraciones Públicas.

Arahuetes admitió que "el proyecto estrella" que se financiará con estos fondos será la remodelación de José Zorrilla, desde la Plaza de Somorrostro hasta la Puerta de Madrid; un proyecto elaborado a instancias de los comerciantes de la zona y que el Ayuntamiento tenía aparcado por falta de disponibilidad presupuestaria. Y es que, según recordó ayer el alcalde, el Ayuntamiento presentó el anteproyecto ante la Junta de Castilla y León, en septiembre de 2005, con el fin de recabar su apoyo económico, sin haber encontrado hasta la fecha una respuesta satisfactoria. En aquel momento, el proyecto estaba valorado en 2,9 millones.

El proyecto que ahora será rescatado gracias al fondo extraordinario para municipios contempla

una serie de actuaciones para cambiar el carácter de José Zorrilla, de intenso tráfico rodado, y conferirle un aspecto más comercial y atractivo para el paseo, donde el peatón cobre protagonismo en detrimento de los automóviles.

Además de renovar todas las redes subterráneas de agua, el anteproyecto de 2005 contemplaba una ampliación de las aceras y una calzada más estrecha para contribuir a que los vehículos moderen su velocidad al paso por esta calle. Una de las actuaciones más llamativas será la remodelación de la Plaza de Somorrostro, que se transformará en una zona ajardinada. La obra permitirá renovar de forma notable el aspecto de la calle y que esta zona comercial se transforme en un Centro Comercial Abierto.

20 PROYECTOS Arahuetes precisó que los concejales presentaron ayer en la reunión unos 35 proyectos, de los que se han aprobado inicialmente 20, mientras que otra docena se han quedado "en reserva". Habrá otra reunión el jueves, aunque "hoy [por ayer] hemos hecho ya una selección muy importante". La lista será definitiva la próxima semana.

Aunque el alcalde no quiso dar detalles, en la relación estarán proyectos como obras de mejora en instalaciones deportivas, arreglo de espacios verdes y renovación de redes de agua y pavimentos. Y en la lista también figurarán, según todas las quinielas, la remodelación de la Ciudad Deportiva y la ampliación del cementerio. "Hemos repartido de manera equitativa a todas las concejalías", aseguró.



El Gobierno municipal mantuvo en la tarde de ayer una reunión para seleccionar los proyectos/KAMARERO

El Gobierno destinará 28,3 millones a los proyectos de los municipios en la provincia

M.G. / SEGOVIA

El Plan para el Estímulo de la Economía y el Empleo crea un Fondo Municipal de Inversión que aportará a los ayuntamientos de la provincia hasta 2010 unos 28,3 millones de euros, lo que supondrá la creación de más de 780 puestos de trabajo".

Así lo señaló ayer el secretario general del PSOE en Segovia, y también senador, Juan Luis Gordo, en una rueda de prensa en la que esgrimió la repercusión que este plan puede tener en la provincia, quien también calificó a esta plan como "una medida sin precedentes en los 30 años de Ayuntamientos democráticos; la mayor inyección de recursos que nunca recibieron los ayuntamientos de Segovia".

Gordo explicó que los ayuntamientos podrán, con este fondo, acometer proyectos que abarcan

distintas actuaciones, desde la adecuación, rehabilitación o mejora de espacios públicos urbanos, así como de promoción industrial; los equipamientos e infraestructuras de servicios básicos de las redes viarias, saneamiento, alumbrado y telecomunicaciones, pasando por la rehabilitación y mejora de edificios y equipamientos sociales, sanitarios, educativos, culturales y deportivos; por la protección de medio ambiente; la supresión de barreras arquitectónicas; prevención de incendios; y promoción del turismo, entre otras..

Los Ayuntamientos recibirán el 70 por 100 del importe de la obra, una vez autorizada, cuando el se haya remitido al MAP un certificado en el que se haga constar los datos de adjudicación y número de personas a ocupar.

El 30 por 100 restante se reci-

birá cuando hayan certificado la realización de las obras y finalizado la inversión. Antes del primer trimestre del 2010, como máximo, debe presentarse la certificación.

"Los Ayuntamientos recibirán el 100 por cien del importe del valor de la obra, incluido el proyecto, a diferencia de lo que viene haciendo la Junta de Castilla y León que condiciona las ayudas a la financiación de gran parte de ellas por la Administración Local", afirmó Juan Luis Gordo.

El senador manifestó que el plan del Ejecutivo supondrá una inversión global en la provincia de 39 millones de euros, ya que a los 28,3 millones antes citados hay que añadir las cantidades correspondientes al desarrollo de la Ley de Dependencia, acciones medio ambientales, o rehabilitación de casas cuartel la Guardia Civil y de comisarías de Policía Nacional.

Ciudadano @delantado

tu. Opina sobre esta información en la dirección web www.eladelantado.com

Residencia 3ª Edad

Prádena Salud
Válidos y asistidos

Concertada con la Gerencia de Servicios Sociales de la Junta de Castilla y León

Médico, Enfermera, fisioterapeuta, terapia Ocupacional, podología, Peluquería, etc.

tel: 921 507 385
629 643 204 - 616 956 014
c/ Ferial 14 Prádena (Segovia)

GRANJA AVICOLA MONTARELO

HUEVERÍA
PRODUCCIÓN PROPIA
VENTA DIRECTA AL PÚBLICO EN SEGOVIA

ESTAMOS EN C/ BADAJOZ, Nº 4
BARRIO DE LA ALBUERA
(JUNTO AL MERCADO MUNICIPAL)
HORARIO TIENDA DE LUNES A SÁBADO
MAÑANAS DE 9:00 A 14:00 H.

De la granja a su casa

Mejor calidad, mejor precio

AGUILAFUENTE
TELÉFONO MÓVIL 615 205 568
TELÉFONO GRANJA: 921 12 20 16

Viernes 5 Diciembre

DISCOTECA DE 12:30 A 3:30 H.

CANTALEJO (Segovia)

FUNCIONAMIENTO SIMILAR AL CONCURSO DE TV

PRUEBAS: - ADIVINAR FRASES
- ADIVINAR TÍTULO Y GRUPO DE LA CANCIÓN

- EN EL CONCURSO SE ALTERNARÁN CANCIONES QUE SON O HAYAN SIDO GRANDES ÉXITOS EN ESPAÑOL.
- EL CONCURSO SE DIVIDIRÁ EN DOS FASES: UNA CLASIFICATORIA Y LA FASE FINAL (CADA ACIERTO 5 €)

1ER PREMIO: TELEVISOR 19" + DINERO ACUMULADO
2º PREMIO: JUEGO KARAOKE + DINERO ACUMULADO
3º PREMIO: DINERO ACUMULADO

INSCRIPCIÓN GRATUITA EN CARPE DIEM

PRESENTADO Y DIRIGIDO POR: NIEVES SAN ATANASIO Y LUIS LOBO

CONCURSO AL PIE DE LA LETRA DEL CARPE

www.DiscotecasCarpeDiem.com

ECONOMÍA

La Diputación promociona en China los productos agroalimentarios de la provincia

EL ADELANTADO / SEGOVIA

Una delegación de Segovia formada por diputados provinciales y empresarios está viajando por China para promocionar los productos agroalimentarios de la provincia y participar en la feria "Food & Hotel" que se celebra en Shanghai.

El presidente de la Diputación, Javier Santamaría, encabeza la comitiva formada, entre otros, por el diputado delegado del Área de Economía, José Antonio Sanz Martín, el diputado delegado de Desarrollo Rural, José Martín Sancho, y los empresarios de bodegas Zarraguilla, bodegas Blanco Nieva, bodegas Aldekoa y jamones Miguel y María. Durante este viaje han podido comprobar el nuevo emplazamiento de la empresa encargada de la promoción de los productos segovianos en la zona de Yi Wu, uno de los centros comerciales más importantes de Asia, y donde cuentan con un gran expositor de productos españoles, más de 1.800 metros cuadrados.

Además, aprovechando este viaje una consultora está realizando un estudio de mercado sobre el hábito de consumo y frecuencia del mercado chi-

no, analizando los productos que son competencia directa a cada uno de los alimentos segovianos y ha organizado diferentes visitas a establecimientos chinos, supermercados, grandes superficies, tiendas especializadas... para obtener una clase práctica sobre el marketing empresarial en china.

El viaje se ha hecho coincidir con la mayor feria del sector agroalimentario en Asia, "Food & Hotel", que se celebrará en Shanghai del 4 al 6 de diciembre. En este gran evento promocional están representadas también otras empresas segovianas como precocinados Fuentetaja, jamones y embutidos la Pecos y jamones de Narciso Postigo. La delegación segoviana tendrán la oportunidad de entrevistarse con los responsables de "España Market Plaza" y diferentes distribuidores Chinos.

Durante la visita al Market Plaza, el presidente de la Diputación fue recibido por el alcalde de Yi Wu quien dio la bienvenida a todos los representantes españoles que se han dado cita en este espacio expositor de productos.

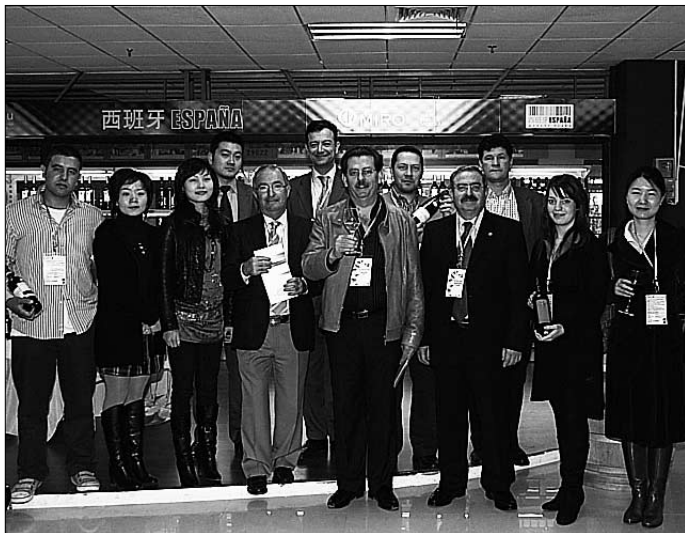

La delegación segoviana durante su estancia en China./ EL ADELANTADO

▶ EDUCACIÓN



Aúrea Juárez y Rafael Encinas flanquean a los cuatro ganadores del certamen "Diseñadores en Vidrio 2008"./EL ADELANTADO

Vidrio y juventud

La Obra Social de Caja Segovia entregó ayer en la Real Fábrica de Cristales los premios "Diseñadores en Vidrio 2008"

• La entidad financiera ha doblado el número de distinciones concedidas a los alumnos de la Escuela Superior del Vidrio y este año ha concedido cuatro premios de 1.000 euros

P. B. / SAN ILDEFONSO

El jefe de la Obra Social y Cultural de Caja Segovia, Rafael Encinas García de la Barga y la directora de la Fundación Nacional del Vidrio Aúrea Juárez fueron los encargados ayer de entregar los premios "Diseñadores en Vidrio 2008" en una ceremonia que tuvo lugar en la Real Fábrica de Cristales de La Granja.

La segunda convocatoria de este certamen, que se enmarca dentro del programa Joven de Caja Segovia, ha reconocido los diseños de piezas de vidrio realizados por Ana María Postigo, Irene Ferrando Navarro, Jaime Herrero Pascual, y Laura Pizarro Zoido,

alumnos de la Escuela Superior del Vidrio de San Ildefonso. Los ganadores recibieron un cheque por valor de 1.000 euros y podrán hacer realidad sus bocetos para que más tarde pasen a formar parte de una colección que la entidad financiera reunirá en una muestra colectiva, en próximas ediciones.

De hecho, las ganadoras de la primera convocatoria Ana María Postigo (que ha repetido triunfo) y Cleofé de Marcos Miguel entregaron ayer a Rafael Encinas las piezas que nacieron de los bocetos Cristalloy Pon un libro en tu vida, por los que se hicieron con el premio en 2007.

Un total de doce alumnos de la Escuela Superior del Vidrio han participado en la última edición del certamen organizado gracias a un acuerdo de colaboración alcanzado entre Caja Segovia y la institución educativa de la Granja.

PROGRAMA JOVEN En el año 2004 Caja Segovia puso en marcha un programa dirigido a los jó-

venes estudiantes segovianos con el que, combinando la formación, el empleo y el ocio, pretendía potenciar y premiar su esfuerzo educativo. Fruto de este proyecto fue la firma de unos acuerdos de colaboración con el Conservatorio Profesional de Música y la Escuela de Arte de Segovia. Los proyectos se denominaron "Premios Nuevos Creadores" y "Premios Jóvenes Interpretes" con el objetivo principal de reconocer y apoyar a los jóvenes segovianos que estuvieran cursando estudios artísticos en ambos centros educativos y destacaran por su expediente académico y dotes artísticas. En la segunda edición, se incorporó otro proyecto, 30 becas para estudios de inglés en EE.UU., dirigida a alumnos de ESO y Bachillerato. En 2007, se sumó el Premio "Diseñadores en Vidrio", en colaboración con la Escuela Superior de Vidrio de la Granja de San Ildefonso. Como novedad, en 2008 se ha incluido en el programa la propuesta Jóvenes Realizadores en Cortos.

OSNAM AUTOMOVILES, S.L.

C/ Siete Picos, 10 (Pol. Ind. El Cerro) 40006 SEGOVIA Tel: 921 43 41 70



KM 0

DODGE NITRO 2.8 CRD SXT

A ESTRENAR
34.700 €

27.500 €

Cuota mensual desde: 408 €/mes

Vehículos

¡ A ESTRENAR !

Unidades
limitadas

KM 0

DODGE AVENGER 2.0 CRD SE

A ESTRENAR
25.113 €

19.748 €

Cuota mensual desde: 289 €/mes

► SOCIEDAD

El Observatorio Meteorológico remodela sus instalaciones

El centro lleva veinte años ubicado en el edificio de Los Altos de la Piedad

• La subdelegada del Gobierno María Teresa Rodrigo y el delegado territorial en Castilla y León de la Agencia Estatal de Meteorología, José Pablo Ortiz visitaron ayer las obras.

EL ADELANTADO / SEGOVIA

El Ministerio de Medio Ambiente y Medio Rural y Marino ha invertido cerca de 28.000 euros en obras de mejora realizadas en el Observatorio Meteorológico de Segovia, que desde octubre de 1988 se encuentra ubicado en un edificio de Los Altos de la Piedad. Los institutos Mariano Quintanilla y Francisco Giner de los Ríos fueron los emplazamientos anteriores de este servicio.

El objetivo de la intervención ha sido mejorar las condiciones del observatorio y sus trabajadores dispongan de unas instalaciones más adecuadas para desarrollar sus tareas, según manifestó ayer la subdelegada del Gobierno, María Teresa Rodrigo. Hay que tener en cuenta que los trabajadores pasan allí muchas horas solos.

La subdelegada visitó ayer las instalaciones, acompañada del delegado territorial en Castilla y León de la Agencia Estatal de Meteorología, José Pablo Ortiz, y del jefe del Observatorio Meteorológico, Ángel Domingo, para comprobar el estado de esta unidad tras las obras.

Los trabajos, que comenzaron este verano y concluyeron recientemente, han incluido distintas



El delegado en Castilla y León de la Agencia Estatal de Meteorología, José Pablo Ortiz, el jefe del Observatorio Meteorológico, Ángel Domingo, y la subdelegada del Gobierno, María Teresa Rodrigo, durante la visita. / EL ADELANTADO

actuaciones en las instalaciones, como pintura, alicatado y sustitución de carpintería, entre otras. Las obras fueron adjudicadas a Durán & Fidalgo. El proyecto ha incluido la colocación de tarima flotante en la zona de trabajo y de gres antideslizante en el almacén y aseos, zonas que también han sido mejoradas; el cambio de las

puertas de acceso a las zonas de servicio y almacén; y la reparación del camino de acceso al jardín meteorológico, entre otros.

En el observatorio trabajan tres personas, que se ocupan de hacer las mediciones para luego realizar y transmitir partes a organismos competentes de Madrid y Valladolid; hacer observaciones y resúme-

nes climatológicos; facilitar predicciones; mantener y cuidar el instrumental meteorológico así como las instalaciones y atender las visitas de colegios. Termómetros, termohigrógrafos, barómetro, barógrafo, heliógrafo, pluviómetro, pluviógrafo, tanque evaporímetro, termómetro de suelo, forman parte del equipamiento del centro.

Decalles lamenta que Caja Segovia promocióne la compra en el Corte Inglés

Critica una campaña publicitaria por considerar que incentiva la fuga de capital y clientes

EL ADELANTADO/ SEGOVIA

Decalles ha pedido explicaciones a Caja Segovia por la puesta en marcha de una campaña publicitaria que anima a comprar en el Corte Inglés, grupo distribuidor que carece de tiendas en Segovia. Para Decalles, la campaña incentiva la fuga de capital y clientela hacia Madrid y Valladolid, en una "actuación incomprensible para una entidad como Caja Segovia

cuyo principal flujo de negocio reside en Segovia", señala en un comunicado el colectivo de comerciantes.

El Área Comercial de Segovia considera que si bien la campaña es de ámbito nacional, a través de un acuerdo entre Red 6000 -operadora de Caja Segovia en los pagos con tarjeta- y el Grupo Corte Inglés, no puede dejar de lamentar que la entidad financiera sego-

viana se preste a apoyar explícitamente este acuerdo con una campaña específica dirigida al público segoviano. "Más aún, cuando la difícil situación del comercio segoviano hace aconsejable volcarse en apoyo del comercio local, y no del foráneo", subraya en el comunicado.

Decalles subraya que la compra en comercios locales es un círculo de excelencia por cuanto

contribuye a fijar al propio territorio el capital derivado del consumo. "Éste ha sido precisamente un activo tanto del comercio local como de la Caja, su factor de fijación de la riqueza en el territorio", añade el colectivo para resaltar también que la fuga clientela hacia otras plazas rompe esa cadena y perjudica a todos los segovianos, por lo que no resulta de recibo que Caja Segovia se

preste a este tipo de campañas.

ENGAÑO Por otro lado, según Decalles la campaña de promoción del Corte Inglés es en sí misma engañosa, por cuanto promete un 10% de devolución de lo que se pague con tarjeta. "A la hora de la verdad, en la letra pequeña de la propia promoción, claramente se establece que esta devolución está condicionada a, entre otras cosas, compras por importe superior a 300 euros [siendo el máximo total a reintegrar al cliente de 15 euros!...]"; señala el colectivo del Área Comercial de Segovia que concluye el comunicado especificando que el descuento del 10% se reduce en el mejor de los casos a un 5%, "algo que aparentemente vulnera la necesaria veracidad de las informaciones promocionales".

 <p>El Café de Las Afueras Bar · Restaurante De reciente inauguración</p>	<p>COCINA TRADICIONAL Y CASERA</p> <p>• Raciones y platos combinados •</p> <p>Ctra. Soria, 12. Teléfono 921 43 92 23 (Edificio Apartamentos Veladiez) LA LASTRILLA (Segovia)</p>	De lunes a viernes, menú 2 primeros y 2 segundos platos a elegir. Pan, postre y bebida	9€
		Fin de semana y festivos: Menú 3 primeros y 3 segundos, platos a elegir. Pan, postre y bebida	18€



tecnología de antena sistemas

INSTALACIÓN DE:

- REDES LAN
- REDES WIFI
- WIMAX
- TELEVISION DIGITAL TERRESTRE – TDT
- ROYECTOS ICT
- VSAT



Dirección: Polígono industrial de Hontoria. C/ Gremio de los Canteros, 48 Nave 8. 40195 – Segovia
 Teléfono de contacto: 921 44 34 20 Fax: 921 44 70 19 • Email: info@tecnantena.es



Los cuatro galardonados posaron juntos con los premios que les acredita como merecedores de los valores que instituyó el mesonero segoviano Cándido López. / JUAN MARTÍN

Premio a unos valores

La Fundación Cándido entregó los galardones a la familia Arzak, Iberpistas y las fundaciones Anar y del Patrimonio Histórico

F. DESCALZO / SEGOVIA

La Fundación Cándido premió la labor realizada por la familia Arzak, la empresa Iberpistas y las fundaciones Anar y la del Patrimonio Histórico, en la quinta edición de estos premios instaurados en memoria del Mesonero Mayor de Castilla.

En un acto que estuvo presidido por las consejeras de Cultura y de Agricultura y Ganadería, María Jesús Salgueiro y Silvia Clemente, respectivamente, se recordaron los valores que caracterizaron la personalidad de Cándido López, nacido en Coca en 1903 y fallecido en Segovia en 1992. En este sentido la Fundación valoró el trabajo, esfuerzo, empeño y dedicación que personas e instituciones llevan a cabo en los ámbitos de la innovación gastronómica y turística, la promoción y la labor social.

De este modo, el premio Especial Cándido fue para Iberpistas, empresa integrada en el grupo Abertis, que tiene su centro de ac-

tividades en el municipio de El Espinar desde diciembre de 1963, cuando puso en marcha el primer túnel de Guadarrama, hace hoy exactamente 45 años. El grupo gestiona actualmente las autopistas AP-6 (Villalba-Adanero), AP-51 (Segovia-San Rafael) y AP-61 (Villacastín-Ávila). El jurado destacó que desde la construcción del primer túnel se han mejorado las comunicaciones con Segovia, especialmente con Madrid, así como su labor de mecenazgo de algunas obras culturales y de apoyo a la actividad deportiva. El premio fue recogido por su director general, José Antonio López Casas, quien agradeció el reconocimiento y dijo que la movilidad de las personas es un sinónimo de desarrollo de la sociedad. Y defendió la complementariedad de los distintos medios de transporte, negando que se hagan competencia.

La hija del cocinero Juan Mari Arzak, Elena, recogió el premio a la Innovación Gastronómica y

Turística, que le concedió el jurado por la trayectoria familiar y que hoy tiene su exponente en uno de los nombres más conocidos de la cocina española. La consejera de Agricultura, Silvia Clemente, destacó de los miembros de esta familia vasca la mezcla de tradición y modernidad, a través de sabores convencionales y de nuevas creaciones. Además recordó que Juan Mari Arzak ayuda a promocionar a los cocineros y los alimentos de Castilla y León. Elena Arzak agradeció el galardón y destacó la labor que realizan los profesionales de los fogones de Segovia.

PROMOCIÓN TURÍSTICA. El premio a la promoción de Castilla y León fue para la Fundación del Patrimonio Histórico. Su presidente, José Ignacio Mijangos Linaza, recogió el galardón, y destacó que este reconocimiento "es un acicate para seguir avanzando y trabajando por nuestro patrimonio". Por su parte, la consejera de Cul-



Numerosas personalidades acudieron al acto de entrega de los premios. / J. M.

tura, María José Salgueiro, puso de relieve la importante labor de mecenazgo que realiza esta Fundación y alabó el que esté encaminando su trabajo hacia la formación de los más jóvenes.

Por último, el premio al Compromiso y la Labor Social fue para la Fundación Anar, de quien el jurado alabó el trabajo realizado en las últimas cuatro décadas atendiendo a niños y adolescentes menos protegidos. Recogió el premio la presidenta de la Fundación, Silvia Moroder de León y Castillo, quien recordó el trabajo que reali-

zan a través de atención telefónica, con hogares de acogida, programas de voluntariado y programas de educación. Y que además esta experiencia se ha trasladado a Latinoamérica con actuaciones en Colombia, México y Perú. Además anunció que trabajan ahora con las nuevas tecnologías para ampliar su ámbito de ayuda. El presidente del jurado que distinguió a la Fundación, Pedro Galindo, puso como ejemplos a la Fundación Cándido y a la Fundación Anar para recordar la obligación moral que tienen las empre-

LIMPIEZAS ERESMA

C/ Obispo Quesada 14, bajo
40006 SEGOVIA

921 437 806
609 875 077

administracion@limpiezaseresma.net

EL JARDÍN DE SEGOVIA
residencial para mayores

Calidad y Bienestar...
porque somos profesionales

Especialistas en atención a la dependencia

TRESCASAS (Segovia)
www.eljardindesegovia.com
info@eljardindesegovia.com

Consulte nuestros descuentos Teléfono de información 902 123 626

Mesón
Dómine Cabra

Disfruta de nuestra Cocina Casera, Carnes Rojas, Raciones y Tapas

C/ Ochoa Ondátegui, esquina San Alfonso Rodríguez
40001 SEGOVIA - Tel. 921 437 062 - www.MESONDOMINECABRA.com



José Antonio López Casas, con Alberto López, presidente de la Fundación. / J. M.



Elena Arzak y la consejera de Agricultura y Ganadería, Silvia Clemente. / J. M.



El alcalde entregó el premio a la presidenta de la Fundación ANAR. / J. M.



José Ignacio Mijangos recibe el premio de manos de la consejera de Cultura. / J. M.

Reivindicaciones

El alcalde de Segovia, Pedro Arahuetes, ensalzó las excelencias turísticas y gastronómicas de la ciudad, de las que recordó el importante papel que tuvo "el genial maestro Cándido". Sin embargo en un reivindicativo discurso anunció que luchará para que la ciudad "siga desarrollándose" para lo que reclamó algunas infraestructuras de las que carece para convertirse en una Ciudad de Congresos "tal como refleja nuestro Plan Estratégico".

En esta línea, Arahuetes se refirió la "centralidad urbana" en que se encuentra Segovia respecto a Madrid y Valladolid, para reclamar un Palacio de Congresos y Exposiciones y el Museo de la Fotografía, anunciado por las consejerías de Cultura y que contribuirían a conseguir la capitalidad cultural para el año 2016.

Obras pendientes

Iberpistas prevé iniciar las obras de construcción del tercer carril en la AP-6, entre San Rafael y Villacastín antes del próximo verano. Así lo anunció ayer el director de Relaciones Institucionales de Iberpistas, José Antonio López Casas. La empresa se encuentra pendiente de la autorización por parte del Gobierno central de la autorización del trazado y el posterior visto bueno al proyecto de construcción. Iberpistas tiene prevista una inversión de 75 millones de euros. La obra ya fue autorizada por acuerdo del Consejo de Ministros en agosto con un Decreto sobre el convenio entre el Estado y la Concesionaria Iberpistas.

sas que han obtenido ingresos de la sociedad, de devolver parte de esos recursos a la población a través de labores sociales.

En la gala también intervino el alcalde de Segovia, Pedro Arahuetes,

quien se refirió a la importancia del turismo en la ciudad del Acueducto, agradeciendo la labor que desarrolló el Mesonero Cándido, y destacó el prestigio de los galardonados.

Cerró el acto la consejera de Cultura María José Salgueiro, quien disculpó la ausencia del presidente de la Junta, Juan Vicente Herrera. En recuerdo de Cándido destacó el carácter visionario y la

inteligencia del que fuera Mesonero Mayor de Castilla. Dijo de él que supo poner en valor la gastronomía como base del turismo y del que hizo que la ciudad fuera un destino obligado a visitar.

Ciudadano @delantado

Opine sobre los premios Cándido en la dirección web: www.eladelantado.com



2 x 1
EN GAFAS
GRADUADAS



Loop Vision llega con la ilusión de convertirse en tu nueva óptica de Segovia.

Aprovecha ahora nuestra nueva promoción **2x1 en gafas graduadas**

Y sólo por venir a graduarte, si llevas este anuncio, te entregaremos **gratis un paraguas o un marco de fotos.**

LOOP
VISION

C.C. LUZ DE CASTILLA
921 44 81 21

Promociones válidas del 10 de noviembre al 10 de diciembre y exclusivas del centro loop de Segovia. Al comprar una gafa graduada completa, gratis una montura a elegir entre una selección, más pareja de cristales orgánicos 1.5 HC. Para el regalo gratuito el cliente podrá elegir entre paraguas o marcos (140 unidades disponibles de cada). No acumulable a otras ofertas o promociones vigentes. Información completa en bases expuestas en tienda.

► CULTURA

La Granja alberga el II Congreso de Turismo de Patrimonio Industrial

EL ADELANTADO/ SEGOVIA

La directora general de Turismo de la Junta de Castilla y León, Rosa Urbón, inaugura hoy el II Congreso Nacional de Turismo de Patrimonio Industrial, que se celebrará en La Real Fábrica de Cristales de La Granja hasta el próximo jueves. Este Congreso, organizado en colaboración con el Ministerio de Turismo y el Ayuntamiento del Real Sitio de San Ildefonso, tiene como objetivo lograr que se recuperen antiguas manufacturas con relevancia histórica -siguiendo el ejemplo de la propia Real Fábrica de Cristales- y se abran al público bajo el concepto de turismo industrial, ofreciendo una alternativa a la oferta turística tradicional.

Entre otros, se analizará el caso del Aserradero de Valsaín (Segovia), actualmente propiedad de Patrimonio Nacional, que una vez finalizada la rehabilitación del edificio del Real Taller de Aserrío Mecánico albergará el Museo de la Madera. Entre los ponentes y conferenciantes que intervendrán en el Congreso se encuentran el director general del Instituto para la Calidad Turística Española, Fernando Fraile y el director general de Patrimonio de la Junta de Castilla y León, Enrique Sáiz.

► MUNICIPAL

Los actos de Santa Bárbara adelantan a hoy el tradicional mercado del jueves

EL ADELANTADO/ SEGOVIA

El tradicional mercado al aire libre que tiene lugar en la Plaza Mayor los jueves adelanta a hoy su celebración debido a los actos militares que tendrán lugar mañana día 4 con motivo de la festividad de Santa Bárbara, patrona del arma de Artillería. La actividad del mercado no variará en su esquema habitual.

Marta Sanz, en la Tertulia de los Martes.

La novelista madrileña Marta Sanz fue ayer la invitada de la Tertulia de los Martes, en una sesión que contó con una apreciable presencia de público pese al frío y la nieve. Sanz tiene ya un amplio currículum como novelista, donde destaca el premio Ojo Crítico de Narrativa con su novela "Los mejores tiempos" y el Premio Vargas Llosa de relatos con su trabajo "La lección de anatomía". Además, fue redactora jefe de la revista cultural "Ni hablar" y colabora en publicaciones como "ABC", o "Viento sur".

/ FOTO: KAMAREO



► EDUCACIÓN

Periodistas y expertos analizan hoy la relación entre comunicación y discapacidad

El Musac de León abre hoy la exposición con los trabajos de los alumnos de Publicidad de la UVa sobre las minusvalías

• Entre los ponentes que intervendrán en el debate están el director de EL ADELANTADO, Jesús Martínez y el fotógrafo del diario, Juan Martín.

EL ADELANTADO/ SEGOVIA

Un total de sesenta trabajos sobre discapacidad intelectual elaborados por estudiantes de la asignatura de Creatividad Publicitaria del campus de Segovia de la Universidad de Valladolid (UVa) se mostrarán a partir de hoy en la exposición que ha organizado el Museo de Arte Contemporáneo de Castilla y León (MUSAC) de León y que se desarrollará hasta el próximo 21 de diciembre.

La muestra "Responsabilidad social creativa" se inaugura esta tarde por parte del presidente de FEAPS Castilla y León, José María Herrerros; y el proyecto fue desarrollado por los alumnos de cuar-

to curso de la titulación de Publicidad y Relaciones Públicas sobre el tema de la discapacidad, que ha sido coordinado por la FEAPS y los profesores Rodrigo González y Susana de Andrés, responsables de las asignaturas de Creatividad y Estructuras de la Publicidad.

La fecha de esta inauguración coincide con la celebración del Día Internacional de las personas con Discapacidad Intelectual, donde la UVa ha preparado en el campus segoviano una mesa redonda sobre "Discapacidad y Comunicación".

MESA REDONDA El Secretariado de Asuntos Sociales de la Universidad de Valladolid ha organizado para hoy en el Salón de Actos de la Delegación Territorial de la Junta en Segovia una mesa redonda sobre "Discapacidad y Comunicación" en la que intervendrán el presidente de la Asociación de la Prensa de Segovia y subdirector

de Radio Segovia, Alfredo Mate-sanz, el director de EL ADELANTADO, Jesús Martínez, los periodistas Carlos Álvaro (Norte de Castilla) y María Coco, el fotógrafo de EL ADELANTADO Juan Martín y la secretaria de la Asociación Frater de Segovia, María José del Río.

La UVa viene realizando actos conmemorativos en el día de la Discapacidad desde 1996, en los que se han organizado múltiples actividades como mesas redondas, exposiciones, jornadas, talleres, visitas a centros y asociaciones, conferencias, etc. El objetivo es sensibilizar a la opinión pública y promover la toma de conciencia sobre los beneficios que se derivan de la integración de las personas con discapacidad en todos los aspectos de la vida política, social, económica y cultural.

Este año 2008 el tema principal es la convención sobre los derechos de las personas con discapacidad.

► LABORAL

Los empleados públicos de la Junta inician hoy movilizaciones en la capital

EL ADELANTADO/ SEGOVIA

Los sindicatos CCOO, CSI-CSIF y FSP-UGT han iniciado una serie de movilizaciones con el fin de exigir de la Junta de Castilla y León el cumplimiento de los acuerdos pactados con las centrales sindicales referidos a los asuntos relacionados con la función pública. En Segovia, las movilizaciones comenzarán hoy en la sede de la Delegación Territorial de la Junta, y en las residencias Asistida y Mixta, donde los empleados públicos llevarán a cabo concentraciones entre las 11 y las 12 de la mañana.

En una nota de prensa, firmada conjuntamente por los tres sindicatos, los representantes de los trabajadores critican el "silencio" del Gobierno regional, que es interpretado como "una escandalosa falta de seriedad y de respeto a los empleados públicos y a los ciudadanos de Castilla y León", y asegura que la crisis económica "es utilizada como pretexto para no desarrollar los acuerdos pactados y firmados en el documento para la modernización firmado en abril.

PRODUCCIÓN PROPIA
DEL ÁRBOL AL CONSUMIDOR
SERVICIO A DOMICILIO DE NARANJAS Y
MANDARINAS EN SEGOVIA CAPITAL

naranja valencia

Estamos en C/ Marqués de Lozoya, Nº 9
Barrio de La Albuera (Junto al Mercado Municipal)

8 kg de Naranjas 5,00 €
5 kg de Clementinas 4,00 € Móvil: 636 36 80 82

Del árbol
a su casa

LA GRANJA
TRASPASO LOCAL
COMPLETAMENTE ACONDICIONADO
Y EQUIPADO PARA BAR.
EN FUNCIONAMIENTO
EXCELENTE ZONA.

C/ Carral, 6 (La Granja) - www.mundohouse.com - Tlf. 921 470258

▶ VALVERDE DEL MAJANO

La nueva guardería abrirá a principios del próximo año

El Ayuntamiento y la asociación de industriales Asepinval firman el acuerdo para abrir la instalación para los trabajadores del polígono

EL ADELANTADO / VALVERDE

La nueva guardería infantil que se ha construido en el área industrial Nicomedes García abrirá a comienzos del próximo año, según las previsiones de la asociación de industriales Asepinval, que se ha encargado de su gestión.

El nuevo centro, que ha comenzado el plazo de inscripción, se encuentra ubicado en el polígono en una parcela cedida por el Ayuntamiento en base al convenio del programa 'Juntos' en colaboración con la Consejería de Familia e Igualdad de Oportunidades de la Junta.

La asociación de empresarios del polígono, Asepinval, ha contratado ya a una empresa que se encargará del cuidado de los pequeños, la cual ha abierto el plazo de reserva. En total son 61 plazas las que ofrece el nuevo centro (ocho de hasta doce meses, 13 de uno a dos años, y 20 de hasta tres años). El edificio se encuentra en una parcela de 1.500 metros. Cuenta con una zona verde, con patios exteriores e interiores, y ha sido equipado con los juegos adaptados a las distintas edades. Tiene comedor, cuatro aulas, sistema de calefacción con suelo radiante ayudado con energía solar. Su uso está destinado a hijos de trabajadores del polígono industrial y, si quedaran plazas, libres, para los habitantes de Valverde, según explicaron el presidente de Asepinval, Arturo de Pablos, y la directora de la guardería, Sonia Gómez Herrero. En total se crearán cinco puestos de trabajo directos, cinco de educadoras y una directora, aparte de los indirectos de los responsables de limpieza y mantenimiento.



Algunos de los juegos infantiles con que cuenta la guardería. / EL ADELANTADO



Rafael Casado y Arturo de Pablos, en la firma del convenio. / EL ADELANTADO

Hace unos días se firmó el convenio para la gestión de la guardería infantil. En la firma participaron el alcalde, Rafael Casado, y el presidente de Asepinval, Arturo de Pablos.

Ciudadano @delantado



Opina sobre la nueva guardería infantil en la página web: www.eladelantado.com



El grupo madrileño Prosopón actuará en Cantimpalos. El grupo de teatro 'Prosopón' de Madrid representará el próximo sábado la obra 'El espía del tiempo', una obra dramática que estará bajo la dirección de Cándido Palmero, natural de Cantimpalos. Bajo sus órdenes interendrán varios actores del municipio. El año pasado ya intervinieron con la obra 'En la sombra vulnerable'. / FOTO: LUCIO MARTÍN

PANORAMA

OTERO DE HERREROS

El grupo La Paloma mostró su actividad en la feria de construcción de Dubai

EL ADELANTADO / OTERO DE HERREROS

El grupo La Paloma, líder en España en el sector de ladrillo de tipo cara vista, ha participado en la feria de construcción más importante del sector que se organiza en el Golfo Pérsico, conocida como 'The Big 5', en Dubai.

Esta feria es una de las más prestigiosas del mundo, en la que se dan cita las principales empresas internacionales de construcción y fabricación de materiales para el sector.

La demanda de información e interés por los ladrillos y adoquines de la empresa segoviana La Paloma por parte de países árabes, ha potenciado la participación en dicha feria, que supone un "gran escaparate

para dar a conocer la empresa y la amplia gama de productos, cumpliendo así las expectativas fijadas para los próximos años en materia de exportación y poder convertirse en un referente tanto en el mercado nacional como en el internacional", señalaron fuentes de la empresa.

El grupo La Paloma es líder nacional en la fabricación de productos cerámicos, donde destacan los ladrillos de tipo caravista, hidrofugados, rústicos y gres. También elabora productos para tabiquería y medianería y adoquines y baldosas de gres.

El grupo La Paloma cuenta con factorías en la localidad de Pantoja (Toledo) y en Otero de Herreros.

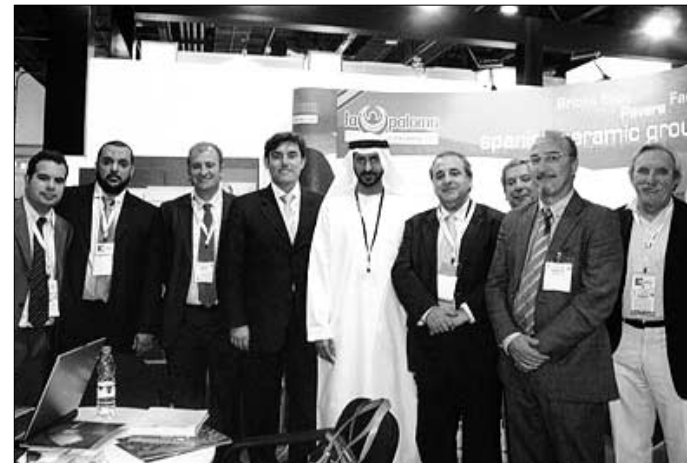

Representantes de la empresa, con autoridades árabes en la feria. / E. A.

SANCHONUÑO

Autoridades y vecinos participan en el Día contra la Violencia

La localidad se sumó a las actividades sobre el 'Día Internacional Contra la Violencia de Género', con varias actividades que promulgan la reflexión sobre el maltrato y la violencia de género. Así, en la tarde del 26 de noviembre dieron comienzo las charlas de las ponentes Rosario Achucarro, abogada, y Milagros Huici, pedagoga, que expusieron la problemática de la violencia de género desde los puntos de vista psicológico y legal, relatando ejemplos reales que en ocasiones sobrecogieron al público asistente. Acto seguido la compañía teatral "Rayuela", de Valladolid, interpretó la obra "A Palos", en la que cinco mujeres, y la "bailaora" Antonia Moya expusieron la problemática de la violencia hacia las mujeres de una forma distinta, haciendo llegar al público los sentimientos y las emociones sentidas por este colectivo.

EL ESPINAR

El Ayuntamiento celebra hoy pleno municipal

El Ayuntamiento de El Espinar celebra esta noche nueva sesión ordinaria en la que se estudiarán las propuestas del Adif para suprimir los pasos a nivel de la línea férrea Segovia-Madrid a su paso por el término municipal. Además están previstas mociones de los otros grupos políticos, como la del PP para restablecer algunas paradas de autobús, o la de IU para suprimir barreras que limitan el libre tránsito de ciudadanos por el municipio.

SAN CRISTÓBAL DE SEGOVIA

Mañana concluyen las jornadas sobre tenencia de mascotas

La localidad acoge mañana la última sesión de las jornadas sobre tenencia de mascotas. Para hoy miércoles está prevista la celebración de un taller de elaboración de mascotas a las 17:15 horas, y para mañana jueves se ha programado, a las 19:00 horas, una mesa redonda donde participarán responsables de una residencia canina y adiestradores para resolver problemas de manejo y de mala conducta. Con esta actividad se pone fin a una semana de actos en la que también se ha desarrollado un concurso de mascotas entre los vecinos del municipio.

agenda

FARMACIAS DE GUARDIA

Farmacia J. Alcaraz

(Calle Resina, hasta el 14 de diciembre).

CONVOCATORIAS

Casa Joven.

"Diviértete por dos euros" todos los domingos.

Talleres "Jóvenes por la tolerancia" los martes

Talleres de ocio preventivo los viernes

MONUMENTOS Y MUSEOS

Oficina de Turismo en el Castillo... 921 14 22 03.

Castillo de Cuéllar. Visitas teatralizadas sábados y domingos mañana y tarde. Recomendable reserva previa.

Centro de Interpretación del Arte Mudéjar. Iglesia de San Martín: Sábados, domingos y festivos. Grupos concertar visitas. Nos ofrece un paseo por la sociedad medieval mediante la imagen y el sonido.

Centro de Interpretación de los Encierros. Iglesia de San Francisco: Este centro es una invitación para disfrutar todo el año del sabor de los encierros. Las modernas tecnologías van llevando de la mano, por el mundo del toro. Reservas en la Oficina de Turismo.

Muestras mudéjares: Iglesias de San Martín, San Andrés, San Esteban, El Salvador, Santa M. de la Cuesta, Ábside de Santiago, Torre de Santa Marina.

TELÉFONOS DE INTERÉS

Policía Local921141685
921140002
 Guardia Civil921143420
 Bomberos921140274
 Juzgado921140004
 Ayuntamiento921140014
 Oficina de Turismo921142203
 Estación de Autobuses921141513
 Centro de Salud.....921142244
 Urgencias921140820
 Cruz Roja921140869
 Correos921140817
 Polideportivo921140910
 Piscinas921140520
 Club de Golf921142158

► CUÉLLAR

Abierto el plazo del segundo y tercer trimestre del programa Centros Abiertos

Los interesados podrán presentar sus solicitudes hasta el 15 de diciembre en la dirección provincial de Educación o en el Ayuntamiento, y renovarlas por vía telemática o en el 012

• El plazo para renovar o presentar solicitud para el programa Centros Abiertos en el municipio para el segundo y tercer trimestre del curso permanecerá abierto hasta el próximo 15 de diciembre.

NURIA PASCUAL MAYO / CUÉLLAR
 Hasta el próximo lunes 15 de diciembre permanecerá abierto el plazo para renovar o presentar solicitudes para participar en el programa Centros Abiertos que este curso ha iniciado su implantación en la villa.

En estos dos trimestres los días no lectivos serán el 23 y 24 de febrero y el 24 de abril de 2009 y los días de vacaciones 6, 7, 8 y 13 de abril de 2009.

El programa en la villa se desarrolla en el CEIP San Gil y el horario de apertura es de 7.30 a 15.00 horas con entrada de alumnos entre las 7.30 y las 10 de la mañana y salida entre la 1 y las 3 de la tarde.

Podrán solicitar participar en este programa todos los alumnos de educación infantil y primaria escolarizados en el curso 2008-2009 en los colegios de la villa, o en su defecto, empadronados en Cuéllar.

SOLICITUD Las familias que ya han solicitado el servicio en el primer trimestre deberán renovarlo llamando al teléfono 012 indicando el número de referencia de su



Alumnos durante la jornada inicial del programa en el CEIP San Gil de la villa./GABRIEL GÓMEZ

primera solicitud, o por vía telemática en www.educa.jcyl.es

Aquellas familias que soliciten por primera vez participar en el programa deberán rellenar el impreso que se facilita en la dirección provincial y en el Ayuntamiento y presentarlo en el registro general de cualquiera de esos dos puntos debiendo adjuntar un certificado de la empresa, del padre y de la madre en el que conste la jornada laboral que realizan.

Las faltas de asistencia de los alumnos a este programa deberán ser justificadas, así como la posible variación de las circunstancias

Pueden participar en el programa los alumnos de los colegios de la villa o empadronados en Cuéllar

laborales o familiares que no hagan necesario el uso del servicio "Centros Abiertos". Las faltas in-

justificadas se tendrán en cuenta a efectos de la exclusión en las siguientes convocatorias.

Monitores de ocio y tiempo libre se encargan del desarrollo del programa desempeñando funciones de cuidado, atención, vigilancia y dinamización del alumnado.

Ciudadano @delantado

tu Opina sobre el programa Centros Abiertos
www.eladelantado.com

La oferta de los Siete Pueblos capta el interés de los visitantes de Intur

N.P. / CUÉLLAR

La Asociación Turístico Cultural, "No te pases Siete Pueblos" ha cerrado su participación en la XII edición de INTUR, celebrada el pasado fin de semana en Valladolid, habiendo despertado el interés del público que acudió al certamen a través de un stand moderno y una completa y variada oferta turística. En esta participación en Intur, la asociación contó con un stand de 40 metros cuadrados. La oferta turística de la asociación se mostraba a través de un stand nuevo, en el que destacaba un gran mural fotográfico retroiluminado que dotaba al stand de un aspecto muy visual y atractivo para los visitantes. Este mural se completaba con una pantalla de televisión en la que se mostraban imágenes y vídeos de los recursos turísticos de estas siete poblaciones. El colectivo completó su

puesta en escena con distintas demostraciones y talleres en vivo de lo que se pueden encontrar los visitantes en estos Siete Pueblos. Así se contó con un taller de bolillos y costura, un taller de alfarería, un pasacalles de zancudos con música de dulzaina y tamboril y la visita de algunos aylloneses medievales, que animaron la feria. El stand contó con la presencia de tres informadores turísticos procedentes de las oficinas de turismo de los ayuntamientos que ofrecieron una información completa y personalizada a los visitantes que acudieron al stand.

Con Intur, la asociación concluye sus acciones promocionales para este año. No obstante continúan trabajando para la participación en los certámenes de Fitur en Madrid, FIO en Cáceres, Expo-vacaciones en Bilbao y el SITC en Barcelona.



Imagen del nuevo stand de los Siete Pueblos. / EL ADELANTADO

III Feria de Alimentación Fuentepeelayo

Días 6 y 7
DICIEMBRE
2008

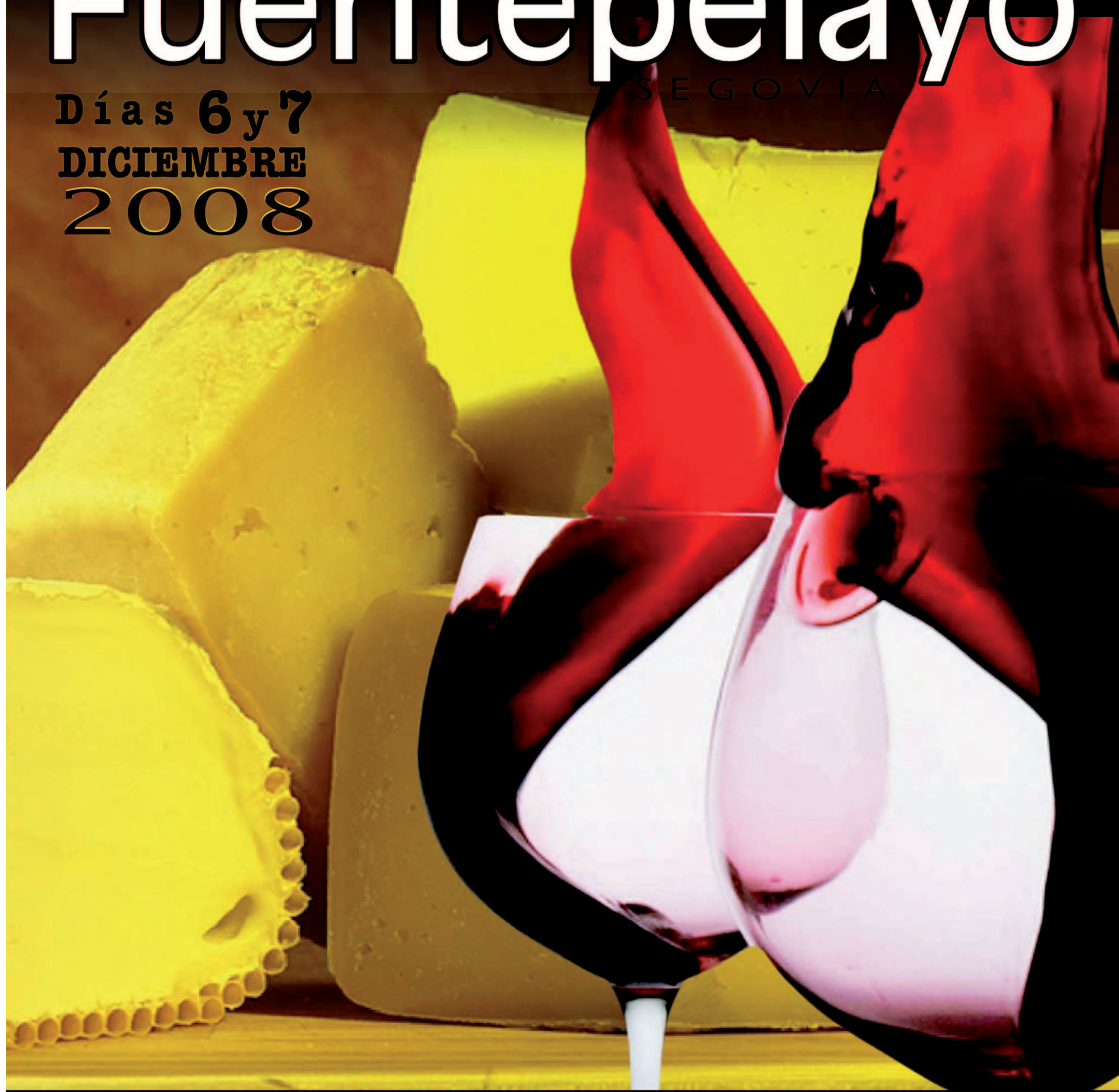

Pabellón Multiusos

“GABRIEL MARTÍN”



ORGANIZA:
EXCMO. AYUNTAMIENTO
DE FUENTEPELAYO

COLABORAN:

DISTRIBUCIONES
OTONES
MIGUELAÑEZ, S.L.



DIPUTACION
PROVINCIAL
DE SEGOVIA



► ENCUENTROS FOROBURGOS 'RECETAS PARA UNA CRISIS'

Arribas reclama tiempo para lograr el sistema financiero más «idóneo»

El presidente de Caja de Burgos aboga por afrontar los cambios con rigor porque en un proyecto no vale la presión sino el convencimiento

• José María Arribas participó, tras la inauguración de los Encuentros ForoBurgos, en una mesa enfocada a los factores financieros y públicos con Villanueva y varios empresarios.

ICAL / VALLADOLID

El presidente de Caja de Burgos, José María Arribas, pidió ayer tiempo para afrontar el debate sobre el modelo financiero para la integración de las cajas de ahorro de Castilla y León, porque un proyecto así «no se hace por presión sino por convencimiento». En este sentido, reconoció que existe un consenso político, social e incluso empresarial sobre el modelo planteado por PP y PSOE, pero advirtió de que «el consenso sobre un modelo no garantiza su idoneidad y que vaya a ser viable». Por ello, reclamó que, además de escuchar a la sociedad, se tenga en cuenta el trabajo de los profesionales de las entidades financieras y que el sistema «se analice con el máximo rigor empresarial».

Arribas realizó estas declaraciones en la inauguración de los Encuentros ForoBurgos, que se celebraron en Valladolid bajo el lema 'Recetas para una crisis' y en los que explicó también que la crisis obligará a «reconstruir el sistema financiero internacional» y provocará cambios en el mercado español, «muy dependiente del exterior».

Así, Arribas se mostró convencido de que el mercado financiero en el futuro se abrirá, pero con condiciones, entre las que citó «la capacidad de gestión de riesgos,



(Michelin), Ginés Clemente (Grupo Acciturri), Emilio Álvarez (Grupo Eulen), Antonio Méndez Pozo (Grupo Promecal), y José Luis Ulibarri (Begar), durante el desarrollo del tercer panel 'Factores públicos y financieros'. / R. CACHO (ICAL)

una solvencia mínima, la diversificación geográfica y sectorial, una supervisión fuerte, la eficiencia, la profesionalidad y un tamaño mínimo que les haga viables en el mercado».

El presidente de Caja de Burgos, que valoró el silencio de los directores y responsables de las entidades financieras respecto al trabajo desarrollado para la integración y ensalzó la diferenciación de las empresas como clave de competitividad, abrió las jornadas junto al vicepresidente económico de la Junta, Tomás Villanueva, quien apostó por la inversión pública y las infraestructuras como «terapias de choque» ante la crisis y por la aplicación de «imaginación productiva».

Al respecto, el consejero de Economía y Empleo pidió al Gobierno, que en un país «tan descentra-

lizado» como España, lidere medidas económicas estructurales junto con las comunidades autónomas, ya que «no tiene sentido mantener sectores artificiales» y sí desarrollar reformas fiscales y acuerdos del Diálogo Social.

FACTORES FINANCIEROS. Villanueva y Arribas participaron posteriormente en una mesa de trabajo sobre los 'Factores públicos y financieros', en la que ambos, así como los empresarios participantes, coincidieron en asumir que la Comunidad no es ajena al cambio del sistema financiero mundial y en pedir confianza en las entidades de ahorro, que manejan siete veces más recursos que el Gobierno regional, de ahí, precisó el consejero de Economía y Empleo, la importancia de que puedan trabajar conjuntamente para «facilitar finan-

Villanueva apostó por la inversión pública y las infraestructuras como «terapias de choque»

ciación» a la economía regional.

En esta mesa, en la que se sentaron el director de la planta de Iveco en Valladolid, Carlo Materazzo; el presidente del Grupo Aciturri, Ginés Clemente; el vicepresidente del Grupo Eulen, Emilio Álvarez; el presidente del Grupo Promecal, Antonio Miguel Méndez, y el presidente del Grupo Begar, José Luis Ulibarri, también se puso de ma-

nifiesto que para superar la crisis son fundamentales medidas que faciliten que los mercados recuperen la confianza, así como impulsar la recuperación del sector inmobiliario, pues, según Villanueva, el cambio del modelo productivo no se producirá hasta dentro de «10 o 15 años».

En ambos aspectos incidió Méndez Pozo, quien exigió «medidas contundentes» para lograr que el dinero circule y otras «de urgencia» para frenar la «sangría» que sufre el mercado laboral.

Clemente, por su parte, pidió a las entidades de crédito «confianza» para que los proyectos viables puedan salir adelante.

► Más información en [Negocio Castilla y León](#)

Salir al exterior «sin miedo» para competir

ICAL / VALLADOLID

Los representantes de la Junta y empresarios de diversos sectores abogaron por la internacionalización «siempre y sin miedo» como uno de las recomendaciones para salir de la crisis, principalmente en lo relativo a las empresas.

En la mesa redonda sobre los factores estructurales de los Encuentros ForoBurgos, los expertos pidieron a los emprendedores que apliquen «su creatividad, agilidad

e impulso» para lograr ese fin y alcanzar así los mercados emergentes y los tradicionales.

En este sentido, la viceconsejera de Economía, Begoña Hernández, recordó el apoyo de la Junta a las empresas que muestran su intención de salir al exterior.

Todos coincidieron también en destacar el factor de la diferenciación «para poder competir» y en diversificar la economía pese a que la automoción tenga futuro.



El moderador Eduardo Álvarez (Canal 4), junto a Begoña Hernández (Junta), Jesús Terciado (Cecale), Manuel Vidal (Cámaras de Comercio), Javier Pujol (Ficosa Internacional), Juan M. González Serna (Grupo Siro) y Miguel Belló (Deimos Space). / ICAL

La Comunidad lidera el crecimiento del gasto en I+D con un 21,4 por ciento

Castilla y León es, según los datos del INE correspondientes a 2007, la sexta en destinar mayor parte de su PIB a esfuerzo tecnológico

• La cuantía ejecutada por las universidades en I+D experimentó un aumento del 8,8 por ciento, si bien perdió peso con respecto al total de sus gastos.

ICAL / VALLADOLID

El gasto en I+D creció un 21,4 por ciento en Castilla y León el pasado 2007, respecto al año anterior, hasta superar los 620,7 millones de euros, frente a los 511,3 millones que se destinaron a este fin en el año 2006, según los datos de la Estadística sobre Actividades en I+D que maneja el INE. Estas cifras situarían a la región en el mayor ascenso en términos porcentuales desde 2001.

El ascenso experimentado en Castilla y León situaría a la Comunidad por delante del crecimiento vivido en el conjunto nacional, donde el gasto en I+D creció un 13,1 por ciento al pasar de 11.801 millones de euros destinados en 2006 a los 13.342 millones de euros que se invirtieron en 2007.

Asimismo, de acuerdo a los datos del Instituto Nacional de Estadística, Castilla y León sería la sexta en esfuerzo tecnológico dentro del conjunto nacional, ya que destinó un 1,10 por ciento de su PIB a gastos en I+D. En este sentido, el esfuerzo tecnológico regional habría experimentado en 2007 un aumento del 13,4 por ciento al pasar de destinar en 2006 el 0,97 por ciento del PIB a invertir el 1,10 por ciento en 2007.

GASTO PRIVADO. Respecto al gasto privado en I+D, la tendencia nacional y la regional apuntan al aumento, si bien el crecimiento experimentado en el primer caso fue 13,6 por ciento -pasando de 6.579 millones a 7.475 millones de euros- mientras que en el segundo aumentó un 27,6 por ciento, lo que supone haber pasado de destinar de 286,9 millones en 2006 a 366,1 millones.

Gasto en I+D en Castilla y León

■ Por comunidades autónomas (2007)

	Gasto en I+D (millones de €)	Porcentaje sobre PIB regional
■ Andalucía	1.478,5	1,01
■ Aragón	296,8	0,91
■ Asturias	211,7	0,94
■ Baleares	86,7	0,33
■ Canarias	266,8	0,63
■ Cantabria	117,4	0,89
■ Castilla y León	620,7	1,10
■ Castilla-La Mancha	213,9	0,59
■ Cataluña	2.908,7	1,48
■ C. Valenciana	977,5	0,95
■ Extremadura	128,9	0,75
■ Galicia	555,6	1,03
■ Madrid	3.584,1	1,96
■ Murcia	247,5	0,91
■ Navarra	333,8	1,89
■ País Vasco	1.216,7	1,87
■ La Rioja	90,2	1,18
■ Ceuta y Melilla	6,0	0,20
■ Total	13.342,3	1,27

■ Porcentaje sobre el PIB regional (1996-2007) ○ Castilla y León ○ España

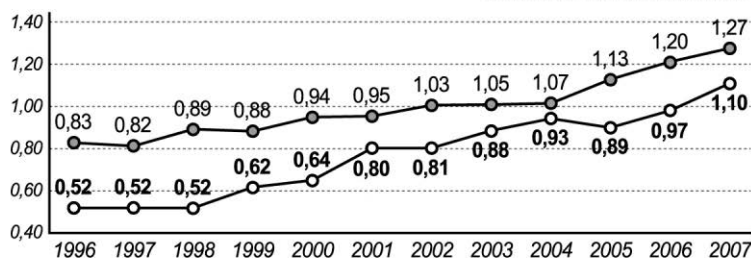

FUENTE: Junta de Castilla y León / Instituto Nacional de Estadística

ICAL

Estos porcentajes reflejan que el peso del gasto privado en I+D en Castilla y León creció 2,9 puntos porcentuales, al pasar del 56,1 al 59,0 por ciento, un parámetro en el que la región se sitúa por encima de la media nacional, donde el peso del gasto privado en I+D creció 0,3 puntos porcentuales hasta situarse en el 56%.

En lo que al gasto en I+D ejecutado por el sector de la enseñanza superior (universidades) en Castilla y León se refiere, la región experimentó un aumento del 8,8 por ciento en 2007, al pa-

sar de destinar 182,2 millones de euros a 198,2 millones. Estas cifras ponen de manifiesto que el gasto ejecutado en I+D por las universidades ha perdido peso respecto al total del gasto, al pasar del 35,6 al 31,9%.

Pese a esto, el peso de este sector en la Comunidad es mayor que en el conjunto de España, donde el gasto ejecutado en I+D por las universidades bajó del 27,7 por ciento al 26,4 por ciento.

En cuanto a la administración pública, durante el 2007 ejecutó 56,3 millones de euros en I+D.

La Junta ejecuta hasta octubre el 44% de las inversiones de 2008

ICAL / VALLADOLID

La Junta de Castilla y León ha ejecutado el 44,2 por ciento de las inversiones reales del presupuesto de 2008 a fecha de 31 de octubre y el 53,7 por ciento de las subvenciones, según el estado de la ejecución, que en su conjunto es del 65,2 por ciento, hecho publicado ayer por una resolución de la Con-

sejería de Hacienda. Por consejerías, la ejecución más alta está en Sanidad (82,3 por ciento), seguida de Educación (77 por ciento). Por el contrario, Interior y Justicia se sitúan en el último lugar con el 26,3 por ciento ejecutado. La PAC también tiene una ejecución baja con 178 de 913 millones, el 19,4 por ciento.

Las inversiones reales reconocidas por la Junta ascienden a 563 millones, de las que ha pagado 516, de un crédito de 1.271 millones, con gastos comprometidos de 906 millones. En el apartado de transferencias de capital (subvenciones), están reconocidos 797 millones de 1.484 y los pagos se elevan a 690 millones.

sorteosms adelantado

teatro

Gana dos entradas para asistir a la representación de Miguel Molina, la copla quebrada
Viernes 5 de diciembre
20,30 horas / Teatro Juan Bravo



adelantado molina al 7788

Fecha sorteo: jueves 4 de diciembre, a partir de las 12 horas.
Número total entradas en sorteo: 2

Gana dos entradas para asistir a la representación de Los Músicos de Brenes
Jueves 11 de diciembre
19,00 horas / Teatro Juan Bravo



adelantado brenes al 7788

Fecha sorteo: miércoles 10 de diciembre, a partir de las 12 horas.
Número total entradas en sorteo: 4

música



Gana 1 entrada para el concierto de Warcry
Viernes 12 de diciembre
12 de la noche / Sala Cabaret

adelantado Warcry al 7788

Fecha sorteo: jueves 11 de diciembre, a partir de las 12 horas.
Número total entradas en sorteo: 10

fútbol-sala



Gana 1 entrada para el partido de Caja Segovia F.S. - Gestesa Guadalajara
Sábado 20 de diciembre
Pabellón Pedro Delgado

adelantado caja al 7788

Fecha sorteo: viernes 19 de diciembre, a partir de las 12 horas.
Número total entradas en sorteo: 10

fútbol



Gana 1 entrada para el partido de Gimnástica Segoviana - Santa Marta Tormes
Sábado 6 de diciembre / 17 horas
Estadio Municipal de La Albuera

adelantado sego al 7788

Fecha sorteo: viernes 5 de diciembre, a partir de las 12 horas.
Número total entradas en sorteo: 10

cine

Gana 2 entradas para asistir a la película que desees en las Salas de Cinebox, Luz de Castilla



envía cinebox al 7788

Fecha sorteo: martes 9 de diciembre, a partir de las 12 horas.
Número total entradas en sorteo: 10

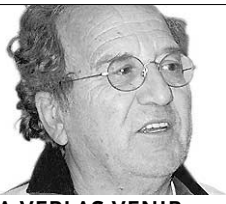

A VERLAS VENIR

JOSÉ MARÍA PÉREZ DE COOSÍO

Airotsih

Jamal Ben Ammar Al-Ahmar. Para los amigos Jammi, es un profesor universitario de origen argelino que reclama el regreso a Al Andalus de los descendientes de los musulmanes expulsados de España en el siglo XV, al tiempo que exige la identificación y condena para los culpables.

Alguna fotografía de los culpables, aunque solo sea de carné, digo yo, que quedará en alguna parte. Del de conducir, por un poner que, según me dijeron, al principio los recogía la guardia civil a la entrada del cementerio antes de los asperges. Los puntos ya venían quitados junto con la respiración, para que el responso fuera todo seguido y no se mezclaran los llantos con los cantos.

Lo de escribir la historia al revés, como ahora se pretende, me parece algo así como el batir la mahonesa antes de cascar los huevos, o si me apuran, en un más difícil todavía, antes de que la gallina los haya puesto. La física cuántica cuestiona el tiempo y relativiza, desde otra perspectiva, la relación del pasado con el presente; pero, para los que somos simples peatones en el camino de la vida, las hojas del calendario llevan un orden que solo puede transgredirse si se las arranca a destiempo y se barajan como si fueran naipes, pretendiendo cantar las cuarenta según tengamos el cuerpo de jacarandoso.

Aquí, según nos han contado, todo comenzó cuando, en pelotas, nuestros primeros padres se comieron una manzana sin pelarla, y preguntando dónde tenían que poner el corazón a una serpiente que estaba ansiosa por escribir un libro de historia que nadie pudiera poner en entredicho. Es decir, empezando por el principio y numerando las páginas para que nadie se saltase ni el más escueto párrafo.

Mientras no se devuelva la manzana al árbol y la serpiente no pida perdón a los dioses por querer organizar la fiesta a su manera, cada palo tiene que aguantar su vela y a más mar más trapo. Lo demás son costuras haciendo llagas, y hasta que se descubrió la penicilina para la cosa de las infecciones ha llovido mucho más de lo que lagrimeó Boabdil por no escuchar a su madre que, con más años, sabía que los planes de regadío llegarían vía subvención si se aprendía a pedir antes que a llorar.

COMENTARIO EDITORIAL

Recetas para Año Nuevo

A pocas semanas de finalizar el año 2008, el panorama económico continúa desafiando con valores negativos la posibilidad de establecer con nitidez un horizonte de cambio de tendencia. Las últimas cifras del paro publicadas ayer vuelven a establecer un nuevo techo en las nefastas consecuencias de una crisis que sitúa la lista de desempleados en la Comunidad en 139.381 personas y al borde de los tres millones en el conjunto del país. Coincidiendo con este último indicador sobre el mercado de trabajo, Valladolid fue ayer escenario de ForoBurgos, encuentro organizado por Caja de Burgos que, en tan sólo dos ediciones, se ha posicionado como cita de referencia obligada para los principales protagonistas de la economía regional. El análisis propuesto -recetas para una crisis- fue marcado temporalmente por el vicepresidente económico de la Junta, Tomás Villanueva, al diagnosticar que el año 2009 «va a ser francamente duro y no sabemos cuál va a ser el año de salida».

Aunque los expertos difieren al situar sobre el calendario el suelo del desplome, todas las voces coinciden en que sus consecuencias continuarán tambaleando con virulencia el sistema español, al menos, durante todo el próximo ejercicio. A partir de esta evaluación compartida, resultan claves algunas de las recomendaciones subrayadas tanto por los representantes del Gobierno regional como por los empresarios. En primer lugar, la recuperación de la confianza es el primer eslabón de la cadena para poder romper el círculo vicioso que se describe a partir de una caída de la demanda, que provoca ajustes de producción, que a su vez repercute en un aumento del paro, para cerrar el ciclo con nueva pérdida de la capacidad de compra de los ciudadanos. Y lógicamente, el restablecimiento de la confianza precisa de medidas de choque que tengan una clara e inmediata visualización para los consumidores. De poco sirve la superposición de planes especiales de las administraciones, avalados con cifras de enormes magnitudes, si los responsables políticos no son capaces de trasladar a la ciudadanía un escenario de tranquilidad en sus decisiones de consumo o inversión.

menos, durante todo el próximo ejercicio.

A partir de esta evaluación compartida, resultan claves algunas de las recomendaciones subrayadas tanto por los representantes del Gobierno regional como por los empresarios. En primer lugar, la recuperación de la confianza es el primer eslabón de la cadena para poder romper el círculo vicioso que se describe a partir de una caída de la

«La recuperación de la confianza es el primer eslabón de la cadena para poder romper el círculo vicioso»

demanda, que provoca ajustes de producción, que a su vez repercute en un aumento del paro, para cerrar el ciclo con nueva pérdida de la capacidad de compra de los ciudadanos.

Y lógicamente,

el restablecimiento de la confianza precisa de medidas de choque que tengan una clara e inmediata visualización para los consumidores. De poco sirve la superposición de planes especiales de las administraciones, avalados con cifras de enormes magnitudes, si los responsables políticos no son capaces de trasladar a la ciudadanía un escenario de tranquilidad en sus decisiones de consumo o inversión.

«Resulta esencial acertar en una solución adecuada para fortalecer el sistema financiero regional»

En este marco resultan prioritarias cuantas actuaciones contribuyan a frenar la destrucción de empleo en sectores ya golpeados por la recesión como la construcción y en otros de carácter estratégico como la automoción. Y en segundo plano, por orden temporal de prioridades, el Gobierno central debe afrontar reformas estructurales que permitan rediseñar a medio plazo el modelo productivo y corregir el déficit de competitividad de nuestra economía. La apuesta por la innovación y la excelencia son herramientas en las que la Comunidad debe continuar perseverando en la línea de los buenos datos publicados -también ayer- por el INE sobre la evolución del esfuerzo de Castilla y León en I+D. Y por último, pero igualmente importante,

resulta esencial acertar en una solución adecuada para fortalecer el sistema financiero regional. El consenso político y social alcanzado en esta materia es un activo inusual en nuestra Comunidad que debe encontrar ahora materialización en una fórmula que diseñen las cajas con rigor profesional y bajo el convencimiento compartido de poner en marcha una herramienta eficaz para el futuro de Castilla y León.

HUMOR GRÁFICO | MANOS LIBRES



LAS FRASES

MARÍA HELENA ANTOLÍN
Consejera del Grupo Antolín

«Es necesario que los jóvenes se vayan fuera para completar sus conocimientos, porque quizá en España ya no se vive tan bien»

JUAN JOSÉ MATEOS
Consejero de Educación

«El Instituto Universitario de Oftalmología Aplicada de Valladolid es un ejemplo de cómo se puede desarrollar la I+D+i, algo que Castilla y León necesita»

PERSONAJE DEL DÍA

José Antonio López Casas

DIRECTOR GENERAL ADJUNTO
DE IBERPISTAS

José Antonio López Casas recogió ayer el Premio Especial que concedió la Fundación Cándido a Iberpistas por su contribución a la mejora de las comunicaciones. López Casas agradeció este reconocimiento y aseguró que la movilidad de las personas es sinónimo de desarrollo de una sociedad.



LA PRUEBA DEL NUEVE

Compañeros de partido

Los políticos se empeñan casi a diario en hacer buena la máxima que atribuyen a Julio Andreotti de que en política hay rivales, adversarios, enemigos y compañeros de partido. Viene esto a cuento porque pareciera que cuando en una institución no hay problemas de cierta envergadura, se los inventan como ha ocurrido estos días en Salamanca. Les cuento: una diputada del equipo de Gobierno de la Corporación provincial charra, Evencia Juez, no ha tenido otra ocurrencia que presentar en el registro de la Diputación un escrito cuestionando el trabajo de sus compañeros y el de su jefa. Detrás de tan drástica medida está su desacuerdo con el reparto de los dineros de la institución para el próximo año y es que la crisis hace estragos allí donde se posa. La reacción de la presidenta de la Diputación, Isabel Jiménez, ha tardado pero ha llegado y ha destituido a Evencia Juez de sus cargos. He aquí la sorpresa porque, digo yo, si la gestión de la Diputación es tan desastrosa como para denunciarlo de forma oficial, por qué la señora diputada no dejó su cargo inmediatamente para no ser cómplice de la misma. Pero claro, como dicen en mi pueblo, una cosa es predicar -que parece que lo ha hecho en demasía- y otra muy distinta vender trigo... y a eso no parece dispuesto nadie.

EL PAISANO

ESPECIAL

CONSTRUCCIÓN, VIVIENDA E INFRAESTRUCTURAS



El declive del ladrillo

ELECTRICIDAD SANZ Y GARCÍA S. L.

INSTALACIONES EN GENERAL DE:

INDUSTRIAS CÁRNICAS | NAVES INDUSTRIALES | OFICINAS
PROMOCIONES DE VIVIENDAS | COMERCIOS | PARTICULARES, ETC.

Instalaciones de calefacción de acumuladores, Termo fluido y adecuación de instalaciones a la nueva normativa de Unión Fenosa.

- MAXIMA CALIDAD
- ULTIMA TECNOLOGIA
- BUEN PRECIO
- SERVICIO Y ATENCION PERSONALIZADO.

CONSÚLTENOS. QUEDARÁ TOTALMENTE SASTIFECHO

C/ El Norte N°3 40141 Abades (Segovia) Telf.: 921 49 53 00 Fax: 921 49 53 20 sanzygarcia@terra.es



UN VISTAZO AL PLAN GENERAL DE ORDENACIÓN

“El Plan era necesario para poder crecer”

EL ALCALDE DE SEGOVIA, PÉDRO ARAHUETES, REPASA LOS ASPECTOS POSITIVOS DEL PLAN GENERAL DE ORDENACIÓN URBANA (PGOU), QUE SE APROBÓ HACE OCHO MESES Y QUE DOTA A LA CAPITAL DE UN PLANEAMIENTO URBANÍSTICO ADAPTADO AL FUTURO

BÁRBARA CARVAJAL

Uno de los aspectos más arduos para cualquier consistorio es la redacción, aprobación y aplicación de una nueva normativa urbanística y el caso de Segovia no es diferente. En marzo de 2008 se aprobó definitivamente el nuevo Plan General de Ordenación Urbana, que sustituye a la anterior normativa vigente de 1984. Conversamos con el alcalde de la capital, Pedro Arahuetes, sobre cómo se percibe el nuevo PGOU y qué reportará.

— **¿Cuál es la valoración del Plan General de Ordenación Urbana, ocho meses de su aprobación? ¿Cómo se está aplicando?**

— Efectivamente se aprobó definitivamente en marzo, después de años de trabajo, y la valoración ocho meses después de su entrada en vigor es muy positiva. Evidentemente ha llegado en un momento en que el sector de la construcción y el sector financiero están sufriendo una crisis sin precedentes a escala mundial y está claro que Segovia no es ajena a esta coyuntura. Por tanto es previsible que el modelo territorial que hemos definido en el Plan General de Ordenación Urbana sufra un ligero retraso en su desarrollo.

— **¿Qué efectos positivos tendrá el PGOU para Segovia?**

— Está claro que necesitábamos un Plan General y ahora por fin, una vez aprobado, somos conscientes de que este Plan General va a permitir que Segovia pueda desarrollarse y transformarse de la forma ordenada y sostenible que nosotros hemos diseñado. En síntesis, éste es el principal aspecto positivo del PGOU y su redacción se realizó respetando este modelo de ciudad.



El alcalde de Segovia, Pedro Arahuetes, percibe el nuevo Plan General como una oportunidad de futuro para la capital. / PEÑALOSA

— **¿Qué posibilidades de crecimiento reales ofrece a la capital?**

— Si se llegara a cumplir el cien por cien del Plan General, estaríamos hablando de aproximadamente 13.500 viviendas nuevas. Si lo multiplicamos por una media de dos personas, significa que cerca de 27.000 personas tendrían la posibilidad de residir en Segovia, si lo desean. Esto significa que la capital podría

ver crecer su población en las próximas dos décadas hasta los 80.000 habitantes, con todo lo que ello significa.

Evidentemente, éstas son las estimaciones de máximos, porque los Planes Generales nunca se cumplen en su totalidad.

— **¿La llegada del tren de alta velocidad condicionó la redacción del PGOU?**

— Claro, está todo unido. La llegada del tren de alta velocidad era un elemento indispensable para el crecimiento de Segovia en términos generales pero, además, condicionará físicamente las futuras construcciones de la capital, cuya cercanía a la estación puede ser una oportunidad. Por eso el Plan General planifica

toda esa zona a nivel urbanístico, principalmente en entorno de la estación y el sector conocido como Prado Bonal.

Estas dos zonas, junto a otras como los sectores A y B y el sector Plaza de Toros son áreas importantes que están pendientes de desarrollo. Lógicamente, nosotros esperamos y confiamos en que en los próximos años se produzca.

— **En estos años se hablaba de la llegada del AVE y la aprobación del PGOU como los dos elementos necesarios para que Segovia creciera. Ahora ya están las dos cosas ¿se ha dejado notar el efecto positivo o la crisis lo ha ralentizado?**

— Lo que hace el tren de alta

velocidad es dinamizar y agilizar esas perspectivas, sobre todo con respecto a otras capitales de provincia que no disponen de una red de comunicaciones así. En 2008, Segovia cuenta con una más que destacable red de comunicación con el resto de la península, como el tren de alta velocidad, la autopista con Madrid y la autovía con Valladolid.

El objetivo de ofrecer facilidades a aquellas personas que decidan fijar su residencia en Segovia y establecer sus empresas aquí. En este sentido, el Plan General presta especial atención a esta zona y se han programado 1.800.000 metros cuadrados de suelo industrial, así como un parque empresarial al lado de la estación de 350.000 metros cuadrados.

— **El PGOU no es de aplicación en las zonas históricas, pero el Ayuntamiento trabaja en un Plan Especial para estas zonas, ¿en qué estado se encuentra?**

— En la actualidad estamos realizando los trámites previos para contratar la redacción de este Plan Especial que será de aplicación en las zonas históricas y por tanto planifique y desarrolle el urbanismo en estas zonas. Conviene explicar que estas zonas no se encuentran sin legislación, sino que sigue aplicándose el Plan General de 1984, mientras que en el resto de la capital ya se aplica el nuevo Plan, aprobado en marzo de este año y que no hay ningún problema: pueden convivir porque no entran en contradicción.

— **¿Existe algún aspecto que le gustaría destacar o que, para usted, defina el PGOU?**

— La verdad es que me parece muy interesante destacar que en Segovia tenemos 165 millones de metros cuadrados de suelo y el PGOU define el 12 por ciento como suelo urbano y urbanizable y el 88 por ciento restante figura como suelo rústico común o suelo rústico protegido. Son datos muy significativos y unos ratios de protección poco comunes.

CONSTRUCCIONES NORMALIZADAS, S.A.
CONORSA

HORMIGONES ADAJA, S.A.
GRUPO EMPRESARIAL PROMONAVA S.L.

Prefabricados de Hormigón
Tubos de Hormigón
Bordillos doble capa
Adoquines doble capa
Forjados y Ferrallas

Hormigones y Bombos
Áridos y Excavaciones
Materiales de Construcción
Azulejos y Pavimentos
Fontanería y Calefacción

FÁBRICA, ALMACÉN Y OFICINAS
Ctra. Moraleja, km. 1 - 40450 Nava de la Asunción (Segovia)
Telfs. 921 58 01 94 - 921 58 01 18 - 600 97 37 12 . Fax 921 58 09 05

PLANTA DE HORMIGÓN Y DELEGACIÓN
Ctra. Arévalo - Montuenga, km. 3. 05200 Arévalo (Ávila)
Telf. 920 30 06 22. Fax 920 30 35 89
Móviles 600 97 37 05 - 600 97 37 18

www.conorsa.es E-mail: conorsa-hadaja@conorsa.es

SUMINISTROS ELÉCTRICOS

ESSAN S.L.

C/ Somosierra, 4 40006 SEGOVIA
Telf.: 921 42 71 61 Fax: 921 43 59 97

Material de instalación AT y BT
Automatismo y control
Iluminación
Acumuladores de calor (Tarifa nocturna)

URBANA (PGOU)



Aspecto actual del Sector Plaza de Toros, con las calles ya urbanizadas. /KAMARERO

Empieza a tomar forma

EL SECTOR DE LA PLAZA DE TOROS ES UNOS DE LOS NUEVOS BARRIOS 'CREADOS' POR EL PGOU QUE LLEVA AVANZADA LA URBANIZACIÓN

B.C.P.

El nuevo Plan General de Ordenación Urbana de Segovia, aprobado definitivamente en marzo de 2008 planifica el crecimiento y desarrollo de zonas de la capital como el Sector Plaza de Toros, los Sectores A y B y Prado Bonal.

El alcalde de Segovia, Pedro Arahuetes, destaca la avanzada urbanización del Sector Plaza de Toros, un nuevo barrio que se encuentra prácticamente urbanizado al cien por cien — en lo que se refiere a viales, tomas de luz y puntos de agua y desagüe— en el que se comenzó la construcción de varias promociones de viviendas.

Puede decirse que este nue-

vo barrio — que pasará a denominarse 'Barrio de la Comunidad de Villa y Tierra de Segovia'— es la cara visible del PGOU, y varias promotoras ya están trabajando en la construcción de 1.485 viviendas, repartidas en 17 calles, 9 travesías, 3 plazas, una alameda y 5 jardines,

En verano, el Ayuntamiento ya planteó una propuesta para bautizar estas zonas comunes, con denominaciones que recuerdan la antigua organización administrativa de la provincia en sexmos para sus calles, mientras que las plazas recordarán los diferentes "funcionarios" de la época y la única alameda del nuevo barrio se denominará como "De los toreros", dado que el espacio estará junto al coso taurino.

Y EN LA PROVINCIA DE SEGOVIA...

86 municipios cuentan con normativa urbanística

BÁRBARA CARVAJAL

Hasta hace pocos años sólo los municipios más grandes ostentaban algún tipo de regulación urbanística, sin embargo en Castilla y León ha surgido una preocupación por dotar de alguna forma de planeamiento al mayor número posible de localidades y armonizar así el crecimiento de los mismos. A los municipios de más de 1.000 habitantes se les exigió en la última legislatura la redacción y aplicación de normas urbanísticas, mientras que los municipios que reúnen más población redactaron Planes Generales de Ordenación Urbana. Los ayuntamientos más pequeños no estaban obligados pero muchos han recibido ayuda (en forma de subvención, técnicos y arquitectos) para la redacción de las Normas Urbanísticas Municipales.

Según los datos recogidos en el último informe de la Consejería de Fomento de la Junta de Castilla y León (con fecha de diciembre de 2007), Segovia cuenta ya con 86 municipios en los que está vigente algún tipo de Planamiento General — bien Plan General de Ordenación Urbana, bien Normativa Urbanística Municipal—, lo que representa el 41 por ciento de los municipios.

Sin embargo, si nos fijamos en la población y en la superficie, el alcance de estos es mucho mayor el 88 por ciento de los segovianos residentes en la provincia está censado en Ayuntamientos con algún tipo de ordenación, mientras que éstos están vigentes en el 60 por ciento de la superficie de la provincia.

En datos absolutos dentro de la Comunidad, el crecimiento de municipios con planeamientos generales ha sido espectacular: a finales de 1994 sólo tenían algún tipo de normativa 233 municipios — de un total de 2.248—, a finales del año 2000, eran 513 municipios, mientras que en 2007, 711 municipios se

han dotado ya de alguna figura de ordenación.

Al tener una distribución administrativa similar en todas las provincias (el mayor porcentaje de la población se concentra en las capitales), los porcentajes de alcance en población y superficie son similares a los de la provincia de Segovia.

FIGURAS

Los Planes Generales de Ordenación Urbana (PGOU) se redactan y aplican como herramientas de ordenación integral del territorio, y abarcan uno o varios términos municipales completos. Además, definen el modelo de utilización del suelo a largo plazo del área que abarcan, de forma que clasifican el suelo por tipos, según la edificabilidad y protección; establecen el programa para su desarrollo y ejecución; y señalan el límite temporal de vigencia antes de una revisión del mismo.

La otra figura de Planeamiento del suelo son las Normativas Urbanísticas Municipales (NU ó NUM), una figura menor en la que se califica el suelo en urbano, urbanizable y no urbanizable, delimitando el ámbito territorial de cada uno de los distintos tipos de suelo, estableciendo la ordenación del suelo urbano y de las áreas aptas para la urbanización que integran el suelo urbanizable y, en su caso, fijando las normas de protección del suelo no urbanizable.

Existe, además, otra figura que sin llegar a ser una normativa en sí misma, se ha considerado el paso previo para ello en muchos municipios. Se trata de la Delimitación de Suelo Urbano (DSU), es decir, se señala el perímetro de los terrenos comprendidos en el mismo, considerando el resto como suelo no urbanizable. A la hora de construir en estos municipios se aplican las normas urbanísticas provinciales.

SEGOVIA	Municipios	%	Población	%	Superficie	%
Con Pto. General	86	41%	140.437	88%	4.090	60%
PGOU	5	2%	63.911	40%	447	7%
NU	81	39%	76.526	48%	3.643	53%
Sin Pto. General	123	59%	18.885	12%	2.762	40%
DSU	20	10%	3.920	2%	531	8%
Sin DSU	103	49%	14.965	9%	2.231	33%
TOTAL	209		159.322		6.852	

CASTILLA Y LEÓN	Municipios	%	Población	%	Superficie	%
Con Pto. General	771	34%	2.213.914	88%	44.598	47%
PGOU	53	2%	1.486.480	59%	5.276	6%
NU	718	32%	727.434	29%	39.322	42%
Sin Pto. General	1.477	66%	314.503	12%	49.515	53%
DSU	547	24%	141.460	6%	18.628	20%
sin DSU	930	41%	173.043	7%	30.887	33%
TOTAL	2.248		2.528.417		94.113	

Municipios con y sin Planeamiento General tanto en la provincia de Segovia como en toda Castilla y León. En las tablas se expresa también el porcentaje de población y superficie a la que alcanza la existencia de: Plan General de Ordenación Urbana (PGOU), Normativa Urbanística (NU). En los casos en los que no hay Planeamiento se diferencia la existencia o no de Proyectos de Delimitación de Suelo Urbano (DSU). Fuente: Consejería de Fomento (Junta de Castilla y León). / B.C.P.

La VIVIENDA ACTUAL: PROBLEMAS de siempre - SOLUCIONES de siempre

Tras unos largos años de equivocaciones constructivas, en los que se ha pretendido reinventar la rueda, se vuelve a las soluciones constructivas de siempre.

La energía no es gratis, la energía es cara, tal como ya sabían nuestros abuelos y se olvidó en la pretendida civilización del bienestar.

No se puede proyectar, construir y por fin habitar una vivienda basada en el despilfarro de energía para conseguir un confort y bienestar técnico.

La tradición, las costumbres, nos dicen que se debe proyectar una vivienda para un determinado fin, en un determinado lugar y con unos determinados materiales y soluciones constructivas que materialicen ese proyecto en una vivienda habitable y confortable.

La vuelta a la vivienda tradicional, ahora llamada ecológica o bio-construcción o como quiera que la llamemos, es la mejor solución. Las técnicas y condicionantes constructivos y los materiales empleados a lo largo de la historia se recuperan y se mezclan con los actuales para hacer la vivienda tan humana como antaño y tan confortable como hoy día.

ASEAC, EL CANAL PARA TRANSMITIR LAS INQUIETUDES Y PROBLEMAS DEL SECTOR

La morosidad, un grave problema para la construcción

ALBERTO DUEÑAS, GERENTE DE ASEAC, ASEGURA QUE LA SITUACIÓN NO ES CATASTRÓFICA PERO QUE TAMPOCO PUEDEN SER OPTIMISTAS

SARA SUÁREZ VELASCO

La Asociación Segoviana de Empresas Auxiliares de la Construcción (ASEAC), que cuenta con sesenta y dos empresas asociadas con una cuota de 900 trabajadores, tiene como objetivo principal "agrupar a todas las empresas del sector para unificar y aunar esfuerzos, conseguir unir el sector y comunicar los derechos de los asociados", según afirma Alberto Dueñas, gerente de dicha Agrupación.

"Somos una asociación que representa todas las empresas del sector de la construcción y minería: excavación, empresas que trabajan con el hierro, movimientos de tierra, excavaciones, pavimentaciones, revestimientos, aislamientos, saneamientos, electricistas, carpintería de aluminio y gestores de residuos", entre otras muchas.

Otro de los grandes objetivos que se marcan, según comenta Dueñas, es estar presente en las instituciones más importantes de la provincia para trasladar las inquietudes y problemas de nuestros asociados. "Por ejemplo el hecho de ser miembros de comité ejecutivo de la FES nos permite conocer la situación actual de la provincia de Segovia y poner en marcha determinadas iniciativas".

Además, dentro de ASEAC ofrecemos una amplia cobertura de servicios: una base de datos que nos permite informar a nuestros socios sobre la situación actual de la provincia y todas las obras que se plantean en

Segovia, en algunas provincias de Castilla y León y Madrid. Y una buena formación. Estamos apoyando la gestión de las empresas acreditadas ya que es obligatorio para todas aquellas que quieren entrar en la actividad de la subcontratación. Les asesoramos y ayudamos con los trámites.

Además, a través de nuestra página web ofrecemos una amplia información sobre asesoría jurídica, fiscal, laboral, temas de prevención, formación, normativas y convenios. Todo un abanico de información sobre asuntos que afectan a las empresas auxiliares de la construcción.

Nuestra principal meta actual es ser el canal para transmitir y atender las inquietudes y problemas de nuestros asociados. Un problema puntual es la morosidad, es un concepto que ha aparecido como consecuencia de la crisis. Tenemos tres básicos. En primer lugar que el índice de trabajo ha disminuido mucho. Después, que nos enfrentamos a empresas

[]

ASEAC aboga por la unión puesto que ésta hace la fuerza y mucho más en tiempos difíciles como el actual



Un operario transporta una de las piezas de recambio de la máquina excavadora. / EFE

que concursaron, contratistas con las que nos pusimos a trabajar y nos han dejado una deuda importante. Y en tercer lugar, la forma de pago ya que no entendemos que nos paguen tarde, mal y nunca. Todo esto crea incertidumbre y ansiedad.

Otro problema relevante es "la burocracia ya que hay tal demora con los trámites de expediente que nos aburren", añade Dueñas.

En mi opinión la situación no es catastrófica pero no podemos ser optimistas. Además, las entidades financieras nos están ahogando porque no nos dan financiación por lo que es casi imposible movernos. Tampoco hay perspectiva de que vayan a existir obras en un futuro próximo y nosotros dependemos totalmente del sector de la construcción puesto que si no hay obra las empresas de ce-







mento, arena, pizarra tienen que frenar su actividad. El sentimiento generalizado es que en los próximos meses se producirán despidos y habrá alguna empresa que se vea obligada a cerrar.

Me gustaría aprovechar esta oportunidad para animar a todas las empresas del sector a que se unan a ASEAC puesto que la unión hace la fuerza y en tiempos difíciles más.

ARENAS SILICEAS
ESPECIALESCentro Preparador
y Lavadero
de SÍLICES

www.silicesgomezvallejo.com

Semorsec
Segoviana de Mortero Seco

-  Mortero seco a granel.
-  Morteros secos especiales.
-  Monocapas para fachadas.
-  Cementos Cola
-  Pavimento impreso y coloreado.
-  Impermeabilizantes.
-  Productos químicos para la construcción.



www.semorsec.com

EMPRESA MUNICIPAL DE VIVIENDA Y SUELO

Un mal año para Evisego

2008 HA SIDO UN AÑO COMPLICADO PARA LA EMPRESA MUNICIPAL DE VIVIENDA Y SUELO DE SEGOVIA QUE, A PESAR DE HABER CONSEGUIDO ENTREGAR LAS VIVIENDAS DE ALQUILER DE LA ALBUERA, TENDRÁ QUE POSPONER LOS PROYECTOS DE ESTE AÑO PARA EL PRÓXIMO TRIENIO

EL ADELANTADO

La empresa municipal de suelo y vivienda (Evisego) intentará desarrollar en los próximos tres años (2009-2011) los proyectos y actuaciones que se marcó como objetivo para 2008 y que no ha podido cumplir por falta de financiación; concretamente, por la falta de apoyo económico del Ayuntamiento, tras el fracaso en la "venta" de varias parcelas municipales y por las que se esperaban obtener más de 20 millones de euros.

Un informe incluido en el Plan Económico y Financiero (PEF) de Evisego, que aprobará la Junta General de Accionistas el próximo 18 de diciembre, apunta que "la nueva situación del mercado inmobiliario hace recomendable que las actuaciones que inicialmente se programaron para ser realizadas en 2008 se pospongan en el tiempo, y se prevé que se realicen a lo largo de los próximos ejercicios". Entre ellos están las promociones de 300 viviendas de protección en las parcelas de Baterías y los Sectores A y B.

La entrega de las viviendas de alquiler de La Albuera en octubre de este año se vió diluido por el problema del doble pago de 311.000 euros a la empresa Urazca, constructora de los inmuebles que se declaró en suspensión de pagos. Zanjado, al menos para el PSOE, este asunto tras un acuerdo con el Banco de Santander, el debate político se centra ahora en la situación económica de la empresa municipal, que, según ha puesto de manifiesto el PP, se encuentra en "quiebra técnica". El alcalde, Pedro Arahuetes, ha negado este extremo, aunque sí admite que Evisego cerró 2007 con pérdidas, precisamente por la falta de ingresos.



La difícil situación de Evisego obligará a la empresa municipal a desarrollar los proyectos fijados para este año en el trienio 2009-2011. / PEÑALOSA



Las viviendas de La Albuera fueron entregadas en alquiler en octubre. / JUAN MARTÍN

NUEVO GERENTE



Jaime Torinos será el quinto gerente de Evisego desde la creación de la empresa municipal. Torinos fue presentado la pasada semana y asumirá la puesta en marcha de numerosos proyectos. El nuevo gerente tiene una dilatada experiencia en este sector y es que desarrolló la gerencia de la Sociedad Municipal de Suelo y Vivienda de Valladolid (VIVA) de 2000 a 2007.

las noticias de segovia no acaban en el periódico, siguen en la red.

EL ADELANTADO.com

información última hora encuestas blog

AISLAMIENTOS Y PISCINAS AISLAMAX, S.L.

Poliestireno Expandido
Proyección de Poliuretano - Extrusionado
Piscinas - Cubiertas de Piscinas - Spas
Ventanas para Tejado
Revestimiento de Piedra...

EXPOSICIÓN PERMANENTE

Ctra. CL 601 (Valladolid-Segovia), Km.100
(Detrás de Gasolinera San Medel-Camps)
40390 VALSECA (Segovia)

Construcciones RODRIGO S.L.

PROYECTOS, VIVIENDAS,
CERRAMIENTOS, NAVES,
VALLADOS, PISCINAS,
GARAJES, EXCAVACIONES,
CANALIZACIONES, ACERAS
Y PAVIMENTACIONES

Plaza Mayor, 13 40.145 MUÑOPEDEDO (Segovia)
Teléfonos: 921 17 94 69 y 669 12 91 85 Fax: 921 17 94 69

TOMÁS RIVILLA, PRESIDENTE DE LA ASOCIACIÓN PROVINCIAL DE INDUSTRIAS DE LA CONSTRUCCIÓN

La situación actual es complicada

LA UBICACIÓN ESTRATÉGICA Y LAS BUENAS INFRAESTRUCTURAS QUE TIENE LA CIUDAD PERMITIRÁN DAR UNA SALIDA RÁPIDA A LA CRISIS ECONÓMICA EN CUANTO MEJORE UN POCO LA SITUACIÓN FINANCIERA A NIVEL MUNDIAL

SARA SUÁREZ VELASCO

El presidente de la Asociación Provincial de Industrias de la Construcción (APIC), Tomás Rivilla, comenta con El Adelantado la situación del sector de la construcción. "El contexto actual es muy complicado. Nuestro sector fue el primero que se resintió por la crisis financiera y económica a nivel mundial. De alguna manera se veía venir y éramos conscientes de que la buena racha pararía pero nadie pensaba que fuera a finalizar de una manera tan drástica. A la caída de la demanda se unió la limitación del crédito al consumidor por parte de las entidades bancarias, por lo que la situación fue de mal en peor".

"En la actualidad no existe demanda, muchas de las construcciones se han paralizado y las que están finalizadas no se venden. Pero esta situación tiene que mejorar porque siempre que llueve escampa. Y gracias a las medidas que están tomando el Gobierno y las diversas entidades bancarias estoy seguro de que la realidad mejorará", añade.

Cómo consecuencia de esta coyuntura económica las empresas segovianas viven también una situación complicada. Es difícil prever un salida mientras persista la crisis mundial, siga disminuyendo la demanda y las entidades bancarias no dispongan de financiación que ofrecer. Pero el presidente de la patronal segoviana considera que en cuanto la situación mejore un poco Segovia será de las primeras en ponerse al frente de la carrera. "Nos encontramos en una

ubicación estratégica y privilegiada que nos permitirá dar una salida rápida a esta crisis económica. Además, Segovia está muy bien situada, por su nuevo Plan General de Ordenación Urbana (PGOU) y, en un momento de expansión muy fuerte con unas infraestructuras excelentes que nos permitirán dar este empuje necesario para mejorar la mala racha, sobre todo económica", añade Rivilla.

Por otro lado, este representante de la patronal admite que aún existen muchas empresas segovianas que tienen que adaptar sus plantillas a la situación actual, porque aunque en la capital la actividad ha sido escasa en los últimos años, en cuanto a la construcción de viviendas, sí se ha edificado en los alrededores de la ciudad aunque muchas obras no han podido terminarse por la falta de recursos.

Rivilla también comenta que la crisis está afectando a todos los sectores relacionados

[]

"En cuanto la situación mejore un poco Segovia será de las primeras ciudades en ponerse al frente de la carrera"



Tomás Rivilla, Presidente de la Asociación Provincial de Industrias de la Construcción./ EFE

con la construcción, como electricistas, yesistas o carpinteros y que ya no se inician nuevas promociones.

La Asociación Provincial de Industrias de la Construcción, APIC, cuenta con 600 empresas y autónomos y se formó hace 28 años con el objetivo primordial de beneficiar a todos los asociados en todo tipo de cuestiones, tanto jurídicas como laborales.

"Sobre todo, somos un nexo de unión para los constructores y los promotores, lo que a la larga nos está beneficiando a todos", explica Rivilla.

Uno de los asesoramientos y cursos más importantes que están llevando a cabo es el de la prevención y riesgos laborales. "Cuanto más se incida en la formación y prevención de los trabajadores y empresarios mejor

será la situación del sector, ya que es una actividad que lleva implícito un riesgo, por lo que es necesario que todo el mundo sea consciente y no se acostumbre. La rutina no es válida en este trabajo y coger confianza tampoco porque es un trabajo que requiere de unas medidas necesarias e imprescindibles que muchas veces se convierten en salva vidas.

Terrazos Cantalejo S.A.
FÁBRICA DE TERRAZOS
ALMACÉN DE AZULEJOS Y PAVIMENTOS

MÁRMOLES
GRANITOS
PIEDRA NATURAL
ENCIMERAS DE COCINA Y BAÑO
CUBRERRADIADORES

Carretera de Sebúlcor, s/n
Telf. 921 52 03 03 • Fax 921 52 06 99
CANTALEJO (Segovia)

Exposición y venta
de todo tipo de Chimeneas

URALITA U

José Luis Escorial San Frutos

PLANTA DE HORMIGÓN
MATERIALES DE CONSTRUCCIÓN
DERRIBOS Y EXCAVACIONES y
SERVICIO DE CONTENEDORES

Ctra. Sebúlcor, s/n
40320 CANTALEJO (Segovia)

Teléfono 921 52 08 00
Móvil 616 28 81 92

las noticias de segovia no acaban en el periódico, siguen en la red.

EL ADELANTADO

información última hora encuestas blog



Ascensores ZENER

ÚNICA EMPRESA DE CASTILLA Y LEÓN QUE REALIZA LABORES DE INVESTIGACIÓN, DESARROLLO E INNOVACIÓN EN APARATOS ELEVADORES.

PRIMERA EMPRESA NACIONAL CON CERTIFICACIÓN ACREDITADA EN:

- + CALIDAD ISO 9001:2000
- + SEGURIDAD OSHAS 18001:1999
- + MEDIO AMBIENTE ISO 14001:2004
- + DIRECTIVA EUROPEA DE ASCENSORES 95/16/CE



EN TODOS NUESTROS PROCESOS DE: DISEÑO, FABRICACIÓN, VENTA, INSTALACIÓN Y CONSERVACIÓN DE APARATOS ELEVADORES.

Elevador SIRIUS, ideal para viviendas unifamiliares



Instalación inmediata
Fabricamos todas las
medidas



Ascensores ZENER ECOREG, con sistema de aprovechamiento de energía

VENTAJAS DE LA REGENERACIÓN

MEDIOAMBIENTALES

- REDUCCIÓN DEL CONSUMO ELÉCTRICO DE LA INSTALACIÓN.
- APROVECHAMIENTO DE UNA ENERGÍA QUE ESTAMOS DISIPANDO EN LAS RESISTENCIAS DE FRENADO.

CALIDAD DE RED

- AYUDA A MANTENER LA RED ELÉCTRICA LIMPIA DE PERTURBACIONES ELÉCTRICAS.
- MÍNIMA APARICIÓN DE ARMÓNICOS EN LA RED.

Certificación Energética de Edificios
inicial/definitiva

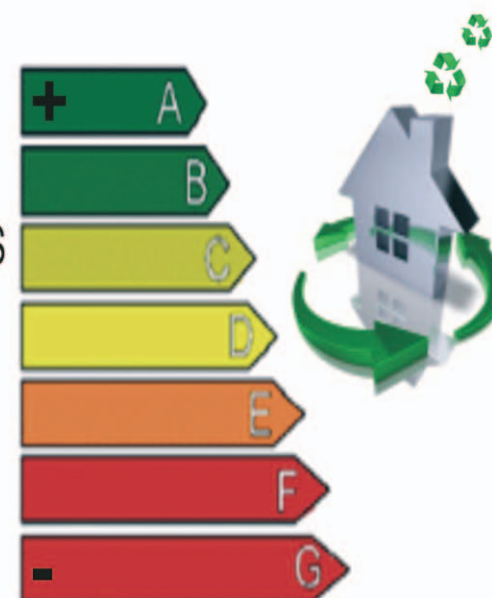

SOLICITE PRESUPUESTO SIN COMPROMISO
NUESTROS COMERCIALES ATENDERÁN TODAS SUS DUDAS

RADIOGRAFÍA DEL SECTOR INMOBILIARIO EN LA PROVINCIA

‘Se vende’

MÁS DE 2.400 VIVIENDAS DE NUEVA CONSTRUCCIÓN A LA ESPERA DE UN COMPRADOR EN LA PROVINCIA DE SEGOVIA

SARA SUÁREZ VELASCO

Segovia cuenta con un nuevo escenario como consecuencia a la crisis económica y financiera. Calles con abundantes carteles con el ‘se vende’, o el más conocido ‘For Sale’, que tan habituados estamos a ver en las películas de origen norteamericano. Y es que, el paisaje del casco urbano y las localidades más próximas a la capital cada vez están más pobladas de carteles de inmobiliarias, e incluso de particulares, deseosos de deshacerse del inmueble. A este escenario también se suman los complejos residenciales recién construidos, en los últimos años y, a la espera de encontrar un modesto comprador.

Y es que, la llamada ‘Burbuja inmobiliaria’ explotó y multitud de promotores se llevan las manos a la cabeza intentando buscar la fórmula mágica para vender alguno de ese más de medio millón de viviendas construidas y sin vender que hay por toda geografía española.

Aunque, por suerte para los segovianos, la ciudad no ocupa las primeras posiciones de esta temible lista ya que la cifra de viviendas que no encuentran comprador es menor en Segovia, y, en general, en toda la Comunidad Autónoma de Castilla y León, que en el resto de España. Por otro lado, no hay que perder de vista la relación con el número de habitantes. Es decir, los estudios sitúan en más de quince inmuebles por cada mil habitantes las viviendas de nueva edificación y vacía, cuatro más que la media nacional.



Las calles de la localidad cada vez más pobladas con carteles de ‘Se vende’ y/o ‘Alquila’ . / KAMARERO

[]

La ‘Burbuja inmobiliaria’ explotó y los promotores buscan la fórmula mágica para vender

Con estos datos, es obvio que la situación no es buena pero tampoco drástica. Ya que la situación actual es aún más pésima en otras provincia como Castellón y Toledo, donde la proporción es de 25 -30 viviendas vacías por cada millar de ciuda-

danos. Y si nos fijamos a nivel regional, la ciudad de la comunidad autónoma con mayor desfase es Ávila, con más de 22 hogares por cada mil habitantes.

Por otro lado, hay que resaltar que la provincia de Segovia cuenta con 2.424 casa nuevas

que están vacías puesto que no han conseguido encontrar inquilino o comprador alguno. Y en general, en toda Castilla y León hay un total de 31.289 inmuebles nuevos, ya disponibles pero con sus puertas cerradas y sus paredes vacías.

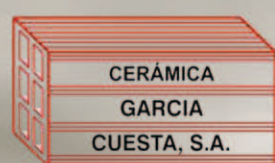

cerámica
garcía cuesta
fábrica de ladrillos y piezas especiales

cerámica para construir



cara vista



huequería



adoquín



ER-1787-2007

www.garciacuesta.es

Ctra. de Coca, Km 1. Nava de la Asunción (Segovia). Tels. 921 580 311 - 921 580 337. ceramica@garciacuesta.com

CUATRO DE CADA DIEZ SEGOVIANOS AFIRMA ESTAR PAGANDO UNA HIPOTECA. LA SUBIDA DE LOS PRECIOS Y LA DESFAVORABLE COYUNTURA A NIVEL MUNDIAL SON LOS CAUSANTES DE LLEGAR CON 'EL AGUA AL CUELLO' A FIN DE MES

Propiedad Vs alquiler

SÓLO UN DIEZ POR CIENTO DE LOS RESIDENTES EN LA CAPITAL SEGOVIANA VIVE EN RÉGIMEN DE ALQUILER

SARA SUÁREZ

Los últimos datos de la encuesta realizada por 'Segovia Opina' y encargada por 'Adelantado de Segovia' la propiedad privada se impone al régimen en alquiler. El sondeo revela que el 88,46 por ciento de los entrevistados afirma que reside en una vivienda de su propiedad frente al apenas 10 por ciento que lo hace en régimen de alquiler.

Según la entidad consultora que ha llevado a cabo la encuesta y el posterior estudio de los datos, el factor principal por el que la gran mayoría de los encuestados asegura vivir en un domicilio familiar es por que no se han decidido o no se han podido emancipar. De la misma forma, que los datos de la encuesta recogen que en su gran mayoría, dichos ciudadanos, viven en domicilios de algún familiar o que han sido heredados.

miliar o que han sido heredados.

Por otro lado, hay que destacar que el 55,70 por ciento de los segovianos asegura que no está pagando una hipoteca frente al 41,99 por ciento que si se encuentra sometido a esta obligación económica. Por lo tanto, cuatro de cada diez segovianos está sujetos al compromiso hipotecario.

Otro de los datos más significativos que se pueden extraer de dicha encuesta son las principales causas que dificultan el pago de la casa a las familias segovianas. La espectacular subida del precio de las hipotecas y la desfavorable situación económica y financiera a nivel mundial son las principales causantes de que las familias estén atravesando apuros y verdaderos problemas para llegar a fin de mes y poder hacer frente al pago de la misma o a otras obligaciones.

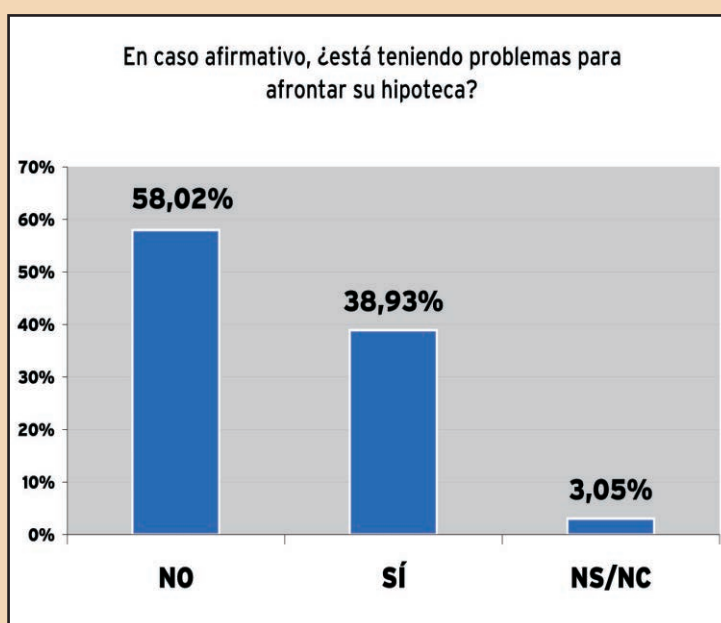
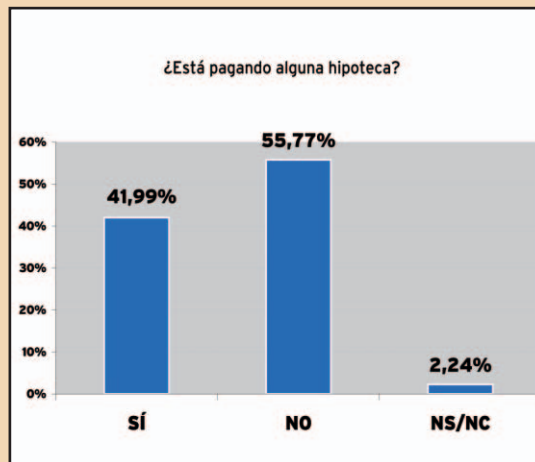
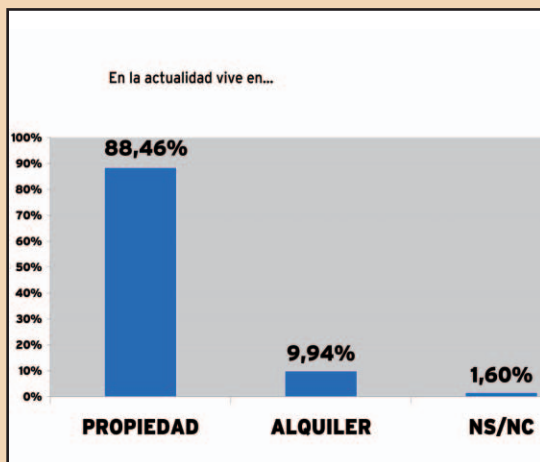

El 88% de los residentes en la capital segoviana asegura que vive en su propiedad, siendo en su mayoría el domicilio familiar o heredado. (Gráfica 1). El 42% de los segovianos está pagando en la actualidad una hipoteca frente al 56% que no tiene dicha obligación (Gráfica2). De los encuestados que están afrontando el pago de una hipoteca el 58% afirma tener problemas para llegar a fin de mes

/ EL ADELANTADO

Financia:



COMPLEJO RESIDENCIAL ROBLEDO

CHALETES · VIVIENDAS · APARTAMENTOS · LOCALES · COLEGIOS · CENTRO SOCIAL · HOTELES · RESTAURANTES · ZONAS VERDES · ZONAS DEPORTIVAS

UN LUJO AL ALCANCE DE TODOS

Ahora tiene Ud. la oportunidad de vivir con la calidad de vida que siempre había soñado, dentro de un marco idílico, rodeado de naturaleza y de todas las comodidades y servicios urbanísticos que Ud. y su familia puedan necesitar para lograr el estatus social deseado, gozando de plena libertad y felicidad en su vida cotidiana.

Consiguir estos privilegios está a su alcance, si decide habitar en Residencial ROBLEDO, una moderna urbanización proyectada sobre un área de terreno de 236.000 m.², totalmente comunicada y estratégicamente situada en lo que será el centro neurálgico entre los núcleos urbanos de Segovia y La Granja.

En Residencial ROBLEDO podrá elegir entre preciosos Apartamentos, Pisos de 2, 3 y 4 dormitorios, Locales Comerciales, Chalets adosados o pareados con jardín en parcelas de 350 a 500 m.² o lujosos Chalets independientes en parcelas de 1.000 m.²

PROYECTOS PERSONALIZADOS Y A SU MEDIDA: Residencial Robledo le ofrece la posibilidad de participar en la creación y diseño de su propia vivienda. Adaptamos su construcción al criterio que Ud. considere más apropiado para lograr su mayor comodidad y bienestar.

Residencial ROBLEDO cuenta con todos los servicios complementarios que pueda necesitar en su vida diaria así como todas las comodidades de una ciudad.

Aquí encontrará, desde los comercios más imprescindibles para sus compras cotidianas tales como Panaderías, Supermercados, Farmacias, Kioscos de prensa, etc... hasta Centros de Educación para sus hijos, Zonas lúdicas y de recreo, Zonas verdes ajardinadas, Polideportivo, Boutiques, Bares, Cafeterías, Centro de masaje y Estética, Gimnasio, Bancos, Hostales, Guarderías, Club Social, Restaurantes... Etc. y todo lo necesario para gozar de una cómoda vida.



Dotada de excelentes comunicaciones, Residencial ROBLEDO dispone de líneas regulares de autobuses que comunican Segovia con la Granja y Valsain. Las vías de circunvalación y de servicio paralelas a la Urbanización nos permitirán acceder a todos los núcleos urbanos de la zona en sólo unos minutos ya sea en automóvil o dando un simple paseo en bicicleta.

Para mejorar los distintos accesos por carretera desde Madrid, Residencial ROBLEDO cuenta con la Autopista y la Estación del AVE en los alrededores de Segovia y Robledo A SOLO 3 MINUTOS DE LA URBANIZACION Y A 25 MINUTOS DE MADRID.

Esta moderna línea de ferrocarril que une Madrid con Valladolid beneficia notablemente la comunicación y el desarrollo económico y social de Segovia, dando un gran auge y una alta revalorización a las viviendas de los propietarios que tengan el acierto de comprar en Residencial ROBLEDO.

¡TODA CLASE DE FACILIDADES PARA HACER REALIDAD SUS SUEÑOS!
Visítenos, con la confianza de quien visita a unos amigos. JUNTOS ENCONTRAREMOS LA FORMULA DE PAGO Y LA FINANCIACION QUE MEJOR SE ADAPTE A SU ECONOMIA

¡ELIJA SU OPORTUNIDAD!
Adquiera su vivienda o chalet en Residencial ROBLEDO y conseguirá una auténtica calidad de vida. UNA INMEJORABLE CALIDAD-PRECIO

¡PILOTO OFICINAS!

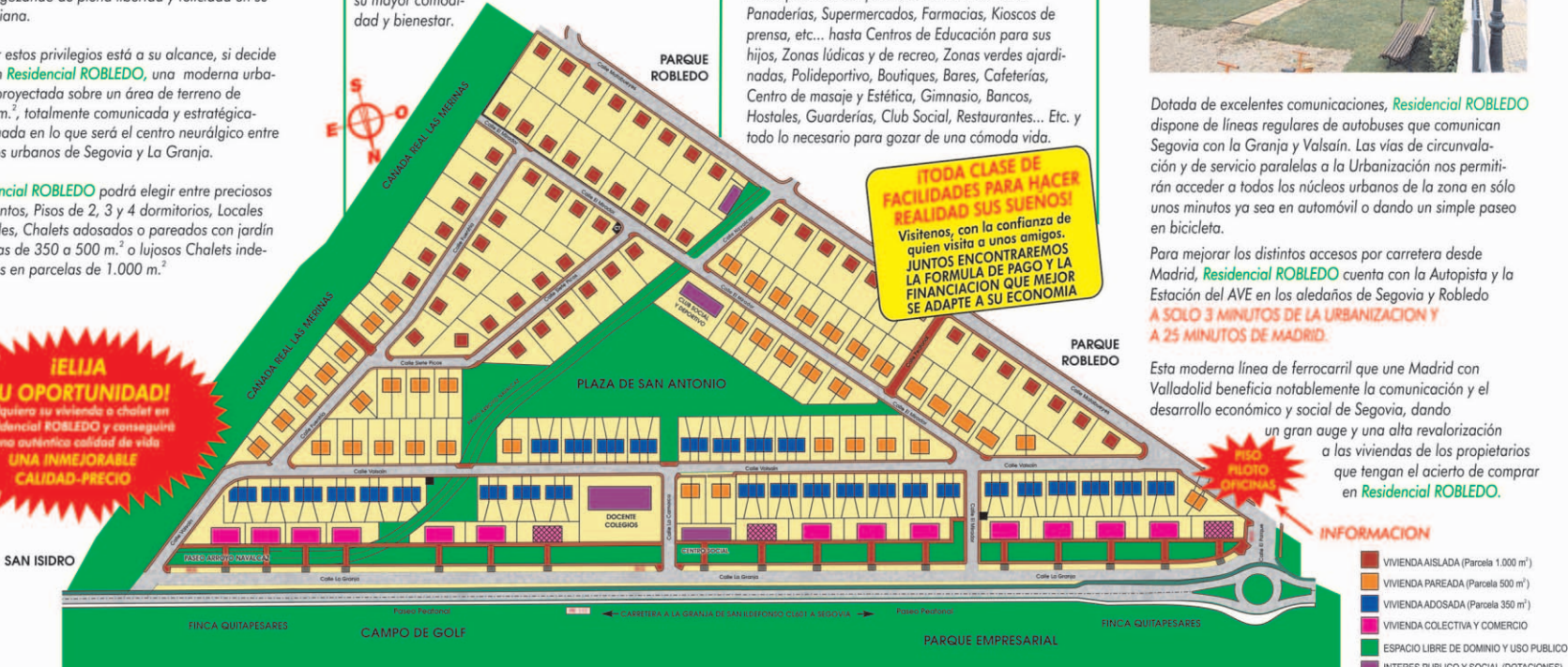

- INFORMACION**
- VIVIENDA AISLADA (Parcela 1.000 m²)
 - VIVIENDA PAREADA (Parcela 500 m²)
 - VIVIENDA ADOSADA (Parcela 350 m²)
 - VIVIENDA COLECTIVA Y COMERCIO
 - ESPACIO LIBRE DE DOMINIO Y USO PUBLICO
 - INTERES PUBLICO Y SOCIAL (DOTACIONES)

¡NO ESPERE MAS, COMPRE YA SU VIVIENDA O CHALET EN RESIDENCIAL ROBLEDO, LOGRARA LA MEJOR INVERSION DE FUTURO Y EL MAYOR ACIERTO PARA VIVIR EL PRESENTE!

Información y venta: C/ CALANDRIA, 8 • SAN ILDEFONSO (SEGOVIA) Teléfono y Fax: 921 47 14 74
www.arco-ramirez.com arcoar Ramirez@arco-ramirez.com
VISITE CHALET PILOTO EN LA URBANIZACION. Tel. 921 43 64 12



caja segovia

100% Hipoteca Fácil

LA CONSTRUCCIÓN AFECTADA

El peor momento de la historia más reciente del sector

EN LA PROVINCIA DE SEGOVIA SE HA PRODUCIDO UN PARO EN LA CONSTRUCCIÓN DE 1.300 PERSONAS, 600 MÁS QUE EL AÑO PASADO

SARA SUÁREZ VELASCO

El declive o la caída del ladrillo es uno de los temas más comunes en los últimos meses. "Los cimientos empiezan a temblar y las empresas del sector intentan buscar soluciones, una pomada mágica para subsanar las heridas", comentada un trabajador de la construcción durante su descanso en un bar de barrio.

Y es que la crisis financiera ha afectado a todo el mundo. Cualquier sector, cercano o lejano al que fue la gran potencia de la economía durante muchos años, la construcción, ha visto como en los últimos meses sus ingresos disminuyen, la situación se complica e incrementa la incertidumbre por un futuro próximo pero que se prevé un poco negro. Consecuencia de esta temida pero esperada situación ha sido el incremento, al sesenta por ciento, del cierre de inmobiliarias en la provincia.

El motivo más claro ha sido el parón o gran descenso en la venta de inmuebles y viviendas de nueva apertura. Y es que, en la actualidad el único hilo de vida o sustento real de las empresas destinadas a los inmuebles y que las permite a continuar con su actividad es el alquiler.

Esta crisis inmobiliaria esta alcanzando a otras empresas auxiliares e incluso al sector de lamadera, como es el caso de Cuéllar, donde se está viendo muy afectada. Y es que, el sector está atravesando uno de los peores momentos de la historia más reciente. Las cifras de actividad indican que se trata de un problema que está repercutiendo de forma relevante en una provincia donde la construcción supone el 16 por ciento del PIB (Producto Interior Bruto).

Según los datos correspondientes a la última encuesta de Población Activa (EPA) se ha producido un paro en la construcción y en la provincia de Segovia de 1.300 personas, 600 más que un año antes. Este incremento supone una tasa de desempleo en el sector de la construcción del 10,2 por ciento una de las más altas de Castilla y León, después de Ávila, que encabeza la lista con un 10,6 por ciento.

Una de las principales causas de este incremento de parados es que en los años pasados



Segovia, una de las provincias de la Comunidad que ha registrado mayor incremento del número de trabajadores extranjeros. / J.M.

de bonanza vinieron empresarios con el único objetivo e interés de sacar un beneficio rápido. Ahora, estos inversores han desaparecido dejando en la estacada a muchos obreros.

Además, se espera que en los próximos meses, debido a la escasa actividad y a la desfavorable conjuntura a nivel mundial, muchas empresas tengan que dar vacaciones a sus trabajadores. Aunque, también existe la esperanza de que la obra pública de un respiro y genere algo de empleo.

Por otro lado, Segovia es una de las provincias de Castilla y León donde se ha producido un mayor incremento de trabajadores extranjeros, en los últimos años. Es precisamente, este colectivo el que antes es despedido y el menos cualificado.

„

También existe la esperanza de que la obra pública de un respiro a la mala situación y genere algo de empleo

Y ADEMÁS...

Caen los precios

EL PRECIO MEDIO DE LA VIVIENDA DE SEGUNDA MANO EN CASTILLA Y LEÓN CAE UN 5,5% POR CIENTO MENOS QUE EL AÑO PASADO. EN SEGOVIA UN 0,3% MENOS POR METRO CUADRADO

SARA SUÁREZ VELASCO

El precio medio de la vivienda de segunda mano en Castilla y León cayó hasta los 2.100 euros por metro cuadrado en el mes de octubre. Lo que supone un 5,5 por ciento menos que en el mismo mes del año 2007.

Por provincias Salamanca es la que registra el precio medio de la vivienda más alto, 2.366 euros por metro cuadrado; Burgos es la segunda provincia más cara con 2.282 euros por m² y Valladolid la

tercera con el metro cuadrado de los inmuebles más elevado. Por su parte, en Segovia el precio de el último mes fue de 2.183 euros por metro cuadrado, un 0,3 por ciento menos.

Cómo conclusión se puede afirmar que Ávila y León son las únicas ciudades que han registrado un crecimiento dentro de la Comunidad Autónoma, ya que son los dos únicos territorios provinciales donde el precio medio de la vivienda de segunda mano creció respecto al mes anterior.

EL SECTOR INMOBILIARIO EN SEGOVIA EN PLENO PROCESO DE ADECUACIÓN

Adaptar los precios al mercado

EL SECTOR DE LA CONSTRUCCIÓN ESTÁ EN FASE DE ADAPTACIÓN. LOS PRECIOS BAJAN, SOBRE TODO, EN LA VIVIENDA DE SEGUNDA MANO, Y EL ALQUILER SE CONVIERTE EN LA VÍA DE ESCAPE INMOBILIARIA

SARA SUÁREZ VELASCO

Ha transcurrido sólo un año desde que en el pasado suplemento de la Construcción, contaba la situación del sector inmobiliario. En el 2007 me centraba, sobre todo, en las dificultades que sufrían los jóvenes para emanciparse puesto que era el tema más importante y de moda. Y es que, los bajos salarios que provocaban un sufrido fin de mes y los precios disparatados en la compra de una vivienda eran los principales detonantes y motivos por los que muchos treintañeros continuaban sin independizarse.

Uno año después, la situación es la misma. Muchos jóvenes, que cada vez dejan de serlo más porque los años pasan para todos, continúan viviendo con los padres, aunque el motivo actual es muy distinto, una crisis que está afectando a todos.

La situación actual del sector de la construcción "está en una fase de adaptación de los precios a la realidad del mercado. Los precios están bajando, fundamentalmente en la vivienda de segunda mano y los interesados deben sentarse a negociar, con la finalidad última de llegar a un acuerdo. Ahora es el momento de negociar", explica Miguel Tovar, Presidente del Colegio Oficial de Agentes de la Propiedad Inmobiliaria.

"Es cierto que los precios han bajado notablemente. Han disminuido entre un 25-30 por ciento en la mayor parte de las viviendas en venta. Los que tenemos todos los días como menú diario este tema encima de la mesa somos conscientes de que la situación ha cambiado. Antes una vivienda en José Zorrilla estaba en 300.000 euros y ahora está en 220.000 euros", añade.

"También hemos llegado a un momento en que la situación no puede dar más. Se ha hecho un esfuerzo importante en la bajada de los precios por lo que creo que a partir de ahora es imposible que desciendan. Está es la razón principal por la que muchas personas alquilan la vivienda que en un primer momento han intentado vender sin éxito. Pasarán los años de crisis alquilando su inmueble y haciendo frente a la situación. Está es la causa por la que el alquiler se ha convertido en una vía de escape para todo el mundo hasta que mejore la situación actual".

De las 400 viviendas en la capital en régimen de alquiler menos del diez por ciento están sin alquilar por problemas en la calidad del estado del inmueble. Esto se debe a las características de Segovia, a su buena comunicación con Madrid y Castilla y León y a la abundancia de estudiantes, que son lo que se regentan estas viviendas.



Uno de los factores que colapsa la compra-venta de viviendas es la financiación./ EL ADELANTADO

“ ”

“Es un buen momento para comprar porque los precios han bajado y el alquiler sube. Es cuestión de conseguir una buena negociación y financiación”

Por otro lado, otro de los factores que colapsa la compra-venta es la financiación. Ya que cuando el comprador va hacer una gestión bancaria para la compra de una vivienda no obtiene el dinero de la entidad bancaria”.

Según asegura Tovar es un buen momento para comprar puesto que los precios han bajado. Es cuestión de llegar a una buena negociación y conseguir financiación. Sobre todo es un buen momento como inversión porque

la compra está más barata y el alquiler más caro.

Por otro lado, me gustaría destacar que el Colegio de Inmobiliarias está recibiendo solicitudes de personas que quieren iniciarse en el sector. Es decir, están cerrando muchas empresas que llegaron al dinero fácil y se van cuando la complejidad y la complicación del sector se ha complicado, por lo que esto dará mayor vida al mercado inmobiliario.

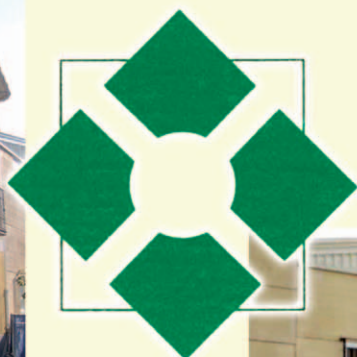

TAPIAS RUEDA

CONSTRUCCIONES Y SERVICIOS, S.L.



Tel. y Fax 921 47 18 03
Polígono Las "Eras" - Parcela 12
SAN ILDEFONSO (Segovia)
info@tapiasrueda.com

BUENAS INFRAESTRUCTURAS EN LA CIUDAD

La obra de ingeniería civil más importante de la capital

LA APERTURA DE UNA SEGUNDA CONVOCATORIA PERMITE ADQUIRIR PLAZAS A LAS PERSONAS QUE NO RESIDAN EN DICHA ZONA



El barrio de El Salvador recuperará en breve la normalidad y el habitual tráfico que tenía antes de que comenzarán las obras del aparcamiento /EL ADELANTADO

SARA SUÁREZ VELASCO

El barrio de El Salvador y especialmente las calles Alamillo y Soldado Español, recuperarán en breve la normalidad y el habitual tránsito de tráfico que registraban antes de que comenzarán las obras de construcción del parking Padre Claret.

Dicha Avenida quedará abierta a la circulación a finales del próximo mes de enero, treinta días después de lo previsto inicialmente. Respecto a la apertura del aparcamiento subterráneo, se mantienen las previsiones iniciales, para la próxima primavera, concretamente para el mes de marzo.

Aunque aún no existe una conclusión definitiva, se baraja la idea de mantener la calle San Gabriel con dos carriles, como se encuentra en la actualidad, uno de subida y otro de bajada, por ser un gran de-

sahago para el tráfico del centro de la ciudad, especialmente de la Plaza de la Artillería, ya que evita la aglomeración de vehículos en la misma. Por su parte, la avenida Padre Claret constará de un carril para cada sentido de circulación, con una calzada más estrecha de la que existía antes del comienzo dichas obras.

“ ”

La Avenida Padre Claret constará de un carril para cada sentido de circulación con una calzada más estrecha que la que existía

El aparcamiento del Padre Claret se ha convertido en la obra de ingeniería civil más importante que se ha realizado en la capital segoviana en los últimos años. Ocho módulos y más de medio millar de plazas componen la estructura, que según los datos facilitados por la empresa, estará dividida en tres niveles bajo rasante con más de 19.000 metros cuadrados y repartidos en 6.343 metros cuadrados por planta. El número de plazas totales es de 542, de las cuales 489, la gran mayoría, están destinadas a vehículos, 26 a furgonetas y 18 a personas con movilidad reducida. Un aparcamiento que tendrá dos entradas y dos salidas para los vehículos y seis accesos peatonales con ascensor.

Uno de estos accesos, el de la salida del aparcamiento en la Plaza Oriental, se ha conver-

tido en el 'ascensor de la discordia' entre diferentes autoridades de la ciudad. Por lo que, con el fin de llegar a un consenso, la empresa adjudicataria de las obras del parking de Padre Claret, Isolux Corsán, presenta un nuevo modelo de cabina para dicha salida. Con una estructura más pequeña para que reduzca al máximo el impacto visual sobre el Acueducto, en definitiva, que no afecte al patrimonio de la ciudad y sea operativa a todos los efectos.

“ ”

Ocho módulos y más de medio millar de plazas componen la estructura

Por otro lado, hay que destacar que dicha empresa, encargada de la construcción y gestión del aparcamiento, realizará una segunda convocatoria de plazas a la que podrán acceder las personas que no sean residentes de la zona. Y es que, en la primera convocatoria se han adjudicado 38 de las 80 plazas previstas para residentes, por lo que ahora el resto de segovianos podrá acceder a las 42 restantes. Las plazas otorgadas tienen un período de ocupación de 35 años y han tenido un coste de 15.517 euros más IVA.

Muchas de las solicitudes que se recibieron fueron rechazadas por incumplimiento de alguno de los requisitos necesarios. Alrededor de 20 peticiones fueron denegadas por tratarse de personas no empadronadas en la zona o estar relacionadas con negocios que carecían de toda la documentación en orden.



“Manzana Golden”, Promoción de 86 viviendas, locales, garajes y trasteros en el Sector I de Segovia.



Viviendas de 1 a 4 dormitorios y duplex.



*c/Santo Tomás 2,
40002 Segovia,*

Tel: 921 43 43 66, Fax: 921 43 44 32.

segovia@gruponavisa.com



LAS ADMINISTRACIONES OBSERVAN UN SISTEMA DE

Ayudas, ¿solución para acceder un hogar?

LOS PAQUETES DE AYUDAS DE LAS INSTITUCIONES ENCAMINADAS A FACILITAR EL ACCESO A LA VIVIENDA DE LOS JÓVENES, LAS FAMILIAS Y LAS PERSONAS CON RIESGO DE EXCLUSIÓN SE PRESENTAN COMO UNA SOLUCIÓN PARA MUCHOS CIUDADANOS PARA PODER CUMPLIR EL SUEÑO DE TENER SU PROPIO HOGAR, YA SEA A TRAVÉS DEL ALQUILER O LAS SUBVENCIONES PARA LA COMPRA DE VIVIENDAS



El grueso de ayudas son solicitadas por jóvenes en cualquiera de sus modalidades / BEATRIZ VELASCO



Solicitudes de ayudas a la vivienda en Castilla y León (2008)

La Consejería de Fomento recibió 22.747 solicitudes de ayudas para la compra, jóvenes arrendatarios, alquiler y vivienda rural en lo que va de año. 3.331 Jóvenes de Castilla y León solicitaron la renta básica de emancipación para alquilar una vivienda, una ayuda de 240 euros mensuales de la que se pueden beneficiar en la Comunidad personas de entre 18 y 35 años de edad.

Provincia	Compra	Alquiler y jóvenes arrendatarios			Vivienda rural	Total solicitudes
		Alquiler	Arrendatarios	Total alquiler y j. arrendatarios		
Ávila	295	631	72	703	219	1.217
Burgos	456	1.764	441	2.205	260	2.921
León	918	2.440	692	3.132	480	4.530
Palencia	347	841	192	1.033	121	1.501
Salamanca	537	880	353	1.233	370	2.140
Segovia	180	436	169	605	386	1.171
Soria	133	536	135	671	119	923
Valladolid	1.274	4.324	1.073	5.397	479	7.150
Zamora	156	677	184	861	177	1.194
Total	4.296	12.529	3.311	15.840	2.611	22.747

Solicitudes de Ayudas a la Vivienda (hasta agosto de 2008) / FUENTE: CONSEJERÍA DE FOMENTO / INFOGRAFÍA: ICAI

BÁRBARA CARVAJAL

La renta básica de emancipación está a punto de cumplir su primer año de existencia y ha resultado ser una excelente opción de independizarse para muchos jóvenes que no podían asumir el coste de un alquiler o de una hipoteca. Esta medida fue anunciada por el Ministerio de Vivienda en noviembre de 2007 y ya en enero de este año comenzó a aplicarse a través de las consejerías de Vivienda o fomento de las diferentes autonomías.

Esta medida social consiste en una ayuda económica mensual de 210 euros — a los que la Junta de Castilla y León suma otros 30 euros—, a la que pueden optar jóvenes de entre 18 y 35 años, que tienen unos ingresos brutos anuales inferiores a los 22.000 euros, que ya residen en viviendas en régimen de alquiler.

En los primeros ocho meses 169 jóvenes de Segovia habían solicitado la ayuda, mientras que en todo el territorio de la Comunidad, las ayudas han alcanzado a 3.311 jóvenes arrendatarios.

ALQUILER Los paquetes de medidas para facilitar el acceso a la vivienda no sólo se centran en la población más joven, deseosa de independizarse, sino que la Consejería de Fomento tiene otra serie de ayudas destinadas al alquiler, la compra y vivienda en zonas rurales.

En lo que se refiere al alquiler, Fomento facilita una ayuda económica que oscila entre el 25 y 40 por ciento de la renta anual y según los datos de la Consejería, hasta el mes de agosto más de 12.500 familias se beneficiaron de esta inyección económica — 436 en la provincia de Segovia—, que prestan especial atención a jóvenes, víctimas de violencia de género y terrorismo.

Los paquetes de ayudas se incrementan ligeramente para otros grupos como mayores de 65 años, familias numerosas, fa-

milias monoparentales, familias con discapacitados a su cargo, o aquellas que han tenido un parto múltiple, adopción simultánea y emigrantes retornados.

Si se agrupan las solicitudes de ayudas al alquiler y jóvenes arrendatarios, la delegación territorial de la Consejería de Fomento ha recibido un total de 950 en lo que va de año, que son estudiadas por la Dirección General de Vivienda y que se resolverán en el primer trimestre de 2009.

COMPRA Aunque el alquiler empieza a presentarse como una magnífica opción, la compra sigue siendo la alternativa preferida por los segovianos. También en este sentido, la Junta ofrece una serie de ayudas tanto de carácter general como orientadas a un público más joven. Las características de estas ayudas se publican cada año en el Boletín Oficial de Castilla y León (BOCYL), y el plazo de solicitudes suele ser de un mes tras su publicación.

En concreto, en 2008 este tipo de ayuda se destinó para familias que ya hubiesen obtenido la hipoteca para una vivienda de hasta 90 metros cuadrados — 120 metros para familias numerosas o con algún miembro discapacitado— y con unos ingresos mínimos de 13.414 euros brutos anuales. En este aspecto se redujo la cantidad de ingresos mínimos, que antes estaba fijado en 24.000 euros.

Los grupos que optaron a estas ayudas son los mismos que los definidos en las ayudas al alquiler, y pueden ser acumulables. Por ejemplo, las familias numerosas recibieron 3.000 euros, pero si además se trataba de un parto múltiple percibieron otros 1.500 euros, igual que si tienen hijos menores o tienen discapacitados a su cargo.

Además, existe una ayuda específica para jóvenes que opten a la compra de una vivienda con un precio no superior a 100.000 euros y una superficie útil de hasta 70 metros cuadrados — más garaje y



C/Guadarrama, 21.
Pol. Ind. 'El Cerro'. 40006 SEGOVIA
Telfs. 921 41 24 11 / 921 413602
Fax 921 41 36 00

FONTANERÍA
CALEFACCIÓN
AZULEJOS Y
PAVIMENTOS DE GRES
CUARTOS DE BAÑO

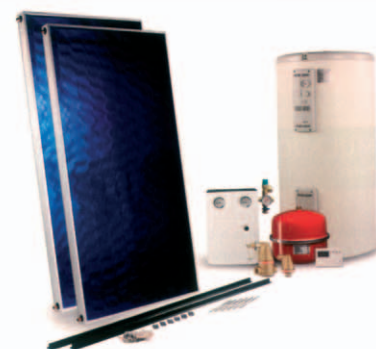

SOLUCIONES SOLARES
PRÁCTICAS, EFICACES Y SOSTENIBLES

www.calvoymunar.com

AYUDAS PARA LA VIVIENDA

Ayudas a la vivienda de la Consejería de Fomento 2008



Ayudas al alquiler

Beneficiarios

- Personas físicas arrendatarias de vivienda.
- Ingresos de hasta 3,5 veces el SMI 2007 (6.988,8 €)
- Residencia habitual y permanente.
- Carezcan de vivienda en todo el territorio nacional, salvo cesión temporal de vivienda (víctimas violencia de género, emergencia social y realojamientos) y separación o divorcio.

Cuántía de la ayuda

- Subvención de un porcentaje de la renta anual.
- Hasta 2,5 el SMI: 30% de la renta anual
- De 2,5 a 3,5 el SMI: 25% de la renta anual

Incrementos ayuda

- Jóvenes y víctimas violencia de género y terrorismo:
 - Hasta 2,5 el SMI: 40% de la renta anual
 - De 2,5 a 3,5 el SMI: 35% de la renta anual
- Mayores, familias numerosas, familias monoparentales, familias con discapacitados, familias con parto múltiple o adopción simultánea y emigrantes retornados:
 - Hasta 2,5 el SMI: 35% de la renta anual
 - De 2,5 a 3,5 el SMI: 30% de la renta anual

Presentación solicitud

- Convocatoria abierta.
- Contratos anteriores a la convocatoria: 1 mes desde el día siguiente a la convocatoria.
- Contratos posteriores a la convocatoria: 1 mes desde la firma del contrato.

Ayudas a la compra

Beneficiarios

- Jóvenes, familias numerosas, monoparentales, con hijos menores a cargo, con algún miembro discapacitado, con parto múltiple o adopción simultánea, víctimas de violencia doméstica, víctimas de terrorismo y emigrantes retornados.
- Ingresos familiares de hasta 3,5 veces el SMI.
- Se rebaja el nivel mínimo de ingresos exigido, pasando de una media de 24.000 € a 13.414,8 € (2 veces el SMI).
- Residencia habitual y permanente.
- Carezcan de vivienda en el territorio nacional salvo víctimas violencia de género, separación o divorcio.
- Que hayan obtenido hipoteca (que puede alcanzar el 100% del precio de la vivienda).

Condiciones de las viviendas

- Superficie: hasta 90 m² o 120 m² para familias numerosas o con algún miembro discapacitado.

Cuántía de la ayuda (acumulables)

- Jóvenes: 6.000 €
- Familias numerosas*: 3.000 €
- Familias monoparentales: 1.500 €
- Familia con discapacitados: 1.500 €
- Familias con hijos menores a cargo: 1.500 €
- Familias con parto múltiple: 1.500 €
- Familias con adopción simultánea: 1.500 €
- Víctimas de violencia de género: 1.500 €
- Víctimas de terrorismo: 1.500 €
- Emigrantes retornados: 1.500 €

(* 3.000 euros + 600 euros por el cuarto hijo + 600 euros si tiene 5 o más hijos)

Presentación solicitud

- Un mes desde el día siguiente a la publicación (12 de marzo) de la convocatoria.

Ayudas a la vivienda rural

Beneficiarios

- Personas físicas con ingresos familiares de hasta 5,5 veces el SMI.
- Corporaciones locales que promuevan actuaciones para cederlas en arrendamiento.

Cuántía de la ayuda

- Préstamo a bajo interés, según el tipo fijado en los convenios a suscribir con entidades de crédito en 2008, hasta 100.000 €.
- Subsidación de 2,5 puntos del tipo de interés cuando los ingresos familiares no superen el 3,5 del SMI, para rehabilitación especial y para corporaciones locales.

Incrementos ayudas

- Emigrantes retornados, familias numerosas, familias con parto múltiple o adopción simultánea.

Rehabilitación integral:

- En cualquier núcleo rural: 4.000 €
- Municipios actuación preferente: 5.000 €

Autoconstrucción y compra en municipios de actuación preferente: 4.000 €

General y jóvenes.

	General	Jóvenes
Rehabilitación integral		
En cualquier núcleo rural	3.000 €	6.000 €
Municipios actuación preferente	4.000 €	7.000 €
Autoconstrucción y compra en municipios de actuación preferente	3.000 €	4.000 €

Presentación solicitud

- Hasta el 30 de junio de 2008.

Ayudas a la vivienda joven

Beneficiarios

- Jóvenes menores de 36 años.
- Ingresos de hasta 6,5 veces el SMI.
- Residencia habitual y permanente.
- No sean titulares de otra vivienda.

Condiciones de las viviendas

- Superficie útil: hasta 70 m² + garaje y trastero.

Cuántía de la ayuda

- Ayudas al alquiler
- Renta no superior a 200 €.
- Subvención durante todo el alquiler:
 - Hasta 2,5 el SMI: 40% de la renta anual
 - Hasta 3,5 el SMI: 35% de la renta anual
- En el alquiler con opción de compra se descontará el 50% de las rentas pagadas.

Ayudas a la compra

- Precio no superior a 100.000 €.
- Hipoteca con plazo de amortización de hasta 40 años y tipo de interés inicial euribor + 0,40.
- Hasta el 100% del precio y sin comisiones.
- Aval de la Junta del 100% del préstamo.
- Ayuda gastos notaría y registro hasta 1.500 €.

Ayuda a la entrada:

- En cualquier municipio: hasta 10.000 €
- Municipio actuación preferente: 2.000 € más.

Presentación solicitud

- Convocatoria abierta.

Jóvenes arrendatarios de vivienda

Beneficiarios

- Jóvenes arrendatarios de vivienda entre 18 y 35 años.
- Fuente regular de ingresos brutos anuales inferiores a 22.000 €.
- Vida laboral de al menos 6 meses de antigüedad o al menos 6 meses de duración prevista de la fuente de ingresos desde la solicitud.
- Residencia habitual y permanente.
- Que la vivienda no sea de protección pública.

Cuántía de la ayuda

	Cuántía fija	Complemento	Total
Hasta 1 el SMI	210 €/mes	30 €/mes	240 €/mes
De 1 a 2 el SMI	210 €/mes	15 €/mes	225 €/mes

Periodo subvencionable

- Desde el 1 de febrero hasta el 31 de diciembre de 2008.

Presentación solicitud

- Contratos anteriores a la convocatoria: 1 mes desde el día siguiente a la convocatoria.
- Contratos posteriores a la convocatoria: 1 mes desde la firma del contrato.

Telefonos de información: Vivienda joven: 900 100 888 / Ayudas vivienda: 902 228 888

Página web: <http://www.jcyl.es>

Oficinas de información: Consejería de Fomento, C/ Rigoberto Cortezo 14, 47014, Valladolid

Tipos de ayudas a la vivienda de la Consejería de Fomento (Junta de Castilla y León). (**) SMI: Salario Mínimo Interprofesional, desde julio de 2004 pasó a denominarse Indicador Público de Renta de Efectos Múltiples (IPREM), por lo que puede encontrarse en tablas expresado de ambas formas. / INFOGRAFÍA: ICAL

trastero—. Este tipo de ayuda se orienta a solucionar el principal problema, que es conseguir la hipoteca.

En este apartado, la Junta actúa como aval, además de ofrecer una cuantía de 1.500 euros para gastos de notaría y registro y 10.000 euros para la entrada —12.000 si se trata en municipios de actuación preferente—. En esta opción no hay plazos de solicitud establecidos, por lo que los jóvenes que estén pensando en adquirir una vivienda para destinarla a su residencia habitual pueden optar a ella en cualquier momento del año.

VIVIENDA RURAL Fomentar la vivienda en zonas rurales ha sido uno de los objetivos del Gobierno Autónomo, ya que la Comunidad tiene una parte muy importante de la población en este me-

dio, por lo que en los últimos años han incrementado los esfuerzos para evitar el despoblamiento.

En este sentido, las ayudas destinadas a la vivienda rural se orientan tanto a la compra, como a la rehabilitación de viviendas, así como a corporaciones locales que promuevan actuaciones para cederlas en arrendamiento. Según los datos facilitados por la delegación territorial de la Consejería de Fomento en Segovia, hasta noviembre de 2008 se han solicitado 403 ayudas.

De forma general, las ayudas consisten en la concesión de préstamos a bajo interés, hasta una cuantía máxima de 100.000 euros, y un incremento en los casos señalados en las ayudas al alquiler (riesgo de exclusión, familias numerosas, familias con menores o discapacitados a su cargo, etc).



Los posibles compradores valoran muchos aspectos. //JUAN MARTÍN

OTRAS AYUDAS

La rehabilitación aislada de viviendas es otro de los objetivos de las ayudas de las instituciones

BÁRBARA CARVAJAL

La rehabilitación de viviendas antiguas puede ser una excelente oportunidad para el acceso a un hogar, tanto en los cascos históricos de las ciudades como en la zona rural. El problema es que, en ocasiones esto supone un handicap en forma de una mayor inversión. El Gobierno Central y el Gobierno Autónomo conceden una serie de ayudas para fomentar la rehabilitación de estas viviendas y que puedan ser destinadas a residencia habitual del propietario o cederla en régimen de alquiler.

En este sentido y con carácter general, la Consejería de Fomento concede una ayuda de 2.280 euros —3.100 para los mayores de 65 años— y un suplemento de 200 euros más para instalar mecanismos de eficiencia energética en los hogares. Uno de los objetivos de estas ayudas es facilitar la adaptación de las viviendas a las personas mayores, así como eliminar barreras que mejoren la accesibilidad a los inmuebles.

Además, la rehabilitación debe tener por objeto mejorar las condiciones de accesibilidad, suprimir barreras de todo tipo o adecuar la vivienda a las necesidades específicas de personas con discapacidad y mayores de 65 años, la reducción del consumo energético o garantizar la seguridad estructural y estanqueidad frente a la lluvia.

Las viviendas deben tener una antigüedad mínima de quince años, salvo si se trata de suprimir barreras arquitectónicas, obras de adaptación de instalaciones a la normativa técnica aplicable u obras de reducción del consumo energético y es necesario certificar que la vivienda será destinada a residencia habitual los siguientes cinco años a la fecha de concesión de la ayuda.

Hasta el mes de noviembre se han presentado un total de 750 ayudas destinadas a la rehabilitación.

En la delegación territorial de la Consejería de Fomento informan a aquellas personas interesadas en este tipo de ayudas.

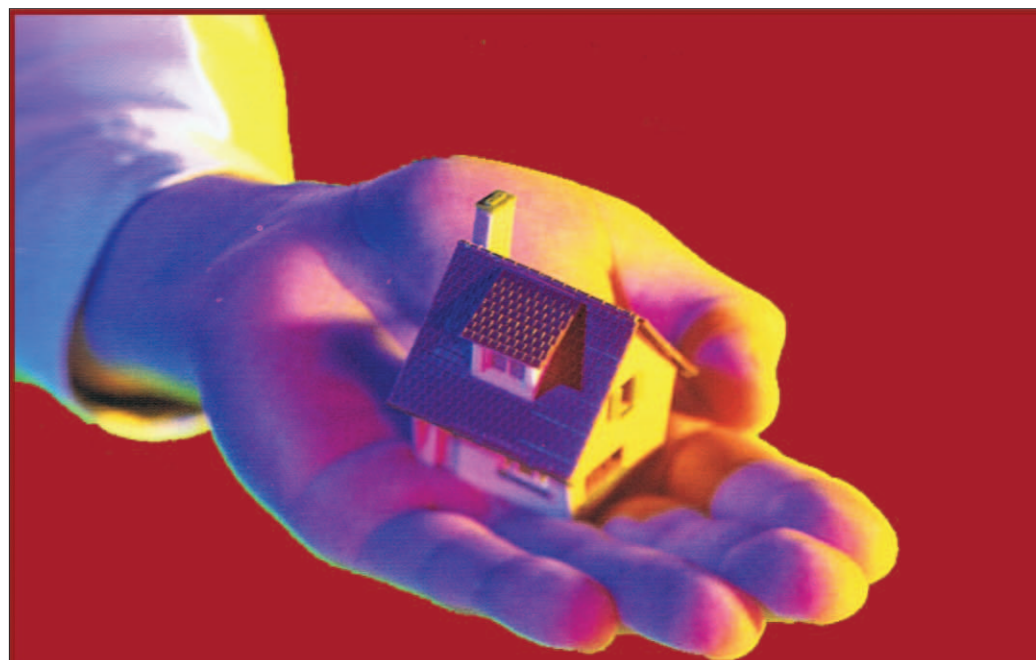

edicta servicios

servicios inmobiliarios



LOS PROYECTOS DE REHABILITACIÓN EN LA CAPITAL:

“Debemos entender el patrimonio como una oportunidad”

LA CONCEJALA DE PATRIMONIO HISTÓRICO DE SEGOVIA, CLAUDIA DE SANTOS, HACE UN REPASO POR LAS PRINCIPALES LÍNEAS DE ACTUACIÓN TANTO EN EL CASCO HISTÓRICO ASÍ COMO OTRAS ZONAS DE LA CAPITAL COMO SAN JOSÉ

BÁRBARA CARVAJAL

La Concejalía de Patrimonio Histórico de Segovia tiene en marcha varios programas de recuperación y adaptación del casco histórico, orientados a mejorar la habitabilidad sin renunciar a la esencia de estos barrios centenarios, así como otros programas de adaptación y mejora de otras zonas de la ciudad como en los barrios de San José y El Palo. La titular de la Concejalía, Claudia de Santos, nos explica los detalles e importancia de estos proyectos.

— **El Área de Rehabilitación de Centro Histórico (ARCH) de La Judería se ha convertido en el emblema de la Concejalía. ¿En qué situación se encuentra y cómo se está desarrollando?**

— Así es, la verdad es que el ARCH de la Judería se está desarrollando con mucho éxito. Este programa de ayudas provenientes de la firma de acuerdos entre el Ministerio de Vivienda, la Junta de Castilla y León, el Ayuntamiento de Segovia y los propios particulares se encuentra en su tercer y último año. Estimamos que una vez finalizado el programa se habrá ejecutado un 98 por ciento de lo previsto (unas 300 viviendas). Con lo cual, la valoración de la rehabilitación en esta zona emblemática de la ciudad es de rotundo éxito. Hay que señalar que falta la concesión de las ayudas de la tercera convocatoria de 2009, por lo que aún falta por ejecutar, y también que nos habremos ocupado de las viviendas, pero también de las calles.

— **Precisamente el buen funcionamiento de este ARCH se ha puesto como ejemplo de gestión de zonas históricas en reuniones de patrimonio y ha motivado un nuevo programa de recuperación en Las Canonjías. ¿En qué situación se encuentra el proyecto?**

— Estamos pendientes de la aprobación definitiva del proyecto por parte de la Junta de Castilla y León. La previsión es que sea un ARCH muy parecido a lo que se ha aplicado en La Judería, y esperamos estar desarrollándolo a principios de 2009. Primero debemos ocuparnos de la parte más administrativa, es decir, poner en información pública todo el proceso de subvenciones, aclarar qué se subvenciona, en qué porcentaje, etc.

Calculo que este primer año se acometerán en primer lugar obras de reurbanización, y en una segunda fase serán las viviendas.

— **¿En qué consiste realmente un ARCH?**

— Se trata de un sistema de subvenciones con los cuatro ‘actores’ que hemos señalado antes — Ministerio, Junta, Ayuntamiento y propietarios—. Es conveniente señalar que no sólo se trata de ‘hacer más bonito’ el barrio del que se trate, sino de hacerlo habitable y al mismo tiempo recuperar y mantener los signos de identidad de esa zona con valor patrimonial.

De ahí que en estos programas se da prioridad al estado estructural del edificio, es decir, si hay una casa que tiene deficiencias

[“”]

Los programas de rehabilitación se orientan a hacer habitables las zonas históricas y a conseguir dinamizarlas

estructurales o de tejado, evidentemente no recibirá una subvención para recuperar la fachada y sí para solucionar los problemas de estructura.

Una vez que se pide la subvención hay una visita de los técnicos que certifican el estado del edificio y hay una comisión que al final aprueba o no. En lo que se refiere a los porcentajes, para el arreglo de tejados y estructuras éstas han sido del 100 por cien y para otro tipo de obras como las de habitabilidad, los porcentajes dependen de la obra solicitada.

— **¿En qué medida son importantes estos programas de rehabilitación para la capital?**

— Son fundamentales. Con los dos ARCH una parte muy importante del casco histórico quedará rehabilitada a todos los niveles: turístico, de habitabilidad, de riqueza patrimonial pero sobre todo de revitalización del casco histórico, ya que permite la adaptación de los edificios.

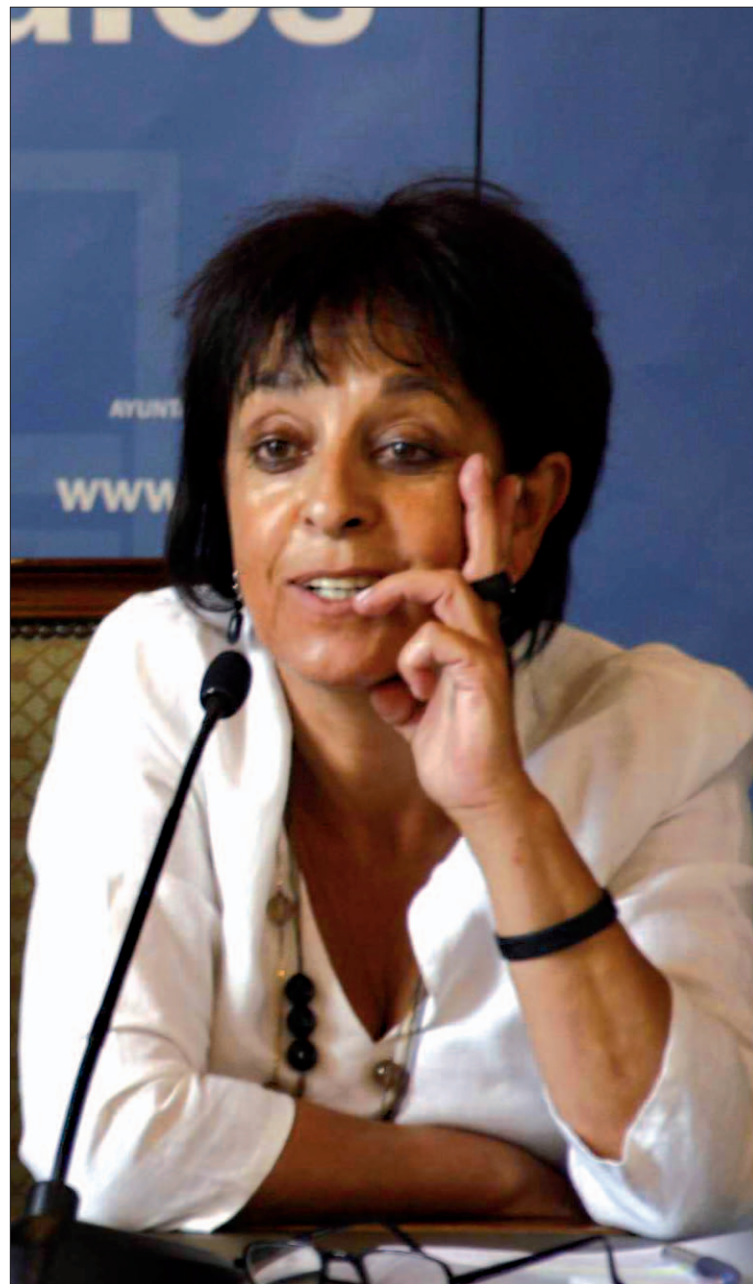

Claudia de Santos ve en el valor patrimonial de Segovia una oportunidad. / PEÑALOSA

Al mismo tiempo asumimos programas en zonas no históricas de la ciudad, como el caso del Área de Rehabilitación Integral (ARI) de San José y El Palo y en un futuro habrá que llegar a otros barrios.

— **¿La riqueza patrimonial actúa como freno o es una oportunidad para la construcción en ciudades como Segovia?**

— Mi visión personal es que el patrimonio es siempre una oportunidad y que nunca debe entenderse como un freno para la construcción. El futuro de esta ciudad está indisolublemente unido a la riqueza patrimonial, es quizá su imagen de marca, su principal ac-

tivo. Además, ya existen empresas especializadas por lo que puede generar trabajo. Después está el resto de hacer habitable una zona histórica. Y en ello estamos.

— **¿Es difícil trabajar en el área de Patrimonio?**

— La verdad es que me encuentro muy satisfecha con el trabajo, además estoy rodeada de un equipo de técnicos fabuloso que, por poner un ejemplo, en La Judería no sólo conoce la zona sino que han visitado casa por casa. Las cosas se han retrasado un poco porque la gente se ha decidido a solicitar las subvenciones una vez que se ha comprobado que sí se cobran.

ENTIDAD ESPECIALIZADA EN LA GESTIÓN DE SEGUROS PARA LA CONSTRUCCIÓN



caja segovia

Operador Banca-Seguros vinculado

- Seguro decenal de daños.
- Todo riesgo construcción.
- Responsabilidad civil para la construcción en todas sus versiones.
- Afianzamiento de cantidades entregadas a cuenta por compradores de viviendas.
- Seguros del convenio de la construcción.

CONSULTE EN SU OFICINA DE CAJA SEGOVIA o EN NUESTRA SEDE CENTRAL

C/ Cervantes, 17
40001-Segovia

Tif. 921 415 065 Fax. 921 461 304

segursegovia@cajasegovia.es www.segursegovia.es

RECUPERAR EL PATRIMONIO Y HACERLO HABITABLE

PRINCIPALES ÁREAS DE ACTUACIÓN DE LA CONCEJALÍA DE PATRIMONIO EN LA CAPITAL

► Área de Rehabilitación de Centro Histórico- La Judería



Programa desarrollado por la Concejalía de Patrimonio Histórico, mediante la firma de un convenio con la Junta de Castilla y León y el Ministerio de vivienda. Hasta la fecha se están rehabilitando un total de 150 unidades subvencionables y concedidas ayudas por valor de 1.176.452,30 euros. Las obras de reurbanización en viales públicos de la Judería han supuesto una inversión hasta el momento de 1.200.000 euros. Las subvenciones concedidas a particulares se destinan a reparación de cubiertas, adecuación estructural de los edificios y, en general, a mejora de la habitabilidad de los inmuebles. / FOTO: LAS FACHADAS DE LA JUDEÍA CONSERVAN EL ENCANTO DE LOS BARRIOS CONVERSOS. JUAN MARTÍN

► Área de Rehabilitación de Centro Histórico-Las Canonjías

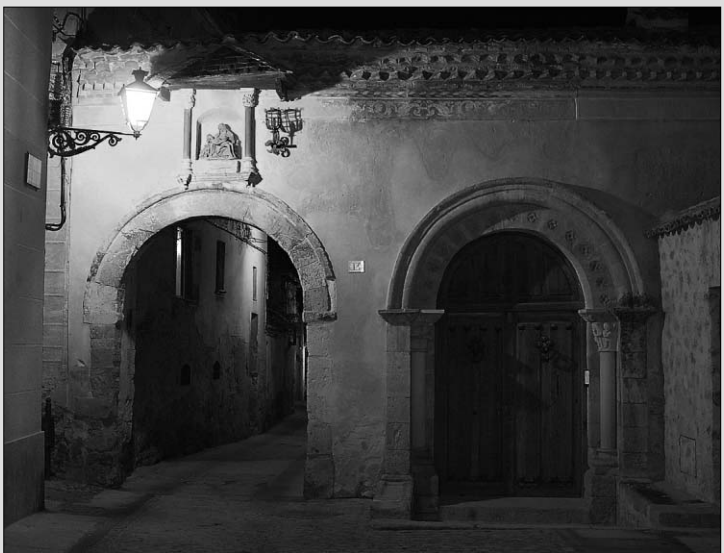

Supondrá una inversión de casi 8,5 millones de euros, de los que 1,8 millones los aportará el Ayuntamiento de Segovia y el resto el Ministerio de Vivienda y la Junta de Castilla y León. Podrán beneficiarse cerca del 80 por ciento de las subvenciones alrededor de 400 del más de medio millar que se han catalogado en un área que delimitan Alcázar, Plaza Mayor la propia Judería y el Hospital de la Misericordia. Se aprobó en el pleno de septiembre y está en fase de elaboración, pendiente de la aprobación de la Junta de Castilla y León, organismo que aportará parte del presupuesto, junto con el Ministerio de Vivienda. / FOTO: PUERTA DE LA CLAUSTRADA. GONZALO AYUSO

► Área de Rehabilitación Integral de San José y El Palo



El Área de Rehabilitación Integral (ARI) del barrio de San José y el Palo afecta a una población de 3.537 habitantes y abarcará un área de 17,6 hectáreas. El ARI permitirá la rehabilitación de 55 edificios, que suman un total de 1.663 viviendas. Del total de la inversión prevista, el 80% se destinará a la mejora de la habitabilidad de las viviendas, mientras que el otro 20% se destinará a la reurbanización de calles y renovación de infraestructuras. El pleno de septiembre dió luz verde al equipo de Gobierno Municipal para que lo solicite, tras la desestimación del anterior. / BARRIO DE SAN JOSÉ. FOTO: JUAN MARTÍN

► Recuperación de la zona del Postigo



La titular de la Concejalía de Patrimonio Histórico, Claudia de Santos, señala la inversión del Ministerio de Cultura para el arreglo de las escaleras del Postigo de Consuelo, y el entorno del arco, así como la muralla en esa zona (120.000 euros) como algo fundamental para mantener el aspecto digno de unas de las zonas que se han convertido en la tarjeta de presentación de Segovia y uno de los sitios con más encanto. / FOTO: VISTA DEL ACUEDUCTO Y LAS ESCALERAS DEL POSTIGO DEL CONSUELO. PEÑALOSA

► Muralla-Arco del Socorro



A principios de 2008, el Ministerio de Cultura concedió una subvención de 40.000 euros para emplearlos en las obras de restauración de la muralla, en la zona del Arco del Socorro. En los últimos años se ha restaurado en esta misma zona la Casa de los Artesanos en la plaza del Socorro y el Camarín de la Virgen del Socorro, adecentando una parte muy característica de la muralla. / OBRAS DE RECUPERACIÓN DEL ARCO DEL SOCORRO Y ACTUACIÓN EN LA MURALLA. FOTO: JUAN MARTÍN

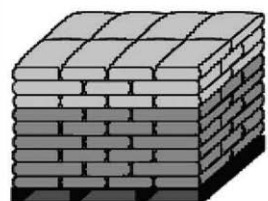

ITERSACO H&R S.L.

Área Ind. NICOMEDES GARCÍA
C/Chopo, 54 sector B
Valverde del Majano
40140 (Segovia)

- Áridos ensacados
- Big Bag 1.000 Kg **Materiales de Construcción**

Móvil: 609 623 234 – 699 945 038
Telf: 921490 091 Fax: 921 490 572 Itersaco@yahoo.es



URBANIZACIÓN OBRA PÚBLICA

C.N.-603, KM.87 921 448 206
Centro de Transportes 607 545 014
S E G O V I A 637 875 666

VIVIENDA DE PROTECCIÓN OFICIAL, QUÉ SON Y

VPO

la clave para muchas familias segovianas

EL LIBRE MERCADO TIENE UN PESO EVIDENTE EN EL SECTOR DE LA CONSTRUCCIÓN, SIN EMBARGO LA OFERTA DE SUELO PÚBLICO PARA LA CONSTRUCCIÓN DE LAS VIVIENDAS DENOMINADAS DE PROTECCIÓN OFICIAL (VPO) ES LA ÚNICA OPORTUNIDAD DE ACCESO A UN HOGAR PARA MUCHAS FAMILIAS

BÁRBARA CARVAJAL

En una economía de libre mercado, en ocasiones, un ligero intervencionismo estatal hace posible el acceso a la vivienda de parte de la población. De hecho, la cesión de terreno público para la construcción de Viviendas de Protección Oficial (VPO) se ha incrementado en los últimos años y la Comunidad Autónoma ha llevado a cabo promociones en una larga lista de municipios segovianos como Cuéllar, Pedraza, Maderuelo, Grajera y Abades, por poner unos ejemplos.

Para muchos jóvenes y otras tantas familias se les hace casi imposible optar a la compra de una vivienda libre —o promovida y construida por un una em-

presa privada, que fija los precios según las leyes de libre mercado— la duda que se plantea es qué son y quiénes tienen acceso a este tipo de viviendas, además de si al ser una construcción en suelo público y cedido por los ayuntamientos la vivienda es propiedad al cien por cien o no de los compradores.

QUÉ SON Las VPO están conformadas por un conjunto de viviendas ofrecidas a un precio inferior al precio medio de mercado y de manera subvencionada. Esta oferta se hace a través de las Comunidades Autónomas, con unos límites bien marcados por el Gobierno Central, como los ingresos mínimos y máximos de los aspirantes, los metros cuadrados de la vivienda según el núcleo familiar,

el no tener en propiedad ninguna otra vivienda, etc.

Los precios de estas viviendas se sitúan muy por debajo de la media ya que la promoción se realiza en terrenos públicos cedidos por los ayuntamientos y para cuya construcción la Junta — en el caso de Castilla y León— asume parte de los gastos de la construcción o bien ofrece una serie de ayudas a las personas que han resultado adjudicatarios.

Este tipo de vivienda tiene un papel muy relevante en las políticas de acceso al hogar tanto del Gobierno Central como del Autonómico y ha quedado patente en el texto del Plan Estatal de Vivienda y Rehabilitación (PEVR) 2009-2012, aprobado en noviembre por parte del Ministerio de Vivienda y en el que se fijan las políticas a desarrollar.

En el texto del citado Plan se especifica que en los próximos años la vivienda protegida no sea sólo de nueva construcción sino que podrán acogerse a esta calificación viviendas ya construidas o en construcción.

CONDICIONES El primer paso para optar a la compra de una VPO es estar inscrito en el Registro Público de Demandantes de Viviendas Protegidas de Castilla y León, gestión que se hace desde la dele-



En numerosas localidades la oferta de suelo público ha permitido la construcción de VPO y el acceso a u

gación territorial de la Consejería de Fomento en cada provincia.

Los aspirantes deben cumplir los requisitos de ingresos mínimos y máximos según el tipo de vivienda a la que opten, no pueden tener otra vivienda en propiedad y tampoco pueden haber renunciado a una VPO en los dos años anteriores.

Así, por ejemplo, el precio máximo por metro cuadrado será 1,56 veces el precio por metro cuadrado de superficie útil,

mientras que la superficie máxima de una vivienda considerada como VPO será de 90 metros cuadrados, salvo en el caso de que sea destinada para familia numerosa, en cuyo caso, la superficie puede verse aumentada hasta 120 metros cuadrados.

En el caso de que haya más personas que reúnan los requisitos exigidos siempre se realiza un sorteo público ante Notario, de forma que se asegura la objetividad e impar-

CONSTRUCCIONES
B.A.G.

CONSTRUCCIONES BARRIO ÁGUEDA GRAJERA, S.L.

C/ La Fragua, 3
40569 GRAJERA (Segovia)

Tel. y Fax 921 55 78 64
Tel. móvil 608 91 42 67



- Proyección de Poliuretano
- Instalación de Lana de Roca con mortero hidrófugo
- Techos Suspendidos y Tabiquería interior en seco
- Suministro de materiales de aislamiento
- Aplicación de productos de protección pasiva contra incendios

ALMACENES VENTA DIRECTA:

Ctra. Cantalejo s/n – P.I. "El Contodo"
40200 CUÉLLAR (Segovia)
Tel. : 921 141 139 – 921 140 250
Fax: 921 144 952
almacen@aiscasa.com

Avda. de Hontoria s/n – P.I. "Hontoria"
40195 SEGOVIA

Distribuidor oficial **KNAUF**

Tel. y Fax. 921 447 263
hontoria@aiscasa.com

OFICINAS:

Avda. de los Toros, 7 - Edificio "Protecnur"
40200 CUÉLLAR (Segovia)
Tel. 921 140 984 - Fax: 921 143 170
aiscasa@aiscasa.com

QUÉ PAPEL JUEGAN



hogar para jóvenes y familias con menos ingresos. / B.V.

VIVIENDA DE PROTECCIÓN OFICIAL

La construcción de Viviendas de Protección Oficial en la provincia será importante en los próximos años y puede resultar una magnífica alternativa para tener acceso a un hogar. Los datos facilitados a continuación se corresponden a las cifras municipalizadas, en las que los ayuntamientos ceden gratuitamente los terrenos y la Junta de Castilla y León bien corre con todos los gastos, o bien subvenciona una cantidad 'a fondo perdido', es decir, que los beneficiarios no tendrán que devolver dicha cantidad. Los datos han sido facilitados por la delegación territorial de la Consejería de Fomento en Segovia.

► Promociones subvencionadas

Se trata de promociones de VPO iniciadas o terminadas en 2008, subvencionadas por la Junta de Castilla y León. La construcción se realiza sobre terrenos cedidos por los ayuntamientos y la subvención consiste en una aportación de 2.400 euros por vivienda para su construcción, a fondo perdido, aportado por la Consejería:

- Cuéllar (24 viviendas)
- Mata de Cuéllar (15 viviendas)
- Pedraza (10 viviendas)
- San Pedro de Gaiillos (20 viviendas)
- Urueñas (12 viviendas)
- Torrecilla del Pinar (10 viviendas)

► Promociones a ejecutar próximamente

Promociones de VPO a ejecutar totalmente en los próximos meses, a través de Gical S.A., en terrenos cedidos por los ayuntamientos:

- Barbolla (12 viviendas)
- Cerezo de Abajo (10 viviendas)
- Cantalejo (30 viviendas)
- Hontabilla (12 viviendas)
- Maderuelo (12 viviendas)
- Nava de la Asunción (30 viviendas)
- Rapaniegos (12 viviendas)
- Navas de San Antonio (8 viviendas)
- Cuéllar (30 viviendas)
- Pedraza (Rades de Abajo) (15 viviendas)
- Riaza (35 viviendas)
- San Martín y Mudrián (10 viviendas)
- Samboal (20 viviendas)
- Grajera (20 viviendas)
- Condado de Castilnovo (5 viviendas)

► Promociones directas en marcha

Promociones directas de VPO, en marcha sobre terrenos cedidos por los ayuntamientos, en las que la Junta de Castilla y León asume el cien por cien de los gastos, incluyendo proyecto, dirección de obra, seguridad y salud, además de la propia construcción:

- Sanchonuño (15 viviendas)
- Escalona del Prado (12 viviendas)
- Sepúlveda (12 viviendas)
- Abades (17 viviendas)

cialidad en las adjudicaciones.

TIPOS Hay diferentes tipos de promociones de VPO—de promoción directa, en terreno cedido por la Junta, en terreno cedido por los Ayuntamientos, con subvenciones—, por lo que es conveniente informarse del tipo de construcción.

En todas estas podrán encontrarse uno o varios tipos, en las que la diferencia la marca el número de personas del núcleo familiar y los dormitorios. De esta forma, las viviendas para una sola persona tendrán un máximo de dos dormitorios, aquellas a las que opten familias de dos miembros dispondrán de dos dormitorios, las de cuatro y cinco miembros tendrán tres dormitorios, etc.

**Transportes
Excavaciones
Materiales
de construcción**

elreque
transportes y excavaciones materiales de construcción

Ctra. Soria km,187 · 40196 La Lastrilla (Segovia)
www.elreque.com Tif. y fax: 921 444 000

Ambar
PAVIMENTOS - AZULEJOS - GRES
MUEBLES DE BAÑO - SANITARIOS

Ctra. Espirido, s/n 40191 Segovia

Telf. y fax. 921 44 35 88

Móvil 649 19 51 15

**Pinturas
Papel pintado
Tarimas**

**Monocapa - Aditivos
Acelerantes impermeabilizantes**

**Maquinaria y
Herramientas
para
la Construcción**

C/Guadarrama, 8 y 11. Pol. Ind. "El Cerro",
40006 SEGOVIA
Teléfonos: 921 42 31 62, 921 42 50 15 y 609 901 732.
Fax: 921 44 03 77.

Empresa Homologada en la D.G.P. Con el núm. 3.227

Drin
S E G U R I D A D

921 412 848

E-mail: oficina@drinseguridad.com
www.drinseguridad.com

ROBO

CCTV

EXTINTORES

SU ALARMA
DESDE 34 € AL MES
TODO INCLUIDO*

CENTRAL DE ALARMAS

DETECCION
ROBO INCENDIO
SEGURIDAD

* Consultar condiciones de la oferta. IVA no incluido en los precios.

LA PREVENCIÓN DE RIESGOS ES IMPRESCINDIBLE

No se puede bajar la guardia ni un minuto

LA TENDENCIA POSITIVA QUE REGISTRABA EL TERCER TRIMESTRE DEL AÑO RESPECTO A LA SINIESTRALIDAD LABORAL EN LA PROVINCIA DE SEGOVIA SE HA VISTO TRUNCADA POR TRES ACCIDENTES MORTALES EN EL MES DE OCTUBRE

SARA SUÁREZ VELASCO

La tendencia positiva que registraba el tercer trimestre del año respecto a la siniestralidad laboral de Segovia, con un menor número de muertos y accidentes en comparación al mismo periodo en 2007 ha cambiado a cifras no tan buenas como consecuencia de los tres accidentes mortales que se produjeron el pasado mes de octubre en la provincia de Segovia. Con estas tres muertes se ha roto una evolución positiva y esperanzadora provocando una alarmante preocupación en las instituciones y agentes sociales.

Este año se han registrado 150 accidentes laborales menos, según los datos de la Junta de Castilla y León. 1.907 accidentes con baja laboral, fueron el total registrado durante los primeros nueve meses del año 2007. Entre ellos hubo 3 muertes y 18 accidentes graves. Sin embargo, en el mismo periodo de este año se han registrado un total de 1.756 accidentes de trabajo. Con una muerte y 19 de gravedad.

El sector de la construcción es en el que más ha descendido

la siniestralidad laboral como consecuencia del parón y descenso de su actividad. Y es que, la crisis económica ha afectado a todos los sectores laborales, pero al ser el de la construcción el más dañado el número de obras y trabajadores en activo ha disminuido y proporcionalmente han bajado el número de accidentes laborales. Este año se han registrado 155 siniestros menos que en el mes de septiembre del año anterior. Por el contrario, en el sector servicios ha incrementado considerablemente el número de siniestros, al pasar de 661 a 734 en el mismo periodo de tiempo. Es en esta rama de actividad profesional en la que mayor número de accidentes graves se registran en Segovia.

Según los últimos datos facilitados por la Junta de Castilla y León, hechos públicos a través de su portal para prevención de riesgos laborales 'www.prevencioncastillayleon.com' en el sector de la construcción se produjeron 34 accidentes leves, en Industria 43, siendo uno

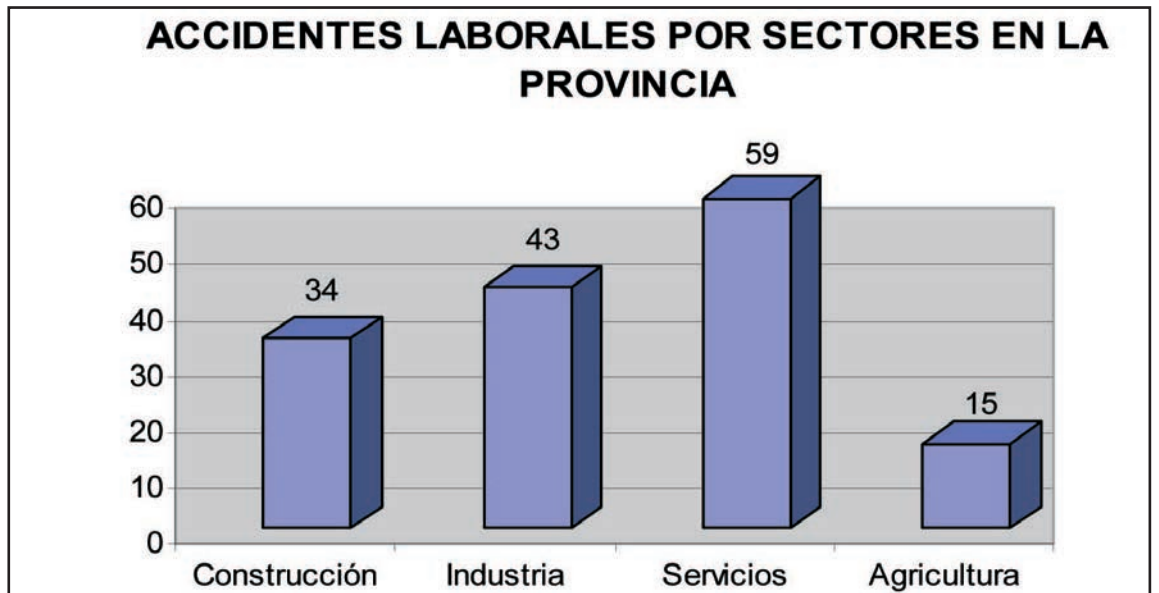

En la construcción ha descendido la siniestralidad laboral mientras que en el sector servicios ha incrementado

de ellos de gravedad, en el sector agrario 15 leves y en el sector servicios 59, con uno de ellos grave.

Tanto la patronal segoviana como los sindicatos CCOO y UGT son sensibles a los accidentes de octubre por lo que desarrollan un programa de visitas a las empresas en

las que los técnicos en prevención de riesgos realizan un informe y el correspondiente asesoramiento a los empresarios sobre las medidas necesarias y que deban incorporarse en cada caso.

Y es que, en lo que si están de acuerdo todos los agentes sociales

es en que no se pueden bajar la guardia ni un minuto y que la unión de empresarios, sindicatos, trabajadores y administraciones es la mejor medida preventiva para hacer frente a un problema tan grave y común en nuestro día a día como la siniestralidad laboral.



LODRA
CHIMENEAS

Estilo rústico, moderno y clásico.
Venta e instalación completa.
Asesoramiento.
Diseños propios.
Chimeneas, cassettes, estufas, barbacoas y hornos.

C/ Chopo 53
Polígono Nicomedes García
Valverde del Majano
Segovia
687 523 233

180 m²
de exposición



FORSECUSA
FORJADOS SECUSA, S.A.

Fábrica y oficinas:
CTRA. ARÉVALO, CL-605 KM. 2
40.196 ZAMARRAMALA (Segovia).
Teléfono de contacto: 921 43 74 11
921 41 24 20
Fax: 921 44 42 67
E-mail: forsecusa@terra.es
dtforsecusa@terra.es
www.forsecusa.es

PLACAS ALVEOLARES
FORJADOS ARMAROS FILIGRAN
FORJADOS PRETENSADOS
FERRALLA ELABORADA



UN MAL AÑO

Incrementa el desempleo

LOS SECTORES MÁS DAÑADOS EN SU ACTIVIDAD, LA CONSTRUCCIÓN Y LOS SERVICIOS



SARA SUÁREZ VELASCO

UGT considera que los datos de paro registrado en el mes de octubre, que contemplan un incremento de 192.658 personas desempleadas respecto al mes son un reflejo del contexto económico de crisis económica actual. El aumento del desempleo afecta a todos los

trabajadores, independientemente del sexo o edad y a todos los sectores de actividad, siendo los más dañados la construcción y los servicios.

El sindicato cree que sería necesario reactivar y crear empleo y evitar todas aquellas medidas que provoquen la destrucción del mismo.

POR UNA DIGNA JUBILACIÓN

Las destrezas disminuyen con los años y los riesgos aumentan



El objetivo de la medida preventiva es paliar las precarias condiciones del sector de la construcción / EFE

SARA SUÁREZ VELASCO

Los sindicatos de UGT y CCOO proponen al Ministerio de Trabajo la anticipación de la jubilación a los 60 años en el sector de la construcción. Se trata de una medida de justicia social, dirigida a reducir la siniestralidad y a liberar muchos puestos de trabajo en dicho sector.

La anticipación de la edad de jubilación es una demanda necesaria puesto que las condiciones físicas necesarias para desarrollar esta actividad se reducen con los años aumentando proporcionalmente el número de accidentes laborales. Con esta medida se pretende paliar las precarias condiciones del sector de la construcción y la excesiva peligrosidad a la que se ven expuestos miles de trabajadores a diario

al estar continuamente en contacto con sustancias tóxicas de los materiales, al trabajar a alturas elevadas, sin las correspondientes y obligatorias medidas de seguridad en muchos casos y, sobre todo, al deterioro físico de las personas que hace que las facultades, destrezas y reflejos disminuyan conforme pasan los años.

Además, a todas estas circunstancias hay que sumar las adversas condiciones climatológicas adversas a las que están expuestos durante todo el año, bajas y frías temperaturas en invierno y bochornosa y cálidas durante los meses estivales.

Todo esto aumenta las posibilidades de que un trabajador de setenta años o más pueda sufrir un accidente laboral independientemente de que sea leve o de gravedad.

CANALIZACIONES - OBRAS PÚBLICAS - MINI EXCAVADORAS

DESMONTES - DERRIBOS - TRANSPORTES

PECHARROMÁN

EXCAVACIONES



Ctra. Soria - Plasencia Km. 182
Pol. Ind. Las Erillas
40160 Torrecaballeros (SEGOVIA)
Tel: 921 40 13 45 - Fax: 921 40 12 97

www.excavacionespecharroman.com

ALJE Carpintería de Aluminio

Rotura de Puente Térmico
Mamparas de Baño
Carpintería Mixta Aluminio-Madera
Techos Móviles
Persianas

tel.: 921 43 22 63

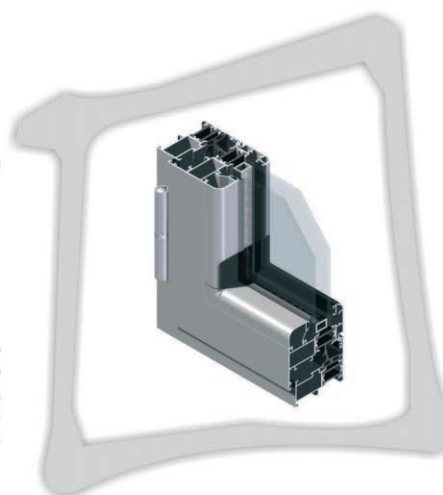

LA REHABILITACIÓN DE LA CASA DE LA MONEDA ESTÁ AL CINCUENTA POR CIENTO

A medio camino y buen ritmo

LAS OBRAS DE LA CASA DE LA MONEDA, EL CUARTO MONUMENTO DE INTERÉS TURÍSTICO DE LA CAPITAL, ESTARÁN FINALIZADAS EN EL PLAZO DE UN AÑO

SARA SUÁREZ VELASCO

La Casa de la Moneda, que fue construida en el año 1583 por Juan Herrera bajo el mandato de Felipe II, es uno de los patrimonios que forman el conjunto monumental segoviano declarado Patrimonio de la Humanidad por parte de la UNESCO en el año 1985. Está ubicada al pie del famoso y espectacular Alcázar de Segovia, en la zona histórica y más protegida de todo el casco urbano. También fue declarada Bien de Interés Cultural siendo una de las muestras más representativas de la arquitectura industrial de la capital.

Las obras de rehabilitación de la Ceca, iniciadas en febrero del 2007, han alcanzado un cincuenta por ciento de su ejecución y estarán terminadas en el plazo de un año, con una inversión superior a los siete millones de euros, fondos de la Junta de Castilla y León, el Ayuntamiento de Segovia y el Ministerio de Vivienda.

Gracias a estas obras el inmueble se convertirá en el cuarto monumento de interés turístico de la capital segoviana, después del histórico Acueducto, la dama de las Ca-

tedrales y el espectacular castillo, El Alcázar.

La Casa de la Moneda supondrá un gran tirón económico tanto para la ciudad como para la Comunicada Autónoma de Castilla y León por convertirse en un demandado reclamo turístico a nivel nacional.

El alcalde de Segovia, Pedro Arahuetes, "esta gratamente sorprendido por el aspecto de las obras que forman el Real Ingenio de la Moneda", según comentó antes los medios de comunicación hace unas semanas. "Está siendo un trabajo vivo ya que se van modificando los proyectos conforme evolucionan las obras y, aunque se alarguen un año es algo normal y estoy satisfecho".

[“”]

La Casa de la Moneda supondrá un gran tirón económico tanto para la ciudad como para la Comunidad Autónoma de Castilla y León

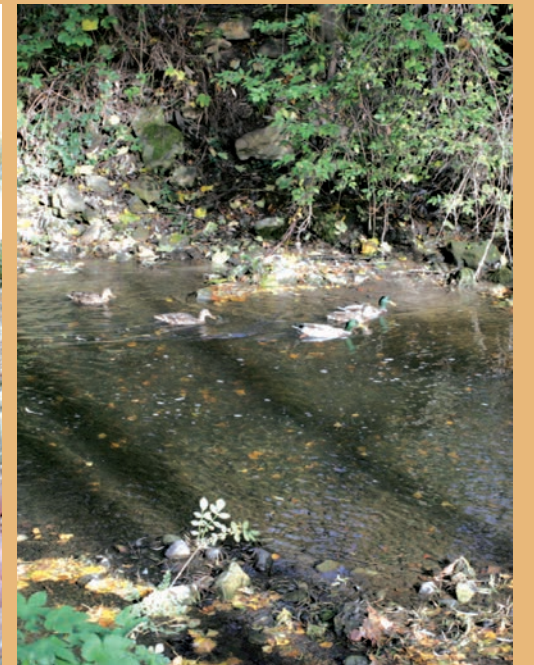

Imágenes de la situación actual de la Casa de la Moneda y sus alrededores. / EL ADELANTADO

Dicha obra, que está llevando a cabo UTE Volconsa y Velasco Obras y Servicios, constará de un recinto con diferentes inmuebles destinados a usos diversos. El edificio, que alojó la antigua fundación, irá destinado a albergar actividades culturales en un amplio salón de actos. El restaurante y la cafetería darán servicio al propio

museo aunque también tendrá un acceso independiente. El edificio del Museo con varias dependencias distintas albergará una residencia para visitantes e investigadores, un inmueble administrativo, donde se ubicarán las oficinas, tanto del director como del resto de empleados y el Museo en sí mismo, que lindará con el cau-

del río Eresma La rehabilitación de este inmueble ha sido la más costosa puesto que para demoler la parte superior fue necesario realizarlo de forma manual y con sumo cuidado para no dañar el edificio original. Así como las excavaciones internas por el gran número de restos arqueológicos que fueron apareciendo.



- Confort térmico y acústico
- Hermeticidad al agua y viento
- Larga vida y bajo mantenimiento
- Instalación fácil y rápida
- Calidad y garantía total
- Estética y diseño con múltiples posibilidades de apertura

VENTANAS EXCELENTES
Fabricantes del Club Kömmerling

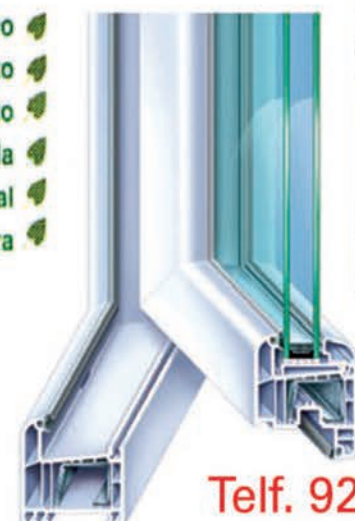

Cumplimos con el C.T.E.
EUROFUTUR U(W/m² K)=1,8

PVCCESYPLAS, S.L.
C/Somosierra, 2 (pol. Ind. "El Cerro")
40006 SEGOVIA

Telf. 921 44 07 39
Fax: 921 44 07 39
pvccesyplas@terra.es



REFORMA DEL CAMPO DE LA ALBUERA

Los trabajos
de demolición,
en diciembre

EL DERRIDO DE LA GRADA NO AFECTARÁ AL MURO CIRCUNDANTE DONDE SE SITUAN VALLAS PUBLICITARIAS

EL ADELANTADO

El esperado y necesario derribo del graderío lateral del campo de fútbol de La Albuera esta planificado para que se realice durante este mes de diciembre, si se cumplen todos los plazos previstos, gracias a la aportación de unos 75.000 euros que realizará el Consejo Superior de Deportes.

La remodelación del campo consistirá en una demolición de la grada que queda frente a la tribuna del estadio y no se ceñirá solamente en la grada lateral sino que se realizará basándose en el proyecto del arquitecto municipal Federico Coullaut que presentó en el año

2005. Por lo tanto, antes del 31 de diciembre la grada estará totalmente derribada. Después, se procederá a la creación de una grada cubierta aunque aún no se conoce la cantidad final del presupuesto que se destinará para dicha reforma ni el plazo de ejecución de la misma.

Una de las mayores preocupaciones era la posibilidad de que desapareciera el muro que cierra el campo, puesto que en dicho muro se sitúan importantes vallas publicitarias. Pero después de varias reuniones se ha creado un compromiso municipal por el que el derribo de la grada no afectará al muro circundante.



Imágenes del estado del campo de fútbol de La Albuera. / JUAN MARTÍN.



MARIANO RICO, S.L.



- CONSTRUCCIONES
- DESMONTES Y VACIADOS
- TRANSPORTES
- HORMIGONES
- MATERIALES DE CONSTRUCCIÓN
- CERAMICA Y GRES

OFICINAS:

Avda. Camilo José Cela, 61 · Tfnos. 921 14 06 31 - 921 14 04 48
Fax 921 14 31 34 40200 Cuéllar (Segovia)

PLANTAS DE HORMIGON EN:

SEGOVIA: C/Navacerrada,10 Pol. Ind. El Cerro · Tfno.y Fax 921 43 25 50 - 921 43 26 62

CUÉLLAR (Segovia): Ctra. Cantalejo s/n · Tfno. 921 14 01 70

CARBONERO EL MAYOR (Segovia): Ctra.Estación de Yanguas s/n Tfno. 921 56 09 35

PEDRAJAS DE SAN ESTEBAN (Valladolid): Camino Remondo s/n · Tfno 983 60 53 71

ALGUNOS INDICADORES DE UN MOMENTO MENOS BUENO



La construcción ha sentido un importante parón y los embargos han aumentado considerablemente en los últimos meses, aunque las previsiones más optimistas confían en una pronta recuperación del sector. / KAMARERO

Cuando la situación se vuelve complicada

CASTILLA Y LEÓN FUE LA TERCERA COMUNIDAD DONDE MÁS CRECIÓ EL NÚMERO DE EMBARGOS EN LOS DIEZ PRIMEROS MESES DEL AÑO: UN 46 POR CIENTO MÁS QUE EN 2007, FRENTE AL 16 POR CIENTO DE ESPAÑA, MIENTRAS QUE EN SEGOVIA LA CIFRA SE SITÚA EN EL 61 POR CIENTO

BÁRBARA CARVAJAL

Las previsiones más optimistas confían en una dinamización del sector en la segunda mitad de 2009, sin embargo, hasta que la situación no se estabilice y el sector inmobiliario y de la construcción noten esa mejoría, hay algunos indicadores que preocupan y mucho a propietarios, constructores y entidades bancarias.

Según los datos del informe 'Embargos' de Axesor, una empresa especializada en información empresarial, los índices de embargos han aumentado en España hasta noviembre una media del 16 por ciento con respecto al año anterior, pasando de 95.568 a 111.131, de los que el 2,8 por ciento se llevaron a cabo en Castilla y León.

Sin embargo la Comunidad Autónoma presenta un ratio superior al de la Península — un 46 por ciento más de embargos—, mientras que en la provincia de Segovia este dato es mucho mayor que en años precedentes. En concreto, en la provincia este crecimiento representa un 61 por ciento — en 2007 se hicieron efectivos 90 embargos, mientras que en 2008 ya se han realizado 145—.

Resulta llamativo que el mayor número de embargos se produce en tres sectores con más incidencia que en el resto. De esta forma, construcción, sector inmobiliario y comercio al por ma-



Acometer nuevas obras o rehabilitaciones resulta un poco más complicado. / KAMARERO

yor e intermediarios, aunque los dos primeros sectores agrupan un tercio de todas las acciones emprendidas por esta figura jurídica (1.033 en toda la Comunidad).

ARQUITECTURA El sector de la arquitectura se está resintiendo del descenso en las ventas y del parón en el encargo de nuevos proyectos, por la falta de confianza tanto de promotores y constructores, como de particulares. De hecho, en el marco de la II Se-

mana de la Arquitectura celebrada en Segovia del 24 al 30 de noviembre el presidente del Colegio de Arquitectos, Juan Antonio Miranda, afirmó que la actividad de los arquitectos se encuentra en niveles parecidos a los de 2004.

Según esto, el descenso de visados a lo largo de 2008 con respecto al año anterior ha sido del 16 por ciento en el primer trimestre, del 23 por ciento en el segundo trimestre y ha alcanzado el 67 por ciento en el tercer trimestre.

OTROS INDICADORES

► **Baja la concesión de préstamos.** Que la situación del mercado inmobiliario se ha complicado no es ningún secreto y también se refleja en el descenso de la concesión de créditos o préstamos hipotecarios, que se ha situado hasta el mes de septiembre en 5.240 millones de euros, un 42 por ciento menos que en 2007. Un indicador que pone de manifiesto la ralentización del sector, que sin embargo es percibida por otros como un momento oportuno para comprar... si se puede.

Por meses, agosto fue el momento en que menos préstamos se concedieron y en términos reales, el índice de concesión se encuentra en los niveles de 2003, año en que empezó a incrementarse paulatinamente.

► **Morosidad.** Por otro lado, el índice de impagos en préstamos se situó llegó al 2,5 por ciento en septiembre, triplicando el dato registrado en 2007, según los datos hechos públicos por el Banco de España en el mes de noviembre. Según estos datos, la tasa de morosidad se ha situado por tercer mes consecutivo por encima del 2 por ciento, aunque supone un avance moderado con respecto a los meses anteriores y todavía queda lejos del 5 por ciento registrado como índice medio de la Unión Europea.

► **Falta de confianza entre los particulares.** Esta situación se deja sentir en la confianza de los consumidores potenciales de vivienda nueva (jóvenes y familias que viven de alquiler). Según los datos de una encuesta realizada por *Encuestafácil.com* el 82 por ciento de las personas que viven de alquiler no se plantea la compra de ningún inmueble, mientras que el 18 por ciento considera que sí es un buen momento para la adquisición de una vivienda. De hecho, según los datos de este informe, la tercera parte de los jóvenes de entre 25 y 35 años que viven de alquiler, volvería a vivir con sus padres con el fin de contar con una situación económica más desahogada.

OBRAS PÚBLICAS A NIVEL PROVINCIAL

Ocho proyectos saldrán adelante con el remanente del Plan Provincial

LAS MODIFICACIONES DEL PLAN PROVINCIAL DE OBRAS VIENEN DERIVADAS DE LAS RENUNCIAS DE ALGUNOS MUNICIPIOS A DETERMINADAS ADJUDICACIONES

BÁRBARA CARVAJAL

Algunas de las obras públicas a desarrollar a través de las aportaciones económicas de la Diputación obtendrán luz verde gracias a las bajas o renunciaciones de algunos municipios a determinadas adjudicaciones, lo que ha generado un fondo de 376.444 euros en las arcas del Gobierno Provincial y que se destinarán al área que se había presupuestado en su origen: el Plan Provincial de Obras y Servicios de Competencia Municipal y en el Fondo de Cooperación Local.

En total, se ejecutarán ocho proyectos en otros tantos municipios a raíz de las bajas y renunciaciones de otros ayuntamientos —cuya cuantía económica alcanzaba los 287.920 euros en el capítulo destinado a obras municipales y 88.523 a la Red Viaria—, una cantidad que se alcanza con las aportaciones de Ministerio de Administraciones Públicas (MAP), la Diputación y los propios ayuntamientos.

De esta forma, parte del montante se destinará a mejorar las carreteras de acceso a Tabanera del Monte y a Cuevas de Provanco, en



El acceso a Tabanera del Monte será uno de los ocho proyectos a desarrollar con el remanente del Plan Provincial. / KAMARERO

las que la financiación dependerá sólo del MAP y la Diputación, sin intervención de los ayuntamientos.

En la carretera de Sacramenia a Cuevas de Provanco se actuará en el tramo de acceso y travesía a esta localidad, mejorando el firme.

Los seis proyectos de obras municipales son la rehabilitación

de un edificio para dependencias municipales en Aldeahorno, la pavimentación de la plaza del Sol y su entorno en Basardilla, la finalización del paseo a la ermita en Marazoleja, la renovación de las plazas Mayor y Boones en Valseca y la red de abastecimiento de Carrascal del Río.

Además, habrá otras actuaciones, a través de los Fondos de Cooperación Local 2008, como el ensanche y mejora de la carretera de Fuente El Olmo de Íscar a Pedrajas, en el tramo concreto que va de Villaverde de Íscar al límite provincial con Valladolid, con un presupuesto de 286.706 euros.

8 VIVIENDAS ÚNICAS en La Lastrilla

LOS ALTOS DEL 2º FASE
TERMINILLO

Magníficas viviendas adosadas.

- Situadas junto al Parador de Turismo y con unas increíbles vistas a la sierra de Guadarrama.
- Jardín privado posterior.
- Con inmejorables calidades de construcción.
- Más de 200 m² distribuidos en 2 plantas.



Un mundo de posibilidades para que tú vivas en él

FINANCIACIÓN A SU MEDIDA



LLAVE EN MANO

Visítenos en nuestra oficina:
Camino de Tres Casas, 11- La Lastrilla (SEGOVIA).

921 439 568

GRUPO INMOBILIARIO
IBOSA

www.grupoibosa.com



1) Construcciones en Camboya, otra manera de trabajar; 2) Mujer trabajando en Pakistán; 3) Reformas en Segovia; 4) Grúa en la capital segoviana; 5) Electricista en el aire; 6) ¿Dos trabajando y el resto mirando?; 7) Desde la grúa; 8) En los andamios; 9) Séquito de camiones de la construcción / EFE Y EL ADELANTADO

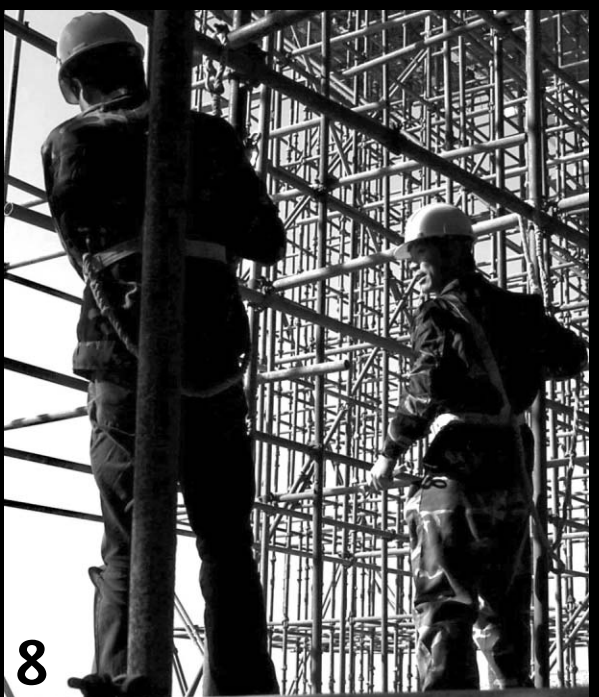
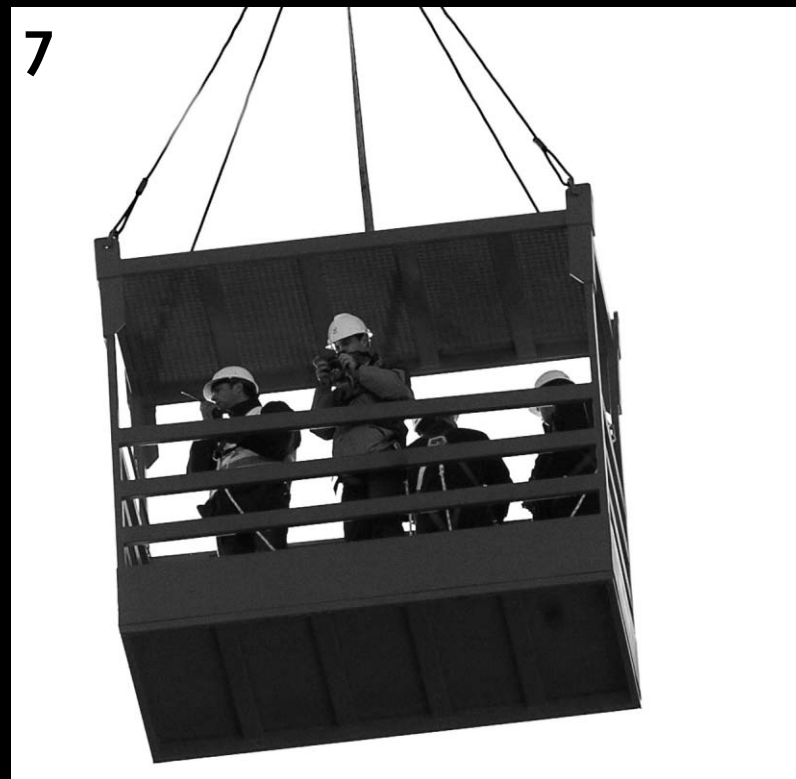

8

9

... POCA ANIMACION...

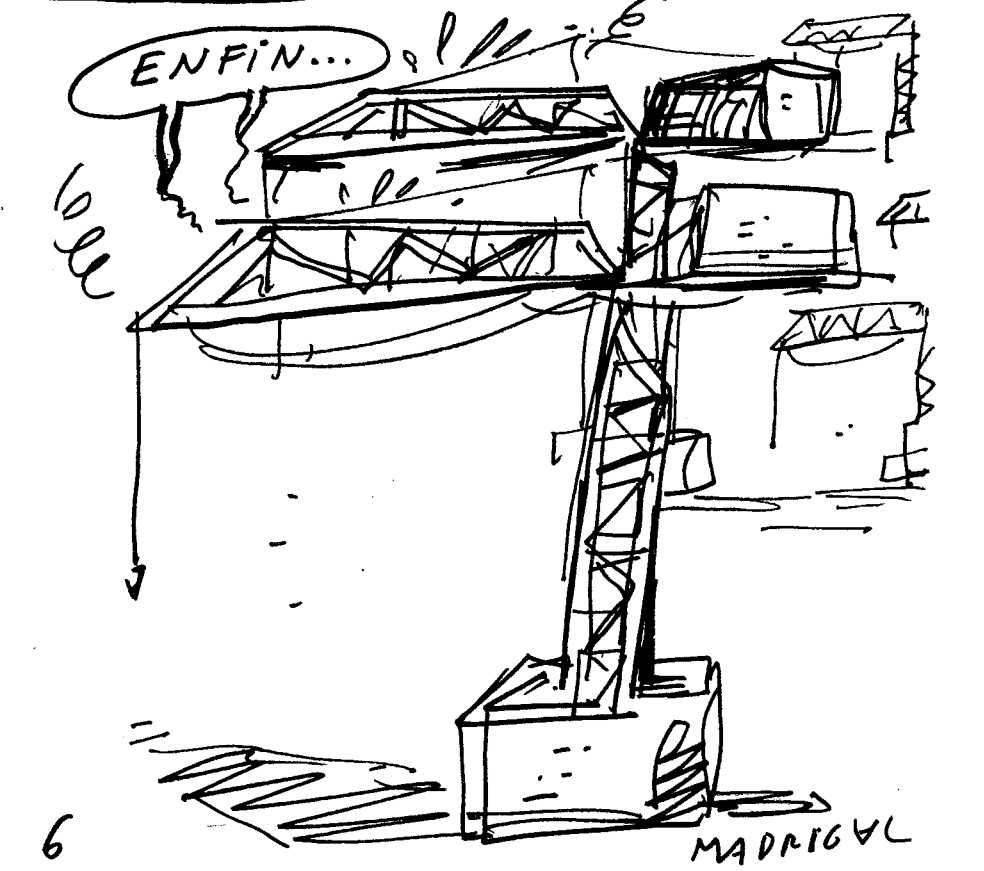
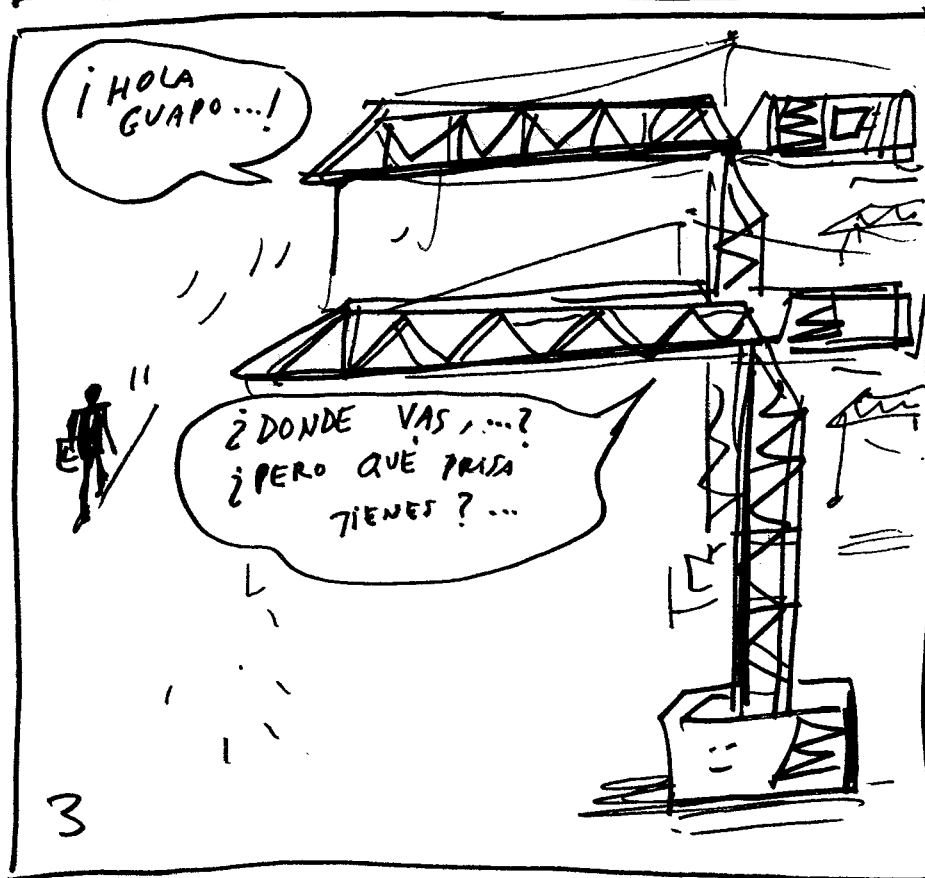
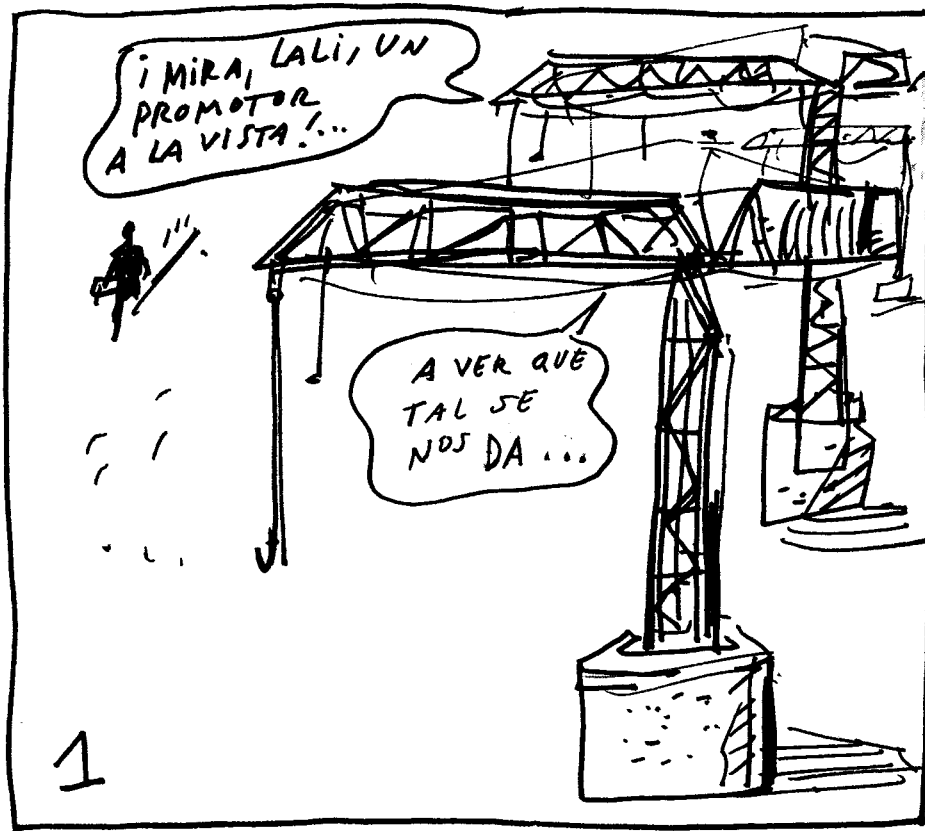



Si es promotor, su primera opción es Gas Natural

En Gas Natural ofrecemos a los promotores un **servicio completo de asesoramiento y asistencia técnica** sobre las instalaciones térmicas de sus promociones. Para ello, estamos presentes en el proceso de diseño y optimización del proyecto energético y en el montaje y la puesta en marcha de las instalaciones destinadas a la producción de agua caliente y calefacción. Además, también nos ocupamos de su mantenimiento, incluidas las instalaciones solares a través de nuestro servicio **gnSolar**. Porque contratar Gas Natural es añadir valor a sus promociones.

Para más información llámenos al 902 212 211 o entre en www.gasnatural.es



▶ TRAGEDIA AÉREA EN BARAJAS



Las difíciles condiciones orográficas del lugar donde se estrelló el MD-82 de Spanair dificultaron enormemente la labor de los Servicios de Emergencia. / EFE

CON OTRA VISIÓN

El triunfo del sentido común

Las palabras de María Loreto Mercedes, que sobrevivió al accidente, ponen de manifiesto que el juicio de una 'simple' pasajera puede desentrañar muchos interrogantes.

No deja de resultar sorprendente que, más de tres meses y medio después de la tragedia aérea de Barajas, con miles de horas de investigaciones de por medio y un procedimiento judicial notablemente avanzado, tuviera que ser una simple pasajera la encargada de arrojar un poco de luz a las verdaderas circunstancias del siniestro.

Con todas las cautelas que requiere el testimonio de una profana, lo cierto es que las declaraciones ante el juez de una médica, cargadas de algo tan simple como el sentido común, transpiran al menos tanta credibilidad como las de los sesudos técnicos que han analizado mil y una veces el accidente del pasado día 20 de agosto.

Más allá de la tardanza en la llegada de los equipos de rescate, algo que no influyó en la génesis de la tragedia, María Loreto Mercedes fue tremendamente reveladora al plantear sus dudas. ¿Por qué los controladores aéreos no vieron el accidente? ¿Por qué Spanair presionó para que el avión saliese, pese a que el piloto había detectado un fallo en la sonda que mide la temperatura exterior del aparato?, fueron dos de sus preguntas al juez.

«Cargaron el avión de combustible para que en la escala de Las Palmas saliese sin demora. La compañía presionó para que saliera en cualquier circunstancia», denunció. «No soy ingeniera, pero tengo muchas horas de vuelo», apuntó luego para justificar las malas vibraciones que sintió en los momentos previos al siniestro.

Además, contó que no es el primer accidente de avión que sufre, pues hace unos años vivió algo similar en Mauritania, cuando su aparato se estrelló estrellarse contra unas dunas, nada más despegar. Entonces, razonó, todos los pasajeros salieron ilesos, porque la pista «estaba bien diseñada».

«En memoria de mi hija y en la del resto de fallecidos, lo único que deseo es que se averigüe lo que pasó para que esto no vuelva a ocurrir», reclamó como última y desesperada petición ante el encargado de completar la instrucción del sumario.

Una superviviente testifica que tardaron 40 minutos en socorrerla

Loreto Mercedes, médico de profesión y que perdió a una hija en el accidente, declara que no pereció gracias a que fue dando instrucciones a los voluntarios sobre cómo debían atenderla

• La pasajera, que pasó cinco semanas en coma, asegura que fue perfectamente consciente de que el avión sufría algún problema durante el segundo y trágico intento de despegue.

AGENCIAS / MADRID

Por más que la percepción del tiempo sea tremendamente subjetiva en momentos de extrema tensión como el que se vivió el pasado mes de agosto en los momentos posteriores al accidente del avión de Spanair que se cobró 154 personas, lo cierto es que el testimonio prestado ayer ante el juez por una de las supervivientes de la catástrofe resulta espeluznante.

María Loreto Mercedes, que viajaba con su hija de 23 años, que falleció en el siniestro, confirmó de viva voz las reiteradas quejas por la tardanza de los Servicios de Rescate en comenzar sus labores, pero, además, dio a la cuestión un tinte casi escandaloso al poner de manifiesto que fueron nada menos que 40 interminables minutos los que debió esperar hasta la llegada de los efectivos.

«Es tremendo lo que tardaron en venir a rescatarnos. Calculo que fueron más de 40 minutos. Estoy

viva porque estaba consciente y avisé con una mano a uno de los médicos», relató la testigo antes de criticar que el aeropuerto de Barajas no estaba preparado afrontar un accidente de semejante magnitud. «¿Cómo puede haber una vaguada, un río y una arboleda al lado de la pista de un aeropuerto?», razonó.

Loreto, médico de profesión y natural del pueblo lucense de Monforte de Lemos, tomó el pasado 20 de agosto, junto a su hija, el avión JK5022 de Spanair para regresar a Las Palmas de Gran Canaria tras terminar una comisión de servicios en las Islas Seychelles, al

noroeste de Madagascar. Su especialidad es Medicina Intensiva, especialmente enfocada a las catástrofes, una circunstancia que le salvó la vida.

«ALGO NO IBA BIEN». Ella se sentó en la segunda fila del avión, mientras que su descendiente iba unas plazas más atrás. «Tuve la percepción de que el avión no iba bien. Se abortó un primer despegue y se cargó de combustible el aparato. En el segundo intento algo no iba bien y pensé que se abortaría. Mi sorpresa fue que salió. A los pocos segundos viramos y chocamos», narró aún conmocionada

junto a la salida de los Juzgados.

Tras el choque, Loreto quedó tendida en el suelo, con el cuerpo prácticamente destrozado. «Estaba consciente y avisé con la mano a los médicos. Les comenté que tenía un hemotórax y que debían de pincharme en la pleura. Estoy viva porque soy médico y porque me diagnosticó correctamente», subrayó antes de pronunciar unas escalofriantes palabras: «Si llego a quedar inconsciente, me hubieran dejado de lado. Estoy segura de que estaría muerta».

Tras ser rescatada, la trasladaron al hospital, donde permaneció cinco semanas en coma inducido.

Nadie se fía de Fomento

EUROPA PRESS / MADRID

Tras escuchar a los supervivientes de la tragedia, el juez instructor constituyó la comisión que estudiará las causas del siniestro. Para evitar filtraciones, el magistrado ha decidido crear otro órgano pericial independiente a la Comisión de Investigación de Aviación Civil, del Ministerio de Fomento. El organismo estará formado por dos pilotos, dos ingenieros aeronáuticos superiores, dos técnicos y dos mecánicos, to-

dos ellos con dilatada experiencia profesional.

Este varapalo de la Justicia al Ejecutivo fue la excusa perfecta para que el PP intentara otorgarle dimensiones políticas al accidente. A través de su portavoz en la Comisión de Fomento, Andrés Ayala, la formación de Génova aseguró que la iniciativa del juez demuestra la «falta de credibilidad» de la investigación oficial.

En consecuencia, el popular consideró que se reabre la necesi-

dad de analizar toda la gestión del Gobierno tras el accidente, ya que «ha actuado mal y sin independencia».

«La obligación del Congreso es investigar hasta las últimas consecuencias», advirtió Ayala previamente a señalar que, ante la evolución del proceso judicial, sería el propio PSOE quien tendría que «tomar la iniciativa» e impulsar la creación de una subcomisión parlamentaria, medida que rechazó hace dos meses.

► DEFENSA

España acabará con su arsenal de 'bombas de racimo' en solo siete meses

OTR-PRESS / CÁCERES

Finalmente, tras años de promesas, el Gobierno se ha decidido a liquidar las denostadas bombas de racimo. Según prometió ayer la ministra de Defensa, Carme Chacón, este tipo de armas, censuradas por todas las organizaciones humanitarias, desaparecerán del arsenal patrio en siete meses. Según detalló la socialista durante una visita a las instalaciones de Fabricaciones Extremeñas (FAEX), dicha empresa, ubicada en el pueblo cacereño de El Gordo, será la encargada de destruir unas armas que Chacón consideró «inaceptables», ya que constituyen en sí mismas «una pena de muerte inapelable, sin sentencia y sin recurso posible».

El pasado mes de julio, la propia titular de Defensa anunció, en cumplimiento del Tratado contra las bombas de racimo aprobado el pasado 30 de mayo en la Conferencia Diplomática de Dublín, el inicio de los trámites para la destrucción de las 5.000 unidades en poder de las Fuerzas Armadas, y reveló que dicha tarea se realizaría en menos de dos años.

Ahora, en su afán por «seguir liderando el proceso de erradicación de estas armas» y en víspera de la nueva conferencia internacional contra estas armas que se celebrará en la ciudad noruega de Oslo - a la que ni siquiera acudirán EEUU, Rusia, China e Israel, los principales fabricantes y usuarios de tales municiones- la responsable de los Ejércitos anunció que se aceleran los plazos en casi 12 meses.

SOLO PARA PRACTICAR.

Así, según aseguró, en junio de 2009 «solo quedarán en nuestros arsenales aquellas bombas estrictamente necesarias para que nuestros zapadores e ingenieros aprendan a desactivarlas», como entrenamiento para situaciones reales de combate.

El mencionado acuerdo, suscrito por 111 Estados, obliga a los países firmantes a erradicar las bombas de racimo de sus arsenales en 12 años, un plazo que será sustancialmente acortado por España.

Este tipo de artefactos consisten en un proyectil, normalmente lanzado desde el aire, en cuyo interior se contienen decenas de cargas más pequeñas, programadas para diseminarse por una vasta extensión de terreno, de modo que sus efectos destructivos son muchísimo mayores que los de las bombas convencionales, con una sola carga explosiva y un solo foco de detonación.

► LA CRISIS TAMBIÉN PASA FACTURA A LA ADMINISTRACIÓN LOCAL

Rajoy cree que los 8.000 millones para municipios son «una aspirina»

El líder del PP insiste en que la política económica de Zapatero «es la quintaesencia del desorden y el desbarajuste» y propone un plan alternativo para ayudar a los ayuntamientos

• El 'popular' recuerda que, mientras semejante cantidad de dinero pretende crear 200.000 puestos de trabajo, solo este mes se han quedado en el paro 171.000 ciudadanos.

AGENCIAS / MADRID-BARCELONA

El líder del PP, Mariano Rajoy, se vio ayer atrapado una vez más en el centro mismo de la disyuntiva entre realizar una oposición a sacotal y como le piden determinados sectores de su partido-, y apelar a su sentido de estadista e intentar arrimar el hombro para, junto con el Gobierno, tratar de sacar al país de la crisis.

Semejante compromiso se tradujo finalmente en la contradicción de que, pese a que el jefe de los conservadores arremetió con especial dureza contra el plan para conceder 8.000 millones de euros en ayudas a los municipios para inversión pública, lo cierto es que el principal partido de la oposición anunció horas después que el jueves se abstendrá a la hora de votar en el Congreso.

Tal decisión es llamativa si se tiene en cuenta que el presidente de la formación de Génova considera que la iniciativa aprobada el pasado viernes por el Consejo de Ministros «no es el medicamento adecuado» para resolver los problemas financieros de las corporaciones locales, puesto que se trata de una simple «aspirina», inútil para curar «un mal mayor».

En un acto con concejales y alcaldes del PP, Rajoy admitió que los mencionados 8.000 millones constituirán «una ayuda» a los ayuntamientos, pero que no contribuyen a solucionar los problemas relativos al paro, gasto social o deuda. Así, el líder conservador recalzó que, mientras con ese dinero pretenden crearse 200.000 empleos, tan solo este mismo mes han perdido su trabajo 171.000 personas y el anterior, 198.000.

Por todo ello, las medidas aprobadas por el Gobierno son «para



La 'número dos' del PP, María Dolores Cospedal (i), y la presidenta madrileña, Esperanza Aguirre, flanquean a Rajoy. / EFE

una sola vez», producirán «más gasto corriente en el futuro» y no son «útiles» para los ayuntamientos. En suma, según el jefe de la oposición, «todo esto no es sino una nueva muestra de una forma de gobernar que consiste en to-

mar decisiones para salir del paso. Siete paquetes de medidas en siete meses, algo verdaderamente sorprendente. Siete paquetes que no afrontan lo importante, que no responden a un objetivo y que no son claros», denunció el líder del

PP, antes de proclamar que la actuación del Gobierno es «la quintaesencia del desorden y del desbarajuste».

Rajoy, que reclamó un nuevo modelo de financiación local, anunció que llevará al Congreso una línea de préstamos del Instituto de Crédito Oficial por importe de 5.000 millones de euros para que los ayuntamientos puedan pagar sus deudas contraídas con las pymes.

También solicitó que el Estado avale con su garantía emisiones de deuda de los principales consistorios por un importe máximo de 4.000 millones, porque si el Gobierno ha dado «de momento» 100.000 millones a los bancos, también se puede proporcionar un respaldo a los ayuntamientos para atender sus cada vez mayores gastos sociales.

Los consistorios están satisfechos

A diferencia de Mariano Rajoy, los alcaldes creen que una aspirina, máximo cuando vale nada menos que 8.000 millones de euros, es mucho mejor que nada. Así, el presidente de la Federación Española de Municipios (FEMP), Pedro Castro, aseguró que el Fondo Estatal de Inversión Local es una «gran oportunidad» para los ayuntamientos. Castro recordó además que el Decreto incluye la posibilidad de que el Ministerio de Administraciones Públicas, responsable de la gestión del dinero, pueda autorizar la ejecución directa de obras cuando se trate de Consistorios de menos de 200 habitantes, lo que facilita de forma considerable la tramitación de proyectos por parte de estos municipios. Por todo ello, la iniciativa del Ejecutivo supone una sustancial mejora de las arcas locales, así como una buena oportunidad para que los consistorios puedan contribuir a superar la crisis, al tiempo que mejoran sus infraestructuras.

Los alcaldes que no usen el dinero para generar empleo tendrán que devolverlo

EFE / MADRID

En una preocupante declaración que reactiva las sospechas que señalan que los ayuntamientos emplearán los 8.000 millones concedidos por el Gobierno para cubrir sus agujeros contables y atender necesidades tales como mejorar su Tesorería, la ministra de Administraciones Públicas, Elena Salgado, explicó que todas las par-

tidas del Fondo de Inversión Local «estarán sometidas al control de la Intervención General del Estado».

En virtud de tan obvias salvaguardas, los consistorios tendrán que devolver el importe que les corresponda si no lo dedican al fin para el que fue establecido, que no es otro que la financiación de proyectos que permitan crear entre 200.000 y 300.000 nuevos empleos.

Los ayuntamientos de las provincias de Madrid y Barcelona podrán acceder a un máximo de 2.020 millones, más de una cuarta parte del total, según confirmó Salgado antes de detallar que los municipios, que recibirán los fondos en función de su población, podrán presentar las solicitudes entre el 10 de diciembre y el 24 de enero del año próximo.

El Gobierno de la capital española, dirigido por Alberto Ruiz Gallardón, es el más beneficiado, puesto que le corresponden un máximo de 554 millones, mientras que la Ciudad Condal dispondrá de un tope de 282,3. Los municipios de la provincia de Valencia contarán con 440 millones, los de Sevilla, con 327, y los de Alicante, con 323 millones de euros.

► LAS CORTES DEBATEN EL REPARTO DEL DINERO ESTATAL PARA 2009

Los Presupuestos alargan su agonía en el Senado al superar la Comisión

El sistema de voto, en el que cada grupo emite sus sufragios en bloque, no importa cuántos partidos lo integren, alarga una semana el paso de la cuentas públicas por la Cámara Alta

• El próximo martes, con toda probabilidad, el proyecto del Gobierno será devuelto al Congreso gracias a la oposición del PP, CiU, ERC e ICV, que ya tienen decidida su postura.

AGENCIAS / MADRID

Por mor de esas extrañas ingenierías políticas forjadas durante la Transición con la finalidad de salvaguardar la pluralidad, al margen de cuál sea el peso real que los votos conceden a las formaciones minoritarias, las cuentas públicas salvaron ayer el primer asalto en el Senado, que no era otro que su debate en la Comisión de Presupuestos, donde no prosperaron ninguno de los cuatro vetos presentados contra ellas por parte del PP, CiU, ERC e ICV.

No obstante, todo apunta a que se trata de un espejismo, puesto que, con total probabilidad, dentro de una semana las cuentas públicas serán rechazadas por el Pleno de la Cámara Alta, que las devolverá al Congreso merced a los mismos votos que ayer no pudieron lograrlo.

Tan contradictoria situación se debe a que en la Comisión cada grupo vota en bloque y su representación es ponderada, por lo que no se pronuncia cada uno de los senadores de forma individual.

Así, ninguno de los cuatro vetos pudo salir adelante, ya que se registraron otros tantos empates a 13 votos, uno menos de los 14 que constituyen la mayoría absoluta que era necesaria.

Los sufragios favorables a la devolución fueron los del PP y CiU, que suman 13, mientras que en contra se pronunciaron el PSOE, Entesa, el PNV y el Grupo Mixto. La coalición catalana engloba a los senadores del PSC, ERC e ICV y los parlamentarios de estos dos últi-



El ministro Solbes, el día de la presentación de los Presupuestos para 2009. / EFE

mos partidos tuvieron que aceptar el voto mayoritario de los socialistas catalanes, que no rompieron la disciplina respecto a lo ordenado por el PSOE.

Tal circunstancia no se repetirá en el Pleno, porque tanto Esquer-rra como los socios de IU se oponen a las cuentas públicas por ra-

zones relacionadas de una u otra manera con la inexistencia de un acuerdo sobre financiación autonómica.

Dado que se produjo el mismo resultado de empate a 13, tampoco salieron adelante las enmiendas presentadas por PP y CiU que ponían en cuestión determinadas

secciones del proyecto presentado por el Gobierno.

El siguiente trámite se producirá el próximo día 9 ya en el Pleno de la Cámara Alta, momento en el que los senadores votarán individualmente, circunstancia que posibilitará que la suma de los votos de PP, CiU, ERC e ICV superasen a los de PSOE, PNV y BNG, que alcanzaron un acuerdo en el Congreso para sacar adelante las cuentas públicas.

RESULTADO ANUNCIADO. Tanto los *populares* como los republicanos ya han manifestado su intención de votar a favor del primer veto que se someta a consideración, de tal forma que está garantizado que prospere la devolución de las cuentas al Congreso sin que siquiera se debatan las enmiendas presentadas, dado que la suma de los 123 escaños del PP, los siete de CiU y los cuatro de ERC supone ya la mayoría absoluta. Además, muy probablemente también se les añadirán los sufragios de los dos senadores de ICV y los otros dos de Coalición Canaria.

Pese a conocer tal realidad, la portavoz del PSOE en la Comisión de Presupuestos en el Senado, Yolanda Vicente, solicitó al Partido Popular que haga «un ejercicio de responsabilidad» y que apoye el proyecto del Ejecutivo el próximo martes.

En un comunicado, el Grupo Socialista justificó su reclamación con el recordatorio de que ayer se introdujeron una serie de enmiendas en las cuentas, incluidas varias presentadas por ERC y a las que el partido catalán condicionaba su apoyo. En otro intento por refrescar la memoria de los independentistas, también aludió a la aceptación del propio presidente Zapatero para inyectar 400 millones de euros al desarrollo de la Ley de dependencia, tal como exigían los pupilos de Carod Rovira.

► 30 ANIVERSARIO

Benach critica la sacralización de la Constitución y pide reformas en profundidad

EFE / BARCELONA

El republicano presidente del Parlamento catalán, Ernest Benach, se olvidó ayer una vez más de que ya no es un militante más de ERC y, sin demasiado respeto por la posición institucional que requiere su cargo, proclamó que no entiende la «sacralización» de la Constitución, de la que esta misma semana se cumplen 30 años, por lo que, en su opinión, «tendría que ser reformable con toda tranquilidad».

En referencia a la Carta Magna, Benach afirmó estar persuadido de que «ha servido de mucho en el contexto de España, es evidente que ha tenido una serie de virtudes muy claras, pero también ha tenido defectos, defectos que parece que cuesta mucho reconocer y afrontar».

Según el jefe de la Cámara autonómica, en la actualidad «no se puede hablar casi de la Constitución», pese a que, como todas las leyes, «no es perfecta, ni mucho menos».

A juicio de Benach, es por tanto necesario «resolver» algunos de los temas que la Transición no solucionó, como son las «naciones históricas» del Estado español. «En el momento de la Transición se hizo un acuerdo general y se apostó por el *café para todos*. En el caso de Cataluña ha habido un sinfín de problemas de financiación y conflictos competenciales permanentes», razonó Benach antes de criticar a Zapatero, cuya política «ha sido frustrante y no ha funcionado en nada».

► PROTESTAS LABORALES

Un juez llevará al banquillo al jefe de la Policía por delito sindical

EFE / MADRID

El juzgado de instrucción número 24 de Madrid ha admitido a trámite la querrela presentada por el Sindicato Profesional de la Policía (SPP) contra el director general de la Policía y la Guardia Civil, Francisco Javier Velázquez, por un delito de prevaricación y en contra de la libertad sindical.

La queja del SPP, a la que se han adherido el resto de sindicatos policiales en unidad de acción -SUP, CEP y UFP-, denuncia la denegación sistemática y sin motivar de los permisos para asistir a reuniones sindicales, lo que, a juicio del colectivo de mandante, atenta contra los derechos de sus afiliados.

Distinto foro, idénticas razones

AGENCIAS / MADRID-BARCELONA

En unas declaraciones que no hicieron sino acrecentar esa tediosa sensación de *déjà vu* que acompaña a la interminable y farragosa tramitación de los Presupuestos Generales del Estado, el portavoz de CiU en el Senado, Jordi Villajoana, repitió una vez más los argumentos de la coalición catalana para defender su veto al proyecto presentado por el Gobierno y que, merced al acuerdo logrado por el PSOE con PNV y BNG, saldrán finalmente adelante, digan lo que digan el resto de partidos de la oposición. Villajoana, reiteró, casi de memoria, que

el proyecto del Ejecutivo «no es útil» para luchar contra la crisis.

«Se trata de un veto al Gabinete, y queremos que salga adelante», señaló el convergente, tras asegurar que las cuentas públicas tienen que ser una «herramienta potente» para paliar la crisis económica.

«La mejor solución es que se retiren estos Presupuestos y se preparen unos nuevos para el mes de febrero con nuevas medidas, realistas y ajustadas a la actual situación de crisis», añadió el nacionalista.

A juicio del senador de CiU, el reparto y las previsiones plantea-

das por el Gobierno del Estado no reflejan la realidad económica, no recogen la financiación de Cataluña y siguen incumpliendo los compromisos del Ejecutivo en materia de financiación local, así como los de las inversiones que marca el Estatuto de Cataluña.

Además, siempre según la interpretación de Villajoana, los Presupuestos para el próximo año resultan «permissivos» en determinados aspectos en los que se dispara el gasto, mientras que son muy restrictivos en el ámbito social, justo al contrario de lo que sostienen los socialistas.

Por si el disgusto de los catala-

nes no está ya bastante claro, la *consellera* de Justicia de la *Generalitat*, Montserrat Tura, se encargó de presionar un poco más al asegurar, en nombre del *Govern*, que confía en lograr un acuerdo de financiación con el Gobierno central dentro de «unas semanas», puesto que las conversaciones están funcionando con «un ritmo» y una «intensidad necesarias».

Eso sí, Tura no quiso olvidarse de la consabida coetilla ya clásica en su jefe, José Montilla, y recordó que el Ejecutivo autonómico «no está nada satisfecho» con la actitud de Moncloa en los últimos meses en referencia a este asunto.

La cifra de abortos se duplica en la última década en España

En el pasado ejercicio los casos han subido un 10%, y al Ministerio de Sanidad le preocupa que las interrupciones del embarazo en menores de 15 años hayan repuntado de modo considerable

• La conclusión de la responsable de Igualdad fue rápida. Bibiana Aído cree que estos datos demuestran que «hay que reformar la ley ya». Mañana empieza una campaña.

EUROPA PRESS / MADRID

El número de abortos practicados en España durante 2007 ascendió a 112.138, frente a los 101.592 de 2006, lo que representa un incremento de más del 10 por ciento, según el informe publicado ayer por el Ministerio de Sanidad y Consumo. Esta situación se debe, según la Asociación de Clínicas Acreditadas para la Interrupción del Embarazo (ACAI), al incremento de la población inmigrante, el colectivo que más lleva a cabo esta práctica. Pero una de las cifras que preocupa a este organismo es que, del total de interrupciones, 500 se realizaron entre niñas de menos de 15 años. La respuesta de la responsable de Igualdad, Bibiana Aído, fue fulgurante: «Hay que reformar la ley ya».

En menos de una década se han duplicado los casos. El número de embarazadas que decidieron no seguir adelante con la gestación por cada 1.000 en edad fértil (15-44 años), se situó en 2007 en 11,49 frente a 10,62 de 2006. En concreto, el 88,15 por ciento -87,94 en 2006- de las interrupciones se realizaron menos de 12 semanas después de quedarse en estado -en 2006 el porcentaje era de un 87,94 por ciento-. Por Comunidades Autónomas, Madrid se sitúa a la cabeza con 16 abortos por cada 1.000 mujeres, casi dos puntos más que el año anterior.

El secretario general de Sanidad, José Martínez Olmos, reconoció ayer que su departamento está «preocupado» por las menores de 19 años, que han pasado a realizar esta práctica del 5,71 por ciento en 1998 al 13,79 por ciento en 2007. Eso sí, «España no es el país que más aborta, sino que se sitúa en la media europea. Tenemos incrementos todos los años, incluso en 2007». A su juicio, el problema mayor radica en que «tenemos que subsanar las oportunidades perdidas para evitar embarazos no deseados, sobre todo entre los jóvenes y adolescentes», por lo que prevén activar campañas específicas para facilitar el acceso de éstos al preservativo y concienciarles de los riesgos de mantener relaciones sin protección.

La mayoría de las veces -96,93 por ciento-, el motivo de la interrupción fue la salud materna -96,98 en 2006- y la mayoría de las intervenciones (97,91 por ciento)

INTERRUPCIÓN VOLUNTARIA DEL EMBARAZO EN ESPAÑA

EVOLUCIÓN DEL NÚMERO INTERRUPCIONES

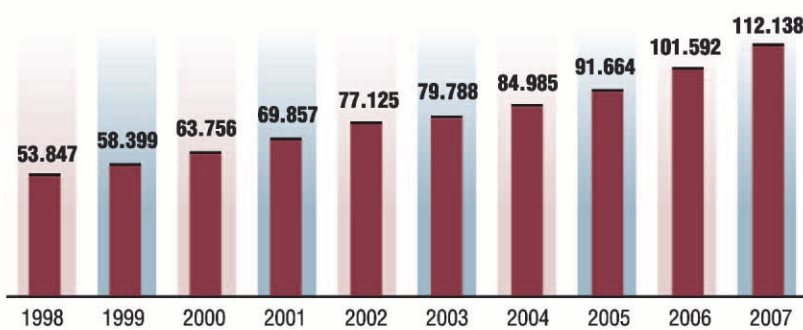

TASA POR COMUNIDADES AUTÓNOMAS (2007)

(Por cada 1.000 mujeres)

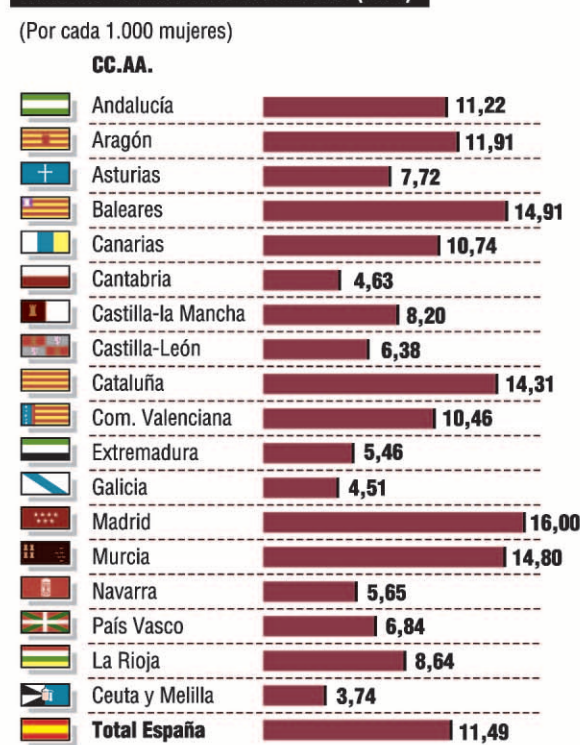

Fuente: Ministerio de Sanidad y Consumo

TASA SEGÚN GRUPO DE EDAD (2007)

(Por cada 1.000 mujeres)

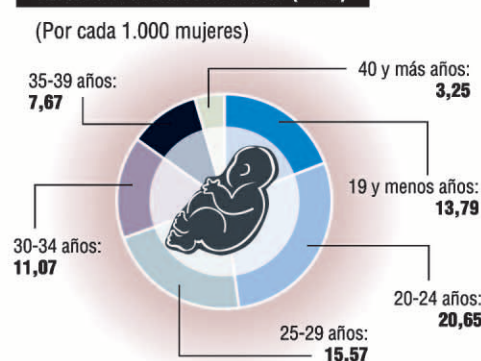

TASA SEGÚN SEMANAS DE GESTACIÓN (2007)

(Por cada 1.000 mujeres)

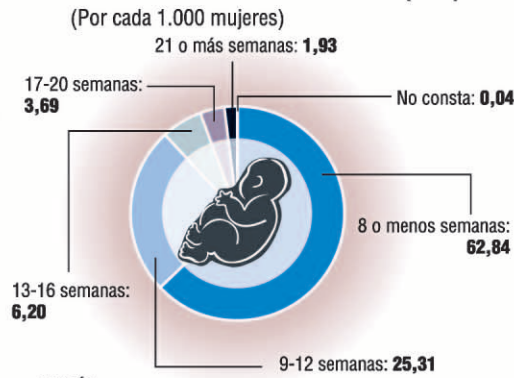

GRAFÍA

LA CIFRA

97%

es el porcentaje de casos en los que el motivo del aborto en 2007 fue la salud materna. En este punto se encuadran tanto la física como la mental. Los informes de los psicólogos son decisivos.

de 2007 se realizaron en centros privados.

El perfil de la mujer que puso fin a su embarazo el año pasado -y los anteriores- es el siguiente: soltera, sin hijos, con estudios de segundo grado de ESO o Bachillerato, con trabajo y primerizas en esta práctica.

Pero una de las cifras más impactantes es que se han realizado entre menores, ya que, según los datos, un total de 500 interrupcio-

nes se realizaron a niñas que no habían cumplido los 15 años, que suponen un 0,44 por ciento del total. Al respecto, un 13,2 por ciento de los abortos (14.807) fueron practicados a chicas entre los 15 y los 19 años, mientras que casi la mitad de 2007 (49,5 por ciento) fueron realizados a mujeres entre los 20 y los 29.

Para ello, el Ejecutivo tiene previsto presentar mañana una campaña de prevención del embarazo no deseado y por el uso del preservativo, según anunció ayer Bibiana Aído. Para la ministra de Igualdad las medidas propuestas incidirán «en la prevención y en la educación para no tener que llegar a algo tan traumático como esto».

Esta situación, según la asociación de clínicas abortivas ACAI, se debe, sobre todo, al incremento de la población inmigrante. La portavoz de esta asociación, Empar Pineda, indicó: «No creo que se pueda decir que, en 10 años, ha aumentado considerablemente el número

de abortos en España, sino que ha subido muy considerablemente la población inmigrante, y son ellos quienes reflejan este aumento, ya que, por ejemplo en las clínicas de Madrid la mayoría de quienes abortan son extranjeros».

Además, denunció que *la píldora del día después* es «todavía difícil de conseguir, sobre todo en fin de semana, cuando suele ser más necesaria, y los centros están cerrados». En este sentido, también habló la Federación de Planificación Familiar de Madrid, que culpó al Ministerio de Sanidad y a las autoridades autonómicas, que en la última década han «abandonado» las políticas de estrategia familiar y dejado de impulsar iniciativas para prevenir embarazos no deseados ante la baja natalidad que presentaba el país hace solo unos años, según declaró la portavoz de la federación, Concha Martín: «Madrid o Murcia no garantizan el acceso a la píldora ni existen centros de planificación familiar».

EN DETALLE

«El Gobierno no debe mirar a otro lado»

El Instituto de Política Familiar denuncia «el coladero» existente en la Administración Central, a la que acusa de «sectarismo ideológico» y de no querer evitar un drama.

El Instituto de Política Familiar pidió ayer al Gobierno que «no mire para otro lado» y admita que, ampliando la Ley del Aborto, solo va a conseguir que el número de casos siga creciendo en España, donde se han duplicado en menos de una década.

El presidente del Instituto de Política Familiar (IPF), Eduardo Hertfelder, recordó que ya vaticinó en la subcomisión que estudia la nueva normativa que las interrupciones del embarazo volverían a crecer un 10 por ciento con respecto al año anterior. Además, denunció la «incongruencia» de la ministra de Igualdad, Bibiana Aído, quien declaró que hay que reformar la ley.

Hertfelder recomendó al Ejecutivo que «admita la realidad» de que la actual legislación es ya «un coladero» para toda aquella mujer que quiera interrumpir su embarazo, ya que aducen riesgos psicológicos el 97 por ciento de ellas, y hasta el 99,5 por ciento en el caso de las jóvenes de menos de 20 años.

Asimismo, consideró que la solución no es ampliar los plazos, sino ofrecer recursos a las féminas que les permitan seguir adelante con la gestación, así como simplificar los trámites para la adopción. Tras alegar que en España se produce una interrupción del embarazo cada 4,7 minutos, lo que significa más de 300 al día, pidió a la Administración Central que rectifique la actual normativa, en lugar de «mirar para otro lado y decir que la solución es promoverla aún más». Por otra parte, reclamó al PSOE que «converja con Europa», donde «el máximo para abortar alegando riesgo psicológico de la madre es de 12 semanas», y no «sin límites», como ocurre en España. Sostuvo que decir que el aborto es siempre un drama para la mujer, como reitera el Ejecutivo, y al mismo tiempo facilitar que haya más, solo se entiende «desde una posición de sectarismo ideológico» en la que «no importan ni la mujer ni el niño».

El dirigente del IPF, que calificó el aborto como «la primera causa de mortalidad en España desde 1985», argumentó que «se está usando como un método anticonceptivo más». De hecho, una de cada tres mujeres que aborta repite.

► LA REVUELTA LLEGA A SU FIN

El Constitucional ataja la rebelión tailandesa tras deponer al Ejecutivo

El tribunal disuelve por fraude electoral el partido del primer ministro, Somchai Wongsawat, y otras dos de las formaciones que integran la coalición gubernamental de la nación asiática

• Tras conocer la decisión judicial, la oposición anuncia el desbloqueo de los dos aeropuertos de Bangkok que llevan una semana tomados por cientos de manifestantes.

G. RUIZ CANELA (EFE) / BANGKOK
La revuelta antigubernamental que ha paralizado durante más de una semana el transporte aéreo en la capital de Tailandia llegó ayer a su fin después de que el partido del primer ministro, Somchai Wongsawat, fuera disuelto por orden del Constitucional al declararlo culpable de fraude electoral, y sus dirigentes inhabilitados durante cinco años.

El tribunal aplicó las mismas sanciones a otras dos formaciones de la coalición gubernamental que por espacio de dos meses y medio desoyó las recomendaciones del Ejército de disolver el Parlamento y convocar comicios para evitar el caos en el país.

«No importa que usted esté satisfecho o no con el fallo, lo que le pedimos es que lo acepte», sostuvo el juez Chat Chalaworn al dar lectura a la decisión judicial, y en aparente alusión a Wongsawat, el tercer primer ministro que Tailandia ha tenido en un año.

Además de al jefe del Gabinete, el tribunal inhabilitó a 36 políticos de su Partido del Poder del Pueblo (PPP), y a 72 destacados miembros de las pequeñas formaciones Chart Thai (Nación Tailandesa) y Machima Tipatai (Por la Democracia).

Poco después de conocer el fallo, que a pocos sorprendió, en el ex partido gobernante comenzaron los preparativos para que los 221 diputados no inhabilitados ingresaran en las filas de una de las formaciones minoritarias de la coalición, con la finalidad de contar con los suficientes escaños para formar un Ejecutivo. El Parlamento dispone de 30 días para nombrar un nuevo primer ministro.

«He hecho lo que he podido para gobernar el país», declaró Wongsawat en la ciudad de Chiang Mai, a unos 600 kilómetros al norte de Bangkok y donde se atrincheró cuando la pasada semana los manifestantes de la Alianza del Pueblo para la Democracia ocuparon los dos aeropuertos capitalinos, y dejaron así Tailandia prácticamente incomunicada por aire.

Aceptada la decisión judicial, el hasta entonces viceprimer ministro, Chaovarat Chanweerakul, asumió las funciones del jefe de un Ejecutivo del que por inhabilitación cayeron 14 miembros, casi todos ellos del PPP.

La formación de Wongsawat



Varios manifestantes vigilan la entrada al aeropuerto de Don Muang. / UDO WEITZ (EFE)

estaba considerada la reencarnación del Thai Rak Thai (Tailandeses Aman lo Tailandés), el partido fundado por ex primer ministro Thaksin Shinawatra, depuesto en la asonada de 2006, y que el Constitucional disolvió en mayo del año pasado, también por fraude electoral.

La Carta Magna, aprobada a instancias del Gobierno pro militar en un referéndum organizado en agosto de 2007, establece que

cualquier formación que vulnere la normativa electoral debe ser disuelta y sus líderes inhabilitados.

En respuesta a la decisión judicial, y tras más de seis meses de protestas, varios muertos por explosiones de granadas, cargas policiales y peleas callejeras con sus rivales políticos, la Alianza anunció el desbloqueo, a partir de hoy, de los dos aeropuertos de Bangkok, que tenía tomados desde hace una semana.

Cerca de 350.000 turistas extranjeros se han visto perjudicados por la ocupación de los aeropuertos de Suvarnabhumi y Don Muang, en los que desde hace una semana rige el estado de excepción.

La Autoridad de Aeropuertos anunció que los primeros vuelos desde el aeródromo internacional de Suvarnabhumi saldrán un día después de que la Alianza complete su retirada.

CRONOLOGÍA

17-09-2008

EL PARLAMENTO designa primer ministro a Wongsawat, cuñado de Thaksin Shinawatra, el mandatario depuesto en el golpe de Estado de 2006 y primer blanco de las protestas de la Alianza del Pueblo para la Democracia.

21-10-2008

SHINAWATRA es condenado en rebeldía a dos años de cárcel por un delito de abuso de poder cometido cuando gobernaba.

24-11-2008

LOS LÍDERES DE LA ALIANZA comienzan la batalla final con un cerco al Parlamento, donde estaba convocada una sesión mixta de ambas cámaras. El Legislativo suspende de forma indefinida el pleno y los manifestantes se retiran.

25-11-2008

UNOS 10.000 SEGUIDORES de la Alianza irrumpen en las oficinas provisionales del Gobierno en el viejo aeropuerto de Don Muang, a unos 30 kilómetros al norte de Bangkok, para impedir que se reúna el Ejecutivo.

MANIFESTANTES de la Alianza entran en la terminal de salidas del aeropuerto internacional de Suvarnabhumi, en Bangkok, el principal del país.

26-11-2008

EL JEFE DEL EJÉRCITO, el general Anupong Paochinda, propone al Gobierno que disuelva el Parlamento y celebre elecciones.

LAS AUTORIDADES aeroportuarias suspenden todos los vuelos en Suvarnabhumi.

27-11-2008

EL GOBIERNO declara el estado de excepción en Suvarnabhumi y Don Muang desde la localidad de Chiang Mai, donde se ha atrincherado con su Gabinete.

01-12-2008

LOS MILITARES piden al Ejecutivo y a los manifestantes que tienen tomadas la sede gubernamental y los dos aeropuertos de Bangkok que zanden la crisis para el cumpleaños del rey Bhumibol Adulyadej, el día 5 de diciembre.

02-12-2008

EL CONSTITUCIONAL ordena la disolución del partido de Wongsawat, al declararlo culpable de fraude electoral.

▶OLA DE VIOLENCIA EN ASIA



Un ramo de flores frente al hotel Taj Mahal recuerda a los fallecidos durante el asalto terrorista a Bombay de la semana pasada. / JAYANTA SHAW (REUTERS)

EN DETALLE

Una nación golpeada por el terrorismo

El asalto a Bombay ha llamado la atención mundial sobre la ola de atentados en India, que ha sido atacada por islamistas e independentistas de diferentes regiones del país.

Los atentados en Bombay han fijado el foco en el terrorismo, no solo de corte islámico, que India padece desde hace décadas y que ayer golpeó de nuevo el estado de Assam con tres muertos y 30 heridos por una bomba en un tren. El ataque tuvo lugar en un convoy de pasajeros parado en la estación de Diphu.

Por el momento, ningún grupo ha reivindicado la acción, pero una fuente policial declaró que las sospechas se centran en el Frente para la Liberación Nacional Karbi Longri, que lucha por la independencia para la mayoritaria tribu karbi en Assam.

El pasado 30 de octubre, la región fue escenario de una serie de explosiones en cuatro ciudades, que causaron la muerte de 95 personas y heridas a otras 300.

Aunque los atentados fueron reivindicados por el grupo integrista Fuerzas de Seguridad Islámicas, el Gobierno de la zona concluyó que eran obra de dos grupos separatistas: Frente Nacional Democrático de Bodoland, que lucha por la independencia para la tribu *bodo*, y el Frente Unido para la Liberación de Assam, que reivindica la autodeterminación de toda la región.

El complicado nordeste de India ha sido en los últimos años escenario de una verdadera sangría por la acción de los separatistas: en casi 1.500 acciones violentas registradas en 2007, murieron 498 civiles y 79 agentes de seguridad, según datos oficiales.

La violencia en este territorio, donde los independentistas recurrieron cada vez más a ataques contra civiles en lugares concurridos como mercados, causó más víctimas que la acción terrorista de los maoístas en varios estados del centro y el este del país, e incluso que la de los cachemires.

Al gran atentado múltiple de octubre en Assam siguió el que la semana pasada aterrizó a la ciudad portuaria de Bombay durante tres días, con 188 muertos y más de 300 heridos por la acción de un comando terrorista islámico. Esta ciudad ha sufrido los peores ataques de la Historia del terrorismo en India, con 257 muertos en marzo de 1993, otros 52 en agosto de 2003 y 185 en julio de 2006.

Los ataques de Bombay aumentan la tensión entre India y Pakistán

Nueva Delhi deja abierta la puerta a una eventual acción militar para proteger su territorio, mientras Islamabad ofrece una investigación conjunta sobre los atentados contra la ciudad

• El Gobierno de Manmohan Singh exige al país vecino la entrega de 20 terroristas, entre ellos el líder de Lashkar e Taiba, el grupo que protagonizó el trágico asalto.

EUROPA PRESS / ISLAMABAD

Aumenta la tensión en el Indostán. El ministro de Exteriores indio, Pranab Mukherjee, dejó abierta ayer la puerta a una acción militar contra Pakistán en respuesta a los atentados de la semana pasada en Bombay, tras afirmar que «todo país soberano tiene derecho a proteger su integridad territorial y a emprender acciones adecuadas» si lo considera necesario. Esta advertencia se produjo después de que el Gobierno de Islamabad ofreciera a su vecino y enemigo una investigación conjunta sobre los hechos.

Al ser preguntado directamente sobre una posible operación contra sus vecinos, Mukherjee descartó «publicitar» de antemano si ésta se producirá pero, tras rechazar «hacer ningún comentario sobre la opción castrense», dijo que «todo país soberano tiene derecho a proteger su integridad territorial y adoptar la acción adecuada, cuando lo considere necesario».

Asimismo, el titular de Exteriores reconoció que lo ocurrido

en Bombay, que el propio primer ministro indio, Manmohan Singh, atribuyó a elementos paquistaníes, está afectando al proceso de paz iniciado entre los dos países en enero de 2004. «Ha viciado la atmósfera», afirmó.

«Aunque no tenemos intención de no seguir adelante con el proceso de paz, cuando los sentimientos de las personas se ven afectados y se crea un ambiente en el que no se puede seguir como de costumbre, definitivamente, hay un cierto impacto», reconoció Mukherjee.

Estas declaraciones del ministro de Exteriores se produjeron después de que previamente hubiera descartado la posibilidad de acciones militares. Él mismo había indicado que Nueva Delhi ha reclamado a Islamabad la entrega de numerosos presuntos te-

rorristas, entre ellos el líder del grupo islamista Lashkar e Taiba, Hafiz Mohamad, tras los ataques de Bombay.

«Hemos pedido la detención y entrega de aquellas personas que son fugitivas a ojos de nuestra legislación», explicó el ministro.

El lunes, el embajador paquistaní en India, Shahid Malik, había sido convocado al Ministerio de Exteriores y recibió una nota de protesta del Gobierno de Nueva Delhi que incluye una lista de unas 20 terroristas, en la que figura, además del líder de Lashkar e Taiba, el máximo responsable de Jaish e Mohamad, Masood Azhar.

Malik fue informado de que los responsables de los atentados de Bombay son paquistaníes. Asimismo, le comunicaron que las acciones de Islamabad «tienen que ir en concordancia con los

sentimientos expresados por sus dirigentes, que desean tener una relación cualitativamente nueva con India», señaló el portavoz gubernamental Vishnu Prakash.

SIGUEN LAS PESQUISAS. Entretanto, en Bombay, la Policía continúa con su investigación de lo ocurrido, mientras la ciudad intenta volver poco a poco a la normalidad. Según el comisario de la Policía, Hasan Gafoor, no se han encontrado pruebas de que los ataques terroristas de la semana pasada se hubieran llevado a cabo con apoyo local.

Según declaró, «había 10 criminales, organizados en cinco grupos de dos miembros cada uno, que habían venido desde Karachi en barcos. Después cogieron cinco taxis para llegar a su destino». Según explicó Gafoor, Ajmal Amin Kamal, el único integrante del grupo asaltante detenido con vida, ha reconocido ser paquistaní y proceder de la provincia de Punjab.

El comisario jefe de Bombay, quien aclaró que todos los terroristas eran hombres, dijo también que éstos llegaron desde el Estado vecino y que la investigación sugiere que era la primera vez que visitaban la ciudad. Asimismo, indicó que los asaltantes habían sido entrenados durante un año por antiguos miembros del Ejército, si bien no quiso precisar de qué país.

EEUU advirtió del peligro en octubre

Funcionarios estadounidenses declararon que India fue advertida en octubre pasado sobre posibles atentados similares a los que tuvieron lugar en Bombay hace unos días. Hasta el momento, ni la Casa Blanca ni ninguna de las agencias de inteligencia norteamericana se han pronunciado formalmente al respecto. Un funcionario comentó a la cadena ABC que había información que anticipaba que los atacantes llegarían por mar y que sus blancos serían hoteles y centros de negocios. El entrevistado agregó que las autoridades indias habían interceptado información similar.

De forma rutinaria, el espionaje de EEUU intercepta las comunicaciones telefónicas y vía satélite entre aquellas personas que considera sospechosas de terrorismo. Este trabajo constante se ha reforzado ahora para tratar de develar quiénes pudieron haber estado involucrados en los atentados de Bombay.

Ramsés: "Me gustaría poner a Segovia a hacer deporte"

El nuevo coordinador del Instituto Municipal de Deportes afronta con ilusión su etapa en un trabajo "con el que siempre había soñado"

JAVIER MARTÍN /SEGOVIA

Ramsés Gil asume de buen grado que desde que se hizo pública su elección como nuevo coordinador del Instituto Municipal de Deportes, su figura ha pasado de ser la de un aguerrido capitán a convertirse en la de un técnico con mucho poder dentro del deporte en Segovia. Sabe que habrá críticas para su gestión, "pero estoy acostumbrado a ellas".

Si se lo cuentan hace un mes, ni se lo cree.

No, porque yo ya tenía mi vida enfocada en otros aspectos, y no tenía intención de buscar nada nuevo, puesto que yo tengo un negocio y también me dedico al fútbol. Pero surgió esta oportunidad y decidí probar, ya que me he preparado mucho en este terreno, porque me gusta y siempre he querido estar ligado a ello.

De la noche a la mañana, se ve como Coordinador del Instituto Municipal de Deportes. ¿Le han dejado claras sus funciones?

He tenido hoy (por ayer) una primera toma de contacto. En principio, Jesús Romano se encargará de lo que son las infraestructuras de Segovia, y yo de todo lo demás, Juegos Municipales, Escolares, Escuelas Deportivas... todo lo que es la gestión y el tratar de cuadrar el presupuesto de esta gran empresa que es el Instituto Municipal de Deportes.

Ahora estará Vd. en los dos lados...

Eso es algo que está generando mucho debate y no pocas suspicacias, y no lo entiendo. Es completamente compatible jugar en la Segoviana con ser el coordinador del Instituto Municipal de Deportes. Si yo estuviera jugando con mis amigos en los Juegos Municipales nadie diría nada, aunque entiendo que la Segoviana es el club de fútbol más representativo de Segovia. Pero de mí se ha llegado a decir que debería dejar de jugar simplemente porque puedo tener un trato de favor hacia mi equipo, simplemente porque milito ahí. Yo juego en la Se-

goviana, y soy gimnástico hasta la médula, pero cuando deje de jugar en la Segoviana, seguiré siendo gimnástico hasta la médula. Pero la gente que me conoce no tiene dudas, y a mí me toca convencer al resto de que mi forma de ser no va por los favoritismos, porque antes de tener un trato de favor hacia cualquier entidad, asociación o deportista particular en detrimento de otros, cojo el petate y me marcho a mi casa, lleve un día en el cargo, o lleve veinte años. ¿Qué se pensará la gente, que le voy a quitar dinero al Unami para dárselo a la Segoviana?

¿Se plantea seguir en el club azulgrana el próximo año?

En principio no me he puesto fecha de caducidad como jugador de fútbol, porque pienso que las dos actividades son compatibles. Pero si por alguna razón algo sucede que me haga pensar que existe incompatibilidad, lo dejaré porque lo sienta yo, no porque me lo diga nadie. Para mí este trabajo es el que siempre había soñado, pero el fútbol es mi vida.

¿Es Vd. consciente de que el suyo es un cargo de confianza, y de que esa confianza se la ha dado un amigo?

Por mucho que yo tenga una buena relación con el concejal, en el proceso de selección había una serie de condicionantes, que si no los pasaba, ya podría tener buena relación con el concejal o con el Espíritu Santo, que el puesto sería para otro. En las actas queda constancia de por qué se escoge a un candidato en detrimento de otros, y aquí lo que ha decidido es el currículum. Seguir por esta polémica nos metería en el terreno de algo tan absurdo como que no puedo presentarme a los procesos de selección de personal del Ayuntamiento porque me llevo bien con el concejal.

Da la impresión de que lo está llevando bien.

Sí, aunque hay algo que estoy asumiendo un poco peor, y es el tema de Jesús Romano, porque ha dado la impresión de que yo



Ramsés Gil, en un momento de la entrevista realizada en las instalaciones de El Adelantado. /KAMARERO

llegaba poco menos que a cortarle la cabeza, y nada más lejos de la realidad, porque Jesús es una de esas personas a la que el mundo del deporte le debe tener un respeto y una admiración por los 27 años de dedicación. Yo sólo tengo palabras de agradecimiento para él y su equipo, y ya les he dicho que aquí vengo a sumar y no a quitarle el sitio a nadie.

¿En qué le gustaría empezar a trabajar desde ya?

La primera decisión ha sido la de abrir el plazo de inscripción para los Juegos Municipales. Porque si queremos prestar un servicio en condiciones a Segovia, éste es un aspecto fundamental. Hay muy buenos Juegos Municipales en esta ciudad, y hay que ponerlos en funcionamiento cuanto antes.

La idea es difundir el deporte, y ponerle a los pies de la gente, haciéndolo accesible. Hay muchos colectivos de edad que no realizan actividad física reglada,

pero sí salen a caminar, que quizá podrían hacer algo más de deporte si se lo pudiéramos ofertar. Me gustaría poner a toda Segovia a hacer deporte, que tiene una buena prensa espectacular, porque todo el mundo considera que hacer deporte es bueno. Eso hay que aprovecharlo.

Jesús Romano ha sido durante un cuarto de siglo la cara menos agradable de la Concejalía de Deportes, la que tenía que decir "no". Ahora lo será Vd.

La gente tiene que entenderlo todo. Cuando vas a pedir a cualquier lado, sabes que hay lo que hay. La coyuntura actual es dura tanto para las empresas privadas como para el sector público, pero trataremos de sacar de donde no hay para continuar con la política de subvenciones y de apoyo que se ha llevado a cabo hasta ahora desde el Instituto Municipal de Deportes.

¿Le comentará al concejal de

Deportes que siga insistiendo a la Junta recabando su apoyo?

Mi cargo no es un cargo político, y mis tendencias políticas no me las ha preguntado nadie, así que en ese tema tendré muy poco que decir. Estoy seguro que hay gente mejor preparada que yo para decidir sobre esos temas. Cuando los políticos cierran el presupuesto, nosotros trabajaremos para distribuirlo equitativamente.

¿Dónde acaba el Ramsés capitán de la Segoviana, y empieza el Ramsés coordinador del Instituto Municipal de Deportes?

Entre medias de mi faceta como jugador, y mi trabajo como coordinador, hay un buen número de personas que cumplen muy bien con su función, y yo no me voy a meter en su trabajo de ninguna manera. Hay trabajadores muy cualificados, y con muchos años de experiencia y resultados como para que yo llegue ahora a decirles lo que tienen que hacer.

ATLETISMO

CAMPO A TRAVÉS

Javi Guerra correrá el campeonato de Europa de cross

Su excelente actuación en la prueba que se celebró el domingo Llodio fue definitiva para su convocatoria con la selección española

J.M. / SEGOVIA

El atleta segoviano Javier Guerra, disputará el próximo 14 de diciembre el campeonato de Europa de campo a través en Bruselas defendiendo los colores de la selección española de cross, que en la jornada de ayer ofreció, a través del Comité Técnico de la RFEA, su lista de atletas convocados para tomar parte en una prueba en la que el combinado nacional defiende el título de campeón por equipos tanto en categoría masculina como en féminas.

La extraordinaria carrera que Guerra realizó en el cross de Llodio, que finalizó entrando en la novena plaza en la línea de meta, siendo el primer nacido en España en hacerlo, le ha servido al segoviano para acompañar a los nacionalizados Alemayehu Bezabeh (uno de los firmes candidatos para alzarse con el título continental tras sus extraordinarios resultados en las carreras de Atapuerca, Soria y Llodio) y Ayad Landassem al campeonato de Europa. El equipo masculino lo completarán Francisco Javier Alves, Carles Castillejo y Sergio Sánchez.

EL BLUME, EN LLODIO

Varios de los atletas del Blume-Caja Segovia se desplazaron hasta Llodio para disputar el XXV Cross Internacional. Bajo una suave pero incansable lluvia y sobre un suelo embarrado, la representación segoviana comenzó en



Javier Guerra Polo. / JUAN MARTÍN

la categoría junior (junto con la categoría promesa de primer año), por parte de Mohamed Aloumat, de nuevo en las filas del Blume. Con una muy buena salida y una carrera de menos a más, Aloumat fue dando caza a sus rivales, y logró llegar en noveno puesto de la carrera y segundo de la categoría Junior.

En la categoría promesa-senior tomaron parte dos atletas del Blume, Diego Cebrían que terminó en la posición 51 y Carlos de la Cruz que fue vigésimo tercero en la categoría promesa.

BALONMANO

SEGUNDA MASCULINA



La superioridad del Nava se hizo patente, pese a no jugar bien. / A.MARUGÁN

Sin hacer un gran partido, el Nava Caja superó al BM Trobajo

El equipo jugó mejor la primera parte que la segunda, en la que se relajó demasiado

31	BM TROBAJO
36	NAVA CAJA

BM TROBAJO: Iván González, Álvaro Fernández 4, Pablo Alonso 3, Jorge Castellanos 6, Asier Benítez 2, Rubén Díez 8, Pablo Álvarez 2, Mario Pérez, David González 2, Carlos García 4 y José Vilda.

NAVA CAJA SEGOVIA: David, Guillen (4), Piki (6), Bruno (5), Darío (2), Oliver (2), Carlos Villagrán (3), Ángel, Alberto (5), Ismael (3), Vitales, Jorge y Luisma (6).

ÁRBITROS

José Reyes Incinilla y Carlos Reinoso, de Valladolid. Sancionaron al equipo local con tres exclusiones, por cuatro para el conjunto visitante.

GOLES

1-4, 4-9, 6-13, 7-15, 9-17, 14-19. Primer tiempo. 17-22, 20-24, 22-28, 23-30, 27-34 y 31-36.

AMARUARRI / NAVA ASUNCIÓN

El Nava Caja Segovia se desplazaba hasta Trobajo del Camino para enfrentarse al equipo de la localidad leonesa, recién ascendido a esta categoría, aunque con jugadores que conocen la Segunda División, después de haber jugado con el equipo Virgen del Camino la pasada temporada.

Se esperaba un partido cómodo, tras echar un vistazo a la clasificación de cada uno, pero todos los partidos en esta igualada liga cuentan, unos por los puntos, otros por los goles, otros para acoplar sistemas...

La intención de Alberto Vázquez era la de conseguir una ventaja importante y continuar buscando ese puntito que regala la diferencia de goles en caso de un supuesto empate, pero los jugadores no estuvieron demasiado por la labor.

La forma de hacer una defensa 6-0 en cada conjunto dejaba claro al principio del partido que el Nava está mucho más curtido. Las ayudas llegaban con facilidad, los desplazamientos laterales cerraban perfectamente todas las vías de ataque local y los porteros cumplían sobradamente. Cuando una defensa se cierra bien, los contraataques se suelen suceder, co-

mo así pasó. Bruno y Víctor, sobre todo finalizaron estas jugadas.

El problema de jugar fuera de casa y ver un marcador claramente favorable hace que los jugadores se centren más en el ataque que en la defensa, como así paso, porque después de una renta de 10 goles en el minuto 23, los brazos del Nava Caja Segovia se bajaron en defensa y comenzó un intercambio de golpes, como si de un combate de boxeo se tratara, aunque en este caso era un intercambio de goles.

Cada lanzamiento local, sobre todo por parte del central Rubén y el pivot Jorge, terminaba en las redes visitantes, que montaba una jugada rápida para contrarrestarlo. Tras cada fallo local seguía un fallo del Nava, y aunque el resultado no peligraba, no se conseguía lo que en principio se esperaba.

La segunda parte fue de un balonmano muy normalito, con muchas imprecisiones pero con dos defensas muy permisivas lo que ayudó a cerrar un marcador con 67 goles. Al final, las exclusiones casi simultáneas de Ángel y Javier Castro por el Nava, hizo pensar en un recorte de la ventaja, pero no fue así, el Nava ya dejó escapar 2 puntos en Arroyo y no puede permitirse más concesiones.

Ahora llega un descanso en la competición de 15 días a la espera de recibir al BM Viana en Nava el día 13. Un partido que sin ser peligroso en el resultado, permitirá ver buen balonmano, como ya se pudo comprobar en pretemporada.

En la competición Cadete Femenina, primera victoria del Nava Caja Segovia en casa frente al Condado de Haza por 31-9. El equipo de Quique Garzón, con jugadoras de primer año, trata de hacer las cosas bien con la mirada puesta en próximas campañas. El infantil masculino perdió frente al Condado de Haza por 24-32.

DESDE LA GRADA



FÉLIX SERRANO

Nuevas ideas

En todos los ámbitos de la vida hay que evolucionar y eso también pasa en cualquier tipo de deporte, sea individual o colectivo. Digo esto porque, aunque el año pasado no puede dar mi opinión sobre el programa de porteros del Caja Segovia, debo decir que me parece una idea brillante, que seguro que se puede mejorar. De hecho, estoy convencido que poco a poco los organizadores lo van a ir haciendo.

Aunque estamos hablando de un deporte de equipo, podemos pensar que cada vez hay más especialistas en los diferentes deportes. No olvidemos al jugador univer-

«Cada vez hay más especialistas en los diferentes deportes. El jugador universal en voleibol, el base en baloncesto...»

sal de voleibol, el base de baloncesto, el quarterback de fútbol americano, o el portero en fútbol, pero sin lugar a dudas la base fundamental de un equipo de fútbol sala es tener un portero de garantías, y es un puesto difícil de cubrir, porque no podemos decir que haya tantos jóvenes jugadores que quieran ser portero y menos mal que gracias a San Casillas y Luis Amado algunos han pretendido imitarles.

Siempre ha pasado que cuando se ha jugado un partido entre amigos, el portero era el jugador que nadie quería o el que peor jugaba. Por eso aplaudo que se lleven a la práctica este tipo de

«Menos mal que gracias a Casillas y Luis Amado algunos de los más jóvenes han pretendido ser porteros»

ideas, ya que es fundamental empezar desde jóvenes, y que los chavales según van creciendo tengan una base con la cual trabajar, porque si no es muy difícil (por no decir imposible) que podamos llegar a tener otro Casillas u otro Luis Amado.

Sólo espero que ésta no sea la última propuesta, sino que signifique un comienzo para que el deporte, y no sólo el fútbol sala, pueda mejorar y seguir creciendo.

¡ JUEGA A LA LOTERÍA DE NAVIDAD DEL CAJA SEGOVIA FS !

Nº 57662

!!! Toca el GORDO seguro, te lo dice una meiga !!!



Venta de papeletas en el Pabellón Pedro Delgado los días de partido y en la sede del Club en la Plaza Tirso de Molina 13

PRIMERA DIVISIÓN



El holandés ya estuvo en la agenda del club blanco el pasado verano. / O. KRAAK (EFE)

El Madrid ya tiene al 'cazador'

Huntelaar firmará un contrato hasta 2013 y el club pagará 27 millones de euros al Ajax

AGENCIAS / MADRID

El Real Madrid alcanzó ayer un acuerdo con el Ajax de Amsterdam para el fichaje del delantero holandés Klaas Jan Huntelaar, que firmará como nuevo jugador blanco hasta junio de 2013, según informó el club.

El atacante se convierte así en el primer refuerzo del bloque de Chamartín en el próximo mercado de invierno, aunque actualmente se encuentra en proceso de recuperación de una lesión de tobillo que sufrió a principios del mes de noviembre.

En principio, el Real Madrid pagará 20 millones de euros más siete por objetivos por el ariete 'tulipán', según informó la página web oficial del Ajax.

De todas formas, el acuerdo entre ambas entidades está condicionado a que el futbolista su-

pere el pertinente reconocimiento médico y a su firma en los contratos que le ligarán al conjunto de Bernd Schuster hasta el 30 de junio de 2013.

Huntelaar sufrió, el pasado 9 de noviembre, una rotura completa del ligamento anterior del tobillo izquierdo, cuyo tiempo de recuperación fue estimado en unas seis semanas; es decir, salvo inesperadas complicaciones, estaría listo para debutar el próximo enero tras el parón sufrido en el campeonato liguero por las vacaciones navideñas.

Será el sexto jugador holandés de la actual plantilla 'merengue', donde ya están sus compatriotas Drenthe, Sneijder, Robben, Van der Vaart y Van Nistelrooy.

El 'cazador', apodo por el que es conocido en Holanda, es profesional desde 2002, y pasó por

varios equipos de su país, incluido el PSV Eindhoven, hasta explotar en el Heerenveen en la campaña 2004-05. Su resonancia goleadora le catapultó hasta el Ajax, con el que consiguió 16 dianas en sus primeros seis meses.

SUSTITUTO. Dos temporadas después acabó como tercer mejor goleador de Europa, con 33 tantos en 34 choques, llamando la atención de los grandes clubes continentales. El futbolista llega ahora para suplir la ausencia de su compatriota Van Nistelrooy, que se perderá lo que queda de temporada por una grave lesión de ligamentos.

Internacional absoluto con su país en 18 ocasiones, debutó en la 'orange' el 16 de agosto de 2006 en un encuentro ante Irlanda, marcando dos dianas. De mo-

mento, su cita más especial, y a la vez amarga, la vivió en la Eurocopa de Austria y Suiza, donde fue el gran perjudicado por el esquema de Marco Van Basten, que decidió jugar con un solo punta y fue el gran sacrificado.

Huntelaar, al que ya 'tanteó' el club blanco el pasado verano para reforzar la punta de ataque, es uno de los jóvenes talentos de los que hablaba Ramón Calderón que podrían «ayudar» al equipo en la delicada situación deportiva que atraviesa.

El nuevo integrante de la 'casa blanca' es el clásico 'nueve' y muy del gusto de Mijatovic. Un jugador que se maneja a la perfección en el área rival, un rematador que brilla en el juego aéreo, que golpea al esférico con las dos piernas, y que ahora tendrá la excelente oportunidad de demostrar su valía.

Preocupación en el Valencia por los asuntos económicos

EFE / VALENCIA

La plantilla del Valencia está «preocupada» tras las informaciones publicadas acerca de los problemas económicos que atraviesa el club, según afirmó ayer su capitán, Carlos Marchena.

Miguel Zorío, vicepresidente del Valencia, se reunió el lunes con la entidad de ahorro Bancaja para negociar una ampliación de crédito de 100 millones de euros, y, tras el encuentro, destacó que fue positivo y prometió al club que iba a estudiar la operación «con cariño».

El defensa destacó que todos los futbolistas siguen «de reojo» las noticias y lamentó que nadie les haya dado más información que la que conocen a través de los medios de comunicación.

«Nosotros no podemos hacer nada más que intentar que todo vaya bien en el aspecto deportivo, ya que en cuestiones económicas tenemos las manos atadas. Esperamos que vuelva la estabilidad ya que lo contrario no viene nada bien al club».

Respecto a la posibilidad de que la entidad 'ché' no puede afrontar los pagos previstos para el mes de diciembre, apuntó que «lo más grave es que haya problemas económicos».

Por otro lado, al ser preguntado por su próximo rival en Liga, el Barça, matizó que «no hay nada que hablar» y que lo único que se puede hacer es «verlo jugar y disfrutar».

«Están en plena forma, por lo que tendremos que contrarrestar su juego con nuestras propias armas. Habrá que estar concentrados en todo momento».

SOBORNOS EN SEGUNDA

El Tenerife califica de falsa la acusación de Badiola

EFE / SANTA CRUZ DE TENERIFE

La plantilla del Tenerife se defendió ayer de la acusación de haber recibido una prima por dejarse perder ante el Málaga. «Es lamentable que se nos intente involucrar en el asunto, y no vamos a permitir que nuestra profesionalidad quede en entredicho».

Por otro lado, el futbolista del Tenerife Juanma Delgado, a quien el presidente de la Real Sociedad, Iñaki Badiola, apuntó como el organizador del cobro del supuesto dinero, instó al empresario a acudir a los tribunales. «Lo que tengamos que decir lo haremos delante de un juez».

Diarra será baja hasta 2009 y pasará por el quirófano

Se someterá a una artroscopia para ver sus problemas de rodilla

EFE / MADRID

La plaga de lesiones que acecha al Real Madrid tuvo un nuevo capítulo en la ciudad deportiva de Valdebebas, donde Mahamadou Diarra no se ejercitó por una dolencia que no le permitirá jugar hasta 2009, mientras que el alemán Christoph Metzelder se dañó en un tobillo.

Cuando se esperaba que el africano formase parte del grupo de

jugadores que van a regresar el próximo domingo ante el Sevilla, Fabio Cannavaro, Arjen Robben y Gonzalo Higuaín, el centrocampista dio un paso atrás y pasará por el quirófano, donde se someterá a una artroscopia.

Las molestias de Diarra comenzaron en octubre, cuando regresó de jugar con su selección con un pinzamiento en el menisco externo de la rodilla derecha y

una sinovitis. Los últimos partidos que disputó fueron el pasado 5 de noviembre, frente a la Juventus en 'Champions', y, tres días después, ante el Málaga.

Mientras tanto, Christoph Metzelder acabó la sesión de trabajo con dolores en el tobillo recién recuperado de un esguince, por lo que su entrada en la convocatoria es seria duda y dependerá de su evolución en las próximas horas.



Mahamadou Diarra.

GOLF

Ballesteros se somete a una nueva operación

Severiano Ballesteros, de 51 años, fue sometido ayer a una nueva intervención, la cuarta desde que ingresó en el Hospital de La Paz, con el propósito de realizarle una derivación del ventrículo peritoneal. La operación salió con éxito y consiste en que determinados fluidos del cerebro pasen al estómago para su eliminación, algo a lo que el cántabro deberá acostumbrarse de por vida. Al margen de esta intervención, la evolución en las próximas 48 horas será trascendental, aunque podría recibir el alta en un plazo de tiempo corto, pues se espera que no surjan complicaciones.

CICLISMO

Contador se entrena al margen de Armstrong

El ganador del Tour en 2007 y del Giro y la Vuelta en 2008, Alberto Contador, salió ayer a la carretera en la tercera jornada de concentración del equipo Astana en Tenerife, pero no coincidió con el estadounidense Lance Armstrong, ya que ambos se entrenaron en diferentes grupos. El corredor de Pinto, que hasta la fecha se había quedado en el hotel de concentración, donde trabajó en el gimnasio y sobre el rodillo por su reciente intervención en el tabique nasal, rodó junto a los más jóvenes y evitó la compañía del norteamericano.

AUTOMOVILISMO

McLaren exhibirá el MP4-24 el 16 de enero

La escudería McLaren-Mercedes confirmó ayer que presentará su monoplaça, el MP4-24, el próximo 16 de enero en su factoría de la ciudad inglesa de Woking. La firma realizará varios tests en Jerez y Portugal a finales de este mes, antes de presentar oficialmente el bólido que pilotarán Lewis Hamilton y el finlandés Heikki Kovalainen.

MOTOCICLISMO

Gibernau recibe el alta y volverá a la moto en un mes

El piloto Sete Gibernau, que el año que viene volverá a correr en Moto GP, recibió ayer el alta después de que fuera intervenido, y podrá regresar a los entrenamientos en un mes para preparar su regreso a la categoría reina. En la operación se le retiró una placa que tenía instalada en la clavícula izquierda, al observar los médicos que esta articulación ya está en buen estado, «y con el objetivo de que afronte la nueva temporada en las mejores condiciones».

Los valores del número uno.

La presidenta de la Comunidad de Madrid, Esperanza Aguirre, entregó ayer a Rafa Nadal el Premio Internacional del Deporte de la CAM, que celebró su primera edición. «Es un galardón importantísimo para mí. Me llena de orgullo que me rindan este homenaje y quiero desear mucha suerte a la candidatura olímpica de Madrid 2016», aseguró el manacorí. Este premio tiene como objetivo reconocer los méritos de las personas o instituciones de relevancia internacional, tanto por sus logros deportivos como por sus valores humanos. / FOTO: MONDELO (EFE)



AUTOMOVILISMO FÓRMULA UNO

«Mi objetivo es el título»

Al español no le gusta la propuesta de un motor único, y dijo que se retirará si se aprueba

E. PRESS / MADRID

El español Fernando Alonso (Renault) se mostró crítico con las opiniones del patrón de su escudería, Flavio Briatore, respecto al 'R29', asegurando que su jefe siempre se muestra ilusionado con los nuevos monoplazas y no siempre cumplen las expectativas, al tiempo que cuestionó las nuevas normativas de la FIA y amenazó con una precoz retirada.

«Está claro que él es el primero que se ilusiona. Ya lo hizo hace dos años, con un coche que no iba, y la temporada pasada. Así que no sé si es una buena noticia que se ilusione. Flavio es único, da fuerzas y ánimos al equipo, pero a veces lo que dice o deja de decir no tiene importancia», añadió.

A pesar de todo, el bicampeón del Mundo también está «contento», ya que consideró que, en 2009, al partir «todos de cero», va a ser uno de los beneficiados por el uso de neumáticos 'slicks' (lisos).

El asturiano también cuestionó el uso de las gomas Bridgestone. «Los monoplazas se conducían de una forma especial. Había dificultades que nunca dominé. Eran delicados en la frenada y agarraban poco, además, trazaban de una forma distinta las curvas. Eran muy diferentes a los Michelin, así que es una ayuda que ya no compartamos con ellos», reconoció.

Sin embargo, no está nada conforme con la posibilidad de la introducción de un motor único y reveló que si se aprueba pensaría seriamente en dejar la competición. «Si se aprueba esta normativa será la gota que colme el vaso. Sería para pensarse la retirada», argumentó muy serio.

Alonso lamentó que el 'gran circo' esté «dando pasos atrás técnicamente» ya que con las nuevas

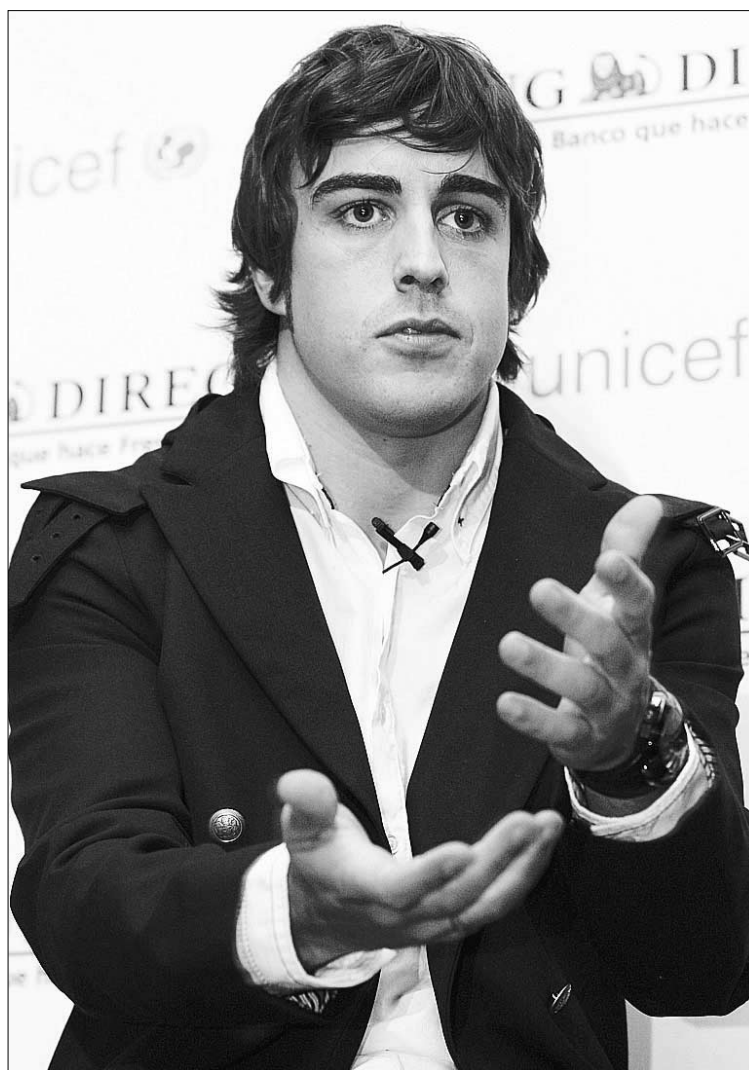

Alonso también criticó el sistema de medallas. / A. DÍAZ (EFE)

reglas se está perdiendo emoción. «En 2005 llevábamos un motor V10, y eso era lo excitante para el piloto, el automovilismo al límite. Hemos pasado del futurismo a bólidos sin tracción ni ayudas electrónicas y con una imagen visual del pasado», explicó.

Deportivamente, confesó que su objetivo para 2009 es el título.

«Hay que mejorar. El año pasado la primera parte del año nos fue regular. No puedo permitirme empezar el Mundial si no pienso que voy a ganar», apostilló.

FUTURO EN 2010. Por otra parte, zanjó la polémica sobre cuál será su destino en 2010, explicando que aún no valora posibilidad

des. «Voy a intentar ser campeón. Al final de esta campaña remontamos el vuelo y no me he ido de Renault. Si las cosas se hacen bien, se está a gusto».

Para el ovetense, Ferrari y McLaren «estarán delante como siempre» y habrá una o dos sorpresas. «El año pasado fue BMW, y Renault en algún momento puntual, así que estoy seguro de que habrá alguna escudería capaz de plantarles cara», sostuvo.

En otro orden de cosas, reconoció que no está a favor del sistema de medallas propuesto por Bernie Ecclestone, aunque le da «igual» cómo se puntúe. «Lo importante es ser el mejor y ser campeón del mundo así que con las medallas será igual», matizó.

El pupilo de Briatore no tiene «ansía» por subirse al nuevo monoplaça. «El Mundial empieza muy tarde, así que cuanto más tardemos en poner el coche a punto mejor. De hecho, el monoplaça que presentaremos el próximo 20 de enero no tendrá nada que ver con el de la primera carrera».

También espera que su compatriota Pedro Martínez de la Rosa se convierta en piloto oficial de Force India. «Ojalá éste sea su año. Siempre se habla de que está a punto de subirse a un coche y a ver si esta vez se materializa».

Por último, cree que se está dando al KERS (sistema de recuperación de energía cinética) una importancia que no tiene. «No es algo que me preocupe porque se está probando bien en la fábrica, e irá perfectamente acoplado al 'R29'. En los tests de diciembre con coches antiguos, algunos usarán híbridos, y a nosotros no nos parece bien. Probar ahora no nos va a dar ventaja el año que viene», concluyó.

BBVA calcula que los tipos bajarán hasta un 1,5% en abril de 2009

El BCE se reúne mañana para estudiar un nuevo recorte del precio del dinero. Los analistas estiman que el instituto emisor europeo reducirá las tasas un 0,75% y las dejará en el 2,5%

• Los expertos consideran que la institución que preside Jean Claude Trichet ha reaccionado con lentitud ante la crisis, pero en todo caso dan la bienvenida a sus últimas decisiones.

EFE / MADRID

Más de una familia respirará aliviada al conocer las previsiones de BBVA para 2009, al menos en lo que se refiere a los tipos de interés. A tenor del informe *Europa Watch* de la entidad, el precio oficial del dinero en la eurozona quedará en abril del próximo año en el 1,5%, muy lejos del 3,25% actual. Los augurios sobre el crecimiento económico no son tan positivos, dado que la firma bancaria calcula que la recesión se mantendrá y supondrá de media un retroceso del 0,9% del PIB.

El estudio, presentado ayer por el economista jefe para Europa de BBVA, Miguel Jiménez, explica que la actividad en los países de la moneda única, ya en contracción, descenderá aún más, un 0,5%, en los últimos tres meses del año en curso en términos intertrimestrales, con lo que la economía solo avanzará un 1% en el conjunto de 2008.

A lo largo de 2009, la recesión continuará y, aunque el banco español espera una recuperación lenta de esa situación, prevé un avance «moderado» para 2010 del 0,3%, si bien advierte de que en la actual coyuntura es complicado hacer augurios a largo plazo.

Ante esta situación de crisis, el Servicio de Estudios de BBVA considera que el Banco Central Europeo (BCE) recortará los tipos de interés 75 puntos básicos en su reunión de mañana jueves, hasta un 2,5%, y continuará las rebajas hasta un 1,5%, al que se podría llegar en abril de 2009.

Los analistas de la entidad recordaron que las decisiones de los institutos emisores solo han reducido «parcialmente» las tensiones en los mercados interbancarios, por lo que las rebajas del precio del dinero no se han reflejado en igual proporción en el euribor, en función del que se fijan las letras mensuales de las hipotecas.

UN DIFERENCIAL RAZONABLE.

De este modo, BBVA cree que a finales de 2009 se podría llegar a diferenciales razonables -entre 20 y 30 puntos básicos- frente a los «injustificados» 200 enteros que llegaron a alcanzar este año.

La compañía financiera también consideró que, si bien las bajadas de tipos del BCE han llegado tarde, son «bienvenidas».

Los recortes de las tasas se justificarían en una menor preocupación por las tensiones inflacionis-



El presidente del Banco Central Europeo, el economista francés Jean Claude Trichet. / EFE

tas, ya que los precios subirán de media en la zona euro el 1,4% en 2009, después de «tocar brevemente valores por debajo del 1% a mitad del año». Las previsiones de BBVA para 2010 apuntan hacia una tasa de inflación media del 1,6%.

Para hacer frente a la actual coyuntura, la entidad recomienda una política fiscal discrecional y calcula que una expansión fiscal del 1% del PIB tendría en la zona del euro un impacto del 1,2% sobre el crecimiento económico en

la región. Así, añade que es necesario que estas estrategias impositivas estén bien diseñadas, sean de carácter temporal y lleguen a implementarse rápidamente.

Según el banco, sin estas condiciones, existe un riesgo «importante» de que las medidas no resulten efectivas para aliviar la situación recesiva de la economía europea, que ha tenido un impacto claro después del verano y que continuará en 2009.

BBVA también consideró que las iniciativas del Gobierno español para hacer frente a la crisis son «más importantes, al menos en magnitud», que las del resto de países de la zona euro, que han optado por planes discrecionales más modestos. Sus analistas estiman que están bien diseñadas, porque son «temporales y están enfocadas a maximizar el gasto a través de la inversión pública», algo que creen que no se conseguiría si el Ejecutivo hubiera optado por una reducción de impuestos.

Por ello, explicaron que un recorte del IVA como el anunciado por el Gabinete británico no sería la medida ideal para el territorio nacional, ya que recordaron que España cuenta con un tipo impositivo bajo y existe el riesgo de que una reducción de la tasa no se traslade al precio de los productos o que, si lo hace, no sirva para activar el consumo.

EN DETALLE

El euribor sigue a la baja

El índice de referencia al que se conceden la mayoría de las hipotecas en España, situó ayer su cotización diaria en el 3,896%, lo que supone el nivel más bajo desde el 8 de diciembre de 2006.

El euribor acelera de esta manera el recorte de posiciones que registra desde hace más de un mes, a la espera de que el Banco Central Europeo (BCE) baje mañana los tipos de interés oficiales, actualmente en el 3,25%.

Los expertos consultados destacan que la relajación de los precios en la zona euro da margen de maniobra al instituto emisor para flexibilizar la política monetaria, tratar de sortear la recesión en Europa y contribuir a normalizar el mercado interbancario.

Según IG Markets, el organismo que preside Jean Claude Trichet podría aplicar un recorte histórico de tres cuartos de punto y situar el precio del dinero en el 2,5%. No obstante, advierte de que, «ante la situación tan extraordinariamente crítica que atravesamos, una rebaja más drástica sería razonable y sensata», hasta dejar las tasas en el 2,25%.

El euribor cerró el pasado mes de noviembre de nuevo a la baja, al situarse en el 4,35%, y de continuar así hasta finales de año lograría sumar otro mes de descensos.

En este sentido, el vicepresidente segundo del Gobierno y ministro de Economía, Pedro Solbes, consideró «muy positivo» el dato de noviembre y aseguró que, si mantiene esta tendencia, los usuarios podrán ver reducidas «en 50 euros al mes» sus cuotas hipotecarias en diciembre.

► AEROLÍNEAS

BA negocia con la australiana Qantas una fusión que no afectaría a Iberia

EFE / LONDRES

British Airways (BA) anunció ayer que está tratando con la australiana Qantas una eventual fusión de las dos compañías, en unos contactos que no afectarán a las negociaciones con Iberia, según fuentes de la aerolínea británica.

Estos informadores precisaron que consideran cada uno de los acuerdos «de manera particular» y que «ambos son complementarios», y añadieron que BA persigue «un negocio global, en el que ninguno de los pactos potenciales son excluyentes».

El presidente de Caja Madrid, Miguel Blesa, señaló el jueves pasado que la fusión entre Iberia y British Airways continúa, y que, «aunque hay cuestiones complicadas», existe una «voluntad decidida de que se lleve a cabo».

Ambas empresas anunciaron el pasado verano un plan destinado a llevar a cabo una integración que daría lugar a un tercera firma gestionada por las dos sociedades.

British Airways adquirió un 9% del accionariado de Iberia en 1999, que recientemente se incrementó hasta el 13,5%, mientras que la española compró un 2,99% de la firma de Reino Unido y se comprometió a tener una opción futura sobre otro 6,99%.

Los rumores sobre una fusión BA-Qantas se multiplicaron en los últimos días después de que se conociera que el Gobierno de Camberra estudia revisar las restricciones que existen sobre la titularidad de su aerolínea de bandera.

► COMBUSTIBLES

La china CNPC se coloca como la quinta petrolera del mundo

EUROPA PRESS / MADRID

Las petroleras de titularidad estatal ocupaban en 2007 cuatro de los cinco primeros puestos del *ranking* mundial del sector, entre los que se ha situado china CNPC, que en 2006 estaba en el séptimo lugar y ahora en el quinto, y la venezolana PDVSA, que ha pasado de la quinta a la cuarta posición al superar a la británica BP y a la anglo-holandesa Shell.

La firma saudita Saudi Aramco, de propiedad pública, ostenta la cabeza de la tabla seguida por la iraní NIOC, también estatal. Ambas empresas repiten clasificación en relación a 2006.

BONOLOTO
Lunes, 1 de diciembre

13 14 15 25 40 46

Complem. **16** Reintegro 4

BONOLOTO
Martes, 2 de diciembre

4 7 10 12 14 17

Complem. **2** Reintegro 7

BONOLOTO
Miércoles, 26 de noviembre

2 5 35 36 47 48

Complem. **37** Reintegro 6

BONOLOTO
Viernes 28 de noviembre

4 12 33 36 43 44

Complem. **5** Reintegro 4

LOTERÍA PRIMITIVA
Jueves 27 de noviembre

12 16 20 25 37 38

Complem. **7** Reintegro 4

LOTERÍA PRIMITIVA
Sábado 29 de noviembre

8 20 27 28 35 46

Complem. **31** Reintegro 9

GORDO PRIMITIVA
Domingo 30 de noviembre

13 18 39 44 54

Nº Clave (Reintegro) 1

EUROMILLONES
Viernes 28 de noviembre

8 11 16 25 41

Estrellas 4 2

EL 7/39
Jueves 27 de noviembre

6 10 11 23 29

30 31 Reintegro 0

Domingo 30 de noviembre

2 10 13 26 36

38 39 Reintegro 3

ONCE
Martes 2 de diciembre

32331

Lunes 1 de diciembre **55559**
Domingo 30 de noviembre **80924**
Sábado 29 de noviembre **83899**
Viernes 28 de noviembre **11005**
Jueves 27 de noviembre **96712**
Miércoles 26 de noviembre **12557**

EL TIEMPO



El sol sale a las 08:24 y se pone a las 17:49
La luna sale a las 12:32 y se pone a las 22:59

EN SEGOVIA

HOY



Tiempo inestable

4º MÁXIMA
MÍNIMA -2º

Aumentará la inestabilidad, a lo largo de este día de miércoles, así que el riesgo de precipitaciones será mayor en esta provincia. De igual modo, tenderán a subir las temperaturas máximas, con mínimas sin grandes cambios. Atención al viento de componente oeste, porque soplará con fuerza.

SENSACIÓN TÉRMICA	4º
PUNTO DEL ROCÍO	-0
HUMEDAD	91%
VIENTO	Fuerte del oeste
POSIBILIDAD DE PRECIPITACIÓN	91%

previsiones para mediodía

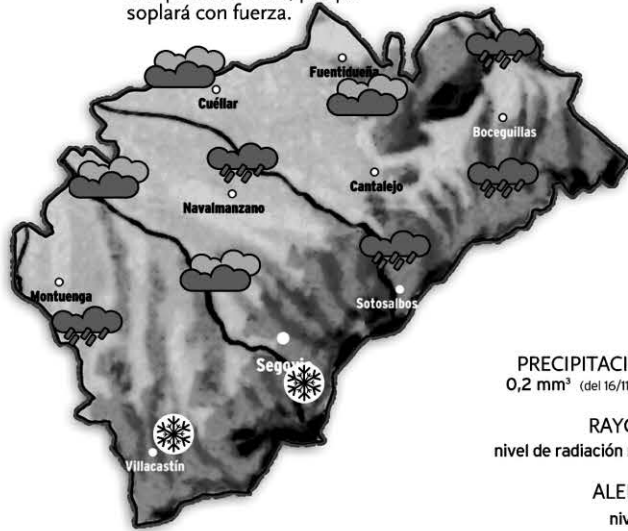

PRECIPITACIONES	0,2 mm ³ (del 16/11 al 25/11)
RAYOS UV	nivel de radiación normal
ALERGIAS	nivel bajo

NIVELES DE LOS EMBALSES

Datos del 18 al 25 de noviembre de 2008

Embalse	Capacidad (hm ³)	Nivel actual (hm ³)	Año 2007 (hm ³)
Linares	58	36	33
Vencías	5	5	4
Duero	7463	3701	4005

MAÑANA

7º MÁXIMA
1º MÍNIMA



Más de lo mismo

No cambiarán demasiado las condiciones meteorológicas, durante el día del jueves, porque el riesgo de precipitaciones continuará siendo generalizado. Eso sí, las temperaturas seguirán su tendencia al alza, tanto las máximas, como las mínimas. Más viento intenso de componente oeste.

VIERNES

7º MÁXIMA
4º MÍNIMA



Ambiente variable

Tenderá a estabilizarse algo el tiempo, durante la jornada del viernes. De este modo, es probable que sigan registrándose precipitaciones, pero, en este caso, se esperan en forma de chubascos más dispersos y ocasionales. Las temperaturas mínimas seguirán subiendo, con máximas sin grandes cambios.

EN ESPAÑA

HOY

Este miércoles comenzarán a recuperarse las temperaturas diurnas, aunque será el jueves el día que notemos un ascenso térmico más acusado. El avance de un frente desde el noroeste anuncia precipitaciones más intensas. Las precipitaciones serán fuertes y persistentes en Galicia, Asturias y el noroeste de Castilla y León, y moderadas en Cantabria, el País Vasco, el resto de Castilla y León, La Rioja, Navarra y Aragón. Durante la tarde las precipitaciones alcanzarán puntos del centro, el este y el sur.

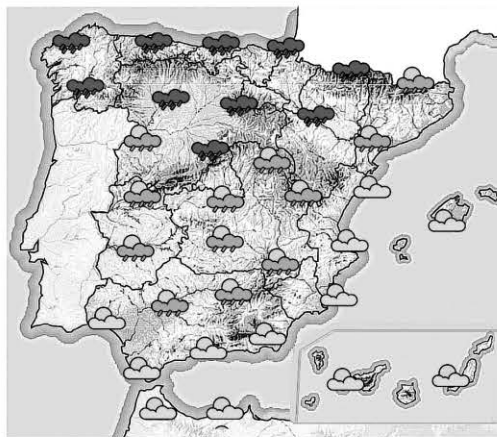

TEMPERATURAS PREVISTAS PARA HOY

ESPAÑA	Máx.	Mín.	Máx.	Mín.	Máx.	Mín.	Máx.	Mín.	Máx.	Mín.	Máx.	Mín.		
Albacete	7	-1	Cádiz	14	7	Granada	6	-1	Lleida	11	0	Soria	3	-2
Alicante	16	5	Castellón	15	4	Guadalajara	7	0	Madrid	6	1	Pamplona	6	2
Almería	17	7	Ceuta	19	15	Huelva	15	3	Málaga	13	7	Pontevedra	11	6
Ávila	5	-2	Ciudad Real	8	0	Huesca	7	0	Méjrida	15	9	Salamanca	7	-2
Badajoz	13	4	Córdoba	11	0	Ibiza	13	3	Murcia	15	4	S. Sebastián	8	5
Barcelona	12	5	Coruña, La	12	9	Jaén	8	2	Ourense	11	5	S.C. Tenerife	20	16
Bilbao	12	7	Cuenca	5	-2	León	6	-2	Oviedo	10	6	Santander	12	9
Burgos	5	1	Girona	12	-2	Logroño	9	2	Palencia	6	1	Segovia	5	-1
Cáceres	11	2	Gijón	12	8	Lugo	6	3	Palma M.	14	8	Sevilla	14	2

EN EUROPA

HOY

Las bajas presiones ocupará el continente europeo y la presencia de aire frío en las capas medias y altas de la atmósfera, creará una situación de inestabilidad atmosférica y frío invernal. Las precipitaciones en los países del norte del continente, serán muchas en forma de nieve. Habrá precipitaciones intensas en el suroeste del continente, de nieve en cotas medias.

PRÓXIMOS DÍAS

Una profunda depresión se situará en Las Islas Británicas y enviará vientos muy fuertes a esta zona, Escandinavia, Dinamarca, Benelux, Alemania y Francia. Las precipitaciones más intensas afectarán a Francia, Bélgica, Luxemburgo y Holanda, con nieve en cotas medias. Hacia el noreste de Europa, habrá abundante nubosidad, pero sin lluvias importantes.

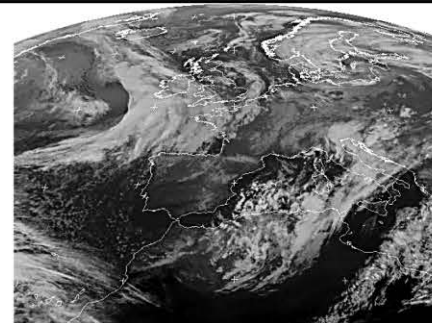

EUROPA	Máx.	Mín.
Amsterdam	5	1
Atenas	20	17
Berlín	2	0
Bruselas	4	1
Copenhague	4	3
Estocolmo	4	2
Ginebra	4	-2
Lisboa	15	9
Londres	3	-1
Moscú	8	4
Oslo	8	-1
París	5	3
Praga	3	-2
Roma	14	6
Viena	4	3
Zurich	2	-4



MADRES SANAS

DERECHO Y ESPERANZA



Manos Unidas
ONGD de la Iglesia Católica y de voluntarios

HAZTE SOCIO
902 40 07 07
www.manosunidas.org
HAZTE VOLUNTARIO

AVANT ENTRE SEGOVIA Y MADRID (NUEVA ESTACIÓN)

De lunes a viernes						
Nº de tren	8078	8088	8098	8148	8178	8398
Salida de Segovia	07:00	08:10	09:40	14:30	17:00	19:45
Llegada a Madrid	07:35	08:45	10:15	15:05	17:35	20:20
Nº de tren	8079	8089	8109	8159	8189	8219
Salida de Madrid	07:10	08:50	10:35	15:30	18:50	21:00
Llegada a Segovia	07:45	09:25	11:10	16:05	19:25	21:35

Sábado y domingo						
Nº de tren	8098	8118	8138	8178	8198	8208
Salida de Segovia	09:40	11:25	13:00	17:00	19:05	20:50
Llegada a Madrid	10:15	12:00	13:35	17:35	19:40	21:25
Nº de tren	8109	8129	8139	8179	8209	8419
Salida de Madrid	10:35	12:10	13:50	17:50	20:00	21:40
Llegada a Segovia	11:10	12:45	14:25	18:25	20:35	22:15

AVE y ALVIA DESDE SEGOVIA (NUEVA ESTACIÓN)

Hacia el Norte						
Tipo de tren	ALVIA	AVE	ALVIA	ALVIA	ALVIA	AVE
Número de tren	4085	4089	4141	4167	4183	4209
Circulación	L/M/X/J/V/S/D	L/M/X/J/V/S/D	L/M/X/J/V/S/D	L/M/X/J/V/S/D	L/M/X/J/V/S/D	L/M/X/J/V/D
Segovia	8:33 H	9:02 H	15:16 H	16:43 H	18:41 H	21:12 H
Valladolid	9:17 H	9:37 H	15:59 H	17:32 H	19:24 H	21:47 H
Palencia			16:32 H		19:57 H	
Aguilar de Campo					21:01 H	
Reinosa					21:27 H	
Torrelavega					22:17 H	
Santander					22:41 H	
Sahagún			17:03 H			
León			17:39 H			
Pola de Lena			18:58 H			
Mieres (Puente)			19:09 H			
Oviedo			19:32 H			
Gijón (cercañas)			20:02 H			
Burgos	10:22 H			18:37 H		
Miranda de Ebro				19:31 H		
Vitoria				19:53 H		
Zumárraga				20:43 H		
Tolosa				21:11 H		
San Sebastián				21:32 H		
Irún				21:55 H		
Hendaya				22:00 H		
Bilbao	12:46 H					

Hacia Madrid y Levante						
Tipo de tren	AVE	ALVIA	ALVIA	ALVIA	AVE	ALVIA
Número de tren	4088	4072	4086	4140	4198	4174
Circulación	L/M/X/J/V/S/D	L/M/X/J/V/S	L/M/X/J/V/S/D	L/M/X/J/V	L/M/X/J/V/S/D	L/M/X/J/V/D
Segovia	9:05 H	11:06 H	13:18 H	18:46 H	20:10 H	21:24 H
Madrid (Chamartín)	9:37 H	11:43 H	13:53 H	19:23 H	20:42 H	21:59 H
Albacete		14:23 H		22:00 H		
Alicante		15:50 H		23:30 H		

Desde el Norte						
Tipo de tren	AVE	ALVIA	ALVIA	ALVIA	AVE	ALVIA
Número de tren	4088	4072	4086	4140	4198	4174
Circulación	L/M/X/J/V/S/D	L/M/X/J/V/S	L/M/X/J/V/S/D	L/M/X/J/V	L/M/X/J/V/S/D	L/M/X/J/V/D
Bilbao						17:10 H
Irún			8:15 H			
San Sebastián			8:32 H			
Tolosa			8:51 H			
Zumárraga			9:22 H			
Vitoria			10:09 H			
Miranda de Ebro			10:30 H			
Burgos			11:25 H			
Gijón (cercañas)				14:00 H		
Oviedo				14:28 H		
Mieres (puente)				14:46 H		
Pola de Lena				15:00 H		
León				16:24 H		
Sahagún				16:54 H		
Palencia				17:25 H		
Santander		7:05 H				
Torrelavega		7:30 H				
Reinosa		8:19 H				
Aguilar de campo		8:43 H				
Palencia		9:47 H				
Valladolid	8:30 H	10:19 H	12:33 H	17:59 H	19:35 H	20:39 H
Segovia	9:05 H	11:06 H	13:18 H	18:46 H	20:10 H	21:24 H

Desde Madrid y Levante						
Tipo de tren	ALVIA	AVE	ALVIA	ALVIA	ALVIA	AVE
Número de tren	4085	4089	4141	4167	4183	4209
Circulación	L/M/X/J/V/S/D	L/M/X/J/V/S/D	L/M/X/J/V/S/D	L/M/X/J/V/S/D	L/M/X/J/V/D	L/M/X/J/V/D
Alicante			10:35 H		14:05 H	
Albacete			11:58 H		15:22 H	
Madrid (Chamartín)	8:00 H	8:30 H	14:40 H	16:10 H	18:05 H	20:40 H
Segovia	8:33 H	9:02 H	15:16 H	16:43 H	18:41 H	21:12 H

AUTOBUSES ENTRE SEGOVIA Y VALLADOLID

Segovia - Cuéllar - Valladolid			Valladolid - Cuéllar - Segovia		
De lunes a viernes					
R D 5:55	6:45	8:05	D S 6:00	6:35	7:45
6:45	7:45	8:40	6:45	7:35	8:35
* 7:45	8:45	9:40	* 7:45	8:35	9:45
9:00	9:55	10:50	9:00	9:50	10:50
D 9:00	9:40	10:30	D 9:00	9:40	10:30
# 11:00	11:55	12:50	# 11:00	11:50	12:50
12:00	12:55	13:50	12:00	12:50	13:50
* # 13:00	13:55	14:50	* # 13:00	13:50	14:50
14:00	14:55	16:00	14:00	14:50	15:50
15:00	15:55	16:50	15:00	15:50	16:50
D 15:00	15:40	16:30	D 15:00	15:40	16:30
16:00	16:40	17:30	16:00	16:40	17:30
17:00	17:55	18:50	17:00	17:50	18:50
D 17:00	-	18:30	D 17:00	-	18:30
18:00	18:55	19:50	18:00	18:50	19:50
# 19:00	19:55	20:50	# 19:00	19:50	20:50
+ * 20:00	20:55	21:50	/ # 20:00	20:50	21:50
# 21:00	21:55	22:50	# 21:00	21:50	22:50
Sábados					
6:45	7:45	8:40	6:45	7:35	8:35
* 9:00	9:55	10:50	* 9:00	9:50	10:50
11:00	11:55	12:50	11:00	11:50	12:50
* 13:00	13:55	14:50	* 13:00	13:50	14:50
15:00	15:55	16:50	15:00	15:50	16:50
* 17:00	17:55	18:50	* 17:00	17:50	18:50
19:00	19:55	20:50	19:00	19:50	20:50
21:00	21:55	22:50	21:00	21:50	22:50
Domingo y festivos					
-	8:00	8:50	* 9:00	9:50	10:50
* 9:00	9:55	10:50	11:00	11:50	12:50
11:00	11:55	12:50	* 13:00	13:50	14:50
* 13:00	13:55	14:50	* 17:00	17:50	18:50
L	16:00	16:50	19:00	19:50	20:50
* 17:00	17:55	18:50	L 20:00	-	21:30
19:00	19:55	20:50	21:00	21:50	22:50
21:00	21:55	22:50	23:00	23:50	-

R: Recorrido Campus # : Ruta y directo * : Pasan por El Henar y Santiago del Arroyo
 + : Julio y agosto solo hasta Navalmanzano / : Julio y agosto solo hasta Arrabal
 D: Directos lectivos de octubre a junio S: Sólo en Cuéllar - Navalmanzano y Carbonero
 L: Sólo días lectivos de octubre a junio * Pasan por El Henar

SALIDAS DE SEGOVIA

LUNES A VIERNES LABORABLES		SÁBADOS LABORABLES	
ABADES: 13:30 y 19:30 horas.	AYLLON: 14:00 horas.	ABADES: 13:30 horas.	AYLLON: 18:30 horas.
AGUILAFUENTE: 12:00; 13:30; 16:45 (Cambio en Torrecaballeros) y 18:30 horas.	BERNARDOS: 13:30 horas.	AGUILAFUENTE: 12:00 horas (Cambio en Torrecaballeros) y 13:30 horas.	BERNARDOS: 9:20 horas.
AREVALO: 18:30 horas.	COCA-NAVA DE LA ASUNCIÓN: 13:00 horas.	AREVALO: 18:30 horas.	BOCEGUILLAS: 7:00 horas.
AYLLON: 12:30 y 18:00 horas.	FUENTESAUCA: 13:30 horas.	AYLLON: 12:30 y 18:00 horas.	COCA: 8:00 horas.
BERNARDOS: 14:30 horas.	LABAJOS: 13:30 horas.	BERNARDOS: 14:30 horas.	FUENTESAUCA: 8:30 horas.
COCA-NAVA DE LA ASUNCIÓN: 12:30; 14:00; 18:30 y 19:30 horas.	NAVAS DE ORO: 13:30 horas.	COCA-NAVA DE LA ASUNCIÓN: 12:30; 14:00; 18:30 y 19:30 horas.	LABAJOS: 7:40 y 10:15 horas.
CUEVAS DE PROVANCO: 13:30 y 18:30 horas.	PALAZUELOS: 12:00; 13:30; 19:30 y 22:30 horas.	CUEVAS DE PROVANCO: 13:30 y 18:30 horas.	NAVA DE LA ASUNCIÓN: 8:10 y 9:00 horas.
ESPIRDO: 13:30 horas (Sólo Jueves)	RIAZA: 14:00 horas.	ESPIRDO: 13:30 horas (Sólo Jueves)	NAVAS DE ORO: 9:05 horas.
FUENTESAUCA: 12:00; 13:30 y 18:30 horas.	SAN CRISTOBAL DE SEGOVIA: 9:05; 12:00; 13:30; 19:30 y 22:30 horas.	FUENTESAUCA: 12:00; 13:30 y 18:30 horas.	SACRAMENIA: 13:30 horas.
FUENTIDUENA: 13:30 y 18:30 horas.	SAN CRISTOBAL DE SEGOVIA: 9:05; 12:00; 13:30; 19:30 y 22:30 horas.	FUENTIDUENA: 13:30 y 18:30 horas.	SAN CRISTOBAL DE SEGOVIA: 13:30; 19:30 y 22:30 h.
HOYUELOS: 13:00 horas.	SACRAMENIA: 13:30 horas.	HOYUELOS: 13:00 horas.	SAN ILDEFONSO: 7:20; 8:00; 8:30; 9:30; 11:00; 12:10; 14:00; 15:30; 16:30; 17:15; 18:00; 19:30; 21:00 y 22:00 horas.
LABAJOS: 13:30 horas.	SAN ILDEFONSO: 7:40; 8:50; 10:30; 11:30; 13:30; 15:30; 17:00; 18:45; 20:15; 21:30.	LABAJOS: 13:30 horas.	SAN ILDEFONSO: 10:30; 11:30; 13:30; 15:30; 17:00; 18:45; 20:15; 21:30; 22:30 horas.
LA HIGUERA: 13:30 horas (Sólo Jueves)	SANTA MARIA DE NIEVA: 13:00 y 13:30 horas.	LA HIGUERA: 13:30 horas (Sólo Jueves)	SANTA MARIA DE NIEVA: 18:30 horas.
MARUGAN: 13:30 y 19:30 horas.	TORRECABALLEROS: 9:05; 12:00; 13:30; 14:00; 19:30 y 22:30 horas.	MARUGAN: 13:30 y 19:30 horas.	TORRECABALLEROS: 13:30 y 22:30 horas.
MARTIN MUÑOZ DE LAS POSADAS: 14:00 y 18:30 horas.	VALSAIN: 7:40; 8:50; 11:30; 14:00; 15:15; 16:20 horas.	MARTIN MUÑOZ DE LAS POSADAS: 14:00 y 18:30 horas.	VALSAIN: 10:30; 13:30; 15:30; 17:00; 18:45; 20:15 horas.
NAVAFRIA: 12:30 (Martes y Miércoles entra por el pueblo); 14:00 y 18:00 horas.	VALTIENDAS: 19:30 horas (Lunes y Viernes)	NAVAFRIA: 12:30 (Martes y Miércoles entra por el pueblo); 14:00 y 18:00 horas.	
NAVAS DE ORO: 12:30; 14:30 y 19:30 horas.		NAVAS DE ORO: 12:30; 14:30 y 19:30 horas.	
PALAZUELOS: 7:40; 8:55; 12:00; 13:00; 14:15; 15:15; 16:00; 19:00; 20:00 y 20:55 horas.		PALAZUELOS: 7:40; 8:55; 12:00; 13:00; 14:15; 15:15; 16:00; 19:00; 20:00 y 20:55 horas.	
PRADENA: 12:30; 14:00 y 18:00 horas.		PRADENA: 12:30; 14:00 y 18:00 horas.	
REBOLLO: 12:45 horas (Lunes, Jueves y Viernes Laborables)		REBOLLO: 12:45 horas (Lunes, Jueves y Viernes Laborables)	
RIAZA: 12:30; 14:00 y 18:00 horas.		RIAZA: 12:30; 14:00 y 18:00 horas.	
SACRAMENIA: 13:30 y 18:30 horas.		SACRAMENIA: 13:30 y 18:30 horas.	
SAMBOAL: 14:30 y 19:30 horas.		SAMBOAL: 14:30 y 19:30 horas.	
SANGARCIA: 13:00 horas.		SANGARCIA: 13:00 horas.	
SANTA MARIA DE NIEVA: 12:30; 14:00; 14:30; 18:30 y 19:30 horas.		SANTA MARIA DE NIEVA: 12:30; 14:00; 14:30; 18:30 y 19:30 horas.	
SANTIUSTE DE SAN JUAN BAUTISTA: 14:00 y 18:30 h.		SANTIUSTE DE SAN JUAN BAUTISTA: 14:00 y 18:30 h.	
SAN CRISTOBAL DE SEGOVIA: 7:40; 8:30; 11:00; 12:00; 13:00; 14:15; 15:15; 19:00; 20:15 y 20:55 horas.		SAN CRISTOBAL DE SEGOVIA: 7:40; 8:30; 11:00; 12:00; 13:00; 14:15; 15:15; 19:00; 20:15 y 20:55 horas.	
SAN ILDEFONSO: 7:40; 8:50; 10:30; 11:30; 12:30; 13:30; 14:00; 15:30; 17:00; 18:45; 20:15; 21:30.		SAN ILDEFONSO: 7:40; 8:50; 10:30; 11:30; 12:30; 13:30; 14:00; 15:30; 17:00; 18:45; 20:15; 21:30.	
TORRECABALLEROS: 8:30; 11:00; 12:00; 13:00; 14:00; 15:15; 16:00; 19:00 y 20:15 horas.		TORRECABALLEROS: 8:30; 11:00; 12:00; 13:00; 14:00; 15:15; 16:00; 19:00 y 20:15 horas.	
TUREGANO: 12:00; 13:00; 14:00; 16:45 (Cambio en Torrecaballeros); 18:00 y 19:30 horas. A las 21:00 horas (Sólo Viernes)		TUREGANO: 12:00; 13:00; 14:00; 16:45 (Cambio en Torrecaballeros); 18:00 y 19:30 horas. A las 21:00 horas (Sólo Viernes)	
VALSAIN: 7:40; 8:50; 11:30; 14:00; 15:15; 16:20 horas.		VALSAIN: 7:40; 8:50; 11:30; 14:00; 15:15; 16:20 horas.	
VALTIENDAS: 19:30 horas (Lunes y Viernes)		VALTIENDAS: 19:30 horas (Lunes y Viernes)	

SALIDAS HACIA SEGOVIA

||
||
||

LA SEÑORA

D^a María de la Asunción Andrés Yagüe

Ha descansado en la paz del Señor en La Granja (Segovia)
el día 2 de diciembre de 2008
A los 76 años de edad

Habiendo recibido los Santos Sacramentos y la Bendición de Su Santidad
D. E. P.

Esposo, Pedro Llorente Arribas; hijos, Rosa-María, Pedro, Luis-Pablo y José-Antonio Llorente de Pedro; hijos políticos, Ana Mediavilla, Elena Gómez y María-José Callejo; nietos, Pedro, Álvaro, Marina, Pablo, Ana y Andrea; hermanas, Rosario, Eutiquia, Guadalupe y Águeda Andrés Yagüe; hermanos políticos, sobrinos, primos y demás familia,

Ruegan una oración por su alma

El funeral por el eterno descanso de su alma tendrá lugar hoy día 3, a las 11:00 de la mañana, en la iglesia parroquial de San Miguel (Segovia); acto seguido, el cadáver recibirá cristiana sepultura en el cementerio del Santo Ángel de La Guarda. La misa de privilegio tendrá lugar el día 4, a las 11:00 de la mañana, en la iglesia parroquial de San Miguel.

CASA DOLIENTE: TANATORIO SEGOVIANO SAN JUAN DE LA CRUZ

LA SEÑORA

D^a Margarita Pilar de la Paz Escudero

(VIUDA DEL COMANDANTE AVEDILLO)

Ha descansado en la paz del Señor en Cáceres
el día 1 de diciembre de 2008
A los 87 años de edad

Habiendo recibido los Santos Sacramentos y la Bendición de Su Santidad
D. E. P.

Hijos, Bernardo, Margarita, Manuela e Ignacio Avedillo de la Paz; hijos políticos, María Antonia de Frutos, Juan Carlos San Miguel y Lola Barranco; nietos, sobrinos y demás familia,

Ruegan una oración por su alma

El funeral por el eterno descanso de su alma tendrá lugar hoy día 3, a las 12:30 de la mañana en la iglesia parroquial de Santo Tomás (Segovia); acto seguido, el cadáver recibirá cristiana sepultura en el cementerio del Santo Ángel de La Guarda. La misa de privilegio tendrá lugar mañana día 4, a las 10:30 de la mañana, en la iglesia parroquial de Santo Tomás.

CASA DOLIENTE: TANATORIO SEGOVIANO SAN JUAN DE LA CRUZ



AGENCIA FUNERARIA SANTA TERESA

TANATORIO SEGOVIANO SAN JUAN DE LA CRUZ

DELEGACIONES EN
TODA LA PROVINCIA

TANATORIOS EN:

- SEGOVIA
- NAVA DE LA ASUNCIÓN
- RIAZA
- SANCHONUÑO
- CANTIMPALOS
- PRÁDENA
- CARBONERO EL MAYOR
- LA GRANJA DE SAN ILDEFONSO

**ATENCIÓN
PERMANENTE
24 HORAS**

902 02 23 24

TELÉFONOS

921 43 00 28

921 42 58 10

2º ANIVERSARIO
LA JOVEN

Eva María Giraldo Casado

Que falleció el día 3 de diciembre de 2006
D. E. P.

Su esposo, Isaac Arenal Martín; padres, Francisco Giraldo y Rosario Casado; hermanos, Paco, Miguel Ángel, Ana y Esmeralda; hermanos políticos, Carmen, Angelines y Miguel Ángel; Jesús y Paula; padres políticos, Jesús y María Luisa; sobrinos, tíos, primos y demás familia,

Ruegan una oración por su alma

La misa que se oficie hoy día 3 de diciembre, a las 20:00 horas, en la iglesia parroquial de la Santísima Trinidad (Segovia), será aplicada por su eterno descanso.

1º ANIVERSARIO
EL SEÑOR

D. Manuel Velasco Ayllón

Que falleció el día 4 de diciembre de 2007
D. E. P.

Hijos, José Manuel, Mariano y M^a Asunción Velasco Gómez; hijos políticos, María del Pozo, Encarnación Barahona, nietos y demás familia,

Ruegan una oración por su alma

La misa que se oficie el día 4 de diciembre, a las 19:30 horas, en la iglesia parroquial de Santo Tomás, será aplicada por su eterno descanso.

SEGUNDO ANIVERSARIO
EL SEÑOR

D. Antonio Casado Castaño

Que falleció en Segovia
el día 4 de diciembre de 2006
A los 83 años de edad

Habiendo recibido los Santos Sacramentos y la Bendición de Su Santidad
D. E. P.

Su esposa, María Luz Gil; hijos, Inmaculada, María Luz, Fernando y Antonio Casado Gil; nietos y demás familia,

Ruegan una oración por su alma

La misa que se oficie el día 4, a las 20:00 horas, en la iglesia parroquial de San Millán, será aplicada por su eterno descanso.

EL SEÑOR

D. Hilario Albertos Redondo

Ha descansado en la paz del Señor en Segovia
el día 2 de diciembre de 2008
A los 76 años de edad

Habiendo recibido los Santos Sacramentos y la Bendición de Su Santidad
D. E. P.

Hijos, Esther y Roberto Albertos Martínez; hijos políticos, Luis Barrios y Teresa Prades; nietos, Marta, Blanca y Ana; hermana política, Maruja, y demás familia,

Ruegan una oración por su alma

El funeral por el eterno descanso de su alma tendrá lugar hoy día 3, a las 12:00 de la mañana, en la iglesia parroquial de San Millán; acto seguido, el cadáver recibirá cristiana sepultura en el cementerio del Santo Ángel de La Guarda. La misa de privilegio tendrá lugar mañana día 4, a las 20:00 horas, en la iglesia parroquial de San Millán.

CASA DOLIENTE: TANATORIO SEGOVIANO SAN JUAN DE LA CRUZ

EL SEÑOR

D. José Antonio Perlado Pérez

Ha descansado en la paz del Señor en San Ildefonso
el día 2 de diciembre de 2008
A los 49 años de edad

Habiendo recibido los Santos Sacramentos y la Bendición de Su Santidad
D. E. P.

Madre, María Águeda Pérez Pérez; hermana, María del Carmen Perlado Pérez; tíos, primos, amigos, y demás familia,

Ruegan una oración por su alma

El funeral por el eterno descanso de su alma tendrá lugar hoy día 3, a las 12:00 de la mañana, en la iglesia parroquial de Nuestra Señora del Rosario; acto seguido, el cadáver partirá hacia el tanatorio de San José en Valladolid donde será incinerado. La misa de privilegio tendrá lugar mañana día 4, a las 10:00 de la mañana, en la iglesia parroquial de Nuestra Señora de Los Dolores.

CASA DOLIENTE: TANATORIO SAN JUAN DE LA CRUZ EN SAN ILDEFONSO

TRENES ENTRE SEGOVIA Y MADRID (ANTIGUA ESTACIÓN)

SEGOVIA - MADRID							
ESTACIONES	17122 L - V (1)	17126 DIARIO	17128 DIARIO	17130 DIARIO	17132 DIARIO (2)	17134 DIARIO (3)	17136 L - V (1)
Segovia	7:55	10:55	12:55	14:55	16:50	18:55	20:55
Navas de Riofrío	8:04	11:03	13:03	15:04	-	19:04	21:02
Ortigosa del Monte	8:08	11:07	13:07	-	-	19:07	21:05
Otero Herreros	8:12	11:13	13:13	15:11	-	19:11	21:10
Los Angeles San Rafael	8:15	11:16	13:16	15:14	17:10	19:14	21:13
El Espinar	8:21	11:20	13:20	15:18	17:14	19:18	21:18
San Rafael	8:24	11:23	13:23	15:21	17:17	19:21	21:21
Tablada	-	11:29	-	-	17:24	-	-
Cercedilla	8:37	11:35	13:35	15:33	17:35	19:33	21:35
Villalba de Guadarrama	9:00	11:58	13:58	15:58	17:58	20:00	21:58
Madrid - Chamartín	9:38	12:37	14:37	16:37	18:37	20:37	22:36
Madrid - Nuevos Ministerios	9:43	12:42	14:42	16:42	18:42	20:42	22:41
Madrid - Recoletos	9:47	12:46	14:46	16:46	18:46	20:46	22:45
Madrid - Atocha	9:51	12:50	14:50	16:50	18:50	20:50	22:49

1. No circula el 8/12/08. 2. Efectúa parada en Ortigosa del Monte (17:01 h.) y Gudillos (17:20 h.) los sábados, domingo y festivos. Efectúa parada en Navas de Riofrío (16:58 h.) domingo, festivos y 6/12/08. 3. Efectúa parada en Gudillos (19:24 h.) y Tablada (19:28 h.) los sábados, domingos y festivos.

MADRID - SEGOVIA							
ESTACIONES	17121 L - V (1)	17125 DIARIO (2)	17127 DIARIO	17129 DIARIO	17133 DIARIO (3)	17135 DIARIO	17137 L - V (1)
Madrid - Atocha	7:33	10:01	12:02	14:01	16:02	18:02	20:02
Madrid - Recoletos	7:36	10:04	12:05	14:04	16:05	18:05	20:05
Madrid - Nuevos Ministerios	7:40	10:08	12:09	14:08	16:09	18:09	20:09
Madrid - Chamartín	7:47	10:16	12:16	14:15	16:16	18:16	20:16
Villalba de Guadarrama	8:30	10:57	12:57	14:57	16:57	18:57	20:57
Cercedilla	8:58	11:21	13:21	15:20	17:21	19:22	21:23
Tablada	-	11:26	-	-	-	19:27	-
San Rafael	9:08	11:36	13:36	15:34	17:31	19:35	21:43
El Espinar	9:11	11:40	13:39	15:37	17:34	19:38	21:46
Los Angeles San Rafael	9:16	11:45	13:44	15:42	17:38	19:43	21:51
Otero Herreros	9:19	11:48	13:47	15:45	-	19:46	21:54
Ortigosa del Monte	9:23	11:53	-	15:50	-	19:50	21:59
Navas de Riofrío	9:26	11:56	13:54	15:54	17:48	19:54	22:03
Segovia	9:35	12:04	14:02	16:03	17:57	20:03	22:13

1. No circula el 8/12/08. 2. Efectúa parada en Gudillos (11:34 h.) los sábados, domingo y festivos. 3. Efectúa parada en Ortigosa del Monte (17:45 h.) los sábados, domingos y festivos.

FUNERARIA SANTO CRISTO DE LA PEÑA

PENSANDO EN LOS MOMENTOS MÁS DIFÍCILES

Tanatorios en: **CUÉLLAR** Telfs. 921 14 22 94 - 921 14 30 88

AGUILAFUENTE Telf. 921 57 23 04. Fax 921 57 20 60

Gana 2 entradas para asistir a la película que desees en las Salas de Cinebox, Luz de Castilla

envia **cinebox** al **7788**

Fecha sorteo: martes 9 de diciembre, a partir de las 12 horas.
Número total entradas en sorteo: 10

A los agraciados se les comunicará por teléfono o a través de un mensaje SMS.
Coste del mensaje 0,90 € (+ IVA).

CARTELEERA DE CINE

CINEBOX

Telf. 921 44 80 68
Día espectador: JUEVES
pagina web: www.cinebox.es

ARTESIETE

C/ Dámaso Alonso, 54
NUEVA SEGOVIA
Tel. 921 432 128

Red de mentiras

Todos los días: 18:30, 21:00
Sábados y festivos: 16:00
Viernes y Sábados: 23:30

NO RECOMENDADA PARA MENORES DE 18 AÑOS

Roger Ferris es el mejor agente de campo del que dispone el Servicio de Inteligencia de los Estados Unidos en lugares donde una vida humana vale tanto como la información que puede proporcionarte. En diferentes operaciones que le llevan por todo el mundo, la vida de Ferris depende a menudo de la voz que escucha al otro lado de una línea de teléfono segura, el veterano de la CIA Ed Hoffman.

007 Quantum of solace

Todos los días: 18:00, 20:15, 22:30
Sábados y festivos: 15:45
Viernes y Sábados: 00:45

NO RECOMENDADA PARA MENORES DE 13 AÑOS

Traicionado por Vesper, la mujer a la que amaba, 007 se enfrenta a la necesidad de convertir su nueva misión en algo personal. En su búsqueda decisiva para revelar la verdad, Bond y M interrogan a Mr White quien revela que la organización que chantajó a Vesper es mucho más compleja y peligrosa de lo imaginado. El servicio de inteligencia forense vincula a un traidor del MI6 con una cuenta bancaria en Haití....

007 Quantum of solace

de lunes a viernes: 18:00 - 20:15 - 22:30
sábado y domingo: 16:00 - 18:05 - 20:10 - 22:20
viernes y sábado: 24:30

NO RECOMENDADA PARA MENORES DE 13 AÑOS

Traicionado por Vesper, la mujer a la que amaba, 007 se enfrenta a la necesidad de convertir su nueva misión en algo personal. En su búsqueda decisiva para revelar la verdad, Bond y M interrogan a Mr White quien revela que la organización que chantajó a Vesper es mucho más compleja y peligrosa de lo imaginado. El servicio de inteligencia forense vincula a un traidor del MI6 con una cuenta bancaria en Haití....

Superhero movie

de lunes a viernes: 18:30 - 20:30 - 22:30
sábado y domingo: 16:30 - 18:30 - 20:30 - 22:30
viernes y sábado: 24:20

NO RECOMENDADA PARA MENORES DE 13 AÑOS

Reparto: Drake Bell (Rick Riker/Libélula), Sara Paxton (Jill Johnson), Christopher McDonald (Reloj de Arena), Leslie Nielsen (Ito Albert), Pamela Anderson (Mujer Invisible). ¿Cuántos superhéroes hacen falta para salvar el mundo? Los creadores de "Scary movie" nos dan la respuesta en la gamberra comedia "Superhero movie". Conoceremos a Rick Riker (Drake Bell), un joven agradable y muy torpe que además tiene superpoderes. Sólo falta que aprenda a utilizarlos.

High School Musical 3

Todos los días: 18:15,
Sábados y festivos: 16:00

RECOMENDADA PARA TODOS LOS PÚBLICOS

"High school musical 3: Fin de curso" es la continuación de las dos exitosas películas que se hicieron para Disney Channel. En esta tercera entrega, Troy y Gabriella, alumnos del último curso, se enfrentan a la perspectiva de la separación ya que ambos emprenderán caminos diferentes en la universidad. Con ayuda del resto de los Wildcats, realizan un elaborado musical de primavera que refleja sus experiencias, sus esperanzas y sus inquietudes ante el futuro.

Apalossa

Todos los días: 19:00, 21:30
Sábados y festivos: 16:45
Viernes y Sábados: 23:50

NO RECOMENDADA PARA MENORES DE 13 AÑOS

En la pequeña comunidad minera de Apalossa, un ranchero poderoso e implacable llamado Randall Bragg ha permitido que su banda de forajidos haga de las suyas en el pueblo. Tras el asesinato a sangre fría del policía federal de Apalossa, Cole y Hitch son contratados para llevar al asesino ante la justicia. Mientras reestablecen el orden en el pueblo a punta de esfuerzo y de pistolas, Cole y Hitch conocen a la provocadora y recién llegada Allison French...

Madagascar 2

de lunes a viernes: 18:00 - 20:00 - 22:00
sábado y domingo: 16:00 - 18:00 - 20:00 - 22:00
viernes y sábado: 24:00

RECOMENDADA PARA TODOS LOS PÚBLICOS

Abandonados en la lejana costa de Madagascar, nuestros neoyorquinos animales han concebido un plan tan loco que posiblemente funcionará. Con precisión militar, los pingüinos han reparado, más o menos, un anti-grupo avión averiado. Una vez en el aire, esta inverosímil tripulación se mantiene volando el tiempo justo para llegar al lugar más salvaje de todos: las inmensas llanuras de África...

Noches de tormenta

de lunes a jueves: 18:10 - 20:10
viernes: 18:10 - 20:10
sábado: 16:10 - 18:10 - 20:10
domingo: 16:10 - 18:10

NO RECOMENDADA PARA MENORES DE 7 AÑOS

Richard Gere interpreta a un doctor que viaja al pueblo costero de Rodanthe, en Carolina del Norte, para hacer frente a una crisis de conciencia. Allí se alojará en una pensión de la que se encarga temporalmente el personaje de Lane, una mujer que arrastra sus propios problemas familiares. Ambos encontrarán consuelo mutuo e iniciarán un romance que les marcará para siempre.

El niño del pijama a rayas

Todos los días: 20:30, 22:30
Viernes y Sábados: 00:30

NO RECOMENDADA PARA MENORES DE 7 AÑOS

Berlín, 1942. Bruno tiene nueve años y desconoce totalmente el significado de la Solución Final y del Holocausto. No es consciente de las pavorosas crueldades que su país está infligiendo a los pueblos de Europa. Todo lo que sabe es que su padre ha ascendido en su trabajo y que ha pasado de vivir en una confortable casa de Berlín a una zona aislada en la que no hay mucho que hacer y sobre todo nadie con quien jugar...

Saw V

Todos los días: 18:20, 20:20, 22:20
Sábados y festivos: 16:20
Viernes y Sábados: 00:20

NO RECOMENDADA PARA MENORES DE 18 AÑOS

Reparto: Tobin Bell (Jigsaw), Costas Mandylor (Hoffman), Scott Patterson (agente Strahm), Betsy Russell (Jill), Mark Rolston (Erickson), Carlo Rota (Charles), Julie Benz (Britt), Greg Bryk (Mallick), Laura Gordon (Ashley). Hoffman es la única persona que puede seguir con el legado de Jigsaw. Pero cuando su secreto se ve amenazado, saldrá a la caza para eliminar todos los cabos sueltos.

Gomorra

de lunes a jueves: 19:30 - 22:15
viernes: 19:15 - 22:00 - 24:30
sábado: 16:30 - 19:15 - 22:00 - 24:30
domingo: 16:30 - 19:30 - 22:15

NO RECOMENDADA PARA MENORES DE 18 AÑOS

Reparto: Toni Servillo (Franco), Gianfelice Imparato (don Cirò), Maria Nazionale (Maria), Salvatore Cantalupo (Pasquale), Gigio Morra (Iavarone), Salvatore Abruzzese (Totò), Marco Macor (Marco), Ciro Petrone (Ciro), Carmine Paternoster (Roberto), Zhang Ronghua (Xi). "Gomorra" es un drama contemporáneo sobre la mafia basado en los descubrimientos de los entresijos criminales de Italia por Roberto Saviano.

Saw V

de lunes a jueves: 22:10
viernes y sábado: 22:10 - 24:10
domingo: 20:10 - 22:10

NO RECOMENDADA PARA MENORES DE 18 AÑOS

Reparto: Tobin Bell (Jigsaw), Costas Mandylor (Hoffman), Scott Patterson (agente Strahm), Betsy Russell (Jill), Mark Rolston (Erickson), Carlo Rota (Charles), Julie Benz (Britt), Greg Bryk (Mallick), Laura Gordon (Ashley). Hoffman es la única persona que puede seguir con el legado de Jigsaw. Pero cuando su secreto se ve amenazado, saldrá a la caza para eliminar todos los cabos sueltos.

Superhero movie

Todos los días: 18:10, 20:10, 22:10
Sábados y festivos: 16:10
Viernes y Sábados: 00:10

NO RECOMENDADA PARA MENORES DE 13 AÑOS

Reparto: Drake Bell (Rick Riker/Libélula), Sara Paxton (Jill Johnson), Christopher McDonald (Reloj de Arena), Leslie Nielsen (Ito Albert), Pamela Anderson (Mujer Invisible). ¿Cuántos superhéroes hacen falta para salvar el mundo? Los creadores de "Scary movie" nos dan la respuesta en la gamberra comedia "Superhero movie". Conoceremos a Rick Riker (Drake Bell), un joven agradable y muy torpe que además tiene superpoderes. Sólo falta que aprenda a utilizarlos.

Una novia para dos

Todos los días: 19:30
Sábados y festivos: 17:00

NO RECOMENDADA PARA MENORES DE 18 AÑOS

Tank es un joven especialista en seducir y, sobre todo, en ofender a las mujeres. Y por eso le contratan: los ex novios le pagan para que salga con sus ex chicas y haga que pasen un rato horrible. Después, tras esa cita espantosa, ellas suelen volver encantadas. Todo va bien hasta que el mejor amigo de Tank, Hoffman, contrata sus servicios para recuperar a su ex, Alexis. Pero la presunta horrible cita no lo es tanto y Tank se enamora de Alexis.

Una amistad inolvidable

de lunes a viernes: 18:15
sábado: 16:15 - 18:15
domingo: 16:15

RECOMENDADA PARA TODOS LOS PÚBLICOS

Una mañana de otoño, en el recodo de un camino, una niña percibe a un zorro. La visión le fascina y, dejando atrás todos sus miedos, va a su encuentro. Por un instante, las barreras que separan a la niña del animal desaparecen. Así comienza el relato de una amistad asombrosa. Gracias al zorro, la niña descubre un entorno salvaje y secreto. Y empieza una aventura que cambiará su vida, su visión del mundo y también la nuestra...

Los niños de Huang Shi

de lunes a jueves: 18:20
viernes: 18:20 - 20:20
sábado: 16:20 - 18:20
domingo: 16:20 - 18:20

NO RECOMENDADA PARA MENORES DE 13 AÑOS

George Hogg es un joven periodista inglés que viaja a China como fotógrafo de guerra en los años 30. En medio del conflicto conocerá a Chen, el líder de un grupo partisano chino que le salvará la vida y le enviará lejos de la guerra. El lugar resultará ser un orfanato donde sobreviven 60 niños en las más miserables condiciones. Con la ayuda de Lee, una enfermera americana, George aprenderá a hacerse cargo de los chicos.

Madagascar 2

Todos los días: 17:45, 19:45, 21:45
Sábados y festivos: 15:45
Viernes y Sábados: 23:45

RECOMENDADA PARA TODOS LOS PÚBLICOS

Abandonados en la lejana costa de Madagascar, nuestros neoyorquinos animales han concebido un plan tan loco que posiblemente funcionará. Con precisión militar, los pingüinos han reparado, más o menos, un anti-grupo avión averiado. Una vez en el aire, esta inverosímil tripulación se mantiene volando el tiempo justo para llegar al lugar más salvaje de todos: las inmensas llanuras de África...

El último voto

Todos los días: 21:50
Viernes y Sábados: 00:15

RECOMENDADA PARA TODOS LOS PÚBLICOS

Bud Johnson es un entrañable perdedor que emplea la mayor parte de su tiempo en beber cerveza en un perdido pueblo de Nuevo México. El único rayo de luz en su apática existencia es su precoz hija de doce años, Molly, ésta en su esfuerzo por sacar a su padre de la apatía y convencerle de que vote en unas elecciones presidenciales muy reñidas, provoca una serie de circunstancias que harán que accidentalmente, el voto de su padre sea el que decida...

Bella

de lunes a jueves: 20:15 - 22:15
viernes: 20:15 - 22:15 - 24:15
sábado: 20:15 - 22:15 - 24:15
domingo: 18:15 - 20:15 - 22:15

RECOMENDADA PARA TODOS LOS PÚBLICOS

José es una estrella de fútbol internacional quien se encontraba en su camino para firmar un contrato multimillonario, cuando una serie de eventos desafortunados desencadenan el final de su carrera de manera abrupta. Ahora es el chef principal del restaurante de su hermano Manny. Nina es una bella mesera en dicho lugar, quien lucha por sobrevivir en Nueva York, descubre algo sobre sí misma para lo cual no está preparada...

La buena nueva

de lunes a jueves: 20:20 - 22:20
viernes: 22:20 - 24:20
sábado: 20:20 - 22:20 - 24:20
domingo: 20:20 - 22:20

NO RECOMENDADA PARA MENORES DE 13 AÑOS

Miguel es nombrado párroco de un pueblo socialista coincidiendo con la sublevación de 1936. Desde el inicio de la guerra, el pueblo es ocupado por el bando nacional y pronto se suceden los fusilamientos. En su lucha por defender a los represaliados, Miguel se enfrenta a la jerarquía eclesíastica y militar, poniendo en juego su propia vida. Basada en una historia real, la película recoge con fidelidad histórica el apoyo de la Iglesia Católica al levantamiento...

CINE-CLUB STUDIO

XXVI CURSO 2008/2009

Programación principal

05-dic	La boda de Tuya	W. Quan'an
19-dic	La estrella ausente	G. Amelio
09-ene	La escafandra y la mariposa	J. Schnabel
23-ene	La edad de la ignorancia	D. Arcand
30-ene	ASAMBLEA GENERAL DE SOCIOS película sorpresa	

Sesiones solo socios todo el año: 18:00 - 20:30 - 23:00 horas. Magisterio

VI Ciclo Joven

CON LA COLABORACIÓN DEL AYUNTAMIENTO DE SEGOVIA
CONCEJALÍA DE JUVENTUD

10-dic	All the invisible children	Varios
11-dic	Fast food nación	R. Linklater
12-dic	Padre nuestro	C. Zalla

Proyecciones en San Ildefonso

06-dic	La boda de tuya	W. Quan'an
15-ene	La edad de la ignorancia	D. Arcand
20-feb	Un funeral de muerte	F. Oz
27-feb	El asesinato de Jesse James por el cobarde Robert Ford	A. Dominik

Socios CINE.CLUB gratis enseñando el carnet no picado de esta sección. Socios Canónigos 1 €, resto público 2 €.

ganadores sorteos **sms** adelantado

Gatillazo
Sala Cabaret. Sábado 29 de noviembre

- Víctor González Cabañas
- Carlos Velázquez Pielo
- Maite García Maderuelo
- Pedro García Santos
- Elena Cuesta Pérez
- Mª Noelia Renedo Ballester
- José Luis Velázquez Pielo
- Víctor Roberto Sanz Fabián
- Elena Gómez Ayuso
- Anabel Cuesta Pérez

LOS ARCOS

LOS ARCOS
HOTEL

Consúlte nuestros menús en
www.hotellosarcos.com

Pº Ezequiel González, 26
40002 Segovia
Tel.: 921 43 74 62
www.hotellosarcos.com

MENÚS ESPECIALES DE NAVIDAD PARA EMPRESAS

GRANDES FIESTAS DE NOCHEVIEJA Y REYES

ANUNCIOS BREVES

921 46 12 12

EL ADELANTADO

C/ Morillo, 7. 40002 Segovia
 publicidad@eladelantado.com

De lunes a viernes de 9 a 14 horas y de 17 a 19 horas
POR TELÉFONO 921 46 12 12

De lunes a viernes de 9 a 14 horas y de 17 a 19 horas

POR AGENCIAS DE PUBLICIDAD

Contacte con su agencia de publicidad habitual para gestionar sus anuncios breves.

TARIFA BREVES: Cada palabra 0,43 € + 16 % IVA *mínimo diez palabras*

TARIFA 1/2 MÓDULO: (22 X 45 mm): 9,60 € + 16 % IVA

TRABAJO

TIENDA ROPA juvenil necesita dependientes/dependientas. No necesaria experiencia. 699009420.

TIENDA TODO cien necesita personal. Turnos mañana o tarde. 659387173.

NUEVO VIDEOCLUB busca personal ambos sexos. Horario flexible. Llamar 905446041.

SE NECESITA camarero de barra con experiencia. 921463891.

SE NECESITA oficial o ayudante de peluquería. 921442631.

TRABAJANDO DESDE casa, hasta 1500 euros, manualidades, envían material. 902999586.

SE NECESITA camarero/a con experiencia. 921461038.

BUSCAMOS MONTADORES de bisutería y peluche para trabajar en casa. 959222992.

NECESITO OFICIAL de peluquería. 620224787.

VENTAS

OPORTUNIDAD VENDO piso dúplex a estrenar casco antiguo. 699966433.

LEÑA OLIVO seca (20x35) a domicilio 0,12 céntimos kilo 670598778.

RELAX

ABSOLUTA DISCRECION. Máxima seriedad. Deliciosa compañía. Señoritas. Renovación continua. Trato esmerado. 651060675. También salidas.

SUPER NOVEDAD asiáticas 22, 24 años. Guapísimas, cariñosas. Completo. 627276247.

RECIENTE DIVORCIADA. Atractiva. Rica. Busco sexo. Pago bien. 630749696.

ALTO STANDING, precio muy económico. Chalet. Salidas. Cita enviando Lady al 5000.

TRAVESTI FEMENINA juguetona. Sola en piso. Salidas. Máxima discreción. Envía Trav al 5000 y quedamos.

CONTACTOS

MEXICANA RUBIA Barbi 19 añitos blanquita. 120 pecho. 685561090.

MADURITA. ADINERADA. Busco sexo esporádico. Yo te recojo. Gratifico. 617167070.

CASADA CON anciano. Necesito sexo desenfrenado. No cobro. 905445027.

NECESITAMOS HOMBRES para encuentros sexuales pagados con señoras adineradas. 902501996.

INGRESOS EXTRAS por sexo y compañía con mujer madura 639888395.

SE PRECISAN hombres para citas con mujeres adineradas 639889451.

JUBILADA TENGO tiempo y dinero me falta sexo 639892269.

SEÑORA ELEGANTE y complaciente pago por sexo 639889811.

TENGO BUENA pensión, dame sexo y no te faltara de nada 664043408.

Te atreves...?
803 553 652

Precio Máximo: Red Fija 1.16 euro/min. Red Móvil 1.51 euro/min. IVA incluido. Mayores 18 años. ATS S.A. Apdo. de correos 18070 Madrid 28080

CONTACTOS REALES
803 423 507
 SOLO CHICOS

Precio Máximo: Red Fija 1.16 euro/min. Red Móvil 1.51 euro/min. IVA incluido. Mayores 18 años. ATS S.A. Apdo. de correos 18070 Madrid 28080

PRÉSTAMOS

NEW WAYS
 Nuevas vías de financiación. LE PRESTAMOS CUALQUIER CANTIDAD CON GARANTÍA HIPOTECARIA. Sin nómina, solamente con la garantía de su vivienda.
659 28 67 80

TRASPASOS

SE TRASPASA por traslado negocio infantil en pleno funcionamiento. 687869471.

NOTA: El Adelantado de Segovia no se responsabiliza de la veracidad de las ofertas y anuncios de la Sección de Anuncios Breves.

EL ADELANTADO DE SEGOVIA
 publicidad@eladelantado.com

CONVOCATORIA ASAMBLEA GENERAL ORDINARIA Y EXTRAORDINARIA DE CAMPO SEGOVIANO "2" S. COOP. 21 DE DICIEMBRE DE 2.008

De conformidad con lo establecido en los artículos 32 y concordantes de la ley 4/2002 de 11 de abril de Cooperativas de la Comunidad de Castilla y León y en los artículos 17 y concordantes de nuestros Estatutos, el Consejo Rector de la Cooperativa CAMPO SEGOVIANO "2", en su sesión celebrada el 25 de noviembre de 2.008, previa convocatoria al respecto y cumpliendo con los requisitos legales y estatutarios, acordó convocar Asamblea General Ordinaria y Extraordinaria que se celebrarán en el Centro de Capacitación Agraria de Segovia, sito en Ctra. Arévalo Km.4,5 el próximo día 21 de diciembre (domingo), a las 10,00 horas de la mañana en primera convocatoria y las 10,30 horas en segunda convocatoria, de conformidad con el siguiente:

ORDEN DEL DÍA:

- Lectura del acta de la Asamblea anterior.
- Ratificación del acuerdo del Consejo Rector sobre liquidación de la campaña cereal 06/07 y 07/08, con propuesta de actualización de acuerdo adoptado en Asamblea del 6 de sept. del 07.
- Ratificación del acuerdo del Consejo Rector sobre liquidación de la campaña hortícola 07/08.
- Presentación y aprobación si procede, de los Títulos Participativos.
- Presentación y aprobación si procede de las cuentas correspondientes al ejercicio 07/08 (1)
- Ratificación del acuerdo del Consejo Rector del alquiler de una de las instalaciones de la Coop.
- Presentación y aprobación si procede de la escisión de una de las instalaciones de la Coop.
- Presentación y aprobación si procede del presupuesto para el ejercicio 08/09.
- Ratificación del acuerdo, tomado en su día, de nombramiento de auditor contable.
- Informe del Presidente.
- Información de altas y bajas de socios.
- Inscripción de acuerdos en registros pertinentes. Nombrar encargado.
- Nombramiento de socios asistentes a la Asamblea para la aprobación del acta.
- Ruegos y Preguntas.

Finalizada la Asamblea General Ordinaria, dará comienzo de manera inmediata la Asamblea General Extraordinaria con el siguiente

ORDEN DEL DÍA:

- Constitución de Mesa Electoral
 - Renovación del 50% de los miembros del Consejo Rector. (2)
 - Renovación de los Interventores y del Comité de Recursos (2)
 - Proclamación de candidaturas y/o candidatos.
 - Votación.
 - Escrutinio y proclamación de socios electos

El Consejo Rector

(1) Conforme a la legislación vigente, se encuentran a disposición de los socios en el domicilio social de la cooperativa, sito en Ctra. Lastras de Cuellar s/n en la localidad de Aguilafuente (Segovia), las cuentas del ejercicio económico 07/08, así como el informe de la auditoría correspondiente a dicho ejercicio.

(2) De acuerdo con los Estatutos se deberá renovar el 50% de los miembros del Consejo Rector, los interventores y el Comité de Recursos, por lo que se admitirán candidaturas y/o candidatos, hasta las 12 horas del día 19 de diciembre en el domicilio social de la cooperativa, sito en Ctra. Lastras de Cuellar s/n en la localidad de Aguilafuente (Segovia).

NOTA (Voto ponderado): Se encuentran a disposición de los socios en el domicilio social y en los distintos almacenes propiedad de la cooperativa, una relación en la que se establece el nº de votos sociales que corresponde a cada uno de ellos.

mejoras

EN LA RED ELÉCTRICA

JUEVES, 4 DE DICIEMBRE DE 2008
 Desde las 9.00 a las 15.00 horas.
POBLACIONES AFECTADAS: Navas de Riofrio. CALLES: Toda la Urb. Los Elefantes. Línea o instalación: C.T. 40CF98 Navas de Riofrio.

MUY AGRADECIDOS POR SU COLABORACION
 Las líneas se considerarán en tensión, por si los trabajos terminasen antes de las horas indicadas.

mejoras

EN LA RED ELÉCTRICA

JUEVES, 4 DE DICIEMBRE DE 2008
 Desde las 8.00 a las 10.30 horas.
POBLACIONES AFECTADAS: Torrecaballeros. CALLES: Cmno. del Caserío nº 8 y Cuadrada del nº 2 al nº 12 (pares). Línea o instalación: C.T. 40AV22 Urb. La Torre, 3 - Torrecaballeros.

MUY AGRADECIDOS POR SU COLABORACION
 Las líneas se considerarán en tensión, por si los trabajos terminasen antes de las horas indicadas.

Ayuntamiento de AYLLÓN (SEGOVIA)

ANUNCIO

Por ANTONIO DE PABLO MARTÍNEZ, se ha solicitado la tramitación de expediente de licencia municipal para el ejercicio de una actividad dedicada a TALLER DE CARPINTERÍA METÁLICA Y DE ESTRUCTURAS, a ubicar en el Cmno. Saldaña, 54, de este término municipal.

De conformidad con el art. 27 de la Ley 11/2003, de 8 de abril, de Prevención Ambiental de Castilla y León, se hace saber por medio del presente anuncio, que el expediente queda expuesto al público en las Dependencias Municipales, por espacio de veinte días a partir de su publicación en el Boletín Oficial de la Provincia, para que las personas que se encuentran perjudicadas puedan presentar las oportunas reclamaciones.

Ayllón, a 15 de diciembre de 2008.
 LA ALCALDESA.
 Fdo.: *Sonia Palomar Moreno*

Puedes hacerte socio de una las siguientes formas:

Llamando al **902 15 15 07**

MEDICOS SIN FRONTERAS

Conectándose a **www.msf.es/altasocio4**

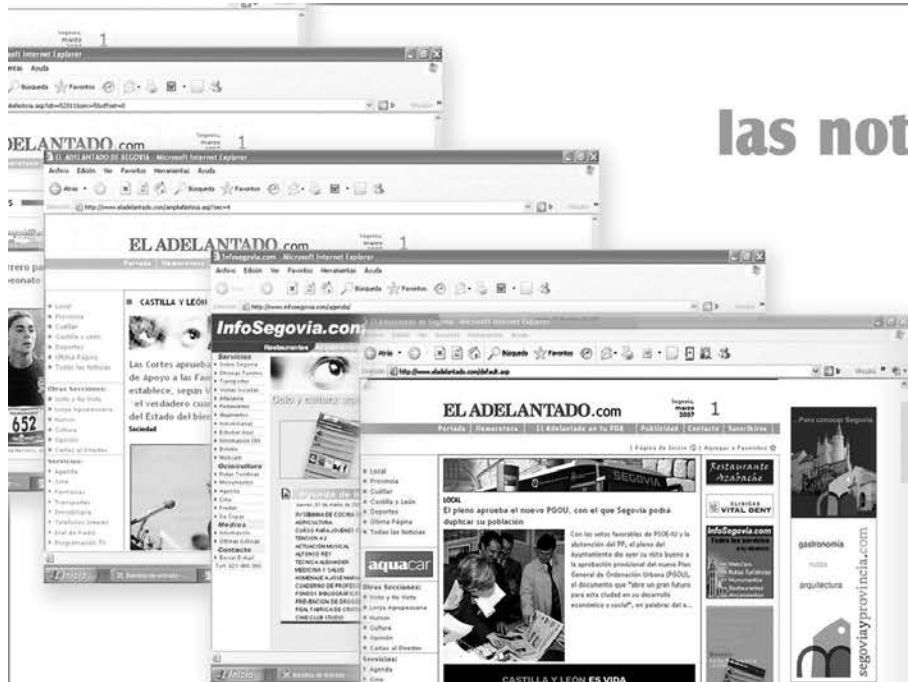

las noticias de segovia no acaban en el periódico, siguen en la red.

EL ADELANTADO.com

información
 hemeroteca
 última hora
 encuestas
 blog



JP INMOBILIARIA

C/ Independencia, 25

921 432 381



Magníficos pareados

En parcela de 350 m²

Régimen de cooperativa

**4 dormitorios
3 baños**

Amplio garaje para 2 coches

Bodega

Interesante forma de pago!

Visitenos ¡Ven a ver los planos y el precio!

Le interesará



JP INMOBILIARIA

C/ Independencia, 25

921 432 381

Jpinmobiliaria.es

ZAMARRAMALA

Chalet de 190 m² en 2 alturas. Salón, cocina amueblada, 3 baños y 4 dormitorios. Garaje

Ref.- C1194

SEGOVIA CENTRO

Edificio entero para rehabilitar que contempla un sin fin de posibilidades y cuenta con un solar adjunto.

Ref.- C1195

PALAZUELOS DE ERESMA

Chalet con parcela de 250 m². 3 dormitorios, 3 baños y garaje. A estrenar.

Ref.- C1208

SOTILLO

Chalet individual 5 dormitorios, 5 baños, 2 salones, 2 cocinas, trastero, garaje, porche, terrazas, jardín, piscina, bodega, chimeneas, magnificas vistas.

Ref.- C1212

San Francisco, 19 - 921 41 20 90

VISITE NUESTRA WEB
www.trianguloinmobiliaria.com

Triangulo Inmobiliaria

INMOBILIARIA MANSINO

Símbolo de eficacia nuestras ofertas

VENDE PISO REFORMADO EN LA PLAZA DE JOSÉ ZORRILLA, 112 M². 3 DORMITORIOS, ASCENSOR. ¡CON GARAJE Y TRASTERO! REF.9536

VENDE PISO EN CONSTRUCCIÓN EN TORRECABALLEROS, 105 M². 3 DORMITORIOS, 2 BAÑOS. ¡GARAJE! ¡FORMA DE PAGO A CONVENIR! REF.9592

VENDE PISO EN SAN CRISTÓBAL, 3 DORMITORIOS, 2 BAÑOS. PLANTA BAJA CON JARDÍN DE 150 M². ¡GARAJE-TRASTERO! ¡ZONAS COMUNES CON PISCINA! REF.9699

VENDE PISO EN CTRA. VILLACASTÍN, 133 M². 4 DORMIT. 2 BAÑOS. GARAJE Y TRASTERO. ¡PRÁCTICAMENTE NUEVO! REF.9802

VENDE PISO JUNTO MERCADO DE LOS SÁBADOS, 3 DORMITORIOS, BAÑO Y ASEO. ASCENSOR. AMUEBLADO. ¡REFORMADO! REF.9873

VENDE PISO JUNTO AL ACUEDUCTO, 170 M². 4 DORMIT. 3 BAÑOS, COCINA AMUEBLADA. SALÓN CON DOBLE ALTURA, CALEFACCIÓN CENTRAL. 3 TERRAZAS, GARAJE PARA 2 VEHÍCULOS. AIRE ACONDICIONADO, PERSIANAS EN VELUX, ETC... ¡BONITAS VISTAS AL CASCO ANTIGUO Y PARADOR! REF. 9994

VENDE DÚPLEX JUNTO CALLE REAL, 156 M². 3 DORMITORIOS, 2 BAÑOS. ¡EXCELENTES CALIDADES! ¡A ESTRENAR! REF.10234

VENDE PISO JUNTO ACUEDUCTO, 140 M². 3 DORMITORIOS, 2 BAÑOS. ¡SE VENDE AMUEBLADO! PERFECTO ESTADO. ¡388.500 €! REF.10269

VENDE PISO EN LA HIGUERA, 3 DORMITORIOS, 2 BAÑOS. POSIBILIDAD DE GARAJE Y TRASTERO. ASCENSOR. BUENAS CALIDADES. ¡A ESTRENAR! ¡124.675 €! ¡20.745.000 PTAS! REF.10303

VENDE PISO EN CALLE OBISPO QUESADA, 3 DORMITORIOS, 2 BAÑOS. COCINA Y BAÑO AMUEBLADOS. ¡GARAJE Y TRASTERO! ¡SÓLO 280.000 €! REF.10340

VENDE PISO JUNTO A LA CATEDRAL, 210 M². 4 DORMITORIOS, 3 BAÑOS. COCINA AMUEBLADA CON OFFICE. DISTRIBUCIÓN MUY AMPLIA. ¡EXCELENTES VISTAS! REF.10390

TELF.: 921 44 30 31

ARCO
921471474

La Granja Huerta de La Reina

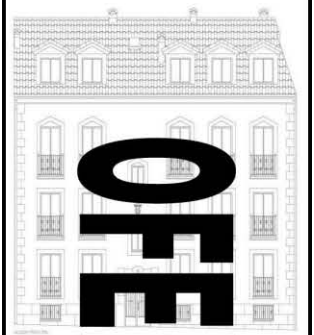

OFERTA 10% DE DESCUENTO

- VENTANAS PVC
- CLIMATIZACIÓN
- PERSIANAS ALUMINIO TÉRMICO
- PUERTA PRINCIPAL BLINDADA
- CERRADURA SEGURIDAD
- CARPINTERÍA INTERIOR EN ROBLE
- GRIFERÍA MONOMANDO
- INSTALACIÓN FONTANERÍA EN PLETINADO
- GRES DE 1ª CALIDAD EN COCINA
- TARIMADO EN CARPETAS DE ROBLE
- CALEFACCIÓN INDIVIDUAL
- ARMARIOS EMPUJADOS VESTIDOS Y FORRADOS
- INSTALACIÓN DE TV, T.V. Y T. EN SALÓN, COCINA Y DORMITORIOS
- PINTURAS AL TEMPLE LISO COLOR
- MOLDURAS DE ESCAYOLA

INFÓRMATE Y GANA UN FANTÁSTICO VIAJE.



CALIDAD
C/ Calandria, 8
SAN ILDEFONSO



Ezequiel González, 6
921 43 54 61
921 43 59 50



PROMOCION DE PISOS 2 Y 3 DORMITORIOS

COCINAS INDEPENDIENTES

AMPLIAS TERRAZAS

GARAJE Y TRASTERO

EXCELENTES CALIDADES

“AHORA DESDE SOLO 129.400 €”



Te abrimos la puerta de tu nueva vivienda

En El Adelantado cada día te ofrecemos la mejor Guía Inmobiliaria de Segovia. Promociones nueva vivienda, alquileres, viviendas de segunda mano, fincas...

Las empresas inmobiliarias más importantes de Segovia lo tienen claro. Las páginas de El Adelantado son su mejor herramienta comercial.

Departamento de Publicidad
921 43 72 61

EL ADELANTADO DE SEGOVIA

[EL ADELANTADO.com](http://ELADELANTADO.com)

Herpaber, s.l.

Últimas viviendas, a estrenar, de 2 y 3 dormitorios, en calle del Rancho, Segovia.

Directamente del promotor. Consúltenos, se sorprenderá

Teléfono: 635966507

Nueva edición del 'Show de los Récords'

Telecinco ha iniciado una nueva campaña para encontrar a los futuros participantes para el *Guinness World Record*. Los aspirantes que cuenten con habilidades sorprendentes y estén dispuestas a batir una marca y a demostrárselo a todo el mundo pueden enviar sus *hazañas* a la web de la cadena.



Cortos de los estudios de animación.

Antena 3 reserva dos 'prime time' para Pixar

La cadena ofrecerá este mes los mejores cortometrajes de animación de la compañía Pixar. Las piezas, un total de siete, aterrizarán previsiblemente durante el fin de semana. Cuentan con una duración aproximada de cinco minutos y con el respaldo de los espectadores y de la crítica en los certámenes de dibujos.

Julia Otero regresa con un espacio de debate

La presentadora volverá a TV3 a principios de 2009 con un programa titulado *Deu a les 10*. El nuevo proyecto tendrá periodicidad semanal y se emitirá en directo, abordará diversos temas de actualidad con 10 invitados en plató, entre los que se encontrarán colaboradores fijos y expertos.

LOS PAYASOS DE LA TELE
ARMANDO RODRÍGUEZ

Antihéroos

Hubo un tiempo, en los primeros años de televisión en España, en los que cualquier personaje que tenía el privilegio de salir en la pequeña pantalla era elevado a la categoría de héroe nacional. Cuando menos, adquiriría un envidiable estatus de personaje público.

Durante muchos años ha sido así: la tele ha vivido de héroes, en mayor o menor medida, y jamás de la figura contraria: el antihéroe, el villano, el tipo o tipa que sale en pantalla para ser atizado por tertulianos y audiencia.

Supongo que todo esto termina en el momento en que los programas dejaron de ser escapates y comenzaron a ser prostíbulos donde por un plato de lentejas, o unos buenos millones, el villano era capaz de cantar la Traviatta. Sí: el dinero ha corrompido el espíritu de la televisión.

Ahora vemos pulular a personajes que acuden a un plató porque la vergüenza queda en segundo plano detrás de un buen fajo de billetes. Y con los bolsillos bien untados, los palos duelen menos. Estos programas colocan a los antihéroos frente a los modernos pelotones de fusilamiento, o sea, periodistas o supuestos periodistas lenguaraces que tiran a dar. Acoso y derribo de charol y brillante...

Sobre el último y más polémico caso, el de Julián Muñoz en Telecinco, se han escrito ríos de tinta. Toda la crítica coincide en señalar la desvergüenza del ex alcalde de Marbella, el escándalo de la oferta de la cadena de Fuencarral y la violenta parafernalia montada para fastigarlo. Como si yendo de justicieros o de buenas personas indignadas hubiesen conseguido ocultar la intención comercial del evento. Mucho villano es lo que hay, pero más de los que nos pensamos.

TELEVISIÓN 41

Carrillo y Fraga se citan para hablar sobre la Constitución

El programa de La Primera '59 segundos' reúne al ex líder comunista y al presidente fundador del PP para hacer un balance de las tres décadas de vida de la Carta Magna

• El socialista Juan Carlos Rodríguez Ibarra y el nacionalista Iñaki Anasagasti también harán un repaso de la Transición en el espacio que presenta Ana Pastor a las 00,15 horas.

FAX PRESS / MADRID

Con motivo del 30 aniversario de la Constitución, *59 segundos*, el espacio de debate y actualidad política de La Primera de TVE, ofrece hoy, a las 00,15 horas, un programa especial que reunirá a dos de sus *padres*: Manuel Fraga y Santiago Carrillo. Además, asistirán como invitados otros protagonistas de la Transición como Juan Carlos Rodríguez Ibarra e Iñaki Anasagasti. Los cuatro repasarán los 30 años que cumple la Carta Magna el 6 de diciembre, además de debatir el presente y el futuro del texto.

Por primera vez, el presidente fundador del Partido Popular, el ex secretario general del Partido Comunista de España, el ex presidente de la Junta de Extremadura y el portavoz adjunto del Grupo Parlamentario de senadores nacionalistas vascos se sentarán juntos en la mesa del programa que conduce Ana Pastor, para hacer balance de la España posdictatorial.

Los primeros pasos de la Democracia, los gestos que propiciaron el consenso, la elaboración y aprobación de la Constitución, los



Manuel Fraga y Santiago Carrillo, antes de participar en una mesa redonda en 2007. / EFE

avances que se han producido en las últimas tres décadas en derechos y libertades, junto con el papel de la Monarquía, la Iglesia o el Ejército, serán los temas a debate en este especial de *59 segundos*. Asimismo, se abordará el futuro de la Carta Magna mediante el debate sobre la España de las autonomías o su posible reforma.

Esta edición del espacio recurrirá además al archivo documental de TVE para ilustrar estos 30 años de libertades con imágenes del proceso de transición, de los gestos más significativos que propiciaron el consenso, de algunos de los discursos más emblemáticos de la época y de los acontecimientos más importantes de estas

tres últimas décadas. Todas estas imágenes serán comentadas por los cuatro invitados y testigos de excepción de la historia más reciente de la nación.

Para finalizar, *59 segundos* emitirá un vídeo con los acontecimientos nacionales e internacionales más impactantes y destacados de estas últimas tres décadas.

www.c41j.tv

ACTUALIDAD SEGOVIA

14:00 y 20:00 h.

Nos gusta informarte
Con Sara Ayuso y Jacobo Pérez

ÉSTA ES LA NUESTRA

LO MEJOR DEL DÍA



'Los premios As del deporte' esta noche, en Cuatro

Cuatro ofrece *Los Premios As del deporte*, que reconocen el valor que tiene la afición en esta disciplina, ya que son los lectores los que eligen a las figuras más destacadas de cada modalidad. Presentado por Manu Carreño y Manolo Lama. CUATRO 01,00 HORAS.



'GPS Testigo directo' acaba con los tópicos de los gitanos

En España viven 600.000 gitanos. Más allá de su imagen tópica, muchos han conseguido hacerse un hueco en ámbitos que hasta ahora parecían restringidos para ellos. *GPS Testigo Directo* emite el reportaje *Viviendo entre payos*. ANTENA 3 00,00 HORAS.

Centro Residencial Doctor Barrios

- Tercera Edad, Validos, Asistidos, Crónicos y Dependientes
- Rehabilitación, Convalecencias y Postoperatorios
- 122 plazas de máximo nivel asistencial

www.centrodoctorbarrios.es
921 48 92 01
Ortigosa del Monte (Segovia)

LA PROGRAMACIÓN

tve1	tve2	3	cuatro	5	6	4
<p>06:00 Noticias 24 horas 07:00 Telediario matinal 09:00 Los desayunos de TVE. Programa matinal de actualidad conducido por la periodista Pepa Bueno. 10:15 Saber vivir. Temas de salud. 11:30 Esta mañana. Magacín con Inmaculada Galván. 14:00 Informativo territorial 14:30 Corazón de otoño</p> <p>15:00 Telediario 1 15:55 El tiempo 16:00 Amar en tiempos revueltos. Telenovela ambientada en la guerra civil española y los primeros años del franquismo. Las nuevas tramas y personajes de la serie líder auguran una etapa repleta de sobresaltos, tensión y mucha emoción. 17:20 Victoria. Telenovela. 18:00 España directo. Programa informativo muy en contacto con los temas sociales, que incluye informaciones de todos los rincones. 20:00 Gente. Magacín de actualidad.</p> <p>21:00 Telediario 2. Presentado por Lorenzo Milá y María 22:00 Cine. Bajo el sol de la Toscana. EEUU, 2003. Frances Mayes-Diane Lane- es una escritora americana de 35 años que vive en San Francisco y cuya perfecta vida acaba de dar un giro de 180 grados. (Ver <i>Las películas</i>). 23:50 59 segundos. Programa de debate abierto a cualquier asunto de actualidad, político o social. Tan existe un límite: las intervenciones no pueden superar los 59 segundos. 01:45 Telediario 3 02:40 TVE es música</p>	<p>07:00 Leonart. Serie. 07:30 Los Lunis. Infantil que incluye las series: <i>El jardín de los sueños</i>, <i>El mundo de Todd</i> y <i>Dougie se disfraza</i>. 09:30 Aquí hay trabajo 10:00 La aventura del saber 11:00 Otros pueblos 11:30 Pequeños universos. El universo escondido 13:00 Comecaminos 15:30 Saber y ganar</p> <p>16:00 Grandes documentales. <i>El pulpo del volcán, Génesis 2.</i> 18:00 En construcción. Incluye las series: <i>Las chicas Gilmore</i>, y <i>Blue Water High</i>. 20:30 La 2 Noticias express 20:35 Smallville. Serie. Quinta temporada de la serie sobre la adolescencia de Clark Kent, un chico que vino a la Tierra a través de una lluvia de meteoritos. 21:30 Sorteo Bonoloto 21:35 Perdidos 23:30 Plutón B.R.B. Nero. En el año 2530 la sobrepoblación ha hecho que la vida en</p>	<p>06:00 Las noticias de la mañana. Informativo. 09:00 Espejo público. Programa conducido por la periodista Susana Griso que analiza la actualidad y que cuenta con un invitado. 12:30 La ruleta de la suerte 14:00 Los Simpson. El peor episodio de la historia y La amenaza del tenis.</p> <p>15:00 Antena 3 Noticias 1 15:50 El tiempo 16:00 Lalola. Serie. Cuenta la historia de un mujeriego hombre que se ve atrapado en el cuerpo de una mujer después de que una de sus últimas conquistas le someta a un conjuro. 17:00 Tal cual lo contamos. Un magacín pegado a la actualidad. Son las noticias del día las que marcan el contenido del programa durante la jornada. 19:00 Diario de otoño. Talk show con Sandra Daviú. 20:15 Ven a cenar conmigo. Concurso.</p> <p>21:00 Antena 3 Noticias 2 22:00 Los archivos secretos del Internado. 22:30 El internado. Iván, para demostrar a sus amigos que él sí confía en su padre, firma los papeles de la patria potestad. Pero se da cuenta de su error, ya que llega a ver en el interior de una carpeta que porta su progenitor el símbolo de géminis. (Ver <i>Las series</i>). 00:00 GPS: Testigo directo. Esta noche se emitirá el reportaje: <i>Viviendo como los payos</i>. 01:30 Campeonato europeo de póker: Pokerstars</p>	<p>07:35 Bola de dragón Z. Serie. Episodios: 2, 3 y 4 (T9). 09:05 Suerte por la mañana 10:10 El zapping de surfers 10:15 Alerta Cobra. Hoy se emitirán los capítulos: <i>Indefensa</i> y <i>Fuego cruzado</i>. 12:15 Las mañanas de Cuatro. Magacín diario presentado por Concha García Campoy.</p> <p>14:25 Noticias Cuatro 15:20 Fama. El casting. 16:25 Pekín express: Diario de viaje 17:05 El encantador de perros. Millán endrá que vérselas nuevos casos de perros. 18:55 Password. Concurso diario presentado por la periodista radiofónica asturiana Luján Argüelles en el que concursantes y famosos deben adivinar las palabras secretas. 19:55 Éstas no son las noticias. Humor presentado por Quequé y una gran <i>troupe</i>. Con un toque picante todas las noticias de actualidad.</p> <p>20:55 Noticias Cuatro. Incluye el Sorteo de la ONCE. 21:30 El hormiguero. Kristian Pielhoff se someterá a una hilarante sesión de <i>El hormiguero. Ideas y soluciones para el hogar</i> es el nuevo libro que ha publicado el equipo de su programa. 22:15 Cine Cuatro. Independence Day. Estados Unidos, 1996. Con : Roland Emmerich. (Ver <i>Las películas</i>). 01:00 Gala Premios AS del Deporte. La voz de la afición. 02:35 Cuatrosfera. Incluye la serie: <i>Bleach</i>. 03:05 Marca y gana 05:35 Shopping</p>	<p>06:30 Informativos Telecinco matinal 08:30 La mirada crítica. María Teresa Campos entrevista a un personaje de máxima actualidad en su programa de análisis.. 10:30 El programa de Ana Rosa. Presentado por Ana Rosa Quintana. 14:00 Karlos Arguiñano en tu cocina</p> <p>14:30 Informativos Telecinco. Con Hilario Pino. 15:30 Gran hermano diario 16:15 Mujeres y hombres y viceversa. Talk show presentado por Emma García. 17:15 Yo soy Bea. Cap. 592. Después de convencer a Roberto para que la trate como a una periodista más, Be trata de encontrar a Joni, el líder de la Banda de los Perlines. Afortunadamente, Adriana le acompaña en la peligrosa misión. 18:15 Está pasando. Magacín de actualidad. 20:15 Pasapalabra. Concurso con premios.</p> <p>20:55 Informativos Telecinco. Con Pedro Piqueras. 21:30 Cámara café 22:15 Hospital central. Lista de pasajeros. Mónica recibe una llamada telefónica en la que le comunican que el avión en el que viajaba Javier ha sufrido un accidente, circunstancia que obligará a poner en marcha el protocolo previsto para una gran catástrofe en el Central. (Ver <i>Las series</i>). 00:15 Rojo & negro. Presentado por Nacho Abad. 02:00 Aquí se gana. Concurso con premios. 03:00 Infocomerciales</p>	<p>06:45 Turno de guardia 07:30 Todo el mundo quiere a Raymond. Serie. 08:00 El rey de Queens 08:30 Teletienda 09:00 Despierta y gana 10:00 Salud a la carta. Con Bruno Oteiza y Txumari Alfaro. 10:35 Buenafuente. Redifusión. 11:55 Crímenes imperfectos ricos y famosos</p> <p>14:15 La Sexta Noticias 14:55 Padre de familia. Serie de dibujos animados, pensada para adultos, que hace una sátira comedia de la vida. 15:25 Sé lo que hicisteis... Patricia Conde y Ángel Martín analizan los <i>desastres</i> periodísticos. 17:00 ¡Qué vida más triste! 17:10 Estados alterados maitena. Serie de humor. 17:40 La tira. Multi sitcom de humor protagonizada por tres grupos diferenciados, las cajeras, unos pintores, unas amas de casa. 18:05 Caso abierto. Serie. 19:00 JAG: Alerta Roja</p> <p>20:55 La Sexta Noticias. 21:30 El intermedio 22:15 Bones. Serie. El agente Booth es víctima de un secuestro. En el segundo capítulo, Brennan estudia la procedencia de un cuerpo que cayó del cielo 00:00 Buenafuente. El humorista Andreu Buenafuente entrevistará a un personaje de máxima actualidad en su personal programa.. 01:15 The office. Esta divertida serie retrata la vida del trabajo como la conocemos, un lugar de chistes desafortunados. 02:20 Ganas de ganar</p>	<p>08:30 Información bursátil 10:00 Programación local 12:00 Esto es vida. Cristina Camell presenta este magacín regional centrado especialmente en la actualidad de Castilla y León. 13:30 Cocina. Las mejores y más sencillas recetas de la mano del restaurador vasco Mikel Bermejo. 14:00 Actualidad Segovia</p> <p>14:30 Canal 4 Noticias 1. Informativo presentado por Antonio Renedo y Estefanía Ureña que incluye noticias deportivas y meteorológicas. 15:00 Actualidad local 15:30 Canal 4 Noticias 1. Informativo. 16:00 Esto es vida 17:30 Matrícula. Concurso en el que dos parejas de concursantes responden a preguntas a partir de las matrículas de los coches. 18:00 Documental 19:00 Luz María. Telenovela protagonizada por Angie Cepeda y por Christian Meier. 19:55 Actualidad Segovia</p> <p>20:30 Canal 4 Noticias 2. Resumen de las noticias más importantes, haciendo especial mención a las acontecidas en Castilla y León. Presentado por Alejandra Abad y Álvaro Elúa. Incluye información meteorológica. 00:00 Actualidad local 21:30 Canal 4 Noticias 2. Noticias regionales, nacionales, internacionales y deportivas. 22:00 Más Madera 00:00 Redifusión actualidad local 00:35 Redifusión programación local 02:35 Redifusión programación regional</p>
<p>16:00</p> <p>Amar en tiempos... Sobresaltos, tensión y emoción en la telenovela que la cadena pública ofrece en las sobremesas.</p>	<p>23:30</p> <p>Plutón B.R.B. Nero Serie de humor, dirigida por Álex de la Iglesia, que trata sobre un capitán que debe salvar el mundo.</p>	<p>14:00</p> <p>Los Simpson Hoy se emiten los capítulos de la serie: <i>El peor episodio de la historia</i> y <i>La amenaza del tenis</i>.</p>	<p>19:55</p> <p>Éstas no son las noticias Programa presentado por Quequé y su gran <i>troupe</i>. Repaso de las noticias con un tono picante.</p>	<p>00:15</p> <p>Rojo & negro Programa presentado por Nacho Abad en el que se dan detalles de casos criminales.</p>	<p>17:40</p> <p>La tira Multi sitcom de humor protagonizada por unas cajeras, unos pintores y unas amas de casa.</p>	<p>14:00 y 19:55</p> <p>Esto es vida Tertulia social en el magacín de Castilla y León presentado por Cristina Camell.</p>

SPINING VIRTUAL **BAILLES DE SALÓN** **Ballet Danza** **Gimnasio Mario Muniesa** **Infórmate CALLE DE SAN ROQUE cerca estación autobuses Tel 921 43 30 22**

BUTACA DE CINE

★★	Bajo el sol de la Toscana	22:00	TVE 1
★★★	Lola, la película	22:00	Digital+
★★★	Independence day	22:15	Cuatro
★★	El fantasma de la ópera	23:40	Cinestar (ONO)
★★★	La pelota vasca	01:00	TVE 2

● Mala ★ Regular ★★ Interesante ★★★ Buena ★★★★★ Muy Buena



BUTACA DEPORTIVA

Esquí de fondo. Copa del Mundo	16:15	Eurosport
Baloncesto. Euroliga. Panionios-Real Madrid	18:30	Teledporte
Baloncesto. Antequera-Valladolid	20:30	Sportmanía
Fútbol. Copa de Italia. Milan-Lazio	20:45	Canal + (Dial 9)
Polideportivo. Premios As del deporte	01:00	Cuatro

Necesitamos tu Sangre



Vente a donar



HERMANDAD DE DONANTES DE SANGRE DE SEGOVIA
Calle Fernán García nº 1 (Segovia)

921 46 14 39

TELEMADRID

06:30 TNT sin fronteras
07:00 Telenoticias. Presentado por Álvaro Santos y Lourdes Repiso.
09:00 El círculo a primera hora
09:30 Buenos días, Madrid
12:15 Walker Texas Ranger. Asuntos de familia. Chuck Norris es Cordell Walker, un agente de los Rangers.
13:15 Alto y claro

14:00 Telenoticias. Informativo.

15:00 Deportes/El tiempo
15:30 Cifras y letras. Concurso con Paco Lodeiro en el que se pone a prueba la pericia y conocimiento de los concursantes.

16:00 Cine Western. Del infierno a Texas. EEUU, 1958.

18:05 Madrid Directo. Presenta Marta Landín. Magacín informativo en el que la Comunidad de Madrid es la protagonista de la actualidad del día.

19:35 Cazatesoros. Serie. Hoy se emitirá un capítulo: *Los ojos de Tokoman.*

20:30 Telenoticias

21:20 Deportes/El tiempo

21:45 SOS cocinero

22:20 Especial treinta minutos: *La Constitución de todos.*

00:05 Diario de la noche. Programa de carácter informativo con invitados de prestigio y representación social. Incluye diferentes secciones

01:05 Territorio comanche. Con Cristina Tárrega. Invitados: Pitingo y María Jesús Ruiz.

02:30 Madrid arriba y abajo. Locomotora económica.

03:15 Bric Jardín

TELESEGOVIA

7:45 Tina en la ciudad de los cuentos

8:45 Telenoticias Cy L

9:45 Documental Turismo

11:00 Telenovela Catalina y Sebastián

12:00 Telenovela Catalina y Sebastián

13:15 Esta es mi gente

13:45 Cocina Pedro Subijana

14:00 Televisión Segovia

14:30 Telenoticias CyL

15:00 Televisión Segovia

15:30 Telenoticias Cy L

16:00 Cine: Juego de pijamas

18:00 Telenovela Gata salvaje

19:00 Vaya semanita

20:00 Televisión Segovia

20:30 Telenoticias CyL

21:35 Planta 25

22:15 Fiesta Brava

22:30 Plaza Mayor

23:30 Televisión Segovia

POPULAR TV

08:00 Dibujos animados

09:15 Foro Cope

10:30 Audiencia Vaticano

12:00 El Angelus

12:05 Santa Misa

13:00 Ahora o nunca

14:30 Noticias 1

15:00 Kikiriki

16:15 Cine drama

17:30 ¿Y tú de qué vas?

19:30 La Casa de la pradera

20:30 Noticias 2

21:15 Noticias Popular TV Segovia

22:00 D. Mateo

23:00 La noche de Isabel San Sebastián

00:00 Noticias 3

00:40 Noticias Popular Tv Segovia

01:21 Documentales oficios

SERIES 'PRIME TIME'

ANTENA 3 22:30

EL INTERNADO

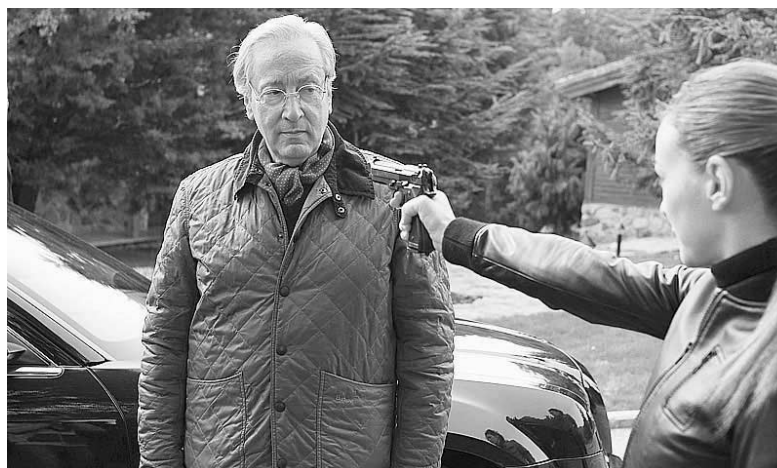

Camilo presiona a Amelia para saber quién ayuda a los chicos

Iván, para demostrar a sus amigos que él sí confía en su padre, decide firmar los papeles de la patria potestad. Pronto se da cuenta de su error, ya que, mientras guarda los documentos en el maletín, Iván llega a ver en su interior una carpeta con el símbolo de géminis. Mientras tanto, Camilo presiona a Amelia para averiguar quién está ayudando a los chicos desde fuera del internado. Además, Héctor necesita urgentemente dinero en efectivo y llama a la joyería para vender otro de los diamantes. Fermín acude a ver a su madre para ver si le puede dar una clave sobre el asesinato de su padre.

TELECINCO 22:15

HOSPITAL CENTRAL

Un accidente de avión colapsa Urgencias



En el capítulo *Lista de pasajeros*, Mónica recibe una llamada telefónica en la que le comunican que el avión en el que viajaba Javier ha sufrido un accidente, circunstancia que obligará a poner en marcha el protocolo previsto para una gran catástrofe en el Central. Esta entrega es el primer capítulo de la decimosexta temporada de la serie que Telecinco decidió no emitir en su momento por la desafortunada coincidencia temporal entre la trama principal del episodio, un trágico accidente de aviación, y la catástrofe aérea de Barajas.

LAS PELÍCULAS DE HOY

● Mala ★ Regular ★★ Interesante ★★★ Buena ★★★★★ Muy Buena

TVE1 22:00

BAJO EL SOL DE LA TOSCANA

★★

Más que un cambio de aires

EEUU, 2003. Dirección: Audrey Wells.
Intérpretes: Diane Lane, Sandra Oh, Lindsay Duncan.
113 minutos.

Frances es una escritora que vive en San Francisco y su vida ha dado un giro de 180 grados. Su reciente divorcio le ha causado un bloqueo a la hora de escribir y se encuentra profundamente deprimida. Hasta su mejor amiga empieza a pensar que no conseguirá recuperarse. Su receta es muy sencilla: 10 días en la Toscana.

TVE2 01:00

LA PELOTA VASCA

★★★

Independencia: Ellos se contestan

España, 2003. Dirección: Julio Medem. Fotografía: Javier Aguirre, Jon Elicequi, Ricardo de Gracia.
115 minutos.

Hay muchas maneras de mirar hacia la realidad del País Vasco. La visión de Julio Medem no es la única posible, pero sí que se interroga e interroga sobre el pasado, el presente y el futuro de su tierra. Para darse respuesta utiliza una gran cantidad de horas de entrevistas a ciudadanos vascos junto a material de archivo.

CUATRO 22:15

INDEPENDENCE DAY

★★★

Pesadilla alienígena

EEUU, 1996. Dirección: Roland Emmerich
Intérpretes: Will Smith, Bill Pullman.
130 minutos.

La víspera del 4 de julio, aniversario de la Declaración de Independencia de los Estados Unidos, una nave alienígena proveniente del espacio llega al planeta Tierra con la intención de destruirlo. Para evitar esta implacable aniquilación, un grupo de gente de lo más dispar tendrá que unir todas sus fuerzas.

* Los horarios y contenidos de las diferentes cadenas de televisión podrían sufrir modificaciones -ajenas a nuestra responsabilidad- debido a los cambios de programación de última hora.



Fontanería

Azulejos y pavimentos de gres



Calefacción

Cuartos de baño



CALVO & MUNAR
DESDE 1902

LA ÚLTIMA | GUILLERMO HERRERO / PRÁDENA



Grupo de chavales de Prádena de la Sierra que participaron en la cencerrada que se dio por las calles en la tarde del pasado sábado, día 29. / GUILLERMO HERRERO

Por San Andrés, cencerrada

Los chicos de Prádena de la Sierra celebraron este rito de clara tradición pastoril que está en vías de extinción en la provincia de Segovia

La clasificación “en peligro de extinción” no es exclusiva de la fauna salvaje. Puede aplicarse igualmente en el campo de la etnografía, dedicada al estudio de las costumbres de los pueblos. Es el caso de una de las tradiciones más singulares de Segovia hasta hace no muchas décadas, la de la cencerrada, hoy en claro riesgo de desaparición.

Los pastores eran los protagonistas de un rito que se repetía las frías noches que van desde San Andrés (30 de noviembre) hasta Nochebuena. Una vez reunidos, cada miembro del grupo se colocaba varios cencerros, cruzados sobre el tórax. A continua-

ción, recorrían con gran alboroto las calles del pueblo.

El descenso del número de pastores en los lugares donde se celebraba la costumbre, unido a otras circunstancias —entre ellas, la sangría poblacional de los núcleos rurales—, marcó el declive de la tradición en el último cuarto de siglo. Sin embargo, queda una localidad serrana, Prádena, donde todavía se puede contemplar una reminiscencia de la ceremonia, en este caso protagonizada no por adultos sino por niños de corta edad y adolescentes.

El día de San Andrés y los inmediatos, los muchachos de Prá-

dena se reúnen a primera hora de la tarde en la plaza del pueblo. Los quintos son los encargados de dirigir el acontecimiento. Se forma un enorme círculo, colocando a los congregados por edad y distanciados varios metros entre sí. Luego, todos comienzan a saltar en el lugar donde se les ha asignado, haciendo sonar sus cencerros, mientras el guía da la vuelta al redondel, sorteando a sus componentes (al primero le pasa por la derecha y al siguiente por la izquierda, y así sucesivamente). Acabada la vuelta, se une, detrás de él, el segundo en edad. Esta coreografía se repite tantas veces como miembros tenga el corro,

hasta que la circunferencia inicial se transforma en una hilera. En ese momento, el grupo abandona la plaza, a gran velocidad, sin que ninguno de los chicos pierda la posición que ocupa en la fila. El recorrido no es lineal, sino que los pequeños van haciendo curvas, a similitud de los movimientos de bailes como el de “la Culebra”, que danzaban los pastores de Riaza antiguamente.

Cansados con la carrera, los chicos (nunca hay niñas) paran y, ya tranquilamente, marchan a la cueva de Las Grajas, último escenario de una tradición que, según los expertos, podría tratarse de un rito de iniciación masculino.

HEMEROTECA |

AMPARO BARRIO

Segovia hace 50 años

El 'hula-hoop' sustituye al 'rock and roll'

¿SABE USTED YA LO QUE ES EL 'HULA-HOPP'? UN JUEGO; UN JUEGO PARA CUYA PRÁCTICA BASTA CON UN ARO Y, LO QUE YA NO es tan fácil: una cintura ágil. Meterse dentro del aro y hacerle girar, girar, al ritmo que usted quiera, o pueda. Y., nada más.

¿Quién lo ha inventado? El único que podía pensar en ello: un fabricante de aros.

Hasta hace poco menos de tres meses el aro era un muerto, un juguete desbordado por los modernos ingenios infantiles, que van al ritmo de los tiempos. Como los chicos, qué más da. Tuvo su hegemonía, y larga, siglos y siglos, desde la antigua Grecia; un aro se hacía de cualquier cosa, se aprendía fácilmente su manejo. Pero luego todo se empezó a poner en contra suya: las calles y plazas, al limitar la libertad y la longitud que requiere el juego; los chicos al preferir que los juguetes no corrieran, o que los corrieran a ellos; un aro “desbocado” calle abajo y los coches que pasan sin cesar... En fin: acabó su hegemonía. ¿Qué hacer los fabricantes de aros? Pues eso: inventar lo único que hoy podría inventarse a base del aro. El 'hula-hoop', el aro que gira en torno a la cintura y por ella impulsado. El 'rock and roll', el 'Calipso' y antes el 'boogie-boogie' y el 'mambo' ya habían abonado el camino. ¿Tuvieron éxito en su día y éste no está lejano todavía?...

Imprenta rabalan

www.rabalan.com

desde 1989
impresión ofset

desde 2002
impresión digital

pequeño y gran formato
impresión de cualquier dato variable

pancartas cualquier tamaño
impresión directa sobre soporte rígido
expositores enrollables - mupis para marquesinas

... y estamos
en
Segovia
capital

tel. 921 44 03 93 | fax 921 43 43 00 | avda. marqués de lozoya, 7

las noticias de segovia no
acaban en el periódico, siguen en la red.

EL ADELANTADO.com

información

hemeroteca

última hora

encuestas

blog