

710

GACETA DE LA PRENSA ESPAÑOLA

PUBLICACION EDITADA POR LA DELEGACION NACIONAL DE PRENSA



SUMARIO

Algo sobre periodismo, por Raimundo Fernández Cuesta.

PRENSA ESPAÑOLA

Nuevas máquinas en el periódico "Fe", de Sevilla.—Los periódicos de Madrid, explicados por sus directores.—La poesía de la caricatura.

PRENSA EXTRANJERA

Agencias periodísticas de la Rusia soviética.—Periodismo femenino en los Estados Unidos.—La Prensa en el mundo mes por mes.

BIOGRAFIAS

Franco Rodríguez, periodista.

HISTORIA

Las "Cartas españolas" de Carnerero.—Permanencia y evolución del periodismo.

T E C N I C A

Las cuatro primeras planas mejor confeccionadas de la Prensa española—El engranaje del distributor.—Arreglo del periódico.

LABOR DE LA DELEGACION NACIONAL DE PRENSA

Relación de alumnos admitidos en la Escuela Oficial de Periodismo y relación becaria.

NOTICIARIO

Movimiento de personal.

EL ESPAÑOL

SEMANARIO DE LA
POLITICA Y DEL ESPIRITU

APARECE LOS SABADOS

La **ESTAFETA LITERARIA**

REVISTA QUINCENAL
DE LAS ARTES
Y LAS LETRAS

En

FENIX

TREINTA DIAS QUE VUELVEN A VIVIR

ENCONTRARA LA SINTESIS MENSUAL DE LOS
MEJORES ARTICULOS PERIODISTICOS
PUBLICADOS EN ESPAÑA

GACETA DE LA PRENSA ESPAÑOLA

Año III

Madrid, 1.º de septiembre de 1944

Núm. 28

ALGO SOBRE PERIODISMO

Por RAIMUNDO FERNANDEZ CUESTA

POCOS temas de más constante actualidad que éste del periodismo, en cuanto reflejo que es de la actualidad misma. Pocos temas, por ello, más unidos a la evolución del tiempo y las costumbres y más complejos y de más matices. El periódico, elemento indispensable de la vida moderna, ha de servir a la inteligencia, sensibilidad y energía espiritual de la Nación, como los instrumentos científicos o las máquinas industriales sirven a su desenvolvimiento material. Pero el periódico no es un mecanismo que reproduce la vida social de manera automática. En esa reproducción influyen decisivamente el temperamento, la cultura y el patriotismo de los hombres que la llevan a cabo. El periódico es una obra de arte, y, como tal, precisa de la armónica combinación de los elementos de toda clase que la integran. Mas no sólo debe despertar la admiración de quienes lo leen, sino también tener la confianza de quienes lo buscan, porque el periódico, como ser vivo que es, tiene una fisonomía, un espíritu, y es capaz de inspirar simpatías o despegos.

Ahora bien; el periodismo no puede eludir la exigencia que, por encima de sistemas y regímenes políticos, flota en el ambiente social de nuestros días: la subordinación de las posibilidades y arbitrios humanos a la convivencia nacional y a la realización del bien común. Y ello igual se trate de periódicos oficiales o periódicos de Empresa. Si la Empresa periodística no es sino una forma de las muchas que puede adoptar la propiedad privada y a ésta no se la considera absoluta y omnipotente, ni se le permite un empleo abusivo, inhumano o antinacional de sus facultades, sino que, por el contrario, le está atribuida una función social, con cuánta más razón, análogas limitaciones han de recaer sobre la propiedad de un periódico que, a más de la material, implica un arma formidable de propaganda, proselitismo y acción colectiva.

De aquí los rasgos característicos de la Prensa moderna: libertad responsable y elevación moral e intelectual. Todos ellos se conjugan y se com-

plementan. Sin libertad no puede exigirse responsabilidad, pero sin responsabilidad la libertad es libertinaje. De la libertad responsabilizada nace la ética profesional. Esta se alcanza no sólo al garantizar la independencia económica y la dignidad del periodista, mediante una reglamentación pública de la profesión que le libre del juego de intereses e influencias particulares, sino también eliminando de la Prensa periódica la "crónica negra", el escándalo, el golpe de escena, la indiscreción, todo cuanto es insano, morboso e inmoral y capaz de difundir ejemplos o sugerencias nocivas. Pero, asimismo, deben quedar excluidas de los periódicos las polémicas personales, fundadas la mayoría de las veces en motivos de vanidad y fines propagandísticos individuales, y que si podrían divertir a un grupo determinado, no interesaban al país, representaban un gasto inútil de papel y tiempo y en nada aumentaban la seriedad y compostura del periódico.

El periodismo moderno tiene, entre otras, como función importante, la de mantener despierta la conciencia de la Nación a través del examen cotidiano de los acontecimientos que a ella afecten o puedan interesarla. Por eso, si bien el periódico ha de cumplir su clásica finalidad informativa y satisfacer la natural curiosidad de sus lectores, debe hacerlo siempre con equilibrio y mesura, no atribuyendo a la información tan sólo ese fin, sino también el de nutrir y desarrollar aquella conciencia.

El periodismo moderno posee un estilo sobrio, sintético y cultivado, que marcha recto a la sustancia de las cosas y presenta la noticia nítida, breve y auténtica. Debe aspirar no sólo a distraer, sino a ilustrar. Decir las cosas con gracia, donaire y agilidad; pero decir cosas interesantes. Ni malabarismos literarios ni "ladrillos" de asfixia. Artículos y crónicas densos de ideas y alados de forma; estilo, en definitiva, que requiere seria preparación, inteligencia enérgica, sensibilidad aguda y excluye automáticamente la improvisación y el diletantismo, haciendo del periodismo una profesión honesta y respetada y campo abierto a las más variadas formas del arte, de la ciencia y del saber humano.

El periodismo ejerce hoy, como siempre debió ejercer, incluso en su aspecto puramente informativo, una verdadera tarea de misión. Y esta tarea, difícil y elevada, nos permitirá apreciar si la Prensa cumple realmente su función de utilidad social y de instrumento decisivo para la realización del destino patrio, y si sigue la vía de seriedad, renovación y cultura que nuestro Régimen tiene derecho a exigir de ella.

NUEVAS MAQUINAS EN EL PERIODICO "FE", DE SEVILLA

DESDE que en abril de 1939 terminó nuestra guerra de Liberación, fué propósito de cuantos estuvieron al frente de la dirección del diario "FE" hallar un local alto para una moderna y perfecta instalación de sus dependencias. La vieja casa de "El Liberal" no reunía las leídas condiciones, a pesar de hallarse en lugar céntrico. El incendio ocurrido en octubre de 1941 hizo que el problema cobrase, de pronto, apremiante actualidad. El deseo de no interrumpir la comunicación con el público obligó a una instalación provisional, primero en el local de una imprenta comercial que el periódico tenía, y después, en las naves desartadas del desaparecido diario "La Unión", en la calle de Arjona.

El 19 de noviembre de 1941 salían los números de "FE" de la vieja rotativa del extinguido diario gráfico. Pero su defectuosa impresión y su formato no satisficieron a nadie. Y rápidamente se procedió al montaje de una rotativa "Marinoni", que "El Liberal" había retirado por anticuada el año 1932. En esa vieja máquina—la "Koenig Bauer", casi destruida en el incendio, no había sido aún reparada—comenzaron a editarse "FE" y "Sevilla", que salió en sustitución de la edición de la tarde de aquel diario, el 16 de marzo de 1942.

Como solución provisional, no era del todo mala, pero no podía tampoco entenderse como definitiva.

Durante todo el año 1942 gestionó la Delegación Nacional de Prensa y Propaganda de F. E. T. y de las J. O. N. S. la adquisición de un nuevo local donde pudieran instalarse con la suficiente holgura ambos periódicos. En el mes de enero de 1943, al hacerse cargo de la Dirección de "FE" y "Sevilla" las camaradas Francisco Narbona y Eduardo Molina Fajardo, se renovaron los propósitos de dotar a la Prensa del Movimiento en la capital andaluza de una casa amplia y céntrica. En el mes de junio dejó vacante la Secretaría Local de Falange un edificio situado en la calle de Santander, números 1 y 3, a menos de cincuenta metros del Archivo de Indias. El inmueble se hallaba en mal estado y ofrecía algunas dificultades de espacio para la colocación de la rotativa "Koenig Bauer" que la Administración General había cedido a los diarios falangistas sevillanos. Pero todos los obstáculos fueron vencidos. La Obra Sindical del Hogar, a la que se confiaron las obras de reformas y acondicionamiento, acometió por medio de su arquitecto don Alberto Balbontin, el estudio de las modificaciones que eran necesarias, y al fin, tras los obli-

gados trámites e indispensables papeles, comenzaron los trabajos en el mes de febrero del año actual. Hubo necesidad de abrir una nueva escalera para dar acceso independiente a las que habían de ser oficinas de la Administración, y fué preciso también levantar un piso en la azotea para el fotograbado. Asimismo se tiró un grueso muro para que la rotativa tuviera fácil acomodo, y



Edificio del periódico «FE», de Sevilla

se colocó una gran montera en un patio, que así quedó convertido en una sala, con magnífica luz, para ajuste y confección.

Y al fin, el 27 de agosto de 1944, con asistencia de las autoridades sevillanas, fueron inaugurados y bendecidos los nuevos locales de "FE" y "Sevilla".

La distribución de la casa es bien sencilla. En el bajo, en torno a un patio de estilo sevillano que preside una imagen de la Virgen de los Reyes, Patrona de la ciudad, en un bello retablo de azulejos, se hallan la conserjería, las dependencias administrativas de publicidad y suscripciones, las naves de linotipia, caja, ajuste, estereotipia y máquina y un pequeño almacén por donde se facilita el papel a los vendedores y repartidores y se hace el "cierre" de los paquetes para los corresponsales. En el principal se encuentran las direcciones y redacciones de "FE" y "Sevilla", la sala de teletipos y teléfonos, el despacho del administrador y las restantes oficinas de la Administración. En el segundo piso se halla el archivo de clisés, fotos y periódicos, una pequeña biblioteca y sala de lectura, el laboratorio fotográfico y una salita para el aparato de radio. Por último, en el tercer piso se encuentra el fotograbado—fotografía, cámara oscura, pasado y grabado—que cuenta con amplia ventilación y luz solar.

La nueva rotativa de "FE" y "Sevilla" es como la mutilada en el incendio, una "Koenig Bauer", pero de un modelo más moderno. Tiene tres cuerpos y puede tirar 24 páginas de tamaño grande o 48 del formato de "Sevilla". La disposición de los tres

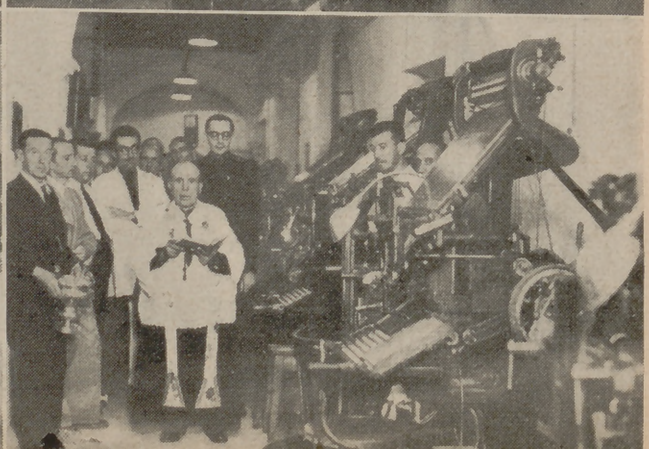
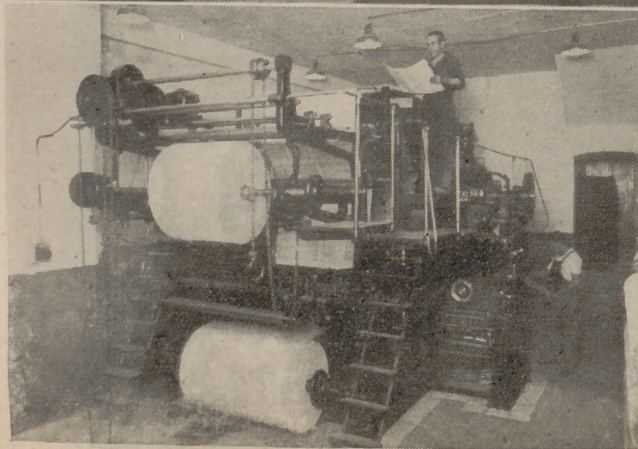
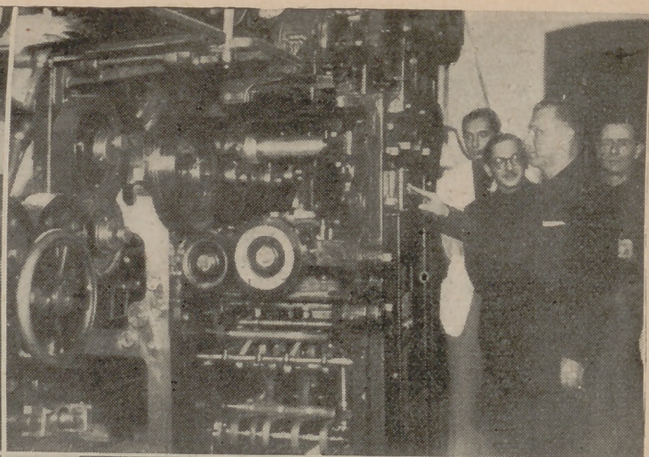
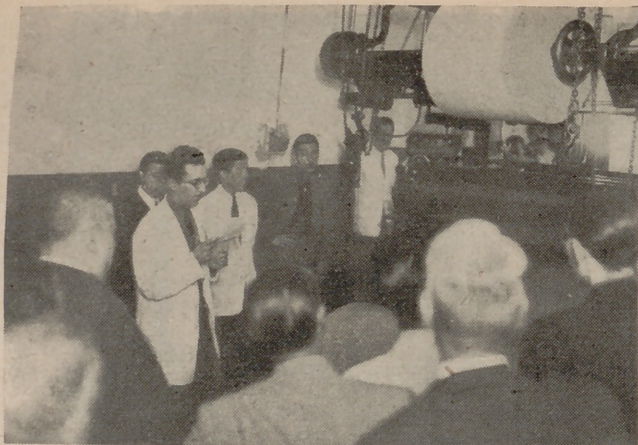

Acto de bendición de las nuevas instalaciones de linotipias y rotativas del periódico «FE», de Sevilla

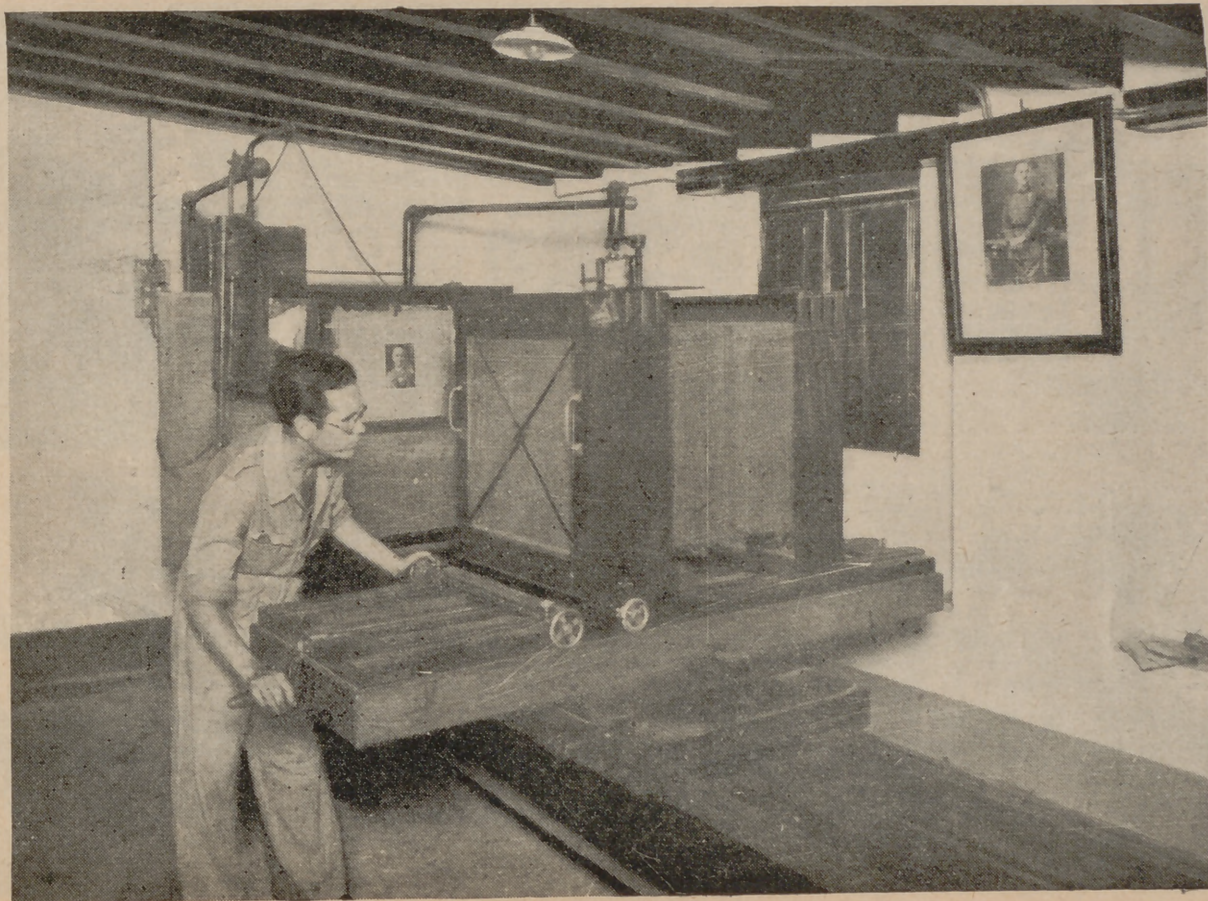

Fotograbado



Ajuste y cajas

cuerpos permite tiradas a dos tintas. Tiene dos plegadoras para producción doble de más de 20.000 ejemplares. La rotativa mide unos siete metros de largo por cuatro de alzada y de ancho.

Las linotipias de "FE" y "Sevilla" son seis. Una de ellas fué regalada por el Gobernador Civil y Jefe Provincial, camarada Ricardo Lechuga Paños, hace año y medio. De las seis máquinas, tres son modelo 10; dos, modelo 5, y una, modelo 4. La colaboración económica ofrecida por el actual Jefe Provincial y Gobernador Civil, camarada Coca de la Piñeira, ha permitido adquirir cinco juegos de matrices, que han mejorado notablemente la presentación de ambos periódicos. En su última visita a los diarios, el Gobernador Civil y Jefe Provincial, camarada Coca de la Piñeira, después de expresar a los directores su satisfacción por la perfecta instalación de todas las dependencias, ofreció como regalo la adquisición de dos aparatos "Ductos", que seguramente serán los primeros que se

instalan en un periódico español, y que permiten la comunicación entre los diversos departamentos sin los inconvenientes ni molestias del teléfono interior.

En el acto de la inauguración de los nuevos locales de "FE" y "Sevilla", el director de aquél, camarada Francisco Narbona, puso de manifiesto el esfuerzo económico realizado por la Administración General de la Prensa del Movimiento, y, más concretamente, de su Sección Técnica, y la colaboración eficaz que en todo momento prestaron el Vicesecretario General de Educación Popular, camarada Arias Salgado, y el Delegado Nacional de Prensa, camarada Juan Aparicio, para la más rápida y eficaz solución del viejo problema de la Prensa falangista sevillana, esfuerzo y colaboración que dan pie para afirmar que los diarios "FE" y "Sevilla" cuentan con una de las instalaciones mejores de la Prensa del Movimiento.

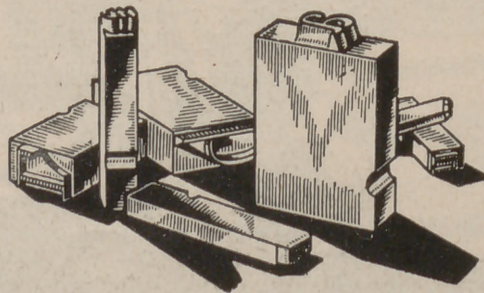

Los periódicos de Madrid, explicados por sus directores

Por G. BAUTISTA VELARDE

HABLA Don Juan Pujol, director de MADRID

Afable, sencillo, natural; caballeroso, valiente y cortés al viejo estilo español. Su conversación es fácil, ingeniosa, desbordada. Rostro plácido y manos expresivas. En sus palabras resuenan las prestancias del poeta y en sus ojos límpidos se manifiesta la nobleza de un corazón integral.

1.º Misión del periódico.

¿Lo formativo antes que lo informativo, o al contrario?

¿La información como formación?

—La finalidad concreta de un periódico consiste en la formación consecuente y sólida de la conciencia de sus lectores. Esta finalidad, además de ser concreta, es secreta al mismo tiempo, es decir, exacta e íntima, dirigida a formar al público en ciertos ideales fundamentales — políticos y religiosos —, pero sin que el lector se dé cuenta. Proporcionarle doctrina sana y amena así como se administra al niño la medicina que necesita, pero debidamente azucarada.

2.º Carácter de la información.

¿Sobria, amena, ampulosa, precisa, probada o supuesta?

¿Fuentes exactas o cordiales?

—Exacta, veraz y amena dentro de la máxima precisión. En cuanto a las fuentes de información, cuidar primero de que tanto las agencias como los redactores ofrezcan garantía para confiar luego en sus respectivas comunicaciones.

3.º Carácter de la formación.

¿Política, social, católica o simplemente cortés y humana?

—Como principio, toda formación, para ser auténtica, ha de ser total. Esta debe ser la característica fundamental de los periódicos, aunque luego — como ha dicho el Caudillo — cada uno tenga sus particularidades. En este sentido, a los diarios del Movimiento les corresponde, en especial, la formación política, y periódicos de Empresa, como "Madrid" pueden ejercer con predilección una amena educación de las costumbres.

4.º Concepto y sentido del periodismo en la España Falangista.

—Está expresada en la anterior.

5.º Personalidad de la Prensa española en el mundo.

—Se la desconoce, en gran parte, por haber coincidido el triunfo de nuestro Régimen con el principio de la guerra mundial, originándose enormes dificultades que han impedido su propagación. Estas dificultades son de dos gé-

neros: el transporte y el papel, que apenas nos alcanza para las demandas de nuestros lectores españoles.

Pero dentro de esta limitación y de estas dificultades de propagación, nuestra Prensa tiene interés para las naciones extranjeras, porque siendo España una nación unitaria, sus periódicos interpretan en cierto sentido el pensamiento del Gobierno.

6.º La crítica periodística.

a) Crítica teatral y cinematográfica.

Móviles y eficacia.

El productor de películas y el público.

¿Qué se exige al crítico?

b) Crítica de libros.

¿Cómo la reciben los autores y qué impresión causa en el público?

Categoría del crítico.

—La crítica tendrá siempre unos móviles insobornables y eternos, dirigidos a lograr la máxima depuración artística y moral en las obras de arte.

Se debe exigir al crítico mucha altura y absoluto desinterés, pero, sobre todo, el crítico de espectáculos no debe tener la menor conexión de tipo económico con las Empresas teatrales.

Características ideales del buen crítico han de ser la cortesía y la justicia, hermanando con todo rigor estos dos conceptos. Se puede exaltar sin muchos reparos la obra que verdaderamente lo merezca, y ser siempre considerado con las obras de menor alcance. Aun en los mayores errores debe pensar que el autor yerra con toda su buena fe, pero no delinque. Y si delinque, pasa a depender del juez de guardia, quedando fuera de la jurisdicción del crítico.

7.º La Sección de Deportes, ¿será la más leída?

Dedicadeza de las reseñas y los comentarios.

—Sí, en especial por elementos juveniles y populares. Lo cual me parece excelente, pues el deporte tiene extraordinaria importancia en la educa-

ción física y moral de nuestras juventudes, esmerándose "Madrid" en el fomento de estas nobles aficiones. En relación con las personas mayores y los sectores populares, este interés deportivo tiene la ventaja de alejarlos de otras aficiones menos nobles, distrayéndoles de torvos resabios y de clásicas murmuraciones.

Mi aspiración es aumentar mucho el espacio dedicado a estas materias cuando cesen las actuales restricciones de papel impuestas por la guerra. Esta será una de las principales reformas que tengo proyectadas para el momento oportuno.

8.º Secciones fijas.

Indoles de las mismas y motivos que las inspiraron.

¿Su trascendencia.

—No soy partidario de las secciones fijas porque tienden al automatismo y al funcionarismo, francas negaciones de toda agilidad periodística.

La sección "Aquí, Madrid", creo que es algo muy distinto y muy especial. Emilio Carrere se ha hecho indispensable a muchos de nuestros infinitos lectores, algunos de los cuales adquieren "Madrid" con la exclusiva intención de solazarse en tan bellas crónicas. Yo tengo un gran cariño por esta sección: es el patio azul, el jardín interior, el claustro junto a la gran vía, la obstinada y ágil conservación del buen rincón poético.

En cuanto a las caricaturas, le diré a usted que los embajadores de las dos primeras potencias extranjeras representadas en Madrid me han dicho que lo primero que leen en mi periódico son estas caricaturas, como una evasión jovial y rápida a sus preocupaciones del día. Y otras muchas personalidades nuestras me han dicho lo mismo.

Fuera de ello me resisto a crear nuevas secciones, pues deseo que mi periódico sea exactamente aquello que Stendhal decía de la novela: "un espejo paseado a lo largo del camino, reflejando la vida". Todo lo demás es historia o arqueología. Y para ello existen muy sabias y respetables Académias.

- 9.º Importancia de la colaboración y función de los colaboradores.
 ¿Su más antiguo colaborador?
 ¿Y el más reciente?

—*Muchísima importancia. Y lo vengo demostrando desde la fundación de "Madrid" por haber tenido siempre muchos y buenos colaboradores. Tengo la satisfacción y el orgullo—primero en la dirección de "Informaciones" y ahora en "Madrid"—de haber abierto las puertas a jóvenes desconocidos que luego serían escritores de renombre. Siempre me ha interesado la colaboración, así como a mis lectores, como me lo viene demostrando el éxito de venta del periódico. Esta aceptación por parte del público puede explicarse en la calidad de las colaboraciones, teniendo por sistema no aceptar recomendaciones de ninguna clase en este sentido, publicando únicamente aquellos artículos que en realidad lo merecen. Esta es mi táctica y mi técnica: servicio al público dentro de las exigencias formativas del periódico. El más antiguo colaborador es mi hermano Pedro; el más reciente, Leocadio Mejías.*

10. Relaciones del periódico con el público fuera de las ediciones.

—*Tenemos relaciones frecuentes y cordiales con el público. Carrere, por ejemplo, recibe una correspondencia copiosísima. A menudo recibimos comunicaciones correctas y amables, por regla general, señalándonos extremos o cosas que se estiman erróneas, o sugiriéndonos campañas de interés público.*

Otro medio de comunicación con el público son los concursos. Cuantas veces los hemos organizado ha sido abrumador el número de los concurrentes. Hallándonos hoy en el límite exacto de la tirada con relación al papel, no es posible continuarlos, pues no quiero, entre otras cosas, adelantar iniciativas que podrían ser recogidas y recalculadas por otras publicaciones, explotándolas en su beneficio. Prefiero esperar el momento oportuno para desarrollar totalmente estas iniciativas.

11. Confección.

- El complemento gráfico.
- Los anuncios.
- El corte.
- El cierre.
- Números extraordinarios.

—*La confección del periódico está supeditada a las posibilidades materiales del día. Hasta que no se disponga de los elementos indispensables no se puede pensar en innovaciones. Un detalle de las necesidades que nos agobian es el estado de las matrices de las linotipias, que no pueden importarse de ningún país.*

12. Corresponsales en el extranjero.

—*Para mí tienen muchísimo interés. Nuestros corresponsales en Berlín y en Londres tienen un papel destacado en el periódico, concediéndose mucha importancia a sus crónicas. Terminada la guerra aun tendrán más interés las corresponsalías, tanto en los países vencedores como en los vencidos, por las infinitas circunstancias que se advierten. En los países hispanoamericanos especialmente, nuestros corresponsales podrán desempeñar un buen papel en el intercambio cultural y en la labor de acercamiento, cada día más consecuen- te y más fiel.*

13. ¿Qué noticias destaca usted con más satisfacción?

—*Las que reflejan en el extranjero una alta opinión de España y del Caudillo.*

14. Exigencias y problemas fundamentales del periódico.

—*El periodismo, como instrumento al servicio del Estado, en obediencia que no es pasiva en ningún caso, sino siempre entusiasta y fiel, no ofrece problemas de orden moral. Sus problemas son de índole material, análogos a los de otros países por la falta de maquinarias modernas.*

15. ¿Cuál ha sido el éxito periodístico más reciente o mejor recordado durante su dirección?

—En lo que se refiere al público, nuestro éxito es diario y constante, y todos los periódicos lo tienen también. En cuanto a nuestra labor en relación con los organismos directivos, tengo la impresión de que la superioridad está satisfecha de nuestra actuación.

16. En cuanto a los "Ecos de Sociedad", ¿qué decir de ellos en nuestros días?

—Tienen una importancia bien relativa. En un periodismo ideal lo mejor era no preocuparse de estas sensiblerías. Yo propondría seriamente a mis colegas seguir el ejemplo de los periódicos ingleses, como el "Thimes", cuya primera plana se dedica a estas noticias de sociedad, visiblemente pagadas. Sería este un impuesto muy racional: el impuesto a la vanidad humana. Creo que lo más acertado sería la implantación de la tarifa.

17. ¿Ha pensado usted en la necesidad de alguna campaña especial, de carácter insospechado, pero tan

conveniente que debiera ser cumplida por todos los periódicos madrileños?

—Las necesidades de la información son tales que nos privan de todo espacio para campañas de índole especial. No obstante, insisto en que tengo grandes proyectos para cuando pasen las difíciles circunstancias de hoy.

18. ¿Qué le parecería a usted una campaña por toda la Prensa española de educación de las costumbres para el nuevo ahincó de las más elementales y clásicas cortesías antiguas? Imagino una campaña para largo tiempo, en forma sencilla y clara, con grabados ligeros y acopio de anécdotas sobre la vieja caballerosidad y la ejemplar afabilidad castellana. Me interesa esta labor social, más profunda de lo que parece. ¿Qué piensa usted de ella?

—Muy bien y muy necesaria. En realidad me parece magnífica la idea. Nuestro pueblo flaquea precisamente en esto, y creo debería hacerse innecesariamente la campaña que usted propone.



La poesía de la caricatura

Por LUIS LOPEZ-MOTOS

ES concepto admitido que la caricatura es antipoética y desencantadora, y que obra socialmente al modo escéptico de un consejo aleccionador y experimentado. Y, en efecto, el cronológicamente joven Humorismo que nació después de la Epica, la Lírica y la Dramática como última y más madura floración del pensamiento humano, es hoy un viejo prematuro para cuya comprensión se precisa haber dejado muy atrás en la vida la edad y los gustos pueriles. Mas por viejo, el Humorismo vive a veces una falsa segunda infancia, por lo que a menudo nos parece a simple vista niño discoloro y banalmente juguetón. Tan verdad es que el Humorismo es un hijo de la experiencia, que a mayor conocimiento de la vida es mayor su travesura y más audaz y bueno. Su aparente vuelta a lo simple e ingenuo no es más que una mayor madurez en el arte de hacerse entender, porque, como se ha dicho, "el genio es la infancia que se vuelve a encontrar involuntariamente". No obstante, para la profunda comprensión del Humorismo hay que haber andado por la vida con los ojos muy abiertos y... comenzar a volver. Esta vuelta es, como todos los regresos, bajo de entusiasmo, emocionalmente descendente. Por ello, al Humorismo se le tilda de decadente, y es el hombre escéptico que "está de vuelta" de la vida su mejor intérprete.

Pero si la poesía está en el hacer, en el andar y "es mejor el camino que la posada", también la vuelta, el viaje de retorno, tiene poesía en cuanto camino es también y en cuanto vuelven a verse desde otro punto inédito

las mismas cosas. Y no es en el vapuleado ánimo de Don Quijote, en su viaje final, donde falta honda y humanísima poesía. Es, eso sí, amarga la poesía del que vuelve, frustrados sus anhelos imposibles de hombre, una poesía del recuerdo. Esta es la poesía del Humor: nostálgica, dolorosa, insatisfecha de la perfección, infructuosamente buscada, distinta de la cantarina, prometedora e inexperta del que va.

Si existen dos clases de poesía, la poesía que construye frente a la destructiva, esta última es la poesía del Humorismo. El Humorismo destruye, mata con la terrible arma del ridículo, aunque lo hace casi siempre de un modo cordial, poético, mostrándonos a sus víctimas como personajes simpáticos que logran enternecernos. Y si queremos interpretar este enternecimiento como lógico sentimiento humano ante la contemplación de un espectáculo cruel, aun así, sin intención, habrá obrado el Humorismo saludable y poéticamente, haciéndonos buenos—mejores—por la experimentación de un mal que no hemos cometido sino en la momentánea solidaridad de nuestra sonrisa con la del autor. Con el Humorismo nos enternecemos virilmente, pues no en balde es la antítesis escueta de lo melifluo. Viril es, igualmente, la poesía donde la mujer encuentra su puesto en la idealidad pasiva de la musa, más excepcionalmente como ejecutante o creadora. Como jamás puede concebirse la mujer humorista, sino como motivo fértil y siempre inagotable de sátira. La mujer, y sobre todo en su condición de suegra, brindó siempre te-

ma inédito a los caricaturistas. La Poesía y el Humorismo son viriles; aquélla lo manifiesta en el acerado ahinco con que pretende desencadenarse de sus materiales formas, y éste en el modo entero cómo ahoga en sonrisas su desesperado llanto por sentir al hombre irremisiblemente vinculado a lo feo y a lo deleznable. El poeta y el humoris-

ta un inocente y encantador querube que dirige sus dardos con los ojos vendados para justificar sus errores. El caricaturista (fig. 1) le quita la venda para que compruebe sus equivocaciones y las enmiende. El poeta exalta la figura genérica de la mujer, olvidando sus defectos y falsedades, pero el caricaturista le advierte con un simil grá-



Figura 1.—Error

ta adoptan ante la vida posturas antagónicas que, por contrarias, se funden en un mismo afán de superación y de belleza. Si el poeta silencia lo feo, el humorista lo exhibe y airea para que el ridículo lo mate. Si el poeta busca motivos estéticos, el humorista los somete a prueba, desacreditando cuanto no merezca ser motivo estético para la labor poética, y sólo cuando con su silencio les da marchamo de circulación puede decirse que son dignos de ser cantados, loados.

La Poesía representa al Amor como

fico (fig. 2) cuál irreflexivo es loar bellezas inexistentes. La fantasía poética juega siempre con el concepto de eternidad, pero el caricaturista, velador poético, demuestra con una hipérbole gráfica (fig. 3) lo menguado de tal concepto en el alma y en el corazón humanos.

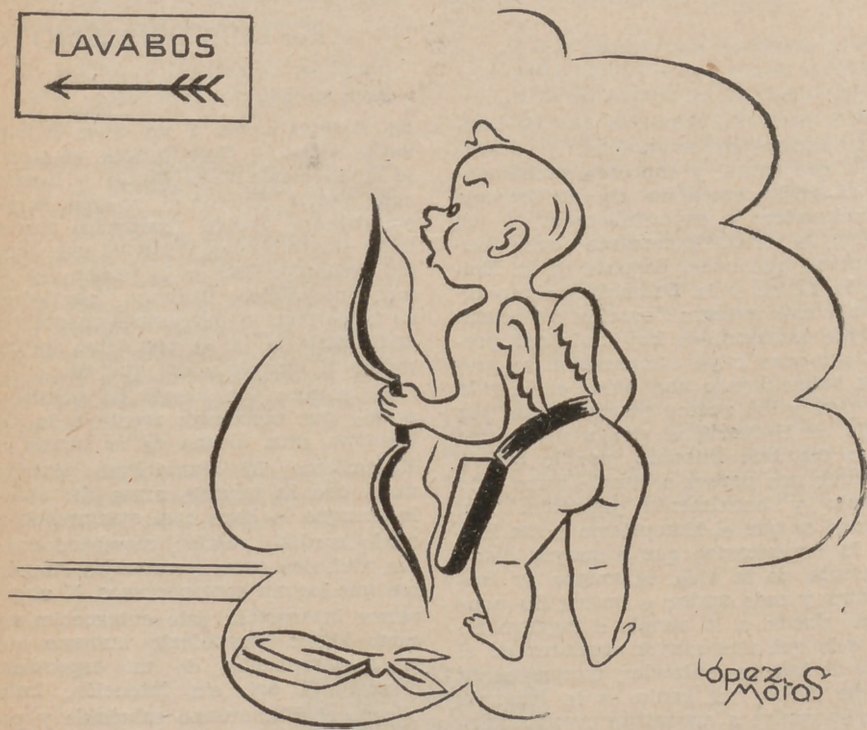
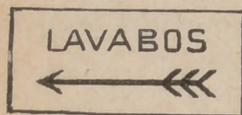
El humorista es la policía de las fronteras inconcretas entre lo sublime y lo ridículo y la piedra de toque de toda poetización. Supone esto una "destrucción" de lo negativo, que debe tenerse en cuenta para la más justa va-

lorización moral del Humorismo al contemplar sólo sus destrucciones de valores positivos con categoría de intangibles. Pero independientemente del aspecto moral de ambas manifestaciones artísticas son muchos los puntos de contacto en cuanto a la forma que nos permiten establecer un paralelo entre la Poesía y el Humorismo, y muchos los puentes que sirven una directa y constante relación. Sólo aparentemente son contradictorios y reconciliables la Poesía y el Humor. Así vemos que en igual medida que la Poesía propende el Humorismo al conceptismo. En la frase artificiosa que busca la Poesía para huir de lo vulgar, encuentra el Humorismo el discreto modo de dirigir duros ataques, que expresados más clara o llanamente no podrían ser tomados a broma. Por otra parte, el Humorismo precisa de veladuras de expresión para esconder el dardo con que hiere, si se quiere que el pinchazo sobre comicidad, como los polichenelas han de ocultar los hilos que los mueve y como el actor cómico ha de evitar su propia risa. Su modo de obrar ha de ser insospechado, sin que se prevea el golpe por la contemplación de la mano alzada. El Humorismo obra por improvisación del acontecimiento y es el afloramiento instantáneo de nuestra emoción lo que nos produce la risa. Así de súbita vió Kant la acción del Humorismo al definirlo como "la rápida reducción a la nada de una expectación intensa, y que en vulgar expresión española no es otra cosa que "saltar el tiro por la culata"; es decir, simular, apuntar a un supuesto blanco para clavar el proyectil en el más alejado espectador. Eterno motivo cómico es la errada bofetada del payaso de circo que, pretendiendo castigar al culpable, va a dar en el rostro de un tercero, ya dos veces víctima.

Para obtener este efecto desorientador, el humorista intenta equivocar al espectador sobre su verdadera intención de ataque y es en las formas sinuosas y oscuras del gongorismo donde "camoufla" su polvorín. Nuestro Quevedo hubo de pecar de conceptista para dar donaire a sus sátiras. "Erase un hombre a una nariz pegado", dijo, para expresar que era un hombre que tenía

una nariz muy grande, y que dicho de este recto modo se evaporaría toda su salada gracia. La Poesía buscando formas de expresión bellas y originales y el Humorismo para precipitar su desenlace y soterrar su segunda intención utilizan por igual la frase gramatical hábil y rebuscada, inédita o confusa.

Pero si es fácilmente advertible este parentesco "formal" entre la Poesía y



Figura 2. - «La dueña del perro»

el comentario literario o pie de la caricatura, aquel nexa familiar se extiende al aspecto puramente gráfico de ésta, porque si la Poesía puede definir literariamente a la luna como una moneda de plata, la caricatura concreta linealmente este parecido. Un sinuoso camino en el paisaje de la noche puede ser una blanca serpiente para el poeta y para el caricaturista con ventaja de expresión para éste. El tren "monstruo de acero" en vieja metáfora poética, puede ser representado del mis-

mo modo por el dibujante. Es la plástica la que logra siempre un mayor éxito interpretativo del trozo, siempre que de objetos concretamente se trate, pues fué la forma antes de la palabra, pero también en el orden de las ideas abstractas, de los sentimientos, puede lograr la caricatura la mayor elocuencia lírica. Para expresar un estado de ánimo apesadumbrado y doliente no existe mejor metáfora que un paisaje oscuro y desolado

En la más auténtica caricatura, esto es, en aquella que huye el diálogo para hacerse entender mudamente con sus líneas, o en la que llamamos "comple-

mentaria" por ser en ella el texto mera ayuda para su comprensión, el tropo gráfico es su esencia expresiva hasta tal punto, que podríamos afirmar que sin símil no hay caricatura posible. La caricatura nos muestra en una humilde servilleta puesta a secar la blanca bandera de la paz humana y nos puede servir el equívoco de que lo que nos parece el objetivo guerrero de un gran cañón bombardeado sea el telescopio donde estudia el movimiento de los astros un venerable sabio. Si el poeta es el Príncipe del Símil, el caricaturista merece el título de presidente honorario de la Asociación de Ideas.

En este juego de imágenes de la Poesía y la Caricatura se establece entre ambas un intercambio de metáforas que, cuando son felices, llegan a hacerse tópicas. Unas veces, la imagen literariamente descubierta la recoge la caricatura. El león hispano con que el caricaturista representa la bravura y la noble majestad de nuestra Patria, fué ideado por el poeta épico y el tipo andaluz de Juan español con que se personaliza nuestro pueblo, creación caricaturesca que aceptó la literatura. Marte, símbolo de la guerra; Minerva, de la sabiduría, y todos los dioses de la Mitología griega creados por la Poesía sirviendo el deseo humano de dar forma material a todos los aspectos de la vida, se perpetuaron plásticamente en mármoles y lienzos. Porque todo símbolo no es más que una metáfora feliz que se concretó plásticamente; es decir, una metáfora que la Poesía y la plástica popularizaron. Los símbolos entrañan generalmente valor representativo y humorístico de caricatura. La matrona ciega con la balanza y la espada, como se simboliza a la justicia, es una de las más geniales caricaturas de todo tiempo. ¡Y con qué harta frecuencia utilizan los caricaturistas para sus ironías los consagrados símbolos! La simple comparación con algún personaje, la leve modificación o cambio en ellos de alguno de sus atributos, basta para hacer saltar la chispa humorística.

Es secular la colaboración entre el poeta y el humorista, aunque uno y otro se hayan sentido siempre porta-



Figura 3. — A LA LUZ DE LA LUNA

Dime que me amarás siempre; hasta que seamos así

voces de antagónicos sentimientos. El juglar y el bufón fueron los consejeros reales más influyentes en la fundación de los pueblos, a los que dieron su peculiar modo de ser. Sus sucesores, el poeta y caricaturista, son hoy, más que consejeros, mentores y dirigentes responsables de los modernos Estados, que forjan a su imagen y semejanza, fijándoles su rumbo futuro desde la tribuna, la radio, el libro y la Prensa. Porque ese aspecto y carácter legislador y profético que Shelly descubre en los poetas en su famosa "Defensa de la poesía" es común a los caricaturistas cuya misión comentarista de los sucesos coetáneo influye muchas veces decisivamente en el orden político y social, modificando actitudes, impidiendo la realización de propósitos y descubriendo yerros. Y aun sobrepasa a la acción sobre el presente la labor poética y humorística, torciendo el curso de los hechos y dando normas para el porvenir histórico. El poeta arenga al pueblo a la acción; el caricaturista la precave amenazándole con la burla si yerra, porque el hombre teme más al peligro imaginario de incurrir en ridículo, tanto más si es público, que al peligro real de unas posibles consecuencias fatales de sus actos. Se dice por esto que la caricatura es escandalosa y busca el eco de la risa popular, y en verdad es chillona periodística al fin. Mas no se crea que la Poesía es medio tono ni secreto, ni en la existencia de la llamada "intima", que es por el contrario, el perdonado modo que encontró el hombre para vocear sus inquietudes personales y los recoveos de su yo. Fué el poeta quien dijo que la vida se vive para contarla y es el poeta quien pretende conquistar de antiguo el periodismo más popular y vocinglero: el pe-

riodismo diario. Pero es éste abierto y hospitalario campo para el caricaturista, cuyas creaciones ácidas contienen la gota de poesía publicable entre la prosa de una plana dedicada a sucesos. La amena caricatura es la poesía periodística posible entre una nota bancaria y la noticia de una inundación.

Sin embargo, si algún competidor tiene el caricaturista éste es el poeta satírico. Hasta aquí el paralelismo de los dos artistas, y es que el poeta se cansa de su postura elogiosa y pasa a la contraria del ataque dentro de su mismo plano poético. Es ésta una actitud práctica de defensa de la Poesía, porque el poeta y el caricaturista saben que atacando a la fealdad se ensalza lo bello, como se menosprecia lo feo cantando a la belleza.

Nada, en fin, se asemeja tanto a una caricatura como un epigrama, y cuando un poeta, Martínez de la Rosa, afirmó que éste había de ser como la abeja: pequeño, dulce y punzante, estableció, sin pretenderlo, la mejor comparación de la caricatura que entraña las tres cualidades de brevedad o síntesis, ternura y castigo.

La Caricatura con sus símiles gráficos—"que entran por los ojos"—y la Poesía por su musicalidad—"que se pega al oído"—perduran más en el recuerdo del lector que cualquier otra manifestación del arte. Así, al lado de la flageladora Caricatura aceptó el periodismo ofensivo las coplas satíricas para prolongar el efecto de sus diatribas con esa arma del humor de tan peligroso manejo con las que, como hemos dicho, hay que tener puntería hasta por la culata. De ahí que hoy exija su uso una vigilancia o licencia especial.

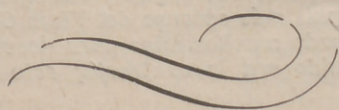

LA INFORMACION AL SERVICIO DE LA POLITICA

AGENCIAS PERIODISTICAS
DE LA RUSIA SOVIETICA

Por EDUARDO COMIN COLOMER

NO hace mucho, en estas mismas páginas (1) fué recogida una curiosa información respecto de la Prensa bolchevique. Sin que la cuestión quedara agotada, ya que propiamente se hacía referencia a los primeros tiempos del sovietismo, quedó demostrado de manera rotunda que la acción periodística en la U. R. S. S., a más de ser dirigida, representa, única y exclusivamente, la propaganda del régimen en el terrible aspecto de fanatización de masas. Esto lo aclararemos con más tiempo al tratar de "Pravda" e "Izvestias"—los dos órganos oficiales en la Prensa diaria de los dictados del Kremlin—y de su antecedente más próximo, o sea la "Iskra" ("Chispa"), portavoz del revolucionarismo leninista en los "tiempos heroicos" de las luchas contra el zarismo.

Hoy queremos tratar de las agencias de noticias existentes en la Rusia actual, que lo son en número de dos, y una de las cuales va siendo sobradamente conocida a través de alusiones y referencias de carácter internacional, en tanto que la otra, por su labor local, circumscripta en su trabajo al territorio soviético, no obstante sus orígenes anteriores a la revolución de 1917, carece de nombradía y relieve en el concierto de la información mundial, cosa justificada en su calidad de cosa "para andar por casa". Hemos hecho mención de la "Tass" y de la "Rosta", respectivamente.

Mucho se ha escrito de la ansiedad de Rusia—en todos los tiempos—por organizar su vida interna mirando al espejo magnífico de Occidente, que dió lugar, ya en los tiempos de Pedro I el Grande, a la equivocada creencia de una posible europeización del país más extenso del Viejo Continente; criterio éste tan erróneo que ha precisado muchos años para desvanecerse en la comprobación de que lo perseguido era lo contrario; esto es, la asiaticación occidental.

(1) GACETA DE LA PRENSA ESPAÑOLA, número 23. correspondiente al mes de abril de 1944.

La expansión y prestigio de la "Réuter" debió, sin duda, seducir al Zar Nicolás, y de ello el origen de una "Agencia Telegráfica de San Petersburgo", que, constituida en plan de Sociedad Anónima, respaldada por el Gobierno, obligó a éste a reservarse la mayor parte de las acciones emitidas, con la finalidad de controlar debidamente la obra internacional a realizar y encauzar el trabajo hacia el fin apetecido por los descendientes en el trono ruso de los Gengiskanidas, modelo fiel en ansiedades imperialistas de Iván, Pedro e incluso de Stalin.

Desde su nacimiento, pues, la "Agencia Telegráfica de San Petersburgo" era explotada por el Estado; su expansión, por consiguiente, había sido tan limitada que, según nuestras noticias, servía sus fines informativos a base de intercambio con otras extranjeras, universalmente acreditadas.

La llegada del bolchevismo al Poder determinó la suspensión momentánea de los trabajos; pero como en ella, al igual que en los demás sectores de la vida ciudadana rusa, había infiltrados elementos partidarios del nuevo sistema, no tardó en producirse la "incautación oficial" por Lenin y sus huestes, so pretexto de esa propiedad estatal, aunque con ello se cumplieran los dictados del primer "Zar rojo", cuyo criterio acerca del periodismo y la propaganda se mencionó ya en el artículo a que al comienzo hicimos referencia.

No cabe duda de que la "Agencia" fué remozada; con todas sus instalaciones y servicios, de la noche a la mañana quedó convertida en la flamante "Rosta"—nombre producido por su verdadero título: "Rossijskoje telegrafnoje agentstwo"—, que inició sus tareas a base de suministrar a los periódicos locales, tanto las informaciones de tipo general como los artículos de colaboración y los de orientación política especiales, siendo, en la realidad, un organismo supervisor de la Prensa de la U. R. S. S., que cumplía de esta suerte la totalidad de los fines reservados en otros países a entidades creadas para dirección, censura y distribución de consignas periodísticas.

La importancia de la "Rosta" se elevó a un grado sencillamente excepcional; ajena por completo a móviles mercantilistas, clásicos en las restantes agencias del mundo, excepto aquellas que denominaríamos "dirigidas", hubo de responder completamente a los objetivos previstos por los dirigentes bolcheviques, que abiertamente la confirieron el carácter de institución oficial, mentora omnipotente de las publicaciones periodísticas que comenzaban a inundar la Unión Soviética, en la enorme diversidad de idiomas, dialectos y lenguajes usados en las diferentes comarcas de las Repúblicas rusas.

Esta multiplicidad de funciones, especialmente en lo administrativo, perjudicaba los fines netamente informativos; y comprendido el alcance de ello por los capostotes comunistas, en el año 1925 idearon la "Agencia Tass", por sus nombres propios "Telëgrafnoje agentstwo ssojusa", que, convenientemente respaldada por los dirigentes del Kremlin, verificó su adhesión al concierto de las similares internacionales, comenzando a situar oficinas informativas en los principales centros políticos del universo.

Con este nuevo organismo quedaron perfectamente limitadas las misiones de ambas agencias; y mientras la "Rosta" servía colaboraciones e informaciones de ámbito nacional, la "Tass", abarcando al mundo entero, transmitía a aquélla lo de tipo general, en tanto que lo referente a política pasaba íntegramente, en "dossier" especial, a los jefes supremos de la Unión Soviética.

Hemos de consignar que en gran parte de naciones la labor se llevó a cabo "camoufladamente"; a tal punto, que los corresponsales "oficialmente" acreditados eran personas inocuas, de vida pública fácilmente comprobable;

porque entre cortinas, otros personajes, en misión periodística, aunque afectos a la G. P. U., eran los que verdaderamente lograban informaciones interesantes, bien pagadas a veces con el oro ruso, aquel que por ser tan real se calificaba de mítico, y otras por "colaboracionismo" criminal de los adscritos a células y radios de la correspondiente "Sección de la III Internacional".

Conste que esta misión fué independiente de la propia del espionaje, acaparada por el titulado "Am-Apparat", en lo político y militar, y de la del "Bb-Apparat", circunscrita a lo que llamaríamos "espionaje industrial".

Los informes eran totalmente de tipo "noticiable"; pero inadecuados a la divulgación general. Aquí se comprendían, incluso, resúmenes de los periódicos oficiales de cada país y hasta ponencias enteras de asuntos discutidos o a discutir en Parlamentos y Cámaras. Pero los hombres de la "Tass", con categoría fuera del escalafón en la G. P. U., transmitían todo en una forma "pacífica", "inocente"; sirviendo a los intereses del Gobierno de Moscú, quien gracias a aquellas verdaderas "auscultaciones" de opinión, podía elaborar sus consignas con resultados provechosos y adecuados a las reacciones y ambiente natural de cada país.

"Pravda" e "Izvestias" conseguían con ello excitar a sus masas; y la popularidad alcanzada por muchos comunistas extranjeros perseguidos por sus Gobiernos (casos de Thaelmann y Prestes), se debió al intercambio de noticias; no en vano los ocultos representantes de la "Tass", poseedores de instrucciones políticas, vertían las consignas en aquel infinito número de periódicos financiados por la Komintern, que, en "modelo único", se editaban recogiendo la más candente actualidad en diferentes idiomas.

Dentro del territorio dominado por la Unión de Repúblicas Socialistas Soviéticas, no son "Tass" y "Rosta" las únicas organizaciones periodísticas; la gran extensión obligó a que en la mayor parte de los "federados" se instauraran filiales de aquéllas, que, para mejor distinguirse entre sí, recibían el nombre peculiar de la comarca; de todo lo que hay, las que consiguieron acreditar por sus informaciones políticas son las de Ucrania, Transcaucasia y Turquestán, entre otras de menor importancia.

Pero ninguna obra aisladamente, excepción hecha, claro está, de la "Tass", cuyo carácter internacional le permite una cierta libertad de acción, sin más freno que el del Gobierno rojo; todas las demás, que podríamos denominar regionales, se comunican entre sí y verifican un cambio de noticias rigurosísimo, bajo el control de la "Rosta", eminentemente informativa en cuanto al país, y siempre subordinada a la "Tass", hermana mayor que goza de la exclusiva para el extranjero. Posee un cuerpo de redacción, dividido en varias secciones, con una distribución muy semejante a la que fué estructurada para la propia Komintern; Centroeuropa, países latinos, Próximo y Medio Oriente, etc., etc.; y, además, "Oficinas del territorio de la U. R. S. S.", que corresponden a agrupaciones generales de las Repúblicas que integran la Unión, en las que se seleccionan las noticias que han de ser circuladas al extranjero, y esto por medio de dos secciones, según se trate para divulgación general de intercambio o para la Prensa afín.

En la Unión Soviética, donde "no se mueve una hoja sin permiso del Kremlin", la información periodística responde en todo momento a las tácticas y estrategia bolcheviques. Jefe directo de todo el tinglado es el partido comunista, por su sección de "Agit-Prop" ("Agitación y Propaganda"), dirigida por elementos rabiosamente comunistas, como es de suponer. Pre-

cisamente esta sección fué la única en que no hubo "infiltración" trotskista.

Terminaremos nuestro trabajo señalando que las noticias económico-sociales, junto a las de política internacional que estiman provechosas, constituyen el material suministrado por la "Tass". Huelga decir que todo él se encarga de presentar "convenientemente" a los regímenes de todo el mundo como pasados de moda, como instrumentos de la "burguesía" o como frutos en sazón con vistas a derrumbamientos.

Y no ocultaremos tampoco que los "diarios hablados" de las radiodifusoras bolcheviques son confeccionados, precisamente, por la "Telegrafnoje agentstwo ssojusa", o en menos palabras, por la siniestra "Agencia Tass".



Periodismo femenino en los Estados Unidos

Por MARGARITA SUÁREZ

LOS puestos dejados vacantes por los hombres que marcharon a los distintos frentes, fueron ocupados por mujeres, que impidieron de esta manera que la vida de la retaguardia se paralizara. Ahora bien: en estos días en que parece que ha comenzado el último acto de la tragedia mundial, ocupa un lugar importante la cuestión del problema femenino.

Las mujeres se enfrentaron valientemente con las tareas que les fueron encomendadas, y la labor que en el desempeño de ellas han realizado, igual o mejor que la realizada por los hombres antes de su movilización, hará que los patronos, directores, etc., etc., se encuentren ante una grave cuestión difícil de resolver: la admisión de los que vuelven del frente, y, por tanto, el despido automático del personal femenino, o, por el contrario, conservación de éste y crisis de trabajo entre los desmovilizados.

El problema se agudiza en las salas de redacción de los periódicos, ya que las mujeres que se han dedicado entusiásticamente al periodismo no han vacilado incluso en acudir a los frentes de combate y lugares de inminente riesgo, con lo cual sus méritos pueden parangonarse a los aducidos por sus camaradas mascu-

linos. La invasión femenina de las redacciones tiene caracteres de mayor gravedad que las sufridas por fábricas y servicios oficiales de todas clases, ya que éstos son desempeñados únicamente porque el momento y la vida interior de la Patria así lo exigen, pudiendo las mujeres que los desempeñan retornar a sus quehaceres familiares una vez acabada la guerra, ya que entonces no es absolutamente necesaria la presencia de una conductora o cobradora de tranvías, mientras que hace falta la presencia de una madre o una esposa en los hogares de nuevo reunidos.

En las redacciones es diferente; no por el hecho de ser un hombre se puede ser un buen periodista, e igualmente no es imprescindible ser hombre para ser periodista. La guerra ha dado una oportunidad a las muchachas norteamericanas principalmente, y ellas la han aprovechado con buenos resultados, siguiendo los pasos de las que podríamos llamar mártires del periodismo femenino, por las luchas que hubieron de sostener y hostilidades que vencer, tales como Anne Royal, en 1827; hermanas Woodhull, Isabel Ross, Winifred Black, Dorothy Thompron, etc.; esta última representa, por su buena pluma y

su edad, el eslabón último que enlaza a los periodistas de ayer, del 1800, con las actuales e intrépidas muchachas de hoy, corresponsales de guerra, enviadas especiales, etc., etcétera. La valía de estas muchachas es innegable, y lo demuestra el hecho de que, al igual que los hombres, muchas de ellas han pasado del campo periodístico al político, o ejercen simultáneamente ambas actividades. Casos de éstos abundan en la actualidad; pero el precedente lo constituye Victoria Woodhull, extravagantemente peinada y pintorescamente vestida, pero que gracias a su labor periodística fué elegida por el partido de las derechas como candidato a la presidencia de los Estados Unidos.

Las muchachas periodistas tropiezan, no sólo con el natural recelo del público, sino también con la hostilidad de sus propios compañeros. Sus errores, sus defectos, les separan de ellos, y, sin embargo, continúan animosamente ejerciendo su misión de transmitir al público todo cuanto pueda interesarle; la ilustración, la tenacidad y voluntad que ponen en ello va derribando la barrera de incomprensión que las rodeaba, y de día en día, lentamente al principio, se les reconocen sus indiscutibles valores, a regañadientes algunas veces, pero con la lealtad necesaria para no insistir por orgullo masculino o desconfianza en el error de que las mujeres no sirven para periodistas.

Entre las que en la actualidad se destacan, merece especial mención Clara Boothe Luce, porque, al igual que Victoria Woodhull, ama sus actividades periodísticas y políticas.

Esta mujer, que cuenta cuarenta años, es una de las personas más dinámicas que han cruzado salones, redacciones o salas de Congreso. Casada y divorciada de su primer marido, Clara (Boothe, de soltera) dedicóse a una vida que le atraía y

que podía llenar en parte el vacío de su vida sentimental. Este vacío, que llenado más tarde por Henry Luce, del *Life*, *Time*, *Fortune*, que ha sido acusado por sus detractores de ser él quien alentaba en su mujer sus aficiones políticas. Y Clara Luce lo ha desmentido, porque su dinamismo no necesita de impulsos ajenos, sino que marcha perfectamente a compás de los deseos de una polifacética mujer, valga la frase hecha, de cabellos grises y bien conservada apariencia.

Inició su carrera periodística a raíz de su encuentro con Henry Luce, y sus artículos resultaron extraordinariamente interesantes, puesto que fueron los primeros en los cuales se tratase asunto tan trascendente como la inminente declaración de guerra. Cuando los Estados Unidos intervinieron en la contienda, Clara Luce fué enviada como corresponsal, demostrando gran capacidad en el desempeño de esta misión. Estuvo en la India, desde donde escribía fervorosos artículos en favor de la independencia india, y en contacto con las tropas, estuvo enviando crónicas de guerra, que merecieron la aprobación de su público norteamericano. Enlazada con su carrera periodística, íntimamente unida, pues ésta le ha facilitado el acceso a esta otra, su carrera política no ha conocido aún su plena madurez. Esta mujer, a quien preguntan sus lectoras por medio de esas páginas acogedoras que todos los periódicos, o casi todos, tienen a disposición del público, si sus cabellos son grises naturales, o si, por el contrario, recurre a algún tinte, pertenece al Congreso norteamericano, donde, para no faltar a la costumbre, a pesar de que cada día es más corriente la presencia de mujeres en cargos políticos, no fué delirantemente acogida.

Obtuvo el voto por el partido demócrata en principio; pero perte-

nece al **partido republicano** por decisión. Durante los debates en los cuales toma parte, se escucha su voz con agrado por lo clara y precisa; pero en estas discusiones, su condición de mujer le resta persuasión, ya que las mujeres convencen individualmente, no colectivamente.

Alternando estas ocupaciones con sus servicios en la Cruz Roja y sus deberes sociales y familiares, Clara Luce vive feliz, dejando a sus conciudadanos la solución del acertijo de sus próximas ambiciones políticas. ¿Continuará en el Congreso? ¿Pretenderá obtener un puesto en la Administración del Estado, o quizá aspire a alcanzar un cargo en el mismo Senado? Clara Luce, enigmática a este respecto, continúa su atareada vida como hace veinticinco años, escribiendo, figurando en política, alternando en las fiestas de sociedad, donde llaman la atención sus admirables joyas, y dedi-

cándose a su marido y a su hija, en un prodigio admirable e inimitable de multiplicidad de sus facultades.

Y como Clara Boothe Luce, muchas mujeres en Norteamérica luchan y se afanan por llegar a triunfar. Victoria que, una vez alcanzada, es más resonante aun, en virtud misma de las dificultades que hay que atravesar antes de obtenerla. Estas mujeres, ¿resignarán pacíficamente sus puestos en manos de los que regresan, o, por el contrario, apoyadas por la íntima conciencia de la propia eficiencia, y quizá por los que las recibieron con cierta hostilidad al principio, directores, jefes, etc., pero que definden sus propios intereses depositadas en estas muchachas, presentarán lucha a los desmovilizados, agudizando el problema de la postguerra? Dejaremos que el tiempo conteste a esta pregunta.



LA PRENSA EN EL MUNDO MES POR MES

Por PEDRO GOMEZ APARICIO

Medidas de excepción contra el «Daily Worker»

POR segunda vez en el transcurso de la presente guerra *The Daily Worker*, único diario comunista que se publica en el Reino Unido, ha tratado de tener un enviado especial particular en los frentes de batalla. Y, por segunda vez, el enviado especial del *Daily Worker* ha sido lisa y llanamente expulsado por las autoridades militares: Es verdad que en Inglaterra existen libertad de opinión y libertad de Prensa. Pero no es menos cierto que la presencia de un periodista comunista en el frente resulta demasiado incómoda para un Gobierno consciente de su responsabilidad. En virtud de la libertad de opinión, por nadie puesta en tela de juicio, el Gobierno ha sido interpelado, en ambas ocasiones, ante la Cámara de los Comunes; pero, en ambas ocasiones también, el *Daily Worker* se ha quedado sin corresponsal, previas unas sumarias puntualizaciones oficiales que dejaron a salvo la libertad de opinión y de Prensa.

Ya desde los comienzos de la actual conflagración el Gobierno británico no hizo nada por recatar su convencimiento íntimo de que el comunismo es una fuerza antinacional, a la que como tal hay que tratar: no puede concederse el amparo de la ley a quien contra la ley conspira. En consecuencia, el *Daily Worker* fué suprimido, como elemento nocivo a la seguridad del Estado. La alianza, estrictamente circunstancial y militar, con Rusia hubo de someter después a revisión este criterio. Y la reaparición

del *Daily Worker* fué nuevamente autorizada, si bien con la prohibición expresa y terminante de que sus ejemplares fuesen enviados fuera de la isla y, de manera más especial, a las tropas combatientes en los distintos frentes de batalla. El periódico ha seguido publicándose normalmente desde entonces, aunque arrastrando penosamente una vida lánguida y difícil, que constituye una excelente muestra de cómo en Inglaterra se saben conciliar las libertades de Prensa y de opinión con la pura y estricta conveniencia del país en materia de opinión y de Prensa.

Para ver de animar en lo posible sus desvaídas páginas, la Dirección del *Daily Worker* pensó en dotar a su periódico de un servicio de crónicas especiales de la guerra. Sin embargo, todas sus peticiones de puestos entre los corresponsales de guerra acreditados cerca de los Estados Mayores, o fueron denegadas o, lo que es aún peor, quedaron sin respuesta.

En el mes de noviembre de 1942 se produce el desembarco angloamericano en el norte de Africa, primer acto del drama de la invasión de Europa. Todos los periódicos y agencias, ingleses y norteamericanos, que lo solicitan logran acreditar, sin dificultad, corresponsales propios cerca del Alto Mando. Con la sola excepción del *Daily Worker*. Quien trata de burlar, con un golpe de astucia, las reiteradas negativas a sus solicitudes. Tres Administraciones ejercen la autoridad en Argel: la fran-

cesa, la norteamericana y la británica; es posible que ello sea causa de alguna confusión de atribuciones, al socaire de la cual pueda lograr el *Daily Worker* la autorización que necesita. En un buque de carga llega a Argel de modo subrepticio y con el nombre supuesto de Frank Pitcairn, cierto Claude Cockburn, antiguo redactor del *Times*, de Londres, y ahora afiliado al partido comunista y a la Redacción de su órgano en la Prensa.

El desembarco de Claude Cockburn se efectuó sin novedad, y el falso Frank Pitcairn pudo empezar a moverse libremente en Argel. Hasta que pretendió enviar a Londres su primera crónica, sometida precisamente a la censura militar norteamericana para aumentar las posibilidades de éxito. Pero no sólo no pasó la crónica, sino que aquella misma tarde—era en el mes de julio de 1943—el coronel jefe de los servicios de Prensa del Cuartel General norteamericano comunicó a Pitcairn, con muy buenas maneras, que no tenía más remedio que expulsarle de Argel por carecer del permiso especial indispensable para permanecer allí. Y Frank Pitcairn—o Claude Cockburn—fué expulsado.

Ahora el *Daily Worker* ha pretendido nuevamente sorprender, por un procedimiento semejante, al Alto Mando aliado. Con ocasión del reciente desembarco en el sur de Francia, se incorporó a las fuerzas francesas de invasión un cierto Clemens Dutt, también enviado especial subrepticio del diario comunista. Lo que tardó en conocer el

hecho el Alto Mando de invasión fué lo que tardó Clemens Dutt en ser expulsado de los frentes. No faltó un diputado que, en nombre de la libertad de Prensa, interpelase en los Corrales al Gobierno. Pero la respuesta no se hizo esperar. Y no salida en este caso de los labios del ministro de Información, Brendan Bracken, sino, para que los alegatos cobrasen la máxima autoridad correspondiente a la delicadeza del asunto, de los del ministro del Ejército, sir James Grigg. "Un corresponsal de guerra—fueron sus palabras—se halla en condiciones de suministrar, a aquellos de quienes dependen, datos muy confidenciales que no pueden ser dados a la publicidad. A la Redacción del *Daily Worker* pertenecen varios antiguos miembros del partido comunista, a los que el Gobierno británico no está en modo alguno dispuesto a facilitar informes sobre operaciones futuras. Hemos tomado esta decisión pensando en las vidas de millares y millares de soldados, marinos, aviadores y demás combatientes aliados."

Es decir, que, según la tesis oficial del Gobierno británico, el comunista, antes que ninguna otra cosa, es comunista, o sea, agente al servicio de un poder extranjero y antinacional. Le caen, por ello, todas las presunciones de espionaje y de traición. Y la libertad de Prensa puede ser cosa muy respetable, como puede serlo también la alianza militar circunstancial con Rusia; pero son mucho más respetables la seguridad de la nación y las vidas de los hombres puestos a su servicio.

Reducciones en la prensa del Reich

LAS medidas de movilización total adoptadas en Alemania han determinado una nueva concentración de la industria periodística, a la vez que la supresión de numerosos, importantes y antiguos órganos de opinión. Estas supresiones parecen responder a tres fines a un mismo tiempo económicos y políticos: reducción del número de las personas empleadas en los periódicos y en las industrias suministradoras de materias primas, con objeto de

incorporar al frente o a las industrias de guerra al personal que quede así sobrante; llevar hasta el máximo la economía de aquellas materias primas que, como la celulosa, el acero y el plomo, tienen aplicaciones bélicas, y procurar una mayor vigilancia política sobre los periódicos, ya que, después de esta concentración industrial, cabe decir que en Alemania no existe propiamente otra Prensa que la nacionalsocialista.

Con las rigurosas disposiciones res-

trictivas que fueron aplicadas hace algo más de un año—en el mes de marzo de 1943—la copiosa Prensa germana sufrió tremendas mutilaciones. De un total de 750 diarios que habían supervivido de las anteriores podas sólo se siguieron publicando una tercera parte y algo más de la mitad de las 2,500 revistas de todas clases que a la sazón aparecían. Ya entonces quedaron sin diarios todas las ciudades con población no superior a 100.000 habitantes, dado que se aplicó el criterio de ir eliminando paulatinamente todos aquellos cuyas tiradas no sobrepasasen los 200.000 ejemplares por número.

Ahora las reducciones son todavía más importantes, y es posible que no lleguen al centenar los diarios cuya publicación se mantiene. Circunstancial o definitivamente han dejado de ver la luz periódicos de una larga y brillante existencia, como los siguientes de Berlín: el *Berliner Volkszeitung*, cuya tirada media superaba los 250.000 ejemplares; el *Berliner Börsen Zeitung*, que queda fusionado con el *Deutsche Allgemeine Zeitung*, y el *Berliner Morgen Post*, que lo ha hecho con el *Berliner Lokal Anzeiger*. Entre los más importantes suprimidos en las provincias figuran el *Bremer Zeitung* y el *Bremer Nachrichten*, de Brema, y el *Rheinische-Westfälische Zeitung*, de Essen, que es absorbido por el *National Zeitung*, órgano del mariscal Goering. En Viena ha sido fundado un nuevo diario: el *Kleine Wiener Kriegszeitung*, periódico de guerra, como acusa su título, mediante el cual quedan suprimidos todos los de importancia secundaria de la antigua capital austriaca. De las revistas ilus-

tradas sólo seguirán apareciendo dos: *Illustrierter Beobachter*, órgano central del partido nacionalsocialista en la Prensa gráfica, y el *Berliner Illustrierter Zeitung*, si bien ambas con ediciones especiales para Hamburgo, Colonia, Munich, Stuttgart y Viena, al objeto de compensar en lo posible la supresión de publicaciones similares llevada a cabo en las ciudades mencionadas. Los diarios autorizados sólo podrán aparecer en lo futuro con un máximo de cuatro páginas salvo los domingos, en que constarán de seis.

Toda una historia del periodismo alemán podría escribirse con la de los periódicos que, a causa de las necesidades de la guerra, han dejado de ver la luz en los pasados días. Periódicos de Berlín, de Viena, de Dresde, de Hannover, de Brema, de Munich, de Magdeburgo, de Hamburgo, de Colonia, de Essen..., que tenían, prendida en sus páginas impresas, la anécdota diaria de un esfuerzo transmitido de una generación a otra. Como el venerable *Magdeburgische Zeitung*, de Magdeburgo, que es otro de los desaparecidos, y en el que una muy estimable tradición vincula el decanato de los periódicos del Reich que han pervivido hasta nuestros días: fundado, según esa tradición, que cuenta con muy terminantes pruebas históricas a su favor, en 1626, dieciocho generaciones de una misma familia de impresores se han sucedido hasta la fecha en su propiedad; era la familia de los Faber, heredera de aquel famoso Conrad Kachelofen, fundador de la segunda imprenta que existió en Leipzig, vivo todavía el viejo Guttenberg.

Nuevo director de la agencia Reuter

A los treinta y seis años de servicios ininterrumpidos a la Réuter ha sido jubilado el director adjunto de la agencia nacional inglesa de noticias, W. J. Moloney. Para desempeñar la dirección total de la Empresa ha sido nombrado C. J. Chancellor, que venía ejerciendo la dirección adjunta desde finales de 1940. El nombramiento de Chancellor parece suponer la fusión de

las dos direcciones adjuntas hasta ahora existentes. Y supone también que todos los poderes de esa gran Empresa periodística estarán concentrados de ahora en adelante en las manos de uno de los más jóvenes periodistas de primera fila del Imperio británico. Porque Chancellor no tiene en la actualidad más que cuarenta años.

Moloney y Chancellor son dos tipos

interesantísimos, humana y profesionalmente, si se les considera desde el punto de vista de cómo la Réuter elige y prepara a sus más destacados colaboradores.

Moloney es irlandés y católico. Su espíritu andariego le llevó a Egipto, y a los veintitrés años empezó su carrera periodística como director del *Egyptian Standard*, un periódico inglés publicado en El Cairo. Muy pocos meses permaneció en el puesto: enfermo de fiebres tifoideas, regresó a Londres, de donde marchó luego a Constantinopla como corresponsal del *Manchester Guardian*, ya que el *Egyptian Standard* había dejado de aparecer en aquel intervalo. Le contrata por aquellos días el barón Julius de Réuter, propietario a la sazón de la Agencia fundada por su padre, y lo envía a Teherán: Réuter poseía en Persia importantes concesiones para la explotación de ferrocarriles, Bancos y minas, y Moloney fué el primer corresponsal estable acreditado por la Agencia en tan lejanas latitudes.

En Teherán permaneció Moloney siete años. Regresaba a Londres en 1914, y en Constantinopla le sorprende la declaración de guerra. Aun mantenía Turquía su neutralidad, y la casualidad le hizo conocer a Moloney un hecho altamente significativo en lo que a la futura actitud de la Sublime Puerta se refería: vió entrar en los Dardanelos, perseguidos de cerca por la Flota inglesa del Mediterráneo, los buques de guerra alemanes "Goeben" y "Breslau", y cómo los oficiales de la Marina otomana subían a bordo y abrazaban a los que no mucho tiempo después habían de ser sus compañeros de armas, Moloney trató de enviar aquella sensacional y reveladora noticia, pero la censura turca se lo prohibió. En vista de ello, gestionó un pasaje en un barco de carga norteamericano surto en Constantinopla, y se tras-

ladó a Mitilene, desde donde pudo telegrafiar ampliamente a Londres.

Aquel éxito informativo aseguró la carrera periodística de Moloney, que pasó, como corresponsal de la Réuter, primero a París, con el tiempo justo para seguir hasta Burdeos al Gobierno francés, al que el avance germánico había obligado a abandonar la capital; después, a Amsterdam, excelente observatorio entonces de la vida interior alemana; luego, a Copenhague, y, finalmente, ya acabada la guerra, a Berlín, donde fué testigo, entre otros temas periodísticamente sensacionales, del "putsch" del general von Kapp. Y aun marchó a Riga, en un destructor británico, al objeto de obtener unas declaraciones del famoso general von Der Goltz. Tres años permaneció en la corresponsalía de la Réuter en Alemania; al cabo de ellos fué enviado a la India, ya como director general de su Agencia para el Extremo Oriente. Hasta que en 1937, transcurridos catorce años de permanencia en aquel puesto, se le reclamó a Londres para conferirle el de director adjunto de la Agencia, cargo que ha venido desempeñando hasta su recientísima jubilación.

En cuanto a Chancellor, estudió en Eton y Cambridge e ingresó en la Agencia Réuter, adscrito al Departamento Editorial, en 1930. Un año después pasó a China como corresponsal en jefe para el Extremo Oriente, hasta que en 1939 fué reclamado a Londres para serle confiada una misión delicadísima: un viaje alrededor del mundo, durante el cual, además de atender a su formación directora y representativa, hubo de establecer importantes contactos profesionales con las Agencias y periódicos de los Estados Unidos y de la América española. A fines de 1940, de regreso en su Patria, fué nombrado director adjunto de la Réuter, al lado de Moloney.

Querrela contra el jefe del Ejército sueco

EL jefe supremo del Ejército sueco, general Jung, ha prohibido la lectura, en todas las oficinas militares y en todos los centros de reunión de soldados, de tres diarios de Estocolmo: el comunista *Ny Dag*, el sindicalista *Arbetaren* y el filofascista *Dagsposten*. Las razones esgrimidas contra los dos primeros son claras y guardan relación con las tendencias antisociales de ambos periódicos. En cuanto al *Dagsposten*, el general Jung ha declarado que dicha publicación había recibido "la ayuda económica extranjera" y "se había puesto a la disposición de intereses igualmente extranjeros".

Lo desusado en este caso es que el

periódico en cuestión ha presentado ante las autoridades militares una querrela contra el comandante en jefe del Ejército, y que esa querrela le ha sido admitida. La causa se verá ante un Tribunal militar especialmente nombrado para juzgarla. El querellante—o los querellantes, porque se trata del director y del redactor de política extranjera, en nombre propio y en el del periódico—no niega la existencia de subvenciones, pero declara que las recibidas por la publicación proceden de particulares o de Empresas mercantiles suecas que consideran la tendencia nacionalsocialista del *Dagsposten* como la que conviene a un punto de vista político estrictamente sueco.

La información de guerra en el Japón

Es posible que nuestra mentalidad de hombres occidentales no alcance a comprender la complicada psicología oriental. Pero también es cierto que sobre aquella mentalidad y esta psicología rigen una suma de relaciones lógicas, estrictamente humanas, que acaban por aclarar situaciones por un momento no enteramente comprensibles. Durante la actual guerra, por ejemplo, nosotros, los occidentales, no comprendíamos con nitidez el ardor desplegado por los japoneses en la tarea de hundir una tras otra, a efectos puramente informativos, docenas de acorazados, cruceros y portaaviones de las Escuadras adversarias. Una meticulosidad estadística habría llegado a conclusiones desconcertantes: una de ellas, la de que, totalizando los hundimientos oficialmente declarados por el Japón, la Flota norteamericana entera de los dos océanos había ido a parar tres veces a las profundas simas del Pacífico.

Que esta política informativa pudo producir, en la psicología oriental, reacciones muy poco asequibles a nuestra mentalidad de hombres blancos, es posible; pero que también ha producido efectos contraproducentes, más comprensibles para nosotros, es innegable.

Parece que contra esa política informativa ha habido en el Japón mismo una actitud de inequívoca protesta. Y, como consecuencia, un cambio total de rumbo: apenas el Gobierno Tojo fué reemplazado por el del general Koiso, las cosas empezaron a ser de otra manera. Vamos a mencionar tres hechos que, a nuestro juicio, tienen una significación sintomática:

En el Consejo de Ministros celebrado por el nuevo Gobierno el 28 de julio fué aprobado un plan de acción ministerial, tanto militar como político, cuyo segundo punto dice, con arreglo a la referencia facilitada por la Agencia oficial Domei: "El Gobierno procurará garantizar una mayor libertad a la opinión pública con objeto de levantar la moral y el espíritu de combate de la población."

El día 9 de agosto, en una reunión de directores de periódicos y emisoras de radio convocada por la Unión Política de Apoyo al Trono Imperial, el presidente del Departamento de Información y Prensa, ministro sin cartera Takataro Ogata, hizo las siguientes manifestaciones: "Los periódicos y la radio tienen no solamente el deber de representar a la opinión pública, sino el de ex"

presar los deseos nacionales; por lo tanto, en el actual período decisivo deben divulgar toda la verdad para que el pueblo pueda juzgar debidamente la situación."

Diez días después—el 19 de agosto—el propio ministro sin cartera Takataro Ogata recibió por primera vez, en su calidad de jefe de los servicios de Información y Prensa, a los corresponsales extranjeros, a quienes, según la Agencia

Domei, "aseguró que tratará de darles toda clase de facilidades, no erigiendo la censura en barrera infranqueable y aceptando las críticas que fundadamente se le hagan". Añadió a continuación que tenía el propósito de que los corresponsales pudieran visitar los frentes y los territorios ocupados, al objeto de que se hallasen en condiciones de informar a sus países con más conocimiento de causa.

Una nueva ley de prensa en Colombia

Desde la primera quincena de agosto cuenta Colombia con una nueva ley de Prensa. En realidad se trata de una minuciosa reglamentación, en no menos de sesenta artículos, de los principios contenidos en la Constitución de la República. Colombia se rige por la Constitución del 5 de agosto de 1886, modificada por diferentes leyes sucesivas parciales. En lo que concretamente se refiere a la Prensa, dice así el artículo 42, tal como ha quedado después de las modificaciones introducidas en su primitiva redacción por las leyes número 51 de 1898 (15 de diciembre), primera de 1909 (21 de agosto) y 59 de 1911: "La Prensa es libre en tiempo de paz, pero responsable con arreglo a las leyes cuando atente a la honra de las personas, al orden social o a la tranquilidad pública. Ninguna Empresa editorial de periódicos podrá, sin permiso del Gobierno, recibir subvención de otros Gobiernos ni de Compañías extranjeras."

La nueva ley, repetimos, desarrolla

estos preceptos fundamentales, cuya letra incorpora textualmente al preámbulo y aun al articulado. En ella se autoriza a la Policía a impedir la circulación de todo impreso que aparezca sin pie de imprenta y, por lo tanto, sin editor responsable; se establecen penas de confinamiento, que pueden llegar a los tres años, para los autores de aquellos artículos que tiendan a provocar un estado de indisciplina entre las fuerzas armadas; serán sancionados con multas comprendidas entre los 500 y los 4.000 pesos colombianos aquellos periódicos en los que aparezcan noticias que de algún modo atenten a la seguridad del país y a sus relaciones internacionales, y asimismo se fijan penas corporales o pecuniarias para quienes viertan en sus escritos ataques o calumnias contra los jefes de Estado extranjeros o los particulares. En este último caso el derecho de reclamación contra el periódico puede ser ejercido hasta por los parientes en cuarto grado del interesado.

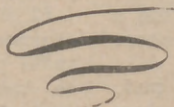

FRANCOS RODRIGUEZ, PERIODISTA

Perfil de un presidente de la Asociación de la Prensa

Por CECILIO BARBERAN

HOY, en visita de colecciones de cuadros, hemos entrado en la mansión del que fué hombre, arquetipo del periodismo español de un reciente ayer, don José Francos Rodríguez.

No hemos de ocultar la grata satisfacción que experimentamos al ver lienzos que salieron de las manos de Van Halen y Preyen, Jordán y Escalante, Sorolla y Bilbao de Francos Rodríguez, tal cobren los amplios horizontes de un espíritu selecto.

Peró lo que en esta ocasión ha hecho prisionera nuestra atención ha sido ver intacta la mesa de trabajo de Francos Rodríguez, tal como quedó cuando la muerte envió su frialdad eterna a aquella voluntad poderosa que fué la vida de este periodista.

Las manos de una dama que con-

sagró a él tesoros de cariño en vida, haciendo honor a aquel recuerdo, fué tan cuidadosa que tuvo el acierto de convertir en vitrina de relicario museo cuanto a Francos perteneció, cuanto a éste rodeó en sus horas de trabajo. Allí está, pues, la pieza espléndida cuyas paredes se forran de libros; cuadros y estatuas de las mejores firmas españolas, por doquier; sobre las mesas y en las vitrinas brillan los palustres y las piquetas de plata que nos hablan de las felices obras sociales y públicas que inauguró en vida; allí está también su mesa de trabajo; un crucifijo la preside; en un búcaro de cristal tallado se renueva diariamente las rosas que al periodista le gustara oler mientras escribía; sobre la carpeta de cordobán con bella decoración mudéjar está la última cuartilla

que dejó a medio escribir y la pluma con que la trazara... Todo, pues, nos trae el recuerdo de una vida que por lo intensa no acertó a separarse totalmente de este ámbito. Lo único que nos hace creer en la triste realidad de la ausencia eterna es ver sobre una consola, en rica urna de ébano, la mascarilla de Francos Rodríguez, con el sello augusto del imponderable secreto mortal...

Mas, ¿qué perfila cuanto vemos? Sin duda, la personalidad de un periodista; de un presidente de la Asociación de la Prensa, después. Quiere decir, por tanto, que estos objetos de arte, este ambiente nos ayudan a reconstruir la psicología que tenía un periodista de aquella época. Esta reconstrucción la per-

fila ya con trazo bien acusado la distancia habida.

¿Cómo tenía que ser un periodista ayer? Pocas preguntas encierran complejos mayores. El periodista de ayer, visto a distancia, se nos presenta como un pequeño cosmos que navegando en un amplísimo vacío, no obstante estaba obligado a captar todas las vibraciones del sentir de la pasión humana, que unas veces se desbordaba en la política; otras, en el arte y la política; tantas más en el privilegio social.

El periodista, ser intuido en todas las disciplinas, en virtud de esta intuición adivinaba los resplandores de gloria que todo esto suponía; ahora, siempre vivió de las miajas de estos resplandores... Esto

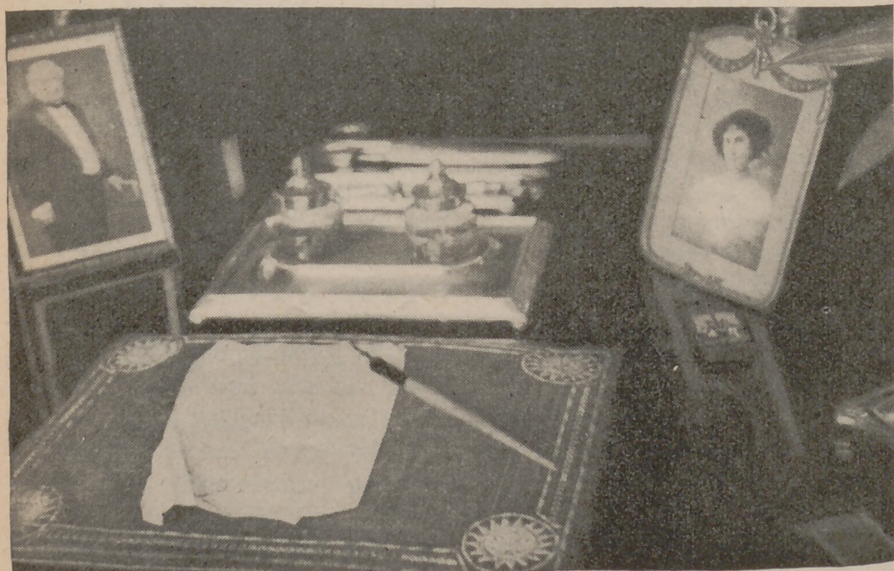

La carpeta del periodista con la última cuartilla que escribió

le hizo mostrarse siempre como un insatisfecho de la vida. Lo dibujó también como un ente extraño. Nadie como él conocía las bambalinas entre las que se fabricaba la gloria

Destacar, pues, una personalidad señera en medio de este complejo era obra excepcional. Había que conseguirlo superando estas dificultades; para ello había que conocer a los hombres y calar hondo en sus acciones e irradiarlos después con la objetividad de una gran cultura, una gran inteligencia y una gran comprensión.

Francos Rodríguez fué, sin duda, uno de estos hombres. De ahí que pudieran destacar como tal señería su personalidad. Cosa difícil si recordamos los huracanes de pasio-

nes que suponía la vida política de los últimos decenios que le tocó vivir.

¿Quién no recuerda éstos? Recientes están los días en que los periódicos eran las vanguardias de las barricadas que se abrían en las calles; en que las plumas se mojaban en todos los tinteros de la disidencia antiespañola y en que los mismos nos llevaron en tantas ocasiones, en brazos de ideales extraños, a los campos de la derrota. Ser periodista en tales ambientes de insolvencia moral era tener empuñada una de las piquetas más demolidoras que se podían esgrimir. ¿Adivinamos, pues, lo que suponía encauzar con tino gran parte de ésta herencia, como era la que pre-



Mesa de trabajo de Francos Rodríguez

valecía cuando *Francos Rodríguez* advino al periodismo? Este fué su acierto, precisamente.

Ello obedeció, sin duda, a una ética profesional que lo proyectó para tal puesto y lo mantuvo en él con tan señera personalidad. *Francos* había conseguido transformar en gran parte la psicología del periodismo español de su época y logró elevar su concepto a la mayor altura. En su ética están, pudiéramos decir, los primeros conceptos de la alta estimación que hoy el nuevo Estado infunde al periodismo.

La lección que supuso esta conducta hoy rinde los mejores frutos. La Prensa ha llegado a ser una ins-

titución de valor inapreciable; arma poderosa con la que los pueblos plantean, ganan o pierden hoy sus mejores batallas.

Esta serie de consideraciones nos ha sugerido hoy el visitar el despacho del periodista *Francos Rodríguez*. Hemos olvidado en este caso al político que alcanzó los más altos puestos en la vida del Estado. De *Francos Rodríguez* quedó como valor singular el concepto de su personalidad de periodista de una época de España, de la que él supo sacar limpia la túnica de la profesionalidad, brindando una ética y un amor al oficio, presidida siempre por el más alto concepto de España.

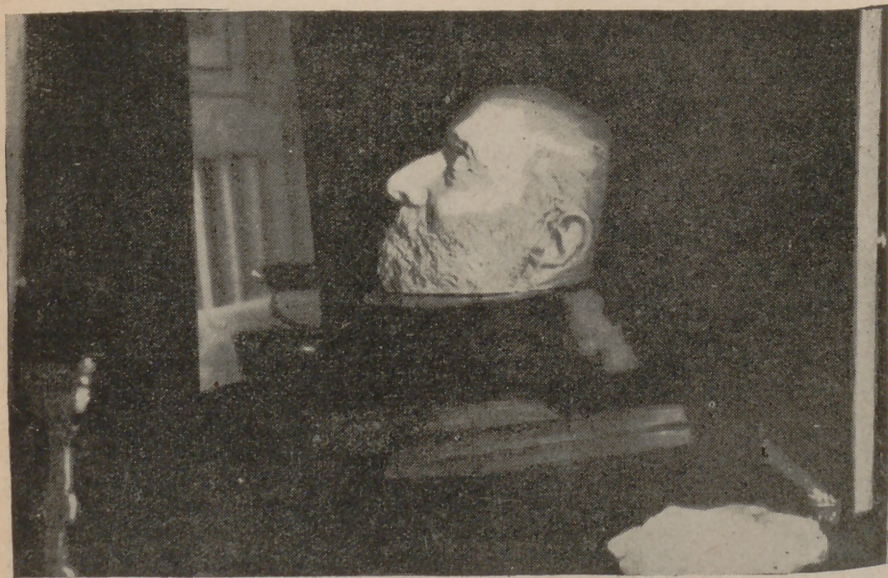

Mascarilla yacente de don José Francos Rodríguez, presidente de la Asociación de la Prensa, de Madrid

REVISTAS LITERARIAS DEL SIGLO XIX

LAS "CARTAS ESPAÑOLAS" DE CARNERERO

Por JUAN DEL ARCO

Para hacer más completo y práctico el estudio de la publicación que con el título "Cartas españolas" editó don José María Carnerero, inserto en la Sección de Historia del número 27 de la "Gaceta de la Prensa Española", ofrecemos a continuación un índice de temas y autores que intervinieron en la citada revista a través de todos sus números.

Y II

INDICE

TOMO I

ENTREGA PRIMERA, EL 26 DE MARZO
DE 1831

- Dedicatoria.*
Frontis en papel que sale de paraminfo o viene de antefecha a ciertos discursos que con el lema de Cartas Españolas verá el benévolo público andando los días.
Historia. — Cartas sobre Polonia, por Eduardo R.
Noticias de teatros de Italia, por S. R.
Poesía.—*La ausencia de Belisa.* Canción, por E.
Boletín de las Cartas Españolas.—*Crónica.*—*Carta a un amigo residente en París,* por C.
Apuntes históricos y artísticos.
Compañías cómicas.

ENTREGA SEGUNDA, EL 11 DE ABRIL
DE 1831

- Historia.*—*Carta segunda sobre Polonia,* por Eduardo R.
Noticias de París, por Leonor de Cortés.
Economía Pública, por M. G.
El Manual del Pretendiente.—*Carta primera de las que escribe y seguirá escribiendo D. Veremundo Corbeta y Luengavista a su sobrino Currito Corbeta y Betampón, vecino de Chau-china.*
Poesía.—*El palacio del amor,* por "Don Crispín de Centellas."
Boletín.—*Crónica.*—*Carta a un español residente en París,* por C.
Teatros.—*A un amigo residente en provincias,* por C.
Música.
"La Passeggiata". Anacreóntica compuesta espressamente per Sua Maestà Maria Cristina di Borbone, regina cattolica di Spagna, da Giachino Rosini, in Madrid li 20 febraio 1831.

ENTREGA TERCERA, EL 21 DE ABRIL
DE 1831

- Historia contemporánea.*—*La Turquía.*
por N.
Italia.—*Noticias de teatro.*—*El Dey de Argel,* por S. R.
Economía Pública.—*Depósitos,* por M. M. G.
El Manual del Pretendiente.—*Carta segunda.*
Poesía.—*Romance sentimental.*—*Al Manzanares,* por "Don Crispín de Centellas".
Boletín de las Cartas Españolas.—*Pulpete y Balbés.*—*Historia contemporánea de la plazuela de Santa Ana,* por "El Solitario".
Carta de una señorita residente en el Real Sitio de Aranjuez a una amiga suya existente en Madrid, por Adelaida.
Apuntes históricos.
Testamento singular.
Notas.

ENTREGA CUARTA, EL 27 DE ABRIL
DE 1831

- El Natalio o El Día 27 de abril,* por "El Solitario".
Agricultura, por Juan de Andrés.
Economía Rural, por M. M. G.
El Vizconde de "Chateaubriand", por G. de S.
Modas, por la Baronesa de Barbadillo.
Boletín de las Cortes Españolas.—*Opera italiana.*
Folleto célebre.—*Carta de un amigo de París a otro establecido en Madrid sobre el opúsculo del célebre Monsieur Chateaubriand titulado "La Restauración",* por H.
Literatura española.—*Carta de un español residente en Nueva York,* por D. D. M.
Novela árabe, por La Reina de las Hadas.
Retrato histórico de D. Luis Fajardo, Marqués de los Vélez, por Ginés Pérez de Hita.
Poesía.—*A la Reina Nuestra y Señora.*
Boletín de las Cartas Españolas.—*Miscelánea.*

ENTREGA QUINTA, EL 11 DE MAYO
DE 1831

- Folleto célebre.*—*Segunda carta,* por H.
Economía Pública.—*Depósitos.*—*Carta Segunda,* por M. M. G.
Poesía.—*Los ojos verdes.*
Boletín.—*Miscelánea.*
Coliseo del Príncipe.—*Crónica musical.*
Coliseo de la Cruz, por C.
La Geneuphonía o generación de la bien-sonancia música.
Modas.

ENTREGA SEXTA, 30 DE MAYO DE 1831

- Al Rey N. S.*—*Con el solemne motivo de su Augusta festividad. Décima al día de San Fernando.*—*Romance.*
De la legitimidad monárquica, por H.
Economía Pública. Perfumería. Carta primera, por M. M. G.
El Manuel del Pretendiente.—*Carta tercera.*
Novela árabe (continúa del número 5.º) tercera.
Poesía.—*Blanca-Flor,* por Belardo.
Boletín.—*Miscelánea.*
Coliseo del Príncipe.—*"El XXX de Madrid o "Blas de Castilla".*

ENTREGA SEPTIMA Y OCTAVA, 10 DE JUNIO
DE 1831

- Economía Pública.*—*Perfumería.*—*Carta Segunda,* por M. M. G.
Comercio.—*Por el comerciante X.*
Poesía.—*Al eminente mérito de la distinguida actriz la señora Concepción Rodríguez,* por "La Máscara".
Al editor de las Cartas Españolas.—*Romance,* por M.
Boletín.—*El día de San Fernando en Aranjuez.*
Los filósofos en el Figón, por "El Solitario".
Teatros, por la Baronesa de Barbadillo.
Miscelánea.

ENTREGA NOVENA, EL 25 DE JUNIO DE 1831

- Historia.*—*Hombres políticos de la Inglaterra,* por E. R. M.
Contestación Literaria, por D. Francisco de Flores y Arenas.

Economía Pública, por M. M. G.
Poesía.—La Pastora Ausente, por “El
 Trovador A. D.”.
Romance Burlesco, por R. de M.
Boletín.—Variedades Artísticas.
Miscelánea.

ENTREGA X, 30 DE JUNIO DE 1831

Economía Pública. — Perfumería —
Carta tercera, por M. M. G.
Literatura Holandesa, por Crisófilo
 Nauta.
Poesía.—Oda al nacimiento de la Sere-
nísima Infanta Doña María Isabel
Luisa.
Boletín. — Publicaciones Nuevas. —
“Galería Fúnebre”.
Miscelánea.

ENTREGA XI, EL 14 DE JULIO DE 1831

Historia.—Hombres políticos de la In-
glaterra. Carta segunda, por E. R. M.
Comercio. — Canales. — Caminos, por
 “El Comerciante”.
Economía Pública.—Algodón en rama.
Carta primera, por M. M. G.
Poesía.—La Cinta, por M...
Romance.—Retrato de una mujer muy
fea.
Boletín.—Real Conservatorio de Música
de Madrid.
Chismografía filarmónica, por Fanni
 Ekerlin.
Coliseo de la Cruz.—“El Coradino”.
Miscelánea.

ENTREGA XII, 24 DE JULIO DE 1831

A la Excelsa María Cristina de Bor-
bón, Reina de España: En su faus-
to día. Soneto.
Historia.—Hombres Políticos de la In-
glaterra.—Carta Tercera, por E. R. M.
Beneficencia, por L. de R.
Economía Pública.—Perfumería.—Carta
cuarta, por M. M. G.
Literatura holandesa. — Carta segunda,
 por Crisófilo Nauta.
Poesía.—El Céfito.
Boletín.—Variedades.
Comedia en venta.—Aviso a los empre-
sarios teatrales.
Mes de julio.
Miscelánea.

Teatro de la Plazuela de Oriente.—Su
plano.

Advertencia.—“El editor de las Car-
tas Españolas”, deseoso de hacer más
grata esta obra, anuncia que en ade-
lante no sólo no dará “menos de cua-
tro cuadernos por mes” a sus suscrip-
tores, sino que “dará más”: enten-
diéndose que en vez de “tres cuader-
nos de tres pliegos” de impresión ca-
da uno, que se le daban por el pre-
cio de catorce reales, se les dará en
lo sucesivo “cuatro”, por el mismo
precio.”

ENTREGA XIII, DE 6 DE AGOSTO DE 1831

Economía Pública. — Perfumería, por
 M. M. G.
Enfermedades pestilenciales. — Cholera
morbo, por A. de M. S.
Viajes.—Excursión al Mar de Hielo.—
Carta primera, por “El Viajero”.
Poesía. — Al Sol. Soneto, por J. B.
 Arriaza.
Himno.
Boletín.—Crónica Filarmónica.
Miscelánea.

ENTREGA XIV, EL 17 DE AGOSTO DE 1831

Historia.—Hombres políticos de la In-
glaterra.—Carta cuarta, por E. R. M.
Doña Leonor de Cortés a la Baronesa
de Barbadillo.
Noticia Compendiosa de los Países
Bajos.
Viajar sin objeto, por “El Amigo de los
 Viajes Utiles”.
Economía Pública.—Algodón en rama,
Carta segunda, por M. M. G.
Economía Rural, por M. M. G.
Agricultura y Comercio Colonial, por
 S. J. A.
Poesía. — Al insigne torero Francisco
Montes, en la peligrosa suerte de sal-
tar el toro en todo lo largo, por “La
 Máscara”.
Boletín.—Variedades.
Miscelánea.
Modas.

ENTREGA XV, EL 26 DE AGOSTO DE 1831

Colonia Fernandina, por R. de M.
Agricultura y Comercio Colonial, por
 S. J. de A.

Los precios de los principales frutos agrícolas en las principales provincias españolas, por M. M. G.

Poesía.—A los detractores de la poesía. Consejos a un novio.—Letrilla.

Boletín.—Variedades.

Reminiscencias literarias españolas.—El amor.

Miscelánea.

Teatros.

ENTREGA XVI, EL 31 DE AGOSTO DE 1831

Historia. Conclusión de la Noticia compendiosa de los Países Bajos. Prosperidad pública.

Hombres políticos de la Inglaterra.—Carta quinta, por E. R. M.

Economía Pública.—Perfumería.—Carta sexta, por M. M. G.

Poesía.—El Retrato.

Boletín.

Reminiscencias literarias españolas.—Pobreza.

Coliseo de la Cruz.

Miscelánea.

Los precios de los principales frutos agrícolas, por M. M. G.

ENTREGA XVII, EL 9 DE SEPTIEMBRE DE 1831

Votos Públicos, días 10, 11 y 12 del corriente mes ("La Reina Nuestra Señora se halla próxima a entrar en el quinto mes de su preñado"), por J. M. de Carnerero.

Prosperidad Pública.

Economía Pública.—Perfumería.—Carta séptima, por M. M. G.

Publicaciones nuevas.—Cambios, por M. M. G.

Poesías.—El Primer Sitio de Zaragoza. Boletín.—Variedades.

Miscelánea.

Los precios de los principales frutos agrícolas, por M. M. G.

ENTREGA XVIII, EL 20 DE SEPTIEMBRE DE 1831

Acontecimientos contemporáneos.—Historia reciente de un famoso pirata.

Economía Pública.—Algodón en rama. Carta tercera, por M. M. G.

Música, por M. A. y C.

Poesía.—El gato (fábula).—El pescador. Boletín.

Reminiscencias literarias españolas.—El secreto.

Miscelánea.

Los precios de los principales frutos agrícolas, por M. M. G.

ENTREGA XIX, EL 25 DE SEPTIEMBRE DE 1831

Carta relativa a la Rusia.

Economía Pública.—Perfumería.—

Carta octava, por M. M. G.

Santa Alianza Europea.

Poesía.—El otoño.

Reminiscencias literarias españolas.—La variedad de los deseos.

Boletín.—Variedades.—El paraguas.

Literatura dramática.—Apuntes biográficos acerca del poeta dramático don Juan Ruiz de Alarcón.

Teatros.

Miscelánea.

Los precios de los principales frutos agrícolas, por M. M. G.

ENTREGA XX, EL 30 DE SEPTIEMBRE DE 1831

Fiesta de La Granja en septiembre de 1831. Descripción romántica, por R. de M.

Historia.—Hombres políticos de la Inglaterra.—Carta sexta.

Economía Pública.—Algodón en rama. Carta cuarta, por M. M. G.

Poesía.—El hogar del labrador.

Boletín: Miscelánea.

Los precios de los principales frutos agrícolas, por M. M. G.

TOMO III

CUADERNO XXI, EL 9 DE OCTUBRE DE 1831

Economía Pública.—Algodón en rama. Carta quinta, por M. M. G.

Historia Contemporánea.—Rossini, por M. D. R.

Poesía.—Letrilla.—El Petimetre.

Sonetos de don Hernando de Acuña. Boletín.—Variedades.—La Heroína de Padua.

Miscelánea.—Ejemplos de longevidad. Sucesos recientes. Los precios de los principales frutos agrícolas, por M. M. G.

CUADERNO XXII, EL 22 DE OCTUBRE
DE 1831

El día 10 de octubre (aniversario del nacimiento de la Infanta María Isabel Luisa).

Estadística de la Polonia, por C. N. Economía Política.—Vinos.—Carta Primera, por Manuel María Gutiérrez. Poesía.—Romance granadino.—Los dos escritores.

Boletín. Variedades.—Viaje de América a Europa, por un Americano de los Estados Unidos.

Consejo del Príncipe.

Estado de temporal y mercados del Reino.

Los precios de los principales frutos agrícolas, por M. M. G.

CUADERNO XXIII, EL 25 DE OCTUBRE
DE 1831

Economía Pública.—Vinos.—Carta segunda, por Manuel María Gutiérrez.

Poesía.—El Primer Sitio de Zaragoza, por M. de Zequeira y Arango.

Boletín.—Variedades.—El motín.

Estado de la música en Inglaterra.

Miscelánea.

Los precios de los principales frutos agrícolas, por M. M. G.

CUADERNO XXIV, EL 31 DE OCTUBRE
DE 1831

Economía Pública.—Algodón en rama.—Carta sexta, por Manuel María Gutiérrez.

Poesía.—A Zelinda en una ausencia.—Su voz.

Mi constancia y la de Silvia.—Soneto.

Boletín.—Máximas y sentencias.

Variedades.—Sinónimos castellanos.

Miscelánea.

Critica de los importunos.

Los precios de los principales frutos agrícolas, por M. M. G.

CUADERNO XXV, EL 10 DE NOVIEMBRE
DE 1831

Economía Pública.—Algodón en rama. Carta séptima, por M. M. G.

Real Conservatorio de Música de María Cristina.

Boletín.—Variedades.—Sentencia contra los últimos ministros de Carlos V.

La Audiencia y la vista.—Anécdota.

Poesía.—El poeta y la cotorra.

Los precios de los principales frutos agrícolas, por M. M. G.

CUADERNO XXVI, EL 22 DE NOVIEMBRE
DE 1831

Día 19 de noviembre.

Economía Pública.—Algodón en rama. Carta octava, por M. M. G.

Publicaciones nuevas.—El “Manual de Madrid”, de don Ramón de Mesonero Romanos, por J. M. de C.

Un día en Madrid, por R. de Mesonero Romanos.

Despedida artística.

Boletín.—Constantinopla.—Fragmentos del diario de un viajero.

Poesía.—Letrilla.—El baile, por O.

Miscelánea.

Los precios de los principales frutos agrícolas, por M. M. G.

CUADERNO XXVII, EL 28 DE NOVIEMBRE
DE 1831

Economía Pública.—Vinos, por J. J. B. Obras nuevas.—Storch, por Manuel María Gutiérrez.

Boletín.—Variedades.—Descripción de Viena, por Madame de Stael.

Poesía.—El imperio de la Moda (soneto).

El Dervis, el alcor y la cotorra.

Reminiscencias literarias españolas.

Procesos extravagantes.

Miscelánea.

Los precios de los principales frutos agrícolas, por M. M. G.

CUADERNO XXVIII, EL 3 DE DICIEMBRE
DE 1831

Economía Pública.—Vinos, por Manuel María Gutiérrez.

Obras nuevas.—“Observaciones de la

Junta de Comercio de Bayona... sobre las causas de la decadencia y ruina de su comercio, industria y navegación, por J. M. de Carnerero.
Boletín. — Variedades. — Las mujeres de los Estados Unidos.
Poesía. — Epigrama. — De un autor.
Al tiempo (soneto)
Miscelánea.
Los precios de los principales frutos agrícolas, por M. M. G.

CUADERNO XXIX, EL 10 DE DICIEMBRE
DE 1831

Economía Pública. — Vinos. — Carta segunda, por M. M. G.
Boletín. — Variedades. — Bosquejo del Parlamento inglés.
Periódico turco.
Sobre silbar o aplaudir en los teatros.
Poesía. — Letrilla.
Miscelánea.

CUADERNO XXX, EL 23 DE DICIEMBRE
DE 1831

Economía Política. — Carbón de piedra. — Carta primera, por M. M. Gutiérrez.
Literatura poética, por Mariano Roca de Togores.
Apéndice de la redacción sobre las poesías de D. M. B. de los Herreros.
Día 11 de diciembre (segundo aniversario de la entrada de Doña María Cristina en Madrid).
Boletín. — Poesía. — Lamentos de un poeta (romance), por Bretón de los Herreros.
Miscelánea.
Los precios de los principales frutos agrícolas, por M. M. G.

CUADERNOS XXXI Y XXXII, EL 31 DE
DICIEMBRE DE 1831

Economía Política. — Carbón de piedra. Carta segunda, por Manuel M. Gutiérrez.
Economía Política. — Obras nuevas. — Storch. — Carta segunda, por M. M. Gutiérrez.
Historia. — "Crónica de la conquista de Granada", de Washington Irving, por R. de M. R.
Viaje a Cádiz, por Juanillo Trabajos.

Filarmonía, por Pancho Paula.
Boletín. — Variedades. — Bosquejo del Parlamento inglés. — Artículo 2.º
Ocupación de las tropas en Suecia.
Costumbres. — El bojero, por El Solitario.
Miscelánea.
Los precios.

TOMO IV

CUADERNO XXXIII, EL 5 DE ENERO
DE 1832

"*Cartas Españolas*", o sea "*Revista Semanal*", histórica, científica, teatral, artística, crítica y literaria.
 Publicada con real permiso y dedicada a la Reina Nuestra Señora:
 "Habiéndose dignado S. M. conceder al editor de las "*Cartas Españolas*" su real permiso para que las dé un carácter periódico de publicación, se previene que desde el presente año salen en días fijos, que son los jueves de cada semana, en los que los suscriptores los recibirán en sus respectivas casas con la mayor puntualidad. Las ventajas que de este método resultan en una obra de esta especie son tan palpables que parece inútil especificarlas. El suscriptor sabe así cuando recibe cada cuaderno, y las "*Cartas Españolas*", por este medio, adoptando en ellas un sistema regularizado y constante, formarán una "*Revista Semanal*" de las particularidades más notables que hayan arrojado los periódicos y los sucesos de la semana anterior; incluyendo una reseña exacta de los libros nuevos que hayan visto la luz en el citado período, de todas las novedades dignas de llamar la atención, de todas las ocurrencias que se enlacen con la crónica corriente y publicable, y de cuanto tenga relación con Ciencia, Industria, Literatura, Comercio, Modas, etc."

Economía Política. — Carbón de piedra. Carta tercera y última, por Manuel María Gutiérrez.
Literatura latina. — De los Palimpsestos y de la República de Cicerón, por S. E. Calderón.
Literatura dramática, por M. C.

Apéndice de la redacción, por C.
Economía Industrial.—Obras nuevas.—
 Carta primera, por Manuel María Gutiérrez.
Boletín.—*Excelencias de Madrid*, por El Solitario.
Coliseo del Príncipe.—“*Marcela, o ¿cuál de las tres?*” (comedia en tres actos, de don Manuel Bretón de los Herberos, por J. M. de Carnerero.
Revista Semanal.
Miscelánea.
 Alto a leer.

CUADERNO XXXIV, EL 12 DE ENERO DE 1832

Economía Industrial.—Obras nuevas.—
 Carta segunda, por M. M. Gutiérrez.
Curiosidades históricas.
La tormenta.
Boletín.—*Costumbres.*—*El retrato*, por El Curioso Parlante.
Rustán (cuento).
Poesía.—*Novela en verso.*—*La niña en feria*, por El Solitario.
Revista Semanal.—*Crónica extranjera.*
Noticias teatrales.—*Publicaciones nuevas.*
Miscelánea.
 Los precios de los principales frutos agrícolas.

CUADERNO XXXV, EL 19 DE ENERO DE 1832

Economía Política.—*Tabaco en rama.*—
 Carta primera, por Manuel María Gutiérrez.
Viajes.—*Los beduinos o los árabes del desierto.*
Boletín.—*Costumbres.*—*Baile al uso y danza antigua.*
Las cuatro edades, o murmuración y coquetetería.
Poesía.—*La noche de invierno.*
 Cuento (poesía), por J. R. de A.
Reminiscencias literarias españolas.—
 Mujeres.
Revista Semanal.—*Crónica extranjera.*
 Publicaciones de la semana.
Juicio del año (poesía).
Miscelánea.
 Los precios de los principales frutos agrícolas.

CUADERNO XXXVI, EL 26 DE ENERO DE 1832

Economía Política.—*Tabaco en rama.*—
 Carta segunda, por Manuel María Gutiérrez.
Viajes.—*Los beduinos o los árabes del desierto* (conclusión).
 Obra nueva, por Manuel María Gutiérrez.
Curiosidades históricas.—*Catalina II.*
Boletín de los aplausos, ceceos, silbos y chiflas teatrales, por El Solitario.
Opera extranjera.
Poesía.—*El arroyo*, por El Solitario.
Revista Semanal.—*Crónica extranjera.*
 Reseña teatral.
 Publicaciones de la semana.
 Los precios de los principales frutos agrícolas.

CUADERNO XXXVII, EL 2 DE FEBRERO DE 1832

“*Cartas Españolas*” al feliz alumbramiento de la Reina Nuestra Señora.—
 Octavas, por D. Eugenio de Tapia.
Economía Política.—*Tabaco en rama.*—
 Carta tercera, por Manuel María Gutiérrez.
Círculo de Comercio.—*Lloyd Francés.*
Bellas Artes.—*El Museo de Madrid* (extracto de un artículo de Mérimée, en “*L'Artiste*”, París).
Boletín.—*Novela.*—*Los tesoros de la Alhambra*, por El Solitario.
Opera extranjera.—*Contestación a un comunicado del “Correo Literario”*, por Adelaida Tossi.
Revista Semanal.
Miscelánea.
Apuntes volantes.—*Contra la manía de algunos de deprimir nuestras cosas.*
 Los precios de los principales frutos agrícolas.

CUADERNO XXXVIII, EL 9 DE FEBRERO DE 1832

Economía Política.—*Tabaco en rama.*—
 Carta cuarta y última, por M. M. Gutiérrez.
Artes de imitación.—*De la necesidad de su estudio metódico*, por J. de la R.
Literatura polaca.—*El Fariz* (de Adán

Mickiewickz), *traducida* por "El Solitario".

Boletín.—*Costumbres*.—*La calle de Toledo*, por "El Curioso Parlante".

Teatros.—"Edipo", *tragedia de Martínez de la Rosa*, por J. M. de Carnerero.

Revista Semanal.—*Crónica extranjera*. *Miscelánea*.

Apuntes volantes.

Los precios de los principales frutos agrícolas.

CUADERNO XXXIX, EL 16 DE FEBRERO DE 1832

Economía Industrial. — C. L. Bergery, por Manuel María Gutiérrez.

Literatura.—*Sobre clásicos y románticos*, por "El Literato Rancio".

Obra nueva. — *Gas*, por Manuel María Gutiérrez.

Boletín.—*Viajes*.

Costumbres. — *Hiala, Nadir y Bartolo*, por "El Solitario".

Poesía.—*Los confites de Cupido*.—*Cantinelas*, por B. J. Gallardo.

Romance.—*El desacertado en el baile*, por "El Solitario".

Revista Semanal.—*Crónica extranjera*. *Reseña teatral*.

Publicaciones recientes.

Los precios de los principales frutos agrícolas.

CUADERNO XL, EL 23 DE FEBRERO DE 1832

Economía Industrial.—C. L. Bergery.—*Economía del fabricante*.—*Carta segunda*, por Manuel María Gutiérrez.

Comercio, por M. M. Gutiérrez.

Boletín. — *Costumbres andaluzas*.—*La rifa*, por "El Solitario".

Poesía.—*El pastor en la ciudad*.—*Idilio de "Teócrito"*.—*Traducido libremente del griego*, por J. de C. y A.

Letrilla.—*Cuento de cuentos*, por "El Solitario".

Revista Semanal.—*Crónica extranjera*. *Opera*.—*Modas madrileñas para caballeros*.

La trompeta literaria.

Miscelánea.

Baile.

Precios de los principales frutos agrícolas.

CUADERNO XLI, EL 1 DE MARZO DE 1832

Economía Industrial.—C. L. Bergery.—*Economía del fabricante*.—*Carta segunda*, por M. M. Gutiérrez.

Artes de imitación.—*De la necesidad de su estudio metódico*.—*Carta segunda*, por J. de la R.

Boletín.—*Costumbres*.—*La comedia casera*, por "El Curioso Parlante".

Poesía, por H. V.

Revista Semanal.—*Revista extranjera*. *Reseña teatral*.

Carnaval.

La trompeta literaria.

Miscelánea.

Apuntes volantes.

Los precios de los principales frutos agrícolas.

CUADERNO XLII, EL 8 DE MARZO DE 1832

Estatua de Cervantes.

C. L. Bergery.—*Economía del fabricante*.—*Carta cuarta*, por M. M. Gutiérrez.

Agricultura.—*Aclimatación de la cochinilla*, por M. M. Gutiérrez.

Boletín.—*Costumbres inglesas*.—*La cantatriz*.

Revista Semanal.—*Festejos públicos*.

Coliseo del Príncipe.

Poesía, por J. M. de Carnerero.

Crónica extranjera.—*Opera extranjera*. *Modas madrileñas para caballeros*.

La trompeta literaria.

Miscelánea.

Real Conservatorio de Música.

Los precios de los principales frutos agrícolas.

CUADERNO XLIII, EL 15 DE MARZO DE 1823

Aguas minerales.

Boletín.—*Varietades*.—*El tiempo y la verdad*.—*Apólogo*.

Poesía.—*Cuento*.—*La miga y la escuela*, por "El Solitario".

Boletín Semanal.—*Diversiones del Carnaval*.

Novillos en la Moncloa.

La trompeta literaria.

Los precios de los principales frutos agrícolas.

CUADERNO XLIV, EL 22 DE MARZO DE 1832

Economía Industrial.—*Economía del fabricante.*—*Carta quinta*, por Manuel María Gutiérrez.

Bellas Artes.—*Cervantes*, por "El Amante de las Bellas Artes".

Boletín.—*Costumbres.*

Poesía.—*El Ciprés*, por J. B. de Arriaza.

Poesía.—*A. Nise, enviándole rosas*, por J. del C. y A.

Revista Semanal.—*Concierto.*

La trompeta literaria.

Miscelánea.

Los precios de los principales frutos agrícolas.

CUADERNO XLV, EL 22 DE MARZO DE 1832

Economía Pública.—*Tratados de Comercio*, por Manuel María Gutiérrez.

Literatura.—*Sobre clásicos y románticos.*—*Carta segunda*, por "El Literario Rancio".

Aviso al Comercio.

Boletín.—*Costumbres.*—*La visita de días*, por "El Curioso Parlante".

Poesía.—*Mi ambición*, por A. de Z.

Romance granadino.—*Garcilaso.*

Revista Semanal.—*Crónica extranjera*

Real Conservatorio de Música.

La trompeta literaria.

Miscelánea.

Los precios de los principales frutos agrícolas.

TOMO V

CUADERNO XLVI, EL 5 DE ABRIL DE 1832

Economía Industrial.—*Economía del fabricante.*—*Carta sexta y última*, por M. M. Gutiérrez.

Bellas Artes.—*Real Academia de San Fernando*, por M. A. y Castillo.

Boletín.—*Las costumbre de Madrid*, por "El Curioso Parlante".

Rito.—*Luna.*

Revista Semanal.

La trompeta literaria.

Los precios de los principales frutos agrícolas.

CUADERNO XLVII, EL 12 DE ABRIL DE 1832

Agricultura.—*Arroz secano de Filipinas y Puerto Rico o arroz de monte*, por Manuel María Gutiérrez.

Literarios.—*Sobre clásicos y románticos*, por "El Consabido".

Boletín.—*Teatros.*

Chismografía extranjera, por "El Imparcial".

Revista Semanal.—*Cólera morbo.*—*El cólera morbo en París.*

Los precios de los principales frutos agrícolas.

APÉNDICE AL CUADERNO XLVII DE LAS
"CARTAS ESPAÑOLAS"

Nuevas noticias llegadas por el correo último (sobre el cólera).

CUADERNO XLVIII, EL 19 DE ABRIL DE 1832

Agricultura.—*Sobre la planta llamada rubia.*—*Carta primera*, por S. E. Calderón.

Estatua de Cervantes, por C. A. B.

Poesía.—*A Jesus Crucificado.*, por R. López Soler.

Boletín.—*Costumbres.*—*Los cómicos en cuaresma*, por "El Curioso Parlante".

Breve apéndice acerca de la famosa actriz Rita Luna.

Revista Semanal.—*Cólera morbo. Noticias recientes de París.*

La trompeta literaria.

El duque y el médico (anécdota que, aunque también es de cólera morbo, no aflige).

Nuevo instrumento para pesar.

Los precios de los principales frutos agrícolas.

CUADERNO XLIX, EL 26 DE ABRIL DE 1832

Arroz secano de Puerto Rico y Filipinas.—*Carta segunda*, por M. M. Gutiérrez.

Geografía antigua.—*De las ciudades que en España se han nombrado Ilipa, Ilipla e Ilipula*, por S. E. Calderón.

Momentos sagrados, por un suscriptor.

Poesía.—*Al feliz natalicio de la Reina Nuestra Señora.*

Boletín.—Egas, el escudero, y la dueña doña Aldonza.
Salud pública, por Luna Calderón.
Revista Semanal.—Cólera morbo.
La trompeta literaria.
Teatros de Barcelona.
 Los precios de los principales frutos agrícolas.

CUADERNO L, EL 3 DE MAYO DE 1832

Agricultura.—Arroz secano.—Carta tercera, por Manuel María Gutiérrez.
Abolición de la pena de horca, por "El Solitario".
Boletín.—Isabel o el Dos de Mayo, por "El Curioso Parlante".
Poesía.—Recuerdos de las glorias españolas.
El poeta y el loro (fábula).
La trompeta literaria.
 "Memoria sobre el tétano", de Fernando Casas, por "El Solitario".
Miscelánea.
 Los precios de los principales frutos agrícolas.

CUADERNO LI, EL 10 DE MAYO DE 1832

Agricultura. — Arroz secano. — Carta cuarta, por Manuel María Gutiérrez.
Artes de imitación.—De la necesidad de su estudio. Carta tercera, por J. de la R.
Boletín. — Costumbres.—La empleomanía, por "El Curioso Parlante".
Poesía.—La flor panadera, por "El Solitario".
Imitación de Jorge Manrique, por F. M. de la Rosa.
Revista Semanal.
Academias.—Teatros.
La trompeta literaria.
 Los precios de los principales frutos agrícolas.

CUADERNO LII, EL 17 DE MAYO DE 1832

Economía Industrial. — Carta primera, por M. M. Gutiérrez.
Agricultura.—Sobre la planta llamada rubia.—Carta segunda, por S. E. Calderón.
Boletín. — Costumbres. — La romería, por "El Curioso Parlante".
Poesía, por J. Espronceda.

Revista Semanal.—Opera extranjera.
La trompeta literaria.
Varietades críticas.—Sociedad de bes-tias, por "El Ermitaño".
El bailarín.—Historia no de ayer, pero tampoco muy antigua.
Teatros.—Gran laboratorio de traducciones dramáticas, tomadas por empresa.
Crónica extranjera.
 Los precios de los principales frutos agrícolas.

CUADERNO LIII, EL 24 DE MAYO DE 1832

Economía Industrial. — Carta segunda, por M. M. Gutiérrez.
Literatura crítica, por Nicolás Pardo Pimentel.
Boletín.—Novela.—La italiana.
Poesía.—Consejo a una amiga, por H. V.
Epigrama, por M.
La trompeta literaria.
Varietades críticas.—Los pavos y los asnos, por "El Primo de los Primos".
Plan de un nuevo diccionario.
Anécdota flamante.
Opera italiana.
 Los precios de los principales frutos agrícolas.
Poesía.—Al Rey Nuestro Señor en sus días, por D.

CUADERNO LIV, EL 31 DE MAYO DE 1832

Economía Industrial. — Carta tercera, por Manuel María Gutiérrez.
De las antiguas minas de España, por S. E. Calderón.
Boletín. — Costumbres.—Los Viajerillos por Francisco Sánchez.
Revista Semanal.
Gran ballena.
La trompeta literaria.
 Los precios de los principales frutos agrícolas.

CUADERNO LV, EL 7 DE JUNIO DE 1832

Administración.—Reflexiones acerca de la actual fuerza terrestre de los Estados de Europa (con cuadro).
Economía Industrial.—Mendicidad, por Manuel María Gutiérrez.

Periódicos españoles.—Extractos y noticia de periódicos españoles.
 Boletín.—Costumbres.—Un viaje a El Sitio, por "El Curioso Parlante".
 Variedades.—Crítica.
 Reseña teatral.
 La trompeta literaria.
 Los precios de los principales frutos agrícolas.

CUADERNO LVI, EL 14 DE JUNIO DE 1832

Agricultura.—Higos de Smirna, por F.
 Economía Industrial.—Mendicidad.—Carta segunda, por M. M. Gutiérrez.
 Periódicos españoles.—Extractos y noticias.
 Boletín.—Paulino y las siete mujeres.—Cuento alegórico.
 Teatros.
 Poesía.—Mi cariño, por H. V.
 Orillas del Pusa, por Ventura de la Vega.
 Variedad.—Humildísimo memorial dirigido al Tribunal de Educación, por "La Mano Izquierda".
 Poema singular.
 Revista Semanal.—Real sitio de La Isabel, por Juan de Andrés.
 La trompeta literaria.
 Los precios de los principales frutos agrícolas.

CUADERNO LVII, EL 21 DE JUNIO DE 1832

Economía Pública.—Fomento de la Marina Nacional.—Construcción de buques propios, por Manuel María Gutiérrez.
 Artes de imitación.—Necesidad de un estudio metódico.—Carta cuarta, por J. de la R.
 Boletín.—Costumbres.—El Prado, por "El Curioso Parlante".
 Poesía.—Letrilla.
 Teatros.
 La trompeta literaria.
 Los precios de los principales frutos agrícolas.

CUADERNO LVIII, EL 28 DE JUNIO DE 1832

Economía Pública.—Fomento de la Marina Nacional.—Carta segunda, por M. M. Gutiérrez.

Cuestión literaria sobre una novela de Cervantes, por M.
 Boletín.—Iván y Lodowiska.—Novela rusa.
 Poesía.—El amanecer, por H. V.
 Teatros.
 La trompeta literaria.
 Los precios de los principales frutos agrícolas.

TOMO VI

CUADERNO LIX, EL 5 DE JUNIO DE 1832

Economía Pública.—Fomento de la Marina Nacional.—Carta tercera, por M. M. Gutiérrez.
 Economía Industrial.—Carta cuarta, por Manuel María Gutiérrez.
 Comercio.
 Viajes modernos.
 Costumbres.—Las casas por dentro, por "El Curioso Parlante".
 Poesía.—El trasponer del sol, por "El Solitario".
 Poesía.—Soneto a la boda de un amigo, por H. V.
 Revista Semanal.
 La trompeta literaria.

CUADERNO LX, EL 12 DE JULIO DE 1832

Economía Pública.—Fomento de la Marina Nacional.—Carta cuarta y última, por Manuel María Gutiérrez.
 Bellas Artes.—"Biografía de los profesores españoles", de Zeán Bermúdez y Llaguno de Amirola, por José Teodoro Gramballa.
 Costumbres.—El hombre de genio corto.
 Poesía.—Anacreóntica.—El beodo.—Epigrama.
 Revista Semanal.—Real Conservatorio de Música de María Cristina.
 Periódicos españoles.—Extractos y noticias.
 La trompeta literaria.
 Los precios de los principales frutos agrícolas.

CUADERNO LXI, EL 19 DE JULIO DE 1832

Economía Industrial.—Carta quinta, por Manuel María Gutiérrez.
 Historia contemporánea.—El poder militar de la Turquía.

Crítica.
Varietades.—*El Palais Royal.*
Poesía.—*Romance granadino.*—*Epigrama,* por C.
La trompeta literaria.
Miscelánea.—*Vida campestre en Inglaterra.*
Los precios de los principales frutos agrícolas.
A la Reina Nuestra Señora en sus felices días, el 24 de julio, por N.
Cantata alegórica al mismo augusto objeto, por J. P. C.

CUADERNO LXII, EL 26 DE JULIO DE 1832

Economía Pública.—*Sistema restrictivo.*
Carta primera, por M. M. Gutiérrez.
Artes de imitación.—*Carta quinta,* por J. de la R.
Costumbres.—*Aventura amorosa,* por M. Mortonval (traducido del francés).
Poesía.—*La tempestad,* por H. V.
Epigrama, por M.
Teatros.
Varietades.—*Las tres edades de la mujer.*
La trompeta literaria.
Miscelánea.
Revista Semanal.
Los precios de los principales frutos agrícolas.

CUADERNO LXIII, EL 2 DE AGOSTO DE 1832

Esclavitud de los negros, por Manuel María Gutiérrez.
Bellas Artes.
Costumbres.—*La moda,* por "El Cronista de la Moda".
Poesía.—*A Godofredo en las Cruzadas,* por R. Vélez.
Letrilla.—*Epigrama.*
Varietades.—*Mis chinelas.*
Revista Semanal.—*Muerte y funeral de Manuel García.*
Academia.
La trompeta literaria.
Anuncios teatrales.
Los precios de los principales frutos agrícolas.

CUADERNO LXIV, EL 9 DE AGOSTO DE 1832

Economía Pública.—*Sistema restrictivo.*
Carta segunda, por M. M. Gutiérrez.
Bellas Artes.—*Biografías de los profe-*

sores españoles.—*Carta segunda,* por José Teodoro Gramballa.
Costumbres. 1802 y 1832, por "El Curioso Parlante".
Poesía.—*Letrilla.*—*A la paz del alma,* por H. V.
Revista Semanal.
La trompeta literaria.
Los precios de los principales frutos agrícolas.

CUADERNO LXV, EL 23 DE AGOSTO DE 1832

Obras de Bonanza.—*Traslación a Bonanza de la Aduana de Sevilla.*—*Carta primera,* por Manuel María Gutiérrez.
Viajes.—*Una visita en la India.*
Costumbres.—*Tomar aires en un lugar,* por "El Curioso Parlante".
Poesía.—*El hurto de Cupido,* por "El Solitario".
La trompeta literaria.
Miscelánea.
Los precios de los principales frutos agrícolas.

CUADERNO LXVI, EL 26 DE AGOSTO DE 1832

Obras de Bonanza.—*Carta segunda,* por M. M. Gutiérrez.
Trovadores antiguos.—*Del gran Canciller Pedro López de Ayala y su famoso Rimado de Palacio.*—*Carta primera,* por "El Bachiller de Fórnoles".
Costumbres.—*El paseo de Juana,* por "El Curioso Parlante".
Revista Semanal.
Teatros.
La trompeta literaria.—*"El Pobrecito Hablador".*
Los precios de los principales frutos agrícolas.

CUADERNO LXVII, EL 30 DE AGOSTO DE 1832

Obras de Bonanza.—*Carta tercera,* por M. M. Gutiérrez.
Artes de imitación.—*Carta cuarta,* por J. de la R.
Costumbres.—*El día 30 del mes,* por "El Curioso Parlante".
Poesía.—*Soneto,* por un minero.
Soneto, por "El Solitario".
Teatros.
La trompeta literaria.

Los precios de los principales frutos agrícolas.

CUADERNO LXVIII, EL 6 DE SEPTIEMBRE DE 1832

Obras de Bonanza.—Carta cuarta, por Manuel María Gutiérrez.
 Trovadores antiguos. — Carta segunda, por "El Bachiller de Fórnoles".
 Costumbres.—El amante corto de vista, por "El Curioso Parlante".
 Poesía.—Soneto. — El ocaso, por Aniceto.
 Revista Semanal.
 Anuncios singulares.
 La trompeta literaria.

CUADERNO LXIX, EL 13 DE SEPTIEMBRE DE 1832

Economía Política.—Permisos para hacer el comercio con América en pabellón extranjero. — Carta primera, por Manuel María Gutiérrez.
 Mujeres en Europa.
 Costumbres.—El día de campo, por "El Chasqueado".
 Revista Semanal.
 Teatros.
 Crónica extranjera.
 La trompeta literaria.
 Los precios de los principales frutos agrícolas.

CUADERNO LXX, EL 20 DE SEPTIEMBRE DE 1832

Economía Política.—Permisos para hacer el comercio con América en pabellón extranjero.—Carta segunda, por Manuel María Gutiérrez.
 Conclusión del artículo de mujeres de Europa.
 Costumbres.—Las tiendas, por "El Curioso Parlante".
 Poesía.—Al R. P. Artigas, por "El Solitario".
 Tribunales extranjeros. — Alemania.—Causa de una famosa envenenadora.
 Crónica.
 Revista Semanal.
 La trompeta literaria.
 Los precios de los principales frutos agrícolas.

CUADERNO LXXI, EL 27 DE SEPTIEMBRE DE 1832

Economía Política.—Permisos para hacer el comercio con América en pabellón extranjero.—Carta tercera, por Manuel María Gutiérrez.
 Educación, por J. M. G.
 Costumbres. — El barbero de Madrid, por "El Curioso Parlante".
 Madame Malibrán o Mariquita Garcia.
 Poesía.
 Revista Semanal.—Epitafio del duque del Reichstadt.
 La trompeta literaria.
 Miscelánea.
 Los precios de los principales frutos agrícolas.

CUADERNO LXXII, EL 4 DE OCTUBRE DE 1832

Economía Política.—Permisos para hacer el comercio con América en pabellón extranjero.—Carta cuarta y última, por Manuel María Gutiérrez.
 Industria rural.
 Costumbres.—La feria, por "El Curioso Parlante".
 Poesía.—El jilguero y los besos, por "El Solitario".
 La boda.—Romance granadino.
 Revista Semanal.
 Bellas Artes.—Academia de San Fernando. — Exposición pública, por M. A. y C.
 Crónica.
 Tribunales extranjeros.
 La trompeta literaria.
 Los precios de los principales frutos agrícolas.

CUADERNO LXXIII, EL 11 DE OCTUBRE DE 1832

A la suspirada memoria del Rey Nuestro Señor.
 Comercio.—Puerto franco de Cádiz, por Manuel María Gutiérrez.
 Walter Scott en su castillo de Abbotsfoord.
 Costumbres, por Manuel María Gutiérrez.
 Poesía.—La gruta (idilio).
 Revista Semanal.—Nota sobre la salud del Rey.

Crónica.

Los precios de los principales frutos agrícolas.

CUADERNO LXXIV, EL 18 DE OCTUBRE
DE 1832

Economía Pública.—Sistema restrictivo. Carta tercera, por Manuel María Gutiérrez.

Usos extranjeros.

Costumbres, por M. M. G.

Noticia sobre los serenos.

Poesía.—A la Reina Nuestra Señora con motivo de la apertura de las Universidades, por L. Carbonero y Sol.

D. O. M. por el restablecimiento de la salud del Rey Nuestro Señor, por M. C.

La trompeta literaria.

Revista Semanal.

Crónica.

El cometa de 1832.

Miscelánea.

Los precios de los principales frutos agrícolas.

CUADERNO LXXV, EL 25 DE OCTUBRE
DE 1832

Regreso de S. M. el Rey Nuestro Señor a esta capital desde el Real Sitio de San Ildefonso.

Reales decretos.

Real Cédula de S. M. y señores del Consejo por la cual se concede la amnistía más general y completa.

Real decreto sobre apertura de las Universidades.

Sobre la amnistía.

A la amnistía decretada por la Reina Nuestra Señora.—Oda, por A. G.

Soneto en italiano, por Giuseppe Angelo Fonzi.

Economía Pública. — Empréstitos. — Deuda pública.—Carta primera.

Costumbres. — Riqueza y miseria, por "El Curioso Parlante".

Los precios de los principales frutos agrícolas.

CUADERNO LXXVI, EL 1 DE NOVIEMBRE
DE 1832

Economía Pública.—Empréstitos.—Deuda pública.—Carta segunda.

Costumbres.—El Campo Santo, por "El Curioso Parlante".

Poesía.—A la Reina Nuestra Señora.—Oda, por Joaquín Pérez Comoto.

Revista Semanal.

La trompeta literaria.

Los precios de los principales frutos agrícolas.

AVISO.—"Las *Cartas Españolas*" cesan en este cuaderno de llevar la forma de publicación que han tenido hasta aquí, y en adelante saldrán (con Real permiso) todos los miércoles y sábados, en dos pliegos en folio, de buen papel y de impresión esmerada; no habiendo variación alguna en el precio de suscripción. Esto formará un nuevo periódico, que debe considerarse como segunda serie de dichas "*Cartas Españolas*". Más nutridos que éstas en materiales de todo género, políticos y literarios, y que, adoptando otro título, saldrá a luz con el de "*La Revista Española*". — Los suscriptores ganan en cantidad de lectura y en la sustancia de ésta, como lo acreditará la experiencia, y según se anunciará en un nuevo "aviso", impreso aparte, y que se distribuirá inmediatamente para debido conocimiento del público.

El primer número de "*La Revista Española*" saldrá el miércoles próximo, 7 de noviembre; el segundo, el sábado 10, y así sucesivamente, siendo el periódico llevado a casa de los señores suscriptores."

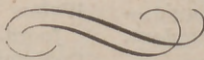

PERMANENCIA Y EVOLUCION DEL PERIODISMO (1)

Por VICTORIANO NAVARRO GONZALEZ

LA anterior pregunta abarca en su enunciado varios temas relativos a los diferentes procedimientos que hoy existen para la captación, transmisión y difusión de noticias y su evolución en el futuro. Mas para poder contrastarla con la amplitud necesaria, exponiendo al propio tiempo conclusiones que en lo posible den una idea aproximada del porvenir que el periódico tiene reservado en el desenvolvimiento de la vida futura, es preciso hacer antes de un somero estudio—breve, porque el espacio de que disponemos no permite otra cosa—de cuanto el progreso de la mecánica, la química y la electricidad han contribuido hasta la fecha a la evolución de la Prensa, el cine, la radio y la televisión y, teniendo en cuenta las grandes posibilidades que todavía les tiene reservado para el futuro, deducir la situación o el papel que al periódico aguarda en la lucha entablada entre los diversos elementos de información y publicidad que se disputan el favor del público.

PASADO Y PRESENTE

El periódico, elevado hoy a la noble función de educar e instruir, de informar y orientar honradamente al público, poniendo su poderosa fuerza de captación al servicio de los más puros ideales y de los altos intereses del Estado, ha mantenido desde sus comienzos una evolución constante, de acuerdo con las ideas dominantes en cada tiempo y en relación con los progresos experimenta-

dos por los diferentes elementos que intervienen en su confección material.

De las antiguas "Gacetas", diminutas y de poco texto, al moderno rotativo de treinta o más páginas de tamaño grande y profusión de grabados, media un mundo de inventos y de nuevas concepciones, que jalonan la evolución de la Prensa en todo el siglo XIX y evidencian el rápido progreso que ha alcanzado, especialmente en lo que va del presente siglo.

En efecto, al tórculo y a la prensa, únicos medios de reproducción que existieron desde que Gutenberg inventó la imprenta hasta los comienzos del siglo XIX, sucede la máquina de imprimir llamada plana, que, con la aplicación de la fuerza motriz a vapor y después por la electricidad, se extendió su uso rápidamente y dió lugar al periódico de tamaño grande, tal como se conoció hasta final del siglo XIX, en que ya la máquina plana era sustituida por la rotiplana, con tirada hasta cinco mil ejemplares por hora, y comenzaban a funcionar las primeras rotativas, al propio tiempo que monotipias y linotipias sustituirían a la lenta composición a mano, elementos todos ellos que, con el fotograbado y huecograbado, dieron belleza a la presentación del periódico y contribuyeron a que alcanzara gran difusión.

Al mismo ritmo que todos aquellos elementos mecánicos progresaban, también los procedimientos para la captación y difusión de noticias. El ferrocarril había sustituido a las antiguas postas, mejorando y extendiendo las comunicaciones, que alcanzaron una rapidez insospechada al aparecer el telégrafo, primero, y el teléfono, después.

Marconi convierte en realización

(1) A este trabajo le fué concedido el premio al tema 4.º, en prosa, de los Juegos Florales organizados últimamente por la Asociación de la Prensa de Barcelona.

práctica los estudios y experimentos de Salvá, Maxwell, Edison, Righi y Hertz sobre la telegrafía sin hilos, y en 1898, de regreso de América, en el barco que le conduce a Europa, publica un pequeño periódico—el primero de esta índole—con los mensajes que va captando a través del éter, maravillosa aplicación de la T. S. F. a la Prensa, que revelaba ya entonces el papel tan importante que para la captación y transmisión de noticias había de desempeñar la radio, que en breve espacio de tiempo llegó a convertirse en un poderoso auxiliar del periódico.

El genial descubrimiento, llevado a feliz término por Marconi había despertado en otros hombres de ciencia la idea de aplicar las ondas hertzianas a la televisión, y desde los primeros ensayos, hechos por "Paul Nipkow en el año 1884, a los resultados prácticos obtenidos por Zworykin y Farnsworth al final del siglo XIX, y más recientemente por Lee de Forest, Klaus Landsberg y otros, la televisión ha podido dar un paso gigante y llegar a ser un hecho consumado en nuestros días. Son ya numerosas las estaciones de televisión que funcionan en Alemania, Inglaterra, Norteamérica, Suecia, etc., y los estudios para perfeccionarla y hacerla más asequible al público continúan, no obstante las dificultades actuales de la guerra.

Como una derivación de este gran invento ha surgido, en el campo de las aplicaciones positivas, la transmisión de imágenes por radio o por cable y también por el procedimiento mixto de transmisión inalámbrica y cable, habiendo sido puestas en explotación para este fin líneas entre Londres-Nueva York, Montreal-Londres y entre esta última capital y Suecia, y algunas otras más.

Otro maravilloso descubrimiento de la ciencia ha sido el cine, al que han bastado apenas cincuenta años para que las primeras experiencias de los Lumière, Edison, etc., haya llegado a ser en la actualidad un espectáculo que subyuga a las multitudes, un sugestivo medio de información y de cultura, y un factor importante de la economía, que moviliza miles de millones en cada país. El cine, que evoluciona con el ritmo verti-

ginoso de los actuales tiempos, de los cuales, en unión de la radio, constituye un exponente, ha creado modalidades que tienen cierta afinidad con el periódico, como son los noticiarios, los reportajes cinematográficos y los documentales; "secciones", dentro de cada proyección diaria, análogas a las que nutren las columnas de la Prensa.

El cine y la radio han llegado a ser dos elementos de información poderosos, que disputan, en cierto modo, la hegemonía que hasta hace muy pocos años ejercía el periódico como instrumento de información y de captación de las multitudes. En el terreno de la publicidad, que constituye el nervio de los ingresos en los periódicos, la radio ha llegado a ser un serio competidor, como puede deducirse de una estadística, publicada recientemente, relativa a Norteamérica, en la que constan los siguientes datos: Producto neto de la publicidad radiofónica en 1941, 179.753.217 dólares; ídem en 1942, 191 millones de dólares. Aumento en 1942 con relación a 1941, 6,1 por 100. Y mientras la radio incrementó sus ingresos por anuncios en 1942, los demás medios de difusión de la publicidad en los Estados Unidos presentan una disminución con relación a 1941, de la que corresponde el 5 % a la Prensa diaria y el 10 por 100 a las revistas mensuales.

Sin embargo, no debe ser atribuido este retroceso en el ingreso por publicidad, en los periódicos exclusivamente, a la competencia que les hace la radio, sino a las anormales circunstancias por que atraviesa el mundo, que dificultan en gran manera la producción de papeles y de primeras materias para la Prensa, verbigracia el papel, y que han obligado a todas las publicaciones a reducir sensiblemente el número de sus páginas y, en muchos casos, a prescindir de una parte importante de la publicidad. Así lo hace suponer, al menos, el hecho de que al iniciarse la guerra actual se apreciaba una progresión creciente en la publicidad de los periódicos, no obstante la competencia que en ese terreno les hace la radio, como lo demuestra, refiriéndonos también a Norteamérica—y ponemos como ejemplo este país, por ser allí donde en mayores proporciones se desenvuelve la

Prensa y la radio—, el hecho de que la mayoría de los rotativos habían llegado a tener que publicar números dominicales de doscientas y trescientas páginas, con abundancia de ellas en hueco grabado, verdaderos "magazines", para dar salida al excedente de anuncios de las ediciones diarias.

Refiriéndonos a España, aunque no se tienen datos concretos de los ingresos que a la radio produce la publicidad, puede decirse que su desarrollo, con ser muy apreciable, no ha entorpecido el de la Prensa, pues, según una estadística reciente, el papel consumido por los 106 periódicos diarios que existían en 1943 alcanzó la cifra de 550.736.768 toneladas, con un promedio diario de 1.765.182 ejemplares, y estas cifras representan un aumento, con relación a años anteriores, de un veinte por ciento, correspondiendo a cada habitante un gasto de 5,32 pesetas diarias, contra 4,50 pesetas diarias en años anteriores, y todo esto, como queda dicho, en los momentos actuales, que imponen una limitación en el número de páginas.

De todas maneras no hay que olvidar que nos encontramos ante dos geniales inventos (cine y radio, esta última con su hijuela, la televisión) que, en no muy largo espacio de tiempo han conquistado al mundo y han tomado carta de naturaleza con impetu arrollador; dos realizaciones incorporadas a la civilización que vienen a cumplir funciones, que antes eran privativas del periódico, con una formidable fuerza de proselitismo y con perspectivas insospechadas que la ciencia pone a su alcance. Sin embargo, no creemos que su poder llegue hasta reemplazar al periódico en su misión tradicional de informar y de educar, y si únicamente a compartir con él parte de esas funciones, ya que la radio y el cine tienen sus características especiales, que les dan fisonomía propia y cumplen un fin específico diferente al del periódico.

Examinando el desarrollo de estos tres elementos de información en lo que va de siglo, puede apreciarse que los progresos experimentados por cada uno de ellos no ha estorbado para nada el de los demás, y cada uno, por su parte, va aplicando los avances de la técnica a los útiles que les son peculiares o

adopta las nuevas concepciones que la evolución de las ideas o del arte va creando.

De otro modo no hubiera alcanzado la Prensa el enorme desarrollo a que había llegado cuando el presente conflicto mundial estalló y de cuya pujante situación son exponentes esos grandes rotativos, con numerosas páginas y abundancia de grabados, que habían llegado a tiradas fantásticas, como, por ejemplo, los japoneses "Mainichi Shimbun" y "Asahi Shimbun", cada uno de los cuales tenía una tirada, entre sus tres ediciones de Tokio, Osaka y Moji que alcanzaba tres millones de ejemplares diarios, contando a su servicio aviones, estaciones emisoras y receptoras, telefotos, docenas de teletipos, centenares de redactores y millares de obreros y empleados; o los más importantes periódicos norteamericanos, ingleses o alemanes, con idénticos servicios, muchos de los cuales llegan a tiradas de medio millón de ejemplares diarios.

En España, la Prensa, como hemos visto, va progresando, aunque no con el ritmo que denotan los ejemplos que acabamos de citar, porque todavía es reducido el número de los españoles que leen, si bien en cuanto a presentación, contenido literario y artístico, etc., las publicaciones españolas están a la altura de las principales de los países que van en vanguardia, y ese mismo lento desarrollo con relación a los principales países se observa en la radio, pues según una información aparecida no ha mucho en la Prensa, mientras en Alemania existen 21 receptores por cada cien habitantes, en Francia 21 y en Inglaterra 20, en España no se llega a dos receptores por cada cien habitantes, desnivel atribuible también a la deficiente cultura de algunos sectores de la población española y a la falta de receptores asequibles, por su coste, a las clases populares.

MIRANDO AL FUTURO

Prescindiendo por un momento de continuar examinando la influencia que puedan ejercer en el futuro el cine y la radiodifusión en el desenvolvimiento del periódico y del periodismo, objeto de

nuestro trabajo, vamos a hacer previamente algunas consideraciones sobre las hondas transformaciones que en la actualidad se están operando en la estructura moral, política y social del mundo, y a fijar nuestra atención en el notable avance que ya se presiente en las diferentes ramas de la técnica, promovido en gran parte por las necesidades cada vez más apremiantes de la gigantesca lucha que absorbe para sí todas las iniciativas de los hombres de ciencia de los países que forman en uno y otro bando de la guerra.

No obstante el secreto con que cada beligerante procura rodear los inventos y las experiencias que llevan a cabo sus técnicos, de cuando en cuando aparecen noticias en la Prensa que permiten percibir portentosos descubrimientos científicos que jamás hubiéramos podido imaginar. Aviones que recorren distancias hasta de dos mil o más kilómetros en un solo vuelo; transportes capaces de llevar por los aires una carga hasta de veinte toneladas; aeroplanos, tanques, bombas y torpedos dirigidos por radio; aparatos ópticos, para los cuales no es obstáculo para su visibilidad desde 10.000 metros de altura la existencia de densas capas de nubes; bombas de seis mil kilos, capaces de destruir una manzana entera de casas; armas que disparan a un tiempo numerosos proyectiles de una formidable potencia perforadora; nuevas minas magnéticas; sorprendentes aplicaciones de la química a la guerra; y... sabe Dios cuántos secretos más nos revelará esta contienda en el campo de la ciencia, que nos producirán al conocerlos verdadero asombro.

Y si en este aspecto cabe esperar, como vemos, una revolución sorprendente, no será en menores proporciones la transformación que se opere en el campo de las ideas, como ha venido ocurriendo en el mundo cada vez que se han desencadenado conflictos de la magnitud del que en los momentos presentes se desarrolla en toda la superficie terrestre.

Cuando, por fin, llegue la ansiada paz, todos esos maravillosos progresos de la técnica que ahora actúan como instrumentos de destrucción y de muerte, serán puestos al servicio de una obra más

humana y más acorde con la fraternidad cristiana. De nuevo serán restablecidas las comunicaciones internacionales y las relaciones entre los hombres de todos los pueblos, y la febril actividad que vibra ahora día y noche en fábricas y laboratorios trabajará entonces por la reconstrucción del mundo y bienestar de la humanidad.

Por otra parte—ya lo hemos dicho—, nuevas ideas, nuevas concepciones, determinarán una estructura de la vida muy diferente a la que hemos conocido hasta ahora, y esa transformación, como es natural, alcanzará también a la Prensa. Así como la invención del ferrocarril, el telégrafo y el teléfono sacaron del reducido recinto local a los primitivos periódicos proyectando su esfera de acción a todo el ámbito nacional y aun internacional, y años más tarde la introducción de la linotipia y la rotativa con otros modernos procedimientos de impresión y de transmisión, y la constitución de grandes Empresas periodísticas transformaron el periódico político como había sido hasta entonces, dándole nueva fisonomía en la que a lo informativo se unía un profundo contenido literario y un concepto más amplio y elevado del periodismo, cabe suponer, del mismo modo, que las nuevas ideas que comienzan a aflorar y un concepto distinto de la vida que se presiente ya, darán también nueva fisonomía al periódico del porvenir.

Al volver a su cauce normal la vida de los pueblos, y cuando los progresos alcanzados por la aviación de guerra sean aplicados al desarrollo de la organización civil, las distancias habrán desaparecido y en unas pocas horas aviones de viajeros o de carga cruzarán de un extremo a otro la Península, o nos llevarán a cualquier ciudad extranjera en un espacio limitadísimo de tiempo. Casi podemos afirmar que el espacio físico que separa unas ciudades de otras quedará prácticamente anulado.

Este impelerá seguramente a la Prensa de las capitales importantes a llevar a cabo una concentración de sus publicaciones que dará lugar a la aparición de grandes rotativos de carácter eminentemente nacional, que en pocas horas—quizá no lleguen a sobrepasar de una—lanzarán sucesivas ediciones por

todas las provincias españolas. El periódico provinciano, situado en desventajosas condiciones de lucha, se verá obligado para subsistir a fijar su atención preferentemente en los asuntos locales y regionales, a los cuales habrá de dedicar todas sus actividades, creando, en fin, nuevas modalidades para llegar a formar un tipo de publicación genuinamente comarcal o regional.

Volviendo al tema motivo de este trabajo habremos de considerar que las mismas causas que en la postguerra determinarán, sin duda, un cambio profundo en la estructura y en el alma del periódico, en igual intensidad afectarán al cine, a la radio y a la televisión, que no podrán sustraerse tampoco al influjo de nuevas concepciones de orden espiritual y técnico que alterarán su fisonomía actual, transformaciones que, por otra parte, ya se hubieran operado quizá en virtud de ese proceso evolutivo que el progreso va imprimiendo a cuanto a la técnica en general se refiere de no haber surgido la guerra actual, que ha abierto un paréntesis a numerosas actividades de la vida.

Sin embargo, no por ello ha quedado interrumpida en absoluto la labor de investigadores y técnicos. Fruto de sus desvelos son la aparición de nuevos sistemas y procedimientos, el perfeccionamiento de muchos de los existentes y numerosas experiencias en curso, que dan fundamento para creer que esos portentosos avances a que antes aludíamos, y en los que juega un papel importante la electricidad, serán en breve plazo una realidad.

En lo que al periódico se refiere, nuevas máquinas para la impresión y nuevos aparatos para la transmisión están siendo ensayados con éxito y su aplicación en el porvenir señalará una verdadera revolución en los procedimientos hasta ahora empleados. Es de apenas hace dos o tres lustros la aplicación de la estereotipia automática que lanza cinco y seis planchas por minuto, y ya se habla de haber sido ensayado con éxito en Norteamérica un dispositivo especial acoplado a los cilindros de las rotativas, que permite aprisionar las líneas que producen las linotipias, quedando suprimida de este modo la operación de preparar las matrices y fundir las planchas

en la estereotipia, ganando con ello en rapidéz la tirada del periódico.

El teletipo, esa portentosa máquina que ha venido a librar a los periodistas de la pesadilla de tener que tomar por teléfono largas conferencias, y cuando apenas acaba de generalizarse su uso en todas las redacciones de los periódicos, ya la telegrafía sin hilos pone a nuestro alcance otro ingenioso aparato que complementa el servicio de aquél. Se trata del receptor Siemens Hell, que, a través de las ondas hertzianas, recibe en letra impresa, como el teletipo, las informaciones que le envían los transmisores, en forma análoga a como se opera en telefotografía.

La técnica no descansa en sus investigaciones y experiencias para descubrir nuevas aplicaciones de la mecánica y de la electricidad. Cuando contemplamos absortos el ingenioso funcionamiento de la linotipia y sentimos una profunda admiración hacia Mergenthaler y los que le precedieron en los estudios que la hicieron posible, nos informamos de nuevos perfeccionamientos que mejoran su que la imprimen mayor rapidéz todavía, fundición, que aumentan su eficacia como, por ejemplo, el disco de seis moedas para fundir tipos de diferentes cuerpos sin tener necesidad de cambiar los alineadores ("calas"), que aumenta la capacidad de la linotipia en un cincuenta por ciento, y todavía viene a colmar nuestro asombro la noticia de nuevas y audaces experiencias, que quizá en breve plazo hagan convertir en realidad la composición tipográfica por telegrafo, es decir, mediante teletipos capaces de gobernar la linotipia equipada convenientemente, utilizando un aparato de matrices análogo al empleado en las linotipias ordinarias.

Y en ese afán constante de superación, los técnicos no descansan y se habla también de resucitar—para intentar llevarlo a la práctica—el invento que el ingeniero húngaro Uher dió a conocer ya en 1932, y que consiste en la sustitución de la actual linotipia por una máquina de imprimir fotomecánica que aprovecha los principios de la fotogenia unidos a un aparato impresor de gran sensibilidad, y en virtud del cual queda suprimida la fundición de plomo y cada línea es proyectada por refracción de

las matrices especiales sobre un film del tamaño de la página del periódico, que una vez lleno de texto es revelado y secado automáticamente. Esta cinta es transportada por procedimientos fotogénicos y electrolíticos a unas hojas de metal, las cuales sustituyen a las "tejas" de la estereotipia y son fijadas a los cilindros de la rotativa para verificar la impresión directamente. Y aunque no se trata de un procedimiento análogo, sino por lo que tiene de afin y de novedad, es oportuno señalar aquí el caso del periódico "Daily Mail", de Londres, que publica actualmente una edición semanal en América, y para la cual utiliza la microcinematografía, imprimiendo las páginas de su edición de Londres en una cinta, la cual, una vez revelada, es enviada a Nueva York, en donde se amplían las microfotografías y se copia su texto en las linotipias para imprimirlo después en rotativa.

Si exhumamos aquí todos estos avances técnicos, fruto de los desvelos de los hombres de ciencia, unos ya de inmediata aplicación y otros en camino de ser perfeccionados, es para demostrar que el periódico evoluciona con el ritmo acelerado que caracteriza a los tiempos actuales, afectando y asimilando cuantas innovaciones le ofrece la técnica, a fin de obtener una mayor rapidez en sus informaciones, superar su presentación y, en definitiva, en mejor servicio de la cultura y del público, de quienes depende.

No importa que el cine perfeccione su técnica y renueve constantemente sus métodos y que apenas acaba de ver superada una de sus últimas conquistas, el tecnicolor, sus laboratorios trabajen activamente para lograr el relieve y obtener nuevos efectos luminosos o modulaciones más armoniosas en la sonoridad, y que, una vez alcanzadas todas estas realizaciones, sigan sus técnicos en su labor, para arrancar a los diferentes elementos que lo integran otras de las muchas posibilidades que seguramente están reservadas a la cinematografía; que la televisión acelere su proceso de consolidación, que la situará en breve plazo entre los inventos más populares dedicados a la información y a propagar la

cultura, y logrará alcanzar la meta de sus realizaciones con el color y la sonoridad, para lo cual consagran sus estudios los que a esta rama de la ciencia dedican sus actividades; ni siquiera la solución, que se anuncia próxima, sobre el empleo de ondas ultracortas y de una distribución de bandas de frecuencia para la televisión, con autonomía de las de facsímiles y la telefotografía, según está previsto, y que dará lugar a que llegue al gran público el empleo de receptores de facsímiles, con los que se obtendrá la impresión de textos, fotos y dibujos por radio; es decir, un pequeño periódico impreso a domicilio.

Nada de todo esto, repetimos, importa para que el periódico continúe su constante evolución, sincronizado con el ritmo de los tiempos, como acabamos de ver en el ligero esbozo que hemos hecho de las diversas innovaciones e inventos que afectan a los diferentes factores que intervienen en su concepción, unas ya en marcha y otras de próxima realización, y que todas le sitúan en condiciones favorables para hacer frente a la competencia que puedan hacerle el cine y la radiodifusión.

La ciencia trabaja con igual ahínco para todos los sectores de la vida humana, y sus progresos alcanzan en igual proporción a todos los medios de información y de cultura. Cada uno asimila lo que la ciencia va produciendo o inventando, aplicable a sus propios factores o a su peculiar estructura, y cada uno de ellos continúa desarrollando sus funciones características, sin que por el hecho de que alguna de esas funciones sea común a todos ellos dé lugar a pensar que cada uno de por sí pueda reemplazar a los demás.

El periódico tiene vida propia, cimentada por la experiencia y la tradición de siglos. El cine ha alcanzado ya su madurez y la radio está a punto de lograrla, y ambas tienen ante sí magníficas perspectivas, como le ocurre a la televisión, que acaba de ser una realidad. Todos caminan con paso seguro en esa evolución constante que el progreso de las ideas y de la técnica impone a todos los estamentos que constituyen la base de la sociedad.

CONCLUSION

Es el periódico una institución, que cuenta con siglos de existencia y cuya beneficio de la cultura es bien notoria. fecunda labor en todos los tiempos en

El enorme progreso que ha alcanzado, especialmente en estos últimos tiempos, ha creado cuantiosos intereses y ha dado lugar al nacimiento de muchas actividades, aparte de la específica del periodismo y a la implantación de numerosas industrias, de las que viven centenares de miles de familias en cada país, llegando a constituir una potente unidad espiritual y económica, cuya vida es consustancial a la del Estado.

Con posterioridad al periódico han surgido otros elementos de cultura—el cine, la radio y la televisión— que, aunque la función que desempeñan difiera bastante de la del periódico, en alguno de sus aspectos, como, por ejemplo, el informativo, presentan afinidades con los de aquél, sin que por ello deje cada uno de poseer sus características propias.

Los progresos del cine y de la radiodifusión son innegables, y es indudable también que han de continuar en lo sucesivo con igual celeridad como hasta ahora, como asimismo es lógico suponer que seguirán descubriéndose otros medios para la captación y difusión de noticias, fruto de la incansable labor de los investigadores, que renovarán y mejorarán los existentes o los reemplazarán en algunos casos.

La radiodifusión (radio propiamente dicha y televisión) ofrece cada día mayores perfeccionamientos para lanzar sus informaciones—como los ofrece el cine—y constituye una fuente importante de noticias, que el radioescucha recibe con avidez; pero la actualidad de la noticia radiofónica no dura más que lo que cuesta emitir el último sonido. Con ser efímera la actualidad del periódico, es mucho más duradera que la de la radio o la que nos llegue a proporcionar la televisión.

Hay un axioma que dice que "no hay cosa más vieja que un periódico de ayer", lo que equivale a decir que solamente tiene una actualidad de veinticuatro horas. La permanencia de la noticia del periódico es de un día, y, en cambio, la de la radio es de un segundo.

La radio es síntesis—a veces índice—de noticias, y sirve para despertar la curiosidad y el deseo de ampliarlas, leyéndolas con más detalles y con la amplitud que el periódico acostumbra a servirlos. Por eso, la radio presenta grandes afinidades con la Prensa, aun cuando cada una de ellas ofrece sus características propias, como hemos dicho anteriormente. Por eso, no son antagónicas, sino que, por el contrario, sus funciones se complementan. Buena prueba de ello es que, según recientes análisis, no obstante el extraordinario interés que en la actualidad despiertan las noticias de la guerra, que la radio nos sirve diariamente y a diversas horas, la palabra escrita no sólo mantiene su posición, sino que continúa su progreso creciente.

La radiodifusión proyecta la voz viva y real del alma del mundo, pero el radioescucha no tiene tiempo de meditarla o de comentarla; necesita, además de la ampliación de la noticia, el comentario o la opinión que el periódico le ofrece. De ahí el interés que éste despierta siempre, y que, por otra parte, procura avivarlo con éxito, mejorando su presentación tipográfica, ampliando sus secciones y servicios, ofreciendo, en fin, al público esas maravillosas páginas que el fotograbado, el huecograbado y el Offset se encargan de hacer sugestivas y amenas, presentando un conjunto literario y artístico difícil de superar.

Por eso el periódico no desaparecerá, como institución tradicional que es de la cultura popular, de información y de orientación de multitudes. Indudablemente el periódico y el periodismo se renovarán o transformarán en el futuro, como evolucionarán también los demás medios de captación, transmisión y difusión de noticias. La historia de estos veinte últimos años es una sucesión continua de inventos, de innovaciones y de sorprendentes realizaciones en el orden técnico, y de nuevas ideas y de nuevas concepciones en el orden espiritual, que nos hacen creer en una mutación constante, de la que no podrán sustraerse el periódico y el periodismo, para que puedan continuar su brillante historia al servicio de las nobles causas, de la cultura y del bienestar de la humanidad y de los altos intereses de la Patria.

Las cuatro primeras planas mejor confeccionadas de la Prensa española

NO hay duda respecto a la valoración informativa del día; son dos noticias interesantes que todos los periódicos han sabido destacar bien con rarisimas excepciones. El día seleccionado, 24 de agosto, da cierta unidad a la primera plana. Hay diferencia respecto a los titulares, y en esta materia es «Alerta», de Santander, el que merece mención especial por su pleno acierto. En las cabeceras se ha de procurar rehuir toda tendencia, todo simbolismo, y ha de ceñirse a la más clara objetividad, procurando al propio tiempo la condensación de ideas, la concreción de la frase. Así, el primer titular que abre plana resulta tan expresivo como en los restantes periódicos, pero es más sencillo; por el contrario, «Ya», de Madrid, en el titular referente a la liberación de París, se expresa en términos poco claros. La confección de las planas está cuidada, y las diferentes noticias del día que ofrece en este lugar obedecen a valoración diferente en noticias de menos trascendencia.

Entre los periódicos citados hoy aparece por vez primera «Imperio», de Zamora. Posiblemente este diario no podrá sostener este plano de igualdad por cuanto carece de los más elementales medios técnicos: escasez de tipos, escaso material y composición a mano en su totalidad. Por este motivo, en él podrían señalarse algunas faltas no disculpables en otro periódico, pero que en éste nada significan comparado el esfuerzo que a diario realiza en ese afán constante de superación por conseguir dentro de la Prensa española un puesto que con gran dificultad ocupan y con mucho tesón sostienen. Precisamente esta aparición primera en la selección de las páginas servirá de estímulo y premio.

«Ya», de Madrid, es el más antiguo de la GACETA DE LA PRENSA ESPAÑOLA. Ya hemos señalado algunas faltas en el examen comparativo con que hemos iniciado este trabajo. El titular del armisticio rumano está bien, aunque pudo simplificar más los sumarios informativos y objetivos. La cabecera de la liberación de París pudo ofrecerse de acuerdo con la noticia primera, y de esta forma pudo simplificar el segundo elemento unificando ambos en un mismo titular. «París, en poder de los franceses» es un rótulo más simbólico que informativo y necesita de inmediatas aclaraciones, que pudieron ahorrarse indicando cómo fué la liberación de París y por quién, conforme hacen los restantes periódicos. La información gráfica, bien seleccionada, como también el resto de las noticias de la plana.

«Alerta», de Santander, en este día sirve de modelo con sus titulares. El segundo elemento del armisticio rumano pudo ser más informativo añadiendo algunas palabras más para dar una idea del contenido de la proclama del rey Miguel. Escapa a este periódico la noticia de la liberación de Marsella, importante por cuanto el desembarco meridional de Francia en estos días es cuando proporcionaba gran número



ALERTA

Una tempestad aérea cubren y dominan en Jamaica
de España que cubren las costas
de la península.

BOFARD DE FIANZAS ESPAÑOLA TRADICIONISTA Y DE LOS S. R. L.
ANTAYANZA - JUNIO 29 DE 1941 - PRECIO: CENTENOS - NÚMERO 4.110

Rumania hace la paz con los aliados

El Rey Miguel ha anunciado ayer en una proclama dirigida a su pueblo el GENERAL SENEATSCU, NUEVO PRESIDENTE DEL CONSEJO

El ministro de Hacienda, en San Sebastián

La guerra, el trabajo y las noticias

El ministro de Hacienda, en San Sebastián

El ministro de Hacienda, en San Sebastián

PARIS, OCUPADO POR LAS FUERZAS DEL INTERIOR

Ayer entró la segunda división blindada francesa



La banda, ocupada por las fuerzas blindadas francesas

El ministro secretario asistió a la inauguración del campo de deportados de Larrañal

Con sus tropas los voluntarios del pueblo de París

Un cronista relata los hechos de la caída de París

Un cronista relata los hechos de la caída de París

Imperio

Rumania hace la paz con Rusia y las Naciones Unidas

Proclama del Rey Miguel a su pueblo

Ha ordenado el cese de las hostilidades contra los soviéticos

El "maquis" se incorpora a los aliados



El ministro secretario asistió a la inauguración del campo de deportados de Larrañal

Proclama del Rey Miguel

El Gobierno provincial de la república

Argel confirma la ocupación

Ante la renuncia de los republicanos

Nota del Gobierno Civil

Un cronista relata los hechos de la caída de París

Un cronista relata los hechos de la caída de París

Un cronista relata los hechos de la caída de París

París en poder de las fuerzas francesas del interior

El ministro secretario asistió a la inauguración del campo de deportados de Larrañal

SOLDADOS ALIADOS ENTRAN EN MARSELLA

Nuevo desembarco cerca de Burdeos

El ministro secretario asistió a la inauguración del campo de deportados de Larrañal

El ministro secretario asistió a la inauguración del campo de deportados de Larrañal

El ministro secretario asistió a la inauguración del campo de deportados de Larrañal

Atine

ya

Remontar

Arriba

Arriba

Arriba

Arriba

Rumania ha aceptado las condiciones de paz de las Naciones Unidas

El Rey Miguel dirige una proclama al pueblo en la que anuncia la aceptación de la paz y repudia el acuerdo de Viena de 1940

SE CONSTITUYE UN NUEVO GOBIERNO NACIONAL PRESIDDO POR EL GENERAL SENEATSCU, CON LA COLABORACIÓN DE BRATIANU Y BLAVU

El ministro secretario asistió a la inauguración del campo de deportados de Larrañal

El ministro secretario asistió a la inauguración del campo de deportados de Larrañal

El ministro secretario asistió a la inauguración del campo de deportados de Larrañal

El ministro secretario asistió a la inauguración del campo de deportados de Larrañal

El ministro secretario asistió a la inauguración del campo de deportados de Larrañal

El ministro secretario asistió a la inauguración del campo de deportados de Larrañal

París, en poder de las fuerzas francesas del interior

LA CAPITAL FUE TOMADA POR LAS FUERZAS DEL INTERIOR EN UN ALZARADO GENERAL QUE DIJO CANTOS DE LIBERTAD Y PROGRESO

El ministro secretario asistió a la inauguración del campo de deportados de Larrañal

El ministro secretario asistió a la inauguración del campo de deportados de Larrañal

El ministro secretario asistió a la inauguración del campo de deportados de Larrañal

El ministro secretario asistió a la inauguración del campo de deportados de Larrañal

El ministro secretario asistió a la inauguración del campo de deportados de Larrañal

El ministro secretario asistió a la inauguración del campo de deportados de Larrañal

El ministro secretario asistió a la inauguración del campo de deportados de Larrañal

RUMANIA ACEPTA LAS CONDICIONES DE PAZ OPERADAS POR RUSIA Y LAS NACIONES UNIDAS

Se ha formado un Gobierno de unión nacional bajo la presidencia del general SENEATSCU

"Creemos las fronteras que se nos impusieron en Viena", dice el Rey Miguel en una proclama al pueblo rumano

El ministro secretario asistió a la inauguración del campo de deportados de Larrañal

El ministro secretario asistió a la inauguración del campo de deportados de Larrañal

El ministro secretario asistió a la inauguración del campo de deportados de Larrañal

El ministro secretario asistió a la inauguración del campo de deportados de Larrañal

El ministro secretario asistió a la inauguración del campo de deportados de Larrañal

El ministro secretario asistió a la inauguración del campo de deportados de Larrañal

PARIS FUE OCUPADO AYER POR LAS FUERZAS DEL INTERIOR

La segunda división blindada francesa ha entrado en la capital

El ministro secretario asistió a la inauguración del campo de deportados de Larrañal

El ministro secretario asistió a la inauguración del campo de deportados de Larrañal

El ministro secretario asistió a la inauguración del campo de deportados de Larrañal

El ministro secretario asistió a la inauguración del campo de deportados de Larrañal

El ministro secretario asistió a la inauguración del campo de deportados de Larrañal

El ministro secretario asistió a la inauguración del campo de deportados de Larrañal

El ministro secretario asistió a la inauguración del campo de deportados de Larrañal

FENOTAL

de noticias, y se refería a plazas muy conocidas y de fácil localización. El tipo de confección en vertical, bien hecho; hay uniformidad tipográfica en cada grupo de sumarios, gradación y contraste.

«Arriba», de Madrid; de manera poco regular aparece este periódico en nuestras páginas. Para evitar la repetición de tipos en los titulares de cabeza desplaza a la parte media la noticia de la liberación de París. El titular del armisticio rumano pudo simplificarse al estilo de «Ya», de Madrid, o «Alerta», de Santander. El sumario que se refiere a la proclama del rey Miguel es acertado, y bien elegidas las frases entrecuadradas. Hay variedad tipográfica en el texto para destacar las informaciones. Como el periódico de Santander, no da la noticia de la liberación de Marsella.

«Imperio», de Zamora, pudo simplificar más el trabajo de ajuste. La selección informativa es buena y los titulares pudieron reducirse suprimiendo palabras al estilo de los periódicos citados de Madrid y Santander. Debe amoldar el tamaño de las fotografías a la medida de las columnas y no dar un realce exagerado a las que en sí carecen de interés por su falta de expresividad. Inserta en primera una nota local de interés que ofrece recuadrada en la mitad inferior de la página. Hay uniformidad tipográfica en cada grupo de sumarios, gradación y contraste.

La aparición sistemática de nuevos periódicos da motivo a la esperanza en la evolución de nuestra Prensa hacia una mejor atención a los elementos técnicos y al moderno concepto periodístico en todos los sentidos. Periódicos modestos que procuran ascender de una categoría última a un término medio o a un papel destacado. Sin duda no hemos sido nosotros quienes hayan influido sobre esto, pero sí podemos alegrarnos de esta realidad indiscutible.



EL ENGRANAJE DEL DISTRIBUIDOR

LA figura a la margen inferior derecha muestra la posición de los bloques de parada siete y ocho del engranaje del distribuidor en marcha normal. Si algunas matrices hacen presión sobre el tornillo inferior del distribuidor, los espirales automáticos se entorchocan y los bloques de parada quedan separados, como se muestra en la figura inferior, a izquierda. En esta posición, la arandela 2 del engranaje queda apartada de la polea, permitiéndole girar libremente.

Cómo poner en marcha el distribuidor. Para poner en movimiento el mecanismo distribuidor, después de aflojar las matrices, se cierra la entrada a las canales y se hace girar libremente para atrás el anillo grafilado 13. Esto sirve para desenganchar los espirales automáticos y así permitir que el tornillo inferior del distribuidor vuelva a su posición normal, quedando los pernos uno contra el otro. Luego se tira hacia afuera el anillo grafilado 13, y el muelle 16 pone en contacto, uno con el otro, los bloques de parada 7 y 8, permitiéndole que la arandela del engranaje dé contra la polea motriz para mover el distribuidor.

Cómo desmontar el engranaje.—Si el engranaje del distribuidor debe ser desmontado, sea para la limpieza o para la reparación, se empieza por quitar el anillo grafilado 13, que está sujetado a la pestaña del engranaje por medio de dos tornillos 14; luego se quita el perno de la palanca del engranaje, lo que suelta la misma, pudiéndose quitar el tornillo 28, de cabeza hexagonal, que sujeta el brazo 15. Este brazo tiene en su parte superior dos pernos, y cuando está forzado hacia afuera, a fin de desenganchar dichos pernos, se debe tener cuidado de no torcer el eje motriz principal. Luego se saca el tornillo de la arandela 6, entonces el muelle 3, sacando luego el tornillo 33 en el eje, y finalmente se desliza el

mecanismo entero del engranaje, libre del eje.

Después de sacado de la máquina como una unidad, el engranaje puede ser más fácilmente desmontado para cualquier reparación necesaria, lo mismo para limpieza.

Antes de volver a montar la arandela 2 en la pestaña 9 debe la primera ser raspada hasta que quede limpia, debiendo ser lavada con gasolina la cara de la polea motriz, contra la cual da la arandela de cuero. Se debe tener certeza de que los tornillos en los bloques de parada 7 y 8 estén bien apretados.

La tensión de los muelles.—La tensión de los muelles puede ser ajustada aflojando el tornillo de presión en el anillo ajustable 17, y moviendo éste en una u otra dirección, a fin de conseguir la tensión necesaria, que debe ser no más que la requerida para mantener los bloques de parada en contacto cuando el anillo grafilado 13 es tirado hacia afuera para poner el distribuidor en marcha. Si la tensión fuera excesiva, resultaría en el torcimiento de las orejas de las matrices cogidas entre la entrada a las canales y el tornillo inferior del distribuidor.

La tensión del muelle 3 debe ser suficientemente fuerte para asegurar al distribuidor una marcha uniforme, de modo que cuando se abra la entrada a las canales, el tornillo puntiagudo fuerce la pestaña 24 para la izquierda, a fin de separar el conjunto del engranaje de la polea motriz, sin que los bloques de parada salgan fuera de contacto, de modo que el distribuidor pueda caminar cuando se cierra la entrada.

Lubricación.—Al montar el mecanismo de engranaje se debe usar un poco de aceite en todas las superficies de contacto, como también en los dos bloques de parada 7 y 8. La figura muestra el tornillo 27, que cubre el orificio para lubricar la polea motriz, que debe ser lubricada ocasionalmente.

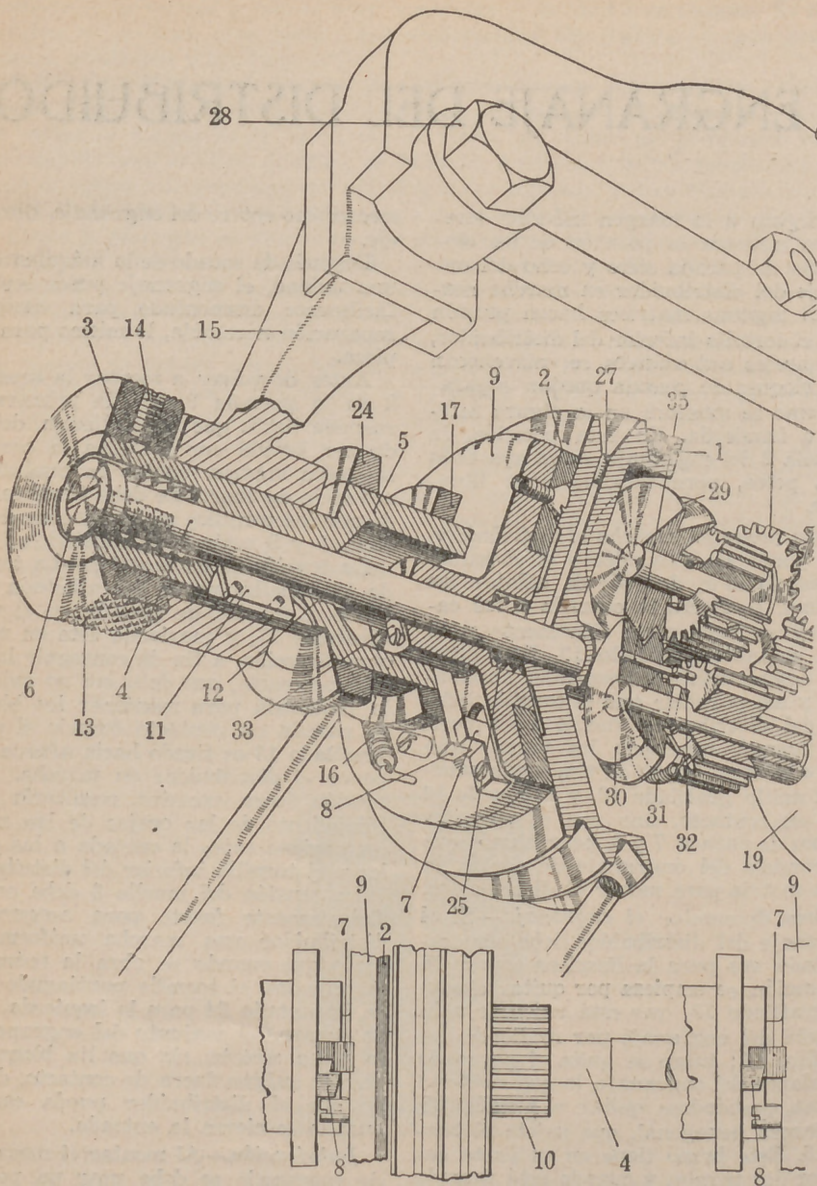

Esta vista seccional en perspectiva ilustra los detalles del engranaje del distribuidor. La figura a la margen inferior izquierda muestra los bloques de parada 7 y 8 desajustados al estar el distribuidor parado; y a la margen inferior derecha, cuando los bloques están juntos y hacen funcionar el distribuidor

ARREGLO DEL PERIODICO

Por JOHN ALLEN

UN nuevo arreglo fué introducido en la tipografía de periódicos el 20 de diciembre, cuando el *Miami Daily News* apareció con nueve columnas por página desde la primera hasta la última por toda la edición de 20 páginas.

(Nuestros viejos periódicos, por supuesto, tenían nueve o más columnas por página. Uno de los periódicos era el *Illuminated Quadruple Constellation*, editado por George Roberts, que tenía trece columnas en cada una de sus ocho páginas, siendo cada columna de cerca de 13 1/2 emes de ancho. Aun hoy, varios de nuestros periódicos constan de páginas de nueve columnas desde la primera hasta la última, y muchos de ellos presentan sus anuncios clasificados en páginas de nueve columnas. Desde el mes de noviembre del año próximo pasado, el *Richmond Independent*, de California, está presentando sus anuncios clasificados en páginas de diez columnas de 9 1/2 emes de ancho.)

Pero que sepa el escritor de estas líneas, ningún periódico ha llevado anteriormente páginas de nueve columnas como lo hizo el *Miami Daily News* el día 20 de diciembre de 1943, y continúa haciéndolo así—nueve columnas de 10 1/2 emes en una página—, nueve columnas y ocho rayas de seis puntos entre las columnas, que en conjunto tienen una eme menos de ancho que el ancho requerido antes para las ocho columnas de 12 emes de siete rayas de seis puntos.

EL NUEVO TRATAMIENTO

La prueba de que a los lectores y anunciantes les parecía gustar este nuevo tratamiento se ve en la declaración hecha por el *Daily News* después de haber hecho el cambio:

«A los lectores les gusta este tratamiento porque así la lectura resulta más fácil. Centenares de cartas, llamadas telefónicas y comentarios personales hechos por ellos elogian la apariencia de la palabra impresa. Nos dicen que leen con más facilidad el contenido del periódico, que parece tener también más lectura. Experiencias científicas hechas por la Universidad de Miami demuestran que su lectura es más de 25 por 100 más fácil que antes.

Los anunciantes están también de acuerdo. El editor, ya que la innovación neutraliza la reducción del papel disponible para el año 1944, sin otro corte en los anuncios y en las noticias del día, asegura al anunciante una representación adecuada. Los comentarios de los anunciantes, tanto locales como nacionales y de las Agencias principales de publicidad, han sido muy favorables. El costo, aumentado de inserción por pulgada cuadrada, es aceptado sin resentimiento.

El remanejo de anuncios nacionales no presenta problema alguno. Tanto anunciantes como Agencias, han cooperado bien con nosotros, permitiéndonos rehacer sus planchas, sea recortando algo sus cantos o grabándolas de nuevo.

Nuestra experiencia nos ha demostrado que podemos dar cabida a todo el contenido de anuncios y de textos de unas 160 columnas de un periódico de 20 páginas de ocho columnas por página en un periódico de 18 páginas de nueve columnas, o sean 162 columnas en todo, economizando así automáticamente 10 por 100 de papel. Noticias de arte, títulos y materia tubular, tal como de radio, deporte, etc., caben en una medida más estrecha sin aumentar el largo de las columnas. Acomodamos en término medio un 10 por 100 más de texto y un 12 por 100 más de anuncios en un periódico de 9 columnas que en uno de ocho, usando el mismo tipo y un lingote del mismo cuerpo.»

El cambio de ocho columnas a nueve se hizo a un costo de algo menos de 500 dólares.

El señor Carnegie Thomas, capataz mecánico, nos dice que «comenzamos a hacer preparativos en la sala de composición una semana antes de efectuar el cambio. Todos los linotipos fueron provistos de alineadores de molde para 10 1/2 emes. Los anuncios para la semana siguiente fueron remanejados y puestos sobre el mármol, listos para la

compaginación. Cuando terminamos la columna de radio para el lunes, por ejemplo, inmediatamente lo compusimos de nuevo en la nueva medida para el lunes venidero. El operario que maneja el linotipo que funde el material en blanco, como interlíneas y lingotes, fundía un poco de este material todos los días en la medida nueva para tener lista una cantidad suficiente de ello para el día en que se iba a efectuar el cambio. El resto de la existencia de este material fué cortado después a la nueva medida. El primer número de la edición remanejada tardó en salir sólo pocos minutos. En lo sucesivo hemos mantenido la hora exacta de la salida del periódico sin dificultad alguna.»

El señor Thomas continuó diciendo: «el *Daily News* está usando ahora bobinas de 67 pulgadas de ancho, mas al agotar la presente existencia de papel cambiaremos a bobinas de 66 pulgadas de ancho. Cuando se haya efectuado dicho cambio, se hará modificar el molde de planchas estereotípicas y la acepilladora para reducir el ancho de las planchas media pulgada. Esto permite hacer una economía adicional de 1 1/2 por 100 en el papel.»



ESCUELA OFICIAL DE PERIODISMO

En los exámenes celebrados últimamente en la Escuela Oficial de Periodismo, al objeto de admitir a los alumnos que han de seguir el curso ordinario 1944-45, han sido aprobados los alumnos reseñados a continuación, obteniendo becas los que asimismo se indican.

ALUMNOS ADMITIDOS

ACEVEDO GUERRA, EVARISTO.
AGUINAGA LÓPEZ, ENRIQUE.
ALONSO OBESO, FRANCISCO JAVIER.
CASTRO LOSADA, MANUEL CARLOS.
COSTA TORRO, FRANCISCO.
FRANCO MANERA, ENRIQUE.
FERNÁNDEZ LÓPEZ, ANTONIO.
GALLARDO SÁNCHEZ, FRANCISCO.
GARCÍA LÓPEZ, LUIS MARÍA.
GARFIAS LÓPEZ, FRANCISCO.
GONZÁLEZ ALLER, FAUSTINO.
GONZÁLEZ MUÑIZ, ANTONIO JOSÉ.
HARO JUÁREZ, GREGORIO DE.
LABORDE VALLVERDU, ENRIQUE.
LÓPEZ GIMENO, EMILIO.

MARTÍN CARRERAS DOMINGO.
MARTÍNEZ DE VILLARREAL, JOSÉ ANTONIO.
MENA CALVO, JOSÉ MARÍA DE.
MOLIST POL, ESTEBAN.
MORENO VENTAS-CALLE, JOAQUÍN.
POL GIRBAL, JAIME.
PUCH GARCÍA, JUAN FRANCISCO.
PUJOL BUREBA, AURELIO.
REINA SOLER, LEOPOLDO.
RODRÍGUEZ PLAZA, FRANCISCO.
SÁNCHEZ PAREDES, ANTONIO.
SANZ GARCÍA, JOSÉ MARÍA.
SANZ MOLINER, JOSÉ.
SOUVIRON UTRERA, AGUSTÍN.

BECAS CONCEDIDAS

AGUINAGA LÓPEZ, ENRIQUE.
CASTRO LOSADA, MANUEL CARLOS.
COSTA TORRO, FRANCISCO.
GALLARDO SÁNCHEZ, FRANCISCO.
GARFIAS LÓPEZ, FRANCISCO.
GONZÁLEZ ALLER, FAUSTINO.
GONZÁLEZ MUÑIZ, ANTONIO JOSÉ.

MARTÍN CARRERAS, DOMINGO.
MENA CALVO, JOSÉ MARÍA DE.
MOLIST POL, ESTEBAN.
POL GIRBAL, JAIME.
SANZ GARCÍA, JOSÉ MARÍA.
SOUVIRON UTRERA, AGUSTÍN.

Movimiento de personal

Desde el 31 de agosto de 1944 hasta el 30 de septiembre del mismo año se han producido en la plantilla de la Prensa nacional las siguientes variaciones:

A L T A S

Francisco Boves Amador, redactor-taquígrafo de *"Amanecer"*, de Zaragoza. Manuel Barrios Rodríguez, redactor de *"Hoy"*, de Badajoz; Manuel Tarín Iglesias redactor de *"La Prensa"*, de Barcelona; Antonio Herreros Losada, redactor de la Agencia Efe; Donato León Tierno, redactor-jefe de *"Fe"*, de Sevilla; Pilar de Abia, secretaria de Redacción de *"Y"*, de Madrid; Waldo de Mier, redactor editorialista de *"Alerta"*, de Santander; Francisco Justel Alvarez, redactor de *"La Prensa"*, de Barcelona; Gonzalo Rodríguez Castillo, corresponsal en Berlín.

B A J A S

Carlos Delgado Olivares, corresponsal en Berlín; Damián Roda González, redactor de *"Hierro"*, de Bilbao; José Ruiz Valiente, redactor de *"Albacete"*, de Albacete; Ramón de Sanchis de los Santos, secretario de Redacción de *"Solidaridad Nacional"*, de Barcelona; Manuel de Castro González, redactor deportivo del *"Faro de Vigo"*, de Vigo (por defunción); León Cuenca Enguidanos, redactor de *"Albacete"*, de Albacete (por servicio militar); Felipe García Albéniz Beltrán, director de *"El Correo Gallego"*.

T R A S L A D O S

Eliseo Feijóo García, de redactor de *"Mediterráneo"*, de Castellón, a redactor jefe del mismo periódico; Alberto Poveda Longo, de redactor-taquígrafo de *"La Mañana"*, de Lérida, a redactor de la Agencia Efe; Rodrigo Royo Masia, de redactor de *"Amanecer"*, de Zaragoza, a la Delegación Nacional de Prensa; Fernando Gascó Artigao, de redactor de *"Albacete"*, de Albacete, pasa trasladado a Madrid.