

# HOJA del LUNES

EDITADA POR LA ASOCIACION DE LA PRENSA DE MADRID

Director: JOSE GOMEZ FIGUEROA

Lunes 16 octubre 1978 • Número 2.061 • 48 páginas • 19 pesetas

ENVIO URGENTE: 20 pesetas

## DOS FUMATAS NEGRAS

**Este no será ya un conclave cortísimo**

**PUEDA QUE LAS DIFICULTADES EN LAS PRIMERAS VOTACIONES SE DEBIESEN A LAS POLEMICAS DECLARACIONES DEL CARDENAL SIRI**

Las primeras votaciones del conclave han dado dos "fumatas" negras. Una muchedumbre de 300.000 personas que abarrotaba la plaza de San Pedro estalló en un gigantesco rumor de desilusión cuando, pasadas las seis y media de la tarde, el humo que salía por la chimenea de la Capilla Sixtina, iluminada desde la colina del Gianicolo por potentes reflectores, confirmaba el fracaso de las cuatro votaciones de la jornada dominical. Este no será ya un conclave "cortísimo".

La primera votación se celebró ayer a las nueve y media de la mañana y fue seguida de otra. Por la tarde también estaban previstas dos votaciones. Hoy se repetirá el mismo programa.

La elección del nuevo Papa será confirmada inmediatamente por la oficina de Prensa de la Santa Sede, ya que, al parecer, existe una comunicación telefónica abierta entre el conclave y la Secretaría de Estado.

Las dificultades de las primeras votaciones—según los círculos periodísticos romanos—podrían estar relacionadas con las polémicas declaraciones atribuidas al cardenal Siri, en vísperas del conclave.

(Página 8)



La "fumata" negra, por la chimenea de la capilla Sixtina. Aún no hay Papa. (Efe.)

## AMBIENTE MUY TENSO EN EL PAIS VASCO

- YA HAN LLEGADO LAS TRES NUEVAS COMPANIAS DE LA POLICIA ARMADA
- SALAMANCA, LUGO Y VITORIA ASISTEN, CONMOVIDAS, A LOS FUNERALES DE LOS POLICIAS ASESINADOS
- EL PSOE CALIFICA DE "DRAMATICA" LA SITUACION POLITICA EN EUSKADI
- NUMEROSAS LLAMADAS DE INQUIETUD A NUESTRA REDACCION

(Página 4)

**RESPIRA EL ATLETICO**  
VOLVIO LUIS Y GANO EN VALLECAS

**EL MADRID, LIDER ABSOLUTO**

EL BURGOS, OTRO IMBATIDO CON SU SEXTO EMPATE EN SALAMANCA

**QUINIELA BAJA: LOS PLENOS, A UNAS 173.000 PESETAS**

(Información en páginas deportivas)



Hierro, meta rayista, batido por Robl. (Efe.)

HOJA DEL LUNES se vende hoy con un incremento de una peseta más, que se destina íntegra al Montepío Nacional de Vendedores de Prensa, con motivo del día del vendedor jubilado

**Philips**  
Televisor K11  
color

En blanco y negro  
o en color,  
los compradores  
exigentes prefieren  
T.V. Philips.

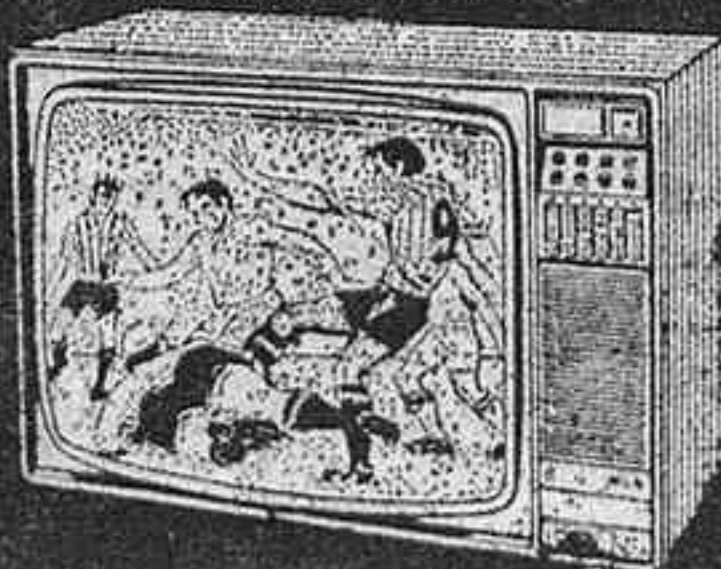

**feymar**

¡SIN ENTRADA!  
Desde 3.558 ptas.  
mensuales

Gta. Bilbao, 5 - Narváez, 3 - Av. José Antonio, 6 - Pl. S. Juan de la Cruz, 1 - Sancho Dávila, 6 - Jaxmin, 34 (P. Chamartín) - Alcalá, 184 - Alcalá, 98 - Serrano, 96 - Avenida Reina Victoria, 35



## ESCRITO EN ESPAÑA

# EL DÍA QUE SE FUE FRAGA

Por

Pedro RODRIGUEZ

**H**OMBRE, no es el brazo de Pastora Imperio que conmovía a los políticos de la belle époque; ni siquiera es el brazo de Santa Teresa, tan venerado y poderoso como el de Abril Martorell durante la otra época, pero dicen que cuando El Presidente, casi al amanecer, eleva la raqueta, tiembla el misterio. La pareja Suárez-Santana barre inmisericordemente de la pista a los señores Pepecoder y Aza que acatan, disciplinadamente, cuantos passing shoots y boleas de revés les envía el largo brazo del Ejecutivo.

Casi a raquetazos, el señor Fraga ha sido expulsado del templo del consenso; del atrio de la Comisión Mixta; de la pila donde va a ser bautizada la Constitución. Los dioses de la Derecha que se echaron a dormir hace 40 años, aún no han despertado en este país. El futuro es un niño sentado en las rodillas de la Izquierda. Hacer el elogio de la Derecha es hacer el "Elogio de la Locura", y ya no quedan Erasmos. Bueno, pues Fraga se va. Yo creo que tiene los meses contados. Habrá estado en la refriega de los partidos lo que estuvo en aquella lancha, el "Eduardo Javier", con Solís vestido de sirena tocándole el ukelele: el tiempo justo de hacer la transición de La Toja al mar abierto. Fraga ha tomado tres decisiones coperniquianas en su vida política: ser o no ser ministro de Arias; ser o no ser ministro de Suárez; correr o no correr el Quince de Junio. Ahora, está frente al mar de Perbes con La Cuarta Decisión agarrada como una caracola. Sospecho que Suárez prefiere que se le vaya todo el gabinete antes que se vaya Fraga. Si desaparece el planeta fráguico, es todo el sistema planetario del Estado el que saltará por los aires. El señor Fraga ha aceptado durante dos años ser el dique que contuviera el boquete de la extrema derecha, y el pim-pam-pum de la feria. Mientras, la auténtica Derecha, esa vieja hetaira con el rimmel de los cuarenta años corrido, permanecía cuerpo a tierra en la oligarquía. La noche que murió Franco, Washington envió un "telex" a la Banca española aumentando, desde aquel minuto, la línea de crédito. Washington, el pobre, suponía que la Derecha no se dejaría arrebatar un balón. Que convocaría un "Camp David" para el País Vasco. Que explicaría que la Democracia no era un invento y patente de la Izquierda.

Esa Derecha en la sombra que no ha dado un duro a Fraga, tiembla si Fraga se quema a lo bonzo tras el Referéndum. Fraga se irá sin testar, y buscar heredero a Fraga es para el Estado una jaqueca como heredar a la

Eta, o heredar Ceuta y Melilla. No había más Francos, como no hay más Fragas, ni más Suárezes, ni más Carrillos. Algo va a pasar si el señor Fraga deja el bebé de la Derecha en la puerta de La Moncloa, y se aleja para siempre. Han tenido cuarenta años para inventar la Derecha, y ahora hay que inventarla, como se inventó el Centro: en cuarenta horas.

## ... y en eso, llegó el Rey

**E**LEVABAN sus hombros al cielo, pedían un gin finz en el bar del Senado, e informaban a los señores periodistas que "el Rey ha quedado desplumado". Era el día del juicio final en la Constitución y viejos los políticos españoles —oh, la, la— seguían moviéndose, como las ratas de Paulov, con los reflejos condicionados del franquismo. Bueno, bien: en el jipareí del Poder, la Corona española se queda, teóricamente, en una de las cotas más bajas de poder de Europa. Pero éste es un país donde el Poder tiene ríos subterráneos que no afloran ni en escaños ni en decretos. El Rey Juan Carlos, a título personal, conserva íntegra la palanca del Ejército, arriba y abajo, a derecha y a izquierda. Ni Don Francisco la ha manejado con tantos reflejos como él. Aquí hubo un frenesí casi orgiástico por darle consejos "al Príncipe" o consejos "al Rey", como si se hubiera caído de otro planeta. Un ministro de Gobernación se le quejaba respetuosamente, en tiempos del principado, de que recibía a "gente a extramuros del Régimen". El futuro Rey respondía: "¿Tienen o no pasaporte?" Se supone que el Rey para los consejos es un gran turmix, pero que, no necesariamente, "Suárez es su Carrero Blanco". Si acaso, Giscard, aunque "yo me he casado sólo con Sofía". En realidad, el mayor timbre de gloria de La Zarzuela es su profesionalidad. Sudan el sueldo de jefes de Estado. Han podido evitar el crear una corte florentina—una de las casas reales donde se come más frugalmente de Europa—, pero no han podido evitar el mesianismo neofranquista de la base. Al menor problema, la Izquierda y la Derecha ponen un telegrama o una carta al Rey, como si aún brillara "la Lucecita" de El Pardo de las mil y una noches, donde el tiempo goteaba como una clepsidra.

Yo supongo que estos días el Jefe del Estado ha vuelto a justificar el sueldo, y ha cogido el teléfono de Marruecos: "Hassan, oye, Hassan, ¿qué diablos pretendes con esto de Bucceta?" Supongo. Yo supongo que La Zarzuela jamás pretendió otra Constitución. Ni otro rol. Ni ayetes ni reales, ni siquiera un Consejo del Reino. Se pensó en un Consejo Privado, pero ni eso. Sólo en un país amueblado, templado, normalizado, terminado. El Rey hablará la víspera del Referéndum. Yo supongo que nos va a leer la cartilla, así: "No le pidáis demasiado a la Democracia. Llegar a la Democracia no es llegar al jardín de Alá."

## La democracia, esa sirena varada

**C**UANDO Don Abril sale a hablar, guiña un ojo al gabinete y murmura, antes de que se produzca la desbandada: "Les voy a dar un mensaje a éstos." Horror. Al consumidor de la Constitución, al usuario de la Democracia se le debiera advertir, en los diez millones de libritos que se editarán por orden de Rafansón, que tendrá que aprender a convivir con el terrorismo hasta que llegemos a la llanura de los años noventa. Esas son las previsiones. Esta no es una Constitución antibalas, como un chaleco, ni una Paz prêt-à-porter. Estamos tan lejos de arreglar el País Vasco con tanques como con urnas. Hasta el mismo "Guernica" que era nuestro trofeo fin-de-curso, habremos de meterlo dentro de unos días, cuando lo recoja Pepe Armero, en un almacén. El "Guernica", como la Democracia recuperada, necesitan un año de almacenaje a salvo de la extremaderecha y de la extremaizquierda.

Porque El País de Enero se divide, ya, en gente-que-quiere-ser, y en gente-que-quiere-hacer. La orden es "cuidar a José Luis", "lanzar a José Luis", "no atacar a José Luis", ese Luciani con gafas y grúa, la gran esperanza blanca de Ucedé, hágase en mí según tu palabra. La aspiración, cenar con Torcuato. No es cierto que Torcuato aspire en Enero a ministro ni juegue a Presidente. Viles calumnias. Torcuato sólo quiere ser rey. Y la expectación, en el maravilloso mundo del seso, la carrera por la silla gestatoria del Tribunal de Garantías Constitucionales, en cuyo sprint figura, muy destacado, el Ilustrísimo señor Hernández Gil, a quien los crueles ingenios de la Villa conocen por "El Anticristo".

Por lo demás, algunas noches se produce un silencio estremecedor en "Mayte Commodore" a la entrada solemne del Vicepresidente para Asuntos Económicos. Respetuoso con el carisma, Dino, el pianista, ataca inmediatamente el "Abril en Postugal". Pero no caerá esa breva.

## Tácito ataca de nuevo

**L**OS ángeles caídos de la Democracia Cristiana; los defenestrados del paraiso centrista; los nuevos y agresivos cachorros de la Accenedepé han decidido reagruparse en una nueva escuadrilla que surca el cielo periodístico y político. Un nuevo colectivo democristiano realiza estos días prácticas de ataque al viejo grito de "Tora, tora" que proporcionó a la vieja guardia casi tantas carteras como artículos. Una segunda oleada de "citos" está dispuesta a vengar a Landelino y a estrellarse como kamikazes sobre el puente del Poder. Temblad, malditos, temblad. "Tácito" vuelve, puños fuera.





A un pensador español más bien proclive a ver el lado negro, o por lo menos gris, de la realidad se le censuraba su permanente pesimismo al hablar de España, de la sociedad española y especialmente de su situación económica. Y él decía: "Lo malo no es que sea pesimista. Lo malo es que tengo razón."

Es posible que hoy por hoy así sea; pero también es posible, yo al menos quiero tenerla, la esperanza. Es decir, que hay cosas que pueden cambiar, si cambian las personas, mejor dicho, si cambian la manera de comportarse las personas. ¿Por qué no intentamos quitar la razón a los pesimistas? "Mas no del pesimismo, te arrojes en el piélagos", que decía, siempre grandilocuente, Rubén.

El piélagos al que yo me refiero concretamente es el comportamiento de los españoles ante el trabajo y ante sus deberes sociales. Y verdaderamente es un piélagos proceloso, por seguir con expresiones pseudopóéticas. Vivimos en la era de la chapuza, del "yo procuro no dar golpe", del "en el sueldo me engañarán, pero en el trabajo no", del salir del paso como sea y de otra serie de máximas—más bien mínimas por su mezquindad—que son hoy religión común profesadas en los más distintos ámbitos laborales. Se diría que esa civilización de oculo de que hablan los sociólogos ha de desarrollarse en la oficina, en la fábrica o en cualquier lugar donde se trabaje o se debía trabajar. Gracias a este esfuerzo por no esforzarnos hemos conseguido para nuestro país el último lugar europeo en productividad.

La verdad es que productividad es una palabra fea, como todas esas otras que nos ha traído la tecnología imperante. Y no sólo es la palabra. Incluso el concepto enlerra un inevitable aire de desprecio a la persona humana, transformada en motor generador de energía que a mí personalmente—es decir, precisamente como persona—me disgusta. Por eso yo prefiero esa hermosa expresión dorsiana de la Obra Bien Hecha. Yo creo que si los españoles recobrásemos el amor por la obra bien hecha—cualquiera que sea la obra—habríamos dado un paso decisivo para la solución, no sólo de esos problemas que reflejan con inquietud cibernética los cuadros macroeconómicos, sino de muchas angustias—sociales, políticas, éticas—de una difícil convivencia. Porque quiero creer que esto es posible es por lo que la puerta de la ilusión—del sueño, si queréis—está al menos entreabierta. Y esto, para Ernest Bloch, es ya la esperanza.

Con lo que yo sueño es con que cada uno de los españoles en esta hora difícil—y por lo mismo hermosa—haga aquello que tiene que hacer, con dignidad; con acabamiento, como dirían nuestros clásicos. Quizá en este batiburrillo de ideas y de palabras que ha saltado a la calle como lógico fruto del cambio se han producido algunos desequilibrios graves. Y así se ha olvidado que la palabra y el concepto de la libertad—casi tan manejado como el de democracia, pero que a mi juicio es mucho más importante que ésta y su condicionante—necesita necesariamente, como complemento enriquecedor, la palabra y la idea de responsabilidad.

En un diccionario de la Academia del si-

ALEJANDRO FERNANDEZ POMBO, director de "Ya", tiene cuarenta y ocho años, y debe ser considerado como uno de los actuales directores de periódicos españoles con mayor solidez profesional. Maestro nacional, licenciado en Filosofía y Letras y número uno en la promoción del 58 en la Escuela Oficial de Periodismo. Dirigió las revistas "Signo" y "Vida Rural" y la agencia Prensa Asociada. Posee numerosos premios literarios y periodísticos y es autor de una veintena de libros.

(\*) La aparición de los originales solicitados para esta antología breve, para este "quién es quién" en el periodismo español actual, será por riguroso orden de llegada hasta nosotros. Naturalmente, HOJA DEL LUNES respeta y acoge las ideas de sus ilustres colaboradores, aunque es obligado añadir que el periódico no se solidariza necesariamente con ellas.

## "Un arco tendido hasta el mañana" \*

glo pasado se define al responsable como aquel que "está obligado a responder o satisfacer por un cargo, comisión o contrato". Luego en ediciones más modernas se ha modificado esta definición recargando más el sentido sobre el aspecto legal del concepto. A mí me gusta más hablar de la responsabilidad moral de satisfacer por "un cargo, comisión o contrato". Sólo satisfaciendo así, siendo responsables, podemos ser libres. Creo que si por galicismo al término confestación—tan usado en nuestro tiempo—le hemos dado sentido de protesta, podemos emplear a conciencia—y con conciencia—el verbo responder en este sentido de hacer nuestro deber. Aunque parezca una redundancia, "responder" sería la mejor manera de "contestar" desde la libertad que pedimos y que, al menos en parte, disfrutamos.

Insisto en que esto más que deseo es esperanza. Y que esa esperanza—"mientras respiro espero", decían los latinos, y "la esperanza alegra el alma", dice un proverbio castellano—tiene gran parte de su asentamiento en los jóvenes precisamente porque su comportamiento es el que más me decepciona. Trataré de explicarme.

Se ha dicho, y no seré yo quien lo discuta, que la juventud actual es más auténtica, más sincera que la de otras generaciones. Pero entiendo que la autenticidad y la sinceridad son valores relativamente positivos, porque dependen de lo que se autentifica o de lo que la sinceridad refleja para ser absolutamente positivos. Y quizá para esto, ojalá me equivoque, les sobra libertad y les falta responsabilidad, que aunque se crea lo contrario, es una virtud que puede darse en los jóvenes más que en los mayores, en el sentido que yo la vengo aplicando. Lo que parece antijvenil es una juventud "chapucera", que trata de "salir del paso", que "escurre el bulto". Y, sin embargo, me temo que muchos de nuestros muchachos sean así, seguramente porque, aunque ellos no lo reconozcan, nos están copiando a los que ya no somos jóvenes.

Pero también—y por eso insisto que no quiero ser pesimista, aunque el panorama induzca a ello—creo que son los jóvenes los que mejor pueden superar esta mediocridad, los que pueden enseñarnos a arriar el hombro con seriedad y con energía. No sé si esto que digo es lo que los filósofos llaman convocar una empresa común. Puede que sí. Lo que es cierto es que nuestra sociedad depende mucho más de lo que hagamos desde ahora—y por eso la importancia de los jóvenes—que de lo que hemos hecho hasta ahora. Antonio Machado decía: "Un pueblo es siempre una empresa futura, un arco tendido hasta el mañana."

### ESCUELA DE ESTUDIOS COOPERATIVOS

Dependiente de la Facultad de Ciencias Económicas y Empresariales

#### CURSO DE INTRODUCCION COOPERATIVA

DURACION: 6 meses (octubre-abril)

CLASES: 6,30-8,30, lunes, martes y jueves

Se otorgan diplomas. Se conceden becas

MATRICULA y CLASES: Plaza de las Cortes, 5, 3.º Madrid-14  
Teléfonos 231 36 21 - 231 07 55

### BENEFICIO MAS 80.000 AL MES

Dos hombres serios, decididos. Negocio manejable. Tiempo libre o total. Entrevista: 232 24 37

### VENDESE GRAN PISO EN PUERTA DE HIERRO

320 metros. Teléfono 216 98 18



# Gran inquietud por los sucesos de Basauri

● Honda emoción en los funerales y entierro de los dos policías armados y el guardia civil asesinados el viernes y el sábado

A la espera de la puesta en vigor de las medidas que el director general de Seguridad ha ordenado al general inspector de la Policía Armada, la situación en el País Vasco sigue tensa tras los graves incidentes ocurridos el sábado en Basauri al término de los funerales de los dos policías armados asesinados por ETA militar. Ayer, Salamanca, Lugo y Vitoria asistieron conmovidas a los funerales por los dos policías y el guardia civil tiroteado en Lequeitio horas después de los citados sucesos.

La inquietud ante lo ocurrido en Basauri se extendió a lo largo de la jornada de ayer a toda España. La protesta e insultos a las autoridades civiles y militares protagonizada por los policías armados en los momentos de grave tensión que rodearon al funeral han preocupado a los sectores responsables de la sociedad española. Durante el día de ayer nuestra redacción recibió diversos testimonios en los que se hacía patente el sentir de las fuerzas políticas, sociales y estamentos militares. Como denominador común en todas ellas, la preocupación por la escalada de la violencia y el deseo de que con medidas suficientes cese la caída

de los hombres de las fuerzas de orden público. Se nos habló de poner al frente de las operaciones a auténticos estrategas de la guerrilla urbana, de incrementar la disciplina de las fuerzas de seguridad para que sea posible el cumplimiento de su difícil misión, de concentrar los recursos económicos en las dotaciones de estas fuerzas, aun en detrimento de otras necesidades, para que sus acciones sean más seguras. Se nos habló, en fin, de cómo se debería operar para ofrecer una mejor respuesta al terror.

Lo cierto es que todas estas inquietudes están de algún modo recogidas en las instrucciones de la Dirección General de Seguridad al inspector general de la Policía Armada hechas ayer en lo que se refiere a las prácticas de perfeccionamiento y la modificación de todos los servicios ordinarios de la Policía Armada de Vizcaya para conseguir una mayor autoprotección y eficacia.

### LLEGAN TRES COMPANIAS DE RESERVA

Ayer llegaron a Bilbao tres compañías de la reserva general de la Policía Armada, provenientes de Pamplona, Valladolid y

Logroño. Según nuestras noticias, los trasladados forzoso serán unos trescientos, una docena las bajas definitivas en el Cuerpo y otros veinticinco o treinta los expedientados.

Por otra parte, y en relación con algunas informaciones sobre el desarrollo de los acontecimientos, el propio gobernador civil de Vizcaya, Luis Alberto Salazar Simpson, desmintió a este periódico que fuese agredido durante los incidentes. Tampoco es cierto que abandonase el edificio por una puerta trasera, sino por la principal, una vez que la situación estuvo controlada.

Simultáneamente se han iniciado los trámites para la instrucción del expediente "por presunto abandono de servicio de parte de la plantilla de la Policía Armada", así como el traslado forzoso de parte de la guarnición de Bilbao y su sustitución por dos compañías de la reserva general de la Policía Armada.

Entre tanto sigue sin definirse el significado de la manifestación que el Partido Nacionalista Vasco ha convocado para el próximo día 28, y en la que, según las distintas versiones, unos sitúan como contra la ETA y otros como contra el terrorismo en general.

De que la escalada terrorista de ETA no ha terminado es un ejemplo la muerte del guardia civil de Lequeitio, horas después de la de los dos policías armados y la colocación de un artefacto con cinco kilos de "goma-2" en la subestación de Iberduero en Zumaya. Tres desconocidos colocaron el explosivo tras atar a las personas de servicio que estaban en el lugar y previamente al conductor de un turismo, al que arrebataron el coche con el que llegaron a la subestación eléctrica.

### FUNERALES

Ayer tuvieron lugar los funerales por los dos policías armados y el guardia civil asesinados el viernes y sábado.

En Vitoria, con la sola asistencia de familiares, compañeros y autoridades, tuvo lugar la misa funeral por el guardia civil Alberto Villena Castilla, de veintisiete años, casado y con una hija de dos años. Era especialista de vigilancia de costas. Posteriormente el cadáver salió en ambulancia con destino a su pueblo natal, Padul, en la provincia de Granada, donde serán inhumados los restos.

El entierro del policía armado Elías García González tuvo lugar ayer en Salvatierra (Salamanca), presidido por el gobernador civil y el general gobernador militar.

Finalmente, y en medio de la misma emoción que reinó en los anteriores actos fúnebres, en Balears (Lugo) fue enterrado el cuerpo del policía armado Ramón Muñiz Fernández. Asistieron millares de personas de toda la comarca, presididos por el gobernador civil, general jefe del Tercio Norte de la Guardia Civil y coronel jefe de la Octava Circunscripción de la Policía Armada.

### SIGUE LA GRAVEDAD DEL POLICIA ARMADO

La tercera víctima del atentado del pasado viernes en que perecieron otros dos policías armados sigue hospitalizado y en grave estado. El parte médico facilitado en el hospital civil de Bilbao señala que "la terapéutica farmacológica no ha sido capaz de paliar la alteración bioquímica producida por el trauma y la anuria, por lo que se somete al paciente a hemodiálisis extracorpórea".

## Figuras Parlamentarias

### ESPERABE DE ARTEAGA, EL AMORDAZADO



En las Cortes anteriores, desde el mismo momento en que pisó la Cámara, en la que estuvo las dos legislaturas últimas, Jesús Esperabé de Arteaga y González se convirtió en la oposición por antonomasia, en contestatario nato, en blanco de iras parlamentarias. No cedió por eso en su actitud de postulador de soluciones democráticas para el régimen. Era un liberal y democrata—no marxista—que actuaba en la Cámara como francotirador. Un día se definió como democrata cristiano a lo Abraham Lincoln. Cada discurso suyo era raro que no acabase en polémica. Actuó con honradez y gallardía. Fue denostado desde cierta prensa, pero el permaneció enhiesto en sus intervenciones políticas. Fue calificado como enemigo, cuando desarrolló su vida parlamentaria dentro de la legalidad.

Su pasado... Había pertenecido a Izquierda Republicana, y en 1940 se le excluyó del puesto de profesor auxiliar de Derecho Internacional, ganado por oposición en 1931. Realizaba su labor docente en la Universidad de Salamanca, de la que su abuelo y su padre habían sido rectores. Hace cuatro años se le reintegró a su labor universitaria. Tiene prestigio en Salamanca, donde nació en 1909 y se doctoró en Filosofía y Letras. Sus paisanos le eligieron procurador familiar en 1967 y en 1971, y diputado a Cortes, en 1977.

Bien; este hombre—bajo de estatura, ojos vivos, trabajador, tenaz, astuto, con grandes dosis de ironía y gran humanidad—, este hombre, repetimos, tiene la boca sellada en el Congreso. Es un parlamentario con un lenguaje fácil y sabe defenderse y replicar. En las Cortes orgánicas era dueño y señor de su palabra. En las Cortes democráticas tiene puesta una mordaza por sus correligionarios de Unión de Centro Democrático. Para que no hable, le eligieron vicepresidente segundo del Congreso. Desde entonces está viviendo una íntima tragedia parlamentaria.

Arrellenado en su sillón, en el estrado presidencial—sillón que es su cárcel dorada—, asiste a los debates como un convidado de piedra, sonríe y debe poner barreras a su ironía. Lleva sangre parlamentaria; su abuelo y su padre fueron senadores. El soñaba, años atrás, con la democracia y con su Parlamento. Cuando el sueño es realidad, se encuentra con que le cierran la boca. Entonces toma la pluma y escribe en la prensa sobre los temas—¡ah, la disciplina del partido!—en los que no le dejan meter palabra en los debates. Un día cualquiera, en el Parlamento, acabarán llamándole "fascista", como años atrás le llamaron "marxista" por defender ideas liberales y democráticas.

A. J. GONZALEZ MUÑIZ

### IMPORTANTES DECLARACIONES DEL PRESIDENTE

#### SUAREZ AL DIRECTOR DE "EL PAIS"

## "El terrorismo no impedirá la convivencia"

### "No caeré en la trampa de tomar medidas de excepción en el País Vasco"

"No caeré en la trampa de tomar medidas de excepción en el País Vasco, ni nadie puede tratar a su pueblo como si todos fueran de la ETA", ha manifestado el presidente del Gobierno, Adolfo Suárez, al director de "El País", Juan Luis Cebrián, en unas importantes declaraciones que ayer publicó dicho periódico.

El entrevistado considera que la democracia es irreversible en España, pero habla de algunos peligros que la acechan, como las actitudes intolerantes de algunos sectores o las actividades terroristas que, sin embargo, "no impedirán el logro de una convivencia estable, justa y libre".

Del terrorismo dice que es una lacra social que afecta a numerosos países democráticos de nuestro entorno contra el que hay que luchar todos unidos y no utilizarlo como arma arrojadiza en el debate político.

También declara el presidente del Gobierno que el comportamiento del Ejército como institución ha sido ejemplar, asumiendo las nuevas lealtades, que son el Rey, el pueblo y el Gobierno que emana de ese pueblo.

### IMPULSAR LA INVERSION

En cuanto a los problemas y objetivos económicos, el presidente Suárez manifiesta que los más graves son el desempleo y la falta de inversiones. "Necesitamos impulsar la inversión si queremos crear puestos de trabajo. Tenemos que crecer moderando la inflación. Esto exige evidentemente un entendimiento económico con las diferentes fuerzas en presencia para mantener y mejorar los logros alcanzados este año como consecuencia de los Pactos de la Moncloa."

Por lo que se refiere a la pura política, el presidente de UCD no quiere definirse en torno al tema electoral, aunque señala que jurídicamente no es necesaria su dimisión tras el referéndum, aunque políticamente puede ser conveniente. "Pienso—añade—que en las circunstancias de este país, un partido que cuente, como el nuestro, con el 47 por 100 de la Cámara, puede y debe gobernar sólo con comodidad, pero mi Gobierno ha estado sometido a un ceterioro superior al habitual porque ha tenido que llevar a cabo la transición."

### GOBIERNO DE MAYORIA

"En las circunstancias actuales—sigue diciendo el entrevistado—es evidente que después del referéndum, si no convocamos elecciones, el país necesitará un Gobierno de mayoría suficiente. En todo caso, si se convocan elecciones, es preciso hacerlo en el momento justo, en la ocasión en que no dañen al país." Rechaza el presidente Suárez la posibilidad de que las legislativas tengan lugar a la vez que las municipales. Estas deben celebrarse en el plazo de noventa días después de aprobada la Constitución. Señala el presidente que "sólo si existiera una causa de fuerza mayor, como que se adelantaran las legislativas, podrían retrasarse las municipales".

### SUAREZ PARA RATO

La larga entrevista—dos páginas y media del periódico—concluye con las siguientes palabras de Juan Luis Cebrián:

"Suárez, pienso, quiere astutamente huir de la imagen de hombre providencial que aquel Caudillo de todas las Españas desperdigara sobre la faz del país. Este hombre ha cumplido lo que se prometió a sí mismo, porque "toda la vida soñé con ser presidente del Gobierno", y hubiera triunfado igual en el arte que en la política: tiene tales dotes naturales de captación y entendimiento del prójimo y tal convicción sobre el papel que le ha tocado desempeñar, que difícilmente puede desprender su personaje de sus sueños. Y cuando veo al helicóptero elevarse sobre las nubes de la Ciudad Universitaria y le recuerdo tan seguro y humilde a un tiempo, tan contradictoria en su poder, hecho a sí mismo, sentadito en aquel despacho con cartones de Goya y luces decimonónicas, no puedo evitar la sensación de que en cuanto de él dependa, aquí vamos a tener Suárez para rato."



Entierro en su pueblo de Fuenterroble de Salvatierra de uno de los policías armados asesinados el viernes. (Efe.)

## EL PSOE CALIFICA DE DRAMÁTICA LA SITUACION POLITICA EN EUSKADI

MADRID. (HOJA DEL LUNES).—Ayer se clausuró en Madrid la reunión ordinaria del Comité Federal del PSOE, que a lo largo del pasado fin de semana estudio diversos aspectos de la actualidad política y sindical, así como el tema del orden público. Con respecto a este último punto, el Comité Federal—órgano máximo del partido entre congresos—decidió la constitución de una comisión dentro del seno del grupo socialista en el Congreso para analizar a fondo toda la problemática del fenómeno del terrorismo, tanto en España como en otros países; estudiar sus orígenes y las medidas jurídicas, sociales y policiales para combatirlo, con el fin de elaborar una estrategia verdaderamente eficaz.

### CONSTITUCION

En el análisis de la situación política—uno de los temas del día—se estudió la Constitución. En este punto el PSOE afirma que, aprobada la Constitución, se habrá conseguido la ruptura con el pasado dictatorial de nuestro país y se habrán puesto los cimientos de una convivencia democrática que permita afrontar los graves problemas políticos y superar la crisis económica. Por estas razones, el PSOE dirá sí a la Constitución y hará una intensa campaña en favor del proyecto en cuanto salga de la Comisión Mixta y "lo defenderá frente a los intentos involutivos que la amenazan".

### ELECCIONES

En el tema de elecciones, el Consejo Federal del PSOE reafirmó, como objetivo fundamental, de su estrategia inmediata, la celebración de elecciones generales "de las que saldrá el primer Gobierno constitucional del país y que dará una nueva

configuración de las fuerzas reales". La consecución de este objetivo global, y según resolución del Consejo, no significa el abandono de la exigencia de elecciones locales, sino que se impone su celebración antes de las elecciones generales. En opinión del partido "no sería lógico ni democrático confrontar al electorado español en unas elecciones generales manteniendo municipios de carácter franquista".

### ACUERDOS POR UN AÑO

Otro tema que se estudió fue el de los acuerdos económicos. En este sentido, el PSOE reafirmó su tesis de aceptar la necesidad de negociación de un acuerdo marco con una duración no superior a un año, que permita una lucha contra la crisis, teniendo en cuenta las relaciones de fuerza y la situación objetiva de la economía con el menor coste social posible, manteniendo el poder adquisitivo de los salarios y defendiendo el empleo. El contenido de la negociación no podrá ser meramente salarial, pues esto significaría un simple pacto social. En la negociación de los acuerdos—continúan las resoluciones del Consejo Federal—tienen que participar los sindicatos, la patrona y la Administración, y una vez tomados los mismos, tendrán que ser enviados al Parlamento para su discusión.

Posteriormente, y en torno al tema de orden público, intervino el consejero del Interior del Consejo General Vasco, Txiqui Benegas, para informar sobre orden público del País Vasco y la situación tensa y dramática del momento político actual.

Finalmente, el secretario general del PSOE, Felipe González, hizo un largo análisis de la situación política actual.



## Los episodios nacionales.

## LA PALOMA HERIDA

Mi aniversario de boda ha caído este año en domingo, y mi mujer se ha creído obligada a hacerme declaraciones nostálgicas. "Sí—le he dicho—, ya lo sé, con Franco éramos más jóvenes." Hay que ir a misa. "Luego tienes que explicarme bien eso de la Constitución y del divorcio." A mediodía, la mesa del comedor se me ha llenado de parientes. "Si quieres, te explico ahora lo del divorcio y la Constitución." "No, hijo. Eso me lo explicas después." La máquina espera. Tengo que escribir estos "episodios". No sé por qué me acuerdo del lema de Juan Ramón Jiménez. "Amor y poesía, cada día." Los poetas dicen una verdad tan pura que no pasa de ser una verdad aproximada.

Bueno, el caso es que hoy es domingo. Y es mi aniversario de boda. Y que yo me he encontrado encima de mi mesa de trabajo el periódico con las declaraciones de Adolfo Suárez. Y otro periódico con otras declaraciones de Rafael Arias Salgado. Y otras declaraciones de Enrique Múgica. Y con ese encierro de autoridades en Basauri, con porrazos en los coches, insultos, bofetadas y salida, de tapadillo, por la puerta trasera. Y encima hay que tragarse la televisión, por si hay más muertos en el País Vasco o por si ya tenemos Papa. O sea, que ha sido la de hoy una jornada intensiva de santificación de las fiestas. Por la mañana he tenido que venir de la sierra, abandonando dolorosamente el campo en paz, las ovejas dulces y amorridadas, el aire dorado y al fondo las montañas azules de Castilla, y diciendo adiós a la hospitalidad, a corazón abierto, de mi viejo amigo Alejandro Fernández-Sordo, que ya está pensando en una conferencia para el Club Siglo XXI. La conferencia se va a titular "Las constantes patológicas de la derecha española." Eso no es una conferencia. Eso es un tratado sobre la investigación más fascinante de nuestra Historia. Es como intentar descubrir el más repetido cáncer de nuestra política, la epidemia de Celtiberia-polis. En esta hora de estrenos deberíamos estudiar bien eso de las constantes patológicas de la derecha española. Y las constantes patológicas de la izquierda. Y las enfermedades infantiles del centro. Y las secuelas hereditarias de nuestras enfermedades históricas. Y en seguida empezar a tomar vacunas. No es que yo tenga hoy ganas de fastidiar, pero echa uno una ojeada a nuestra historia reciente y menos reciente, y se encuentra uno con un cortejo de políticos que es la corte de los milagros.

Hace un día esplendoroso. Sol tibio y aire claro. Pero hoy todo es negro. Las gentes andan asustadas. "Esto es la guerra", dicen. Y, sin embargo, nadie quiere la guerra. Sólo la quieren esos pocos locos que ya nos la declararon y que nos la están haciendo con la sangre que no cesa. Los que quieren ahogar en sangre el más hermoso intento de libertad y de solidaridad que hemos hecho en España desde hace muchos años, quizá desde hace siglos. Hoy todo es negro, a pesar del sol tibio y del aire claro que me acompaña en mi viaje desde la sierra a la selva de asfalto de Madrid. Hoy todo es negro, hasta las "fumate", hasta las fumaradas de la chimenea del Vaticano que anuncian que todavía no tenemos Papa. Son negros los crespones que cubren el cuerpo de esos muertos sin sentido, de esos muertos que caen cada día sobre la cabeza de un Gobierno que los recibe como un acontecimiento natural, como un precio irremediable, como una contribución que hay que pagar fatalmente, como algo que hay que aceptar con una naturalidad que a muchos les va pareciendo indiferencia.

Por todos sitios advierte uno avisos contra la negrura. Por muchos ánimos piadosos que quieran darnos desde la España oficial (¡ojo a ese peligro de divorcio entre la España oficial y la España real, aunque eso no esté reconocido en la Constitución!), el panorama de la economía está lleno de negruras. La cesta de la compra es una tragedia diaria. Los empresarios han caído en el desaliento. El millón de parados es como una tormenta que se cierne sobre nuestras cabezas. Para muchos, el panorama electoral también se presenta negro. Será difícil, en estas circunstancias, entusiasmar a las gentes con una Constitución que declara derechos en unos momentos en que nadie toma medidas eficaces para garantizarlos. Las elecciones municipales y las elecciones políticas son una negrura amenazante. En el País Vas-

co, el negro no es una amenaza. Es una explosión.

"No tomaré medidas de excepción en el País Vasco", ha dicho el señor presidente del Gobierno. Bien. Eso es una manera—no sé si serena, no sé si pasiva—de afrontar una situación que sí es de excepción. La excepción existe y el terrorismo aprieta el acelerador. Aumenta el ritmo de los atentados. El señor Arzallus dice que el único lenguaje que entienden en Madrid es el de la violencia. Pero Madrid parece ya una torre de Babel en la que no se entiende ningún lenguaje, ni siquiera el de la violencia. Cada vez más, unos y otros, los que mejor debieran entenderse, van hablando un lenguaje diferente. Dios quiera que no terminen por hablar cada cual—los políticos, los militares, los curas, los obreros, los capitalistas—su lengua vernácula, la lengua de sus constantes patológicas. "No habrá golpe militar", ha dicho don Enrique Múgica. Pero sería mejor que no hubiese necesidad de hacernos esa clase de tranquilizaciones. Hay que ponerse en guardia cuando empiezan a tranquilizarnos con esas declaraciones. "Ceuta y Melilla son irrenunciablemente españolas." Pues es que ya está Hassan asomando otra vez la oreja. "Las islas Canarias forman parte de la integridad esencial de España." Y entonces se entera uno de que algo sucio se está cocinando en las cocinas de las apetencias oscuras internacionales. "No habrá devaluación de la peseta." Y los que pueden comprar marcos o francos suizos, los compran. "No habrá golpe militar." Y ya puede uno adivinar que las salas de banderas están empezando a hervir y que no faltará quien hable de la incompetencia tradicional de nuestros políticos. Y a preguntar que hasta cuándo.

El señor presidente nos ha dicho eso desde un periódico. Pero el señor presidente no ha considerado la importancia del tema para presentarse un día en el Parlamento, en la cabecera del banco azul, que es el sitio de los compromisos y del anuncio de decisiones importantes en una democracia parlamentaria, y desde allí pedir la palabra para explicar lo que está pasando y lo que se va a hacer para evitarlo. Quizá para eso se necesite saber cómo evitarlo y se tenga que estar dispuesto a tomar una decisión y llevarla a cabo. Y uno se pregunta si éste es el caso o si estaremos ante un ataque incurable de perplejidad ante unas dificultades muy repetidas en la historia de nuestro pueblo, y ante las cuales, por primera vez, los principales responsables se quedan mudos, intentando poner, desde sus despachos, paños calientes a las inflamaciones explosivas.

He oído por televisión a don Felipe González. El Partido Socialista Obrero Español está reunido estudiando la situación. Felipe González ha venido a decir que se va a estudiar el fenómeno del terrorismo no ya desde las declaraciones solerías e inútiles de las condenas más o menos líricas, sino desde el tratamiento político, económico, social y policial. Que se van a estudiar sus causas y sus remedios. El Gobierno ¿va a dejar eso a la iniciativa de la oposición?

Hay que meterse en la duda metódica. Hay que preguntarse si el partido que tiene en este momento la responsabilidad de gobernar está preocupado por la situación en el País Vasco y por la repercusión que esa situación está teniendo en los demás lugares de España y por el estado de ánimo de las Fuerzas Armadas, o por lograr que Fraga no esté en la comisión mixta Congreso-Senado que tiene que hacer el último texto constitucional, o por saber cuáles elecciones va a perder con menos hemorragia de votos, si las municipales o las generales; o por disputarse la supremacía de unos grupos sobre otros, si Fernández-Ordóñez o Martín-Villa, si los "tácitos" de Landelino o los compromisarios personales del presidente; o por llegar a un pacto para obtener la mayoría parlamentaria para el voto de investidura después de la Constitución, y si habrá que contar con catalanes y vascos, o con comunistas, o con el PSOE.

Lo cierto es que esto, hoy, se ve oscuro. Viniendo de la sierra veo cruzar una paloma por el aire claro, bajo el sol tibio. Será el Espíritu Santo que vuela hacia el conclave para inspirar a los cardenales el nombre de un Papa para un momento difícil. La paloma pierde altura, cabecea, vacila. Parece una paloma herida. Quizá venga del norte. Mira: la paloma de la paz.

Jaime CAMPANY

## REGRESO A JARTUM EL PRESIDENTE SUDANÉS

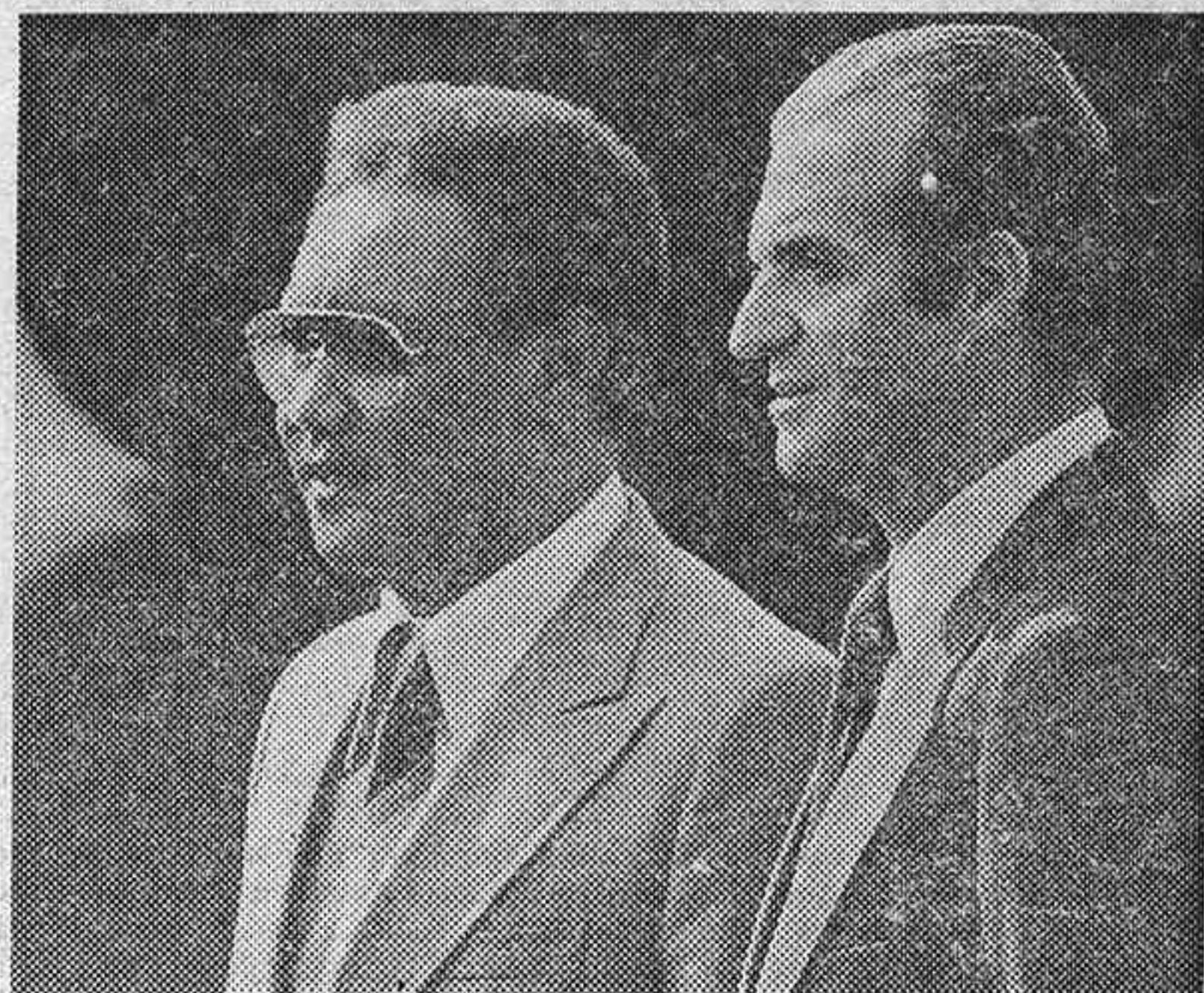

Gaafar El Nimeiry, Presidente del Sudán, recorrió las tierras españolas, en visita oficial, la semana pasada. Madrid le entregó las llaves de la ciudad, Granada le encantó con su Alhambra y su Generalife y Barcelona le ofreció oportunidades concretas para intensificar las relaciones económicas entre Sudán y España. Don Juan Carlos le despidió, como un buen amigo, en el aeropuerto de Barajas. Las noticias que llegan de Jartum confirman que el Presidente sudanés ha terminado felizmente su viaje, tras de una estancia de veinticuatro horas en Egipto, donde se entrevistó con el Presidente Sadat para conocer detalles de las negociaciones de paz de Camp David. En sus primeras declaraciones, Gaafar El Nimeiry ha dicho que sus entrevistas con los dirigentes de España, Bélgica, República Federal Alemania y Estados Unidos, en una gira de tres semanas de duración, han sido positivas en los planos económicos y políticos.

## PALENCIA Y GUADALUPE, EN LA SEMANA DEL REY

Después de las visitas a las tierras leonesas y zamoranas, la semana pasada los Reyes de España estuvieron en Palencia y, el día 12, Día de la Hispanidad, se trasladaron al histórico monasterio de Guadalupe para participar en los actos del cincuentenario de la coronación canónica de la Patrona de Extremadura. En ambas ocasiones fueron objeto del entusiasmo popular. En el solemne acto cultural celebrado en Guadalupe con motivo de las celebraciones del Día de la Hispanidad el Rey proclamó la estrecha unidad de la Corona con su pueblo.

## Hoy se reúne la comisión mixta Gobierno-Consejo General Vasco

La delimitación de funciones entre la comisión mixta y la de conciertos económicos será el tema principal que expongan los representantes del Consejo General Vasco a los del Gobierno dentro de la reunión que hoy celebrará la comisión mixta en Presidencia del Gobierno, según informa Efe.

A este respecto, opina el Consejo General Vasco que deben mantenerse los acuerdos de las distintas comisiones con los correspondientes ministerios, así como lo negociado en el pleno de la comisión mixta, ya que, afirman, ha ocurrido en algunas ocasiones que los acuerdos conseguidos han sido rotos unilateralmente por la Administración.

Por parte del órgano preautonómico vasco asistirán los consejeros Juan José Pujana, Txiki Benegas, Jesús María Viana y Juan María Bandrés. Abril Martorell y Clavero Arévalo, aún sin confirmar, lo harán en representación del Gobierno.

Los vascos también llevarán a la comisión mixta las transferencias, aún sin efectuar, en algunas

consejerías del Consejo General Vasco.

## El PCT apoya la abstención

MADRID. (HOJA DEL LUNES.)—Se ha reunido el comité central del PCT, que examinó la situación política actual del Estado español, que está enmarcada por el final de la elaboración del proyecto constitucional y la crisis económica.

Piensen que la Constitución, a pesar de contemplar avances muy importantes en libertades políticas, margina la iniciativa popular. Al pueblo y a la clase obrera no se le abre camino a la participación activa. Por lo que apoyan la abstención no sólo como resultado lógico del proceso constituyente, sino también como necesidad política para el pueblo, por ser la forma en que las masas puedan emitir un voto de censura a los partidos parlamentarios de la izquierda, sin que la derecha pueda aprovechar el

Para ver y oír BIEN



**ULLOA**  
OPTICO  
ESPECIALIDAD EN  
MICROLENTILLAS  
BLANDAS y RIGIDAS

Central: Carmen, 14 y 15.  
Av. Albufera, 12 (P. Vallecas).  
Bravo Murillo, 153 y 256.  
Paseo de las Delicias, 16.  
Av. Donostiarra, 19.  
Paseo Extremadura, 55 y 135.  
Av. José Antonio, 16.  
Diego de León, 67.

Alcalá, 147 y 359.  
Argumosa, 1.  
Duque de Alba, 10.  
Hortaleza, 56.  
Luchana, 36.  
Princesa, 58.  
Serrano, 21.  
Y provincias.

**Joyería**  
**Pérez Fernández**

BRILLANTES SOLITARIOS ALTA CALIDAD  
ESMERALDAS, RUBIES, ZAFIROS. JOYAS PEDIDA

ZARAGOZA, 3 (Aparcamiento Plaza Mayor)  
HORTALEZA, 3



LA HIJA DE FELIPE GONZALEZ



Aquí tenemos a la familia de Felipe González al completo (de momento) después de que el pasado miércoles Carmen Romero, esposa del primer secretario del PSOE, diera a luz a una niña. La criatura recibirá el nombre de María, y no de Constitución, como decían por ahí, porque así lo han decidido sus dos hermanos—uno de ellos se quedó fuera en esta fotografía—muy democráticamente, como convenía al caso. (Efe.)

Médicos de La Paz

LA HUELGA, SUPEDITADA A UNA REUNION INFORMATIVA

MADRID. (HOJA DEL LUNES).—Existe la probabilidad de que la huelga convocada por los médicos de la Residencia Sanitaria de la Seguridad Social La Paz no se lleve a cabo tal como se temía. Precisamente para adoptar una postura definitiva, hoy, a las nueve de la mañana, se reúnen, por una parte, los médicos en conflicto, y por otra, la gestora que en los últimos días ha estado negociando cerca del Ministerio de Sanidad y Seguridad Social una solución para llegar a un acuerdo.

La reunión tiene por objeto informar de los resultados de estas negociaciones. En este sentido, y según fuentes de los médicos consultadas por nuestro periódico, es muy posible que la huelga no se lleve a cabo.

El conflicto comenzó el 17 de julio pasado al hacer el INP una declaración de pérdidas por lo que declara que no tiene dinero para pagar las guardias a los médicos de los hospitales. El Instituto Nacional de Previsión ofrece a cambio el pagar las guardias en vacaciones. Es decir, en vez de cobrar en dinero, los médicos cobrarían en días de vacaciones. Al de dos días, el mismo Instituto propone unas medidas de austeridad, que aunque algunas son lógicas, hay otras, como la no compra de material técnico, que podían tener repercusiones graves. El rechazo de estas medidas por parte del personal médico es total, y el INP, después de negociar, ofrece otra alternativa, que consiste en pagar las guardias en efectivo y en compensación de vacaciones. Como dato diremos que un médico de La Paz cobra por hora de guardia menos de 500 pesetas, trabajando a la semana cincuenta y nueve horas.

Laudo del convenio de peluquerías

MADRID. (HOJA DEL LUNES).—La Delegación Provincial de Trabajo de Madrid ha dictado un laudo de obligado cumplimiento para el grupo de Peluquerías de Caballeros de la provincia de Madrid, tras la ruptura de las negociaciones para el logro de un nuevo convenio colectivo.

Ante este estado de cosas, se convocó el pasado día 9 una asamblea en la que la Mesa de la asamblea se mostró contraria a la huelga, mostrándose favorable a que se siguieran las medidas del INP, precisamente para demostrar su absoluta inviabilidad. La postura de la Mesa fue derrotada y se votó huelga.

FRAGA IRIBARNE:

"España se está quedando sin pulso"

"España se está quedando sin pulso", dijo Manuel Fraga Iribarne, secretario general de Alianza Popular, en el discurso de clausura del primer Congreso en Galicia de este partido, celebrado en Santiago de Compostela el pasado sábado. Posteriormente, Fraga Iribarne dijo de la Constitución que "es una opción perdida". Más tarde, en una rueda de prensa, el líder aliadista, aparte de criticar al Gobierno de UCD, afirmó que AP no ha sido muy partidaria de las preautonomías, porque este tema no gana nada con las improvisaciones y los planteamientos fueron muy ligeros". Con respecto a Nueva Mayoría, el secretario general de AP dijo que "saldrá adelante".

Con respecto a la actividad de Alianza Popular, el próximo viernes, siguiendo con el programa que AP está desarrollando por diversas capitales españolas, Fraga Iribarne y Federico Silva Muñoz, presidente del Partido Unido de Alianza Popular, pronunciarán sendos discursos en Zamora, donde analizarán diversos temas relacionados con la actualidad socio-política del país.

BLAS PIÑAR: "EL GOBIERNO SE NIEGA A CONDENAR A LOS TERRORISTAS"

"El Gobierno pronuncia frases de condena al terrorismo, pero se niega a condenar a los terroristas", dijo ayer Blas Piñar, líder de Fuerza Nueva, en un acto organizado por dicho partido en el pabellón de Méjico de la Feria de Muestras Iberoamericana de Sevilla, en el transcurso de un "acto de afirmación nacional", según informó la agencia Efe.

El líder ultraderechista dijo a continuación: "La amnistía, las reivindicaciones obreras alentadas por paraísos proletarios, que vienen a configurarse en el panorama amargo y triste de la España de hoy, no importa al Gobierno, al que solamente obsesionan tres cosas por sus compromisos: que salga la Constitución adelante como sea, la importancia de Fuerza Nueva, que crece y se robustece por momentos, y el saludo a la democracia liberal."

"Vamos a impugnar las elecciones", dice la "candidatura libre" del Colegio de ATS

MADRID. (HOJA DEL LUNES).—"Vamos a impugnar las elecciones celebradas en el Colegio de ATS de Madrid", dijo a HOJA DEL LUNES un representante de la llamada "candidatura libre", "por supuestas irregularidades formales".

Las elecciones se celebraron en todos los colegios de ATS de las diversas provincias españolas el pasado día 10, en virtud de lo dispuesto en los nuevos estatutos de la organización colegial. En el Colegio de Madrid, que agrupa a unos 18.000 de los 95.000 ATS que existen en toda España, se presentaron varias candidaturas individuales y dos globales: la "candidatura para la autonomía profesional", que resultó vencedora, y la "candidatura libre".

Terrorismo sindical

MADRID. (HOJA DEL LUNES).—El secretario de la CTI ha hecho pública una declaración de protesta por el atentado sufrido por uno de sus militantes en la localidad valenciana de Canals. El día 11, entre las cinco y media y las seis de la mañana fue incendiado el coche de un miembro del comité de empresa de la factoría de curtidos Rodrigo Sancho, afiliado a la Confederación de Trabajadores Independientes. El lunes anterior, la asamblea de fábrica había acordado mayoritariamente ir a la negociación de un convenio de empresa, rompiendo con el nacional, y se supone que el atentado terrorista ha podido estar relacionado con esta decisión de los trabajadores. El comité de empresa que asumió la responsabilidad de negociar el nuevo convenio está integrado por siete trabajadores de CTI, cinco de USO, tres de Comisiones Obreras y dos no afiliados.

Sí, estaré en el 1er CONGRESO DE UCD

La voluntad de las urnas colocó a los hombres y mujeres de centro ante la responsabilidad de gobernar, porque Unión de Centro Democrático es el partido de la mayoría.

Un año largo en que se han abordado desde la sensatez y la moderación todos los problemas que siempre dividieron a los españoles, demuestra nuestra capacidad de gobierno.

Lo hecho avala el futuro.

Ahora, el I Congreso Nacional va a consolidar a Unión de Centro Democrático como la primera fuerza política del país, y su esfuerzo por equiparar nuestra sociedad a las democracias occidentales más avanzadas.

I CONGRESO NACIONAL DE UCD LA SOLUCION A UN RETO



19-20-21 de Octubre 1978  
Palacio de Exposiciones y Congresos





EL PROXIMO JUEVES SE INAUGURA

# CASI QUINIENTOS PERIODISTAS EN EL PRIMER CONGRESO DE UCD

15 millones de pesetas ha costado su organización

MADRID. (HOJA DEL LUNES.)—Doscientos periodistas españoles, ciento cincuenta extranjeros, dieciséis canales de TV, setenta periodistas radiofónicos y setenta gráficos han sido acreditados para cubrir la información que se desprenda del I Congreso de Unión de Centro Democrático (UCD), que dará comienzo a las once de la mañana del próximo jueves día 19. Estas cifras dan la medida de la expectación que ha despertado en todo el mundo la celebración de este congreso, para el que no se ha escatimado ningún esfuerzo. Desde principios del pasado mes de julio, cerca de cien personas han estado trabajando a un ritmo de diez horas diarias para dejar lista la compleja organización de un acto de este tipo.

## SERVICIOS INFORMATIVOS

Se puede decir que la parte más cuidada de la organización ha sido la de prensa, radio y TV. Para ayudar a los periodistas acreditados en el congreso, la oficina de prensa de UCD ha movilizado a sesenta personas, que solucionarán cualquier problema—entrevistas, transmisiones, informaciones adicionales, etcétera—que se pueda plantear a los informadores. Quince cabinas telefónicas, cuatro télex, una cabina de radio, un servicio de pantalla de video y cinco fotógrafos propios completan lo relativo a la información dentro del Palacio Nacional de Exposiciones y Congresos, donde se celebrarán las sesiones. Además, todos los medios acreditados contarán de un casillero donde dispondrán, en hojas tiradas a ciclostil, de abundante información de las sesiones a los pocos minutos de producirse. Finalmente, el gabinete de prensa del partido editará un periódico durante los tres días que durarán las reuniones, llamado "UCD en la prensa". El contenido de este periódico recogerá una síntesis de recortes de prensa publicados en toda la prensa nacional. También contará con una serie de secciones elaboradas por periodistas del partido.

## COMPROMISARIOS E INVITADOS

Asistirán al congreso en calidad de compromisarios, elegidos en las distintas asambleas provinciales, 1.500 personas, a los que hay que sumar 234 miembros "por derecho propio" y los designados por el presidente Suárez; serán en total 1.791 compromisarios.

Por otra parte, UCD ha invitado a 150 personalidades españolas pertenecientes al mundo de las artes, del espectáculo, del periodismo, del deporte, etc.

Por parte extranjera han confirmado su asistencia diversas personalidades del mundo político, entre las que destacan Margaret Thatcher, líder del Partido Conservador Inglés; Leo Tindemans, ex jefe del Gobierno belga; Emilio Colombo, presidente del Parlamento Europeo; Freitas do Amaral, presidente del Centro Democrático y Social de Portugal; Eduardo Frei, presidente de la Democracia Cristiana Chilena; Jean Lecanuet, presidente de la UDF francesa; Hugo Lamalfa, presidente del Partido Republicano Italiano, etc. También han sido invitadas personas relacio-

nadas con el arte y la cultura a nivel mundial, como el historiador Hugh Thomas y los literatos Stanley Payne y Dieter Nohlen.

## SERVICIO DE ORDEN Y MILLONES

Sesenta personas se encargarán del servicio de orden durante la celebración del congreso. Otras sesenta se ocuparán de la seguridad de los asistentes. La seguridad del presidente Suárez y de sus ministros, que acudirán a diversas sesiones, estará a cargo de sus agentes habituales. Por su parte, las Fuerzas de Orden Público vigilarán—como en todos

los actos de este calibre—los alrededores del Palacio de Congresos.

Como prolongación del acto de clausura se celebrará en el mismo recinto del Palacio de Congresos una fiesta, a la que está prevista la asistencia de unas cinco mil personas. Se tratará de dar un sentido informal a este acto, para el que se cuenta con la actuación de diversos artistas vinculados al partido.

El coste total del congreso ha supuesto a las arcas de UCD la cantidad de quince millones de pesetas.

J. M. GARCIA MATEACHE

## CONSTITUCION

# HOY, PRIMERA REUNION DE LA COMISION MIXTA

MADRID. (HOJA DEL LUNES.)—Hoy, a las diez y media de la mañana, se reúne por primera vez la Comisión Mixta Congreso-Senado para emprender el estudio del proyecto constitucional aprobado recientemente por el Senado. De estas reuniones, que pueden durar entre una y dos semanas, saldrá el texto que se someterá a referéndum en todo el país.

Independientemente del resultado de estas reuniones, todas las fuerzas políticas han comenzado sus respectivas campañas a favor o en contra

o en pro de la abstención. Los miembros de la Comisión, en la que sorpresivamente no ha sido incluido Manuel Fraga Iribarne, son: Antonio Hernández Gil, presidente de las Cortes; Fernando Álvarez de Miranda y Antonio Fontán, presidentes del Congreso y del Senado, respectivamente; José Pedro Pérez Llorca (UCD), Alfonso Guerra (PSOE), Miguel Roca Junyent (Socialistas de Cataluña), Jordi Solé Turá (PSUC-PCE), Fernando Abril Martorell (UCD) y Antonio Jiménez Blanco y José Vida Soria, ambos del PSOE.

*Este Otoño,  
los cuellos  
de las camisas  
nos han salido  
redondos.*

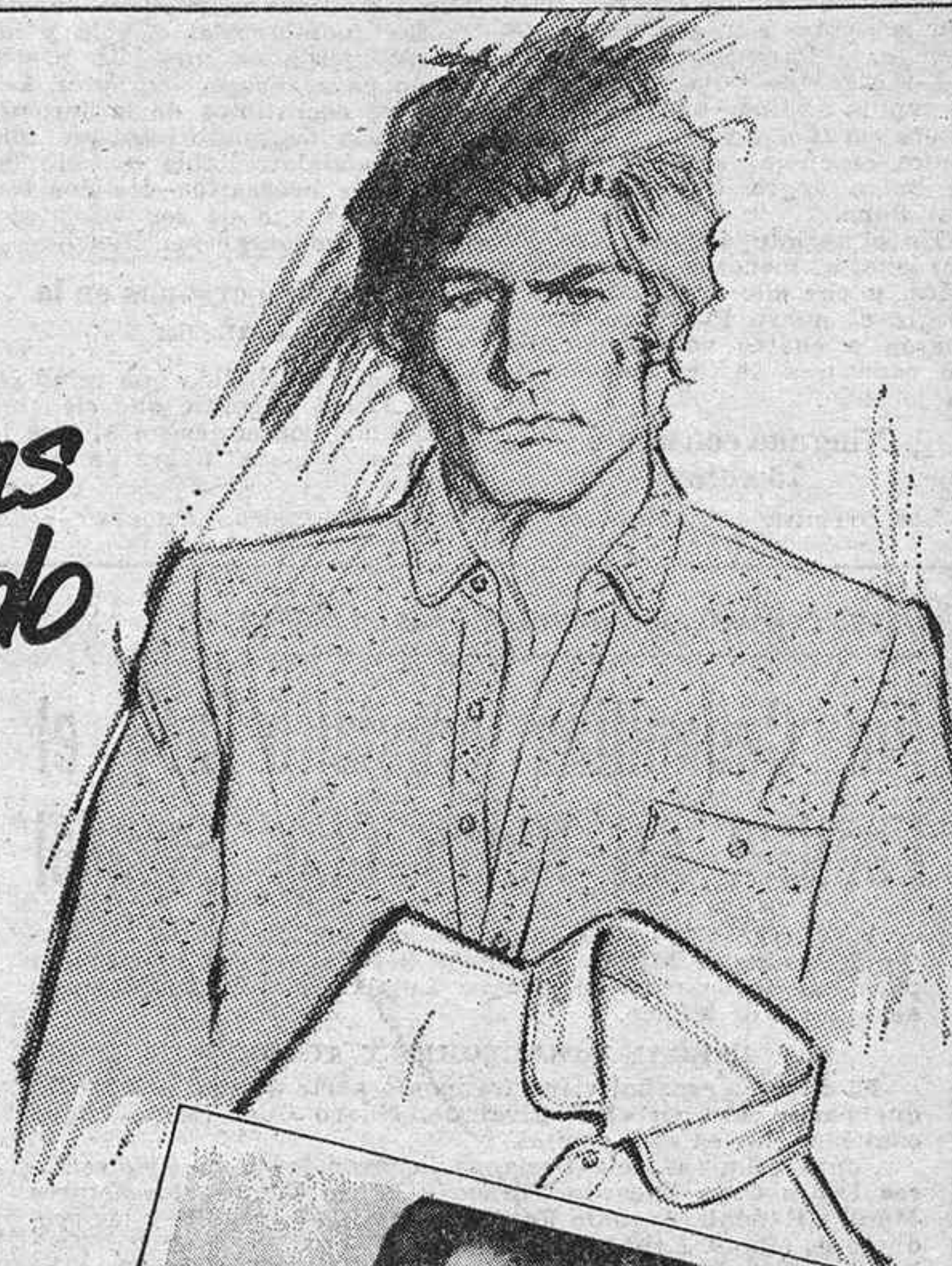
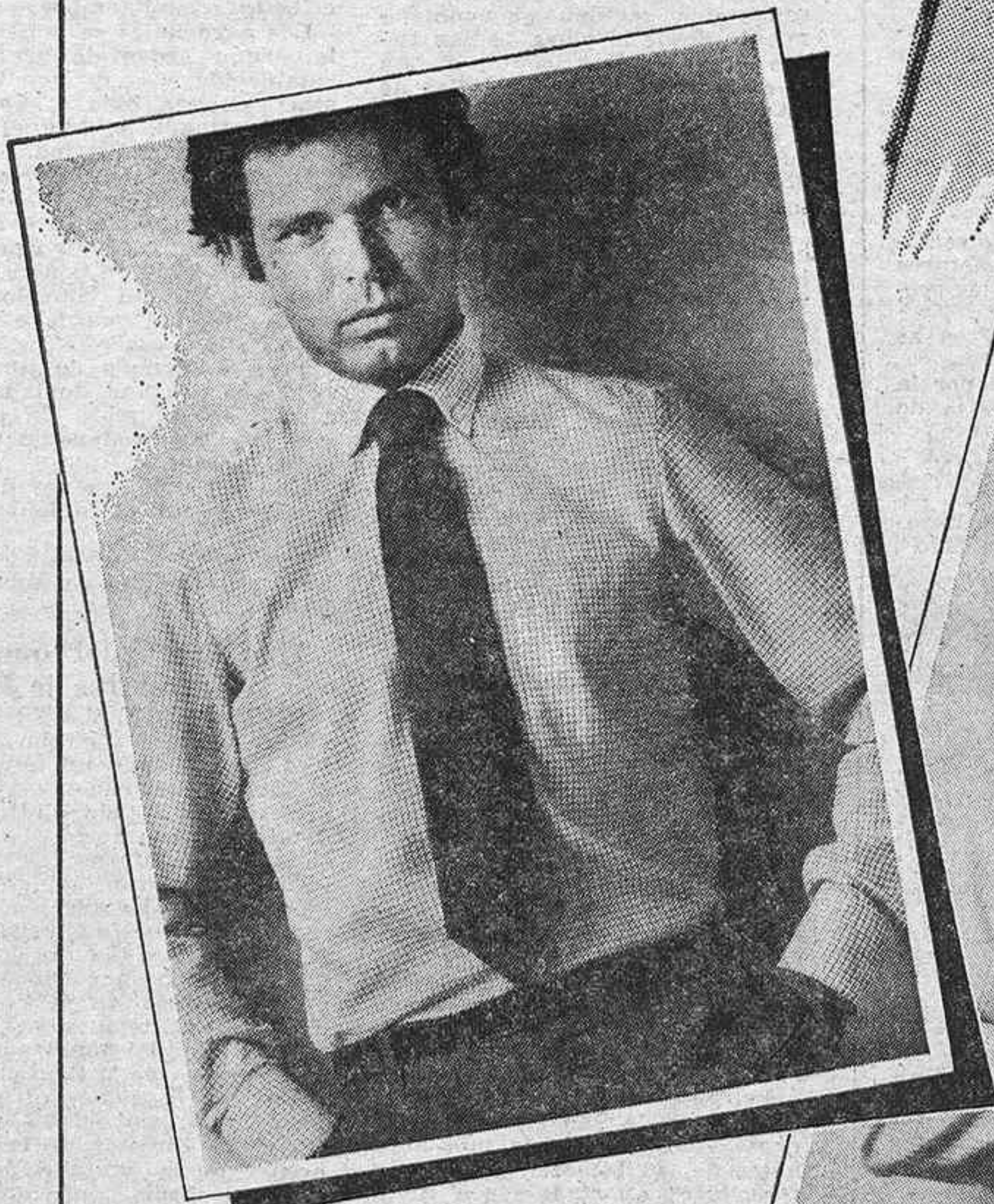

*Y pequeños, que así es la moda. Ahora, que si usted prefiere los cuellos clásicos o con botones también los encontrará porque en El Corte Inglés, hacemos la moda para todos los gustos con más de 200 variaciones para elegir: cuadros pequeños, rayas, colores ecológicos; hechuras amplias, entalladas, con pliegues...*

ECONOMICAMENTE COMPRANDOLAS DE DOS EN DOS.

Una camisa, desde 995 pts.  
Dos camisas, desde 1.900 pts.

*El Corte Inglés*

*No. 1 en Moda*

## La Organización de Izquierda Comunista rechaza a ETA

MADRID. (HOJA DEL LUNES.)—Ante las últimas acciones de la organización vasca ETA, recibimos en nuestra redacción un comunicado de la Organización de Izquierda Comunista en el que, en tres puntos, la citada organización rechaza la actuación de los comandos de ETA y explica su postura ante la problemática de Euzkadi.

La OIC expresa su convencimiento de que la línea seguida por ETA se aparta cada vez más de las tareas de organización, movilización y educación revolucionaria. La OIC exige asimismo la retirada inmediata de las FOP de Euzkadi y pide su sustitución por una Policía nacional bajo el control del Consejo General Vasco. La OIC, cuya postura ante la Constitución es abstencionista, denuncia finalmente las maniobras destinadas a confundir sobre los verdaderos problemas y las justas soluciones sobre Euzkadi.



# AÚN NO HAY PAPA

- Los cardenales fracasaron en cuatro votaciones
- Trescientas mil personas estuvieron en la plaza de San Pedro pendientes de la "fumata"

CIUDAD DEL VATICANO. (Crónica para HOJA DEL LUNES, por Jesús G. Olmedo, de Efe.)—Después del primer día de votaciones, los 111 cardenales electores no consiguieron el domingo ponerse de acuerdo para dar sus votos a un candidato que suceda al Papa Juan Pablo I.

Dos fumatas de la chimenea de la capilla Sixtina—una a las doce (hora española) y otra a las 18,34 (hora española) anunciaron, con el humo negro, que todavía no hay Papa.

En el recinto del conclave, los cardenales menores de ochenta años, y por ello facultados para elegir al nuevo Pontífice, procedieron a cuatro votaciones, dos en cada una de las sesiones de la jornada.

## Ninguno consiguió 75 votos

Los purpurados habían comen-

zando la sesión matinal a las 9,30 (hora española), después de haber concelebrado misa en el recinto del conclave.

Sentados ante las mesas de las votaciones, los cardenales escribieron en sus respectivas papeletas el nombre del elegido y las introdujeron en un cáliz, preparado para recoger los votos. Los cuatro escrutinios de la jornada pusieron de manifiesto que ningún candidato había logrado los 75 votos necesarios—los dos tercios más uno de los votantes—para acceder al pontificado.

## Cien mil personas en la mañana

El día espléndido que reinó sobre Roma permitió que cien mil personas contemplasen al aire libre la "fumata" negra de la mañana.

El desasosiego comenzó a in-



Los fotógrafos de la prensa de todo el mundo enfocan sus teleobjetivos para captar la noticia de la elección del nuevo Papa. (Efe.)

vadir a la multitud cuando iba pasando el tiempo prudencial en que debiera de haberse producido la "fumata", en el caso de que los cardenales hubiesen elegido Papa en la primera votación. Eran entonces las once de la mañana.

El paso del tiempo indicó que los purpurados estaban procediendo a una segunda votación. Efectivamente, el humo negro de la chimenea de la capilla Sixtina, lugar en que está situada el aula de la elección, pregonó que ambas votaciones habían dado resultado negativo.

La chimenea de la capilla Sixtina comenzó a arrojar humo negro a las 12 (hora local) y mantuvo ininterrumpidamente este color durante treinta segundos.

## Falsa alarma

A continuación, una bocanada de humo blanco provocó una falsa alarma entre las cien mil personas que seguían el acontecimiento desde la plaza de San Pedro y en quienes contemplaban la chimenea por las pantallas de televisión.

El humo blanco lo produjo la quema de las papeletas de las votaciones y apuntes de los electores.

Los purpurados habían decidido quemar en primer lugar una vela que garantizase el color negro, y en un segundo tiempo echaron al fuego sus papeles y notas, que —una vez más, tal y como ocurrió en la elección del Papa Luciani—ocasionaron cierto desconcierto en quienes miraban a la chimenea.

A las 12,07 llegó la confirmación oficial de la sala de prensa de la Santa Sede. Las dos primeras votaciones habían resultado negativas. El humo negro de los primeros segundos había anunciado que todavía no hay Papa.

## La sesión de tarde

Unas 300.000 personas de todos los ángulos del mundo se dieron cita por la tarde en la plaza de San Pedro y sus alrededores para seguir el acontecimiento.

Los purpurados se reunieron en el aula de las votaciones a las dieciséis treinta (hora española) para proceder a la elección, después de haber comido, haber descansado de la sesión matinal y tras haber entonado el himno "Veni Creator" pidiendo iluminación a la hora de escribir en la papeleta el nombre del elegido.

La plaza de San Pedro permaneció iluminada desde una hora antes de la "fumata" por varios reflectores, apostados en el monte Gianicolo, que se asoma al Vaticano.

## La segunda «fumata» negra

La iluminación de la chimenea de la capilla Sixtina, a pesar de lo que se temía, permitió ver con claridad a las dieciocho treinta y cuatro (hora española) el humo negro que anunciaba el fracaso de los cardenales en la elección del Papa durante las dos votaciones vespertinas.

La Radio Vaticana y la sala de prensa de la Santa Sede confirmaron oficialmente el color negro del humo a las dieciocho cincuenta y dos (hora española).

## Esperanzas para hoy

Hoy los purpurados comenzarán el segundo día de votaciones con el mismo ritual. Concelebrarán la misa y a continuación acudirán a la capilla Sixtina para depositar su voto en el cáliz colocado ante el altar, a los pies

del famoso fresco de Miguel Ángel "El juicio universal".

Después de esta primera jornada, con resultados negativos, la expectación ha aumentado, pero ha crecido la esperanza de que los cardenales lleguen hoy a un acuerdo sobre el hombre que, vestido de blanco, salga al balcón central de la basílica vaticana para impartir la bendición.

## Así son las votaciones

Los nueve ceremonieros repartieron al comienzo de cada votación las papeletas de voto, hojas de color blanco del tamaño de una postal, donde está escrito "Eligo in Summum Pontificem..." y sobre los puntos suspensivos cada cardenal pone el nombre escogido por él.

Según la Constitución apostólica, se debe procurar variar la propia caligrafía para que no sea identificable la persona que escribe tal o cual nombre.

Los cardenales se ponen en fila, según orden de preferencia establecida, y se dirigen hacia el altar, situado bajo el famoso "Juicio final", de Miguel Ángel, de dicha Capilla Sixtina.

Llegado su turno, el elector se arrodilla, reza en silencio y después dice en voz alta la fórmula del juramento: "Pongo por testigo a Dios Nuestro Señor, que me juzgará, que mi voto lo doy a aquel que creo que debe ser elegido."

Tras la fórmula de juramento coloca la papeleta, doblada por la mitad, en un plato de plata, y con éste la introduce en un gran cáliz dorado.

Una vez que han votado todos comienza inmediatamente el escrutinio.

Las papeletas, cosidas por un hilo, son las que se queman en la estufa.

## Hilo directo del conclave con la Secretaría de Estado

CIUDAD DEL VATICANO. (Efe.)—Parece ser que hay un hilo directo, por teléfono, entre el interior del conclave y la Secretaría de Estado, indicaron el domingo por la noche fuentes vaticanas bien informadas.

Concretamente, la comunicación estaría establecida entre monseñor Ernesto Civardi, secretario del Sacro Colegio y del conclave, y monseñor Giuseppe Caprio, sustituto de la Secretaría de Estado. Este, a su vez, se pondría en comunicación con la sala de prensa de la Santa Sede.

En dos ocasiones, durante la jornada de ayer, el padre Romeo Panciroli, director de la sala de prensa de la Santa Sede, manifestó que podía confirmar la "fumata" negra, pero sin indicar su fuente.

Por tanto, parece que, finalmente, el Sacro Colegio ha tenido en cuenta la petición de los periodistas acreditados ante el Vaticano para la confirmación telefónica del color de la "fumata", lo que permite esperar que cuando haya "fumata" blanca, sepa, la misma será rápidamente objeto de una confirmación oficial.

## Edición especial de «L'Osservatore Romano»

CIUDAD DEL VATICANO. (Efe.)—El vespertino vaticano "L'Osservatore Romano" publicó una edición especial en la tarde del domingo para dar cuenta de la primera "fumata" negra del actual conclave.

Habitualmente, "L'Osservatore Romano" no sale a la calle los domingos.

Esta edición especial del diario vaticano publicó en primera pla-

na una crónica detallada del ambiente de la mañana en la plaza de San Pedro.

Asimismo se incluye en la primera página del diario la crónica de la ceremonia de inicio del conclave, celebrada en la tarde del sábado.

En páginas interiores, además de las habituales informaciones sobre la vida internacional y religiosa, dos páginas están dedicadas a reproducir las fotos de los ciento once cardenales electores.

## El cardenal de Manila, en la celda del Papa Luciani

CIUDAD DEL VATICANO. (Efe.)—El cardenal filipino Jaime Lachica Sin, arzobispo de Manila, durmió en la celda número 57, en el segundo piso del palacio apostólico, la misma en donde Juan Pablo I transcurrió su estancia en el pasado conclave.

Los 111 aposentos de los electores fueron sorteados el pasado viernes, durante la última reunión de la congregación general de cardenales, y sólo algunos purpurados—el norteamericano John Joseph Wright y el yugoslavo Franjo Seper, ambos convalecientes de sendas intervenciones quirúrgicas—tuvieron un trato de favor.

Ningún cardenal duerme en el conclave de ahora en la misma habitación que lo hizo en el pasado mes de agosto.

## No ha sido «cortísimo»

CIUDAD DEL VATICANO. (Efe.)—Transcurrida la primera jornada de votaciones en el conclave, se confirma la impresión avanzada incluso por bastantes cardenales de que este conclave no sería "cortísimo", como el anterior, pero todavía podrá calificarse de "corto" si la "fumata" blanca aparece hoy o incluso mañana.

El conclave del pasado agosto, en el que salió elegido el cardenal Luciani, sigue siendo uno de los dos más cortos de los últimos tiempos, ya que, aun sin haberse resuelto la duda de si fue al tercero o al cuarto escrutinio, en realidad su elección se verificó en las primeras veinticuatro horas.

Tal rapidez sólo se había registrado en el conclave de marzo de 1939, cuando salió elegido papa el cardenal Pacelli, Pío XII, al tercer escrutinio.

## Homenaje de los españoles a Santa Teresa

CIUDAD DEL VATICANO. (Efe.)—Mientras la plaza de San Pedro aparecía como un hervidero de gentes de todos los países, a la espera de las "fumatas" del conclave, un nutrido grupo de españoles asistió, en las grutas vaticanas, a una misa en memoria de Santa Teresa de Ávila, cuya festividad se celebró ayer.

## Lefebvre prefirió a Siri y a Benelli

QUIEVRAIN (Bélgica). (Efe.)—El obispo integrista francés monseñor Lefebvre considera que el actual conclave debe evitar que la Iglesia se autodestruya.

Monseñor Lefebvre acudió ayer a Quievrain para bendecir la capilla de una comunidad de religiosas carmelitas establecida por él mismo en un antiguo convento de las clarisas.

Interrogado al final de la ceremonia por los periodistas sobre quién sería el nuevo Papa, monseñor Lefebvre sólo manifestó sus preferencias entre los papables iban para el cardenal Siri y el cardenal Benelli, que fue su sucesor en Dakar.

## Nueve películas serán presentadas en Méjico

# Pío Cabanillas presidirá hoy el Festival del Nuevo Cine Español

MEJICO. (Efe.)—"El intercambio de experiencias cinematográficas entre Méjico y España será altamente beneficioso para las dos partes", dijo ayer Luis García Berlanga en el aeropuerto de Méjico.

## LLEGAN DIRECTORES Y ACTORES

El director español viene formando parte de una delegación que participará en el Festival del Nuevo Cine Español, que comienza hoy en esta capital.

Junto a Luis García Berlanga llegaron los también directores Pedro Olea, Ricardo Franco y Mario Camus; los actores Mónica Randall, Antonio Ferrándiz y Alfredo Landa, y los productores Miguel Echarri y Francisco Molero.

La productora Elena Matas y la actriz Victoria Vera se encuentran ya en Méjico desde hace varios días.

El Festival del Nuevo Cine Español está auspiciado por la Dirección General de Radio, Televisión y Cinematografía de Méjico y el Ministerio de Cultura español.

## "LA ESCOPETA NACIONAL", EN LA INAUGURACION

Las películas seleccionadas para este certamen son: "La escopeta nacional", de Berlanga; "Vota a Gundisalvo", de Laza-ga; "Los días del pasado", de Camus; "A un dios desconocido",

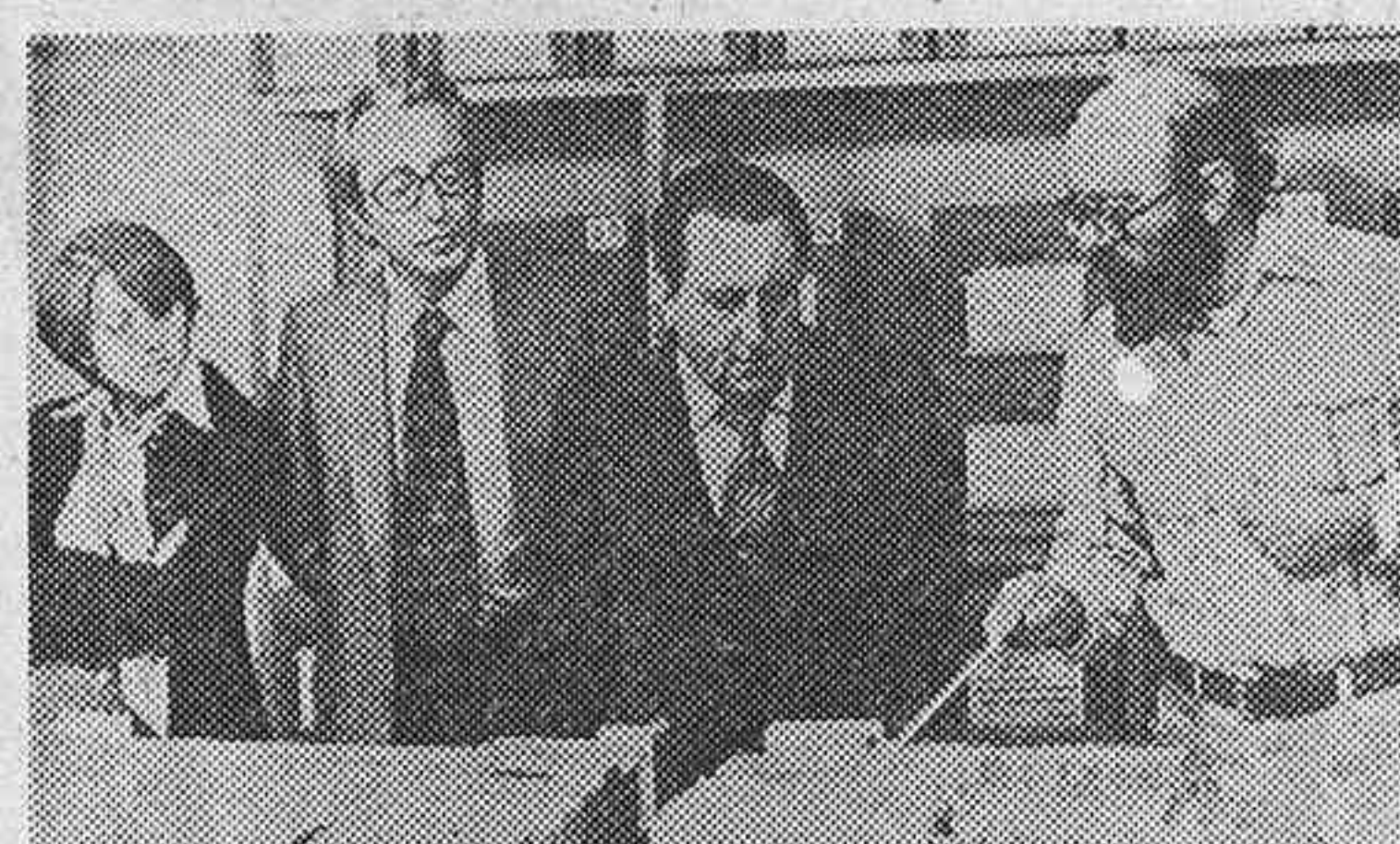

El ministro español de Cultura, Pío Cabanillas, escucha las explicaciones del arqueólogo y antropólogo Eduardo Matos sobre una maqueta del Gran Templo Azteca, de la ciudad de Méjico. (Efe.)

de Chávarri; "Flor de otoño", de Olea; "Los ojos vendados", de Saura; "Furtivos", de Borau; "Los restos del naufragio", de Ricardo Franco, y "El puente", de Bardem.

La sesión inaugural será presidida por la directora general de Radio, Televisión y Cinematografía de Méjico, Margarita López Portillo, y por el ministro español de Cultura, Pío Cabanillas. La película de apertura será "La escopeta nacional", que volverá a proyectarse el último día del festival.

## El ministro de Cultura será recibido por el Presidente mejicano

MEJICO. (Efe.)—Margarita López Portillo, hermana del Presidente de Méjico, ofreció anoche una cena al ministro español de Cultura, Pío Cabanillas, en la casona de Los Pinos, residencia de su hermano.

Margarita López Portillo es directora general de Radiotelevisión y Cinematografía de la República mejicana.

Está previsto que hoy Pío Cabanillas se entreviste con el Presidente de Méjico, José López Portillo.

El ministro español presidirá también el lunes la inauguración del festival de cine español. Por la noche, el ministro de Educación Pública de Méjico, Fernando Solana, ofrecerá en la Universidad Nacional Autónoma de Méjico una cena en honor de Pío Cabanillas.



# CONFIRMADO: FIGUEIREDO, NUEVO PRESIDENTE DE BRASIL

- Ocupará el cargo en marzo de 1979
- Nació en Río de Janeiro hace sesenta años
- Tendrá que continuar el proceso de redemocratización

BRASILIA. (Crónica para HOJA DEL LUNES por Justo Pernes, de Efe.)—João Baptista Figueiredo se ha convertido en el quinto general que llega a la presidencia de la República desde que el golpe militar de 1964 derrocó al Gobierno constitucional de João Goulart.

## Seiscientos en nombre de 115 millones

La votación indirecta del colegio electoral, donde menos de 600 notables votaron en nombre y representación de 115 millones de brasileños, abre las puertas a los mayores interrogantes en la moderna historia de Brasil.

El general João Baptista Figueiredo nació en Río de Janeiro hace sesenta años, y tomará posesión de su nuevo mandato el 15 de marzo de 1979, reemplazando al general Ernesto Geisel, que deja tras de sí la huella de un propósito de redemocratización, concretada hasta el momento en la restauración de la libertad de prensa.

No es fácil predecir todo lo que podrá hacer (o dejar de hacer) el general Figueiredo en la presidencia de Brasil.

## Elecciones parlamentarias en noviembre

En lo político no hay un panorama definido. Los brasileños están en un "año de elecciones". En noviembre habrá comicios directos (los únicos permitidos por el esquema político del régimen) para que el pueblo elija en las urnas a 450 diputados, 22 senadores y todas las legislaturas estatales de 22 provincias. De los resultados de esas elecciones dependerán los indicativos políticos a los que apelará el futuro Presidente, que llegará al palacio de Planalto, en Brasilia, con el panorama esclarecido.

Si la oposición del MDB derrota en los comicios directos al oficialista Arena, el presidente tendrá que acelerar el proceso de democratización. Si la victoria es de Arena, la cuestión podrá ir a ritmo más lento, aunque no demasado, ya que es evidente que la monolítica postura de los altos cuadros de las fuerzas armadas, que mantuvieron el régimen durante catorce años, ha dejado de ser la ideal como para intentar una detención y mucho menos un retroceso. Lo que es evidente es que de aquí hasta marzo de 1979 todo el "paquete político" tiene que estar resuelto o listo para ser apuntalado por el nuevo poder ejecutivo.

Amnistía, fin efectivo de las leyes de excepción, retorno a las elecciones directas, incluso para la Presidencia de la República, y la apertura del abanico, para que las ideologías políticas se vayan encuadrando en sus respectivos casilleros, sin la atadura que representa la "actual obligación" de actuar a través de dos partidos sin contenido. La for-

## ELECCIONES MUNICIPALES EN GRECIA

### Es obligatorio votar

ATENAS. (Efe-Reuter.)— Los griegos acudieron ayer a las urnas para votar en elecciones municipales, tras ser informados por el Gobierno de que está en vigor el voto obligatorio.

Alrededor del mediodía, cerca de la mitad del censo electoral del país, que se eleva a 6.600.000 personas, había ya depositado su voto.

El Gobierno había informado de que aquellos que no votaran perderían el derecho a la expedición de pasaporte o al permiso de conducir.

Estas elecciones son las segundas que tienen lugar en el país desde el restablecimiento de la democracia en 1974.

Son para elegir a 264 alcaldes y líderes de 5.759 comunidades en las elecciones locales, que se espera marquen la futura orientación política nacional.

El próximo domingo se celebrará una segunda vuelta electoral en caso de que alguno de entre dos o más candidatos no obtenga la mitad más uno de los votos emitidos.

mación de nuevos partidos es una de las metas que los expertos consideran imprescindible alcanzar para poder reemprender el camino hacia la democracia real.

## Pesada herencia económica

Mientras que en política el general Figueiredo no puede anticiparse a los acontecimientos que deben surgir hasta marzo de 1979, el panorama económico y social ya lo puede ir analizando a fondo. En esto no hay misterio, están las cifras. Figueiredo recibe, como herencia, una deuda externa de 40.000 millones de dólares, que devengarán una tasa de interés anual de 7.000 millones.

## ¿Agonía del milagro?

Figueiredo será el encargado de asistir "a la agonía del milagro económico" que permitió a

Brasil tener un crecimiento del 10 por 100, entre 1968 y 1974, superior al logrado por Japón.

Para no dejar que el milagro desaparezca del todo, tendrá que intentar contener la inflación y el costo de vida (actualmente en un 40 por 100), mejorar los salarios para evitar la creciente presión de los trabajadores y retraer los gastos públicos, que han provocado un endeudamiento interno del orden de los 12.000 millones de dólares.

Como si esto no bastara para un hombre solo, el general Figueiredo deberá ajustar aspectos de la política exterior, replanteando las relaciones con Estados Unidos; vigilar el cumplimiento del controvertido plan nuclear y esfumar la imagen de expansión que Brasil esparce entre sus vecinos del continente sudamericano.



El general Joao Baptista Figueiredo, presidente electo de los Estados Unidos del Brasil. (Efe.)

# noticias

## de Galerías Preciados

### Una comisión de la República de Liberia, en Galerías.

Nuestro Servicio de Instalaciones ha preparado un proyecto para equipar en su totalidad el Hotel Africa, de Monrovia, Capital de Liberia.

Con este motivo hemos recibido estos días una importante comisión presidida por Mr. Richard, Ministro adjunto de Obras Públicas de aquel país africano, y en la que se integran Mr. Hillary Wilson (Presidente de la Corporación de Desarrollo de Liberia), Mr. Grey, representante de la Presidencia del Gobierno, y Mr. Robert Ck. Smith, del Ministerio de Finanzas.

El proyecto, como todos los de nuestro Servicio de Instalaciones, abarca la realización y suministro de todo lo concerniente a decoración, mobiliario, iluminación...

Antes fueron la Sala de Fiestas del "Benidorm Palace", el Estudio Hotel Alicante (32 plantas), el Hotel "Don Juan" de Las Palmas o la Sede Central de CRUZ ROJA en Madrid. Ahora es un hotel en Monrovia.

Hotel donde, por cierto, debe celebrarse la próxima reunión de la O.U.A., de tan alto interés político para España.

### Concurso de maquillaje "Mujeres Famosas en la Historia de España".

Es el Primer Congreso Nacional de Estética Profesional, con asistencia de representantes de varios países hispanoamericanos.

En el concurso de maquillaje "Mujeres famosas en la Historia de España", "Galerías" concede el primer premio: viaje y estancia en París para dos personas (una semana).

Y el día 17, a las 7 de la tarde en el Auditorio del

Palacio de Congresos y Exposiciones, PASE-FLASH DE LA MODA (colección otoño-invierno 78). Dos de los modelos presentados serán sorteados entre los asistentes a la cena de gala. ¡Enhorabuena a los agraciados!

### Gran colección de cazadoras importadas de Corea.

Cazadoras de mil modelos distintos, pero todos rabiamente juveniles. Negras, beiges, cremas, marrones... Cazadoras que puede usarlas el chico o la chica porque son la prenda ideal: informal, práctica, para todas las horas del día.

¿Y por qué vienen desde tan lejos? ¡Porque sus precios son excepcionalmente interesantes!

Están en las Tiendas Juveniles.

### Entrañable homenaje a Jacques Brel: se han agotado sus discos.

Jacques Brel, poeta, compositor, cantante, ha muerto. El mundo de la canción ha perdido, sin duda, la figura más importante de los últimos años.

El público, su público, sensible a esta irreparable pérdida, ha volcado su emoción de la forma más bonita: comprando sus discos. Nada mejor que volver a oírle.

Esperemos que sus grandes e inolvidables éxitos estén pronto a la venta.

Ofertas que son noticia

### Oportunidades en mantas y alfombras.

¡Estas sí que son oportunidades oportunas!

Cuando el invierno asoma ya la oreja detrás de la esquina, va Galerías Preciados y lanza en su Tienda de oportunidades una magnífica SUPER OFERTA DE PUNTO, MANTAS y ALFOMBRAS. No se lo pierda.



Ultima hora "SUPER-SPORT"

## Las chicas más monas, militarizadas

Gorros, correajes, botas, escudos e insignias son los últimos detalles de la moda "SUPER-SPORT" para chicas, que ataca de nuevo en Galerías Preciados.

Ante esta militarización de las féminas, los hombres se rinden. Natural.

# Galerías Preciados



SEGUN LOS PERIODICOS ISRAELIES

# EL DIA 1, TRATADO DE PAZ ENTRE EGIPTO E ISRAEL

- Podría firmarse en Washington o en el monte Sinaí
- Sadat intenta salvar su prestigio en el mundo árabe

JERUSALEN. (Efe).—Estados Unidos, Egipto e Israel negocian "contra reloj" el tratado de paz, que podría ser rubricado a finales de la semana próxima, informa el vespertino israelí "Iediot Ajronot".

Las tentativas israelíes del canciller Moshe Dayan y del ministro de Defensa, Ezer Weitzman, se iniciaron el jueves pasado en Washington por medio de un "borrador" de un tratado de paz presentado a las partes por el Gobierno norteamericano.

Dayan y Weitzman, según el popular vespertino, regresarán el jueves próximo a Jerusalén para informar al Gabinete del primer ministro, Menahem Begin.

El tratado se firmará, al parecer, el próximo 1 ó 19 de noviembre, informa el corresponsal del "Iediot Ajronot".

## Sadat y Begin, premios de la Paz

El Presidente egipcio, Anwar El Sadat, y el jefe de Gobierno israelí, Begin, pueden que vayan el 1 de noviembre a Estados Unidos para recibir el premio de la Paz, que les concedió la Fundación de la Familia Humana.

En caso de firmarse el 19 de noviembre, aniversario de la visita de Sadat a Jerusalén, la ce-

remonia se realizará en el Monte Sinaí, donde Moisés recibió las tablas de la Ley, y las tribus judías se convirtieron en nación tras la esclavitud en Egipto.

El "apuro" por concretar el acuerdo israelo-egipcio obedece al deseo de neutralizar una "cumbre árabe" convocada para el 1 de noviembre en Bagdad por las naciones miembros del "frente de rechazo".

## Egipto quiere un tratado modelo

Uno de los obstáculos políticos en discusión en Washington es la exigencia egipcia de que el tratado sea consagrado como "modelo" para otros similares entre Israel y Siria, Jordania y palestinos.

Israel se opone a tal exigencia egipcia, pues "la situación en los altos del Golán (sirios) y en Judea y Samaria (Cisjordania) no es la misma que en el Sinaí", que será devuelto íntegramente.

Si el tratado con Egipto fuese "el modelo", sostienen medios oficiales israelíes, los sirios y jordanos o los palestinos se sentirán estimulados a exigir "el repliegue total de Israel".

La exigencia egipcia, destinada a "salvar la imagen de Sadat" en el mundo árabe, no encuentra

eco en el actual Gobierno israelí, que ve en el "frente oriental" (Siria, Jordania, Irak y también a Arabia Saudita) como el peligro principal para el Estado judío.

## Mapas del repliegue

El "borrador" de paz estado-unidense, según la prensa israelí, se completa con mapas para señalar el repliegue militar en la península de Sinaí en un lapso máximo de tres años.

En la primera etapa, que comprenderá los primeros nueve meses del tratado de paz, Israel devolverá a Egipto el control sobre gran parte del Sinaí, incluida la capital, El Arish.

Trascendió que Egipto aceptó ya seguir suministrando agua potable de El Arish a las bases militares israelíes y a los asentamientos rurales, que han de ser desmantelados en la última etapa.

Devolverá a Egipto diez aeropuertos militares en el Sinaí y deberá invertir un mínimo de dos millones de dólares para el traslado de sus fuerzas al desierto meridional del Neguev.

En ese desierto, que limitará con el Sinaí egipcio, Estados Unidos financiará dos bases, que no estarán en condiciones de operar hasta dentro de cinco años.



Desolador aspecto de una calle de Beirut, en el barrio cristiano, tras de los violentos combates de los últimos días. (Efe.)

# La "cumbre" de la disuasión se reúne hoy en el Líbano

BEIT EDDIN (Montes del Líbano). (Efe-AFP). — La Conferencia de los países que financian o participan en la Fuerza Árabe de Disuasión (FAD) se ha inaugurado a las dieciocho cincuenta (hora local), tras más de dos horas de demora por el retraso de varios ministros por el mal tiempo.

Presidida por el jefe del Estado libanés, Elias Sarkis, la Conferencia, que se ha iniciado con una sesión a puerta cerrada, congrega a los ministros de Asuntos Exteriores del Líbano, Siria, Arabia Saudita, Kuwait y Emiratos Árabes Unidos, Qatar y Sudán están representados por embajadores.

La reunión se celebra en un palacio oriental en las colinas, a 25 kilómetros al sudeste de la capital.

## EXPLOSIONES Y TIROTEOS EN BEIRUT

BEIRUT. (Efe-Reuter.) — Ex-

plosiones y tiroteos de francotiradores han resonado a primera hora de ayer, sólo unas horas antes de que los ministros árabes de Asuntos Exteriores se reunieran.

Se han registrado enfrentamientos esporádicos en el octavo día de una inestable tregua entre milicias cristianas y tropas sirias, que constituyen la fuerza principal de las Fuerzas Árabes de Disuasión (FAD).

La emisora cristiana falangista libanesa ha informado sobre esporádicos bombardeos durante toda la noche en los distritos al este y sudeste de la capital y de disparos de francotiradores sirios contra los puentes estratégicos que enlazan Beirut con la principal carretera costera al Norte.

Las FAD niegan que sus hombres estuvieran disparando y acusan a las milicias de seguir violando el frágil alto el fuego.

# ELECCIONES EN FRANCIA Y MERCADO COMUN

Las izquierdas francesas, y particularmente el socialismo, se han apuntado un éxito importante al triunfar en las cinco elecciones parciales que, para cubrir otros tantos puestos en la Asamblea Nacional, se han celebrado entre el 16 de Julio y el 1 de Octubre.

El Consejo Constitucional había anulado nada menos que veintidós de las actas procedentes de las elecciones generales del pasado Marzo, en las que obtuvo una aplastante victoria—tal vez inesperada para muchos—la mayoría gubernamental, actualmente integrada por tres fuerzas: el gaullista Reagrupamiento para la Reforma (R. P. R.), del hoy Alcalde de París, Jacques Chirac; la Unión de los Demócratas Franceses (U. D. F.), del Presidente Valéry Giscard d'Estaing, y el Partido Radical ortodoxo, que preside el proteico Jean-Jacques Servan-Scheiber. De aquellas cinco actas que ahora han sido sacadas a elección, una era comunista, dos socialistas y dos de la mayoría: la de Servan-Scheiber y la de La Malène, brazo derecho de Chirac en la Alcaldía de la capital. El Partido Comunista conserva la suya; el Socialista, sus anteriores dos, y las dos de la mayoría han pasado al Partido Socialista.

## Mayoría escasamente compacta

Las justificaciones del revés derechista son muy claras. Aparte el argumento, rigurosamente respetable, de Barre, el número de las abstenciones ha sido exorbitante: en el distrito por el que Servan-Scheiber fue derrotado, ese número alcanzó nada menos que el 46,16 por ciento del censo electoral, y aun hubo otro en el que se llegó al 47,11 por ciento, lo que es tanto más significativo cuanto que las izquierdas votan en todas partes con una disciplina ejemplar. Esa abstención acusa, desde luego, un desentendimiento de los fines del voto, pero también, y muy probablemente, el cansancio de su uso y un cierto desencanto ante la situación económica y social por que atraviesa Francia.

El antes mencionado Servan-Scheiber ha citado, entre otras causas, la "negra marea del paro", que alcanza ya en el país a cerca del millón y medio de personas, jóvenes en proporción elevada. A pesar de las fuertes medidas de contención del "Plan Barre", los precios suben y la inflación aumenta, y con ello el desacuerdo hacia la gestión del Ministerio actual. El eterno optimista que es el Primer Ministro, Raymond Barre, ha presentado, en cambio, un panorama extraordinariamente consolador: la balanza de pagos, es decir, el comercio exterior, avanza rápidamente hacia la nivelación; respecto de los

Es natural que a este acontecimiento se le den toda clase de explicaciones, por un lado, y de justificaciones, por el otro. Digamos, ante todo, que no son previsibles en Francia cambios trascendentales en los actuales rumbos de su política: el mandato del Jefe del Estado, Giscard, no expirará hasta Mayo de 1981 y, salvo una disolución anticipada, el Parlamento tiene de vida constitucional hasta Marzo de 1983: el primero es elegido por siete años y el segundo por cinco. Resulta comprensible que el Partido Socialista se sienta ya, aunque a mucha distancia, en las vías del Poder: su Secretario general, François Mitterrand, ha asignado a esta elección un valor de "sondeo". Incluso el Secretario del Partido Socialista Demócrata, Eric Hintermann, llevando las aguas a su cauce, ha dicho con razón que "la lección es clara: al Socialismo francés se le abrirían grandes perspectivas si se desentendiera de la alianza comunista y se orientase hacia la Social-democracia". Por el contrario, el Primer Ministro, Raymond Barre, ha restado importancia a lo ocurrido: para él, "de unas elecciones parciales no se pueden sacar consecuencias generales".

precios, Barre espera para el año próximo "una fase de desaceleración duradera", y en lo que se refiere al paro, "nadie asegura que este problema pueda ser rápidamente resuelto", pero, de todos modos, a mediados de 1979 la situación económica internacional mejorará y "asistiremos a un despertar de la inversión productiva, que es capital para la solución del problema del empleo".

Independientemente de haberse celebrado los comicios en plena temporada de vacaciones, lo que naturalmente ha restringido la afluencia de votantes, los tres Partidos de la mayoría han mantenido ante las urnas su desunión, ya endémica. Contradictoriamente, y aunque el Gaullismo está representado en el Gobierno, es el Gaullismo quien le combate más, hasta el extremo de haberse puesto en duda que sus diputados votasen contra la moción de desconfianza, lo que probablemente ha sido causa de que Giscard d'Estaing haya insinuado la posibilidad de una disolución anticipada del Parlamento.

Chirac procede en sus críticas sobre la acción del Gobierno en materia económica y social más como adversario de Barre e incluso de Giscard que como su aliado. Previendo la derrota, consumada después, de su correligionario La Malène, hizo esta acusadora afirmación: "La derrota del señor La Malène, que está lejos de ser excluida, constituiría una expli-

cación de la incertidumbre creada por la ambigüedad permanente de la actitud del Gobierno."

## Disensiones también en las izquierdas

No son mejores las relaciones dentro de las izquierdas. Ciertamente, con vistas al futuro, los resultados de estas elecciones han estimulado en algunos sectores socialistas la idea de reconstruir la hoy defraudada alianza con los comunistas, pero aquellos, recelados por dichos resultados, rechazan generalmente lo que no sea lograr sus objetivos por sus exclusivos medios. Con referencia al Partido Comunista, el propio Mitterrand no ha dejado de aludir despreciativamente a "los otros", para formularse esta pregunta: "Si los otros no responden más que con el insulto y la insolencia a nuestros llamamientos a la unión, ¿qué podemos hacer?" Y es que están convencidos de que, en parte, su triunfo ha sido a expensas de los comunistas, los cuales, en efecto, han perdido no escasos votos desde las elecciones generales de Marzo.

Bien es verdad que el Partido Socialista, en lo que le concierne, no escapa a una profunda crisis interior: frente al "historicismo"—y al desgaste, también—de un François Mitterrand defraudado dos veces en sus aspiraciones a la Presidencia de la República y al que no pocos hacen responsable de

la derrota de aquellas elecciones, comienza a levantarse el "reformismo" de un joven intrépido, ambicioso y dinámico: Michel Rocard. Para la primavera de 1979 está previsto el Congreso nacional del Partido, que muchos quieren adelantar tal vez con la intención de evitar en cuanto sea posible lo que será, sin duda, inevitable: el enfrentamiento, y hasta quizás el choque, de los dos dirigentes de un Partido que, aun cuando Socialista, ha dejado de ser "obrero", puesto que los obreros sólo suman en él entre un treinta y un cuarenta por ciento de afiliados.

Es probable que el futuro Congreso dilucide la cuestión esencial de si el candidato del Partido para la elección presidencial de 1981 ha de ser Mitterrand o un Rocard que ya lo fue en 1969.

## El Mercado Común, en discusión

En torno del visible protagonismo de un Jacques Chirac que cualquier día puede ser designado Primer Ministro y de un Partido Socialista que se siente llamado a gobernar, se han suscitado dos importantes temas intercomplementarios: el futuro de Europa y el presente del Mercado Común, en cuya ampliación, puesta sobre el tapete, se encuentran implicados, con España, Portugal y Grecia. Tememos que este asunto esté siendo planteado desordenadamente.

Por lo que toca a España, hay dos aspectos extraordinariamente delicados, susceptibles de crear—ya la han creados—una peligrosa psicosis colectiva: el de que la incorporación al Mercado Común va a ser la panacea que resuelva todos nuestros problemas y el de que esa incorporación está ya a la vuelta de la esquina. Bueno será afirmar que el Mercado Común—o la Comunidad Económica Europea—es, según los Tratados de Roma, un paso—todo lo trascendental que se quiera, pero un paso—para una pretendida integración política de Europa, lo que naturalmente da al asunto planteamientos que no pueden quedar en el olvido.

Hay una cuestión previa: la de que, a falta de una auténtica conciencia de unidad, se están estimulando en lo político unos nacionalismos que, en lo

económico, propenden al desatamiento de los proteccionismos respectivos. El fracaso del dictamen que Leo Tindemans, el Jefe del Gobierno belga, elevó al Consejo Europeo—no debe confundirse con el Consejo de Europa, cuyas atribuciones son precarias—es la prueba mejor de los obstáculos, exteriores e internos, que encuentra la unificación política—y también la económica—de nuestro Continente. A este respecto, ha habido dos recientes acciones del máximo interés: el informe presentado por Georges Sutra al Partido Socialista francés sobre las condiciones previas para la ampliación del Mercado Común y las declaraciones de Chirac acerca de la elección, en principio fijada para el próximo Junio, de un Parlamento de Europa.

Dejando a un lado los condicionamientos en materia agrícola, industrial y pesquera, el informe Sutra, impone que cada país incorporable al Mercado Común—y, por lo tanto, España—se ponga anticipadamente en las necesarias condiciones, financieras y económicas, internas para que la incorporación pueda efectuarse sin traumas propios y sin quebranto ajeno.

En cuanto a Jacques Chirac, sostiene que ha existido precipitación en la convocatoria, por sufragio universal, de un Parlamento Europeo, puesto que falta mucho para que la conciencia de una Europa unida esté formada. Según él, que, dentro de una línea netamente gaullista, refuerza su criterio con las tesis del general De Gaulle, el Mercado Común—y su ampliación—, premisa de la unidad política de Europa, necesita pasar por tres etapas, no simultáneas, sino sucesivas: la estructuración, porque es preciso acabar con las "tendencias centrifugas" que en el Mercado Común se manifiestan; el fortalecimiento, porque "toda institución está condenada a declinar si no progresa"; sólo entonces podrá ser abordada la tercera etapa: la de la ampliación del Mercado Común.

Se trata—ya se ve—de una postura que mucho más reclama una serena y atenta reflexión que unos optimismos acaso prematuros e infundados.

Pedro GOMEZ APARICIO



# Comer y beber

## UTENSILIOS PARA EL VINO

Los pescadores del litoral tarraconense extraen a menudo entre sus redes del fondo del mar, y mezcladas con coleantes rodaballos y doradas, magníficas ánforas romanas procedentes de las embarcaciones que naufragaron delante de sus costas.

Debido de ser muy intenso el comercio de aceite y vino para que pudiera perderse una cantidad tan considerable de ánforas bajo las aguas, en testimonio innegable de la cuantiosa producción de vinos que saldrían de su puerto hacia los de Italia, nos explicaba el señor López Bertrán.

Los hombres de mar declaran que han podido comprobar verdaderos campos de ánforas en el fondo de las aguas marinas. Durante la segunda mitad del siglo III, según se expresa Juan Vaseo, el emperador Probo, después de sus éxitos bélicos, enderezó el imperio tambaleante e impulsó de nuevo la agricultura, permitiendo el libre cultivo de las viñas, que había sido limitado por Domiciano. Ello nos confirma la tradición vitivinícola española, al tiempo que aseguraba su perduración.

Para guardar y servir el vino se utilizaron utensilios de muy diversa forma y denominación: el "allijamum" era un vaso de gran capacidad; el "amphora" es suficientemente conocida; el "cadus", vaso o vasija de diversa capacidad; el "calix" y el "cantharus" eran muy parecidos a las copas, con una o dos asas; la "cratera", recipiente para mezclar el vino y el agua; el "ciborium", vaso de alto pie; la "diota", de origen griego y de variada aplicación; el "dolum", especie de tonel de arcilla o madera; el "echinus", receptáculo de cristal o cuero, tal vez algo semejante a lo que llamamos hoy pellejo u odre; el "guttus", vaso o jarro de cuello muy estrecho; la "lagoena", frasco para los vinos de calidad, que algunas veces se precintaban; la "patera", copa muy ancha, utilizada en las libaciones de los dioses; el "poculum", vaso de forma indeterminada para beber; el "seyphus", vaso profundo y de mucha capacidad; la "trulla", vaso de cerámica para servir el vino; la "testa", botijo de arcilla para conservar el vino durante largo tiempo; el "urdeus", botijo de fabricación deficiente; la "urna", para guardar y medir el vino, y el "vinarium", recipiente para escanciar el vino.

El renombre de los vinos españoles en Roma era grande, como lo confirman estas palabras de Plinio: "Los vinos laetanos de la Hispania son muy celebrados. Pero los tarraconenses y los lauronenses lo son por su finura." En cuanto a Marcial, dejó escrito: "Los vinos de Tarraco ceden solamente ante los Campana. Esta ciudad produce unos vinos émulos de los de Toscana."

ECHEA

## CUPON PRO CIEGOS

En los sorteos de la última semana de la ONCE resultaron premiados los siguientes números: el lunes, día 9, el número 736; el 10, el 904; el 11, el 568; el 13, el 369, y el sábado, día 14, el número 871.

## Colaboración municipal con el Ministerio de Cultura e Icona

Esta mañana, a las diez, sesión extraordinaria en el Ayuntamiento. En ella se expondrán y someterán a aprobación dos importantes asuntos. Uno presentado por la Comisión de Cultura, que implica la aprobación del proyecto de carta cultural, a suscribir entre el Ministerio de Cultura y el Ayuntamiento, lo que supondrá una estrecha colaboración de ambos departamentos en la materia de que trata y que alcanzará principalmente a la enseñanza y a la proliferación de centros. Otro, presentado por la comisión de saneamiento y medio ambiente, concierne a la propuesta de aprobación de un convenio entre el Ministerio de Agricultura, a través del Instituto de Conservación de la Naturaleza (Icona) y el Ayuntamiento, para la realización conjunta de determinadas obras y proyectos. Este convenio es igualmente, y a todas luces, del mayor interés, ya que entre los problemas municipales existen muchos especialmente relacionados con la naturaleza, como son, por ejemplo, los relativos a zonas verdes, espacios forestales dentro del municipio, etc.

## "No somos asalariados de las multinacionales"

Puntualiza la sección musical de la SGAE al senador Sobrequés

MADRID. (HOJA DEL LUNES).—La Junta directiva de la Sección Musical de la Sociedad General de Autores de España ha hecho pública la carta que dirigió al senador del grupo parlamentario Entesa dels Catalans don Jorge Sobrequés Callicó, en la que considera inexacta su afirmación (en la pregunta dirigida al Gobierno, a través de la presidencia del Senado) de "que la mayoría de nosotros (los miembros de la citada Junta directiva) dependemos o somos asalariados de compañías multinacionales. No tendría nada de particular —siguen diciendo— que eso ocurriera, dado el auge que este tipo de compañías tiene en nuestro país y no sólo en el campo de la música, pero en nuestro caso se da la circunstancia de que ni uno solo de los autores que formamos la actual Junta directiva de esta sección depende, ni mucho menos trabaja, como asalariado en ninguna de ellas".

Respecto de las restantes acusaciones, "esperamos—añade la citada Junta directiva—que será ampliamente contestado por el Gobierno a través del Ministerio de Cultura..."

## Extremadura, en el Club Karpas

Mañana inicia sus actividades

El centro cultural Karpas ha iniciado ya sus actividades. Mañana martes, dentro del ciclo que está dedicando a las regiones españolas, habrá una sesión de poesía e imagen dedicada a Extremadura. Son interesantes estas sesiones por el montaje que suelen hacer de música, poesía y diapositivas de la región de que se trate, en este caso Extremadura; la parte poética estará a cargo de Luis Chamizo, poeta extremeño conocido como "el poeta Tinajero". El acto comenzará a las ocho de la tarde en el local de Karpas, Cava Alta, 7.

# Madrid y su porte

## La horchata de arroz

Ya ha caído, para no levantarse más, la casa donde vivió la Antigua Botillería y Café de Pombo, que hizo célebre en los fastos madrileños el gran escritor Ramón Gómez de la Serna al mantener en él una numerosa y original tertulia y más tarde escribir dos libros voluminosos repletos de una entera historia de sus características que, como todo lo que



hacia, decía y escribía Ramón, se apartaba siempre de lo vulgar. El público que albergaba Pombo no se parecía en nada a los restantes cafés, sobre todo por las tardes. Quizá la tertulia más singular de todas fue la formada a la hora de la merienda por un corto grupo de señoras pensionistas de clases pasivas viudas y huérfanas de las abundantes ramas de la burocracia. Y era singular por varios motivos; pero, a mi juicio, el más fuera de lo corriente consistía en que todas las contertulias tenían que tomar necesariamente horchata de arroz.

Las especialidades del café de Pombo eran cuatro: el chocolate con picatostes, el sorbete de vainilla, el chico en grunde de leche merengada y la horchata de arroz. He de decir que a mí me gusta la horchata de arroz, que llevaba fama de ser remedio eficaz para combatir la colitis, dolencia tan molesta. Me hice amigo de un par de contertulias para indagar el porqué de la exigencia del consumo de la horchata de arroz, y no lo sabían, pero hubo grande algarabía en el grupo al asegurarme muy impetuosamente que ellas, de colitis, nada.

La moderna medicina acabó con la horchata de arroz, de la que se decía también que purificaba la sangre. A Pombo le iba bien la horchata de arroz. Cuando se entraba por los recovecos que formaban el intrincado trazado del recinto de la antigua botillería se notaba una sensación extraña, una sensación de tiempos pasados que estuvieran allí aprisionados.

En el café de Pombo no gritaba nadie más que Ramón, que, gran gritador, pontificaba desde el alto sitial de su especie de trono de la tertulia. Las mañanas y las tardes eran silenciosas, de un silencio tan frío como la horchata de arroz, que ya no se ve por el mundo. Bien es verdad que ya tampoco existe el mundo de los cafés, que tanto echamos de menos los que vivimos en ellos y dormíamos en sus divanes los sueños de la juventud.

Antonio DIAZ-CANABATE

# Los huesos del cardenal

Lector: Voy a contarte un sucedido que parece increíble, pero que es la pura verdad: El día 4 del presente octubre, en Alcalá de Henares, luego de haber adjudicado los premios de poesía y prosa que cada año otorga el Ayuntamiento de la famosa ciudad para conmemorar el nacimiento en ella de Miguel de Cervantes, los miembros del jurado: la concejal delegada de Cultura, doña Asela Sanz; los catedráticos de la Universidad Complutense (por derecho propio), señores Escandell y Bernal, y quien escribe esta crónica nos reunimos en un almuerzo de descanso (que creo pura hipocresía los almuerzos de trabajo) en la Hostería del Estudiante. Durante el excelente yantar y el discreto y también excelente bebote, la charla versó acerca de muy variados temas. Pero el último y más curioso de ellos salió a colación de la inminente apertura de la Universidad, en mala hora trasladada a Madrid el año 1836. Y recordando a su fundador, Cisneros—fallecido en Roa el 8 de noviembre de 1517, y trasladados sus restos mortales al alcañino Colegio de San Ildefonso, también fundación suya, para ser sepultado en él, según disposición testamentaria del franciscano cardenal—, tocamos un punto "crucial".



Hasta aquí, todo congruente. Pero... en 1936, al iniciarse la guerra civil española, los que ya eran sólo huesos de Cisneros, se ignora por cuál motivo, fueron trasladados de tapadillo al palacio entonces sólo obispal de Madrid, y en algún rincón de éste ocultados. Y durante más de cuarenta años permanecieron en esa zona misteriosa, que tiene algo de olvido decisivo. Y durante los mismos años, muchos estudiosos cronistas y cultos viajeros... ¡creyendo de bonísima fe que tales huesos reposaban en la magistral o en el Colegio de San Ildefonso! ¡Por qué tan nefasta decisión episcopal, archiepiscopal y cardenalicia, sucesivamente, de tener tan misteriosamente ocultos los huesos del cardenal, cuando fuera razón

darlos la exposición debida, evitando chascos eruditos y píos? ¡Averguéelo Vargas, el gran cotilla, y averigüelo todo contemporáneo de Cisneros, y díganoslo por medio de uno de aquellos "despachos del otro mundo" que captaba a diario el notable ingenio baturro y periodista admirable Mariano de Cavia! El caso es que, comentándose gozosamente, desde hace unos años, el "regreso" a su patria de la Universidad Complutense, se ampliaba el mismo gozo al "regreso" a su Universidad de los huesos del franciscano genial encapelado. Hubo en tales años insinuaciones de las autoridades y personajes cultos de Alcalá para que se diera por enterado de tales y tan justos deseos el actual cardenal arzobispo de Madrid-Alcalá. Quien no debió creer oportuno el traslado. Y... cuando menos se esperaba, un día de noviembre de 1977 (recuerdo del día del mes de 1517 en que Cisneros falleció acaso) se detuvo ante la iglesia magistral una furgoneta chatarra de dos caballos. De ella bajaron dos clérigos, y luego de abrir su depósito, sacaron de él un arca, y como el mandadero que saca el bulto a porte pagado, la colocaron en el atrio del templo ante la expectación atónita de las dignidades magistrales. Y entre éstas y aquellos se entabló este breve diálogo:

—¿Qué traen ustedes aquí?  
—Los huesos del cardenal Cisneros.  
—Pero... ¿sin aviso, sin notario, sin solemnidad alguna?  
—Nos limitamos a cumplir la orden que se nos ha dado."

Y, sin más, montaron en la furgoneta chatarra y se largaron.

Ciertísimo: lo que debió ser traslado solemnisimo de los huesos de un gigante español, reformador de la Orden franciscana, confesor de Isabel la Católica, regente de España, fundador de la celeberrima Universidad de Alcalá y creador dirigente celoso de la Biblia Poliglota, conquistador de Orán, cardenal arzobispo de Toledo, el más firme baluarte de la monarquía, el modelo ascético del frívolo Richelieu, el que tanto amó a Madrid y por Madrid fue correspondido..., volvía a Alcalá sin el menor séquito, sin merecer siquiera el acompañamiento del cardenal arzobispo del Madrid actual y de algunos ministros del actual Gobierno...

Y del mal, el menos, si los huesos devueltos son los de Cisneros... Identificación en la que dudan muchos alcañinos...

Federico Carlos SAINZ DE ROBLES

# 4 razones para utilizar cassettes



# BASF



**LH** Cassette standard.

**FS** Mayor amplitud de dinámica en un 50%.

**Cromo** Consigue una perfecta HI-FI en grabaciones.

**ferrochrom** Supera las normas DIN HI-FI de Alta Fidelidad.



# Llegó el nuevo embajador soviético

SU PRIMER ACTO OFICIAL TENDRA LUGAR EL 7 DE NOVIEMBRE

MADRID. (HOJA DEL LUNES.)—“Mi interés es ofrecer al pueblo español un mensaje de buena voluntad y paz y amistad”, ha manifestado ayer el nuevo embajador soviético en España, señor Yuri Dubinin, a su llegada al aeropuerto de Barajas.

El vuelo regular de Aeroflot 299 aterrizó en Madrid a las cinco y veinte de la tarde de ayer. El señor Dubinin fue recibido en la sala de autoridades del aeropuerto por numerosas personalidades allegadas a la Embajada rusa y por el delegado del Ministerio de Asuntos Exteriores, Pablo Bravo Lozano.

El nuevo embajador soviético, tras saludar en español a la prensa, se hizo valer de un intérprete para contestar a las preguntas de los periodistas. “Puedo decirles—manifestó—que he traído los mejores sentimientos hacia el pueblo español, ya que el pueblo soviético tiene una gran simpatía y respeto hacia él, por su alta contribución a

la cultura internacional”. Acerca de cómo se encontraban las relaciones de los dos países, el señor Dubinin dijo que “los contactos se han activado desde la reanudación de las relaciones diplomáticas, y que gracias a este entendimiento se pueden esperar, en breve, pasos adelante”. Con respecto a este tema, apuntó la frase que dijera Breznev hace tiempo sobre la impresión favorable que tiene el pueblo ruso acerca del proceso democrático que está viviendo España.

El señor Dubinin no quiso hablar sobre los primeros puntos a tratar con las autoridades es-

pañolas, ya que considera que hasta que no presente sus cartas credenciales ante el Rey es impropio hacer declaraciones a este respecto.

Por otra parte, personas cercanas a la Embajada nos informaron que el primer acto oficial tendrá lugar el próximo 7 de noviembre, con motivo de la fiesta nacional de su país. Será la primera toma de contacto con las distintas embajadas y con las personalidades españolas más relevantes.

Nieves HERRERO



El embajador de la Unión Soviética en España, Yuri Dubinin, a su llegada a Madrid conversa con un representante del Ministerio de Asuntos Exteriores. (Efe.)

## LOS MEDICOS DE LA PRENSA

Nueva consulta del doctor Poyales

El doctor don Alvaro Poyales, especialista de Oftalmología del Cuerpo Médico de la Asociación de la Prensa, trasladará su consulta a partir de noviembre próximo a la calle Orense, 49, bajo D (esquina a la de Pedro Teixeira). El teléfono a partir de entonces será el 4558070, a través del que los interesados pueden solicitar hora de consulta.

# MODA DEL MEDITERRANEO

certamen de "prêt à porter" exterior de mujer primavera 79 verano

Grupo C.O.M.E. 41342	Catesa Stap	Sidney, B Ditex	Bys Rosa Negra	María Bayon Guitare
Dover	Sonata	Brel	Zoe	Rafael Nieto
Thais	Wolkar	Selec. Balear	Fraghetto	Textil Muñoz
Rap	Antonio Miró	Leather	Angel Ortiz	Goes
Marby	Dinastie	Vanidas	Trip-Difusión	Jayca
Falstaff	Haig	Fashion Group	P. Zaragoza	Sim's
Antonio Balado	Paco René	3 Mil	Mermelada	Pret-Dam
Patricia	Nina Ricci-Bop	Dustin	Centro	Carlotta
Femrevel	Casadesport	R. Santaularia	de información	Valera Ricci
Antonio Ponce	Anna'B	Grupo Peluqueros	del Diamante	Guccio
Aguilar Fargas	Pooh	Daniel Hechter	Camisela	Pantalón John
Pepe Mateu	Arabel	Augusta	Grupo	Jocut
Grupo Independientes	Teruel	Sábados Club	Compramoda	Grupo peluqueros
Chesca Martínez	Orange Difusión	Pass Difusión	Española	Goncer
Ferrer y Sentis	Time Style	Massha	Amelior	Bellover
Daniel G	Susana-2	Montesinos	Santiago Piqué	Falqués
Bamboo	Antonio Meneses	Esteban Miró	Carambola	Anglada
Juan Mas	Daniel Lans	Miguel Esteve	Conte	José Luis
	Taramina	Tera Davy	Casademont	
	C. Mc. Donnell	Paola Signorini	Marti Marti	

26-27-28-29, octubre, 1970

REALES ATARAZANAS • BARCELONA

## INSTITUTO DE EMPRESA MADRID



CONVOCATORIA DE OCTUBRE 1978-79

### CURSOS MASTER

- Master en ADMINISTRACION Y GESTION DE EMPRESAS.
- Master en GERENCIA DE EMPRESAS.
- Master en ECONOMIA FINANCIERA.
- Master en DIRECCION COMERCIAL Y MARKETING.
- Master en DIRECCION DE PERSONAL Y RELACIONES LABORALES.
- Master en ADMINISTRACION Y GESTION DE LA EMPRESA AGRARIA.
- Master en ASESORIA FISCAL.
- Master en ASESORIA JURIDICA.

### CURSOS SUPERIORES

- Curso superior de ECONOMIA FINANCIERA.
- Curso superior de DIRECCION COMERCIAL Y MARKETING.
- Curso superior de DIRECCION DE PERSONAL Y RELACIONES LABORALES.
- Curso superior de CONTROL FINANCIERO, PRESUPUESTARIO Y CONTABLE.
- Curso superior de DIRECCION DE BANCA.
- Curso superior de COMERCIO EXTERIOR Y CONTRATACION INTERNACIONAL.
- Curso superior de GESTION Y FINANCIACION DE EMPRESAS INMOBILIARIAS.

INFORMACION Y MATRICULA:

Secretaría del Instituto de Empresa

MARIA DE MOLINA, 13-15

Teléfonos 261 83 50 y 261 83 62

MADRID-6

## Vergara

HOY LUNES, ESTRENO

¿A qué edad se inicia en el amor una adolescente?

¿Fuman hierba los jóvenes de hoy?

¿Dónde la compran?

"CLIMAX" PUEDE SER UNA RESPUESTA...

JAVIER ESCRIBA  
TERESA GIMPERA - BEATRIZ ROSSAT  
TONY FUENTES

en

# CLIMAX

VIRGINIA MATAIX - MANUELA CAMACHO  
ANDRES ISBERT

con la colaboración de ISMAEL MERLO  
SILVIA TORTOSA como Srta. Laura  
u ANNIE BELLE como Ana

un film de F. LARA POLOP música VAINICA DOBLE

una producción Exclusivas Molpeceres, P.C.  
eastmancolor

"Lara Polop ha conseguido efectos de un realismo que sobrecoge y emociona... Los acierios interpretativos son de gran relieve... El ambiente en que flota el climax es también evocado y reconstruido de una manera fuerte, patética y tremenda, sin excluir el erotismo cuando éste es necesario."  
(Martínez Tomás, "La Vanguardia")

EXCLUSIVAMENTE PARA MAYORES 18 AÑOS



# FUENTES DE ADORNO

- SIN AGUA, NO CUMPLEN SU FUNCION PRACTICA NI ESTETICA
- EL OCHENTA POR CIENTO DE LAS DE MADRID ESTAN SECAS Y SEMIOLVIDADAS



La estatua más importante y noble de Madrid, la de Felipe IV, en la plaza de Oriente, no se refleja en agua; su taza, con verdinw sirve para almacenar envases vacíos e inmundicias, (J. Gallego.)

¿Qué ocurre con las fuentes de Madrid? De las muchas que adornan la capital, más de un 80 por 100 no cumplen su función. Ni la propiamente práctica de dar agua ni tampoco la ornamental, ya que en ellas escultores y arquitectos concibieron como complemento de su inspiración el juego acuático que las ennoblecía y presta mayor belleza. Pero la mayoría de las fuentes de la primera ciudad de España permanecen en constante estiaje y ni una gota de agua mana de sus artísticos grifos en "paro" permanente. ¿Es criterio del Canal de Isabel II, por motivos restrictivos del agua que administra? ¿Del Ayuntamiento, que no quiere desbordar sus presupuestos en un capítulo al parecer superfluo y, sin embargo, fundamental, a la mayor prestancia de la ciudad? ¿Razones de orden técnico, de uno u otro lado? ¿O simplemente adesidia? Ni se sabe pero el triste resultado es que las fuentes de Madrid no gozan por supuesto de la permanente frescura de las de Roma, por ejemplo, perennes inspiradoras de poetas y de músicos.

El Ayuntamiento madrileño debe tomar cartas en el asunto. Por falta de ingenieros y de técnicos de todas las escalas no será. Menos aún, de numerario, que en medio de las naturales dificultades que atentan a veces la generosidad del Municipio, una restricción de esta índole sería algo así como suprimir el chocolate del loro en la abundante mesa municipal.

Señor alcalde: es urgente nutrir de nuevo las fuentes "paradas" de Madrid. Las que rematan los homenajes españoles a las grandes figuras de su historia. Desde Isabel la Católica a Martínez Campos, Vázquez Mella o Ramón y Cajal, pasando por tan



Esta es la fuente-escalera acceso a la plaza de Cristino Martos desde la calle de la Princesa. Siempre seca, en ella se depositan papeles, escombros y zapatos viejos. (J. Gallego.)

conspicuas figuras en los anales de nuestro Municipio, como el marqués de Pontejos. Y las que conmemoran hechos históricos o personifican capítulos de la Mitología. Porque hasta el momento, eso sí, parece que no han fallado respecto a lo que nos preocupa, quizá tan sólo dos de las más representativas fuentes de la capital: la de la diosa Cibeles y la del soberano de todos los océanos, Neptuno. Pero no basta. A pesar del signo madrileño de

ambos personajes del Olimpo, tampoco con ellos han de prevalecer los privilegios, y, al mismo tiempo, deberemos atender, por tanto, las necesidades de los más humildes. Volviendo a hacer correr el agua por los caños semi-oxidados por la prolongada e incomprensible "sequía". Ocuparnos de los más humildes sin olvidar tampoco, claro está, a los poderosos. Como en la vida.

L. I.

## Reproducción fotográfica de la lista oficial de la Lotería Nacional

1		2		3		4		5		6		7		8		9		0	
Números	Pesetas	Números	Pesetas	Números	Pesetas	Números	Pesetas	Números	Pesetas	Números	Pesetas	Números	Pesetas	Números	Pesetas	Números	Pesetas	Números	Pesetas
04401...20.000		04402...20.000		04403...20.000		04404...20.000		04405...22.000		04406...20.000		04407...20.000		04408...20.000		04409...20.000		04410...22.000	
04411...20.000		04412...20.000		04413...20.000		04414...20.000		04415...22.000		04416...20.000		04417...20.000		04418...20.000		04419...20.000		04420...22.000	
04421...20.000		04422...20.000		04423...40.000		04424...20.000		04425...22.000		04426...20.000		04427...20.000		04428...20.000		04429...20.000		04430...22.000	
04431...20.000		04432...20.000		04433...20.000		04434...20.000		04435...22.000		04436...20.000		04437...20.000		04438...20.000		04439...20.000		04440...22.000	
04441...20.000		04442...20.000		04443...20.000		04444...20.000		04445...22.000		04446...20.000		04447...20.000		04448...20.000		04449...20.000		04450...22.000	
04451...20.000		04452...20.000		04453...20.000		04454...20.000		04455...22.000		04456...20.000		04457...20.000		04458...20.000		04459...820.000		04460...16.000.000	
04461...820.000		04462...20.000		04463...20.000		04464...20.000		04465...42.000		04466...20.000		04467...20.000		04468...20.000		04469...20.000		04470...22.000	
04471...20.000		04472...20.000		04473...20.000		04474...20.000		04475...22.000		04476...20.000		04477...20.000		04478...20.000		04479...20.000		04480...22.000	
04481...20.000		04482...20.000		04483...20.000		04484...20.000		04485...22.000		04486...20.000		04487...20.000		04488...20.000		04489...20.000		04490...22.000	
04491...20.000		04492...20.000		04493...20.000		04494...20.000		04495...22.000		04496...20.000		04497...20.000		04498...20.000		04499...20.000		04500...22.000	
62901...20.000		62902...20.000		62903...40.000		62904...20.000		62905...22.000		62906...20.000		62907...20.000		62908...20.000		62909...20.000		62910...22.000	
62911...20.000		62912...20.000		62913...40.000		62914...20.000		62915...22.000		62916...20.000		62917...20.000		62918...20.000		62919...20.000		62920...22.000	
62921...20.000		62922...20.000		62923...20.000		62924...20.000		62925...22.000		62926...20.000		62927...20.000		62928...20.000		62929...20.000		62930...22.000	
62931...20.000		62932...20.000		62933...20.000		62934...20.000		62935...22.000		62936...20.000		62937...20.000		62938...261.000		62939...4.000.000		62940...263.000	
62941...20.000		62942...20.000		62943...20.000		62944...20.000		62945...22.000		62946...20.000		62947...20.000		62948...20.000		62949...20.000		62950...22.000	
62951...20.000		62952...20.000		62953...20.000		62954...20.000		62955...22.000		62956...20.000		62957...20.000		62958...20.000		62959...20.000		62960...22.000	
62961...20.000		62962...20.000		62963...20.000		62964...20.000		62965...22.000		62966...20.000		62967...20.000		62968...20.000		62969...20.000		62970...22.000	
62971...20.000		62972...20.000		62973...20.000		62974...20.000		62975...22.000		62976...20.000		62977...20.000		62978...20.000		62979...20.000		62980...22.000	
62981...20.000		62982...20.000		62983...40.000		62984...20.000		62985...22.000		62986...20.000		62987...20.000		62988...20.000		62989...20.000		62990...22.000	
62991...20.000		62992...20.000		62993...20.000		62994...20.000		62995...22.000		62996...20.000		62997...20.000		62998...20.000		62999...20.000		63000...22.000	
69401...20.000		69402...20.000		69403...20.000		69404...20.000		69405...22.000		69406...20.000		69407...20.000		69408...20.000		69409...20.000		69410...22.000	
69411...20.000		69412...20.000		69413...20.000		69414...20.000		69415...22.000		69416...20.000		69417...20.000		69418...20.000		69419...20.000		69420...22.000	
69421...20.000		69422...20.000		69423...40.000		69424...20.000		69425...22.000		69426...20.000		69427...20.000		69428...20.000		69429...20.000		69430...22.000	
69431...20.000		69432...20.000		69433...20.000		69434...20.000		69435...22.000		69436...20.000		69437...20.000		69438...20.000		69439...20.000		69440...22.000	
69441...20.000		69442...20.000		69443...20.000		69444...20.000		69445...22.000		69446...20.000		69447...20.000		69448...20.000		69449...20.000		69450...22.000	
69451...20.000		69452...20.000		69453...20.000		69454...20.000		69455...22.000		69456...20.000		69457...20.000		69458...20.000		69459...20.000		69460...22.000	
69461...20.000		69462...20.000		69463...20.000		69464...20.000		69465...42.000		69466...20.000		69467...20.000		69468...20.000		69469...20.000		69470...22.000	
69471...20.000		69472...20.000		69473...20.000		69474...20.000		69475...22.000		69476...20.000		69477...20.000		69478...20.000		69479...20.000		69480...22.000	
69481...20.000		69482...20.000		69483...20.000		69484...20.000		69485...22.000		69486...20.000		69487...20.000		69488...420.000		69489...8.000.000		69490...22.000	
69491...20.000		69492...20.000		69493...20.000		69494...20.000		69495...22.000		69496...20.000		69497...20.000		69498...20.000		69499...20.000		69500...22.000	
Terminaciones		Terminaciones		Terminaciones		Terminaciones		Terminaciones		Terminaciones		Terminaciones		Terminaciones		Terminaciones		Terminaciones	
0941...200.000		392...20.000		113...20.000		324...20.000		465...22.000		2476...200.000		Terminaciones		Terminaciones		189...20.000		650...22.000	
				213...20.000		794...20.000		575...22.000		616...20.000						609...20.000		60...22.000	
				423...20.000				5...2.000										0...2.000	
				903...20.000															
				913...20.000															
				983...20.000															

### INSTRUCCIONES PARA LA CONSULTA DE ESTA LISTA

1. Compruebe al la fecha del sorteo y el dibujo que figuran en la parte superior de la lista coinciden con los de su billete o décimo.  
2. En cada columna, y sólo en ella, están todos los premios y reintegros que han correspondido a todos los números que terminan con la cifra grande que la encabeza, clasificados en dos grupos: números completos y terminaciones.  
Por ejemplo, si su número termina en 1, ha de fijar su atención únicamente en

la columna encabezada con un uno. Los premios indicados en la columna "pesetas" son los que corresponden a un billete, o sea, a diez décimos.

3. Vea si en la columna de números aparece el que Vd. juega y, si así fuera, a la derecha encontrará acumulado el importe total de los premios que han correspondido al billete. En este caso ya no es preciso seguir consultando la lista.  
4. Si no está su número completo puede tener premio en el grupo de termi-

naciones. Si las hay de cuatro cifras y su número las tiene igualmente dispuestas, a la derecha encontrará el total de premios que han correspondido a todos los números que terminan con esas cuatro cifras.

Si no tiene premio por terminación de cuatro cifras, o no las hay, proceda en la misma forma con las terminaciones de tres cifras, en su caso con las de dos y, finalmente, con la de una.





**“El asunto era urgente e importante. Tenía unas pocas horas para decidir... Y la carretera por delante. Lo demás era cosa mía... Y del coche. Yo sabía que podía hacerlo...”**  
**Porque llevo neumáticos Firestone**

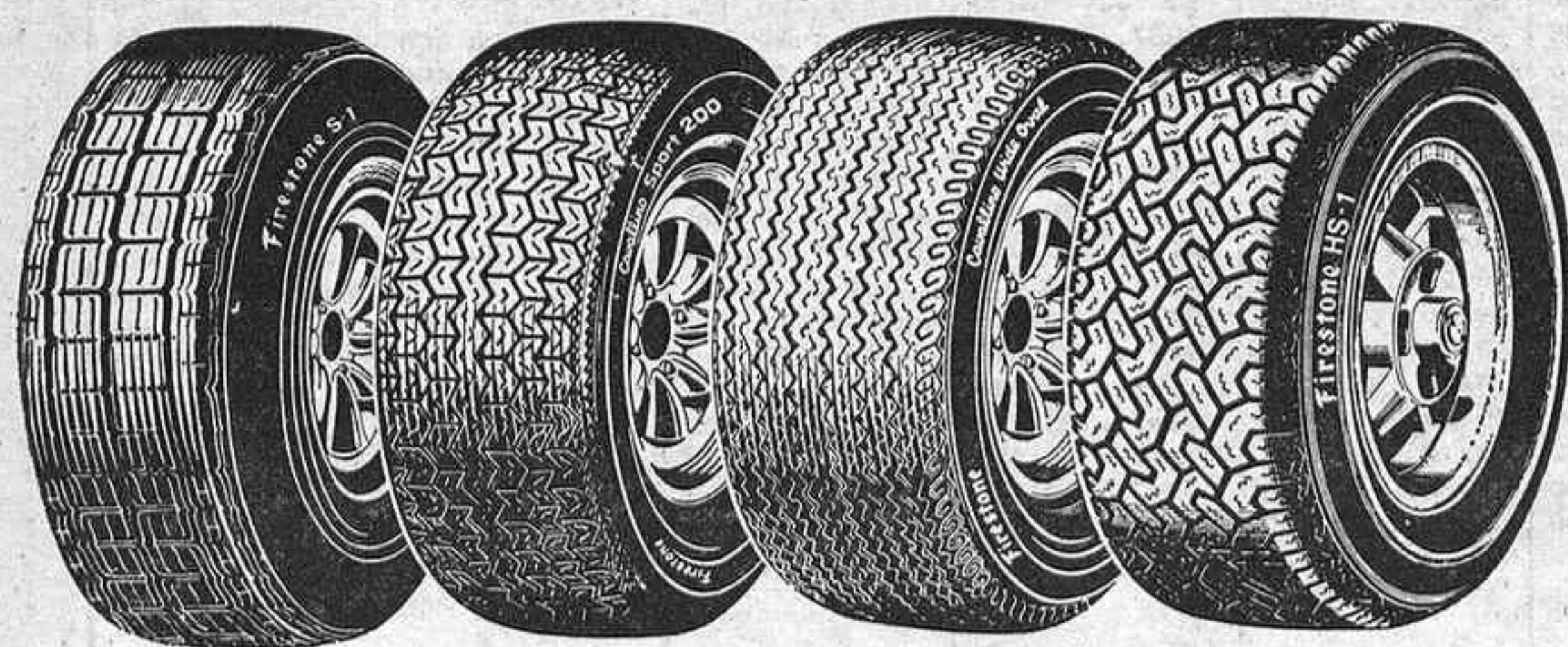

S-1      SPORT 200      WIDE OVAL      HS-1 (normal y W.O.)

**Y todas... también sin cámara. Para mayor seguridad.**

Firestone tiene la más completa gama de neumáticos. Desde la S-1 para alto kilometraje hasta la más reciente creación: las HS-1 para elevadas performances, encontrará el tipo de neumático más adecuado a su estilo de conducción y a las características de su coche. Neumáticos sin cámara Firestone: una variedad que permite elegir siempre con plena garantía.



**para cuando no se puede fallar**



# EL CULTIVO DE LA SEXUALIDAD, A ESTUDIO

# COMIENZO DE LOS CURSOS DE EXPRESION INTEGRAL

Inició sus actividades el Instituto de Ciencias Sexológicas con un curso para monitores

Hace tres semanas, el Instituto de Ciencias Sexológicas inició su tercer año de actividades. Desde su creación, este centro ha cubierto, aunque de forma muy limitada, el vacío que en torno a la investigación sexual sufrimos en nuestro país. En la actualidad hay todavía mucha gente que se pregunta qué se puede aprender sobre el sexo, o para qué puede servir una educación sexual.

Cerca de doscientas personas siguen los diferentes cursos del Instituto, que dirige Efigenio Amezcua. Lo que se persigue con todo ello es formar profesionales, a distintos niveles, que puedan hacer frente a una demanda educativa cada vez mayor.

## Formación de monitores

El único programa que hasta ahora ha dado comienzo es de monitores en educación sexual y planificación familiar, dirigido a asistentes sociales, ayudantes técnicos sanitarios y educadores, es decir, personas que de un modo u otro realizan una labor de orientación. Este programa tiene una duración de ocho meses, repartidos en fines de semana, durante los cuales, grupos de unas veinticinco personas mantienen coloquios, realizan trabajos individuales y colectivos y manejan, en total, cerca de cincuenta libros, documentos y folletos. Los primeros cuatro meses se dedican al entrenamiento en educación sexual y los siguientes a la planificación familiar.

## Cultivar el sexo

La filosofía del curso, aunque siempre queda abierta a las opi-

niones de todos los que lo siguen, se concreta, en palabras de Efigenio Amezcua, en el "cultivo de la sexualidad". No se trata de prohibir el sexo, como sucedió en un pasado, ni tampoco de caer en la tolerancia o en la permisividad, que es lo que, según Amezcua, ocurre en la actualidad, sino de cultivarlo como un aspecto básico de la dinámica humana, el placer.

La misión de estos monitores que van saliendo del Instituto de Ciencias sexológicas es el de suscitar esta nueva idea de la sexualidad, hacer patente la necesidad de una educación adecuada en este plano, además de ofrecer una gama de posibilidades válidas en un campo tan importante como el de la planificación familiar.

## Sexología para postgraduados

El próximo día 27 dará comienzo el programa de formación en "Sexología para posgraduados", que es el de mayor duración (tres años) de todos los que organiza el Instituto. Debido a la extensión y gran dedicación que exige este curso, eran muchas las personas que no podían realizarlo, a pesar de estar interesadas. De ahí que hayan sido organizadas unas "Jornadas de puesta al día en sexología", para los días 20, 21 y 22 de este mes. El carácter de estas jornadas se puede calificar de introductorio. Se trata de orientar y situar en el tema al alumno, de forma que éste pueda después profundizar

sobre una base sólida. El número de plazas será de treinta.

A. S.

## El tiempo

### Las borrascas sólo nos rozan

Es posible un cambio a mediados de semana, con lluvias más generalizadas

Sigue el tiempo estacionario, sin que la lluvia, que buena falta nos está haciendo, y el cambio de clima, se vea venir rápidamente. Y no es que haya ausencia de borrascas. Estas nos acechan por el Oeste, pero no entran de lleno en la Península. Por tanto, de momento no cabe esperar ese cambio ansiado por todos, principalmente por los hombres del campo, en los primeros días de la semana. Si, en cambio, pudiera romperse el pronóstico de tiempo templado y húmedo a mitad de semana con la entrada por el Atlántico de alguna baja presión que trajera lluvias, principalmente por aquellas zonas y extendería su radio de acción a otros puntos del sistema montañoso central y, en su consecuencia, refrescaran algo las temperaturas.

De momento, todas son especulaciones, aunque en la época en que estamos, los cambios bruscos no son de desechar.

## Comienza el Curso Internacional de Endocrinología

Lo dirigen los doctores Tamarit y Pozuelo

Esta mañana, en el ambulatorio Hermanos García Noblejas —paseo del doctor Esquerdo, 45—, se inaugura el XII Curso Internacional de Endocrinología Clínica y VIII de la Escuela Iberoamericana de Endocrinología y Nutrición, dirigido por los profesores J. Tamarit Torres y Vicente Pozuelo Escudero. Hoy se realiza la presentación y recepción de alumnos, y mañana martes se dará la primera conferencia, a cargo del profesor Tamarit, que expondrá el tema "Concepto fisiopatológico de la endocrinología". Por su parte, el doctor Pozuelo hablará el miércoles del "Concepto asistencial de la endocrinología en la Seguridad Social española".

## Hoy, primeras clases de la Autónoma

Hoy lunes comienzan las clases en la Universidad Autónoma, que, como es sabido, comprende cinco facultades. El centro cuenta actualmente con más de veinte mil alumnos matriculados en ellas.



El Centro de Expresión Integral ha comenzado sus actividades correspondientes al curso 78-79. La enorme expresividad encerrada en el cuerpo humano, olvidada en aras de la expresión más fácil —el lenguaje hablado—, es el objetivo de este Centro, que pretende expresarse, comunicarse y, en definitiva, aprender. En la presente temporada que ahora comienza, la dirección del Centro ha creado nuevos cursos, que cubrirán una parte de las actividades para las que el Centro de Expresión Integral fue creado. Los nuevos cursos son: curso de teatro para adolescentes, danza moderna, taller de escritura, curso sobre máscaras y acción escénica.

## Relojerías y joyerías SANTOS

Para clientes que quieran invertir, gran surtido en relojería, joyería y platería. Precios muy interesantes. Garantizamos calidad en cualquier artículo

POSTAS, 21. MONTERA, 24. MAYOR, 6. MADRID

## pequeño cine estudio

Magallanes, 1  
Teléfono:  
447 29 20

A PARTIR DE HOY LUNES, ÚLTIMA OCASION DE VERLA EN MADRID



NO CORRIAN TRAS LAS FALDAS... PORQUE ELLAS SE LAS QUITABAN SOLO AL VERLES

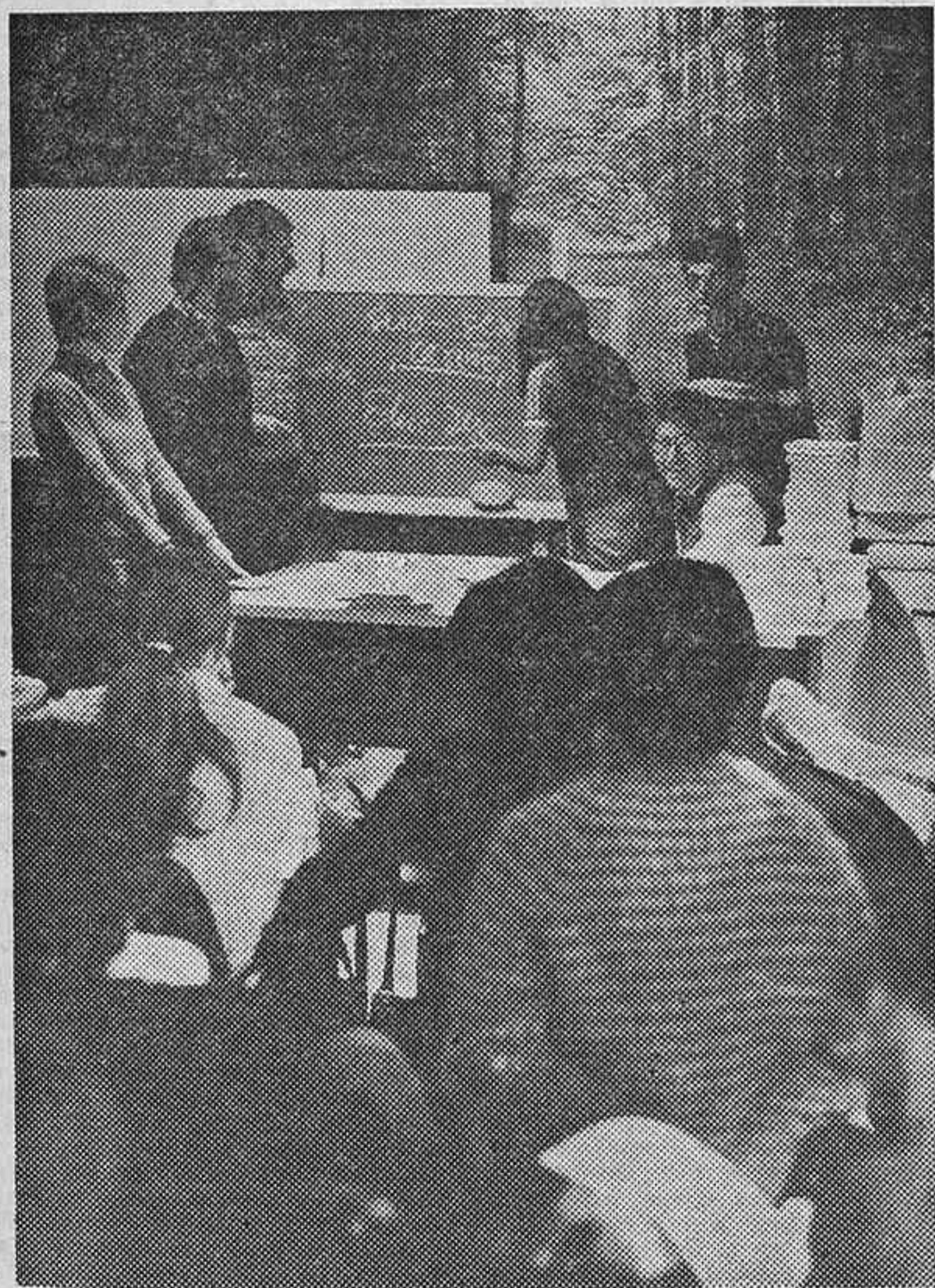

Los alumnos del programa de monitores debaten el tema del carifio. (J. Gallego.)

# Johnnie Walker



Scotch Whisky



# Importante robo en el domicilio de Javier Rupérez

LOS LADRONES SE LLEVARON EXCLUSIVAMENTE JOYAS

MADRID. (HOJA DEL LUNES.)—En visperas del viaje de Javier Rupérez a Argel para conseguir la liberación de los pescadores españoles presos por el Frente Polisario, su domicilio fue saqueado por unos ladrones, según hemos podido saber ayer tarde. Unos individuos lograron vencer su puerta con una palanqueta y se dirigieron exclusivamente al dormitorio, llevándose consigo las joyas que allí se guardaban. Todo parece indicar que los ladrones conocían perfectamente el piso, así como la actividad de la familia, ya que en el momento del robo no se encontraba nadie en el domicilio. Javier Rupérez se había trasladado a Soria a dar una conferencia, en

compañía de su mujer y su hija, y sus suegros, ese mismo día, salían con rumbo a Andalucía para realizar un viaje turístico.

Más que el valor de las joyas—anillos sobre todo—es el carácter sentimental que las mismas tenían, ya que la mayoría eran regalos de los respectivos padres al matrimonio.

Javier Rupérez, cuando regresó a su domicilio y tuvo conocimiento del robo, avisó a la Policía y cursó la correspondiente denuncia.

La Policía, en estos momentos, está llevando a cabo la investigación sobre los posibles implicados en el suceso, ya que, por los indicios, se debe de tratar de personas muy allegadas al círculo familiar.

# Un perturbado mental secuestra a una niña

SEVILLA. (Efe.)—Una niña de seis años, de la que sólo se ha facilitado el nombre, María del Rocío, fue secuestrada durante varias horas por un individuo

que pudo ser detenido más tarde por la Policía.

María del Rocío se encontraba con una hermana mayor en una verbera del sector sur de esta ciudad cuando un individuo, que vestía pantalón negro y jersey rojo, las invitó a chucherías y a montarse en el "tiovivo", logrando llevarse a María del Rocío.

La hermana mayor narró lo sucedido a sus padres, quienes rápidamente avisaron a la Policía.

Nada más recibir el aviso, la Policía montó un amplio servicio en torno al mencionado sector, logrando detener al secuestrador a la altura del puente de San Telmo.

El individuo resultó ser Francisco Rodríguez Morales, de cincuenta años de edad, con domicilio en Sevilla, que, al parecer, tenía perturbadas sus facultades mentales.

La niña fue devuelta a sus padres tras un reconocimiento, que demostró que no había sido objeto de abusos deshonestos.

# Caos de tráfico en El Cairo

Al reventar una tubería, quedó inundado el centro de la capital

EL CAIRO. (Efe-Reuter.)—Una de las tuberías de abastecimiento de agua del centro de la capital de Egipto reventó, inundando una zona turística y comercial y provocando un caos de tráfico.

El ministro del Interior, Nabawi Ismail, acudió apresuradamente al lugar de los hechos y supervisó la desviación del tráfico por otras direcciones mientras las bombas comenzaban a extraer el agua que provocó la inundación.

# Patricia Hearst se casará en la cárcel

NUEVA YORK. (Efe.)—Patty Hearst, que se considera víctima indirecta del Watergate, piensa casarse en la prisión. En entrevista exclusiva con Barbara Ross, que publica el "New York Post", la heredera millonaria que se integró en el grupo terrorista simionés, que la había secuestrado, anuncia su matrimonio con uno de sus guardaespaldas, y amenaza con casarse en la cárcel si el Presidente Carter no la perdona antes del 14 de febrero, día de los enamorados.

Patricia, que cumple condena de siete años por asalto a un banco en la penitenciaría estatal de Pleasanton, California, puede salir en libertad condicional en julio de 1979, pero la cadena periodística Hearst, de su familia, y otros medios de difusión y políticos amigos libran una campaña para que el Presidente Carter le otorgue perdón antes de Navidad.

En la entrevista en el "New York Post", que se ha adherido a la campaña en demanda de su liberación, Patricia alega que si el público norteamericano conociera mejor su odisea no la odiaría tanto, y afirma que su juicio fue políticamente inspirado por el Gobierno del presidente Ford para distraer la atención de su polémico perdón al ex presidente Nixon por el caso Watergate.

Afirma Patricia que va a casarse con Bernard Shaw, policía de San Francisco, que levanta pesas y es cinturón negro de karate, quien fue uno de sus veinte guardaespaldas cuando la familia Hearst consiguió sacarla de la cárcel el año pasado, en libertad bajo fianza de 1.200.000 dólares, pendiente de apelación, que rehusó el Tribunal Supremo el pasado mayo.

Patricia, que tiene veinticuatro años, afirma que Shaw, que tiene treinta, "es muy guapo, divertido y a mi familia le gusta".

En la calle López de Hoyos

# Un muerto y dos heridos en accidente

MADRID. (HOJA DEL LUNES.)—En la confluencia de la calle López de Hoyos con Velázquez se produjo una grave colisión entre una motocicleta y un turismo.

A consecuencia del accidente han resultado una persona muerta y dos heridos. Estas últimas fueron trasladadas a la Residencia Sanitaria de La Paz.

# Dos muertos en sendos accidentes de tráfico

VALENCIA. (Efe.)—Dos personas resultaron muertas en sendos accidentes de tráfico ocurridos en la madrugada del domingo en la provincia de Valencia.

A las doce y media de la noche, en la carretera nacional de Cádiz a Barcelona, a su paso por el término municipal de Oliva, un turismo, no identificado y que se dio a la fuga, atropelló y causó la muerte al peatón Francisco Román Sánchez, de veintitrés años, vecino de Palmeras. El joven, aún con vida, fue llevado a una clínica privada, donde falleció al poco de ingresar.

Más tarde, a las dos menos cuarto de la madrugada, en la avenida de Pío XII de la capital, el turismo Alfa Romeo G-134577, de Suiza, conducido por Santiago Portes Espinosa, de veintiocho años, domiciliado en Thonex, en las cercanías de Ginebra, y accidentalmente en Villar del Arzobispo, atropelló a la Guzzi conducida por David Zameno Ribas, de treinta y nueve años, casado y domiciliado en Benimamet, al que causaría heridas de las que falleció posteriormente en la Ciudad Sanitaria La Fe.

# Tiburones invaden las aguas del norte de Chile

ARICA (Chile). (Efe.)—Las autoridades marítimas han adoptado medidas contra una invasión de tiburones que se registra en el océano Pacífico, frente a esta ciudad fronteriza del norte chileno.

Muchos tiburones, de más de seis metros, se desplazaron hacia el Sur, mostrándose hambrientos y agresivos.

# Sobre el secuestro de «Cambio 16»

Ante el secuestro del último número de "Cambio 16", ordenado por el Juzgado de Instrucción número 18, de Madrid, como consecuencia de querrela presentada por Ramón Mendoza, la empresa editora nos remite, con ruego de publicación, la siguiente nota:

1.º El informe "El hombre de Moscú", objeto de la querrela, es resultado de la investigación escrupulosa de un equipo de periodistas que durante seis meses contrastaron antecedentes, declaraciones y pruebas documentales sobre las actividades del KGB y la empresa PRODAG, propiedad de Ramón Mendoza. En el informe de "Cambio 16" no se incluyen opiniones subjetivas sobre dicho señor Mendoza, sino hechos reales y siempre documentalmente respaldados.

2.º Esta labor de investigación profesional no puede confundirse con ligerezas periodísticas de reciente memoria. Y en ningún caso debe ser objeto de la aplica-

ción de medidas cautelares como la ordenada el pasado sábado 14 de octubre. Por ello la empresa editora recurrirá en derecho para que, con carácter inmediato, sea levantado el secuestro de la revista y ejercitadas las acciones legales que puedan corresponderle como contrapartida de los daños y perjuicios que se le infieran.

3.º La editora de "Cambio 16" anuncia igualmente su intención de querrelarse contra Ramón Mendoza, exigiendo responsabilidades por los conceptos recogidos en sus declaraciones a "El País" del 15 de octubre. Y advierte que en dichas declaraciones el señor Mendoza expone falsedades que tendrán debida respuesta documental en el próximo número de "Cambio 16".

4.º "Cambio 16" lamenta las molestias que el secuestro pueda producir en sus lectores y espera confiada que esta medida cautelar quedará sin efecto en plazo inmediato.

# Muestra de la prensa de opinión francesa de 1870 a 1945

Esta tarde se inaugura, a la una y media, en el Centro Cultural de la Villa de Madrid, una exposición de prensa francesa, que ofrece el interés de mostrar una retrospectiva de la información escrita en el período de 1870 a 1945. Más de un centenar de documentos, entre libros, periódicos, reproducciones gráficas, trazan el nacimiento de la prensa de opinión en la vecina república y el desarrollo de su poder como reflejo de la sociedad de aquel tiempo. La idea, dado que no se podía pretender montar una exposición más amplia—dice el agregado cultural de la Embajada de Francia, señor Zumbielh—, ha sido limitada al momento culminante en que la prensa comienza a actuar como instrumento movilizador de las masas. A través del material escogido, básicamente grandes rotativos, se recuerdan etapas significativas de la historia, desde el escándalo de Dreyfus, con la famosa carta de Zola, en "L'Aurore", "J'accuse", hasta los años de la resistencia, con sus impresos clandestinos, y la hora de la liberación de París, en 1945.

Esta manifestación, paralela a la celebración de una Semana de la Televisión Francesa, es obra, en colaboración, de los Institutos Oficial de Radiodifusión y Televisión, Nacional de Medios Audiovisuales y Francés en España, con el patrocinio del Ayuntamiento de Madrid.

# El miércoles sale "Telecolor"

El próximo miércoles, día 18, aparecerá el primer número de "Telecolor", nuevo semanario de televisión, que edita Sedmay Ediciones. Su formato es de tipo europeo (21 por 28,5 centímetros) y está dedicado íntegramente a la información sobre televisión. Lo dirige José Luis Cebrían Boné y forman el Consejo de Redacción: Jesús Ramos, director técnico; José Luis Quintanilla, subdirector; Antonio F. Navas, redactor-jefe gráfico, y Juan José Díaz Pereira, jefe de confección.

En sus treinta páginas informa sobre los programas de la semana, con una extraordinaria ampliación de los mismos, a todo color, como el resto del número.

También publica reportajes y entrevistas de actualidad, y noticias sobre el mundo de la televisión extranjera a través de corresponsales en Roma, Nueva York, Londres, París y Bonn.

Una de las novedades de la revista es una sección titulada "La crítica de las mil familias", que reflejará un muestreo de opiniones realizadas por toda España.

# Suspende su publicación "Vinculación Feminista"

En razón de las dificultades económicas por las que pasa, la revista "Vinculación Feminista" ha anunciado que suspenderá su publicación por dos meses. En una llamada a sus lectores, a organismos simpatizantes, partidos políticos y personas preocupadas por los problemas de la mujer, para que presten apoyo

"a la primera y única revista feminista que existe en España". "Vinculación Feminista" cuenta más de dos años de vida. Se edita en Barcelona y la dirige Carmen Alcalde.

# Ha desaparecido "Qué"

La revista "Qué", de Ediciones Zeta, ha cesado de aparecer, según parece debido a un plan de reestructuración de la misma. Se especula con un cambio de título y otras reformas. Según declaraciones del propio director de la publicación, Manuel Velasco, el grupo Zeta se propone sacar a la calle un nuevo semanario para aprovechar la ocasión del próximo referéndum y la etapa constitucional nueva.

# Nuevas publicaciones

El día 19 de este mes se pondrá a la venta un nuevo diario, titulado "El Periódico", que dispondrá de ediciones distintas para Madrid y Barcelona. Será dirigido por Antonio Franco. Su proyecto es mantenerse absolutamente independiente, popular y serio. Entre los nombres que integra en su plantilla figuran: Carlos Luis Álvarez, Jorge Semprún, Manuel Martín Ferrand, Lalo Azcona, Amando de Miguel, Emilio Romero, Yale, Manuel Vázquez Montalbán, José Luis de Villalonga.

También el mismo 19 se anuncia la aparición de una revista para chicos de edades entre ocho y doce años, editada en Barcelona. Su título es "Pi"; su origen, francés, y su estilo, de tebeo. Lo adaptan al español un grupo de maestras y parece responder a las principales exigencias de la pedagogía. Treinta y dos páginas a todo color, con historietas y pasatiempos, además de un juego incluido en cada número, se venderá al precio de 50 pesetas. Figura como directora Carmen Maguenda. La publicación, que tira en Francia 300.000 ejemplares, cuenta con versiones alemana, finlandesa, sueca y noruega.

# Reunión de la Federación de Asociaciones de la Prensa

BARCELONA. 14. (Efe.)—La Federación de Asociaciones de la Prensa de España celebrará en Barcelona su XXXIV Asamblea general ordinaria los próximos días 17, 18 y 19 de los corrientes.

Asistirá casi un centenar de periodistas, los cuales, en sesión extraordinaria de la Federación, tratarán de un nuevo estatuto para las entidades federadas, así como de otros temas de interés para la profesión.

Con motivo de esta Asamblea, el Ayuntamiento de Barcelona ofrecerá una recepción. En la tarde del miércoles, en el Palau de la Generalitat, el presidente de la misma, Josep Tarradellas, recibirá a los asambleístas y mantendrá un coloquio informativo con los mismos.

Las sesiones del jueves estarán dedicadas a tratar de los asuntos relacionados con la Asociación de Editores de Hojas de Lunes.



EL SEÑOR

# DON ANGEL DIAZ HERRERO

FALLECIO EN MADRID EL DIA 15 DE OCTUBRE DE 1978

A LA EDAD DE SETENTA Y TRES AÑOS

R. I. P.

Su esposa, Antonia Olivares; hijos, Angel y Antonia; hija política, hermano y demás familia

RUEGAN una oración por su alma.

La misa "corpore insepulto" y el entierro tendrán lugar en El Molar (Madrid), a las tres de la tarde, el día de hoy, 16 de octubre.



# Doña María

# Morrondo Nogales

(viuda de Nájera)

FALLECIO EN MADRID EL DIA 15 DE OCTUBRE DE 1978

D. E. P.

Sus hijos

COMUNICAN tan sensible pérdida.

La conducción del cadáver tendrá lugar mañana, día 17, a las 9,30, desde su domicilio (avenida Cardenal Herrera Oria, 178) al cementerio de El Pardo.



# Peligrosa crisis de los periódicos británicos

- Los más populares de Londres están en manos extrañas o son regidos desde el extranjero
- "The Times", gravemente amenazado, lleva a los demás una ventaja: "Las cartas al director"
- Una "prensa de alcantarilla" sustituye a la antigua "prensa popular"

HOJA DEL LUNES.—Es muy dura la crisis económica, social y cultural que sufre actualmente la prensa británica. La propiedad privada o patrimonial de los periódicos diarios se ahoga en deudas e inercia, y tiene que dejar sus antiguos derechos y privilegios a una propiedad mancomunada, es decir, a unas sociedades anónimas, y a unas empresas industriales, comerciales, petrolíferas o bancarias que se están haciendo dueñas de los llamados "medios de comunicación". Ocorre que en Nueva York tres diarios entran en la novena semana de huelga sindical y que la economía de la prensa, lo mismo en esa ciudad que en las grandes capitales de los Estados Unidos, se encoge en términos alarmantes. En la mayoría de los casos, las gerencias y los sindicatos acaban menospreciando a los lectores y lidian entre sí una guerra abierta, tenaz e implacable. Ejemplo escandaloso: "The Times" de Londres.

## Su nuevo propietario, canadiense

Es un caso típico el caso de "The Times". Los propietarios actuales han pretendido vanamente modernizar el periódico, y, después de meses y meses de "huelgas salvajes"—no oficiales, no legales—, huelgas que no alcanzaban nunca una avenencia en los puntos importantes de la porfía laboral, han decidido que, si no se llega a un acuerdo de aquí al 30 de noviembre, cerrarán la tienda (talleres, redacción, administración), y asunto concluido. El ultimátum va en serio. Esta vez no se trata de una pieza de tanteo o regateo del estilo retórico que se utiliza en los conflictos laborales. Aunque los trabajadores manuales e intelectuales, obreros de los talleres o periodistas de la redacción, saben que el señor Kenneth Thomson, canadiense, de Toronto, ha tomado una decisión final, no están ellos tampoco dispuestos a claudicar frente a su amenaza. El plazo afecta, naturalmente, al dominical "Sunday Times". Curiosa historia la venta de ese gran periódico. El padre de Kenneth Thomson compró a los Astors la mayoría de las acciones en un momento en que el empaque empresarial de los viejos Lores, empaque que trasladaba a las columnas de "The Times", empezaba a desagradar a las nuevas generaciones lectoras y fatigaba también a las viejas.

## Las torpezas directivas y administrativas

A lo cual se añadían otras circunstancias que el corresponsal de la "International Herald Tribune", Anthony Sampson, ha analizado minuciosamente en un reciente y extenso artículo. A saber: la torpeza de unos directores arrogantes, que en el periódico ventilaban sus rencillas y venganzas personales, poniendo y quitando noticias, y creando reputaciones falsas, con menosprecio de otras personas y otros hechos, humillando a los periodistas y acopiando una corte servil de "dilettanti" bien perrechada de pomposidad e incompetencia. Kenneth Thomson está convencido de que fueron los antiguos propietarios—Lord Aston y legítimos herederos—quienes, enemistados entre sí y empeñados en una lucha familiar de vanidades por el dominio del periódico, fueron cediendo a las pretensiones sindicales, y crearon verdaderas legiones de trabajadores ociosos, así en la redacción como en los talleres. Thomson representa a un grupo en el que figuran casas editoriales, una compañía de viajes y, sobre todo, una cuantiosa participación en el petróleo del mar del Norte. "The Times" es para este grupo una "empresa subsidiaria", y si hay que luchar con taras que no tienen curación, su interés en el periódico no es tan interesado como para levantar nuevos pilares en Printing House Square.

## Hay periódicos que pertenecen a sus lectores

Pero hay un lado positivo y perdurable en el "Times" de Londres. Y ello no escapa a la penetración informativa del citado corresponsal Anthony Sampson, y es que, cualesquiera que sean los caprichos y las tiranías de sus propietarios o directores, y por mal dirigidos que estén y por muy excéntricamente que sean administrados, hay en los periódicos antiguos una especie de carácter tribal que acaba por imponerse. En cierto sentido, son periódicos que pertenecen a sus lectores. Y así, el viejo "Times", en sus más difíciles épocas de informaciones parciales, de editoriales con estilo exornado y vacío y de supresión de los hechos ver-

daderos, ha conservado, sin embargo, de todo ello siempre el más envidiable y envidiado ingrediente: las "Cartas al director". Fueron, desde un principio, como una antecala del Parlamento, como un palenque para controversias, como un aula universitaria, como un manantial de opiniones independientes, de informes inéditos y esotéricos, de agudas reflexiones, de datos eruditos, históricos, filológicos, artísticos, filosóficos y de chistes y breves cuentos populares. La desaparición de este foro de la vida británica es cosa inconcebible. Dicen los bien enterados que no podrían vivir los británicos sin lanzarse de vez en cuando esta amenaza: "Escribiré una carta a 'The Times', y ya veremos." Lo cierto es que cuando Bertrand Russell, o Bernard Shaw, o T. S. Eliot tenían algo que decir, mandaban una carta al director del "Times". Colaboración gratuita.

## Las multinacionales se adueñan de los diarios

El episodio de "The Times" presenta al observador un crítico caso histórico del desarrollo y crecimiento de las compañías multinacionales, que tan importante papel están desempeñando en la vida moderna. Por muy fría, por muy neutral y comercializada que sea la gerencia central de los periódicos, por muy desesperante que sea la postura de intransigencia de los sindicatos y, en fin, por muy arrogante que sean la dirección y la redacción, "The Times" continúa formando parte de la estructura de la sociedad británica como instrumento poderoso de la aristocracia y de la democracia. Su desaparición no sería fácilmente olvidada. Pero no sólo "The Times". Casi toda la prensa de Londres cambia de propietarios y de directores. O se crean nuevos periódicos con dinero que llega de fuera, dinero de la Commonwealth, sí, pero dinero que no está fundamental y tradicionalmente vinculado con la excluyente sociedad inglesa.

## Los hijos venden los periódicos de sus padres

Hasta hace quince años, la mayoría de los periódicos tenían unos propietarios despóticos y señoriales que buscaban, sobre todo, la influencia política. Lord Beaverbrook poseía el "Daily Express", paladín de la cruzada para el resurgimiento de un imperio desvanecido. Lord Rothermere (el que dijo aquello de "si un perro muere es un hombre, eso no es noticia; noticia es que el hombre muera de un perro"), Lord Rothermere poseía el "Daily Mail" para fustigar duramente a los socialistas internacionales. Todo ha cambiado. El hijo de Lord Beaverbrook vendió su paquete mayoritario de acciones a una compañía naviera. El hijo de Lord Rothermere se ha instalado en París y está levantando una nueva fortuna en negocios petrolíferos. Los periódicos populares luchan ahora contra un intruso de Australia que se llama Rupert Murdoch y que ha demostrado con éxito pecuniario "que el lector medio británico es mucho menos inteligente de lo que se creía". El único diario de Londres que sigue conformándose al viejo patrón de los "barones de la prensa" es "The Daily Telegraph", patrimonio de Lord Hartwell y su familia.

## Prensa popular y "prensa de alcantarilla"

Hoy, los periódicos de Londres no son ya plataformas políticas o culturales, como lo fueron tradicionalmente desde el siglo XVIII hasta el desbarajuste de los años cincuenta de este siglo, sino que están económica e ideológicamente ligados a imperios industriales. Y, además, muchas de las importantes empresas periodísticas son gobernadas desde el extranjero. El nuevo Lord Rothermere controla su "Daily News" desde París, donde vive a cubierto de la tributación fiscal británica. Murdoch dirige su "prensa del arroyo", "prensa de alcantarilla" ("gutter press"), desde Australia o desde Nueva York, según lo demanden sus otros negocios. "The Observer", que es el más viejo de los periódicos dominicales de Londres, pertenece en la actualidad a una poderosa compañía petrolífera de California, y el venerable "Times", que era en poder de Lord Astor como una vieja quinta aristocrática de recreo campestre, es gobernado, administrado y dirigido—hay que insistir en ello—por un canadiense rígido y flemático que se llama Thomson y cuyas ambiciones son más petrolíferas que culturales o periodísticas.

# Ciencias de la Información abre hoy sus puertas

NO HAY PELIGRO DE HUNDIMIENTO DEL EDIFICIO

MADRID. (HOJA DEL LUNES).—Hoy abrirá sus puertas la Facultad de Ciencias de la Información, tras cuatro meses de cierre, durante los cuales los rumores y la inquietud del alumnado por una posible no apertura del centro supieron a cualquier noticia sobre el tema. La rotura del colector que pasa por debajo del edificio motivó el precipitado cierre, y tanto las obras como los trámites burocráticos nunca parecían agilizarse. El hecho de que la Facultad dependa del Ministerio de Cultura y el colector entre dentro de las competencias del Ayuntamiento produjo retrasos aún mayores, e incluso hizo pensar a muchos que la reapertura no interesaba a ciertos sectores.

Por fin, intensas gestiones del vicerrector de la Complutense y del gerente general de Universidades se tradujeron en la aceleración de un informe acerca de la seguridad de la construcción, informe cuyo dictamen ha sido que no existe ningún peligro de hundimiento, salvo que se produjesen intensas riadas.

## El próximo lunes comienzan las clases

El jueves quedará abierto el plazo de matrícula, y el próximo lunes, día 23, se espera que puedan empezar las clases. Mientras tanto, continuarán las obras de desviación del colector, así como la finalización de la segunda fase del edificio.

Otra de las novedades importantes de la Facultad para este

curso—según nos manifestaron el decano en funciones, Sánchez Ramos, así como Antonio Castro y Bernardo Díaz—será la normalización académica del grupo de profesores que no poseían título universitario por proceder de la antigua Escuela Oficial de Periodismo. Esta normalización venía siendo necesaria, ya que sólo titulados pueden impartir clases en la Universidad, y, sin embargo, estos profesionales habían demostrado su conocimiento en las materias específicamente periodísticas.

## No se trata de convalidaciones

Para salir al paso de cualquier malentendido, el decanato ha mantenido que "en ningún caso la Facultad de Ciencias de la Información ha abierto o pretendido abrir un proceso de convalidaciones que en la práctica supusiera un regalo de licenciaturas". Se trata, pues, de titular a unos cuarenta profesores, que de otra forma hubieran quedado excluidos de la docencia.

Por otra parte, Sánchez Ramos ha calificado este curso como el que puede suponer una normalización definitiva del centro. Su idea es la de la puesta en marcha de nueve comisiones tripartitas y paritarias, que se integren en la Junta de facultad y que hagan posible la participación del profesorado, tanto numerario como no numerario, y del alumnado. También se llevará a cabo un proceso electoral de los miembros del decanato.

# CURSO DE PERIODISMO CIENTIFICO EN CINCO PAISES DE AMERICA

Varios diarios hispanoamericanos han celebrado actos en honor de Manuel Calvo Hernando

El subdirector de YA, Manuel Calvo Hernando, jefe del departamento de información del Centro Iberoamericano de Cooperación, acaba de regresar de un viaje a cinco países de América. Ha dado cursos de periodismo científico en Buenos Aires y Tucumán (Argentina), bajo el patrocinio de la OEA y la Fundación para la Educación, la Ciencia y la Cultura, y en la Universidad Católica de Bolivia, en La Paz. En Santiago de Chile ha participado, como único invitado español, en el seminario nacional sobre la comunicación social y su papel en el desarrollo de la educación, la ciencia y la cultura, con una ponencia sobre "La información científica, tecnológica y educativa en el periodo 1990-2000".

Calvo Hernando ha pronunciado también conferencias y charlas sobre ciencia y periodismo en la Universidad Católica de Valparaíso; Instituto Chileno de Cultura Hispánica, de Santiago de Chile; Escuela de Comunicaciones de la Universidad de Chile; Circulo de Periodismo Científico de Perú, en Lima; Pla-

netario de Bogotá, y Escuela de Comunicaciones del Instituto de Estudios Superiores de Bogotá, y, en su calidad de secretario general de la Asociación Iberoamericana de Periodismo Científico, ha mantenido contactos con círculos y asociaciones de esta especialidad en Argentina, Chile, Bolivia, Perú y Colombia. Los rectores de las Universidades Católicas de Valparaíso y La Paz han ofrecido actos en su honor, y asimismo los diarios "Presencia" y "El Diario", de La Paz, y "El Tiempo", de Bogotá. En Buenos Aires presentó la segunda edición del libro "Sinonimia química, bioquímica y farmacéutica", del doctor Moisés Margulis. En La Paz fue recibido por el presidente y miembros de la Academia de Ciencias, y en Perú visitó al presidente de la Asamblea Constituyente, Víctor Raúl Haya de la Torre, y al presidente del Consejo Nacional de Investigaciones. Ha sido recibido también en los Institutos de Cultura Hispánica de Buenos Aires, Tucumán, Santiago de Chile, Valparaíso, La Paz, Lima y Bogotá.

## CAFE DE CHINITAS

Restaurante-Tablao Flamenco

# LA CHUNGA

gran concertista flamenco

**VICTOR MONGE SERRANITO**

**LA POLILLA**

CUADRO CAFE DE CHINITAS

Reserva de mesas:

Torija, 7 248 51 35

247 10 31



# Kandinsky, en la Fundación Juan March

El día 10 de octubre último quedó inaugurada en la Fundación Juan March la exposición del pintor ruso Wassili Kandinsky. En la inauguración de dicho acto pronunció una documentada conferencia el conocido crítico canario Eduardo Westerdahl, sobre "Kandinsky y el nacimiento del arte abstracto". Los días 20 y 27 de octubre y 10 de noviembre, respectivamente, continuará el ciclo, con tres conferencias sobre diversos aspectos de la obra del pintor, que estarán a cargo de Santiago Amón ("Kandinsky y la abstracción"), Daniel Giralt-Miracle ("Kandinsky y la Bauhaus") y Antonio Bonet Correa, catedrático de Historia del Arte de la Universidad Complutense.

Kandinsky ha sido una de las figuras más relevantes de la pintura abstracta contemporánea. El conocimiento y trascendencia de sus teorías filosóficas ha aumentado progresivamente desde la fecha de su muerte.

Nace en Moscú en 1866, quince años antes que Pablo Picasso. En su primera infancia se le despertó ya una gran afición musical, afinidad que como en muchos otros aspectos compartió con su gran amigo Paul Klee. A los veinte años fue a estudiar a la Universidad de Moscú Derecho y Económicas. En 1893 se graduó en leyes en dicha Universidad. Durante su juventud realiza varios viajes por Europa, recibiendo las influencias impresionistas, post-impresionistas, fauvistas y expresionistas. En 1910 pinta su primera acuarela abstracta. En 1912 publica en Munich, junto con Franz Mark, el almanaque "Der Blaue Reiter" (El Jinete Azul). Un año antes había sido publicado "De lo espiritual en el arte", obra crucial donde expone sus teorías filosóficas sobre el arte, color, formas y la vinculación con la música. De ambas experiencias—"El Jinete Azul" y "De lo espiritual en el arte"—comentaría: "Se proponía esencialmente despertar la capacidad de captar lo espiritual en las cosas materiales y abstractas, capacidad absolutamente necesaria en el futuro, que hace posible innumerables experiencias".

Al estallar la primera guerra mundial vuelve a Rusia, donde permanecerá hasta 1921. Durante este periodo reorganiza diversos museos y academias de arte. Imparte clases en la Academia de Bellas Artes de Moscú y funda en 1921, poco antes de su marcha, la Academia de Artes y Ciencias de la URSS. En 1921 se traslada a Alemania y pasa a formar parte de la Bauhaus de Weimar, y luego de la de Dessau, donde permanecerá hasta 1933, cuando fue clausurada por los nazis. Durante este tiempo que estuvo conectado con dicho centro dio un curso preliminar, así como algunas clases junto con Paul Klee, sobre la construcción y las posibilidades expresivas del color y las formas.

En 1924 forma "Der Blaue Vier" ("Los cuatro jinetes"), junto con Klee, Feininger y Jawlensky, y en 1933 se traslada a París, donde permanecerá hasta su muerte.

Del periodo de la Bauhaus se exhiben una serie de obras donde se manifiesta su representación cada vez más rigurosa de las figuras geométricas, que simbolizan una realidad concreta. El círculo llega a ser, entre 1924 y 1926, la figura trascendental y cósmica por excelencia. "El círculo, la forma más pura del movimiento, forma cósmica, puede nacer únicamente por el desprendimiento de los lazos terrestres."

## Esculturas en cristal y grabados checoslovacos

Taniarte 86 expone una muestra de esculturas y grabados checoslovacos. Ambas artes están cimentadas por una larga y consolidada tradición que con los años se ha visto enriquecida con nuevas técnicas, pero dentro siempre de una concepción artística-artesanal.

El grupo de artistas vidrieros que componen dicha exposición pertenecen a la joven generación, vinculada a la Escuela de Artes Plásticas y Decorativas de Praga, donde artistas y artesanos trabajan en estrecha colaboración. Las esculturas expuestas se caracterizan por sus líneas sencillas, donde confluye la bella coloración de la masa vítrea con la potenciación de los efectos ópticos o el aprovechamiento de los espacios interiores, como ocurre en el caso de Jelinek, Jirina Zer-

tová, Dana Vachtova, Vladimir Klein y Vladimir Jelinek son los nombres de los participantes en esta exposición, que tienen tras sí gran número de premios y exposiciones de carácter internacional.

Realmente es una pena que en España no tenga más difusión la obra gráfica checoslovaca, que posee una tradición y una calidad equiparables a la alemana y austriaca, aunque mucho menos difundida en Europa en estos momentos. Han tenido figuras de talla internacional, como Vaclav

Hollar y Josef Manes, y en épocas mucho más recientes a Max Svabinsky, que fundó en 1910 la Academia de Arte Gráfico de Praga. Exquisita por su refinamiento, transparencia y riqueza de técnicas son las obras de Anderle, por citar un ejemplo, o el delicioso humor, algo afrancesado, de Adolf Born, galardonado en 1974 en Montreal en el Salón Internacional de la Caricatura como "el caricaturista del año" (Galería Taniarte 86).

M.<sup>a</sup> Teresa CASANELLAS

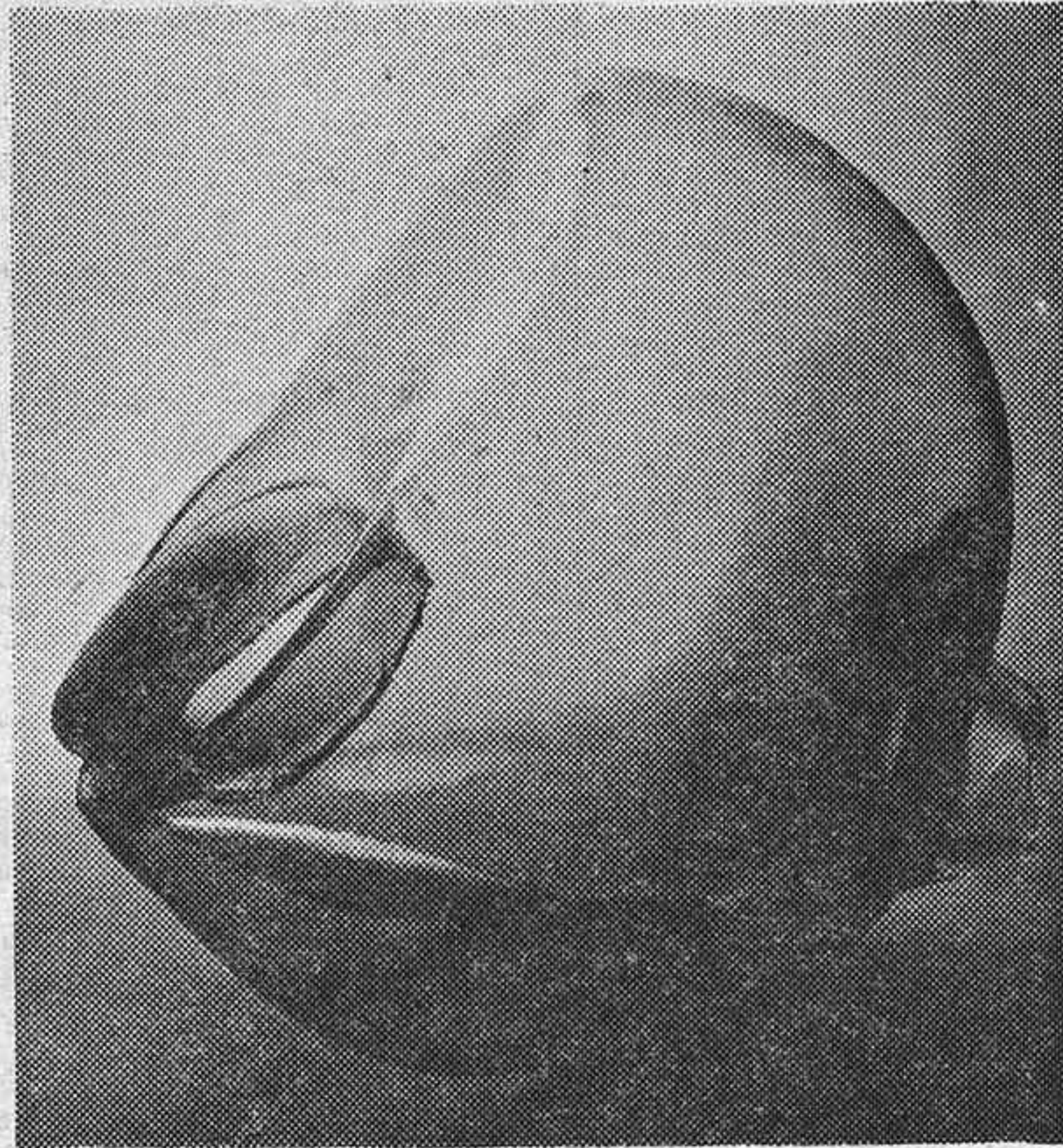

Una muestra de las obras de cristalería expuestas en Madrid

## EXPOSICIONES Y SUBASTAS DE ARTE

<p><b>biosca</b> Génova, 11 Exposición - homenaje <b>JUAN DE ECHEVARRIA</b></p>	<p><b>GALERIAS SKIRA</b> J. ORTEGA Y GASSET, 23 <b>HOY LUNES, INAUGURACION</b> Obras en permanencia de Calderón (R.), Clavé, Cuixart, Chillida, Ericce, Maccio, Miró, Moor, Oteyza, Picasso, Tapis, Tharrats, Vilató, etc.</p>	<p><b>BARTOLI y GARCIA HECTOR</b> Serrano, 12 Teléfono 401 34 00 MADRID-1 Télex 44427 Suar e</p>	<p><b>GALERIA Kreisler</b> Leandro Mbomio ESCULTURAS Ginés Liébana PINTURAS Serrano, 10. Teléf. 276 53 38</p>
<p><b>DURÁN</b> Subastas de Arte SUBASTA ESPECIAL DE JOYERIA, NUMISMÁTICA Y FILATELIA Mañana martes, día 17 de octubre, a las 7,30 de la tarde</p> <ul style="list-style-type: none"> <li>● Importantes onzas de oro de Carlos II, Carlos III, Fernando VI, Fernando VII. Monedas de oro y plata de Isabel II, Carlos IV, Fernando VI, Alfonso XII, Fernando VII, Carlos III, José Napoleón... Piezas romanas, italianas, hispano-árabes, griegas. Medallas conmemorativas.</li> <li>● Interesante colección de sellos españoles y extranjeros en series completas rarisimas: variedades de color, errores de impresión, etc.</li> <li>● Piezas de joyería de gran belleza.</li> </ul> <p>Dado el gran número de lotes, esta subasta comenzará a las 7,30 de la tarde</p> <p><b>GRAN SUBASTA INAUGURAL, DIAS 24 Y 25 OCTUBRE Y 7 Y 8 NOVIEMBRE, A LAS OCHO DE LA TARDE</b> Abierta la exposición de esta subasta</p> <p>Solicite suscripción a nuestros catálogos Admitimos objetos para próximas subastas</p>	<p><b>Pedro Blanco</b> PINTOR VENEZOLANO Hoy, inaugura en <b>VERONA</b> SALA DE ARTE SAN BERNARDO, 19</p>	<p><b>galería theo</b> Marqués de la Ensenada 2 Tel.410 26 51-52 Madrid 4 <b>MAMPASO</b> PINTURAS</p>	<p><b>ANSORENA</b> SUBASTAS DE ARTE Alcalá, 52 - MADRID-14 - Teléfono 231 63 53 <b>SUBASTA XXIX. Día 18 octubre, a las 8 tarde</b></p> <p>Pinturas de: A. Cruz, Caral, Isidro López Murias, Viana, Muñoz Reyes, Nin y Tado, T. Montiel, Ramos Artal, Pérez Gil, C. Bull, Rovira, Argón, C. Llorea, Gamboa, F. Cordero, C. Dreyer, Chicharro, Sacristán, Urgell, Clavó, Souto, Mateos, R. Domingo, J. Aranda, Nonell, Dalí, Casas, E. Lucas, C. de Haes, Nonel, H. Guillén, Iconos. Siglos XVIII y XIX.</p> <p>Joyas: Sortijas de brillantes, broches de oro y brillantes, pulseras de brillantes, etcétera (un total de 34 lotes de 1.000 pesetas a 300.000 pesetas).</p> <p>Muebles: Extraordinario bargueño renacentista, arca alemana estilo renacentista, etcétera.</p> <p>Monedas: Un total de 34 lotes en monedas de oro y plata.</p> <p>Marfiles: De los siglos XVII, XIX y XX y colección de Netsukes, Porcelanas y cerámica: Delft, austriaca, inglesa, Havilana (Limoges), portuguesa, Talavera de la Reina y Manises. Relojes: De sobremesa y bolsillo. Bronces: Europeos y españoles.</p> <p>Se admiten objetos de arte para próximas subastas. Visiten la exposición. Suscríbanse a nuestros catálogos.</p>
<p><b>Juana Mordó</b> En VILLANUEVA, 7 <b>GAREL</b> En CASTELLO, 7 <b>ZUMETA</b></p>	<p><b>KANDINSKY</b> Centro Difusor de Arte <b>Ceferino Moreno</b> Y <b>Aldo Mondino</b> Alfonso XII, 42. T. 239 20 22</p>		

## Preocupación europea por el patrimonio arquitectónico

Un documento trascendental: "La carta de Granada"

La vitalidad de los centros históricos: factor y producto del equilibrio ciudad-campo, ha sido el tema de la Confrontación de Ferrara, que acaba de desarrollar sus jornadas de trabajo durante la pasada semana.

El objetivo de esta reunión ha sido el de demostrar que, en el cuadro de una planificación, la conservación de los conjuntos históricos puede dar nacimiento a una concepción nueva del urbanismo, a pesar de una serie de problemas que se plantean en su ejecución. Ciudad de provincia de tipo medio, situada en el corazón de una región agrícola, rica en edificios históricos, Ferrara ha constituido el marco ideal para presentar los trabajos sobre la investigación de un equilibrio entre la conservación de los edificios históricos y el desarrollo de la región circundante.

### Planificación

Han asistido unos doscientos delegados gubernamentales, autoridades comunales, arquitectos y urbanistas de quince países —entre ellos España—, miembros del Consejo de Europa. Se trata de la sexta confrontación de este tipo.

La Confrontación de Ferrara forma parte de una serie de actividades que tienen por objeto el estudio de las experiencias de planificación para establecer un equilibrio entre la conservación y adaptación de los centros históricos y el desarrollo del territorio periférico regional.

### Recopilación de estudios

Su tema general es significativo desde este aspecto. Ha sido articulado en tres subtemas: "La conservación del patrimonio arquitectónico: factor de incitación y diversificación de la actividad económica en los niveles regional y local", "La conservación

del patrimonio arquitectónico: factor de reconquista de la identidad cultural y de la revitalización regional" y "La conservación del patrimonio arquitectónico y de su entorno: elemento esencial de una política global de equipamiento del territorio".

Este coloquio constituye la recopilación de los estudios del grupo de trabajo, creado en 1976, en el seno del Comité Director, para el equipamiento del territorio y el patrimonio arquitectónico, y la ejecución de esta actividad.

### Un balance

Ciudades y localidades históricas, en su contexto regional, será el tema de la III Confrontación Europea, organizada por la Conferencia de Poderes Locales y Regionales de Europa, en cooperación con el Forum de las Ciudades Históricas de Europa Nosttra, que tendrá lugar en Munich durante el próximo mes de noviembre.

Durante esta reunión se presentará un balance de los trabajos realizados desde el Año Europeo del Patrimonio Arquitectónico 1975, especialmente en lo que concierne a las ciudades.

### "La carta de Granada"

Los problemas del patrimonio arquitectónico en el medio rural será otro de los temas importantes sometidos a estudio. Se abordarán a la luz de los trabajos intergubernamentales ya efectuados en el Consejo de Europa y que hallaron su expresión en la Confrontación de Granada.

De esta Confrontación, celebrada en España hace unos meses, surgió la "Carta de Granada", un documento de trascendental importancia, que servirá de norma y consulta en todo lo referente a arquitectura rural.

J. R. ALFARO



## COMENTARIOS DE CONCHA CASTROVIEJO

# EN TORNO A LOS AUSENTES

JORGE EDWARDS: "Los convidados de piedra". Seix Barral. Biblioteca Breve.

Por algo más que por ser Chile marco ambiental de hechos y personajes se puede definir como novela chilena esta de Jorge Edwards: en ella queda reflejada una época del país y profundamente parece transparentarse la intención del autor de desvelar la clave de las cosas, de ordenar ante sí mismo sus razones. Es un libro de gran ambición testimonial; Chile tiene en él continua presencia, y la tiene también el narrador, como en una crónica, sin que se trate de una crónica, sino de novela en su completo sentido. La tiene el narrador diremos que por personas delegadas, esos invitados que comparten un encierro de fiesta, de gran fiesta, y que rememoran, cuentan, recuerdan. Hay un cronista mayor, pero el curso de la conversación va convirtiéndose en reseñadores de unos hechos, historiadores sociales y políticos de una actualidad nacional, a los convidados al almuerzo de cumpleaños de Sebastián Agüero. Tiene el almuerzo, con la caída de Allende, características triunfales y gozosas. Hay otros invitados que pudieran estar presentes y no lo están más que en la palabra y la conciencia de los contentillos: son los "convidados de piedra" de la fiesta.

Todo lo que cuenta Edwards—o deja contar a sus personajes—permite abarcar un panorama, pero no se trata de una visión panorámica, no parece que se haya tratado de lograrla; viene dada esta visión desde los sectores sociales que se acotan, desde los personajes que viven en ella y que representan una clase social aquí protagonista, y llamada a marcar su línea en la investigación de los hechos: una clase social que, desde su decadencia, renueva energías ante el riesgo de perder bienes y privilegios. "El historiador del grupo", que así lo define el anfitrión, el narrador primero y principal, empieza apuntando certeramente unos cuantos hechos, unas cuantas actitudes, que definen al grupo humano presente en la novela, a través del cual empezaremos a divisar una más amplia realidad social.

Creo que "Los convidados de piedra" hace el número seis de las novelas de Jorge Edwards, sin

contar como novela esa crónica novelada que es "Persona non grata", narración autobiográfica de unos hechos contada con el lenguaje del novelista. Es la historia de su actuación diplomática en la Cuba de Castro, en tiempos del mandato de Allende. La experiencia no fue satisfactoria; Edwards salió de La Habana declarado "persona non grata", después de los incidentes que fueron consecuencia de su identificación con los intelectuales cubanos en momentos especialmente conflictivos. Por segunda vez iba a convertirse en "persona non grata" para la Junta Militar, que toma el poder en Chile a la caída de Allende y a resultar privado del ejercicio de su carrera diplomática. "Persona non grata" fue libro discutido y testimonial. Testimonial es también éste. Una fiesta de cumpleaños da el punto de partida: "estábamos—dice el narrador—en los primeros días del toque de queda..." Malos tiempos, que a lo largo del relato van presentando su fondo de contraste con el bienestar y el derroche del mundo cerrado, que centra y da cohesión a la historia, abierta en abanico desde un punto dado de acuerdo con la intervención de los dialogantes.

Es historia muy compleja, de trama muy variada: cuentan en ella los acontecimientos políticos y los sociales, vistos colectiva e individualmente; cuenta el conflicto de generaciones, las ideologías en su varia interpretación, la vida de cada día, a manera de informe de la visión del mundo de una clase social, de su peculiar sentido ético y humano. El autor no recurre a descripciones; deja a sus personajes que se definan solos con su presencia y con sus palabras: forman una extensa nómina que pesa favorablemente en la balanza de la novela, a la que enriquecen y abren continuamente nuevas perspectivas. Es libro de ambición inicial bien cumplida en lo que se refiere a la indudable intención del autor, la testimonial y de denuncia; y en lo que se refiere a la obra literaria, a su arquitectura, a su tejido conjuntivo y al lenguaje, de una fluidez y flexibilidad que hacen, podría decirse, acogedor un relato forzosamente, en muchos aspectos, amargo.

## "EL INGENIOSO HIDALGO..."

MIGUEL DE CERVANTES: "El ingenioso hidalgo Don Quijote de la Mancha". Edición de Luis Andrés Murillo. Colección Clásicos Castalia. Dos volúmenes.

En los últimos años se han hecho buenas ediciones del Quijote en las colecciones de bolsillo; de ellas, en estas páginas se ha hablado en su momento. Me ocupo ahora de la que Castalia incluye en su colección de Clásicos, realizada por el profesor Luis Andrés Murillo, cervantista y fundador de la sociedad Cervantes, de California. El cuidado, buen gusto y primor, que es característica de Castalia en todas sus empresas editoriales, notablemente en esta colección, fundada por Antonio Rodríguez Moñino y que dirige actualmente Lázaro Carreter, son excelencias dignas de destacar en este caso, aparte las que intrínsecamente son dignas de mención.

Luis Andrés Murillo, nacido en Pasadena, California, de padres mexicanos—pido perdón de no prescindir de la equis; es una vieja costumbre y creo que un

testimonio de cortesía—, alumno que fue de Amado Alonso, Rafael Lapesa y Raimundo Lida, autor en español de estudios cervantinos y en inglés de un libro sobre el tiempo en el Quijote, se ha encargado a fondo y a conciencia de esta tarea, y conviene desde el primer momento reseñar las características de la edición que realiza para Castalia. Aparece la obra en dos volúmenes, más un tercero, "Don Quijote de la Mancha. Bibliografía fundamental" 141 páginas, a las que hay que añadir las dieciséis que reproducen las portadas facsimiles (reducidas) de las primeras ediciones del Quijote. Señala Luis Andrés Murillo que ha seguido el texto íntegro de los originales de 1605 y 1615, modernizado según las debidas normas filológicas y tipográficas y provisto de una anotación de síntesis precisa. Se advierte que por primera vez se ofrece, unida a la edición, una bibliografía fundamental completa, y que también por primera vez "... se incorpora como anotación al texto la referencia seleccionada a la materia aclaradora de comentaristas y anotadores", facilitando la consulta de los comentarios y ediciones anotadas de mayor autoridad. Es, sin duda, así se advierte, indispensable al moderno lector del Quijote, una edición que le sirva de orientación en la frondosidad exegética y bibliográfica a que ha dado lugar la obra. Informa el autor también del trabajo de consulta que ha venido realizando a lo largo de años en las colecciones cervantinas de bibliotecas españolas, europeas y americanas; entre éstas, sobre todo, del magnífico fondo general de la de la Universidad de Harvard. El texto sigue la reproducción crítica de Rodolfo Schevill, de las ediciones Príncipe, que Luis Andrés Muri-

llo considera el esfuerzo de mayor rigor científico para fijar un texto.

"Ilustrísimos señores", los famosos artículos del cardenal Luciani en la "Gaceta de Venecia"

La BAC los recoge ahora en un interesante libro



llo considera el esfuerzo de mayor rigor científico para fijar un texto.

La Biblioteca de Autores Cristianos (BAC) acaba de publicar un libro que recoge una serie de escritos del fallecido Papa Juan Pablo I, bajo el título de "Ilustrísimos Señores". Se trata de la famosa serie de cuarenta cartas dirigidas a personajes de la historia y la ficción y que fueron publicadas en la "Gaceta de Venecia" cuando Albino Luciani era su asiduo colaborador. A través de estas misivas, a gentes tan distintas como Marconi, Pinocho, Teresa de Jesús, Hipócrates, Mark Twain, Chesterton, el Papa Luciani expone su teoría de la vida, el amor, la fe, el progreso, etc. Y todo ello en un lenguaje llano y directo, amenizado por abundantes anécdotas y dentro de la idea de realizar un apostolado masivo a través de los medios de comunicación.

Presentación de "España desde el centro", de José Luis Alvarez

Mañana martes tendrá lugar en el Ateneo de Madrid la presentación del libro de nuestro alcalde, José Luis Alvarez, "España desde el centro", que ha sido prologado por Ricardo de la Cierva. La obra, editada por Espasa, será introducida por el ministro de Hacienda, Francisco Fernández Ordóñez.

## PIRANDELLO boite

Presenta Gran Gala Pugilística

**JOSE LEGRA**  
Ex. del Mundo

**J. M. IBAR URTAIN**  
Ex. de Europa

**EXHIBICION a 6 Asaltos.**

**Hoy,**  
a la UNA de la madrugada

RESERVE SU SILLA DE RING  
A LOS TELEFONOS 247 63 12 - 241 59 37

## LOCAL COMERCIAL UNICO EN BARCELONA

SUPERFICIE, 4.750 m<sup>2</sup>  
TIENDA P. BAJA Y SOTANOS

A 3.500 metros del centro  
Plaza Cataluña

En barrio residencial muy poblado, 200.000-300.000 habitantes. Fachada a avenida primer orden, cruce otra gran arteria, con toda clase comunicaciones y servicios.

Edificio totalmente terminado, a punto terminar decoración según necesidades comprador.

Apto e ideal grandes empresas, delegación, exposición, almacenes, tienda, oficinas, bancos, etc.

Acceso automóviles a sótanos mismo edificio primera calidad.

**PRECIO: 22.000-25.000 ptas.-m<sup>2</sup>**  
**CONDICIONES: A convenir, facilidades a 10-11 años**

**OFERTA E INVERSION UNICA TRATO DIRECTO CONSTRUCTORA**

**Intermediarios abstenerse**

Empresas interesadas escribir al número 100, apartado número 1.080, Madrid, y se contestará e incluso nos desplazaremos a Madrid primer contacto directo

Parte de la biblioteca de Maraón va a ser subastada en Londres

LONDRES. (Efe.)—Doscientos setenta y siete libros que pertenecieron a la biblioteca de don Gregorio Maraón serán subastados próximamente en Londres por la firma especializada Sotheby's.

Entre los mismos se encuentran raras ediciones de viajeros ingleses en la Península Ibérica y carpetas con grabados de ciudades y monumentos españoles.

Se destacan los tres volúmenes de la "España artística y monumental", del pintor romántico gallego Genaro Pérez Villamil, impresa en París entre 1842 y 1850.

Sotheby's ha estimado el valor de las obras en unos sesenta mil dólares, aunque el precio final de las ediciones superará en casi todos los casos las tasaciones.

No se ha revelado el nombre del dueño de esta parte de la biblioteca de Maraón, indicándose solamente que son propiedad de "una dama".





# HOTELES AGRUPADOS, S.A.



## La mayor cadena española de hoteles en propiedad

Conocemos su problema...  
y tenemos la solución.

Flexibilidad  
Servicio  
Especialización  
Y por supuesto  
Buenos precios!

**CENTRAL DE RESERVAS**  
Hoteles Agrupados, S. A.  
Torres de Jerez  
Pza. de Colón, 2  
MADRID-4  
TELEFONO: 4104701  
TELEX: 43324-Hoga e  
CABLE: HOTASA

### Madrid

1 Hotel R. Los Galgos

### Benidorm

2 Hotel Las Ocas  
3 Hotel Los Dálmatas  
4 Hotel Los Pelicanos  
5 Hotel Las Garzas

### Tenerife

6 Hotel Las Aguilas  
7 Gran Hotel Los Dogos

### Torremolinos

8 Hotel Las Palomas  
9 Hotel Los Patos

### Córdoba

10 Hotel Los Gallos

### Sevilla

11 Hotel Los Lebreros

### Mallorca

12 Hotel Los Mastines  
13 Hotel Los Chihuahuas  
14 Hotel Los Canarios  
15 Hotel Los Mirlos  
16 Hotel Los Tordos

### Menorca

17 Hotel Los Cóndores  
18 Hotel Los Gavilanes  
19 Hotel Los Milanos  
20 Hotel Los Pingüinos

### Ibiza

21 Hotel Los Loros

### Fuerteventura

22 Hotel Los Gorriones (abierto noviembre 1978)

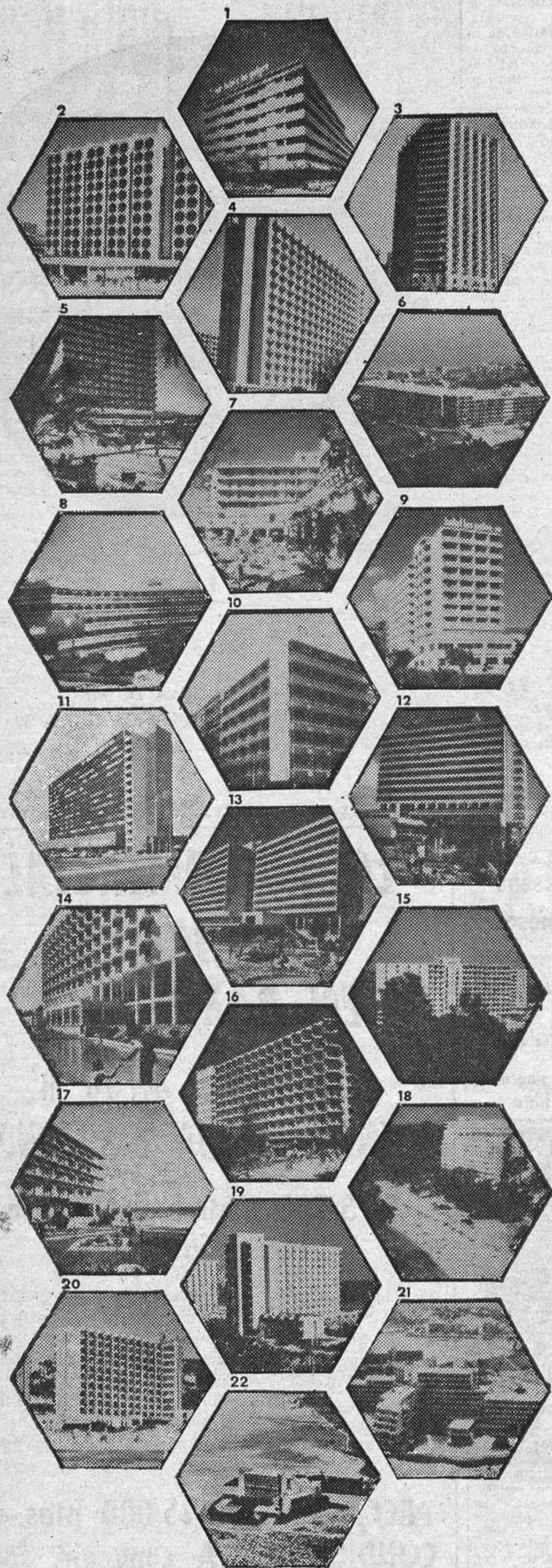

Ponemos a su disposición:

— 13.000 plazas hoteleras  
— 4.500 empleados

— 400.000 m<sup>2</sup> construidos  
— 350.000 m<sup>2</sup> de jardines



## PLACA DE ORO AL MERITO TURISTICO



# LASUEN Y SU CONTRAPLAN: AHORRO SOLIDARIO, CONTROL SOCIAL Y CORRECCION DEL PARO

Se acerca la hora de la verdad para el nuevo pacto económico

Un "programa de ahorro solidario, con control social, para la reestructuración de la economía española y corrección del paro", propuso el viernes José Ramón Lasuén en nombre de la Federación Social-Demócrata.

En 22 páginas se contenía un resumen provisional del mismo, que serviría para neutralizar los efectos negativos de la crisis actual y reestructurar nuestra economía para inmunizarla frente a la próxima crisis energética de la década de los ochenta.

Con un lenguaje supertécnico —para algo es catedrático de teoría económica— y simulaciones en computador de un modelo desagregado de la economía española, expuso las diversas alternativas básicas para corregir el paro, que "puede abortar nuestra evolución democrática", y para, a medio plazo, afrontar la eventualidad de una nueva crisis mundial alrededor de 1985, con una estructura económica adecuada.

Lo más novedoso del plan Lasuén (persona a quien le gusta siempre sorprender) consiste en mantener la distribución actual de la renta (o sea que salarios y precios crezcan nominalmente al mismo ritmo), permitiendo que el salario real aumente igual que la productividad (3 por 100), pero haciendo que el trabajador perciba ese incremento del salario, parte en metálico (1 por 100) y parte en títulos de ahorro solidario (2

por 100), devengadores de un interés medio (5 a 7 por 100) y con vencimiento en 1985.

No se trata, explicó, de una pérdida de propiedad por parte de la clase obrera, sino de posponer el consumo, para que se logre una financiación empresarial más estable, segura y barata para la nueva inversión.

Aún no ha habido reacción oficial por parte de las centrales sindicales, pero parece difícil que acepten un papel que, con la inflación, puede convertirse en mojado.

Sin embargo, el profesor Lasuén recaló que su plan es más progresista que el del profesor Fuentes Quintana, ya que en el de éste, presentado hace un mes en "El País", es todo el incre-

## Motor Ibérica: 40.000 millones de facturación

Motor Ibérica va a superar un año más las cotas alcanzadas en sus ejercicios precedentes. El magnífico año agrícola en España y la apertura de nuevos mercados en el exterior han contribuido a que el volumen de facturación esperado para este año llegue a los 40.000 millones de pesetas, con un considerable incremento respecto a las cifras del año anterior tanto en el mercado nacional como en las exportaciones.

Recientemente se han obtenido dos importantes pedidos en Libia y Madagascar. El primero consta de 1.400 tractores y 600 rotocultores para la General Company for Farm Equipment de Trípoli, organismo oficial de la República Árabe de Libia, que permite la consolidación de los tractores Ebro en este importante mercado. La segunda operación consisten en el suministro de 500 camiones Ebro para el Gobierno de la República Democrática de Madagascar, con el que se esperan contratos adicionales. Los embarques correspondientes tendrán lugar en un corto plazo de tiempo.

mento de la productividad el que se transfiera de los trabajadores a los empresarios para que éstos puedan ahorrar e invertir.

Al lado de este informe y otros anteriores, el Gobierno sigue sin explicitar el suyo, aunque ya ha avanzado las principales macromagnitudes —algunas incoherentes, según Lasuén— y también un instrumento tan importante como los presupuestos generales del Estado para 1979, que ascenderán, por fin, a 1,73 billones de pesetas.

## EL PACTO

Buscando también un consenso, el vicepresidente económico, Abril Martorell, les enseñó el jueves a los nacionalistas vascos y catalanes su programa económico. Según un portavoz de estos últimos, las previsiones dadas a conocer por los representantes del Gobierno estaban bien planteadas y que en el próximo ejercicio podría producirse un descenso de la inflación, cuyo índice podría quedar en un 9 por 100.

Pero estas minorías parlamentarias querían conocer a cambio el calendario de las elecciones políticas antes de respaldar el programa económico, cosa que no lograron. Si, además de estos grupos, el Gobierno se hace con el apoyo del Partido Comunista y de Comisiones Obreras, puede lograr un pacto económico-político que, aunque incomode al PSOE y UGT, puede cubrir 1979 y aun superarlo en el horizonte.

Pacto para el que los socialistas, reunidos este fin de semana, van a poner tres o cuatro condiciones claras (devolución del patrimonio sindical, interlocutores mayoritarios, etc.), pero que no están en situación de torpedear. En cualquier caso, se acerca la hora de la verdad, de dejarse de enfoques electorales para salvar al país, minado por el imparable terrorismo.

Alfonso TULLA  
(Logos)

## Entrevista Rockefeller-Abril Martorell



El presidente del Chase Manhattan Bank, David Rockefeller, se entrevistó con el vicepresidente segundo y ministro de Economía del Gobierno español, Fernando Abril Martorell. Entre las entrevistas que el economista norteamericano efectuó en Madrid destaca la que mantuvo con Santiago Foncillas, presidente del Círculo de Empresarios. También se entrevistó con José Ramón Álvarez Rendueles, gobernador del Banco de España. El señor Rockefeller puso de relieve el interés de la banca extranjera por entrar en España. (Efe.)

## LIGA FINANCIERA ADQUIERE EL BANCO DE LEVANTE

Liga Financiera, S. A., cuyo presidente es don Julio Calleja González-Camino, ha adquirido el paquete mayoritario del Banco de Levante, que preside don Aniceto Fernández Ordás.

Liga Financiera, S. A., fundada en 1962, está en fase de ampliar su capital desde 750 millones de pesetas hasta la cifra de 2.000 millones de pesetas.

Por otro lado, Nuevo Banco, que preside don José Miguel Garrigues Walker, ha solicitado autorización para integrar en su cartera de valores un paquete del Banco de Levante, con el fin de obtener la vinculación entre ambas entidades bancarias.

Los recursos propios de Nuevo Banco ascienden a 1.696 millones de pesetas, y los del Banco de Levante a 1.088 millones, lo que hace un total de 2.784 millones

de pesetas. Los recursos ajenos de clientes de Nuevo Banco en la actualidad suman más de 13.800 millones de pesetas, y los del Banco de Levante sobrepasan los 10.200 millones, lo que hace un total de recursos ajenos de más de 24.000 millones de pesetas.

Nuevo Banco tiene en funcionamiento 40 sucursales y un plan de expansión de 10 sucursales más, lo que hará que para el año 1979 cuente con 50 oficinas por todo el país. El Banco de Levante tiene actualmente 22 sucursales y una importante capacidad de desarrollo. El total actual de oficinas de los dos Bancos reseñados son de 62 sucursales.

Esta operación está dentro del contexto de la nueva política de concentración de entidades de crédito y ahorro.

## FEDERACION DE JOVENES CAMARAS DE ESPAÑA

REUS (Tarragona). (Efe.)—El licenciado en Derecho don Josep Maria Sanclimens Genesca, en la actualidad miembro de la Joven Cámara de Manresa, fue elegido, con motivo del X Congreso de la Federación de Jóvenes Cámaras de España, celebrado en esta ciudad, nuevo presidente del organismo nacional.

El presidente de las Jóvenes Cámaras de España está casado. Tiene treinta y cuatro años.

Presidió la clausura del Congreso nacional don Eduardo Merigó González, subsecretario de Ordenación Territorial y del Medio Ambiente, al que acompañaba el alcalde de Vilaseca-Salou y diputado provincial, don José Malapeira Xatruch.

# EUROPA: UNA HISTORIA PARA NUESTRO FUTURO

Las limitaciones políticas de las últimas décadas han hecho que la opinión pública española utilizase el término Europa y, más en concreto, el de Comunidad Europea como algo sinónimo de horizonte democrático. De intento de unos países libres de lograr, de forma solidaria, la integración progresiva de sus economías y de sus pueblos. Del que queríamos participar por corresponder a nuestro criterio y análisis.

Superados hoy, por la democracia, los impedimentos políticos, la Comunidad no puede ser únicamente horizonte, sino opción. Pero toda opción, para ser válida, exige el conocimiento previo de la realidad de lo que se quiere. Sin misticismos. Sin idealizaciones.

La historia de Europa es, en gran parte, la historia de España. Las interdependencias económicas, los factores geopolíticos, las coordenadas del contexto internacional actual han hecho que España se oriente también a la construcción de su futuro dentro del marco del futuro de los otros pueblos que, en Europa, pretenden integrándose, sentar las bases de un nuevo entendimiento.

Partiendo de su pasado, consciente de su presente, España

quiere también construir su futuro participando de forma activa en el gran intento iniciado por seis países hace más de un cuarto de siglo.

Pero conviene saber dónde se va. Es necesario conocer el cómo, el cuándo y el porqué.

Los partidos políticos con representación parlamentaria han manifestado unánimemente su opinión positiva. Los medios económicos y sociales también se han pronunciado favorablemente.

AHORA bien, el proceso de integración europea no es un tema de élites o de tecnócratas sesudos. La Comunidad Europea ha nacido para el bienestar del ciudadano. Para facilitar sus movimientos, el de las mercancías que adquiere; para mejorar el entorno legislativo dentro del que se desenvuelve.

De ahí la necesidad de que el ciudadano sepa qué es la Comunidad. De ahí también la necesidad de que cada español sepa cómo y cuándo se va a negociar; de que cada español esté realmente implicado en una acción cuyo resultado le concernirá de forma directa.

Desde hace diez años, al frente de la Delegación que el Consejo Superior de Cámaras de

Comercio e Industria de España tiene en Bruselas cerca de las instituciones comunitarias, he venido siguiendo y palpando el proceso de integración y la evolución de las relaciones hispano-comunitarias. La preocupación que, en estos años de tarea incesante, nos guió fue la de contribuir a crear una opinión consciente, ilustrada sobre un tema de capital importancia para España, aunque su horizonte pareciera muy lejano y se contemplara con escepticismo.

Esta importante experiencia, que nos ha permitido recorrer la geografía española, celebrar, en diez años, más de 250 mesas redondas y coloquios, nos ha permitido también darnos cuenta de la necesidad de una acción masiva de información y de la urgencia de recoger los datos y el sentir de los responsables económicos locales.

En efecto, en este como en otros temas, el ciudadano necesita información. Superar mitos. Conocer la dimensión real de la problemática, para evitar posteriores frustraciones o desencantos. La Comunidad, como tantas otras cosas, es lo que es y no lo que quisiéramos que fuera.

También la Administración

necesita informarse, tomar el pulso de la opinión pública a través de un contacto directo y no únicamente mediante los resultados fríos de una encuesta.

DURANTE estos diez últimos años hemos solicitado continuamente una política abierta de información sobre la Comunidad y sus relaciones con España. Hemos pedido que se nos asocie y se nos consulte sobre unas negociaciones que no pueden ser conducidas ni programadas en laboratorio. Porque ya no se trata de negociar acuerdos comerciales. Ahora se intenta definir cómo progresivamente se van a transferir competencias soberanas nacionales en favor de instituciones comunitarias. Ahora se van a definir aquellos objetivos comunes, que también en común y de forma solidaria se quieren alcanzar.

Por muy útiles que hayan sido las acciones desarrolladas más o menos oficialmente, existía un vacío importante: el vacío de la acción gubernamental.

El proyecto del Ministerio para las Relaciones con las Comunidades Europeas, y según el cual equipos de especialistas recorrerán en los próximos tres

meses la geografía española, viene a colmar ese vacío.

Es una acción informativa del Gobierno. Debe ser también una acción informativa para el Gobierno. Si ambos objetivos se cumplen, y para ello se requiere la colaboración desinteresada de todos aquellos que han creído y creen en la necesidad de una Europa integrada y con España—y no únicamente por oportunismo político de una estrategia de oposición—, se habrá dado un paso gigante. No sólo para informar y conocer, sino por el principio mismo. Los tratados de Roma son para el ciudadano. Nuestra adhesión a ellos exige, por consiguiente, la difusión de sus principios y logros.

Seguiremos muy de cerca estas jornadas y participaremos en las mismas. No es un juguete lo que se tiene entre manos, sino una opción fundamental que condicionará nuestra historia y la del resto de Europa. Tenemos una responsabilidad histórica. Debemos acometerla.

Daniel DE BUSTURIA  
(Asesor del ministro para las Relaciones con las Comunidades Europeas)



**CENTRO CULTURAL DE LA VILLA DE MADRID**  
(PLAZA DE COLON)

**RAJATABLA**

Taller de Teatro del Ateneo de Caraoas, Venezuela

Presenta:

JUEVES, 19

10,30 NOCHE

¡gran estreno!

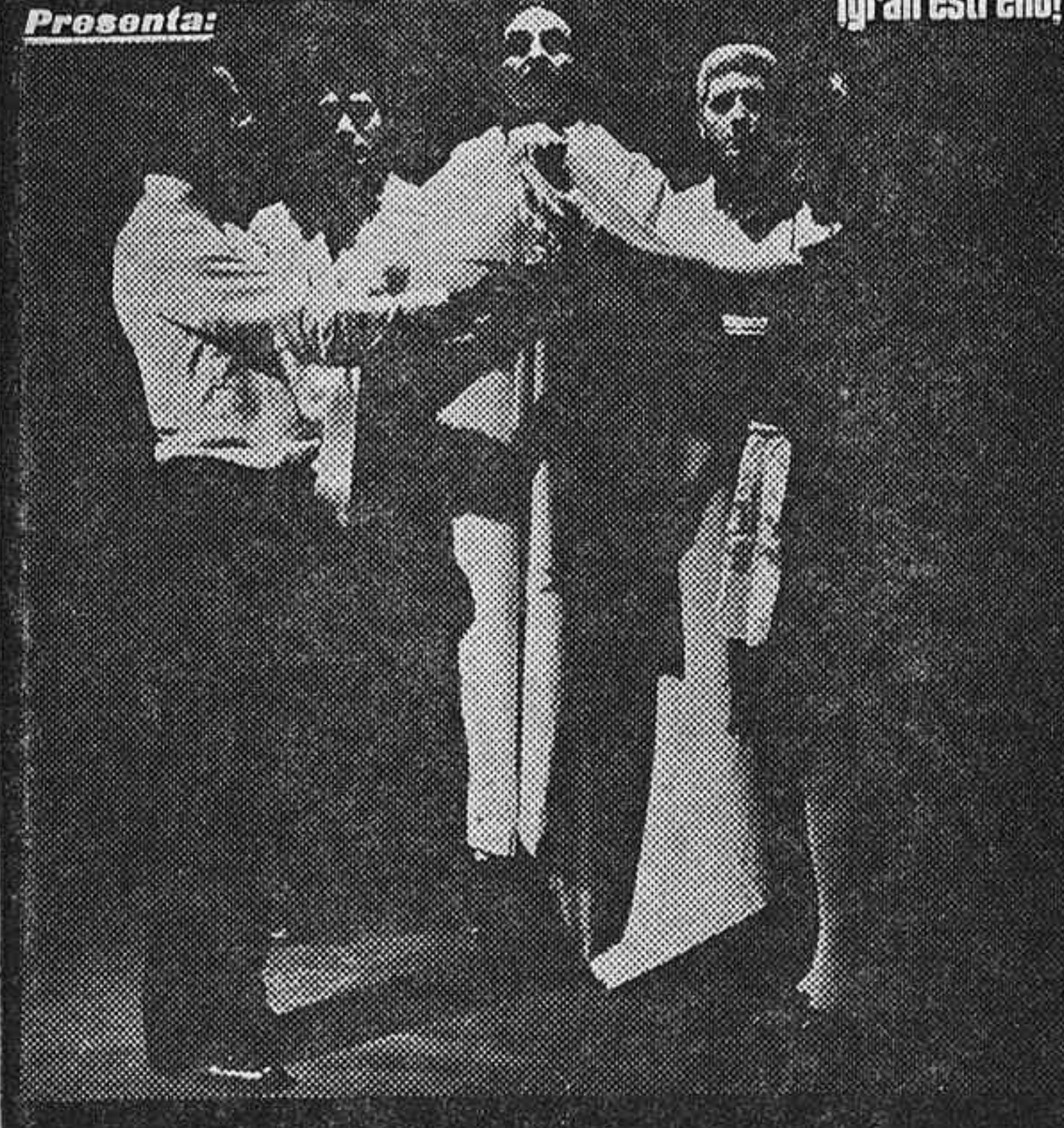

**"EL SEÑOR PRESIDENTE"**

de MIGUEL ANGEL ASTURIAS

Versión dramática de Hugo Carrillo • Adaptación libre de Rajatabla  
Dirección: Carlos Giménez

¡Aclamado en París, Roma, Belgrado y Nancy como una de las expresiones más logradas del teatro latinoamericano!

DIAS SUCESIVOS, DOS FUNCIONES:  
7 TARDE 10,30 NOCHE

Breve Temporada \* Butaca 200 pts.

**Asesores de empresas**

CUANDO el señor X es llamado y designado presidente ejecutivo de una empresa, no suele significar un puesto de honor, sino que la empresa necesita urgentemente el consejo y asesoría de un empresario experimentado. Ha sido el caso de varias empresas españolas en dificultades. A veces son los acreedores los que solicitan su consejo y ayuda. Se trata, en algunas ocasiones, de ejecutivos que cesaron por razón de su edad en sus funciones activas, pero cuya experiencia y talento continúan siendo todavía necesarios. Se les llama para poner al servicio de las empresas sus conocimientos y experiencias, por entidades de los más diversos tamaños y diferentes sectores. Sus dotes de capacidad de dirección, organización, surgen para una nueva función: la de asesor empresarial.

Brotan con esta característica una serie amplia en el mundo occidental de reales o presuntos expertos en economía. En Alemania Federal se les denomina un tanto peyorativamente curanderos de economía, aunque, aparte del sentido peyorativo de la palabra, se le atribuye un sentido positivo. El "Suddeutsche Zeitung" explicaba recientemente que en una economía en rápida transformación, en la que el mundo se hace cada vez más chico, en la que, incluso, los países en desarrollo llevan al mundo viejo y al nuevo nuevos métodos de gestión, en el que la técnica fuerza a constantes cambios en la producción y distribución, se precisa un buen consejero. El consejo bueno puede resultar caro, pero si no es bueno, lo que queda en peligro es la existencia de la empresa que lo ha solicitado.

En el campo de los asesores, cada cual piensa que puede poder hacer todo, y eso es malo casi siempre.

La mayor seguridad de acierto en el consejo suele provenir de entidades compuestas por grupos de asesores, en las que participan ex-

ertos en diferentes actividades: expertos en marketing, especialistas en producción, especialistas en personal y ejecutivos financieros. De estos grupos han nacido a veces empresas y sociedades que comercializaban industrialmente su negocio.

Existen incluso grupos de especialistas o expertos asociados a nivel internacional a todo lo largo y ancho de la geografía de Europa occidental. La competencia es dura y la fórmula que prima es la del "éxito lleva al éxito". Ahora bien, el éxito depende en buena parte del modo como la empresa que ha solicitado el asesoramiento lleva a cabo los consejos que para sus diferentes secciones y departamentos le ha proporcionado la entidad asesora.

ASI como en las relaciones médico-paciente lo esencial es la cooperación, y como el médico de medicina general ha de recurrir cada vez más a los aparatos y a los colegas especializados con el fin de conseguir la terapéutica más apropiada, así también los asesores de empresa necesitan la ayuda de otros técnicos especialistas. No va nada de lo dicho contra el asesor individual, pero lo mismo que en las profesiones libres, abogados, arquitectos o médicos, acuden a otros profesionales especializados en esta o aquella materia, así también se va imponiendo en el asesoramiento de empresas el complemento de hombres de experiencia práctica con otros graduados técnicos que tienen conocimientos más avanzados.

En este aspecto, las más necesitadas son las empresas pequeñas y medianas, pues las grandes, además de mantener en su plantilla expertos propios, tienen en su mano—en sus posibilidades—abiertas las puertas del experto o asesor de fuera.

I. ALONSO-VILLALOBOS

FORUM ECONOMICO CONVOCADO POR EL BIC

**LA INVERSION EN LA DECADA DE LOS 80**

El anuncio para el próximo miércoles de un fórum titulado "La inversión ante la década de los ochenta" ha despertado interés y expectación en los medios empresariales. La elección del tema ha sido un acierto, y las personalidades que van a intervenir garantizan la contemplación del problema de la inversión en el futuro desde ópticas diferentes.

Jurgen B. Donges, del Instituto de Economía de Kiel; José Víctor Sevilla, director general de Tributos; Anselmo Calleja, director general de Previsión y Cointerpretación; Manuel Azpilicueta, vicepresidente del INI; Santiago Foncillas, presidente del Círculo de Empresarios; Manuel Varela, catedrático de la Universidad de Madrid; Raymond Bertrand, director de Asuntos Financieros y Fiscales OCDE; Luis Angel Rojo, catedrático de la Universidad de Madrid; Juan José Toribio, director general de Política Financiera; Manuel de la Concha, vicepresidente del Consejo Superior de las Cámaras de Comercio, representarán, sin duda, los puntos de vista internacional, fiscal, económico, financiero del sector público, de la empresa privada, del mercado de valores y de las instituciones asociativas empresariales, sobre un tema que, como el de la inversión en el futuro, plantea hoy las mayores incógnitas, pero del que también depende la superación de la crisis actual.

Antes de conocer el contenido de las ponencias, cabe subrayar que el hecho de que haya sido un banco, el Internacional de Comercio, el que se haya animado a convocar esta reunión, descubre que el problema número uno de la futura inversión pasa, sin duda, por la exigencia previa de la financiación. Tras cinco años de muy limitados beneficios empresariales—cuando no pérdidas, muy difícilmente recuperables en muchos sectores, con una crisis económica mundial al fondo y una larga transición política y social en la superficie de los problemas de cada día—, no cabe duda que ni el mercado de capitales estará en condiciones en

mucho tiempo de financiar nuevas inversiones ni la autofinanciación permitirá más que mínimas aventuras expansivas.

Si a esto añadimos que los beneficios fiscales a la inversión vía presupuesto tampoco son suficientemente alentadores, según los empresarios, ni los controles de precios van a permitir unos márgenes que generen suficientes excedentes para destinar a la ampliación y a la expansión, cabe pensar que habrá de ser la banca—con premiso, claro está, de la política monetaria—la que deba hacer frente al mayor volumen de inversión que cabe prever, y en cualquier caso va a ser necesario en la década de los ochenta, de las que apenas nos separan quince meses.

**Visita a España del subsecretario de Economía argentino**

Hoy tiene prevista su llegada a España don Federico José Dumas, subsecretario de Inversiones Extranjeras del Ministerio de Economía argentino, que es el responsable de la administración de la nueva ley de Inversión Extranjera, que fue promulgada en agosto de 1978.

La estancia del señor Dumas en España será de tres días; el martes 17, en Barcelona, y los días 18 y 19, en Madrid. En ambas ciudades celebrará en los locales de las respectivas Cámaras Oficiales de Comercio de España, diversas entrevistas con destacadas personalidades de la Banca española, así como sostendrá conversaciones con dirigentes de diversas empresas industriales y comerciantes que están interesados en la inversión fuera de España.

**Fuerzas Eléctricas de Cataluña, S. A. (F. E. C. S. A.)**

comunica a sus accionistas que tiene a su disposición un "Informe sobre la marcha de la Sociedad durante los ocho primeros meses del corriente ejercicio 1978.

Quienes deseen recibir dicho "Informe" pueden solicitarlo en las oficinas de la empresa (plaza de Cataluña, número 2, Barcelona-2).

Barcelona, 30 de septiembre de 1978.

**Fuerzas Eléctricas de Cataluña, S. A.**

**Aviso a los tenedores de obligaciones simples, convertibles en acciones, emisión 1968**

Verificado el día 2 del corriente mes de octubre el sorteo para el reembolso de 81.000 obligaciones simples, convertibles en acciones, emisión 1968, al 6,3259 por 100, han resultado amortizadas aquellas cuya numeración figura en el preceptivo anuncio que se publica en el "Boletín Oficial del Estado" y en una relación obrante en las oficinas de la Sociedad (plaza de Cataluña, 2, 2.º, Servicio Financiero) y de la que disponen las entidades bancarias que después se reseñan.

El derecho de opción podrán ejercitarlo dentro del plazo de un mes a partir de la publicación del mencionado anuncio en el "Boletín Oficial del Estado" y en las condiciones que en el mismo se indican. Transcurrido dicho plazo sin haberse ejercitado tal derecho, se entenderá que los tenedores de las mismas optan por el reembolso en metálico de dichas obligaciones.

A partir del día 10 del corriente mes de octubre se procederá al reembolso de las obligaciones que han resultado amortizadas y de aquellas otras que no deseen hacer uso del derecho de conversión. Junto con el principal, se abonará también el importe del cupón número 20, con el principal, se abonará también el importe del cupón número 20, que vence en la indicada fecha, en el referido Servicio de la Sociedad o en cualesquiera de las oficinas ya sean centrales, sucursales o agencias, de los Bancos siguientes: Banca Catalana, Banca March, Banco Central, Banco Industrial de Cataluña, Banco Pastor, Banco de Progreso, Banco de Santander, Banco de Valencia y Confederación Española de Cajas de Ahorros, que tendrán en cuenta al hacerlo lo dispuesto en la legislación vigente sobre el particular.

Barcelona, 2 de octubre de 1978.—El presidente-director general.

**Clausurados Sonimag y Hogarotel**

BARCELONA. (Efe).—Los certámenes monográficos Sonimag, Salón Internacional de la Imagen, el Sonido y la Electrónica, y Hogarotel, en su edición número dieciocho, fueron clausurados en la ciudad condal.

**PISOS APARTAMENTOS Y OFICINAS**

LLAVE EN MANO

- Don Ramón de la Cruz, 63
- Galileo, 56
- Duque de Sesto, 7
- Vallehermoso, 5
- Bravo Murillo, 126
- Hermosilla, 140

**Locales comerciales**

- Blasco de Garay, 70
- Galileo, 56
- Duque de Sesto, 7
- Vallehermoso, 5
- Hermosilla, 140

Infórmese en los PROPIOS EDIFICIOS  
Para contratar: AVDA. DEL VALLE, 15

I.M.J. s.a. de publicidad



# PRESUPUESTOS

YA están en el telar—en el telar del Gobierno primero, que ha dedicado al tema un Consejo de Ministros, y en el telar de las Cortes después—los presupuestos del Estado español para 1979. Y tenemos que decir, a la vista del tremendo "gigantismo" que se aproxima a los tres billones de pesetas, incluido el de la Seguridad Social—, que una vez más se ha cumplido la idea que tenía Gladstone del presupuesto del Estado: de que éste tiene una gran semejanza con el león de Esquilo, que juega con los niños sin ningún peligro cuando es pequeño, pero que los devora implacablemente cuando crece. Y éste ha crecido un rato largo, ya que el presupuesto viene a ser algo así como "la gran ficción a costa de la cual medio país pretende vivir a costa del otro medio". Cosa que no es nuestra, por supuesto, sino del gran economista Bastiat. También Víctor Hugo dijo, y no andaba descaminado el pobre, que el presupuesto es "el gran pez al que todo el mundo desea echar el anzuelo". Pero, en fin de cuentas, el presupuesto ya no es la fórmula maravillosa de acoplar los gastos a los ingresos, o viceversa, teniendo mucho cuidado de que los primeros no excedan a los segundos, para evitar "el santo temor al déficit" de que habló en cierta ocasión nuestro ilustre premio Nobel don José Echegaray. Temor, por cierto, que se ha perdido completamente, ya que el "déficit" ha logrado el más amplio "consenso" en los tiempos en que vivimos. Nadie trabaja, pero todo el mundo gasta sin tasa ni medida.

NO puede olvidarse ya que tanto ha cambiado la noción de los presupuestos del Estado que incluso se le adjudican funciones en otro tiempo augustas, es decir, asignadas a los reyes, que eran los llamados a hacer y a deshacer. Tales son, por ejemplo, las funciones de regulador y promotor de todas las aspiraciones de desarrollo de los países. Claro que hablar ahora de desarrollo y de expansión es un delito nefando. Y las funciones que se le adjudican están precisamente en su papel promotor de la política económica de las naciones. Papel tomado tan en serio que hay incluso países, como Noruega, por ejemplo, donde se atribuye al presupuesto del Estado una misión altísima, que está muy relacionada con la política económica que debe seguirse. Pues bien; la ocasión la pintan calva, y ahora mucho más, ya que estamos en unos momentos cruciales desde todos los puntos de vista, y más desde el punto de vista de los presupuestos. Que en nuestro país no adquirieron categoría de tales sino hasta el año 1850, puesto que los balbucesos de 1790 sólo sirvieron para hacer el ridículo ante propios y extraños. ¿Y qué se hace necesario para tener un buen presupuesto del Estado? Pues, sencillamente, gastar menos. Y lo dijo Juan Bautista Say, que era, además de un hombre prudente si los hay, un economista insigne: "El mejor de todos los planes financieros del Estado es gastar poco." Sin duda parafraseando aquel dicho popular que asegura "que cuanto menos gasto, más gusto". Y parafraseando luego un slogan que ha hecho fortuna: "La mejor ley de Prensa es que no exista ninguna ley."

TENEMOS del actual ministro de Hacienda la suficiente buena idea para afirmar que es un magnífico intelectual metido a político, ya que no estamos en ocasión de desperdiciar a los hombres capacitados para las funciones técnicas. Por eso estamos seguros de que sus magníficos propósitos de democratizar la función recaudadora de la Hacienda no pueden olvidar el principio de oro de las tres unidades, semejantes a las que la preceptiva literaria exige para la novela y el teatro: "unidad de función", "unidad de gestión" y "unidad de administración". Tres unidades que comportan el principio, ahora tan de moda, de la unificación en todos los ámbitos de la vida, el político, el social y el económico. Y estamos también seguros de que, fiel a ese principio, no acudirá jamás, por mucho que se lo rueguen y encarezcan, a los presupuestos extraordinarios, de los que el senador del Segundo Imperio M. D'Audiffret decía que eran un "lujo nacional". ¡Ah!, y desde luego también, tampoco recurrirá, aunque se pongan en cruz sus partidarios, que son y serán siempre los enemigos de España, a los créditos extraordinarios. (Al llegar a este punto caemos en la cuenta de que hemos incidido en la ingenuidad de que todos los españoles, como recomendaba aquella maravillosa Constitución de las Cortes de Cádiz, tenemos que ser "justos y buenos". No hay más que oír hablar a todos los jerifaltes del momento actual, ya que no hay nadie que ponga tan bien y tan limpiamente unas palabras detrás de otras sin decir absolutamente nada de interés ni de sustancia. Lo cual es un mérito, sin duda alguna.)

Antonio DE MIGUEL

## Ordóñez entregará hoy los presupuestos del 79 al presidente de la Cortes

El ministro de Hacienda, Francisco Fernández Ordóñez, entregará hoy personalmente los Presupuestos Generales del Estado y de la Seguridad Social para 1979 al presidente de las Cortes, Antonio Hernández Gil, en el palacio de la carrera de San Jerónimo. La reunión del Consejo de Ministros en que se aprobaron los presupuestos se celebró el pasado viernes, con una duración de ocho horas. Al día siguiente, el Gobierno creaba una nueva Secretaría de Estado para la Seguridad Social y nombró para hacerse cargo de ella a Luis Gamir Casares.

El vicepresidente del Gobierno y ministro de Economía y el ministro de Hacienda expondrán a la opinión pública el contenido del proyecto de ley, así como las líneas generales de los presupuestos para el próximo ejercicio, las razones que han determinado su aprobación y sus consecuencias de orden económico y social.

El presupuesto del Estado asciende a un billón setecientos treinta y dos mil millones de pesetas, con un aumento del 20,8 por 100 sobre el de 1978. Al mismo tiempo se habilita una dotación adicional de 80.000 millones de pesetas para la realización de inversiones, cuya utilización estará condicionada a las circunstancias económicas y sociales que permitan o requieran este volumen de inversión pública.

### LOS ORGANISMOS AUTONOMOS

El presupuesto de los organismos autónomos de carácter administrativo importa 247.000 millones de pesetas. Consolidado este presupuesto con el del Estado, la cuantía total del gasto de los presupuestos generales del Estado asciende a un billón ochocientos treinta y seis mil millones de pesetas.

El Ministerio de Educación y Ciencia ocupa el primer lugar en cuanto a dotaciones, con 306.000 millones de pesetas, cantidad que representa un 17,3 por 100 del presupuesto y un aumento del 28,4 por 100 sobre el de 1978. Merece destacarse asimismo que los créditos para construcción de viviendas experimentan un incremento superior al 25 por 100 y que la aportación del Estado a la Seguridad Social se aumenta en un 47 por 100, alcanzando la suma de 147.000 millones de pesetas.

Más del 95 por 100 de los gastos del Estado se financian con los ingresos ordinarios, dándose por primera vez en nuestra historia financiera el hecho de que los impuestos directos (730.000 millones de pesetas) superan a los indirectos (693.000 millones). Se prevé que el déficit para 1979 ascienda a 154.000 millones de pesetas, de los que 74.000 millones corresponden al presupuesto y 80.000 millones al Fondo de Acción Cointerurbal.

Como anexo a los presupuestos generales del Estado figura el presupuesto de los organismos autónomos de carácter comercial, industrial y financiero, que asciende a 956.000 millones de pesetas. Dada la naturaleza de estos organismos, que producen bienes y servicios para su venta en el mercado, su financiación se efectúa principalmente con el producto de sus operaciones. El Estado aporta a estos organismos 128.000 millones de pesetas, tanto para la financiación de sus operaciones corrientes como para la realización de inversiones.

A los presupuestos se acompañan los presupuestos de pro-

gramas de los Ministerios de Obras Públicas y de Sanidad, de acuerdo con los compromisos adoptados.

### SEGURIDAD SOCIAL

Los presupuestos de la Seguridad Social ascienden a un billón quinientos noventa mil millones, lo que supone un aumento de un 14 por 100 sobre la liquidación prevista del presupuesto 1978, y un 24 por 100 sobre el presupuesto inicialmente formulado para el anterior ejercicio.

De los ingresos totales presupuestados, un 84 por 100 se origina por las cotizaciones a devengar durante el ejercicio que procede, fundamentalmente, de un aumento de las tarifas de un 12 por 100 a partir del 1 de enero de 1979.

La suma del presupuesto consolidado de las administraciones públicas asciende a 3.279 millones de pesetas, lo que supone un 26 por 100 del producto interior bruto previsto para 1979.

### SITUACION ECONOMICA

Al Consejo de Ministros celebrado el sábado aportó el titular de Economía un informe, elaborado por el Banco de España, que se inscribe en la línea habitual de actuación de los bancos centrales, que, desde una perspectiva autonómica, emiten informes sobre la situación económica; el Consejo ejecutivo del Banco de España está integrado por el gobernador y los dos subgobernadores de la institución y los señores Fuentes Quintana, Varela y Sardá.

En el transcurso de su informe señaló también el ministro de Economía que el nuevo presidente del Instituto de Crédito Oficial tendrá como cometido fundamental poner en marcha para su ejecución las previsiones que para el crédito oficial se establecieron en los acuerdos de la Moncloa. Estas previsiones implican que el crédito oficial au-

mentará significativamente su apelación al mercado, con reducción paulatina de la financiación a través de los circuitos privilegiados de crédito. Para ello se crearán nuevos activos financieros que, simultáneamente, contribuirán al desarrollo del mercado de renta fija, previsto igualmente en los acuerdos de la Moncloa, y que se considera imprescindible para la modernización de nuestro sistema financiero.

Por otra parte, las entidades oficiales de crédito continuarán centradas, principalmente, en operaciones de medio plazo, destinadas a financiar inversiones y exportación. De este modo los bancos oficiales se configuran como instrumento de la política económica del Gobierno, apoyando el relanzamiento de la formación de capital y la consiguiente generación de empleo, la reconversión de actividades y una mayor eficiencia del sistema económico.

**Plazo para los precios de la industria hotelera**  
Antes del día 30 deberán comunicarse las subidas a la Administración

El día 30 del presente mes finalizará el plazo de entrega a la Administración turística, por parte de las industrias hoteleras, de la notificación de nuevos precios máximos y mínimos que libremente elijan.

La necesidad de presentación de las nuevas tarifas se basa en la orden ministerial publicada en el "Boletín Oficial del Estado" el día 20 del pasado mes de septiembre.

Las autoridades entenderán que las industrias hoteleras que no notifiquen los nuevos precios a la Administración desean mantener las tarifas con que han estado funcionando anteriormente.

## BACHILLERES

### NUMERO ILIMITADO DE PLAZAS

Para ADMINISTRADORES DE FINCAS. Ambos sexos. Convocatoria libre para obtención del TÍTULO PROFESIONAL de ADMINISTRADOR DE FINCAS ("B. O. del Estado" 8-6-78). Profesión libre, compatible con cualquier otra actividad para ejercer en un sector económico de inmensas posibilidades (PROPIEDAD INMOBILIARIA). Desde 18 años (sin límite). Título bachiller superior (o equivalente). Instancias hasta el 30 de octubre (último día, RIGUROSAMENTE IMPRORRÓGABLE). ¡EXCEPCIONAL OPORTUNIDAD! Si le interesa informarse urgentemente y sin compromiso. Diríjase a CENTRO DE ESTUDIOS ADAMS. Sagasta, 23. Madrid-4

## VALLEHERMOSO, S. A.

### PRINCESA, NUM. 5. MADRID-8

#### Obligaciones convertibles, emisión 2 de noviembre de 1976

#### PAGO DE INTERESES:

A partir del próximo día 2 de noviembre se procederá al pago del cupón número 4, a razón de 59,21 pesetas brutas, que previa deducción del 24 por 100 del Impuesto sobre Rentas de Capital, resulta un neto de 45 pesetas por cupón.

#### SEGUNDA OPCION DE CANJE:

Tendrá lugar el próximo día 2 de noviembre, para lo cual los obligacionistas podrán cursar sus órdenes de canje desde hoy hasta la fecha antes indicada (2 de noviembre), abonando en metálico la cantidad necesaria para completar el precio de la última acción suscrita, debiendo entregar los títulos con cupón número 5 y siguientes.

De acuerdo con las condiciones de emisión, las obligaciones se estimarán por su valor nominal y las acciones al tipo resultante de aplicar el cambio medio de cotización de las acciones de Vallehermoso, S. A., en la Bolsa de Madrid, durante el trimestre julio-septiembre de 1978, con una baja del 16 por 100. Como la cotización media ha sido de 128,967 por 100, el tipo de canje a aplicar será de 108,333 por 100, equivalente a 541,66 pesetas por acción.

Las nuevas acciones empezarán a disfrutar de beneficios a partir del día 3 de noviembre de 1978.

Las dos operaciones podrán realizarse en las oficinas principales en Madrid de los Bancos Urquijo, Hispano Americano, Español de Crédito, Bilbao, Central, Popular Español y Confederación Española de las Cajas de Ahorros.

Se advierte a los señores obligacionistas que el Consejo de Administración ha decidido realizar durante el próximo mes de diciembre una ampliación de capital, a la cual tendrán derecho las acciones que acudan a este canje, en la proporción de una acción nueva por cada cinco acciones antiguas, emitidas a la par, liberándose en un 40 por 100 con cargo al Fondo de Regularización de Balance, con lo que los suscriptores deberán desembolsar en metálico tan sólo el 60 por 100 del nominal.

Madrid, 16 de octubre de 1978.—El Consejo de Administración.

## ESQUI ESPAÑA - 79 EN MADRID

LA ASOCIACION TURISTICA DE ESTACIONES DE ESQUI Y MONTAÑA (A. T. U. D. E. M.) anuncia la presentación de los programas de nieve (turísticos y deportivos) para la próxima temporada.

Días 16 y 17 de octubre

### HOTEL EUROBUILDING

Tarde, de 4 a 9  
(Salones Sahara y Topacio)

Participan las estaciones invernales de:

**BAQUEIRA BERET**  
**FORMIGAL**  
**LA MOLINA**  
**SOL Y NIEVE (Sierra Nevada)**  
**SUPER ESPOT**

Durante las demostraciones serán proyectadas películas y se facilitará amplia información. A. T. U. D. E. M. invita a estos actos a representantes de Agencias de Viajes, Colegios, Clubs y aficionados en general.

## Terminó la Feria de Muestras de Zaragoza

ZARAGOZA. (Efe).—A última hora de la tarde de ayer fue clausurada la XXXVIII Feria Nacional de Muestras, y en su marco el IV Sector Monográfico de Maquinaria para Obras Públicas y Construcción, conocido por el anagrama de SMO-PYC-38, sector que ha alcanzado ya el rango de salón bienal independiente, con efectividad a partir de febrero de 1980.

Esta XXXVIII Feria, que fue inaugurado el día 5 por el ministro de Comercio y Turismo, señor García Díez, ha registrado una afluencia extraordinaria de público, no solamente zaragozano y aragonés, sino procedente también de otras regiones españolas.

Uno de los pabellones muy visitados, singularmente por las amas de casa, ha sido el del Instituto Nacional del Consumo. Es de señalar, asimismo, la visita que el pasado día 9 a SMO-PYC-38 realizaron misiones comerciales de Guatemala, Malí, Méjico, Pakistán y Uruguay.



# EL ATLETICO, A LO PRACTICO

## MAL EL RAYO, CON ENORMES FALLOS DEFENSIVOS

- Al cuarto de hora, Robi y Rubén Cano ya habían hecho el 0-2
- Tras el descanso acortó distancias Alvarito y sentenció Rubén Cano

Me parece que el famoso "vini, vidi et vincit" de Julio César anda ya un poco trasnochado. Si yo tuviera que dedicarle a Luis una frase similar, me inclinaria por ésta: volver, echar una ojeada y ganar. Porque eso, poco más o menos, es lo que ha hecho el entrenador-milagro del Atlético de Madrid, reaparecido en la Liga con dos hermosos positivos que, tal y como anda el mercado, valen una fortuna. Porque lo cierto es que Luis, no sé si porque no ha tenido tiempo o porque no lo ha estimado oportuno, no ha cambiado casi nada. Le ha devuelto a su equipo el patrón de juego que le había arrancado de cuajo Héctor Núñez y ha sabido, y eso sí que tiene mérito, motivar a los jugadores para que se sacrificaran y lucharan sin desánimo. Lo que faltó de brillantez y buen fútbol lo supieron compensar los rojiblancos con orden, disciplina y mucha pelea. Y así, con un estilo definido, en este caso el clasicote cuatro-cuatro-dos, férreos marcajes, lucha en el centro del campo y bastante acierto rematador, el Atlético se llevó dos puntos y eliminó su negativo.

### Emoción sin calidad

De todas formas, conviene no exagerar. El Atlético ha ganado. Incluso con claridad, es cierto, pero nada más, porque la historia del fútbol no albergará en sus páginas a este partido, que tuvo movimiento, goles, emoción..., pero ninguna calidad. Se movió mucho el balón, pero debido a los numerosos fallos de las dos superpobladas líneas de centrocampistas. Hubo muchísimas ocasiones de gol, repartidas casi al 50 por 100, pero casi siempre provocadas por los fallos defensivos, en especial de los rayistas. Hubo emoción, porque con el 1-2, y conociendo al Rayo, todo podía ocurrir, aunque el equipo estuviese ju-

gando mal y desordenado. Pero la calidad, por desgracia, se quedó para otro día, para cuando el Rayo levante por fin la cabeza y se organice o para cuando el Atlético escape de su bache físico y moral y se dé cuenta de que puede aspirar a algo más que a ver venir al rival replegado en su área y con sólo Rubén Cano perdido allá arriba, esperando un pelotazo afortunado o un tropezón del defensa. Y es que la calidad, otra vez por desgracia, le tiene sin cuidado a todos. Aquí lo que importan son los puntos, los positivos, las primas, el poder fastidiar durante la semana al compañero de oficina madrídista, atlético o rayista. Lo demás, que si han jugado bien, que si han jugado mal, que si el poste, que si el penalty, se queda para las crónicas.

### Rayo, mal; Atlético, regular

Pues bien; como ésta es, o intenta ser, una crónica, hablaré de lo demás.

Para empezar, el Rayo. El Rayo jugó mal, rematadamente mal. Emperrado siempre en la misma fórmula de llegada al gol: el central sobre Fermín, Fermín sobre un interior, devolución a Fermín y vuelta a empezar, hasta que Fermín perdía el balón o lo mandaba a la "olla", donde Clares, el debutante ilustre, era un mero espectador, pero, encima, sin pagar entrada. Los pocos desbordes que intentó el Rayo por las alas dieron ocasión a las grandes oportunidades falladas, pero los rayistas se negaron a ver esta realidad y persistieron hasta el aburrimiento en el consabido sistema: Fermín, etcétera, etc. Por si fuera poco, el embrutecimiento atacante se vio acompañado por un terrible despiste defensivo. Los hombres de González se perdieron

en los marcajes, salieron a cortar a destiempo y fallaron, fallaron, fallaron. Y para colmo, el Atlético, tranquilo él, les hizo, en una falta y un contraataque, dos goles. El 0-2 acabó de enloquecer al Rayo, que cayó en un pozo sin fondo. Sólo el gol de Alvarito, pocos minutos después del descanso, encendió una chispa de coraje, el mínimo imprescindible para apretar pero no ahogar. Y entre apretones, empujones y confusiones, "cazagoles" Cano puso el "the end" al asunto.

Y para terminar, el Atlético. Ya está dicho que jugó con orden y disciplina. También que tuvo acierto rematador y que marcó muy encima, luchando todas las pelotas. Queda entonces por decir que fue a lo práctico, a llevarse los dos puntitos arriesgando lo menos posible, que la forma física no es precisamente su especialidad. Que ciertos jugadores, está feo señalar, piden a voces un descanso o un reciclaje futbolístico. Que ha vuelto al patrón de juego que le ha dado éxitos a Luis, pero que lo ha hecho sin demasiada fe y con muy poquita calidad. En fin, que Luis ha ganado la primera batalla de una guerra larga y cruel. Habrá que luchar mucho más.

Javier SANCHEZ-OCANA

### FICHA DEL 1-3

RAYO VALLECANO, 1 (Alvarito); ATLETICO DE MADRID, 3 (Robi y Rubén Cano, dos).

RAYO: Hierro, Anero, Uceda, Tanco, Rocamora (Francisco, minuto 69), Fermín (Lastrá, minuto 84), Landáburu, Mariano, Marian, Clares, Alvarito.

ATLETICO: Navarro, Marcelino, Eusebio, Marcial (Ruiz, minuto 76), Capón, Robi, Leal, Guzmán, Ayala (Alberto, minuto 55), Leivinha, Rubén Cano.

GOLES: 0-1. Nueve minutos. Doble torpeza de Anero al borde del área: primero, pierde el balón, y luego derriba a Leivinha. La falta la tira magistralmente Robi y el balón entra por una escuadra después de tocarlo Hierro. 0-2. Dieciséis minutos. Con el Rayo lanzado al ataque, Robi roba la pelota en el centro del campo y lanza en profundidad para Rubén Cano. El delantero centro, solo, se escapa velozmente y supera la salida de Hierro con un tiro raso. 1-2. Cincuenta y cuatro minutos. Alvarito desborda a Eusebio por la banda derecha, se interna y tira fuerte. El balón, tras tropezar en la pierna de un defensor, se cuele lejos de Navarro. 1-3. Ochenta y seis minutos. En un contraataque atlético, Guzmán recibe de Alberto, supera por velocidad a Uceda, se mete en el área y, cuando sale Hierro, toca para Rubén Cano, que, cayéndose, remacha a puerta vacía.

ARBITRO: El murciano Jiménez Sánchez, superado casi siempre por la velocidad del juego, se tuvo que contentar con mirar desde lejos y pitar de oído. En esas condiciones no puede extrañar que se equivocara demasiado en las faltas y en algún que otro "offside". Dos minutos antes del final se "tragó" un derribo a Clares en el área rojiblanca, quizás porque se había "olvidado" de señalar el previo fuera de juego del delantero rayista. En resumen: mal. Amonestó, por protestar, a Robi y a Hierro.

OTROS DETALLES: Lleno, por fin, en el estadio de Vallecas. Más banderas rojiblancas—por lo menos se vieron más—que rayistas. Mañana agradable y campo blandísimo.



De esta falta surgió el primer gol atlético. (Europa.)



Leal dispara a puerta en presencia de Uceda. (J. Gallego.)



Siempre oportuno Cano, ayer, dos nuevos goles. (J. Gallego.)

## AQUI, OPINIONES

### LUIS: "NO SOY NECESARIO"

Ayer volvió Luis a dirigir a "su" Atlético de Madrid en un encuentro de Liga. Y el equipo ganó, aunque sobre el tema dijo: "No hay que pensar que soy necesario por haber vencido. En tres días no se puede hacer nada. Se podía ganar, y los chicos se dieron cuenta de que deben pelear y tener disciplina; normas que ya se dictaron anteriormente, que no son cosa mía."  
—Luis: ¿sintió emoción de ser de nuevo el preparador rojiblanco?  
—Siempre es emocionante dirigir al club en el que llevo quince años.  
—¿Opina que ser preparador no es agradable ante el estricto margen de realización de una labor de confianza y de error que conceden tanto los clubs como los aficionados, los medios de comunicación y el mundo futbolístico español en general?  
—Efectivamente, el fútbol está montado de esta forma. Ya digo que acepto todos estos inconvenientes porque ésta es mi profesión, pero, en efecto, debería haber mayor comprensión para quienes más sabemos de ello.  
—¿Entrenaría en un futuro a un equipo que no fuera el Atlético?  
—Sí; saldría de "la casa".  
—Es éste que usted tienen un puesto indeseable?  
—Es incómodo, quizá, con muchas presiones; pero lo acepto porque es mi profesión. Acepto esta responsabilidad.  
—¿Cómo es labor transitoria y en la que usted puede hacer un trabajo extenso cara a toda la temporada, el interés es menor, ¿no?  
—No; el Atlético de Madrid es algo mío y tengo el mismo interés siempre que trabajo para él.  
—¿Opina que ser preparador no es agradable ante el estricto margen de realización de una labor de confianza y de error que conceden tanto los clubs como los aficionados, los medios de comunicación y el mundo futbolístico español en general?  
—Efectivamente, el fútbol está montado de esta forma. Ya digo que acepto todos estos inconvenientes porque ésta es mi profesión, pero, en efecto, debería haber mayor comprensión para quienes más sabemos de ello.  
—¿Entrenaría en un futuro a un equipo que no fuera el Atlético?  
—Sí; saldría de "la casa".

### CONZALEZ: "Nuestro mejor partido"

Eduardo González demostraba tranquilidad, pero estaba responsabilizado y consciente de la situación del conjunto. Sobre el partido dijo: "Cuando el resultado era 1-2 me jugué, técnicamente, la baza de buscar el empate, realizando sustituciones y arriesgando mis jugadores el portal propio en los últimos diez minutos del encuentro." Perdió el partido, pero González no tenía quejas de sus hombres. "Estoy contento. Aunque hemos perdido, hemos jugado el mejor encuentro de la temporada. Lo desgraciado es el resultado." La situación actual en la clasificación del Rayo es negativa, pero el preparador no está nervioso. "Si la situación es problemática y mala; ya sabemos que esta temporada sería difícil para nosotros, ya que el Rayo no sería el equipo sorpresa de la campaña anterior siendo conocidos nuestros jugadores. Pero queremos mantenernos."  
Tomás GONZALEZ

### TRAJES DE NOVIA MODERNOS



GOYA, 28 - Teléfono 226 31 46

### ¿POR QUE SER CALVO?



En 1966 damos un paso importante en estética masculina: Transformamos el "bisón" en "postizo".

En 1978 alcanzamos una nueva frontera, algo definitivo y perfecto, TOTALMENTE INVISIBLE, para llevarlo con la misma despreocupación que su propio cabello.



CONDE DE ARANDA, 8 (junto a Serrano)  
TELS. 276 47 11 - 276 62 15 MADRID

AV. JOSE ANTONIO, 534 TEL. 254 41 75 - BARCELONA



Nuevos modelos con los últimos avances técnicos.

En blanco y negro o color, los compradores exigentes prefieren T.V. Philips.

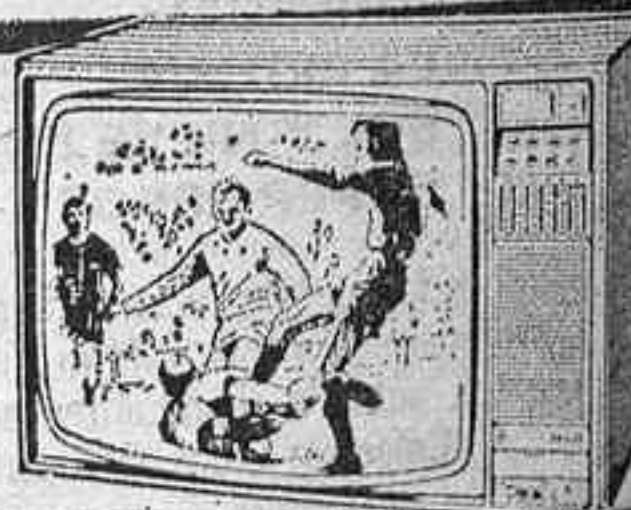

pero antes compruebe las ventajas de adquirir un TV en COLOR en



Gta. Bilbao, 5. Narváez, 3. Av. José Antonio, 6. Pl. S. Juan de la Cruz, 1. Sancho Dávila, 6. Jazmín, 34 (Chamartín). Alcalá, 184. Alcalá, 98. Serrano, 96. Av. Reina Victoria, 35

¡SIN ENTRADA!  
Desde 3.558 ptas. mensuales

garantía total

Laboratorio especializado en color



# MARCADOR

## PRIMERA DIVISION

Zaragoza, 1; Hércules, 2.  
Real Sociedad, 2; Español, 1.  
Rayo Vallecano, 1; At. Madrid, 3.  
Sevilla, 1; Gijón, 1.  
Santander, 2; Celta, 0.  
Salamanca, 1; Burgos, 1.

Jugados el sábado:  
Real Madrid, 2; Ath. Bilbao, 1.  
Barcelona, 4; Las Palmas, 0.  
Valencia, 1; Huelva, 0.

**PHILISHAVE**  
Para afeitar  
cada día mejor



	J.	G.	E.	P.	F.	O.	Ptos.
Real Madrid	6	4	2	0	12	7	10 + 4
Athletic de Bilbao	6	3	2	1	10	3	8 + 2
Barcelona	6	4	0	2	12	5	8 + 2
Español	6	4	0	2	6	4	8 + 2
Gijón	6	3	1	2	9	5	7 + 1
Atlético de Madrid	6	3	1	2	13	11	7 + 1
Las Palmas	6	3	1	2	10	10	7 + 1
Huelva	6	3	1	2	9	10	7 + 1
Sevilla	6	1	4	1	11	7	6
Real Sociedad	6	2	2	2	9	3	6
Burgos	6	0	6	0	9	9	6
Valencia	6	2	2	2	5	6	6
Zaragoza	6	2	0	4	7	11	4 - 2
Rayo Vallecano	6	1	2	3	5	10	4 - 2
Hércules	6	2	0	4	5	10	4 - 2
Salamanca	6	1	2	3	3	9	4 - 2
Santander	6	1	1	4	8	13	3 - 3
Celta	6	1	1	4	3	8	3 - 3

El triunfo madridista ante el ex líder bilbaíno destaca a los blancos en la clasificación. Importante la victoria del Hércules en Zaragoza, que saca al cuadro alicantino del foso en que estaba. El Santander venció por primera vez en la Liga, mientras que el Burgos consiguió su sexto empate, en esta ocasión en Salamanca. Sobresalen los dos puntos logrados por el Atlético en Valdecañas, que eleva a los "colchoneros" y "peligra" al Rayo. El Barcelona parece mejorar y es tercero en la clasificación. Bien el Sporting, que demostró también en Sevilla su valía. Se puede observar ya una línea divisoria, que tendrá pocas variaciones: los doce primeros de la tabla, hasta el Valencia, compuesta por conjuntos que aspiran al título, a un puesto "ufo" o a una clasificación holgada, y los seis conjuntos restantes, desde Zaragoza hacia abajo, que lucharán por no descender.

### GOLEADORES

Rubén Cano	7
Krankl y Satriestegui	6
Rivero, Santillana y Scotta	4
Alarcón, Bertoni, Brindisi, López Ufarte, Morete, Quini, Rojo y Valdés	3

## SEGUNDA DIVISION

Granada, 1; Cádiz, 0.  
Baracaldo, 2; Valladolid, 0.  
Sabadell, 1; Castilla, 4.  
Alavés, 2; Almería, 0.  
Coruña, 2; Castellón, 0.  
Elche, 2; Ferrol, 2.  
Murcia, 0; Betis, 0.  
Algeciras, 1; Tarrasa, 0.  
Getafe, 2; Osasuna, 1.  
Málaga, 3; Jaén, 0.

**PHILISHAVE**  
Para afeitar  
cada día mejor



	J.	G.	E.	P.	F.	O.	Ptos.
Betis	6	3	3	0	6	0	9 + 3
Málaga	6	4	1	1	12	3	9 + 3
Castilla	6	4	1	1	13	7	9 + 3
Algeciras	6	4	0	2	10	6	8 + 2
Tarrasa	6	3	1	2	6	3	7 + 1
Murcia	6	2	3	1	6	4	7 + 1
Valladolid	6	3	1	2	5	4	7 + 1
Almería	6	3	1	2	3	7	7 + 1
Alavés	6	2	2	2	7	4	6
Coruña	6	2	2	2	9	8	6
Elche	6	2	2	2	5	6	6
Granada	6	2	2	2	4	6	6
Osasuna	6	2	1	3	8	11	5 - 1
Sabadell	6	1	3	2	5	7	5 - 1
Jaén	6	2	1	3	5	11	5 - 1
Cádiz	6	1	2	3	6	8	4 - 2
Castellón	6	1	2	3	3	5	4 - 2
Ferrol	6	0	4	2	6	10	4 - 2
Getafe	6	1	1	4	6	12	3 - 3
Baracaldo	6	1	1	4	3	11	3 - 3

Empató el Betis en Murcia y continúa sin haber encajado un solo gol en este campeonato y, por supuesto, sin dejar el liderato. Pero más destacable es la gran victoria del Castilla en Sabadell, que le coloca con los mismos puntos que el Betis y que el Málaga. También ha sido sorpresa el empate del "novato" Ferrol en Elche. Los colistas Baracaldo y Getafe vencieron en sus campos, sacándoles un poco de su anterior hundimiento y reduciendo distancias ante los de delante. Betis y Málaga sobresalen como claros "gallos" de Segunda, y Castilla y Algeciras insisten en ser las sorpresas de esta Liga.

## SEGUNDA DIVISION B

### GRUPO PRIMERO

Langreo, 0; Torrejón, 2.  
Bilbao Athletic, 2; Tenerife, 0.  
Sestao, 1; Huesca, 1.  
Lugo, 1; Zamora, 0.  
Pontevedra, 2; Logroñés, 0.  
Orense, 1; Caudal, 0.  
Pegaso, 0; Mirandés, 1.  
Oviedo, 1; Leonesa, 0.  
At. Madrileño, 1; Real Unión, 1.  
Palencia, 2; Ensidesa, 1.

**La Cañada**  
Horno de asados/Mariscos del día  
Platos regionales/Caza  
65512 83  
Teléfonos: 65510 57  
65510 69  
Carretera Boadilla del Monte, Km. 8,200

	J.	G.	E.	P.	F.	O.	Ptos.
Zamora	6	4	1	1	9	4	9 + 3
Oviedo	6	4	1	1	9	5	9 + 3
Mirandés	6	4	1	1	6	5	9 + 3
Atlético Madrileño	6	3	1	2	9	5	7 + 1
Bilbao Athletic	6	2	3	1	10	6	7 + 1
Real Unión	6	2	3	1	9	8	7 + 1
Tenerife	6	2	3	2	7	5	6
Lugo	6	2	2	2	7	5	6
Torrejón	6	3	0	3	10	3	6
Leonesa	6	2	2	2	5	4	6
Orense	6	3	0	3	7	6	6
Pontevedra	6	2	2	2	9	8	6
Caudal	6	3	0	3	7	10	6
Palencia	6	2	2	2	7	13	6
Sestao	6	1	3	2	5	6	5 - 1
Ensidesa	6	2	1	3	6	9	5 - 1
Huesca	6	1	3	2	5	8	5 - 1
Logroñés	6	0	4	2	4	7	4 - 2
Langreo	6	0	3	3	4	9	3 - 3
Pegaso	6	0	2	4	4	3	2 - 4

### GRUPO SEGUNDO

Linares, 3; Ibiza, 2.  
Badajoz, 2; Barcelona Atlético, 4.  
Tarragona, 2; Gerona, 1.  
Lérida, 3; Córdoba, 0.  
Portuense, 1; Levante, 0.  
Vinaroz, 3; Onteniente, 1.  
Jerez, 6; Sevilla Atlético, 2.  
Calvo Sotelo, 3; Olímpico, 0.  
Ceuta, 1; Diter, 0.  
San Andrés, 2; Cacereño, 0.

**LA BOLA TABERNA**  
LA MAS TIPICA DE MADRID  
COCIDOS INDIVIDUALES  
TODOS LOS DIAS  
BOLA, 5 ● Teléfono 247 69 30

	J.	G.	E.	P.	F.	O.	Ptos.
Tarragona	6	3	3	0	6	3	9 + 3
Barcelona Atlético	6	4	1	1	12	7	9 + 3
Portuense	6	4	1	1	9	6	9 + 3
Calvo Sotelo	6	3	2	1	13	3	8 + 2
Jerez	6	3	2	1	14	7	8 + 2
Ceuta	6	4	0	2	6	6	8 + 2
Levante	6	3	1	2	12	4	7 + 1
Lérida	6	3	1	2	14	6	7 + 1
Sevilla Atlético	6	3	1	2	8	8	7 + 1
Linares	6	3	1	2	10	10	7 + 1
Onteniente	6	3	1	2	9	10	7 + 1
Vinaroz	6	3	0	3	9	10	6
San Andrés	6	2	2	2	6	7	6
Ibiza	6	2	1	3	7	8	5 - 1
Gerona	6	2	1	3	5	6	5 - 1
Diter Zafra	6	1	2	3	8	8	4 - 2
Córdoba	6	0	3	3	2	7	3 - 3
Badajoz	6	1	0	5	4	15	2 - 4
Cacereño	6	0	2	4	3	13	2 - 4
Olímpico	6	0	1	5	4	17	1 - 5

(En esta tabla se incluye el 2-1 del partido Badajoz-Barcelona Atlético, resultado que figuraba en el marcador en el momento de la suspensión por graves incidentes.)

## TERCERA DIVISION

### GRUPO PRIMERO

Real Avilés, 2; Cambados, 0. Siero, 1; Ponferradina, 2. Turón, 4; Celanova, 0. Compostela, 1; Naval, 1. Gran Peña, 3; Arosa, 1. Turista, 1; Fabril, 0. Alondras, 2; Rayo Cantabria, 1. C. D. Gijón, 2; Cayón, 0. Gijón Industrial, 2; Santoña, 1. Cacabelense, 1; Entrego, 0.

### GRUPO SEGUNDO

Peña Sport, 1; Aurrerá, 1. Chantrea, 1; Guernica, 0. Burgos Promesas, 4; Valmaseda, 0. Sangüesa, 2; Basconia, 0. Calahorra, 2; Arenas, 0. Guecho, 2; Sabinigo, 0. Motrico, 1; Lagun Onak, 0. Erandio, 3; Tolosa, 0. Munguía, 1; San Sebastián, 1. Lemona, 3; Tudelano, 0.

### GRUPO TERCERO

Hospitalet, 3; Júpiter, 2. Malgrat, 0; Barcelona, 5. La Cava, 2; Olot, 2. Europa, 2; Figueras, 1. Badalona, 3; Acero, 0. Villarreal, 4; Masnou, 1. Vall Uxó, 4; Horta, 0. Andorra, 2; Reus, 0. Endesa, 0; Mahónés, 1. Monzón, 1; Gavá, 1.

### GRUPO CUARTO

Las Palmas Atlético, 3; Almazán, 2.  
Alcalá, 2; Venta Baños, 1.  
Talavera, 2; Carabanchel, 0.  
Arandina, 4; Salmantino, 1.  
Ciempozuelos, 1; Manchego, 1.  
Leganés, 3; Arganda, 0.  
Numancia, 1; San Fernando, 0.  
Moscardó, 1; Toledo, 1.  
Toscal, 1; San Andrés, 0.  
Valladolid Promesas, 1; Aragón, 1.

agua mineral  
**BEZOYA**  
CON LA GARANTIA **PASCUAL**

	J.	G.	E.	P.	F.	O.	Ptos.
Las Palmas Atlético	6	3	3	0	11	7	9 + 3
Manchego	6	3	2	1	11	4	8 + 2
Talavera	6	3	2	1	9	5	8 + 2
Leganés	6	3	2	1	11	7	8 + 2
Alcalá	6	3	2	1	12	10	8 + 2
Arganda	6	3	2	1	9	8	8 + 2
Toledo	6	2	3	1	11	8	7 + 1
Aragón	6	3	1	2	8	7	7 + 1
Carabanchel	6	2	3	1	7	7	7 + 1
Toscal	6	3	0	3	10	6	6
Moscardó	6	1	4	1	5	4	6
Numancia	6	3	0	3	11	12	6
San Fernando	6	3	0	3	9	10	6
Almazán	6	2	1	3	11	11	5 - 1
Arandina	6	2	1	3	10	11	5 - 1
Valladolid Promesas	6	1	3	2	7	12	5 - 1
San Andrés	6	1	2	3	8	10	4 - 2
Venta Baños	6	1	2	3	6	10	4 - 2
Ciempozuelos	6	1	1	4	5	12	3 - 3
Salmantino	6	0	0	6	5	15	0 - 6

### GRUPO QUINTO

Poblense, 0; Cartagena, 0. Torrevieja, 2; Manacor, 0. Gandía, 6; Mallorca, 1. Eldense, 1; Albacete, 0. Crevillente, 0; Mestalla, 2. Español, 3; Paterna, 1. Almansa, 2; Villena, 0. Alcoyano, 3; Aleira, 0. Atlético Baleares, 2; Orihuela, 0. Constancia, 1; Margarete, 0.

### GRUPO SEXTO

Extremadura, 1; Jerez Industrial, 1. Don Benito, 2; Atlético Malagueño, 1. Melilla Industrial, 1; Vélez, 2. Betis D., 1; Linense, 1. Puerto Real, 3; Hirturgi, 0. Valdepeñas, 0; Rota, 0. San Fernando, 4; Estepona, 1. Ubeda, 3; Motril, 0. Carolinense, 0; G. Melilla, 1. Mérida, 1; Villanovense, 0.

## Estadio Vicente Calderón

DOMINGO día 22 de octubre de 1978, a las CUATRO Y MEDIA de la tarde  
CAMPEONATO NACIONAL DE LIGA. JORNADA SEPTIMA. PRIMERA DIVISION

### SEVILLA C. DE F.- CLUB ATLETICO DE MADRID

VENTA DE LOCALIDADES.—En todas las taquillas oficiales del club, Viernes 20 y SABADO 21, de CINCO a OCHO de la tarde, y el DOMINGO 22, de ONCE a DOS de la mañana. En las taquillas del fondo sur del estadio Vicente Calderón, VIERNES 20 y SABADO 21, de CINCO a NUEVE de la tarde, y el DOMINGO 22, desde las ONCE de la mañana sin interrupción.  
RECIBOS DE SOCIOS: Corte de cupón núm. 6



# A pesar de Iribar, victoria blanca

- El Athletic jugó mejor, pero el Madrid tuvo más remate
- Molowny y Aguirre, valientes—al final—en los relevos atacantes

El juego, es cierto, lo planificó el Athletic. A él le faltaban Carlos y Churruca, pero Koldo Aguirre sabía—y lo "sabía" Molowny—que al Madrid le faltaba Stielike. Vaya usted a hacer cálculas y prospecciones sobre quién perdía más antes de que empezara el balón a dar vueltas. El caso fue que los blanquirrojos se sabían mejor su papeleta y montaron el tinglado de línea Maginot con los centrocampistas Villar, Irureta, Vidal y Rojo, que contaban con la firmeza de los de atrás, los dos centrales y la pareja de excursionistas que fueron Tirapu y Escalza. Y, además, Iribar. Delante, Dani y Argote. Sólo ellos. Poco. De eso salió lo de la contención visitante, eficaz en medio partido, o la impotencia frente a los defensores madridistas, en los que Benito ha entrado en la buena senda e Isidro, el sábado, descubrió la manera de no descomponer la figura y marcar al más pintado, que esa noche era Dani.

Con el empate—que ya parecía un "alea jacta est"—, a los dos entrenadores les entró la vena de la felicísima invención de las cartas boca arriba. Más ataque. Mas que sea lo que Dios quiera. En vez de Irureta, Aitor Aguirre. En lugar de Del Bosque, Roberto Martínez. Antes—Molowny—, Aguilar, que es más extremo que el puntero con reservas que es Jensen, que además andaba lesionadillo.

Me parece que esta vez hay que piropear a los dos Luises—al tiempo que al otro, el Aragonés, con mayúscula, de la resurrección en Vallecas—, porque el sábado jugaron a algo que ya no nos dejan estilar: el fútbol valiente y al ataque. A uno le salió mal y al otro, porque allí estaba Pirri, le quedó redondo.

## Dos grandes

Venía el líder y le esperaba el campeón. La taquilla, redonda; la temperatura, de largo verano o de tímido otoño; el llenazo de no te menees, porque no tienes sitio, y la expectación, hasta arriba. El reloj del árbitro y de los espectadores, sin dar descanso a las ansiedades, porque en partido de marcador corto puede suceder todo en cualquier momento. En uno de los momentos digamos finales llegó la victoria madridista, y ya ni José Angel Iribar pudo evitar la derrota rojiblanca, la primera en esta Liga. Un penalty es un penalty. Aguilar, un suplente de Molowny, clavó el trallazo después de haber "clavado" a Iribar segundos antes del lanzamiento.

Una victoria de marcador dramático y justa o injusta, según se mire. Pero hay que mirarlo todo.

## "¡Como Iribar...!"

No fue un partido de fútbol excelente, sino sólo de fútbol competido. Acaso en conjunto jugó mejor el Athletic, pero si resulta que Iribar es el mejor sobre el campo, resulta a la par que el Madrid disparó más a puerta. Hubo balonazos que oían a gol en la meta bilbaína y hubo otro que tenía "perjúmenes" de tanto en la madrileña. Una vez Miguel Angel hizo lo difícil y tres o cuatro más Iribar evitó lo que parecía irremediable. Atime usted esa mosca por el rabo. Juega mejor el Athletic, pero dispara mejor el Madrid. Si Miguel Angel no acierta aquella vez en el disparo de Astrain o si José Angel Iribar no tiene sobre sí la estrella que tuvo en un voleón de Sol, en un chupinazo de Aguilar, en otro trompetazo de Santillana y en alguna cosilla más, a estas horas estaría uno comentando un partido de muchos más goles. El juego, aparte.

## El mérito

Resulta que me veo obligado a ser reiterante: estaban el campeón y el líder, y estaban Miguel Angel e Iribar. Lo cuento por este orden por aquello del orden del programa. Y salta a la vista que estaban dos fenomenales porteros frente a frente, aunque los dos a unos noventa metros de distancia. Y Kubala, en uno de los palcos centrales. Miguel Angel, el de Kubala, sigue en candelero. Iribar, al que Kubala dio el cese internacional—obligado—, ha hecho una inefable trampa en su documento de identidad futbolística. Está como nunca. El tío sigue sabiendo mandar, colocarse, colocar a los suyos y salir a tiempo. Cuando Santillana agarra el trallazo aquel no hay nada que hacer, y menos cuando Aguilar fusila en un penalty. Pero Iribar ha vuelto.

Se notó. Y pese a que jugara menos, aunque más ambicioso, el Madrid tuvo el mérito de ganar a un Athletic que tenía en su meta a El Chopo. Casi nada, majo.

Raúl SANTIDRIAN

## Estadio Santiago Bernabéu

El miércoles, día 18 de octubre, a las 9 noche  
XXIV COPA DE EUROPA DE CLUBS CAMPEONES  
OCTAVOS DE FINAL

## Grasshopper Club-Real Madrid C. de F.

Campeón de Suiza Campeón de España

Este partido no es de abono

VENTA DE LOCALIDADES.—Señores abonados, taquillas interiores del estadio, puerta 42, hoy lunes, de 6 a 9 noche.

Localidades sin numerar, socios y público en general, hoy lunes, de 6 a 9 noche, en las exteriores del estadio, taquilla número 1; avenida Monte Igueldo, 6 (Bar Bella Luz); Mesón de Paredes, 2 (Casa Mariana); Bravo Murillo, 283 (Bar La Mezquita); Joaquín García Morato, 147 (Casa Juanito); Alcalá, 199 (Bar-Restaurante Rosario); y plaza San Miguel, 9 (Bar San Miguel). Numeradas y sin numerar, socios y público en general, en todas las taquillas anteriormente citadas, mañana martes, de 6 a 9 noche y el miércoles, de 11 a 1,30 tarde. En las del estadio, el miércoles, desde las 7 de la tarde.

Los señores socios del Real Madrid precisan, además del carnet y recibo corriente, una entrada especial de cincuenta pesetas.

El billete de este encuentro va contraseñado con la letra "R".

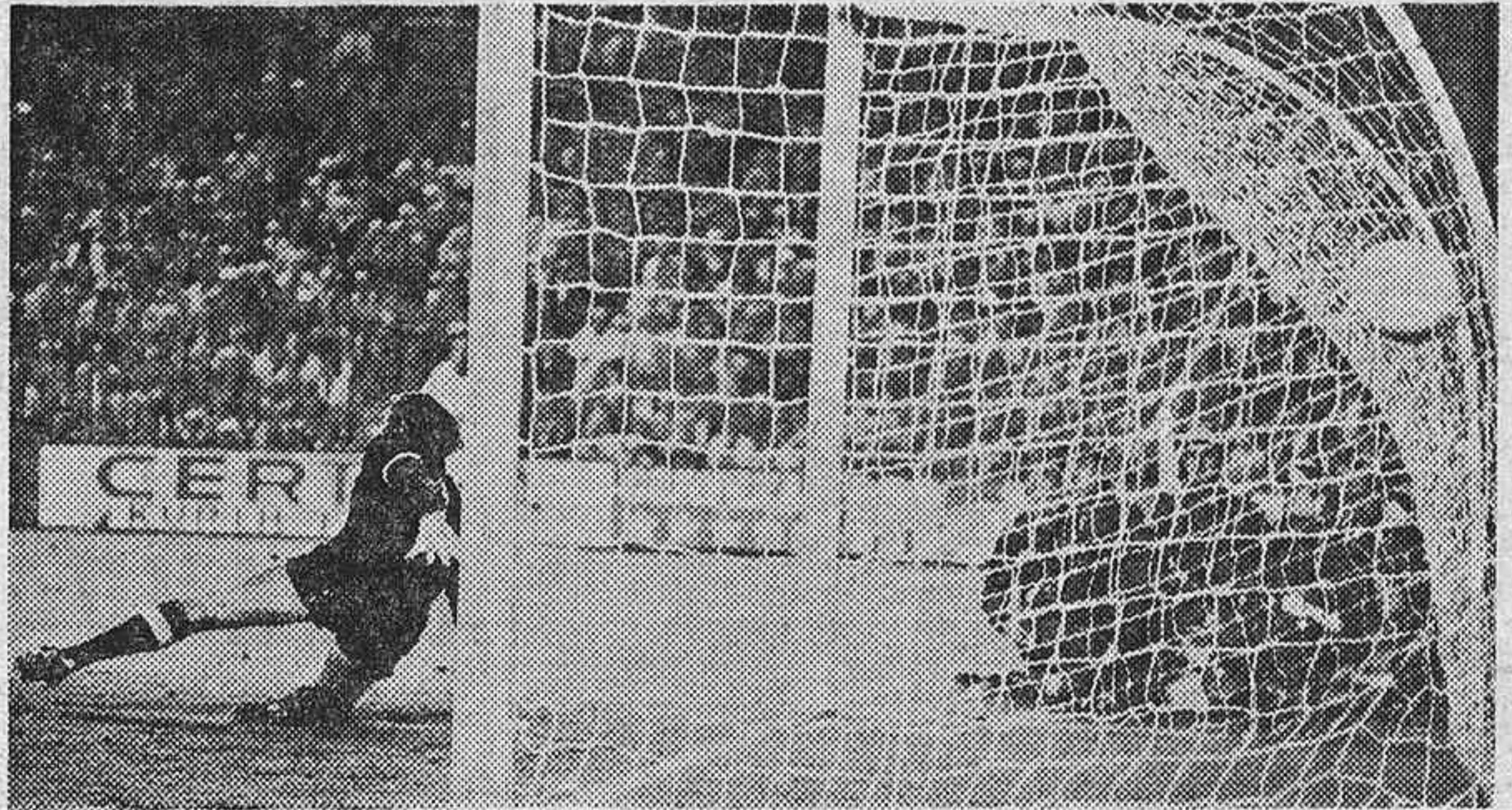

EL DE LA VICTORIA.—Iribar por un lado, y al otro, el balón. (Europa.)

## FICHA DEL 2-1

**REAL MADRID:** Miguel Angel, Sol, Isidro, Pirri, Benito, San José, Juanito, Wolff, Santillana, Del Bosque, Jensen. (En el segundo tiempo, Aguilar por Jensen, y a ocho minutos del final, Roberto por Del Bosque.)

**ATHLETIC:** Iribar, Tirapu, Escalza, Alesanco, Astrain, Vidal, Dani, Villar, Argote, Irureta, Rojo. (A veinte minutos del final, Aguirre por Irureta, y diez después, Sarabia por Argote.)

**GOLES:** Todos en la segunda parte: Apenas comenzada, golpe franco contra la meta bilbaína. El saque de Wolff lo "endemonia" Juanito con un autopase y cesión a Santillana, quien tira cruzado y marca. A veinte minutos del final, Pirri hace una entrada "fuerte", tonta, que sanciona el árbitro. Libre indirecto que Rojo "manda" hacia la cabeza de Aitor, pero Benito le gana la acción, aunque pierda el des-

peje; el cabezazo del defensa pone el balón al alcance del difícilísimo pero certero puntapié de Argote. Era el empate. Cuando faltaban unos tres minutos, Pirri "roba" un balón a Dani, se escapa y juega a la pared doble con Wolff y por fin penetra en el área rojiblanca, donde es trabado y derribado, incluso lesionado. Penalty claro que Franco Martínez señala sin dudas. Con Pirri fuera del terreno y atendido sanitariamente, es Aguilar quien se encarga del zambombazo que bate a Iribar y coloca el "uno" en la quiniela.

**ARBITRO:** Franco Martínez, nuestro único colegiado en el Mundial-78, lo hizo casi todo perfectamente. Sus errores, mínimos. Sus aciertos, en abundancia, aunque, por seguir de cerca el juego, estorbaba alguna acción, pecado mínimo y rentable para un buen rendimiento.

## CARCESA

(CARNES Y  
CONSERVAS  
ESPAÑOLAS,  
S. A.)

Anuncia que en apoyo de la Campaña de Mantenimiento de Precios, desde el 10 de octubre ha reducido en un 5 por 100 los precios de los siguientes productos de su fabricación:

Chorizo Regio APIS, Lomo en Caña, Jamón París APIS, Lunch APIS, Mortadela APIS, Jamón Cocido y Paleta Cocida

Los demás productos no sufrirán incremento alguno hasta, como mínimo, el próximo 31 de diciembre

## NOGAT

Raticida de acción rápida  
QUE NUNCA FALLA



Con matarratas NOGAT, en polvo, grano y pasta fosforada, exterminará rápidamente y sin molestias, toda clase de ratas, ratones y topos. Recuerde que NOGAT no las mata en días. Las mata en horas.

Si manda este recorte a Laboratorios SOKATARG, Ter, 16, Barcelona-13, recibirá un interesante folleto.

## Callao

HOY LUNES, GRAN ESTRENO

una película de  
**ALBERTO LATTUADA**  
**MARCELLO MASTROIANNI**  
**NASTASSJA KINSKI**



**ASI, COMO ERES**

**FRANCISCO RABAL**  
**MONICA RANDAL**

ANIA PIERONI • JOSE M. CAFFAREL

GIULIANA CALANDRA

guión de PAOLO CAVARA y ENRICO OLDONI  
puesta en escena de ENRICO OLDONI y ALBERTO LATTUADA  
música de ENNIO MORRICONE edición musical: Grandi Firme della Canzone  
una coproducción Hispano-Italiana  
Producciones Cinematograficas Ales S.A. Madrid San Francisco Film S.r.l. Roma

**ALBERTO LATTUADA**

El huye, ella le busca. El no puede ir contra la naturaleza, a ella sólo le importa el amor

CLASIFICADA PARA MAYORES DE 18 AÑOS



**EL BOLETO SOÑADO**

Jornada 7 - 15-10-1978

1 ZARAGOZA-HERCULES	<input type="checkbox"/>	2
2 REAL SOCIEDAD-ESPAÑOL	<input checked="" type="checkbox"/>	
3 RAYO VALLECANO-AT. MADRID	<input type="checkbox"/>	2
4 SEVILLA-GIJON	<input checked="" type="checkbox"/>	
5 SANTANDER-CELTA	<input type="checkbox"/>	
6 VALENCIA-HUELVA	<input type="checkbox"/>	
7 SALAMANCA-BURGOS	<input checked="" type="checkbox"/>	
8 REAL MADRID-AT. BILBAO	<input type="checkbox"/>	
9 BARCELONA-LAS PALMAS	<input type="checkbox"/>	
10 GRANADA-CADIZ	<input type="checkbox"/>	
11 BARRACALDO-VALLADOLID	<input type="checkbox"/>	
12 D. COPIÑA-CASTELLON	<input type="checkbox"/>	
13 MURCIA-BETIS	<input checked="" type="checkbox"/>	
14 MALAGA-JAEN	<input type="checkbox"/>	

Bajó la recaudación: 763 millones. Anoche, en la primera sesión del escrutinio, aparecieron 355 acertantes de catorce, 31.214 de trece y 370.334 de doce. El cálculo probable del reparto puede ser:

- 14**  
Sobre 800, que cobrarían alrededor de 173.000 pesetas
- 13**  
Cerca de 70.000, a menos de 2.000
- 12**  
Unos 800.000, con premio de unas 173

**INFORMACION SEMANAL**

Automovilista - Fiscal - Contable - Social - Mercantil - Tributario - Gestiones administrativas de actualidad

**HACIENDA.**—El próximo día 19 concluye el plazo para ingresar ante la Delegación de Hacienda la cuota por el impuesto sobre los rendimientos de trabajo personal correspondiente al tercer plazo del año en curso.

Asimismo, el día 31 del presente mes finaliza el plazo para el ingreso de la cuota por el impuesto sobre el tráfico de empresas correspondiente al tercer plazo de 1978.

**TITULOS DE A. T. S.**—Ha sido publicado en el "B. O. del E." la obligatoriedad de convalidar el título de enfermera por el de A. T. S.

**PASAPORTES.**—Muchos países europeos lo exigen. Gestoría Toledo puede tramitarle los documentos necesarios para su obtención.

**VEHICULOS USADOS.**—Cerciórese de que tiene la documentación en regla antes de comprarlo. Impuestos sin ingresar, reserva de dominio, multas o embargos, etc.

**AUTO ESCUELA.**—Para el próximo año se esperan grandes cambios en los exámenes. Matricúlese ahora en Auto Escuela Toledo, donde le garantizan la enseñanza y el pago en cómodos plazos.

**ESTADISTICA.**—La última matrícula correspondiente a Madrid y verificada por Gestoría Toledo, M-4638-CW, y en placa turística, 8-M 3566.

**OFICINAS TOLEDO**

Central: Sagasta, 17. Madrid-4  
Avda. de la Albufera, 44; Avda. del Generalísimo, 78; Avda. de Reina Victoria, 13; Castelló, 111; Embajadores, 114; General Ricardos, 196; glorieta Ruiz de Alda, 5, y paseo Extremadura, 72

**Todas estas ventajas son para usted ¡DISFRUTELAS!**

Aire puro, seguridad para sus hijos, bienestar y descanso Desde 1.400.000 total PISOS EXCEPCIONALES EN GUARDAMAR Y TORREVIEJA, situados entre pinos y con playa privada. Le llevamos gratis a visitarlo este fin de semana. Reserve su plaza

Información: C/ Fuencarral, 46, 3.º centro. Madrid. 232 01 88 - 231 16 05 Sr. García

**NAVE ARGANDA**

Alquila particular. Barata. 750 m. Todos servicios. Teléf. 449 01 82. 10 a 12 mañanas

**BUSCO TRES HOMBRES**

con ambición y decisión para trabajar en los diferentes puestos de mi negocio. Tiempo libre o total. Concertar entrevista 231 19 32

**TEATRO ALFIL**

DEL 17 AL 29 DE OCTUBRE 7 TARDE Y 10,45 NOCHE "MASCARAS". Compañía de Arte Dramático presenta:

**"SOLOS EN ESTA TIERRA"**

de Manuel Alonso Alcalde (premio Lope de Vega 1972) con

- (por orden de aparición)
- José María Guillén
- Miguel Palenzuela
- Estanis González
- y la presentación de Amparo Larrañaga

DIRECCION: ESTEBAN POLLS ESTUDIANTES Y TERCERA EDAD: Precio, 200 ptas.

¡¡15 UNICOS DIAS!!  
¡¡Grandioso éxito!!

**Pronóstico para la próxima semana**

JORNADA 8 (22-10-1978)

- 1 Zaragoza-R. Socied. 1 x 2
- 2 Español-R. Vallec. . 1
- 3 At. Madrid-Sevilla . 1
- 4 Gijón-Santander . . . 1
- 5 Celta-Valencia . . . . 1 x
- 6 Huelva-Salamanca . 1
- 7 Burgos-R. Madrid . x
- 8 At. Bilbao-Barcel. . 1
- 9 Hércules-L. Palmas . x
- 10 Castilla-Alavés . . . x
- 11 Castellón-Elche . . . 1 x 2
- 12 Ferrol-Murcia . . . . 1 x 2
- 13 Osasuna-Málaga . . . 1 2
- 14 Cádiz-Jaén . . . . . x

**RESTAURANTES VALENTIN, S. A.**

78 AÑOS A SU SERVICIO

**VIEJO VALENTIN**

SUS PLATOS DEL DIA APARCAMIENTO San Alberto, 8. Tels. 231 00 35 - 3084

**NUEVO VALENTIN**

EL RESTAURANTE DE LOS DIRECTORES DE EMPRESA Concha Espina, 8. Teléfonos 259 10 21 - 7415

**LOS PORCHES**

EN UN PAYSAJE INCOMPARABLE ABIERTO TODO EL AÑO Paseo de Rosales, 1. Teléfono 218 31 97

**ESCUADRON**

SUS SALONES PRIVADOS Tamayo y Maut, 8. Tels. 419 50 02 y 419 26 39

**VALENTIN CLUB**

COMIDAS DE NEGOCIOS BANQUETES - REUNIONES Avenida Generalísimo, 87. Teléfono 370 89 47

**VANSAR**

BAR-COCKTAIL ALCALA, 65 TELEFONO 275 17 33

**A 40 Km. CHALET Y PARCELA, 1.950.000 PESETAS**

FACILIDADES 7 AÑOS Con aval y garantía de inversión. Servicios urbanísticos completos segunda fase. Teléfonos 222 51 02 y 231 87 18

**C.O.U.**

(LEGALMENTE RECONOCIDO MIXTO)

Recoja en Secretaría los nuevos programas. Selectividad. BUP (habilitado por el MEC). GRADUADO ESCOLAR en un año por evaluaciones oficiales en nuestro Centro. Turnos: mañana, tarde y especial nocturno. Precios especiales a nocturnos, trabajadores y familias numerosas

ACADEMIA CENTRAL, la academia de mayor prestigio en Madrid. Hermosilla, 18 (Metro Serrano). 275 95 44. Ayala, 99 (Goya, Becerra). 401 39 76. Nota: Preparamos gratis de 6.º Bachillerato y 3.º de BUP a los condicionales de COU

**6.º DE BACHILLERATO**

ULTIMA MATRICULA. Exámenes en diciembre. YA NO HAY MAS PRORROGAS. GRADUADO ESCOLAR en un año. 3.º y 4.º bachillerato plan antiguo: título en este curso con exámenes en nuestro centro ESTUDIOS SAINZ SOLANA. Calle Carnero, 1 (esquina Ribera Curtidores, 12). Teléfono 227 83 50 (Metro Latina, Tirso Molina)

**LOPEZARIAS**

**LA CASA DE LAS ESTANTERIAS**

Victor Pradera, 31 MADRID-8 Teléfono 247 83 70

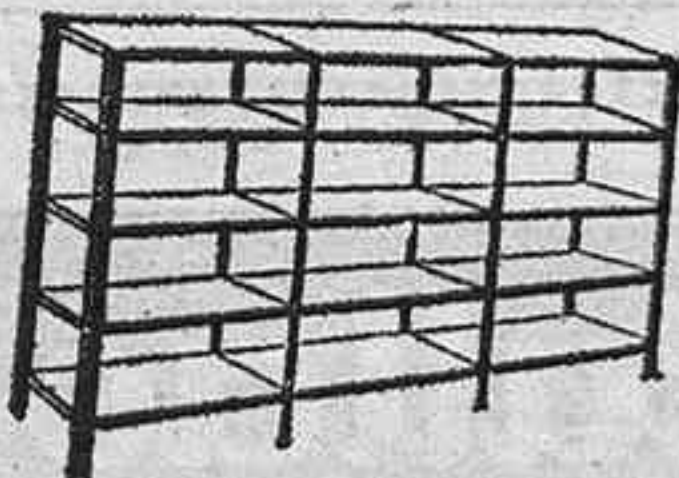

**ESTANTERIAS EN GRAN VARIEDAD DE MODELOS EN METALICO Y MADERA**

Especialidad en farmacias, comercios, archivos, almacenes, etc. Llamando al 247 83 70 un perito le visitará y daremos presupuesto sin compromiso

COMEDIA, ULTIMA SEMANA DE FLOWERS DIA 26, THE LINDSAY KEMP COMPANY presenta

**SALOMÉ**

**MAÑANA TERMINA EL PLAZO DE**

**500 PLAZAS CON 514.000 PESETAS DE ADMINISTRACION CIVIL DEL ESTADO**

Para todos los Ministerios civiles. Oportunidad extraordinaria. Ambos sexos. Título Bachiller superior o equivalente. Desde 18 años, sin límite máximo de edad. Instancias, hasta el 17 de octubre. Regalamos los programas y las instancias y las presentamos

**LABORATORIO DE IDIOMAS**

Una o dos clases gratis de INGLÉS, FRANCÉS O ALEMÁN a quienes presenten este anuncio

Sistema modernísimo y eficaz. Método individual, programado y auto-controlado. INFORMESE HOY MISMO

PERFORISTAS - OPERADORES I. B. M. - UNIVAC

GANE 450.000 PESETAS EN BANCA Y 550.000 EN CAJA DE AHORROS

**MINISTERIOS**

¡Ingrese en el Estado! ¡Presentamos su instancia! ¡Programa sencillísimo!

**ESPECIALIDADES**

Mecanografía y taquígrafía en grupos acelerados y normales. Contabilidad. Cultura general

**ESTENOTIPIA**

Alquilamos máquinas de escribir nuevas a particulares y empresas

**ACADEMIA CABALLERO**

Calle San Lorenzo, 11, junto a Hortaleza, 67

**RESUELVE TU PORVENIR ESTUDIA SABIENDO ELEGIR**

- **GRADUADO ESCOLAR:** Es el Bachiller Elemental en un curso. (El trampolín indiscutible para cualquier promoción posterior.) Exámenes en la Academia.
- **SECRETARIADO BILINGUE:** Título oficial del Ministerio de Educación y Ciencia y diploma de especialidad. Excelentes colocaciones (míralo en anuncios de la prensa). Se convalidan las asignaturas aprobadas en BUP. Con diecisiete años, si bajas, puedes hacerla en un curso.
- **INGRESO EN BANCOS Y CAJAS DE AHORROS:** En sólo unos meses puedes estar ganando más de 500.000 pesetas. Ambos sexos, desde dieciséis años, con o sin título.
- **AUXILIARES DE MINISTERIOS:** Sobre 30.000 ptas./mes. Varias y numerosas convocatorias al año. Desde dieciocho años. Ambos sexos. Sólo exigen taquí-meca y tests.
- **OPOSICIONES A INSPECTORES AUXILIARES DE HACIENDA:** La oposición que hoy presenta mayores ventajas.
- **OPOSICIONES AL CUERPO DE PROFESORES DE EGB:** Igual que a la de Inspectores Aux. de Hacienda, pueden presentarse con cualquier título medio o superior o con tres cursos completos de una Facultad o Escuela.
- **DE BUP, TAQUI-MECA, INGLÉS, FRANCÉS, ALEMÁN, ESPAÑOL PARA EXTRANJEROS:** Con nativos titulados y laboratorio de enseñanza programada. Asiste a demostraciones gratuitas y comprueba eficacia.

**ACADEMIA N. POLITECNICA**

Carrera San Jerónimo, 11 — Teléfs. 2327535-2211205 MADRID-14

(Turnos de mañana, tarde y noche, y especiales de sólo los sábados. En la mayor parte de las preparaciones disponemos de libros adecuados para que puedas prepararte desde tu casa.)



## PRIMERA DIVISION

## EN ZARAGOZA, TRIUNFO DEL HERCULES

EL BURGOS EMPATO TAMBIEN EN SALAMANCA

ZARAGOZA, 1  
HERCULES, 2

Los alicantinos lograron vencer en La Romareda, en un partido que tuvo de todo: juego feo, penalty y expulsión del zaragocista Víctor. El primer gol lo marcó el visitante Kustodic, que repitió poco después, aunque en esta ocasión lo logró de cabeza. El uno a dos se debió a un error de Ernesto al intentar despejar.

En el segundo tiempo, a los seis minutos, se produce un penalty a favor de los maños, que Amador logró desviar. Después se produjo la expulsión antes comentada y a partir de ese momento el Zaragoza se desmoronó y el Hércules se creció, con lo cual a los locales, que a pesar de todo habían dominado, les fue imposible cambiar el resultado.

SALAMANCA, 1  
BURGOS, 1

Partido competido el que se disputó ayer en el Helmántico, bajo la dirección de Soriano Aladrén. Empezaron marcando los locales, en el minuto cuatro, por mediación de Castronovo. Empataron los visitantes en el setenta, gracias a un remate de cabeza de Portugal. El Burgos venía a conservar el resultado inicial, pero a raíz del gol sus hombres se lanzaron al contraataque, con lo cual ha conseguido un récord: seis empates consecutivos.

R. SOCIEDAD, 2  
ESPAÑOL, 1

Venció la Real con apuros a un Español que se mostró muy móvil y ofensivo. Dominando el equipo visitante, la Real creó grandes ocasiones de peligro en la puerta de Arconada. En el minuto trece Alonso envió a Satrustegui, que con la zaga descolocada, llevó el balón a la red. Ya en la segunda parte, y en el minuto treinta, se sacó un golpe franco contra el Español, dando el balón en la madera, y al desparjar un defensa la pelota llegó a Satrustegui, quien de nuevo batió a Echevarría. Cinco minutos después, Pavón remató espléndidamente de cabeza un pase desde la izquierda ante la pasividad de la defensa. Arbitró mal el balear Borrás del Barrio, que enseñó tarjetas a Huertas e Idígoras.

RACING, 2  
CELTA, 0

En El Sardinero, un partido malo, con unos santanderinos precavidos y unos célticos nerviosos. El primer gol llegó a los nueve minutos, en una jugada en que el Celta practicaba asiduamente el fuera de juego. Geñupi recogió el balón en posición dudosa y, adentrándose en el área, marcó. Fuera de los noventa minutos, un pase en globo acertó a pararlo Jiménez, que lanzó con la derecha y marcó. Regular actuación de Sosa Martín, que no señaló un claro penalty en el área del Celta. Mostró tarjeta a Castro, del Celta. Cabe destacar a Chinchón, en el Racing, y a Senra, en el Celta.

SEVILLA, 1  
SPORTING, 1

Con empate a un tanto terminó el encuentro entre el Sevilla y el Sporting de Gijón. Los goles fueron marcados por Scotta, en el minuto treinta y dos, para el Sevilla, y Abel, en el cuarenta y dos, para los gijonenses. Arbitró discretamente el colegiado señor Forés. Fue mejor el primer tiempo, durante el cual apretaron los dos conjuntos, si bien el dominio correspondió a los locales. En la continuación se embarullaron los sevillistas y el Sporting pudo mantener una defensa organizada y lanzarse a peligrosos contragolpes.

(Resumen de Efe.)

¡EXITO CLAMOROSO!  
¡EL CIRCO DE MADRID!

¡PRORROGADO!

CIRCO PRICE

JUNTO PLAZA DE TOROS LAS VENTAS

Un grandioso espectáculo para niños y mayores, con risas, emoción, alegría y dinamismo, como se merece un auténtico circo



## TROUPE ORSOLAS

TEMERARIOS ALAMBRISTAS A 20 METROS DE ALTURA SIN RED DE PROTECCION

¡PUÑOS FUERA! ¡MAZZINGER!

## LIN-KAO-LYN

LA LINDA JAPONESITA DE CABELLOS DE ACERO  
LOS COSACOS RUSOS A CABALLO

## MISS GENY

RETO A LA MUERTE CON SUS EQUILIBRIOS CON ESPADAS

LA EMOCIONANTE LUCHA CON LOS COCODRILOS BAJO EL AGUA

## EL HOMBRE DE LAS GALAXIAS

GEROCU Y SU INCREIBLE BOLA ASCENDENTE

LOS SUPERPAYASOS HNOS. MORENO

EL COMICO MIMO Y EL COCHE LOCO

EL SIMPATICO ENANITO ALAN

BALLET AEREO - TRAMPOLIN COMICO

y... un sinfin de atracciones inéditas en Madrid, que harán las delicias de niños y mayores

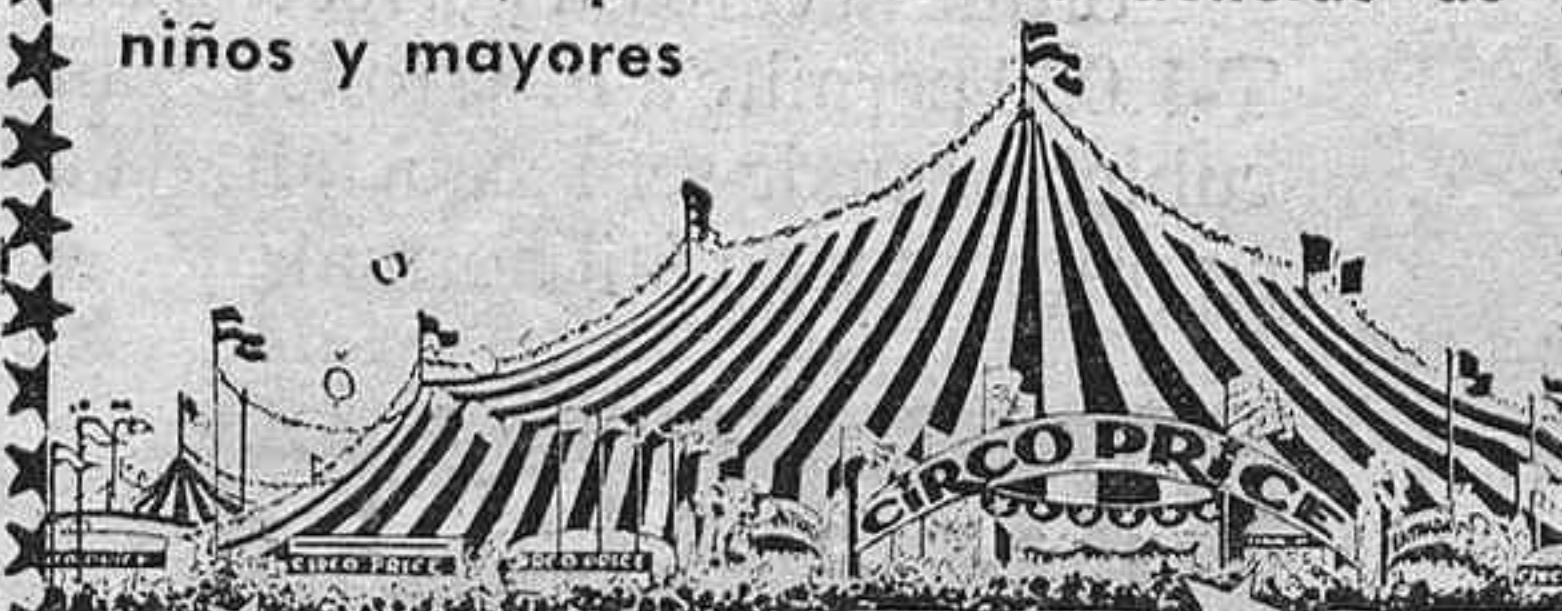

CIRCO PRICE

## FUNCIONES PARA ESTA SEMANA

MIERCOLES, 7 tarde. VIERNES, 7 y 10 noche.  
JUEVES, a las 5, GRAN FUNCION, CON REGALOS, SORTEOS Y MUCHAS SORPRESAS, y 7,15. SABADO, 4,30, 7,15 y 10,15. DOMINGO, matinal a las 12 mediodía; tarde, 4,30 y 7,15

DECAS PARA INVESTIGACION DE CIENCIAS BIOMEDICAS

Infórmese en cualquiera de nuestras sucursales de Madrid, Toledo, Ciudad Real o Guadalajara.

El plazo de solicitud para la presente convocatoria finaliza el 25 de Octubre

CAJA DE AHORROS Y MONTE DE PIEDAD DE MADRID



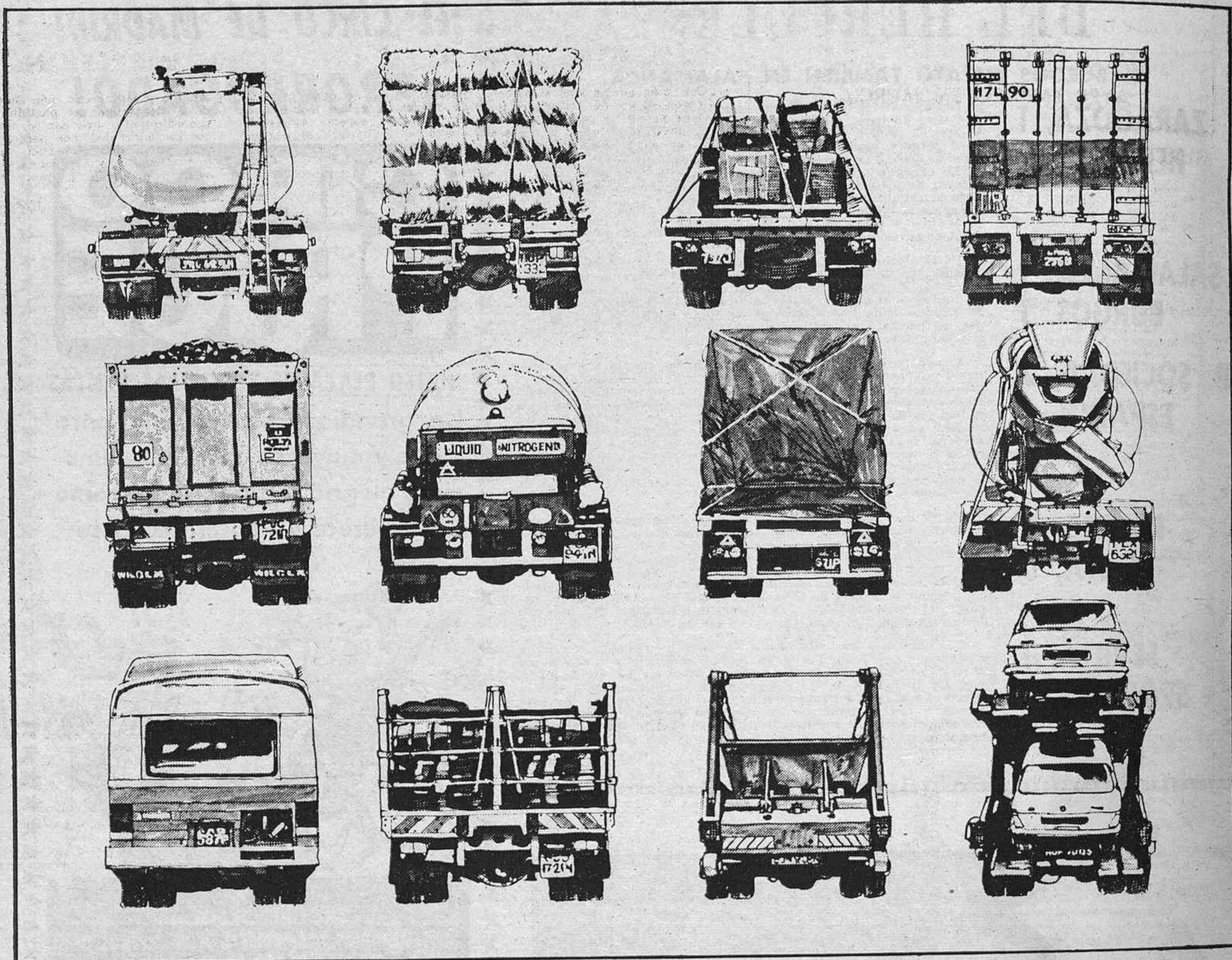

# La Firestone T-1000 hoy

La cubierta radial metálica que, conservando su demostrado "agarre", ha superado ya el kilometraje de cualquier otro neumático equivalente de camión...

- en cualquier tipo de vehículo
- en cualquiera de sus ejes
- con cualquier clase de carga

Y ahora, además, con **GARANTIA DE RECAUCHUTADO**  
 Porque la carcasa perfeccionada de la T-1.000 permite a Firestone garantizar que la cubierta puede ser recauchutada al término de su primera vida útil normal.

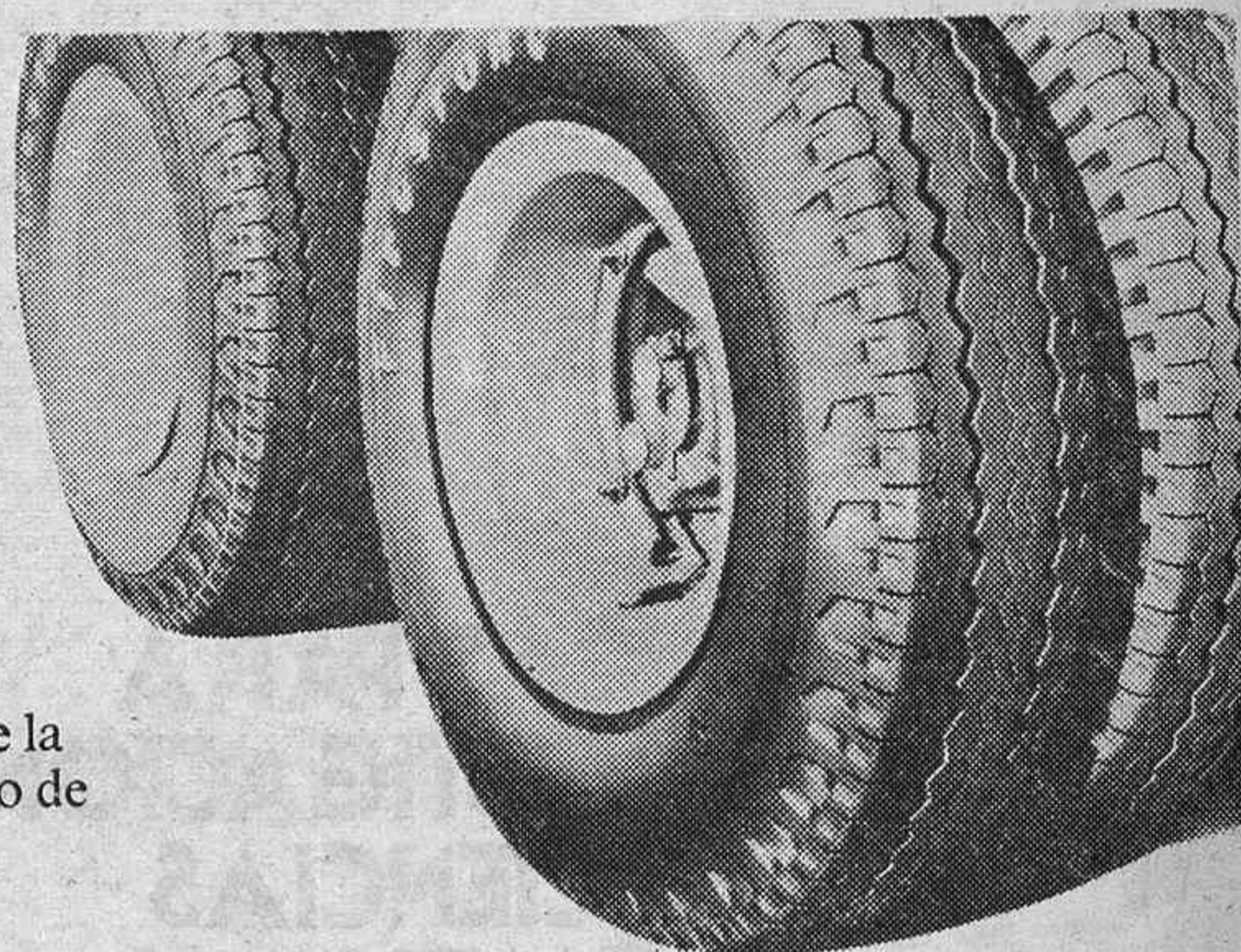

**Firestone**  
**T 1000**

con garantía de recauchutado



SEGUNDA DIVISION

Nadie le hace un gol al Betis

AYER EMPATO EN MURCIA

MURCIA, 0; BETIS, 0

Partido de gran compromiso para el Murcia, que no supo resolver a su favor y todavía tiene que dar gracias a que el encuentro finalizó con empate a cero, por la buena actuación de Cuenca, que paró varios goles cantados por el equipo andaluz.

Murcia: Cuenca, Pastor, Pazos, Camino, Naharro (Chuchi), Vidana, Martí-Santos, Lillo (Joaquín), Lis, Angelín y Álvarez.

Betis: Esnaola, Benítez, Sabaté, Cobo, Biosea, Ortega, García Soriano, Villalba (Eulate), Alabanda, Cardeñosa y Gordillo.

ALAVES, 2; ALMERIA, 0

El Deportivo Alavés venció al Almería por dos goles a cero, marcando un gol en cada tiempo. Se inauguró el marcador a los treinta y un minutos, al sacar una falta Eloy al borde del área. El encuentro fue muy bonito, con claro dominio alavés, que mereció en líneas generales un mejor resultado. El dos a cero llegó en un remate de Quiles que en última instancia enviaba Zuzunegui a su propia meta.

Alavés: Basauri, Goñi, Requejo (Sánchez Martín), Zuloaga, Astarbe, Baldano, Igartua, Salamanca, Eloy y Guiles (Urdaci). Almería: Villalba, Garrido, Maxi, Camacho (Paniagua), Oscar, Zuzunegui, Rojas, Garay, Odair, Mantínez y Jeromo (Polo).

ELCHE, 2; FERROL, 2

Empate a dos goles en este partido, que empezó con una magnífica actuación de los locales y que al final dejó patente la capacidad de reacción de los visitantes. El primer gol fue obra del ilicitano Troviani. Era el minuto trece. En el veintiséis, Gómez Voglino establece el dos a cero. Poco después, un penalty contra los locales se traducía en un gol de Argueso, y este mismo jugador, ya en la segunda parte, sería el autor del tanto del empate. Arbitró Sánchez Molina.

Elche: Esteban, Campello, Quesada, Casuco, Pulido, Gilberto, Antón (Delgado), Troviani, Sitjá, Gómez Voglino y Orellana (Nando).

Ferrol: Jolo, Pereira, Collazo, Otero, Vidal, Silvano, Villar, Corral (Collazo), Méndez, Arteché y Argueso (Segundo).

MALAGA, 3; JAEN, 0

Hubo rachas de violencia en este partido, que el colegiado Gómez Frías no supo dirigir con la suficiente autoridad. Los tres goles se marcaron en la segunda parte, durante la cual el Málaga jugó mejor y se erigió en dueño del terreno. Marcaron, por este orden, Manolito, aprovechando un barullo defensivo del Jaén; Santi, en jugada personal, y nuevamente Manolito.

Málaga: Corral, Aráez, Macías, Búa, Cantaruti, Prescia, Carrion, Nacho, Manolito, Miguell, Juan Carlos y Santi.

Jaén: Espinosa, Melión, Martín Vila, Lorite, Machado, Pedraza, Torres (Carlos), Oruezabal, Cruz Carrascosa (Bene), Calabuig y Cuesta.

CORUÑA, 2; CASTELLON, 0

Finalizó el primer tiempo como empezó. En el segundo, los goles muy seguidos: el primero de Piris, de cabeza, y el segundo de Castro. El partido fue entretenido, y cuando el Coruña intentó en el segundo período abrir el marcador, el Castellón buscó lo mismo.

Coruña: Guerrero, Richard, Piris, Rodri, Rivolzi, Gallego, Pousada, García (Pina), Montero, Cantudo (Paco) y Castro.

Castellón: González, Subirats, Gil, Torán, De Andrés, Luqueta (Grande), Tomín, Ribes, Cabrera, Adalberto y Luis.

GRANADA, 1; CADIZ, 0

En un partido de poca calidad venció el Granada por la mínima a un Cádiz que se defendió magníficamente. Finalizó el primer período con empate a cero, y cumplida ya media hora de la segunda parte fue cuando llegó el tanto granadino: córner que sacó Martínez y Benítez, a la media vuelta, marcó.

Granada: Izcoa, Gerardo (Juan Carlos), Edison, Francis, Santi (Martínez), Angulo, Jorgoso, Benítez, Serrano, González y Juan Luis.

Cádiz: Bocoya, Juan José, Cuiñas, Escobar, Román, Dos Santos, Mané, Ramón, Hernández, Hugo Alberto y Mejías (Modigo).

ALGECIRAS, 1; TARRASA, 0

Comenzó el encuentro con fuerte presión del Algeciras, presión que se convirtió en oportunidades alternas poco tiempo después, sin que ningún conjunto marcara. Fue iniciada la segunda parte cuando un rechace de Vallespir lo aprovechó Gallego para inaugurar el marcador.

Algeciras: Nemesio, Manolo (Losa), Romero, Manolito (Saavedra), Hita, Gallego, Villalba, Murúa, Quindejo, Ventura y Galleguito.

Tarrasa: Vallespir, Martínez, Arias, Pedrito, Nieto, González, Rubial (Ramos), Planas, Cortés, Wanderley, Ferrer y Vila. (Resumen de Efe.)

AUNQUE DE PENALTY, GANO EL GETAFE

EL OSASUNA CAUSO UNA POBRE IMPRESION

Con más suerte que merecimientos—el gol del triunfo se logró de penalty y pasada la hora en cuatro minutos—, el Getafe alcanzó su primera victoria en lo que va de temporada, por dos-uno, ante el Osasuna.

Después de los pocos éxitos del cuadro de Getafe, la visita del Osasuna ponía a prueba la capacidad del cuadro de Las Margaritas, porque se trataba de un equipo que, con un negativo y tres partidos en casa, ha de luchar, como el conjunto madrileño, para salvarse de la zona peligrosa. No hacía falta mucho para ganar, pero el Getafe estuvo negado, falto de colocación, de acierto en el remate, y lento, muy lento. Tan sólo cuando el Osasuna se puso por delante, ya muy cerca del final, fue cuando aprendió de firme y logró una victoria cortita, pero suficiente.

El Osasuna jugó un fútbol de pase corto, muy apoyado, pero sin ese nervio y valentía para ir por el triunfo, y por ello quizá le vino ese gol de última hora, que dio al traste con las ilusiones tras el gol marcado en propia meta por el madrileño Pedro. Fue algo de falta de ambición y quizá de temor; pero ¿temor a quién? Porque el Getafe era sólo Pepe Juan, incansable y acertado en todo momento.

Cuando estaba ya el juego más lento, con menos clase, borroso casi, diríamos, vino el gol pampinica y la reacción del equipo local, improvisada; pero ahí es donde pusieron el acento de ganas de triunfo los chicos de Poll. Y entonces se vio lo mejor del

partido. Si no de buen juego, sí de fuerza y ganas, sobre todo por lo que respecta al Getafe, que quiso justificar que esa mínima diferencia en el marcador era muy honrosa. Y logró la victoria, aunque pasada la hora, al sancionar el árbitro con penalty una mano clara de Sánchez Rubio. Pepe Juan se encargó de decidir el resultado.

Al margen del partido

Parece que no se ha querido culminar la amistosa gestión que se hizo con el vicepresidente de la entidad, don Juan Manuel Carrillo, e interpretar por quien corresponda—municipio o club, más bien aquél que éste—lo que es el espíritu de amistosa deportividad de los órganos rectores para con cuantos realizamos de alguna manera nuestra labor informativa.

Debido a alguna arbitrariedad de algunos señores, no todos, afortunadamente, a los informadores de prensa nos destinaron un lugar en el campo que, por su situación, no reúne ni las más mínimas condiciones para realizar nuestra tarea informativa. Cuatro hierros sucios y enmohecidos, cubiertos con un minitejadillo de plástico, es el lugar destinado.

Por ello, y con el fin de cumplir con nuestra labor informativa, ocupamos una localidad de general—satisfecha por cada uno de cuantos estábamos allí—, que, aunque más incómoda, nos permitía estar en el centro del rec-

tángulo y seguir con más garantía el desarrollo del partido. El procedimiento para con los "chicos de la prensa" nos parece de poco buen tono. Así pues, pongamos un cero en conducta y espíritu deportivo a quien "corresponda".

LOPEÑA

FICHA DEL 2-1

GETAFE: Vidal, Valle, Pedro, Alfonso, Cortés, Cruz, Álvarez, Carmelín (Pepín), Martínez, Jepe Juan y Cino (Guerrero).

OSASUNA: Marro, Mina, Gabari, Macua, Sánchez-Rubio, Pascual, Serrano (Isuquiza), Dioni (Zabaleta), Irigüibel, Iriarte y Echevarría.

GOLES: En el minuto veintiocho, pase de Irigüibel, en dudosa situación de fuera de juego, y Pedro, al intentar despejar la pelota, la llevó a la red. Cinco más tarde, Pepín aprovechó un rechace de la defensa para lograr el empate. En el minuto cuarenta y siete, penalty por mano de Sánchez Rubio a remate de Martínez. Pepe Juan logró el gol del triunfo.

ARBITRO: Barbosa Alvarez tuvo una actuación pobre, a tono con el encuentro. Sacó justamente tarjetas amarillas a Macua y a Irigüibel.

Aplastante 1-4 del Castilla en Sabadell

En una estupenda tarde de inspiración, el Castilla ha goleado por uno a cuatro al Sabadell a domicilio. Los madrileños se impusieron claramente al demostrar un orden muy inteligente en sus filas de retaguardia y unos delanteros muy incisivos y con ansia de gol. Por el contrario, el Sabadell ha hecho gala de una cobertura maltrecha y un centro del campo sin ideas. La primera mitad terminó con ventaja de un gol para los madrileños; gol que materializó Pozo, empalmado un potente disparo en el aire a centro del peligroso Roales. La

segunda mitad se vio forzada por un juego desordenado de los locales, que estuvo bien sujeto continuamente por los madrileños, hasta que en el minuto cincuenta y ocho, Fernández sacó un libre, y Molet, desmarcado, empalmó un fuerte cañonazo. Seguidamente, el empate lo deshizo Blanco, al recibir un pase largo y rematando espléndidamente. En los últimos cinco minutos llegaron los dos últimos goles del Castilla; uno de ellos lo marcó Pozo en jugada individual, y el otro se lo coló Capó en circunstancias extrañas. El árbitro, Paz

García, estuvo muy mal en su actuación, aunque esto no influyó en el resultado. Enseñó la amarilla a Moreno, del Castilla, y dos más a Santi, del Sabadell, que significaron su expulsión.

Sabadell: Capó, Santi, Iriarte, Sanchis, Fernández, Garzón, Muñoz (Peralta), Molet, Vila, Lozano (Angel) y Parras.

Castilla: Mate, Pérez García, Espinosa, Cortés, Moreno, Amiano, Roales, Blanco (Castañeda), Pascual, Sánchez (Gallego) y Pozo.

El Valladolid, flojo en Baracaldo

BARACALDO, 15. (Especial HOJA DEL LUNES).—Al Real Valladolid le ha dado la china de encajar la derrota en Lasesarre: es la primera victoria del Baracaldo en la temporada que está comenzando. Dos a cero y un gol en cada tiempo.

En el primero, poco fútbol de categoría. Los vizcaínos se perdían en nerviosismos y el Valladolid no se atrevía a lanzar contraataques, prefiriendo a secas contener en el centro del campo. Por eso sólo hubo un gol, el primero baracaldés, al lanzar—iban diez minutos de juego—un penalty Collantes. El castigo máximo había sido señalado por un escandaloso desplazoamiento de Jacquet a Martín dentro del área visitante.

La segunda parte comenzaba igual, pero a los cuatro minutos el Baracaldo conseguía el segundo tanto, que tranquilizaba al equipo. Dueñas se metió por la

banda en ataque y acabó cediendo de cerca a Collantes, quien, hábilmente, disparó junto a un poste, sin que Llacer tuviese opción a detener el remate.

A partir de ahí se acabó el partido prácticamente, porque el Baracaldo se sintió conformista y el Valladolid se diluyó como un azucarillo.

Collantes, por sus dos goles, Martín, Aizpuru y Larreina destacaron en el equipo de casa; en el Valladolid, sólo detalles esporádicos de Moré, Ruski, Santos y Mir.

Arbitró el andaluz Fernández Quirós, que amonestó con tarjetas amarillas a Abiega, Ruski, Dunas y Cortés.

Baracaldo: Aizpuru, Manolo, Abiega, Aguirrebengoa, Juan Carlos (Dueñas), Carmelo, Sebas (Antolín), Duñabeitia, Larreina, Martín y Collantes.

Real Valladolid: Llacer, Cortés, Jacquet, Serrat, Toño, Santos, Minguela (Gail), Moré (Camacho), Ruski, Borja y Mir.

El Badajoz-Barcelona Atlético, suspendido en la segunda parte

BADAJOZ, 15. (Efe).—A los veinticuatro minutos de la segunda parte, el árbitro suspendió el partido de Segunda B Badajoz-Barcelona Atlético, poco después de marcado un penalty contra el equipo extremeño, que suponía el 2-4 en ese momento. Almohadillas, botellas y otros objetos lanzados desde las gradas obligaron al equipo arbitral a refugiarse en los vestuarios y a no reaparecer.

SOBERANO

¡es cosa de hombres!

GONZALEZ BYASS SHERRY & BRANDY





# DE NUEVO, EL REAL EUROPEO

## EL MIÉRCOLES, EN CHAMARTÍN, EL GRASSHOPPER

## SE ESPERA OTRO LLENAZO Y EL ALIENTO DE LA "HINCHADA"

## EL MADRID ASPIRA A GANARSE EL PASO A LOS CUARTOS DE FINAL

Pasado mañana, otra vez la gran Copa de Europa en Chamartín. Vuelve el Real Madrid a su competición continental, con ansias de reverdecir laureles. Le tocó en suerte el Grasshopper de Zurich, campeón suizo, que puede no tener vitoria relumbrante y, sin embargo, está ahí, en octavos de final de la competición. De modo que la "suerte" madridista en el sorteo debe ir entrecornada.

Prueba evidente: que el Grasshopper viene con nada menos que ocho internacionales de la selección A de aquel país. Son el portero Berbig, los defensas Montandon y Niggli, los medios Meyer (el capitán), Ponte y Wehrli y los delanteros Sulser y Traber.

Este Grasshopper ha ganado en trece campeonatos el título de Copa de Suiza y otros diecisiete el de Liga. Equipo de fútbol "pétreo", al estilo de su país, difícil de batir y con fuerza en el contraataque. Peligroso. La juventud de sus hombres hace que el bloque juegue con potencia y haga difíciles las penetraciones del adversario. El Real Madrid, frente a este campeón suizo, volverá a acusar la falta de Stielike, el jugador que encargaría perfectamente en la estrategia y la manobra necesarias

para mandar con autoridad en el primer encuentro de la eliminatoria. Es necesaria en Chamartín una ventaja esperanzadora de cara al partido de vuelta en Zurich, que se jugará el 1 de noviembre.

No valdrán confianzas. Al tiempo.

### Seriedad

El Madrid afronta estos octavos de final con toda seriedad. El equipo, no hay que recordarlo, está en onda. Juega. Hace goles, aunque sufra, pero combate como en sus mejores tiempos históricos. La Copa de Europa es un revulsivo para sus hombres, técnicos y jugadores. Y este comienzo de temporada de Liga lo está salvando con toda brillantez, aupado arriba en la tabla tras haber tenido sucesivamente tres visitantes de categoría en Chamartín. Nada menos que el Valencia, el Barcelona y el Athletic de Bilbao. Tres victorias notables, en ninguna de las cuales sintió el temor de la posible superioridad adversaria, aunque no la ignorase.

Ahora, el Grasshopper de Zurich se le convierte en el contrincante europeo que puede dar contraste definitivo de las posibilidades blancas en la edición 1978-79 del máximo torneo con-

tinental. El Madrid aspira a lo mejor. Pero primero ha de salvar este obstáculo: el campeón suizo.

### La hinchada, imprescindible

Hay que volver al breve historial ligero de esta temporada en el estadio Bernabéu: tres victorias en las que el equipo luchó con formidable espíritu. Pero había más. Sobre el césped, los jugadores sufrían ante el Valencia, el Barcelona y el glorioso Athletic bilbaíno, pero en las gradas estaba la "hinchada", que no se rinde. Puede parecer tópico, pero hay que subrayarlo una vez más. También los "hinchas" hacen su fútbol desde las gradas. Lo han hecho, aupando al equipo con gritos de aliento, en esos tres partidos de Liga. Lo hicieron en el primer "europeo" de la visita del Progress de Luxemburgo. Volverán a hacerlo pasado

mañana, miércoles, cuando llegue el Grasshopper de Zurich.

El primer gol, el psicológico, lo marcarán los socios y aficionados merengues. De ellos, en principio, dependerá el que salte a la luz verde, con un buen resultado en Chamartín, para el acceso a la siguiente ronda europea, la de los cuartos de final de la gran Copa de esta temporada. Con todo respeto para el adversario, el aliento minuto a minuto para los hombres que Molowny—todavía sin alineación decidida—designa para jugar el encuentro.

### Arbitro francés

El partido, como se sabe, se jugará el miércoles, a las nueve de la noche, bajo la dirección técnica del árbitro francés señor Vautrot, auxiliado en las bandas por jueces de su misma nacionalidad. El partido de vuelta, en Zurich, será disputado el 1 de noviembre, y para entonces

el colegiado designado ha sido el alemán occidental señor Prokop.

### Mañana llegan los suizos

La expedición del Grasshopper—directivos, técnicos y jugadores—llegará a Madrid mañana, martes, a las once menos cinco de la mañana, en un vuelo "charter", y se alojará en el Meliá Castilla.

Puesto que su habitual uniforme es el de camiseta azul y blanca, en dos franjas verticales, y calzón también blanco, el Grasshopper vestirá en Chamartín jersey y pantalón azules, mientras el Real Madrid lucirá su habitual conjunto totalmente blanco.

A la misma hora en que el miércoles se celebrará el encuentro, nueve de la noche, mañana, martes, el Grasshopper tendrá una sesión de entrenamiento en el propio estadio Bernabéu.



Este es el bloque completo del Grasshopper de Zurich, campeón de Suiza

## SEGUNDA DIVISION · B

## EL AT. MADRILEÑO PERDIO UN PUNTO

### Al contraataque, ganó el Torrejón en La Felguera

**Atlético Madrileño** y Real Unión de Irún empataron ayer a un tanto en el Vicente Calderón. Los goles los marcaron Corchado, por los madrileños, y Sánchez, por los visitantes. Fue un partido feo, que arbitró el valenciano Jiménez, y en el que los locales jugaron mejor, pero no tuvieron fortuna en el área.

**Atlético Madrileño:** Diego, De Blas, Hidalgo, Herrero, Quique, Parra, Corchado, Brajos, Mínguez, Pedraza, Salcedo (Carlos) y Juaní (Lamana).

**Real Unión:** Alberdi, Garmendía, Aramburu, Galarraga, Sánchez, Barral, Alonso, Lustres, Orotego, Almandoz y Amiano.

### El Torrejón, muy bien

LA FELGUERA, 15. (Especial HOJA DEL LUNES.)—Un buen triunfo ha conseguido el Torrejón al vencer a la Unión Popular por dos goles a cero. Partido muy entretenido y competido, con dominio alterno, pero mayor peligrosidad del conjunto madrileño al contraataque. Morales y Munguía fueron los autores de los goles. Arbitró Benavente Garasa. Bien. Langreo: Lombardía, Fernan-

do, José Ramón, Corbato (Atlano), Santibáñez, Novo, Eito, Manzano, José Luis (Tistu), Eloy y Mortera.

**Torrejón:** Leal, Atienza, Torres, Gabilondo, Piñel, Chiqui, Buñol, De Diego, Escarvajal (Munguía), Martínez y Morales (Flores).

### Pegaso, 0; Mirandés, 1

MADRID, 15 (Especial HOJA DEL LUNES.)—De nada le han servido al Pegaso los 80 minutos

de dominio que ejerció sobre el Mirandés, pues en una reacción de éste, en los diez minutos finales, consiguió el único gol del encuentro por mediación de Urrechu, y que daba al traste con todas las esperanzas de los camioneros, que, desde luego, se merecieron un mejor resultado.

**Pegaso:** Sergio, Rafa, Javi, Ramos, Cháfer, Pavón, Blanco, Félix (Susarte), Velasco, Salagre y Chaves.

**Mirandés:** Muñoz, Haro, Arriola, Andueza, Usle, Blanch, Urrechu, Mata, Lucas (Recalde), Lecumberri y Andrés.—MENCHETA.

### "Dinámico", octava temporada

Vuelve—octava temporada—el calendario "Dinámico", que acaba siendo imprescindible para todos los que andamos metidos en la estadística del fútbol nacional: técnicos, cronistas, aficionados... Esta vez, "Dinámico" repite su habitual alarde de excelente presentación tipográfica sin perder la línea también acostumbrada de exactitud, incluso matemática, en la recopilación de datos que van mucho más allá de la simple fría estadística, que ayuda a la memoria o refresca el recuento anecdótico. Así, de simple consultorio de fechas, datos y nombres actuales, el calendario que edita Tocino Hermanos, de Zaragoza, se convierte en archivo puntualísimo para los periodistas futboleros y para los contertulios de la amigable discusión en el café o ante la barra del bar. Busque usted un gol de hace dos años o el historial de hace tres en cualquier equipo, y "Dinámico" le resuelve la duda.

### LIGA JUVENIL

## Tres goleadas madrileñas

Ayer, en su Ciudad Deportiva, venció el Real Madrid al Salamanca por tres a cero. El resultado prueba el dominio ofensivo de los blancos, no su superioridad.

En el minuto once de la primera parte, Arroyo avanzó por el centro y desde fuera del área lanzó un zurdazo que se coló junto al poste izquierdo. Ya en la segunda, Miró regateó por la izquierda y centró a Muñoz, que, de cabeza, marcó el segundo tanto. A poco del final, Madero entró en el área por la derecha, centró, despejó una defensa, vol-

viendo el balón a Madero, que pasó a Miró y a placer éste remató el tercer gol. Bien el árbitro Zambrano. Destacó el juego de los madrileños Hurtado y Bernardo.

**Real Madrid:** Ochotorena, Gallego, Martín (Alguacil), Mármol (Madero), Platas, Arroyo, Miró, Muñoz, Ortiz, Hurtado y Bernardo.

**Salamanca:** Faba, Isidro, Ayuso (Losada), Jaiche (Salazar), Crespo, Corral, José Luis, Paes, Laiz, Félix y Gerardo.

Santi ALCANDA

### TERCERA DIVISION

## POCOS GOLES

Los resultados obtenidos por los distintos equipos en la jornada de ayer han dado un vuelco a la clasificación de hace ocho días. El Arganda ha perdido la cabeza al ser derrotado ampliamente por un Leganés que está luchando por meterse en el grupo de cabeza. Y parece que lo ha conseguido, pues se ha quedado a un punto del nuevo líder, el Las Palmas Atlético, que en la noche del sábado derrotó, después de un gran partido, al Almazán. El Carabanchel ha vuelto a dar una de arena, y en esta ocasión ha caído por 2-0 frente al Talavera. El Manchego, esta ocasión ha logrado en Ciempozuelos, no pierde ripio y consigue seguir en los primeros lugares y aumentar su cuenta de positivos. El Moscardó sigue con su línea irregular y ha tenido que ceder el positivo que tenía ante el Toledo. El Alcalá, por su parte, a pesar de encontrar seria resistencia en el Venta de Baños, ha logrado la victoria por dos tantos a uno, que le permite encontrarse en el grupo de equipos que están empatados a ocho puntos.

La jornada, en general, ha sido parca en goles. Sólo destacó el 3-0 del Leganés y el 3-2 de Las Palmas Atlético. El resto han sido resultados cortos, lo que demuestra, como ya hemos venido diciendo en anteriores comentarios, que las delanteras todavía no han encontrado el camino del gol o que las defensas cada vez están más seguras. La realidad es que el 0 y el 1 en los cañilleros es la nota predominante. Ninguno quiere destacar.

Cabe reseñar, por último, la reacción del Arandina, que ha hecho encajar cuatro goles al Salmantino, equipo que no ha estrenado ni victorias ni empates.—MENCHETA.

## AUXILIAR DE CLINICA

### CURSOS FEMENINOS

Para ingresar en centros de la Seguridad Social, hospitales, clínicas privadas, guarderías infantiles, cuidado de enfermos, etc.

### MATRICULA ABIERTA

COMIENZO DEL CURSO EL DIA 16 DE OCTUBRE

Información gratis. La información, exclusivamente en el propio centro o solicitándola por carta

### ESCUELA DE ESPECIALIDADES MADRID"

Calle López de Hoyos, 168. Madrid-2 (estación de Metro Alfonso XIII y autobuses 9, 72 y 73) y calle Sagasta, 24 (entre Bilbao y Alonso Martínez)



BALONCESTO

# PERDIO EL ESTUDIANTES ANTE EL COTONIFICIO

## EL MADRID GANO EN MANRESA

El Estudiantes perdió frente al Cotonificio por 93 puntos a 100. Media entrada en el polideportivo Antonio Magariños, en donde los aficionados estudiantiles quedaron decepcionados por la actuación de su club.

La primera parte finalizó ya con ventaja del Cotonificio por 49-56, diferencia de siete puntos que el equipo catalán mantendría a lo largo del segundo período y que le proporcionarían la victoria final.

Cotonificio tuvo en Mendiburo su hombre más efectivo en los lanzamientos a la canasta. El club catalán se mostró más conjunto que el Estudiantes, que casi nunca pudo imponer su juego. Gonzalo Sagi-Vela fue el máximo encestador por parte de los estudiantiles.

### Victoria blanca en Manresa

MANRESA, 15. (Efe).—El Manresa perdió, en su campo, frente al Real Madrid por 78 a 91. El partido ha servido para dejar claras dos cosas: que el Madrid no es el mismo de antes y que el Manresa todavía no ha conjuntado su quinteto. Desde esta

perspectiva se entienden los altibajos habidos en el marcador desde el minuto cinco (10-9), para ir aumentando ventaja los madrileños hasta el minuto treinta (54-73) y posteriormente reducir distancias los locales.

En el segundo tiempo, y con la entrada de Galarreta, se dio un importante giro en el juego local y se lograría evitar una

derrota de escándalo, que si no se ha producido se debió a que el Madrid estuvo muy fallón durante todo el segundo período.

### Buen debut del Nuevo Banco

Buen comienzo del equipo de Nuevo Banco, que venció en la cancha del San Víctor por 68,56, en la primera jornada del grupo madrileño de Tercera División.



## NUEVO BANCO INFORMA

### Resultados y clasificación

	J.	G.	E.	P.	F.	C.	P.
R. Madrid	2	2	0	0	223	148	4+2
Tempus	2	2	0	0	221	154	4+2
Juventud	2	2	0	0	193	155	4
Barcelona	2	2	0	0	206	176	4+2
Arelux	2	2	0	0	181	172	4+2
Mollet	2	1	0	1	175	170	2
Cotonificio	2	1	0	1	184	195	2+2
Manresa	2	0	0	2	164	184	0-2
Estudiantes	2	0	0	2	167	193	0-2
Pineda	2	0	0	2	162	206	0-2
Askatuak	2	0	0	2	155	204	0-2
Basconia	2	0	0	2	162	236	0-2

Estudiantes, 93; Cotonificio, 100. Basconia, 92; Barcelona, 104 (sábado). Manresa, 78; Real Madrid, 91. Mollet, 86; Arelux, 88. Tempus, 115; Askatuak, 73 (sábado). Juventud, 100; Pineda, 81 (sábado).

# Nuestro derecho al DEPORTE

## Frenazo por insuficiente presupuesto

Lo que apuntábamos hace más de un mes en estas columnas sobre la necesidad de activar la nueva ley General de Educación Física y del Deporte ha sido recogido y hecho suyo por el pleno de presidentes de federaciones nacionales, con la autoridad que a ellos compete. La nota oficial dada la pasada semana sintetiza en cuatro puntos la preocupación por conseguir un normal desarrollo para el deportista español. Sin esta ley no hay autonomías de federaciones; faltan normas y se detiene el progreso evolutivo en este campo activo. Por eso recaban los presidentes su más urgente tramitación, respaldan la gestión del CSD y manifiestan su inquietud por los presupuestos del deporte.

### Menor potencia económica

La política del país estima que existen prioridades a la hora de atender y valorar al deporte. Por eso se recorta su presupuesto y la subida esperada y necesaria no supone más que un 32 por 100 al cabo de dos años (el pasado estuvo inmóvilizado), o sea unos siete mil millones de pesetas, con un valor "adquisitivo" muy inferior al del año 1976. Esto, comparado con los presupuestos generales del Estado (1.732.000 millones de pesetas), supone una subida para el deporte inferior a un tercio, puesto que aquéllos en 1976 eran de 785.000 millones. ¿Por qué esta diferencia? Cuando el Gobierno guarda celosamente los presupuestos de la Seguridad Social, ¿no estima en todo su valor sanitario la acción del deporte? Parece como si se quisiera que España cortara la fuente abundante de salud que proporciona el ejercicio físico y el deporte, sustituyéndolo por una misión curativa, con pérdida de jornadas de trabajo y el costoso importe de hospitalizaciones y medicamentos. ¿Es que se discute ahora la influencia del deporte en el fortalecimiento físico—y hasta psíquico—del individuo? ¿Se considera superfluo el deporte?... Cualquier partido político sabrá sacar una considerable ventaja de esos millones de deportistas que pueden verse privados de su actividad extralaboral, en perjuicio de su salud. Así no nos extraña la constitución de una comisión representativa de federaciones que ya ha comenzado a establecer contactos con parlamentarios y dirigentes políticos a fin de encontrar conjuntamente soluciones. Es más: sabemos que la docena de presidentes que forman dicha comisión hacen sus planteamientos en Hacienda...

### Hacia una penuria en el deporte

De seguirse a este ritmo de reducción del potencial económico, el deporte caerá en poco tiempo dentro de una penuria realmente peligrosa. Ya se alude a una situación inadmisiblemente, a la desaparición de deportistas de "élite" (no olvidemos que el atleta cada vez necesita más dinero, por muy "amateur" que sea) e incluso a una huelga general del deporte, por falta de recursos. No basta con la libertad concedida a las federaciones para encontrar sus propios medios de financiación (llegará un momento en que las casas comerciales tengan agotadas sus partidas para patrocinar pruebas que les proporcionan una cierta propaganda), además del reparto que les corresponda y les entregue el CSD. Si el deporte no es analizado y valorado debidamente por el Estado, habrá que prescindir de él. Y de la educación cultural del individuo. ¡Y de todo lo que le dignifique! Volveremos a la Edad de Piedra, ¡seguro!

V. R.

## CARRERAS DE CABALLOS

### "El Señor", (R. Martín), ganador

#### UNA TRIPLE GEMELA, A 1.392.961 PESETAS

Ayer, con presencia de muchos aficionados, se disputó en la Zarzuela la séptima reunión de la temporada de otoño, con el Gran Premio Memorial Duque de Toledo como prueba principal, que constituyó un triunfo neto del caballo de la cuadra Mendoza "El Señor", bien montado por Román Martín, aunque la verdad es que creemos que tal como lo presentó su preparador, Penna, habría ganado con cualquier monta. Segundo estuvo "Coloso" (Carudel), y tercero, "El Cid" (Rodríguez), siendo cuarto, "Revirado" (F. Martín).

Primera carrera. — Premio Manteau de Cour (vallas, hándicap), 100.000 pesetas, 3.200 metros: 1, "Brasserie", 68 kilos (Sr. Urbano); 2, "Buen Juego", 68 (marqués de Cuéllar); 3, "Farrieta", 61 (J. L. Balcones). Ganador, 36; colocados, 18, 13 y 17; gemela, 38.

Segunda. — Premio Ainhua, 140.000 pesetas, 1.300 metros: 1, "Anás", 55 kilos (R. Martín); 2, "Fermoselle", 55 (C. Carrasco); 3, "Cromwell", 53 (F. Martín). Ganador, 61; colocados, 19 y 12; gemela, 38; doble, 323.

Tercera. — Premio La Baroda, 100.000 pesetas, 1.400 metros: 1, "Hala España", 51,5 kilos (C. Carrasco); 2, "Brighton Bell", 52 (J. Martín); 3, "Redicha", 57 (Carudel). Ganador, 21; colocados, 16 y 23; gemela, 80; doble, 235.

Cuarta. — Premio Puente de San Fernando (hándicap), 140.000 pesetas, 1.700 metros: 1, "Super Blue", 41 kilos (B. Moreno); 2, "Flying Taj", 59 (Sr. Salas, F. J.); 3, "Glycerius", 57 (R. Martín). Ganador, 228; colocados, 61, 65 y 31; gemela, 4.863; doble, 453.

Quinta. — Gran Premio Memorial Duque de Toledo, 1.500.000 pesetas, 2.500 metros: 1, "El Señor", 58 kilos (R. Martín); 2, "Coloso", 55 (Carudel); 3, "El Cid", 58 (Rodríguez). Ganador, 14; colocados, 11, 11 y 12; gemela, 23; doble, 278.

Sexta. — Premio J. L. Barreiro (hándicap, aprendices), 80.000 pesetas, 2.000 metros: 1, "Cid", 41,5 kilos (B. Moreno); 2, "Camborio", 46 (Acedo); 3, "Snow Mell", 49 (J. Martín). Ganador, 98; colocados, 35, 20 y 23; gemela, 438; doble, 124.

### Apuestas múltiples

De la apuesta quintuple, números 1, 7, 19, 3, 13, han aparecido 29 boletos exactos, que cobrarán un dividendo provisional de 80.911 pesetas.

De la triple gemela, reversible, números 19 3, 3-7, 13-12, hay uno, que cobrará 1.392.961 pesetas. Para el próximo sábado, un fondo en triple gemela de 336.820 pesetas. Se disputan seis interesantes pruebas, entre las que destaca el premio Infanta Isabel (hándicap compensado).



# HOY LUNES, DIA 16

## ¡SENSACIONAL ESTRENO!

# Engendro mecánico

### LA MAQUINA QUIERE UN HIJO PERO NECESITA UNA MUJER.



UNA PELICULA QUE VA MAS ALLA DE LAS IMAGENES

JULIE CHRISTIE en "ENGENDRO MECANICO" (DEMON SEED) coprotagonista FRITZ WEAVER

MGM presenta una PRODUCCION HERB JAFFE  
 Producción de HERB JAFFE Dirección de DONALD CAMMELL Guión de ROBERT JAFFE, ROGER O. HIRSON  
 Partitura Musical Compuesta y Dirigida por JERRY FIELDING  
 MGM Filmada en PANAVISION y METROCOLOR - Distribuida por Cinema International Corporation

## MAYORES DE 16 AÑOS



# Campana de limpieza en la laguna de Peñalara

- VALCOTOS PERMITIRA EL USO GRATUITO DEL TELE-SILLA ZABALA
- SE ORGANIZARA PARA UN DOMINGO DE OCTUBRE

Mantener limpia la sierra es algo que podría, al menos, intentarse entre todos los que acuden a ella. Pero no sólo con campañas de limpieza, como las que se vienen organizando. A nuestro entender, sería mucho más práctico organizar una amplia propaganda, encaminada a aconsejar al excursionista la necesidad de llevarse los desperdicios en las mismas bolsas de plástico que les sirvieron para tener a punto su comida. Una lata vacía, botella de plástico, papel o restos limenticios producen la degradación del ambiente y "siembran" de desolación y peligro la montaña. Cualquier medio de divulgación será bueno. Recordamos cómo en los trenes suizos de Zermatt existen gran número de carteles que presentan al fantástico pico Matterhorn (una bellísima rocosidad que alcanza los 4.478 metros) con dos caras distintas: una, alegre ante el montañero cuidadoso; la otra, con gesto triste y lloroso por el descuido que deja a su paso todo género de residuos...

Nosotros, por ahora, tenemos que conformarnos con campañas de limpieza, en las que colaboran desinteresadamente cientos de personas. Hay una programada—sin fijar fecha, pues lo mismo puede ser el próximo domingo 22 que el día 29—por la Federación Castellana de Montañismo para "barrer" las proximidades de la laguna de Peñalara, su refugio, hasta la laguna de los Pájaros. Sabemos que la estación de Valcotos colaborará con los que acudan, ofreciéndoles gratuitos los medios de remonte y las máquinas que normalmente utilizan los lunes sus empleados para retirar de las pistas de esquí cualquier objeto (hasta cuatro remolques han llegado a llenarse en un día). Así, pues, el viaje en el telesilla Zabala dejará al "colaborador" descansado en la cumbre, lo que es una buena ayuda. Pero, insistimos, lo bueno sería no tener que recurrir a limpiar...

## MOTORISMO

# Tormo, Nieto y Grau, vencedores

Nieto en 125 y 250 c.c., Tormo en 50 c.c., Grau en 750 c.c., fueron los triunfadores en las pruebas del IX Premio de Otoño de Motorismo, que se disputó en el circuito del Jarama.

Abria el programa la carrera de 500 c.c., en la que se alinearon en la parrilla de salida dieciséis pilotos, para cubrir doce vueltas al circuito. Angel Nieto ocupó la primera posición en las cinco primeras, seguido por Tormo, que a partir de la sexta fue por delante para entrar en la meta con tan sólo cinco décimas de ventaja sobre Nieto.

### Clasificación en 50 c.c.:

1. Tormo, 22-58-4, a 106,693 kilómetros hora;
2. Nieto, 22-58-9;
3. Legaz, 24-12-3.

### Abandonó Tormo en 125

La carrera de los 125 c.c., disputada sobre dieciocho vueltas, fue casi un calco de la carrera de los 50 c.c., con Tormo y Nieto en plan figuras, dominando al resto de los catorce participantes.

Esta vez fue Tormo el encargado de marchar en cabeza durante las dos primeras vueltas, pasando a continuación a ser la sombra de Nieto, hasta que en la vuelta número trece se vio obligado al abandono.

### Clasificación en 125 c.c.:

1. Nieto, 32-12-3, a 114,164 kilómetros hora;
2. García, 32-34-2;
3. Cortés, 32-41-4.

### Nieto se sacó la espina

Para disputar las veinte vueltas de que constaba la carrera de 250 c.c., se alinearon en la parrilla de salida veinticinco participantes. Nieto estaba dispuesto a sacarse la espina de sus últimas y desastrosas actuaciones en el Jarama, tomando la cabeza tras apurar la frenada en la entrada de la curva de "Le Mans", y siendo tan sólo inquietado en las dos primeras vueltas por Grau.

### Clasificación en 250 c.c.:

1. Nieto, 35-02-8;
2. Palomo, 35-07-4;
3. Pérez Callafat, 35-25-6.

### Grau ganó los 750

Cerraba el programa de este IX Premio de Otoño la prueba de los 750 c.c., con diecinueve participantes, para cubrir vein-

ticinco vueltas. Mano a mano entre Grau y Palomo. Las cuatro primeras vueltas fueron encabezadas por Grau, hasta que en la segunda curva de "Le Mans" Palomo apuraba la frenada y se hacía con el mando.

A pesar de que Grau trató en varias ocasiones de sorprender a Palomo, éste parecía tener la situación en las manos, pero cuando apenas faltaba poco más de medio circuito, y justo donde Palomo había logrado la primera posición en la segunda curva de "Le Mans", perdía el equilibrio, dando con su cuerpo en tierra, y aunque rápidamente reemprendió la marcha, tuvo que conformarse con la segunda posición.

### Clasificación en 750 c.c.:

1. Grau, 41-59-9;
2. Palomo, 42-08-2;
3. Morante, 42-34-7.

## TENIS

# EL GODÓ, PARA TAROCZY

- Nastase no pudo con la fortaleza física del húngaro

BARCELONA. (Efe).—Los miles de espectadores que siguieron entusiasmados el desarrollo del

partido final del trofeo Conde de Godó, I Trofeo Mariboro, coincidieron al finalizar el encuentro en que la victoria del húngaro Taroczy sobre el rumano Nastase había sido el triunfo de la fuerza física sobre la habilidad y la veterania.

En el primer set sus genialidades, y sobre todo su extraordinario servicio, se impusieron de forma rotunda a la acometividad del húngaro Taroczy, que tuvo que inclinarse por un rotundo 6-1. En el segundo, Nastase sucumbió por 5-7. Y fue a partir de ese momento cuando ya las posibilidades del húngaro se hicieron más palpables.

El tercer set marcó un resurgimiento de Nastase, que, aunque notoriamente mermado de facultades, realizó jugadas prodigiosas y se lo anotó por 6-4. La fortaleza física de Taroczy acabó imponiendo su ley en los sets cuarto y quinto, por 3-6 y 4-6, respectivamente.

En la final de damas se cumplió el pronóstico con la victoria de la checoslovaca Mandlikova, que se anotó rápidamente el primer set por 6-1, sucumbió en el segundo por 5-7, y finalmente ganó por 6-3 a la italiana Simmons.

## VOLEIBOL

### NO CEDE UN SET EL MADRID

La segunda jornada de Liga dejó reducidos a solamente tres—Real Madrid, San Cugat y Enpetrol—los equipos imbatidos.

El Real Madrid, gran favorito del campeonato, batió con claridad al colegio Alpe, de Barcelona, al igual que lo hizo San Cugat frente al Universitario, de Granada.

Enpetrol consiguió, por su parte, un buen triunfo en la cancha del Bomberos, de Barcelona.

### RESULTADOS

Industriales, 2; Pío XI, 3. San Cugat, 3; Universitario Granada, 0. Covadonga, 0; Riego, 3. Pereda, 3; Concepción, 0. Bomberos, 1; Enpetrol, 3. Real Madrid, 3; Alpe, 0.

### Promoción de Esquí España 79

Hoy comienza en Madrid, con exhibiciones de cine en el Eurobuilding

Por fin el aficionado al esquí va a contar con una detallada información, programas deportivos y turísticos, gracias a la campaña Esquí España 79, que la Asociación Turística de Estación de Esquí y Montaña (ATUEM) de Esquí y Montaña (ATUEM) va a poner en marcha, primero en Madrid y después en otras capitales. Hoy y mañana, de cuatro a nueve de la tarde, comenzará en el hotel Eurobuilding la proyección de películas al público. Participan diversas estaciones de invierno e incluso alguna, como la de Baqueira Beret, abrirán oficinas en Madrid para ampliar cualquier tipo de información.

# TEATRO LA LATINA

EMPRESA COLSADA

PROXIMO VIERNES 20 OCTUBRE

SENSACIONAL ACONTECIMIENTO!  
PRESENTACION EN MADRID  
DE LA GRAN SUPERVEDET ESPAÑOLA

**TANIA DORIS**

LA AUTENTICA FIGURA DE LA REVISTA

CON EL GENIAL SUPERCOMICO

**LUIS CUENCA**

EN EL ESTRENO DE LA FASTUOSA  
REVISTA MUSICAL A GRAN  
ESPECTACULO

**APASIONADA**

CON LA COLABORACION DE LA FAMOSA  
ACTRIZ COMICA

**EUGENIA ROCA**

Y DE LOS  
BALLETS

VAMPIRES OF THE AIR  
Y TOPL'ES DANZ

¡RESURGEN DE NUEVO EN MADRID LOS  
ALEGRES TIEMPOS DE ESPLENDOR DE LOS  
GRANDES ESPECTACULOS ARREVISTADOS A  
NIVEL EUROPEO CON LA PARTICIPACION DE  
AUTENTICAS FIGURAS DEL ARTE Y DEL HUMOR!





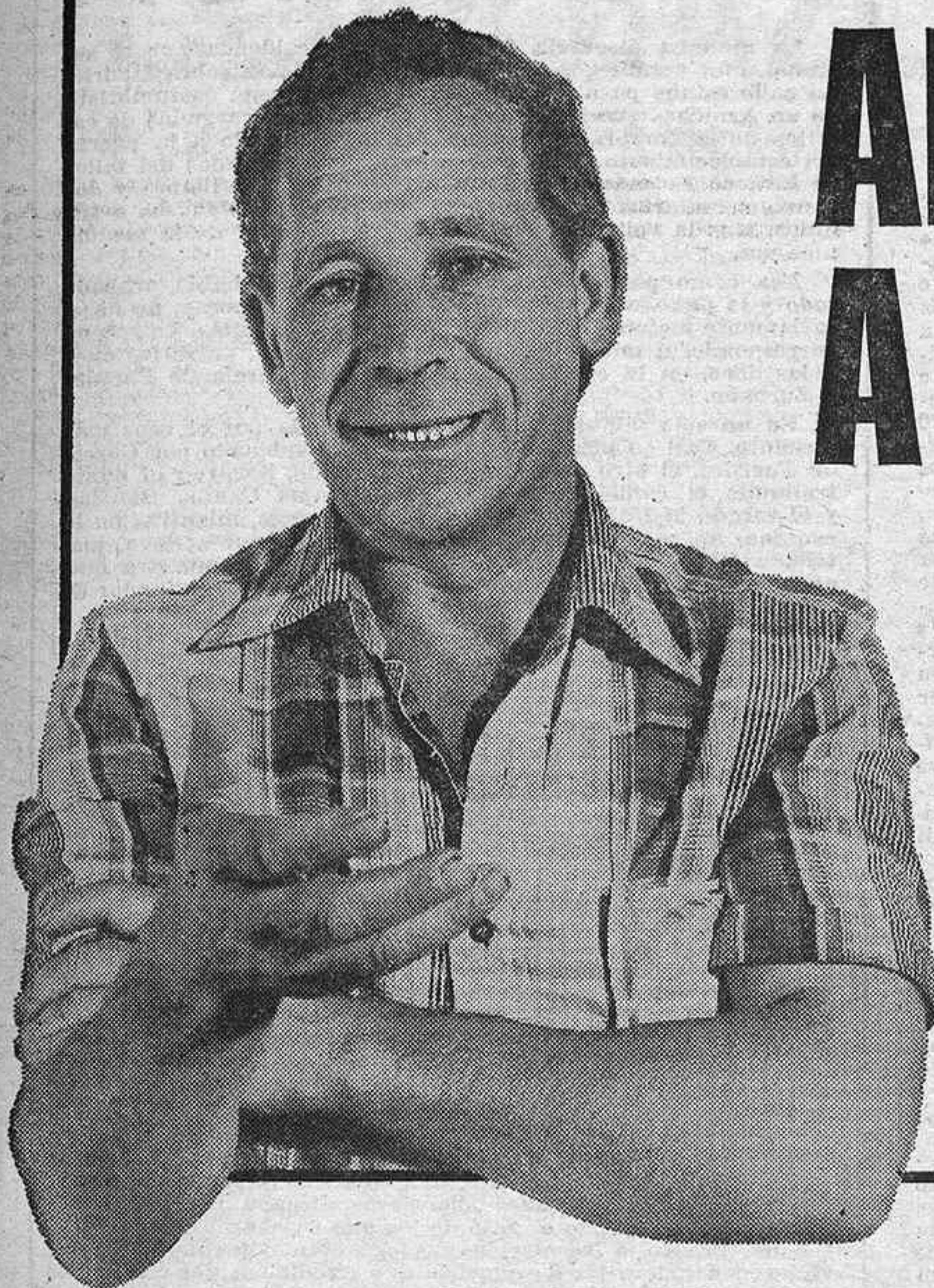

# AHORA NOS TOCA A NOSOTROS HABLAR DE LOS MERCEDES

José Dengra-Bilbao

Hasta ahora, Mercedes-Benz ha venido dando razones de peso sobre sus vehículos ligeros. Los más vendidos en su clase.

Ahora son los usuarios quienes dan sus razones. Si piensa en un transporte ligero, le conviene conocerlas.

... Utilizamos el L-406-D... Nos merecía la máxima garantía... Vehículo de gran maniobrabilidad pues nos movemos fundamentalmente por ciudad... Por la publicidad que permite insertar su gran superficie... Nuestros chóferes, después de probar otras marcas, nos pidieron Mercedes-Benz... Nos aconsejó la buena experiencia...

Imprenta Industrial, Alda. Mazarredo, 57-61, BILBAO.

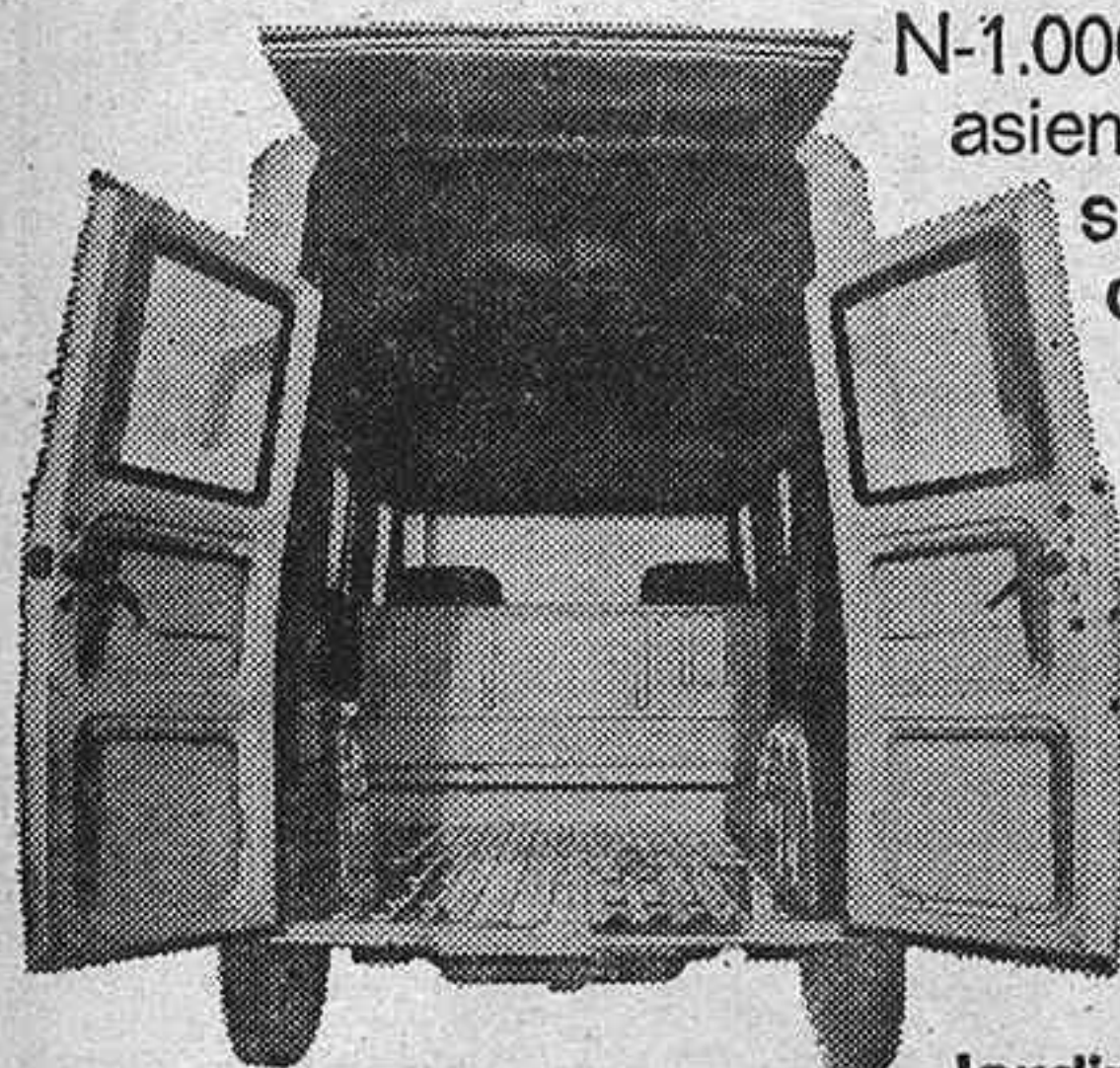
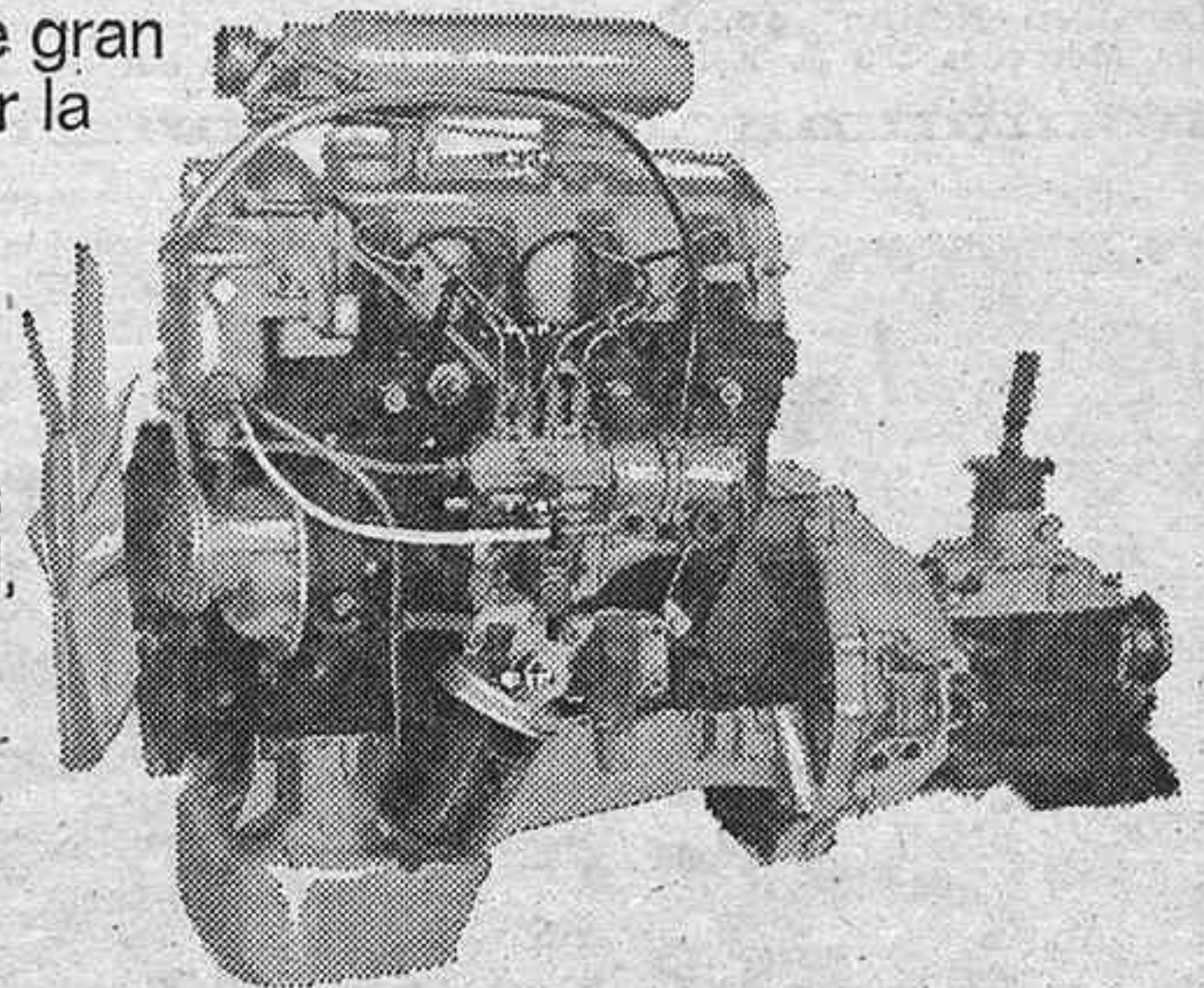

N-1.000 es mi modelo... Por la comodidad tanto en sus asientos, como en la visibilidad... De gran capacidad, sirve para transportar personas, llevar muebles, cargar animales y géneros de cualquier clase... Por la calidad de sus piezas... Ha rodado por carriles más malos que buenos, con cargamentos de todas clases...

Manuel Ruiz Cecilia. Sevilla, 11. Jódar (Jaén).

... Elegí el N-1.300 por su construcción... Me sirve por su capacidad y holgura para el transporte y también para el desplazamiento del personal... También lo utilizo como turismo familiar... Comparándolo con el de otras marcas que poseo, el motor es muy superior... El diseño lo encuentro muy acertado...

Jardín's. Evaristo Munné Ferrús. Sepúlveda, 136. Barcelona.

Razones de poco consumo y completa asistencia técnica; de potencia de motor y amplia capacidad de carga; de resistencia; de seguridad, gracias a su tracción delantera; de comodidad y confort para el conductor; de elegancia y terminación impecable... Entre los miles y miles de cartas que recibimos de toda España, hay razones para todos los gustos.

Porque siempre hay un Mercedes para cada actividad. Y porque por el mismo precio de otro vehículo, usted puede tener un Mercedes. También tomamos buena nota de algunas sugerencias recibidas.

Las hay muy interesantes. Y vamos a trabajar sobre ellas. Porque nada hay perfecto en este mundo... ni siquiera un Mercedes.



**MEVOSA**  
MERCEDES EN ESPAÑA

**CONCESIONARIOS:**

**CIADASA**  
CENTRAL: Mauricio Legendre, 15-17 - Teléfono 215 57 40  
AGENCIAS: Paseo Marqués de Zafra, 12 - Teléfono 246 39 47  
Bravo Murillo, 50 - Teléfono 441 57 97  
Paseo Muñoz Grandes, 32 - Teléfono 462 33 68  
Blasco de Garay, 65 - Teléfono 243 12 06  
Embajadores, 132 - Teléfono 473 17 38  
Leganés, 40 - Teléfono 695 70 14 - GETAFE MADRID

**HISPANO TOLEDANA, S. A.**  
Avda. de la Albufera, 238-240  
Teléfono: 203 26 68 y 203 39 62



# Mercedes-Benz ganó el Rallye Maratón de Suramérica 1978

Cinco turismos Daimler ocuparon, después de atravesar un continente, los primeros puestos

Cinco coches Mercedes-Benz ganaron el rallye maratón de Suramérica 1978. Atravesaron un continente con coches de turismo. Una bella, peligrosa y práctica aventura. Una prueba organizada por el Automóvil Club Argentina—de tan larga distancia como el rallye copa mundial Londres-Méjico o el rallye Londres-Sydney. Un recorrido que ha sido comparado con el primero de larga distancia, realizado a principios de siglo desde París a Pekín. Una arriesgada aventura, repetimos, que coronaron, en los primeros lugares, cinco coches Mercedes-Benz, después de casi treinta mil kilómetros. Una prueba que duró treinta y ocho días, del 17 de agosto al 24 de septiembre de este año, y en la que participaron 57 equipos de distintas marcas.

## Turismos normales

Detallemos, aunque sea brevemente, muchos factores de esta gran prueba. Los coches eran normales. No se admitía modificación de peso alguno, como ocurre en los rallyes de campeonato. Esta es la razón por la que el rallye de Suramérica haya sido un reto no sólo para las fábricas, sino también para los pilotos veteranos de rallye, como el finlandés Timo Makinen y el polaco Zasada. Para estos conductores y para André Cowen, ganador el año pasado del rallye Londres-Sydney, y los argentinos Daray-Araújo, Daimler Benz preparó coupés 450 SLC. El inglés Tony Fowkes y su copiloto de Stuttgart, Kaus Kaise; el equipo alemán Kleint-Klapproth (Hamburgo-Hannover) y los argentinos Caballero-Nathan condujeron los Mercedes 280 E. Este nutri-

do equipo se enfrentó y ganó a los formados por Francia y Japón.

## Oxígeno, jungla, barro y frío

Ha sido una aventura para escribir un voluminoso libro. Queremos aquí, en estas columnas, reflejar brevemente algunos sobrecogedores detalles. Todos los participantes fueron equipados con pistolas lanzadoras de bengalas, aparatos de oxígeno, botiquín de primera ayuda y equipo normal de rallye. Fueron medidas comunes para todos. Causó sensación el que los Mercedes 450 SLC compitieran con la transmisión automática usada en la versión estándar, que aguantó perfectamente los más duros "test" en esta competición.

En la jungla caliente y húmeda de la cuenca del Amazonas el campo tuvo que ser allanado por bulldozers en una extensión de doce kilómetros, por el profundo fango que tenían, donde ni los 217 HP en el 450 SLC eran una garantía para un viaje rápido. Se perdió un tiempo que fue repartido "equitativamente" entre los participantes, si bien el impetuoso Makinen, con su coupé Mercedes, pagó su fogosidad y dio cuatro vueltas de campana. Este "mínimo" accidente no le impidió, pese a las "rasgaduras" de su coche, alcanzar los mejores puestos tras los que iban en cabeza hacia el sur de Venezuela. Después de los Andes y la Cordillera Central, sólo quedaban cuarenta equipos. Habían "fallecido" diecisiete. Se iba a lo largo de la costa del Pacífico. El aire escaso de los picos de 5.000 metros hizo muy necesario el uso de las botellas de oxígeno

con frecuencia. A mediados de septiembre sólo quedaban en carrera treinta equipos (veintisiete habían abandonado). Estos treinta equipos se acercaban a la punta meridional del continente para recorrer, a través de la Tierra del Fuego, entre la nieve y el hielo, los últimos 5.000 kilómetros hacia el norte de Buenos Aires. La extenuación de los pilotos era patente, pero aún, justo antes del final de la prueba, tuvieron que sufrir las lluvias torrenciales, que convirtieron la ruta del rallye en un mar de lodo de diez kilómetros de anchura. Sólo veintidós coches (treinta y cinco habían "muerto" en la prueba!) quedaban en liza; coches que tuvieron que ser empujados y arrastrados a través del fango. Pero éstos cumplieron la gran prueba del rallye maratón de Suramérica y llegaron al autódromo de Buenos Aires, pistas de carreras de F-1, donde centenares de miles de espectadores fans aplaudieron a los "supervivientes" en la tarde del domingo 24 de septiembre y aclamaron a los cinco primeros clasificados, cinco coches Mercedes-Benz, con todo entusiasmo. Digamos que este rallye de turismos ha marcado un hito notable en la automoción mundial.

## Citroën: Gama 1979

Por falta de espacio—y la noticia se lo merece—, hoy sólo les diremos que la pasada semana Citroën-Hispania ha presentado su nueva gama 1979, en la que destaca el CX 2400 Palas con cinco velocidades. Pero, repetimos, con tiempo, la semana que viene detallaremos todas las novedades de la marca Citroën.

CH.

# DESCARGA

La mañana discurría feliz, tranquila, caldeada por el sol otoñal, aún veraniego, que se descuelga todavía sobre Madrid. La calle estaba para ser reflejada en una escena costumbrista de un Arniches que nos falta, con sus mujeres cargadas de carritos de la compra, el hombre del bar asomado a la puerta del establecimiento vacío en esa hora, los empleados del taller de lavacoques sacando brillo a una carrocería brillante y dos o más secretarías pizpiretas que volvían como alondras a sus nidos, tras la "ollivetti" después del "tentempié" de la medida mañana.

Era como para creer, ciertamente, que se había acabado todo y la paz volvía sobre el Madrid de otras épocas, no necesariamente mejores, pero sí bastante más tranquilas. La escena corresponde al miércoles de la pasada semana, entre las once y las doce, en la confluencia de las calles García de Paredes y Zurbano.

En un solo minuto la escena fue trocada por el caos más absoluto. Casi en idéntico segundo, el uno subiendo por García de Paredes, el otro circulando por Zurbano, llegaron al punto tranquilo el camión GU-6826-A, de Granjas Cantos Blancos, y el furgón M-2352-BZ, de la marca Schweppes, mientras en la esquina, aparcada contra corriente, una furgoneta Sava, matrícula GR-5349-A, completaba la escena, que demuestra que, al menos en lo circulatorio, Madrid sigue siendo aglutinador de nacionalidades.

El espacio ese, tan ilegal como inútil, que el Ayuntamiento ha bautizado como de "carga y descarga", estaba abarrotado de turismos. Haciendo milagros de freno, embrague y volante, la granja alcarreña logró estacionarse en una esquina inverosímil, tapando toda la posibilidad de tráfico peatonal y obstruyendo, al tiempo, una cierta parte de la calle.

Llegó el vehículo con los ricos productos de la firma inglesa y el espacio vital que necesitaba para pasar le había sido robado. El del camión, matrícula madrileña, acostumbrado quizás a la misma escena todos los días y varias veces, bajó con parsimonia no exenta de una cierta dignidad y revisó, a ambos lados, el hueco que le permitía o no su paso.

El de la granja ya se había apresurado a abrir sus puertas y a descargar con ligereza y suficiente gracia las cajas repletas de huevos con destino a un próximo supermercado.

Apareció el de la furgoneta Sava, anónima, sin un rótulo que la distinga más allá de su matrícula granadina, y contemplador del desaguisado que había contribuido a crear no obtuvo mejor acuerdo que el de dirigirse al cercano bar para degustar el cafetito del mediodía.

Un pandemónium de alaridos sincronizados, claxons repetidos hasta el infinito de la cadena de montaje, ponían banda sonora a esta escena tan vulgar como ciudadana.

La extensa línea de coches, una sola fila colocada entre las dos baterías de aparcados silenciosos, llegaba ya a General Sanjurjo, obstruyendo el paso de los que bajaban hacia la Castellana. Pronto, a los alaridos de los automóviles de Zurbano, vinieron a unirse los de aquellos que circulaban por Sanjurjo. Un hermoso espectáculo aquél, que puede ser contemplado, con estos u otros protagonistas, cualquier día en cualquier esquina.

Alvaro LOPEZ ALONSO



## Pisos de 3, 4 y 5 habitaciones

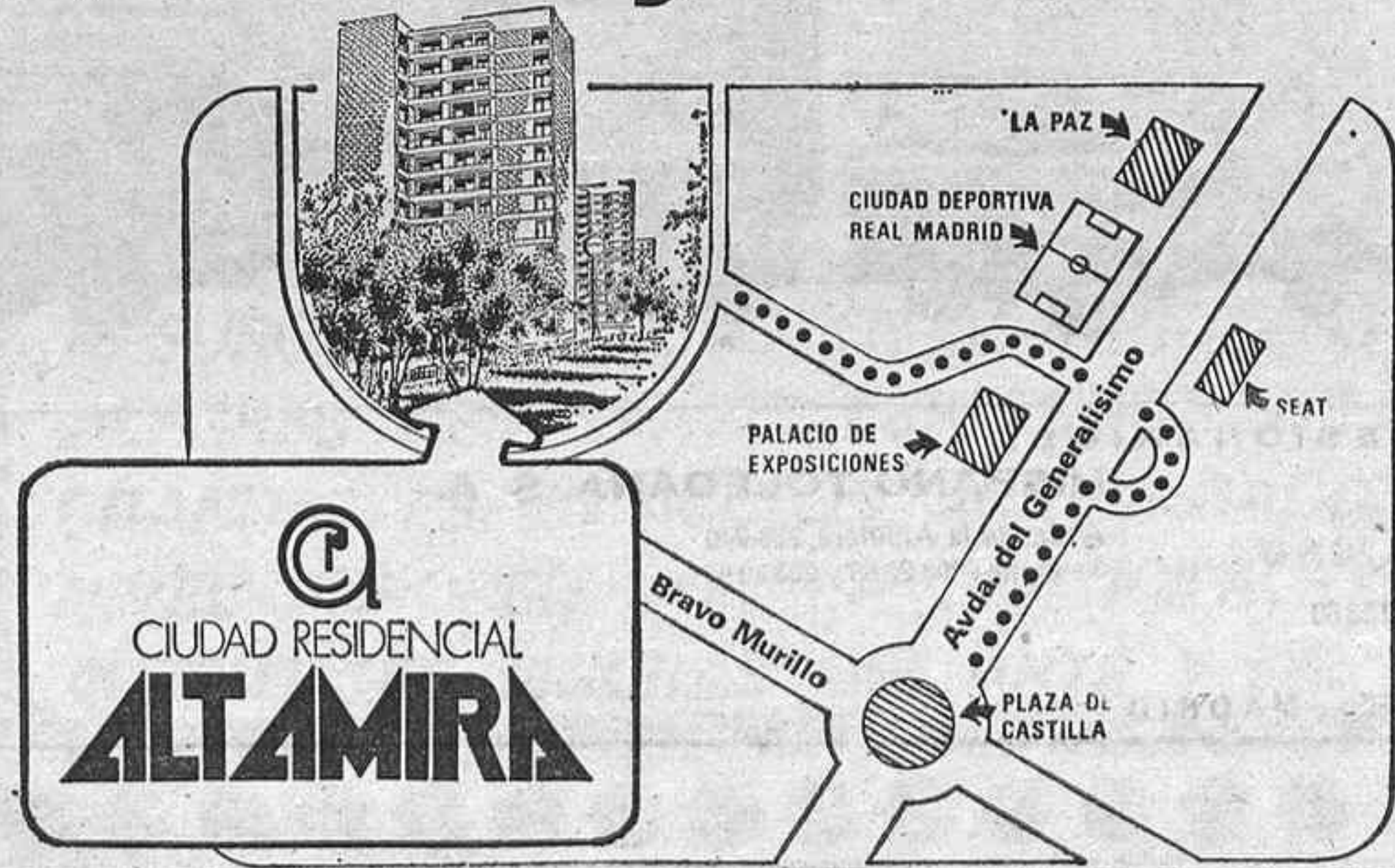

Viviendas con la Financiación de la Caja de Ahorros y Monte de Piedad de Madrid

EXCLUSIVOS  
LOCALES  
COMERCIALES  
DISPONIBLES

Información: Monte Esquina, 4, 2.º Madrid-4, laborables, de 8 de la mañana a 3 de la tarde y sábados, de 9 a 1, o en la propia Ciudad Residencial, laborables, de 10 a 2 de la mañana y de 4 a 7 de la tarde, y domingos y festivos, de 10 de la mañana a 2 de la tarde, con entrada por la Avda. del Generalísimo, entre la Ciudad Deportiva del Real Madrid y el Palacio de Exposiciones de la Cámara de Comercio.

Las cantidades anticipadas están garantizadas por la Compañía Española de Crédito y Caución, Ingresándose en la cuenta especial n.º 210/10.344 del Banco Atlántico, Oficina Principal, Avda. José Antonio, 46 - (Ley 67-68).

Fontan

HL-A2



## CON UNA CORRIDA DE TOROS

## CERROJAZO EN LAS VENTAS

● En el festejo de "fin de temporada" resultó lesionado Gregorio Lalanda, autor de una buena faena

Ayer, con la corrida de toros celebrada en las Ventas expiró, además de la temporada 78, el arrendamiento que durante tantos años ha "disfrutado" la empresa Nueva Plaza de Toros de Madrid, S. A. Para despedirse organizó un festejo con cierta dignidad, ya que en el cartel se anunciaban tres matadores veteranos, triunfadores muchas tardes en la Monumental, y seis reses de una divisa famosa. Que el espectáculo, por culpa de los nunca bien ponderados imponderables, no resultara todo lo lucido que todos deseábamos quedará debidamente analizado.

En primer lugar habrá que dejar constancia de que de los seis toros de los herederos del Conde de Ruiseñada, uno de ellos fue ya desechado en el reconocimiento, al parecer por su falta de trapío, que no de edad ni defensas. En su lugar se lidió otro de El Pizarral de Casatejada, un cincoño que, por doblar las manos a la salida de una vara, quedó sin el castigo que su temperamento—buen temperamento—exigía. De haber sido debidamente picado, el matador de turno, Bernadó en este caso, hubiera podido lucirse con el "producto" empresarial. De los ruiseñadas hay que elogiar la bravura, nada cómoda, del cuarto y las facilidades que dio el tercero, que si bien no peleó con excesiva codicia en el primer tercio, llegó a la muleta bonachón y "colaboracionista". El sexto, un animal de astifinas defensas, gordito y de cuello corto, fue devuelto "a origen" después de haber sido picado, ya que no demostró excesiva fortaleza de extremidades. En su lugar salió un sobrero de Sotillo Gutiérrez, bonito y cincoño ejemplar, al que se picó muy atrás, por lo que llegó a la muleta tarde y reservón. Fueron protestados por su descolgadilla presencia el tercero y por su poca fuerza el quinto, que perdió las manos en dos ocasiones.

● Joaquín Bernadó tuvo que matar los dos toros de su lote y el sobrero de Sotillo Gutiérrez, ya que Gregorio Lalanda sufrió "una distensión ligamentosa de rodilla izquierda" (transcribo el parte facultativo) al dar un lance de capa, teniendo que ser llevado a la enfermería. El torero catalán no salió a la plaza con el mismo entusiasmo que en su anterior y triunfal actuación. Fue el Bernadó de siempre, el de los detalles, de las pinceladitas, de los toques maestros..., pero sin acabar de cuajar nada, ni de hacer vibrar a nadie. Con su primero, al que Luis Cantero y Falqui banderillaron entre ovaciones, comenzó magníficamente su faena con unos trincheros y doblones magistrales, que intentaron sustituir a los puyazos que el del Pizarral no recibió. Se lució, ya en tono menor, en unos derechazos aseaditos y elegantes y desistió, ante la recrecida pujanza del animal, de torear con la izquierda. Tres pases de pecho, remate



Un soberbio trinchero de Bernadó, comienzo de su primera faena

a otras tantas series con la derecha tuvieron mayor entidad y hondura. Mató de pinchazo y dos medias estocadas. Se le aplaudió tibiamente. En el cuarto, aplaudido en el arrastre, y al que Bernadó hizo lucir al colocarlo de lejos del cabaco, luciendo también en la suerte el picador Manuel Atienza, ovacionado por su buen arte de torero a caballo y de jinete consumado, Joaquín no acabó de decidirse ni de pelear con quien pedía pelea: la faena, salvo unos derechazos de frente y dos pases de pecho, careció de relieve. Hay que decir en descargo del torero que una banderilla—casi media estocada—clavada en el morrillo dificultaba la ejecución de los pases. Tardó en matar el gran veterano, por lo que sonó el aviso reglamentario, acogido con malévolos regocijos por quienes se gozan en el mal ajeno—nueva forma de la envidia, señores—. En el sexto, que mató en sustitución de Lalanda, obligó mucho el "no!" e hizo embestir al tardo, al que se pasó con aguante en unos redondos y con el que se adornó en unas manoleínas. Remató al sotillo-gutiérrez de media tendida y estocada corta. Se le aplaudió al abandonar la plaza. Entre los muchos y buenos detalles de J. B. señalaré que "descubrió" la bondad del tercer toro al ejecutar un bonito quite por chicuelinas.

● Otro torero apático, otro buen torero que no quiere: Agapito Sánchez Bejarano. Tuvo un primer toro, astifino y veleta, que se arrancó incierto a la caba-

llería, que se dolió de este doloroso encuentro y que dificultó la labor del peonaje a la hora de pelear. Agapito se encontró con un enemigo sosote y encampanado que no iba a sus maneras: tras unos pases de puro alifio, lo mató, hábil, de estocada corta y aplaudida. Con el quinto, flojo, sólo pudo lucirse Bejarano en los lances de recibo: unas verónicas majestuosas que remató bellamente. Lo mejor del trance, su estilo para recoger al toro, flexionadas las piernas, con buen juego de brazos. La faena de muleta, con momentos meritorios, no fue tomada en cuenta por los protestantes, disconformes con la debilidad y trapío del toro. Volvió Agapito a demostrar su habilidad con el estoque, al clavar una buena estocada, aplaudida justa y razonablemente.

● Gregorio Lalanda, ausente mucho tiempo del ruedo de sus éxitos, no quiso en su reaparición lucirse con la capa, ni exhibir su maestría banderillera. Resentido sin duda de la lesión que le llevó a la enfermería—un menisco futbolero y doloroso—, no se decidió a exponer en un tercio, el segundo, que exige perfectas facultades físicas. Con la muleta, sí; con la muleta, el torero de La Sagra quiso lucirse y lo logró, sin que se le notara el menor desentramamiento—toreó muy poco esta temporada—; su faena al toro "descubierto" por Bernadó, un manso que embestia, alcanzó momentos de gran calidad: dos series con la derecha, tres naturales, los remates por pectorales de todas y cada una de las tandas, nos recordaron al Gregorio Lalanda tantas veces triunfador en este ruedo... Como siempre es obligada, en honor de la verdad, la chorreada de limón, tengo que decir que el toledano debió torear más a quien tan bien iba al engaño, y que lo que pudo ser una gran faena, una buena, completa y larga faena, quedó truncada y defraudada un público a quien se puso la miel en los labios. Tras unos pases de alifio y un abaniquo alroso (como todos los abaniquos), Gregorio se desahogó del nobletón ejemplar de tres pinchazos sin soltar y un descabello al cuarto intento. En recuerdo a sus naturales y redondos, se le aplaudió con fuerza.

● ¡Adiós, Nueva Empresa! No es la hora de hacer recuento y balance de una larga etapa con muchos errores tal vez, pero también con bastantes aciertos. Esperemos a la nueva empresa—con minúscula ahora—. Hay que destacar en este día del cerrojazo a un grupo de hombres que ayer demostraron su maestría al banderillar: Orteguita, Falqui, El Chuli, Cantero, José Espejo, Martín Reclou... Se vive un momento en que pululan por esos ruedos muchos, magníficos toreros. Los toreros mal llamados "subalternos".

PEPE LUIS

## TEMPORADA DE OTOÑO EN CARABANCHEL

## "HABRA TOROS MIENTRAS EL TIEMPO LO PERMITA"

- "El domingo 22 se dará un mano a mano Curro Vázquez-Juan Ramos"
- "Es muy posible que nos presentemos a la subasta de las Ventas"
- "Espartaco-El Mangui vendrán a Carabanchel en las primeras novilladas de la temporada 1979"

(Entrevista con Manuel Cano, gerente del coso carabanchelero)

Como reza el dicho popular, "más vale tarde que nunca". La ex Vista Alegre, hogaño como otrora plaza de Carabanchel, ha abierto de nuevo sus puertas a la actividad taurina, tras el paréntesis del largo y cálido verano. Hasta el presente momento, la temporada en la segunda plaza de Madrid, entre lo extrataurino y lo propiamente taurino, no ha sido mala económicamente para la empresa, pero para el aficionado, para la gente del toro, su conjunto no fue sino bien discreto. Como esta temporada tiene su segunda parte, en la que el tiempo, la climatología, ha de ser juez único e inapelable de su devenir, dejaremos para el final, para el cerrojazo definitivo, el resumen exhaustivo de lo que ha dado de sí o de no lo este año taurino en los Carabancheles. De momento, vamos a ceñirnos a la actualidad. ¿Qué planes se tienen para la ex chata? Para que nos conteste a ésta y otras preguntas hemos acudido al gerente del coso carabanchelero, Manolo Cano, hombre cordial, diplomático, abierto a veces, reservado otras; en una palabra, un taurino con una buena mano izquierda (se sobreentiende que hablamos en el orden taurino, no en el político, en el que ni entramos ni salimos), que sabe de esto, si es que de esto sabe alguien. Un apetitoso cocido tomado en el bar Argüelles, después aún se sirven, qué demonios, en este Madrid del consenso, fue la excusa para la reunión y el diálogo. En torno a la sencilla mesa, Manolo Cano, el acusado gerente de la plaza de Carabanchel, Eduardo y José Luis Lozano, comensales, y Pablo Lozano, observador sin cubiertos, estos tres últimos como notarios

de fe de la charla de sobremesa. —Manolo Cano, antes de entrar en los proyectos y en los sueños, ¿qué pasó con el pretendido ciclo para noveles que se apuntó para el mes de agosto pasado?

—Pues ni más ni menos que no reunimos los muchachos suficientes. Se confiaba en la colaboración de las escuelas taurinas. No la hubo. La Escuela Nacional Taurina aportaba gente, pero eran jóvenes menores de dieciséis años y no podían torear. Así que tuvimos que dejarlo para nueva ocasión.

—Hablemos ahora de esos proyectos para Carabanchel. ¿Qué habrá de aquí al final de temporada?

—Como nosotros tenemos que estar un poco a expensas de Madrid, esta reapertura de Carabanchel está más "in mente" que programada. Pero te diré que vamos a dar, eso es al menos, nuestra intención, corridas de toros a partir del domingo 22. Puede ser un mano a mano Juan Ramos y Curro Vázquez, y así con corridas hasta final de mes. Todo ello, naturalmente, si el tiempo sigue bueno y nos ayuda.

—¿Hasta cuando tenéis el contrato de arrendamiento?

—Aún nos quedan dos años. Nuestro deseo es continuar en Carabanchel. Si la propiedad no vende la plaza llegaremos hasta donde sea. De momento cumpliremos el compromiso; luego ya veremos.

—¿Es verdad que la empresa Loza se va a presentar a la subasta de las Ventas?

—No lo sabemos. Aún no nos hemos definido. Se podría pensar que sí, pero antes hay que hacer un plan. Conocemos el tema y bien podemos abordarlo. Tenemos experiencia en ello.

Quando conozcamos el pliego de condiciones hablaremos.

—¿Qué hay de que tú vas a la subasta con un grupo financiero fuerte?

—Sí; es cierto esto. Yo tengo un grupo financiero que está muy interesado en Madrid, y yo, naturalmente, por conocer toda la problemática, estoy al frente de él.

—¿Hay algo con los toreros de la casa, con Espartaco-El Mangui para Carabanchel? ¿Los veremos en 1979 por allí?

—Espero, y éste es nuestro deseo, que la próxima temporada toreen en Carabanchel los dos. Puede ser en las dos primeras novilladas que se monten. Espartaco y El Mangui son toreros nacidos allí y su público tiene que verlos ahora para que vean su gran calidad.

—Bueno, Manolo, por último vamos a jugar a ser adivinos. Un pronóstico para la temporada 1979. ¿Irás a mejor la fiesta o seguirá esperando ese o esos nombres que la suban?

—Va a ir mejor, pero siempre con la espera del enviado de Dios. Fundamento esto por el gran auge que está tomando la fiesta. Yo creo que saldrán nuevos valores. Los aficionados lo esperan y nosotros lo deseamos. Qué duda cabe que todo irá a mejor.

Nada más. También nosotros confiamos en que la fiesta de los toros siga interesando a todos. Pero eso sí, hay que invitar a todos cuantos componen la gran familia taurina a unas jornadas de reflexión, ahora tan de moda, para que no se nos venga abajo. ¿Cómo? Cada cual con honestidad y seriedad. ¡Merece la pena, amigos!

EME-CONDE

## Rejoneo en el cierre de la Feria de Zaragoza

ZARAGOZA, 15.—Séptima y última corrida de la feria del Pilar. Festejo de rejoneo. Toros de Ramón Sánchez, bravos.

Fermin Bohórquez, vuelta al ruedo.

Alvaro Domecq, vuelta al ruedo.

Manuel Vidrié, dos orejas.

Joao Moura, dos orejas.

Vidrié y Bohórquez, en pareja, gran ovación.

Alvaro Domecq y Moura, dos orejas.

## Dos orejas a José Ortega en Benalmádena

BENALMADENA (Málaga), 15.—Cinco toros de Javier Molina, blandos de remos.

El rejoneador Javier Buendía, vuelta al ruedo.

José Ortega, aplausos en uno y dos orejas en otro.

Salvador Farelo, una oreja en el primero y palmas en el último.

## NOVILLADAS

## Final de temporada en Barcelona

BARCELONA, 15.—Festejo de final de temporada en la Monumental barcelonesa. Tres novillos de Antonio Garde, uno de Antonio Pérez, otro de Lisardo Sánchez y otro de Castraz de Yeltes, de juego desigual.

El rejoneador Luis Valdenebro, vuelta al ruedo en los dos.

Miguel Vera, vuelta al ruedo en uno y una oreja en otro.

Luis Taviel de Andrade, una

oreja en el primero y vuelta al ruedo en el último.

## FESTIVAL

TORRES DE LA ALAMEDA (Madrid), 15.—Festival taurino. Tres novillos, uno de Lamamié de Clairac, otro de El Torreón y otro de Molero Hermanos.

Paco Lucena, dos orejas y rabo.

El Mangui, dos orejas y rabo.

Espartaco, dos orejas y rabo.

Aunque sigue con

muchas molestias

## Julio Aparicio se recupera lentamente

Según nos han informado en la clínica privada de la Ciudad Sanitaria Provincial Francisco Franco, donde se encuentra internado el torero madrileño Julio Aparicio, tras el grave accidente de automóvil que sufrió el pasado miércoles, el estado del herido, dentro de las naturales molestias que tiene, es de una progresiva aunque lenta recuperación. Hoy lunes se le harán algunas radiografías para determinar con absoluta certeza el proceso que siguen las heridas y así poder seguir la aplicación del tratamiento.

Junto al diestro madrileño están su esposa, Malena, que también sufrió las consecuencias del accidente, aunque salió sólo afortunadamente con algunos rasguños leves; su madre, doña Pilar Martínez, y su hermana Pilarín, que no se separan de la cabecera del herido.

Son numerosas las llamadas telefónicas y los telegramas, llegados desde todos los rincones de España, interesándose por el estado de Julio Aparicio. Desde estas columnas hacemos votos por su pronta y total recuperación.



**Solerry**

**BALANZA ELECTRONICA**

Peso - Precio - Importe



**DINA**

Doctor Santero, 8. Teléf. 253 70 27. MADRID



# MUSICA INSTRUMENTAL ESPAÑOLA DEL SIGLO XVII

El Seminario de Estudios de Música Antigua de Madrid publica estos días, en edición facsímil, los "Trattenimenti Armonici da Camera", de Francisco José de Castro, compositor español del siglo XVII.

La edición ha sido preparada por el joven musicólogo del SEMA Antonio Martínez Madrid, poniendo así a disposición de los intérpretes y estudiosos unas piezas capitales dentro del barroco español.

A finales del siglo XVI y comienzos del XVII la práctica de la música instrumental se hace frecuente en los templos de España. Muchas de nuestras catedrales cuentan con numerosos músicos que tañen instrumentos, principalmente de viento, llamados ministriles. Recientemente el musicólogo Pedro Calahorra nos ha ofrecido en su libro "Música en Zaragoza, siglos XVI-XVII", un documentado estudio sobre los ministriles en la capital aragonesa.

Dejando aparte algunos ejemplos aislados de este tipo de música, el siglo XVII nos ofrece dos modelos excepcionales de música instrumental. La importancia de ellos es grande no sólo por su intrínseco valor, sino porque facilitan el análisis técnico de la composición prebarroca y barroca. Uno de ellos lo encontramos en los "Trattenimenti", de Francisco José de Castro, impreso en Bolonia en 1695. El otro, en el "Primo libro de canzon, fantasie et Correnti", de Bartolomé de Selma y Salaverde, publicado en Venecia en 1638.

Selma y Salaverde se formó en Madrid con su padre, y luego abandonó España, viviendo en las cortes centroeuropeas. Desde 1628 a 1630 le hallamos en Innsbruck, en el Tirol, como músico de fagot de la

capilla del archiduque Leopoldo. Su "Primo libro" consta de 57 composiciones para instrumentos melódicos y bajo continuo, distribuidos en cinco cuadernos. Hay allí canzon, fantasie, correnti, balletti, gagliarde y glosas de un valor inapreciable para determinar la evolución del primer barroco hispano. Selma rompió con el lenguaje primitivo presentando nuevos tipos estilísticos que le acercan a Giovanni Gabrieli. Usó mucho de los instrumentos propios de los ministriles, el sacabuche, la trompeta, la flauta, la chirimía, el bajón y la corneta. Como era normal todavía en aquella época, donde se daba una gran indiferenciación instrumental, Selma y Salaverde no da indicaciones concretas sobre las características sonoras de cada pieza, lo que ha creado no pocos problemas de realización e interpretación de las mismas. Todavía a comienzos del siglo XVII existía una tendencia acusada a la improvisación y a la variedad tímbrica, dependiendo la instrumentación del lugar donde la música iba a interpretarse. No era lo mismo hacerlo en el interior del templo que en una procesión al aire libre.

Muy diferente, por ser bastante posterior a la de Selma, es la colección de Francisco José de Castro "Trattenimenti Armonici da Camera", escrita a tres, es decir, para dos violines y bajo continuo, el cual debe realizarse, según indica su autor, con violonchelo o cémbalo. Se trata, en realidad, de diez sonatas, algunas de las cuales se ofreció en estreno dentro de la Decena de Música de Toledo hace dos años, por el grupo español Música Concertada, que integraban Enrique Santiago, Mariano

Martín, José María Redondo y Genoveva Gálvez. Esta última, profesora de clave del Real Conservatorio de Madrid, se propone publicar próximamente la transcripción de los "Trattenimenti" de Castro, con la realización del bajo continuo.

Además de ser una de las primeras aportaciones al desarrollo de la forma sonata al estilo de Corelli, los "Trattenimenti" constituyen la primera obra que un compositor español dedica al violín. Esta colección de sonatas, Op. 1, de Francisco José de Castro está dedicada al conde Gaetano Giovanelli, "Principe dell'Accademia de Format", instalada en el Colegio de Nobles de San Antonio, en Brescia, dirigido por padres de la Compañía de Jesús. El propio Francisco José de Castro, "Spagnuolo", se titula "Accademico Formato", y, al parecer, según indica en una nota aclaratoria Antonio Martínez Madrid, publicó en 1708, bajo ese título y ocultando su verdadero nombre, una colección de "Cocerti accademici a quattro", Op. 4, lo cual indica, además de la existencia de otras dos colecciones perdidas o ignoradas, una mayor ambición instrumental y, seguramente, formal.

La primera edición de los "Trattenimenti" Op. 1, se conserva en el Cívico Museo Bibliográfico Musicales de Bolonia. La reproducción facsímil con la que inicia su labor editorial el SEMA, de cómodo formato y clara impresión, esperamos favorezca la atención de nuestros intérpretes hacia una música de alto interés histórico y musical.

Andrés RUIZ TARAZONA

## COLUMNA POP



### En la muerte de Jacques Brel

El pasado lunes, cuando las rotativas habían terminado ya de imprimir nuestra HOJA, llegaba hasta las redacciones el teletipo con la noticia de la muerte de Jacques Brel. Noticia esperada y dolorosa. Hace ya ocho años había abandonado la canción debido a un comienzo de cáncer pulmonar. Regresó hace apenas un año para grabar un álbum antológico, que estuvo en el primer puesto de esos recomendados de la "Columna pop". Hoy su mejor canción de siempre, "Ne me quitte pas", vuelve al lugar de honor, como homenaje póstumo al mejor cantautor belga y quizá mundial.

Jacques Brel se consagró cantando en francés, aunque en sus comienzos aún grababa algunos temas en lengua flamenca. Su carrera fue lenta, como la de cualquier persona que quiere ser fiel a unos postulados artísticos mínimos, que en su caso resultaron muy elevados. Tardó diez años en llegar a la cumbre. Pero desde ella produjo la mayor influencia en la canción poética que nunca haya existido, si exceptuamos la de Bob Dylan. Pero Bob Dylan jugaba con un idioma más universal y un trampolín de lanzamiento: la poderosa industria yanqui, muy superior en potencia a la de Brel.

Poco a poco el mundo de habla inglesa le fue descubriendo. Primero, Mortimer Shuman, y luego, Rod McKuen tradujeron sus canciones al inglés. Frank Sinatra, Judy Collins, Johnny Mathis, Shirley Bassey y Nina Simone, entre otros, graban sus mejores temas. Cuando las noticias sobre su salud son alarmantes, Shuman escribe el musical "Brel está en París, vivo y bien", mientras el propio Brel protagoniza en un teatro "El hombre de la Mancha".

Además del "Ne me quitte pas", que en estos días habrán podido escuchar decenas de veces en nuestras emisoras, Brel es el autor de dos docenas de las mejores canciones de la segunda mitad del siglo XX: "Quand on na que l'amour", "La fanette", "Chanson des vieux amants", "La valse a mille temps", "Les toros", "Madeleine"...

Siempre que muere un artista se asegura que sus canciones, su obra, le sobrevivirá por años. Casi siempre se trata de una mentira piadosa que el paso de pocos meses borra al tiempo que sus propias melodías. Pero en el caso de Brel es fácil apostar por la inmortalidad de muchos de sus temas. El hombre que escribió "Ne me quitte pas" ha podido morir, pero la canción nos enterrará a todos.

José Ramón PARDO

## El VII Certamen de Guitarra de Jerez, en marcha



Se ha celebrado en Jerez la presentación del cartel anunciador del VII Certamen Nacional de Guitarra Flamenca, que organiza, un año más, la Peña Flamenca Los Cernicalos—decana de las peñas jerezanas—, con el patrocinio de las bodegas de González Byass y la colaboración del Ayuntamiento de Jerez, de la Diputación de Cádiz y de la Delegación de Cultura. El cartel, un bonito trabajo del artista jerezano Pedro Carabante, fue presentado en un sencillo acto, en el cual hicieron uso de la palabra varias personalidades del flamenco. El certamen tendrá lugar el día 28 de octubre en la caseta de feria del Casino Jerezano

# Nuestros músicos Manuel Carra

Pianista, catedrático del Real Conservatorio Superior de Música de Madrid

Lazare Levy, invitado por el conservatorio de Madrid para la realización de un curso de interpretación pianística, al escuchar a Manuel Carra (en los albores de los años cincuenta) opinó públicamente que el Debussy de nuestro pianista era comparable, si no superior, al del gran Giesekin.

Manuel Carra, alumno de Julia Torras y María Luisa Soriano en Málaga y de José Cubiles—sin duda discípulo entrañable— en Madrid, obtuvo las mejores recompensas y premios de los conservatorios españoles. Años después consolidaría su formación pianística en Francia, Italia y Alemania. En 1952 comienza su carrera concertística y actúa de forma ininterrumpida en Europa y las dos Américas, ya en recital, ya en colaboración con las orquestas de mayor prestigio.

Mediados los años cincuenta, Carra forma parte del grupo Nueva Música, junto a Cristóbal Halffter, Luis de Pablo, Ramón Barce, Alberto Blancafort, Antón García Abril, etc., y su incursión en el campo de la composición nos lo muestra como un talento brillante con una seria preparación; faceta esta que abandonaría. ("La composición necesita un trabajo continuado y un tiempo que yo no podía dedicarle.")

Con un gran sentido de la docencia, ha dedicado y dedica una gran parte de su vida a la enseñanza—fue ayudante de la clase de virtuosismo de Cubiles—, y desde su cátedra del Real Conservatorio Superior de Música de Madrid "da a luz" a nuevas figuras del pianismo, que van desde Rafael Orozco—en plena cumbre internacional—hasta José María Martínez Pinzolas—en el comienzo de una prometedora carrera—. Ha sido invitado en el extranjero para desarrollar cursos de interpretación de la música española, como el de Saint-Hubert, en Bélgica, o el de Méjico. También el campo de la investigación ha interesado a Manuel Carra, y de ahí sus trabajos patrocinados por la Fundación Juan March en dos ocasiones y sus escritos en cantidad de publicaciones culturales.

Carra vive en Villalba con sus tres hijos: Aristides está haciendo el servicio militar como voluntario y ha "colgado" su carrera de físicas en la Universidad para dedicarse al estudio del piano; Adrián, atraído por las artes plásticas, espera ingresar en la escuela de Bellas Artes, y Alejandro, campeón de España de gimnasia deportiva en categoría cadetes, siente inclinación por la electrónica.

Así como en política Manolo se define impreciso ("pero desde luego a la izquierda"), en religión su precisión es total: cero. Le interesa más la narrativa que



la poesía, pero no puede hablar de uno o varios libros en especial, aunque al insistirle recuerda que en sus años mozos "La montaña mágica", de Thomas Mann, le impresionó profundamente.

Enamorado de la montaña real ("con nieve, con sol, en primavera, en otoño..., siempre") practica el esquí y le gustan las motos ("tengo tres Bultaco: una Sherpa, una Alpina y una Frontera"). Es un perfecto "gourmet" y es seguro que podría escribir un libro sobre gastronomía, y no sólo sabe degustar la mejor cocina, sino que, además, prepara con maestría platos como el osso bucco, la caldereta de cordero al estilo del monte o el pollo al champagne. ("Después de una buena comida prefiero un armagnac o un cognac.")

Carra admira a Pollini, al viejo Arrau y al desaparecido Levin, y "sus compositores" son Debussy, Chopin y Beethoven. "¿Época musical?: el romanticismo." Elegante y sobrio en el vestir—preferiblemente de sport—vive muy poco de cara a la sociedad. No le interesa. Posee una inteligencia poco común y una personalidad y seguridad en sí mismo que hacen que su opinión sea siempre respetada. Con cuarenta y ocho años, es hombre que medita muy bien sus decisiones. Puede que él conozca las motivaciones que le han llevado a no haber querido una carrera internacional. Estaría entre los primeros, aunque por otro lado es una suerte que haya relegado esta actividad a segundo término, pues de esta forma el conservatorio de Madrid y los futuros pianistas españoles tienen el privilegio de contar con la presencia en las aulas de un gran maestro: Manuel Carra.

¡Fernando PUCHOL

## DIEZ DISCOS PARA ESCUCHAR

- 1 (—) NE ME QUITTE PAS Jacques Brel.
- 2 (1) CITY TO CITY Gerry Rafferty.
- 3 (2) WEEKEND IN L. A. George Benson.
- 4 (4) DARKNESS ON THE EDGE OF TOWN Bruce Springsteen.
- 5 (3) STREET LEGAL Bob Dylan.
- 6 (5) BUT SERIOUSLY FOLKS Joe Walsh.
- 7 (7) GREASE Travolta / Newton John.
- 8 (6) OCTAVE Moody Blues.
- 9 (8) KAYA Bob Marley.
- 10 (10) FERNANDE Georges Brassens.

### SECRETARIADO BILINGÜE

RELACIONES PUBLICAS • BANCA

IDIOMAS: Inglés, alemán, ruso, etc.

C. O. U. - B. U. P. - GRADUADO ESCOLAR

TURISMO - AZAFATAS

AULAS TOTALMENTE MODERNIZADAS  
MAÑANA, TARDE Y NOCHE

INSTITUTO  
(Legalmente reconocido)

Avda. José Antonio, 51-59 - Tels. 247 17 63 - 59



## ALUMINIO ES INALEX

Cerramiento de ventanas y terrazas.  
Mamparas de baño. Contraventanas. Etc. etc.

y además:

FALSOS TECHOS  
(térmicos y acústicos)



OBRAS Y REFORMAS EN GENERAL

# INALEX, S.A.

Teléfonos 408 64 66 408 63 62 (Presupuestos a domicilio)



# ESPAÑA, MARGINADA

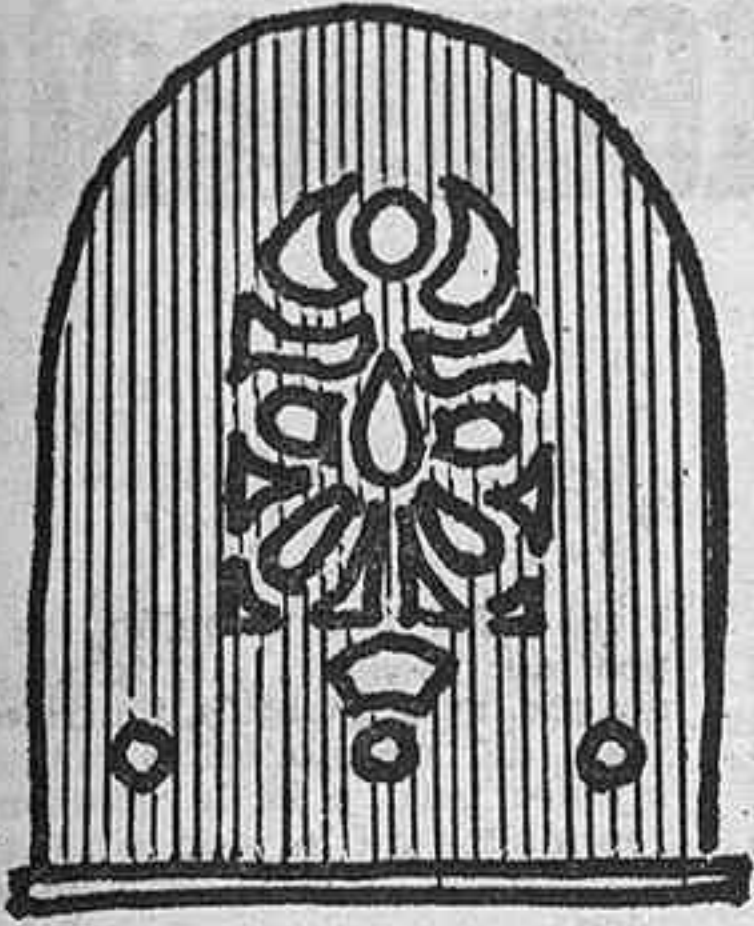

## Eduardo Vázquez, el guionista

Quizá el guionista puro es uno de los profesionales que menos abundan en la radio. El hombre que escribe, que crea y que desde un punto de vista literario se dedica sólo a la radio no es demasiado frecuente.

Eduardo Vázquez es, por antonomasia, "el guionista" de Radio Madrid. Prácticamente toda su vida profesional la ha dedicado a su mesa y a su máquina de la avenida de José Antonio. Una vida entregada y bien entregada a su quehacer radiofónico, con la rara cualidad del éxito constante.

De esa mesa y de esa máquina de Radio Madrid salieron los personajes de los famosos "sainetes": "Matilde, Perico y Periquín", "Paco Ruiz, detective privado", "Los Porretas", multitud de novelas hechas en colaboración con Basilio Gassent y toda una serie de personajes que calaron siempre en el oyente porque no eran, no son, nada extraño, nada rebuscado en daires ajenos a la vida real de un oyente normal.

Eduardo Vázquez sabe "ver" sus argumentos y sus personajes de un modo perfecto. Su facilidad para el diálogo y para la "puesta en situación radiofónica" son proverbiales y los resultados no pueden ser mejores.

Es el hombre que destroza los estudios de audiencia, por lo difícil que es encuadrar sus espacios, dirigidos a una audiencia completa. Los escuchan todos y a todos gustan.

El ejemplo y el éxito más reciente son "Los Porretas", de los que ya se habló en esta sección y que constituyen un magnífico ejemplo de lo que es acertar.

Y éste es el secreto de Eduardo Vázquez. Trabajo y amor por ese trabajo. Estar al día y saber reflejar en la radio la vida corriente, la que el oyente vive.

Ayer fueron "Matilde, Perico y Periquín". Hoy son "Los Porretas" y mañana serán otros personajes u otra familia u otra historia. Es lo mismo: Eduardo Vázquez es guionista de radio; a ello se dedica y sabe hacer su trabajo. Nada más y nada menos.

### La radio es divulgación

Y esto es lo que hace cada semana "Hablemos de niños". Un programa que ustedes pueden escuchar a "media tarde" de la cadena SER.

Se trata de un tiempo de divulgación, en el que los protagonistas son los niños. Ellos y sus problemas son el centro y la razón de ser de una serie de coloquios en los que participan médicos, psicólogos, pedagogos y, en general, expertos en educación.

### Radio y amistad

Los programas de peticiones vienen de lejos. Las peticiones y las dedicatorias consiguen. Aquello de "Para que lo escuches en compañía de..."

Es un género radiofónico como otro cualquiera y un buen recurso para programar la música que gusta, que no tiene por qué ser la mejor.

"Amigos amigos" es el programa de peticiones de Radio España, y a juzgar por las cartas, gusta y tiene éxito.

Rosa Mari, la locutora que lo lleva, sabe establecer la corriente necesaria entre ella y los oyentes, y estamos seguros que éstos se sienten verdaderamente amigos de la emisora. Eso de escuchar el nombre propio por la radio siempre gusta, y lo de dedicar discos, aún más. Pues ¿por qué no?

EQUIPO ESTEREO

Hay dos maneras de hacer dramáticos en televisión: una, la convencional, a la manera de "Teatro" en TVE o del USA "Hollywood TV Theatre", y otra, la específica. Se entiende que específica al medio, cuyo ejemplo más cercano para nosotros podría ser "Fulgur y muerte de Joaquín Murieta", de Neruda, en la versión de Calvo Teixeira; y la más "lejana", por desconocida en España, "La noche en que tembló América", de Joseph Sargent con guión de Meyer y Wilson basado en la famosa emisión radiofónica de Orson Welles (1938) "La guerra de los mundos". El "Teatro" en TV se encierra en sí mismo y abre cámaras y micrófonos, obligando al espectador a estar pendiente del diálogo y de las reacciones psicológicas de los personajes. Ejemplo muy próximo, "Como las hojas" en TVE, y lejano, "The Emingway play", de Dan Taylor, en USA. En cambio, tanto en "Fulgur y muerte" como en "La noche que tembló América", los factores de acción y atención son muy otros que los meros del diálogo y la reacción psicológica de los personajes porque interviene la fantasía del guionista, primero; la del director-realizador, después, usando elementos colaboradores precisos y, a ser posible, no espurios.

TVE, la verdad es que todos los "dramáticos", en general, los reduce a teatro, incluso las grandes narraciones, como "Resurrección", ahora en antena, y "Padres e hijos", de próxima emisión, ambas de autores rusos y con temática muy conocida y ya manoseada: la corrupción de la aristocracia, fermento de la revolución. Mientras tanto, los grandes temas españoles quedan, como España misma, al margen. De ahí, quizás, el lamentado de don Salvador de Madariaga en "Diarío 16" (12 de octubre) al hilo de un dramático suyo emitido en TVE como vergonzosamente por la hora (20,15) y la duración (veinte minutos). "Es la primera vez que TVE emite una obra mía, y me gustaría mucho que fuera un comienzo. Muchas cosas más sobre la historia de España han sido emitidas por la radio y televisión francesas e inglesas. Es una lástima—añade el profesor Madariaga—que los españoles no sean conscientes de que tenemos una historia única... Con la técnica moderna podrían hacerse maravillas; por ejemplo, una lectura representada de Hernán Cortés y su historia; tantas cosas apa-

tionantes. Es una lástima el poco interés por las cuestiones históricas. Muchas de mis obras podrían representarse perfectamente en el teatro, el cine y la televisión. Creo que dar a conocer nuestra historia sería una hermosa labor". ¡Claro!

Claro que sí. Pero es preferible, al amparo del ahorro de derechos de autor, refugiarse en la literatura rusa, reduciendo las grandes narraciones de Tolstoi y Turgueniev, por ejemplo, a pequeños teatros en la ambición, aunque puede que grandes logros en la realización, que no juzgo ahora; ni siquiera prejuicio. Javier Esquivel ha dicho, con razón, que "Grandes relatos", como programa ("Quinta Avenida", "Capitanes y reyes", "Noches y días...") ha matado a "Novela", de TVE, por ese quiero-y-no-puedo con que forzosamente han de ser emitidas, incluso jugando valores de imaginación formal, como los puestos al servicio de "Resurrección", por González Vergel, indiscutibles, en cambio, por razón de horario y su audiencia más fiel... Parece importante y necesario reconsiderar a fondo la temática, e incluso los horarios de no pocos "dramáticos" de TVE y encararse abierta y decididamente con lo español más auténtico para recrearlo televisivamente, como hizo en lo ajeno Teixeira con Neruda y su Murieta. Lo dicho por don Salvador de Madariaga nos parece importante y digno de ser meditado para abordarlo con imaginación y resolución inmediata o mediata. Pero abordarlo...

"Novela", tal y como se está haciendo, no ahora, antes, nos parece programa periclitado en TVE, a menos que se recurra a los grandes folletones españoles de finales y principio de siglo, como ya expusimos hace tiempo. Aquellos de "por entregas" que hicieron furor, escritos por Nombela, Fernández y González, Pérez Escrich, Murguía, Ortega y Frias... Entregarse a los grandes fabuladores rusos, franceses, ingleses, ignorando en TV a esos y otros españoles, es ganas de hacer el caldo gordo a otros guisos y, de paso, hacer con lo nuestro un desaguisado. Desaguisado ya visto en algunos autores modernos con títulos recientes, que de ninguna manera son para "Novela", según se hacen en TVE las novelas; como si fueran "Teatro", solo que en capítulos, con estilo y ya de capitulación.

VIRIATO

## "Como las hojas", un gran "Teatro"

Vicente Amadeo tradujo en imágenes "Como las hojas", original de Giuseppe Giacosa, traducido por Natividad Zaro, que TVE emitió en "Teatro" (jueves 12, a las 22,5). La dirección de actores fue autorizada, puntual y muy exigente; la realización, inspirada y muy consecuente al tema, el clima y los ambientes. Obra difícil de "contener" por la facilidad de "irse" al melodrama, Vicente Amadeo contuvo a cada quien en su peripecia humana y psicológica, en la raíz de su personaje y en la expresión de su criatura, hija de la fantasía de Giacosa, un tanto dado a lo peyorativo y ampuloso, como "servidor" de textos para grandes óperas ("Bohème", "Tosca", "Madame Butterfly...").

El tema ni es original ni nuevo; Björnson lo trató mejor, me parece, en "La quebra", pero, a cambio, Giacosa es más "teatral" y directo; mejor para el lucimiento de los actores. Vicente Amadeo pudo así hacer que los intérpretes tuvieran la "gran tajada del león" histriónico, a condición de no pasarse. Y no se pasaron. Teresa Rabal fue un dechado de virtudes desde el comienzo sintiendo a su criatura,

para hacérsela sentir con proximidad de enamoramiento, pendientes de su voz, de sus gestos, de sus actitudes. Enamorados de su aptitud para la escena. Narciso Ibáñez Menta fue otra vez ese "monstruo teatral" que angeliza cuanto toca, vistiendo y revistiendo a sus personajes, lo mismo que Ricardo Tundidor, en una creación personal, sin precedente suyo en TVE, donde tanto trabajo ha hecho; ninguno mejor por la naturalidad de su interpretación. Muy bien Joaquín Kremel en el atormentado Tommy, y admirable Yolanda Farr en su personaje, elegante y distante, pero entrañado en la circunstancia de su quehacer.

La realización de "Como las hojas" tuvo equilibrio e inspiración constantes, con uso del primer plano y del plano corto, específicos de televisión dramática a condición de que los actores "aguanten", como aguantaron, sobre todo Teresa Rabal y Joaquín Kremel en la secuencia más comprometida: la de la escalera... "Como las hojas", con el único reparo de ser original extranjero, es buen "prólogo" del nuevo quehacer en "Teatro", que el miércoles 25—que será su día



Teresa Rabal y Narciso Ibáñez Menta en un plano de "Como las hojas", de Giacosa

en el futuro—emite "La tercera palabra", de Casona, en versión de Páramo, con recuperación del entrañable título genérico "Estudio 1", que obliga a más, como adaptaciones para el medio. Este "Estudio 1" de los miércoles—que no es buen día por culpa del fútbol, que obligará a frecuentes aplazamientos, como ya ocurrió en tiempos, y de ahí su traslado al viernes, ante

nuestras protestas; el ideal sería el jueves—, este "Estudio 1", decíamos, agrupará en el quehacer a María Luisa Merlo y a Carlos Larranaga, con el resto del cualificado reparto, encomendado, nada menos, a Cándida Losada, Aurora Redondo, Mercedes Borque, Joaquín Pamplona, Concha Goyanes, Antonio Medina, Gabriel Llopert y Joaquín Molina...

### Programas para hoy

<b>PRIMERA CADENA</b>	21.30. TELEDIARIO.
14.02. AVANCE TELEDIARIO.	22.05. BARETTA. "El secreto de Terry Lake". Intérpretes: Robert Blake, Dana Elcar, Margot Ridder.
14.05. PROGRAMA REGIONAL SIMULTANEO.	23.00. PROGRAMA INFORMATIVO.
14.30. TELEDIARIO.	23.30. ULTIMAS NOTICIAS.
15.05. HORA 15.	
15.20. NOVELA (capítulo VI). "Resurrección", de Tolstoi.	
15.50. GENTE HOY.	<b>SEGUNDA CADENA</b>
19.02. AVANCE TELEDIARIO.	19.31. POLIDEPORTIVO.
19.05. UN GLOBO, DOS GLOBOS, TRES GLOBOS. "El monstruo de Sanchezstein".	20.00. REDACCION DE NOCHE.
20.00. NOMBRES DE AYER.	21.00. REVISTA DE CINE.
20.30. ESTUDIO ESTADIO.	22.15. MAS ALLA.
	BUENAS NOCHES.

## CAMBIOS EN LOS SERVICIOS INFORMATIVOS DE RNE

Con el fin de cubrir las veinticuatro horas del día durante los siete días de la semana, a partir del lunes 16 se amplian los servicios informativos de Radio Nacional de España. Esta ampliación también viene dada con el fin de adaptarse al nuevo horario de invierno. En resumen los servicios informativos quedarán de la siguiente manera:

Primer diario hablado se emitirá de lunes a domingo, a partir de las 8 de la mañana. El segundo estará en antena a las 14 horas, y un resumen del mismo se dará a las 15 horas. El tercer diario se emitirá, también de lunes a domingo, a las 20 horas, en vez de las 21, como se hizo durante el verano. Otro resumen del mismo estará en antena a las 22. Última edición se dará los mismos días de la semana a las doce de la noche. Coincidiendo con las horas se emitirá un boletín de noticias y un avance informativo del primer diario hablado a las 7,30 de la mañana. La edición matinal de "Radiogaceta de los deportes" continuará emitiéndose de lunes a sábado a las 7,40. La edición

de noche, de lunes a domingo, a las 21,30. Seguirá en antena los domingos, a las 13,05, el programa "Avance deportivo".

Los programas de los servicios informativos que no son de emisión diaria quedarán así:

Los martes, a las 22,15, "El Parlamento y la calle". Los viernes, a las 22,15, "Debate Europa" e "Informativo internacional" se alternan cada semana. Los sábados, a las 15,15, "Testigo directo"; a las 0,15, "Contante y sonante". Los domingos, a las 10,05, "Temas"; a las 14,20, "Siete días"; y a las 22,15, "Será noticia".

En el tercer programa de RNE continuará el diario hablado cultural, de lunes a viernes, a las 12 de la noche, y el programa "Revista", los jueves, a las 15 horas.

Para dar cabida en Radio Nacional de España a la información de temas relacionados con el Ejército español, se emitirá de lunes a viernes, a las 7,20 de la mañana, por el programa nacional, un "Boletín de las Fuerzas Armadas".

## C. O. U. (Reconocido)

● GRADUADO ESCOLAR (en un año)

Exámenes en nuestros centros. Turnos durante todo el día 1.º, 2.º y 3.º de B. U. P.

- PENDIENTES DE 6.º (última convocatoria).
- INGRESO EN LA UNIVERSIDAD.
- AUXILIAR DE CLINICA. Título oficial. Puntuable para S. Social.
- PUERICULTURA. Moderna preparación. ¡Gran futuro!

Un centro en cada zona de Madrid:

- ACADEMIA GONZALEZ-CAÑADAS FUENCARRAL, 105 (Gta. Bilbao). T. 4489409-4478662
- CENTRO DE ESTUDIOS TRIBUNAL FUENCARRAL, 91 (M. Tribunal). T. 4478662-4478647
- LICEO SAN LUIS C/. OCA, 94 (Metro Carabanchel). Teléfono 462 19 01
- COLEGIOS MIRADOR PLAZA CARTAYA, S/N. (Campamento). Tel. 218 29 36



**ROXY** SALA "B"

PROXIMO JUEVES ESTRENO

POR PRIMERA VEZ EN EL CINE ESPAÑOL LA HISTORIA DE UNA MUJER CONTADA DESDE EL PUNTO DE VISTA DE LAS PROPIAS MUJERES.

ALFREDO MATAS presenta

AMPARO SOLER LEAL en

**¡VAMONOS, BARBARA!**



Dirigida por CECILIA BARTOLOME con IVAN TUBAU JULIETA SERRANO JOSE RUIZ LIFANTE y la niña CRISTINA ALVAREZ

Una producción JET FILMS-INCINE

AUTORIZADA PARA MAYORES DE 18 AÑOS Y MAYORES DE 14 AÑOS ACOMPAÑADOS

# «Rajatabla», un acontecimiento mundial en Madrid

Uno de los grupos teatrales más famosos del mundo ha llegado a Madrid y estará a punto de estreno: Rajatabla, de Venezuela, dirigido por el prestigiosísimo Carlos Giménez, que recientemente organizó el festival mundial de Caracas y que es asesor cultural del Presidente de la República después de una vida —no muy larga, porque Carlos Giménez es joven— de grandes triunfos en el campo teatral y literario. Rajatabla estuvo en Madrid en 1975 y montó en el Pequeño Teatro "Magnus e hijos", que fue inolvidable; posteriormente vino a España, pero no a Madrid, para presentar en el festival de Sitges "El señor presidente", una adaptación de la mundialmente famosa novela del premio Nobel de Literatura Miguel Angel Asturias. Esta es la obra con la que se presentará el grupo en Madrid el día 19 en el Centro Cultural de la Villa de Madrid. Seguidamente estrenarán "El candidato", versión libre de una obra de Enrique Buenaventura hecha por Larry Herrera. Las dos forman parte de una trilogía sobre el tema del poder en América Latina. "El señor presidente" es una novela de fama universal; la ver-

sión que ha hecho el grupo Rajatabla es también universal en el campo del teatro. Se trata del retrato de un dictador "ejerciendo su vicio solitario, siempre fiel a los grandes patrones del imperio". La obra ha obtenido en Caracas todos los premios más importantes del año pasado y se ha estrenado en los Festivales Internacionales de Belgrado, Nancy y en el Teatro de las Naciones, de París; en este caso, por invitación especial de Jean Louis Barrault. Luego la han representado en Estocolmo, Rotterdam y Roma, y en todas partes se ha dicho que se trata de una manera nueva de hacer teatro, de contribuir a que el viejo arte dramático, sin apartarse de sus finalidades, encuentre moldes nuevos, formas en que ejercer su vieja magia ritual. La verdad no se aleja nunca de estos montajes, pese a que poco tienen que ver con el realismo o el naturalismo.

En cuanto a "El candidato", creado por el joven dramaturgo Larry Herrera sobre la obra "El Menús", de Enrique Buenaventura, es una investigación acerca del trasfondo del poder político dentro de unas formas aparentemente democráticas de go-

bierno. La manipulación, los grupos de presión, las formas de actuar, se presentan dentro, también, del mismo estilo mágico y lejano; pero, a su invocación, las realidades de la vida política comparecen en el espacio escénico.

Para estas dos obras Rajatabla viene a Madrid completo. Un gran número de actores, acompañados de los correspondientes técnicos y, naturalmente, el propio Carlos Giménez, que es el alma de este grupo, han llegado con la suficiente antelación para garantizar una representación impecable de estas dos obras, que después llevarán por otras ciudades españolas y, más tarde, a Francia, Polonia y Hungría, que se han apresurado a solicitar su presencia al saber que llegaban a Europa.

Las representaciones de Rajatabla en Madrid son un auténtico acontecimiento en nuestra cita teatral. La colaboración del Ministerio de Cultura y del Ayuntamiento con el Gobierno venezolano—por la vía de su embajador—es una excelente comprensión del fenómeno teatral mundial que constituye este grupo.

Andrés MONCAYO

## NOTICIAS Y COMENTARIOS

### Rasgo de Martínez Soria

Desde hace veinticinco años, Paco Martínez Soria hace las temporadas de feria en el Argensola, de Zaragoza. Hace dos, el Ayuntamiento dedicó a su nombre una de las calles de un barrio nuevo. Este año, Martínez Soria ha invitado a los vecinos de "su" calle a ver "La educación de los padres". Vitores, risas y aplausos de gratitud estallaron durante y al final de la función. El 22 termina en Zaragoza, y el 26 aparece en el Princesa, de Valencia.

### En honor de Estrellita Castro, resonante acto en su Sevilla

El Ayuntamiento de Sevilla y la junta organizadora del homenaje a Estrellita Castro—una junta que preside nada menos que el maestro Quiroga, el que

se debe también un homenaje nacional—descubrieron una lápida que da el nombre de Estrellita Castro a una popular vía sevillana. El acto, multitudinario, fue impresionante. Seguidamente se celebró, en beneficio de la más popular y veterana canzoneta, una función extraordinaria, en el Alvarez Quintero, con intervención de numerosas figuras de la canción; entre otras, Lolita Sevilla, Antonita Jiménez, Maty Romero, Emi Bonilla, Marifé de Triana y, naturalmente, la propia homenajeada, que cerró el acto entre grandes y prolongadas ovaciones. La Banda Municipal participó en el homenaje interpretando "Suspiros de España", creación de Estrellita, y "María de las Mercedes", de Quiroga.

### Noticario breve

● Manuel Manzanque sigue su infatigable gira por provincias

con "Ninette y un señor de Murcia", de Mihura, y "Segundo juicio de Galileo", de Martín Descalzo, que triunfan en el Príncipe, de Valencia.

● José Tamayo está en Berlín invitado por los teatros del Estado para presenciar una serie de estrenos con que comienza la temporada oficial, para que elija los actores más adecuados para estrenar en el Schiller de Berlín, la temporada próxima "Divinas palabras", de Valle Inclán.

### Buero Vallejo, en Finlandia

El sábado fue dada a conocer en el teatro Työväen, de Tampere (Finlandia), la obra de Buero Vallejo "La fundación". La crítica y el público acogieron con gran aceptación la presentación de la pieza de teatro.

## Manuel Baz, de la revista a la comedia

Su nombre se ha hecho famoso en el mundo de la revista: Manuel Baz ha escrito los mejores libretos para los más grandes protagonistas. Su paso a la comedia ha despertado gran interés. Supone la incorporación de un autor hábil, ingenioso, capaz de construir admirablemente una obra. Pero ¿son géneros tan distintos la revista y la comedia? Sobre este tema hemos desarrollado una conversación con el popular autor.

—Entre una comedia cómica, de "enredo", juguete o "vodevil", y una revista con argumento, exposición, nudo y desenlace, existen; naturalmente, sus diferencias; una a favor de un género, y otras, a favor de otro.

—¿Qué es más difícil para el autor?

—Un autor honesto se esfuerza igual para una revista que para una comedia. En la comedia tiene mayores responsabilidades; es principalmente su texto, ayudado por la valiosísima colaboración de los intérpretes, el que tiene que sostener la atención del público. En la revista, la responsabilidad se reparte más. Además de la colaboración interpretativa, están la música, los cuadros vistosos, el vestuario, la coreografía; componen un todo que al actuar en equipo aminoran la responsabilidad del autor de un texto. Antes se decía en la revista que el éxito lo da el libro y el dinero la música... Pero esto se decía cuando, al salir un número musical a la calle, la taquilla estaba asegurada. Hoy, por la proliferación del disco, las discotecas, los cantantes y sus "galas", es más difícil que un número de una revista salga a la calle. La revista tiene también la gran ventaja de que hoy, con los elevados costos de producción, sólo se

atreven a montarlas aquellos que tienen una figura "con garra": Lina Morgan, por ejemplo, cuya presencia en el escenario es ya garantía del éxito.

—¿Y en la comedia?

—Indudablemente, también el intérprete puede sacar gran partido de una situación si se le da. Ahora bien, si el asunto no tiene situación graciosa —hablo siempre de comedia cómica, al intérprete le será, más que difícil, imposible conseguir algo efectivo. En la comedia resulta más fácil desarrollar un argumento. Si se hace el hallazgo de la situación, el autor puede exprimir y recrearse en ella, sacando giros y matices insospechados. Tal cosa no puede hacerse en la revista, ya que ésta tiene una medida, y el autor tiene que ceñirse a los doce o quince minutos de cada cuadro, pues debe dar paso a cada número musical. Por otra parte, cortar la situación con un vistoso número musical y después tratar que el público se interese de nuevo por el argumento, es, a mi modesto entender, tarea ardua y complicada.

—¿Resumen?

—Que cuando el autor que escribe bien revista, de tipo argumental, está capacitado para hacer todo; no digo dramas pero sí juguetes cómicos, vodeviles o comedias de enredo. En la comedia, el autor tiene toda la responsabilidad, y en la revista, aunque la responsabilidad es compartida, es más difícil hacerla bien cuando se trata de una revista argumental. Felizmente, el dilema no existe para Manuel Baz; hace bien la revista, hace bien la comedia...

Ramón MURILLO

**CARLTON ALVI**  
**CONCEPCION PAVON**

HOY LUNES ESTRENO

Intento amar a demasiadas mujeres... para poder amar intensamente a una sola!



Llego al matrimonio virgen... a pesar de su fama de conquistador...!!!

SE ADIERTE AL PUBLICO QUE ESTA PELICULA, POR SU TEMATICA O CONTENIDO, PUDIERA HERIR LA SENSIBILIDAD DEL ESPECTADOR.

### Defensa del circo

Hay en estos momentos dos circos en Madrid: el famosísimo Price, que heredó el nombre del gran local que hubo en la plaza del Rey y que fue ignominiosamente abatido, y uno de los recientes de España, el Mundial. Estarán un tiempo y desaparecerán; Madrid se quedará de nuevo sin circo... Todas las promesas del banco que lo derribó y del alcalde que lo autorizó han quedado sin cumplirse.

Pero el problema ya está desbordado. No es solamente la cuestión del circo estable en Madrid: es el riesgo que amenaza en toda España a este arte tradicional, al que la carestía de la vida moderna y la burocracia implacable afectan de una manera especial. Ocurre en otros países: sabemos que en Bélgica, Alemania, Francia, Holanda e Italia hay leyes especiales de protección al circo, por lo que tiene de escuela de moral, de cultura física, de educación infantil, por su apertura a la risa y al buen humor. Esto no ocurre en España. Está afectando a una gran profesión y a una forma de cultura. Esperemos que no pase mucho tiempo sin que también España tenga una ley de protección al circo.

N. de la R. — A propuesta del ministro de Cultura, el Festival Mundial del Circo se celebrará, a partir del 23 de diciembre, en el Palacio de Deportes madrileño. La petición de nuestro compañero Angel queda así satisfecha aun antes de su publicación. Madrid, es cierto, no podía estar sin circo en plenas Navidades.

ANGEL



# LAS CRONICAS DE ANTONIO VALENCIA

## EL BALLET FELIX BLASKA, EN LA ZARZUELA (10 y 13-X-78)

La temporada de "ballet" que comienza ahora en la Zarzuela, realizada por tres formaciones que desarrollarán cuatro programas durante el mes actual, viene a suceder, después de un año de inactividad, al festival de danza que se celebró en la Zarzuela desde 1972 y que había llegado a cuajar, no sabemos si económicamente, pero sí desde el punto de vista artístico, de manera indudable. Cuando se recuerda (por no remontarnos más que a 1976) la presencia de los "ballets" de Alvin Ailey, de Martha Graham y el de la Opera de Stuttgart, más el Nacional de Cuba y la presencia de estrellas como Judith Jameson, Marcia Haydee y Alicia Alonso, se comprende que aquellos festivales parecieran implantar una tradición que nos gustaría reapareciera. Claro es que la cuestión de la temporada de "ballet" en Madrid va ligada con la de la ópera, y necesitan lo que no poseen una y otra, el teatro Real o algo mejor, si es posible, y hay que tirar como se puede con festivales y así y con el teatro de la Zarzuela como muchacha para todo.

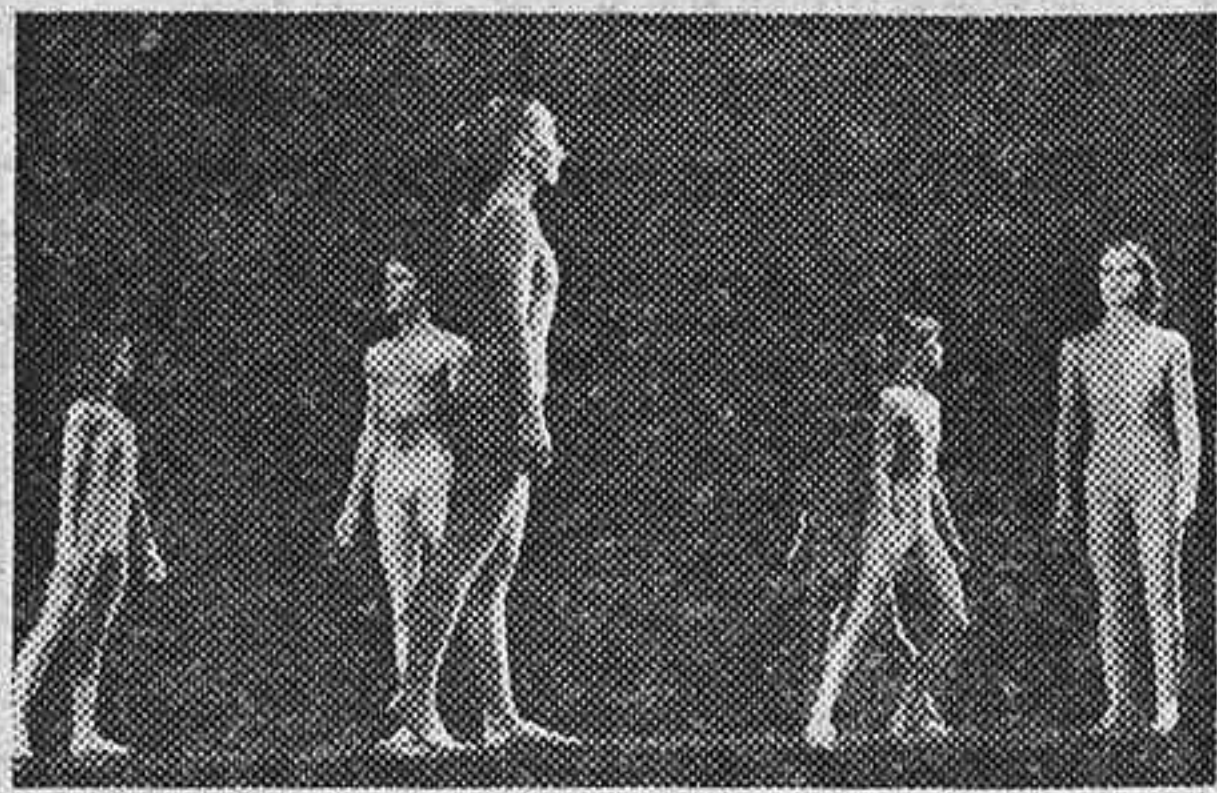

Ballet de Félix Blaska en el teatro de la Zarzuela. (S. Yubero.)

Y bien es verdad que en la ópera se está aprovechando (pienso en el curso anunciado para esta temporada, con sus tres componentes y cerca de veinte títulos), como pienso que, por ejemplo, se aprovechó magníficamente el Palacio de Deportes para la presencia de Maurice Béjart. Sin embargo, el programa con que asoma con una cierta timidez esta "temporada de ballet", que no llega a festivales, es más bien corto y, si se descuenta que la presencia de Antonio en su despedida no requiere gran esfuerzo ni iniciativa, pues está ahí viva en su circunstancia, el programa se reduce a dos conjuntos, el de Félix Blaska y el de Nureyev y sus amigos, que no son discutibles en su calidad e interés, pero que hay que recibir como prenda o anuncio de más entidad en el "ballet" que oficialmente (no hay forma de otra manera) tenemos que presenciar, porque en Madrid hay ya una balletomanía, como una operomanía y hasta una zarzuelomanía más que respetables. En lo que al "ballet" respecta, ¿cómo de otro modo habían de sacar cabeza y cabecera el "ballet" español de Antonio Gades y el "ballet" clásico de cámara, solemnemente establecidos y de los que no tenemos noticia viva? Y creemos en la capacidad de la actual Dirección General de Música y su interés por resolver los grandes problemas del teatro musical. Y hasta la solución del problema del Real (por entendernos, llamamos así al del teatro idóneo), que se ha puesto por esto y lo otro como para parecer un trabajo de Hércules.

Bueno, vayamos a lo que hay. El "ballet" de Félix Blaska es un viejo conocido, un querido cocido, pues debutó en el I Festival de 1972 y repitió actuación en el siguiente año con distinto programa. Es una formación camerística en el sentido de que sus efectivos se reducen a media docena de ejecutantes, con Félix Blaska que los dirige y resume desde las filas. Allí donde sólo el "connaisseur" puede apreciar la excelencia de su expresión, el brillo de la técnica que crea para él y su grupo y la dirección sutil del mismo, absolutamente efectiva. Félix Blaska, en otra línea más intimista que Béjart, significa una de las alternativas más brillantes a la tradición balletística, innovándola previa su recreación. Se trata de un "ballet" en el que la técnica de conjunto, la solu-

ción simple a los problemas coreográficos y expresivos, es admirable y sin fisuras.

En este sentido, la presencia de este "ballet" es precisa (como lo será, sin duda, el grupo que abandera Nureyev), porque el breve curso presentará muestra de dos grandes direcciones del "ballet", la tradición y sus innovaciones, aparte de la muestra del baile español. Lo más importante del "ballet" de Blaska (o no sería éste lo que es, un coreógrafo sobre todo) es su coreografía, casi toda propia, pero que a la vez cede la producida por los componentes del "ballet", como la de "Escapada del sueño", que es de Lynne Wimmer (segundo programa), sobre "Lieds" de Schubert, o la de "Pausa" (primer programa), que es de Sheri Alley, sobre piezas de música circense. Para mi juicio, las excelencias del "ballet" en esta visita debemos hallarlas—como siempre—en la forma como las coreografías de Blaska y los suyos encajan en la música moderna, como en "La historia del soldado", de Stravinsky (segundo programa), o las "Cuatro piezas", de Albar Berg, del primer día.

La mayor novedad se halla en el "ballet", que se repitió en ambos programas, "Tu es cela", en donde, con coreografía de Blaska, obvio es decirlo, se despliegan expresiones trascendentes sobre cantos sacros, salmodias de diversas religiones y el apoyo de la propia declamación de los intérpretes. Las diversas sugerencias de movimientos de partida y la llegada a un límite insondable se realizan con profunda visualidad, es decir, más allá de la superficie. Está en ello lejos ya el Blaska de hace media docena de años. Su excelencia y soltura técnica e inventiva en los ritmos sobre percusión prosigue, pero investiga en otras direcciones menos sujetas a precisiones musicales concretas que las del coreógrafo y creador de "ballet" al que venimos viendo, no sólo el Stravinsky y el Berg de esta visita, sino tratar a Prokofiev, Bartok, Debussy o Bach en las anteriores.

La maestría de Blaska y la versión precisa, excelente, de sus bailarines fueron muy aplaudidos, quizá no entendidos del todo por todos y sin grandes apreturas el teatro. Pero se ha tratado de una visita magnífica, en que los más y los mejores han premiado como merece.

## "TU ESTAS LOCO, BRIONES", EN LA SALA CADARSO (10-X-78)

Complace mucho registrar la nueva apertura de la Sala Cadarso para esta temporada y el hecho de que la Dirección General de Teatro colabore a su despliegue. Con la presentación de la Compañía Monumental de las Ventas en la obra "Tú estás loco, Briones", ha iniciado el curso con indudable éxito en la obra y la interpretación. Aquella es original de Fermín Cabal y en el montaje todo el grupo ha colabo-

rado con él, con lo que han conseguido un resultado en donde no se oculta el autor y al mismo tiempo compartido y empeñado por todos desde la raíz. Este es el camino.

La obra, una tragedia grotesca en clave de farsa (y desarrollo de planos sueños convergentes propio de farsa también), desarrolla un tipo político o más bien determinado por una polí-

tica con la refracción propia de la farsa tragicómica, huyendo del chafarrinón maniqueo y, por tanto, mostrando bajo el cristal dicho una humanidad que es requisito esencial para que una obra teatral alrededor de un personaje sea creíble y atendida. Y sobre todo entendida. Leo que es obra, francamente aguda entre lo que se suele ver en este tipo de teatro del pintar como querer (y así sale ello), ha sido criticada como reaccionaria por no escamotear bajo la máscara grotesca los rasgos humanos de un reaccionario. "¿Fem comedies o fem punyetes?", decía aquel actor catalán al público. ¿Se hace teatro o se hace activismo y propaganda? Esta es la cuestión. Ello debe puntualizarse antes de decir que "Tú estás loco, Briones" es una obra muy plausible no sólo en este apartado previo, sino en la resolución, porque es puntiaguda, graciosa y, como se ha dicho, humanamente grotesca. El tipo central es excelente, y el de la monja enfermera, que en cierta manera le hace el dúo, otro tanto. El resto son episódicos y bien dibujados con los rasgos precisos para contribuir al conjunto que han de expresar y para que dos actores realicen—y bien—seis personajes de esta clase. Es obra que divierte constantemente y que hace pensar un poco. ¿Se puede pedir más?

Vi al público aplaudir sin reservas la obra y la interpretación. El tipo de Briones, encarnado por Santiago Ramos, es un hallazgo, y el de sor Angustias del Pesebre, que realiza Concha Tabora, otro. Felipe Gallego y Mikel Elguezábal, como Fregollis redivivos, caracterizan, y no una vez, sino repetidamente, a los personajes restantes. La escenografía es efectiva, y la dirección o "coordinación", de Fermín Cabal, operante, sin fallo. Buena presentación la de la Compañía Monumental de las Ventas, como para salir en hombros por la puerta grande de la misma plaza.

## El proyectil humano "El hombre bala" de EE. UU., en el Nuevo Gran Circo Mundial de Torrebruno



Muchas y sensacionales son las novedades que ha presentado en Madrid el Nuevo Gran Circo Mundial con la Primera Olimpiada del Circo, y entre las que cabe destacar al espeluznante "Hombre Bala" de los Estados Unidos de América, el capitán John Taylor, llamado "El Proyectil Humano", que sale disparado desde un enorme cañón, realizando un impresionante vuelo de más de 40 metros, que alcanza una velocidad de 120 kilómetros para caer a una pequeña red protectora. Una atracción fuera de serie que constituye la admiración y el comentario de los miles de madrileños que a diario acuden al Nuevo Gran Circo Mundial, que presenta el famoso Torrebruno, Payaso Número Uno, y que, debido a sus características, ha montado sus modernísimas instalaciones en los amplios terrenos de la plaza de Castilla

## LA FERIA DE LAS VANIDADES

# EL PUBLICO

La situación del teatro español plantea agudamente un problema eterno de todas las artes, pero más concretamente del arte dramático, que es el del público. Un problema relacionado visiblemente con la estética, como se sabe bien, fijando los dos extremos de la situación: el de escribir exclusivamente para el público, haciendo lo que muy expresivamente se llaman "concesiones", con una ética y una estética condicionadas por los resortes del éxito, y el de escribir "de espaldas al público", buscando la integridad absoluta de la obra de arte, sin importar que guste o no guste. Esta forma de medir una obra teatral con respecto a su conexión con el público es universal y continua y generalmente se acepta, aunque en la realidad oculte un sofisma. Parece más bien un invento muy bien hecho, que ha tenido suerte, creado por los autores sin éxito.

Si lo examinamos más a fondo, veremos que no tiene verdadera solvencia. Puede haber autores que escriban sin ninguna concesión, sin ningún lugar común, sin fórmulas comerciales, que sean intrínsecamente malas. En cambio, hay obras absolutamente magistrales que gozan de una abundancia de público, y se puede citar al socorrido ejemplo de Shakespeare, que no sólo tuvo espectadores en su tiempo, sino que los ha seguido teniendo después: "La tempestad", por ejemplo, montada ahora por Strehler y el Piccolo Teatro de Milán, llena el teatro a cada representación.

Lo más certero que se puede decir es que el problema del público es siempre un misterio y es imposible de predecir. Hay obras que pasan sin interés en su estreno y desaparecen poco más tarde, pero que luego resucitan y pasan la historia—grande o pequeña—, como sucede a la inversa con éxitos efímeros. Un estreno está sometido a una cantidad de variables tan importantes y hasta tan externas a la obra en sí, que la realidad es que no es suficiente muchas veces para considerar una obra.

Para que un fenómeno de público pueda tener una consideración absoluta tiene que ser repetido. La situación actual española tiene esas características: esta es la segunda temporada en la que el público madrileño se aparta sistemáticamente de obras con calidad estética, dramática, con contenido ideológico importante y hasta con excelente interpretación y dirección. ¿Es posible culpar al público, como una vez hizo Valle Inclán y como recordaba hace unos días, para aplicarlo a la actualidad, Senillosa? Es posible, sin duda, y puede explicarse por causas de carácter sociológico. El público madrileño está separado de ciertas fuentes de información y de cultura: prensa, libros, cine. Está no queriendo colaborar. Pero todo ello no sirve de nada. Dentro de este desierto quizá haya algunas tendencias que se puedan entender y explicar y que puedan servir de lección. Quizá haya algunas obras que ve, algunas películas que frecuenta, algunos libros que prefiere. Desde un punto de vista de la estética del arte puede ocurrir también que estas preferencias no parezcan dignas.

Creo que la lección que pueden aprender los creadores de teatro—en todas sus gamas—no sería la de despreciar al público que prefiere esas obras, ni tampoco el de imitarlas. Podría ser la de adaptar su estética a esas tendencias y a esa frecuentación; dar la espalda al público es inoperante, porque las obras no pueden existir sin público y sólo con una subvención. Tampoco hay que hacer "concesiones". Pero si buscar cuál es la fórmula que está prefiriendo esta sociedad, para introducir en ella el arte, el pensamiento, la estética. Si se piensa bien, no era otra cosa lo que hacían Shakespeare, Lope o Ibsen, o Ionesco, o Beckett. Lo que sucede es que realmente no es nada fácil.

Eduardo HARO TECLEN

### industrias mecánicas fervaz, s. a.



FABRICACION Y REPARACION DE VOLQUETES Y REMOLQUES PARA CONSTRUCCION Y OBRAS PUBLICAS

RAPIDEZ en las entregas. Máximo 10 a 15 días.

Ctra. de Vicálvaro a Rivas, Km. 1,500

776 54 60 — 776 54 70 MADRID - 32

# COU.

LEGALMENTE RECONOCIDO • Masculino y femenino • GRUPOS: Mañana - Tarde - ESPECIAL NOCTURNO • Tarifas reducidas a trabajadores y familias numerosas • Curso especial PRE - C. O. U. para alumnos con una o dos pendientes de 3.º de B. U. P. ; La solución para que su hijo no pierda el tiempo el próximo curso!

## BACHILLERATO

1.º, 2.º y 3.º de B. U. P. • Cursos completos y asignaturas pendientes • Evaluaciones OFICIALES durante el curso en un INSTITUTO NACIONAL (régimen de tutoría)

## GRADUADO ESCOLAR

OFICIALMENTE RECONOCIDO En un solo curso por evaluaciones OFICIALES en nuestro Centro

# \*Aca demia FONTANO

CORREDERA BAJA, 19 (Metro Callao) - 231 00 32 - 232 46 87



DE AQUI Y DE ALLA

CON HONORES DE ESTRENO

● Premios del Festival de París. Los premios del público han sido los siguientes: mejor película, "Blue collar", de Paul Schrader (Estados Unidos); mejor actor, Nino Manfredi, por "En el nombre del papa rei", de Luigi Magni (Italia); mejor actriz, Geraldine Chaplin, por "Remember my name", de Alan Rudolph (Estados Unidos). Premio del jurado compuesto por realizadores, en el que figuraba Luis Berlanga: mejor filme, "Les rendez-vous d'Anna", de Chantal Akerman (Bélgica). Premio de la crítica: mejor filme, "El cuchillo en la cabeza", de Reinhard Hauff (Alemania). La Asociación Francesa de Cines de Arte y Ensayo ha otorgado numerosos premios a filmes presentados en las sesiones paralelas.

● Sean Connery ha vendido su casa de Marbella para instalarse en Montecarlo. El actor se exilió de Inglaterra por cuestión de los impuestos. Sólo puede residir en ese país dos meses al año. Sean Connery necesita dinero para producir "Cuba", un filme sobre la expedición a la bahía de los Cochinos, del que será realizador, además de intérprete.

● El cine alemán se recupera. El número de espectadores en 1977 ha subido a 124,2 millones, lo que supone un alza del 7 por 100 respecto al año anterior. La recaudación bruta de taquilla ha aumentado a 655,3 millones de marcos, un 11 por 100 más que

en 1976. En el mismo año de 1977 se han inaugurado 46 nuevas salas. Entre los premiados oficialmente figuran los realizadores Hans W. Geissendorff, por "La celda de oro"; Theodor Kotulla, por "De una vida"; Margaret von Trotta, por "El segundo despertar"; y Wim Wenders, por "El amigo americano".

● En el festival internacional de películas de turismo y folklore, la española "Canarias, un paraíso surgido de las aguas" ha sido galardonada con el premio de la comisión internacional. Al certamen, celebrado en Bruselas, concurrían 54 películas procedentes de 34 países.

● Alfred Hitchcock ha dado autorización para que se publique el libro consagrado a su vida, del que es autor John Russel Taylor. En sus páginas se revela que el gran realizador tuvo por profesor de baile al padre de un célebre criminal y que vivió en el más completo celibato durante cuarenta años.

● Del 21 al 28 de octubre, Semana Internacional de Córdoba. Mañana, martes, se inaugura en la Filmoteca Nacional el ciclo de cine finlandés. Se proyectará "La tierra es un canto de pecado", de Rauni Mollberg.

● Glenn Ford, sesenta y dos años, ha rodado su filme número 200, con lo que iguala el récord que ostentan John Wayne, James Stewart y Henry Fonda. El galán de "Gilda" ha declarado su deseo de llegar a las trescientas interpretaciones.

Dos películas antiguas de Rafael Gil vuelven a exhibirse

- "Novios de la muerte" comienza a proyectarse hoy
- "Nada menos que todo un hombre", para la próxima semana

Sesenta y dos películas en treinta y siete años dedicado al menester de dirigir hacen ese extraño reparto de las estadísticas de un hijo y medio de celuloide cada doce meses. Nunca, desde 1941, en que rodara su primer largometraje, "El hombre que se quiso matar", había estado Rafael Gil sin trabajar entre las cámaras y los actores tanto tiempo como ahora. Lleva año y mitad de otro haciendo funciones de productor, pero sin realizar nada. En cambio, le acaban de informar que salen dos de sus títulos antiguos a los locales de estreno Uno, "Novio de la muerte", cuenta cinco años, y vuelve hoy a la misma pantalla donde se presentó en sociedad. El otro, que será repuesto con los mismos honores la semana que viene en otra importante sala, data de siete años atrás, "Nada menos que todo un hombre".

—Soy el primer sorprendido. Creo que se recurre a ellas porque dejaron buen recuerdo; por-



Rafael Gil

que de conservar algún valor, será el cine clásico y tal vez porque se basan en algo no de actualidad y efímero, sino parte de la historia de España.

Nacido en Madrid de familia aragonesa, de la que entiende que heredó su tenacidad, este cineasta de afable trato y pronta sonrisa se siente en esta temporada más inclinado a esperar que a urgencias laborales.

—Estamos en una coyuntura confusional—dice—, y me parece mejor no precipitarme dado el ambiente inconcreto que se respira en el cine.

Menciona la "ola porno", de la que afirma que todavía va para largo.

—Hasta directores serios y formales han caído en ella. Me ha extrañado, pero yo paso. Esta corriente deshumaniza el cine. Le está quitando encanto. Espero y confío en que el público se cansará. Pero, por ahora, se palpa un pleno desconcierto. No sólo en España; en todos los países. Los americanos son los únicos que están luchando por conservar la belleza y la nobleza del cine.

Este verano ha trabajado con Vizcaino Casas en la adaptación de la novela de este "La boda del señor cura", que filmará dentro de esta temporada.

Rafael Gil Álvarez, de setenta y cinco años, habría debido mantenerse en su línea inicial, a juicio precisamente de este autor, que colabora ahora con él. Vizcaino Casas opina que ha hecho concesiones a lo popular y ha cedido en niveles de importancia.

—No estoy de acuerdo—afirma el director—, porque entre tantas películas como he hecho, las hay de todas clases, y en cuanto a permanecer fiel a mi elección del humor y de la ternura, como en "Viaje sin destino", "Huella de luz" y "El fantasma y doña Juanita", he vuelto a ello repetidamente. Ha habido ocasiones en que he tomado otro derrotero, pero en el fondo sigo en mi línea, con los altibajos lógicos.

Si su palabra no bastara, recuérdese que, aparte de sus cintas de toros (cinco) y de su diversificación, según la orientación que le marcaban los espectadores ("una película no está definitivamente terminada hasta que no se produce el contacto con el público"), ha traducido a imágenes palabras de Mihura, de Jardiel Poncela y de Fernández Flórez. Este último participó personalmente en la versión cinematográfica de "Huella de luz" y "Camarote de lujo" (que se llamó "Luz de luna").

—Me apoyo mucho en la literatura—declara Rafael Gil—por que si una novela es, como dijo Stendhal, "un espejo que pasa por un camino", mucho más cabe decir eso del cine. Y también por admiración y respeto, porque, como autor de cualquier idea, me considero de todo punto inferior a los escritores que tengo en las estanterías de mi biblioteca. Prefiero buscar la "colaboración" con Galdós.

Mary G. SANTA EULALIA

Montera Velázquez

Consulado

HOY, LUNES, ESTRENO EN ESPAÑA

LA PELÍCULA QUE HA CONVULSIONADO A EUROPA

CORONA FILMS S.L.



LA CHICA DEL PIJAMA AMARILLO

con RAY MILLAND, DALILA DI LAZZARO, RAMIRO OLIVEROS, MICHELE PLACIDO, HOWARD ROSS, ANTONIO FERRANDIZ, y FERNANDO FERNAN GOMEZ, y con MEL FERRER en el papel del Profesor Bougias director. FLAVIO MOGHERINI

PUDO MAS SU CUERPO QUE SUS DEBERES DE ESPOSA  
CLASIFICADA PARA MAYORES DE 18 AÑOS

CINE APOLO CINE SAINZ DE BARANDA

¡HOY LUNES, ESTRENO!!

LAS NATIVAS DANESAS EN PLENA ACCIÓN... SEXUAL



EXCLUSIVAMENTE PARA MAYORES DE 18 AÑOS

MOTEL EN LA CARRETERA

SÖREN STRÖMBERG · BIRTE TOVE  
ANNIE BIRGIT GARDE · PAUL HAGEN · SUSANNE JAGD  
AXEL STROBYE · KARL STEGGER · ARTHUR JENSEN  
DIRIGIDA POR JOHN HILBARD · MUSICA DE OLE HÖYER  
COLOR

DISTRIBUIDA POR Cinema International Corporation

MAS VALE TARDE QUE NUNCA, ¡EL ACOSTARSE  
CON ELLAS MERECE LA PENAL!



## Personajes de la pantalla

DANNY ZUKO

En los años cincuenta, más bien hacia finales de la década, en los Estados Unidos se pusieron de moda dos estilos de peinado juvenil masculino. Ambos coincidían en la exageración de un tupé frontal que concedía a sus usuarios un cierto carácter aerodinámico, que se unía a unos andares voluntariamente desgarrados o desgarrados, según la ocasión.

El primer estilo era el del pelo aparentemente salvaje que llevaba James Dean. El segundo era el tupé casi afeitado, lleno de brillantina o fijador, que ostentaba, entre balidos "rockeros" y maullidos de guitarra eléctrica, Elvis Presley. Eran como las dos caras de una América juvenil que aún no había decidido su ruta existencial, su "revolución", aunque ya existieran algunos movimientos andariegos y maduros, derivados de las teorías de Jean-Paul Sartre y agrupados bajo la denominación "beatnik".

Asistimos ahora, a través del cine—como casi siempre—, a la eclosión de unos movimientos nostálgicos sabiamente dirigidos, acaso desde el pentágono de la comercialidad, en Norteamérica. Uno de los casos más flagrantes de ese "revival" es ese personaje que interpreta, en la medida de sus posibilidades de actor, aún simplemente adivinadas para muchos, John Travolta en "Grease", la película de Randal Kleiser.

James Dean, rebelde contestatario, existencialmente angustiado, convertido en un producto dirigido a percudir en la conciencia de toda la sociedad de la opulencia americana, parece haber sido definitivamente enterrado por un nuevo mito, que, para mejor atacar la raíz histórica del mito anterior, se ambienta en su misma época, en la figura de este Danny Zuko, este muchacho de pelo engominado, andares sinuosos, complejo de "duro" de película "negra" y reminiscencias de Elvis, nuevamente idolatrado después de muerto y no por casualidad.

En un principio, ambos personajes, el de Danny Zuko y el que ocupara Dean en "Rebelde sin causa", se parecen. Aunque el primero sea la caricatura del segundo y el sello de un nuevo imperialismo americano acuñado a partir de la presencia sin incógnitas de un joven que dedica sus impulsos vitales al amor, al enfrentamiento con un ocasional rival, a las posturas estereotipadas y a la música, tanto del propio Presley como, en plan de contraste melódico, de Frank y Avalon, que también "sale" en "Grease".

Con Travolta parece querer iniciarse un nuevo capítulo de la sociología juvenil norteamericana, reescribiendo cuidadosamente un pasado muy cercano y, sin embargo, sumamente controvertido. La juventud de Danny Zuko, estudiante de secundaria en el tiempo en que Dean se debatía en sus dudas—"Al este del edén"—, representa la América del desarrollo, que traza una especie de arco entre el final de la década de los cincuenta y el extremo distal de la década actual. Dentro de ese puente, con destino al olvido, quedan el Vietnam, Watergate y la caída del dólar.

A juzgar por el éxito de esta recreación con acento nostálgico, vista la reacción de la juventud tanto norteamericana como europea, puede decirse que Danny Zuko, es decir, John Travolta, se ha convertido en el símbolo de una Norteamérica juvenil, con pocos y concretos problemas, salpicada con una serie de preguntas para las que siempre encuentra respuestas en la sociedad ambiental.

John Travolta, rey de la nueva generación juvenil a nivel occidental, parece haber ganado la partida a James Dean, acabando con las dudas y cogitaciones de la generación precedente. Los chicos de Norteamérica, más que a eso de hacer el amor y no la guerra, a confiar en su futuro y en la providencia de los que sucesivamente van mandando.

Pedro CRESPO

# LA COMEDIA ITALIANA

Desde hace algún tiempo, los franceses se entregan con fervor al culto de la comedia italiana. Todas las semanas coinciden varias en la cartelera de París y de otras ciudades. La fecha de producción no importa. Para atender a la demanda se aceptan las de pasadas temporadas. Su éxito de público es inmenso. "Los nuevos monstruos", de Scola, Risi y Monicelli, ha registrado 350.000 espectadores en París durante el verano. Sordi, Gassman, Tognazzi, Manfredi son tan populares como los grandes actores franceses. Scola y su guionista, Age, que dominan el francés, acuden a dialogar con los espectadores que llenan una sala. No es sólo el éxito de público. Los críticos elogian al máximo estas comedias, se consagran libros a sus realizadores, la televisión dedica un ciclo a los guionistas Age y Scarpelli, en los cursos de cine de la Universidad se estudian estas obras. El crítico Michel Ciment, bien enterado del cine italiano, analiza el fenómeno.

Extraño fenómeno. La comedia italiana no es un género nuevo, ni lo son muchos de sus realizadores actuales. Monicelli y Comencini, dos maestros, llevan más de cuarenta años en el cine y su debut en el largometraje fue por 1949. El de Scola, en 1954; el de Dino Risi, en 1952. Al público italiano le gustan sus comedias desde hace más de veinte años. Pero los sesudos ignoraban sus nombres, no ocultaban el desdén hacia "esos realizadores comerciales". Los sesudos habían dictado su anatema contra la risa. En los festivales se sentía una aguda alergia contra el humor. Un jurado de Cannes intentó remediarla al coronar con el Gran Premio "Señoras y señores", de Pietro Germi. El pateo de la sala al escuchar el fallo fue furioso. Era 1966; lo presencié, y no lo he olvidado. Cuando acalló la protesta, Germi se enfrentó al público: "No se preocupen.

El año próximo traeré un película aburrida." Diez años después he visto a esa misma sala manifestar su entusiasmo ante "Perfume de mujer", de Risi.

El éxito de la comedia italiana en Francia ha repercutido en Italia, donde ya reconocen la categoría de sus realizadores y los sesudos se han reconciliado con el público popular. A buenas horas. Ese público popular, al que gusta el cine de Scola, Risi y colegas, conoce bien el de Visconti y Fellini. Durante una larga travesía de Roma, con sus embotellamientos, el taxista me hablaba de Fellini y Antonioni. Ciment anota una evidencia. Durante veinte años, la corriente intelectual italiana discurría por una doble vía: el producto aristocrático de Visconti, Antonioni y Fellini y los dedicados a exaltar los valores políticos e ideológicos. Sepultada entre estas dos corrientes, la comedia quedaba como producto menor, casi indigno. Pero la comedia es el género más pragmático de cuantos existen. Ni se deja dominar por la "élite" ni se pone al servicio de ideología alguna. Si alguien es capaz de decir que Scola, Monicelli, Risi, Comencini o Steno son realizadores "de derechas", desencadenará carcajadas incontenibles.

La comedia es género que goza de completa independencia para elegir sus ángulos de enfoque y lanzar sus críticas con entera libertad. No se orienta por ideas generales, sino que atiende a las costumbres cotidianas, a los personajes que viven en la calle, a los aspectos político-sociales que reclaman un correctivo. La comedia se ejerce siempre sobre opciones precisas. Es lo que da eficacia a sus ideas críticas, en la medida en que la crítica que hace el cine puede ser eficaz. Una eficacia que acentúa la risa, vehículo directo para llegar a las gentes populares. Nadie ha formulado una crítica tan incisiva del nazismo como Lubitsch en "To be or

not to be". La comedia norteamericana ha sido, desde siempre, el instrumento más útil para evacuar todos los excesos del sistema. Luis Berlanga en "La escopeta nacional" orquesta unas ideas críticas sobre el franquismo más válidas, penetrantes y con mayor repercusión por la cantidad de público al que llegan que las expuestas en todos los pretenciosos filmes supuestamente ideológicos aquí realizados sobre esa etapa. La comedia actual cumple además tareas también importantes. La norteamericana rescata de la marginación a una serie de seres humanos que otros géneros sólo tratan para la nota pintoresca o el "show" de cualquier tipo, con lo que siguen marginados. La comedia italiana, por su parte, al convocar personajes de todas las regiones y hacerlos hablar en sus dialectos—a lo que colaboran bien los actores con su aprendizaje de los diálogos—, contribuyen a que todos los italianos se conozcan mejor y pongan una risa que acolche las viejas rivalidades regionales. Si repasan el catálogo del género comprobarán que la comedia italiana ha puesto en solfa crítica todas las opciones que la solicitaban desde no importa qué lado del abanico socio-político, lo que le da el título del género más democrático, aunque a veces, claro, haya caído en la demagogia o el populismo.

No es extraño el fervor de los franceses por la comedia italiana. Quizá haya mucho de reacción contra su propio cine, tan pendiente ahora de los engorros de la trascendencia y el hermetismo. Ni es extraño que, en la crisis del cine italiano, los únicos que encuentran trabajo son estos veteranos de la comedia, mientras los demás deben esperar la ayuda de la televisión. Allá por la confluencia mayo-junio, sólo un realizador trabajaba en los estudios romanos: Luigi Comencini, que rodaba "El embotellamiento".

Y también cuenta que tras la comedia italiana se hallan estas gentes: Monicelli, Comencini, Scola, Risi, Age, Scarpelli, Macari... ¡Qué tropa!

Alfonso SANCHEZ

## La película de la semana

# "LA NOVIA DEL PIRATA", DE NELLY KAPLAN

Da cierto rubor destacar como película de la semana una que data de hace nueve años y no es una "obra maestra", y a la que, por añadidura, le afecta el tiempo transcurrido. Pero, además de conservar indudables valores, es la mejor del lote estrenado en la semana. La programación de nuestras salas es desordenada. Fuera de las ocho o diez grandes películas norteamericanas, casi es una venta de saldos. "La novia del pirata" debió estrenarse en su momento. Es un filme que tuvo bastante resonancia, aunque en algo influyó la personalidad de la autora.

Nelly Kaplan es una inteligente cineasta argentina con larga residencia en París. Fue colaboradora de Abel Gance, ha escrito ensayos y ha realizado cortometrajes, con los que conquistó varios premios en los certámenes internacionales. En 1969 realizó "La novia del pirata". Es su primer largometraje, pero no el único, como asegura incluso el "press-book" de la distribuidora. Yo conozco, al menos, "Néa" con Samy Frey, Ann Zacharias y Micheline Presle en los principales personajes. Tiene también un tema de rebeldía contra la sociedad.

"La novia del pirata" es un

duro ataque contra la hipocresía, la intolerancia, el sexismo; también la estupidez. La historia se centra en Marie, una mujer que llega con su madre a un pueblo. Nadie sabe de dónde vienen las dos mujeres. Pronto Marie es codiciada por gentes del pueblo. Unos quieren su mano de obra barata, y otros, su carne joven. La mujer que les da cobijo desea el pago en carne. Encerrada en su pequeño universo, Marie sufre su tremenda realidad y busca refugio en la fantasía. La muerte de la madre desencadenará el mecanismo de su venganza. La ejerce con el arma de su cuerpo. Lanza trampas en las que todos van cayendo. Hasta que Marie los pone al descubierto. Las máscaras se caen. Mientras los del pueblo se consumen en su rencor y en su venganza, Marie marcha feliz con el hombre que simboliza para ella la fantasía.

La sátira de Nelly Kaplan es despiadada, sin la menor concesión al sentimentalismo, compuesta a golpes de sarcasmos. La cámara de Nelly Kaplan se mueve con tino por este universo cerrado para expresar cruelmente las torturas morales que sufre Marie y su venganza final. Presentada en Cannes, la película motivó cierto escándalo. Hoy

muchos de los elementos de esta sátira están superados por la evolución de las costumbres. Quedan valores que dieron originalidad y audacia al filme en su momento.

Bernadette Lafont crea bien el personaje de Marie, a cuyo servicio pone su talento de actriz y su intensidad dramática.

A. S.

## CLAUSURA DEL FESTIVAL DE CINE DE FANTASIA Y TERROR

Con una brillante gala en la que estuvieron presentes notables personalidades del mundo del cine, ha tenido lugar en Sitges la clausura del XI Festival Internacional de Cine de Fantasía y Terror, al que han concurrido películas del mundo entero.

El nivel medio de esta decimo-primer edición ha sido óptimo, por la calidad de los filmes presentados a concurso. Incluso el cine esperpéntico y controvertido de Mojica Marins ha tenido su recepción popular con la presencia del discutido realizador, que acudió a Sitges vestido exóticamente y haciendo largas uñas, acompañado de un guardaespaldas que se hace llamar Satán.

Dos jurados, el internacional y el de la crítica, han determinado el palmarés, resaltando la presencia del cine australiano, por cuanto han sido sus dos pe-

lículas, "Long weekend", de Colin Eggleton, y "Patrick", de Richard Franklin, las que han acumulado los premios a la mejor película, mejor realizador y mejor actor.

El cine italiano, representado por la película "Shock", de Mario Bavá, obtuvo el premio al mejor guión, y la actriz Camille Keaton, hija del famoso Buster Keaton, protagonista de "Day of the woman", de Estados Unidos, consiguió el galardón a la mejor actriz.

La mejor fotografía fue la del checo Jaroslav Kucera, en su película "Adela no ha cenado todavía". En cuanto a los efectos especiales, fueron los de la película mejicana "Las abejas", realizados por Dan Genis, quienes obtuvieron el trofeo de esta especialidad.

HOJA DEL LUNES:  
TELEFONO 222 64 50

**Victoria Regio Versailles**

**Liceo Garden**

**Desde HOY LUNES**

SI TODOS LOS MEDICOS FUERAN COMO EDWIGE FENECH, POR VOTACION DEMOCRATICA HABRIA QUE CAMBIAR LOS CUADROS DE LA SEGURIDAD SOCIAL.



EDWIGE FENECH

**La DOCTORA del REGIMIENTO**

ALFREDO PEA · ALVARO VITALI · CARLO DELLE PIANE  
GRAZIA DI MARZA · ALFONSO TOMAS · NINO TERZO  
GIANFRANCO D'ANGELO · MARIO CAROTENUTO  
NANDO CICERO · GUARDAMODOR

**Clasificada para mayores de 18 años**



Cine **BENLLIURE**  
CINE PARA TODOS

Cine **NOVEDADES**  
CINE PARA TODOS

CINE **CARTAGO**  
CINE PARA TODOS

Sesiones: 4,15 - 7 - 9,45

Continua desde las 4

**HOY LUNES,  
ESTRENO**

**LA MAS IMPRESIONANTE REALIZACION DE UN DIRECTOR GENIAL**



Un film de **SAM PECKINPAH**



**KRIS KRISTOFFERSON - ALI MacGRAW**

**CONVOY**

**BURT YOUNG - ERNEST BORGNINE**

**¡UN INTERMINABLE CONVOY DE ENORMES CAMIONES DISPUESTO A ARROLLAR TODO CUANTO SE OPONE A SU PASO!**

**PARA MAYORES DE 14 AÑOS**



**Cine PALAFOX**  
EL MEJOR LOCAL DE EUROPA  
CON LOS MAXIMOS ADELANTOS DEL CINE MODERNO

LABORABLES, 7 y 10,30  
HORARIO: SABADOS Y FESTIVOS,  
4,30, 7 y 10,30

**11.ª SEMANA DE EXITO**

PARA TODOS LOS PUBLICOS

Una colisión en alta mar, 41 hombres atrapados en un Submarino Nuclear a 1.450 pies de profundidad. La operación de rescate más espectacular jamás filmada.

**ALERTA ROJA: NEPTUNO HUNDIDO**

THE MIRISCH CORPORATION PRESENTA  
CHARLTON HESTON  
DAVID CARRADINE · STACY KEACH  
"ALERTA ROJA: NEPTUNO HUNDIDO"  
UNA PRODUCCION DE WALTER MIRISCH  
NED BEATTY · RONNY COX · STEPHEN McHATTIE · ROSEMARY FORSYTH  
Guión de JAMES WHITTAKER y HOWARD SACKLER · Adaptación de FRANK P. ROSENBERG  
Música de JERRY FIELDING · Dirigida por DAVID GREENE · Producida por WALTER MIRISCH  
Una película UNIVERSAL · TECHNICOLOR · PANAVISION  
Cinema Internacional Corporation

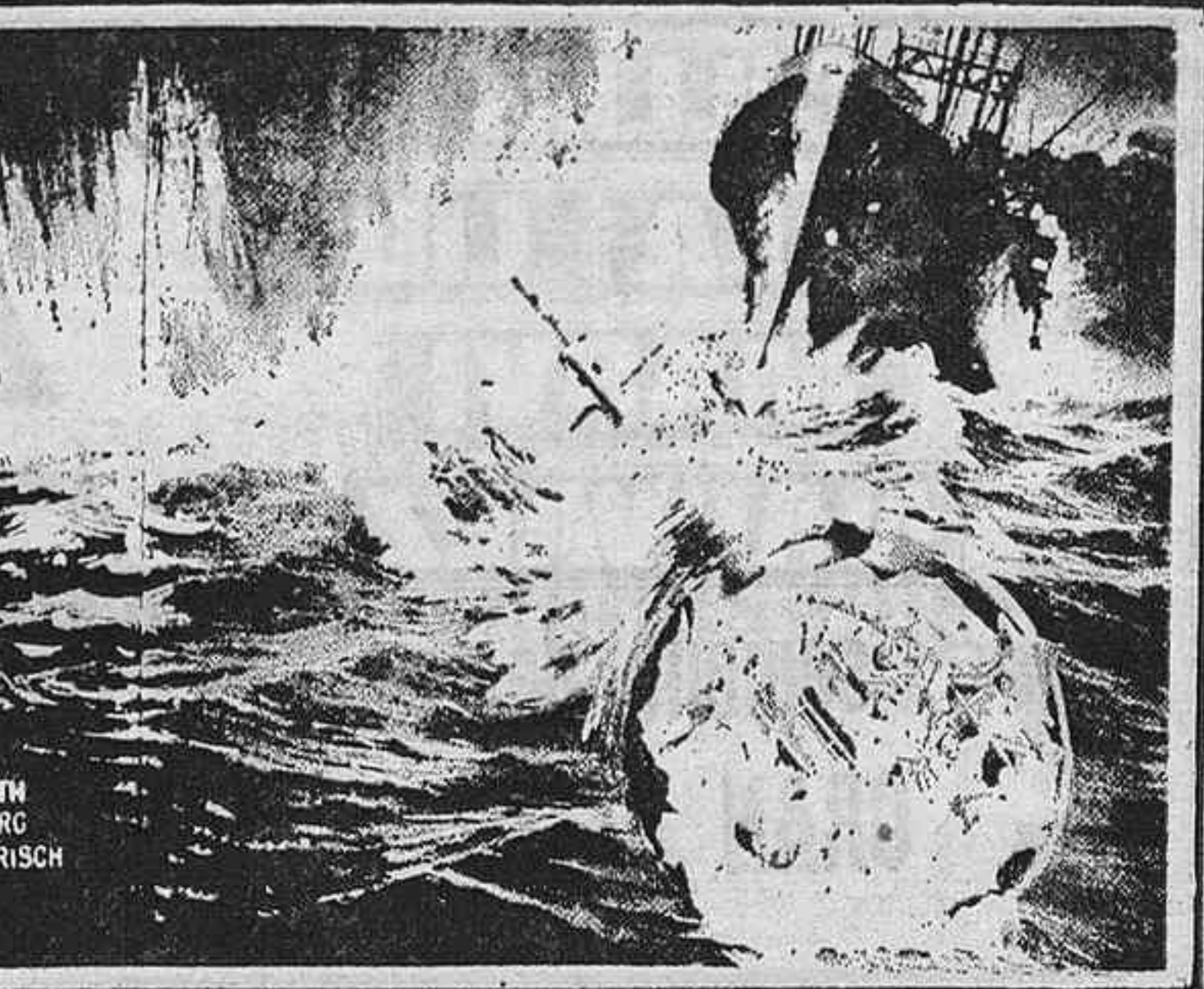

**gacetillas**

**CONCIERTOS DE MEDIODIA, SOPRANO: MARIA MURO. GUI-**  
tarra: Demetrio Ballesteros. Recital de canciones del Renacimiento y  
cantos sefardíes. 16 lunes. 12 horas. Fundación Juan March. Castelló, 77.  
Entrada libre.

**ORQUESTA NACIONAL. TEATRO REAL, "VILLANESCA", BER-**  
naola; "Primer concierto piano", Brahms; "Quinta sinfonía", Prokofiev.  
Sollista: Alexis Weissenberg. Director: Ros Marbá. Viernes y sábado, 19  
horas. Domingo, 11,30. Localidades taquillas calle Carlos III, jueves, de  
9 a 13,30 y de 17 a 19.

**teatro subvencionado**

**TEATRO BELLAS ARTES.** — Segunda quincena de noviembre, inauguración temporada. Estreno: Bodas que fueron famosas del Pingajo y la Fandanga (de José María Rodríguez Méndez; escenografía, Carlos Cytrynowsky; dirección, José Luis Gómez).

**TEATRO MARIA GUERRERO.** Segunda quincena de noviembre, inauguración temporada. Estreno: Noche de guerra en el Museo del Prado (de Rafael Alberti; con una exposición histórica de Alvaro del Amo y Miguel Bilbao; escenografía, Equipo Crónica; dirección, Ricard Salvat).

**teatros**

**ALCAZAR.**—(Alcalá, 20. Metro Sevilla. Teléfono 2212252.) Compañía Teatro Cómico. Hoy, 7 y 10,45 noche: El llo nuestro de cada día (de Manuel Baz, con Ismael Merlo, Anne Marie Rosier, Pedro Peña y Mara Goyanes).

**ALFIL.**—Del 17 al 31 de octubre, 7, 10,30: Máscaras presenta a José María Guillén, Miguel Palenzuela, Estanis González y la presentación de Amparo Larrañaga en Socios en esta tierra (de Manuel Alonso Alcalde). ¡Grandioso éxito! Dirección, Esteban Polls.

**ARLEQUIN.**—(San Bernardo, 5. Gran Vía. Teléfono 2473173. Metro y aparcamiento Santo Domingo.) Hoy, 7 y 10,30: Tony Soler, Eloy Herrera en Un cero a la izquierda (de Eloy Herrera). Aviso: Cualquiera parecido con personajes reales NO es mera coincidencia. ¡Ha-

cia las 2.000 representaciones! Mayores 18 años.

**ARNICHES.**—(Cedaceros, 7. Metro Sevilla. Teléf. 2224991.) Hoy, descanso. Mañana, a las 7,30 tarde y a las 11 noche: ¡Sexto mes del gran éxito musical del año! Marisa Medina en Satán azul (de Enrique Barreiro y Alfonso Santesteban). La primera obra teatral clasificada "S", dado su gran erotismo. Coreografía: Skip Martin. Director: Antonio Corencia. Prohibida dos años. Exclusivamente mayores 18 años.

**BARCELÓ.**—(Barceló, 11. Metro Tribunal. Teléfono 4487987.) Hoy, 7 tarde y 10,45 noche: Producciones José Luis Montero presenta a Marisol Ayuso en Lecciones de cama para paralíticos (comedia musical de Emilio G. Loygorri y F. García Morcillo, con Pepe Alvarez, Ula Becker, Enrique Carrión, Joaquín Embid, Aparicio Rivero, Sara Mora, Sally Sitton, Paca Villalba; Ballet Parlamento; coreografía, Alberto Massulli; dirección, Juan J. Alonso Millán).

**BEATRIZ.**—(2264626.) Hoy, descanso; mañana, 7 y 10,45 noche: Compañía Arturo Fernández en Un adorable inconsciente (de Jean-Pierre Aumont; con Diana Lorys, Natalia Duarte, Irene Foster, Guillermo Hidalgo, Rodolfo Rojas y Juan José Otegui).

**CALDERON.**—7, 10,30: José Ortiz presenta la compañía revistas Fernando Esteso con la supervedette Norma Duval en Ya tenemos "risocracia" (de F. Esteso y E. Bariego; música, F. García Morcillo; con las primeras figuras Enrique Menéndez, Moncho Ferrer, Lidia Zuazo, Lilian Lix, Ballet Bubbles Dancers; coreografía Nacho Arrieta, Aquilino de la Rosa). Mayores 18 años.

**CIRCO AMBULANTE MUNDIAL.**—El circo de las maravillas en plaza de Castilla! ¡Sensacional! ¡Fabuloso! Hoy, 6,15, 8,30: Torrebruno, Payaso Número Uno, presenta la primera Olimpiada del Circo y el programa "El recreo" de Televisión Española. El gorila gigante, King-Kong, Sandokan y el tigre de Malasia. "Superman", el hombre eléctrico de las galaxias. El Bambino de Oro con los leones de Abisinia. Chimpancees yeyés. Perritas de Hollywood. ¡Elefantes cantantes! ¡Caballitos enanos! Las águilas humanas en los trapecios volantes. ¡Dos grupos de payasos! Acrobatas en el trampolín. ¡El hombre proyectil de EE. UU.! ¡Saltadores en la balanza rusa! Malabaristas con los pies. El genial detective de la tele Rocky Chaparro, el ídolo de los niños, y otras novedades. Funciones 6,15 y 8,30. Sábados, 4,15, 6,30 y 8,45. Domingos, 12 mañana, 4,30 y 7 tarde. Metro y autobuses plaza de Castilla. Amplio aparcamiento. Niños, precios reducidos.

**CIRCO PRICE DE MADRID.**—(Junto plaza toros las Ventas. Metro y autobuses Alcalá. Teléfono 2561023.) Cúpulas impermeables. ¡Grandioso éxito! Temporada oficial de circo: Miss Zira y su emocionante lucha con cocodrilos bajo el agua. Los hombres de las Galaxias. Geroku y la bola misteriosa. Los cosacos del Don, Arakoff y sus galopes a caballo. El malabarista argentino Víctor Ponce. Los sensacionales alambribristas, a 20 metros, sin red de protección, Les Orsolas. Los superpayasos Hermanos Moreno. Los saltadores del desierto, la mujer de los caballos de acero, acrobatas a la cama elástica, Mazzinger, el enanito Alan y otras muchas curiosas novedades. Horario funciones: lunes y martes, descanso de la compañía; miércoles, sólo 7 tarde; jueves, a las 5, gran función especial, con sorteos y regalos para niños y mayores, y 7,15 tarde; viernes,

7 tarde y 10 noche; sábado, 4,30, 7,15 y 10,15; domingo, a las 12 del mediodía, función matinal, con muchas sorpresas, rifas y regalos; tarde, 4,30 y 7,15. Venta anticipada de localidades. Taquillas junto plaza toros las Ventas. Niños, precios especiales.

**COMEDIA.**—(2214931.) 10,45 noche: Jordi Morell presenta a The Lindsay Kemp Company en Flowers. Una pantomima para Jean Genet. Última semana. Día 26, estreno: Salomé, otro montaje concebido, diseñado y dirigido por Lindsay Kemp.

**COMICO.**—(Paseo Delicias, Metro Palos de Moguer. Tel. 2274537.) Hoy no hay función por descanso compañía. Mañana, 7, 11: ¡Octava temporada de arrollador éxito cómico! Compañía Pedro Osinaga, con Ana María Vidal, en Sé infiel y no mires con quién. Viernes 27, función noche, 7.000 representaciones. Gran fin de fiesta.

**ESLAVA.**—Hoy, 7 y 10,30 noche: TEC (Teatro Estable Castellano) presenta Así que pasen cinco años (de Federico García Lorca; con Guillermo Marín, Esperanza Roy, Manuel Angel Egea, Claudia Gravi y TEL; actriz invitada, María Luisa San José; dirección, Miguel Narros). "...Una obra única, admirable...". "...escucharla es un goce...". "...una "invención" de intérpretes y estilos rayana en el milagro...". Antonio Valencia en HOJA DEL LUNES 25-9-78. Autorizada para todos los públicos.

**FIGARO.**—(Teléfono 2391645. Doctor Cortezo, 5. Centro, Metro Tirso de Molina.) Hoy lunes, descanso de M-7. Catalonia (el más divertido y brillante espectáculo creado por Els Joglars; dirección: Albert Boadella). Horarios de representaciones, consultar cartelera diaria. Mañana martes, 7,30 tarde.

**INFANTA ISABEL.**—(Barquillo, 24. Teléfono 2214778. Metro Eanco. Aparcamiento plaza del Rey.) Dirección, Arturo Serrano. Presenta una producción Juan José Seoane. Hoy, descanso. Mañana, 7 y 10,45: Elena María Tejero, Ricardo Merino; Maribel y la extraña familia (de Miguel Mihura; con María Isabel Pallarés, Elisenda Ribas, en Rufi; colaboración Aurora Redondo; dirección, Angel F. Montesinos).

**LARA.**—(Corredera Baja, 15. Teléfono 2211631. Metro Callao.) Hoy, descanso; mañana, 7 tarde y 10,45 noche: ¡Segundo año triunfal! Lola Herrera, Pedro Civera y Rafaela Aparicio en Alicia en el País de las maravillas (de Miguel Sierra). ¡Muy divertida!

**LATINA.**—(Teléfono 2652835.) Próximo viernes, 10,45 noche, grandioso acontecimiento. ¡Nueva compañía revistas Colsada! Presentación en Madrid de la gran "supervedette" española Tania Doris, la auténtica figura de la revista, jun-

to al cómico supersónico Luis Cuenca, en la gran revista musical a gran espectáculo Apasionada, original de Arana, Jiménez y García, música de Dols y Soto, con la colaboración especial de la famosa actriz cómica Eugenia Rocca y un fabuloso desfile de actores y actrices, junto a los "ballets" Vampires of the Air y Toples Danz. Horarios de las funciones: próximo viernes, 10,45 noche, presentación oficial; sábados y visperas, 7 tarde y 10,45 noche; laborables y festivos, 7 tarde y 10,30 noche (miércoles, descanso). Venta anticipada de localidades con cinco días de antelación. Hoy no hay función.

**MARAVILLAS.**—Hoy, descanso. Mañana, 7 y 10,30 noche. Exitoso cómico, Emilio Laguna en Lomio es de nacimiento (con Paloma Hurtado, Margarita Calahorra, José A. Ceinos, Gaby Alvarez y Pilar Bardem). 7.º mes de éxito. ¡Carcajadas a tutti! Autorizada para mayores 18 años. ¡Últimos días! Domingo 22, despedida.

**MARQUINA.**—(Prim, 11. Teléfono 2318467.) Hoy, descanso. Mañana, 7 y 10,45 noche: Víctor Valverde, María Jesús Sirvent, Conchita Goyanes y la colaboración de Antonio Medina en Historias íntimas del paraíso (de Jaime Salom; dirección, Santiago Doria).

**MARTIN.**—(Santa Brígida, 3. Metro Tribunal. Teléfono 2316393.) Hoy, descanso. Mañana, 10,30 noche: Esperando a Godot (de Samuel Beckett, premio Nobel; con Maruchi Fresno, María Paz Ballesteros, Rosa María Sardá, Maitte Erik y Maitte Tojar; dirección, V. Sainz de la Peña). Butaca, 325 pesetas. Últimos días por razones de programación previa. Próximo estreno: Fuenteovejuna.

**MONUMENTAL.**—(Metro Antón Martín. Teléfono 2271214. Aparcamientos Atocha y plaza Santa Ana.) Todos los días, 7 tarde y 10,30 noche: ¡Sigue el éxito triunfal de la revelación musical! El diluvio que viene (de Garinei y Giovannini). El espectáculo más fantástico y prodigioso que se ha visto en Madrid. Producido y realizado por Ramón y Antonio Riba. Con Franz Johan, Lia Uyá, Loreño Valverde, Manuel Zarzo, Ira, Josefina Güell, José Guardiola (la voz de Dios). Coros y "ballet". Localidades, venta anticipada con cinco días sin aumento. Lunes, descanso.

**MUNOZ SECA.**—(Refrigerado. Plaza del Carmen. Metro Sol. 2219047.) Hoy, 7,30 y 11 noche. ¡Segundo año consecutivo de éxito arrollador! Nuevo Madrid... pecado mortal (de Antonio D. Olano y Juan Pardo). ¡No deje para mañana lo que pueda reírse hoy con el cachondeo de un Madrid al desnudo integral colectivo! Un Madrid erótico, verde, político y musical de máxima actualidad. Avi-

so: Esta comedia musical, recomendada por el "Time", de Nueva York, como la primera obra de la apertura española, está clasificada gravemente peligrosa (4) y prohibida terminantemente a menores 18 años. ¡Pronto 1.000 representaciones en Madrid!

**PRINCIPE.**—(Tres Cruces, 10. Metro Sol y José Antonio. Parking plaza del Carmen. Teléf. 2218016.) Hoy, 7 y 10,45 noche. ¡Superacontecimiento! ¡Por fin! Ven a disfrutar (Let my people come). El superdivertido musical erótico que ha asombrado a los públicos del mundo. Fabuloso reparto internacional. Aviso: Rigurosamente mayores 18 años. Clasificada "S".

**REINA VICTORIA.**—7 y 10,45: Luis Sanz presenta a María José Cantudo en Las Leandras (González del Castillo-Muñoz Román, maestro Alonso; con Alfonso del Real, Mercedes Vecino). La mejor revista de todos los tiempos.

**VALLE INCLAN.**—(2411389.) Hoy, 7,30 y 11 noche: Cara al sol... con la chaqueta nueva (farsa política de Antonio D. Olano, con Valeriano Andrés, Mari Begoña, Perla Cristal, Pilar Laguna, Susana Mayo, Salvador Vives y la presentación de Raymond. Venta anticipada.

**ZARZUELA.**—Temporada de ballet. Días 17 al 22: Rudolf Nureyev and Friends. De 150 a 500 pesetas la localidad más cara.

**café-teatro**

**BOITE DEL PINTOR.**—(Goya, número 79. Teléfono 2755070.) Todas las noches, 11,30 y 1,30: La comedia musical de Fernando Vizcaino Casas, Camaleón "story" o El chaquetero de la Moncloa (historias de este país, antes llamado España; con Pepe Ruiz, Salomé Guerrero, Carla Celis, en la camarada Nuria; Ballet Boite Pintor; coreografía, Alberto Portillo; dirección, Eugenio García Toledano; músicas y dirección musical, Gregorio García Segura).

**KING KABARET LITERARIO.** (José Antonio, 34. 2314827, 2321524.) Entrada Mesonero Romanos. Aparcamiento Tudescos-plaza del Carmen. Hoy, descanso. Mañana, 12 noche: Nati Mistral con su nuevo espectáculo. ¡6 últimos días!

**LADY'S.**—(Flor Baja, esquina Gran Vía. Teléfono 2487071.) Presenta: Pornografía (de Fernando Gracia). Un insólito espectáculo repleto de carcajadas y bellas mujeres, que por vez primera se atreven a lo que nadie se atrevió. Pases: 11,45 y 1,15. Después, otro gran espectáculo.

**STEFANIS.**—(Bravo Murillo, 28. Teléf. 4482080.) A las 11,15 y 12,45: Los últimos cachondos. Comedia erótico-musical de Alfonso Paso,

**AUN PUEDE VERLO.**



**TEATRO MONUMENTAL**

**TEATRO de la ZARZUELA**  
TEMPORADA DE BALLET  
MARTES 17 A DOMINGO  
22 DE OCTUBRE  
**Rudolf Nureyev and Friends**  
HORARIO: 10,30 noche  
Sábado, 7 tarde  
PROGRAMA:  
• "Aureole"  
• "Pierrot Lunaire"  
• "Chants de compagnon errant"  
• "El corsario"  
DE 150 A 500 PTAS.  
LA LOCALIDAD MAS CARA  
Organización y realización:  
Dirección General de Música  
Teatros Nacionales y Festivales  
de España  
MINISTERIO DE CULTURA



**CANCILLER CANDILEJAS**

**FALLA LIDO**

**MARVI**

**NARVAEZ**

**2ª semana de GRAN EXITO**

**LA GUERRA DE LAS GALAXIAS**

**STAR WARS**

PARA TODOS LOS PUBLICOS



maestro Montorio y Manuela Rodríguez, Desnudo integral colectivo. Explosivamente divertida. Dirección, Alfonso Paso.

**cines por sesiones**

**ALBENIZ CINEMA.** — 4, 6,45, 9,30: Operación relámpago. Apta. número 90. 2252652.) 4,30, 7 y 10: Engendro mecánico (Julie Christie). ¡Una película que va más allá de las imágenes! Mayores de 16 años.  
**AMAYA.**—4,30, 7, 10,15: El griego de oro. Ella, viuda de un presidente; él, multimillonario (Anthony Quinn, Jacqueline Bisse). Séptima semana.  
**AVENIDA.**—7, 10: El triángulo diabólico de las Bermudas (John Huston, Marina Vlady). ¡Se acerca el momento de traspasar el umbral de lo desconocido! 14 años. Cuarta semana.  
**BENLLIURE.** — 4,15, 7 y 9,45: Convoy. La más extraordinaria realización de Sam Peckinpah. Panavisión. Technicolor. Mayores 14 años.  
**BILBAO.**—7, 10: El maravilloso mundo del sexo. Clasificada S.  
**BULEVAR.**—4, 7, 10: ¿Qué hace una chica como tú en un sitio como éste? Una película de Fernando Colomo (con Carmen Maura, Félix Rotaeta y Héctor Alterio).

Pases película: 4,20, 7,20, 10,20. Cuarta semana.  
**CALIFORNIA.**—4,30, 7, 10: Annie Hall. "Casi" una historia de amor. Mayores 18 años y 14 acompañados.  
**CALLAO.**—7, 10: Así como eres.  
**CAPITOL.**—7, 10: Un hombre llamado Flor de Otoño.  
**CARLOS III.**—7, 10: Por fin ya es viernes. Tolerada.  
**COLISEVM.**—7, 10: La ehica del adiós (Richard Dreyfus, Oscar mejor actor 1978; con Marsha Mason y Quinn Cummings; metrocolor). Mayores 14 años. ¡Éxito mundial!  
**CONDE DUQUE.**—4,30, 7, 9,45: Dos hombres y un destino (Paul Newman, Robert Redford, Katharine Ross). 14 años y menores acompañados. Séptima semana.  
**CONSULADO.**—7, 10: La chica del pijama amarillo.  
**EL ESPANOLETO.**—4,15, 7, 10: Grease (Brillantina). John Travolta, Olivia Newton-John. ¡Grandioso éxito! Mayores 14 años.  
**FUENCARRAL.**—4,15, 7, 10: Grease (Brillantina). Technicolor. Autorizada únicamente mayores 14 años.  
**GRAN VIA.**—7, 10: Capricornio uno (Elliot Gould). ¡Alucinante, excitante, grandiosa! Tolerada.  
**LOPE DE VEGA.**—7, 10: Los novios de la muerte. ¡La mejor película de la Legión! Mayores 18 años.  
**MOLA.**—4,15, 7, 10: Grease (Brillantina). John Travolta, Olivia Newton-John. ¡Grandioso éxito! Mayores 14 años.

**NOVEDADES.** — 4,15, 7 y 9,45: Convoy. La más extraordinaria realización de Sam Peckinpah. Panavisión. Technicolor. Mayores 14 años.  
**OXFORD-1.**—(Princesa, 5.) 4, 6, 8, 10: Tristana. ¡Una obra maestra desde el primero al último fotograma de Buñuel! Con Catherine Deneuve, Franco Nero. Mayores 16 años.  
**OXFORD-2.**—(Princesa, 5.) 4,20, 6,20, 8,20, 10,20: Lo que los padres deberían saber. La primera película de la famosa serie "Informe de iniciación sexual". Es el acontecimiento del año por su auténtica exposición del despertar sexual de la juventud. Clasificada S. Accesos: Princesa, 5 (bajada escalera central), plaza de España, Martín de los Heros, Ventura Rodríguez y parking Princesa, 5.  
**PALACIO DE LA MUSICA.** — 4,30, 7, 10: ¡Vaya par de gemelos! (una interpretación de Paco Martínez Soria que vale por dos; eastmancolor). 14 años y menores acompañados.  
**PALACIO PRENSA.**—7, 10: Cartas de amor de una monja.  
**PALAFOX.**—(El mejor cine de Europa.) 7, 10,30: Alerta roja: Neptuno hundido (con Charlton Heston; technicolor; panavisión). Tolerada.  
**PAZ-TODD-AO.**—(4464566.) 6,45, 9,30: Una mujer descasada. Exclusivamente 16 años.  
**PRINCESA.**—7, 10: Por fin ya es viernes. Tolerada.  
**PROYECCIONES.**—4,30, 7, 10: La escopeta nacional (una película ferocemente divertida).  
**REAL CINEMA.** — 4,30, 7, 10: La escopeta nacional.  
**RIALTO.**—7, 10: Ruta suicida (Clint Eastwood, Sandra Locke). Mayores 18 años.  
**RICHMOND.**—4, 6,45, 9,30: Una mujer descasada. Exclusivamente 16 años.  
**ROXY A.**—7, 10: Al servicio de la mujer española. Mayores 16 años.  
**ROXY B.**—7, 10: Ensalada Baudelaire (ide actualidad palpitante!). Mayores 18 años.  
**SALAMANCA.**—(Teléf. 2260823.) 3,45, 6,30 tarde, 9,30 noche: Encuentros en la tercera fase. Un filme de Steven Spielberg, director de Tiburón (Dolby system; panavisión). Todos los públicos.  
**VELAZQUEZ.** — 7, 10: La chica del pijama amarillo.  
**VERGARA.**—7, 10: Climax.

**cines sesión continua**

**ALUCHE.**—5: Engendro mecánico. Mayores 16 años.  
**ALVI.**—4,30: Viena erótica, 1900. Clasificada S. Mayores 18 años.  
**APOLO.** — Continua 4,30: Motel en la carretera. ¡Más vale tarde que nunca; el acostarse con ellas "merece la pena"!  
**ARAGON.**—Continua 4: Esposamente y Asignatura pendiente. Exclusivamente mayores 18 años.  
**AZUL.**—Continua 11: El huevo de la serpiente.  
**BAHIA.**—Continua 4: Padre Padrone. Un filme de los hermanos Taviani.  
**BENAVENTE.**—(Plaza de Vázquez de Mella, 3. Tel. 2221864.) Continua 4: La última orgía de la Gestapo. Clasificada S. Mayores 18 años. Tercer mes.  
**BRISTOL.**—5: Aventuras de un detective privado, El calor de la llama.  
**CANCILLER.**—4,30: La guerra de las galaxias. ¡La mejor película del año! Tolerada.  
**CANDILEJAS.** — 4: La carrera del oro, La guerra de las galaxias. Apto.  
**CAPRI.**—4,30: Che (¿qué?) y La siesta.  
**CARLTON.**— Continua 4: Viena erótica, 1900. Clasificada S.  
**CARTAGO.**—Continua 4: El alegre divorciado (Martínez Soria) y Convoy. La más extraordinaria realización de Sam Peckinpah. Panavisión. Technicolor. Mayores 14 años.  
**CERVANTES.** — 4,30: Reina zanáhoría y Bullitt. Mayores 14 años.  
**C. LINEAL.**—5: Aventuras de un detective privado, El calor de la llama.  
**CONCEPCION.** — Continua 4: Viena erótica, 1900. Clasificada S.  
**EMPERADOR.**— Continua 4,30: La herencia Ferramonti y Furtivos. Mayores 18 años.  
**EXTREMADURA.**—5: Dentista erótico. ¡Picaresca, atrevida! Mayores 18 años.  
**FALLA.**—5: La carrera del oro. La guerra de las galaxias. Apta.  
**FANTASIO.**—4,30: Jesucristo superstar. El filme más grandioso de los últimos tiempos. 18 años y menores acompañados.  
**FLORIDA.**— (General Ricardos,

número 103. 4710402.) Continua 5: Dentista erótico: ¡Una comedia picaresca y divertida! Mayores de 18 años.  
**GALILEO.**—Continua 4: Eva.  
**GARDEN.**—5: La doctora del regimiento.  
**GRANADA.**—Continua 4: Doctor No y La Pantera Rosa ataca de nuevo. Toleradas.  
**IDEAL.**—4,30: Reina zanahoria y Bullitt. Mayores 14 años.  
**IMPERIAL.**—Continua 10: Pedro y el dragón Elliott (Walt Disney Productions; technicolor). Tolerada. Pases película: 10, 12,3, 2,6, 4,9, 6,12, 8,15 y 10,18.  
**INFANTA.**—Continua 4: La pequeña (Pretty baby) (de Louis Malle. ¡La imagen de un mundo adulto a través de los ojos de una niña! Pases: 4, 5,55, 8,5, 10,10. Película doblada en español.  
**INFANTE.**—5: Dentista erótico. ¡Picaresca, atrevida! Mayores 18 años.  
**JORGE JUAN.** — 4,30: Objetivo matar y Marcha triunfal. Clasificada S. 18 años.  
**JUAN DE AUSTRIA.**—5: Flebre del sábado noche. ¡Música de los Bee Gees! Mayores 18 años.  
**KURSAL.**—5: Aventuras de un detective privado, El calor de la llama.  
**LICEO.**—5: La doctora del regimiento.  
**LIDO.**—4,30: El heredero del bi-

**OTRA SELECCION DEL CINE**

**CONDE DUQUE**

**¡¡7. A SEMANA DE LA PELICULA DE LOS 4 OSCARS!!**  
**¡¡ VUELVEN !!**



**PAUL NEWMAN  
ROBERT REDFORD  
KATHERINE ROSS**

**"BUTCH CASSIDY AND THE SUNDANCE KID"  
(DOS HOMBRES Y UN DESTINO)**

UNA PRODUCCION: GEORGE ROY HILL - PAUL MONASH con STROTHER MARTIN - JEFF COREY - HENRY JONES - PAUL MONASH  
 REDFORD POR JOHN FOREMAN - GEORGE ROY HILL - WILLIAM GOLDMAN - BURT BACHARACH  
 NEWMAN POR GEORGE ROY HILL - WILLIAM GOLDMAN - BURT BACHARACH  
 AUTOREA: GONZALEZ NEWMAN-FOREMAN - PANAVISION - COLOR DELUXE

Un juego peligroso en el que se utilizaron siempre las cartas marcadas de la traición, de la violencia y del crimen PARA MAYORES DE 14 AÑOS Y MENORES ACOMPAÑADOS

**cine Felipe II**

Teléfonos 401 44 78 - 401 50 27. Fuente del Berro, 29. Frente al Palacio de Deportes. Aparcamientos: Felipe II, Goya, 115. Autobuses número 30 y Circular. Metros: Goya y plaza de Roma (antes M. Becerra)

ENTRA EN SU **3er MES TRIUNFAL**

"Y ASI SE ACUMULAN-EN UN RELATO DENSO, LENTO, SOBRECARGADO-SITUACIONES HOMOSEXUALES, INCESTUOSAS, APASIONADAS, REFINADAMENTE EROTICAS" ("ABC")

Elegancia, distinción y personalidad. Todo esto es LUCIA BOSE en esta película.  
 V. o. integra con subtítulos en castellano  
**RIGUROSAMENTE PROHIBIDA A MENORES DE 18 AÑOS**

Academy Pictures International presenta el film escandalo de **BENI MONTESOR** con **LUCIA BOSE** MAURICE RONET EVA AXEN STEFANIA CASINI



**la ORGIA del SEXO**

Se advierte al público que esta película, por su temática y contenido, pudiera herir la sensibilidad del espectador.

**Florida Park**  
**¡GRAN EXITO!**  
 Todas las noches, 1,30 (excepto domingos)  
**EL SHOW de Andres PAJARES**  
 ...y amigos  
 11,45 noche 19,00  
 Restaurant desde las 9.30  
 RESERVAS PARA LA CENA  
 tels: 2731074  
 2735686



lón de dólares y La guerra de las galaxias. Toleradas.  
**LISBOA.**—5: Aventuras de un detective privado, El calor de la llama.  
**LOPEZ DE HOYOS.** — (Metro Prosperidad. 2613833.) 4:30: Bullit. 14 años.  
**LOS ANGELES.** — 5: Dentista erótico. ¡Picaresca, atrevida! Mayores 18 años.  
**LUCHANA.**—Continúa 4: La portentosa vida del padre Vicente.  
**MAGALLANES.** — (Magallanes, número 11.) Continúa 4: Vicio de familia, Pepito Piscina. Mayores 18 años.  
**MARVI.**—5: La carrera del oro. La guerra de las galaxias. Apta.  
**METROPOLITANO.** — Continúa 4: Vote a Gundisalvo.  
**MINICINE 1.**—Continúa 11: Libertad sexual en Dinamarca. Clasificada S.  
**MINICINE 2.**—Continúa 11: El placer de las damas.  
**MINICINE 3.** — Continúa 11: Adiós al macho.  
**MONTERA.**—11 mañana: La chica del pijama amarillo.  
**MORASOL.** — Continúa 4: Dos misioneros (Terence Hill, Bud Spencer; technicolor). Tolerada.  
**NARVAEZ.**—4,30: La guerra de las galaxias. ¡La mejor película del año! Tolerada.  
**ODEON.** — 5: Aventuras de un detective privado, El calor de la llama.  
**OPORTO.**—5: Aventuras de un detective privado, El calor de la llama.  
**PALACE.**—Continúa 4: Las 1.001

noche. Un filme de Pier Paolo Pasolini. Mayores 18 años. Pases: 4,30, 7,10, 9.  
**PALACIO DEL PROGRESO.**—5: La muerte tenía un precio. ¡La máxima expresión del "western". Mayores 14 años.  
**PAVON.**—Continúa 4: Viena erótica, 1900. Clasificada S.  
**PEÑALVER.** — Continúa 4: La pequeña (Pretty baby) (de Louis Malle). ¡La imagen de un mundo adulto a través de los ojos de una niña! Película doblada en español.  
**PLEYEL.**—10: Los caraduras y Los picarones.  
**POSTAS.** — (Local de estreno.) Continúa 10 mañana: Club privado. Un filme de Max Pécas. ¡Las delicias desconocidas del París secreto! Clasificada S. Cuarta semana.  
**POMPEYA.**—Continúa 11 mañana: El semental (The stud) (de Quentin Master; con Oliver Tobias, Joan Collins). Pases: 11, 12,40, 14,35, 16,15, 18,5, 20. Numerada, 22,10.  
**REGIO.**—5: La doctora del regimiento.  
**REX.**—Continúa 11: Emmanuelle y los últimos canibales. Clasificada S.  
**RIO.**—4: Chinatown y Matrimonio al desnudo.  
**ROMA.**—4,30: Cazar un gato negro, Chinatown.  
**ROSALES.**—Continúa 4,15: Las 1.001 noches. Un filme de Pier Paolo Pasolini. Mayores 18 años. Pases: 4,15, 7, 9,45.  
**ROYAL.** — 5: Dentista erótico. ¡Picaresca, atrevida! Mayores 18 años.  
**S. BARANDA.**—Continúa 5: Motel en la carretera. ¡Más vale tarde que nunca; el acostarse con ellas "merece la pena"!  
**SAN CARLOS.**—Continúa 5: El último guateque y James Bond contra Goldfinger". Mayores 18 y 14 acompañados.  
**SAVOY.**—4: Emmanuelle negra va a Oriente y El dentista erótico. Clasificada S. Mayores 18 años.  
**TEXAS.**—4,30: La ciudad quemada y Sexualmente vuestro (clasificada S).  
**TIVOLI.**—Cerrado por reforma.  
**TORRE DE MADRID.**—Continúa 11: Adiós al macho.  
**UNIVERSAL CINEMA.** — Continúa 5 tarde: Yuppi-Du (Charlotte Rampling), La prima Angélica (López Vázquez; director, Saura). 18 años.  
**VALLEHERMOSO.**—5: Por las antiguas escaleras, Emmanuelle negra se va al Oriente. Clasificada S.  
**VERSALES.**—5: La doctora del regimiento.  
**VICTORIA.** — 5: La doctora del regimiento.

**VOZ.**—4,30: Karate a muerte en Bangkok y Marcha triunfal.

**versión original  
subtitulada**

**ALEXANDRA.**—Continúa 10,15: Novecento (1900). 2.ª parte.  
**ALPHAVILLE 1.**—(Tel. 2487233.) 5, 7,30 y 10,15: El amigo americano.  
**ALPHAVILLE 3.**—(Tel. 2487233.) Sesiones independientes 4,30 y 10,15: Le diable probablement, de Robert Bresson. Francia 1977 6,45: En el curso del tiempo, de Win Vender.  
**BELLAS ARTES.** — Continúa 4: La novia del pirata, de Melly Kaplan. Pases: 4, 6, 8, 10. Mayores 18 años.  
**DRUGSTORE.** — Continúa 11: Agente 69 Jensen. Clasificada S.  
**DUPLEX-1.**—(General Oraa, 67. Metro Diego de León. Tel. 2620002.) Continúa 5: La grande bouffe. Pases: 5, 7,30 y 10.  
**DUPLEX-2.** — (Teléf. 2620002.) Continúa 4,30. Pases: 4,30, 6,30, 8,30, 10,30: Las vacaciones de M. Hulot. Novecento mes. Tolerada.  
**FELIPE II.**—(Refrigerado. Teléfonos 4014478 y 4015027. Calle Fuente del Berro, 29. Frente Palacio de los Deportes. Esquina Goya. Parking avenida Felipe II. Bus 30 y Circular. Metro Goya y plaza de Roma.) Continúa desde las 3,50: La orgía del sexo. Clasificada S. V. o. integra con subtítulos en español. Pases: 4, 5,35, 7,20, 9,5, 10,45. Tercer mes.  
**GAYARRE.**—Continúa 4,30: Delito de amor (de Luigi Comencini; con Stefania Sandrelli y Giuliano Gemma). Pases película: 4,40, 6,30, 8,25 y 10,20.  
**PEQUEÑO CINE ESTUDIO.**—(Magallanes, 1. 4472920. Metro Quevedo.) 4, 6,15, 8,15, 10,30: Días tranquilos de Clichy. Clasificada S. ¡Última ocasión de verla en Madrid!  
**URQUIJO.**—Continúa 3,15: Novecento (1900). Primera parte.

**filmoteca**

**FILMOTECA NACIONAL DE ESPAÑA.**—(Cine Príncipe Pío. Paseo Onésimo Redondo, 16. Teléfono 2478427.) 16: Film Festival/Rotterdam: La mami et la putain (de Jean Eustache). V. o. (Se suspende la sesión de las 18 por la larga duración de la película.) 20: Recuerdo de Charles Boyer: Al margen de la vida (de Julien Du-

vivier). V. esp. 22: Recuerdo de Charles Boyer: Liliom (de Fritz Lang). Int.: Antonin Artaud V. o.

**salas de fiesta**

**ALAZAN NIGTH-CLUB.**—(Paseo de la Castellana, 24. Tels. 2760017 y 2258948.) Noches: Encanto y belleza con las más explosivas y fabulosas "vedettes". Balle Domingos, cerrado. Mayores 18 años.  
**BIOMBO CHINO.**—(Isabel la Católica, 6. Teléf. 2485081-2485082.) Todas las noches tres espectáculos distintos; a la 1,15, la actuación personal de Tony Leblanc en el estreno con humor La guerra de las golosas. Clasificada S., simpatía. A las 12, imaginación y suspense con Mundo mágico. A las 3,15, Sexy-show, con las más explosivas y fabulosas vedettes. Tarde, bailes de juventud.  
**ERIKA.**—(Silva, 18, semiesquina a Gran Vía.) El nuevo espectáculo de las noches de Madrid. Pases desde las 12 noche hasta las 1 de la mañana. Reserva mesas: Teléfono 2471117.  
**FLORIDA PARK.**—(Restaurante-espectáculo.) Todas las noches, 1,30, excepto domingos: Gran éxito el "show" de Andrés Pajares... y amigos. 11,45: Nuevo primer espectáculo internacional. Restaurante desde las 9,30. Reservas, teléfonos 2731074, 2731099, 2735686.  
**LIDO.**—(Music-Hall. Alcalá, 20. Refrigerado. Teléfonos 2322101 y 2320712.) Tardes, bailes de juventud. Noches presenta tres diferentes espectáculos. 10,45: Apertura baile. 12: El show de la voz de México Sonia Fausto. 1,15: Puthilandia (el genio de la mujer para amar). Con Manolo Codeso, Milagros Ponti y un magnífico plantel de explosivas y fabulosas "vedettes". Doce meses. 3,15: Sexy-show. Mayores 18 años.

**varios**

**FRONTON MADRID.** — (Doctor Cortezo, 10. Teléfono 2391037.) 5,30 tarde, partidos y quinielas tríos a raqueta y pala.  
**MUSEO DE CERA COLON.**—(El mejor del mundo. Plaza Colón. Teléfono 4192282.) 400 personajes "casi vivos", fabulosos e inolvidables. Actuación del mago Adriany. Abierto todos los días de 10,30 a 13,30 y de 16 a 20,30.  
**ZOO DE LA CASA DE CAMPO.** (Metro Batán. Autobús 33. Plaza Isabel II.) Abierto: 10 a 18,30. Teléfono 7119950.

**Pedro OCON DE ORO  
CRUCIGRAMA**

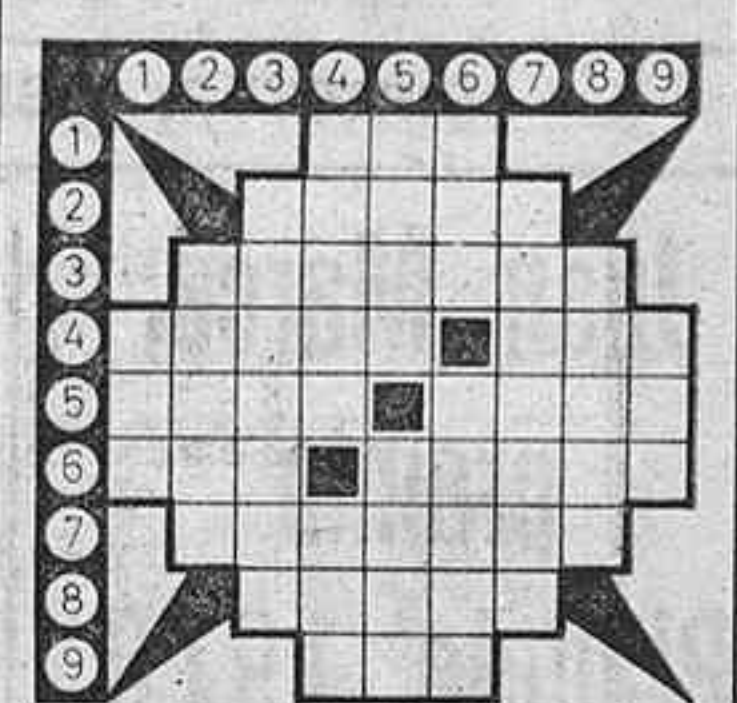

**HORIZONTALES.**—1: Arbol de Costa Rica.—2: Criatura racional del sexo masculino.—3: Común y esencial a todos los individuos que se consideran.—4: Paso subterráneo que se abre para el tránsito. Visitar a una persona para tratar de algún asunto.—5: Osadía, atrevimiento. Tonto, necio.—6: Apetito o deseo ardiente de una cosa. Maderos largos y gruesos que sirven para formar los techos en los edificios.—7: Encienden a una o más personas la decisión sobre un asunto.—8: Serosidad que sale por los poros de la piel.—9: Apócope.  
**VERTICALES.**—1: Yunque que utilizan los plateros.—2: En blasón, color rojo.—3: Cuadrúpedo rumiante (plural).—4: Mamífero carnívoro doméstico (plural). Cierto juego de naipes.—5: Criba grande para limpiar el trigo en la era. Espacio de tiempo en que está prohibido cazar o pescar.—6: Monja. Especie de guante de punto que deja al descubierto los dedos.—7: Trasládase por el agua en una embarcación.—8: Lago de Suiza, a cuyas orillas está la ciudad de Ginebra.—9: Gorro militar.

**SOPA DE LETRAS**

V U H J K L M R S  
T E U M E N T I R  
U V N O P R A T U  
Z Y D I A C E R S  
W Y I S R P P U V  
M E R I T N E S T  
G D R S I L D F G  
S O P O R S I L M  
M O R S A F R S U

OCHO verbos de la tercera conjugación

**SOLUCIONES**

**AL CRUCIGRAMA**  
**HORIZONTALES.**—1: Cas. 2: Varnon.—3: General.—4: Tr. nel. Ver.—5: Alas. Memo.—6: Sed. Vigas.—7: Sometan.—8: Sudor.—9: San.  
**VERTICALES.**—1: Tas.—2: Gules.—3: Venados.—4: Ca. nes. Mus.—5: Arel. Veda.—6: Sor. Miteñ.—7: Navegar.—8: Lemar.—9: Ros.

**A LA SOPA DE LETRAS**

V U H J K L M R S  
T E U M E N T I R  
U V N O P R A T U  
Z Y D I A C E R S  
W Y I S R P P U V  
M E R I T N E S T  
G D R S I L D F G  
S O P O R S I L M  
M O R S A F R S U

**CINE**  
**BAHIA**  
*padre patrón*  
*padre padrone*  
 un film de PAOLO y VITTORIO TAVIANI  
 Palma de oro en el Festival de Cannes 77  
 Premio de la Crítica Internacional

**Roxy "A"**  
**HOY LUNES, APASIONANTE ESTRENO**  
 LA PELICULA ESPAÑOLA MAS ELOGIADA POR PUBLICO Y CRITICA EN EL FESTIVAL DE SAN SEBASTIAN 1978  
 La mejor de las 5 españolas ("ABC", "La Vanguardia", "Correo Español", etc.)  
 El público aplaudió a mitad, ovacionó al final y desfiló hacia la salida con comentarios elogiosos (M. Marinero, "Diario 16")  
**MARILINA ROSS • ADOLFO MARSILLACH**  
**AL SERVICIO DE LA MUJER ESPAÑOLA**  
  
**MARY CARRILLO • EMILIO GUTIERREZ CABA**  
**AMPARO BARO y JOSE RUIZ LIFANTE**  
 Escrita y dirigida por JAIME DE ARMIÑAN  
 UNA PRODUCCION DE EXCLUSIVAS MOLPECERES, P. C. EASTMANCOLOR  
**CLASIFICADA PARA MAYORES DE 16 AÑOS**

**PELICULAS ALQUILER**  
**S-8 y 16 mm.**  
 1.000 títulos de largo y corto metraje. Solicite catálogo  
 "CLARET FILMS"  
 Víctor Pradera, 65. Madrid-8  
 Teléfono 247 75 71

**PISOS**  
 a 250 metros Metro Estrecho  
 Llave en mano  
 Dos y tres dormitorios, calefacción y agua central, gas ciudad  
 Ver: CALLE RODON, 9  
 Laborables, 9 a 13 y 15 a 18 horas. FACILIDADES  
 Teléf. 459 32 35, en propio edificio



Juan Marcé,  
premio

Planeta 1978

(cuatro millones)

Quedó finalista  
Alfonso Grosso

(dos millones)

BARCELONA. (Madrugada. Por tel. uno, de nuestra redactora, enviada especial, Mary G. Santa Eulalia.)

Un barcelonés de cuarenta y cuatro años, Juan Marcé, acaba de recibir el más seductor premio literario del país, desde el punto de vista económico, el Planeta, dotado con cuatro millones de pesetas, por su obra "La memoria maldita", presentada con el seudónimo de J. Faneca. Han quedado así confirmados los rumores de las últimas horas, que hicieron correr su nombre como favorito, y dando al traste con las suposiciones que barajaban los de otros novelistas como más seguros candidatos.

En segundo lugar ha quedado Alfonso Grosso, llevándose un premio excepcional, puesto que a la sexta votación el jurado solicitó que, dada la calidad de la obra, se acercase más la cuantía del finalista al primer premio. La editorial aceptó la propuesta y ha concedido un premio de dos millones de pesetas al finalista, que de ordinario tenía solamente medio millón.

Los dos triunfadores de esta noche han salido seleccionados entre diecinueve de un total de 242 originales presentados este año a la conflictiva competición, que como su creador, José Manuel Lara, recordó en reunión informativa el pasado sábado, reaparece, igual que el Tenorio, anualmente por las mismas fechas.

Parece ser que los temas políticos, como inspiración, han pasado a mejor vida, y los sustituyen ahora el erotismo y el texto con referencias al lesbianismo y homosexualismo.

El jurado ha estado compuesto por José Manuel Lara Hernández, como editor; Ricardo Fernández de la Reguera, Carlos Pujol Jaumandreu, Antonio Prieto García, José María Valverde Pacheco y, como secretario, Manuel Lombardero Suárez. El resultado de las deliberaciones ha sido leído por este último en el curso de una cena de gala, ya tradicionalmente celebrada en Barcelona bajo los auspicios de la editorial promotora del premio, y a cuya cena, por cierto, no han asistido ninguno de los dos triunfadores. Este premio también tradicionalmente provoca fricciones y polémicas muy del agrado del señor Lara Hernández, quien así lo ha manifestado en forma tan expresiva como poco académica. En la cena a la que hacemos referencia ha estado presidiendo el honorable Tarradellas, presidente de la Generalitat, y entre otras personalidades figuraba el ex ministro de la Gobernación señor Garicano Gofil. Asistían también a la cena antiguos premiados, como José María Gironella, Jesús Torbado, Manuel Ferrán, Concha Alós, Mercedes Salisachs.

El señor Lara ha anunciado que, pese al temor de que el Planeta pueda ocasionar más duras disputas que hasta el presente, se está estudiando duplicar la dotación. Los escritores españoles podrán acceder, si el miedo a los conflictos no lo impide, a ocho millones de pesetas por unas cuartillas de creación literaria en las próximas competiciones del Planeta.

## LLEGARON LOS PESCADORES DEL "LAS PALOMAS"

TIENEN BUEN ASPECTO Y DICEN QUE EL POLISARIO LOS HA TRATADO BIEN

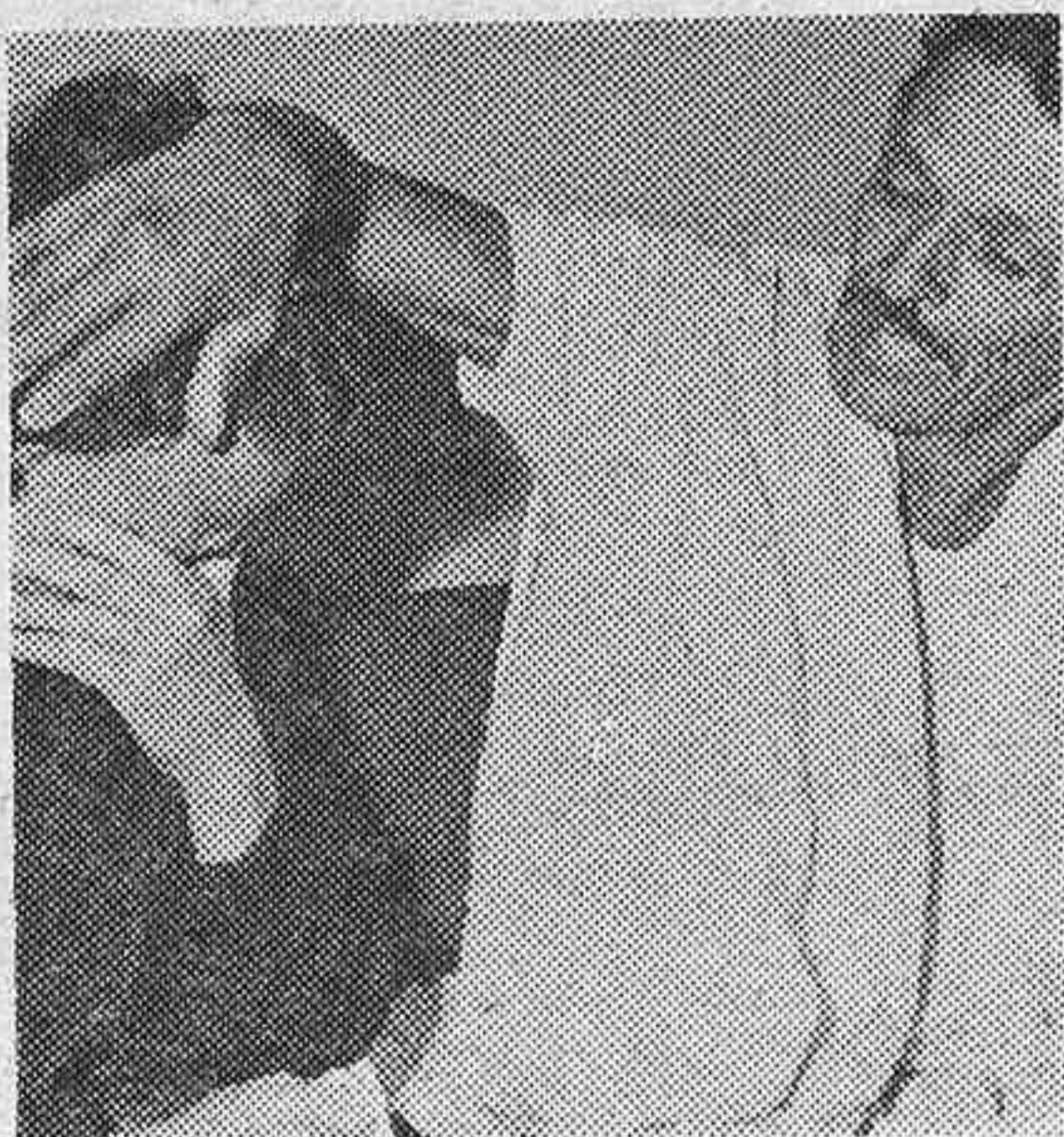

La esposa llora de emoción. (Europa.)



Todos, vestidos de saharauis. (Europa.)

En un clima de gran emoción los ocho pescadores del buque "Las Palomas", recién liberados por el Frente Polisario, llegaron a las ocho y media de la mañana de ayer al aeropuerto de Barajas, procedentes de Argel. El viaje lo realizaron a bordo de un "Mystere" de la Fuerza Armada española, acompañados del secretario de Relaciones Internacionales de UCD, don Javier Rupérez, quien obtuvo la liberación. Los pescadores canarios fueron recibidos por sus esposas y otros familiares, que esperaban desde la tarde del sábado la llegada de estos ocho hombres capturados por el Frente Polisario el pasado 20 de abril. Las lágrimas y los abrazos fueron las notas predominantes del encuentro. Los pescadores vestían tarrajas, prenda típica de la zona donde han permanecido retenidos durante varios meses. Casi todos presentaban largas cabelleras y barba y su aspecto físico era bueno. Don José María Abrante, patrón del "Las Palomas", comentó a su llegada que había pasado miedo en tres ocasiones. Sin embargo, señaló que ha recibido un trato bueno por parte del Frente Polisario. "Lo que ellos quieren—indicó—es que se respeten aquellas

aguas para que la riqueza que sale de ellas sirva para que sus hijos no se mueran de hambre. He venido contento, porque tengo mi familia, pero triste porque he dejado allí otra gran familia de amigos." El viernes supieron que las negociaciones para su liberación se hallaban en un momento muy delicado, pero tenían fe en el señor Rupérez, y al final todo salió bien. El señor Rupérez dijo que esta negociación no tenía el motivo oculto de una argucia electoralista de UCD. "Si conseguir la liberación de ocho compatriotas entra en este terreno, entonces sí lo será, pero eso no lo puede creer nadie. Además, eso no tendría sentido, cuando no hay previstas elecciones a corto plazo." Sobre el reconocimiento del Frente Polisario por parte de España, manifestó que no hay un reconocimiento oficial, pero que es evidente que el Frente Polisario existe y que ha tenido varios contactos con sus miembros y porque, entre otras cosas, capturan a pescadores españoles. Dos horas después de su llegada a Barajas los ocho pescadores liberados y sus familiares partieron en línea regular de la compañía Iberia hacia Las Palmas de Gran Canaria.

## Artrosis cervical: enfermedad de moda

● La velocidad, los baches, los frenazos, las malas posturas profesionales, la excesiva pasividad favorecen su desarrollo

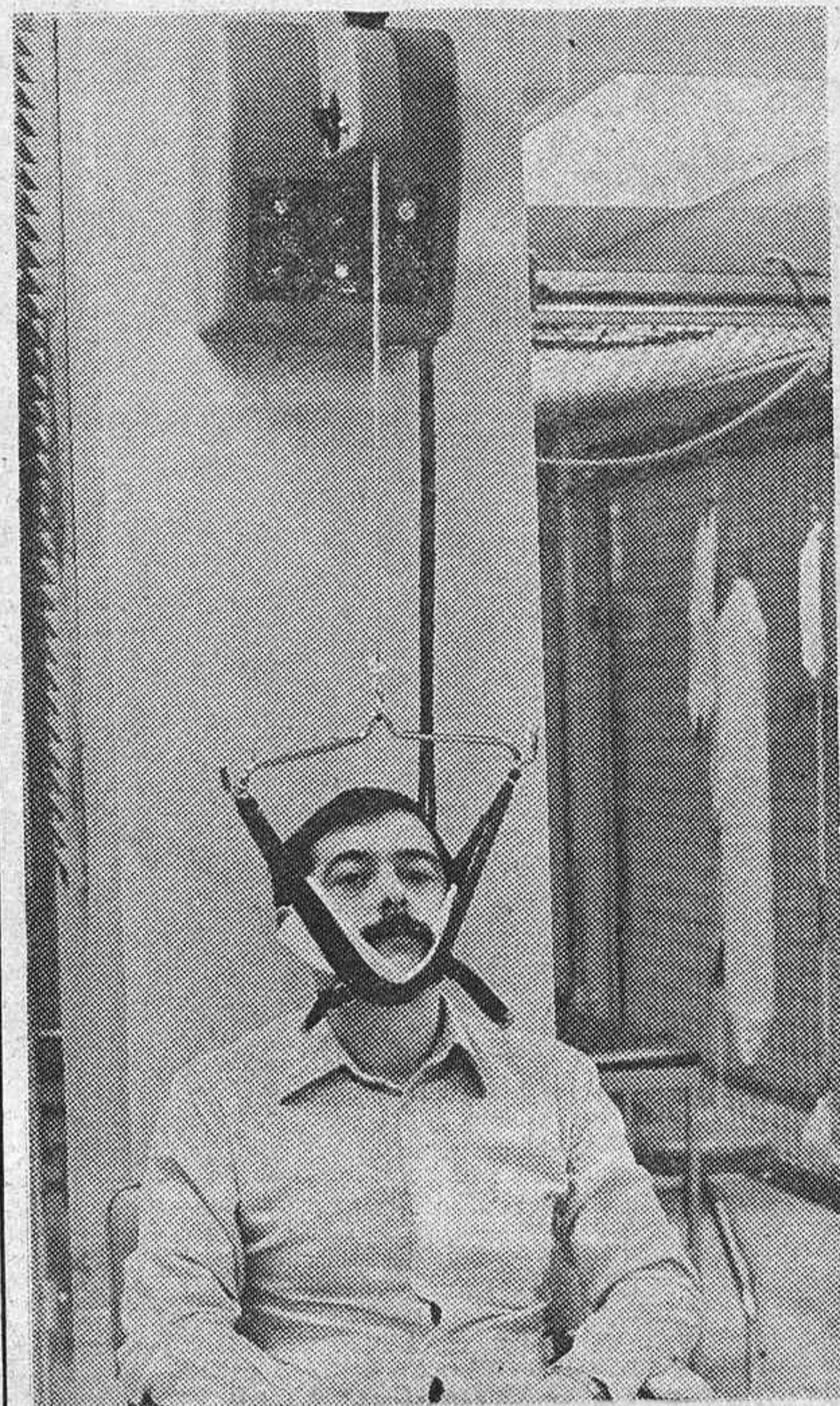

El tratamiento, complicado

Si usted es taxista, o chófer, o motorista, andese con cuidado, porque ya no es sólo el tráfico enloquecedor lo que amenaza a su salud. Si es usted mecánico, o empleado administrativo, o contable, o auxiliar en algún banco, o dibujante, o lino-tipista, o telefonista, o taquillero del Metro o del autobús, andese con cuidado, porque ya no sólo le perseguirá la tensión nerviosa o la úlcera. Si es usted una persona de esas que prefieren la vida muelle, o si no hace usted ejercicio más deportivo que el televisión-bol, o si va usted de la casa al coche y del coche a la oficina, andese con cuidado, porque la obesidad y el infarto han hallado una feroz compañera: la artrosis cervical, la enfermedad de moda, el mal óseo que se está haciendo, a toda marcha, con un puesto destacado en el "ranking" de los problemas médicos de los españoles.

### MAL DE NUESTRA CIVILIZACION

La artrosis cervical, o cervico-artrosis, que es lo mismo, tiene, como es lógico, una definición médica. En términos lo más sencillos posibles, viene a ser algo así como una enfermedad ósea degenerativa que se produce por el excesivo desgaste de los cartilagos que separan las vértebras cervicales. Este mal, que afecta a todo el mundo al llegar a la senilidad, puede ser provocado o acelerado por los múltiples microtraumatismos (baches, frenazos, aceleraciones) a los que la vida del automovilista nos tiene acostumbrados; por la rigidez de ciertas posturas profesionales y, cómo no, por la excesiva pasividad que favorecen los impresionantes adelantos técnicos. En otras palabras, la artrosis cervical es un claro producto de las

deficiencias físicas de nuestra civilización.

### ESPECTACULAR AUMENTO

En los últimos tiempos, el aumento espectacular de personas afectadas por la dichosa artrosis ha llegado a alarmar a los médicos traumatólogos. "La velocidad, los pequeños golpes, las malas posturas—ha asegurado a HOJA DEL LUNES el doctor Diéguez, del cuadro médico de la Asociación de la Prensa—han hecho de esta enfermedad, que hace cuarenta años no tenía importancia, un problema que afecta a muchísima gente joven. Además, el índice de aumento de la artrosis cervical entre las personas de cuarenta años se ha disparado. En estos momentos se puede decir que el 75 por 100 de los hombres y mujeres de más de cuarenta años sufre de artrosis cervical. Y a los sesenta, ya no se libra nadie."

### LA IMPORTANCIA DEL EJERCICIO FISICO

"La artrosis cervical—nos explicó el doctor Adalmay, también de la Asociación de la Prensa—no tiene curación. Tiene tratamiento. La verdad es que una buena rehabilitación, a base de tracciones cervicales, microondas y ultrasonido, puede detener la enfermedad hasta en un 90 por 100. Lo indicado para estos enfermos es acudir a tratamiento dos veces al año."

Pero lo más importante, a ojos de todos los medios médicos consultados, resulta el trabajo de prevención. Todos ellos, al unísono, han recomendado como terapia imprescindible el ejercicio físico, en especial la natación, y la práctica, como contraveneno, de los movimientos contrarios a los que uno está obligado a realizar en el diario quehacer.