

HOJA del LUNES

EDITADA POR LA ASOCIACION DE LA PRENSA DE MADRID

Director: JOSE GOMEZ FIGUEROA • 48 páginas • 18 pesetas • Número 2.031 • Lunes 20 de marzo de 1978

VICTORIA APLASTANTE

FRANCIA: GANÓ LA DERECHA

CASI NOVENTA ESCAÑOS DE DIFERENCIA

PARIS, 19. (De nuestro enviado especial, Antonio LUCAS.)

A la hora de enviar esta crónica, los cálculos más seguros indican que cuando se conozcan los resultados oficiales, la antigua mayoría seguirá siendo la mayoría nueva, con unos sesenta o setenta diputados más que la unión de la izquierda. ¿Unión de la izquierda? Esta madrugada se la daba por muerta en París. La realidad es que había muerto antes: las últimas querrelas, el último año de hostilidades mutuas, equivale a un suicidio. Y a

una frustración grave para los electores, más que para los militantes. Los electores ven esfumarse hacia el infinito las esperanzas que mantenían desde la elaboración del programa común en 1972, el sueño de un cambio en las viejas estructuras francesas. Los militantes son más fáciles de conformar. Los socialistas se encuentran traicionados por los comunistas, los comunistas se satisfacen de haber mantenido su entereza y esperan poder acaparar todo el descontento nacional que se produzca desde ahora y capitalizar el anterior. Pero dentro del Partido Socialista se producirán, sin duda, algunos movimientos. Hay quien ve ya destruida la carrera de Mitterrand, culpable a sus ojos de haber forzado al partido a la unión con los comunistas, con los que era imposible ganar.

Una gran sorpresa

El hecho más notable de estas elecciones es que todo, aparentemente, sigue igual. La relación de fuerzas en el interior de la nueva Asamblea Nacional es prácticamente la misma de antes de las elecciones. Es una gran sorpresa, tras los repetidos pronósticos favorables a la izquierda, y aun después de los resultados del primer turno. Pero la verdad es que, tras esta apariencia, las cosas no son ni mucho menos exactamente iguales. La derecha que gana no olvidará fácilmente los sudores fríos que precedieron el primer turno ni los resultados nega-

tivos de aquél. No estará, probablemente, dosificada tampoco como lo estaba antes: parece—provisionalmente—que los dos grupos principales, el UDS y el RPR—los reformistas y los tradicionales—van a encontrarse más equilibrados que antes.

Tampoco es igual el panorama de la izquierda. La larga esperanza se ha quebrado, y ahora va a ser muy difícil rehacerla para las elecciones de 1981 para la Presidencia de la República, a la que aspiraba Mitterrand. Esa esperanza quebrada puede dar malos frutos: los sectores extremistas que esperaban un cambio de sociedad pueden radicalizarse y, si las solucio-

nes a la inestabilidad actual no surgen rápidamente, acontecimientos como los de Italia y los de Alemania Federal pueden aparecer en Francia. Aunque parece que el PCF se inclina ahora hacia estos extremistas para incluirlos en una oposición totalizadora.

Los sucesos de Italia

No se puede excluir que los sucesos de Italia, expresamente el secuestro de Moro, hayan influido en el resultado electoral, creando un reflejo de defensa en los moderados, una busca de alguna solidez de gobierno. No es fácil de explicar que el reparto general del sufragio haya

cambiado tan visiblemente: se estima que este domingo un 50,5 por 100 del censo electoral haya votado a la derecha y un 49,5 por 100 lo haya hecho a la izquierda, invirtiendo los resultados de siete días antes. Hay que anotar también un crecimen-

to de votos: la participación ha sido del 85,4 por 100, superando todas las marcas conocidas, aun las de la semana pasada. Se estima que esta afluencia de votantes que el domingo pasado se abstuvieron ha favorecido a la derecha.

ULTIMA HORA

PARIS. (Efe.)—El centro-derecha se alzó con la victoria en las elecciones francesas de ayer, según los datos del Ministerio del Interior, en las primeras horas de la madrugada.

A las 0,30 (hora española), el escrutinio de los votos arrojaba el resultado de 288 escaños parlamentarios para el centro-derecha, frente a los 199 obtenidos por la unión de izquierdas, de un total de 491. Faltaban por conocerse los datos de cuatro circunscripciones electorales.

(Páginas 8-9)



Los estudiantes, contra el secuestro en Roma. (Efe.)

EL MUNDO ESTA PENDIENTE

ALDO MORO SERA JUZGADO POR LAS "BRIGADAS ROJAS"

Hoy se inicia el juicio de las Brigadas Rojas, tantas veces suspendido ante el temor de las represalias de los terroristas. Y, paralelamente, se teme por la vida de Aldo Moro, presidente de la Democracia Cristiana italiana, quien, tras el secuestro de que fue objeto, en plena calle, con el asesinato de los policías de su escolta, ha sido "procesado" en

una "cárcel del pueblo". Las Brigadas Rojas pretenden chantajear a los jueces, a los políticos y a todo un pueblo, con este juicio paralelo para forzar la liberación de sus dirigentes encarcelados. Italia y el mundo entero están preocupados por Aldo Moro y por la democracia italiana.

(Página 11.)

LA LIGA, INCANDESCENTE

SOLO UN PUNTO ENTRE EL REAL MADRID Y EL BARCELONA

LA QUINIELA, POBRETONA: ANOCHE YA HABIA 357 "PLENOS"

Philips
Televisor K11
color

En blanco y negro
o en color,
los compradores
exigentes prefieren
T.V. Philips.



feymar
¡SIN ENTRADA!
Desde 3.558 ptas.
mensuales

Gta. Bilbao, 5 - Narváez, 3 - Av. José Antonio, 6 - Pl. S. Juan de la Cruz, 1 - Sancho Dávila, 6 - Jazmin, 34 (P. Chamartín) - Alcalá, 184 - Alcalá, 98 - Serrano, 96 - Avenida Reina Victoria, 35

LAS CONSTITUYENTES

EL ESPERPENTO AFRICANO

SIENTO que lo de "pequeño Nuremberg" que escribí en "ABC" haya hecho más fortuna que lo de "esperpento", porque esto último es quizá más verdadero. Esta semana nos han servido dos esperpentos. Uno político y otro social. Digo social en el sentido de alta sociedad. Los dos parece que son el reflejo de la realidad en los espejos deformadores del Callejón del Gato. El primero de ellos podría ser "La hija del capitán", y al segundo le vendría muy bien el título de "Las galas del difunto". Para rematar la semana oí dos veces en los telediarios al señor Pérez Llorca referirse a la "oferta pluralitaria", que no sé lo que es, ni lo quiero saber. Prefiero la jerga "cheli" de Ramoncín, que habría encantado a don Carlos Arniches. Cualquier cosa antes que ese rococó tecnocrático descendiente de aquella algarabía que trajeron los ejecutivos del señor López Rodó. El caso es que el debate en la Comisión de Exteriores del Congreso acerca de la descolonización del Sahara ha sido un esperpento de mucho bulto que al parecer ha dejado a todos muy contentos. Quizá el único que haya quedado perplejo sea yo, pero eso no tiene importancia. ¡Yo no salgo en los fascículos de mi amigo Ricardo de la Cierva! Quiero salvar aquí los buenos oficios de otro amigo, Ignacio Camuñas, que ha llevado el debate con muñeca de seda, según dicen los informadores. Y eso que el astifino estaba reparado de la vista y no era lo que se dice de carril. ¿Qué ha podido aclararse en las cuatro sesiones? Precisamente en un mes de marzo, pero de 1932, Manuel Azaña les decía a los diputados en el Congreso: "Al instaurarse la República en España, el Gobierno se encontró en Marruecos... con una situación extraor-

dinariamente difícil y complicada, tan complicada y tan difícil, que hilar la madeja ha costado muchos meses..." No comprendo por qué Azaña dice "hilar la madeja" y no "desenredarla", pero, en fin, es lo que dijo. En comparación con lo de ahora aquellas dificultades eran mínimas. Marruecos era la "Zona del Protectorado", una colonia, aunque ya cargaba con muchos enredos y catástrofes, como corresponde a la tradición española en Africa. En estos desafortunados tiempos es Marruecos, y es Argelia, y es el Polisario, y son los Estados Unidos, y es Rusia, y es la ONU. Pues han bastado cuatro días. Cuatro días de justificaciones personales, de informaciones incompletas, de contradicciones, de acusaciones y, en general, de explicaciones invertebradas que han multiplicado la opacidad. Después de tanta luz hemos quedado para vender los iguales para hoy, y además sin bastón. ¿Verdaderamente ha respirado la gente de Canarias? ¿Hemos resuelto algún punto fundamental en lo que toca al dudoso destino de Ceuta y de Melilla, los dos ratoncitos con los que juega, demorándose canibalescamente, el gato Hassan? Pero es que aún hay más. Y ese más que hay es el haber sometido a interrogatorio a los jefes militares de Africa, que son precisamente los que tenían que haber formulado las interrogaciones, porque son ellos los que más han padecido la arbitrariedad de la política africana. Bien es cierto que fueron al Congreso como testigos, pero también lo es que sus declaraciones, especialmente las del coronel Rodríguez de Viguri, duras como el pedernal, pedían un campo mayor de investigación y la presencia de otras muchas personas para ser interrogadas por el propio coronel Rodríguez de

Viguri; de otras personas y de ciertos "grupos de presión", de los que, por lo visto, el coronel es víctima. ¿No ven ustedes cómo ha quedado todo a medias? Este es un país de chapuceros, y a veces de chapuceros trágicos. Por eso digo que esto ha sido un esperpento. O se logra el "acabado" o no se empieza la obra, porque en mi casa me pusieron unas cristalerías sin el "acabado" y estuve un año que no se me podía hablar. Enfada mucho una situación así. En vez del "acabado" aquí te dan el finiquito en cuanto te descuidas, y aunque no te descuides. Todo esto que ha pasado suena a proceso histórico, a un proceso que ha querido hacerse a la coda, también esperpenticia, del antiguo régimen, y se han visto unos vermes pasear durante cuatro días por encima de un cadáver putrefacto al que todavía se le tiene miedo, probablemente con razón. Y menos mal que el señor Solís estaba algo malo, según dicen las crónicas, que si no hace un proceso a la democracia y el asunto se vuelve del revés. Todo esto, en mi parecer, era innecesario. El Gobierno, cuando Franco agonizaba, cedió subrepticamente el Sahara, y el señor Solís nos salvó de una guerra sin que nos diéramos cuenta. Como una madre. ¡Pero si ya lo sabíamos! El teniente general Gómez Salazar resumió el problema con un laconismo elocuente. Vino a decir que el Gobierno español sostuvo en principio la tesis de la autonomía del Sahara, que fue a dar en la tesis de autodeterminación, y que, finalmente, en vísperas de los Acuerdos de Madrid, se convirtió en una tesis de cesión y de abandono. El teniente general Gómez de Salazar habló de "cambio de estrategia" debido a unos motivos que no quiso tratar. En cuanto al general honorario

Blanco, se mostró de acuerdo con el "cambio de estrategia", actitud que es coherente, ya que de algún modo participó en el cambio. Esto, en su conjunto, ha venido a poner de manifiesto algo que ahora resulta inoportuno, y es una disensión en el mismo seno militar, aunque las determinaciones de don Eduardo Blanco fuesen más bien políticas, ya que entonces era director general de Asuntos para el Sahara.

DON Jaime de Piniés, embajador ante las Naciones Unidas, y el que con toda seguridad tiene una visión más amplia del problema, ya que palpa toda la política exterior, habló del "inmovilismo" de la Presidencia del Gobierno, del aislamiento a que Presidencia sometió a Exteriores, cuya tesis era de autodeterminación, y de la eliminación de su departamento en las gestiones que llevaron a la cesión del Sahara. El señor Piniés advirtió a don Carlos Arias que un acuerdo con Marruecos, fuera del marco de las Naciones Unidas, sería un grave peligro, en cuanto antecedente, para la seguridad de Canarias "y no digamos" para Ceuta y Melilla. Yo no soy embajador de nada y esa me la tengo chupada para hacer tiempo, a pesar de que el señor Martín Gamero no lo vea así, que para mí es no ver la evidencia. Si el señor Martín Gamero se limitó a obedecer las órdenes del Gobierno, como él mismo dijo, y el Gobierno, según yo pienso, no veía la evidencia, y por no ver no veía a Franco, que jamás habría tomado ese camino de medrosos pigmeos, no tiene nada de raro que al señor Gamero tampoco le resulte evidente la evidencia. El señor Areilza confirmó la tesis central del señor Pi-

niés al decir que en lo que toca al Sahara, y especialmente durante la crisis anterior a los Acuerdos de Madrid, la política exterior se hizo desde la Presidencia del Gobierno y no desde el palacio de Santa Cruz. Y luego vino el Santiago y cierra España de don Antonio Carrero, la Ninfa Egeria del presidente Arias, que jamás en su vida política se esforzó tanto por dar una explicación. Seguramente perdió los nervios por la falta de costumbre. ¿Quién no recuerda a qu ella serenidad, aquella impenetrabilidad de esfinge del señor Carro, aquel imperturbable continente a la Fouché, que tanto admiraba a propios y extraños, pero mucho más a los propios. ¡Ah, qué tiempos! ¿Qué se "fizo" de ellos? Entre otras amenidades el señor Carro dijo que el régimen anterior era personalista, y que al enfermar la persona, enfermaron también sus facultades legislativas especiales. Esto es lo que vino a decir. Y también que con tanta enfermedad no pudo aprobarse el estatuto de autonomía del Sahara. Pero, ¿qué le ha hecho Franco a estos hombres? Que se quejase el señor Lasuén, a quien, por lo demás, tampoco le hizo nada... Pero el señor Lasuén tiene que mantener su fama de revoltoso y discolito y de hombre que las ve venir. El señor Pérez Llorca tiene que andar con cuidado, porque él es un "zorro plateado" este otro es "ojo de águila" Menudo es. Y finalmente saltando ya por encima de otras intervenciones de menor importancia, llegó el señor Solís. A ver, si hay alguien a quien el señor Solís no le caiga gracioso, que lo diga. El señor Solís fue a Marruecos como hubierido a la Luna, por temperamento. Y además porque tiene una confianza ilimitada en sí mismo. Quizá el único error de su apretada vi-

política, contestando de manera inmisericorde, fue aquel del célebre "slogan" que decía "más deporte y menos latín". Pero ese error ya lo había cometido el señor Martínez Esteruelas, y no sólo a costa del latín, sino también del griego y de la historia del arte. ¡Para la falta que nos hacen! La campechanía de Solís rompe cualquier tensión. Tal como él relata el asunto no se puso a jugar al tute con Hasán de milagro. En fin, todo esto, ¿para qué? Como bien dijo Ignacio Camuñas (pio, felice, triunfador Camuñas), un parlamento democrático hubiera impedido la crisis de la descolonización. ¿Y es que esto no lo sabíamos? Lamento que la izquierda haya participado en esta "causa" que excita el pasado y no resuelve el futuro.

AHORA vamos a hablar de un tema aproximadamente afín y aproximadamente inverso. Me refiero a Gibraltar. También parece que en esto anda la gente política muy contenta. Mala señal. Las conversaciones de don Marcelino Oreja con su colega británico, el señor Owen, han encaminado, según el señor Oreja, el problema de Gibraltar. Como tenemos una España democrática, que sin duda alguna es mucho más que tener al señor López Bravo pensando junto, o por separado, la solución está ya a la mano. Como lo del Mercado Común, igual. Es que ahora tenemos el marco autonómico constitucional. O lo vamos a tener. Ya se ve la manía por complicar las cosas. El señor Oreja va a meterse en un avispero feroz. Gibraltar tiene detrás a Inglaterra, y además con Inglaterra tendremos que negociar el estatuto, y esa ventaja, que no la tiene Cataluña, ni Andalucía, ni Astu-

rias, y por ahí seguido, habrá con toda probabilidad que Gibraltar llegue a tener un estatuto autonómico bastante más desarrollado que las demás regiones españolas. Además se dará el caso de que Gibraltar, cuando sea territorio español, tendrá un estatuto, y otras regiones no, o lo tendrán, como digo, ostensiblemente disminuido. Eso no es una solución, señor Oreja, o cuando menos no lo es en principio. Un Gibraltar español no puede comenzar siendo autonómico, porque entonces su nacionalidad quedaría fuera del proceso general español, sería a la vez una excepción histórica y técnica, en cuanto su origen estaría en la negociación con una potencia extranjera, la colonizadora, y no pura y exclusivamente en la política soberana del Estado español. Aparte de que encajar la autonomía de Gibraltar en la autonomía andaluza crearía un avispero dentro de otro avispero. Si empezamos a enturbiar las cosas va a haber que enviar al señor Solís a Londres para que nos salve. Pero el señor Solís no va a durarnos toda la vida, desgraciadamente.

POR fin, y ya estoy acabando, los trabajos de Hércules de la ponencia constitucional han sido rematados, en el buen sentido. A trancas y barrancas, el consenso flojo y con cierto pesimismo, la Constitución está lista para el "acabado", una operación fina en la que habrá mucho que ver y mucho que oír. Mientras tanto el terrorismo continúa su lucha infame y un preso muere a palos en Carabanchel, en una escena que parece del reino de Amin Dadá. Algo hemos avanzado: que de este preso no se ha podido decir que se tiró por una ventana.

Carlos Luis ALVAREZ

Aquí está el paso procesional hecho arte y drama. Al alcance de los hombres a los que roza en su tránsito permitiendo que sobre ellos se arrojen cantos, sollozos y flores. Aquí está toda la Pasión convivida por el pueblo en toda su potencia representativa. Por las mismas calles que fatigan nuestros pasos, bajo el mismo sol y entre los mismos hombres con los que el mismo Cristo convivió. Todo es fraterno, entrañable, convirtiéndose a los que lo contemplan casi en actores de la gran tragedia.

LOS PASOS PROCESIONALES, SIMBOLO Y REALIDAD DE LA PASION *

No, las procesiones de esta Semana no son un espectáculo. Es la actualización del drama del Calvario que puede ser así asimilado y hecho carne del pueblo. La acción ha salido de la liturgia y de los templos. Y aquí está entregada a las reacciones de la multitud.

El artista ha convertido en imágenes las figuras vivas. Todas ellas en el ápice de una acción que va a ser objeto de las compasiones populares. Se yerguen las esculturas sobre un escenario que transita apoyado sobre los hombres. Qué vibra y se estremece a cada paso como si todo estuviera vivo. Al margen de las emociones sacras que merecen no sólo el respeto, sino la veneración de las procesiones de esta Semana Santa que además se santifica por esta expresión de la devoción popular, queda la riqueza artística que los "pasos" representan. Estas imágenes son la última consecuencia de un proceso artístico que aquí culmina. Podemos decir que la evolución de la escultura cristiana consiste en la conquista del espacio.

Encontramos en los primeros retablos románicos a las figuras emergiendo penosamente del fondo en unos relieves casi planos. Unos supuestos casi geométricos las mantiene unidas al bloque de la arquitectura o del retablo. Aun las figuras más destacadas ya en el arte posterior se hallan sujetas y, en cierto modo, mediatizadas por la arquitectura del templo. Son como su decoración escultórica.

Con el Renacimiento, la escultura se libera ya de su calidad de relieve. El Humanismo renacentista desgaja a la imagen del fondo. Y permite rodearla del espacio. Adquieren así una plenitud de dignidad no sólo plástica, sino humana. Las formas, con un sentido humano ya total, no necesitan estar respaldadas por nichos o casetones de retablo. Y en España como ejemplos eminentes: los sepulcros de Carlos V y Felipe II en El Escorial aparecen ya concebidos con una cierta calidad teatral. Rodeados de espacio y con un sentido perspectivo ya normal.

Y ya en lo que hemos llamado el estilo "trentino" se inicia y consolida el "paso procesional". Para ello son indispensables varias exigencias estéticas. Y es la primera la de un realismo que pueda conmover a la multitud, que sienta cercanos a los personajes del gran drama. Es un realismo sin limitación estética alguna, extremando cada figura sus caracteres pasionales. Así es el Cristo terriblemente agonioso y dramático y los soldados de tan plebeya irritación de Gregorio Fernández. Todo ello parece producto de un arte espontáneo y popular, aunque esté hecho por los más egregios artistas.

JOSE CAMON AZNAR, una de las plumas más cultas que escriben en nuestros periódicos, es catedrático de Historia del Arte en las Universidades de Salamanca y de Zaragoza, y catedrático por oposición de Arte medieval de la Universidad de Madrid. Camón Aznar pertenece a las Reales Academias de la Historia, Bellas Artes de San Fernando y Ciencias Morales y Políticas. Es también académico correspondiente de varias academias españolas y extranjeras. Autor de numerosos libros de arte, historia, filosofía, estética, novela, poesía, teatro y religión. Dirige la Fundación Lázaro Galdiano y ha sido fundador y director de la revista "Ideas Estéticas" del CSIC y de la revista "Goya", del Museo Lázaro Galdiano. Es también presidente de la Asociación Española de Críticos de Arte.

(*) La aparición de los originales solicitados para esta antología breve, para este "quién es quién" en el periodismo español actual, será por riguroso orden de llegada hasta nosotros. Naturalmente HOJA DEL LUNES respeta y acoge las ideas de sus ilustres colaboradores, aunque es obligado añadir que el periódico no se solidariza necesariamente con ellas.

Otra exigencia es la de una coloración que no palidezca bajo el sol. Y esta es una de las causas de la brillantez policroma de la escultura española. No son fantasmas los que circulan por nuestras calles, sino figuras a las que colorea la sangre del drama que están representando.

Otra calidad de estas esculturas es la de estar concebidas con libertad de movimientos, de escorzos y de actitudes extremas. Recorren así los "pasos" la Vía de la Amargura, haciendo brotar las conmisera-

ciones de la multitud. El fiero naturalismo de su modelado no permite hiatos reflexivos. Los episodios del drama entran directamente en el corazón del pueblo. El naturalismo de estas figuras no se atenúa en los pasos procesionales casi hasta nuestros días. Y llega a esas exaltaciones de la viva realidad en Salzillo; con olivos frescos, con cuerdas que sujetan el cuello del Salvador y hasta con esos ángeles que se suspenden en el espacio. Nada más alejado de la pura estética con su noción normativa de la belleza que las figuras andaluzas del Salvador en la iconografía del Ecce-Homo o del Crucificado al ser erigidas sobre "pasos" procesionales. Es aquí donde adquieren su magna significación divina y humana, como arquetipos de la divinidad y, al mismo tiempo, del humano dolor. Reclamando así, a la vez, la piedad y la compasión de los hombres. Batidas por los mismos vientos y luces que caen sobre todas las criaturas, pero con unas excelencias artísticas que en Montañés y en Mesa ya no son superadas por ningún canon de clásica hermosura. Estas imágenes han superado al símbolo. Ya no son evocadoras de hechos históricos, sino que los mismos episodios de la Pasión están aquí representados por actores, con un naturalismo más fiero y perfecto que en el gran teatro del mundo.

Como la visión de esos "pasos" es redonda no existe ninguna prevención perspectiva. Hasta podemos decir que la disposición de las figuras es más libre que en una escenografía teatral, porque aquí las imágenes tienen que ser vistas en todo su entorno y hasta en altura.

Ante esta escenografía tan viva y de una realidad que por color y forma supera la vida misma, el pueblo que rodea estos pasos se convierte en coro de la tragedia sacra. Ya no es posible pasar de ahí. Ya el gran drama a nivel de nuestras cabezas se desarrolla en toda su potencia emotiva. Hay algo de paño de Verónica en el temblor de la saeta. Y una ráfaga de los terribles momentos de la Pasión del Salvador atraviesa estas recién primaveras españolas.

Jose Camón Aznar

Torre Alexandra

de ocupación inmediata
Aproveche sus vacaciones para adquirir su apartamento ideal en TORRE ALEXANDRA. Pie del Peñón de Ifach, CALPE (Alicante). Grandes facilidades de pago. Información portaría. Tel. (965) 830969

AYUNTAMIENTO DE MADRID

Concurso-subasta

Objeto del contrato: Obras de instalación de alumbrado público en los barrios de San Francisco de Asís y Polvorines.
Plazo: Hasta las trece horas del día 10 de abril.
Presentación de plicas: Sección de Contratación, plaza de la Villa, 5.
Anuncio extenso: "Boletín Oficial del Estado" del día 15 del actual.
Madrid, 16 de marzo de 1978.—El secretario general, Pedro Barcina Tort.

Figuras Parlamentarias

José Ramón Lasuén, un inconformista



Es bajo, menudo de cuerpo, casi endeble; anda de una manera muy singular, como arrastrando los pies y cimbreándose un tanto. Sonríe en cuanto se le habla. Sencillez en los modales, en el vestir; trata de pasar por una persona vulgar. Y, sin embargo... Sin embargo, este hombre, que nació en el pueblo turrolense de Alcañiz, que tiene cuarenta y siete años y que se llama José Ramón Lasuén Sancho, es temible. Diríamos que resulta un inconformista con ciertos modelos políticos. Como diputado, discoloro en el conglomerado de la Unión de Centro Democrático. Tiene sus ideas y sus criterios y difícilmente se allana a abandonarlos cuando él cree que le asiste la razón o, al menos—a veces se conforma con menos—, un mínimo de razón. Es muy aragonés no sólo por nacimiento, por temperamento también. No haría buen diplomático. ¿Y como político? "No tengo prisas en ser ministro", ha dicho más de una vez. Pero, sin prisas, comienza a destacarse por actitudes y palabras discordantes.

El señor Lasuén Sancho criticó con dureza, públicamente, el programa económico del vicepresidente y ministro de Economía señor Fuentes Quintana, y hay quienes afirman que eso fue la gota que colmó la paciencia del ministro y le empujó a dimitir. "Me importaba España, y no el ministro", me dijo cuando le comenté su crítica al señor Fuentes Quintana. Votó en contra de la ratificación del acuerdo de pesca marítima con Marruecos, cuando todo su grupo parlamentario de la Unión de Centro Democrático lo hizo a favor. Votó, ante la sorpresa de su grupo parlamentario, con los socialistas, en la Comisión de Asuntos Exteriores del Congreso—y su postura arrastró a dos compañeros más—, para pedir que fuesen a declarar ante la Comisión doce personalidades militares y políticas relacionadas con la descolonización del Sahara.

Se confiesa socialdemócrata, político profesional—su fuerte es la economía, en cuya disciplina es licenciado, doctor y catedrático—, y dicen que ve las cosas de una manera racional y muy meditada. Se le considera un hombre de centro-izquierda. Fue consejero del presidente Suárez hasta hace muy pocas fechas. Se ha hablado de nombrarle embajador sin embajada. Tiene una visión muy particular de cómo debe estar formado el Gobierno para sacarnos del caos económico: "Sólo con un Gobierno de diputados rurales podrán resolverse los problemas económicos; y con diputados de la metrópoli sólo habrá una corrección de los defectos." No se oalla fácilmente; tiene una lengua inquieto; por eso alza su voz de oposición cuando no forma parte de los grupos de oposición en el Congreso.

A. J. GONZALEZ MUÑIZ

FINALIZO LA V CONFERENCIA DE MADRID DEL PCE

Sánchez Montero, responsable político del comité provincial

ES MUY PROBABLE LA CANDIDATURA DE TAMAMES PARA LA ALCALDIA DE MADRID

MADRID. (HOJA DEL LUNES.)—El partido del Gobierno ha nombrado un alcalde a dedo con la intención de empezar la campaña cara a las municipales. Nosotros no tenemos candidato oficial para estas elecciones, aunque sí hombres capaces. Entre ellos, Ramón Tamames", manifestó Simón Sánchez Montero, recién elegido secretario político del comité provincial, en sustitución de Víctor Díaz Cardiel, en la V Conferencia Provincial de Madrid, preparatoria del IX Congreso del PCE, a celebrar entre los días 19 a 22 del mes de abril.

También por votación fue elegido el comité provincial, compuesto de ochenta y cinco miembros, y fue presentada una lista de delegados para participar en el IX Congreso.

Después de una larga jornada de discusiones que duraron cerca de once horas—debates sobre estatutos, pleno de la conferencia para discutir los trabajos de la comisión sobre política municipal y las propuestas organizativas de Madrid—tuvo lugar el acto de clausura a cargo de Simón Sánchez Montero, Santiago Carrillo y Dolores Ibarruri.

"UN MEDIO Y NO UN FIN"

Sánchez Montero manifestó que el PCE está dispuesto a colaborar con todos los partidos políticos para consolidar la democracia y la libertad. Recordó los tristes años del 39 y dijo que no hacía de ellos una evocación para mirar el pasado, sino para resolver el difícil presente de la democracia y el futuro luminoso del país que está en el socialismo y en la libertad. Mencionó también que hace falta una organización del PCE que realice una política hacia el pueblo constante sobre los problemas que la vida va planteando y de acuerdo con las fuerzas democráticas. Pero de igual modo, dijo, con la iniciativa política que ha tenido y tiene el partido.

Continuó enumerando los problemas que para él existen. Entre ellos, los de la mujer, la juventud, los de la provincia, y manifestó, por último, que "el partido no es un fin; es un medio. Nuestro fin es la liberación del hombre y de la mujer".

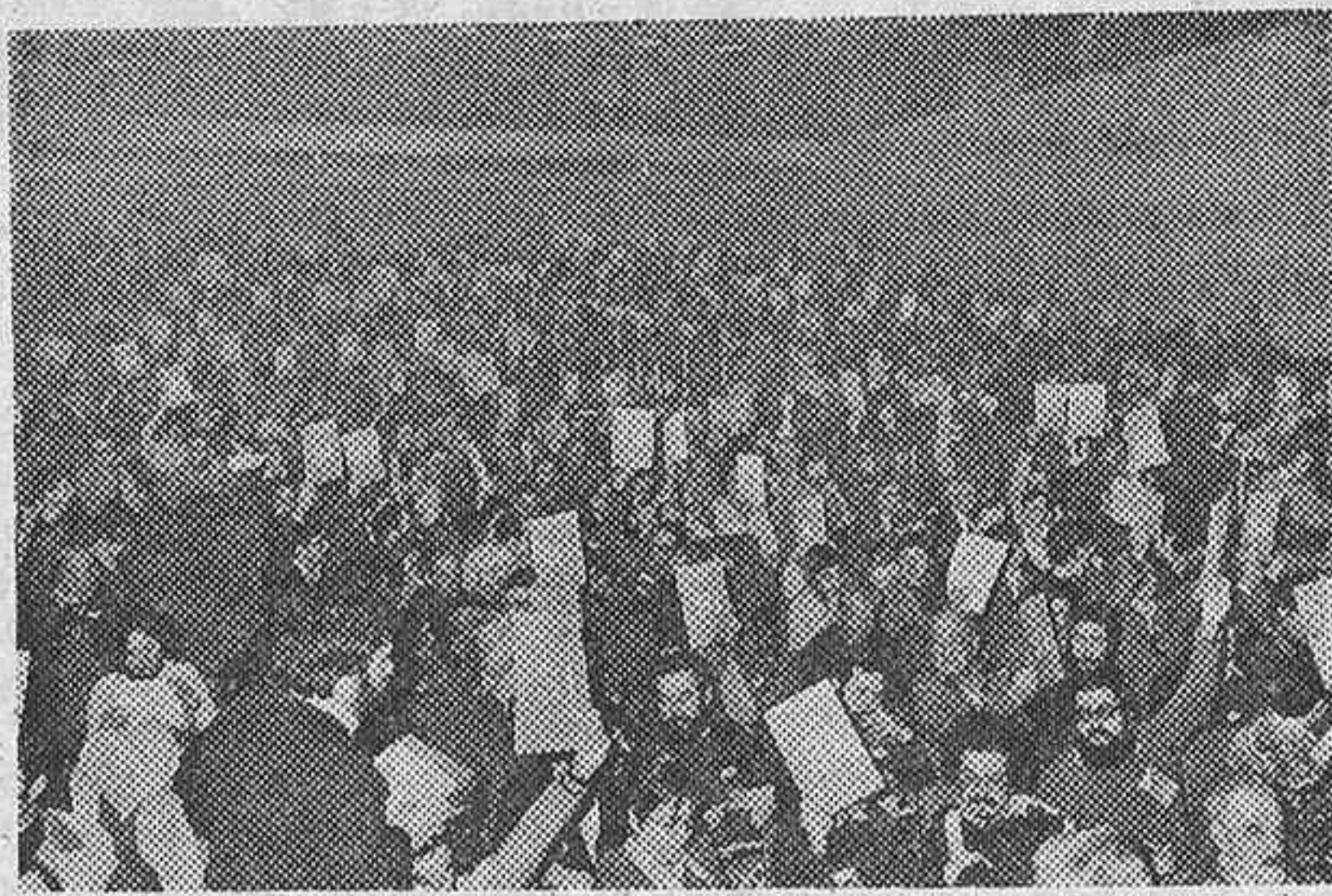

Por este sistema se llevaron a cabo las votaciones en la V Conferencia de la Organización Madrileña del PCE. (Europa.)

CARRILLO HABLA DE LENINISMO Y EUROCOMUNISMO

Santiago Carrillo, secretario general del PCE, preguntado acerca de la anulación del término leninismo en los estatutos del partido, precisó a HOJA DEL LUNES que "me parece que en la tesis 15, aprobada por la conferencia, se explica claramente que el partido es marxista revolucionario y democrático. Eso significa que el partido considera que la historia ha superado una serie de tesis de Lenin y que la denominación genérica del marxismo revolucionario, que utilizó el mismo Lenin, expresa de forma más científica el contenido del partido. A la vez, el PCE se considera hijo y heredero de la Revolución de Octubre. Su propósito es llegar a una sociedad socialista, teniendo en cuenta la realidad concreta en la que nos desenvolvemos. Y es eso lo que da su contenido a lo que se conoce como eurocomunismo."

SOCIALISMO Y COMUNISMO

Acercar de por qué mencionaba sociedad socialista y no sociedad comunista, expresó que "la sociedad comunista aún no existe y ésta no es más que una etapa superior al socialismo; etapa en

la que cada persona recibe según las necesidades y en la que se llega al maximum de libertad concebida desde la perspectiva de hoy. El comunismo es la sociedad en la que desaparece el Estado, y este tipo de comunidad no se ha dado en ninguna parte y terdaremos en alcanzarla".

Sobre unas posibles coaliciones electorales con la izquierda parlamentaria dijo que "el PSOE ha tomado una posición opuesta a las coaliciones" y que, por otra parte, el PCE tiene una proximidad ideológica evidente con el documento que se ha hecho público acerca de la unidad PSOE-PSP. Respecto a los partidos de la extrema izquierda, afirmó que "hay unos puntos de divergencia entre las diversas concepciones que ellos tienen y nosotros no. Por ejemplo, la dictadura del proletariado".

Dolores Ibarruri (La Pasionaria), con voz enérgica, dijo a los asistentes que "después de cuarenta años de lucha nos encontramos con un partido unido y marcharemos adelante en la lucha por la democracia y la libertad en nuestro país".

CONTESTACION DE LA BASE

En la conferencia, que durante los tres días de sesiones ha tenido un clima contestatario por parte de la base, y en la que tuvo que intervenir en diversas ocasiones Santiago Carrillo, en un intento de moderar los impulsos, desarrolló ayer, del mismo modo, un ambiente tenso en el debate sobre los estatutos, especialmente en el artículo 2, donde se dice que el partido se basa en el marxismo revolucionario y que es, además, laico. Un delegado mencionó que el PCE es republicano y que "a los redactores de los estatutos se les había olvidado incluirlo". Carrillo interrumpió diciendo que "nunca en ningún estatuto de partidos comunistas, ni en el PCE, se ha mencionado el carácter de republicano".

Ya durante el sábado se procedió a la votación de las propuestas del Comité Central, favorable al cambio de denominación marxismo-leninismo por la de partido marxista, democrático; obtuvo 438 votos a favor, mientras la otra consiguió 115 votos.

Tanto Carrillo como Sánchez Montero coincidieron en opinar que la conferencia se ha desarrollado en medio de una gran libertad y democracia.

Ana MONCAYOLA

EL PTE ELIGE HOY NUEVO COMITE CENTRAL



Intervención de Eladio García Castro, secretario general del PTE, en el Congreso

MADRID. (HOJA DEL LUNES.)—Ayer, en su tercera jornada, prosiguieron las sesiones correspondientes al I Congreso del Partido del Trabajo de España. En ellas se debatió el tema considerado como más polémico: el relativo a la entrada de España en el Mercado Común.

La redacción de la postura concreta del PTE sobre este tema ha necesitado 187 horas de trabajo, ya que eran diversas las posturas que existían acerca de la integración en este organismo europeo. La resolución final fue defendida por el economista José Antonio Alonso, miembro del comité ejecutivo saliente. Entre otras cosas, dijo: "Nuestro partido luchará por unas condiciones de integración en la Comunidad Europea que no lesionen los intereses de las masas trabajadoras, de la pequeña y mediana empresa y de los restantes sectores antimonopolistas de la socie-

dad, aprobándose dicha resolución por amplia mayoría, con sólo dos votos en contra y una decena de abstenciones.

En esta sesión se expuso también la ponencia sobre intelectuales y profesionales, aprobando el pleno esta resolución, así como la del campo. Por otra parte, se debatió largamente y se aprobó la ponencia relativa a la crisis económica y política española, aludiendo a su vez al pacto de la Moncloa.

En la sesión de la tarde se debatió la última resolución pendiente en el orden del día referente a los estatutos "de un partido para cambiar las cosas".

Hoy lunes tendrá lugar la elección del nuevo comité central, comité ejecutivo y el secretario general. A las ocho de la tarde se celebrará en el cine Royal el acto de clausura este I Congreso Nacional del PTE.

Abril Martorell:

Nada de alegrías económicas

- Se mantendrán los pactos sin caer en tentaciones de relanzamiento prematuro
- El vicepresidente económico, preocupado por el paro y bajo nivel de inversión

MADRID. (Efe.)—"Se va a seguir manteniendo la política económica derivada de los pactos de la Moncloa, y no se cederá a la tentación de un relanzamiento prematuro mientras no se haya conseguido la consolidación necesaria en la lucha contra la inflación y el restablecimiento del equilibrio exterior", afirma el vicepresidente segundo del Gobierno y ministro de Economía, Fernando Abril Martorell, en unas declaraciones que ayer publicó "El País".

El entrevistado explica por qué los cambios habidos en el equipo económico no supondrán variaciones en el cumplimiento del pacto de la Moncloa: porque las políticas pueden perfectamente trascender de los hombres y porque no hay demasiadas posibilidades para una política económica que no radique en dichos acuerdos. Agrega que en ella no hay ninguna contravención del programa que hizo ganar a UOD las elecciones.

Estabilización con matices

También señala el señor Abril que, aunque la política que se está aplicando es de signo estabilizador, va acompañada de un conjunto de reformas económicas y de contraprestaciones sociales que distinguen de todos los planes de actuaciones diseñados en los últimos treinta años.

Manifiesta asimismo el entrevistado que en política industrial el actual equipo económico continuará los trabajos del anterior, a fin de adoptar con la mayor urgencia posible las medidas que se estimen más eficaces técnica y socialmente, y subraya que el Gobierno tendrá buen cuidado de no caer en la tendencia intervencionista.

Paro e inversión

Entre los asuntos que más le preocupan, el vicepresidente económico cita el paro y el actual bajo nivel de inversión. Acerca del primero dice que el Gobierno va a incrementar considerablemente la financiación del seguro del desempleo, y señala que sería perjudicial luchar contra el desempleo mediante un relanzamiento prematuro de la actividad económica.

Otro tanto dice de la reactivación de la inversión privada. Por lo que "lo único que podemos hacer es poner en práctica cuanto antes los compromisos de inversión pública que figuran en los presupuestos del Estado".

Finalmente, el señor Abril dice que el sistema económico hacia el que vamos pretende reforzar las leyes del mercado hasta un máximo compatible con un sector público saneado y patente, similar al que existe en los países más desarrollados del mundo occidental.

Centro Delgado Espinosa MAS DE 60.000 LENTES DE CONTACTO ADAPTADOS CON EXITO

Desde 1965, año de su creación, el Centro Delgado Espinosa se marcó una meta concreta, estar siempre a la vanguardia en la investigación y adaptación de lentes de contacto. Y creemos haberlo conseguido.

Las últimas técnicas de adaptación y los más avanzados materiales que van apareciendo son incorporados a nuestro Centro. Por eso no es de extrañar que el Centro Delgado Espinosa sea siempre el primero en adaptar en España las últimas novedades mundiales en el campo de la Contactología, como fueron los lentes de contacto rígidos de pequeño diámetro (1965), los lentes rígidos bifocales (1966), los lentes hidrofílicos-blandos (1968), los lentes de uso permanente (1975), los lentes blandos cilíndricos (1976), los de caucho-silicona (1977), las prótesis oculares de poco peso e irrompibles, etc.

Esta es la consecuencia de su permanente contacto con los más importantes laboratorios de lentes de contacto del mundo y su asistencia a los principales Congresos Internacionales de Contactología.

Todo esto es lo que permite al Centro Delgado Espinosa resolver con éxito cualquier problema visual que le planteen sus pacientes en sus centros de Madrid, avenida José Antonio, 15, y avenida José Antonio, 55, "Los Sótanos", o en los de Sevilla y Lisboa, ya que disponemos de una amplia gama de lentes de contacto en materiales como en tántalo, en materiales como en tántalo y espesores, y las técnicas de adaptación más indicadas en cada caso.

Los episodios nacionales

PALMAS Y OLIVOS

A estas horas del atardecer del Domingo de Ramos los cerebros electrónicos de París estarán contando los votos de la mayoría y de la oposición y poniéndolos a la diestra y a la siniestra del señor Giscard, como en un juicio final del destino de Occidente. En algún lugar de Italia las "Brigate Rosse" se disponen a juzgar a Aldo Moro, descendiente espiritual de Tomás Moro y arcángel democristiano inventor de la utopía del centro-izquierda. Dicen que en Italia están a un paso del abismo de la guerra civil. Tendría poca gracia que a estas alturas los italianos le den la razón a Spengler y sea un pelotón de soldados el que tenga que salvar la civilización de Roma, la vieja civilización de la "manumissio", las catilinarias, la "pasta asciutta" y las encíclicas papales. A ver si aguantamos con la democracia un rato más y sigue siendo un pelotón de computadores los que marcan el rumbo de la política. Por lo menos, hasta que nosotros tengamos Constitución. Llegamos tan tarde a las cosas de Europa que casi nunca nos dejan estrenar nada.

Mañana entra la primavera, pero casi nadie ayuda a traerla. De momento, la primavera se presenta como una primavera mortal. Hay un muerto en Carabanchel. Ya no se está seguro ni en la cárcel, que es donde te metía el "sheriff" en las películas del oeste para que no te lincharan. Hay más muertos en las Vascongadas, en Vasconia, en el País Vasco o en Euskadi, que yo ya no sé cómo quieren llamarse. Los vascos tienen ya su estatuto, su Consejo General y su socialista Ramón Rubial en el despacho autónomo de la Diputación de Vizcaya, pero siguen floreciendo las rosas violentas de la sangre a la sombra del "Guernikako arboia". El crimen de la autopista. El crimen de Lemóniz. La han tomado con las centrales nucleares. Hasta Santiago Carrillo ha dicho que nadie puede renunciar a la energía nuclear, pero ahora resulta que el pueblo más industrial y más industrioso de España, o del Estado español, o como se llame esto que gobierna don Adolfo Suárez, se rebela contra la técnica y da un espectáculo al mundo como el de los "Campesinos búlgaros huyendo de la vacuna". A esos dos obreros de Lemóniz no los ha matado el uranio. Los ha matado la ETA. Los empresarios vascos han contratado guardaespaldas. La industria vasca se desmantela. El éxodo alcanza ya, dicen, a más de cinco mil familias. Nunca ha atravesado Euskadi una situación tan antidemocrática. Los vascos votaron al Partido Nacionalista, al PSOE, a la UCD, a Alianza Popular. Todos estos partidos sumaron unos cuatrocientos cuarenta mil votos. Euzkadi-ko Ezquerria, el partido del señor Letamendia, único simpatizante de ETA, apenas alcanzó los treinta mil. Pero esa minoría se impone no con los votos, sino con las manifestaciones violentas, con las amenazas, con los atentados, con la goma-2, con la muerte. El alcalde de San Sebastián ha hecho un llamamiento dramático. El País Vasco se empobrece, se desangra, se despuebla...

En el Congreso, los padres de esta patria hablan del Sahara. Se han caído por el túnel del tiempo. Se trataba de saber si el Sahara, aquél que fue español, tenía que haber caído en manos de Marruecos o en manos de Argelia. Lo demás eran exquisiteces jurídicas o sospechas infamantes. El Frente Polisario, apoyado en el socialismo argelino, hostigaba a las tropas españolas, convertían en prisioneros a los oficiales españoles, se revolvían en contra de los que habían llamado amigos. Marruecos aprovechaba la enfermedad de Franco y la provisionalidad del régimen español para desencadenar la "marcha verde". La ONU, como siempre, se desentendía y nos recomendaba "moderación". En estas circunstancias, España declaró su propósito de abandonar el territorio. Pero algunos señores diputados creen que España debía de haber defendido con una guerra aquellas tierras que estaba dispuesta a abandonar, que no tenía otro remedio que abandonar para no convertirse en una potencia colonialista. El Congreso mira hacia atrás. Al Congreso le importa más hacer un proceso al pasado que dedicarse a resolver los problemas del presente y hacer los planos para un futuro en paz y en progreso. Un poco más y el pueblo terminará por no asomarse ni a las ventanas.

Mientras los diputados sometían a don

Antonio Carro a un interrogatorio de tercer grado; u obligaban a ese viejo y sabio servidor de España por las cancillerías del mundo que se llama Pedro Cortina a levantar la mano derecha y jurar por Dios, casi patéticamente, la verdad de sus palabras; o escuchaban la carta de don Jaime de Pinés a don Carlos Arias (el gran ausente del "proceso"); o se reían con las repajoleras vueltas que les daba don José Solís, mientras el socialista don Luis Yáñez, aspirante a ministro de Asuntos Exteriores en un Gobierno del PSOE, demostraba que no había alcanzado todavía la estatura de un tercer secretario de Embajada, y don José Ramón Lasuén nos convencía de que si le mandan de embajador a Pekín corremos el riesgo de que en sólo una semana caiga sobre nosotros la bomba atómica china; mientras esto sucedía en la Comisión de Asuntos Exteriores del Congreso, don Gregorio Peces-Barba daba el portazo en la ponencia de la Constitución.

Todavía no se sabe por qué el señor Peces-Barba ha roto la baraja constitucional. Don Ricardo de la Cierva dice que eso forma parte de un juego que tiene sometido a acoso y derribo a don Adolfo Suárez. Dicen que, por la derecha y por la izquierda, alguien había pensado que era llegada la hora de desmontar del sillón de la Moncloa al actual presidente del Gobierno. Los socialistas ponían la máquina de la oposición a toda marcha. La derecha se citaba en los restaurantes de cinco tenedores. Don Adolfo Suárez y don Felipe González llegaban juntos a la Zarzuela; don Manuel Fraga, don Alfonso Osorio y don José María de Arellano almorzaban, no se sabe si en amor y campaña o en discreta discrepancia para tratar de obtener en la probeta el embrión de la gran derecha. El consenso constitucional puede significar una victoria para Adolfo Suárez, que se aprovecharía inmediatamente de ella para convocar elecciones, y a lo mejor no sólo municipales, sino también generales. Un referéndum constitucional tan victorioso como lo fue el de la reforma política pondría al centro en condiciones de ganar unas nuevas elecciones, a pesar de todos esos votos que aseguran se han escapado por el lado de la derecha. Los más finos profetas políticos dicen que esa hemorragia del centro no pasaría de ser la de un rasguño sin importancia.

Pero la verdad es que el centro está sin cuajar como partido. Hasta ahora, el centro es algo así como una ensaladilla rusa ligada con las mieles del poder. A los disidentes se les sujeta y se les embriada con los dulces lazos de una cartera ministerial, de una subsecretaría, de una dirección general o de una asesoría del presidente. A mí me da la impresión de que el presidente nombra a tantos asesores personales para saber perfectamente en todo momento lo que no debe hacer. Todo consiste en hacer lo contrario de lo que le aconsejan, y así va tirando. Pero cuando el Congreso del partido se reúne, aquello puede resultar como el agua y el aceite, a menos que cada congresista acuda ya con un cargo de la Administración Pública en el bolsillo. Convocar un congreso de la UCD antes de aprobar la Constitución puede significar algo así como un desfile de disidentes con portazos al estilo de Peces-Barba. En cambio, por el lado de la oposición, a pesar de todos los pesares, los socialistas de Felipe González y de don Enrique Tierno terminan los trámites de su unidad. El Partido Comunista debate sus veleidades eurocomunistas y se democratiza por y hacia el interior. La figura de don Simón Sánchez Montero termina con las disidencias entre los militantes de Madrid. Y Alianza Popular rehace su imagen—la imagen más combatida desde el poder en las últimas elecciones.

Los cerebros electrónicos de París, en este anochecer del Domingo de Ramos, ya han anunciado el triunfo de la derecha. La mayoría de los escaños se han situado a la diestra del señor Giscard. Esperemos que el fantasma de la guerra civil se aleje del horizonte de Italia, y de nuevo sea un pelotón de democristianos el que salve la vieja civilización de Roma. A Madrid han llegado unos cuantos miles de parados. Los parados llegan ya, dicen, al millón y medio. Ellos son los cristos de esta situación del país. A ellos los teníamos que haber recibido con palmas y olivos.

Jaime CAMPANY

Grave crisis en la Falange auténtica

● Expulsados los miembros de la Junta Nacional

MADRID. (HOJA DEL LUNES).—El Secretariado de Prensa de la Asamblea Nacional de Falange Española de las JONS (Auténtica) nos facilita el siguiente comunicado:

"Ante la tendenciosa campaña desplegada por los miembros cesados de la Junta nacional respecto de un pretendido viraje ideológico de nuestra organización, la Asamblea nacional de FE (Auténtica), reunida el domingo 19 en Madrid, se ratifica en su línea revolucionaria, sindicalista, autogestionaria y humanista.

El desviacionamiento ideológico de dichos ex miembros de la Junta nacional, así como el haber alterado el normal desarrollo de la Asamblea nacional, han motivado la expulsión de nuestra organización de los citados señores.

Se ha acordado, finalmente, la celebración, el día 2 de abril, de un congreso nacional de militantes, ante el cual Pedro Conde Soladana, jefe nacional, rendirá cumplida cuenta de su gestión, así como del fundamento de las decisiones adoptadas."

LA JEFATURA DE MADRID ANUNCIA OTRO CONGRESO

La jefatura provincial de Madrid de FE (Auténtica) nos entregó la siguiente versión de los hechos:

"Reunida la Asamblea nacional el día 19 de marzo, ante la imposición de la presidencia en

ella del doctor Narciso Perales, no militante de Falange Auténtica, tal y como atestiguan sus cartas de baja y a tenor del artículo quinto, párrafo segundo, apartado A de nuestros estatutos, y ante la manipulación clara de aplazar las fechas del congreso de militantes; intentando escamotear a la base la verdad de los problemas, los abajo firmantes decidieron:

1. Abandonar la Asamblea nacional por considerar inaceptable la presencia de Narciso Perales.

2. Mantener las fechas aprobadas para la celebración de nuestro próximo congreso (24, 25 y 26 de marzo), según la decisión adoptada en la Asamblea nacional celebrada los días 14 y 15 de enero.

3. Impugnar cualquier decisión adoptada en la Asamblea nacional tras nuestro abandono de la misma, ya que quedó sin quórum reglamentario para tomar ningún tipo de decisión de carácter nacional."

Esta versión de los hechos, según la Jefatura provincial de Madrid, está respaldada por las jefaturas regionales de Euskadi, Aragón, León, Cataluña y Madrid, y las jefaturas provinciales de Barcelona, Tarragona, Lérida, Vizcaya, Alava, Guipúzcoa, Zaragoza, Teruel, Logroño, Zamora, Málaga, Segovia, Toledo, Cádiz y Granada, así como los secretarios generales de la CTS y de las Juventudes.

INES HIGUERA
BOUTIQUE

Tiene el gusto de comunicar a su distinguida clientela que continúa a su disposición la colección de

PRET-A-PORTER
PRIMAVERA - VERANO 1978

Serrano, 76 MADRID Tel. 276 76 19

Joyería
Pérez Fernández

BRILLANTES SOLITARIOS ALTA CALIDAD
ESMERALDAS, RUBIES, ZAFIROS, JOYAS PEDIDA
ZARAGOZA, 3 (Aparcamiento Plaza Mayor)
HORTALEZA, 3

Para ver
y oír BIEN



ULLOA
OPTICO
ESPECIALIDAD EN
MICROLENTILLAS
BLANDAS y RIGIDAS

Central: Carmen, 14 y 15.
Av. Albufera, 12 (P. Vallecas).
Bravo Murillo, 153 y 256.
Paseo de las Delicias, 16.
Av. Donostiarra, 19.
Paseo Extremadura, 55 y 135.
Av. José Antonio, 16.
Diego de León, 67.

Alcalá, 147 y 359.
Argumosa, 1.
Duque de Alba, 10.
Hortaleza, 56.
Luchana, 36.
Princesa, 58.
Serrano, 21.
Y provincias.

En el corazón
de Madrid...

violines, caviar,
champagne,
vodka...

La Tróika

Restaurante Ruso
ORQUESTA ZINGARA

Especialidades en Alta Cocina Rusa e Internacional
General Sanjurjo (esq. Stma. Trinidad) Madrid

Teléfonos 445 60 13 y 446 43 34

PARKING GRATUITO

TERMINO LA HUELGA DE LA LECHE EN MALAGA

Cerca de cien mil litros fueron regalados o destruidos

MALAGA.—Se ha restablecido la normalidad en el suministro de la leche en la provincia de Málaga.
 La huelga, convocada por la Unión de Agricultores y Ganaderos de Andalucía (UAGA), ha durado dos días.
 Durante la jornada de ayer se extendió a 35 localidades y se calcula que se dejaron de vender entre los 85 y 100.000 litros de leche, parte de los cuales fueron regalados y parte tirados a los campos.
 En las localidades de Ronda y Coin fueron detenidas por la Guardia Civil hasta ocho personas, acusadas de incitar a la huelga, aunque posteriormente fueron puestas en libertad, habiendo interpuesto por vía del juez de paz de Guaro una querrela por coacción.
 Representantes de la UAGA se han entrevistado con el gobernador civil, pidiéndole que tras-

lade al Gobierno el deseo de que los precios que rijan para la leche en Andalucía sean distintos a los del norte de España, en consideración a la escasez de pastos.
 Actualmente, los ganaderos reciben 16,16 pesetas por litro de leche, y la UAGA quiere que esta cantidad se eleve a 20 pesetas para la región norte y 21,50 para Andalucía.
 Asimismo, los ganaderos malagueños pretenden que para el campo andaluz se adelante el tiempo de la campaña de otoño, que siempre es algo superior al de primavera, de forma que en vez de entrar en vigor en septiembre como en el resto de España, entre en junio, cuando los pastos ya escasean.
 La medida de finalizar la huelga se ha adoptado como postura de buena voluntad para que lleguen a buen término las negociaciones que se llevan a cabo en el Ministerio de Agricultura.

centrales sindicales CC. OO. UGT, USO, CSUT y CNT se dice que algunas empresas desean pactar aisladamente con sus trabajadores, lo que a juicio de éstos les debilitaría para el presente y para el futuro.

Hostelería, en paro

SEVILLA. (Efe.)—Tal y como estaba anunciado, unos 6.000 trabajadores de hostelería se encuentran en huelga, por lo que los hoteles, bares y restaurantes de la ciudad no atienden al público.
 Según las primeras noticias, sólo realizan su actividad habitual los bares que son atendidos por miembros de la familia del propietario.

Valencia, a tope en las fallas



Esta es la falla a que ha merecido el primer premio

VALENCIA. (Resumen de Efe.) Hoteles, pensiones, arriendos circunstanciales en viviendas privadas, andenes ferroviarios y estaciones de autobuses, así como los estacionamientos subterráneos del centro de la ciudad, bares y cafés e incluso las aceras en calles de distinta importancia, se hallan a tope desde el pasado sábado con motivo de las falleras fiestas de San José.

El turismo nacional es principal protagonista en esta alegre escena fallera, siendo muchos los visitantes de toda España y especialmente de los pueblos y villas de la región. También los "hippies", llegados en mayoría de la balear Ibiza, han desempeñado papel predominante en este espectáculo colorista y ruidoso, instalando sus tenderetes de baratijas y artesanía a disposición de los posibles compradores.
 Miles de visitantes acuden constantemente al pie de las 563 fallas distribuidas por la ciudad, para comentar la intención y contenido de su exagerada y caricaturesca escultórica. Tan sólo un aspecto discordante en la general alegría ha empañado los preliminares de las fiestas: la insensata actuación de unos cuantos delincuentes apedreando y destrozando a más de 60 coches estacionados en la zona de Benicalap. Parece que la Policía no ha dado aún con alguno de los autores de este hecho incalificable.

El doctor Palacios Carbajal, premio Luade 1977

MADRID. (HOJA DEL LUNES.)—El doctor José Palacios Carbajal, recientemente nombrado subsecretario de la Salud Pública, ha sido distinguido con el premio Luade a la figura de la medicina española más destacada en 1977.

En la presente edición del premio, correspondiente al ejercicio 1976-77, han resultado también galardonadas, entre otras, las siguientes personas e instituciones:

Al investigador o equipo de investigadores extranjeros cuyas actuaciones han sido igualmente destacadas, al doctor William A. M. Duncan, vicepresidente de Investigación de Europa de los Laboratorios Smithkline.

A las especialidades farmacéuticas que hayan aportado soluciones más importantes a la medicina española durante 1977, a Tagamet, de Smithkline; Pexid, de Inilba, y a Biciclin, de Bristol Myers.

DIEZ KILOS DE "GOMA-2" CONTRA LEMONIZ

Ayer, responso por las víctimas del atentado, que ha sido condenado por los ecologistas



Escenas de dolor en el entierro de Andrés Guerra Pereda, uno de los dos obreros muertos en el atentado de ETA militar contra la central nuclear en construcción en Lemóniz. (Efe.)

BILBAO. (Efe.)—La explosión registrada en la tarde del viernes en la central nuclear de Lemóniz fue provocada por unos ocho o diez kilos de "goma-2", según información recogida por "La Gaceta del Norte" de fuentes competentes de la Guardia Civil.

"Si tenemos en cuenta—afirma el citado periódico—que con cien gramos de este tipo de explosivo pueden volarse unos mil kilos de roca, con esos diez kilos de "goma-2" podría haberse demolido un total aproximado de cien toneladas de roca."
 "Todos los indicios—añade—hacen sospechar que el artefacto explosivo fue introducido en el lugar en alguna de las bolsas que portan los obreros y colocada junto al generador de vapor número dos."

En cuanto a los daños materiales del atentado, en algunos medios se señala que pueden alcanzar varios cientos de millones de pesetas. No obstante, fuentes allegadas a la dirección de IBERDUERO han manifestado que por el momento se desconoce la importancia de los mismos, debido al poco tiempo transcurrido desde la explosión. Una vez que se lleven a cabo los análisis oportunos, si se comprobare que fuera necesario una sustitución de piezas, los daños ascenderían a varios millones de pesetas.

Funerales por los fallecidos

SANTURCE (Vizcaya). (Efe.) Con la asistencia de unas 3.000 personas se celebró ayer el responso y conducción del cadáver de Alberto Negro, fallecido en el atentado.

En el oficio religioso estuvo presente el senador Fernández Palacios de UCD, y a la entrada del cementerio esperaba el cortejo Juan Ajuria Guerra, diputado del PNV.

Hoy a las once tendrá lugar una misa funeral por los dos fallecidos en este atentado, ofrecida por los compañeros de trabajo y las centrales CC. OO. y

UGT, en el pabellón municipal de los deportes de Bilbao.

También en Basauri constituyó una manifestación de duelo el funeral de cuerpo presente por el alma de Andrés Guerra Pereda, de veintinueve años de edad, el otro trabajador fallecido en el atentado.

Entre los asistentes se hallaban dos parlamentarios de la UCD, el senador señor Fernández Palacios y el diputado señor Echano; representantes de otros partidos políticos y centrales sindicales, altos cargos de las empresas Ibero e IBERDUERO y compañeros y amigos del finado.

En el momento de ser introducido el féretro en el templo se produjeron patéticas escenas de dolor entre la esposa y los familiares del fallecido.

Numerosas coronas acompañaban a la caja mortuoria, entre ellas varias con dedicatoria de los "abertzales" de Basauri, portadas por personas que fueron presos políticos debido a su militancia en ETA.

Condena de los ecologistas

MADRID (Hoja del Lunes.)—La Federación del Movimiento Ecologista hizo público ayer un comunicado de condena con respecto al reciente atentado efectuado en la central nuclear de Lemóniz, en el que perecieron dos trabajadores y hubo varios heridos más. El comunicado afirma que "la Federación del Movimiento Ecologista siempre ha condenado y ahora vuelve a hacerlo, todo tipo de acciones violentas, ya que, en definitiva atentan contra el elemento más valioso del patrimonio natural que es la vida. Por tanto, manifiesta su repulsa por el atentado a la central nuclear de Lemóniz."

En cualquier caso, la Federación del Movimiento Ecologista seguirá luchando contra la instalación de centrales nucleares con los únicos métodos que, como defensores de todas las formas de vida considera válidos, es decir, con acciones pacíficas."

Entierro del recluso Rueda



El director, subdirector, el jefe de servicios y ocho funcionarios de la cárcel de Carabanchel están actualmente procesados por la muerte del joven cenetista Agustín Rueda, ocurrida en las dependencias de la citada cárcel. El ambiente en la penitenciaría está cargado actualmente de tensión. La foto de Europa Press recoge un momento del traslado de los restos del fallecido que fue acompañado por su hermana, otros familiares y amigos, desde el Instituto Anatómico Forense hasta la plaza de la Cibele, desde donde fue trasladado a su localidad natal en Sallent (Barcelona).

ARDE, con la defensa del Tajo

MADRID. (HOJA DEL LUNES.)—Respecto a una noticia de la agencia Efe publicada en este periódico con fecha del 13 del corriente mes, Isabelo Herreiros, miembro de Acción Republicana Democrática Española, desea aclarar que ARDE ha asistido a cuantas reuniones y coloquios se han realizado para la defensa del Tajo, y que su intención, por los intereses del pueblo toledano, en relación con los problemas del trasvase, está clara y coincide plenamente con los planteamientos de Manuel Díaz Marta, ingeniero y diputado del PSOE.

Posible huelga del metal en Málaga

MALAGA. (Efe.)—A 12.000 trabajadores de esta provincia puede afectar la huelga del metal para la que ya se han iniciado los correspondientes trámites a fin de declararla legal para el próximo día 28.

La medida de huelga se adopta en vista del descontento que reina con la marcha de las negociaciones del convenio colectivo del sector.

Según manifiestan los trabajadores, en un principio, las empresas rebajaron la petición de la parte social en unas 200 pesetas, pero luego han rectificado y ahora la rebaja supone unas 2.000 pesetas.

En una nota pública de las



CONFEDERACION DE TRABAJADORES INDEPENDIENTES SECRETARIADO CONFEDERAL TERCERA RELACION DE RESULTADOS ELECTORALES

BALEARES

- | | | |
|---|---|---------|
| Club Náutico (Palma Mallorca) | 3 | puestos |
| Cafetería Miami (Palma Mallorca) | 1 | " |
| Cafetería Cristal (Palma de Mallorca) | 1 | " |
| Discoteca Morriña (Palma de Mallorca) | 1 | " |

JAEN

- | | | |
|---------------------------|---|---|
| Cervezas El Alcázar | 6 | " |
|---------------------------|---|---|

MADRID

- | | | |
|---|---|---|
| Papelería Española | 1 | " |
| USITS-Sears | 5 | " |
| Ambulatorio Hermanos Sangro S. Social | 9 | " |
| Schering España | 1 | " |

VALENCIA

- | | | |
|---|---|---|
| Gráficas Vidal (Torrente) | 1 | " |
| Salvador Cardo Fort (Artes G. Torrente) | 1 | " |
| Fraesfrut (Agricultos-Alcira) | 2 | " |
| Envases Alcira (Alcira) | 3 | " |
| Bernardo Cano Oliver (Madera-Alcira) | 1 | " |
| Vicente Grau Sanchis (Madera-Tabernes) | 1 | " |
| Gregorio Molina (Artes Gráficas-Játiva) | 1 | " |
| Azulejos San Martín (Manises) | 5 | " |
| Pascual Esteve Calvo (Artes Gráficas) | 2 | " |
| Miguel Laguarda (Artes Gráficas) | 1 | " |
| Francisco Alvarez (Madera) | 1 | " |
| Serrerías De Benito (Algemesí) | 3 | " |
| Envases Almar (Algemesí) | 4 | " |
| Antonio Boix (Construcción) | 2 | " |
| Bar Amorós | 1 | " |
| Cartonajes Torrente | 1 | " |
| Giro TV (Paterna) | 2 | " |
| Envases Año Oriola (Guadaluar) | 2 | " |
| Hifeda, S. L. (Carlet) | 3 | " |

VALLADOLID

- | | | |
|------------------------------------|---|---|
| Macrolibros (Artes Gráficas) | 4 | " |
|------------------------------------|---|---|

ZARAGOZA

- | | | |
|--|----|---|
| Ciudad Sanitaria José Antonio | 3 | " |
| Sindicato Obrero Indep. de la Piel | 87 | " |

Total 3.ª lista

Total 1.ª y 2.ª listas

Total tres listas

Compañero independiente: Unete a la Confederación de Trabajadores Independientes (C. T. I.), colabora con tu aportación en la construcción de una alternativa de los que no queremos mezclar lo laboral con lo político, que evite el monopolio de las sindicales de los partidos. Comprende que solo, aislado, sin organizar, podrás hacer muy poco.

C. T. I. - Hartzenbusch, 17, 1.ª dcha.
 MADRID-10 - Teléfono 443 17 44
 (De 8 a 10 de la tarde)

Cornellá de Llobregat

RAFAGAS DE METRALLETA CONTRA UN CUARTEL DE POLICIA ARMADA

CORNELLÁ DE LLOBREGAT (Barcelona). (Efe.) — Un atentado que no arrojó víctimas fue perpetrado ayer por la mañana contra el cuartel que la Policía Armada tiene emplazado en la avenida de San Ildefonso de esta población.

Dos personas dispararon una ráfaga de metralleta contra la fachada del cuartel. Los impactos dieron en paredes, ventanas y tres de ellos atravesaron la puerta principal, sin que afortunadamente se produjeran muertos ni heridos.

El servicio de centinelas no

repelió la agresión, ante la presencia de viandantes, por temor a producir heridos entre ellos.

Según se informa a Efe en fuentes próximas al cuartel atacado, la primera reconstrucción del atentado revela que se usó un arma de nueve milímetros, calculándose que fueron unos treinta los proyectiles disparados. La ráfaga fue hecha a 50 metros, desde una acera de enfrente, por dos jóvenes, ¿hombre y mujer?, de unos veinte años de edad, quienes tras el atentado huyeron en un vehículo que ocupaban tres jóvenes más en dirección a Esplugas de Llobregat.

"Países" en lugar de "nacionalidades"

MADRID. (Efe.) — "Recomiendo que se denominen países las partes de España que van a recibir la autonomía", dice Salvador de Madariaga en un artículo que publicó ayer "ABC" y en el que rechaza tanto la expresión "territorios autónomos" como el concepto "nacionalidad".

Tras recordar que "lo que bien se concibe, bien se expresa", el conocido escritor y político dice que un territorio no puede ser autónomo porque la autonomía no es, como la extensión, el clima, la flora o la fauna, un atributo de un territorio.

Del concepto "nacionalidad" dice que es un vocablo abstracto que corresponde al género nación, y los separatistas, que no se atreven a decir "nación", dicen "nacionalidad". "En España —agrega— no hay más que una nación, que es España. Los separatistas se refugian en una postura inadmisibile. España es un Estado compuesto de diez o doce naciones. Esta proposición es un disparate."

"Los que admitimos como una necesidad de nuestro pueblo —sigue escribiendo Madariaga— cierto grado de autonomismo para ciertas regiones no admitimos que España sea un mero Estado de naciones distintas, sino una nación con un Estado dotado de cierta flexibilidad funcional para ajustarse a ciertas características locales."

Fraga se bailó un "tanguillo" en Chiclana

CHICLANA DE LA FRONTERA (Cádiz). (Efe.) — El líder de Alianza Popular, Manuel Fraga Iribarne, compartió ayer una fiesta campera, con festival taurino y fin de fiesta folklórico, en el que incluso tomó parte el político español bailando un "tanguillo".

Fraga Iribarne llegó al mediodía a Chiclana, procedente de Jerez, a cuyo aeropuerto arribó, procedente de Madrid, por vía aérea.

Inmediatamente se trasladó a esta ciudad, al cortijo de "El Rodeo", de Manuel Tocino Jiménez, vicepresidente de Alianza Popular en Chiclana. En la finca esperaban a Manuel Fraga un millar de personas, aproximadamente, representantes de Alianza Popular de Cádiz y de todos los pueblos de la comarca, así como numerosos amigos del señor Fraga.

Tras un festival taurino, el líder de Alianza Popular recibió en una de las dependencias del cortijo a los informadores llegados desde Cádiz y otros puntos de la provincia, a los que comentó, en improvisada rueda de prensa, el momento político actual en España y el extranjero y la marcha de su partido.

Se celebró a continuación una comida campera, consistente en una sardinada seguida de una paella de arroz, finalizada la cual hubo un pequeño fin de fiesta flamenco, en el que el propio

Manuel Fraga Iribarne bailó por "tanguillos".

Comisión mixta PSP-PSOE

ZAMORA. (Efe.) — Un apoyo total a las Ejecutivas federales en su labor de cara a la unidad fue acordado en la reunión celebrada por la comisión mixta del PSP-PSOE.

Asimismo, se acordó seguir la línea expuesta en el manifiesto conjunto firmado por dicha comisión mixta, en el que se afirman las características del Partido Socialista como partido de clases, partido de masas, partido marxista democrático y a utogestionario.

Concentración de falangistas en Pontevedra

VILLAGARCIA DE A ROSA (Pontevedra). (Efe.) — Más de un millar de falangistas gallegos y asturianos se concentraron ayer en esta ciudad para conmemorar el cuarenta y tres aniversario de la fundación de la Falange gallega.

En la calle José Antonio, grupos de falangistas entonaron el "Cara al sol" y dieron gritos contra la actuación del Gobierno y pidieron la unidad de todos los falangistas.

LA SEMANA SANTA EN ESPAÑA

- El cardenal arzobispo de Sevilla ofició en la catedral
- La extraordinaria afluencia de forasteros no se vio perturbada por la anunciada huelga de la hostelería

MADRID. (Resumen de Efe.) La Semana Santa comenzó ayer, Domingo de Ramos, con solemnes cultos y brillantes desfiles procesionales en toda España. Concretamente en Sevilla la animación fue extraordinaria y miles de fieles llenaron las calles para presenciar los desfiles procesionales. La anunciada huelga de la hostelería no perturbó en ningún momento la estancia de forasteros que habían ocupado normalmente los alojamientos de todas las categorías.

● SEVILLA. — Con la salida de la cofradía de Nuestro Padre Jesús despojado de sus vestiduras se han iniciado los desfiles procesionales.

En la catedral, el cardenal arzobispo, doctor Bueno Monreal, ofició y presidió posteriormente la procesión de las palmas. Hicieron estación de penitencia ocho cofradías con un total de diecisiete pasos.

Las calles de los distintos recorridos y sobre todo las cercanas a la carrera oficial se hallaban abarrotadas de público.

El buen tiempo ha contribuido a la brillantez de la jornada que se ha prolongado hasta las dos de la madrugada, que no se ha visto turbada por la huelga de hostelería llevada a cabo ayer en la ciudad.

● En Málaga, cuatro cofradías, con un total de ocho pasos, desfilaron ayer Domingo de Ramos.

Los cortejos procesionales se cerraron con la Hermandad de Nuestro Padre Jesús de la Oración en el Huerto y Nuestra Señora de la Concepción.

La animación en las calles fue extraordinaria. La afluencia de forasteros es masiva y la ocupación hotelera ha alcanzado el 100 por 100.

En Ciudad Real el Domingo de Ramos se ha celebrado con la procesión de las Palmas. El obispo prior de las órdenes militares, monseñor Torija de la Fuente, ofició en la catedral la bendición de ramos y misa solemne. Después salió la procesión de la Cofradía de las Palmas, de las congregaciones marianas. Numeroso público acudió a los actos.

OPOSICIONES AL CUERPO DE PROFESORES DE E. G. B.

CONVOCADAS 12.000 PLAZAS

6.000 en turno libre y otras 6.000 en restringido. Nuevos grupos en clases de mañanas, tardes, noches y especiales de sólo los sábados. Visitamos o pidamos información con la convocatoria, programas y modelo oficial de instancia. Contestaciones para ambos turnos. Auténtico prestigio. Envolvamos a provincias

OPOSICIONES A INSPECTORES AUXILIARES DE HACIENDA

500 PLAZAS

para profesores mercantiles, diplomados universitarios o con el primer ciclo de cualquier Facultad o ETS o equivalente. Magnífica oportunidad, incluso para licenciados, por las extraordinarias condiciones presentes y futuras de la propia oposición y de la profesión. Infórmese urgentemente. No deje pasar una de las mejores oportunidades de su vida.

INGLES EN 3 MESES

Igualmente FRANCÉS, ALEMÁN Y ESPAÑOL PARA EXTRANJEROS. Compruébelo asistiendo a demostraciones gratuitas. También graduado escolar, banca, ministerios y taquimecanografía

ACADEMIA N. POLITECNICA

Carrera de San Jerónimo, 11. Madrid-14. Telf. 232 75 35 221 12 05

SU SALUD BIEN VALE UN CHEQUEO

Asesores Médicos

(EXPLORACION GENERAL, MEDICINA INTERNA, CARDIOLOGIA, GINECOLOGIA, ETCETERA)

Rodríguez San Pedro, 10

Teléfono 446 23 87

Promoción MONTAJE

Durante 15 días ofrecemos el **SERVICIO GRATUITO** de:

- Empapelado de habitaciones
- Colocación de moquetas
- Instalación de cortinas y visillos

Para sus compras de hogar utilice nuestro **Servicio de VENTA A PLAZOS**

Galerías Preciados

PRECIO ESTABLE

ELECCIONES FRANCESAS

GRAN VICTORIA GAULLISTA

CHIRAC: "SOMOS EL PRIMER PARTIDO DE FRANCIA"

LA JUVENTUD HA VOTADO A LA DERECHA

HOJA DEL LUNES.—En siete días se ha producido la gran sorpresa de las elecciones francesas. De una votación inclinada hacia la izquierda, el pasado día 12, se ha pasado a una aplastante victoria de los partidos de centro derecha: gaullistas y giscardianos. Aunque aún es pronto para investigar las causas de este vuelco de la opinión pública, podrían anticiparse:

1. Muchos de los que votaron al Partido Socialista en la primera vuelta, creyendo en sus posibilidades de triunfo, han dado sus votos a la derecha al ver cómo se reconstruía, el pasado lunes, precipitadamente, la unión de la izquierda, con los comunistas.

2. Por otra parte, los comunistas—según las declaraciones de Mitterrand y del líder de los radicales de izquierda—han traicionado su compromiso de votar a socialistas y radicales, allí donde éstos quedaron mejor situados en la primera vuelta.

3. Asimismo parece ser que el voto conservador de los diez millones de franceses de más de sesenta años se ha volcado en favor del centro derecha. Y también se afirma que los votos de los jóvenes han favorecido a las fuerzas progubernamentales.

"Una gran victoria",

PARIS. (Efe.)—Se trata no sólo de una victoria, sino de una gran victoria, afirmó anoche en la televisión francesa Jacques Chirac, presidente del partido gaullista RPR.

"Estoy emocionado, pero no sorprendido", añadió, recordando

que ya había expresado, antes de las elecciones, su certeza de que la mayoría ganaría.

Después de señalar que los gaullistas serán el primer movimiento en Francia, tanto por el número de diputados como por el de escaños, Chirac, dijo que cuando tomó en manos el destino del RPR una de sus principales preo-

cupaciones era "cerrar el camino al colectivismo". "Es cosa hecha", añadió.

Entre sus preocupaciones figuraba también garantizar las libertades, hacer que se respete la autoridad del Estado y de las instituciones y afirmar la independencia nacional.

Entre lo que queda aún por hacer, según Chirac, figura una transformación económica y social para solucionar el problema del empleo e incrementar la participación de los trabajadores.

85 por 100 de votantes

PARIS. (Efe.)—La participación electoral en la segunda vuelta de las elecciones legislativas francesas podría situarse en una cifra muy próxima al 85 por 100, según las primeras estimaciones.

A medida que iba avanzando la tarde se notó un sensible aumento del ritmo de la votación, en particular en las grandes ciudades.

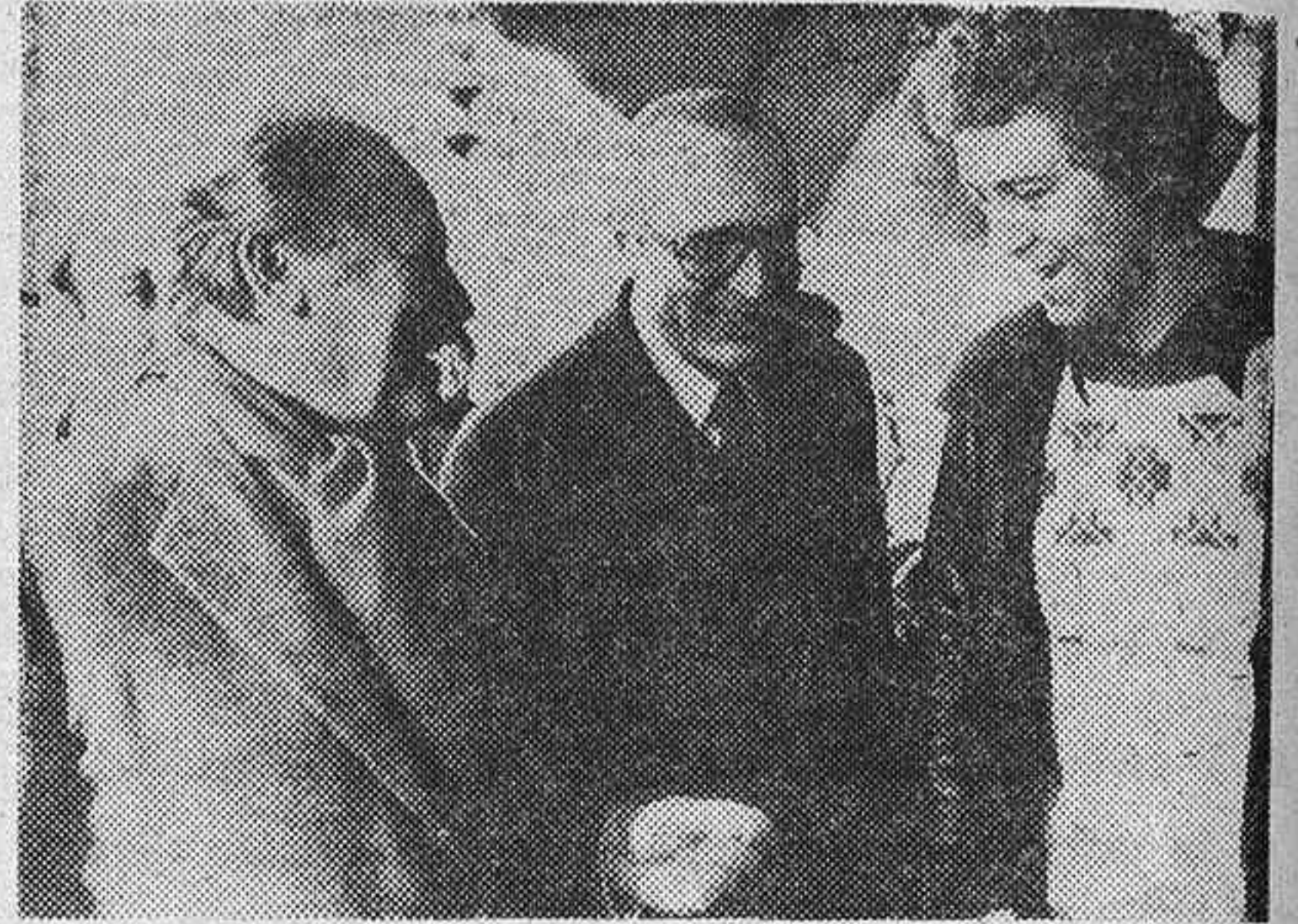

El alcalde gaullista de París, Jacques Chirac, acompañado por el ex ministro de Cultura y académico Maurice Druon (a la izquierda) y el atleta Guy Druet, ganador de medalla de oro en Montreal, conversan de la jornada electoral de ayer. (Efe.)

PRUEBA TAL VEZ DECISIVA PARA LA DEMOCRACIA EN FRANCIA

SIEMPRE es comprometido anticipar un juicio sobre unos resultados electorales que todavía permanecen inéditos para el que quiera interpretarlos. Tal es el caso, en las elecciones francesas, de las presentes líneas, inevitablemente escritas varias horas antes de que se hayan cerrado los comicios. Pero aun cuando se opere en el terreno de la conjetura, la actualidad impone un examen objetivo del tema, en el que ante todo destacan dos aspectos, acaso orientadores: el fracaso de todos los pronósticos—se ha hablado de una "gran sorpresa"—que precedieron a la primera vuelta de estas trascendentales elecciones, y el eufórico comportamiento de la Bolsa al conocerse los datos numéricos salidos de las urnas.

Conocido es el sistema electoral francés, establecido por la Quinta República y que comprende, con un intervalo de siete días, dos turnos sucesivos de votación: para que un candidato triunfe en el primero necesita obtener la mayoría absoluta de los votos emitidos; de no existir tal mayoría absoluta, se produce el llamado "ballottage": a la segunda vuelta sólo pueden concurrir, salvo que desistan a favor de otros, aquellos candidatos que en la primera hubieron obtenido como mínimo el 12,5 por ciento del cen-

so electoral de la circunscripción correspondiente. Ello permite la retirada de los candidatos con escasas probabilidades, para hacer posible la elección de los afines que se encuentren en situación mejor.

La Asamblea Nacional Francesa se compone, para las 491 circunscripciones en que está dividido el país (474 metropolitanas y 17 de los territorios de ultramar), de otros tantos diputados, de los que 428 fueron ayer elegidos. En la jornada del 12 de Marzo consiguieron la victoria 59 candidatos de la mayoría y solamente cuatro comunistas. Entre los primeros obtuvieron escaño trece de los 33 miembros del Gobierno, con figuras políticas de tan acusado relieve como el Primer Ministro, Raymond Barre, y los Ministros del Interior (Christian Bonnet), de Defensa (Ivon Bourges), de Educación (René Haby) y de Justicia (Alain Peyrefitte), así como los ex Primeros Ministros Chaban-Delmas, Jacques Chirac, Michel Debré, Edgar Faure y Pierre Messmer. En cambio, y sintomáticamente, quedaron en "ballottage" los tres jefes de la oposición: el socialista François Mitterrand, el comunista Georges Marchais y el radical de izquierdas Robert Fabre.

treinta millones y medio de 1973 a los más de treinta y cinco millones de 1978. De todos modos, y antes de que esa incorporación se prodigue, el equilibrio entre derechas e izquierdas era notorio: en la elección presidencial del 19 de mayo de 1974, Valéry Giscard d'Estaing derrotó a François Mitterrand por el reducido margen de 344.399 votos para un total de cerca de veintiséis millones computados como válidos.

Mediante los acuerdos respectivos de presentarse unidas a la segunda vuelta, esas dos fuerzas casi equilibradas siguen subsistiendo e integrada cada una por tres agrupaciones: de un lado, la "derecha" (término del que huyen sistemáticamente los Partidos políticos franceses), formada por el gaullista R. P. R. (Reagrupamiento para la República) de Jacques Chirac, la giscardiana U. D. F. (Unión para la Democracia Francesa) de Raymond Barre, Michel d'Ornano y Jean Lecanuet, y el Partido Republicano, de Bertrand Noble; del otro lado, la izquierda Unión para el Programa, aglutinada del Partido Socialista de Mitterrand, el Comunista de Marchais y el Radical de izquierdas de Fabre.

A reserva de lo que de la jornada electoral de ayer haya salido de las urnas, cuyos resultados oficiales no se conocerán por lo menos hasta hoy, es el primero de esos dos grupos—el de centro-derecha—el que se encuentra en una posición mucho más favorable: es posible que obtenga una mayoría que supere los sesenta o los setenta escaños, lo que le supondrá un mar-

gen más que sobrado para continuar cómodamente en el Poder. Dos circunstancias han venido en su apoyo últimamente: el dramático llamamiento radio-televisado del Presidente Giscard sobre las consecuencias, para Francia, de una impremeditada decisión de los electores, y el fundado temor de las gentes a una participación comunista en el Gobierno. Para medir la temperatura política de un país—de ello tenemos los españoles una amarga experiencia—, no hay mejor termómetro que la Bolsa, y la de Francia, apenas conocidos los resultados de la primera vuelta, registró un alza extraordinaria, a la vez que descendía la cotización del oro y aumentaban las compras de valores por los extranjeros.

Una prueba para la democracia

Sin embargo, lo que estas elecciones van a someter a una prueba acaso decisiva es el futuro inmediato de la democracia en Francia, con sus inevitables repercusiones en los países latinos vecinos, ya que lo que a partir de ahora se ventilará seguramente es si todas las fuerzas están dispuestas a respetar "democráticamente" lo que de las urnas salga. O más concretamente: si las dos más importantes centrales sindicales—la comunista Confederación del Trabajo y la socialista Confederación Francesa Democrática—, asumiendo un protagonismo político que no debiera corresponderles, responderían con la huelga general a una segura victoria del Gobierno.

Hay un hecho evidente: la carrera política de François Mitterrand está en serio peligro, mientras el comunismo se siente en buena parte decepcionado: hace sólo dos meses, su secretario general, Georges Marchais, partiendo de la base de que en las elecciones de 1973 había obtenido el 21,25 por 100 de los votos, pensaba que en la ocasión actual llegaría al 25, cuando lo conseguido en la primera vuelta fue tan sólo el 20,5.

Por lo que se refiere a Mitterrand, resultó derrotado dos veces para la Presidencia de la República: el 19 de diciembre de 1965, frente al general De Gaulle; el 19 de mayo de 1974, frente a Giscard d'Estaing. Y aún habría que añadir que en 1973 perdió las elecciones parlamentarias. Ahora—quíerese o no se quiera—ha salido muy quebrantado de unos comicios en los que todos los pronósticos eran favorables a su Partido, anticipadamente autoproclamado, con su esperanza de llegar a sumar entre siete y ocho millones de votos, como el más importante de Francia. En tales condiciones, ¿aceptará Mitterrand una nueva derrota? Seguramente ya ha dado la respuesta con esta especie de reconstrucción del Frente Popular a que equivale su alianza con los comunistas.

Dualidad socialista-comunista

Nadie podía esperar esa alianza: primero, porque, en un país tan caracterizadamente nacionalista como Francia, el Socialista es un Partido sustancialmente francés, mientras el Comunista está sujeto a dependencias e incluso a disciplinas que no son francesas; después, porque, con su diversidad de tendencias internas, que van desde la moderada hasta la radical, el Partido Socialista francés está más cerca de la social-democracia que del marxismo puro.

Nada menos que en junio de 1972, socialistas, comunistas y radicales de izquierda ultimaron el Programa Común con aspiraciones de Gobierno, pero que hasta ahora no había sido firmado; agravadas progresivamente, desde octubre de 1974, las tensiones intestinas, el 23 de septiembre de 1977 se llegó a una ruptura total, que no ofrecía desde entonces perspectivas de posibles composturas. Las discrepancias eran fundamentales: en materia de táctica, de nacionalizaciones, de posición ante los grandes temas sociales

y económicos, incluso en lo que atañe a una política exterior que ofrece implicaciones francamente insalvables.

Desde septiembre de 1977 han transcurrido seis meses de inculpaciones, denuestos y hasta injurias entre los dos Partidos. Ni siquiera se ha hecho posible la reanudación de las negociaciones para actualizar el Programa Común. El 7 del pasado enero, en la inauguración de la Conferencia nacional del Partido Comunista, Georges Marchais dijo agresivamente: "Cuando se trata de dar un contenido concreto al cambio, se comprueba que el Partido Socialista tergiversa, retrocede y finalmente rechaza las necesarias reformas."

En circunstancias tales, el lunes 18, en una reunión de tres horas y media, los secretarios de los tres Partidos de la alianza izquierdista liquidaron aparentemente sus viejas y enconadas discrepancias. Parece que bastaron unos pocos minutos para la formación de un frente electoral en la segunda vuelta: el resto de esas tres horas y media se dedicó, no a la elaboración de un programa común y ni siquiera a la actualización del aprobado en junio de 1972, que esa es cuestión muy ardua, sino al reparto proporcional de carteras en el Gobierno que se constituiría caso de que la izquierda triunfara. Respecto a Mitterrand, se ha generalizado el empleo de una palabra: "claudicación". Según ha declarado Raymond Barre, a cambio de "algunas concesiones de forma" por parte de Marchais, Mitterrand ha hecho "una concesión de fondo": "El primer secretario del Partido Socialista se encuentra hoy frente a un Partido Comunista al que pretenda dominar y que, desde ahora, le impone sus condiciones tanto en lo que atañe al programa común como a la composición de un ministerio común."

Lo que importaría saber es qué clase de Gobierno idóneo, y hasta qué punto quedaría asegurada la democracia en Francia, en el caso de que tres fuerzas tan heterogéneas y tan disociadas hubiesen triunfado en estas elecciones. El buen sentido francés ha despejado la incógnita, no tan sólo cerrando las puertas del Gobierno al comunismo, sino también mostrando su repulsa a los que con el comunismo se han aliado tan insensatamente.

Pedro GOMEZ APARICIO

«LOS COMUNISTAS TIENEN LA CULPA» (MITTERRAND)

PARIS. (Efe.)—Los responsables de la derrota de la izquierda son los comunistas, declaró el líder socialista François Mitterrand.

En una declaración a la prensa, a las veintidós quince, el primer secretario del Partido Socialista recordó que, en todas las elecciones la Unión de la Izquierda fue de victoria en victoria (cantonales, municipales), pero que, desde la ruptura del 22 de septiembre último, por parte del PCF, se rompió la marcha.

Sin nombrar al PCF, Mitterrand dijo que "la historia juzgará a los que rompieron la unión con sus injustos ataques al Partido Socialista, que son responsables de la derrota".

François Mitterrand fue el último de los grandes líderes políticos en hablar anoche, y lo hizo leyendo unas cuartillas redactadas a mano, visiblemente emocionado y triste.

Los comunistas les hicieron "la cama" a sus aliados

PARIS. (Efe.)—Los radicales de izquierda se consideran desde ahora desligados de los compromisos que firmaron en 1972 (programa común de la izquierda), según afirmó su propio presidente, Robert Fabre.

Hablando en el primer canal de la televisión francesa, Fabre expresó la "amargura" del "fracaso" electoral de la unión de izquierdas, y consideró que fue culpa de los ataques del Partido Comunista a los otros partidos de la oposición, creando una "polémica" en el período preelectoral, que el acuerdo del lunes pasado no pudo compensar.

El presidente de los radicales de izquierda, elegido diputado ayer, lamentó asimismo que los electores comunistas no votaran, como prometieron, por los radicales de izquierda o los socialistas, absteniéndose en muchas ocasiones.

No ha muerto la unión de la izquierda, dice Marchais

PARIS. (Efe.)—El Partido Comunista continuará la política de unión de la izquierda, declaró el secretario general, Marchais.

El líder comunista subrayó que los trabajadores, que esperaban los cambios, estarán defraudados con los resultados, pero, dijo, la lucha continúa y mantendremos la unión de la izquierda y el programa común (socialistas, comunistas, radicales de izquierda).

Raymond Barre: "Los franceses no quieren aventuras"

PARIS. (Efe.)—"Buena suerte a Francia, buena suerte a los franceses, sin distinción de ideas", declaró anoche el primer ministro, Raymond Barre.

El jefe del Gobierno se alegró de la victoria de la saliente mayoría, atribuyéndola, en primer lugar, al Presidente, Giscard d'Estaing.

Raymond Barre dijo que, por tercera vez, como ya sucedió en 1973 y en 1974, los franceses han rechazado el programa común de la izquierda y se han negado a la entrada de ministros comunistas en el Gobierno, porque—precisó—no quieren la aventura.

Confirmada la victoria antes del cierre de todos los colegios

PARIS. (Efe.)—La victoria de la mayoría saliente en las elecciones legislativas francesas fue confirmada oficialmente por el Ministerio del Interior poco antes de cerrarse los colegios electorales.

Oficialmente, todavía no se habían comunicado las primeras cifras, dado que en París los colegios electorales se cerraron a las veinte horas (españolas).

Los sindicatos comunistas piensan acosar al Gobierno

PARIS. (Efe.)—El sindicato comunista CGT desea una rápida negociación con el Gobierno sobre las promesas hechas en la campaña electoral por la mayoría.

3 de abril, sesión inaugural de la nueva Asamblea

PARIS. (Efe.)—Los resultados definitivos no se sabrán hasta el lunes por la mañana, aunque durante toda la noche, en una jornada sin interrupción, la radio y la televisión dieron información de los resultados aproximados.

El Presidente de la República ha anunciado que hablará el miércoles, después de haber recibido mañana martes a su primer ministro.

La Asamblea Nacional que salió elegida ayer de las urnas celebrará su sesión inaugural el próximo lunes 3 de abril.

Los jóvenes han votado a la derecha

PARIS. (Efe.)—Los resultados de esta noche son la gran victoria del Presidente de la República, ha dicho Michel d'Ornano, ministro de Cultura y del

Medio Ambiente, hablando por televisión.

Según D'Ornano, que es uno de los dirigentes de la "giscardiana" Unión por la Democracia Francesa, el Presidente hizo bien con "desoir los consejos de quienes preconizaban la disolución del Parlamento y elecciones anticipadas". Con ello aludía a un punto de vista que, tiempo atrás, sostuvo el líder neogaullista Jacques Chirac.

Destacó luego que la masiva incorporación de jóvenes al cuerpo electoral—como consecuencia de haber bajado el nivel de edad para los electores de veintiuno a dieciocho años—ha beneficiado finalmente a las fuerzas de la mayoría presidencial.

Día frío, con sol, y votación en calma

PARIS. (Efe.)—Los franceses votaron en calma, en un día frío, pero con sol, durante la segunda jornada electoral y en proporción ligeramente superior—según las primeras estimaciones—a la del domingo precedente.

Las operaciones de voto se desarrollaron en paz, sin incidentes dignos de mención. La única víctima de la jornada fue una anciana de ochenta y cuatro años, a quien un coche atropelló, causándole la muerte, cuando acababa de salir del colegio electoral de Maubeuge (norte de Francia), donde había depositado su papeleta de voto.

En las vísperas de la votación, tan sólo dos incidentes son de señalar: en Toulon varios desconocidos han escrito sobre los carteles del diputado comunista Maurice Delplace: "Las brigadas rojas llaman a votar por Delplace." Y en la alcaldía de Saint Michel otros individuos han intentado forzar una de las puertas del edificio. El alcalde de esta localidad es el socialista Maurice Brugnon.

Servan Schreiber, triunfador por poco

PARIS. (Efe.)—Los tres líderes del "programa común" (Izquierda), François Mitterrand, Geor-

ges Marchais y Robert Fabre, resultaron elegidos diputados en la segunda vuelta de las elecciones legislativas francesas. Entre los "ganadores" de la mayoría resultaron elegidos los ex ministros Robert Poujade y Joseph Comiti (gaullistas), con Claude Dhinnin y Jean Pierre Soisson. Otros ministros del actual gabinete o ex ministros de gabinetes anteriores que ya habían sido elegidos el domingo pasado son Chirac, Edgar Faure (actual presidente del Parlamento), Jacques Chaban-Delmas, Michel Debre, Oliver Guichard, Yvon Bourges y Alain Peyrefitte.

El líder del Partido Radical, Jean Jacques Servan Schreiber, resultó elegido diputado por Nancy, venciendo a su contrincante socialista Von Tondon. Un último recuento avaló a Servan Schreiber contra su contrincante por 22 votos. Otras personalidades elegidas fueron el alcalde de Marsella y socialista, Gaston Defferre, y el secretario de Estado, Cou'ais (republicano), con los gaullistas Michel Cointat y Lucien Newirth.

También el tiempo libre tiene su moda.



Las americanas en tejidos y hechuras muy sueltas y ligeras para un sport de ambiente inglés...

Las cazadoras en tejidos de algodón poliéster y lino, con cuellos de punto, manga raglan y aspecto muy deportivo.

Las prendas de ante y napa en una gran diversidad de modelos en tonos teja, beige y negro y en pieles, de primera calidad...

Cuando viva deportivamente, vista deportivamente.



Y ahora, sorteos "VIAJE GRATIS A ARGENTINA". Fletamos un avión completo a los Mundiales.

LA ONU EXIGE LA RETIRADA ISRAELI

TRES MIL "CASCO AZULES" A LA ZONA DE GUERRA

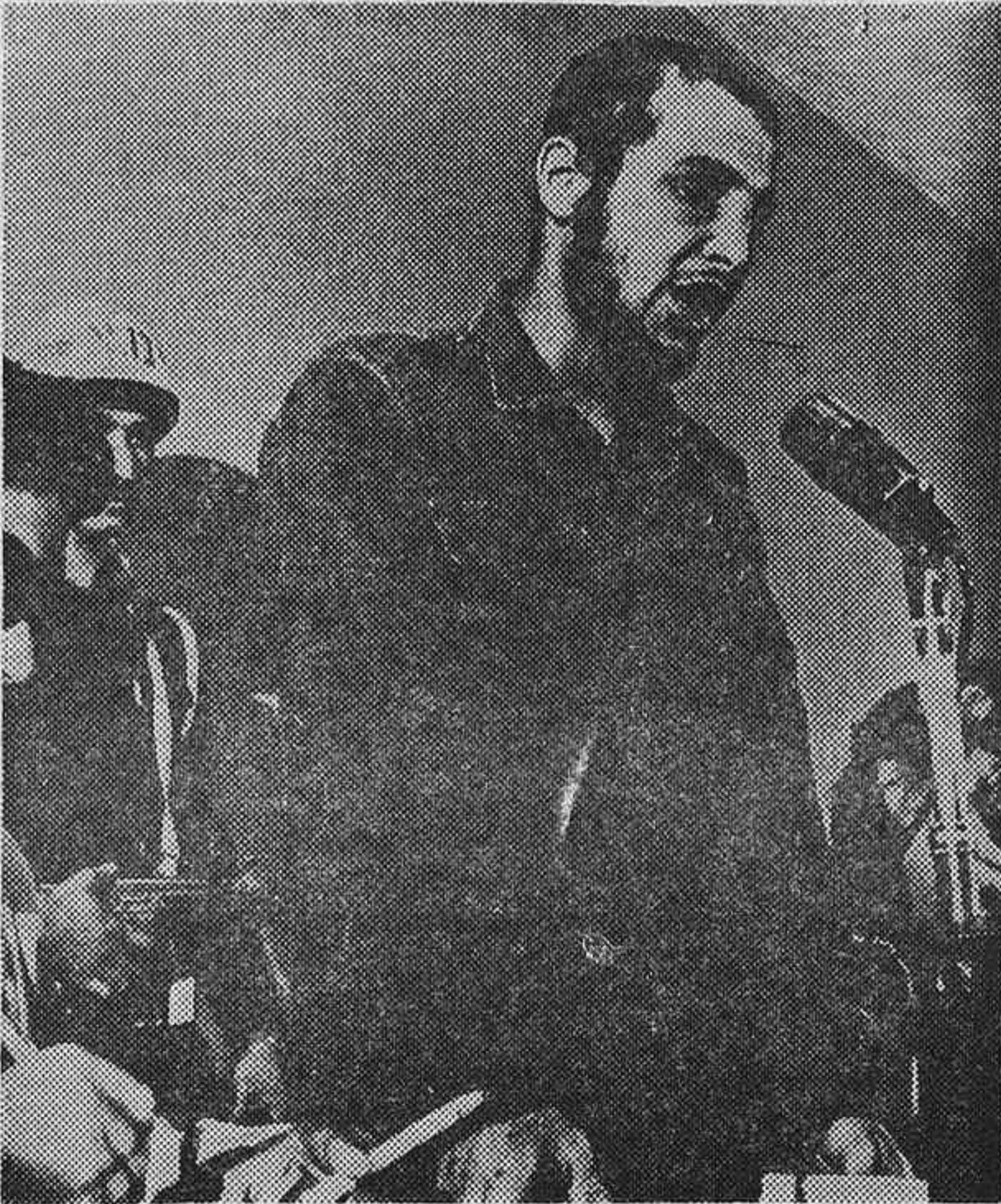

Patética estampa de un guerrillero palestino capturado por los israelíes, acusado de participar en la matanza de la autopista Haifa-Tel Aviv. (Europa.)

NACIONES UNIDAS (Nueva York), 1. (Efe.)—El Consejo de Seguridad de las Naciones Unidas formuló ayer un llamamiento a Israel para que proceda a retirar sus tropas del sur del Líbano inmediatamente y acordó enviar una fuerza de pacificación a la zona de guerra para confirmar la evacuación israelí de dicha zona.

La resolución, presentada por los Estados Unidos, fue aprobada por doce votos a favor y ninguno en contra. China declinó participar en la votación. La URSS y Checoslovaquia se abstuvieron. El secretario general, Kurt Waldheim, completó los planes para el envío de una fuerza de pacificación de unos tres mil hombres. El primer contingente de dicha fuerza de pacificación se espera que emprenda viaje hacia el sur del Líbano en el término de treinta y seis horas.

Posiblemente lo compondrán miembros de las fuerzas de la ONU destacadas en el desierto del Sinaí y en los altos del Golan.

El Ejército israelí, en las puertas de Tiro

TEL AVIV. (Efe.)—Tropas de Infantería y grupos de blindados se encuentran a diez kilómetros de la ciudad portuaria de Tiro, último baluarte de las guerrillas palestinas en la zona sur del Líbano.

Informaciones procedentes del frente comunican que unidades militares avanzaron en la madrugada hacia Tiro desde las posiciones en el sector oriental de la región después de ampliar el control más allá de la franja de

seguridad fronteriza de diez kilómetros de profundidad.

En fuentes privadas se afirma que es posible que los israelíes entren en la ciudad de Tiro en el curso de las próximas veinticuatro horas.

Controlan todo el sur

TEL AVIV. (Efe.)—Las fuerzas israelíes han completado ayer la ocupación de casi la totalidad de la zona del Líbano situada al sur del río Litani, ha informado la televisión israelí.

La información añadió que las fuerzas israelíes controlan actualmente todos los pueblos y ciudades situados en el sur del Líbano, a excepción de la ciudad portuaria de Tiro y el campamento de refugiados de Rashi-diye.

Nuevos refuerzos judíos entran en Líbano

BEIRUT. (Efe.)—Israel ha enviado nuevos contingentes de fuerzas al sur del Líbano ayer mañana y continúan desarrollándose enfrentamientos armados en la zona de combate, dicen fuentes palestinas.

700 muertos y cien mil refugiados palestinos

NACIONES UNIDAS. (Efe.)—Setecientos libaneses y palestinos han resultado muertos desde que las tropas israelíes invadieron el sur del Líbano esta semana, informa un portavoz de las Naciones Unidas.

El número de refugiados que huyen de la zona de lucha ha sido estimado en más de cien

mil. Gran número de refugiados se dirigen hacia los campamentos de la ONU y la agencia de ayuda a los refugiados está tratando de conseguir alimentos y otra ayuda de organismos internacionales.

Damasco: Reunión del Frente Árabe de la Resistencia

DAMASCO. (Efe.)—Los países árabes del Frente de la Resistencia han respondido favorablemente a la sugerencia Siria de celebrar en Damasco una conferencia para examinar la invasión israelí del sur del Líbano.

En la aludida conferencia, que se inauguró ayer a nivel de ministros del exterior y de defensa, estarán representados Siria, Argelia, Libia, Yemen del Sur y la Organización para la Liberación de Palestina (OLP).

El Frente de la Resistencia fue creado en diciembre pasado para contrarrestar los efectos de la visita del Presidente egipcio, Anwar El Sadat, a Israel.

Begin y Dayan, a ver a Carter

TEL AVIV. (Efe.)—El primer ministro israelí, Menachem Begin, salió ayer rumbo a Estados Unidos para celebrar conversaciones con el Presidente Carter. Begin va acompañado de Moshe Dayan.



Víctimas del ataque aéreo israelí a Beirut. (Europa Press.)



Las mujeres lloran a sus muertos en la matanza de Adloun. (Europa Press.)

250.000 PERSONAS ACLAMAN A MUZAREWA

Gobierno de negros y blancos en Rhodesia esta semana

LONDRES. (Efe.)—El líder nacionalista moderado, obispo Abel Muzarewa, fue aclamado ayer durante la mayor manifestación popular ocurrida en la historia de Rhodesia.

Según los informes recibidos en Londres, aproximadamente doscientas cincuenta mil personas demostraron su apoyo a Muzarewa por la firma del acuerdo interno para la independencia del Estado de Zimbabue (Rhodesia) en una manifestación pública celebrada en Highfield, en las afueras de Salisbury.

CANCIONES DE LIBERTAD

Recibido con canciones de libertad y símbolos del poder negro, Muzarewa fue aclamado por la multitud al volver de su gira por Gran Bretaña y Estados Unidos, donde estuvo presentando los detalles del acuerdo interno que pondrá fin a casi un siglo de supremacía blanca.

Al comentar la decisión del Consejo de Seguridad de las Naciones Unidas de no recibir al líder moderado, sus seguidores dijeron en Salisbury que la manifestación popular es la prueba de que "el pueblo de Zimbabue había encontrado su propia solución".

Hablando a los presentes con extraordinario buen humor, Muzarewa declaró en Highfield que el mundo estaría pasmado por lo conseguido en Salisbury, añadiendo: "Algunos están asustados, otros en pánico, mientras

que algunos ya sufren de diarrea."

SE INICIA LA TRANSICION

El Consejo de Seguridad de la ONU rechazó la semana última el acuerdo firmado entre los líderes nacionalistas "moderados" de Rhodesia—obispo Muzarewa, reverendo Ndabaningi Sithole y el jefe tribal Jeremiah Chirau—y el Gobierno de Ian Smith, considerando el pacto como ilegal.

Los signatarios del pacto deberán encontrarse esta semana para nombrar un Gobierno transicional y multirracial que precederá a las elecciones por sufragio universal y un Gobierno de mayoría a partir del 31 de diciembre próximo.

Llamamiento a la ONU para salvar a Bhutto

DACCA. (Efe.)—Un destacado político de Bangla Desh ha hecho ayer un llamamiento a las Naciones Unidas para que intervenga a fin de impedir la ejecución del ex primer ministro pakistani Zulfikar Ali Bhutto.

Bhutto, de cincuenta años, fue sentenciado el sábado a morir en la horca por el Tribunal Supremo de Lahore.

El político en cuestión, Masihur Rahman, considerado como íntimo a amigo de Bhutto, puso de relieve que no tenía confianza alguna en el Tribunal que ha juzgado al ex primer ministro.



FERIA INTERNACIONAL DE BARCELONA

2-11 JUNIO 1978

Fib

METALMECANICA

- Máquina-herramienta
- SURFAS-78 (tratamiento de superficies)

AUTOMAT-78

- Neumática
- Oleo-hidráulica
- Mecánica
- Electricidad y electrónica profesional

TECNO-TRANSFER

- Ingeniería, tecnología e investigación
- Ingeniería para la defensa del medio ambiente

INFORMACION: Avda. María Cristina, s/n. BARCELONA-4
Teléfono 223 31 01 - Télex 53.117 FOIMB-E

HOY SERA JUZGADO POR LOS TERRORISTAS

ALDO MORO, PROCESADO POR LAS BRIGADAS ROJAS



Militantes ultraizquierdistas se manifiestan en Milán contra los derechistas. (Europa.)

ROMA. (Efe.)—Los secuestradores de Aldo Moro, presidente de la Democracia Cristiana italiana, procesarán al "prisionero" en la "cárcel del pueblo", al mismo tiempo que los jueces de Turín juzgarán a 49 militantes de la organización terrorista que reivindicó el secuestro, las Brigadas Rojas.

En Turín, al norte de Italia, un jurado juzgará hoy a 49 terroristas de las Brigadas Rojas, entre ellos al "ideólogo" de la organización, Renato Curcio. Este proceso había sido suspendido en varias ocasiones. Las amenazas de las Brigadas Rojas contra los jueces hicieron que algunos de ellos desistiesen.

Aldo Moro está vivo. Las Brigadas Rojas enviaron el sábado al periódico romano "Il Messaggero" una fotografía del secuestrado y un comunicado en el que explicaron el motivo del secuestro: Aldo Moro "es el jerarca y el estratega indiscutible del régimen democristiano, que desde hace treinta años oprime al pueblo italiano".

LLEGAN 32 POLICIAS ALEMANAS

ROMA. (Efe.)—Treinta y dos especialistas de la Policía alemana, la Bundes Kriminal Amt, llegaron anoche a Roma para colaborar con la italiana en la búsqueda de los terroristas que secuestraron al líder democristiano Aldo Moro y asesinaron a los cinco miembros de su escolta.

Con la llegada de los 32 agentes se refuerza la opinión de que el comando de las Brigadas Rojas que efectuó el atentado estuvo ayudado directamente por otros especialistas de la banda Baader-Meinhof.

La extraordinaria precisión de los terroristas hizo pensar inmediatamente a los investigadores en una ayuda exterior, lo que se vio avalado por testigos que aseguran que algunos pronunciaron palabras en alemán.

Al parecer, aunque no fue confirmado oficialmente, la Policía alemana había advertido a la italiana hace algunos días sobre la entrada de terroristas alemanes en territorio italiano.



Foto robot de una mujer que, al parecer, participó en el secuestro. (Efe.)

ATENTADO Y AMENAZAS DE LOS SECUESTRADORES

ROMA. (Efe.)—Las Brigadas Rojas prendieron fuego anoche en Roma a un almacén de algodón y papel y amenazaron con matar a "otros servidores del Estado".

La organización terrorista se atribuyó el incendio del almacén con las palabras Brigadas Rojas pintadas en uno de los muros.

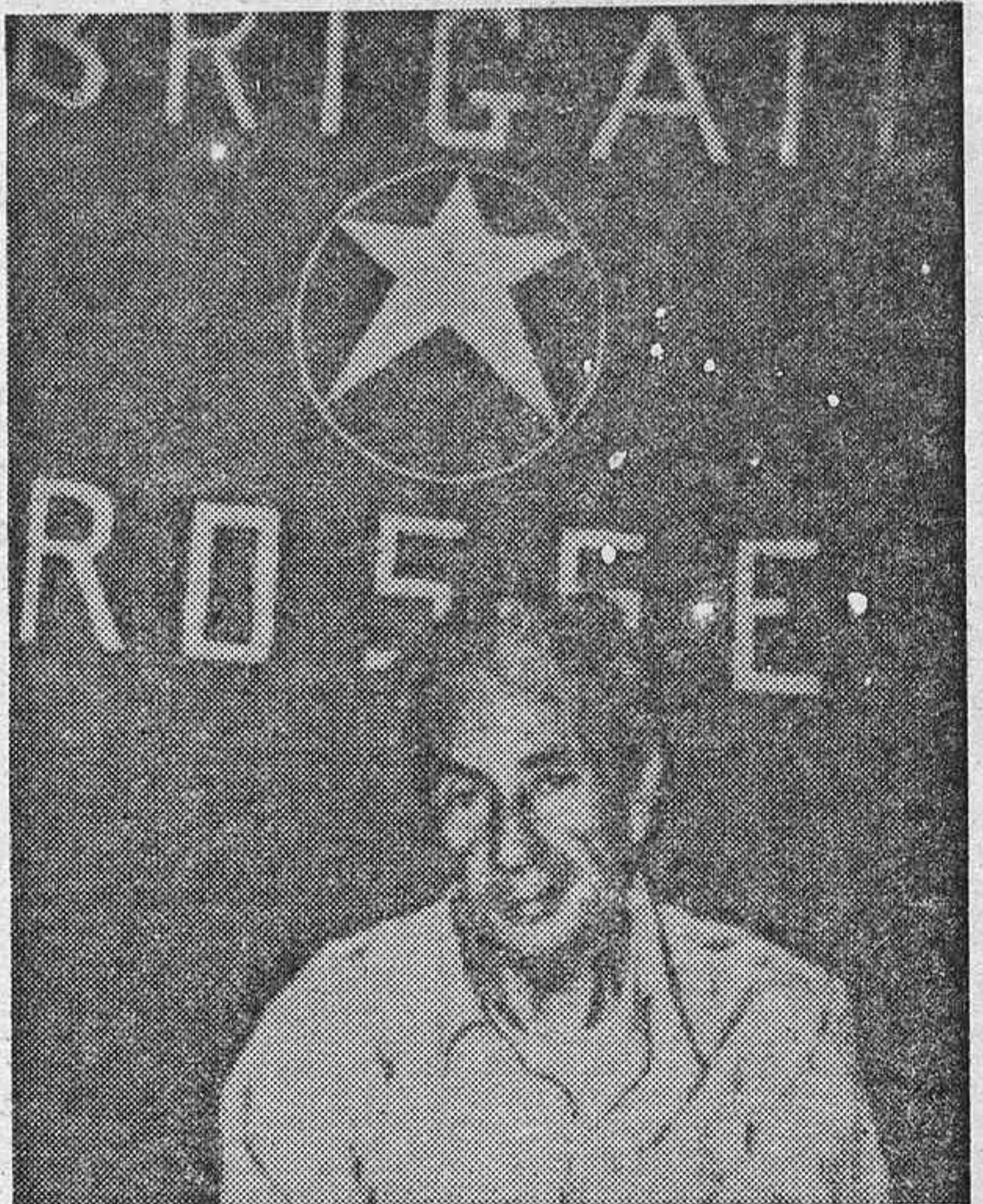

Aldo Moro, en la "cárcel del pueblo". Esta es la foto difundida por las Brigadas Rojas. (Europa.)

El almacén es propiedad de Giulia Angelotti y se halla situado en un barrio periférico de la capital italiana.

Entre los escombros la Policía encontró un tanque de gasolina con la que los terroristas quemaron el recinto. Los daños ascienden a unas 960.000 pesetas.

En llamadas telefónicas al órgano de prensa del Partido Comunista italiano "L'Unità" y al periódico filocomunista "Paese Sera", las Brigadas Rojas anunciaron que matarán a "otros siervos del Estado" y que "al pro-

ceso de Turín", que se reanuda hoy, "seguirán otros asesinatos".

En ambos mensajes los terroristas hicieron saber que cometerán dos atentados en Roma contra otros tantos cuarteles de carabinieri y dos más en Turín contra otros dos recintos policia-

les. Las Brigadas Rojas comunicaron además que distribuirán una nueva fotografía de Aldo Moro, presidente de la Democracia Cristiana italiana, actualmente en manos de sus secuestradores, y un comunicado.

Sigue la enfermedad del Papa



A pesar de su enfermedad, el Papa se asomó a una ventana para bendecir a la multitud. (Europa.)

CIUDAD DEL VATICANO. (Efe.)—El Papa Pablo VI exhortó ayer a los católicos a rechazar "cualquier tipo de violencia" y a "proclamar el respeto y el amor universal".

El Pontífice, que con estas palabras se refirió expresamente al secuestro del presidente de la Democracia Cristiana, Aldo Moro, y al asesinato de los cinco agentes de su escolta, no pudo asistir personalmente a la ceremonia de la bendición de las palmas y ramos ni a la misa en la plaza de San Pedro, pero envió un discurso al cardenal Ugo Poletti para que lo leyera en su nombre.

Pablo VI siguió la ceremonia del Domingo de Ramos por televisión, desde su estudio privado. La inclemencia del tiempo en Roma y el síndrome gripal que desde hace varios días padece el Pontífice aconsejaron evitar al Papa el excesivo trabajo que llevan consigo las ceremonias religiosas de la Semana Santa, que hoy comenzó para la liturgia.

En la bendición de las palmas y ramos, así como en la procesión y misa que se celebró al aire libre en la plaza de San Pedro, en la ciudad de El Vaticano, sustituyó a Pablo VI el cardenal Poletti, vicario del Papa para la diócesis de Roma.

A los actos asistieron unas 20.000 personas, entre ellas una gran cantidad de jóvenes.

Finalizada la ceremonia religiosa en la plaza de San Pedro, el Pontífice se asomó a la multitud de fieles y, antes de rezar el tradicional "angelus" dominical, con voz cansada por su malestar físico, se dirigió a los presentes para exhortarles de nuevo a la paz.



Un muchacho deposita flores en el lugar en que fueron asesinados los policías de la escolta de Aldo Moro. (Europa Press.)

ASESINATO DE DOS ULTRAS DE IZQUIERDA



Fausto Tinelli y Lorenzo Jannucci, dos jóvenes izquierdistas, asesinados en Milán. (Efe.)

MILAN (Italia). (Efe.)— Un nuevo episodio de terrorismo, la muerte a tiros de dos jóvenes de la ultraizquierda, ocurrida anoche en Milán, agravó el clima de tensión que vive Italia desde el secuestro del presidente de la Democracia Cristiana, Aldo Moro.

Las víctimas fueron Lorenzo Jannucci y Fausto Tinelli, estudiantes, de diecinueve años, simpatizantes de la organización ultraizquierdista Autonomía Obrera.

Jannucci y Tinelli fueron muertos por tres individuos cuando se dirigían a un concierto de "jazz".

Los agresores les esperaban a

bordo de un coche con los faros apagados. Cometido el doble asesinato, los terroristas se dieron a la fuga, sin que las investigaciones de la Policía hayan obtenido resultados positivos sobre su paradero.

Después del asesinato los movimientos ultraizquierdistas milaneses organizaron una manifestación de protesta por la muerte de los dos jóvenes, durante la cual rompieron escaparates de tiendas y dañaron algunos coches aparcados en la vía pública.

Ayer se celebró otra marcha de protesta por las calles céntricas de Milán.

CRONICAS DESDE EL OTRO MUNDO

Nuestros tradicionales desfiles

He llamado al director de la HOJA DEL LUNES para preguntarle si también hoy tenía que escribir mi artículo. ¿Quedará alguien en Madrid para leerlo? Y el director me ha dicho que no sea vago y que escriba, que en Madrid quedan dos millones de madrileños y que la HOJA llega más allá que los automóviles de los huidos. Y obedezco. Me pongo a escribir. Aunque no resulta nada fácil tras la tarde del sábado y la mañana de este domingo en que no han cesado de pasar ante mi casa caravanas de coches camino de la sierra o las playas.

Antonio Mingote, que hubiera sido profeta de haber nacido en el Antiguo Testamento y que ejerce ahora sus dotes proféticas dibujando más modestamente en "ABC", anunció hace ya quince o veinte años esto que ahora ocurre cuando bajo uno de sus agudos dibujos, que pintaba una carretera atiborrada de automóviles, escribió en el pie: "Han comenzado nuestros tradicionales desfiles de Semana Santa."

Y yo recuerdo aquel chiste y no puedo impedir el que mi corazón se ponga tristicísimo. Voy a tratar de ser muy claro: a mí me parece muy bien que quienes tienen necesidad de descansar, descansen. A mí me encanta que quienes nunca estuvieron en Viena, en París o en Copenhague se vayan, si tienen dinero, a pasar allí una semana. Me alegro de que los amigos de las playas puedan estrenar el agua de Benidorm ahora que debe de empezar a estar calentita. Pero no logro digerir que todo esto se haga aprovechando la oportunidad de que a Cristo se le ocurrió morir en los comienzos de la primavera. ¡Vamos, que hubiera tenido gracia que se le hubiera ocurrido hacerlo en pleno agosto! Los cristianos, muchos cristianos, no se lo perdonarían.

Como es lógico, me parece normal que quienes no tienen fe en Cristo aprovechen eso que ellos juzgan superstición de los cristianos para largarse a una playa. Sé también que en Benidorm, en París o en Copenhague se puede llegar a vivir una Semana Santa mínimamente creyente. Pero sé también que bastante difícil se está poniendo esto de descender al corazón para rezar un poco, como para encima añadirle la dificultad del turismo, la playa o el descubrimiento de una ciudad desconocida.

También sé que a Dios puede amársele en la sierra, que el paisaje puede conducirnos a la oración y que allí donde hay un corazón profundo puede construirse la más intensa de las soledades. Pero me pregunto si la naturaleza no puede descubrirse otros domingos del año y si la voluntad de la Iglesia no será, para los creyentes durante estos días, la de un poco de silencio en torno a la tragedia de un Dios muerto por nosotros. Por favor, ¡y que no me digan quienes se van a la sierra o a la playa que, como conjunto y salvo hipotéticas excepciones, no hacen para rezar mejor y encontrarse más a solas con Dios! Para hipocresía ya tenemos bastante con la de Cuijás.

Claro que tampoco estoy pensando que quienes se quedan o nos quedamos sean o seamos mejores. Podemos estar también nosotros en las

playas del sentimentalismo, que puede que no sean más religiosas que las de Benidorm.

En verdad que los creyentes somos gente muy lista: inventamos primero el pecado sin dolor (lo que distingue a un pecador moderno de uno medieval es que los dos pecaban, pero al menos el medieval lo reconocía y sufría por ello), pasamos luego a descubrir la fe sin dolor y sin riesgo (¡qué maravilla creer en un Dios de los pobres y lograr viviendo tranquilamente como los ricos!), y ahora hemos descubierto ya la Semana Santa sin dolor.

Recuerdo el latigazo que me produjo aquella página en que el joven Julien Green cuenta cómo, cuando estaba a punto de convertirse, gustaba situarse a la puerta de las iglesias para observar las caras de los cristianos al salir de misa. Saldrán—pensaba—conmovidos tras asistir a la conmemoración de la muerte de su Dios. Y comprobaba cómo, en cambio, era el aburrimiento el dueño de aquellos rostros. "Bajan del Calvario—comentaba—y ¡hablan del tiempo!" Ahora Green comprobará que hemos mejorado: entre latigazo y latigazo, entre conmemoración de caída y caída, entre espina y espina, descubrimos la belleza del mundo, la luminosidad del mar y las maravillas del arte gótico. ¡En verdad que los cristianos somos una curiosa raza!

¡Estoy defendiendo la Semana Santa de siempre, sus excesos folklóricos, la coacción que ejercimos sobre los no creyentes, el obligarles a ver durante estos días películas idiotas y a soportar una televisión que "sólo" daba sermones! Es bien claro que no. Los no creyentes tienen todo el derecho a que los dejemos en paz. Lo mismo que los creyentes tenemos todo el derecho a manifestar nuestra fe como otros se manifiestan pidiendo autonomías o protestando contra el paro.

Pero los creyentes tenemos, además de ese derecho, la obligación de ser un poco serios y de creer en lo que creemos. ¡No habrá llegado la hora de pedir que la Semana Santa se celebre en días laborables para que asista a sus cultos vespertinos y a sus procesiones quien lo desee y de decir a las autoridades, civiles que, si les parece conveniente, se inventen una semana no laborable para que huyan a las playas o a Europa quienes lo deseen! Llámense si se quiere "vacaciones de primavera", bauticéense como "los días del descansillo" entre la Navidad y las largas vacaciones del verano. Dedíquense a la divinidad pagana que se quiera. Pero no se monte esta gran farsa con la disculpa de la muerte del Señor.

O quizá es mejor que siga siendo así: para que todo se parezca más a la primera vez cuando todos los discípulos de Jesús huyeron y sólo media docena le siguió a la cruz entre las carcajadas de los inteligentes. Pero, al menos, entonces los cobardes lo fueron porque estaban muertos de miedo, no porque se marcharan a "acompañar a Cristo" en su corazón desde las dulces playas del Mediterráneo.

Post Data: "¿Lo ve, director? Hoy yo no debía haber escrito."

J. L. MARTIN DESCALZO



Cayetana Fitz-James Stuart y Silva, duquesa de Alba, ha contraído matrimonio, el pasado día 16, con Jesús Aguirre Ortiz de Zárate, director general de Música, quien, procedente del reino de la cultura, entra en la aristocracia con el título de XIX duque de Alba de la mano de su esposa. Viuda de Luis Martínez Irujo, madre de seis hijos, Cayetana ha conmovido al país, y un poco, al mundo, por esta boda inesperada, súbita, que, defendida rigurosamente contra las indiscreciones y las curiosidades ociosas, se celebró en la intimidad del oratorio del palacio de Liria. La descendiente de una familia estrechamente ligada a la historia del país, ha tenido el valor de elegir cónyuge que no pertenecía a la nobleza, de contentarse con una ceremonia sencilla y austera, con los invitados imprescindibles y el mínimo protocolo. Entre su hijo, duque de Huéscar, por padrino, y la madre del novio, doña Carmen Ortiz de Zárate, por madrina, los recién casados intercambiaron sus anillos y se comprometieron para iniciar una nueva vida juntos.

EL FEMINISMO EN VALLECAS SE ORGANIZA

● Un centro de mujeres ofrece asistencia ginecológica, psicosexual y jurídica

Vallecas está siendo últimamente una punta de lanza, dentro del contorno madrileño, para la mejora de las condiciones sociales. Digamos que se trata de un barrio con grandes inquietudes. Un grupo de mujeres concibió hace tiempo la idea de poner en marcha un centro que se convirtiera en el núcleo de actividad de algunas de estas inquietudes, las específicamente femeninas de Vallecas. Fue difícil conseguir el dinero suficiente para alquilar y acondicionar un pequeño local en el que trabajar. Con la ayuda de algunos famosos, a los que se acudió, y la venta de posters, pegatinas y otros objetos fue al fin posible empezar a funcionar. El Centro de Mujeres de Vallecas está en marcha desde primeros de febrero, pero es hoy cuando va a ser presentado al barrio, en un acto en el que se explicarán los porqués y los para qué de su creación.

Una labor práctica

Las actividades del centro están enfocadas hacia su utilidad, de un modo práctico e inspiradas en el ideario feminista. Se trata de abarcar tanto los aspectos físicos, sexuales y psicológicos de la mujer como los de su lugar en la sociedad y en las leyes vigentes. Así, el centro ofrece asistencia ginecológica a las va-

llecas que lo solicitan, cobrando solamente 200 ó 300 pesetas por consulta, y también orientación psicossexual y jurídica, ambas gratuitamente. Otro aspecto interesante lo componen las actividades diversas que desarrolla, como charlas, reuniones y discusiones de carácter menos científico.

Ni jefaturas ni exclusivismos

Internamente, el Centro de Mujeres de Vallecas carece de jefaturas, secretariados y presidencias. Toda su labor se canaliza y dirige a través de comisiones. No existen tampoco dependencias de partido o sindicato alguno. El único grupo al que pertenecen es a la plataforma de organizaciones feministas de Madrid. No son sólo mujeres las que van al centro para recibir orientación, sino que en ocasiones acuden parejas. Lógicamente son muchos los problemas que inunden a ellas como unidad.

Hasta hoy, el mejor logro de estas mujeres ha sido pasar a la acción práctica y localizada, poder ser una ayuda eficaz. Otros grupos como éste se están formando ya en diversas zonas de Madrid. El Centro de Mujeres de Vallecas puede ser a la vez un ejemplo y un estímulo para ellas.

EN PREVENCIÓN CONTRA ROBOS

REDUCCION DE ESTUPEFACIENTES EN LAS FARMACIAS

HOJA DEL LUNES. — "Era una necesidad imperante la retirada de estupefacientes de las farmacias", ha dicho a este periódico el señor Gómez Agüero, presidente del Colegio de Farmacéuticos de Madrid. Y es que sólo en lo que va de año se han producido doscientos cincuenta y ocho robos en las farmacias, con el agravante de que una gran mayoría han sido cometidos por personas adictas a la droga o

por aquellas que se dedican a su "comercio". Esto demuestra el peligro al que se ven expuestos los farmacéuticos o sus ayudantes cuando en su farmacia se comete un acto de este tipo. Un drogadicto es capaz de cometer actos violentos, pudiendo darse el caso de agresión física por conseguir algunos gramos. Esta operación, que ha sido organizada por el Colegio de Farmacéuticos, en colaboración con

la Dirección General de Ordenación Farmacéutica, el Gobierno Civil, la Jefatura Provincial de Sanidad y la Brigada de Estupefacientes, aunque era voluntaria, ha obtenido una respuesta prácticamente unánime por parte de los farmacéuticos.

Por otra parte, el señor Gómez Agüero nos informa que está en estudio la reducción del número de farmacias de guardia a partir de las once de la noche con el fin de que la Policía pueda mantenerlas vigiladas más fácilmente. Esto iría unido al pago de un canon de urgencia en todas aquellas medicinas que se solicitasen.

En una encuesta breve realizada a algunos farmacéuticos, entre ellos a los señores Vallejo, Lancha y Merodio, éstos vinculados a la Asociación de la Prensa, hemos comprobado que todos están de acuerdo en la efectividad futura de la medida de reducción de los estupefacientes. Aunque algunos creen que no será suficiente y que el Gobierno debería pensar en alguna medida de protección especial para las farmacias. Unos apuntaban la idea de que la vuelta del servicio de serenos traería una mayor seguridad en las calles y, por supuesto, para toda clase de comercios y establecimientos.

Por último, el presidente del Colegio de Farmacéuticos hizo hincapié en que quede bien claro que el suministro de estupefacientes para aquellos enfermos que lo necesitan nunca quedará desabastecido, pues se facilitarán las cantidades que se precisen en cada caso.

N. HERRERO

AYER, DIA DEL SEMINARIO

Noventa jóvenes se preparan para el sacerdocio en la archidiócesis de Madrid en diferentes etapas de la correspondiente formación que, de acuerdo con las transformaciones que se operan en la sociedad española, se está adaptando a nuevas fórmulas. Dichas fórmulas, establecidas por primera vez en este curso, son, por ejemplo, la aceptación oficial de alumnos internos y alumnos externos, a nivel de seminario mayor. Los externos residen en comunidades pequeñas, cerca de una parroquia y al cuidado de un formador del cuadro del seminario. Parte de estos muchachos trabajan o realizan simultáneamente otros estudios de carácter civil.

Además, también a partir del curso presente, se ha introducido en el antes llamado seminario menor un nuevo planteamiento que consiste en atender con una gran flexibilidad y alto grado de libertad a los niños que manifiestan vocación religiosa. Estos aspirantes al ministerio sacerdotal reciben orientación sin abandonar sus medios fami-

liares o sus ocupaciones, si las ejercen. En esta reforma han coincidido varios seminarios del país, que han iniciado este cambio de preparación a la vez que el madrileño.

Los responsables de estos centros están llevando a cabo una tarea de reforma, como dice el rector del seminario local, en vista a situar debidamente al sacerdote en el ambiente pluralista que le rodea actualmente, no rebajando las exigencias que han presidido siempre su formación, sino adecuándolas a su mejor servicio. En ese sentido, en la carta pastoral del cardenal Tarancón sobre la jornada de ayer, Día del Seminario, se insiste en la problemática del "camino de la seguridad" y de la renovación, que es irreversible y que hay que afrontar, dice, "con seria reflexión". El arzobispo de Madrid subraya la necesidad de crear entre las comunidades y grupos cristianos el clima a propósito para que cada uno sea fiel a su propio carisma y se dé cuenta de la específica llamada de Dios.

CAFE DE CHINITAS

Restaurante-Tablao Flamenco

LA CHUNGA

gran concertista flamenco
VICTOR MONGE SERRANITO

LA POBILLA

CUADRO CAFE DE CHINITAS

Reserva de mesas:
Torija, 7 248 51 35
247 10 31

Madrid y su porte

El día de San José

Estamos en una pastelería. Media la mañana del día de la festividad de San José... Es decir, no me atrevo a decirlo. Era lo que un día fue la gran fiesta de San José. Todo el que me lea la recuerda. ¡El día de San José! Multitud de Pepes celebraban su santo. ¿Por qué lo celebraban comiéndose todos los dulces que pudieran y los que no pudieran? Pues para celebrar las tripoteras del día de San José el hartazgo de dulcerías. ¿Por qué se ha suprimido a mañana festividad tan sonada en el santoral? No nos metamos en dibujos burocráticos eclesiásticos que no son de nuestra incumbencia. Nosotros vamos a la pastelería a lo nuestro. A comprar pasteles para un Pepe y resulta que no se han acabado los pasteles, sino los Pepes. Ya no queda ni un don José, ni una doña Josefa para una tarta; si acaso unos pastillitos de tres al cuarto para un Pepillo de mala muerte. Pero ¿qué ha pasado

aquí? Dados tantísimos Pepes y tantísimas Pepitas como en el mundo existen no podrán paladear ni mal caramelo el día de su santo. Ya no es fiesta el día de San José. Ya es un día cualquiera. Este año ha caído en domingo y nada menos que en Domingo de Ramos. ¡Cuándo te cogere en otra!

En la pastelería sólo se encuentran dos parroquianos y el pastelero con los semblantes lacios y mustios en contraste con el bullicio y animación de los otros años. Entro tímidamente. —¿No tienen tartas del día de San José? Ya sabrá el caballero que han suprimido el santo, pero tengo dos o tres... y me las enseña. Eran corrientes y vulgares. ¡Aquellas de San José! ¿Y no se podría hacer una para esta tarde? La quisiéramos de hojaldre, crema y chantilly, y con una letra bastante grande que dijera: para José Gómez Figueroa, gran animador de Madrid en su HOJA DEL LUNES. Un costumbrista agradecido. La letra del chocolate que esté bien espesa. Al pastelero se le han alegrado los ojillos. Al fin una tarta el día de San José. Aquel día que comían dulces hasta los bebedores de aguarrás y los fumadores de mata quintos. ¿Qué será del San José del año que viene sin la tapadera del domingo? ¿Qué será? Se verá solo, desamparado, sin una mala pasta, ni una copita de anís "escarchao" que le acompañarán en un "gateque" del día de las cuchipandas por excelencia.

Antonio DIAZ-CAÑAVATE



Excelsentísimo señor: Aún no he tenido el honor, y el gusto, de seros presentado. De vuestra excelencia conozco la imagen, nombre y apellidos, profesión social, ideología política y lugar de nacimiento—Madrid!—por referencias de la prensa y RTV. Y pienso que sabéis que la alcaldía de la capital, en estos tiempos y circunstancias, es trabajo que, al ser sumado a los doce trementados que le fueron impuestos a Hércules, habría dejado al héroe y semidió fracasado y hecho un reblandecido pingajo. Me permito auguraros noches y días bazuqueados por angustias, sobresaltos y pesadillas. Pero, para animaros, os contaré una emocionante anécdota que se atribuye a aquel bondadosísimo, campechano y beatífico pontífice el papa Juan XXIII. Dicha anécdota afirma que Su Santidad pasaba las noches de claro en claro, agonioso, pensando en los problemas casi pavorosos de la Iglesia y en los quebraderos de cabeza que martirizarían a Su Santidad; hasta que una noche cayó en la cuenta de que el Papa era él. Inmediatamente exhaló un suspiro de liberación, sonrió dulcemente, elevó sus ojos al cielo y, luego de dejar todo, absolutamente todo, en la voluntad de Nuestro Señor, se recostó sobre el lado derecho en su cama y se durmió con la placidez que es atribuida al justo. Haga algo parecido vuestra excelencia. Y mi consejo es sincero—dedíquese a resolver los problemas de Madrid que presentan solu-

Carta al señor alcalde: (resuelva lo fácil)

ción fácil. Porque los hay realmente irresolubles sin la colaboración muy decidida de Nuestro Señor. Y no se aflija vuestra excelencia. Pasa más fácilmente a la historia quien ha resuelto mil problemas pequeños que quien ha dejado sin resolver, o a medio resolver, media docena de problemas de aupa. Insisto en que mi consejo es sincero, pero también es egoísta, pues me preocupa la solución inmediata de la media docena de problemitas que paso a enumerar:



1.º Que cambie el nombre de glorietta del Emperador Carlos V por el de glorietta de Carlos I. (Resulta jocoso y oprobioso que cuando graves eruditos e historiadores y empecinados ediles mantienen a un Carlos V, inexistente en España, les imparta a diario una lección inolvidable cierta bodega andaluza, que ha dado a su más exquisito coñac el nombre de ¡Carlos I!).

2.º Que conceda al genial RAMON la calle madrileña que le es debida, donde nació, y que le usurpa un buhonero enriquecido y no madrileño.

3.º Que prohíba radicalmente que el Retiro, que nació parque maravilloso, vaya convirtiéndose en suma de jardincillos relamidos.

4.º Que nuestro teatro Español, el más glorioso marco del gloriosísimo arte escénico hispano, renazca de sus cenizas, sin intentar hacer competencia en el tiempo de reconstrucción a la futura catedral de la Almudena.

5.º Que, de aquí a luego, en seguida, para el bautizo o confirmación de nombres en el callejero madrileño, sólo fie vuestra excelencia en los cronistas oficiales y en el Instituto de Estudios Madrileños.

6.º Que los inmuebles declarados no derribables no queden a medio derribar.

En fin, que cuando tenga más confianza con vuestra excelencia ya le plantearé unos centenares de problemitas de fácil solución y que pueden dar a vuestra excelencia fama perdurable.

Federico Carlos SAINZ DE ROBLES

El alcalde no quiere política en el Rastro

Ayer domingo el nuevo alcalde de Madrid, José Luis Alvarez, visitó el típico Rastro para conocer de cerca las causas que en semanas pasadas motivaron desagradables incidentes promovidos por grupos de personas que hicieron de puestos y tenderetes escaparate de impropiedades propagandas políticas. El señor Alvarez había manifestado últimamente a los periodistas la decisión municipal de no desvirtuar el sentido de mercado al margen de ningún color ni bandera que siempre tuvo el popular recinto. En su visita de ayer dialogó con varios comerciantes que pidieron la ayuda de la Alcaldía para evitar que un honrado comercio, especialmente favorecido por el público en los días festivos, se viera perturbado con evidente daño por tan impropriedad acción de propaganda política.

Los mayoristas defienden los géneros del agricultor

La Asociación de Empresarios Mayoristas del Mercado Central de Frutas y Verduras de Madrid, Legazpi, ha expuesto sus fines y objetivos a los medios de comunicación. Creada soamente hace tres meses, tiene por objeto fundamental "defender los artículos que nos envían los agricultores". "Somos—nos dicen—comisionistas natos, pero no acaparadores de estos productos perecederos, como algunos erróneamente han creído. Los doscientos setenta afiliados que por el momento somos—y esperamos, en breve, ser muchos más—vendemos exclusivamente por la ley de la oferta y la demanda. Percibimos únicamente una comisión del 8 por 100 en la venta del género remitido por los agricultores y, en algunos casos, de sólo el 6 por 100. Esto representa una mayor economía en los precios al consumidor que el que pudieran establecer los agricultores si vendiesen directamente sus productos en Legazpi."

En la información recibida por nosotros se ha llegado a la conclusión de que las dimensiones del viejo mercado de Legazpi son mínimas y, por tanto, desproporcionadas al gran volumen de operaciones de llegada, carga y descarga, transacciones, etc., que en él se realizan diariamente. Parece que se empieza a hablar de la posibilidad de cesión de determinada área del Matadero Municipal con fines de dar mayor espacio al actual mercado de frutas y verduras, especialmente en lo que se refiere al estacionamiento de los vehículos que tales operaciones requieren. También promueven el acondicionamiento de la segunda planta del actual mercado, hoy no racionalmente aprovechada.

Reconocen estos mayoristas la licitud de lo establecido en cuanto a los casos de competencia, pero "cualquier otra forma de distribución—dicen—que escape a las cargas del Estado o municipales al respecto la consideraríamos siempre como competencia ilícita y desleal".

Suspendida la recepción de la Liga de Estados Arabes

La recepción prevista por la Liga de Estados Arabes, que se celebra anualmente en conmemoración del aniversario de su fundación y cuya celebración estaba prevista para mañana martes 21 de marzo, ha sido suspendida a causa de la actual coyuntura del mundo árabe. Lo que se comunica a los efectos de quienes hubieran recibido invitación para la misma estén al corriente de esta modificación.

Acuerdo nuclear para fines pacíficos entre España y Ecuador

El Boletín Oficial del Estado de hoy lunes publica, entre otras disposiciones, el instrumento de ratificación de España, del acuerdo complementario sobre energía atómica para fines pacíficos entre España y la República de El Ecuador, firmado en mayo pasado.

Asimismo publica el "BOE" un real decreto de la Presidencia del Gobierno sobre inspección de trabajo en la Seguridad Social y otro del Ministerio de Hacienda por el que se aprueba el reglamento del Cuerpo de Arquitectos Superiores al servicio de la Hacienda pública.

Comer y beber

Platos cuaresmales

La cocina cuaresmal tiene su ceremonial y sus platos, aunque paulatinamente muchas de las costumbres van cediendo hacia nuevas formas, como sucede con la gastronomía en general.

Uno de los platos más típicos de esta época son los caracoles. Estos moluscos de tierra, bien preparados, constituyen un plato delicioso. Pero pese a su abundancia y al esfuerzo tan pequeño que supone su captura, los precios que alcanzan son endiablados. Una cazuelita de estos moluscos, tomada en la barra de un bar, nunca baja de las cien pesetas. Además, apenas nos han servido una docena de piezas.

En Madrid hay bares cuya especialidad es la de los caracoles con un dadasos condimentados, con codillo y chorizo. Pero cuando llega esta época tales ingredientes se eliminan por imposición de la cuaresma. Los caracoles constituyen el plato que mejor engaña la falta de carne.

Para muchas personas sensibles a las seducciones de la cocina, el tomar las primeras setas supone como un rito y una costumbre muy enraizada en la gastronomía de la cuaresma. Concretamente, en la provincia de Madrid, con los pasados días de sol, aparecieron las primeras setas.

En algunos comercios se han vendido a mil pesetas el kilo. Posiblemente ningún otro producto comestible recogido en la naturaleza haya alcanzado precio semejante. La excepción, sin duda, son las trufas, pero es que su gran escasez las convierte en algo así como piedras preciosas.

Lo cierto es que se pagan tales cifras porque la demanda es grande y apenas se reúnen media docena de kilos en un amplio contorno. Sucede lo mismo que con las angulas de Aguinaga, que se capturan después de trabajosas jornadas en minúsculas cantidades, como si se tratara de diamantes o pepitas de oro.

Con las setas nos tomamos la esencia del campo o el bosque. Son tan deliciosas que sólo les faltaba algún peligro para completar su atractivo. Y lo tienen, si no se sabe distinguirlas. Tiberio Claudio Druso, gran aficionado a las setas, murió después de haber ingerido una "Amanita phalloides", que le puso entre las demás setas Agripina.

En estos momentos se consume gran cantidad de pescado. En algún tiempo, el pescado fue un plato de mortificación. Llegaba al centro de la Península en los días cuaresmales. Se le conocía como el "fresco" para distinguirlo de los salazones y ahumados.

Hoy, en cambio, tenemos la merluza congelada, que ha sido objeto de todos los vilipendios y desdenes, sobre todo por algunas personas que se consideraban grandes "gourmets". Y se inclinaban por la merluza fresca, aunque participase de este calificativo sólo por haber permanecido a baja temperatura, ya que se trata de una merluza que ha sido conservada entre hielo hasta un mes en los barcos de arrastre una gran parte de ese tiempo y el resto en los frigoríficos de las pescaderías. Otra cosa es la merluza de anzuelo, que se pesca en las proximidades del litoral y se envía rápidamente al mercado.

El bacalao siempre fue un gran recurso para las economías domésticas más bien precarias. Pero hoy el bacalao es un producto ya de lujo. Preparado a la vizcaína o al pil-pil, constituye desde el punto de vista gastronómico una especie de milagro. Es como convertir un trozo de esparto en uno de los platos más sabrosos.

El pescado, en tiempos ya históricos, fue plato de mortificación, pero acercarse ahora al mercado de pescados supone la tentación más satánica.

ECHEA

Ciclo de conferencias de la Peña de Albacete

EL LUNES 27, DAVILA DISERTARA SOBRE "METERSE EN DIBUJOS"

Con una conferencia sobre "La Universidad" inició el secretario general de la Complutense, don José María Lozano Ruete, el ciclo cultural organizado por la Peña de Albacete en Madrid, que preside el poeta y periodista Mario Picazo.

En sábados sucesivos intervienen nuestra compañera de "A B C" Isabel Montejano ("La Mancha, esa soñación, esa realidad", fue el tema elegido); el

doctor Martínez Fornés, que habló de "El trabajo como disciplina y el ocio como libertad", fue el orador siguiente; el sábado pasado, Rafael Campos de España pronunció una charla con el tema "Belmonte, Manolete y Pedrés". Todos lograron prender la atención del público que, semana tras semana, llenó el salón de actos de la Casa de la Mancha, donde ha tenido lugar el ciclo.

El lunes próximo, día 27, será

nuestro compañero Dávila el disertante "Meterse en dibujos" es el título de su charla, que ilustrará con dibujos improvisados. Por último, el 8 de abril se clausurará el ciclo con un recuerdo-homenaje al poeta albacetense Eduardo Alonso, acto en el que intervendrán varios escritores que quieren sumarse a este acto en honor del escritor, de cuya muerte se va a cumplir el vigésimo segundo aniversario

ANIMALES SALVAJES, EN LIBERTAD

- Un mundo insólito y asombroso en pleno corazón de Castilla
- La reserva El Rincón, en Aldea del Fresno, centro de convivencia del hombre y la fiera

Un mundo insólito y admirable, poniendo en el primer plano de la actualidad la circunstancia surgida con el principio del mundo, es decir, la estrecha convivencia del hombre con la fiera—digamos con el mundo animal en sentido más amplio y genérico—, ha surgido estos días, en pleno corazón de Castilla, en la provincia de Madrid, cercano a Aldea del Fresno, en las llanadas del bajo Alberche. Se trata de la reserva El Rincón, establecida en un antiguo predio en el que sus propietarios cultivaron hace ya muchos años la riqueza forestal de un paisaje que hoy ofrece un escenario excepcional para la nueva función que enmarca. En este ámbito se trata hoy de demostrar las posibilidades de convivencia en plena naturaleza, de los hombres y los animales desechando la vida artificial que viene proporcionándose a estos últimos en una cautividad y un sometimiento inadecuados a su verdadera existencia—parques zoológicos, parcelas de safari, espectáculos de circo, etc.—y reivindicando, en cambio, para ellos su verdadero marco vital. Es decir, en El Rincón, a través de dispositivos de seguridad que no restan espacio ni visibilidad ni a sus moradores ni a sus visitantes, el león, el tigre, el hipopótamo, la cebra, el bisonte, el mono, el ciervo, el lobo, el búfalo, el águila o el zorro, entre otros muchos ejemplares, se ofrecen en liber-

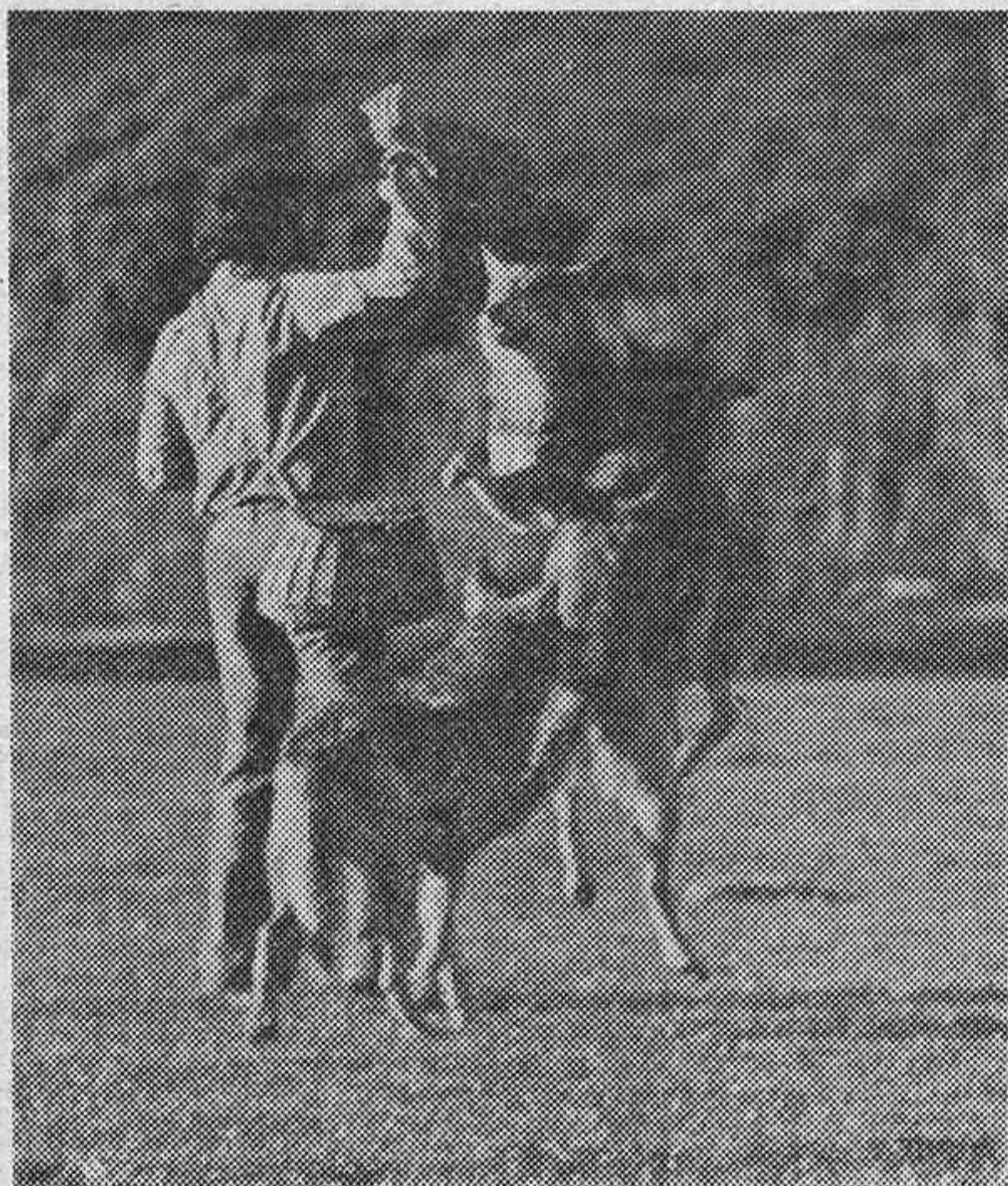

El lobo "cruel y carnívoro", convertido aquí en manso y dócil can a la simple llamada del hombre. (Torremocha.)

pecialmente dedicada a los niños. Así la entidad El Rincón, Animales Salvajes, sienta hoy pautas de originalidad con los acotados que constituyen la reserva y con el magnífico espectáculo dirigido por el doctor Félix Rodríguez de la Fuente, con el que se llega a la conclusión de que

sino ensayos más o menos conseguidos, el visitante puede vivir su jornada entre la contemplación de los animales en libertad y el descanso y el refrigerio en las instalaciones que la completan.

Domesticidad de la fiera

La presentación en estos días de "El mundo de Félix", espectáculo que puede contemplarse desde una tribuna montada sobre la pradería, ha constituido un gran éxito. Es curioso que el paisaje circundante, en plena meseta castellana, es el más parecido a los paisajes que constituyen el medio ambiente de los animales en él presentados en otros continentes, especialmente en cuanto a su similitud con el africano.

En el espectáculo desempeñan especial papel los llamados naturalistas, hombres avezados y conocedores del mundo animal, a cuya llamada, y por medio de señuelos o reclamos con cebo, acuden los inquietos zorros o planean desde alturas lejanas las grandes aves de presa con la misma docilidad de un animal doméstico.

Rodríguez de la Fuente, de acuerdo con los señores Falcón y Fernández de Córdoba, propietarios del área, encierran el significado de estas nuevas instalaciones al servicio del público en esta sencilla y elocuente frase: "Queremos presentar el mayor número de animales salvajes, hoy, de la fauna ibérica, y en el futuro, de la fauna mundial en acción. Estudiando la conducta de los animales hemos descubierto que todos ellos pueden llegar a ser amigos del hombre."

no sólo es factible, sino necesaria, la convivencia y el entendimiento del hombre con el animal. En esta reserva, primera por amplitud, características y contenido de las establecidas en España, que hasta ahora no fueron

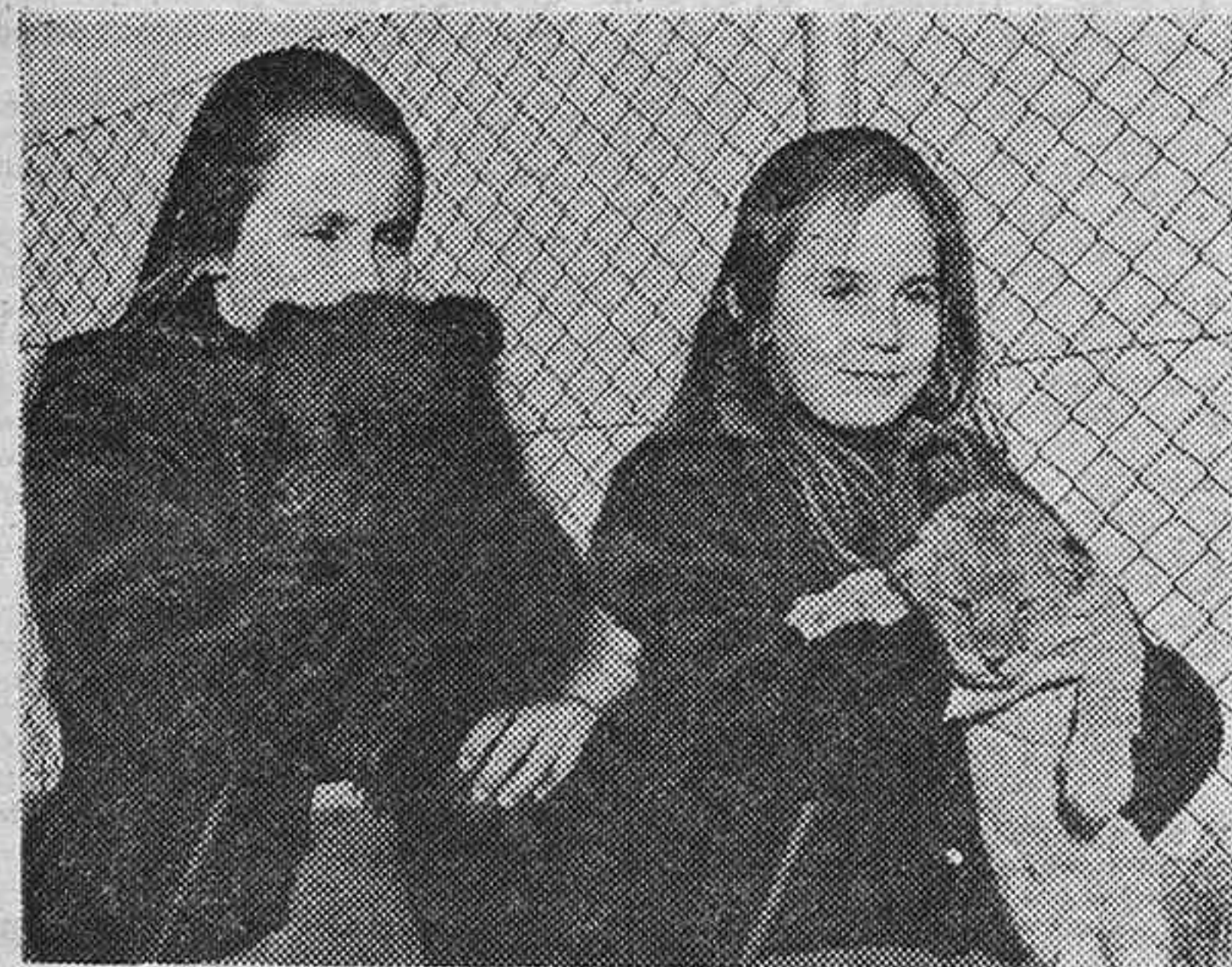

Las hijas de Pilar de Borbón, infanta de España, juegan con cachorros de oso y de león, como si fueran muñecos de felpa. (Torremocha.)

dad, como el mejor espectáculo del mundo en una lección de incalculable valor ecológico y educativo, al estudio y la curiosidad del hombre. Lección que, completada con el espectáculo llamado "El mundo de Félix", está es-



Al señuelo manejado por el naturalista, un águila real planea hasta su mano. (Torremocha.)

Seco, Romero y López Machado, nuevos vocales de la Asociación de la Prensa

Luis Ignacio Seco, con 146 votos; Andrés Romero Rubio, con 137, y María Cruz López Machado, con 32 votos, han resultado elegidos para cubrir las vacantes de las vocalías 7.ª, 12.ª y 13.ª de la Junta de la Asociación de la Prensa de acuerdo con el escrutinio de las elecciones del pasado día 14 de este mes. A estas elecciones se presentaron dos candidaturas: una formada por Andrés Romero Rubio y Luis Ignacio Seco García y la otra por María Cruz López Machado, José Luis Béjar y Antonio López Zuazo. Estos dos últimos obtuvieron, respectivamente, 22 y 20 votos. Del censo de 1.603 socios acudieron a las urnas 186, de los cuales cuatro votaron en blanco.

Proyecto de ley de ayuda a la prensa

Una comisión integrada por representantes del Gobierno y de Unión de Centro Democrático está preparando un borrador de proyecto de ley de ayuda a la prensa. El documento tiene como objetivo configurar un cuadro jurídico adecuado a las circunstancias que regule el funcionamiento de la empresa periodística en un marco de libertad y democracia, según ha informado el secretario de Información de UCD, Guillermo Medina. La futura ley apoyará la pluralidad de empresas, basada en una economía saneada; incluirá ayudas directas o indirectas, existentes en las legislaciones de otros países, que pueden ser exenciones fiscales, facilidades crediticias o fórmulas de primar la actividad de la prensa. Respecto a la publicidad, principal ingreso de la prensa, se estudia limitarla de algún modo en el estatuto de RTVE con la fijación de topes de contratación. Se contará con la opinión de expertos en empresas periodísticas, de empresas y de profesionales para la redacción del texto.

Reapareció

"La Codorniz"

Dirigida por Juan Fermín Viches, y con Martín Morales y Máximo como adjuntos, ha vuelto a salir a la calle el semanario de humor "La Codorniz".

El primer premio EFE, para un periodista brasileño

Newton Carlos, brasileño, ha sido ganador del primer premio EFE de periodismo a la mejor labor informativa de 1977, dotado con cinco mil dólares. Los trabajos, una serie de crónicas y comentarios sobre el desarrollo latinoamericano, aparecieron en el diario "Folha de Sao Paulo" y transmitidas por el canal 6 Guanabara, de Río, y Bandeirantes, de Sao Paulo. Jorge Enrique Pulido, de Colombia, obtuvo el premio destinado a la mejor crónica de 1977, dotado asimismo con cinco mil dólares, por su trabajo sobre la firma del tratado del canal de Panamá, transmitida desde Washington por la cadena Todelar, de Bogotá. Juan José Aguilar, costarricense, ha sido

seleccionado para el premio a la mejor fotografía de 1977, con igual dotación económica que los anteriores, por su fotografía titulada "Democracia Real", publicada el 16 de septiembre en el diario "La Nación", de Costa Rica.

Mayoral Fernández, presidente de la Asociación de la Prensa de Avila

Antonio Mayoral Fernández ha sido elegido, por mayoría de votos, presidente de la Asociación de la Prensa avilense; periodista, redactor gráfico de "El Diario de Avila", colaborador de muchos periódicos nacionales y extranjeros, el señor Mayoral heredó por tradición familiar la profesión a la que se está dedicando desde los catorce años de edad.

Beca para periodista español en Estados Unidos

El World Press Institute, de St. Paul, Minnesota, ha convocado una beca a la que podrán optar periodistas españoles, de uno u otro sexo, comprendidos entre los veintiún y treinta y cinco años de edad, y con dominio del inglés.

La beca consiste en una estancia de ocho meses en los Estados Unidos, a partir de septiembre próximo, a lo largo de los cuales un grupo de doce periodistas de otros tantos países de todo el mundo estudiarán la realidad actual de los Estados Unidos a través de viajes, entrevistas, conferencias, etc.

Los candidatos deben pedir los impresos de solicitud a la Asociación de la Prensa de Madrid.

"Comunicación y sociedad democrática", en un libro del profesor Orive

Pedro Orive, periodista, catedrático de la Facultad de Ciencias de la Información de la Universidad Complutense de Madrid, acaba de publicar el segundo tomo de la serie Estructura de la Información, con el sugestivo título "Comunicación y sociedad democrática". Cuestiones candentes, como la crisis económica de prensa, la subvención estatal para evitar la muerte de los periódicos, los monopolios estatales de radio-televisión, la iniciativa privada en la información, la comunicación para la sociedad y las oficinas públicas de información son desarrolladas a la luz de importantes realidades extranjeras en esta obra. También brinda datos inéditos a los parlamentarios y aquellos ciudadanos más sensibilizados a la política de comunicación. El texto supera las cuatrocientas páginas y ha sido editado por Pirámide.

"Scoop Hombre", nueva revista en el mercado

Con Fittipaldi en la portada de su primer número, sale al mercado, esta semana, una nueva revista de información general titulada "Scoop Hombre". Esta publicación, que aparecerá mensualmente, está editada por Edifrans y dirigida por Jesús Picatoste. En sus 164 páginas, 80 de ellas en cuatricolor, colaboran, entre otras ilustres personalidades, Luis Calvo, sir Charles Curran (presidente de la Radiotelevisión Europea), Claus Jacobi (editor europeo de "Die Welt"), José Ramón Lasuen, Baltasar Porcel, Helenio Herrera y Juan Balansó. En su presentación al público ofrece reportajes como "Juan Carlos I, un Rey insólito", un resumen del libro; "The Carlos complex", que se refiere a la financiación de los grupos terroristas internacionales, entrevistas exclusivas y encuestas con figuras de todos los campos de la sociedad española, como Emilio Romero, Prados Arrarte, Carlos Garaicoechea, Francisco Rabal, duquesa de Alba, Carmen Díez de Rivera y también con igualmente célebres personajes extranjeros como Emerson Fittipaldi, Courrèges, Rabanne, etc. La revista, que se vende al precio de 200 pesetas y se declara concebida para informar al hombre moderno, se complementa con secciones deportivas, políticas, económicas, de turismo, televisión, ciencias, gastronomía, cine, arte, cultura y un importante capítulo dedicado a la moda masculina.

DURANGO

TIROTEADO EL PROPIETARIO DE UNA CAFETERIA

DURANGO (Vizcaya), 19. (Efe.) El encargado y propietario de una cafetería de Durango resultó gravemente herido al ser tiroteado por un individuo a mediodía de ayer cuando trabajaba en su establecimiento.

Hacia las once y cuarto de la mañana el propietario de la cafetería Mónaco resultó herido de varios disparos al ser tiroteado por un individuo. El herido se llama Dionisio Medina Ozalla, de cincuenta y cuatro años de edad, casado.

En el momento del atentado,

la mujer de la víctima se encontraba en la cocina. "Oí unos disparos—manifestó—y salí inmediatamente a ver qué pasaba. Vi a mi marido tendido en el suelo detrás del mostrador, herido."

La mujer del señor Medina, en el momento de hacer estas declaraciones poco después del atentado, se encontraba aún bajo los efectos de una fuerte tensión: "Lo único que me dijo—añadió— fue: parece que he tenido suerte."

VERSION DE LOS HECHOS

Dionisio Medina Ozalla había media hora que había bajado al

establecimiento para atender el negocio familiar. En el instante en que dispararon sobre él había en el local tres clientes. La primera versión de lo ocurrido, que aún no ha podido ser confirmada, es que entró en la cafetería un individuo, quien pidió un tinto. El señor Medina sirvió la consumición y posteriormente el individuo disparó sobre él. Luego se dio a la fuga. En el exterior parece que le esperaban otros individuos en el interior de un vehículo de color rojo, en el que huyeron.

La víctima del atentado, según manifestó su mujer, fue alcanzado por tres disparos. Uno le pasó rozando el corazón, otro le dio en el hombro y el tercero le destrozó una muñeca. En el suelo de la cafetería se recogieron cuatro casquillos, que fueron probablemente el número de disparos efectuados sobre el señor Medina.

Al oír los gritos, el herido fue recogido por un vecino de la localidad y trasladado al ambulatorio de la Seguridad Social de Durango. Posteriormente fue llevado a la residencia sanitaria de Cruces Baracaldo, donde ingresó. Tras ser intervenido quirúrgicamente, pasó a una sala de reanimación de cirugía.

La cafetería Mónaco fue abierta hace años por los actuales propietarios, que se habían trasladado entonces a Durango, procedentes de un pueblo de la Rioja.

Durante veinte horas permaneció secuestrado

MADRID. (HOJA DEL LUNES.)—El joyero que permaneció secuestrado durante veinte horas, don Recaredo González de Pazos, fue abandonado por los delincuentes en el parque del Oeste en la tarde del sábado, una vez que su familia pagó el rescate.

Al parecer, el secuestro se produjo cuando los cuatro individuos se personaron en su domicilio, sito en la calle de Hilarión

Eslava, 25, a primeras horas del lunes, con el pretexto de tener que entregar en mano un sobre al señor González de Pazos. La mujer les hizo pasar, y los individuos, armados de pistola, secuestraron a su marido, dejando el sobre donde se exigían cumplir las condiciones que ellos proponían si quería salvar la vida de su esposo. Entre las condiciones figuraba el pago de 25 millones de pesetas y el no dar cuenta a la Policía. La mujer, después de realizar todas las pesquisas necesarias para reunir esa cantidad, sólo pudo conseguir 15 millones, cifra que aceptaron los secuestradores.

Al parecer, la familia no avisó al 091, por lo que la Jefatura Superior de Policía es ajena al desenlace del suceso y, por tanto, desmiente la información aparecida en un diario de la mañana de ayer referente a este suceso. Aunque la carta que dejaron los secuestradores aparecía firmada por unas supuestas "brigadas rojas", se cree que el secuestro no tiene motivaciones políticas y es obra de delincuentes comunes.

NAUFRAGIO DE UN PESQUERO

ARRECIFE DE LANZAROTE, 19. (Efe.)—El pesquero "Los Milagros" se hundió el pasado sábado a 20 millas de cabo Juddi, al abrirse una vía de agua en su casco, originada, probablemente, por el fuerte temporal.

Los tripulantes del motopesquero fueron salvados por otros dos barcos de la flota lanzaroteña, "Maro" y "Lolita", que escucharon el SOS que lanzaron poco antes de hundirse.

Robaron diez mil pesetas de una perfumería

MADRID. (HOJA DEL LUNES.)—En la tarde del sábado, dos individuos, uno de ellos armado con una metralleta, penetraron en la perfumería Búcaro, sita en la calle Joaquín María López, número 60. Ambos individuos amenazaron con disparar si no se les daba el dinero que tuviese la caja en esos momentos.

Más tarde indicaron a las personas que allí se encontraban—el hermano del propietario, don Gustavo García Yáñez, un hijo de éste y un cliente—que pasaran a la trastienda, intimidándoles para que no saliesen de allí.

Los atracadores pudieron llevarse 10.000 pesetas y se dieron a la fuga. La Policía, cuando tuvo conocimiento de los hechos, inició todas las diligencias necesarias para dar con la identidad de los delincuentes.

LA "MAREA NEGRA" SE APROXIMA A LA COSTA BRITANICA

LONDRES. (Efe.)—Aproximadamente doscientas mil toneladas de petróleo crudo amenazan contaminar las playas de las islas británicas de Jersey y Guernsey—cerca de la costa francesa—, destruyendo los planes de miles de turistas para la primera fiesta de la primavera.

La mancha negra, de 40 kilómetros de extensión, se aproxima a las playas británicas con los fuertes vientos procedentes del continente europeo, mientras que los especialistas franceses que luchan contra la contaminación avisan a los británicos, para que "crucen los dedos".

La calamidad sería consecuencia del accidente sufrido el pasado viernes por el petrolero liberlandiano "Amoco Cádiz", que se partió en dos, derramando el contenido de sus tanques frente a la costa francesa de Bretaña.

"La marea negra" se acerca, causando la muerte de la fauna marina y pájaros, mientras que los pescadores se desesperan impotentes ante las fuerzas de la naturaleza que traen el desastre. La Marina real británica está prevenida desde que los partes meteorológicos anunciaron el aumento de la velocidad del viento, que empuja la mancha en dirección a las Islas Británicas.

El desastre de la contaminación podrá tener proporciones catastróficas para la industria de turismo de las Islas Británicas, dada la proximidad del primer

"fin de semana largo" y las fiestas escolares de primavera.

OCUPA MIL KILOMETROS CUADRADOS

PARIS. (Efe.)—Hasta mediados de la semana que viene no podrá comenzarse la "operación limpieza" del petróleo derramado por el "Amoco Cádiz" frente a las costas bretonas de Francia.

Lo declararon en París los responsables de la "Operación Colmar" (de limpieza), dependiente de las autoridades francesas. Los inconvenientes radican en determinaciones que debe adoptar una comisión que se formó ayer de expertos franceses, americanos e ingleses.

El "Amoco Cádiz" encalló hace 48 horas frente a las costas de Brest. Las 233.000 toneladas de crudo que transportaba se derramaron íntegramente en el mar. En la tarde del domingo la mancha oleosa se había extendido ya a unos 1.000 kilómetros cuadrados, según apreciaciones oficiales. Se procedió ya a situar una barrera de balones de plástico, que impedirían que el petróleo contaminara los importantes criaderos de ostras de la región de Brest.

Los habitantes de la región, consternados, reprochan al Gobierno las "facilidades" dadas a los transportistas de petróleo para detenerse en puertos franceses.

EL EJERCITO RECORRE LOS POBLADOS

TERREMOTO EN CINCO ESTADOS MEJICANOS

MEJICO. (Efe.)—Pánico y confusión pero, al parecer, ninguna víctima ha ocasionado el seísmo que sacudió en la noche del sábado la región centro y sureste del país.

El epicentro del temblor, que fue oscilatorio y registró una intensidad de 5,8 grados en la escala de Richter, en esta capital tal, se localizó a unos 380 kilómetros al sureste de Méjico.

Aquí, donde el movimiento telúrico duró alrededor de cuarenta y cinco segundos y comenzó a sentirse a las diecinueve treinta y nueve, hora local, provocó pánico y confusión entre los habitantes de la capital, pero no víctimas.

Las autoridades informaron no haber recibido, hasta el momento, ninguna llamada de auxilio. Los servicios de Policía, bomberos y Cruz Roja informan también "sin novedad".

MAXIMA INTENSIDAD EN GUERRERO

El movimiento telúrico afectó a los estados de Guerrero y Oaxaca, en la costa del Pacífico, Puebla y Morelos, en el centro del país, y Veracruz, en el golfo de Méjico.

Al parecer, en Guerrero fue en donde se sintió con más intensidad el temblor y se registraron daños.

MUERE PRESO DEL TERROR

En el puerto de Acapulco, uno de los centros turísticos más importantes del país, las autoridades informaron de 25 lesionados de poca importancia, derrumbes de viviendas en los alrededores y corte del suministro de energía eléctrica.

En la misma ciudad portuaria se registraron varias fugas de gas, dos explosiones y un hombre muerto al lanzarse al vacío desde un piso alto presa del terror. Aparte de este incidente, no se tienen noticias de más víctimas.

Mientras la tranquilidad vuelve a los estados afectados por

el seísmo, las autoridades investigan sobre daños o víctimas. Fuerzas del Ejército comenzaron a recorrer los poblados aledaños al epicentro del temblor para auxiliar a posibles damnificados.

TRAGICOS AUGURIOS

Cerca de la zona donde se localizó el epicentro del movimiento telúrico, en los límites de los estados de Guerrero y Oaxaca, se encuentra Pinotéca, población que se estremeció recientemente con el anuncio de un terremoto.

Dos científicos estadounidenses enviaron un telegrama asegurando que esa pequeña población del sureste de Méjico sería destruida por un terremoto el próximo día 23 de abril.

El anuncio del terremoto, que además causaría inundaciones, ocasionó que algunos campesinos vendieran sus tierras y emigraran de la región, tres personas murieron por ataques cardíacos al conocer el augurio y muchos más se burlaron de él.

Apareció apuñalado en Vallecas

MADRID. (HOJA DEL LUNES.)—A las nueve y cuarto de la mañana de ayer domingo apareció apuñalado don Isidro Pérez, de cincuenta y dos años, natural de Valencia. El cadáver fue encontrado en la calle Puerto Degrada, situada en el barrio de Vallecas.

Al parecer, don Isidro Pérez había venido a Madrid con intención de asistir a una boda. Hasta el momento se desconoce cuál ha podido ser el móvil que ha llevado al criminal, o criminales, a producir este desgraciado suceso. En un primer momento no se pudo identificar el cadáver por carecer de documentación.

LA SENORA DOÑA SOCORRO TEJIDO LOPEZ

(VIUDA DE REDONDO)

FALLECIO EN MADRID EL DIA 19 DE MARZO DE 1978

a los ochenta y un años de edad

Habiendo recibido los santos sacramentos

D. E. P.

Sus hijos, Arsenio, Pedro, Soledad, Manuel, Socorro, Luz María, Juan José, Rafael y Francisco; hijos políticos, Carmen, Concepción, María Julia, Milagros, María Amparo y José Luis; nietos, sobrinos y demás familia

RUEGAN una oración por su alma.

La conducción del cadáver tendrá lugar mañana martes, día 21, a las doce menos cuarto, desde el hospital de la Cruz Roja, avenida de Reina Victoria, 22, a la sacramental de San Justo.

ILUSTRISIMO SENOR DON MANUEL COMELLAS SALMERON

Secretario judicial de Primera Instancia e Instrucción (jubilado)

FALLECIO EN MADRID EL DIA 19 DE MARZO DE 1978

a los ochenta años de edad

HABIENDO RECIBIDO LOS SANTOS SACRAMENTOS

D. E. P.

Su esposa, doña Concepción de Benito Cid; hijos, María Dolores y Mario; hijos políticos, Cándido Román y Juana Rodríguez; hermana política, María Paz de Benito Cid; nietas, bisnietas; sobrinos y demás familia

RUEGAN una oración por el eterno descanso de su alma.

La conducción del cadáver se efectuará desde su domicilio, calle Travesía de Belén, número 2, a las 13 horas de hoy, día 20, al cementerio de Nuestra Señora de la Almudena. El funeral tendrá lugar hoy, día 20 de marzo, a las ocho de la tarde, en la parroquia de Santa Bárbara (calle del General Castaños, número 2).

EL JOVEN Carlos Lunar Hernández

FALLECIO EN MADRID EL DIA T9 DE MARZO DE 1978

R. I. P.

La familia Lunar Hernández

RUEGA una oración por su alma.

El entierro tendrá lugar hoy, 20 de marzo, a las 11,45 horas, en la sacramental de San Justo.

JOSE LUIS RIVERA RUIZ

Bajo el nombre "Arte, madera fuego" expone José Luis Rivera Ruiz una serie de pirograbados que nos han llamado poderosamente la atención. Con esta antiquísima técnica, este artista, afincado en Algeciras desde hace años, realiza una serie de propuestas en las que quiere demostrar las enormes posibilidades que ofrece el pirograbado de la forma que él lo utiliza, que no se reduce a tostar la madera, sino que la penetra y corta, lo cual produce unos sombreados, texturas, contraste entre brillos y mates realmente asombrosos. En la exposición actual realiza una muerte muy heterogénea, donde hay copias de códices medievales, de esculturas clásicas, chinas y budistas, dibujos a lo Mortadelo y Filemón, grabados a la manera de la artesanía china, etc., y en todo ello obtiene unos resultados sorprendentes por su gran calidad técnica y artística (Editora Nacional).

Carrillo

Carrillo es extremeño, pero hace varios años que vive en Francia y ha efectuado numerosas exposiciones por diversas ciudades del mundo, pero ésta es la primera vez que expone en Ma-



dríd. En galería Kreisler podemos ver una serie de pasajes, figuras y bodegones. Al contemplar cualquiera de sus composiciones lo primero que nos llama la atención es el color; unos colores inconfundibles de agresivos y valientes gamas de amarillos, azules, verdes saturados de nostalgia, clima otoñal, tempranos crepúsculos. La técnica que emplea es la de los antiguos pintores flamencos, a base de superposición de colores aplicados di-

rectamente sobre la tela, lo cual produce superficies lisas y acusados efectos luminicos.

El color, a pesar de su audaz locura, se mantiene dentro de una equilibrada sobriedad y candorosa sencillez. Finas y precisas líneas estructuran el paisaje y la figura, confiriéndoles un leve geometrismo, pero suave, sin ningún tipo de rigor, sólo sirve para acentuar el equilibrio y armonía compositiva. Muy bellos son los desnudos de mujer, de líneas estilizadas y elegantes, pero también de ricos y trabajados empastes. Carrillo se ha refugiado en su mundo, donde impera la belleza, la tranquilidad y un nostálgico romanticismo, y ello no rememora aquellas palabras que escribe Gauguin en una de las cartas dirigidas a su mujer, Mette: "Llegará un día, quizá muy pronto, que me enterraré en los bosques de una isla oceánica para vivir de éxtasis, tranquilidad y arte... Y seré capaz de amar, cantar y morir" (Galería Kreisler).

Novoa

Novoa nos cuenta cómo a raíz de un enorme mural que ejecutó en Uruguay efectuó una gran ruptura basada en una labor de síntesis y depuración. Para ello redujo el lienzo a meras proposiciones matéricas. Luego, paulatinamente, fueron surgiendo algunos accidentes y de esa fase pertenecen los lienzos y tapiz que nos ofrece. El espectador se ve inmerso en un espacio animado exclusivamente por luz y materia y su hacedor le da total libertad para que a partir de estos dos elementos dé rienda suelta a su imaginación y vaya enriqueciendo su visión por los efectos de la incidencia de la luz sobre el lienzo. Al principio uno se siente sobrecogido, desamparado, frío. Luego, paulatinamente, vamos descubriendo pequeños montículos, estrechos senderos, limitados espacios que el artista engloba bajo el nombre de "cromlechs". Y nos vamos sintiendo bien; la luz nos penetra y da lugar a nuevas visiones, nos sentimos inmersos en una atmósfera mágica, donde se pierde la noción del tiempo y vamos sintiendo que hay mucha más vida y calor humano de lo que percibimos en un principio, lo cual propicia a una contemplación lenta y sosegada (Galería Juana Mordó).

María Teresa CASANELLAS

EN EL VILLA DE MADRID

Exposición de figuras del teatro de sombras de Java y Bali

Hoy, a las siete y media de la tarde, en el Centro Cultural de la Villa de Madrid, será inaugurada la exposición "Wayang, teatro de sombras de Java y Bali", bajo el patrocinio del embajador de la República de Indonesia en Madrid, señor Boediarjo, y don Juan Ramírez de Lucas. La muestra permanecerá abierta hasta el próximo día 9 de abril.

Durante los días 27, 29 y 30 de marzo, a las ocho de la noche, se celebrarán representaciones de una obra de Wayang Kulit, resumen del "Ramayana", a cargo del señor Sutarno, profesor de

la Academia de Música Tradicional Indonesia, en Surakarta, Java.

El día 28 de marzo se proyectarán las películas "El Ramayana", paralelismos entre los relieves del templo Prambanan, del siglo IX, y una actuación del Wayang-Wong, que los refleja; "Wayang Golek en el ámbito humano" y "Tradición y significado del Wayang Golek".

Y el día 5 de abril, también a las ocho de la noche, pronunciará una conferencia el señor Boediarjo, titular del Museo de Wayang, de Yakarta, sobre "Wayang, el teatro de sombras".

Las colecciones que se presentan en la exposición pertenecen a don Juan Ramírez de Lucas (Madrid), Museo de Wayang (Yakarta) y Jacques Brunet (París).

El Wayang constituye un arte total—nos dice don Juan Ramírez de Lucas—, ya que en él confluyen y se integran diversas modalidades del pensamiento, el arte y el folklore tradicional de Indonesia, tales como la poesía, la música, la escultura, la pintura, la danza, la ornamentación, la mitología, la leyenda heroica, la filosofía, los proverbios, la religión, la indumentaria típica, el pasatiempo jocoso, etc. Todo ello, estructurado con fórmulas propias de la más absoluta fantasía y originalidad.

Y por si fuera poco todo lo anotado, el Wayang viene a constituir un antecedente del cinematógrafo, puesto que sus argumentos se proyectan sobre una pantalla luminosa, al menos en su modalidad más popular: el Wayang Kulit (el teatro de sombras con siluetas recortadas y perforadas).

El Wayang es el espectáculo más famoso de Indonesia y viene a ser como su fiesta nacional, el preferido por el pueblo desde hace muchos siglos.

ANTOLOGICA DE GREGORIO PRIETO

La expresión plástica de M. V. Nebreda y la Cuenca de Grau Santos

Gregorio Prieto nos ofrece un amplio muestrario de su obra. Su exposición es como el compendio de medio siglo de una de las aventuras artísticas más interesantes y originales. No se trata de un inventario, sino de la proyección de una vida todavía en permanente evolución.

Como le sucede a todo gran pintor, Gregorio Prieto podría decir que la pintura es algo más fuerte que él, que le obliga a hacer lo que quiere.

De este gran manchego se ha dicho ya casi todo.

Gregorio Prieto se inició en la pintura como un excelente impresionista. Desde entonces no ha dejado de evolucionar. Gregorio Prieto ha sido clásico, manierista, surrealista, barroco y "pop". En su obra se integran todos los estilos y todos los géneros. Responde a todas las exigencias de sus tiempos sucesivos.

Puede decirse que su obra es una historia del arte, con una conciencia contemporánea, que reacciona a una incitación de su época.

No ha cesado de avanzar e incorporar a su pintura un repertorio estilístico actual. Aunque se ha mantenido fiel a unas referencias clásicas, ha sabido asimilar en su invención todas las nuevas posibilidades.

Ha asimilado a su obra la turbulencia barroca, la gesticulación negligente, la densidad y el equilibrio meditado. Su exposición actual, con un carácter antológico, resume vitalmente el quehacer de una existencia vibrante y azarosa con el arte. (Salas del Patrimonio Artístico.)

M. V. NEBRED

La pintura actual, como sucede en el caso de María Victoria Nebreda, se justifica esencialmente por el hecho de que el cuadro está concebido como medio de significación, nunca como de representación. Favorece, por lo tanto, la invención de los signos figurativos, abstractos o no, en la que se experimentan combinaciones múltiples. La operación mental que la caracteriza, de la manera más general, no es la representación, sino lo que podríamos denominar una expresión combinatoria.

María Victoria Nebreda ha hallado la justa expresión plástica, sin rebasar unos límites, ni caer en el amaneramiento. Todo ha sido construido sobre unas estructuras robustas y sanas. En

su pintura hay una atenuada sensualidad, dentro de unas tonalidades calientes. Los tonos están muy elaborados, lácteos y opalinos.

En toda su obra se percibe un sentido de ocupación del espacio y un poder de transfiguración. En sus telas busca, más que la transcripción literal de un universo, los lugares que le permiten moverse en un medio de una realidad racional.

Para María Victoria Nebreda el dominio absoluto de la materia y de la imaginación permiten entreabrir las puertas de lo desconocido. Ella no ha olvidado además, como sucede con mucha frecuencia entre algunos artistas, que se puede hacer todavía buena pintura con los sentimientos. (Fauna.s.)

inclinación evidente por el paisaje y por la anotación rápida de escenas vivas. El artista posee una gran maestría para recoger lo esencial y darnos una impresión más verdadera que por una representación minuciosa.

En su contacto con el mundo que le rodea, Grau Santos nos brinda unas pruebas de un instinto muy seguro, e, incluso, de una profesión cuya obra constituye una evidencia de que el artista se halla en la plenitud de su carrera pese a su juventud.

Ya en el plano estético se da en su obra una notable unidad ligada a una variedad no menos notable. La unidad se produce por su voluntad de permanecer auténtico y no dejarse llevar por la facilidad de las falsas apariencias, en que el virtuosismo ahoga toda sinceridad. Desdeña, además, la deformación exterior y sistemática de las formas. Posiblemente piensa que las taras de muchos grandes maestros de la pintura moderna procedan de una mala interpretación del impresionismo y de un desdén hacia muchos valores eternos de pintores anteriores.

Grau Santos es uno de los pintores que más ha sentido Cuenca hasta sus recovecos más recónditos. De este amor nos habla Raúl Torres en una monografía primorosa.

J. R. ALFARO

LA CUENCA

DE GRAU SANTOS

El escritor Raúl Torres ha dedicado su última obra a la pintura de Grau Santos. "La Cuenca de Grau Santos" es un libro revelador sobre la pintura de este artista, que ha fijado su residencia en la capital conque. Raúl Torres nos habla del pintor y su entorno y de su amor por Cuenca.

En Grau Santos se aprecia una

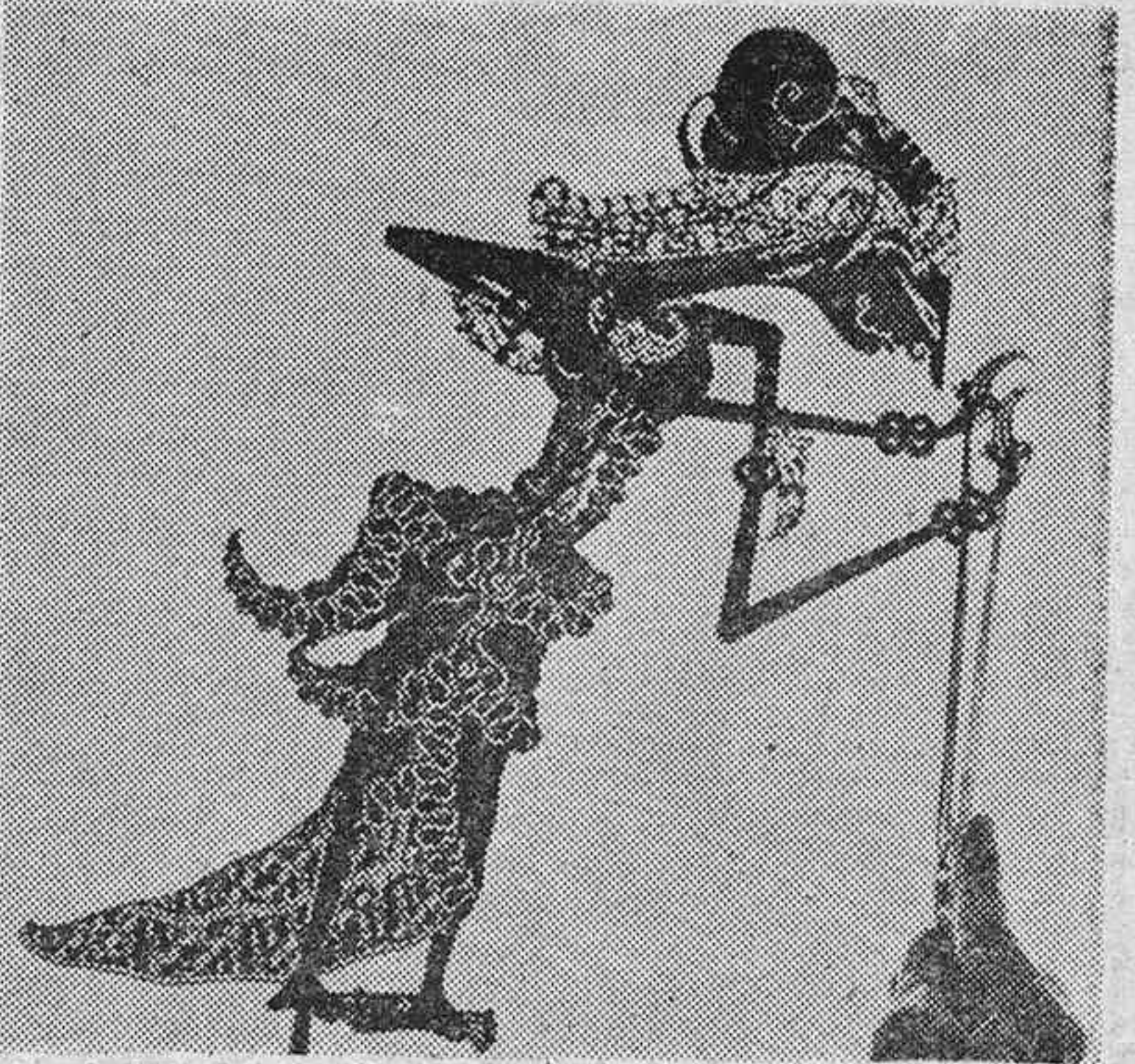

Subadra, uno de los personajes del teatro de sombras

Pinturas de José Luis Herrero

El panorama artístico madrileño se ha visto enriquecido con una nueva galería: la galería Tres, situada en la calle de la Madera, número 46. Para iniciar esta andadura, se ha presentado la obra de José Luis Herrero. Los cuadros de José Luis Herrero—nos dice Manuel Conde—, realizados sobre materiales plásticos, generalmente skay o poliéster, con tintas de colores y rotuladores, nos ofrece una curiosa visión, en cierto modo surreal, de un mundo desolado, del que el hombre está ausente por haber desaparecido ya o no haber llegado aún el tiempo de sus avatares sobre este planeta donde transcurre nuestra vida.

Frente a esos ámbitos sin seres, donde las convulsiones geológicas han dejado su huella y su silencio, sobre la corteza terrestre o en las profundidades de las cavernas inundadas por un agua expectante, puede pensarse que el arte es, en muy sustanciosos aspectos, imaginación y fantasía, además de correcto—o excelente—oficio burocrático.

La pintura de José Luis Herrero es una expresión de sinceridad, penetrante y poética, por la transfiguración mágica que hace del paisaje. Hay un juego de delicada fusión de colores, y en los contrastes, con una danza de luces y sombras. Nos presenta un arte muy madurado y muy seguro, que revela una inclinación decidida por una plástica equilibrada y una armonía tranquila y contenida.

EXPOSICIONES DE ARTE

biorca
GENOVA, 11
EXPOSICION-HOMENAJE
1921-1977
Gregorio del Olmo

GALERIA Kreisler
CARRILLO
OLEOS
A. GAINZA
DIBUJOS
Serrano, 19. T. 2761664

galería theo
Marqués de la Ensenada 2
Tel.410 26 51-52-Madrid 4

CESAR MANRIQUE

Juana Mordó
CASTELLO, 7
LEOPOLDO NOVOA
OBRA RECIENTE

Conde de Aranda, 10
T. 225 87 81
LA KABALA
GALERIA DE ARTE
ARTE HINDU Y BUDISTA
MARZO

CHALET Y PARCELA
VALLE DEL TIETAR
1.696.000 pesetas
FACILIDADES: Diez años
TELEFONO 253 03 47

Sala de Arte "EL GRECO"
GENERAL MOLA, 204 - Teléfono 250 41 49
EXPONE OLEOS R. FUSTER
Hasta el 6 de abril
SESENTA PINTORES EN PERMANENCIA

NOGAT
Raticida de acción rápida QUE NUNCA FALLA

Con matarratas NOGAT, en polvo, grano y pasta fosforada, exterminará rápidamente y sin molestias, toda clase de ratas, ratones y topos. Recuerde que NOGAT no las mata en días. Las mata en horas.

Si manda este recorte a Laboratorios SOKATARG, Ter, 16, Barcelona-13, recibirá un interesante folleto.

RESERVA EL RINCON EL MUNDO DE FELIX



A SOLO

50
KM

DE MADRID

Queridos amigos:

Después de pasar una vida entera en plena naturaleza, me propuse traspasar la hermética frontera que separa el mundo de los animales salvajes del mundo del hombre. Solamente he encontrado un camino: hacerme su amigo.

Ahora, nuestros amigos los animales, se encuentran en la "RESERVA EL RINCON". Constituyen la esencia de lo que se ha dado en llamar "EL MUNDO DE FELIX", un planeta donde los animales y los hombres se comprenden y se aman. Únicamente de este modo se puede ver correr a una manada de lobos por una hermosa pradera o se puede presenciar el impresionante picado de un águila, el salto de un lince o el alegre trote de un zorro.

Venga a nuestro mundo, el único lugar de la tierra donde se puede contemplar a las especies salvajes en plena acción a pocos metros de quienes quieran observarles.

Venga a la "RESERVA EL RINCON" "EL MUNDO DE FELIX".

Proporcione a sus hijos la oportunidad de ver de cerca al lobo, al águila, al lince o a cualquier otro de nuestros animales salvajes: espléndidos tigres, míticos leones, colosales paquidermos...

Será una lección práctica que no olvidarán. Sólo conociendo a los animales se aprende a amarles.

Felix R. de la Fuente

ANIMALES EN ACCION EN ALDEA DEL FRESNO (MADRID)

Precio taquilla: Turismos (hasta 6 personas), 500 ptas.; autobuses, 75 ptas.-persona (descuentos para grupos). Programa educativo especial para colegios. Servicio de restaurante, cafetería, quioscos

INFORMACION: Teléfono 4191911

COMENTARIOS DE CONCHA CASTROVIEJO

ANDAR Y VER, HOY

Alfonso Grosso. Armando López Salinas: "Por el río abajo". Albia Literaria

Conozco en su segunda edición, que la primera, en su momento, no circuló dentro de España, sino, supongo, de manera muy prudente, el libro de Grosso y López Salinas "Por el río abajo". Lo bueno—o lo malo—es que mantenga su actualidad un testimonio que data de 1960, cuando los autores hicieron un viaje—de ver y enterarse—por el delta del Guadalquivir; en 1960, cuando todavía estremece oírlo, "la amargura y el miedo eran el alimento de nuestro pueblo". Los autores no necesitan extremar las tintas para que una situación se alce con toda su amarga realidad. Hoy no es la misma, sin duda, esta situación, aunque no se hayan producido los cambios profundos que permitan una base de vida y convivencia nueva y distinta. No extremar las tintas los autores, que más bien parecen prendidos en el encanto de la tierra luminosa e iluminada, como la define Antonio Ferrer en el prólogo para esta edición. La primera a que aludí fue la de la "Librairie du Globe", París, 1966.

Puede situarse en primer lugar de consideración el carácter testimonial del libro, pero dentro de un contexto literario en el que cumple reseñar bastantes méritos: la nueva manera de entender un relato o crónica de viajes en que ocupa el primer lugar el hombre que habita la tierra, y se trata de su condición humana dentro de circunstancias dadas, históricas y actuales. De ello habla también Antonio Ferrer en el breve prólogo. Y se trata también de la atracción que esa tierra y su gente ejercen sobre los escritores que la ven y la recorren, sin que ello suponga evasión, sino ayuda para llegar a lo auténtico, identificable de vida y

ambiente, a ese sentimiento de cordialidad y simpatía que permite el mejor entendimiento y más veraz interpretación de los hechos.

Armando López Salinas recuerda de pasada un anterior viaje que le permitió deambular por las calles de Sevilla, alegrar la mirada en el patio de los Naranjos y en el de las Panderas, contemplar el viejo barrio de palacios tranquilos de la antigua judería, tirar por la Palmera, donde transcurre la vida de la oligarquía terrateniente y aristocrática tras las verjas de hierro que cierran los palacios con surtidores, jardín y cancela, palpar las piedras de las iglesias, beber vino con los costaleros de la Macarena, recorrer el Real de la Feria. Pero también recuerda que fue al Vacío y al Cerro del Aguila, "al dogal de hambre y miseria que cerca la ciudad, el de los barrios rodeados por unas murallas de pitas y chumberas para que el viajero ignore que tras ellas los niños andan desnudos y mueren lenta, desesperada, oficialmente, unos cuantos miles de españoles".

El tono es desengañado, el viaje proporciona pocos motivos de alegría. Sin embargo, el libro recoge esa alegría que, de todas maneras, increíblemente, de una manera continua, surge como un milagro de los seres y de las cosas. Río abajo quiere decir el delta del Guadalquivir, tierras de la baja Andalucía, las marismas, Sevilla, Isla Mayor, Isla Menor, Lebrija hasta Sanlúcar. A paso rápido van los viajeros y va el relato en el que apenas van desflorando lo que ven, de una manera, sin embargo, viva, directa, que trasluce la verdad y la penetración de la mirada.

UNA IMAGEN PERDIDA

Juan Gil-Albert: "El retrato oval". Colección Grandes Narradores. CUPSA Editorial

El libro parece ser el resultado de la fascinación que en su momento produjo un retrato y de la larga, paciente pesquisa que, con el tiempo, trajo consigo; no una investigación dirigida y metódica, sino más bien fruto de una curiosidad que no se satisfacía, de un deseo de llegar a conocer las claves de una historia. Empieza contando el escritor cómo en el tiempo en que ya "los llamados morteros del 42 sonaban en los campos de la muerte", en plena guerra del 14, se detuvo un día a su vuelta del colegio en las páginas de "La

Esfera", retenida la atención por una fotografía, la de la emperatriz de Rusia, que aparecía en ella rodeada por sus hijas. La fotografía era de pocos años atrás, de 1913.

Si este libro es un relato, una biografía, un repaso histórico, una larga reflexión sobre la vida y la muerte o la despedida a un personaje que se lleva consigo todo un mundo y que incita a descubrir lo que hay detrás de su hermosa figura y más adelante de su triste destino, no sería sencillo de decidir. Puede ser todo eso como resultado del talento del escritor. En la alta valoración que el nombre de Gil-Albert tiene hoy, después de años de silencio, queda unido el poeta y el prosista, prosista que una vez más muestra su dominio literario en este libro en que el relato se desenvuelve en forma circular, lenta, reposada, propicia a buscar la profunda razón y sentido de la palabra. El escritor está ante un tema que lo sedujo, empieza por declararlo.

Esa atracción que ejerce sobre el escritor el mundo que va a revivir no supone una adhesión por afinidad de ideas, supone una razón de otra índole estética. Por otra parte, detrás de esta larga historia, en apariencia dispersa

y que no pierde su orden, Juan Gil-Albert busca en la experiencia de unas vidas, de un mundo que sentimos muy lejano, no tanto en el tiempo y en el espacio como en su propio carácter; en su fundamento, en los hechos, un valor significativo. El tema está tratado en extensión, ramifica en el interés, en la sensibilidad del escritor que se recrea, penetrando en las distintas etapas de su investigación, de sus lecturas, siempre dentro de la fascinación que tuvo su origen en el retrato contemplado en la infancia. Partiendo de aquí se llega a la recreación de un mundo con el sentimiento de melancolía que despierta lo que se sabe definitivamente perdido, lo que ya tuvo su momento en el tiempo para siempre irrecuperable. Hermoso relato, con su filosofía detrás, en el que el autor vuelca mucho de sí mismo. En una ocasión, creo recordar, Gil-Albert había declarado la condición autobiográfica de todo lo que escribe. Sin duda, en todo está el escritor. Y aquí, con su curiosidad, su sensibilidad, su propia manera de vivir el tema, al hablar de la vida, del destino, de la fortuna y la desgracia de una princesa alemana que fue la última zarina de Rusia.

MILENARIO DE LA LENGUA

La Caja de Ahorros de Asturias hace una cuidada edición del discurso que el catedrático y académico Emilio Alarcos Llorach pronunció en el acto de conmemoración del milenario de la lengua española. Presidido por los Reyes, se celebró en el monasterio de San Millán de la Cogolla, el 14 de noviembre de 1977. Merece esta edición el documentado, hermoso discurso, que acredita tanto al historiador como

la lingüística, y hay que estimarla como feliz iniciativa de constancia y divulgación, así como por la forma en que ha sido realizada, presentada en excelente impresión. Se incluye noticia del acto con fotografías y biografía y bibliografía de Emilio Alarcos. Es el discurso un texto informativo y de homenaje que bien cumple releer con atención y con reflexión.

"DELICIAS DEL PARNASO"

Primorosa la edición gacimil que con carácter no venal hace Espasa Calpe del libro de don Luis de Góngora impreso en Barcelona en 1634 "Delicias del Parnaso", en que se cifran todos los romances líricos, amorosos, burlescos, glosas y décimas satíricas del regocijo de las musas

del prodigioso don Luis de Góngora. Recogido todo de sus originales y corregido de los errores con que estaban corruptos. Con licencia y privilegio. En Barcelona, por Pedro Lacavallería, año 1634 (me permito actualizar la escritura del largo título). Encabeza el libro el "Homenaje a don Luis de Góngora y Argote (1627-1927)", que firma Rafael Alberti, señalando la fecha de vital importancia en la poesía española.

"Matemáticas clásicas elementales"

J. A. Ruiz Matías tiene por pretensión en este libro hacer una obra fundamentalmente comprensible, que en las 720 páginas de su edición enriquecida incluye no sólo el contenido teórico preciso, sino más de setecientos problemas o ejercicios completamente resueltos y explicados y otros setecientos problemas o ejercicios propuestos para resolver.

"Delicias" son las que contiene el volumen donde, según el impresor Lacavallería, dice al lector, se ofrece "... lo más dulce, lo más donairoso y lo más agradable...", rogándole que agradezca el reducirle tantas delicias a brevedad tanta "... para que puedas contigo llevar un jardín que te deleite y una diversión que te enseñe construida de tan sazonadas agudezas que igualmente te regocijen, te suspendan y te admiren". Se ha impreso esta edición facsimil en los talleres gráficos de Espasa Calpe.

ramPa

ESTA SEMANA:

- MANOLO ESCOBAR: "Emmanolo"
- FERNANDO FERNAN-GOMEZ: "El himen y el juego de la oca"
- ENRIC MAJO, ¡desnudísimo!
- JOAQUIN MERINO: "El sexo en clave"
- Los ritos del placer

Y ADEMÁS:

- Julio Carabias habla de la "S" cinematográfica
- Emma Cohen y sus cuentos
- Paola o Paolo: transexualismo
- La protagonista del "Saló" de Pasolini

¡YA ESTA A LA VENTA!

¿Es usted de los que "juró" que no volvía a viajar en Semana Santa?

Entonces le interesamos, porque si viajar jueves y domingo en caravana es una paliza que no vale la pena, quedarse en casa es una faena tal vez peor.

A 45 Km. de Madrid está el HOTEL POSADA DE CASTILLA para que usted descanse en un bungalow independiente, rodeado de silencio, tranquilidad y estos servicios:

Restaurante • Bares • Campos de tenis • Campo de fútbol • Hockey • Baloncesto • Motocross • Minigolf • Cine infantil todas las tardes • Salón de juegos para niños.

Y el LUNES, por la mañana, sólo en la carretera, en 30 minutos, de nuevo en casa o, si lo prefiere, directo a su despacho. Para mayor información llámenos cuando quiera. Para más seguridad, llámenos cuanto antes.

Información en:

POSADA DE CASTILLA

TELEFONOS 205 08 46-407 97 98

(Incluso domingos) o en su agencia de viajes

Oficinas en Madrid: o/ Angel, 18
Teléfono 265 86 00

Europé

Carmen Conde
presentará el miércoles el nuevo libro de Luca de Tena
"Carta del más allá"

El próximo miércoles, día 29, será presentado por Carmen Conde el nuevo libro de Torcuato Luca de Tena, "Carta del más allá", que ha editado Planeta. El acto se celebrará en Mayte Commodore. De la novela del ilustre escritor y periodista corren los más interesantes y elogiosos rumores por todos los círculos literarios.

Ultimo libro del profesor Ramiro
A. Calle

El orientalista Ramiro A. Calle, profundo conocedor de las culturas orientales y autor de más de cincuenta obras sobre psicología y filosofías asiáticas, acaba de publicar su última obra, titulada "Cómo combatir los trastornos psicológicos mediante el yoga", y en la que hace una exposición detallada del yoga y sus técnicas en base a conseguir una mayor integración psíquica y a poder superar los conflictos internos y los trastornos psicológicos. En esta obra, Ramiro A. Calle incluye tres sobresalientes trabajos de los doctores Miguel Fraile (internista), Alberto Lohmann (psiquiatra) y José Alvarro Calle (especialista del cerebro). En la actualidad, el profesor Calle está siendo sometido a numerosas pruebas respiratorias y circulares por el profesor de la Facultad de Medicina el doctor Juan Estrada, a fin de determinar las modificaciones orgánicas que las técnicas del yoga provocan. Ramiro Calle prepara en la actualidad una obra sobre las posibilidades terapéuticas del yoga, en la que intervendrán quince médicos orientales y occidentales.

SEGUN DATOS DE LA OCDE

ESPAÑA SIGUE SIENDO EL ULTIMO PAIS EUROPEO EN CARGA FISCAL

Crónica económica exclusiva para la agencia Logos.

Uno de los temas de la hacienda pública española más discutidos por empresarios y particulares es la presión fiscal a la que está sometido nuestro contribuyente.

Pues bien; una reciente publicación de la OCDE, recogida en la revista "Coyuntura Económica", de las Cajas de Ahorros, comparando los ingresos públicos de sus países miembros, viene a añadir nueva luz sobre este punto.

Dejando aparte el que la OCDE no usa los términos carga o presión fiscal (porque entiende que, si bien los impuestos son una carga para los individuos, para

la sociedad en general no son más que un medio de financiación de las actividades del sector público y de reasignación y redistribución de la riqueza), los datos de 1975, último año del que se dispone de estadísticas consolidadas, revelan lo siguiente:

En primer lugar, que los ingresos totales, incluidas las cotizaciones de la Seguridad Social, en porcentaje del producto interior bruto eran en dicho ejercicio del 20,34 por 100, tasa que nos sitúa en el penúltimo lugar entre los 23 países de aquella organización, cuya media era del 34 por 100, y, desde luego, en la más baja de Europa.

En segundo lugar, si se excluía la Seguridad Social, pasábamos a ocupar el último puesto, con un 10,68 por 100, frente a una media del 26 por 100, con una disminución sensible respecto a la anterior, hecho que no se aprecia en otros países como Dinamarca, Noruega o Suecia, aunque seguramente se debe a la elevada participación de las cotizaciones de la Seguridad Social en los ingresos fiscales.

Como para el presente año de 1978 está presupuestada una presión fiscal del 12,66 por 100, sin Seguridad Social, seguiremos siendo el último país en carga fiscal, por más que se quiera demostrar otra cosa.

Los precios de los coches

En las próximas semanas subirán los precios de los automóviles, que hacia casi medio año que estaban quietos. Los aumentos no serán idénticos en todas las ga-

mas, pero la media oscilará en torno del 8,5 por 100. Este aumento se ha sabido porque los fabricantes, con excepción de SEAT, lo han comunicado con la debida antelación de un mes a la Junta Superior de Precios, tal como está preceptuado desde noviembre, en que están en régimen de precios comunicados (antes lo estaban de precios libres).

Las razones que aducen los fabricantes son varias, pero esencialmente dos: notable aumento de los costes salariales, después de los últimos convenios o laudos laborales, y subida de los productos siderúrgicos, aunque se vaya a hacer escalonada.

Sin duda, son buenos argumentos, pero la recesión de la demanda general, y de coches en particular, no hace muy oportuna esta subida. Sin embargo, el planteamiento empresarial es distinto: o subir, o vender con pérdida, lo cual tampoco tiene ningún futuro. En ambos casos la salida no es cómoda y quizás exigiera una revisión a fondo de cómo está montada la industria automovilística española, de su verdadera estructura de costes —punto bastante misterioso— y de su evolución futura, condicionada por diversos aspectos vitales, desde la carestía y escasez de los carburantes hasta el desequilibrio ecológico, pasando por las posibilidades financieras de España, etcétera.

Son aspectos a replantearse en un país que aspiraba a producir un millón de coches anuales, cota que no se consiguió, por muy poco, en 1977.

Alfonso TULLA

MAS PARO Y MENOS INVERSION

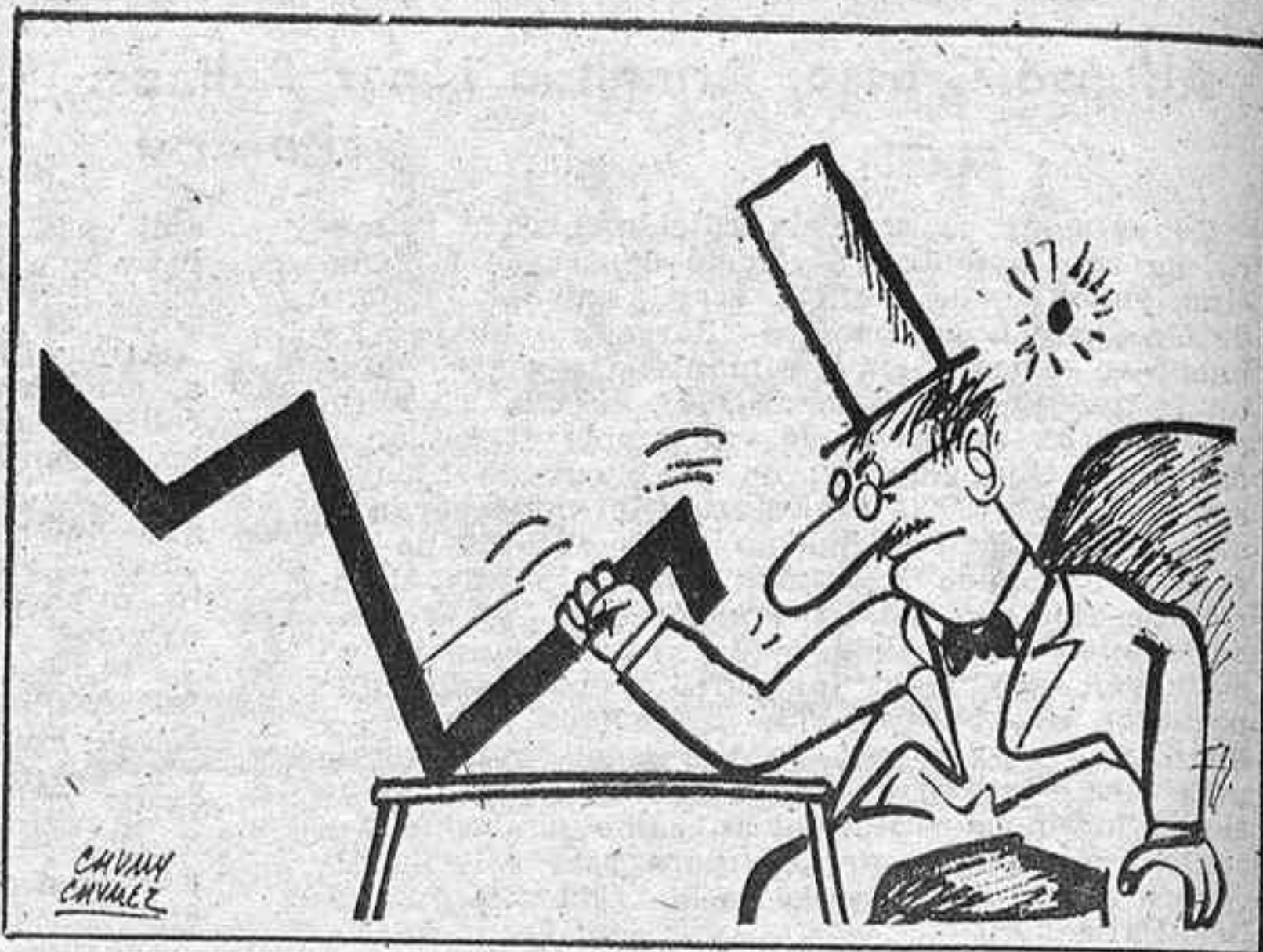

Chumy Chuméz en la revista "Situación", del Banco de Bilbao

Los problemas siguen. Se ha contenido la inflación y aliviado los pagos exteriores, pero aumenta el paro y el relanzamiento de la inversión real a corto plazo es muy problemático. Pudieran continuar los síntomas de mejora si se confirmara en la práctica —dice "Situación", del Banco de Bilbao— el mantenimiento de la política económica por parte del nuevo gabinete.

En el sector primario, salvo desastre climatológico de última hora, se prevé aumento importante de la producción agrícola y dificultades en las pesquerías. Hay menor pesimismo entre los empresarios y excelentes perspectivas para el turismo. En cuanto a la actividad comercial, se muestra muy debilitada por

la contracción de la demanda. Un problema cada vez más acudo es la inversión que sólo puede animarse una vez se haya consolidado el proceso de saneamiento interior. La desgana inversora puede condicionar la reacción del mercado ante indicios coyunturales positivos. Los recientes estímulos oficiales difícilmente podrán, a corto plazo, provocar un cambio en la actual tesitura inversora.

Primera sucursal del Banco Industrial del Tajo en Madrid

El Banco Industrial del Tajo, cuya misión fundacional fue la necesidad de acelerar la descongestión industrial de Madrid en dirección Sur-Suroeste, así como la de actuar en la promoción de polígonos y empresas industriales, conforme a los criterios más racionales de selección de actividades y localización de industrias, acaba de inaugurar en Madrid su primera oficina.

Por tratarse de un Banco regulado por decreto de 9 de agosto de 1974, puede inaugurar una oficina representativa cada año, hasta un total de cinco. Esta de Madrid, la primera autorizada después de la concesión inicial, está instalada en la calle del Maestro Vitoria, número 3, con una superficie de 1.000 m². Es propiedad del Banco y cuenta con los medios más modernos.

Durante el ejercicio de 1977, la cuenta de acreedores del BIT pasó de 127,6 a 215,8 millones de pesetas, y los beneficios, de 49,4 a 54,5 millones de pesetas.

La población de Madrid capital, estabilizada

Según un estudio del Servicio Sindical de Estadística

Según un estudio publicado por el Servicio de Estadística de la AISS, titulado "Las comarcas en la provincia de Madrid" (que continúa la serie anteriormente iniciada por Avila, Toledo, Segovia y Guadalajara), dedicado a la recopilación y análisis de datos a nivel comarcal, resulta que mientras en el período 1900-1950 la capital tiene un índice de crecimiento de 185,4 por 100, y en los períodos 1950-1960, 1960-1970 de 37,4 por 100 y 39,2 por 100, en el período 1970-1975 permanece prácticamente estacionaria, con sólo un incremento del 1,8 por 100.

Paralelamente, considerando los mismos períodos de referencia para el Área Metropolitana (formada por los pueblos que rodean la capital), las tasas de crecimiento son del 70,3 por 100, 74,7 por 100, 219,4 por 100 y 92,3 por 100, respectivamente.

Es decir, la capital tuvo un fuerte crecimiento en todo lo que va de siglo, pero en los últimos períodos tiende a estabilizarse, pasando este desarrollo demográfico a los pueblos del Área Metropolitana.

Ampliación de capital.

El Consejo de Administración de esta Entidad, en su reunión del día 20 de febrero de 1978, haciendo uso de la autorización que le fue conferida en la Junta General de Accionistas del 30 de abril de 1977, adoptó el acuerdo de ampliar el Capital Social en PESETAS TRESCIENTOS NOVENTAY SEIS MILLONES, mediante la emisión de 396.000 acciones de 1.000 pesetas nominales cada una, números: 3.168.001 al 3.564.000, ambos inclusive, con arreglo a las siguientes condiciones:

Derecho de Suscripción:

Preferente a favor de los Accionistas que lo sean el 17 de marzo de 1978.

Plazo de Suscripción:

Del día 18 de marzo al 17 de abril de 1978.

Proporción: Una por ocho

Tipo de Emisión:

Las acciones se pondrán en circulación a la par.

Desembolso:

Total en el momento de la suscripción.

Beneficios:

A partir del 1º de abril de 1978.

Gastos de la Emisión:

Por cuenta del Banco.

El Derecho de suscripción puede ejercitarse en cualquiera de las Sucursales y Agencias de la Entidad.



Banco Pastor

La Coruña, 15 de marzo de 1978
El Presidente del Consejo de Administración

PASOS IMPORTANTES PARA LA UNIDAD EMPRESARIAL

Santiago Foncillas hace balance de la labor del Círculo de Empresarios



Don Santiago Foncillas

“Se ha avanzado mucho hacia la unidad empresarial y hacia la formulación de estructuras válidas de trabajo que permitan a los empresarios españoles volver a ser los motores del interrumpido desarrollo económico”, afirma don Santiago Foncillas, presidente del Círculo de Empresarios, en uno de los párrafos de la introducción al libro “Aspectos fundamentales de los trabajos del Círculo de Empresarios en 1977”, que fue presentado a los socios de la entidad en la última Junta general en Barcelona. La obra consiste en un extenso volumen, que sintetiza los criterios de esta organización empresarial, emitidos en materia laboral y sindical por un lado, y económica

y financiera por otro, referidos al contexto de la situación que en esos órdenes se vive actualmente en España.

Además se incluyen otros trabajos, completos o en parte, que el Círculo de Empresarios ha ido dando a la publicidad a lo largo de 1977 como formulación de su pensamiento en temas concretos y específicos. Así, se recogen las conclusiones de la ponencia que estudió la reforma fiscal; las líneas de actuación aconsejadas para España del grupo de trabajo que estudió la estructura y funciones de las patronales; los comentarios al contenido económico-social del anteproyecto de Constitución; la introducción al estudio sobre un estatuto de la

empresa, y, por último, la visión sobre las organizaciones empresariales en los Estados Unidos.

TREGUA EN LA GUERRA DE LOS TRACTORES

Los agricultores confían en que se resuelvan los problemas pendientes

Entre la una y las tres de la tarde de ayer se retiraron de las carreteras de León todos los tractores que desde el pasado martes venían ocupando los arcones en señal de protesta por los precios agrarios. En la localidad de Riego de la Vega, uno de los puntos con más concentración de vehículos y que tradicionalmente viene actuando como cabeza de puente, tuvo lugar una asamblea y una misa, finalizada la cual se dio la consigna de retirada.

Los tractores—más de seis mil

según los agricultores o unión de campesinos leoneses y algo menos de tres mil según fuentes oficiales—volvieron a sus lugares de procedencia de forma ordenada y sin que se produjeran incidentes, colaborando en la retirada, de forma eficaz, las fuerzas de la Guardia Civil de Tráfico.

Queda pendiente el tema del excedente de patata y la voluntad expresada por los organizadores de volver a las carreteras si no se solucionan los problemas del campo.

NUEVAS AUTOMATIZACIONES TELEFONICAS EN SEGOVIA

Desde el viernes, día 17 de Marzo, los abonados al servicio telefónico de Madrid y su Red Automática Provincial, que deseen comunicarse con los de las localidades de la provincia de Segovia que se relacionan a continuación, han de marcar el Código Territorial 911 seguido de los números que se indican y solicitar de la operadora el del abonado que interese:

LOCALIDAD	NUMERO
Vitoria	14 09 61
Arroyo de Cuellar	14 00 61
Sanchoñuño	14 02 11
Vallelado	14 05 11
Olombrada	14 00 11
S. Pedro Gaiños	52 07 00

COMPANIA TELEFONICA NACIONAL DE ESPAÑA

SANTA POLA

(ALICANTE)

JUNTO AL MAR — PRIMERA LINEA
FRENTE AL PUERTO Y CLUB NAUTICO
Edificio PUERTO LIMON

Apartamentos de 1, 2, 3 y 4 dormitorios, de avanzado diseño y construcción, con

ENORMES TERRAZAS INDIVIDUALES

Revalorización inmediata. Gran inversión

40 meses SIN INTERESES

Solicite amplia información
¡Vea su situación en Semana Santa!

EXCLUSIVAS CRUCES

AGENCIA INMOBILIARIA FRENTE AL PUERTO
Teléfonos (965) 41 23 88 y 41 23 70
SANTA POLA

Favorables perspectivas para la cooperación con Méjico

Declaraciones del presidente del INI, Francisco Jiménez Torres

“Enormemente confiado” en las perspectivas que ofrece la cooperación hispano-mejicana se mostró hoy el presidente del Instituto Nacional de Industria Español (INI), Francisco Jiménez Torres, según informa Efe desde la capital azteca.

Antes de emprender regreso a Madrid, el presidente del INI manifestó que las posibilidades de cooperación industrial y económica entre España y Méjico son “muy prometedoras”.

Jiménez Torres asistió en Poza Rica (Veracruz), como invitado del Gobierno mejicano, a las ceremonias conmemorativas del cuadragésimo aniversario de la nacionalización del petróleo en Méjico.

Calificó de “importante” el volumen de los intercambios en el sector de productos químicos entre el ente nacional mejicano Pemex (Petróleos Mejianos) y la Empresa Nacional Española de Petróleos (Enpetrol).

Acerca del posible refino de crudos mejicanos en España y la posterior venta de refinados en Europa, el INI formuló ya una oferta a Pemex sobre la capacidad disponible española, reveló Jiménez Torres.

En otros aspectos, el presidente del INI dijo que estaban “muy avanzadas” las negociaciones en el campo de la construcción y reparación de buques.

Por otra parte se refirió a la posibilidad de que España forme algunos técnicos a niveles medios y especializados, tal como se establece ya en el convenio de asistencia técnica hispano-venezolano.

Con Jiménez Torres asistieron como invitados a los actos el presidente de Hispanoil, Julio Calleja, y el de Enpetrol, Virgilio Oñate, empresas ambas integradas en el INI.

El presidente del INI anunció también la próxima llegada a Madrid de una delegación mejicana.

Entre los temas a tratar con los directivos del INI se incluyen las perspectivas que ofrece la cooperación hispano-mejicana en el campo de la siderurgia.

HOJA DEL LUNES
Teléfono
222 64 50

LAS MULTINACIONALES

ESTE tema, tan íntimamente relacionado con el de las inversiones extranjeras, adquiere ahora una realidad viva y candente en nuestro país. En efecto, la falta de una visión internacional en este aspecto puede dar lugar a concentraciones de poder eminentemente peligrosas o, en caso contrario, a aislamientos no menos desfavorables en el aspecto financiero. La mayoría de los países que forman en el bloque de los más adelantados han terminado ya acuerdos positivos para acoplar sus conductas a un tratamiento “nacional” que garantice la seguridad de las inversiones, por una parte, y por otra, la necesidad de que éstas se sometan a las características “nacionales”. Es decir, las seguridades—hoy que la seguridad es un factor de la mayor importancia en todas partes, precisamente porque la seguridad falta en todos los medios—deben ser respetadas y conservadas, en su más prístina y limpia acepción. Pero...

EN 21 de junio de 1976, la mayoría de los países incluidos en la OCDE y los que sin estar incluidos estuvieran también conformes con la idea, firmaron un “pacto” de no agresión. Es decir, un pacto que establecía las condiciones mínimas, dentro de las cuales podían hacerse inversiones y establecer multinacionales en cualquier país por parte de otros que consideraran provechoso y necesario hacerlo. Pero la mayoría de los países firmantes—entre los cuales se encuentra, naturalmente, España—eran países “libres”, es decir, sometidos a las reglas de un juego normal de intereses, que ningún supuesto político podía alterar entonces. De aquella fecha acá han sucedido cosas extraordinarias y han cambiado sustancialmente aquellos supuestos. Una corriente devastadora de “reales ganas”, que en España siempre han tenido gran predicamento, se ha desatado violentamente. Cualquier “piernas”, con tal de llamar la atención, es capaz de plantarse en medio de la calle, impidiendo el paso arbitrariamente a cualquier iniciativa colectiva. Además, el concepto de lo “nacional” está ya tan deteriorado entre nosotros que no tendría nada de particular que cualquier iniciativa “nacional” tropiece con la enemiga de los que han creado sus nacionalidades propias y particulares para oponerse, naturalmente, a aquélla. En una palabra, que basta que alguien pretenda llevarnos por un camino, por muy provechoso y fácil que éste sea, para que los eternos descontentos se opongan tenazmente.

SIN embargo, las multinacionales, siempre que se acomoden a unas normas de plena legalidad y de general “consenso”, son utilísimas. Prevén el aumento del bienestar de los pueblos, estimulan las inversiones productivas y realizan lo que en el cuadro de lo auténticamente internacional se llama la “solidaridad colectiva”. Las multinacionales han hecho grandes cosas en materia de cambios y balances de pagos, de fiscalidad, de intercambio de mano de obra, de desarrollo industrial, de ciencia y de tecnología. En suma, que han propiciado tremendamente la colaboración entre los gobiernos. Siempre, naturalmente, que las respectivas multinacionales hayan respetado las leyes genuinas y específicas de cada país y siempre también que éstos se hayan sometido a las leyes internacionales de respeto a los intereses que aquéllos representan. Y si por una parte se puede exigir que las multinacionales se acomoden a las características especiales del país donde actúan, de otra también debe exigirse que estos países respeten las formas y las características internacionales que presiden y garantizan las inversiones extranjeras.

EN resumen. Que la mejor colaboración de las empresas multinacionales con los países donde actúan viene dada por unos principios generales que obligan a aquéllas a adaptarse plenamente a los objetivos económicos y financieros de aquéllos. A tener en cuenta todas las necesidades especiales de éstos en materia de progreso económico y social, de protección del ambiente, de desarrollo industrial nacional y comercial, de promoción de empleo y de transferencia de tecnología. De no participar ni propiciar ningún pago o impuesto indebidos y sobre de abstenerse de meterse en ninguna posición de tipo político, que tienen que estar reservadas exclusivamente a los ciudadanos del país en cuestión. De cumplirse todas estas condiciones, además de una colaboración fructífera en materia internacional, cada vez más necesaria en todos los campos de la actividad colectiva, se conseguirá un tranquilizador “modos vivendi” entre unos y otros. Una definitiva situación de equilibrio entre los diferentes países, respetándose mutuamente unos y otros. Cualquier otra solución vulnerará la libre y lícita competencia entre favorecedores y favorecidos, entre países que necesitan del concurso de los demás para salir del atolladero en que circunstancialmente se encuentren metidos y los países que pueden llevar a la práctica esta tarea.

Antonio DE MIGUEL

Fuerzas Eléctricas de Cataluña, S. A.

(F. E. C. S. A.)

PAGO INTERESES OBLIGACIONES EMISIONES 1966 Y 1968

La Sociedad hará efectivos los correspondientes cupones de las emisiones epigrafiadas—a razón de 31,25 pesetas líquidas cada uno— a partir de las fechas siguientes:

— 10 de abril de 1978: El cupón número 19 de las obligaciones simples convertibles en acciones, emisión 1968.

— 15 de abril de 1978: El cupón número 24 de las obligaciones hipotecarias, emisión 1966.

En el Servicio Financiero de la Sociedad, en Barcelona, plaza de Cataluña, 2, 2.º (de lunes a viernes, de 9 a 13 horas), o en cualesquiera de las oficinas, ya sean centrales, sucursales o agencias de las siguientes entidades:

- Banca Catalana
- Banca March
- Banco Central
- Banco Industrial de Cataluña
- Banco Pastor
- Banco del Progreso
- Banco de Santander
- Banco de Valencia

Confederación Española de Cajas de Ahorros
Barcelona, 15 de marzo de 1978.—El presidente-director general.

GAS MADRID, S. A.

AVISO

Ponemos en conocimiento de nuestros usuarios que con motivo de las festividades de Semana Santa permanecerán cerrados los días 23 al 26, inclusive, todos los servicios para atender al público.

Al igual que en los restantes días festivos, continuará funcionando, de 8 a 13 horas y de 15 a 18,30 horas, la Sección de Averías, a la que pueden dirigirse llamando al teléfono

232 28 00

De forma permanente, en exclusiva en las horas nocturnas, nuestro Servicio de Emergencias atenderá en el teléfono

265 12 08

JUNTA GENERAL DE BANCO PASTOR

«La economía basada en la libre iniciativa es condición necesaria para la libertad humana y el mejor medio de proveer al bienestar del individuo.»

«Facilitar el acceso al trabajo a las nuevas generaciones es tarea que debemos marcarnos quienes estamos al frente de las empresas.»

- «Los Recursos Ajenos a fin de año superaron los 81.500 millones.»
- «El beneficio líquido ha sido de 750 millones.»
- «Tenemos absoluta fe en nuestro Banco y reafirmamos una vez más nuestra independencia.»
- «Ampliación de Capital en la proporción 1 x 8.»

El pasado día 17, Banco Pastor celebró la Junta General de accionistas. Del discurso de su Presidente, la Excelentísima Señora Doña Carmela Arias y Díaz de Rábago, Condesa de Fenosa, entresacamos los siguientes párrafos.

No resulta fácil hacer un análisis de 1977. Es evidente que ha sido un año de gran trascendencia para nuestro país, en el que los acontecimientos políticos, sociales y económicos se han sucedido aceleradamente, produciendo un cambio profundo en la Sociedad Española. En la nueva etapa en la que España ha entrado, era necesario estructurar la forma de convivencia y participación, que permitiese al pueblo español, definir sus preferencias, y facilitase el camino que hemos de recorrer. El proceso político seguido hasta las elecciones, y el resultado de las mismas, son una clara lección de moderación dada por la mayoría de los españoles, quienes conscientes de la necesidad de establecer cambios ante las nuevas circunstancias, se han ido adaptando a los mismos con gran responsabilidad, sin producir graves conflictos.

Los aspectos políticos, sociales y económicos del cambio, están íntimamente relacionados entre sí, por tratarse de factores de convivencia humana y no son válidas soluciones aisladas e independientes. En este proceso, la economía, y, sobre todo, las decisiones que la situación económica requería, se han ido posponiendo, pues se entendía que no tendrían ninguna validez real los planteamientos económicos, sin antes, determinar claramente y con amplia aceptación, el marco de actuación política.

El plan de saneamiento planteado por el Gobierno, y conocido como «Pacto de la Moncloa», en el que responsablemente todas las fuerzas políticas del país con representación real se han comprometido, es el primer paso válido para afrontar la situación y poner remedio para frenar y evitar el deterioro que se estaba produciendo.

La situación económica no admitía más demoras, y aun, cuando los resultados todavía son prematuros, es evidente que ha permitido corregir la evolución económica, controlando la galopante carrera de precios, en la que estábamos inmersos. Pese a todo, la inflación, alcanzó la tasa del 26,4%. Por otra parte, se ha mejorado sustancialmente nuestra balanza comercial, reduciendo el déficit respecto al año anterior, efecto principal de la devaluación de nuestra moneda, realizada en el mes de julio.

Pero también, como era previsible, estas medidas controladoras, han provocado un debilitamiento de la actividad económica, con el consiguiente aumento de paro.

PREOCUPANTE DESCENSO DE LA INVERSION

En este año, el crecimiento del producto interior bruto se ha mantenido en la misma tasa moderada que el año anterior, con un 2,4%. Pero lo que realmente es muy preocupante, es el descenso de la inversión, así

la formación bruta de capital descendió de nuevo casi en un 1% y a tenor de las circunstancias actuales es previsible que descienda otro 2% en 1978. De esta forma, en sólo cuatro años habrá sufrido una reducción del 10%, produciendo una verdadera descapitalización del país. Esta falta de inversión, debe achacarse fundamentalmente, a la baja utilización de la capacidad productiva, y al alto grado de incertidumbre, que domina la situación política y económica española.

Pensamos, que las tasas altas de inflación, son el peor mal de cualquier economía, y la causa que conlleva los demás efectos perniciosos. Por ello, la lucha contra la inflación, debe seguir siendo objetivo prioritario de la actuación económica, hasta lograr reducirla a niveles que permitan, sin riesgo, impulsar de nuevo la actividad económica. Pero, por otra parte, esta reducción debe plantearse paulatinamente, para que no provoque cambios estructurales e irreversibles de la economía que imposibilitarían un despegue real en el futuro.

Hay que indicar por su incidencia sobre la Banca privada, los cambios producidos en 1977 en los mecanismos de control monetario, con la incorporación de las Cajas de Ahorros a dicho sistema, así como cambios de criterio en la distribución de los créditos con el acercamiento de su coste al mercado interbancario y la asignación mediante subasta de una parte de estos créditos.

Todo esto junto a la mayor liberalización de las actividades financieras, que llevó a un mayor coste de los recursos y un endurecimiento de las condiciones del mercado financiero, definen en conjunto las circunstancias en las que ha transcurrido la actividad del sector Bancario. De nuevo, la Banca ha actuado como instrumento de la política monetaria canalizando el crédito, distribuyéndolo en función de criterios reales, de necesidad y riesgo.

ESFUERZO COLECTIVO DE TODOS LOS ESPAÑOLES

Durante 1978 la economía española seguirá debatiéndose entre el dilema del control de crecimiento de los precios o el impulso de la actividad económica, buscando el difícil equilibrio que esté de acuerdo a nuestra situación. Pero tenemos que ser conscientes de que este sacrificio que el país está haciendo, para ser útil, debe plantearse como un esfuerzo colectivo de todos los españoles. La conjunción de todos y cada uno de nosotros, en una verdadera acción de solidaridad, es la única forma de lograr una auténtica recuperación que redunde en beneficio de la seguridad y bienestar de todos. Además, hemos de darnos cuenta que no es posible mantener un estable sistema político bajo un inestable

sistema económico. La seguridad de nuestra evolución política futura depende de conseguir la estabilidad económica previamente.

La única forma de lograrlo es entregarnos a la tarea con tesón, con responsabilidad y con trabajo, pues el país no dispone de otros recursos, más que del esfuerzo personal de todos. Hemos de seguir el ejemplo de países que en circunstancias bastante peores, han sabido anteponer a cualesquiera otros, los intereses colectivos de toda la sociedad en una gran tarea de reconstrucción.

Esta recuperación, depende tanto del control y encauzamiento de la situación económica actual, como de la confianza en la evolución futura, no sólo de la propia economía en sí, sino sobre todo, de los factores políticos y sociales que la condicionan. No cabe duda que la incertidumbre es el peor enemigo del desarrollo económico: El ciudadano tiene el derecho a conocer claramente las posturas y filosofías que rigen en las diversas opciones que se le presentan. En una etapa de transición, la imprevisión es la principal característica; pero hoy, esto ya no es válido. Deben plantearse abiertamente las filosofías políticas, sociales y económicas que están detrás de las diversas alternativas.

Debemos aspirar a constituir, por ser el más justo, el sistema político que mejor tenga en cuenta las peculiaridades de la naturaleza humana y potencie sus valores.

LA LIBERTAD DEL INDIVIDUO, UNO DE SUS VALORES PRINCIPALES

Entendemos que la libertad del individuo, es uno de sus valores principales. La libertad, es aquella condición de los hombres, en que la mutua coacción se reduce a la mínima posible, para mantener esa libertad. Por ser una condición humana, por ser un valor del individuo, la libertad no admite fraccionamientos ni parcelaciones. De ahí que la libertad económica, la libre iniciativa del individuo, sea algo inherente a su propia condición de libertad como filosofía de la vida. Evitar en las relaciones económicas la acción coercitiva del poder político, es fundamental para salvaguardar esta libertad. La economía basada en la libre iniciativa, elimina el poder coercitivo de la autoridad política, al sustraer de su intervención la organización de la actividad económica.

De esta forma, el sistema de Economía de mercado es el mejor medio de proveer el bienestar del individuo. Debe entenderse el bienestar en un sentido completo, estando por lo tanto, en función de las posibilidades de disfrute en todos los aspectos, materiales y morales, de la vida del hombre que son indispensables para el mayor desarrollo de su personalidad y su propia naturaleza. En este desarrollo moral del hombre, juega un papel fundamental la propia libertad, ya que no hay moral sin responsabilidad, ni responsabilidad sin libre opción. Es el sistema de economía de mercado el único que en esta parcela de a actuación humana, potencia la libertad de la persona, ampliando así el ámbito de su moral, ya que al

dejar más decisiones en manos del individuo, la economía de mercado le permite ejercer su propia naturaleza.

PAPEL FUNDAMENTAL DEL EMPRESARIO

Dentro de la actividad económica, destaca el papel fundamental del empresario que con decisión, asume el riesgo de nuevas iniciativas, empujando hacia adelante el proceso económico, y teniendo que soportar las graves dificultades por las que atravesamos.

Entendemos que la actividad del empresario como emprendedor de iniciativas, es en sí misma muy importante; pero esta importancia aumenta en circunstancias críticas como las actuales.

Este esfuerzo debe ser reconocido por la Sociedad, apoyando y animando su labor, que resulta fundamental para la actividad económica. Debemos de tener presente que sin empresarios no habrá empresas y sin empresas no habrá desarrollo, ni bienestar, ni trabajo. Junto a ello, es misión de los empresarios que en la medida de nuestras posibilidades tratemos de reducir la cifra de parados, pues a la ilusión de crear nuevas actividades productivas, meta del empresario, se une hoy día otra que más que nunca debe prevalecer, el conseguir la creación de nuevos puestos de trabajo. En particular facilitar el acceso al trabajo a las nuevas generaciones, es tarea que debemos marcarnos quienes estamos al frente de las empresas.

LOS RECURSOS AJENOS

El primero de los tradicionales parámetros para medir la actividad bancaria, el incremento de los recursos ajenos, alcanzó en nuestro Banco el 16,56% en términos relativos, lo que significa 11.580 millones en términos absolutos y una cifra de recursos ajenos a fin de año de 81.520 millones de pesetas.

Quisiera destacar dos características diferenciales importantes: por una parte el crecimiento regular mantenido durante todos los meses, lo que permitió, una vez más, un equilibrio y una adecuada planificación de nuestra política de inversiones, evitando al mismo tiempo que nuestra tesorería se resintiera, no obstante las fuertes tensiones de liquidez que caracterizaron al período, por otra parte, haber conjugado este crecimiento con un ponderado equilibrio respecto al coste de nuestros recursos, mostrando una evidente prudencia en la captación de pasivo.

Creo que debe destacarse el fuerte incremento de los recursos en moneda extranjera con un crecimiento relativo del 44,90% y 1.266 millones en términos absolutos, superando los 4.100 millones de pesetas a fin de ejercicio.

Los recursos propios, si aprobáis la distribución de beneficios que os proponemos, habrán alcanzado los 6.252 millones, demostrando un equilibrio entre capital y reservas que superan respectivamente los 3.000 millones de pesetas.

En estos años difíciles, el Banco Pastor ha realizado un notable esfuerzo para atender las necesidades de sus clientes. Así las inversiones dinámicas,

incluido el redescuento, alcanzaron la cifra de 72.412 millones de pesetas, lo que supone un crecimiento del 20,52%, bastante superior al de los depósitos que, como os he dicho, fue del 16,56%.

Consecuente con el incremento de nuestros recursos en moneda extranjera, ha sido el aumento experimentado por la financiación de la misma que ha supuesto un 45% sobre el ejercicio anterior.

750 MILLONES DE BENEFICIO LIQUIDO

El beneficio líquido del ejercicio de 750 millones de pesetas, supone un incremento relativo del 6,34%. Pero consideremos que para determinar este beneficio se dieron previamente varios pasos fundamentales: hemos dotado el «Fondo de auto-seguro crediticio» con 105 millones y saneado la cartera de valores en 216 millones. Es decir, a la vista de la situación económica por una parte y de la baja experimentada por la Bolsa, decidimos ser previsoros en el primer caso y, en el segundo realistas, procediendo a sanear los valores de nuestra cartera de títulos.

Asimismo, hemos elevado las amortizaciones hasta donde nos ha sido legalmente posible con 159 millones destinados a ellas.

El Consejo propone en la distribución del beneficio dotar los fondos para pago de dividendo en 292 millones, lo que permite elevar el dividendo neto por acción a 80,75 pesetas en lugar de las 71,18 del año pasado.

Otro aspecto importante que quiero destacar es que el Valor Añadido Neto por Banco Pastor a la economía nacional en 1977 ha sido de 3.700 millones de pesetas, de las cuales el 61,75% corresponde a las «rentas del factor trabajo», mientras que sólo el 7,91% son «rentas del factor capital».

EVOLUCION DE LA BOLSA

La evolución de la Bolsa en España a lo largo del ejercicio pasado, de todos es conocida: la acumulación de causa de toda índole, políticas, económicas, financieras y la pérdida de la confianza por parte del español medio en las oportunidades que para la inversión representaba la Bolsa, se han traducido en una baja del índice general de la misma en Madrid del 32,71%.

Pero esta situación no corresponde a factores objetivos, ya que la cotización de la mayoría de las empresas, está muy por debajo del valor de las mismas, atendiendo tanto a su patrimonio, como a sus resultados y su solvencia. La Bolsa es una institución fundamental, como canalización del ahorro y potenciación de la inversión, por ello, estamos convencidos, que a medida que avance el proceso político y económico, desvelando las dudas e incoherencias que ahora se presentan, la Bolsa volverá a resurgir como institución dinámica.

En este ambiente difícil, creo de justicia destacar algunas características del comportamiento en 1977 del valor Banco Pastor: su elevado grado de liquidez, al haber cotizado por encima del 90% de las sesiones de Bolsa, y el representar el volumen negociado el 7,72% del capital admitido a negociación.

AUMENTO DEL NUMERO DE ACCIONISTAS

No obstante estas circunstancias adversas, el número de accionistas de Banco Pastor aumentó de manera importante, de tal forma que a 11 de los corrientes, asciende a 15.902.

Dado el aumento de los recursos ajenos, y para establecer la proporción adecuada entre estos recursos y los propios, una vez consideradas las diversas opciones que se nos ofrecían, os anunciamos que mañana comenzará una ampliación de capital en la proporción de una acción nueva por cada ocho antiguas.

No quisiera terminar esta referencia sobre la actividad de Banco Pastor sin dedicar unas palabras a nuestro personal; su entrega y preparación son las que permiten que año tras año podamos pensar en alcanzar cotas más altas. A todos ellos, nuestra gratitud.

REAFIRMAMOS UNA VEZ MAS, NUESTRA INDEPENDENCIA

Permitidme ahora unas breves palabras sobre un tema que especialmente a finales del ejercicio pasado y principios de éste ha ocupado algunos espacios de los medios de comunicación: la necesidad de alcanzar un tamaño determinado para poder hacer frente a la posible incorporación de España a la Comunidad Económica Europea. Lo hemos oído en distintas ocasiones y manifestado por distintas fuentes. Pues bien, creo importante resaltar nuestro desacuerdo con esta simplificación de una realidad compleja. Es la propia Europa la que nos indica la existencia de Bancos grandes, medianos y pequeños, no negamos la existencia de unos y otros, lo que afirmamos es que el volumen es sólo uno de los criterios por los que medir la posible eficiencia de un Banco y, desde luego, no el decisivo. Una tecnificación elevada, un alto grado de profesionalidad del personal, con una constante innovación y agilidad de todas las actividades, unido a una gran vocación de servicio, son los puntos en los que se apoya el éxito de una entidad bancaria. Conseguir estos fines, mediante la preparación de nuestro personal, y entrega por parte de todos nosotros, es el objetivo en que basamos el servicio a nuestros clientes. Con su apoyo estamos seguros de caminar hacia metas cada vez más ambiciosas, a las que con determinación llegaremos.

Como ya he dicho en diversas ocasiones, Banco Pastor es celoso de su independencia, respetando a la comunidad bancaria y teniendo relaciones cordiales con nuestros colegas, nos afirmamos en nuestra independencia. Lo planteamos no como un acto intuitivo, sino como algo sobre lo que hemos reflexionado profundamente. Tenemos absoluta fe en nuestro Banco y en él hemos recogido con entusiasmo la gran ilusión de Pedro Barrié de desarrollar un Banco que estuviese al servicio de Galicia, tanto por su propia actividad impulsando o apoyando iniciativas económicas, como a través de la Fundación, impulsando y apoyando iniciativas culturales dentro de la Región.

PROGRAMA DE ACCION DE LA COMISION EUROPEA PARA 1978

Ampliación, industrialización, tecnología, paro, agricultura y energía, entre los problemas esenciales

SEGUN el presidente de la Comisión Europea, señor Jenkins, el presente año será muy importante para la ampliación de la Comunidad Económica Europea, que se llevará a cabo de acuerdo con un ritmo diversificado, según los países. El dictamen de la Comisión respecto a España estará ultimado para finales de año; el correspondiente a Portugal se hallará dispuesto a finales del presente mes de marzo. En cuanto respecta a Grecia, será preciso, dijo, haber antes resuelto problemas delicados antes de que acabe el año.

El señor Jenkins habló de la ampliación de la CEE en su informe sobre la memoria anual y el programa de acción para 1978, expuesto ante el Parlamento Europeo, en el que subrayó la necesidad de que la Europa de los nueve dé un nuevo impulso económico de "envergadura histórica, que, a su juicio, debe ser conseguido mediante la progresión reflexiva, pero más rápida hacia la unión económica y monetaria", puesto que la CEE, que vive de los intercambios, necesita gozar de una estabilidad monetaria.

Como los problemas que afectan a la CEE, afectan también en la escala que sea a España, parece oportuno resumir los temas principales analizados ante el Parlamento Europeo por el presidente de la Comisión Europea.

El tema básico de su informe estuvo situado en "el porvenir y en la forma que ese porvenir queremos modelarlo". Los puntos capitales pueden ser resumidos así:

El problema que en cuanto respecta a la política industrial atraviesa la CEE es el del estado de la economía y la magnitud del desempleo. La respuesta a ese problema puede hallarse en medidas de ámbito industrial. "Los primeros resultados que se han alcanzado en la siderúrgica y en el sector textil, así como las perspectivas de alcanzarlos también en el sector naval—dijo el señor Jenkins—dan testimonio del modo como la Comunidad Económica Europea puede contribuir a la lucha contra la crisis, cuando se le dan las facultades y los medios necesarios para ello." En la solución de esos problemas sectoriales, la política seguida se ha basado en acuerdos y arreglos con terceros países sobre limitaciones en sus exportaciones a la CEE. Son acuerdos, manifestó, que "pueden permitirnos una pausa relativamente breve que ha de ser aprovechada para moder-

nizar la producción y ponernos en condiciones de sostener la competencia internacional". Pero los industriales no deben pensar que el objetivo de los mismos consista en "construir un colchón de protección".

La CEE deberá promover al mismo tiempo durante el respiro que proporcionan esos acuerdos los sectores en crecimiento y acelerar el desarrollo de su tecnología. Ha llegado, por lo tanto, el momento de obtener progresos auténticos mediante actuaciones en sectores como la industria aerospacial, en la informática, en los componentes electrónicos y en las telecomunicaciones.

En lo que respecta al paro, se hallan disponibles créditos para la readaptación profesional. Pero el problema del paro es de tal envergadura que no podrá verse resuelto con esas medidas, pues son la reestructuración de la economía y la vigorización de la actividad las únicas que pueden crear los puestos de trabajo necesarios. Se requiere la coordinación de las políticas sectoriales y regionales y estimular la reactivación de las inversiones.

OTRO tema capital en que insistió el señor Jenkins fue el de una genuina política energética. La calma actual en cuanto a precios de los productos petrolíferos no debe ilusionarnos. Es necesario actuar a la vez sobre el consumo, sobre el abastecimiento y sobre las nuevas fuentes de energía que brindan posibilidades nada despreciables.

En cuanto a la política agrícola, los problemas comunitarios se hallan en los excedentes de los sectores de productos lácteos y en el azúcar. Los problemas, dijo, están en que los "niveles de precios han sido imprudentes". Por más que la moderación en los precios no sea camino ni popular ni fácil, habrá que seguir por él.

El Tokio Round, que se está celebrando, determinará la estructura de los intercambios a lo largo de la próxima década y será preciso caminar con rapidez para evitar que se produzca una acentuación del proteccionismo. Para ello son necesarias amplias consultas con los tres bloques económicos de países industrializados. Las relaciones con Estados Unidos son excelentes. En lo que respecta a Japón, "más bien tensas hasta ahora, van evolucionando y las consultas son directas y regulares".

I. ALONSO-VILLALOBOS

La Bolsa, prácticamente paralizada

● Paulatino descenso del índice general, que vuelve a señalar otros cuatro puntos mínimos (87,88 por 100)

Además de los cuatro mínimos seguidos que ha señalado el índice general, de la atonía inversora, de la resistencia que muestran numerosas sociedades y de las suaves oscilaciones que se producen diariamente en el mercado de renta variable—mientras continúan aumentando los volúmenes de contratación en el apartado de obligaciones y sobre todo de bonos bancarios—, además de todo esto, que son los denominadores comunes en cada una de las sesiones celebradas y que seguirán sin duda siéndolo en las próximas mientras no se vaya clarificando el horizonte económico del país, cabe señalar cómo semana tras semana, pero de forma aislada, se incrementa el número de sociedades que pierden la par o descienden del nivel en que se encontraban estancadas o forzadas al estancamiento por razones unas veces obvias, otras naturales, que son las menos.

Lo relevante está en que perdida esa cota o la par, inician un descenso más pronunciado, como si aumentase la desconfianza de los inversores. No cabe duda de que a medida que continúa deteriorándose la situación económica las dificultades de las empresas—si bien sería preciso especificar sectores representados en Bolsa—van creciendo, bien en cuanto a "stocks", bien en cuanto a problemas financieros, a los que puede añadirse la práctica paralización de las inversiones. También es verdad que otro tipo de sociedades, como las eléctricas, con beneficios interesantes en el pasado ejercicio y que de forma aislada han hecho público ya el mantenimiento del dividendo de ejercicios precedentes, tienen a los actuales cambios unas rentabilidades importantes, aunque como contrapartida mantengan el eco de la nacionalización, factor que impide por la falta de concreción en el tema la adopción de una determinada postura. Y no menos cierto es, por último, que el miedo es contagioso y que las pocas sociedades que pudieran salvarse de unas perspectivas o realidades oscuras están al alre que sopla entre la generalidad de los inversores, y que no es otra que un desasosiego cada vez más pronunciado,

INDICE DE COTIZACION DE ACCIONES EN LA BOLSA DE MADRID

	Día 10	Día 17	Dif. sem.
Bancos comerciales	89,31	88,88	-0,43
Bancos industriales	86,62	85,90	-0,72
Eléctricas	88,66	88,49	-0,17
Alimentación	83,34	83,05	-0,29
Construcción	92,47	91,27	-1,20
Inversión	98,40	98,78	+0,38
Monopolios	92,18	86,76	-5,42
Minero-siderúrgicas	78,28	77,26	-1,02
Químicas y textiles	83,93	83,45	-0,48
Varias	82,05	79,80	-2,25
GENERAL	88,96	87,88	-1,08

ALZAS MAXIMAS

Banco de Valladolid	+8
Edificadora Española	+7
Real	+6
Bolhispania	+5
Olarra	+4

BAJAS MAXIMAS

Hispanif	-57
Galerías Preciados	-33
CIC	-12
Xaroa	-12
Fiponsa	-11

El volumen total de contratación durante la semana—efectos públicos, obligaciones y acciones—alcanzó la cifra de 1.193,8 millones de pesetas nominales, de los que 466,2 millones corresponden a título de renta variable. Media semanal de 116,5 millones, frente a 103 millones.

porque ve cómo con el paso de las semanas y los meses la situación no varía lo más mínimo.

En consecuencia, la postura descendente del mercado hay que considerarla lógica. No llega dinero por la falta de confianza antes mencionada, la oferta tampoco es excesiva porque conoce las limitaciones de casar opera-

ción ante una demanda muy reducida y en muchos casos también porque a los actuales cambios el inversor prefiere aguantar un poco más por si se produce una mejoría. Y el resultado es que la Bolsa se encuentra prácticamente paralizada, sin mayor aliciente que el de comprobar si esta o aquella sociedad pierde más que la otra o si cede el nivel mantenido a costa de muchos esfuerzos durante varias sesiones.

La Bolsa prosigue su lenta marcha descendente porque el entorno que la rodea posibilita tal orientación. Lo negativo priva sobre lo positivo. Y así el goteo se repite día a día, sin que se advierta el menor síntoma de variación.

En esta ocasión el descenso del índice general (-1,08) puede considerarse discreto, si bien hay que tener en cuenta el nivel medio del mercado, y el pronóstico para la semana que ahora comienza hay que encuadrarlo en la línea de debilidad que viene mostrando la Bolsa en los últimos meses.

J. M. MINER LICEAGA

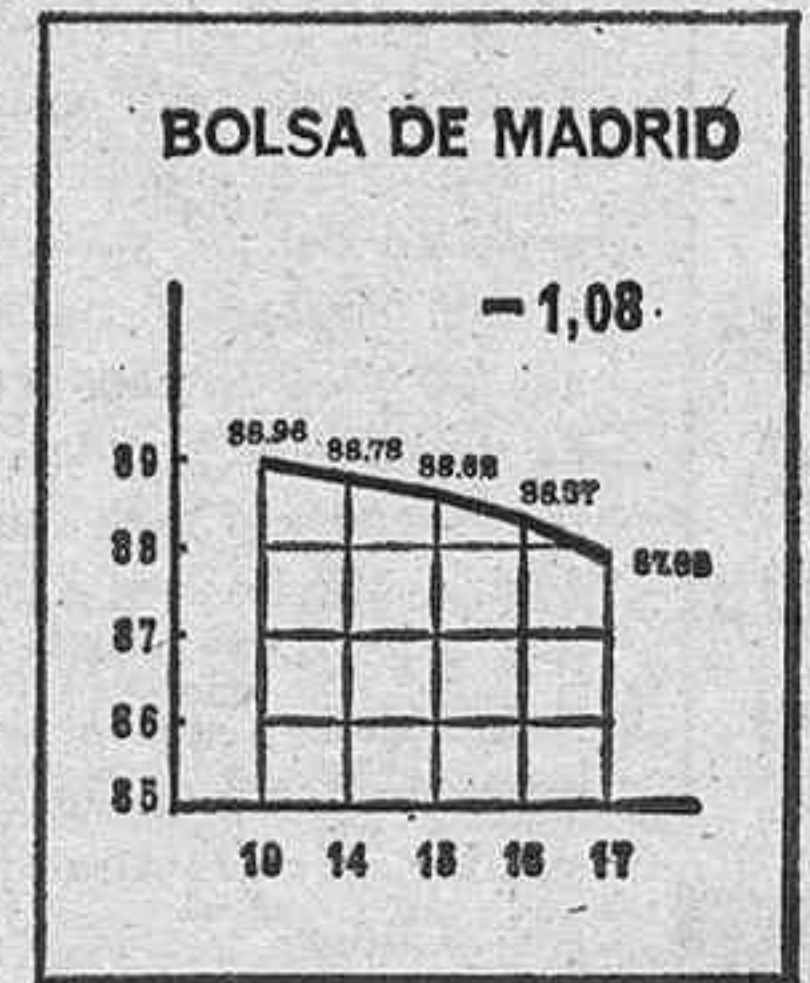

BC BANCO CENTRAL, S.A.

Junta general ordinaria de accionistas

El Consejo de Administración del Banco Central, S. A., en cumplimiento de lo dispuesto en el artículo 28 de los Estatutos sociales y por la ley de Régimen Jurídico de las Sociedades Anónimas, ha acordado convocar Junta general ordinaria de señores accionistas:

- **FECHA**
 - 14 de abril de 1978, viernes, a las 12 horas, en primera convocatoria, o para el
 - 15 de abril de 1978, sábado, a las 12 horas, en segunda convocatoria.
- **LUGAR**
 - Palacio de los Deportes, avenida de Felipe II, s/n., de Madrid.
- **ORDEN DEL DIA**
 - 1.º Examen y aprobación, en su caso, de la gestión social, memoria, balance, cuenta de pérdidas y ganancias, amortizaciones y distribución de beneficios, todo ello correspondiente al ejercicio de 1977.
 - 2.º Ratificación de nombramiento de consejero.
 - 3.º Nombramiento de accionistas censores de cuentas, titulares y suplentes para el ejercicio de 1978.

Conforme a lo establecido en el real decreto 2.288/1977, de 5 de agosto, el Consejo de Administración ha sido asesorado por el letrado del Consejo de Administración a los efectos de lo dispuesto en el artículo 1.º de tal disposición legal y de la presente convocatoria.
- **ASISTENCIA**

Tendrán derecho de asistencia los poseedores de 20 o más acciones inscritas con cinco días de antelación en el libro registro de las mismas, o por agrupación con otros accionistas los que juntos reúnan este número y confíen su representación a uno de ellos.
- **EXPEDICION DE TARJETAS**

En la Secretaría General de la entidad, la que, para facilitar el cumplimiento del trámite, se dirige directamente a todos los señores accionistas.

Madrid, 16 de marzo de 1978.—El secretario general, Juan Bule Hombro.



banco industrial del tajo

Un banco con personalidad propia.

Ahora en Madrid
Calle Maestro Vitoria, 3

Nuevas formas, nuevos equipos profesionales se incorporan a nuestra actividad inicial.

MARCARON AYALA Y PEREIRA

EN MEDIO, EL EMPATE CANARIO

El Atlético no fue equipo, y Las Palmas, conjunto, pero a media máquina



Leivinha, el gran "maldito" de la tarde. (Europa.)

LOS DELANTEROS, NI UN GOL

NATURALMENTE me resulta difícil escribir, y llevo años intentándolo, disimulándolo, acerca de esta cosa tan compleja que se llama fútbol, pero el Atlético de esta temporada y el Madrid de casi toda la "saison", hasta ahora, le ponen a uno en la picota de la casi imposibilidad. ¿Cómo se cuenta, por ejemplo, el de ayer en el Manzanares? Había noticia en el estreno del nuevo horario—treinta minutos de retraso sobre el habitual—y en la pasividad de una Unión Deportiva que llegaba a Madrid confesándose sólo inmersa en lo de la Copa del Rey. Faltaba, además, Morete.

El Atlético volvió a lo suyo de esta temporada. La Unión Deportiva anduvo en lo de sus viajes a Madrid de las mismas calendas. Y casi se salió con el capricho. Sin embargo, el Atlético resulta que ha sido el único equipo madrileño capaz de la hombrada de no ceder un positivo a los isleños. Vea usted, don Gundisalvo, cómo andan los fútbols.

FALTO CONJUNTO

Y habría que pensar en eso que queda escrito de lo del Atlético único equipo. ¿Equipo de verdad? Sin Ayala, que fue el solitario sensato rojiblanco de la tarde, porque regaló la posibilidad del gol y el susto canario, pero antes había marcado el 1-0 personal e intransferible, y después continuó en su línea de cruzado caballero salvando apuros atrás y creando más de uno de los propios adelante; salvo Ayala, digo, el Atlético fue poquísimo más que una pequeña suma de valores individuales. Marcial, de alza en su línea última, con visión, con coraje y eficacia, y Marcelino; esforzado y sufrido, y, sobre todo, Reina, feliz reaparecido que limpió de sustos mayores el área colchonera, no queda mucho Atlético que comentar. Pereira se cubrió con su tanto de la victoria, pero antes hizo subir la adrenalina un par de veces, y Rubio tanteó con tres o cuatro regates, escondido en el resto del reloj.

COSAS QUE PASAN

¿Y Leivinha? Algo le pasa a Leivinha. Y algo le pasa a Aguilar. Pero a la vez, algo le pasa a Bermejo, que sale a tapar agujeros y no da una en el clavo, como Capón, que estropea hasta el clavo. Lo de Aguilar es el cuento de la buena pipa,

aunque ayer no tuvo tiempo de ver tarjeta amarilla porque el entrenador le mandó a descansar, con visión de futuro. Lo de Leivinha, con su viaje a Brasil para que le operen buenos médicos, hace pensar en si aquí los malos médicos son los de las terapéuticas de recuperación. Por eso habría abucheos. Y Capón anda en dubitaciones, como si se tratase de un elector francés antes de la media semana última.

Ayala, sí. Ayala, de defensa lateral a hombre punta, o de mediocampista acelerado a capitán-cerebro, fue ayer el hombre rojiblanco. El culpable—afortunadamente—de que el Atlético no volviese a caer superpeligrosamente.

SINCERIDAD PREVIA

Quizá la Unión Deportiva Las Palmas y su Miguel Muñoz fueron sincerísimos cuando llegaron a Madrid, todavía capital de España y aún sin afanes de proclamación de preautonomía. El partido les importaba menos que el partido que viene. Y no estaba Morete, por lo que todos sabemos. De haber estado Morete, o de haberle importado más el encuentro al conjunto amarillo, el conjunto blanquirrojo las habría pasado moradas, supongo. Con sólo Rivero y Maciel en la punta, casi los noventa minutos de partido, la Unión Deportiva era un bloque—frente, repito, a pocos solitarios esforzados rojiblanco—capaz de no intentar romper el sesteo de los espectadores ni provocar el susto de la mayoría de ellos, los hinchas a ultranza, pero al tanto del regalo que le llegase de enfrente. Félix buscó a Leivinha como "hombre-policea" en el centro del

campo, y luego se lo cedía a algún defensa, Roque o Felipe, cuando el balón estaba más atrás. Los laterales corrían y anulaban a los extremos de casa y ya estaba el Atlético en sus horas bajas. Ya no había Atlético coherente, ni animoso, ni acertado. La Unión Deportiva Las Palmas jugaba a su aire, a aire de esperar su viaje de vuelta en la Copa del Rey, que se puede llevar a la final ansiada de 1978.

Fue una Unión Deportiva conservadora y "desmoredada" que, si se descuida, hace pupa también en el estadio Calderón, el de su tercer viaje en esta Liga a la capital del Reino.

CULPABLES, TODOS

Partido de corta diferencia—la mínima, según la aritmética—es partido para anotar ocasiones que no fueron, pero pudieron haber sido. Hay que recordar la palomita de Reina a un cabezudo de Noly, mediado el primer tiempo, y el gol que salvó Pereira de voléon desesperado a remate de Rivero, cuando llegábamos al descanso.

De todo ello se infiere que ganó el Atlético, pero que pudo, por lo menos, empatar la Unión Deportiva. Y nadie hubiera tenido la culpa, ni el equipo canario, ni el árbitro, ni Ayala, ni Reina, ni Pereira, ni Marcial. Bueno; habría tenido la culpa, "mea culpa" que dirá alguien, el Atlético.

Una pena. En el Día del Padre—"mea corbata"—, una tarjeta blanquirroja más de padre y muy señor mío.

Raúl SANTIDRIAN

FICHA DEL 2-1

ATLETICO: Reina, Marcellino, Capón, Benegas, Pereira, Ayala, Aguilar (minuto treinta "repe" de la televisión—, que Carnevali tocó con un par de dedos—o tres—intilmente. Me dió, justo, el segundo tiempo en saque de esquina amarilla desde la derecha, Ayala rozó a cabeza el centro y lo centro más y mejor, para que Maciel, en la otra punta, cabeceara en plancha a la red. Desilusión. Menos mal que ocho minutos

más tarde—el 28 de este periodo—, en un ataque entre en tromba y de tiralneas, Leivinha intenta un pase-remate que llega a Pereira, más a la izquierda, y el "moreno" conecta el desvío final que tropieza en el poste izquierdo de Carnevali y entra. Hubo, entonces—y luego—, discretas protestas canarias. Desde donde le pilló a uno, sólo dudas.

ARBITRO: Medina Iglesias, que sigue siendo el mismo, aunque ha perdido esbeltas y ha ganado falta de reflejos. O sea, que con apuros el hombre. Lo de la ley de la ventaja es ya para él un cuento chino o una película sin destape y lo olvidó a mansalva. Sigue oliendo—innecesaria, ostentosa mente—a caserillo, por lo que ignoró un posible penalty que para muchos fue evidente. Tarjetó a Félix por juego peligroso, tampoco sin mucha justificación aparente.

AQUI, OPINIONES

LUIS: "JUGAMOS DESORGANIZADOS Y NERVIOSOS"

Luis Aragón estaba tranquilo. El entrenador atlético lo confirmaba: "Lo importante eran los dos puntos, y éstos se quedaron en casa." Pero el juego del equipo que él dirige no agradó ni a los espectadores ni al propio "mister": "No hemos jugado bien. Hemos jugado mal, desorganizados y muy nerviosos. Influyó el gran esfuerzo que realizamos el miércoles ante el Brujas." Miguel Muñoz, el preparador del cuadro canario, opinaba que en el segundo gol local hubo doble falta. Le informamos a Luis de esa opinión y respondió: "Respeto las opiniones de Muñoz, pero yo no he visto esas faltas. Desde mi situación en el banquillo no observé bien la jugada, cosa que ocurre muchas veces en cuanto hay aglomeración de jugadores." Una vez empatao el partido, los aficionados atléticos imaginaban difícil la consecución del triunfo para su equipo. El preparador rojiblanco dijo sobre la cuestión: "Yo temí durante todo el encuentro por el resultado, ya que los jugadores estaban nerviosos, más cuando el público se impacienta." Respecto al juego de Las Palmas, dijo: "El partido no fue bueno. No jugamos bien nosotros y Las Palmas tampoco cuajó un gran partido, aunque demostró ser un cuadro fuerte." Preguntado sobre si pensaba que la baja de Morete se había notado mucho en el equipo isleño, afirmó: "Es indudable que la baja de Morete la habrán notado." Reconoció Luis que sus jugadores no ofrecieron buen fútbol, pero "de todas formas

estoy contento con ellos porque se entregan y luchan." Y respecto al buen rendimiento que Ayala está dando en los últimos encuentros, opinó: "Ayala está en un buen momento. En los últimos partidos ha jugado muy bien." Las razones de las sustituciones fueron éstas: "A Aguilar lo cambié porque el público le chilló en ciertos momentos y el propio jugador casi me lo estaba pidiendo. El cambio de Rubén Cano lo hice porque ya sabía al principio con molestias en un tobillo y después sentía molestias en la rodilla y se le había inflamado el tobillo."

MUÑOZ: "En el segundo gol hubo dos faltas"

Muñoz se comportó con los informadores muy chistosamente y con ironía, pero en el fondo algo enfadado por el resultado, aunque él afirmara que hay que tener buen humor siempre. Lo primero que se le preguntó fue si con Morete el resultado no hubiera sido el mismo, y dijo: "Morete no pudo jugar porque el médico no le autorizó para ello. Si con él el resultado quizá sería otro es una cuestión que da igual, ya que el partido ha pasado." Muñoz hizo un chiste y sacó al tema de los árbitros sin nadie preguntarle. Se observaba claramente que deseaba hablar sobre todo del arbitraje del encuentro: "Es curioso. En este país se puede hablar ahora de todo y, sin embargo, no se puede hablar de los árbitros porque te multan. Sobre el arbitraje opino que en el primer tiempo Pereira cometió un penalty a Rivero al empujarlo en el área. Y en el segundo tanto del Atlético hubo doble falta: primero de Leivinha, al empujar a Roque en el salto, y después de Pereira, que entró en plancha con un pie a Carnevali cuando cabeceó a gol." Respecto a la justicia del resultado, dijo: "Con lo que hemos jugado merecimos mejor resultado." O volvió a referirse a Morete, diciendo: "Es verdad que con Morete aumenta el poder ofensivo del conjunto, pero no se puede saber si con él se habría logrado algún punto." Del juego resaltó por el Atlético, enjuició: "El Atlético jugó todo lo que pudo, en ciertos momentos bien y en otros no." Y adjugó sobre los puntos: "Hemos perdido dos puntos, no uno." Se le preguntó después sobre la Copa. El Gijón había vencido en Elche y, aun contando con la buena diferencia de tres goles que tiene Las Palmas del primer

partido, esa victoria gijonesa puede haber subido mucho la moral al conjunto a su riano. Contestó Muñoz: "No me extraña que el Gijón ganara en Elche. Y moral tiene el equipo asturiano para ponerlos difícil la eliminatoria."

LOS "AMARILLOS", RESIGNADOS

MACIEL: "Cualquiera de los dos equipos pudo ganar"
FELIX: "Pudimos obtener al-gún punto"

Los jugadores del conjunto in-sular opinaban en general que pudieron lograr algún punto. Pero estaban resignados, porque al final no consiguiera nada positivo. Maciel observó de esta forma al partido: "El partido fue bueno, jugado con mucho ardor, y cualquiera de los dos equipos pudo ganar. Al final quien venció fue el Atlético." Fue el autor del gol visitante, y lo consiguió como el mismo explica: "Rematé desde cerca un balón que me pusieron en bandeja para marcar."

Félix opinaba que el Atlético no jugó bien y que merecieron lograr un resultado positivo. Opinó del partido: "El encuentro no fue brillante y pudimos haber conseguido algún punto." El árbitro le mostró tarjeta blanca por una entrada a Rubio y él no estaba de acuerdo con ello: "No cometí falta en la jugada en la que me sacaron tarjeta. Entré con la pierna a ras del suelo. Fue injusta la amonestación."

Tomás GONZALEZ MARTIN

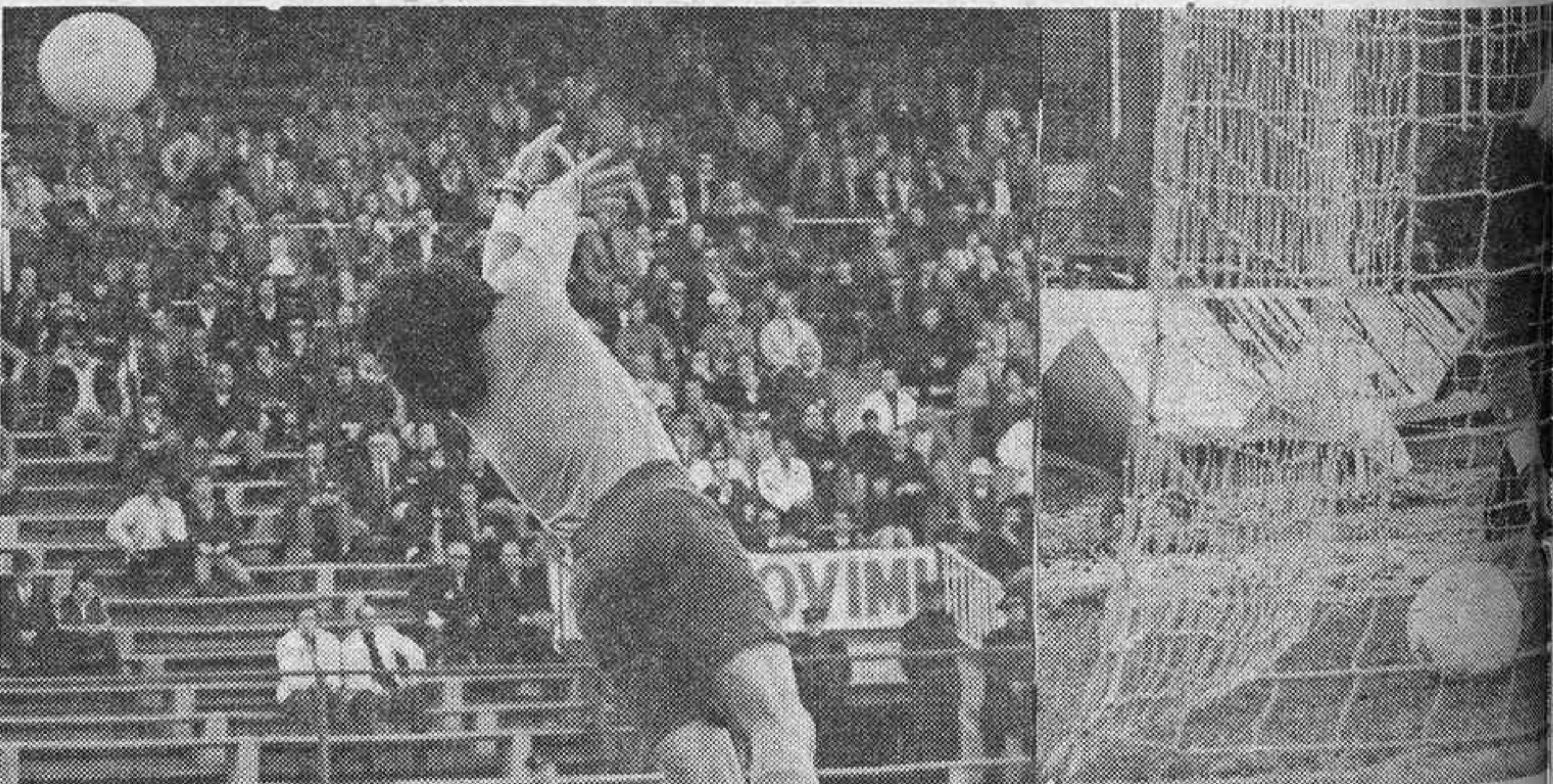

CARNEVALI, UNO.—El primer tanto, pese a que el meta "rozó" el despeje. (Europa.)

CARNEVALI, DOS.—Pereira ha deshecho el empate. El portero "canario", resignado. (Europa Press.)



TRAJES DE NOVIA MODERNOS



GOYA, 28
TELEFONO 226 31 46

Philips Televisor K11 color

Nuevos modelos con los últimos avances técnicos. En blanco y negro o color, los compradores exigentes prefieren T.V. Philips.



pero antes compruebe las ventajas de adquirir un TV en COLOR en



Gta. Bilbao, 5. Nervión, 3. Av. José Antonio, 6. Pl. S. Juan de la Cruz, 1. Sancho Dávila, 6. Jozmin, 34 (Chamartín). Alcalá, 184. Alcalá, 98. Serrano, 96. Av. Reina Victoria, 35

¡SIN ENTRADA!
Desde 3.558 ptas. mensuales
garantía total
Laboratorio especializado en color



NAVARRO II.—El meta visitante se lució con acertadas intervenciones como ésta en que desvía un peligroso disparo de Guzmán. (Europa Press.)

ADIÓS POSITIVO, ADIÓS RAYO Y BURGOS NO PUDIERON SALIR DEL 0-0

VALDES, GONZALEZ Y NAVARRO II, FIGURAS DESTACADAS DE UN FLOJO PARTIDO

DOMINGO de Ramos, San José, Día del Padre... ¡Mira que había cosas para celebrar ayer! Bueno, pues al Rayo, en día tan festivo, no se le ocurrió nada mejor que apuntarse a la "marcha de los parados". Y no fue por motivos ideológicos, no. Fueron los defectos físicos y tácticos los que dejaron "parado" a un Rayo que ha perdido cohesión, que se está quedando sin ideas y, lo que es peor, sin fuerza. Un Rayo que saltó al campo armado de un absurdo planteamiento táctico con cuatro centrocampistas y sólo dos delanteros, que de vez en cuando bajaban a darse una

vuelta por el centro a ver si les llegaba algún balón. Un Rayo soso, sin fútbol y sin temperamento, que no pudo dominar nunca a un Burgos recio y seguro desde el centro del campo para atrás, pero inocente, tremendamente inocente en sus puntas de ataque.

Lo cierto es que yo, que me había comprado un precioso bloc nuevo porque al viejo sólo le quedaban cuatro hojas, apenas pude completar de garabatos una página. Alineaciones, sustituciones y árbitro incluidos. En fin, que lo único rescatable de esas pobres anotaciones son tres nombres que

tengo escritos en mayúsculas: VALDES, GONZALEZ y NAVARRO II, a los que quiero dedicar esta crónica.

Valdés

ESTE primer nombre lo apunté a mediados del primer tiempo, cuando el centrocampista burgalés se hizo el amo del cotarro. Con un fútbol fácil, sencillo, se apoderó del centro del campo para capitalizar todo el juego de su equipo y dirigir con una increíble sangre fría los contraataques. Sus regates, su quiebro, sus cambios de ritmo fueron sin duda

lo mejor que se vio ayer en Valdecas. Valdés, siempre con la cabeza levantada y la vista rápida, colaboró en casi todas las paredes y en todo el juego de apoyo que intentaron los suyos. Lástima que a los puntas se les ocurriera hacer causa común con los del Rayo en lo de "parados".

González

ESTE nombre saltó al cuaderno cuando finalizaba la primera mitad. Cuando dejó de bajar al centro a embarullar aquello un poco más y se dedicó a lo suyo, a atacar. Sin conceder ventajas, incordiante y habilidoso, el delantero argentino dio todo un curso de hombre-gol. Aunque le faltara precisamente eso, el gol.

A González, que anda en busca de un sonado traspaso, no le dicen nada eso de las marchas y menos las de los "parados". A él le gusta tener la pelota para poder marear a sus secantes. Le encanta dominar el balón, para, en dos fulgurantes regates, situarse en posición de remate. Le divierte disparar a puerta. Le va el fútbol, vaya. El "pibe", creo que así le apodan, no es un técnico puro, pero a ver quién es el valiente capaz de asegurar que la única verdad está en la pureza. Su juego tiene algo de complicado, un poco de eléctrico y mucho de práctico. En fin, que el argentino, único receptor de los balonazos que sus compañeros enviaban sin ton ni son sobre el área burgalesa, fue capaz de luchar, casi siem-

pre con éxito, contra toda una nube de defensas y un gran portero, Navarro II.

Navarro II

Y éste, Navarro II, es el tercer y último nombre de mi limitada lista. El cancerbero burgalés posee la planta necesaria para imponer respeto en el área: tiene la agilidad precisa para lucirse en bellas palomitas y, además, cuenta con una excelente gama de recursos, entre los que se cuentan unos increíbles reflejos. Por todo ello y porque el Rayo se empeñó en bombardear balones, Navarro II cuajó un gran encuentro. Poco solicitado al principio, un poco agobiado en momentos del segundo tiempo, pero siempre dueño de la situación, el meta visitante tuvo gran culpa en el empate sin goles.

Los demás, de paseo

UNA vez finalizada mi trilogía de importantes, me encuentro con que ya no tengo nada que contar. Los demás protagonistas se limitaron a pasar el rato. Y no sé cómo lo pasarían ellos, pero yo me aburrí cantidad entre tanto centrocampismo, tanto balón en el aire y tan poca idea clara. Pudo ganar el Rayo, pero no le dejó Navarro II. Pudo ganar el Burgos, pero no le dejaron sus propios delanteros. Entre unos y otros, cero a cero, y el último positivo que vuela. Adios, positivo, adiós.

Javier SANCHEZ-OCANA



VALDES.—El centrocampista burgalés mandó en el centro y tuvo fuerza para llegar así al remate. (Efe.)

AQUI, OPINIONES



DEJA, QUE LOS ARROLLO.—Eso parece decirle Uceda a González, en presencia de Navarro II, que es el que se lleva el balón. (Europa.)

FICHA DEL 0-0

RAYO VALLECANO, 0; BURGOS, 0.

RAYO: Alcázar, Anero, Uceda, Tanco, Nieto, Fermín, Landáburu, Francisco, Guzmán, González, Alvarito.

BURGOS: Navarro II, Gómez, Navajas, Ruiz Igartua, Rubián, Valdés (Kresic, minuto 74), Navarro I, Tarrés, Teca, Viteri, Quini (Pachín, tras el descanso).

GOLES: Ninguno. Oportunidades, muy pocas. En todo caso, un disparo de González al travesaño y dos remates a bocajarro de Guzmán, que neutralizó Navarro II.

ARBITRO: El andaluz Gallardo completó una actuación muy a tono con el partido: gris. Se dejó equivocar insistentemente por uno de sus liniers en los "offsides" y confundió de signo algunas faltas sin importancia. Siguió el juego de cerca, eso sí, y no influyó para nada en el resultado. Lo dicho: gris.

INCIDENCIAS: Unos diez mil espectadores en el estadio de Vallecas. Mañana soleada, aunque a la sombra hacía frío. El terreno de juego anda ya con poca hierba y, me da la impresión, bastante duro.



LAIRE!—Así estuvieron las dos defensas casi todo el partido, dándole aire al balón. (Efe.)

HECTOR NUÑEZ: "LLEGARON LAS VACAS FLACAS"

El entrenador del equipo madrileño, Héctor Nuñez, atendió a los informadores con su ya acostumbrada afabilidad:

—Parece que llegó la época de las vacas flacas. Antes movíamos quizá peor la pelota, pero hacíamos goles con facilidad; hoy, ya lo han visto, no hemos tenido fortuna a la hora del remate y, además, este chiquito, Navarro, parece que se le apareció la Virgen, porque hizo paradas fenomenales. Esto hizo que el Burgos se llevase un punto de casa. Pero creo que si hubiera tenido que ganar alguno de los dos equipos, éste debió ser el Rayo, porque no pasamos por momentos de peligro. Pero, ya se sabe, para ga-

nar hay que meter el "garbanzo dentro".

—Sabíamos la forma de jugar del Burgos, también que tenía hombres en el centro del campo que son "todo terreno" que nunca se dan por vencidos y por ello teníamos que salvar este obstáculo. Lo hicimos, sí, pero el sistema defensivo luego se impuso sobre mis delanteros con cierta tranquilidad. Nosotros no es que jugáramos con excesiva tranquilidad, lo que hubo fue un gran marcaje por parte de los burgaleses, y aunque mis jugadores trataron de salir de esa vigilancia la verdad es que fue prácticamente imposible. Si hoy se empató fue por los méritos con-

traídos por los jugadores del Burgos.

Tras una pausa, y en el mismo tono de voz, comentó:

—En la primera mitad bajó más Francisco, porque Rubián, al principio, tiene mucha fuerza y se va muy bien al ataque y había que estar pendiente de sus correrías. Luego, en la segunda parte, contragolpeamos nosotros, sobre todo porque el resultado nos era adverso y había que cubrir como corresponde el extremo derecha. Creo que Francisco fue el que estuvo más acertado para decidir el encuentro. Pero, como nobleza obliga, he de decir que el Burgos es un equipo fuerte, peleón y que ha mejorado mucho

MULLER: "EL EMPATE NOS DA UN RESPIRO"

Lucien Müller enjuició así el 0-0: "Este resultado para el Burgos nos da un punto de oro. Tuvimos un principio de Liga bastante flojo, pero después hemos hecho muy buenos encuentros fuera de casa y se perdieron puntos en los últimos minutos."

Valdés, que con Navarro II fueron las grandes figuras del encuentro, fue reemplazado por el entrenador castellano. Müller lo

aclaró así: "Cambié a Valdés porque estaba lesionado o resentido, mejor dicho, del domingo pasado y se cargaba excesivamente su pierna. En estas condiciones hubo que sustituirle. Nosotros, como ustedes habrán podido comprobar, jugamos con tres delanteros, pero no sólo hoy, sino desde principio de temporada, es decir, con las lógicas tácticas de contención que todos

practican. En cuanto a Navarro II, sí, efectivamente ha estado bien, pero todo el mundo sabe que está haciendo una gran temporada. Creo que es un portero con un brillante porvenir, y hoy hizo un gran partido.

Con el empate del Burgos, el Rayo se quedó sin positivos. Ahora las dificultades pueden ser mayores.

LOPEÑA

Cádiz

¡Tierra para echar raíces!

Tierra en donde Vd. y los suyos van a disfrutar de la vida.

Tierra llena de sol y de mar, cubierta de pinos verdes y de playas blancas.

Tierra para echar raíces, para mucho tiempo.

Para sentir la alegría de que su familia nunca quiera marcharse de ella, porque en "su" tierra, tienen todo lo que deseaban tener.

- ★ Club Social - Restaurante
- ★ Piscina - Tenis - Náutica
- ★ Puerto. Pueblo marínero (en proyecto)
- ★ Supermercado
- ★ Parcelas totalmente urbanizadas desde 160.000 ptas. de entrada.
- ★ 6 años de Facilidades.



Urbanización **ROCHE** RESIDENCIAL
Carretera Cádiz-Málaga Km. 16.800
Tierra para echar raíces.

Cia. Internacional de servicios inmobiliarios, S.A.

Goya, 23 - 2º
Tlf: 275 85 09 - 275 93 43
MADRID-1

Plan especial de ordenación aprobado por la Comisión Provincial de Urbanismo el 24.3.1966

El Madrid ardió como una falla

VICTORIA CLARA DEL VALENCIA

Los goles, de Valdez y—penalty—Kempes • Guerini, expulsado

VALENCIA, 19. (Crónica telefónica de nuestro enviado especial.)

Me imagino que la comisión de festejos del Ayuntamiento de Valencia, o quien en su día tuviera la feliz idea de incluir en el programa fallero el partido de fútbol que esta tarde han disputado Valencia y Real Madrid, estará en este instante frotándose las manos por el éxito de su iniciativa. Me imagino también que si en esa predicción de éxito tenía cabida todo lo concerniente al capítulo económico—lleno absoluto y casi 22 millones de recaudación—, así como en todo lo referente al apartado deportivo—victoria "ché" por dos goles a cero—, quizá en su día se les pasara por alto a los organizadores el no imaginar que en esta tarde

soleada y algo ventosa el equipo madrileño, quien sabe si en homenaje a San José, a Valencia, o a sus gentes, quien sabe si en demostración de su propia impotencia, se iba a sumar a los festejos populares e iba a terminar convirtiéndose en una monumental falla, animada por once ninots espermáticos, deformados espejos de pasadas realidades, que acabó por derretirse ante el fuego que manaba de las botas de los valencianistas.

FALLAS Y FALLOS

De salida plantó Molowny a sus hombres sobre el césped del Luis Casanova con un sistema que tardó en digerir el once valenciano.



Miguel Angel paró algunos balones más. (Efe.)

El que el equipo de la capital jugara con dos extremos natos, Aguilar y Macanás, con la ayuda de Santillana por el centro, motivó que los pocos efectivos que el Madrid puso sobre la que se ha venido a llamar zona ancha, encontraran un camino bastante expedito cada vez, y en verdad que no fueron muchas, que los centrocampistas blancos se decidieron a sumarse al ataque. Por otro lado, la presencia incómoda y molesta de los exteriores citados, obligó a Palmer y a Carrete a no descuidar los marcajes de sus respectivos pares, lo cual les impidió, cosa que creo trataba de conseguir el técnico madrileño, apoyar a un ataque de por sí peligroso. Fue precisamente por temor a este ataque lo que motivó que el Madrid cediera la iniciativa al Valencia en la parcela central para disponer delante de Miguel Angel un muro de contención en que si bien eran Sol, Benito, Isidro, con Wolff como hombre libre, los que sobre la hipotética pizarra tenían la misión de parapetar a su guardameta, no fue extraño observar como elementos habituales de este parapeto a Pirri, emparejado con Arias; San José, "perro guardián" e incansable de Kempes y hasta el mismo Guerini, en algunos momentos con funciones de libero y despreocupado entonces en su marcaje a Saura. Lo cierto es que si en un principio este sistema de contención dio el resultado apetecido, pronto se vio que olvidarse de hombres como Castellanos, completa mente solo, Arias y Saura, iba a ser la baza fundamental del triunfo de un Valencia que, pese al negativo juego de Jesús Martínez como hombre "escoba", sabía mostrarse contundente y seguro en la zaga, acertado y desahogado en el medio e incisivo a la hora de lanzarse a la ofensiva. Para cuando el Valencia logró adelantarse en el marcador, ya Miguel Angel, sin un amago de salida en la que dudó, rectificó y se quedó corto, había pasado serios apuros. En contrapartida, también el Madrid, en una bolea impresionante de Guerini, había obligado a Pereira a despejar en última instancia a córner. En definitiva, puede decirse que el juego en esta primera parte transcurrió, sin grandes sobresaltos, con constante presión local y con absoluta deportividad.

ron hasta que una jugada personal de Valdés motivó el que Benito tuviera que incurrir en penalty, cosa que le proporcionó al Valencia su segundo gol, a la vez que la confianza necesaria para crear en sus propias posibilidades. A raíz de ese instante todo fue impresión ante. Nada mejor que un equipo convencido de que el fútbol es una fiesta para que el espectáculo, ese que crea afición, haga su aparición. Pleno de fuerza, plétórico de entusiasmo y tremendamente superior, el Valencia hizo enardecer a los aficionados. La expulsión de Guerini, decisión precipitada del aragonés Pes Pérez, sólo hizo que aumentar lo arriba señalado, a la vez que privar a los blancos de uno de los pocos elementos que mantuvo el tono mientras estuvo en el campo. Fue entonces cuando se

acentuó, si cabe, la presión del equipo levantino, al mismo tiempo que las jugadas de todo tipo, de todas las marcas, de todas las emociones, se sucedieron hasta convertir los graderíos en un puro color, en el que las "senyeras" representativas del país valenciano ondearon con todas sus fuerzas. Lástima, para el Valencia, que no tuviera acierto en el remate. De no haber ocurrido así, ahora mismo les estaría comentando una goleada histórica por su contendencia. De una "cremá" en la que a modo personal, ya que me es imposible contar con la opinión de cuantos presenciaron el partido, indultaría a Guerini, mientras se mantuvo en el campo, así como a San José por su pundonoroso marcaje a Kempes.

Aurelio ALMAGRO

FICHA DEL 2-0

Valencia: Pereira, Carrete, Palmer, Martínez, Botubot, Arias, Saura, Castellanos, Valdez, Felman, Kempes.

Real Madrid: Miguel Angel, Sol, Benito, Wolff, Isidro, San José, Guerini, Pirri, Aguilar, Santillana, Macanás.

Goles: 1-0. Minuto nueve. Castellanos lanzó un fuerte chut, que chocó en Valdez, descolocó a Miguel Angel y llegó a las mallas. 2-0. Minuto cincuenta y cuatro. Jugada personal de Valdez, que dribló a varios contrarios. Al entrar en el área, Benito le derribó y el penalty lo transformó, sin apelación, Kempes.

Árbitro: Técnicamente bien, le sobraron ciertos aires de grandeza a Pes Pérez. Con petulancia, recreándose en la acción, amonestó, por protestar, a Carrete y a Jesús Martínez. Mediado el segundo tiempo, expulsó a Guerini por dar una patada a Arias desde el suelo, después de que el valenciano cortara antirreglamentariamente uno de los avances del madrileño. Creo que con la cartulina amarilla hubiera bastado.

Estadio Santiago Bernabéu

EL DOMINGO día 26 de MARZO, a las 4,30 DE LA TARDE

CAMPEONATO DE LIGA

PRIMERA DIVISION

Real Sociedad de Fútbol - Real Madrid C. de F.

DECIMOCUARTO PARTIDO DE ABONO

VENTA DE LOCALIDADES.—Taquillas interiores del estadio, puerta 42 (NUMERADAS); exteriores, taquilla núm. 1 (DE PIE); NUMERADAS Y SIN NUMERAR, avenida Monte Igueldo, 6 (bar Bella Luz); Mesón de Paredes, 2 (Casa Mariano); Bravo Murillo, 283 (bar La Mezquita); Joaquín García Morato, 147 (Casa Juanito); Alcalá, 199 (bar restaurante Rosario); y plaza San Miguel, 9 (bar San Miguel), el SABADO, de 11 a 1,30 y de 6 a 9 noche, y el DOMINGO, de 11 a 1,30 tarde. En las del estadio, el DOMINGO, desde las 3,15 de la misma en adelante.

Señores socios del Real Madrid, carnet y recibo corriente. EL BILLETEAJE DE ESTE ENCUENTRO VA CONTRASEÑADO CON EL NUMERO "14"

ESTA TARDE, FIESTA

Reanudado el juego, el Valencia tuvo una salida fulgurante. Sabedor de su superioridad, espoleado por las apoteosis pirotécnicas que llegaban desde las gradas, puso en cerco el área madrileña a la vez que redoblabla esfuerzos para apuntalar una victoria, que, aunque justa, no resultaba suficiente. De esta manera los ataques se redobla-

PRONOSTICO 1-X-2

JORNADA 29 (26-3-1978)

- 1 At. Bilbao-Elche . . 1
- 2 Gijón-R. Vallecana . 1 x 2
- 3 Burgos-Valencia . . 1
- 4 R. Madrid-R. Socied. 1 x
- 5 Español-Betis 1
- 6 Sevilla-Barcelona . . 2
- 7 Salama.-At. Madrid. 1 x 2
- 8 Hércules-Santander. 1
- 9 C. Sotelo-Córdoba . 1
- 10 Tarrasa-Zaragoza . . 1 x 2
- 11 Huelva-Málaga . . . 1
- 12 Jaén-Granada 1
- 13 Castellón-Oviedo . . 1
- 14 Getafe-Sabadell . . . 1 2

RESTAURANTES VALENTIN, S. A.

75 AÑOS A SU SERVICIO

VIEJO VALENTIN

SUS PLATOS DEL DIA. APARCAMIENTO. San Alberto, 8. Tel. 231 60 35-5065

NUEVO VALENTIN

EL RESTAURANTE DE LOS DIRECTORES DE EMPRESA. Concha Epina, 8. Teléfonos 239 10 24-7410

LOS PORCHES

EN UN PAISAJE INCOMPARABLE ABIERTO TODO EL AÑO. Paseo de Rosales, 1. Teléfono 248 21 97

ESCUADRON

SUS SALONES PRIVADOS. Tameyo y Baus, 8. Tel. 419 50 07 y 410 28 80

VALENTIN CLUB

COMIDAS DE NEGOCIOS. BANQUETES - REUNIONES. Avenida Generalísimo, 87. Teléfono 230 50 47

VANSAR

BAR-COCKTAIL

ALCALA, 65 TELEFONO 275 17 33

SOBERANO

ies cosa de hombres!



"A PAPA, CON AMOR Y CON HUMOR"

Entrega de los premios a los ganadores del concurso infantil de El Corte Inglés

- EN EL INTERMEDIO DE UN FESTIVAL CIRCENSE—CELEBRADO EN EL PABELLON DEPORTIVO DEL REAL MADRID—, 310 NIÑOS RECIBIERON SUS GALARDONES
- SE PRESENTARON, SOLO DE MADRID, CERCA DE 90.000 DIBUJOS
- CON ESTOS ACTOS CONMEMORO EL CORTE INGLES EL "DIA DEL PADRE"

Cerca de noventa mil trabajos se han tenido que "echar al colete" los componentes del jurado nombrado por El Corte Inglés para su concurso infantil "A papá, con amor y con humor", convocado con motivo de El Día del Padre. Este año el certamen tuvo un lema, alegre y cordial, no excesivamente acorde con los tiempos de malhumor y odio que el mundo vive. La cifra, a pesar de su volumen, se refiere sólo a Madrid, a los trabajos presentados en los cuatro centros comerciales de la capital; si se considera que idénticos concursos se han organizado también en Barcelona, Bilbao, Sevilla, Valencia, Murcia, Vigo y Las Palmas, decir que El Corte Inglés ha tenido que manejar más de medio millón de trabajos no supone la menor exageración.

No era fácil el concurso: había que colorear y dialogar los dibujos realizados en negro por los profesionales del humor y la ilustración que son Pablo, Alcacer, Alberto, Vázquez, Ibáñez, Escobar y Purita Campos. Podía el concursante añadir de su cosecha nuevos personajes y cuantos elementos considerase oportuno para dar mayor originalidad a su "obra", eso que se llama el detalle creador, el toque personal. Según han declarado algunos de los jurados (personalidad

ción y entrega de los premios—10 grandes y 300 premios generales—con la celebración en el Pabellón de la Ciudad Deportiva del Real Madrid de un espectáculo circense de la mayor calidad. A pesar de la tarde fría y desahogado que invitaba a permanecer junto a los radiadores y estufas hogareñas, el amplio recinto se abarrotó de pequeños espectadores—galardonados o no en el concurso—que aplaudieron a los artistas y, por contagio del local donde se celebraba el festival, muy deportivamente a los triunfadores.

Feijoo y Castilla seleccionó un programa en el que los Sandy Brothers, Víctor Seitz, Los Alexis, el Gran Joe Seitz, Geroku, los Profesionales, divirtieron o emocionaron a los chavales. Enrique Wernoff condujo con su magistral veterania el espectáculo, al que la orquesta del maestro Barceló puso la adecuada música de fondo.

LOS DIEZ GRANDES PREMIOS

En el intermedio del festival se celebró, con rara perfección y el mayor orden, la entrega de premios a los pequeños artistas. Los autores elegidos por el jurado fueron los siguientes: María Teresa Colliga (cinco años), David Bustarviejo (seis), Enrique Santiago Díaz (siete),



Los payasos también pusieron humor y amor en su actuación

tuche Parker, otro de perfumería Perera, gemelos Anson, encendedor Ibelo Flamagás, taladrín Casals, billeteo de Leandro Izquierdo y una afeitadora Philipshave. Este lote está valorado en un buen puñado de duros. Multipliquen por diez... y asómbrense.

LOS TRESCIENTOS PREMIOS RESTANTES

Tras la entrega, a cargo de alto personal de El Corte Inglés y miembros del jurado, de los diez grandes premios, solemnidad que se celebró en la cancha del pabellón realmadridista, se convocó desde los micrófonos de la sala a los chavales a quienes se habían otorgado los 300 premios generales (80 niños de cada una de las diez edades señaladas).

La pista deportiva se cuajó de galardonados, padres y madres acompañantes. En un abrir y cerrar de ojos se efectuó en cada una de las diez mesas la entrega de los tres centenares de premios, consistente cada uno de ellos en este sustancioso lote:

Una caja de pinturas Plasticedor, otra de la marca Ceradecor, bolígrafo Viva-Yo, diploma y un cheque regalo de 1.000 pesetas.

BALANCE FINAL

- Ocho ciudades participantes.
- Medio millón de trabajos presentados.
- Noventa mil sólo en la capital de España.
- Trescientos diez regalos por cada una de las ciudades donde se celebró el concurso infantil.
- Ocho festivales circenses...
- Buen balance de un certamen en el que quinientos mil papuchis españoles fueron felicitados por sus vástagos... Con amor y con humor...

L. J. D.

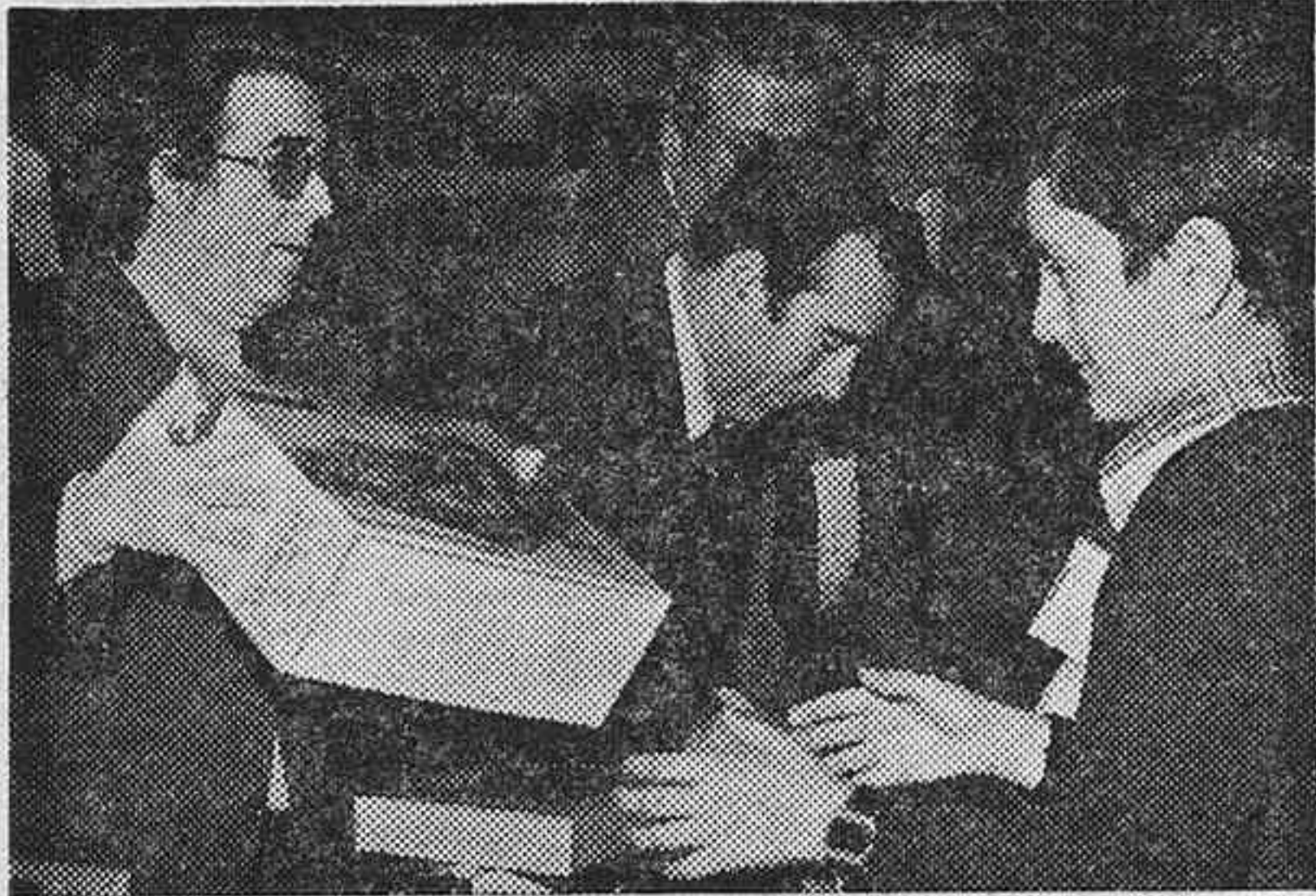

Pablo, el gran humorista, miembro del jurado, entrega uno de los grandes premios al artista ganador

des del mundo del arte, la pedagogía, el periodismo y el humor), no fue tampoco fácil seleccionar, ya que si unos trabajos estaban ingeniosamente dialogados, carecían, en cambio, de calidad artística. Y "vice al contrario", también había que eliminar los dibujos en los que la mano o la inspiración de papás o maestros eran demasiado descaradas. Y ostensibles.

FESTIVAL

Como en años anteriores, El Corte Inglés quiso dar la mayor solemnidad al acto de proclama-



Este animado aspecto presentaban los graderíos del Pabellón Deportivo del Real Madrid durante el festival de El Día del Padre, organizado por El Corte Inglés

NATACION

Cataluña domina los nacionales

En la primera jornada de los campeonatos nacionales de natación se celebraron siete finales, con victorias catalanas en casi todas ellas. Las pruebas masculinas de 100 metros espalda, 100 metros mariposa y 400 metros libres fueron ganadas, respectivamente, por Gosálvez, del Canoe, Lloretc (Natación Barcelona) y Escalas (C. N. Palma). Las tres finales femeninas que se disputaron fueron ganadas por las siguientes nadadoras: Silvia Fontana (C. N. Tarraco), en 100 metros espalda; Magda Camps (C. N. Sabadell), en 100 metros mariposa; y Natalia Mas (C. N. Tarrasa), en los 400 metros libres. Se nadó igualmente la final de los 4 por 200 metros libres masculinos, que fue ganada por el C. N. Metropole, formado para esta prueba por Fuentes Jiménez, Lang Lentón y García.

Santana

"Por responsabilidad era una carga tremenda"



Terminado el torneo de tenis, Manolo Santana se pasó dos días y dos noches durmiendo. Me lo decía con voz tímida, que le sale siempre entre el paréntesis de su sonrisa y que es fiel imagen de su inconfundible personalidad. Profesional y personalmente tengo que agradecerle sus noticias de primera mano, la amistad con que me honra y las tarjetas que me envía en sus saltos de uno a otro continente. A media semana salió para Nueva York. Regresará en fecha inmediata.

—Para HOJA DEL LUNES especifica tu trabajo, los esfuerzos físicos que no han trascendido.

—Desde luego, no niego que la organización de un torneo de tenis con tal envergadura en sí es de trabajo agobiador. Ya en Madrid tuve que atender a los tenistas como merecen. Después de los partidos, en las noches me era forzoso cuidar cuanto se relacionó con la prensa y los programas de la radio. Tenía que multiplicarme, que "estar" y casi tener el don de la ubicuidad.

—Ahora, ¿qué frases recuerdas de Su Majestad?

—Le encantó el tenis que presencié. Como hablándose, bisbisó: "Admirable. ¡Qué bonito!" Y le impresionó la enorme cantidad de público, su apasionamiento deportivo y también la pista en que se jugó el torneo, que el Rey no conocía.

—A ti, ¿qué te ha parecido Nastase?

—Sensacional. Hace siete años que no jugaba como lo ha hecho en Madrid.

—Jaime Fillol.

—Demostró que para el público de Madrid siempre juega a gusto. Es ésta una ciudad que le agrada en todo y por todo. Su entrega fue total. Ha sido bien calificado: "El héroe".

—¿Villas?

—La verdad es que no jugó lo bien que de él se esperaba. Todos sabemos que es muchísimo mejor tenista.

—Barazzutti.

—Muy mal.

—¿Panatta?

—También mal.

—¿A quién concedes mayor mérito?

—A Mandarino, como capitán.

—En fin, Manolo Santana, ¿qué te ha parecido?

—¡Hombre!, creo que también he estado bien. Era la primera vez que me metía en un tinglado de éstos. Por percepción de responsabilidad, era una carga tremenda. Creo que el público quedó satisfecho. Al final de la "batalla" contra mí mismo, sí; he quedado contento.

Juan HERNANDEZ PETIT

BALONMANO

El San Antón venció al Arrate

En el único partido de la División de Honor que se disputó ayer, el San Antón derrotó al Arrate por 17 goles a 13. El pasado sábado, el Calpisa venció al Granollers por el abultado tanteo de 31 a 10.

HOCKEY HIELO

HOLANDA, CAMPEON MUNDIAL

España, descalificada hasta 1980

LAS PALMAS, 19. (Efe.)—Holanda se ha proclamado campeón del mundo de hockey sobre hielo al batir a Austria por 8 a 4. La selección holandesa ha terminado imbatida. España, debido a su descalificación, no podrá volver a participar en mundiales hasta 1980.

HALTEROFILIA

Siete récords nacionales en los Campeonatos de España

En los campeonatos nacionales "seniors" de halterofilia disputados en Madrid se batieron siete récords nacionales, éxitos anotados por Valle, Casado, Martínez, De la rosa y Fernández. Casado y Fernández completaron los del total olímpico en sus respectivas categorías.

FUTBOL INTERNACIONAL

Argentina venció a Perú

BUENOS AIRES, 19. (Efe.)—Argentina derrotó a Perú por dos goles a uno en el primer encuentro de la Copa Mariscal Ramón Castilla, de fútbol. Housemann y Pagnanini marcaron por Argentina, y Rojas, por Perú.

TERCERA DIVISION

EL ZAMORA SIGUE

MADRID. (Especial HOJA DEL LUNES.) — El Zamora sigue afianzándose como líder del grupo castellano. En esta ocasión ha sido a costa del Almazán, al que le ha sacado un positivo. El Albacete se ha tenido que marchar a sus lares con una amplia derrota sufrida en el madrileño campo del Carabanchel, en el que encajó nada menos que tres goles. Sin embargo, queda en segunda posición, muy marcado por el Las Palmas Atlético, que en la noche sabatina hizo encajar dos tantos al Talavera. El Manchego, el cuarto en liza, ha quedado un poco desbancado al haber cedido un punto en su terreno frente al Talavera.

Sorprendente triunfo del Alcorcón en Salamanca, que le da una esperanza de salir de la zona peligrosa, aunque todavía su situación es difícil. El Arganda, que está también implicado en la cola, ha logrado un positivo frente al Leganés en el terreno de éste, lo que puede darle un respiro, siempre y cuando no tenga ningún traspás en su propio feudo. El triunfo del Toledo en Guadalajara puede significarle el mantenerse un año más en categoría nacional. Ha dado un buen paso para ello.—MENCHETA.

LA PESCA GANA ADEPTOS

Más de 800.000 licencias en España

La pesca es actualmente el primer deporte en Europa, por lo que a número de practicantes se refiere, y el segundo en España, tras la caza. Ni más ni menos que unas 860.000 licencias estatales de pesca existen en nuestro país, y la cifra sigue incrementándose, a pesar de que la contaminación está acabando poco a poco con las riquezas de nuestros ríos. Sólo los embalses han servido para paliar un tanto este problema, ya que muchos peces se han habituado a ellos. En contrapartida, dichos embalses han provocado también un brusco cambio en las condiciones ambientales de las corrientes, con la consiguiente muerte de buen número de ejemplares.

MADRID PESCA DIFÍCIL

Los ochenta mil pescadores que cuenta aproximadamente Madrid lo tienen bastante difícil para practicar su deporte. La mayoría de ellos prefieren trasladarse a León, o al río soriano de Revinuesa, las gargantas del Tiétar, los embalses de Extremadura, etc. El trayecto más corto en estos desplazamientos es hasta el Tajo. Así, pues, son muchos los pescadores que recorren incluso cientos de kilómetros para asegurarse una buena jornada pesquera.

Dentro de la provincia de Ma-

BALONCESTO

Buen triunfo del Estudiantes en Pineda

La décimosexta jornada de la Primera División de Liga masculina de baloncesto no acusó cambio alguno en la clasificación general. Real Madrid y Juventud de Badalona mantienen su lucha por el título, mientras el Barcelona es el tercero en la tabla.

Notable la victoria del Estudiantes sobre el Pineda, que le permite acercarse más a las posiciones intermedias de la tabla.

Granollers, 107, Basconia, 76; Pineda, 94, Estudiantes, 108; Cotonificio, 78, Hospitalet, 76; Askatnauk, 81, Juventud, 86; Barcelona, 115, Manresa, 66; Real Madrid, 128, Mataró, 81.

Clasificación general:
 1, Real Madrid y Juventud, 30 puntos; 3, Barcelona, 26; 4, Cotonificio, 18; 5, Basconia, 15; 6, Granollers, 13; 7, Pineda y Manresa, 12; 9, Askatnauk y Estudiantes, 11; 11, Mataró, 9; 12, Hospitalet, 5. (Efe.)

HOCKEY

España venció a Malasia en el mundial

BUENOS AIRES, 19. (Efe.)—España venció a Malasia por un gol a cero en partido internacional de hockey correspondiente a la primera jornada del Campeonato Mundial. El solitario gol fue marcado por Paulino Monsalve.



dril lo más aprovechable es la parte alta del río Lozoya, hasta Angostura, donde abunda todavía la trucha. En el embalse de Buitrago también se puede conseguir esta especie, además de los ciprinidos. En cuanto a nuestro desgraciadísimo Manzanares, que antes fuera tan truchero —las truchas pasaban por Madrid, según cuentan—, se puede decir que está perdido sin remisión a causa de la contaminación y de la "contracontaminación", es decir, los detergentes. No obstante, en el embalse de Santillana hay lucios y carpas de gran tamaño, ya que no truchas. Se da el caso extraño en este pantano de que las mencionadas carpas no hay manera de que piquen, sin que se sepa aún la razón.

Otro de los grandes problemas que afectan a estos ochenta mil pescadores madrileños es que las autoridades sólo conceden un pequeño número de licencias para pescar en los cotos, lo cual obliga a la gran mayoría a salir fuera de la provincia.

LOS MEJORES RÍOS

España cuenta con 75.800 kilómetros de recorrido fluvial, lo cual ofrece, al menos, una gran cantidad de lugares de posible pesca. Se da la circunstancia de que todos nuestros ríos son trucheros en su cabecera, excepto el Guadiana, que, no obstante, cuenta con esta especie porque se le ha poblado artificialmente. A pesar de todo esto, la trucha ha desaparecido de algunas corrientes, lo que es una gran pérdida, ya que este pez es, junto al salmón del Atlántico, el más noble que se puede encontrar en las corrientes españolas.

Actualmente la trucha es más abundante en los ríos leoneses —famosos por ello en Europa—, en Navarra, Sierra Nevada, Lérida, Gerona, etc. En cuanto al codiciado salmón, nada como los ríos del norte. Las otras especies, ya menos apreciadas, con que contamos, como el barbo, la carpa, la tenca, la boga..., se reparten por todo el territorio, pero son corrientes muy ricas en variadas clases de peces el Ebro con sus afluentes, el Tajo y el Guadiana.

Capítulo aparte merece el lucio, que es una especie importada, no española, y que está haciendo verdaderos estragos en algunas zonas, como el Tajo, por su enorme voracidad. No en vano recibe también el nombre de tiburón de agua dulce.

SE PREFIEREN LOS CEBOS NATURALES

Un tema interesante es el de los costos. ¿Es la pesca un deporte caro? La Federación Española opina que no. El material deportivo básico puede costar unas dos mil pesetas, y en cuanto a la vestimenta, puede ser la misma que se utiliza para ir al campo, con la salvedad de que hay que tener un calzado adecuado. Las licencias estatales tampoco son caras: cuatrocientas pesetas anuales, y las federativas, para poder competir, cien.

Los cebos constituyen uno de los aspectos primordiales de la pesca. La opinión más generalizada es que los naturales son más eficaces que los artificiales, pero aquéllos están prohibidos en muchos cotos. Entre los cebos naturales goza de gran aceptación el gusano blanco o asticot, que es muy eficaz. Este gusano está prohibido para la pesca de truchas porque las devora interiormente. La razón por la que los pescadores prefieren los cebos naturales es que en cada circunstancia ha de usarse el adecuado. Así, si en la orilla de un río hay moras, los peces las comen, de forma que si se utiliza como cebo una mora picarán con mayor facilidad que utilizando una cucharilla, por ejemplo. Como la mayoría de las especies son omnívoras, la cantidad de recursos que pueden utilizarse es incontable.

No obstante, hay quien piensa que es más deportivo utilizar los cebos artificiales. A disposición de éstos hay toda una industria suministradora de moscas de múltiples tipos, más grandes, más pequeñas; de cucharillas, de lombrices, a gusto del consumidor.

A. S.

EN LA ZARZUELA, BASTANTE PÚBLICO

El Cimera, para la cuadra Rosales

Detrás de "Barilone", "El Kader" y "Elcano", pupilos de Chavarrias

En La Zarzuela, bastante público y un programa francamente interesante, en el que sobresalía el premio Cimera, segunda carrera clásica de la temporada. Después de una magnífica carrera de cuadra, bien pensada y meditada, fue "Barilone" el que se impuso de más de dos cuerpos a sus contrarios, de los que la doble representación de Juan Vicente Chavarrias, "El Kader" y "Elcano" fueron segundo y tercero, después de una magnífica carrera de ambos, montados por Medina y Avial.

RESULTADOS, DIVIDENDOS POR DIEZ PESETAS Y COMENTARIOS

Primera carrera. Premio Manchú (vallas). 3.200 metros: 1, "Gundolead", 68 (J. L. Balcones); 2, "Buen Juego", 65 (Mg. Cuéllar); 3, "Nikiñaca", 67 (J. V. Chavarrias). Ganador, 175; colocado, 45, 16 y 19; gemela, 747. Doce participantes, con triunfo, después de una monta sensacional de José Luis Balcones, del caballo de Mendoza, "Gundolead", delante de "Buen Juego",

ESQUI

Austria, triunfadora en la Copa de las Naciones

AROSA (Suiza), 19 (Efe.)—El norteamericano Phil Mhare venció al sprint al sueco Ingemar Stenmark en el slalom paralelo de Arosa, prueba con la que finaliza la Copa de las Naciones, con un claro triunfo de Austria. En la competición femenina se impuso sin problemas Anne Marie Proell.

Paco F. Ochoa, quinto en el gigante de Zakopane

ZAKOPANE, 19. (Efe.)—El español Francisco Fernández Ochoa se clasificó en quinta posición de la prueba de slalom gigante, valedera para la Copa de Europa.

El Trofeo Nescafé, en Navacerrada

También se correrá el Arias-Mina-Echalecu, el sábado

Llegó a la zona centro un frente frío y con él unas nevadas que arreglaron en parte las pistas del puerto de Navacerrada. Hasta ahora, sólo unos quince centímetros más de nieve, pero que hacen concebir esperanzas a los organizadores de las pruebas programadas para esta Semana Santa. Parece casi seguro —el tiempo y las borrascas lo dirán— que en Navacerrada se dispute el IV Trofeo Nescafé (slalom y slalom gigante, damas y hombres) el jueves y viernes Santos, así como el VI Memorial Arias-Mina-Echalecu, que está bajo el patrocinio de la Banca Catalana y que se correrá el próximo sábado, día 25, competición ésta reservada para corredores nacionales con menos de 125 puntos.

NUMEROSA PARTICIPACION La primera prueba en nuestra sierra será ese IV Trofeo Nescafé, organizado por la Federación Castellana de Esquí. Todavía no se ha elegido las pistas donde se disputarán el slalom y el slalom gigante, para hombres y damas, puesto que se está pendiente de saber qué laderas contarán con mejor nieve. Pero es casi seguro que se aprovechará la existente para que no salga del macizo de Guadarrama esta interesante competición.

TRIPLE-GEMELA REVERSIBLE

Para entregar o depositar en el buzón

LAS TRES CARRERAS INDICADAS EN EL PROGRAMA OFICIAL

1.º	2.º	1.º	2.º	1.º	2.º
1-8	1-3	8-10			

Con tres favoritos, más de 14.000 pesetas para esta combinación

traído bien, aunque tal vez algo tarde, por el marqués de Cuéllar. **Segunda carrera. Premio Aya** (aprendices). 1.700 metros: 1, "Cuatro Doble", 51 (J. C. Fernández R.); 2, "Diagonal", 50 (A. Carrasco); 3, "Bluff", 47 (J. A. Chavarrias). Ganador, 67; colocado, 18, 22 y 22; gemela, 217; doble, 2.570. El favorito "Quilit" fracasó al irse en cabeza; ganó "Cuatro Doble", bien montado por ese chaval que es J. C. Fernández R., mientras entró colocado "Diagonal", una yegua que nos gustó, de Rosales, y a la que montó a tirones A. Carrasco, viniendo, además, tarde.

Tercera carrera. Premio Sirena. 2.100 metros: 1, "Príncipe Duero", 56 (C. Carrasco); 2, "Rachid", 50 (D. Martínez); 3, "Samurai", 52 (Carudel). Ganador, 14; colocado, 11, 11 y 11; gemela, 194; doble, 78.

"Príncipe Duero", un gran caballo, al que se le quiere dar opción a los grandes premios de la temporada. Su actuación fue realmente espléndida, montado por su jinete habitual, Ceferino Carrasco, se dio un paseo en toda regla, dejando donde quiso a "Rachid", que estuvo colocado delante de "Samurai".

Cuarta carrera. Premio Anboage (hándicap). 1.800 metros: 1, "Blukir", 58 (J. A. Borrego); 2, "Nabuco", 52 (Rodríguez); 3, "Dumbbox", 48 (A. Carrasco). Ganador Cuadra, 25; colocado, 16, 39 y 49; gemela, 151, y doble, 39.

Bonita la carrera de los dos representantes de la Cuadra Asturias, que se impusieron con facilidad a sus contrarios.

Quinta carrera. Premio Cimera. 1.600 metros: 1, "Barilone", 56 (Carudel); 2, "El Kader", 56 (Medina); 3, "Elcano", 56 (Avial). Gan. Cuadra, 11; colocado, 11, 11 y 11; gemela, 106; doble, 39.

Una gran carrera de "Barilone", que demuestra ser el mejor de los nacionales en distancias cortas..., sin olvidar a "Príncipe Duero", que no ha dicho su última palabra; marcó un tiempo

sensacional, con el que bate el récord de todos los tiempos de esta prueba. Muy bien "El Kader", que incluso cerró mucho trecho al final, después de ser desbordado, con lo que el potro de Marciano Merino pide un puesto entre los buenos de su generación, y en su papel de caballo regular, "Elcano".

Sexta carrera. Premio Frisco. 2.400 metros: 1, "Lorgot", 52 (Carudel); 2, "New Ball", 51 (R. Martín); 3, "Alcuzcuz", 57 (A. Carrasco). Ganador, 19; colocado, 15, 15 y 25; gemela, 35; doble, 28.

Debía haberse paseado "Lorgot" y ganó en fotografía, ya que después de desbordar a todos sus contrincantes, algo falló al final, dejándose "pillar" por "New Ball".

APUESTAS MÚLTIPLES

De la apuesta quintuple, números 5-1-1-1 y 8 han aparecido 978 boletos, que cobrarán dividendo provisional de 1.720 pesetas.

De la triple gemela reversible, números 1-8, 1-3 y 8-10 hay 26 y un dividendo de 14.005 pesetas.

TENIS

Los "juniors" españoles, derrotados por Alemania Federal en la Copa Hubert

HAMBURGO, 19. (Efe.)—La selección "junior" de tenis de Alemania Federal venció a España, por tres victorias a dos, en la final de la competición europea por equipos, Copa Karl Hubert. Francia se clasificó en tercera posición al imponerse a Austria por cinco victorias a cero. Anteriormente, el equipo español derrotó al francés por tres victorias a dos y Alemania Federal a Austria por cuatro a uno.

Butaca 350 ptas

TEATRO de la ZARZUELA

OPERA PARA LA JUVENTUD

COMPANIA ESPAÑOLA DE OPERA POPULAR (S. C.) PRESENTA

Miércoles 29 de marzo, 20,30 horas

LA BOHEME

de PUCCHINI

Dirección musical: ENRIQUE GARCIA ASENSIO

Dirección escena: ROBERTO CARPIO

MINISTERIO DE CULTURA

Dirección General de la Música

ANIS CASTELLANA el anís de España

PREMIO DE 25.000 PESETAS ULTIMA SEMANA:

Etiqueta: AK 147718, enviada por don Francisco Escuadra Manso, Arévalo (Avila)

Chrysler viaja con usted para que usted tenga buen viaje.



**PROFESIONALES,
AMIGOS,
LEALES.**



Los días 22, 23, 25 y 26 de Marzo
los coches Taller de la Red de Servicio de Chrysler España,
recorrerán las carreteras por las que usted tiene que pasar.

RUTAS ASISTIDAS

MADRID - IRUN

MADRID-LA CABRERA	NOVAUTO-Madrid
MADRID-PP SOMOSIERRA	MERCAUTO-Madrid
PP SOMOSIERRA-ARANDA DE DUERO	TALLS. FALAFÁ-Aranda de Duero
ARANDA DE DUERO-BURGOS	TALLS. PEDRO VELASCO-Burgos
BURGOS-MIRANDA DE EBRO	MUÑOZ, AGUIRRE Y CASANUEVA Miranda de Ebro
MIRANDA DE EBRO-VITORIA	AGROMOTOR-Vitoria
VITORIA-ALSASUA	AGROMOTOR-Vitoria
ALSASUA-TOLOSA	GARAJE UZTURRE-Tolosa
TOLOSA-SAN SEBASTIAN	ARCOS S.R.C.-San Sebastián
SAN SEBASTIAN-IRUN	TALLS. YARZA-Irún

MADRID - BARCELONA - LA JUNQUERA

MADRID-ALCALA DE HENARES	CAUCISA-San Fernando de Henares
ALCALA DE HENARES-GUADALAJARA	AUTO RALLYE-Alcalá de Henares
GUADALAJARA-ALCOLEA	PAMSA-Guadalajara
ALCOLEA-LA ALMUNIA	BILAUTO, S.A.-Calatayud
LA ALMUNIA-ZARAGOZA	TALLS. HUERTA, La Almunia
ZARAGOZA-BUJARALÓZ	ZARAUÓ, S.A.-Zaragoza
BUJARALÓZ-FRAGA	TALLS. HNOS. LARROYA-Fraga
FRAGA-MOLLERUSA	AUTO SEGRE, S.A.-Lérida
MOLLERUSA-CERVERA	MOTOR TARREGA-Tarrega
CERVERA-IGUALADA	MOTOR TARREGA-Tarrega
IGUALADA-BARCELONA	BARCELONESA AUT.-Barcelona
BARCELONA-IGUALADA	AUTO SPORT, S.A.-Barcelona
BARCELONA-MATARÓ	MASTERDIESEL, S.A.-Barcelona
MATARÓ-TORDERA	FUCARDOLAS, S.A.-Mataró
TORDERA-LA JUNQUERA	GERAUTO, S.A.-Girona
ZARAGOZA-HIJAR	IGLESIAS, S.A.-Zaragoza

BARCELONA - MURCIA

VILLAFRANCA-MOLINS DE REY	AUTO TRACTOR, S.A.-V. Panadés
VILLAFRANCA-VENDRELL	AUTO TRACTOR, S.A.-V. Panadés
VENDRELL-HOSPITALET INFANTE	TARRAUTO-Tarragona
HOSPITALET INFANTE SAN CARLOS DE LA RAPITA	TALLS. ALCON-Tortosa
S. CARLOS DE LA RAPITA-TORREBLANCA	TALLS. EUROPA-Vinaroz
TORREBLANCA-NULES	TALLS. CASTELLON AUTOLICA, S.A.-Castellón
NULES-ALMENARA	TALLS. AGUSTI-Burriana
ALMENARA-VALENCIA	SAGUNVAL, S.L.-Sagunto
VALENCIA-CULLERA	COALSA-Alicia
CULLERA-GANDIA	AUBASA-Gandia
BENISA-ALICANTE	PEREZ PASCUAL, S.L.-Benidorm
ALICANTE-ALBATERA	SERRANO, S.A.-Elche
ALBATERA-MURCIA	BUENAVENTURA PEREZ-Drihuela

MADRID - VALENCIA/CUENCA

MADRID ARGANDA	MOVILMAR-Madrid
MADRID ARGANDA	AL BISA-Madrid
ARGANDA FUENTI DUENA DE TAJÓ	CIASA-Madrid
FUENTI DUENA DE TAJÓ-LA ALMARCHA	SATE-Tarancón
LA ALMARCHA-MINGLANILLA	TALLS. MONEDERO-Motilla Palancar
MINGLANILLA-REQUENA	AUTO. REQUENENSE-Requena
REQUENA-CHIVA	AUTOLESA-Valencia
CHIVA-VALENCIA	JUAN GINER BALLESTER-Valencia
TARANCÓN-CUENCA	SATE-Cuenca

MADRID - ANDALUCÍA

MADRID-ARANJUEZ	MOSA-Madrid
ARANJUEZ-MADRID	TORRES Y REDONDO-Madrid
MADRIJES-MADRIJES	AUTO CENTRO-Aranjuez
MADRIJES-MANZANARES	TALLS. G. GALERO-Manzanares
ALMURADIEL-BAILÉN	MOSA-Valdepeñas
BAILÉN-VILLA DEL RÍO	SANTISTEBAN-Ubeda
VILLA DEL RÍO-ALDEA QUINTANA	SANTISTEBAN-Andujar
ALDEA QUINTANA-LA LUISIANA	MOSA-Córdoba
LA LUISIANA-SEVILLA	OTAMSA-Ecija
SEVILLA CABEZAS DE SAN JUAN	RAFARCA-Segilla
CABEZAS DE SAN JUAN-JEREZ DE LA F.	MOSA-Jerez de la Frontera
JEREZ DE LA FRONTERA-CADIZ	MOSA-Cádiz
CRUCE NACIONAL IV-ANTEQUERA	COMERCIAL AUTO ACCESORIOS-Lucena
ANTEQUERA-MÁLAGA	IDASA-Antequera
BAILÉN-JAÉN	SEXTAMOVIL-Jaén
SEVILLA-HUELVA	MOSA-Huelva
MÁLAGA-BENAJARAFE	PARAUTO-Málaga
BENAJARAFE-ALMUNECA	TALLS. TORREMAR-Torre del Mar
ALMUNECA-MOTRIL	PIERRE MOTORS-Motril
MÁLAGA-FUENGIROLA	TALLS. ZAMBRANA-Torremolinos
FUENGIROLA-ESTEPONA	GARAJE MARSÁ-Fuengirola
MÁLAGA-LOJA	MOSA-Málaga
LOJA-GRANADA	MOSA-Granada
GRANADA-SIERRA NEVADA	MOSA-Granada

MADRID - TOLEDO

MADRID-ILLESCAS	AUTO SELIGRAT-Leganés
MADRID-TOLEDO	CHRYSLER ESPAÑA, S.A.

MADRID - LA CORUÑA

MADRID-VILLALBA	SÁTE-Madrid
MADRID-VILLALBA	RUIMAR-Madrid
VILLALBA-MADRID	SIMCA ESPAÑA, S.A.-Madrid
VILLALBA-VILLACASTÍN	J. FERNANDEZ-Guadarrama
VILLACASTÍN-AREVALO	MOSA-Avila
AREVALO-MEDINA DEL CAMPO	VICENTE MARTIN-Medina del Campo
MEDINA DEL CAMPO-VILLALPANDO	JACINTO RODRIGUEZ-Tordesillas
BENAVENTE-BEMBIBRE	TALLS. LA TORRE-La Bañeza
BEMBIBRE-PTO. PIEDRAFITA	PROCOSA-Ponferrada
PTO. PIEDRAFITA-LUGO	MOSA-Lugo
GUITIRIZ-BETANZOS	MANUEL REY RUANOVA-Betanzos
BETANZOS-LA CORUÑA	MOSA-La Coruña
ASTORGA-LEÓN	HERCASA-Astorga
VILLALBA-SEGOVIA	MOSA-Segovia
ADAMEÑO-VALLADOLID	MOSA-Valladolid
TORDESILLAS-ZAMORA	SATE-Zamora
LEÓN-PTO. PAJARES	ESLAUTO-León
PEÑARANDA BRACAMONTE-SALAMANCA	MOSA-Salamanca

MADRID - EXTREMADURA

MADRID-NAVALCARNERO	VENTAUTO-MADRID
MADRID-VALMOJADO	MADISON-Madrid
VALMOJADO-SANTA OLALLA	TALLS. HNOS. GONZALEZ-Torrijos
SANTA OLALLA-DROPEZA	TALAUTO-Talavera de la Reina
DROPEZA-JARAICEJO	TALLS. CACERES-Navamorales de la Mata
TRUJILLO-MIAJADAS	TALLS. GOMEZ-Miajadas
MIAJADAS-MERIDA	MOSA-Mérida
MERIDA-BADAJÓZ	MOSA-Badajoz
TRUJILLO-CACERES	MOSA-Cáceres

MADRID - ALICANTE

OCAÑA-MOTA DEL CUERVO	AUTO-TAJÓ-Quintana de la Orden
MOTA DEL CUERVO-MINAYA	TALLS. CALLEJA-Los Pedroñeros
MINAYA-ALBACETE	ALBASA-Albacete
ALBACETE-HELLÍN	ALBASA-Hellín
HELLÍN-CIEZA	GARAJE BILBAO-Cieza
CIEZA-MURCIA	AUSSA-Murcia
MURCIA-CARTAGENA	AUSSA-Cartagena
ALBACETE-ALMANSA	GARAJE ALMANSA-Almansa
ALMANSA-VILLENA	VILLAUTO, S.A.-Villena
VILLENA-ELDA	VILLAUTO, S.A.-Elda
ELDA-ALICANTE	TALLS. NUEVO-Alicante



Citroen GS X2, más potencia, igual consumo

A las cuatro versiones de Citroen GS ahora hay que añadir una quinta, el GS X2, con motor nuevo, más potente, en 5 CV, con la misma cilindrada—1.222 centímetros cúbicos—, con lo que se logra un aumento de potencia sin—cosa muy importante—más consumo. El GS X2 es más rápido, más brioso y con mayores prestaciones. Su aspecto es más dinámico, sin renunciar a la habitabilidad, al confort y al comportamiento en carretera. La seguridad del GS X2 se ve revalorizada gracias al incremento del par motor, que permite realizar adelantamientos en carretera sin riesgo alguno. Es un coche duro, nervioso y sólidamente construido, económico en su uso, mantenimiento y de gran duración. Es un berlina de cinco plazas y porta detalles interiores y externos dignos de mención: el tablero de a bordo es ahora negro y los asientos anatómicos, con reposacabezas incorporado. La tapicería es una combinación de negro con tela "príncipe de Gales". En el

exterior porta tapacubos negros y lleva negros los parachoques y marcos de ventanas. Monta faros antiniebla, cinturones de seguridad de inercia y lunas tintadas. Al conjunto del GS X2 hay que destacar el "Spoiler" o "Bécquet" que le caracteriza—un alerón trasero estabilizador a alta velocidad—, lo que da una línea más dinámica y agresiva. Estos son sus atractivos, y su precio franco en fábrica es de 322.000 pesetas, que le sitúa entre el GS Club y el GS Palas. Esta versión del GS X2 presentará cuatro alegres colores: azul myosotis, blanco Alaska, rojo geranio y naranja Ibiza, este último está actualmente en el mercado.

● FEA: Concurso, nuevo anagrama

La Federación Española de Automovilismo convoca un concurso entre dibujantes y aficio-

nados en general para seleccionar un nuevo anagrama de la misma. Las obras se presentarán sobre papel blanco de 24 x 30, procurando que la mancha sea de 12 x 12 centímetros, sin "pasee-partour" ni marco. El nuevo anagrama representará las palabras F. E. de A., o F. E. A. El número máximo de colores serán tres. Las obras se presentarán personalmente o por correo certificado en las oficinas de la Federación Española de Automovilismo (calle Santísima Trinidad, 30, quinto, novena, Madrid-3) antes de las veinte horas del próximo 28 de abril. Hay un premio único de 25.000 pesetas al ganador, aunque el concurso puede declararse desierto. Y advertimos que, para más detalles, pueden dirigirse a la Federación Española de Automovilismo.

● Mevosa: 450-SEL 6.9, el mejor del año

El Mercedes Benz 450 SEL 6.9, al igual que el año pasado, ha resultado nuevamente vencedor absoluto en la encuesta sobre "los mejores automóviles del mundo", que ha vuelto a realizar la revista "Auto Mot und Sport" entre sus lectores. Este sedán 450 SEL 6.9 es, digamos, el producto supremo fabricado por la empresa de Stuttgart-Untertürkheim, en la categoría de sedán, con motor de más de 3.000 c. c. En la votación logró un 60,9 por 100 de todos los votos. Asimismo, el resultado de la encuesta sobre el "mejor sedán de todas las categorías", el 450 SEL 6.9, alcanzó un impresionante 53,1 por 100 de los votos. Fue la confirmación de una concepción reconocida como el coche ejemplar de todo el mundo. Este éxito es el fruto del trabajo perfecto. El criterio seguido por Mercedes-Benz exige en sus automóviles la síntesis más perfecta posible de potencia, seguridad y confort. El 450 SEL 6.9 reúne las mejores características especiales. Es, en una palabra, el mejor sedán del mundo actualmente.

CHEMA

MUERTOS

Los servicios de estudio de la General Motors, en Estados Unidos, han realizado uno que pone los pelos de punta. La experiencia es igual, sin la menor diferencia, a toda la alucinante sucesión de instantáneas que se producen cuando un automóvil normal choca de frente contra el tronco de un árbol a una velocidad de 90 kilómetros por hora, velocidad que, como recordatorio para mis lectores y para todos aquellos que salen hoy, tal vez mañana o pasado, a disfrutar de unas bien ganadas minivacaciones, es la que señala el Código que debe mantenerse en la mayoría de las carreteras nacionales. Si el accidente se produce contra otro vehículo que viene de frente, los tiempos que siguen se parten a la mitad, ya que la velocidad se duplica en el golpe, al sumarse las dos velocidades.

Esta película, que parece la delectación sádica de un tormento medieval, es exactamente lo que ocurre en un choque de las características señaladas:

1/10 de segundo: el parachoques delantero y la calandra del motor se aplastan. Los fragmentos de acero penetran en el cigüeñal hasta una profundidad de 38,10 mm.

2/10 de segundo: El capot salta y se arruga como un acordeón. Las ruedas traseras se levantan del suelo y giran en el vacío. Las aletas chocan contra el árbol y por la violencia del golpe su parte trasera monta sobre las puertas delanteras. El cuerpo del conductor se desliza a la velocidad inicial del vehículo. Sometido a veinte veces la gravedad normal, ahora pesa 1.400 kilogramos. Sus piernas, rígidas sobre el freno, se parten a la altura de la rodilla.

3/10 de segundo: El conductor se proyecta fuera del asiento. El busto recto y las rodillas rotas contra el salpicadero. El volante, en plástico y acero, comienza a retorcerse bajo la brutal presión del cuerpo. La cabeza del conductor está ya próxima al parabrisas y su caja torácica está en la vertical de la columna de dirección.

4/10 de segundo: La parte delantera del coche está completamente destruida, mientras que la de atrás aún sigue avanzando. El cuerpo del conductor se desliza hacia adelante todavía a una velocidad de 90 kilómetros por hora.

5/10 de segundo: Las manos del conductor, paralizado por el terror, doblan la columna de dirección, poniéndola vertical. Esta penetra en su cuerpo como una lanza, destrozando el vientre e intestinos. Las esquirlas de acero sueltas destrozaron las arterias pulmonares. La sangre inunda sus pulmones.

6/10 de segundo: Los pies saltan de los zapatos. El pedal del freno se parte. La cabeza del conductor se estrella contra el parabrisas.

7/10 de segundo: El coche es una masa de acero retorcido. Las bisagras estallan y las puertas se abren bruscamente. Los asientos se desplazan hacia adelante y la columna de dirección termina de atravesar al conductor. La sangre mana de su boca y de su cabeza partida contra el cerco del parabrisas. Ya no le importa. Está muerto.

Semana Santa, salidas y entradas, circulación y prisas. El Subsector de Tráfico de la Guardia Civil en Madrid, como en toda España, refuerza su servicio para que esta película atroz no se produzca. Pero se produce. Desde la tarde del viernes hasta el domingo a las ocho, hora en que escribo, cuatro personas han interpretado el guión, fracción de segundo a fracción de segundo, sólo en las carreteras madrileñas. Cuide usted de no incrementar la nómina esta Semana.

Alvaro LOPEZ ALONSO



Así se ve el nuevo GS X2, con su Spoiler o Becquet trasero, que le caracteriza y que es un estabilizador a alta velocidad. Porque este nuevo modelo—quinta versión de los GS—tiene 5 CV. más de potencia con la misma cilindrada de 1.222 c. c. Más nervio, más brioso, más seguridad, más deportivo y gran confort. E idéntico gasto de combustible, que es lo importante en estos tiempos

NUEVOS "PISOS ESPECIALES" con mayor superficie

CIUDAD RESIDENCIAL
ALTAMIRA
José Banús Internacional
Promotora y Financiera, S. A.

EXCLUSIVOS
LOCALES COMERCIALES
DISPONIBLES

Viviendas con la Financiación de la Caja de Ahorros y Monte de Piedad de Madrid

Información: Monte Esquinza, 4, 2.ª Madrid-4, laborables, de 8 de la mañana a 3 de la tarde y sábados, de 9 a 3, o en la propia Ciudad Residencial, laborables, de 10 a 2 de la mañana y de 4 a 7 de la tarde, y domingos y festivos, de 10 de la mañana a 2 de la tarde, con entrada por la Avda. del Generalísimo, entre la Ciudad Deportiva del Real Madrid y el Palacio de Exposiciones de la Cámara de Comercio.

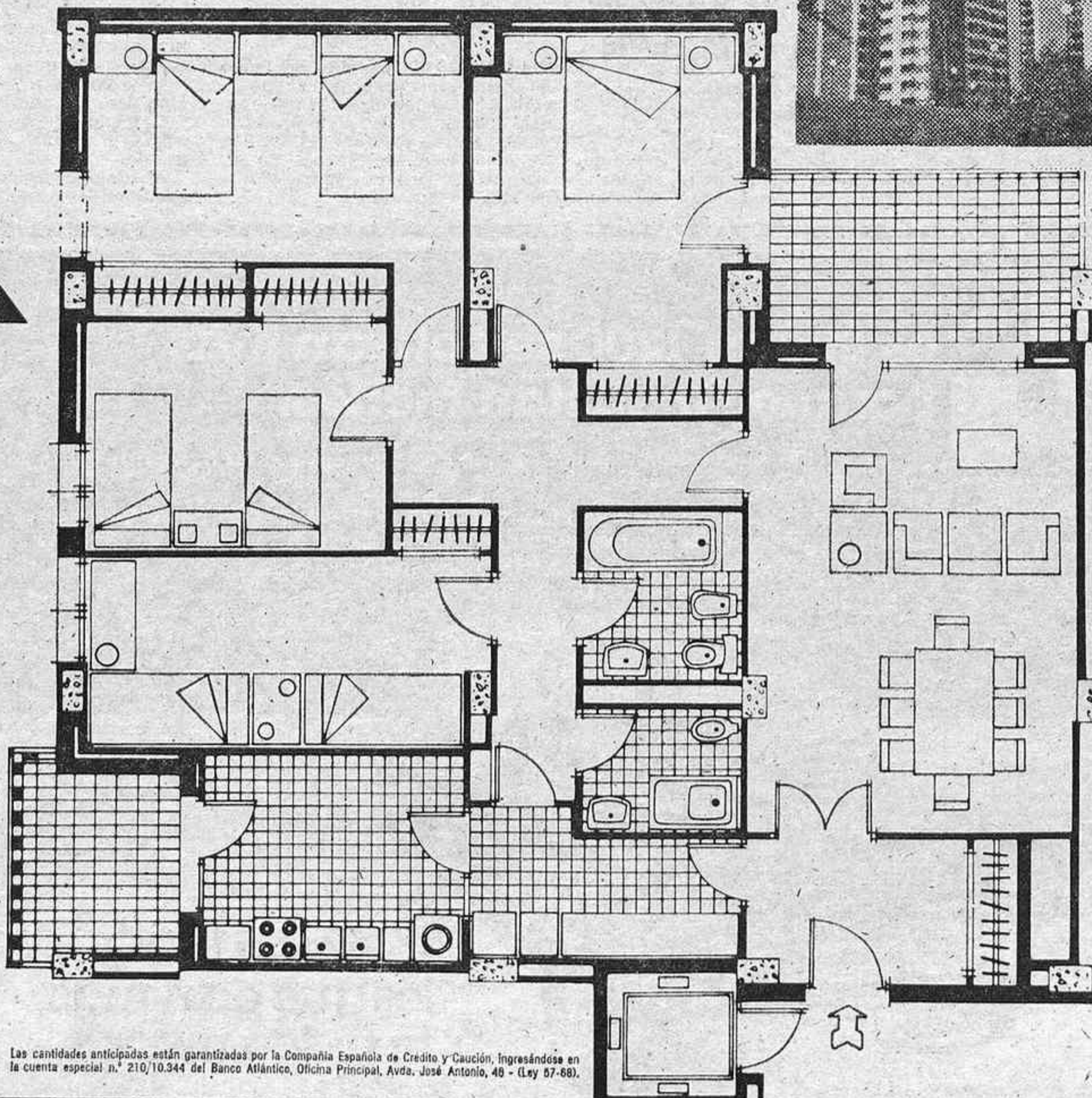

Las cantidades anticipadas están garantizadas por la Compañía Española de Crédito y Caución, Ingresándose en la cuenta especial n.º 210/10.344 del Banco Atlántico, Oficina Principal, Avda. José Antonio, 46 - (Ley 67-68).

ALTAMIRA: al Norte de Madrid... y de su bienestar

Fontán H.-PE

CON MEDIA PLAZA COMENZO LA TEMPORADA EN LAS VENTAS

Un bravo ejemplar de Jiménez Pasquau, lo mejor del festajo inicial

Un astado de bandera y un asta sin bandera

● Al llegar a la plaza de toros de las Ventas creí que se había suspendido la novillada inaugural de la temporada. El asta que remata la fachada principal del coso aparecía sin la enseña nacional. Como la ausencia de la bandera es siempre signo convencional de suspensión, faltó muy poco para que me volviera a casa... Pero no; había colas, no muy nutridas, ante las taquillas; las puertas de la plaza que, según rezan siempre los programas de mano, se abren dos horas antes, estaban de par en par; miré a lo alto y vi que la bandera se había desprendido del asta y que, caída—no arriada—flameaba enrollada en el tejadillo mozarabe. Nadie se había preocupado de enmendar la plana al ventarrón—causante del accidente—y la corrida iba a celebrarse... Creo que algún que otro aficionado picaría ayer: al no contemplar en su lugar habitual la bandera pensaría que al fin y al cabo se ahorra unas pesetas y que podía ver "Bonanza" gratis y calentito...

● No carecía de interés el cartel inicial: tres novilleros con oficio y ciertas dosis de arte y unas reses de una acreditada ganadería. No opinó lo mismo la gente y a la hora de comenzar la temporada y el festaje sólo aparecía cubierta la mitad del aforo.

● Luis Miguel Ruiz encabezaba la terna. Aunque el año pasado, en esta misma plaza, pagó el toledano su tributo de sangre, no se le advirtió desánimo alguno; antes al contrario, continúa en su misma línea de valor y hasta con mejores maneras. Así, por ejemplo, echó muy bien las manos abajo en las verónicas de saludo a su primero y en lucha con el gazapeo y la debilidad de remos del cornigacho, compuso una muy decorosa faena en la que templó en los naturales y mandó en los redondos. De estocada desprendida, cobrada con mucho estilo, se deshizo de la res. Se le ovacionó en su salida al tercio. En el cuarto expuso mucho en un trasteo más que decoroso, con el mérito de que aguantó un incómodo cabeceo y de que obligó a tomar la muleta, que su siniestra mano maneja con temple y eficacia, a un toro abierto de cuerna y descompuesta embestida. De pinchazo hondo y descabello a la segunda, mató al jiménez pasquau, siendo nuevamente ovacionado, menos a mi juicio de lo que su faena merecía. En este novillo hizo el diestro de Cebolla un bonito quite por chiquelinas.

● El valenciano Manolo Sales, triunfador en la

primera corrida fallera, revalidó sus méritos ante el público capitalino. Tuvo un primer novillo, gacho como su antecesor, pero mejor que él; se mostró garboso muletero, tanto en redondos y naturales como en los remates por alto, que abrocharon cada serie, aunque, todo hay que decirlo, tardó en decidirse. Cuando se arriesgó y expuso, se hizo aplaudir. Mató de estocada tendida y suficiente, ovacionándose con fuerza. Hubo, minoritaria, petición de oreja. El quinto, un bravo chorreado, lison, astifino ejemplar, engañó a todos durante su pelea en varas: salió "rebrincao" de la primera y recargó, aunque cabeceando, en la segunda... Nadie podía imaginar que pudiera "irse p'arriba" con tal casta, nobleza y alegría. Manolo demostró que su éxito valenciano no fue pasión del paisanaje: sus series con la derecha tuvieron el mérito de la ligazón y la compostura; supo "acompañar" la fuerte embestida de la res y rematar cada tanda con la hondura del pase de pecho de cabeza a rabo. Uno de ellos, forzando la embestida, no forzado, fue un modelo para una escuela de tauromaquia. Con la izquierda no se decidió: un conato de natural en el que el toro respunteeó la anatomía pectoral y abdominal del torero, le hizo a éste desistir. Acabó con el ejemplar, realmente ejemplar—no en varas, ¿eh?—, de estocada y descabello al sexto golpe. Este desacierto con el estoque de crucea le privó de cortar la primera oreja del año 78; en la vuelta al ruedo se le ovacionó con fuerza. También el novillo fue aplaudido en el arrastre.

● Curro Luque expuso mucho toda la tarde; insistente, laborioso, contumaz, exhaustivo, quiso hacer faena a sus dos novillos. Pero sus esfuerzos chocaron con la falta de material bovino "ad hoc"—su primero se quedó muy corto; el sexto tampoco fue un modelo de bravura y pujanza—, y también con la indiferencia del gentío, al que no le llegó el "mensaje" del gaditano. Tiene el defecto de que ahoga la embestida de sus enemigos; cita excesivamente cerca, no da la distancia debida y cuando sus toros, como los de ayer, también se "quedan" en la suerte, el resultado es siempre negativo. Una lástima, pues se arrimó como un jabato y consistió como un león... Mató de pinchazo y media a su primero, y de muchos pinchazos a su segundo, tantos que le llegó la hora del fatídico aviso. En su honor consignemos que se jugó la pelleja en una larga cambiada, de rodillas y a portagayola. ¡Le salió perfecta!

● El banderillero Martín Bustos fue cogido al clavar un par de rehiletes al cuarto de la tarde. Afortunadamente, sólo sufre un puntazo leve. Otro banderillero, no hubo programas de mano y no recuerdo su nombre, puso dos grandes pases al quinto novillo, el bravo "chorreado"... No hablo más—¡qué bien!—del ganado, pues sus características quedaron señaladas al hablar de los toreros. ¡Feliz temporada, señores!

PEPE LUIS

José Mari Manzanares, una oreja en uno y silencio en otro.
Juan Montiel, ovación en el primero y dos orejas en el segundo.
Amalita, ovacionado en su lote.

Lluvia de orejas

VINIGUDINO (Salamanca), 19. Cuatro toros de Juan Mari Pérez Tabernerero.

El rejoneador Florencio Arandilla, dos orejas.

Pablo Sánchez (Barajitas), dos orejas en uno y dos orejas y rabo en otro.

Luis Miguel Moro, dos orejas en el primero y dos orejas y rabo en el segundo.

El novillero Nando Galindo, dos orejas.

NOVILLADAS

Oreja a Andrés

Moreno y Curro Cruz

BARCELONA, 19.—Floja entrada en la inauguración de la temporada en la Monumental. Novillos de los hijos de Bernardino Jimnez Indarte, bien presentados.

Andrés Moreno, ovación en uno y una oreja en otro.

José Luis Vargas, que hacía su debut, ovación y saludos en el primero y dos avisos en el segundo.

Curro Cruz, petición de oreja y vuelta al ruedo en uno y una oreja en el último.

Pepito Soler y Espartaco

BENIDORM (Alicante), 19.—Novillos de Bernardino García, desiguales de bravura.

Pepito Soler, silencio en uno y dos orejas en otro.

El Mangui, vuelta al ruedo en el primero y muchas palmas en el segundo.

Espartaco, una oreja en cada uno de su lote.

Avisos y orejas

ANDUJAR (Jaén), 19.—Novillos de Guardiola Hermanos, desiguales.

Pepe Luis Núñez, de Venezuela, una oreja en uno y dos avisos en otro.

Hermínio Fernández Cayetano, una oreja en el primero y ovación en el segundo.

Enrique Vargas, vuelta al ruedo en uno y dos avisos en el último.

Exito de Jesús Márquez

LUNEL (Francia), 19.—Novillos de María Antonia Laá.

Jesús Márquez, una oreja en uno y vuelta al ruedo con petición de oreja en otro.

Patricio Bari, ovación en el primero y una oreja en el segundo.

Antonio de Portugal, vuelta al ruedo en los dos.

La última corrida de Fallas

Orejas para Dámaso

González y Alvaro

Domecq

VALENCIA, 19. (Por teléfono, de nuestro enviado especial.) Todo el fuego que horas después se encendía en centenares de fallas valencianas, faltó por la tarde por culpa del ganado en la última corrida. Bien presentadas las reses del conde de la Corte, pero no tuvieron, en cambio, la suficiente boyantía para que se pudiese hacer el toro que hoy gusta. Impetu de salida en general, pero derrumbamiento después, quedándose todo en media y oscura arrancada. Y como, por otra parte, no hubo, por el lado de Teruel y de Francisco Ruiz Miguel acierto de primeras con la espada, aún siendo las faenas meritorias, el resultado no fue lo que el madrileño y el gaditano hubieran deseado. Se les aplaudió en ocasiones, como, por ejemplo, al madrileño al banderillar a petición del gentío que llenaba la plaza. Pero los deseos de ambos no se pudieron coronar con mayores premios que las palmas. Con el capote, Ruiz Miguel y el torero de Madrid dejaron ver en ocasiones su destreza y buen estilo.

Triunfador con premio de orejas, tres en total, ha sido Dámaso González. El torero de la Mancha no se acobardó ante las amplias defensas de sus dos enemigos y se situó siempre en ese terreno de entrega al peligro que le es peculiar. Es un torero menos académico que emocionante, y esta suerte de lidia, ya se sabe, llega pronto al corazón del público. Tuvo el mérito de situarse siempre en un sitio arriesgado y no moverse de allí. Luego vinieron los desplantes de rodillas, a veces sin muleta y sin estoque y, en fin, todo eso que tan valerosamente desarrolla el de Albacete y que tantas veces le hace salir vencedor. Como, además, acertase decorosamente con la tizona, Dámaso cortó la oreja de su primero y las dos orejas de su segundo, y tuvo una despedida triunfal. Se ha ganado mercedemente los carteles de la feria de julio.

Prologó la corrida la brillante actuación de don Alvaro Domecq, que con un toro de la divisa de Torrestrella se hizo ovacionar en todo momento; clavó hierros cortos y largos con ganancia y valor y al acertar con el rejón de muerte fue justamente premiado con una oreja.

Hubo, como decimos antes, un lleno completo y total y ello prueba, amigos, que cuando el cartel interesa, los espectadores acuden a las taquillas. Y conste que sobre la misma hora, según nos dijeron, había un importante encuentro de fútbol. Pero el cartel de toreros y los toros del conde de la Corte hicieron que las localidades se ocupasen por completo en esta tarde llena de sol. Después, al crepúsculo, las calles con muchedumbre jubilosa, aprestándose para la fiesta del fuego, en la noche pagana valenciana, en que centenares de artísticos monumentos de madera, loná y cartón se alzaron en llamas convirtiéndose en pavesas, y que son, al mismo tiempo, principio de un nuevo ciclo para otro año. Porque las fallas de Valencia, como el mito del Ave Fénix, siempre desde hace siglos, renacen con ilusión de sus propias cenizas.

Julio ESTEFANIA

OTRAS CORRIDAS Y NOVILLADAS

Gran corrida en Vélez-Málaga

VELEZ-MALAGA (Málaga), 19. Un novillo de Moreno Santamaría para rejones y seis toros de Justo Ojeda, bien presentados.

El rejoneador Juan Jiménez, palmas.

Antonio José Galán, una oreja en uno y dos orejas en el otro.

Manuel Ruiz (Manilí), vuelta al ruedo en el primero y una oreja en el segundo.

Alfonso Galán, dos orejas en uno y dos orejas y rabo en el último.

Tres orejas a Manolo Arruza en Marbella

MARBELLA (Málaga), 19.—Toros de Marcos Núñez, flojos de remos.

Curro Romero, silencio en uno y división de opiniones en otro. Rafael de Paula, una oreja en

el primero y silencio en el segundo.

Manolo Arruza, de Méjico, una oreja en uno y dos orejas y dos vueltas al ruedo en el último.

Corrida concurso

JAEN, 19.—Corrida concurso de ganaderías a beneficio de la campaña de lucha contra el cáncer. Toros de Juan Pedro Domecq, María Coronel de Núñez, Salvador Domecq, Marcos Núñez, señores de Osborne y Herederos de Román Sorando.

Los Simca 1200 se cotizan más porque se gastan menos.

El Simca 1200 es el coche usado con mejor imagen. El más duro. El que más aguanta.

Por eso, cuando usted compra un Simca 1200 está haciendo una inversión sobre seguro. A la hora de vender le darán más por él.

Más por la tecnología Chrysler que hace a los 1200, coches prácticos, confortables, de robusta mecánica y alta seguridad.

Venga a verlos y llévese el que prefiera.

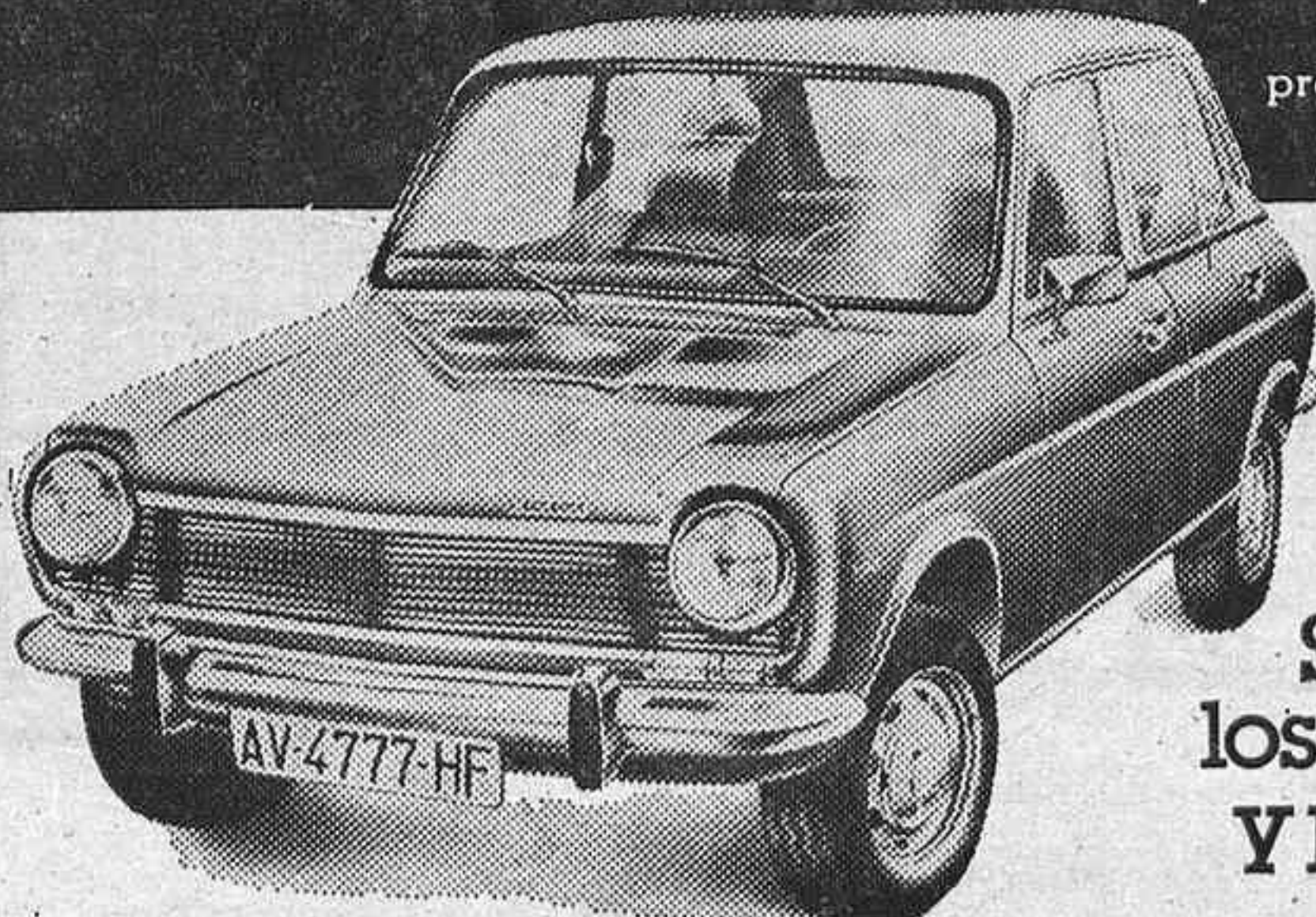

Simca 1200, los que dan más y piden menos.

SIMCA ESPAÑOLA Ayala, 89. Francisco Silvela, 85

CONCESIONARIO DE CHRYSLER ESPAÑA

NOVILLADA EN CARABANCHEL

Dos debuts poco afortunados

Pasada ya una seria gripe que nos ha tenido en cama durante algún tiempo, nos reintegramos a nuestro puesto en la tercera novillada de la temporada. Ya con el tiempo más benigno, la verdad es que poco nos divertimos. El festejo, con un cartel modesto—dos debutantes y un tercer espada poco placeado—, no dio mucho de sí, pese a que el público se mostró muy favorable a cuanto ocurría en la arena de la ex Vista Alegre y animó a la joven terna en todo momento. Lo que pasó fue que, a excepción de Juan Bellido, que anduvo más antonado, ninguno de los dos debutantes hizo nada por ganarse esos generosos aplausos del respetable. Y no cabe poner a los novillos como culpables. En esta ocasión el ganado cumplió su cometido con toda dignidad. No nos parece mal la política de la empresa de Carabanchel de traer jóvenes nuevos, es una manera de encontrar valores desconocidos, pero creemos que deben afinar más los ojeadores. El peligro de caer en la desbandada del público en la presente temporada es un riesgo demasiado caro. Digo yo. Principios requieren las cosas.

Sin llegar a gustarnos, los novillos enviados por el conde de Mayalde, bien presentados, aunque desiguales—los tres últimos fueron más serios—, cumplieron perfectamente sus cometidos, exhibiendo algunos astados genio, genio no malo, sino de reses bravas y encastadas. En general, repito, el encierro fue muy aceptable desde todos los puntos de vista.

El primer debutante, Manuel de los Reyes, de Murcia, es un muchacho con buena planta, con estatura para dominar la situación, pero anda muy verde y su valor es más bien escaso. Su presentación fue desafortunada. Con el capote quedó inédito. Su primer novillo, gachito, cómodo, no tenía problemas. Todo consistía en llevarle, enseñarle, adelantando la muleta. Y esto, mis amigos, no lo hizo el murciano. Anduvo medroso, remiso, desangelado, sin saber por dónde meterle mano al astado. Este acabaría—como el público—aburriéndose. Sin más cosas metió una estocada atravesada que hizo guardia, un pinchazo y tres descabellos. Escuchó un aviso. Al cuarto novillo le faltaban más de cinco dedos en cada pitón. Salí tremendamente escobillado, por acción, sin duda—no podemos creer otra cosa—, de haber arremetido contra las puertas de chiqueros. Su aspektor, por supuesto, no gustó al respetable. Tomó una sola vara. El público no quiso su presencia en el ruedo y exteriorizó su descontento. No había razón para retirarle a los corrales. Lástima,

pues nobleza tenía el novillo. Sus fuerzas no respondían. Manuel de los Reyes trató de agradar, pero no encontró ambiente. Trabajó para nada. Terminó el murciano de un pinchazo bajo, cinco nuevos pinchazos y nueve descabellos, por lo que nuevamente la presidencia le envió un recadito.

Volvió al coso de los Carabanchel Juan Bellido (Chocolate), joven con el oficio muy bien aprendido y muchos deseos de ser torero. No cuajó la tarde, pero dejó muestras de indudable arte. Su primer novillo tomó una sola vara. Sus fuerzas no permitían más castigo. Chocolate cogió las banderillas y puso tres pares poco afortunados. El astado llegó al engaño con ciertas asperezas, asperezas que había que limar. Bellido apuntó cosas, puso voluntad, empeño, pero no pasó de ahí la cosa. No hubo entendimiento alguno entre toro y torero. Mató de una estocada. Hubo algunos pañuelos en los tendidos—¿pidiendo qué?—y el cordobés, claro está, dio la vuelta al ruedo. Mejoró su labor con las banderillas Chocolate en su segundo novillo. Los dos primeros fueron buenos de ejecutoria. Pero falló en el tercero, en el que estuvo a punto de sufrir un serio traspies. El novillo, aunque broncote, se dejó hacer. Aquí Juan Bellido se mostró torero, logrando momentos felices, con muletazos de bello trazado, aunque faltó unidad y ligazón a su labor. Todo ello hizo que el público no entrara y se enfriara el ambiente. Mató de una estocada y descabello. Se pidió la oreja, que la presidencia otorgó, para nosotros un tanto generosamente. Por supuesto que Chocolate hizo lo más—lo único—torero de la tarde.

El segundo debutante, de Colombia, Gustavo Macías (Chiquilín), pasó con más pena que gloria. Su primer novillo, un tanto abecerrado, salió un tanto distraído y gazapón. No nos gustó. Pero tampoco nos gustó el colombiano, en quien no vimos nada digno de tenerse en cuenta o mejor de reseñarse aquí. Bulló sin orden ni concierto, exhibiendo poco oficio. Sufrí una voltereta de la que salió ileso. Mató de una estocada. El último novillo fue rabón, más serio que los anteriores "mayaldes". No ofreció grandes dificultades. Chiquilín puso, sí, gran voluntad y hasta valor, pero no pudo con el genio de su enemigo. Era mucho novillo para el debutante. Hubo sustos, atropellos y carreras en su quehacer que nos tuvieron en viño hasta el final. Se le vio impotente para sacar algo positivo del animal. Terminó de una buena estocada.

EME-CONDE

MEJORA DE PARRITA, HERIDO EN VALENCIA

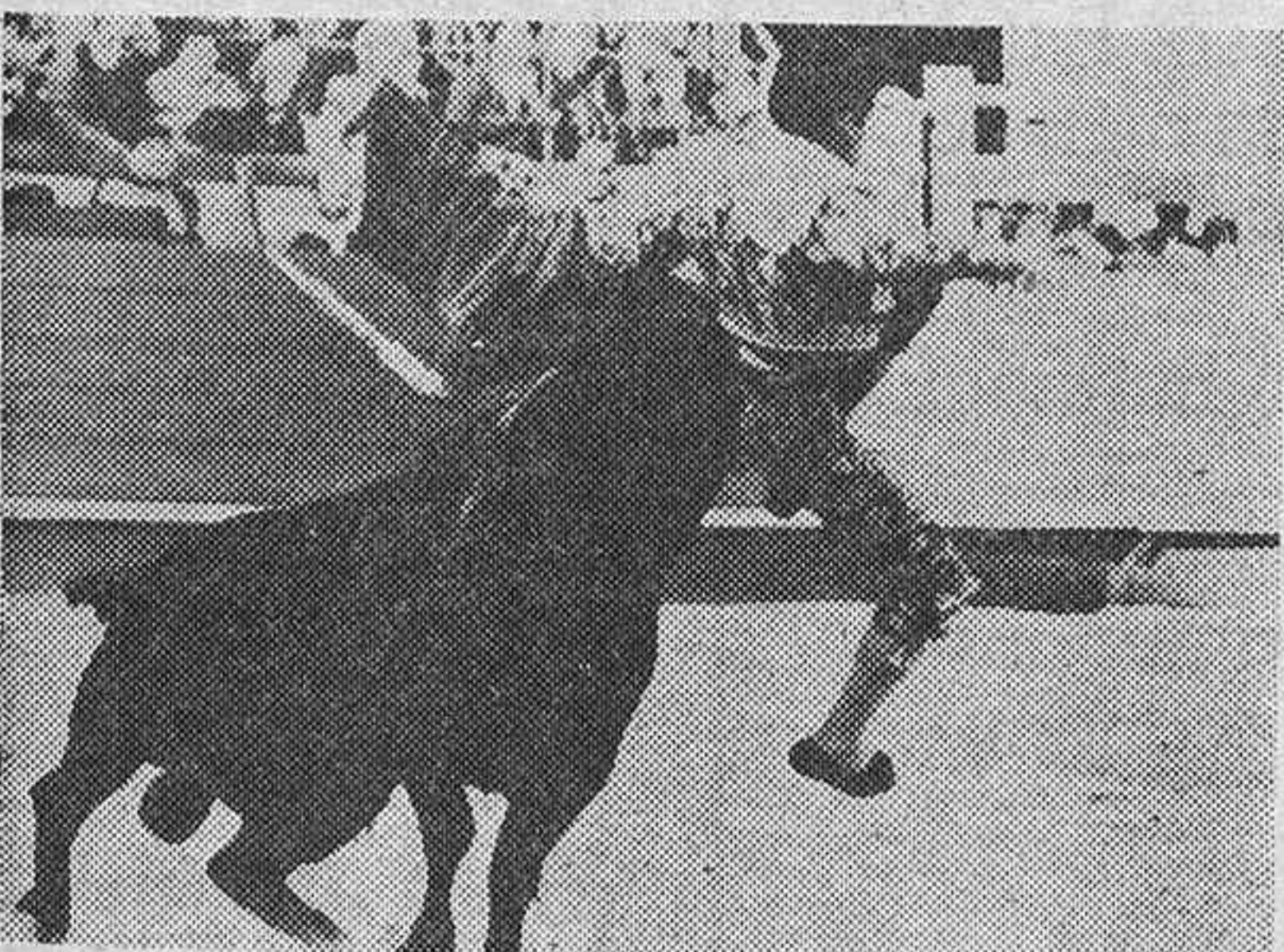

En el sexto festejo fallero, un toro de Alvaro Domecq cogió e hirió gravemente al matador Agustín Parra (Parrita). Aunque lo espectacular y emocionante del accidente—recogido certamente en esta foto—hizo temer peores consecuencias (el pronóstico del doctor Felipe de Luz era inicialmente alarmante), las últimas noticias recibidas de Valencia anuncian la notable mejoría del herido, que pasó la noche tranquilo y sin fiebre; de no surgir complicaciones hoy lunes, por vía aérea, será trasladado a Madrid para ser ingresado en el Sanatorio de Toreros. (Efe.)

LOS PLANES DE LA EMPRESA MADRILEÑA

El domingo próximo no torea Benjumea

- Le sustituirá El Inclusero en la corrida inaugural
- Dieciocho corridas de toros, dos novilladas y ocho alternativas en San Isidro
- No veremos miuras ni palhas en la feria de este año, que comenzará el 14 de mayo
- El fútbol televisado, inesperado competidor: el domingo 11 de junio, el Suecia-España
- En abril y junio, sólo novilladas

Ya no torea el próximo día 26, Domingo de Resurrección (fecha tradicional de inauguración oficial de la temporada en la plaza Monumental madrileña), el matador de toros Pedrín Benjumea. El diestro ha tenido no sabemos qué diferencias con la empresa y a última hora ha sido sustituido por El Inclusero. Se mantienen en el cartel los otros dos anunciados, Antonio Rojas y Rayito de Venezuela, que confirmará, con toros de Ruiseñada, su alternativa.

De los restantes e inmediatos planes de la temporada en las Ventas se sabe que habrá novilladas los domingos 2, 9, 16, 23 y 30 de abril, y también se anunciará otra el primero de mayo, Fiesta del Trabajo, en la que si trabajarán tres novilleros. El 7 de ese mes comienzan de nuevo las corridas de toros; ese domingo actuará el matador Pablo Sánchez (Barajitas), que así ve premiados sus méritos y desvelos en favor de la fiesta.

La feria de San Isidro

El 14 de mayo comienza la feria de San Isidro de 1978. La empresa madrileña se va a "jugar el tipo", no sólo van a ser los



Fernando Jardón, "mandamás" de la empresa madrileña

toreros quienes arriesguen; organizar en tiempos de crisis económica, tarde tras tarde, durante veinte consecutivas, festejos taurinos es una auténtica proeza. Dieciocho corridas de toros—del 14 al 31 de junio—y dos novilladas el 3 y el 4 de junio—sábado y domingo, respectivamente—es el plan previsto.

GANADO

Sin que sea el que damos el orden previsto—el plan completo se ha "cocido" en Valencia, donde han coincidido Fernando Jardón y Juanito Martínez—, se saben ya las ganaderías que vendrán a la feria: Baltasar Ibán, Los Guateles, Pablo Romero, Atanasio Fernández, Manuel Arranz, Alonso Moreno, Luciano Cobaleda, Victorino Martín, Celestino Cuádril, Saltillo (Moreno de la Cova), La Laguna (procedencia de Moreno Yagüe), El Campiño y, creemos que por primera vez en una feria madrileña, Sotillo Gutiérrez. Faltan, como comprobarán, cinco corridas por designar.

Es curioso consignar que de todos los Pérez Tabernero el único que trae sus toros a Madrid es don Antonio, propietario de los famosos "apés". Después de muchos años se ha de notar la ausencia de los productos de Juan-Mari, hierro tradicional en la isidrada. También lamentarán los aficionados que no se lidien miuras ni palhas, legendarias divisas de gran fuerza taquillera.

Alternativas

Ocho confirmaciones de alternativa en la feria-78. Además de Manili y Macandro, "remacharán" su doctorado en San Isidro Parrita, José Luis Palomar, Nifio de Aranjuez, Nimeño II, Ortega Cano y Luis Miguel Moro, paisano de El Viti, e hijo del alcalde de su pueblo salmantino.

Después de la feria

Acabado el serial—o el ferrial, como prefieran—, volverán los festejos menores: novilladas a todo pasto. En junio tendremos presentaciones interesantes—aunque se salve que por ahora



Juanito Martínez, el "responsable" de la feria isidril

no veremos a promesas tan taquilleras como Emilio Muñoz, el niño prodigio, y Espartaco, revelación en Castellón, "producto" de la casa Lozano—. Los chavales sevillanos ambos, tienen otros planes no sé si más ambiciosos, pero por lo menos más cómodos. Madrid nunca es cómodo y en una tarde infortunada se puede venir abajo todo un castillo de naipes.

Habrán, pues, novilladas los días 11, 18 y 25 de junio (además de

las dos ya apuntadas pertenecientes al programa isidril).

Competencia televisiva

Este año tiene que competir la empresa madrileña, y algunas de otras capitales, con un enemigo con el que, a esas alturas de las temporadas (taurina y futbolera), no se cuenta otros años: los partidos internacionales televisados desde la Argentina.

Así, por ejemplo, el 11 de junio será retransmitido desde Buenos Aires el encuentro España-Suecia. Aunque el partido comienza a las siete y cuarto de la tarde, la hora coincide con la de la corrida en las Ventas—mediada poco más o menos en ese momento—y la gente preferirá presenciar un espectáculo gratuito desde su casa que ir a la novillada.

También habrá por los dos canales de Prado del Rey, en fechas y horas aún no previstas—o no conocidas todavía—, conexiones con el Mundial argentino, lo que lógicamente redundará en perjuicio del espectáculo taurino.

Como no todo va a ser fútbol, también se podrá presenciar en la pequeña pantalla, vía satélite, la despedida de Paco Camino en la plaza Monumental de la capital mejicana. La corrida se celebrará el sábado, 1.º de abril.

PORTACUCHILLAS Y MOLETEADORES FORZA

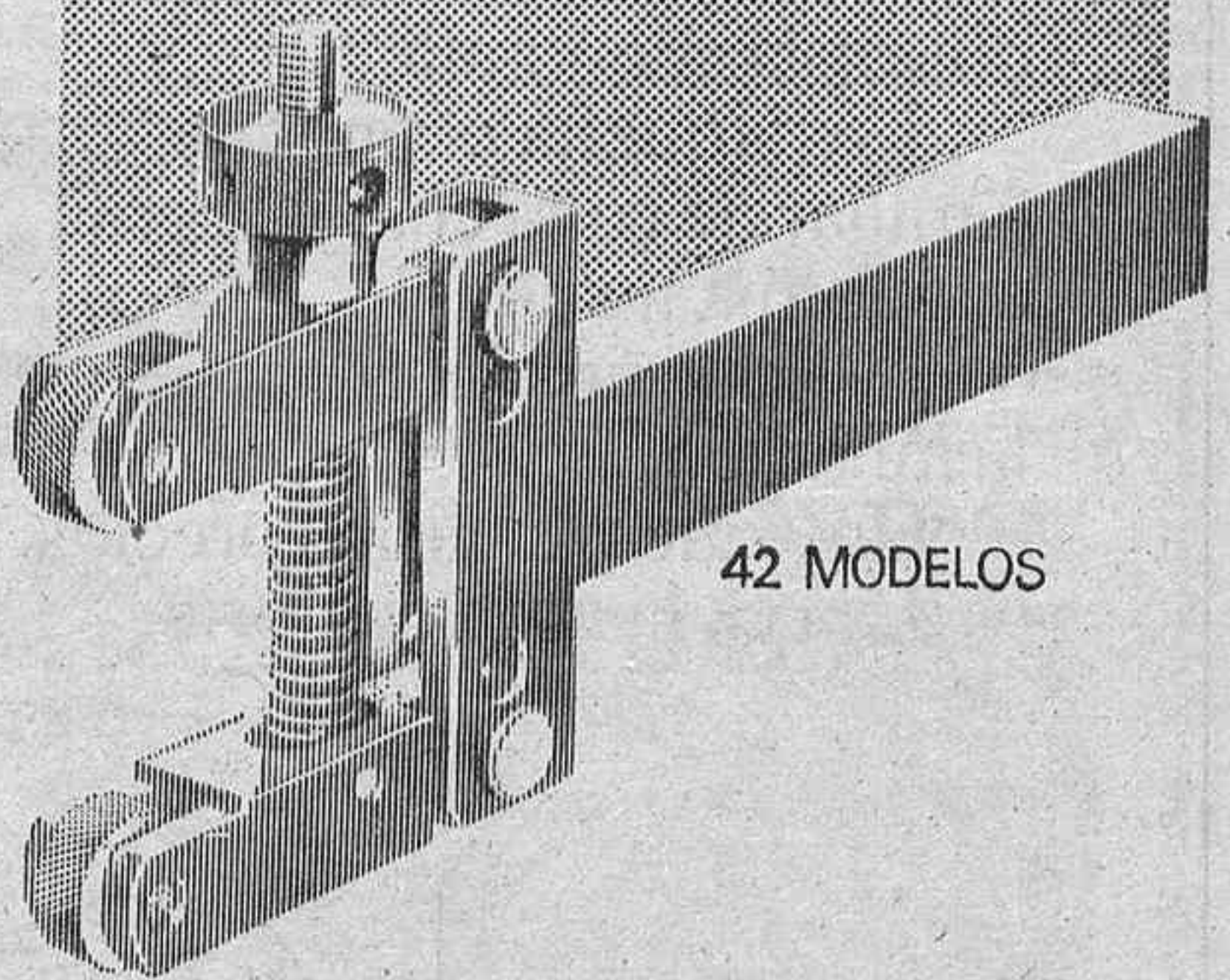

42 MODELOS

FORZA

S. A. DE HERRAMIENTAS ESPECIALES
C/ Ferrocarril, 6 - Teléfono (945) 25 17 73 - VITORIA

Lolerry
BALANZA ELECTRONICA
Peso - Precio - Importe
Doctor Santero, 8. Teléf. 2537027. MADRID

JOYA DEL LUNES
Teléfono
222 64 50

MARKEVITCH CON LA ORQUESTA DE RTVE: HOMENAJE A JACQUELINE PICASSO

Con Leonide Massine y Tamara Karsavina como principales intérpretes de la compañía de ballet de Diaghilev y Ansermet al frente de la orquesta, se estrenó en el teatro Alhambra de Londres el 22 de julio de 1919 "La tricornio" de Manuel de Falla. Los decorados eran de Pablo Picasso, el genial pintor catalán nacido en Málaga como él se autodenominaba.

Venida a España Jacqueline Picasso, viuda del célebre pintor, Igor Markevitch ha aprovechado su estancia para homenajearla, ofreciendo en su concierto, con la orquesta de RTVE, "El sombrero de tres picos", de Falla.

Markevitch es artista internacional y sus versiones son siempre de maestro, de gran maestro, y la primera en notarlo es la misma orquesta. Su carisma es grande, y todo él, su manera de entender la música, hace que desde el primer violín de la orquesta hasta el último oyeante se sientan atraídos por su gran fuerza expresiva. Muy bien su Falla.

La tercera sinfonía de Schubert fue "dicha" toda ella con gran sensibilidad, consiguiendo un in-

mejorable (dando su auténtico valor a la palabra) minueto, que dirigió con elegancia y exquisito buen gusto. El éxito culminó con una versión de "Scherzade", de Rimsky-Korsakoff, igualmente magistral. ¡Qué riqueza de colorido!

Markevitch es una de esas figuras que son siempre recibidas con entusiasmo y alegría. Sus producciones son interesantes y todos aprendemos y disfrutamos de su música.

EL REVERSO DE LA MONEDA

Exacto. En este caso el reverso de la moneda lo constituyen los conciertos ofrecidos en el Teatro Real por la orquesta de cámara de Cluj y en la Zarzuela por la pianista Annie Fisher. Habrá que insistir una vez más en que solistas, directores u orquestas de la categoría de los mencionados no tienen razón de ser contratados cuando hay intérpretes y orquestas españolas (las orquestas de

"provincias" también podrían tener su oportunidad en Madrid por el mismo motivo) de más categoría o cuando menos similar, sin fácil acceso a actuaciones en salas como las mencionadas.

Sólo sería aceptable si estas programaciones se basaran de alguna forma en un sistema de intercambio y si mientras nosotros escuchamos a la orquesta de Cluj, nuestra orquesta de Valencia o de Sevilla fueran escuchadas más allá de nuestras fronteras. Pero de momento no es así, aunque parece que se está contemplando, y las ideas no faltan, así como la buena voluntad.

Fernando PUCHOL

Primer recital del ciclo "Música y canto" en Campsa

En el salón de actos de CAMPSA ha tenido lugar el pri-

mer recital del ciclo "Música y canto" programado por esta compañía para el año 1978. Se presentó el grupo de Jóvenes Intérpretes de Opera Eurídico, compuesto por Young-Hoë Kim-Lee (soprano), Ricardo Jiménez (tenor), Francisco Matilla (barítono), Jesús Sanz Remiro (bajo) y Ramona Sanvy (pianista).

En la primera parte, "Reconciado histórico de la ópera italiana", interpretaron fragmentos de obras de Monteverdi, Scarlatti, Rossini, Donizetti, Vellini, Verdi, Puccini y Cilea. La segunda parte estuvo constituida por una selección de la ópera Don Pasquale, de Donizetti.

La representación tuvo un gran éxito, contando con la asistencia del subdirector general de Arte Lírico y Coreográfico, ilustrísimo señor don Alvaro León, así como críticos musicales de diversos diarios madrileños.

Las interpretaciones del grupo fueron calurosamente ovacionadas por el público asistente.

COLUMNA POP



Algo más que un disco: "Saturday

night fever" / Bee Gees

Quando llega a las manos del comentarista un disco rodeado de la aureola de éste, hay dos caminos fáciles para enjuiciarlo o dejarse llevar por los ditirambos y por el éxito comercial que ya está teniendo el disco fuera de nuestras fronteras y alabarlos sin medida o reaccionar ante tanto triunfalismo, apoyado en un lanzamiento cinematográfico, y arremeter duramente contra él. Y ninguna de ambas soluciones nos parece justa. Sabemos que la mitad de los títulos que componen este doble álbum han sido éxito fortísimo en las listas americanas. Sabemos que la película a la que pertenecen está siendo lanzada a base de millones en todo el mundo. Lo que no significa ni que las canciones sean excepcionales ni tampoco que sean execrables. Del talento de los Bee Gees, intérpretes de seis de las canciones, escritores de otras dos, en las voces de Yvonne Elliman y Tavares, y creadores de toda la idea de la banda sonora de la película, ya habíamos tomado medida a lo largo de casi doce años de historia. Su rock romántico, fuertemente potenciado por orquestaciones profundas y emocionalmente marcado en la parte vocal, les había creado un prestigio indiscutible. Aunque no parecían el grupo ideal para encargarse de la banda sonora de una película que tiene una discoteca, y la música discotequera, como principal protagonista. Han sorprendido a propios y extraños con canciones como el "Staying alive", que se salen totalmente de su línea y se insertan en el mundo rítmico que la película refleja. Porque "Saturday night fever", o "Fiebre de la noche del sábado", es la historia de una juventud frustrada por la monotonía de una vida gris, que encuentra su propia razón de vivir cuando cada noche de sábado se reúne en una discoteca para dedicarse a una actividad reconfortante para ella: el baile. Esos "ritos tribales" que reúnen a los ciudadanos por edades han sido estudiados por escritores de la talla de Tom Wolfe, que situó su observación en Londres, y por Nick Cohn, que la centró en Nueva York. Del trabajo de Cohn se ha extraído la idea central de la película. Y de la película, esta banda sonora que hoy nos ocupa. Además de Bee Gees, Tavares y Elliman, ya citados, hay en el disco nombres como Walter Murphy, M. F. S. B., Trammps, Kool and The Gang y K. C. & The Sunshine Band. O sea, carne de discoteca. De todas formas, sin la película detrás y lo que significa de mitificación del mundo discotequero, este doble álbum carecería de la trascendencia que crítica y público le están dando. Lo que no quiere decir que contenga mala música.

José R. PARDO

PARA ESTABILIZAR LA ECONOMIA HAY QUE EMPEZAR POR ESTABILIZAR LOS PRECIOS.

A todos nos interesa estabilizar la economía.

La pequeña economía familiar de cada cual y la gran economía nacional.

A todos nos interesa frenar la inflación.

Hay que frenar los precios. Esa es la convocatoria.

Ese es el compromiso. Estabilizar los precios. En bien de todos. De los compradores de manera inmediata.

De fabricantes y comerciantes a muy corto plazo.

Porque estabilizar los precios puede ser el primer paso para estabilizar la economía.

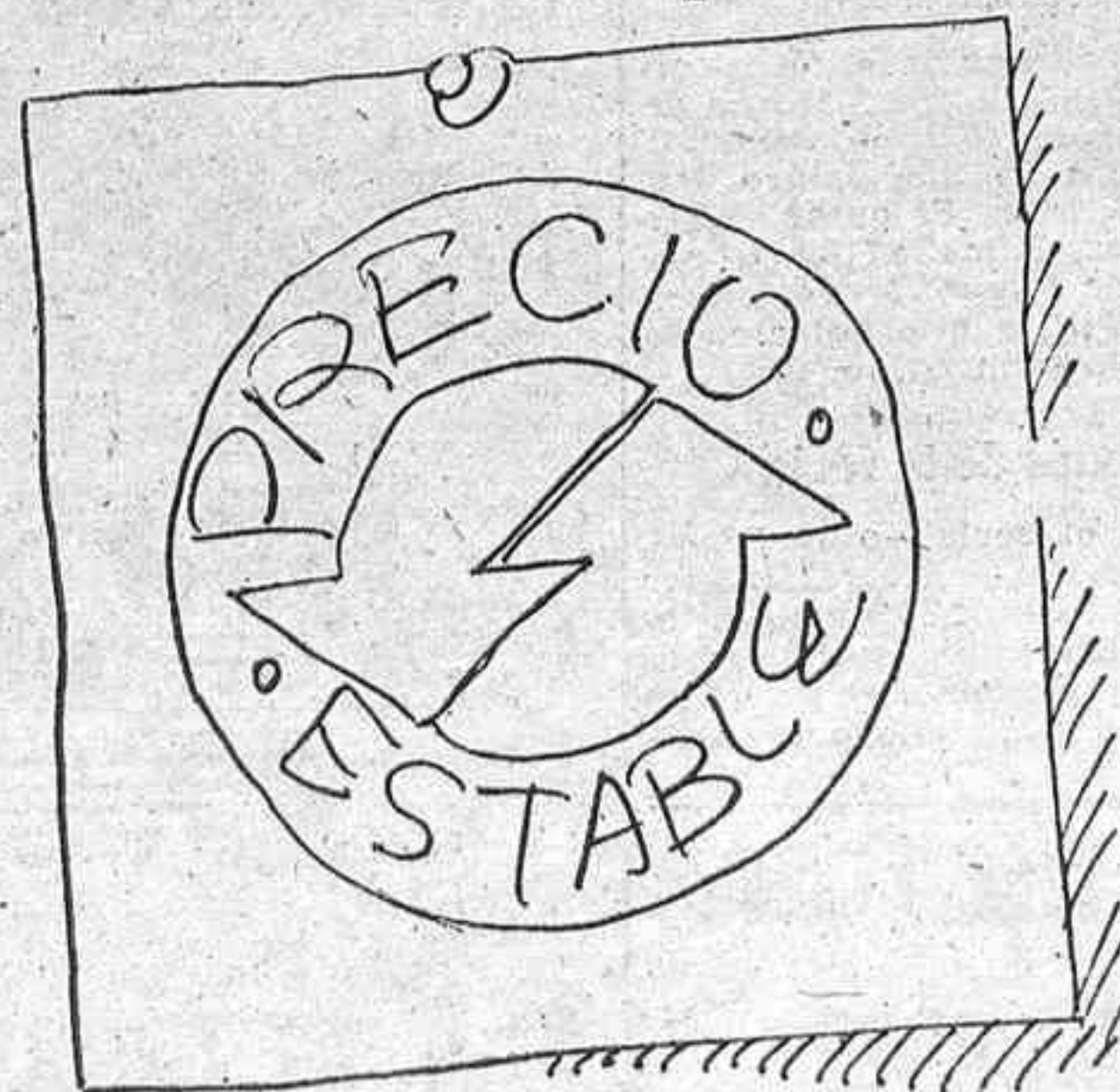

MARILYN Y RICARDO PEREZ

DIEZ DISCOS PARA ESCUCHAR

- 1 (1) Greatest Hits, etc. Paul Simon
- 2 (2) Res no es Mesqui Joan Manuel Serrat
- 3 (5) Survivor Eric Burdon
- 4 (3) Rain Dances Camel
- 5 (7) French Kiss Bob Welch
- 6 (4) Alenar María del Mar Bonet
- 7 (9) New Horizon Isaac Hayes
- 8 (6) 7 anys i 1 dia La Trinca
- 9 (10) Soledad Bravo/Rafael Alberti S. Bravo y R. Alberti
- 10 (—) Saturday night fever Bee Gees

HA NACIDO UNA ESTRELLA

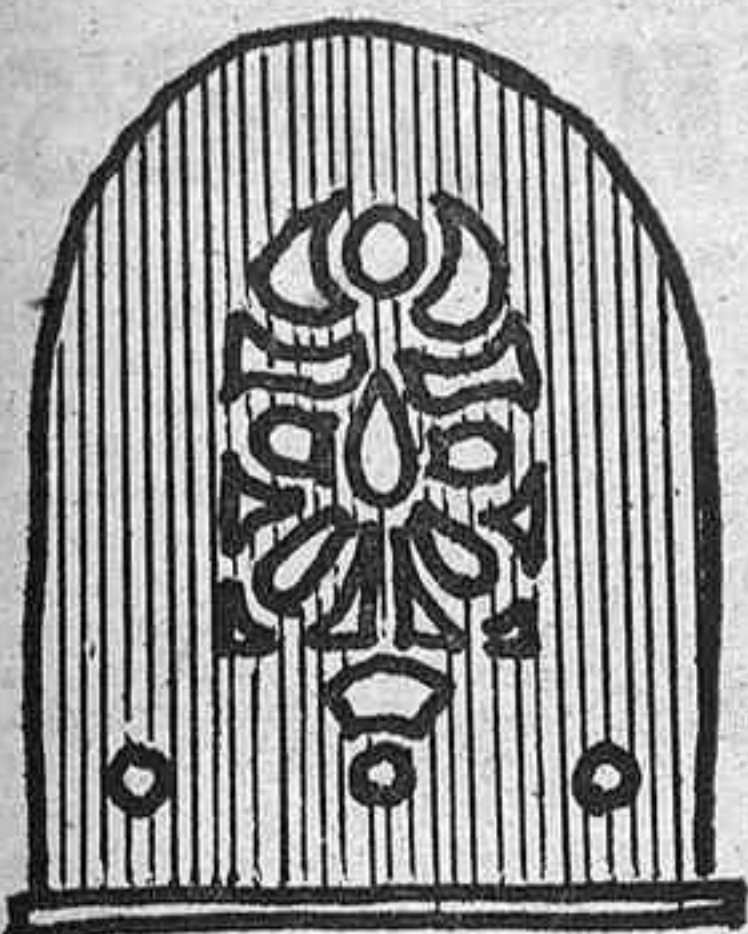

Publicidad y programas: Un difícil maridaje

Según como se mire y quién sea el que lo observe, la publicidad puede ser la mayor bendición o la mayor desgracia para una emisora de radio. Para nadie es un secreto que sin publicidad los medios privados de comunicación, incluidos nosotros, la prensa, no podríamos sobrevivir, porque los precios de venta ni cubren ni se acercan a los costes de producción. Y si eso sucede en un periódico, que tiene un precio de venta, imagínese lo que ocurre en la radio, donde ninguna emisora cobra un canon por conectar con ella, ni incluye un impuesto en la compra o tenencia de receptores para sufragar su propio mantenimiento.

No quedan más que dos remedios: la publicidad o la subvención. Con dinero estatal funciona la red de emisoras de Radio Nacional de España, que así puede permitirse no aceptar publicidad de pago, aunque ha de someterse a otros condicionantes de tipo oficial. Con dinero publicitario han de vivir todas las demás, pese a que a veces su déficit haya sido cubierto por diversas organizaciones, como el Movimiento, en el caso de la REM o la CAR, y los sindicatos oficiales, en el caso de la CES. Pero esto no son otra cosa que parches cuando no llegan los ingresos por otro sitio, al igual que una empresa privada recurriría en ese caso al crédito bancario... o al ministerial.

De esta forma la publicidad se convierte en dueña y señora del porvenir de las emisoras de radio. La mayor parte de las veces, emisora y anunciantes tienen la suficiente inteligencia como para complementarse sin que ninguna de ambas resulte perjudicada. Otras veces, la necesidad de publicidad obliga a la emisora a aceptar programas "patrocinados" de escaso interés para el público. Suelen ser anunciantes de poca monta, que gustan de aparentar e imponen su presencia ante el micrófono para explicar las bondades de sus productos. Ante voces no acostumbradas al medio y formas rudimentarias de expresión, el oyente cambia de sintonía y el mensaje publicitario se pierde. No queremos dar nombres, pero son varios los anunciantes que hoy día emplean esta técnica en algunas emisoras madrileñas. ¿Por qué no dejan el difícil arte de hacer publicidad a los profesionales?

Hubo una vez una emisora a la que se le ocurrió la idea, tan sencilla como el mismísimo "huevo de Colón", de programar alternativamente disco-cuñía publicitaria, con lo que el oyente sabía que no se iba nunca a tropezar con largas "guías comerciales" que durante muchos años aburrían a los oyentes radiofónicos. La fórmula, que convirtió a Radio Peninsular en "la más musical", funcionó así durante mucho tiempo, pero la actual moda es la de "espacios patrocinados", en los cuales las normas legales imponen un porcentaje determinado de publicidad sobre el tiempo total.

Lo difícil de verdad es conjugar la publicidad con la programación. Tan difícil que son muy escasos los espacios que lo consiguen. Ahora mismo se nos viene a la memoria "El gran musical" de la mañana de los domingos en la cadena SER, donde público y locutor se ponen de acuerdo para corear los mensajes publicitarios y donde una marca de productos cosméticos juveniles emplea para su promoción una voz y una presencia joven que hablan el lenguaje de las destinatarias de su publicidad. En ese programa, la simbiosis entre publicidad, incluida la musical, y programa es perfecta. Pero desgraciadamente el caso no es frecuente, lo que a veces hace parecer que la publicidad es una carga superflua que está ahí, dentro del programa, pero sin tener nada que ver con él, lo que es un peligro, pues de no cumplir su objetivo, ese dinero de los anunciantes puede retraerse, imposibilitando la propia continuidad del programa.

Equipo ESTEREO

Ha nacido una estrella. Una estrella de la canción, una canzonista. Se llama Isabel Pantoja. No la conozco ni me importa conocerla fuera de donde la vi y la oí. La vi y la oí en su sitio, en "Cantares". Y volveré a oír la cuantas veces cante. Es una maravilla como cantante, como actriz, como española, como sevillana y como trianera. Es, además, una hija que se emociona recordando a su padre, ahora que tanto se habla—y se practica—eso de la "ruptura generacional". ¡Cosas! Bien, el padre de Isabel Pantoja era Juan Pantoja (El Chiquetete), que tampoco sé quién era, porque en esto lo ignoro todo. Lauren Postigo, presentador de "Cantares", explicó a la audiencia quién era aquel hombre, aquel cantaor que formó con Flores y Molina el trío que se llamaba Los Gaditanos, al que no oí jamás. Mi ignorancia, pues, es supina. Tanto como es ahora mi entusiasmo después de ver y oír en "Cantares" a Isabel Pantoja, joven, llena de porvenir, de simpatía, de "ángel", de duende, de electricidad comunicativa que volvió del revés a El Corral de La Pacheca, sede y trono de "Cantares". Y tampoco estuve nunca en este "tablaó" ni conozco a Lauren Postigo ni a Miguel de la Hoz. No he cruzado palabra con ellos. Hablo de ellos por lo que veo y como veo "Cantares", programa en el que no creí y me ha ido ganando cada viernes por cómo es, cómo lo hacen y lo que expresa, además de lo que "tiene dentro". Porque lo que "Cantares" tiene dentro es precisamente "eso" que parece está perdiendo esta España de "rock y rollo" y esta televisión nuestra que quiere ir a buscar fuera, por ahí, al mundo, tonterías para traerlas a programas supuestamente estelares...

Sé que no es corriente traer a este lugar de honor de la página dedicada a televisión cuestiones adjetivas de TVE cuando suele ser ocupada por otros temas de más contenido y puede que, a lo mejor, de más trascendencia. Pero modestamente creo que el viernes hubo

en TVE algo de mucho contenido y de honda trascendencia. Esta: que, ni la raza, ni la chispa, ni el duende, ni el talante españoles mueren. Otra generación llega, amigos, sucediendo a la de "las grandes" que fueron, y a las que, siéndolo también, todavía están: Lola, Rocío, Juanita, Paquita..., y ahora Isabel. Isabel Pantoja. De ella dijo el maestro Juan Solano en pantalla, con autoridad que supongo nadie le discute, como autor de éxitos conocidos y reconocidos, esto: "Brilla por su belleza, por su juventud y por sus calidades artísticas. Podemos estar tranquilos todos los autores españoles, que está perfectamente asegurado el presente y el futuro de la canción española." Lo transcribo de "mi" grabación, porque uno graba los programas. No pide referencias. Menos a los autores...

Miguel de la Hoz realiza muy bien; pero el sábado, además de bien, estuvo inspirado "metiendo" en plano corto, con precisión y oportunidad, un rostro de mujer madura que lloraba cuando Isabel cantaba, por vez primera en recuerdo de su padre, "Qué bonita que es mi niña". Y cantó entre ovaciones de entusiasmo...

Bien, pues esto es televisión, y ésta es, aunque pese a algunos, TVE muy española, porque está poniendo en su lugar lo nuestro, como la francesa "hizo" a las "patachoues", revivió a las "piaff" y cualifica a sus "chansonniers"; la inglesa cuida a su gente y la italiana a sus "carrás", "dalidas", "milvas" y "minas". Nosotros, en cambio, nos embobamos con las "minas", "milvas", "dalidas", "carrás", "patachoues" y todo eso a cambio de nada en ellos. ¡Vamos a ser serios y poner a cada quien en su sitio, y a lo español, arriba, no por patriotería, si alguien lo quiere, tampoco por patriotismo simple. Sino sencillamente porque cuando es bueno, como "Cantares" y como Isabel Pantoja lo son, es mejor. Y en paz.

VIRIATO

TVE: PROGRAMAS CUENTAS CLARAS EN "MAS-MENOS"

- LUNES**
- PRIMERA CADENA**
- 18.45. CARTA DE AJUSTE.
 - 14.00. APERTURA Y PRESENTACION.
 - 14.01. AVANCE TELEDIARIO.
 - 14.05. PROGRAMA REGIONAL SIMULTANEO.
 - 14.30. TELEDIARIO. Primera edición.
 - 18.20. ESPECIAL VACACIONES: "Seis osos y un payaso" (1972). (El payaso Chibulka pierde su empleo en el circo Bonifac, donde su número de los seis osos ha sido sustituido por otro de cerdos amaestrados. Chibulka—que es un maestro del disfraz—se coloca de cocinera en un internado.)

SEMANA SANTA

Ayer, Domingo de Ramos, comenzó el ciclo de los Días Santos para la liturgia y los fieles de la Iglesia católica. TVE modifica, si no sustancial, al menos adjetivamente, la programación de esta semana, Semana Santa.

Mañana, en lugar de "Mundo noche", que ya ha concluido, será emitido un Musical Especial titulado "Tomás, el Abulense", dedicado al maestro Tomás Luis de Vitoria (y, a partir del día 7, el nuevo "Dos por dos", presentado por Isabel Tenaille y Mercedes Millá, que "hereda" la hora que tuvo durante tanto tiempo "Fiesta", y después, "Escala Internacional", que, al parecer, reaparecerá otro día grabado en el hotel Reina Sofía, de Barcelona). Jueves y Viernes Santos, en directo desde el monasterio de Guadalupe, Santos Oficios. El Viernes, además, desde Roma en directo, Via Crucis en el Coliseo. Y por la tarde, Concierto, con "El Mesías", de Haendel, y "La historia de Job", "ballet" de Rober Joan, en TVE 1, y "La Pasión, según S. Mateo", en TVE 2. Como Especial Vacaciones y otros espacios cinematográficos, serán emitidos: el Miércoles, "Las campanas de Santa María", de Leo Mac Carey, con Bing Crosby, a las 3.20; el Jueves, "El Cristo del Océano", de Ramón Fernández, con Perla Cristal y Nino del Arco; "El milagro de Malakúas", de Bernhard Wicki, con Horts Bullman y Christian Munch como intérpretes, a las 9.5, en lugar del habitual Misterio, y el Viernes, a las 10, "El rapto de Santa Ana", de Harry Falk, con Robert Wagner, filmada en 1975 (policíaca, con la acción en Arizona), y el Sábado, en Primera Sesión, el filme "Nuestro propio hogar", también filmada en 1975 por Robert Day, con Janson Miller y Pedro Armendáriz de intérpretes, y Acción en Cuernavaca (Méjico).

Por último, Sábado Cine dará "Demetrius y los gladiadores" (1954), de Delmer Davis, con Victor Mature y Susan Hayward, y el Domingo de Resurrección, a las 12, bendición "Urbi et Orbi" del Papa Pío XII, en directo desde Roma. Miércoles, jueves y Viernes Santos, al cierre (después de Última Hora), habrá charlas religiosas de cinco minutos, con el título genérico de "Mañana es...".

- 16.55. NATACION. Campeonato de España.
 - 18.15. AVANCE TELEDIARIO.
 - 18.20. UN GLOBO, DOS GLOBOS, TRES GLOBOS: ¡Abrete, Sésamo! Las aventuras del oso Colargol. El monstruo de Sanchezstein.
 - 19.30. 300 MILLONES.
 - 20.30. TELEDIARIO. Segunda edición.
 - 21.05. ESTUDIO ESTADIO.
 - 21.45. GRANDES RELATOS: El aventurero Simplícissimus: "El cazador de Soest". (Simplex ha escapado del campamento croata, pero ha caído en manos peores. Todo son requerimientos, y nada sanos, por cierto, por parte de sus amos, y al final su "honra" ha quedado en entredicho, siendo entregado a los soldados. Es enviado con cargos de herejía a presencia del auditor de la Inquisición, que lo condena a la hoguera previo su paso por la tortura. Pero una vez más, la fortuna vuelve a sonreírle, y su amigo Ulrich, a quien no pensaba volver a ver, salva su comprometido pellejo.)
 - 22.45. ULTIMA HORA. DESPEDIDA Y CIERRE.
- SEGUNDA CADENA**
- 18.30. CARTA DE AJUSTE.
 - 19.00. PRESENTACION Y AVANCES.
 - 19.01. AVANCE INFORMATIVO.
 - 10.05. POLIDEPORTIVO.
 - 10.30. REVISTA DE CINE.
 - 21.15. REDACCION DE NOCHE. DESPEDIDA Y CIERRE.

"Más-menos" es programa que empezó de puntillas y pisa fuerte. Muy fuerte. No sé de quién es el mérito, ni me importa. Conozco "a quien veo", y el espectador ve a Luis Angel de la Viuda, director del programa. Supongo que detrás hay un equipo importante, muy unido y entusiasta, que redacta, acopia, prepara y dispone el espacio. Y un realizador que coordina el todo, y lo hace muy bien.

Los temas suelen ser abstrusos; pero sólo en teoría, porque a la hora de la verdad, que es la hora de la antena, cuando hay que entrar "en corto y por derecho", el espacio sale fluido, intenso y con ritmo. Y además sale "claro"; es decir, inteligible para los más, que es como y para quienes hay que hacer los programas en televisión. No importa que se hable de macroeconomía, como hace poco, o de economía de mercado, de empresa, social o humanística y se haga a través de coloquio, antes muy cualificados por su ciencia y experiencia. Incluso por catadráticos, algunos a los que es difícil hacer perder en televisión su "aire" de cátedra en espacios distintos, porque, la verdad, en "Más-menos" hablan a pie de tierra para que lo entendamos todos.

Claro que, en honor de la verdad, el señor De la Viuda ayuda lo suyo para que este clima se produzca. Y se produce. Interroga, conduce, lleva al interlocutor a un "terreno burgalés" de "pan, pañ" y "vino, vino". Y así lo más complejo se aclara. Co-

mo ocurrió el viernes cuando "Las cuentas de la Iglesia", que es cosa importante. Intervinieron el profesor Albiñana, catedrático de Hacienda Pública; don Alberto Rodríguez, consejero de Administración de Diócesis, y el padre Herráez, gerente del Episcopado Español. Todo quedó claro y aclarado porque además el programa "melodiza" ahora lo abstruso en letras muy legibles, agrupando conceptos. Además hubo en este espacio una encuesta, modelo como muestreo, pues fueron interrogadas gentes urbanas y del medio rural de edades, además, distintas y aclaradamente por el "porte" de muy distinta condición social también. Y dos sacerdotes; uno, "clásico", párroco; otro, joven, posconciliar en el talante y en las ideas renovadoras. Lamentablemente el programa supo a poco. Siempre sabe a poco "Más-menos" y empieza a concluir cuando adquiere "temperatura". Es una lástima. ¿No habría forma de darle más tiempo? Lo necesita, de verdad, y hasta ahora jamás ha defraudado ni en los temas, que tienen ámbito y resonancia nacionales y tienen, por tanto, preocupación humana e interés humano. Tienen incluso eso tan difícil de tener en televisión: sencillez correcta, bien casada con la operancia gráfica y discente.

Otros espacios de "supuesto" interés específico carecen de interés y de especificidad. Le sobran, en cambio, tiempo y protagonismo.

SALAMANCA

HOY LUNES, ESTRENO

Una nueva película del auténtico ídolo de la canción española:

MANOLO ESCOBAR

"PRESTEMELA ESTA NOCHE"

CON PERLA FAITH · ANTONIO GARISA · NARCISO IBÁÑEZ MENTA · GILDA HADDOCK
MARY SANTPERE · ALEJANDRO ULLOA · RAFAEL HERNANDEZ

LA REPRESENTACION DE MARILYN PUPO Y JOSE SAZATORNIL "SAZA"

DIRIGIDA POR TULLIO DEMICHELI · UNA COPRODUCCION HISPANO-PANAMEÑA
ARTURO GONZALEZ · MADRID · CORPORACION KENEBEC, S.A. PANAMA

GANCIONES EN DISCOS BELTER · EASTMANCOLOR

Hay cosas que no deben prestarse nunca. Claro que si es sólo por una noche... — Mayores de 14 años y menores acompañados

NACHA GUEVARA, EN EL KING'S

¡AHORA...!

Desde HOY LUNES,
en el cine

SAINZ de BARANDA

7 MESES EN CARTEL



La octava presenta:

a MIGUEL ARRIBAS

bajo GARMEN MAURA cabe JOSUÍN HINOJOSA con
ENMA COHEN contra de desde en entre hacia para
por según so sobre sin ROBERT REDFORD
y tras



en
Tigres de papel

una película en color de
FERNANDO COLOMO

PREMIOS:

- Luis Buñuel (revelación año), a Fernando Colomo
- Long-Play: Mejor película del año
- TVE (revista cine): Una de las cinco mejores películas del año
- Ocho nominaciones del Círculo de Escritores Cinematográficos

MAYORES DE 18 AÑOS

La aparición de Nacha Guevara en Madrid fue un acontecimiento de primera categoría. Era un nombre desconocido para la mayoría de los españoles; no había más garantía que el de saber que en su país, Argentina, era una figura de primera magnitud. Desde el primer día, el público madrileño se encontró con que se trataba de alguien fuera de serie. Sus actuaciones llenaron el teatro todos los días, hubo de prorrogar más allá de lo previsto, y en sus viajes por provincias el éxito extraordinario continuó sin cesar. Ahora Nacha Guevara ha cambiado de escenario, está en un cabaret, el King's, y el público sigue mostrándole la misma gran fidelidad que al principio.

Nacha Guevara surge de un trabajo y de un estudio cuidadoso: la Escuela Nacional de Danzas, cuatro años de estudios teatrales... Comenzó a brillar como actriz de comedia musical y luego de teatro intelectual, siempre buscando papeles difíciles en los

que poder realizar su alarde de comunicación: "Opus", de Samuel Beckett; "Artaud 66", el "Hamlet" de Peter Brook y Charles Maraowitz... Llovieron los premios. Pero Nacha Guevara tenía la vocación de hacer un espectáculo unipersonal. La primera vez que lo hizo fue con "La hortaliza", de Norman Briski. Más tarde realizaría la primera presentación de "Nacha de noche", título y forma de espectáculo que ha mantenido en la actualidad. La misma intención tendría, años más tarde, el espectáculo "Las mil y una Nachas", en el que interpretaba dieciséis papeles diferentes.

En 1974, como consecuencia de la violencia política en Buenos Aires, fue amenazada de muerte. Se sabe que esas amenazas en la Argentina actual no son bromas: se están cumpliendo. Nacha tuvo finalmente que abandonar su país con destino a México. Pero insistió en volver: lo hizo en 1975, para una segunda

versión de "Las mil y una Nachas", pero en el estreno para el público colocaron las organizaciones de ultraderecha una bomba en el teatro, con la terrible consecuencia de dos muertos y muchos heridos. Nacha tuvo que abandonar por segunda vez su patria, ésta para ir a Caracas, luego al Brasil y finalmente a España, donde comenzó en el teatro Valle Inclán con el éxito que hemos narrado.

Espectáculo de cabaret literario es una pista como la de King's, donde luce mejor su arte: está más próxima al público, comunica mejor aún con los espectadores. Sus canciones, sus poemas, cargados de intención y de calidad, llegan a todos. Hemos gozado en su presentación y creemos que todo el mundo, aunque haya visto ya Nacha Guevara en el teatro, debe acudir a verla y escucharla en la pista de King's. Es algo extraordinario.

Andrés MONCAYO

NOTICIAS Y COMENTARIOS

Amengual trae "Katuska" al Centro Cultural

Lo dirigirá Sorozábal, cincuenta años después de haberla escrito

Vuelve al atril el maestro Sorozábal, gran gloria viviente de una época maravillosa de nuestra zarzuela. Y vuelve a dirigir a diario para ofrecer al público unas representaciones de lo que fue una de sus obras maestras y tiene plena vigencia: "Katuska". La trae Antonio Amengual con su compañía lírica española al Centro Cultural de la Villa de Madrid a partir del 25 de este mes.

—La hemos llevado con enorme éxito por provincias. Es una obra eterna—nos dice Amengual.

—¿Có o la ha montado?
—Con la categoría que se merece. Una orquesta de cuarenta y seis profesores, un coro notablemente reforzado y el mejor elenco posible hoy en el género lírico.

—¿Quiénes lo forman?
—Se ha incorporado a nuestra compañía el primer actor de carácter, Alfonso Goda. Tenemos al prestigioso baritono Martín Grijalba...

—¿Tienen ustedes otros proyectos inmediatos?

—Cuando "Katuska" lo permita, se pondrá en escena "El cantar del arriero", como merecido homenaje a uno de sus autores, Seraffín Adame. Después, dos programas de género chico: "La revoltosa" y "La dolorosa", en uno, y "Molinos de viento" y "Gigantes y cabezudos", en otro. Si hay lugar después, unas representaciones de "La parranda", para acabar la temporada con el estreno de "La noche de San Juan", con libro de Luis Iglesias de Souza y música de nuestro querido maestro Rodrigo de Santiago.

La temporada va a durar cincuenta días: es un alarde de programación en tan poco tiempo. Pero insistamos en destacar la importancia de "Katuska": Sorozábal ha revisado toda la partitura de la obra, incluso ha escrito algunas partes nuevas. La expectación es extraordinaria. Se cumplen ahora cincuenta años del momento en que la escribió Sorozábal (aunque no se estrenara hasta dos años después de escrita, por las dificultades que entrañaba). Es una fecha óptima para tributar a Sorozábal el homenaje que se merece.

Ramón MURILLO

Ha venido Dorit Benet

Se encuentra de paso en Madrid Dorit Benet, gran actriz argentina y esposa de Carlos Gandolfo, director de "El gran desahave". Es posible que vuelva en septiembre para estrenar una obra dirigida por Gandolfo y con el empresario Carlos A. Petit.

Festival del Montepío de Empresarios

Como todos los años, se celebrará el próximo día 30 el gran festival del Montepío de Empresarios, con el estreno de una película espectacular y un desfile de grandes figuras del teatro, la televisión y el cine. También este año se celebrará en el teatro Lope de Vega, cedido por don Francisco Muñoz Lusarreta. Es un festival con gran solera y de enorme atractivo para el público.

Cuadro de la semana

Semana de Domingo de Resurrección: semana, de todas formas, que busca algunas novedades. Y las encuentra. Tenemos tres estrenos: el de una nueva obra de Olano y Juan Pardo, en el Reina Victoria, titulada "Las divinas"; el de una versión de Strindberg, hecha por Rodríguez Buded, "El padre", y el de una obra cómica, escrita e interpretada por Emilio Laguna, "Lo mío es de nacimiento", en el Maravillas. Hay que sumar unas reposiciones importantes: "Cosas de papá y mamá", de Alfonso Paso; "El zoo de cristal", de Tennessee Williams, y "Katuska", de Sorozábal.

Y otras novedades que se han producido en fechas anteriores, de las cuales la más destacable es el estreno de Miguel Sierra en Lara, "Alicia en el País de las maravillas", que nos descubre un autor nuevo que va a ser importante; el traspaso de Eslava a Bellas Artes de "Las manos sucias", de Sartre, y la reaparición del genial cómico Martínez Soria, tan querido de los madrileños como de todo el público español, en Eslava. Por lo enumerado se ve que el teatro no va tan mal como parece.

"Las manos sucias", en Eslava

Adolfo Marsillach preparó una cuidada versión de "Las manos sucias", de Jean-Paul Sartre: la dirigió José Luis Alonso y la interpretaron, entre otros de un numeroso reparto, Pellicena y Enrique Diosdado. Esta obra consiguió perforar la crisis teatral y acaparar público. Pero el Eslava tenía compromiso de contratación con Martínez Soria y la obra ha pasado ahora al Bellas Artes con el mismo reparto. Y con el mismo éxito. Un público numerosísimo asistió a esta primera representación y continúa asistiendo cada noche. Hay obra para tiempo.

Homenaje a Eugenio Montes

Con enorme afluencia de comensales, la Peña Valentin celebró un homenaje al ilustre académico don Eugenio Montes, quien en unión de su esposa,

doña Natividad Zaro, compartió la mesa de honor con el presidente de dicha Peña, doctor Zúmel, la marquesa de Quintanar, Joaquín Calvo Sotelo, duquesa de Durcal y condesa de Yebes. Abrió la sobremesa el anfitrión, don Félix Fernández, para ceder la palabra al marqués de Luca de Tena y los señores García Viñolas, García Nieto, José María Alfaro, Calvo Sotelo, Gerardo Diego y Mariano Zúmel. Eugenio Montes hizo gala de su oratoria para agradecer la presencia de tanto amigo, las adhesiones recibidas y las palabras pronunciadas en su honor.

Noticario breve

El día 16 se entregaron los premios El Espectador y la Crítica en la Casa Regional de Valladolid. Asistieron numerosas personalidades. Probablemente Florinda Chico será la protagonista de la obra de Oscar Viale "Encantada de conocerla". Con dirección acertadísima de Rafael Cores, Josefina Aparicio ha presentado en el Círculo de la Unión Mercantil "Los Quintero y su teatro", acompañada por el Grupo de Teatro Contemporáneo. Hubo una brillante conferencia de Rafael Cores y la representación de "La flor de la vida". El grupo Carantón ha presentado "El alquimista y la nueve", cuadro infantil de Domingo Serrano, con enorme éxito. Hacia el 14 de abril la Comedia estrenará una comedia argentina de tres personajes, con Norma Brisky, María Luisa Merlo y otro actor aún no contratado. En septiembre el Infanta repondrá "Maribel y la extraña familia", de Mihura; con Elena María Tejero. "La venganza de don Mendo" va a la feria de Sevilla del 7 al 23 de abril.

AQUEL SABADO DE GLORIA

La verdad es que uno tiene que conformarse con lo que tiene. Y hay muchas razones para ello. Pero la verdad también es que echamos de menos el brillante Sábado de Gloria de otros tiempos en que las compañías más importantes aflúan a Madrid para estrenar lo más importante que habían conseguido de autores españoles, que eran verdaderos genios... ¡Cómo olvidarlo! Las razones para conformarse son muchas. Una de ellas, que el teatro está organizado de otra manera, y que las obras duran muchísimo más que antes, lo cual es buena señal. Por lo tanto, la temporada no se corta tan tajantemente en Semana Santa. Ni siquiera en verano. La nostalgia no nos debe impedir ver que algo o mucho se ha mejorado y que incluso con la crisis actual hay mucho que esperar del teatro español. Pero ¡aquél Sábado de Gloria!

ANGEL

CINE PAZ TODD-AO

TAMBIEN EN EL CINE

RICHMOND

ESTE RELATO MUESTRA UN TROZO DEL LADO OCULTO DE NUESTRA MAS CERCANA E INTIMA HISTORIA...

WARNER ESPAÑOLA, S.A. presenta

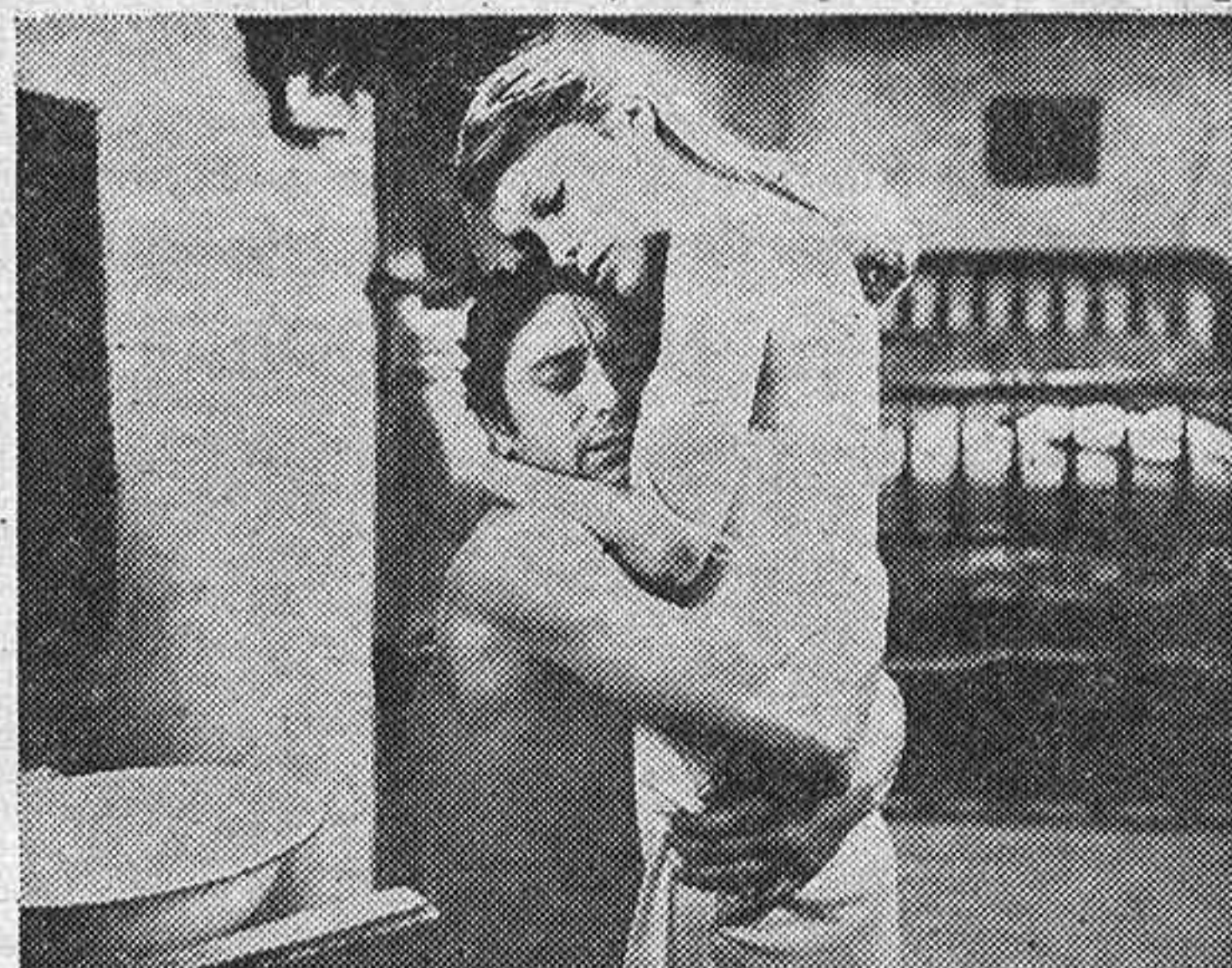

MARISOL · ANTONIO GADES
LOS DIAS DEL PASADO

Un film de MARIO CAMUS
Una producción IMPALA, S.A.

PARA MAYORES DE 18 AÑOS

AYUNTAMIENTO DE MADRID

Concurso-subasta

Objeto del contrato: Obras de instalación de alumbrado público en la avenida de Daroca, entre la calle de Casalarreina y la carretera de Canillas a Vicálvaro.
Plazo: Hasta las trece horas del día 10 de abril.
Presentación de plicas: Sección de Contratación, plaza de la Villa, 5.
Anuncio extenso: "Boletín Oficial del Estado" del día 15 del actual.
Madrid, 16 de marzo de 1978.—El secretario general, Pedro Barcina Tort.

LAS CRONICAS DE ANTONIO VALENCIA

"Alicia en el París de las maravillas", en Lara (14 - III - 78)

El escenario de Lara sigue irradiando desde su tablado el tema de la emigración. Pero al tratamiento de Mrozek, en el que la ironía se torna dramatismo y piedad sobre los arquetipos, obrero e intelectual que vegetan sus ausencias—que les comen medio lado—en un zaquizami, sucede aquí otro tipo de tratamiento. Esta vez se desarrolla en el acomodado domicilio de un peregrino intelectual francés, con vistas al Sena, a la plaza de Alma y a la torre Eiffel, todo bien sugerido por la escenografía de Vicente Vela, en donde presta sus servicios una española emigrada "bonne", a cuyo amparo se acoge, invadiendo el piso del propietario toda su tribu familiar, huésped española que establece un asedio en toda regla, que acaba por hacer capitular al único francés. Vamos, como en los sitios de Zaragoza, pero al revés.

Se trata de una comedia de humor costumbrista, y su autor, Miguel Sierra, aragonés y nuevo en el teatro, hacia con ella sus primeras armas en la escena, dejando sentado que posee destreza teatral como para augurarle un futuro que canalice unas aptitudes literarias que ha probado también en la novela. El problema de la emigración, que constituye la almendra social de su comedia, lo enfoca bajo el prisma del humor y la ironía que irradia entre los dos miembros del conflicto, los invasores españoles y el invadido galo, tendiendo entre ellos, entre el propietario (o inquilino, vaya usted a saber) y la chacha un puente sentimental que progresa gracias a los esfuerzos de la coalición y a la bondad corazonal de la interesada, que no es fea, sino agraciada, probablemente católica y desde luego sentimental, pues la vista de su señorito en la ducha (que por lo visto practica a puerta abierta) refuerza su pasión.

En esa clave de comedia el problema emigratorio esconde sus angustias y arroja un chorro cómico satírico con penetración, aunque sin acritud, sobre sus carencias y tragantones, porque el autor ha armado a sus representantes de una gozosa decisiva de cordialidad celibérica y esperpéntica, de la que la madre analfabeta significa el triunfo del carácter sobre la "raison", peor representada en verdad. Rafaela Aparicio es el gran mariscal irresistible de la situación, del éxito de la pieza y la crepitación de la escena con su tremenda comicidad. Esto y el fino trabajo, no menos notable, de Lola Herrera en su papel central son las fuerzas vivas que llevan cómodamente la



Una escena de "Alicia en el París de las maravillas". (Santos Yubero.)

obra a buen puerto, e iluminan el propósito del autor, y no dejan de ocultar algunos rincones formularios—o respectivos—sobre el desangelado papel del protagonista, también desempeñado desangeladamente por Pedro Civera, y en fin, completan la amalgama de recursos de todo orden acumulados en la dirección de la comedia. Pero no hay duda de que el autor sabe hacer teatro, manejar sus fórmulas y lograr un sainete de tipos y costumbres que divierte al público con sus peripicias. La obra, bien dirigida por García Moreno, fue aplaudida siempre, reída muchas veces, celebrada en algunos mutis irresistibles (uno de Rafaela Aparicio consistente en la modulación del taco mejor dicho en la escena española en varios años, y cuidado que han abundado!), y al final, con los intérpretes, que fueron, además de los mencionados, Carmen Utrilla, Celia Castro y Emilio Fuentes, hicieron saludar a todos al final de la representación repetidas veces, con todos los síntomas de éxito en plena sonería. Entre los más distinguidos, Lola Herrera y Rafaela Aparicio, fueron especialmente señalados, y con todos el autor, que pronunció palabras de agradecimiento a todos los que pusieron en pie la obra y un recuerdo cordial a sus compañeros que intentan como autores el acceso al teatro que él acababa de lograr.

LA FERIA DE LAS VANIDADES

EL TEATRO DE CONSUMO: UNA INVERSION

Un autor nuevo estrena (Miguel Sierra, en Lara: "Alicia en el París de las maravillas") y recibe, en general, elogios y parabienes de la crítica. Le dicen que escribe como se escribía antes, que hace un teatro directo y natural. No he visto la obra. Retengo solamente este fenómeno: que a un autor nuevo se le elogia precisamente porque no es nuevo, sino tradicional. La novedad estaría, precisamente, en la falta de novedad. Retengo algo más: que el tema es de ahora, y atañe a los españoles, o un sector de españoles en determinadas circunstancias (la emigración económica) que nos preocupan a todos los demás. Por aquí, probablemente, es por donde aparece la novedad. Relaciono estos hechos con algo comentado aquí la semana pasada: un regreso, en las carteleras, al teatro anterior. Es decir, tratar de citar al público en el mismo lugar al que antes acudía.

Es un fenómeno que se relaciona con otros que están sucediendo en la sociedad española. Parece como si la tendencia al consumismo se estuviese terminando. El consumismo es una falsificación de la novedad, la calificación de "nuevo" de lo que sólo es una etiqueta o una forma. Con más claridad: no se ha explotado lo auténticamente nuevo, sino la sensación, la imagen, el énfasis sobre una apariencia de lo nuevo. Se ha fortalecido una psicología determinada, y la publicidad ha invertido sus términos anteriores. Antes se anunciaban objetos que iban a durar toda la vida: muebles, casas, telas. O ideologías, religiones, amistades, amores para toda la vida. Ahora se incita al cambio, a la sustitución, a tirar lo que apenas ha envejecido. No descubro nada con esto: es muy sabido. Lo que me permite creer es que este tipo de civilización está comenzando a producir un cierto hastío y hasta una sensación de fraude. Lo que pretendíamos al cambiar de todo era cambiar nosotros mismos, y nosotros—todos—vamos segura, inesorablemente, por un camino biológico irreversible.

El teatro ha estado inmerso en este fenómeno. Hemos tenido, tenemos aún, un teatro de consumo. Un teatro de etiqueta, de envase, de envoltura nueva. Obra de escenógrafos y de directores más que de autores. En España, como todo el fenómeno general del consumismo, ha sido muy rápido, porque procedíamos de un bloqueo antiguo y porque las normas del régimen en el que vivíamos favorecían más las evoluciones de las formas que del fondo. Podemos estar en un momento de desencanto, y en una tendencia al regreso. Es decir, a que la "novedad" brote de lo que se diga en la escena, del enfoque, y la presentación de los problemas más que de las formas, que están teniendo que volver a su papel de auxiliares en lugar de ser protagonistas.

No emito juicios de valor. No trato de decir que esto sea mejor que aquello, ni mucho menos que haya que contener formas de experimentación que lleven al teatro por caminos inesperados. Trato, solamente, de intuir un fenómeno, o de explicar—explicarme—por qué están pasando ciertas cosas. Y creo que todo intento de investigación sobre el teatro y la relativa desafección de la sociedad de nuestro tiempo por él deberá tener en cuenta estas actitudes, quizá solamente transitorias, de desencanto y de rechazo por algo que no ha cumplido sus promesas. Sin duda porque estaba prometiendo algo que estaba mucho más allá de lo que honestamente podía dar.

Eduardo HARO TECLEN

"Peligro a cincuenta metros", en el Centro Cultural (10-III-78)

El Grupo Hispanoamericano de Teatro ha presentado en el Centro Cultural un espectáculo que dirige Feliciano Gómez Valdivielso titulado "Peligro a cincuenta metros", cuyo contenido se reduce a una crítica social en forma de farsa, dividida en dos partes ("Una vaca mirando al piano" y "Obras de misericordia" se titulan), que no sabemos si pertenecen ambas a la colaboración de los autores Sieveking y Pineda o corresponde cada una a la autoría respectiva. El programa que nos informa ampliamente del "currículum" de director e intérpretes nos deja en la oscuridad sobre tan importante asunto. De Sieveking pude conocer algunas de sus obras en Chile hace ya algunos años, pero de su compañero no conozco nada o no lo recuerdo. El caso no importa demasiado porque ya se sabe que a todos se les conoce por sus obras. ¿Eran así las que nos ha traído este grupo o ha realizado un "collage" de las dos obras breves en este caso?

Se trata, de cualquier modo, de un teatro crítico que en su fondo y en su forma nos llega con mucho retraso. Una serie de usos, costumbres y egoísmos de la sociedad contemporánea llamada civilizada se nos exponen en forma esquemática. En el primer texto, de manera más extremada y truculenta en su sarcasmo, aunque ello no falte en el segundo, que ejemplifica cómo el hombre entiende el cumplimiento de las obras de miseri-

ordia, dando por lo común al prójimo contra una esquina. La marea de la farsa discurre normalmente, pero sin que pocos o ninguno de sus rasgos nos hagan pensar en algo más que en su pertenencia a un género común en el teatro de crítica y denuncia, que ya, a fuerza de ser repetida, se ha vuelto ingenua.

En torno a este texto, la interpretación fue notable y no ahorró esfuerzos para ponerla en pie con aceptable ritmo, con frescura en el gesto, y lo que es más importante, en un tipo de farsa intemporal fluida en sus situaciones y sus sucesiones, con buena ocupación del espacio escénico en sus agrupaciones y disgregaciones, en la asunción de sus cometidos y en el subrayado de los mismos, sabiendo resaltar los principales mediante el acertado concurso en gestos en silencio o incluso en ausencias simbólicas de los demás. En una palabra, actuaron bien y sugirieron la circunstancia requerida y nos hubiese gustado verles desenvolverse con textos que no hagan pensar en una moneda que ha circulado mucho y ha desgastado sus rasgos. Por orden alfabético, las tres intérpretes peruanas son Helen Anderson, Charo Tijero y Raquel Velit, y los intérpretes, más peninsulares, fueron Antonio Guíjarro, Santiago Herranz, Isidro Paterna y Enrique Vilchez. La música del espectáculo pertenece al conocido compositor peruano Claudio Fabbri.

"LAS MANOS SUCIAS", AL BELLAS ARTES

Cuando hace algunos meses se estrenó en el Eslava "Las manos sucias", de Sartre, una parte del público, bastante mixtificado por lo que en España se ha tenido y tiene por teatro político, se quedó fría al escuchar, con los cerros obligados por la maléfica convención de los siete cuartos de hora por pieza teatral, una excelente muestra de teatro de ideas, montado sobre una situación que no puede caducar en sus esencialidades y en que el antagonismo político y moral entre el idealista y el pragmático, el ideológico y el político se despliega en profundidad y bajo una manera teatral que si ha

podido entenderse sobrepasada por los modistas de la carrera de las modas, no ha sido superada ni en su densidad ni en su capacidad de análisis. Ni siquiera el nombre prestigioso de Jean Paul Sartre pareció protegerla demasiado, sobre todo cuando hasta el autor de la versión española, Adolfo Marsillach, en su notas al programa, parecía sacudirse sus pulgas, mostrándose excesivamente distanciado y poco comprometido con lo que se mostraba. Pero el público fue hallando—la crítica fue orientadora por lo general—, aparte de sus valores intelectuales, algo más que parece ya raro, una obra

ENTREGA DE LOS PREMIOS EL ESPECTADOR Y LA CRITICA

En la Casa de Valladolid de la capital se celebró el acto de entrega de los premios El Espectador y la Crítica correspondiente a la actividad teatral en 1977 y que se otorgan por rigurosa votación de la crítica especializada que aceptó la iniciativa de Francisco Alvaro, desde hace once temporadas y que constituye hoy la más afanada consecuencia sancionadora de un año teatral.

El presidente de la Casa de Valladolid, don Joaquín Lobón Valverde, saludó a los reunidos manifestando su satisfacción de recogerles en el centro que siempre ha tenido presente, entre sus fines sociales, el de apoyo a la cultura, simbolizada en esta ocasión por el teatro, expresando su felicitación y agradecimiento a todos. Francisco Alvaro puso a continuación de relieve el valor de la afirmación teatral que constituían estos premios en medio de la situación crítica que atraviesa el teatro y a continuación desarrolló una semblanza de los premiados y de los méritos que en ellos concurrían.

Tras la lectura del acta notarial se procedió a la entrega de los premios. Antonio Buero Vallejo recibió el concedido a "La detonación", la mejor obra española. Olga Moliterno, en nombre de Sartre, el de "Las manos sucias", a la mejor obra extranjera. Carmen Utrilla, joven y atractiva actriz de la obra que dirige García Moreno, en Lara, recibió el que el mencionado director ganó por su labor en "Los hijos de Kennedy". Gemma Cuervo y José Luis Pellicena, los suyos, que premian el carácter de mejor actriz y actor de 1977 en "Los hijos de Kennedy" y "Las manos sucias", respectivamente. Andrea d'Odorico, escenógrafo de "Los gigantes de la montaña", el premio de su especialidad, y los Comediantes de San Telmo, el que distingue a su representación de "Orquesta de señoritas", de Anouilh, como el mejor conjunto extranjero que

nos visitó. Finalmente, y un año más, Manolo Tamayo recogió en su nombre y el de su hermano Pepe el premio por la mejor programación teatral de empresa en el Bellas Artes.

Fue un acto muy grato en que el público aplaudió cordialmente a los galardonados y al final los asistentes fueron obsequiados con una copa de vino de la región y con el afecto de los directivos y representantes de la Casa de Valladolid, que han tenido la amabilidad de acoger en su seno la iniciativa de tan ilustre paisano como Francisco Alvaro,

Martín Descalzo, premio Pemán de teatro

CADIZ, 19. (Cifra.)—El escritor y autor teatral José Luis Martín Descalzo ha conseguido el IV Premio José María Pemán, que este año se ha otorgado a la modalidad de teatro por su obra "Segundo juicio de Galileo". Ha quedado finalista la escritora valenciana Marisa Simón por "¿Y si en vez de trompetas suenan... las gaitas?"

El jurado ha estado compuesto por José Luis Acquaroni, Manuel Alonso Alcalde, Luis Balaguer, Pedro Valdecantos, Francisco Pavón, Antonio Cortés Savatigo y José Luis Tejada Pelfo...

N. de la R.—Nos llena de satisfacción el importante premio obtenido por nuestro querido compañero José Luis Martín Descalzo, cuyo premio confirma sus grandes dotes de autor teatral. "Segundo juicio de Galileo" es una obra perfectamente concebida, de gran profundidad dramática. En estos momentos la obra premiada se ensaya por la Compañía Tirso de Molina para su estreno en el próximo verano, bajo la dirección de Manuel Manzanque.

COSTA BRAVA

BAGUR - AIGUABLAVA - SA RIERA

Propietario y constructor de la mejor finca residencial-deportiva, vende torres llaves en mano de 2, 3 y 4 habitaciones, con armarios empotrados. Amplio salón-comedor a dos niveles. Chimenea hogar. Barbacoa. Gran jardín con pinos. Perfectos acabados. Ambiente señorial. A tres minutos de las mejores playas y calas de la Costa Brava. Piscinas. Tenis. Restaurante funcionando todo el año. A 300 metros centro pueblo marino con todos los servicios. Precio desde 2.450.000 pesetas. Todo incluido. Entrada a convenir. Resto: 5 y 11 años. Solicite información a Antonio Díaz, c/ Puertaferri, 27, pral. Barcelona-2. Teléfonos (93) 318 69 84 y (93) 302 18 41. Mando fotos y planos de situación.

MINISTERIO DE INDUSTRIA

DELEGACION PROVINCIAL DE MADRID
SECCION 3.ª

DF/E-mr

AUTORIZACION ADMINISTRATIVA DE INSTALACION
ELECTRICA Y DECLARACION, EN CONCRETO,
DE SU UTILIDAD PUBLICA

A los efectos prevenidos en el artículo 9.º del decreto 2617/1966 y artículo 10 del decreto 2619/1966, ambos de 20 de octubre, se somete a información pública la petición de instalación y declaración, en concreto, de su utilidad pública de la ampliación de una subestación de transformación de energía eléctrica, cuyas características especiales se señalan a continuación:

- Peticionario: Unión Eléctrica, S. A., con domicilio en Madrid, calle del Capitán Haya, número 53.
- Lugar donde se va a establecer la ampliación: en la subestación ya instalada denominada Hortaleza, situada en la avenida de San Luis, número 77, de esta capital.
- Finalidad de la ampliación: Interconexión con la subestación Norte mediante cable unipolar OF de 500 m² de sección.
- Características principales: Ampliación del parque de 220 KV de la subestación transformadora de energía eléctrica denominada Hortaleza. Estructura metálica (que se dejó instalada cuando se montó este parque de 220 KV), así como el tendido superior en cable de aluminio de 523,68 mm², diámetro 29,72 mm., por lo que solamente habrá de prolongarse el barraje de tubo de aluminio 120/106 mm. diámetro en la longitud necesaria para aumentar el módulo de otra posición (15 metros) y las correspondientes bajadas y conexiones a los aparatos.

Características del aparellaje a instalar: 220 KW.

- Interruptor: Aire comprimido 10.000 MVA, 1.250 A.
 - Seccionadores: Apertura horizontal 1.250 A.
 - Pararrayos: 195 KV 10.000 A.
 - Transformadores de intensidad: Relación 300/600/ 5-5-5 A.
- Procedencia de los materiales: Nacional.
 - Presupuesto: 12.640.019 pesetas.

Lo que se hace público para que pueda ser examinado el proyecto de la aplicación en esta Delegación Provincial del Ministerio de Industria sita en Madrid, calle de Francisco de Rojas, número 5, y formularse al mismo tiempo las reclamaciones, por duplicado, que se estimen oportunas dentro del plazo de treinta días, contados a partir del siguiente al de la publicación de este anuncio.

Madrid, 10 de marzo de 1978.

EL DELEGADO PROVINCIAL

DE LOS DIBUJOS ANIMADOS AL EROTISMO

El director de "Cuentos inmorales", en Madrid

Presenta "La bestia" y prepara "Historias de mujeres galantes"

Director de películas de dibujos animados y de ficción, graduado en artes gráficas por la Universidad de Varsovia, Walerian Borowczyk comenzó sus experimentos filmicos en 1957. Premiado en Venecia en 1957, y en Mannheim al año siguiente, con "Erase una vez", Premio de la crítica polaca en 1957 por "Sentimientos correspondidos", y por "La casa", en Bruselas, en 1958. Con otros galardones a diversas realizaciones, obtenidos en Tours (1963), Oberhausen, Berlín oeste y Bergamo, en 1966, y en Cracovia en 1967, este técnico tan experimentado se trasladó a París, donde tomó otro rumbo sacando a las pantallas "Goto, isla de amor", en 1968, dedicándose a la temática erótica, en la que se inscribe su labor durante estos diez años.

Borowczyk no ha podido contener un acceso de irritación cuando en rueda de prensa, recién celebrada en Madrid, para el lanzamiento de "La bestia", se le ha preguntado si pensaba seguir en esta línea.

—El cine, ha respondido, es bueno o es malo, sin más.

¿Pero, se insistió, existen los géneros, motivos...

—No tienen importancia. Lo fundamental es que se produzca la obra de arte.

Después de "Isla de amor", "Blanche" (1971), "Historia de un pecado", "Cuentos inmorales" y ahora, "La bestia", que puede dibujarse como una pendiente que culmina en la exaltación del paganismo y la desnudez, Borowczyk, nacido en Polonia, Kwilcz, en 1923, y residente en Francia, se ha visto prohibido en muchos países. Durante años no se pudo mostrar su trabajo en Francia ni en España, y en su patria, aún hoy, siguen sin estrenarse sus películas francesas, a pesar de haberlas ofrecido gratuitamente el productor, Anatole Dautman, que es también polaco. Estos títulos se consideran demasiado atrevidos, por la delectación con que refleja el amor físico.

Este hombre, alto, rubio, un poco pálido y de ojos desvaidamente azules, que se viste de negro total, con un sello de bohemia parisina de los tiempos de Cocteau, no quiere que se le adscriba al sector pornográfico ni que se venda su labor para el disfrute del "voyeur". Siente el orgullo de sus conocimientos de literatura, pintura, de la tradición clásica, en ese filón que se ha especializado en explorar y explicar esa emoción y esa pasión humanas que desembocan

en el amor. Audaz defensor de la validez creadora de la sexualidad, en las películas de que es autor se manifiesta con una des-
eoltura que puede ser juzgada como impudor por mucha gente. Su actitud él la describe como movimiento de liberalización de tabúes, abandono de hipocresías y ambición de alcanzar una naturalidad que deje de producir vergüenza.

Se ampara en las leyendas mitológicas, en frases del "Cantar de los cantares", en Pietro Aretino, en Sigmund Freud. Esas apoyaturas le prestaron materia para el guión de "La bestia", en el cual, sutilmente, entre el barroquismo de sus sugerencias fetichistas, de su onirismo culto y de lo escogido de sus encuadres y fotografía, exalta la inocencia del hombre o la bestia y culpa a la mujer como causante de su desgracia. El cuadro es realista y decadente a la vez. La acusación, antiquísima.

Borowczyk tiene en proyecto una nueva producción de "Historias de mujeres galantes". Es evidente que no piensa dejar, por el momento, sus descripciones de la sensualidad humana.

Mary G. SANTA EULALIA

DE AQUI Y DE ALLA

● Nuevas publicaciones cinematográficas. "Chaplin, todo sobre un mito" es una interesante recopilación de datos de la vida de este genio del cine. Homero Alsina Thevenet ha repasado una amplia bibliografía sobre Charles Chaplin para seleccionar lo más destacado. Después de ponderar la importancia de los hechos, los expone con gran amenidad. Un interesante libro-resumen. La biografía de Rodolfo Valentino está hecha de leyendas más que de verdades. Ahora se intenta establecerla con fidelidad a la historia, a lo que contribuyen Antonio Tello y Gonzalo Otero Pizarro con su libro "Valentino, la seducción manipulada". La editorial Bruguera publica el guión de "Buffalo Bill y los indios", de Alan Rudolph y Robert Altman. La película fue realizada por el segundo. Siempre tiene interés, incluso supone una lección, la lectura de un buen guión. En este caso, el interés se amplía al permitir comprobar las adulteraciones que en la película introdujo su productor y que han sido denunciadas por Robert Altman.

● Estreno en el Cinema Studio de Nueva York de "Furtivos". —"Poachers" en inglés—. El filme de Borau es acogido con elogios por los críticos de la ciudad. Chumy Chumez reincide en la realización. En los primeros días de abril comenzará el rodaje de "Pero Margarita, ¿es que no vas a cambiar?" Hasta ahora el único contratado para el reparto es Antonio Garisa. John Lee Thomson rueda en los Pirineos "Pasaje peligroso". Es la historia de una familia judía que intenta cruzar los Pirineos para marchar a Estados Unidos durante la segunda guerra mundial. Anthony Quinn, James Mason y Patricia Neal encarnan los principales papeles.

● Han comenzado los preparativos para el XVI Festival Internacional del Filme Amateur de la Costa Brava, que se celebrará del 4 al 11 de junio en San Feliu de Guixols. Del 21 al 24 próximos, primeras jornadas internacionales del cine de arte y ensayo para la infancia en Nevers (Francia). Se proyectarán películas, inéditas en su mayoría, realizadas en Francia, Polonia, países escandinavos, Checoslovaquia y la URSS. Habrá tres debates: sobre el "cinema y las experiencias pedagógicas", sobre "los niños y el audiovisual" y sobre los problemas jurídicos y técnicos de la difusión de películas para niños.

● El próximo 24 se inaugura en Annecy el certamen internacional del cine de animación. Se rendirá un homenaje a Walerian Borowczyk y otro a René Laloux. Se ofrece como novedad un panorama del joven cine de animación norteamericano, con una veintena de películas. Recién terminada "La chambre verte", François Truffaut ha comenzado a preparar "L'amour en fuite", nueva y última aventura de Antoine Doinel, encarnado, como es habitual, por Jean-Pierre L aud. Su compañera ser  Marie-Fran oise Pisier.

LA ASOCIACION DE FABRICANTES DE FERTILIZANTES.

se encuentra desagradablemente sorprendida de que se lleve varios días tratando el tema de los precios agrícolas sin haber resuelto previamente los problemas de precios planteados por los fabricantes de fertilizantes, ya que, como es sabido, los fertilizantes constituyen uno de los componentes del costo de los precios agrícolas.

Al mismo tiempo manifiesta que desde hace más de seis meses se está prometiendo por la Administración la actualización de los precios de los fertilizantes, sin haber tenido un resultado final, a pesar de las promesas reiteradas en este sentido.

Esta Asociación, ante la gravísima crisis que atraviesan los fabricantes, se dirige a la opinión pública para que conozca la advertencia del ya inmediato cierre de empresas del sector, por no haber sido oídas sus repetidas reivindicaciones.

Personajes de la pantalla

"HAL 9000"

Al calor del éxito duplicado de "La guerra de las galaxias" y "Encuentros en la tercera fase", ha regresado a las pantallas la gran película de Stanley Kubrick, madre de la ciencia-ficción actual, de algunos de sus conceptos y de casi todos sus efectos especiales: "2001, una odisea del espacio", y con ella un personaje cinematográfico excepcional: la supercomputadora, el supercerebro electrónico "Hal 9000", eje de la historia, una máquina de múltiples y ardientes ojos rojos repartidos por toda la nave, capaz de jugar al ajedrez, de mantener una conversación, de comentar unos dibujos y de atender psicológica y materialmente a los astronautas, ocupándose de todos los servicios del vehículo espacial.

"Hal" no sería realmente un personaje si no llegase a presentar, en sus complejas estructuras electrónicas, como reflejo de sus memorias enlatadas, de sus circuitos de análisis, de sus cintas de alternativas de decisión, caracteres casi humanos, actitudes egoístas, pasiones, en definitiva. Porque "Hal", a quien está encomendado el último secreto de la misión que lleva al espacio a los dos jóvenes astronautas y a sus compañeros hibernados, acaba por sentirse rival de los tripulantes y por actuar, en consecuencia, llegando incluso al asesinato, en una extraña y terrible lucha entre la máquina y los hombres.

Con "Hal", en la ficción, el hombre había llegado al summum de su desarrollo tecnológico. La máquina perfecta, programada tanto para cuidar como para corregir a los hombres; dotada de voz, de autointelecto, como fruto del empeño de la Humanidad por liberarse de las complejidades del trabajo que ella misma había ido inventando para conseguir mayores y más distantes objetivos. En el combate final, cuando "Hal" es desactivado, reducido a una pura charra electrónica, sin cerebro ni posibilidades de recuperación, convertido en un montón de fusibles irrecuperables, de cables desconectados, plástico, metal y cintas magnéticas inertes, el personaje adquiere un patetismo que redondea sus características. La máquina, es capaz de implorar, de experimentar sensaciones. "Hal", que hubiera sido la representación "humana" al final del viaje, al término de la misión, frente al orden nuevo universal que marcaban los hitos encontrados en la Tierra y en la Luna, el embajador frente a la potencia que parece gobernar el mundo material de las galaxias, siente que destruyen su mente, que ésta se apaga. El monstruo de Frankenstein es sacrificado por uno de los múltiples descendientes del barón. El astronauta Dave —Keir Dullea— culmina así toda una etapa de la civilización tecnológica, la que comenzase con el uso de una quijada como arma de agresión y de defensa y se transforma en objeto y primer ser de otra civilización que adivinamos distinta.

Acaso ningún "personaje" tan significativo en cuanto al encarnamiento del futuro por parte de las actuales generaciones, como "Hal". Contra él ha de luchar el hombre del mañana para no ser dominado por el resultante de su caminar, por el más sofisticado producto del desarrollo que lleva al hombre desde el bosque al salvajismo tecnológico de que hoy disfrutamos, donde el ser humano acaba por ser una pieza más y en ocasiones no la más importante del conjunto. "Hal" es el símbolo del fracaso de la tecnología como sustitución frente a lo que de mono le quede al hombre y la señal de la liberación de éste para poder trascenderse en una superior escala de valores.

La inteligencia "pura" de "Hal", su sentido del deber, su ausencia de poder creador son la resultante de los esfuerzos de una buena parte de esa humanidad tecnificada que formamos todos juntos. Por ello su "muerte" humaniza la película y concede una esperanza a los hombres.

Pedro CRESPO

LOS FESTIVALES

La Semana Internacional de Valladolid se halla en riesgo de no celebrarse. No encuentra, dicen, los quince millones de pesetas que necesita su presupuesto. El futuro de otros certámenes españoles es incierto, también por motivos económicos. Varios ya salieron agonizantes del pasado año. Hubo un momento en que se temió por el festival de San Sebastián. Pasaban los meses sin noticias de preparativo alguno. El despacho de una agencia publicado en la prensa sirvió de estímulo para ponerlo en marcha. Informaba sobre un festival en Mallorca con idea de sustituir al de San Sebastián. Pura hipótesis a largo plazo. En cualquier caso, el futuro del festival de San Sebastián sólo depende del propio festival de San Sebastián, que exige una fórmula nueva, sobre la que se debe reflexionar. Todos los certámenes la reclaman.

España era, lo es todavía en el papel, el país con mayor número de festivales. Tenemos más que Italia y Estados Unidos. Muchos no fueron creados por razones cinematográficas, sino a iniciativa de los centros de atracción y turismo. Eso también ha ocurrido en otros países. El origen importa poco, importa cómo realizan la tarea. Ahora resulta que pasamos de la exhuberancia a la zozobra, justo cuando los festivales pueden reanimar una cultura cinematográfica apenas perceptible en cuarenta años de letargo. Es chocante. Porque los festivales continúan en todas partes. En el mundo se celebran unos doscientos al año. Un comentarista extranjero anota la paradoja: mientras disminuye el número de espectadores en las salas, aumenta el número de festivales. La paradoja sólo es aparente. Los festivales pueden devolver espectadores a las salas, al tiempo que reactivan una industria obligada a desenvolverse en estado de crisis. La crisis, señala Truffaut en reciente declaración, surge de la desproporción entre la

pasión de crear que manifiestan los cineastas y la falta de pasión de unos espectadores solicitados por la TV. Aunque no sea ésta la única causa, el diagnóstico es válido. Los festivales, al calentar la pasión de los espectadores, pueden restablecer el equilibrio, del que se beneficiará la industria. Es la idea que preside la renovación del festival de Berlín.

El certamen de Berlín ha cambiado su fecha a finales de febrero. Se sospechó que lo hacía para competir con Cannes y poder arrebatarle películas. Wolf Donner, el nuevo director de Berlín, desmiente ese propósito. Hemos de creerle. Es imposible hoy sustituir el dominio de Cannes sobre todos los festivales del mundo. También restar grandes películas a sus programas. Productores y realizadores están de acuerdo en esto: prefieren Cannes. El germano Fassbinder tiene terminado su filme "Despair". Lo ha reservado para Cannes. Wolf Donner, treinta y nueve años, crítico de "Zeit", ligado al nuevo cine alemán, tiene otros propósitos, aunque no descarte la legítima ilusión de competir con Cannes. Ante todo quiere formar un público, reanimar una cultura cinematográfica destruida por el nazismo y la posguerra, crear una plataforma de expansión al cine alemán, ofrecer un lugar de encuentro a las gentes del arte y a la industria y a los aficionados de todo el mundo. Sabe bien Donner que un festival tiene varios públicos, todos dignos de atención, y que la industria también es importante, idea que desde siempre aplica Cannes. Wolf Donner no ha caído en la facilidad de acumular las representaciones populares en los organismos del festival. Ha hecho algo más eficaz para dar una base popular al certamen: facilitar la asistencia a las sesiones. Una tarjeta que costaba 20 marcos permitía la entrada a 50 sesiones. Las salas estaban llenas. También el festival ha estado al completo. Claro que para poder poner en

práctica su fórmula Donner ha contado con un millón de marcos como aportaciones suplementarias.

Ningún festival puede organizarse sin dinero. Todos los celebrados en España han sido posibles por las subvenciones, entre las que las de la Administración eran las más nutridas. La autofinanciación de un certamen no pasa de ilusión. Además, no es conveniente, pues obligaría a hacer concesiones para aumentar las recaudaciones en taquilla. Los festivales forman parte de la política cultural del Estado, por lo que debe dedicarse toda la ayuda posible sin atentar a la independencia de cada uno. Cada certamen tiene que contar con libertad para su organización. A la hora de financiar un festival las subvenciones son imprescindibles. Las del Estado no son las únicas, porque, dado su volumen, quizá escapen a la capacidad del presupuesto y porque, además, la ciudad sede del certamen debe estar interesada, ya que el mayor beneficio cultural lo recibirán sus habitantes. En esto la política de Berlín es acertada.

La dificultad económica no es la única amenaza que planea sobre los festivales españoles. En las circunstancias actuales existe también el grave peligro de la demagogia. Durante cuarenta años estos festivales han respondido a unas direcciones ideológicas acordadas. Por un reflejo natural se puede pasar de repente a otras de signo contrario, pero también inflexibles. El querer hacer un "festival de izquierdas" a toda costa es tan perturbador como el imponerlo de "derechas". En cultura deben regir criterios más elevados. Ahí tienen la Mostra de Venecia, el festival con mayor prestigio, víctima de la demagogia y la contestación sistemática.

Falta de dinero y demagogia, dos problemas que los festivales deben solventar. Y es preciso resolverlos, porque hacen falta los festivales; cumplen una misión siempre que gocen de independencia y atiendan al servicio de la cultura cinematográfica como principal interés.

Alfonso SANCHEZ

La película de la semana

"TELEFONO", DE DON SIEGEL



El teléfono pone en marcha un terrorismo con retraso

Ha tardado Donald Siegel en lograr que le reconozcan su auténtico valor. Durante mucho tiempo se le catalogó como un buen realizador de la serie B. Particularmente no lo estimó demérito, pues creo que en esa serie hay mucho soberbio cine. Pero Siegel ha alcanzado una categoría superior con sus últimas obras, sobre todo en las que tiene la colaboración del guionista Daniel Mainwaring. Ya no le es imprescindible. El guión de "Teléfono" es de Peter Hyams y Stirling Silliphant, basado en una novela de Walter Wager. "Teléfono" no es una obra maestra, pero revela esa gran cualidad de Don Siegel: la eficacia. Hollywood es una máquina perfectamente engrasada para crear productos destinados a todo ese inmenso público que desea un cine de evasión, una película que le entretenga sin atosigarle con problemas de supuesta transcendencia. Cuando esa película tiene mucho buen cine dentro, calificarla de "cine de consumo" es una estupidez. No hay en el Hollywood actual un realizador tan eficaz como Siegel para dirigir este tipo de cine, a los que por añadidura imprime su personalidad.

"Teléfono" es una intriga policiaca. El tema es de mayor amplitud, pero Siegel suele esquematizar cualquier tema importante. Lo que en otros es defecto, en él es una de las virtudes de su eficacia. Washington y Moscú

han decidido una política de coexistencia pacífica. El acuerdo relega al olvido un antiguo proyecto estalinista para encender la chispa de una nueva guerra. Unos versos de Robert Frost recitados por teléfono serán la señal para que los agentes distribuidos por los Estados Unidos comentan una serie de graves atentados. Se destruirán centrales nucleares, bases aéreas, almacenes de explosivos y otros centros vitales. Un tenaz estalinista se dedica a aplicarlo por su cuenta. Y así comienza a desarrollarse la bividada "Operación Teléfono". Moscú, alarmado, envía a Norteamérica a uno de los mejores agentes de la KGB para que detenga la obra del saboteador. Ya es original que un agente de la KGB actúe en Estados Unidos para proteger la paz amenazada por un antiguo estalinista soviético. El agente contará con la colaboración de una agente norteamericana, que a su vez trabaja para la CIA.

Tanto el estalinista como el agente de la KGB son personajes fieles a Don Siegel. Gente solitaria, que nunca complican a la sociedad en su anarquismo, ni en la forma de su combate. Son seres que actúan por su cuenta. Don Siegel desarrolla la intriga con irreprochable exactitud. La realización es un modelo de ajuste a la eficacia expresiva. Ni un efectismo inútil, ni un plano de sobra, nada que pueda frenar la creciente intensidad del ritmo interno. Surge la tentación de comparar la eficacia de Siegel con las desorbitaciones de todo tipo que revelan otras obras recientes: "Locos de desatar", "La última cena", "J'irai comme un cheval fou", "Le retour d'Afrique". Me refiero al modo de expresar en cine hechos y sugerencias político-sociológico-psicoló-

gicas, no a ideologías. Ya Siegel tiene demostrado que también entiende de eso. "La invasión de los Body Snatchers", además de ser una magnífica película de ciencia-ficción, contiene una progresión psicológica fantástica. El agente Grigory Borzov es

encarnado por Charles Bronson, una simple naturaleza. Siegel siempre trabaja con actores de este tipo. Quizá no sea casualidad, sino que entra en su cálculo de la eficacia.

A. S.

CINE TIVOLI • CINE GRANADA

¡HOY LUNES, ESTRENO!

¡Este es el coche más inteligente del mundo! ¡El único que habla y vuela!

El Escarabajo Más Loco Del Mundo

Director: RUDOLF ZEHETGRUBER
Interpretas: ROBERT MARK - SAL BORGESSE - KATHRIN OGINSKI - EVELYNE KRAFT

¡Es la película más alegre, más divertida, más atrevida, más impetuosa, más loca, más original y más sensacional!
PARA TODOS LOS PUBLICOS

BUSCO 10 PERSONAS

para ampliación de negocio
NO CURIOSOS
 Teléfono 231 79 86 (Sta. Félix)

¡Lea este anuncio!

INFORMAMOS QUE EN LAS PLAYAS
Y PROVINCIA DE

ALICANTE

NUESTRA ORGANIZACION CUENTA CON FANTASTICOS

- APARTAMENTOS
- BUNGALOWS
- PARCELAS, con o sin CHALETS, etc.

"LE INVITAMOS" UN FIN DE SEMANA CON TODOS LOS GASTOS PAGADOS, EN ALICANTE, PARA QUE USTED PUEDA ELEGIR CON TODA OBJETIVIDAD

Estamos convencidos de poder asesorarle y proporcionarle lo que usted desea. No lo dude y llámenos. Daremos todo tipo de información en los teléfonos

446 33 82 y 447 99 06

DIRECCION

MADRID: Calle General Martínez Campos, 1, 3.º derecha
ALICANTE: Calle Londres (playa de San Juan)

RODAMA

Cine PALAFOX

EL MEJOR LOCAL DE EUROPA, CON LOS MAXIMOS ADELANTOS DEL CINE MODERNO

6.ª SEMANA DE GRAN EXITO

Para toda la familia, en estas fiestas de Semana Santa garantizamos entretenimiento y risas a 300 kilómetros por hora

TODOS LOS DIAS, TRES FUNCIONES:

4,30, 7 y 10

Vísperas de festivos: 4,30, 7 y 10,30

Mayores 14 años y menores acompañados

BURT REYNOLDS
EN
"LOS CARADURAS"
SALLY FIELD · JERRY REED
· JACKIE GLEASON

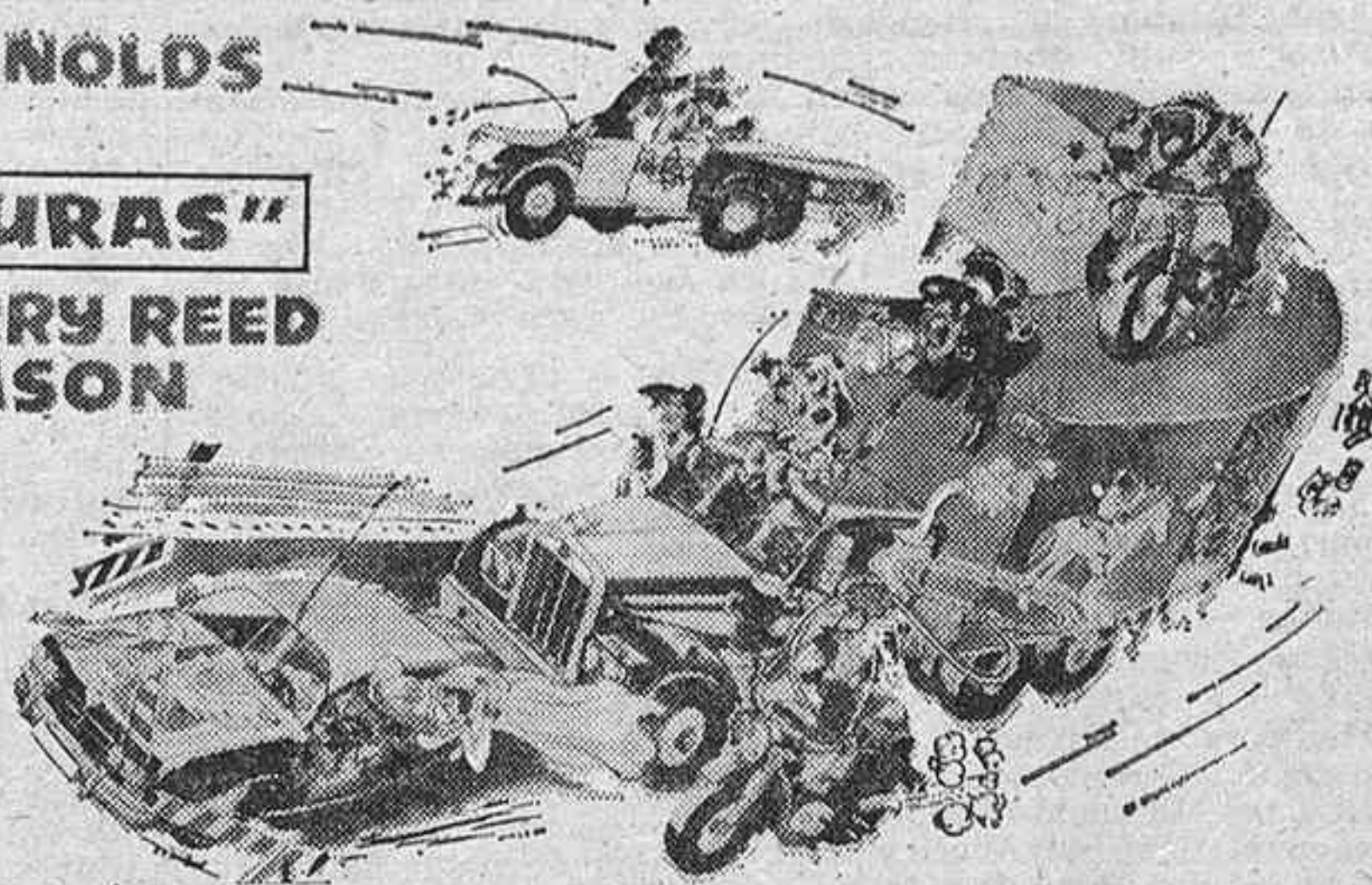

Guión de JAMES LEE BARRETT, CHARLES SHYER & ALAN MANDEL. Historia de HAL NEEDHAM & ROBERT L. LEVY. Música de BILL JUSTIS y JERRY REED. Dirigida por HAL NEEDHAM. Producida por MORT ENBELBERG. Productor Ejecutivo ROBERT L. LEVY. Una Producción PASTAR. Una Película UNIVERSAL-Technicolor. DISTRIBUIDORA POR: Cinema International Corporation

CARTELEERA DE ESPECTACULOS

gacetillas

XVII SEMANA MUSICA RELIGIOSA. CUENCA, 20-26 MARZO. HOY lunes, 20 horas. Casa Cultura. Conferencia Carmelo Bernaola. Mañana martes, 18 horas. Antigua iglesia San Miguel. "Officium Hebdomadae Sanctae" (1), Victoria. Cuarteto Tomás Luis de Victoria, con Teresa Bordoy, Carmen Sinovas, Juan Porras. Organiza: Ayuntamiento Cuenca y Diputación Provincial. Patrocina: Dirección General Música (Ministerio Cultura). Estudio "Officium", Samuel Rubio. Casa Cultura, 12 horas.

LUNES 27. TEATRO DE LA ZARZUELA. "LUISA FERNANDA". "LUISA FERNANDA". TEATRO DE LA ZARZUELA.

TEATRO DE LA ZARZUELA. MIERCOLES 29 MARZO. OPERA para la Juventud. Compañía Española de Opera Popular (S. C.) presenta "La Bohème", Puccini. Dirección musical: Enrique García Asensio. Dirección escena: Roberto Carpio. Taquilla Asociación Amigos de la Opera, 22 marzo. Venta al público desde 25 marzo. Organiza: Dirección General de la Música.

"KATIUSKA". CENTRO CULTURAL VILLA DE MADRID. DESDE 25 marzo. Compañía Lírica Española. Butaca, 200 ptas.

COMPANIA LIRICA ESPAÑOLA. DESDE 25 MARZO. CENTRO Cultural Villa de Madrid. Presentación "Katiuska".

"KATIUSKA". BAJO DIRECCION DE SU AUTOR, MAESTRO PABLO Sorozábal. Centro Cultural Villa de Madrid. Desde 25 marzo. Compañía Lírica Española. Dirección: Antonio Amengual.

XVII SEMANA MUSICA RELIGIOSA. CUENCA, 20-26 MARZO 1978. Lunes: Conferencia Carmelo Bernaola. Casa Cultura, 20 horas. Martes-miércoles: Cuarteto Tomás Luis de Victoria, con Teresa Bordoy, Carmen Sinovas y Juan Porras. "Officium Hebdomadae Sanctae" (versión íntegra), Victoria. Antigua iglesia San Miguel, 18 horas. Jueves-viernes: Orquesta Estado Halle y Kreuzchor Dresden. "Cantatas 127 y 21", Bach; "Tres Salmos", Schütz; "Gloria", Vivaldi; "Misa sol mayor", Schubert; "Te Deum", Haendel. Solistas: Barbara Hoene, Gisela Pohl, Armin Ude, Gotthart Stier. Director: Martin Flaeming. Antigua iglesia PP. Laules, 18 horas. Sábado: Agrupación Española Cámara (coro y orquesta). "Bajo el sol" (obra-encargo de la Semana, estreno), Luis de Pablo; "Los colores de la Ciudad celeste", Messiaen; "In dulci jubilo", Praetorius. Director: Odón Alonso. Antigua iglesia San Miguel, 18 horas. Domingo: Orquesta Filarmónica Madrid y coro. "Angélica", Echevarría; "Fregón para una Pascua pobre", Rodolfo Halffter; "Aleluyas a la Resurrección de Cristo", Alís. Director: García Polo. Iglesia románica Arcas, 12 horas. Sesiones estudio "Officium Hebdomadae Sanctae", de Victoria, por Samuel Rubio. Casa Cultura, días 21, 22, 23, doce mañana. Organiza: Ayuntamiento Cuenca y Diputación Provincial. Patrocina: Dirección General Música (Ministerio Cultura).

LUNES MUSALES DE RNE. "POLIFONIA ESPAÑOLA". OBRAS de Encina, Infantas, Comes y Pujol, por Coro de la RTVE. Director: Alberto Blancafort. Lunes 20 marzo, 20 horas. Iglesia de San Jerónimo el Real.

MUSICA EN SEMANA SANTA. MUSICA EN SEMANA SANTA. BASÍLICA de la Merced. General Moscardó, 23. Kreuzchor de Dresden (RDA). Orquesta Filarmónica Halle (RDA). Bach, "Cantatas 127 y 21"; Schütz, "Salmos 84, 137, 98". Martes 21 a las 8,30 tarde. Entrada libre. Organiza y patrocina Dirección General de Música y Archidiócesis de Madrid-Alcalá.

MUSICA EN SEMANA SANTA. MUSICA EN SEMANA SANTA. PARROQUIA Nuestra Señora de las Delicias. Paseo de las Delicias, 61. Coro de Dresden (RDA). Filarmónica de Halle. Director: Martin Flaeming. Charpentier, "Te Deum". Gallus, Durante, Bruckner, Bach, "Misa breve". Miércoles 22 a las 8,30 tarde. Entrada libre. Organiza y patrocina: Dirección General de Música y Archidiócesis de Madrid-Alcalá.

MUSICA EN SEMANA SANTA. POR PRIMERA VEZ EN ESPAÑA. Kreuzchor de Dresden y la Filarmónica de Halle (RDA). Director: Martin Flaeming. Solistas: B. Hoene, G. Pohl, A. Ude, G. Stier. 21 marzo, 8,30 tarde, basílica de la Merced, 22 marzo, 8,30 tarde, parroquia Nuestra Señora de las Delicias. Entrada libre. Organiza y patrocina: Dirección General de Música y Archidiócesis de Madrid-Alcalá.

teatros

ALFIL. — (Pez, 10. Tel. 2318152 Metros Callao y Noviciado, aparcamiento Tudescos.) Hoy, 7 y 10,30; Riase como nunca con José Sazatornil (Saza) y una gran compañía en Una vez a la semana... ¡sin fallar! Primera actriz, Emilia Rubio. 2.º año de carcajadas. ¡Por algo será! Últimos días.

ARLEQUIN.—(San Bernardo, 5. Gran Vía. Tel. 2473178. Metro y aparcamiento Santo Domingo.) Hoy, 7 y 10,30 noche: Cía. Tony Soler-Eloy Herrera en Un cerro a la izquierda (de Eloy Herrera. Aviso: Cualquier parecido con personajes reales NO es mera coincidencia. Los domingos, funciones 5 y 7,30.

ARNICHES.—(Cedaceros, 7. Metro Sevilla. Teléfono 2224991.) Hoy, 7 y 10,30: El acontecimiento teatral 1978. Cómica. ¡Audaz! ¡Moderna! El gran desahivo (o la hora de la verdad) (con Federico Luppi, Haydée Padilla, Nora Cullen y gran elenco; dirección: Carlos Gandolfo). Unánime elogio de toda la prensa. Dijo Lázaro Carreter, de la Real Academia: "Si tienen confianza en mí, no dejen de ver esta magnífica obra." Últimas semanas.

BARCELÓ.—(4470032.) 7 y 10,30: La Marina te llama, por la compañía de revistas de Lina Morgan (con Antonio Ozores, Tania Ballester y José Cerro). Ballet Ritmo 78. Venta de localidades con cinco días de anticipación.

BEATRIZ.—(2264626.) Sábado, 7 y 10,45 noche, presentación de Mari Carmen Prendes y Rafael Alonso en Cosas de papá y mamá (de Alfonso Paso).

BELLAS ARTES. — (Teléfono 2324437.) Hoy, 7 tarde y 10,30 noche: José Luis Pellicena y Enrique Diosdado en Las manos sucias (de Jean Paul Sartre). Versión española: Adolfo Marsillach (con Carmen Maura, Esperanza Alonso y un gran reparto; dirección: José Luis Alonso). Premio del espectador y la crítica a la mejor obra de autor extranjero. Premio a la mejor interpretación masculina; José Luis Pellicena. Jueves y Viernes Santos hay funciones.

BENAVENTE.—(Plaza Vázquez Mella, 4.) Dos aparcamientos. Hoy, descanso; mañana, 7 y 10,30: Frederik y su compañía. Octavo mes. Descuento estudiantes.

CALDERÓN. — (Tel. 2391333.) 7 y 10,30: Producciones Montero presenta compañía revistas de Juanito Navarro en Una vez al año... no hace daño (de Navarro y Alguero, con las primeras figuras Bibi Andersen, Gina Baró y Eugenia Roca; Ballet Liverpool). ¡La revista que esperaba! Localidades con cinco días. Mayores 18 años.

CENTRO CULTURAL VILLA DE MADRID.—(Plaza Colón. Auditorio.) Hoy, 7 tarde y 10,30 noche: Andalucía en Madrid. Los cantos que se utilizan dentro de la Misa flamenca. Seguirillas, malagueñas, jábega, campanilleros, caña, alegrías, jabegote y saetas. Precios populares.

CENTRO CULTURAL VILLA DE MADRID.—(Plaza Colón. Auditorio.) Desde el próximo sábado, día 25, 7 tarde y 10,30 noche: Compañía Lírica Española, con Katiuska (dirección musical, Pablo Sorozábal; dirección, Antonio Amengual.

CLUB.—(T. 2220417.) Hoy, descanso. Mañana, a las 19 y 22,30: Compañía Julia Gutiérrez Caba en Acapulco..., señora. Una comedia limpia y divertida que defiende el derecho de la mujer a la felicidad. Jueves y Viernes Santo hay funciones.

COMEDIA.—7 tarde y 10,30 noche: Compañía Lope de Vega. Irene Gutiérrez Caba en La Celestina, de Rojas, versión Camilo José Cela, con Teresa Rabal en Melibea. Dirección, José Tamayo. Mañana último día.

COMEDIA.—Próximo sábado, día 25, Estreno: Isabel Pantoja

Florida Park
3 ULTIMOS DIAS!
Andrés
PAJARES
Restaurante desde las 9.30
Reservas para la cena
Tels 273 10 99 273 56 86
PROXIMO SABADO debut PEPE DA ROSA

TEATRO MARAVILLAS
Empresa García Ramos
SABADO DE GLORIA, 10,30 NOCHE
ESTRENO
EMILIO LAGUNA
en
LO MIO ES DE NACIMIENTO
ACTRIZ INVITADA
PALOMA HURTADO
MARGARITA CALAHORRA
JOSE ANTONIO CEINOS
y MARIA RUS
en el papel de Doña Henar
Con la colaboración de
PILAR BARDEM
DIRECCION:
ANGEL F. MONTESINOS

TEATRO ESLAVA HOY, 7 tarde - 10,30 noche
17ª temporada consecutiva
COMPANIA **paco martínez soria** en **¡GUARDAME EL SECRETO LUCAS!**
de DIONISIO RANOS (inspirada en un tema de Abati y Repañaz) **¡CARCAJADAS TOTALES! ¡VESTIDOS INTEGRALES!**
AVISO: se advierte al público que este espectáculo por su temática y contenido ¡NO MOLESTA A NADIE!
AUTORIZADA MAYORES 14 AÑOS

La guerra de las galaxias. Apta. **RIALTO**. — 7, 10: La Coquito (Ilyana Ross). Un filme de Pedro Masó. Mayores 18 años. **RICHMOND**. — 7, 10: Los días del pasado. **ROXY A**. — 4,30, 7, 10: La esposa virgen. **ROXY B**. — 4,15, 7, 9,45: La guerra de las galaxias. (Nominada para diez Oscar. Tolerada. **SALAMANCA**. — 4,30, 7 y 10: Préstamela esta noche. Nueva película del auténtico idolo de la canción española, Manolo Escobar (con Perla Faith, Antonio Garisa y Narciso Ibáñez Menta; director, Tulio Demicheli). Mayores 14 años y menores acompañados. **VELAZQUEZ**. — 7, 10: Perversa (Ornella Muti). Extraordinaria. **VERGARA**. — 4,30, 7, 10: Hombres salvajes, bestias salvajes. Clasificada "S". La emoción al paroxismo. Escenas directas de la vida en la selva entre personas y fieras. ¡Interasntísima!

cines
sesión continua

ALUCHE. — 5: Préstamela esta noche. Mayores 14 años y menores acompañados. **ALVI**. — 4,30: Se venden incendios. ¡Divertidísima! Tolerada. **ARAGON**. — 4: El perro pastor (corto) y King Kong. Toleradas. **AZUL**. — Continúa 11: Las palabras de Max. **BRISTOL**. — 5: Buggy Malone, nieto de Al Capone y La cabaña del fin del mundo. Toleradas. **CANCELLER**. — 4,30: Se venden incendios. Divertidísima. Tolerada. **CANDILEJAS**. — 4: Aquí Montecarlo, atención a esos dos y Se venden incendios. Apto. **CAPRI**. — 4,30: El gran restaurante y Aeropuerto 77. **CARLTON**. — Continúa 4: Dos superpolicías. Apta. **CERVANTES**. — 4,30: La India en llamas y El heredero del billón de dólares. Tolerada. **CIUDAD LINEAL**. — 5: Buggy Malone, nieto de Al Capone y La cabaña del fin del mundo. Tolerado. **CONCEPCION**. — Continúa 4: ¿Qué me pasa, doctor? Mayores 14 y menores acompañados. **EMPERADOR**. — (Fernández de los Ríos, 57.) Continúa 5: El mundo de la naturaleza en Gente maravillosa (color). Tolerada. **EXTREMADURA**. — 5: Rocky. ¡Tres Oscar de Hollywood! Mayores 18 años y 14 acompañados. **FALLA**. — 5: Aquí, Montecarlo; atención a esos dos y Se venden incendios. Apto. **FANTASIO**. — Continúa 4,30: Mac Arthur, el general rebelde (Gregory Peck). Tolerada. Segunda semana. **FLORIDA**. — (General Ricardos, número 103. 4710402.) Continúa 5: Rocky. ¡Tres Oscar de Hollywood! La mejor película del año. 18 y 14 acompañados.

FUNDADORES. — (Fundadores, número 9. Final Goya.) 5: Los jaguares contra el invasor misterioso y El asalto de los hombres-pájaros. Mayores 14 años y menores acompañados. **GALILEO**. — Continúa 4: El gato caliente. **GARDEN**. — 5: Orca (La ballena asesina). **GRANADA**. — 4: El escarabajo más loco del mundo. Tolerada. **IDEAL**. — 4,30: La India en llamas y El heredero del billón de dólares. Tolerada. **IMPERIAL**. — Los rescataadores. Walt Disney Productions. Premio Festival Cine Gijón 1977. Tolerada. Continúa 10 mañana. Pases película: 10,10, 12,05, 1,50, 3,40, 5,30, 7,15, 9,35 y 10,50. **INFANTE**. — 5: Rocky. ¡Tres Oscar de Hollywood! Mayores 18 años y 14 acompañados. **JORGE JUAN**. — 4,30: Doctor Zhivago (Omar Sharif, Julie Christie). 18 años y 14 acompañados. **JUAN DE AUSTRIA**. — 5: Aeropuerto 78: vuelo supersónico (Susan Strasberg, Lorne Greene, Burgess Meredith). No les permitían desembarcar en ningún aeropuerto del mundo. ¡La vida de 250 personas pendientes de una fracción de segundo! Mayores 14 años y menores acompañados. **KURSAL**. — 5: Buggy Malone, nieto de Al Capone y La Cabaña del fin del mundo. Tolerado. **LICEO**. — 5: Orca (La ballena asesina). **LIDO**. — 4,30: Se venden incendios. ¡Divertidísima! Tolerada. **LISBOA**. — 5: Buggy Malone, nieto de Al Capone y La cabaña del fin del mundo. Tolerado. **LOPEZ DE HOYOS**. — (Metro Prosperidad. 2613893.) 4,30: El heredero del billón de dólares. Tolerada. **LOS ANGELES**. — 5: Rocky. Tres Oscar de Hollywood! Mayores 18 años y 14 acompañados. **LUCHANA**. — Continúa 4 tarde, numerada 10 noche: Reina Zanahoria. Mayores 14 y menores acompañados. **MAGALLANES**. — (Magallanes, número 11.) Continúa 4: Los locos del oro negro y La verdadera historia de Bruce Lee. Tolerada. **MARVI**. — 5: Aquí, Montecarlo; atención a esos dos y Se venden incendios. Apto.

METROPOLITANO. — 4: La montaña rusa. Tolerada. **MINICINE 2**. — Continúa 11: El gato caliente. **MONTERA**. — 11 mañana: El impotente seductor. **MORASOL**. — (Pradillo, 6.) Continúa 5: Loco por el circo e Ivanhoe. Tolerada. **MURILLO**. — Continúa 4: Benji y ¿Arde París? Tolerado. **NARVAEZ**. — 4,30: Se venden incendios. ¡Divertidísima! Tolerada. **ODEON**. — 5: Buggy Malone, nieto de Al Capone y La cabaña del fin del mundo. Tolerada. **OPORTO**. — 5: Buggy Malone, nieto de Al Capone y La cabaña del fin del mundo. Tolerado. **PALACE**. — Continúa 4,30: Padre Padrone (Padre patrón). Un filme de los hermanos Taviani, Palma de Oro Festival de Cannes 1977. Pases película: 4, 6, 8, 10. **PALACIO DEL PROGRESO**. — 5: Aeropuerto 78: vuelo supersónico (Susan Strasberg, Lorne Greene, Burgess Meredith). No les permitían desembarcar en ningún aeropuerto del mundo. La vida de 250 personas pendientes de una fracción de segundo! Mayores 14 años y menores acompañados. **PALOMA**. — (Sánchez Preciado, número 16. Teléf. 4590639. Bus 44.) Continúa 5: Bruce Lee (La leyenda del dragón) y El clan de los Doberman. Mayores 14 años y menores acompañados. **PLEYEL**. — 10: Flic Story y El adúltero. **PRINCIPE PIO**. — 3,30: Canciones para después de una guerra y La isla del doctor Moreau. Mayores 14 años y menores acompañados. **REGIO**. — 5: Orca (La ballena asesina). **REX**. — Continúa 11: Luto riguroso. **RIO**. — 4: Africa Express y La rebelión de los simios. Toleradas. **ROMA**. — 4,30: Las Vegas Lady y Las tribulaciones de un chino en China. Toleradas. **ROYAL**. — 5: Rocky. ¡Tres Oscar de Hollywood! Mayores 18 años y 14 acompañados. **SAN CARLOS**. — 4: Esta que lo es y Scalawag (Pata de palo). Toleradas. **TEXAS**. — 4,30: Kilma, reina de las amazonas y Aeropuerto 77. **TIVOLI**. — Continúa 4,30: El escarabajo más loco del mundo. Tolerada. **TORRE DE MADRID**. — Continúa 11: Emmanuelle (Sylvia Kristel). Versión íntegra doblada en español. Clasificada "S". **UNIVERSAL CINEMA**. — Continúa 4,30: Extraordinario programa doble: El retorno del dragón (intérprete, Bruce Lee) y Gente maravillosa. Para todos los públicos. **VALLEHERMOSO**. — 5: Buggy Malone, nieto de Al Capone y La cabaña del fin del mundo. Tolerado. **VERSALES**. — 5: Orca (La ballena asesina). **VICTORIA**. — 5: Orca (La ballena asesina). **VOZ**. — 4,30: Doctor Zhivago. Mayores 18 años y 14 acompañados.

tas. Continúa 4,30: El último tango en París (un filme de Bernardo Bertolucci; con Marlon Brando y María Schneider). Pases: 4,45, 7,15 y 9,50. **DRUGSTORE**. — Continúa 11: Cuentos inmorales. Clasificada "S". **DUPLEX 1**. — (Teléfono 2620002.) Asylum y Locos de desatar. **DUPLEX 2**. — (Tel. 2620002.) Le retour d'Afrique y Jonás. **FELIPE II**. — (Teléfonos 4014478 y 4015027. Calle Fuente del Berro, 29. Frente al Palacio de los Deportes. Aparcamientos Felipe II y Goya. 115. Bus Circular. Metro Goya.) Continúa 4: Candy (con Eva Aulln, Marlon Brando, Richard Burton, Ringo Starr). Mayores 18 años. Pases película: 4,10, 6,10, 8,5, 10,15. **GAYARRE**. — Continúa 4,30: The nickel ride (El hombre clave) (de Robert Mulligan; con Jason Miller y Linda Andrews). Pases: 4,30, 6,30, 8,25 y 10,20. **INFANTAS**. — Continúa 4: Los cuentos de Canterbury (un filme de Pier Paolo Pasolini). Pases: 4,5, 6,5, 8,5 y 10,5. **MINICINE 1**. — Continúa 11: Todo esto y La II guerra mundial. Apta. **MINICINE 3**. — Continúa 11: Providencia. Mayores 18 y 14 acompañados. **PENALVER**. — Continúa 4: Los cuentos de Canterbury (un filme de Pier Paolo Pasolini). Pases película: 4, 6,5, 8,5 y 10,10. **PEQUEÑO CINE ESTUDIO**. — (Magallanes, 1. Tel. 4472920. Metro Quevedo.) Continúa 10,30 mañana, tarde numerada 4,30, 6,30, 8,30 y 10,30: Iré como un caballo loco (de Arrabal, con Enmanuelle Ribá y John Shannon; color). Mayores 18 años. Versión íntegra subtitulada. **POMPEYA**. — Continúa 11 mañana. Numerada 9,30 noche: El último tango en París (de Bernardo Bertolucci; con Marlon Brando y María Schneider). Pases: 11,10, 13,40, 16,10, 18,40 y 21,50. **POSTAS**. — Local de estreno. Continúa 10 mañana: Emmanuelle II (la antivirgen) (Sylvia Kristel). Película clasificada "S". Exclusivamente mayores 18 años. Pases: 10, 11,46, 1,32, 3,18, 5,4, 6,52, 8,40 y 10,28. **ROSALES**. — Continúa 4,30: El último tango en París (un filme de Bernardo Bertolucci; con Marlon Brando y María Schneider). Pases: 4,45, 7,15 y 9,50. **S. DE BARANDA**. — Continúa 5: Tigres de papel. **URQUIJO**. — 4,30, 7, 10: Cuentos inmorales. Clasificada "S".

TORRE DE MADRID. — Continúa 11: Emmanuelle (Sylvia Kristel). Versión íntegra doblada en español. Clasificada "S". **UNIVERSAL CINEMA**. — Continúa 4,30: Extraordinario programa doble: El retorno del dragón (intérprete, Bruce Lee) y Gente maravillosa. Para todos los públicos. **VALLEHERMOSO**. — 5: Buggy Malone, nieto de Al Capone y La cabaña del fin del mundo. Tolerado. **VERSALES**. — 5: Orca (La ballena asesina). **VICTORIA**. — 5: Orca (La ballena asesina). **VOZ**. — 4,30: Doctor Zhivago. Mayores 18 años y 14 acompañados.

versión original
subtitulada

ALEXANDRA. — Continúa 11 mañana; numerada 10 noche: The Front (La tapadera). Mayores 18 y 14 acompañados. **ALPHAVILLE 1**. — (Tel. 2487233.) Las vacaciones de M. Hulot. **ALPHAVILLE 3**. — (T. 2487233.) La última cena. **APOLO**. — 4: Película clasificada "S", Emmanuelle II (la antivirgen) (Sylvia Kristel). Exclusivamente mayores 18 años. **BAHIA**. — (Cartagena, 30. Metros M. Becerra, Diego de León y Ven-

salas de fiesta

ALAZAN NIGHT CLUB. — (Paseo de la Castellana, 24. Teléfonos 2760017 y 2258948.) Noches: Encanto y belleza con las más explosivas y fabulosas "vedettes". Baile. **XAIRO MUSIC-HALL**. — (Paz, núm. 11, a 50 metros de la Puerta del Sol. Teléfs. 2315074-2312440.) Producciones Montero presenta todos los días, a la 1,30, a Moncho y Serenella en la superproducción musical Talismán. Con el ballet Xairo y la colaboración especial de Ula Becker. Montaje, coreografía y luminotecnia, Tony Jiménez. Dirección artística, José Luis Montero. **FRONTONES**. **FRONTON MADRID**. — (Doctor Cortezo, 10.) 5 tarde, partidos y quinielas. Tríos a raqueta y pala. **VARIOS**. **MUSEO DE CERA COLON**. — (El mejor del mundo. Plaza Colón.

Teléfono 4192282.) 400 personajes "casi vivos", fabulosos e inolvidables. Actuación del mago Adriany. Abierto todos los días de 10,30 a 13,30 y de 16 a 20,30. **ZOO DE LA CASA DE CAMPO** (Metro Batán. Autobús 33. Plaza Isabel II.) Abierto, 10 a 19. Teléfono 7119950.

filmoteca

FILMOTECA NACIONAL. — (López de Hoyos, 161. Tel. 4152597. Metro Alfonso XIII. Autobuses 9 y 72.) 16: Tarzán de los monos (de W. S. van Dyke; int., Johnny Weissmuller, Maureen O'Sullivan; v. esp.). 18: Cine húngaro: Las tinieblas del día (de Zoltan Fabri; v. o. subt. franc.). 20: Cine húngaro: La nevada (de Ferenc Kosa; v. o. subt. esp.). 22: Ciclo Chantal Akerman: Saute ma ville; Le 15 du 8; Hotel Monterey (de Chantal Akerman).

Centro Cultural de la Villa de Madrid
ANDALUCIA EN MADRID
Los cantes que se utilizan dentro de la
Misa Flamenca
SEGUIRILLAS, MALAGUEÑAS, JABEGA CAMPANILLEROS, CAÑA, ALEGRIAS, JABEGOTE Y SAETAS
Lunes, martes y miércoles santos
TARDE Y NOCHE
Venta anticipada
Precios populares

LUCHANA
HOY, LUNES, ESTRENO!
UNA ALEGORIA SOBRE EL PODER
Reina Zanahoria
Carrot Queen
escrita y dirigida por Gonzalo Suárez
con José Sacristán, Marilina Ross, Fernando Fernán Gómez, Diana Polakov
fotografía Carlos Suárez música Luis de Pablo director artístico Alberto Corazón
PARA MAYORES DE 14 AÑOS Y MENORES ACOMPAÑADOS

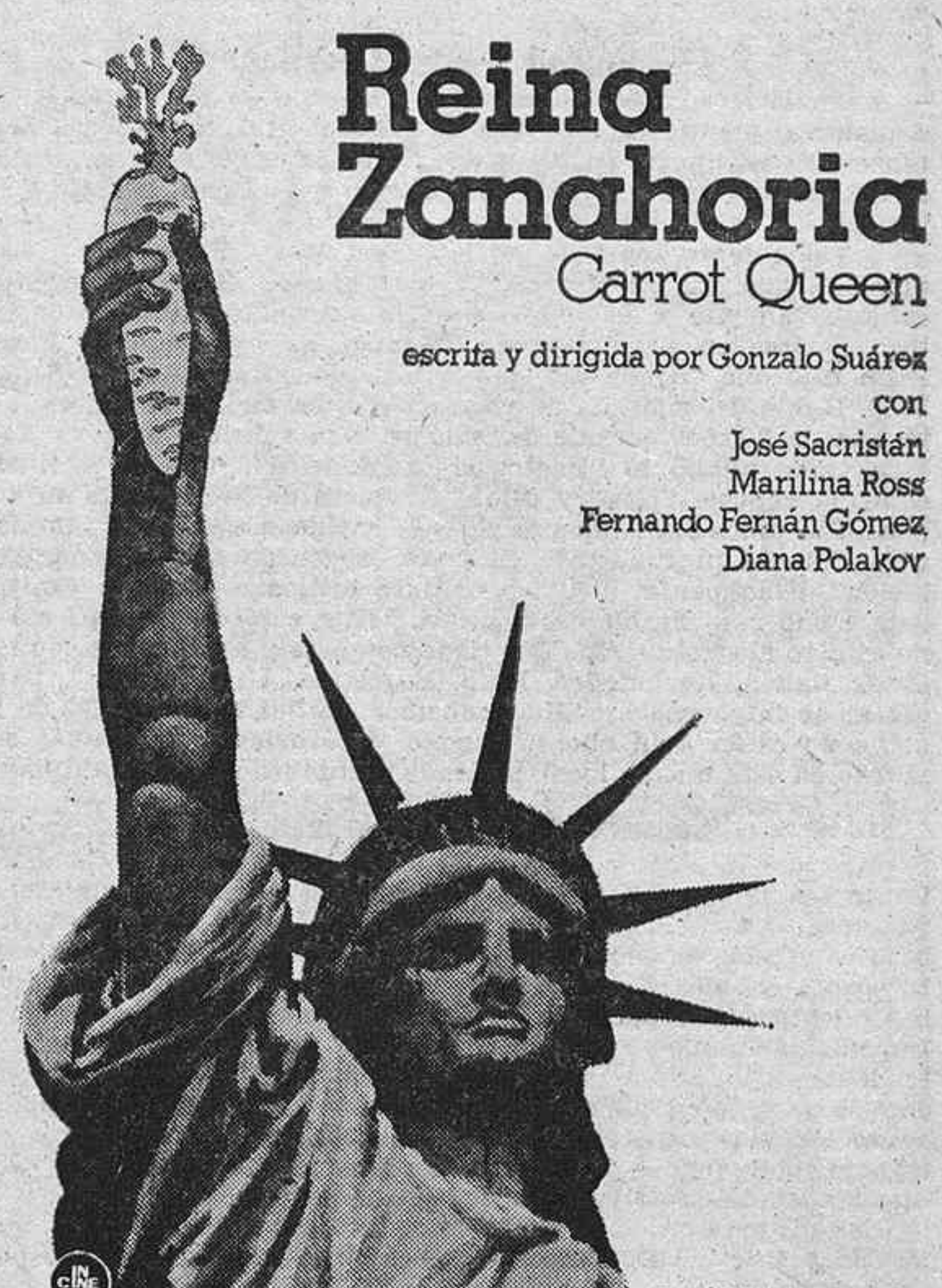

ALVI CANCELLER CANDILEJAS FALLA MARVI LIDO NARVAEZ
HOY LUNES, ESTRENO
LA CLAVE PARA TODA LA FAMILIA ES REIR... REIR... y REIR!!!
¡SE VENDEN INCENDIOS!
ALAN ARKIN · ROB REINER · VINCENT GARDENIA ANJANETTE COMER · KAY MEDFORD, SID CAESAR
AUTORIZADA PARA TODOS LOS PUBLICOS



15.000 PARADOS EN EL PALACIO DE DEPORTES

«Queremos pan, trabajo y libertad»

El economista Pérez Prim atacó a los empresarios

MADRID. (HOJA DEL LUNES).—Cerca de 15.000 trabajadores en paro, venidos de todas las regiones españolas, hicieron vibrar ayer el Palacio de Deportes de Madrid, en el acto culminante de la "Marcha de los Parados". El acto, que comenzó con hora y diez minutos de retraso, por razones de seguridad, se celebró en medio de un clima reivindicativo en el que el grito unánime de "queremos pan, trabajo y libertad" fue el "leit motiv" de la reunión.

Abrió el acto Javier Urroz, coordinador de la Comisión Interprovincial de la Marcha, que afirmó: "El 19 de marzo será un importante día, porque los parados hemos decidido ser una parte organizada del movimiento obrero", refiriéndose más tarde a que los trabajadores iban a adoptar resoluciones importantes ante las que tomaron los empresarios de la Confederación Española de Organizaciones Empresariales (CEOE) hace cerca de un mes en el mismo lugar.

Unidad frente a capital

Félix Rivera, coordinador de la "Marcha de los Parados" en Andalucía, manifestó: "Frente al gran capital, los trabajadores tenemos una misma lucha y unos mismos objetivos: la unidad de los trabajadores en un frente común por el pan, trabajo y libertad".

Seguidamente tomó la palabra José María Pérez Prim, economista, que, en un discurso técnico y lleno de datos, informó exhaustivamente a los reunidos de la situación y número de los trabajadores en paro de toda España. En este sentido, Pérez Prim dijo que "donde en 1973 había 100 parados, en 1978 hay 500". Habló del subsidio de paro en el área andaluza y manifestó que de 300.000 jornaleros, sólo reciben subsidio de paro 110. Más tarde aludió al "Pacto de la Moncloa", que fue recibido con una enorme "pita" y dijo: "El Pacto de la Moncloa ha supuesto la amenaza de que el paro se extienda a muchas familias más. Sólo ha profundizado en la crisis, sin aportar ninguna solución". Finalmente, dirigió una dura crítica al sistema capitalista como responsable de la crisis. "Este capitalismo—afirmó—no es algo abstracto, sino que tiene nombres y apellidos, como los Ortol, Banús, Rockefeller, Ford, Barreiros, Urquijo, etc.", para cerrar su intervención: "Bien sabemos que los responsables de la crisis no están aquí ahora, aunque sí estuvieron hace unas semanas en este mismo local, pidiendo flexibilización de plantillas".

"Somos trabajadores, no mendigos"

Más adelante habló Carmen de Pablo, miembro de la Comisión Central de la Marcha, que comenzó su intervención con un "Compañeros... y compañeros", siguiendo después "El derecho al trabajo es el más elemental de todos los derechos". Inmediatamente pasó a enumerar una serie de medidas que, a su juicio, se deben adoptar con respecto a los desempleados. Estas medidas son: Impedir que aumente el número de parados. Creación de medidas tendientes a dignificar la vida de los sin trabajo—seguro de desempleo para todos y sin límite de tiempo, gratuidad de vivienda, agua, luz y transportes, etc.—y creación de nuevos puestos de trabajo, obligando a invertir a los bancos y empresarios. "Somos trabajadores—dijo finalmente—, no mendigos".

Los últimos oradores de la reunión fueron Jesús María San Martín y Cristino Domenech, quienes abundaron en lo dicho por los anteriores.

Durante el transcurso del acto se aprobó la fundación del Movimiento Unitario de Parados por el sistema de "puño alzado". Este MUP propone un programa de reivindicativo basado en mejorar las condiciones de vida de los trabajadores en paro, defensa del puesto de trabajo y en estimular la creación de un mayor número de puestos de trabajo. El Movimiento Unitario de Parados se inscribe, por decisión de todos los asistentes al acto, dentro de los movimientos generales de la clase obrera.

J. M. GARCIA MATEACHE y Diego M. OLMOS



También los minusválidos en paro estuvieron presentes. (Torremocha.)



Pan, trabajo y libertad, con la "Internacional" como fondo. (Torremocha.)

Semana Santa: El sur de España, con buen tiempo

- LLUVIAS Y VIENTOS EN EL NORTE, CATALUÑA, VALENCIA Y BALEARES
- HASTA EL MIÉRCOLES, CIELO DESPEJADO EN MADRID; DESPUES, CHAPARRONES Y CLAROS

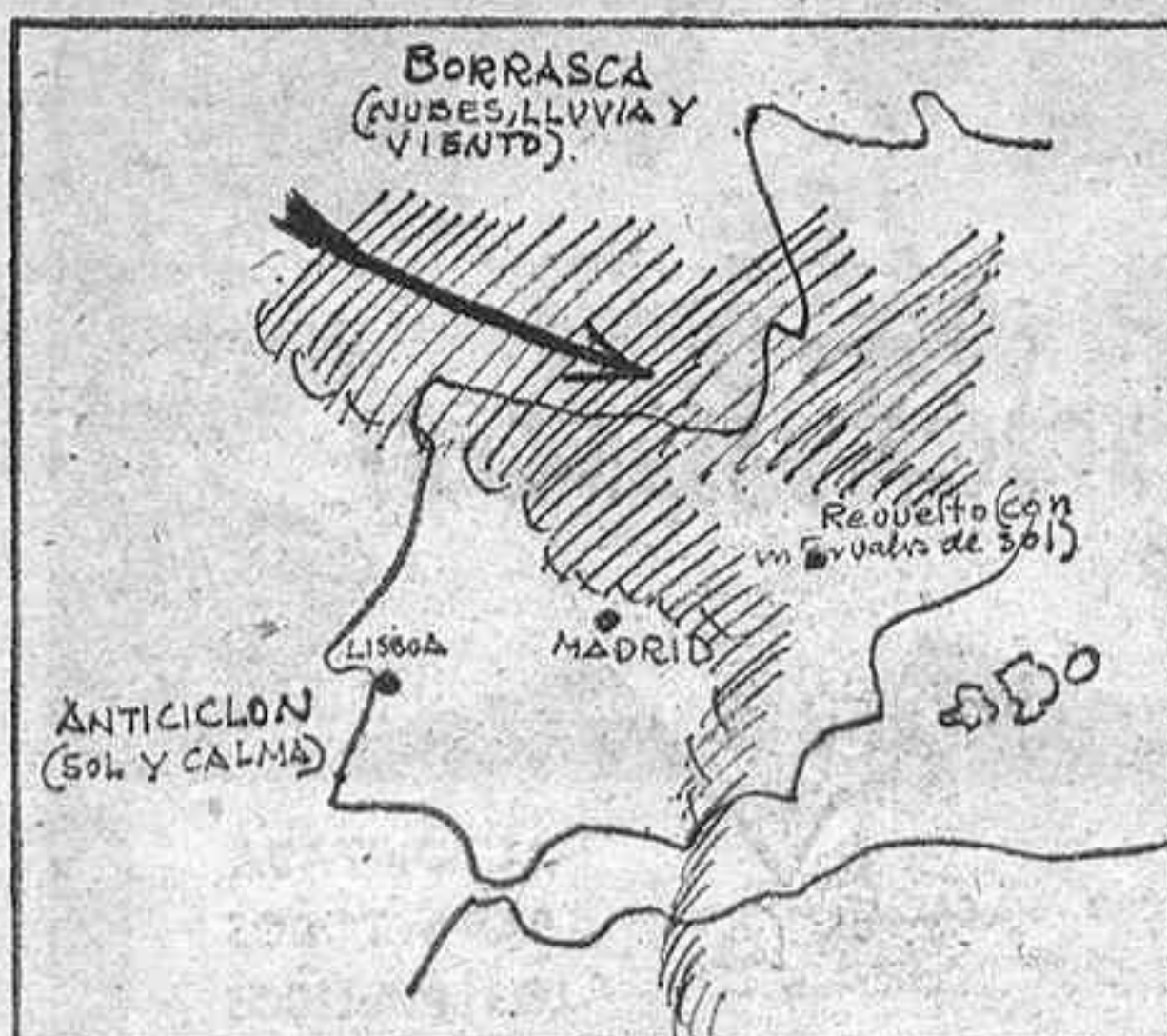

Las vacaciones de la Semana Santa pueden salvarse gracias al anticiclón de las Azores. Esos miles de madrileños (se calculan ya en casi dos millones) que salieron hasta ayer de la capital en sus vehículos y por otros medios se van a encontrar con buen tiempo o lluvias, según hayan elegido el sur de España—hasta Murcia—o el Norte, Levante y Baleares. Acertaron los que se dirigieron a Extremadura, Andalucía y el sureste de la Península. En cambio, no tendrán tanta suerte los que se fueron hacia Galicia, Cantábrico, Aragón, Cataluña, Baleares y Valencia, pues se van a encontrar con la visita de las nubes y los vientos racheados del Oeste, con sus correspondientes noches frías.

Si las temperaturas y bonanzas se van a repartir por mitad la Península, otro tanto puede decirse de la Semana Santa en sí, puesto que se dividirá claramente para los que todavía han de considerarse días laborables y los puramente festivos. Los "mapas previstos del tiempo" dan lugar al siguiente pronóstico: del lunes al miércoles se registrarán

chubascos por Galicia y la cornisa cantábrica, y más debilitados en Cataluña y Baleares. Por Extremadura, la Mancha, Murcia y Andalucía, días despejados y noches frescas. Por Canarias, vientos del Norte y nubes en estos principios de semana. Del jueves al domingo se intensificarán los vientos racheados y las lluvias al norte del sistema Central o lo que es lo mismo, en la citada Galicia, Duero, Vascongadas y Cataluña. Nubes y claros por el Centro y Valencia. El sol mantendrá su tono, calor y color en el sur de España, mientras que Canarias quedará dentro de un régimen de buen tiempo.

Madrid, por quedarse en el centro del reparto de temperaturas, gozará de cielo soleado hasta el miércoles—con heladas nocturnas—, mientras que los restantes días de esta semana se verá metido en esa inestabilidad de viento, nubes, chaparrones y claros.

L. GARCIA DE PEDRAZA