

EL ADELANTADO

Año CIV • Número 33.057

DE SEGOVIA

DOMINGO 21 de mayo de 2006

www.eladelantado.com

DIARIO INDEPENDIENTE FUNDADO EN 1901 POR DON RUFINO CANO DE RUEDA

1,60 euros

► **MEDIO AMBIENTE** EL PRIMER PARQUE FOTOVOLTAICO SE HA PUESTO EN MARCHA YA EN LASTRAS DEL POZO

Proyectan crear unos cien huertos solares en Segovia

► Las iniciativas se tramitan en el Servicio Territorial de Industria de la Junta y en el EREN ► Los técnicos calculan que este año se materializarán unos 30 proyectos y que estarán amortizados en un plazo de diez años

SEGOVIA6 y 7



Un socavón en la A-1 afecta al tráfico rodado

FOTO: F. PEÑALOSA

► La rotura de una tubería de un paso de agua provocó el desplome de la vía a su paso por Castillejo de Mesleón, provocando un hundimiento de seis metros de profundidad

SEGOVIA13

Y ADEMÁS...



POLÍTICA

El PP propone a Herrera como candidato a la Junta

El presidente de la Junta, Juan Vicente Herrera, ha sido propuesto por el PP como candidato para las próximas elecciones, designación que debe aprobar el comité electoral nacional del partido. CASTILLA Y LEÓN23Y24

OBRAS JUNTO AL ERESMA

El alcalde exige al PP que asuma responsabilidades

Arahuetes cree que el PP debe asumir responsabilidades políticas por el caso de los apartamentos ilegales al existir una "implicación" de miembros de este partido. SEGOVIA11

URBANISMO

El Ayuntamiento ha autorizado la instalación de 65 terrazas de hostelería

PROVINCIA29

FÚTBOL

La Segoviana se alza con el título de Liga del Grupo VIII de la Tercera

DEPORTES30Y31

PROMOCIÓN
GUERRA CIVIL
EXILIO



4,95 €

magazine

Tamara Rojo, la danza perfecta



El Buzón Semanal



En este paraíso puedes vivir tu sueño.

MILENIUM CASAS & SUEÑOS

Decídale cuanto antes y contacta con nosotros. 902 45 00 02

www.mileniumpromociones.com

Desde 100.910€

Chalets Unifamiliares Adosados de 2 y 3 dormitorios con jardín privado.

Residencial LAGO PINAR

A 1 hora de Madrid. Urbanización Pinar Jardín Sielefontes. Marugán - Segovia.

METÁLICAS ORTEGA

Estructuras Metálicas Aluminio Carpintería Metálica en General

Tel. 921 15 03 27 Fax 921 15 02 00

Pol. Ind. Los Arenales, parc. 1 VALLELADO (Segovia)

TRIBUNA | VICTORIA LAFORA

Objetivo, las mafias

LA AVALANCHA DE CAYUCOS A CANARIAS se ha convertido en la pesadilla y la principal preocupación del Gobierno en estos instantes. No hay otro tema. Seis ministerios están implicados en la operación de frenar el nuevo coladero para las mafias que trafican con seres humanos y que han tomado a Canarias como destino de sus viajes.

El riesgo de navegar más de mil kilómetros en barcas desportilladas y en el Atlántico supera con mucho el riesgo de las pateras del estrecho. Las familias de África subsahariana envían a estos viajes de la muerte a los hijos más fuertes, con la esperanza de que sobrevivan y manden dinero que les alivie en la pobreza. Las hay que han perdido a todos los hijos en el intento. Pero ni eso les para, y de esa esperanza se nutren las mafias. La apertura de una embajada en Mali, donde España nunca ha tenido representación diplomática, tiene como objetivo acercar guardias civiles y miembros del CNI a las fuentes del conflicto.

Hay que seguir los pasos del joven que deja su tribu e inicia el largo camino hacia la costa de Senegal con los ahorros de toda su familia al encuentro de las mafias. Porque esta inmigración ilegal sólo se puede parar en origen, no cuando ya están en alta mar, entonces sólo se les puede ayudar.

Todos los medios aéreos que el Ejército y la Guardia Civil van a desplegar en la zona sólo tienen un efecto disuasorio y de ayuda humanitaria, porque España, que es un país democrático, no puede hacer como suele Cabo Verde: remolcarlos a aguas internacionales, cerca de la costa del continente, y abandonarlos a su suerte.

Pero lo cierto es que en los centros de acogida de Canarias ya no cabe ni un ser humano más, están hacinados, faltos de ayuda porque no hay manos suficientes para atender a tantos como llegan, y sus países de origen -Mali, Senegal, Guinea Bissau- no quieren saber nada de repatriaciones, necesitan las remesas de dinero que, los que sobreviven, envían desde España.

La pregunta es si España sola puede enfrentarse a un problema tan descomunal. Si los países del norte, de la Europa rica, no están mirando para otro lado porque el sur queda muy lejos y estos inmigrantes sin papeles y sin dinero es difícil que logren cruzar sus fronteras.

Pero si la Unión Europea no se implica, no asume que éste es un problema de todos, los cayucos serán sustituidos por barcos mercantes que llegarán más lejos, incluso a Dinamarca o Suecia, porque da igual morir de hambre que ahogado. Hay que ayudar a los países africanos, y lo tiene que hacer toda Europa, o mal les va a ir a ellos, pero también a nosotros.

TRIBUNA | JOSÉ CAVERO

Escepticismo esperanzado



LA ENCUESTA DEL CIS SOBRE LO QUE LOS ESPAÑOLES PENSAMOS acerca del proceso de paz iniciado o abierto para la normalización en Euskadi, o lo que es lo

mismo, para la desaparición definitiva de la banda terrorista ETA, arroja datos perfectamente verosímiles, porque nada nuevo se ha producido, salvo declaraciones políticas, sobre el particular. Parece que avanza la verificación del alto el fuego, y también parece que las extorsiones a empresarios vascos han cedido o acaso han desaparecido por completo.

En cambio, aún quedan manifestaciones de violencia callejera. Y, sobre todo, insiste Batasuna en producirse, manifestarse y actuar como si hubiera regresado a la plena legalidad, cuando todavía no se dan las circunstancias que conducirán a esa situación. Falta que Batasuna renuncie de manera más explícita y apreciable

al uso de violencia, y no parece que sea bastante el tibio y confuso reconocimiento de Otegi de que no hicieron explícito el dolor que les causaban los asesinatos de sus socios etarras.

Esa declaración es de un cinismo sideral después de casi mil muertos. Viene a ser la escena en la que un niño ha cometido una torpeza y sus padres le reclaman que se disculpe. Tras insistírsele mucho, el niño termina proclamado un "perdón" casi inaudible, de una tibieza y de una cobardía propia de su edad y condición. No es el caso de Batasuna: si pretende volver a la política activa como una fuerza con plena legitimidad para sostener sus principios, deberá someterse al imperio de la ley sin titubeos, sin esperar a que los matones de ETA le den el previo consentimiento y aprueben el borrador de sus declaraciones.

Otegi sigue cultivando tics de los etarras y prefiere amenazar: la situa-

ción es muy grave, proclama porque le convoca nuevamente el juez. ¿Y por qué el juez ha de pasar por alto sus violaciones permanentes de la legalidad en que se pretende mover Batasuna? De manera que parece del todo lógico que los españoles nos dividamos entre escépticos y esperanzados, más lo primero que lo segundo. Son adjetivos perfectamente compatibles, y son prácticamente los mismos términos con los que se recibió el anuncio de tregua permanente: cautela y confianza. Que viene a ser algo así como un todavía tímido "ojalá sea como nos dicen", pero no termina de verse razón alguna para tirar cohetes de celebración, salvo el muy estimable dato, bien es cierto, de que hace tres años que los asesinatos no ejercen su principal y muy probado oficio, el de matar. Pero aún falta completar el cuadro de las exigencias democráticas, que serán la auténtica normalización y democratización de Euskadi.

DESDE EL PARQUÉ | CARMEN TOMÁS

Tremendo batacazo



DECÍAMOS HACE DOS AÑOS... EL MAZAZO QUE LAS BOLSAS han sufrido esta semana ha sido de tal calibre que hemos visto como el IBEX, el selectivo madrileño, ha retrocedido a niveles de hace dos años. No se ha salvado nada, ni nadie y se han volatilizado la mitad de las ganancias que acumulaba desde principios de año. Ahora sí, después de tanta subida y subida, los inversores han valorado negativamente la evolución de la inflación y el efecto pernicioso que empieza a tener sobre el nivel de los tipos de interés y sobre el crecimiento económico.

Los expertos en la materia están también preocupados, realmente, por la situación futura de la economía mundial. En España, especialmente, por cómo pueden afectar todas estas variables en la marcha de las economías domésticas, que son al fin y al cabo las que a través del consumo siguen dando alas al crecimiento. La mala evolución prevista de los tipos de interés -las hipotecas ya son un punto más altas que hace un año- y el efecto dañino que sin duda va a tener por el elevado endeudamiento es lo que realmente alarma.

El viernes vimos un rebote, pero no determinante. Al final, han entrado los cazagangas y poco más. No ha sido significativo y es difícil tomar una posición clara sobre lo que va a ocurrir en los próximos días. Muchos quieren ver una corrección lisa y llana, pero la incertidumbre y la desconfianza pueden seguir pasando

factura a unos mercados que subían y subían sin pararse a pensar en la evolución de algunas variables económicas que pueden tirar por tierra la pseudo bonanza generalizada.

Hay que esperar, sin duda, a la semana que viene. Las empresas están presentando buenos resultados. Es decir, que por fundamentales quizás las cosas deberían ir recomponiéndose poco a poco. Pero, veremos. Han sido prácticamente dos semanas de caídas y va a costar levantar cabeza, más si no se produce alguna noticia esclarecedora que anime y dé confianza. El precio del petróleo ha caído un poco, pero sigue siendo una amenaza para la inflación. Los organismos competentes rebajaron las expectativas de demanda de crudo, pero parece más una declaración tranquilizadora que real.

Hay que esperar, sin duda, a la semana que viene. Las empresas están presentando buenos resultados. Es decir, que por fundamentales quizás las cosas deberían ir recomponiéndose poco a poco. Pero, veremos. Han sido prácticamente dos semanas de caídas y va a costar levantar cabeza, más si no se produce alguna noticia esclarecedora que anime y dé confianza. El precio del petróleo ha caído un poco, pero sigue siendo una amenaza para la inflación. Los organismos competentes rebajaron las expectativas de demanda de crudo, pero parece más una declaración tranquilizadora que real.

InfoSegovia.com Todo Segovia está aquí, descúbrelo

Restaurantes Alojamiento Monumentos Rutas Turísticas Agenda Información Útil Noticias

REVISTA DE PRENSA | EDITORIALES

LA RAZÓN

En el editorial "Los españoles no se fían" dice que "la encuesta del Centro de Investigaciones Sociológicas (CIS) pone en cuarentena la oleada de optimismo ciudadano relacionada con el anuncio de alto el fuego de ETA, como si las expectativas generadas por dicho anuncio tuvieran más que ver con la construcción política y periodística de esa noticia que con su verdadero impacto en la sociedad española".

LA VANGUARDIA

En su editorial titulado "Fractura Norte-Sur" afirma que "El martes, al analizar la oleada récord de inmigrantes subsaharianos que se abate sobre las costas de Canarias, concluimos que las autoridades españolas afrontaban un problema que tenía sus raíces en la brecha de pobreza que separa Europa de África y que, en consecuencia, era toda la Unión Europea la que debía implicarse en el despliegue de la panoplia de medidas que se precisan para atajarlo..."

ABC

En el editorial "El enésimo plan en inmigración" dice que "la estrategia del Gobierno no puede consistir en actuaciones esporádicas mediante reuniones de urgencia y movilizaciones diplomáticas. Esta forma sincopada de tratar la inmigración es lo que ha sumido el problema en un caos, y al Gobierno, en el descrédito".

EL MUNDO

En el editorial "El escepticismo de los españoles enfría las expectativas del PSOE" opina sobre el último barómetro del CIS que "aunque es cierto que Rajoy es más valorado por los votantes del PP de lo que lo es Zapatero por los simpatizantes del PSOE, su cotización como líder sigue siendo relativamente baja si se compara con la del presidente. En cuanto al propio partido, todo hace pensar que podría ser más eficaz a la hora de sacar ventaja de los muchos flancos débiles del Gobierno".

EL PAIS

En el editorial "Cesión de menores" afirma que "el traspaso de la gestión de estos centros (de internamiento de menores) a las comunidades autónomas no exime al Gobierno de su responsabilidad en el seguimiento de la aplicación de una ley estatal como la de menores".

| NUESTRA OPINIÓN |

A favor de los Montes de Valsain

EL DEBATE QUE ESTÁN MANTENIENDO LAS DISTINTAS ADMINISTRACIONES en torno al futuro Parque Nacional de Guadarrama vuelve a centrarse estos días en si la protección debe ser integral para los montes de Valsain o debe permitirse que prosiga la actividad que durante muchos años ha tenido esta masa boscosa y que ha permitido además conseguir una de las zonas arboladas más importantes de la península. Tanto el consejero de Medio Ambiente de Castilla y León, como el de Madrid, así como la ministra de Medio Ambiente, mantienen su propósito de que se permita continuar la actividad forestal tal como la hemos conocido hasta ahora. Al menos en sus declaraciones públicas los políticos coinciden en destacar los criterios de sostenibilidad que han primado hasta hoy y apuestan por conservarlos. La figura paisajística propuesta en principio, de Parque Nacional, es incompatible con el mantenimiento de estos usos tradicionales por lo que se han planteado otras formas como Espacio Protegido o Parque Natural. Al margen de la denominación, lo importante ahora es aunar posturas ya que parece que el fondo de las propuestas de las distintas administraciones es el mismo. Y sobre todo no perderse en discusiones y mantener la vigilancia para evitar las edificaciones en este entorno. Otra cuestión en la que deberán ponerse de acuerdo las administraciones central y autonómica, y que sí tiene un trasfondo político, se refiere a la financiación del parque, cuya gestión, según una sentencia del Tribunal Constitucional, corresponde a las comunidades autónomas.

La huerta debe mantenerse

URGE QUE LAS OBRAS PROMOVIDAS POR LA SOCIEDAD "Hontanilla Santo Domingo" en una huerta próxima a la Alameda se ajusten a la legalidad vigente y a la licencia que en su momento le fue concedida. Donde un día hubo una huerta debe seguir habiéndola. Por lo tanto, es imprescindible que esos 46 apartamentos o habitáculos, con puerta independiente, que allí se estaban construyendo "escondidos" bajo la apariencia de dos grandes muros de hormigón y sin amparo legal alguno desaparezcan cuanto antes. Un decreto de la Alcaldía ordenó la paralización de los trabajos hace solo diez días al comprobar, tras diversas inspecciones, que lo que se estaba edificando no se ajustaba a la

licencia otorgada en su día. Al margen de las responsabilidades que derivadas del caso tendría que asumir el concejal del PP, Ángel Sancho, que en la actualidad posee un 25% de las acciones de la sociedad "Hontanilla Santo Domingo", con independencia de que tuviera o no poder de decisión en la empresa; esas mismas responsabilidades cabría exigir al titular de Urbanismo del Ayuntamiento, Juan José Conde Arambillet, quien cuando a finales del pasado año la Asociación Amigos del Patrimonio alarmaba en las páginas de este diario del deterioro que estaba sufriendo esa huerta con la hipotética construcción de garajes individuales, aseguraba que no había motivo para ninguna alarma, que los

trabajos se ajustaban al proyecto autorizado y que simplemente se trataba de la construcción de un sistema de muros de contención del talud. Solo cinco meses después las fotografías publicadas en este diario demuestran que gran parte de lo edificado hasta ahora ya lo estaba entonces y que es difícil que las inspecciones que ahora han descubierto una ilegalidad no vieran ya entonces algún vestigio de lo mismo. Otra cuestión será lo que la Fiscalía pueda determinar en su día sobre la actuación de la empresa o del departamento de Urbanismo a la vista de los documentos que le han hecho llegar tanto el equipo de Gobierno del Ayuntamiento formado por PSOE e IU, como la oposición del PP.

Un buen ejemplo

LA SEMANA QUE HOY ACABA HA PUESTO FIN A UN CONFLICTO EMPRESARIAL barnizado con tintes políticos en el que a las primeras de cambio se ha puesto en peligro la estabilidad institucional de la Cámara de Comercio de Segovia por un problema de representatividad en el comité ejecutivo presidido por Jesús Postigo. La unidad empresarial preconizada por la candidatura que le aupó a la presidencia ha sido cuestionada desde algunos sectores empresariales a los que las urnas les denegaron de forma abrumadora cualquier posibilidad de representatividad en la institución cameral, tratando de generar sombras de duda en la intención integradora expresada por el actual presidente.

Los empresarios segovianos, a diferencia de otros colectivos, son conscientes de la importancia de cerrar filas y mantenerse unidos en un mo-

mento histórico clave para el desarrollo de la provincia, y han resuelto en apenas una semana una crisis que en otros ámbitos hubiera durado meses enmarañada en debates estériles y ajenos a la realidad. Quienes tienen el compromiso de abrir las puertas de una empresa para hacer posible el milagro diario de equilibrar la competitividad y la viabilidad de sus negocios optan por soluciones prácticas y reales, y abandonan rápidamente cualquier tentación de buscar tres pies al gato, persuadidos de que la rápida resolución de un problema les permitirá tener más tiempo para afrontar nuevos retos. De esta manera se explica la rapidez en la solución de esta mini-crisis, en la que el acuerdo de voluntades y la generosidad demostrada por los principales implicados permitieron que la Cámara afronte con garantías un nuevo periodo de trabajo a

favor de la economía y la industria segoviana.

El trabajo desarrollado por la Cámara en los últimos años ha consolidado esta institución como un referente en el impulso económico de Segovia, abriendo sus puertas a los empresarios y a los emprendedores que buscan formación o apoyo para la exportación de sus productos. Además, no se han escatimado esfuerzos a la hora de implicarse en proyectos de futuro como Segovia 21, que constituye una de las iniciativas más ilusionantes para el desarrollo de la provincia. Por ello, y a la espera de que se hagan realidad otros proyectos como el AVE, la autovía Segovia-Valladolid o el CAT, los empresarios optan por trabajar unidos en lugar de poner palos en las ruedas del futuro de Segovia. Sin duda es un buen ejemplo que hay que confiar en que cunda.

Peritaciones • Reparaciones
Intermediación inmobiliaria

Ezequiel González, 32. 40002 SEGOVIA. Telf. 921 41 39 14. Fax 921 43 27 32



Complejo Residencial La Era (Espirido)

edicta@edictaservicios.com

EL ADELANTADO DE SEGOVIA

EDITA:
EL ADELANTADO DE SEGOVIA, S.L.
D.L. SG.7 1958

Presidente - Editor:
Carlos Herranz Cano
Director General:
Javier Hernando Domingo
Director de Desarrollo:
Aurelio Martín González

Director:
Jesús Martínez Calle
Jefes de Sección:
Marcelo Galindo Miranda y
Florentino Descalzo San Frutos
Director de Administración:
Carlos Rebollar Herranz
Director Comercial:
David Matarranz Casado
Administración de Publicidad:
Pilar Chousa Rincón

Redacción, Administración y Talleres
C/ Peñalara, 3 (Pol. Ind. El Cerro)
40006 Segovia
Teléfono: 921 437 261
Fax 921 442 432

Oficina Comercial: Plaza Mayor, 3, 2º
Teléfono: 921 461 212
40001 Segovia

Correo electrónico de redacción
adelantado@eladelantado.com
Difusión controlada por la OJD

| VISTO Y NO VISTO | FOTO: F. PEÑALOSA

Adiós al carrusel

Todo lo que empieza tiene un final. Acabó "Titirimundi" y con él se marcharon los artistas que han llenado de historias y colorido las calles de Segovia. Y en sus últimos días están estos días los bellos carruseles que han hecho las delicias de los pequeños y han despertado la curiosidad de los demás. Ilusión en estado puro. Dicen que lo breve, si bueno, dos veces bueno. Claro que también hay cosas que, de buenas que son, al final saben a poco. Siempre nos quedará el consuelo que volverán. Como siempre hace la primavera.

Esta sección está abierta a la participación. Si usted tiene alguna fotografía curiosa o significativa referida a la vida cotidiana de la ciudad, puede enviárnosla por correo postal o a través del correo electrónico redaccion@eladelantado.com



TEATRO JUAN BRAVO



TEATRO JUAN BRAVO. SEGOVIA

Rafael Baixeras

La sala de exposiciones del Teatro Juan Bravo, en Segovia, acoge hasta el próximo 4 de junio la muestra "Baixeras y el teatro". (Foto: Juan Martín)

PARTICIPACIÓN

Gratis en Agenda

Los interesados en ver publicados en esta sección sus fotografías y textos pueden enviarlos por correo, junto con el teléfono y los datos completos o fotocopia del DNI a: EL ADELANTADO DE SEGOVIA: "Agenda Social", calle Peñalara, 3. 40006. Segovia., o al correo electrónico adelantado@eladelantado.com. Las fotografías no se devolverán.

adelantado@eladelantado.com

AGENDA⁴

HOY

21 mayo de 2006

Faltan 22,4 días para que finalice el año

Santoral

Santos, Felicia, Virginia, Gisela, Secundino, Valente y Timoteo.

TELÉFONOS DE URGENCIA

Servicios de seguridad

POLICÍA LOCAL 921431212
COMISARÍA DE POLICÍA 921414700
PROTECCIÓN CIVIL .. 921759115
GUARDIA CIVIL .. 062 Y 921426363
INF DE CARRETERAS .. 921417131
BOMBEROS SEGOVIA .. 921422222
BOMB. COCA 921586132
BOMB. SEPÚLVEDA .. 921540000

Servicios sanitarios

EMERGENCIAS 061
HOSPITAL GENERAL .. 921419100
HOSP. POLICLINICO .. 921419100
H. MISERICORDIA 921460115-16
CRUZ ROJA 921440202
URGENCIAS 921440702
INFOCÁNCER (GRATUITA)
(24 HORAS) 900100036

Transportes

RADIO TAXI 921445000
ESTACIÓN RENFE 902240202
ESTACIÓN DE
AUTOBUSES 921427707

Otros

EMERGENCIAS 112
TURISMO 921460334
AYUDA A LA VIVIENDA
(JUNTA CYL) 902 22 88 88
CORREOS 921461949

Instituciones

SUBDELEGACIÓN DE
GOBIERNO 921759000
JUNTA DE
CASTILLA Y LEÓN 921417384
DIPUTACIÓN 921113300
AYUNTAMIENTOS
SEGOVIA 921419800
AYLLÓN 921553000
CANTALEJO 921520001
CANTIMPALOS 921496009
CARBONERO
EL MAYOR 921560002
COCA 921586011
EL ESPINAR 921181700
FUENTEPelayo 921574000
MOZONCILLO 921577392
NAVALMANZANO 921575002
NAVA DE LA ASUNCIÓN
921580036
NAVAS DE ORO 921591000
PALAZUELOS
DE ÉRESMA 921449354
RIAZA 921551016
SAN ILDEFONSO 921470018
STA. MARÍA LA REAL
DE NIEVA 921594036
SEPÚLVEDA 921540000
TURÉGANO 921500000
VILLACASTÍN 921198008

EXPOSICIONES

Brujería

Piezas de la Europa Medieval y Central entre el siglo XVI y primeros del XX. Calle Daoiz, 9. (Casa Encantada). Tlf 666273985. Todos los días, de 11.00 a 14.30 y de 16.30 a 20.00 h.

ANTIGUO MUSEO DE LA BRUJERÍA

Rafael de Miguel R.

El artista segoviano Rafael de Miguel R. (Aguilafuente-1958) expone en el bar Quintanar. Hasta el 3 de junio.

BAR QUINTANAR

Alejandra Gutiérrez

Pinturas de Alejandra Gutiérrez en el bar Santana. Hasta el 31 de mayo.

BAR SANTANA

Javier Esteban y Patricia Allende

Exposición de fotografías "Bodyscapes", de Javier Esteban, y "Grafías del agua", de Patricia Allende. Hasta hoy, 21 de mayo.

CLAUSTRO-GALERÍA DE ARTE

Margarita García Buñuel

"Apariciones", muestra de Margarita García Buñuel en el espacio de arte contemporáneo Convento de Mínimos. Hasta el 8 de junio.

ESPACIO DE ARTE CONVENTO DE MÍNIMOS

Conchita Jiménez

Acuarelas de Conchita Jiménez. La muestra podrá visitarse hasta el 28 de mayo en horario comercial.

GALERÍA NÉLIDA

Agencia Reuters

Muestra "Imágenes en tiempo real" de la agencia Reuters en la sede de la asociación Horizonte Cultural. (Plz. Conde Alpuente).

HORIZONTE CULTURAL

Exposición colectiva de acuarelas

Muestra de la Agrupación Segoviana de Acuarelistas (ASEDA) con obras de Rosa Palomares Gómez, Ángel Contreras Hernández, José Acebes Herranz y Eduardo Gómez-Llera.

LIBRERÍA ATENEA (EL SOTILLO)

Carmen Galán

Ilustraciones en acuarela de Carmen Galán. Hasta el 29 de junio.

LIBRERÍA DIAGONAL

"Material sensible"

"Material sensible" de la Colección de Arte Contemporáneo de la Fundación La Caixa en el Esteban Vicente. Entrada gratuita hasta el final de la exposición, hoy, día 21.

MUSEO ESTEBAN VICENTE

"Los Unturbe"

Muestra "Los Unturbe, fotógrafos de Segovia", en colaboración con la Filmoteca de Castilla y León.

Hasta el 20 de junio.

MUSEO RODERA ROBLES

Baixeras

Exposición "Baixeras y el teatro" en la sala de exposiciones del Teatro Juan Bravo. Hasta el 4 de junio.

TEATRO JUAN BRAVO

Alfredo Palmero

Exposición de 'Alfredo Palmero' en la Sala de Caballerizas de Segovia. Hasta hoy.

TORREÓN DE LOZOYA

Teresa Puig

Exposición "Remembrance" de Teresa Puig. Hasta el 30 de junio. En el Campus de Santa Cruz la Real.

UNIVERSIDAD SEK

Arqueología

Aula arqueológica. De miércoles a domingo,

CONFERENCIAS



Medicina y salud. Dentro del ciclo "Medicina y salud" organizado por Caja Segovia, el doctor Pablo Ancillo García, jefe de la UCI y coordinador de trasplantes del Hospital General de Segovia, ha impartido una conferencia sobre "Trasplantes y calidad de vida" en la Sala Caja Segovia. (Foto: Fernando Peñalosa)

de 10,00 a 14,00 h. y de 16,00 a 20,00 h. Cita en el teléfono: 605842481.

AGUILAFUENTE-IGLESIA DE SAN JUAN BAUTISTA

Paleolítico y visigodo

Cerro de San Isidro y en Cerro del Castillo. Visitas guiadas. Información en la Asociación APIA en el tlf.: 921 566108 o a través del email: info@apia-segovia.org.

BERNARDOS

Ángel Pérez Dimas y artesanía

Muestra "Ángel Pérez Dimas y el color del natural" en el corral multiusos La Oveja Negra. Hasta el 2 de julio.

Artesanía: vidrio, metal, madera, orfebrería, cerámica, grabado... Viernes de 17,00 a 20,00 h; fines de semana y festivos de 12,00 a 15,00 y de 17,00 a 20,00 horas.

CABANAS DE POLENOS- LAS CARAVAS

Herramientas rurales

Muestra de herramientas de uso rural.

GRAJERA-MUSEO ETNOLÓGICO

Centro Nacional del Vidrio

Exposición retrospectiva del escultor holandés Bert Van Loo, una de los máximos exponentes del arte contemporáneo. En la sala de luces del Museo del Vidrio. Hasta el 15 de junio, de martes a sábado de 10,00 a 18,00 horas y los domingos ó festivos de 10,00 a 15,00 horas.

Visitas al horno del Museo Nacional del Vidrio. De martes a viernes y domingo, de 10,00 h. a 14,45 h.; sábados, de 11,00 h. a 13,45 h. y de 16,00 h. a 17,45 horas.

LA GRANJA, CENTRO NACIONAL DEL VIDRIO

Latorre

Muestra de óleos de Latorre. Hasta el 28 de mayo.

LA GRANJA, GALERÍA DE ARTE ZACA

Blas Ferreras

Muestra "...a campo abierto", de Blas Ferreras. Hasta el 8 de junio.

LA GRANJA, GALERÍA GARAJARTE

Cerámica de Felix Tabanera

La Librería Atenea acoge durante el mes de

mayo los últimos trabajos del artista Félix Tabanera.

LA LASTRILLA, EL SOTILLO

Arqueología

Centro Arqueológico. Visitas todos los días, previa cita en el teléfono: 921-594354.

PARADINAS

Chema Lara y Javier Sánchez

"Un día en Pedraza, un mes en Australia", fotografías de Chema Lara (Pedraza) y Javier Sánchez (Australia) en la sala de exposiciones del Ayuntamiento de Pedraza. Hasta el 31 de mayo.

PEDRAZA, AYUNTAMIENTO

Julio Álvarez Rentero

"Residuomodernismo", exposición de maquetas elaboradas con basura por Julio Álvarez Rentero en el Ceneam. Hasta el 30 de julio.

VALSAÍN

MÚSICA

III Festival de Música Diversa

Hoy, domingo, a las 13.00 h., actuación de Asir (fusión clásico-jazz) en la Plaza Mayor; y a las 14.00 h., Cabbage (rock dadaísta). Por la tarde, a las 19.00 h., concierto de Trem Brasil (rock carioca) en Fernández Ladreda; a las 20.00 h., Why Tania? (Suiza. Electrónica) en Canavans-La Frasca; y a las 21.00 h., Los Coronas (surf-rock) en la plaza de San Martín.

SEGOVIA

TEATRO

Tragicomedia de Don Duardos

Hoy, a las 20.30 h., representación de Tragicomedia de Don Duardos a cargo de la Compañía Nacional de Teatro Clásico.

SEGOVIA, TEATRO JUAN BRAVO

OTRAS ACTIVIDADES

Encuentro altomedieval

Hoy, recreación histórica de la vida de los pueblos escandinavos en la Edad Media en el pinar del frontón de Marugán a cargo de "El

FARMACIAS DE GUARDIA

SEGOVIA

HOY: Día y noche: Mateos Rodríguez. San Francisco, 9. De 09.45 a 22.00 h.: Hernández Useros. Santa Teresa de Jesús, 24. (Barrio El Carmen).

MAÑANA: Día y noche: García Carretero. Cervantes, 27. (Junto Acueducto).

EL ESPINAR Hoy está de guardia el despacho en la Avenida Hontanilla, 18.

OTRAS LOCALIDADES

Hoy están de guardia durante las 24 horas las farmacias de Cantalejo, Ayllón y Arcones.

También, de 10,00 a 22,00 horas, permanecerán abiertos los de Fuentesauco, Mozoncillo, Nieva y La Granja. Además, de 10 a 20 h., permanecerá de guardia el establecimiento de Zarzuela del Monte.

MONUMENTOS

ALCÁZAR Tif. 921 46 07 59: De octubre a marzo, de 10,00 a 18,00 h. De abril a septiembre, de 10,00 a 19,00 horas.

CATEDRAL Tif. 921 46 22 05: De noviembre a marzo de 9,30h a 17,30h. De Abril a octubre de 9,00 a 18,30h.

CENTRO DE RECEPCIÓN DE VISITANTES Tif 921 466720. e-mail turismo@segovia.com

CENTRO DIDÁCTICO DE LA JUDEJÍA Tif 921 461426. Horarios: De lunes a domingo de 10 a 14 y de 16 a 19,30.

CONVENTO SAN ANTONIO EL REAL Tif. 921 42 02 28: De 10,00 a 14,00 h. y de 16,00 a 19,00 h. Domingo tarde y lunes, cerrado.

IGLESIA DEL CORPUS CHRISTI (Antigua Sinagoga Mayor) - Tif 609 877404. Horarios: Miércoles y jueves de 10 a 14. Viernes, sábado y domingo de 10 a 14 y de 16 a 18,30.

IGLESIA DE LA VERACRUZ Tif. 921 43 14 75. De martes a domingos de 10,30 a 13,30 h. y de 15,30 a 19,00 h.

MONASTERIO DEL PARRAL Tif. 921 43 12 98: Todos los días de 10,00 a 12,30 y de 16,00 a 18,30 h.

PALACIO EPISCOPAL Tif. 921 46 09 63: Sábados, de 10,00 a 18,00 h.

TORREÓN DE LOZOYA Tif. 921 46 24 61: Exposiciones, laborales de 17,00 a 21,00 horas. Sábados, domingos y festivos de 12,00 a 14,00 h. y de 17,00 a 21,00 h. Lunes cerrado.

MUSEO DE ARTE CONTEMPORÁNEO ESTEBAN VICENTE Tif. 921 46 20 10. De martes a viernes de 11,00 a 14,00 y de 16,00 a 19,00 h.; sábado, de 11,00 a 19,00 h.; domingo, de 11,00 a 14,00 h. Lunes cerrado.

MUSEO DE SEGOVIA Tif. 921 46 06 13: Cerrado por obras.

MUSEO ZULOAGA San Juan de los Caballeros. Tifs. 921 46 33 48/ 46 06 13: Martes a sábados: 10,00 a 14,00 y 16,00 a 19,00 horas. Domingo: 10,00 a 14,00 horas. Cerrado lunes y festivos.

CASA-MUSEO ANTONIO MACHADO Tif. 921 46 03 77. C/ Desamparados, 5. De miércoles a domingo y festivos, de 11,00 a 14,00 h. y de 16,30 a 19,30 h. Miércoles gratis. Visita guiada.

MUSEO RODERA-ROBLES Martes a sábado, de 10,30 a 14,00 y de 17,00 a 19,00 h.; domingo, de 10,30 a 14,15 h.; lunes, cerrado. C/ San Agustín, 12.

AUTOGARSA

OPEL. Nuevas ideas. Mejores coches

☎ 921 425 512

C/ PEÑALARA, 15. SEGOVIA



NUEVO OPEL VECTRA

Poder y control
sin discusión
Toma el control

clan del cuervo". Hoy, entrenamiento militar (trabajo con lanza, hacha y scramseax), charla sobre medicina medieval y taller de labrado de cuerno y madera.

MARUGÁN

Simulación histórica

Hoy, de 10.00 a 20.00 h., VIII Torneo Nacional de Simulación Histórica "Juan Bravo" en la Escuela Universitaria de Informática de la UVA (Santa Eulalia, 9).

SEGOVIA. ESCUELA DE INFORMÁTICA

Jornadas Diocesanas de Pastoral de la Salud

Hoy, domingo, a las 18.00 h., celebración de la Pascua del Enfermo en la Catedral de Segovia.

SEGOVIA. CATEDRAL

Festividad de Santa Rita

Mañana, lunes, festividad de Santa Rita, los funcionarios del Ayuntamiento de Segovia celebran la misma por lo que las dependencias del Consistorio permanecerán cerradas al público. A las 12.00 h., se celebrará una misa en honor de la patrona en la iglesia de su nombre. A continuación tendrá lugar la entrega de distinciones al personal de la Corporación en el restaurante Lago, donde habrá una comida de homenaje a los compañeros jubilados.

SEGOVIA

Actividades en la Residencia Mixta

Del 22 al 26 de mayo, semifinales de los juegos autóctonos organizados por la Gerencia de Servicios Sociales de Segovia.

SEGOVIA. RESIDENCIA MIXTA DE PERSONAS MAYORES

CONVOCATORIAS

Museos en Familia

Hasta el 21 de mayo, la Junta de Castilla y León organiza la jornada 'Tus museos en familia' con motivo del Día Internacional de Las Familias.

OFICINA DE TURISMO

Curso de Natación

Convocados los cursos de natación en las piscinas climatizadas.

El Patronato abre el plazo de inscripción hasta el 31 de mayo para las solicitudes de adultos. Más información en www.segovia.es y en los tifs.: 921429060 y 921423868.

PISCINA CLIMATIZADA

Centros abiertos

El 31 de mayo finaliza el plazo de presentación de solicitudes para participar en el programa de Centros Abiertos de la Junta de Castilla y León durante los meses de junio y julio.

Los centros que se pueden solicitar son el CEIP Diego de Colmenares, Martín Chico y CEIP Nueva Segovia, que abrirán de 08.00 a 14.30 h. Inscripción en la Dirección de Educación de la Junta, c/ José Zorrilla.

SEGOVIA

AGENDA SOCIAL



Primera Comunión. Aitor, tu familia y en especial Diego te desean un día muy feliz en tu Primera Comunión.



Primera Comunión. Esther, tus primos Pablo y Rafa te desean que pases un feliz día.

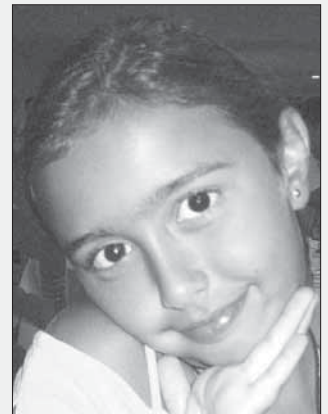

Primera Comunión. Mamá, los abuelos y los tíos te desean que este día de tu Comunión sea inolvidable para tí. Y aprovechamos para felicitarte tu próximo cumpleaños, que ya está cerca. ¡Muchachos besos Patricia!



Felicitación. Muchas felicidades en tus días, mami; son los deseos de los que te queremos, especialmente de tu hijo Leury y la abuela Clara. Felicidades, que lo pases bien.



Actuación. Alumnos del tercer ciclo de EP y primero de la ESO del colegio Claret han representado en la Catedral el musical "Jesús: camino, verdad y vida".



Concurso de dibujo. Los ganadores en las distintas categorías del concurso de dibujo organizado por la **Diputación Provincial** de Segovia posan junto a su presidente, Javier Santamaría, en el Patio de Columnas.

LOCALES VENTA

OCASIÓN PARA PROFESIONALES CON AMBICIONES O INVERSORES



**EL CARMEN
ZONA
COMERCIAL**
100 m²
fachada de 6 m
¡TOTALMENTE
ACONDICIONADO!

Ref:2351

**NUEVA
SEGOVIA**
80 m²
Fachada de 6 m
¡APTO PARA
CUALQUIER
ACTIVIDAD!

Ref:5411

Ref: 5307
**CASCO
ANTIGUO**
42 m²
Acondicionado
¡ ESCAPARATE !

Ref: 2660
**JUNTO CONDE
SEPÚLVEDA**
140 m²
Acondicionado
¡BUENA SITUACIÓN!

Ref:5417
SAN LORENZO
140 m²
Fachada de 6 m
Acondicionado.
¡MUCHAS
POSIBILIDADES!

921 43 22 22

C/ Santo Tomás 8 - SEGOVIA
E-mail: habitat@habitatsegovia.com



HABITAT[®]
PROFESIONALES INMOBILIARIOS

► MEDIO AMBIENTE

Los huertos solares se imponen como nueva alternativa económica

Pioneros. Lastras del Pozo acoge ya la primera gran superficie dedicada a la producción energética fotovoltaica y pronto comenzará a instalarse otra similar en Muñopedro.

Expectativas. El Servicio Territorial de Industria de la Junta de Castilla y León y el Ente Regional de la Energía (EREN) tramitan más de un centenar de expedientes para el conjunto de la provincia.

F. DESCALZO / SEGOVIA

Tras muchos años anunciando los beneficios de las energías limpias, es ahora cuando parece que la producción de energía fotovoltaica puede representar una oportunidad económica.

Así se desprende de las iniciativas que ya se han puesto en marcha y del número de expedientes que tramitan tanto el Servicio Territorial de Industria de la Junta de Castilla y León, como el Ente Regional de la Energía (EREN), que suman más de cien propuestas para toda la provincia como huertos solares, que son aquellas instalaciones con una producción mínima de 100 kilovatios de potencia.

Según el responsable del área de energías renovables de Eufón, la principal empresa dedicada a estas instalaciones y con sede en Cuéllar, Juan Carlos Arranz, el hecho de que no se exijan informes técnicos completos para hacer la solicitud, hace que se "especule mucho" y las peticiones no se ajusten a las instalaciones finales.

De acuerdo con sus cálculos, de todas las iniciativas presentadas y que pasan por los organismos públicos, al final se colocarán sólo unos 30 huertos solares este año, al margen de otras propuestas menores como placas de energía solar-térmica, utilizadas para el calentamiento de agua.

En cualquier caso reconoce que se requiere mucha documentación administrativa y que para resolver la tramitación suelen transcurrir hasta ocho meses.

La potencia solicitada para la provincia supera los 20.000 kilovatios, pero si se cumplen las expectativas se quedará en 3.000 kw. Los principales peticionarios son agricultores, ganaderos y también constructores.

Juan Carlos Arranz recuerda que las instalaciones que se habían colocado hasta ahora oscilaban entre los 5 y los 15 kilovatios, pero que actualmente la cifra se eleva hasta la horquilla de 100 a 300 kw, denominados huertos solares, y



Imagen del primer huerto solar implantado en la provincia y que se encuentra en Lastras del Pozo. S.

que hacen rentable la instalación, especialmente en un momento en que el precio de la energía ha subido debido al encarecimiento del petróleo, y a que los cultivos agrícolas tradicionales mantienen pocas expectativas de futuro con la disminución de las ayudas de la PAC.

Según el cuellarano, estas instalaciones que ahora comienzan a implantarse pueden amortizarse

en un plazo de diez a doce años como máximo, según las tarifas vigentes. La única subvención que reciben quienes las instalan es a la producción, que responde al pago por la venta de la energía generada a las empresas distribuidoras. En todo caso existen fondos Feder que facilitan la instalación de placas solares, tanto para energía solar fotovoltaica como solar térmica.

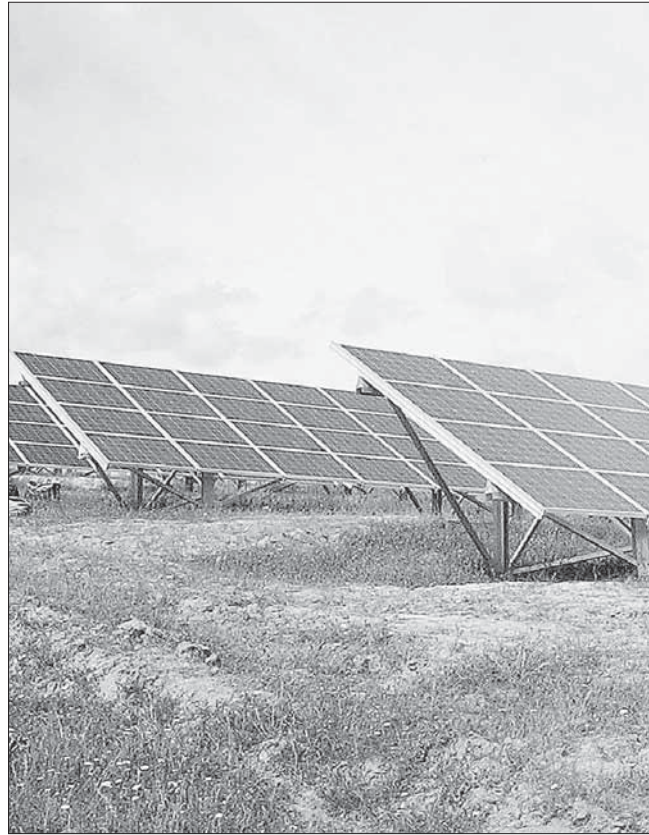
LOS PIONEROS EN ACOGER LAS ENERGÍAS LIMPIAS

Lastras del Pozo



• **Presentación oficial.** El Ayuntamiento de Lastras del Pozo fue el primero en presentar el proyecto, ya instalado, a la Diputación provincial.

San Miguel de Bernuy



• **Rentabilidad municipal.** El Ayuntamiento de San Miguel de Bernuy colocó en el año 2000 varios paneles que le permite ingresar anualmente 15.000 euros.

Muñopedro



• **Empresa regional.** La última iniciativa presentada en Segovia ha sido la de la empresa zamorana Pevalersa, que quiere instalar en Muñopedro un nuevo huerto solar.



SEAT altea

HIGARSA AUTOMOCIÓN

Navacerrada, 21. Teléfono: 921 42 02 00. SEGOVIA



SEAT toledo

SEAT

Del gas natural a las energías renovables

La provincia de Segovia ha experimentado diferentes demandas industriales en los últimos años en función de la rentabilidad • Los huertos solares sustituyen a la cogeneración y a los parques eólicos

F. D. / SEGOVIA

La eclosión que están experimentando los huertos solares cuenta con un antecedente en la provincia que fueron las plantas de cogeneración con tratamiento de purines, que también tuvieron numerosas iniciativas en Segovia. Pero la reducción de las ayudas oficiales y el encarecimiento del precio del gas natural que se utilizaría en la combustión hizo que finalmente sólo se materializara la planta de Turégano.

Aunque numerosas asociaciones de ganaderos e instituciones defendieron la implantación de estas instalaciones como la mejor solución a la alta concentración de purines que se produce en Segovia, la iniciativa privada no ha parecido ser suficiente.

Posteriormente fueron los parques eólicos, que también hicieron que el Servicio Territorial de Industria recogiera numerosos proyectos. Algunos de ellos se rechazaron por su impacto ambiental, como es el que se programó el Otero de Herreros. Los que se han materializado son el de Villacastín y, más recientemente, el de la Sierra de Pradales, que se encuentra en fase de ampliación y cuya mayor incidencia ha sido sobre la difusión de la señal de televisión.

El último grito en producción energética son los huertos solares, que han abierto nuevas expectativas. Los principales beneficios proceden de la fuente inagotable que representa la energía del sol, la larga duración de los paneles y el escaso mantenimiento que precisan. Pero sobre todo porque parece una oportunidad no sólo abierta a grandes inversores, sino a los dueños de pequeñas superficies agrarias.

De acuerdo con el último decreto la compañía eléctrica paga por la energía que produzcan los paneles durante los próximos 25 años, un 575 por ciento más del precio al que le cuesta al usuario normal. Y a partir del 26º año se pagará un 460 por ciento.

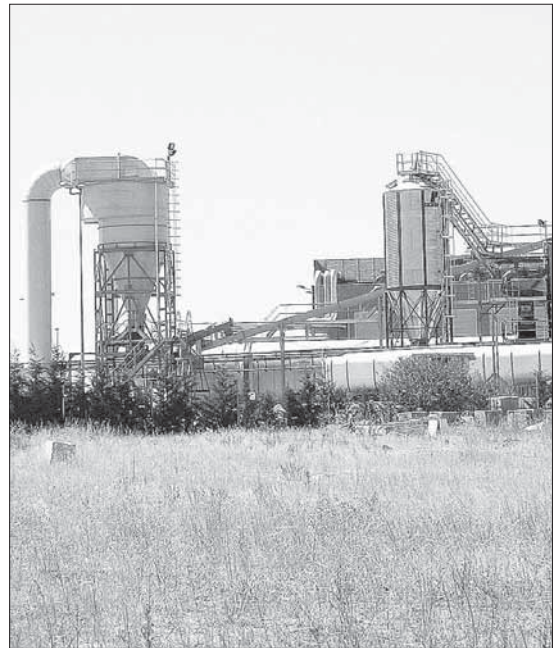

La planta de cogeneración de Turégano es la única construida en Segovia. / F. D.

España es uno de los principales productores de paneles solares. Sin embargo, el exceso de demanda y la falta de polisilio —material relacionado con el silicio y con el que se fabrican los paneles— hace que el mercado sea vulnerable, se-

gún la asociación de productores de energías renovables (Appa).

Esta agrupación industrial recuerda que ante la alta demanda las empresas tienen comprometida su producción durante varios años.

Sea usted exigente con su gestor inmobiliario

San Francisco, 19 921 41 20 90

Triángulo Inmobiliaria

GESTIÓN 10
Por la Ctra. de Villacastín
PISO EN VENTA
de 3 dormitorios, salón y baño. Exterior. Ascensor.
Calefacción central
Terraza de 8 m²
EXCELENTE ESTADO
INFORMACIÓN
Teléfono 921 44 50 77



Los promotores esperan poder conectar a la red eléctrica para evacuar su producción. / F. DESCALZO



La provincia aumentará su capacidad energética con los nuevos proyectos. / F. P.



AZULEJOS TABANERA

Exposición: José Zorrilla 40
Tel: 921 42 01 84

Nueva gran exposición: Pol. Hontoria
Avda. Principal Tel: 921 44 18 18

Amplio horario (atendemos también previa cita concertada)



► POLÍTICA



Oscar López, durante la rueda de prensa. /KAMARERO

El CAT y el cierre de la SG-20, objetivos del PSOE para los Presupuestos de 2007

El diputado nacional socialista Óscar López valora la colaboración entre el Estado y el Ayuntamiento de Segovia

JUANA HITTA / SEGOVIA
El diputado nacional del PSOE, Oscar López, afirmó ayer que el Círculo de las Artes y la Tecnología

(CAT) en Segovia y el cierre de la circunvalación de la capital, la SG-20, serán dos de los objetivos principales de cara a los Presupuestos del Estado de 2007.

Oscar López valoró los dos años de Gobierno socialista y destacó que más del 50 por ciento del presupuesto actual se ha destinado a políticas sociales. En este sentido, afirmó que ha mejorado la financiación sanitaria, "aunque no veo que la Junta de Castilla y León lo haya invertido nada en Segovia".

López destacó el compromiso del PSOE con las políticas sociales, explicando que en el último año se ha incrementado el salario mínimo y las pensiones mínimas, que volverán a crecer este año. También elogió la reciente reforma laboral aprobada por el Gobierno, y la creación de 1.800.000 puestos de trabajo en los dos últimos años en España.

El diputado subrayó las inversiones que ha realizado el Estado en estos dos años de gobierno, en relación a Segovia. Así, recordó el esfuerzo desarrollado para la promoción de la estación de La Piniella, la labor para conseguir la Indicación Geográfica Protegida del

chorizo de Cantimpallos, las inversiones en infraestructuras y carreteras "para arreglar problemas que dejó el PP, como el desdoblamiento de la circunvalación de Segovia".

BERNARDOS Oscar López reiteró que el Gobierno está estudiando las actuaciones prioritarias a llevar a cabo con el dinero que iba a destinarse a la construcción del embalse de Bernardos. El diputado no concretó cuáles serán las intervenciones, aunque añadió que se está trabajando en ello.

El político valoró también la colaboración del Estado con el Ayuntamiento de Segovia, en casos como el convenio para la Casa de la Moneda, el CAT, la recuperación de barrios de Segovia, etc.

El diputado por Segovia criticó las manifestaciones "fatalistas" del PP a nivel nacional y provincial, acusándoles de dar datos falsos sobre la delincuencia, el nivel de renta y la cobertura digital terrestre. "No se ajusta a la realidad. Incluso han tenido la desfachatez de acusar al actual ministro del Interior, Alfredo Pérez Rubalcaba, de los datos sobre la delincuencia en Segovia cuando aún no había tomado posesión de su nuevo cargo", apuntó.

Cata y Gana con *Vagal*

Pida en su bar o restaurante un vino de Bodega Vagal y haznos tu cata más personal. Puedes ganar 2 fines de semana en una Casa Rural y lotes de productos de Bodegas Vagal

Calificaciones Vagal Pago Ardalejos

GUÍA GOURMETS 2006
Calificación 8,5 / 10

GUÍA PEÑIN 2006
Calificación 89 / 100

Robert Parker
Calificación 89 / 100

Calificaciones Vagal Cuvée 03

GUÍA PEÑIN 2006
Calificación 86/100

Robert Parker
Calificación 86/100

DECANTER
Calificación 16,25/20

Organiza: BODEGAS *Vagal*

Colaboran: NATURALTUR, Pasaña del Duratón, Historia de Castilleja

EL ADELANTADO DE SEGOVIA
El diario de los segovianos

► AYUNTAMIENTO

El martes y el miércoles se cortará el tráfico por San Nicolás

EL ADELANTADO / SEGOVIA
El Ayuntamiento de Segovia ha informado del corte de tráfico que se efectuará los próximos martes y miércoles, 23 y 24 de mayo, en la calle San Nicolás, a causa de las obras de soterramiento de los contenedores de

residuos que se están realizando en el casco antiguo.

La regulación provisional del tráfico en la zona incluye el cambio de sentido de la calle Malconsejo, por la que se tendrán que desviar los vehículos procedentes de la plaza de San Facundo.

COMO NUNCA.

COMO SIEMPRE.

NUEVO JEEP GRAND CHEROKEE desde 40.500 €*

EL MEJOR EQUILIBRIO ENTRE CONDUCCIÓN EN CARRETERA Y FUERA DE ELLA. Llega el Nuevo Jeep Grand Cherokee, ahora más revolucionario que nunca, gracias a su motor diesel V6 de 218 CV, con tecnología alemana de última generación. Y tan salvaje como siempre, con su exclusivo sistema de tracción permanente. **JEEP SOLO HAY UNO.** | www.jeep.es

Equipamiento de serie gama Grand Cherokee: Cambio automático secuencial "Autostick" 5v | Sistema de tracción Quadra-Drive II* | Suspensión delantera independiente | Reductora | ESP | Disponible en motores gasolina V8 de 226 CV y 326 CV, y diesel V6 CRD de 218 CV.

*Precio correspondiente a 3.0 V6 CRD Laredo, válido en Península y Baleares hasta 31/12/05. IVA, IM y transporte incluidos. Gama Grand Cherokee. Emisiones de CO₂: 270 - 364 (g/Km). Consumo combinado: 10,2 - 15,4 (l/100 Km).

OSNAM AUTOMOVILES, S.L.
Concesionario Oficial Chrysler-Jeep

C/ Siete Picos, 10 (Pol. Ind. El Cerro). 40006 SEGOVIA.
Tel.: 921 43 41 70.

► MUNICIPAL

El Ayuntamiento afronta una nueva fase de inspección de las 65 terrazas autorizadas

Los técnicos revisan que los elementos colocados cumplen la ordenanza • Urbanismo ha abierto ocho expedientes sancionadores

• El Ayuntamiento ha comenzado la tarea de comprobar que las terrazas de hostelería que han obtenido licencia cumplen con todas las condiciones reflejadas en la ordenanza.

S.A / SEGOVIA

Los técnicos de Urbanismo trabajan estos días en la inspección de las casi 70 terrazas de hostelería que cuentan con licencia para esta temporada, que se extiende desde el 1 de abril hasta el 31 de octubre, excepto para las instaladas en la Plaza Mayor, que cuentan con una autorización para todo el año.

El alcalde, Pedro Arahuetes, explicó que una vez concluida la primera fase de concesión de licencias y la posterior comprobación de que el espacio de la vía pública que cada terraza ocupa se ajusta efectivamente a lo autorizado, el Ayuntamiento

ha comenzado estos días una segunda fase de inspección para verificar que las instalaciones cumplen las condiciones impuestas en la ordenanza municipal; concretamente de los elementos colocados, que deben ajustarse, en el caso del recinto amurallado, a unas condiciones de ornato determinadas. Arahuetes apuntó, por ejemplo, que en ninguna de las terrazas de la ciudad pueden colocarse aparadores —mesas de apoyo para servir a los clientes—

CONTROL El número de licencias de terrazas otorgadas hasta la fecha y en funcionamiento asciende a un total de 65, mientras que otros 20 autorizaciones están aún pendientes de que los interesados aporten una documentación requerida por Urbanismo, según informaron fuentes del departamento. Asimismo, existen otros 23 expedientes aún sin resolver, con documentación aportada; mientras que se han denegado 4 solicitudes porque se

incumplía la ordenanza, por intentar colocar la terraza en plazas de aparcamiento o zonas inadecuadas.

Urbanismo contabiliza 6 permisos pendientes de la concesión de licencia de apertura o de cambio de titularidad del establecimiento; mientras que ha abierto 8 expedientes sancionadores, la mitad finalizados y el resto pendientes de resolución. Según explicó el alcalde, a finales de marzo, se abrieron cinco expedientes sancionadores contra establecimientos de la avenida Fernández Ladreda que colocaron las terrazas sin autorización; mientras que en el mes de enero varios de la Plaza Mayor sufrieron sanciones de unos 400 euros porque apilaban las sillas junto a las columnas de los soportales, algo prohibido por la nueva ordenanza.

Cinco solicitudes fueron presentadas fuera de plazo. Pese a que la ordenanza fijó como fecha límite el 31 de marzo, se amplió el plazo hasta el 12 de abril.



Imagen de archivo de una terraza de la Plaza Mayor/KAMARERO

Triangulo
Inmobiliaria
LA LASTRILLA

C0402 - LA LASTRILLA
Chalet en venta de seis dormitorios amplio salón con comedor tres baños, garaje privado para dos coches con entrada común y bodega. Con unos 70m² de parcela.

GESTIÓN 10 EN EL CARMEN
DISPONEMOS DE UN PISO
de 2 dormitorios, salón y baño.
Exterior. Calefacción central.
Suelos de tarima
Reformado
¡¡VENGA E INFÓRMESE!!
Teléfono 921 44 50 77

DECLARACIÓN RENTA Y PATRIMONIO 2005

más cerca,
más fácil

Ávila
Arévalo
Arenas de S. Pedro
Sotillo de la Adrada
Cebrosos
El Barco de Ávila
Navas del Marqués
El Tiemblo
Piedrahíta
Candeleda

Burgos
Miranda de Ebro
Briviesca
Medina de Pomar
Lerma
Roa
Beorado
Salas de los Infantes
Villarcayo
Villadiego
Melgar de Fernamental

León
Ponferrada
Villabastro
Fabero
La Bañeza
Carriazo
Pola de Gordón
Valencia de D. Juan
Castiella
Bembibre
Sahagún
Toreno

Palencia
Venta de Baños
Guardo
Carrion de los Condes
Cervera de Pisuerga
Paredes de Nava
Herrera de Pisuerga
Baltanás
Saldaña

Salamanca
Peñaranda de Bracamonte
Guijuelo
Alba de Tormes
Fuentes de Oñoro
Ledema
Lumbrales
Vilgondino
Fuente de S. Esteban

Segovia
Cueiller
El Espinar
Sepúlveda
Cantalejo
Sta. M^a la Real de Nieva
Carbonero el Mayor
Riata
Coca

Soria
Almazán
El Burgo de Osma
Ólvega
S. Leonardo de Yagüe
Arco de Jalón
Covaleda
Ágreda

Valladolid
Iscar
Tordesillas
Peñafiel
Olmedo
Medina de Rioseco
Tudela de Duero
Mojados
Villalón de Campos
Pedrajas de S. Esteban

Zamora
Toro
Pujals de Sanabria
Fuentesado
Bermillo de Sayago
Alcañices
S. Cristóbal de Entreviñas
Villapando

más cerca
80 oficinas para realizar
la Declaración

más fácil
con sólo una llamada
al teléfono de cita previa
901 22 33 44

deducciones autonómicas

- Por adquisición de vivienda por jóvenes en núcleos rurales.
- Por familia numerosa.
- Por nacimiento o adopción de hijos.
- Por cuidado de hijos menores.
- Por mayores dependientes.
- Por cuantías invertidas en la recuperación del Patrimonio Histórico-Artístico y Natural de Castilla y León.
- Por cantidades donadas a Fundaciones.



Junta de
Castilla y León

www.jcyl.es/tributos/

ALTO Y CLARO

RESERVA TUS VACACIONES DE VERANO ANTES DEL 31/5/06

ANTICIPÁTE Y PAGA HASTA UN

PARA VIAJAR
HASTA
EL 31/10/06



19%*

MENOS

y además...

TE REGALAMOS

90€

+

Paga en
6
meses
sin intereses



* Sólo para tarjetas VISA HALCÓN o ECUADOR de particulares emitidas y concedidas por el Grupo Banco Popular. Para aplazamientos superiores a 6 meses: 1,15% nominal mensual (14,71% TAE). El descuento de 90€ está condicionado a domiciliar las mismas tarjetas en un Banco del Grupo Banco Popular y a compras hasta el 31/10/2006. RE 06/12852



www.viajesecuador.com

**Somos
Transparentes**
Más de 1.250 oficinas



www.halconviajes.com

902 100 211

Información y reservas **7 días** a la semana

902 300 600

URBANISMO

OBRAS JUNTO AL ERESMA

El alcalde exige al PP de Segovia que asuma sus responsabilidades políticas y "no eche balones fuera"

Arahuetes está convencido de que Conde y Domínguez actuaron de forma correcta • López reclama la dimisión de Sancho (PP)

• Para Arahuetes, el PP debe asumir sus responsabilidades políticas por el caso de los apartamentos ilegales construidos junto al Eresma al existir una "implicación" de miembros de este partido.

SERGIO ARRIBAS/J.H. / SEGOVIA

El alcalde, Pedro Arahuetes, interpretó ayer la decisión del PP de pedir a la Fiscalía que investigue un posible delito de prevaricación por parte de miembros del equipo de Gobierno como una maniobra de distracción para intentar tapar sus responsabilidades políticas en un asunto donde "hay una implicación" de miembros de este partido.

"El PP debe asumir su responsabilidad política y no echar balones fuera" subrayó ayer Arahuetes quien hizo referencia a que un concejal del PP —Ángel Sancho— mantiene un porcentaje de accio-

nes de la promotora de las obras, "Hontanilla de Santo Domingo S.A.", que cuenta como socio mayoritario a un ex-concejal, ex diputado nacional y afiliado del PP, Manuel González Herrero.

"Creo que hay una responsabilidad política del PP, que decidan ellos en que consiste, pero que la asuman" dijo Arahuetes, quien añadió que "las otras responsabilidades van a seguir su marcha, tanto la administrativa con la correspondiente sanción, como la penal" después de que el Ayuntamiento haya puesto el caso en manos de la Fiscalía ante la existencia de un posible delito urbanístico.

Asimismo, el alcalde se mostró convencido de que la actuación del concejal de Urbanismo, Juan José Conde Arambillet (PSOE) y de Patrimonio Histórico, Concepción Domínguez (IU) "ha sido totalmente correcta"; algo que no comparte el PP que cree que los dos ediles han podido cometer un posible delito de prevaricación al no actuar con la diligencia precisa pa-

ra impedir estas obra ilegales; paralizadas el 5 de mayo y de la que ambos concejales, según los populares, tenían ya conocimiento desde diciembre de 2005.

El alcalde señaló que "hemos remitido a la Fiscalía todo el expediente, donde se recoge la actuación no solo del promotor sino también la de los dos concejales" porque "no hay nada que ocultar", subrayó. "Estoy seguro de que han actuado de forma correcta—dijo—yo no tengo que defenderles, ahí está su actuación que creo que ha sido perfecta".

ESCÁNDALO Por su parte, el diputado nacional del PSOE por Segovia, Óscar López, habló ayer del caso de los apartamentos ilegales junto al Eresma como "el escándalo urbanístico que tiene como protagonista al PP" de Segovia. En referencia a la actitud de los populares, López dijo, en rueda de prensa, que el presidente provincial de la formación, Francisco Vázquez, "se equivoca" cuando piensa que "la mejor defensa es un buen ataque";



El alcalde mostró hace unos días diversas fotografías de las obras/JUAN MARTÍN

apuntando que la estrategia de los populares "perjudica la imagen" de Segovia y su ayuntamiento y "eso me preocupa".

El diputado socialista exigió en varias ocasiones la dimisión del concejal Ángel Sancho. "El PSOE de Segovia pidió su dimisión y no ha habido respuesta, no sé quien manda en el PP de Segovia, que nos ahorren este bochorno, el concejal del PP ya tenía que haber dimitido". López, que ironizó sobre

el silencio que guardan los parlamentarios nacionales por el PP de Segovia, calificó como una "desfachatez" la postura del PP "que empieza a ser cada vez más responsable de este hecho con un concejal y un ex-concejal implicados".

Y añadió: "no sé si hay o no delito, pero parece que Vázquez sí lo sabe cuando dice que su concejal [Ángel Sancho] dimitiría si lo hacen también" los del equipo de Gobierno.

Su solución personalizada en el teléfono 921 466 066

APD® recomienda Windows® XP Professional

Ejemplo 1. Caso real:

2 unidades

Portátiles APD® Integra+6200 con la tecnología móvil Intel® Centrino® Duo



APD® Integra+6200

- ✓ Procesador Intel® Core™ Duo T2500 (2MB de caché L2, 2.0GHz, 667MHz FSB)
- ✓ Windows® XP Professional Edition Original
- ✓ 1GB de memoria DDR2 SODIMM 400MHz
- ✓ Disco duro de 100GB a 5,4KRPM
- ✓ Pantalla de 14,1" WXGA (1280x800)
- ✓ Unidad regrabadora DVD-RW dual soft. inc.
- ✓ Módulo de red inalámbrica Intel® ProWireless 2200-802.11 b/g
- ✓ Tarjeta de red 10/100 y módem V.90 56K integrados
- ✓ 3 años de garantía en casa del cliente con equipo de sustitución

4 unidades

PCs APD® Blaster+5500 con procesador Intel® Pentium® D



APD® Blaster+5500

- ✓ Procesador Intel® Pentium® D 930 (Caché L2 de 2MB, 3.0GHz, bus frontal de 800MHz)
- ✓ Windows® XP Professional Edition Original
- ✓ 1GB de memoria DRAM DDR2 533MHz
- ✓ Disco duro 160GB SATA-2 a 7,2KRPM
- ✓ Unidad regrabadora DVD±R/RW doble capa
- ✓ Monitor APD® TFT 17" DVI multimedia
- ✓ Tarjeta de red 10/100/1000 integrada
- ✓ Ratón óptico Microsoft® y teclado Microsoft®
- ✓ Antivirus eTrust™ con actualización indefinida
- ✓ 3 años de garantía en casa del cliente

"Una inversión que mi contable apunta como un gasto mensual"



+ = 199€ / mes

Impuestos no incluidos Durante 36 meses



APD
Creando Soluciones

APD® está con sus distribuidores:

SOLUCIONES INFORMÁTICAS GLOBALES S.L.:
Av. Fernández Ladreda 12 Pta. 3 • Segovia 40001 • Tel. 921 466 066
E-Mail: globales@globales.es • Web: www.globales.es

(Ofertas válidas hasta el 30 de junio de 2006)

Oferta sujeta a la aprobación del riesgo de crédito del cliente y las condiciones generales del contrato de renting correspondiente. La cuota mensual incluye un seguro a todo riesgo sobre los equipos. Importe mínimo por operación: 1000 euros (impuestos no incluidos).

Celeron, Celeron Inside, Centrino, Centrino Logo, Core Inside, Intel, Intel Logo, Intel Core, Intel Inside, Intel Inside Logo, Intel SpeedStep, Intel Viiv, Itanium, Itanium Inside, Pentium, Pentium Inside, Xeon and Xeon Inside son marcas registradas, o marcas, de Intel Corporation de sus filiales en Estados Unidos y en otros países.



**Junta de
Castilla y León**

Consejería de Fomento
Dirección General de Carreteras e Infraestructuras

EDICTO

INFORMACIÓN PÚBLICA Y CONVOCATORIA AL LEVANTAMIENTO DE LAS ACTAS PREVIAS A LA OCUPACIÓN DE DETERMINADOS BIENES Y DERECHOS PERTENECIENTES A LOS TÉRMINOS MUNICIPALES DE ALDEAMAYOR DE SAN MARTÍN, PORTILLO, LA PEDRAJA DE PORTILLO, ALDEA DE SAN MIGUEL, CAMPORREDONDO, SAN MIGUEL DEL ARROYO, VILORIA DEL HENAR, SAN CRISTÓBAL DE CUÉLLAR, CUÉLLAR, SANCHONUÑO, GOMEZERRACÍN, PINAREJOS, NAVALMANZANO, CARBONERO EL MAYOR, TABANERA LA LUENGA, YANGUAS DE ERESMA, CANTIMPALOS, RODA DE ERESMA, ENCINILLAS Y VALSECA, AFECTADOS POR LAS OBRAS DE LOS PROYECTOS DE TRAZADO: "DUPLICACIÓN DE CALZADA CL-601 DE VALLADOLID A L.C.A. MADRID POR SEGOVIA. TRAMO: INTERSECCIÓN CON CL-600-ACCESO SUR A CUÉLLAR. CLAVE: 1.3-O-1" Y "AUTOVÍA CL-601 (VALLADOLID-SEGOVIA). TRAMO SUR: ACCESO SUR A CUÉLLAR (ENLACE CON SG-205) - INTERSECCIÓN CON CL-603. CLAVE: 1.3-SG-3/CONC".

La Dirección General de Carreteras e Infraestructuras, de la Consejería de Fomento de la Junta de Castilla y León, con fecha 8 de Mayo de 2006, aprobó los proyectos de trazado: "DUPLICACIÓN DE CALZADA CL-601 DE VALLADOLID A L.C.A. MADRID POR SEGOVIA. TRAMO: INTERSECCIÓN CON CL-600-ACCESO SUR A CUÉLLAR. CLAVE: 1.3-O-1" Y "AUTOVÍA CL-601 (VALLADOLID-SEGOVIA). TRAMO SUR: ACCESO SUR A CUÉLLAR (ENLACE CON SG-205) - INTERSECCIÓN CON CL-603. CLAVE: 1.3-SG-3/CONC", aprobaciones que llevan implícitas respectivamente, la declaración de utilidad pública, la necesidad de ocupación de determinados bienes y adquisición de los derechos correspondientes, y la urgencia a los fines de expropiación forzosa, de ocupación temporal o de imposición o modificación de servidumbre, conforme establece el art. 11.1 de la Ley de Carreteras de la Comunidad de Castilla y León 2/1.990, de 16 de Marzo (B.O.C. y L. de 4 de Abril de 1990).

En consecuencia, esta Dirección General de Carreteras e Infraestructuras, en uso de las facultades que le confiere la vigente Ley de Expropiación Forzosa de 16 de Diciembre de 1954, y en cumplimiento de lo dispuesto en el artículo 52 de la misma y concordantes de su Reglamento, procede por la presente a convocar a los titulares de determinados bienes y derechos pertenecientes a los Términos Municipales de Aldeamayor de San Martín, Portillo, La Pedraja de Portillo, Aldea de San Miguel, Camporredondo, San Miguel del Arroyo, Viloria del Henar, San Cristóbal de Cuéllar, Cuéllar, Sanchonuño, Gomezerracín, Pinarejos, Navalmanzano, Carbonero El Mayor, Tabanera La Luenga, Yanguas de Eresma, Cantimpalos, Roda de Eresma, Encinillas y Valseca, afectados por los mencionados Proyectos de trazado, de acuerdo con los Edictos publicados en los Boletines Oficiales de las Provincias de Segovia y Valladolid, "El Adelantado de Segovia", "El Norte de Castilla", "El Mundo, Edición de Valladolid" y "El Día de Valladolid" y Edicto con relación de determinados propietarios publicados en el Boletín Oficial de Castilla y León nº 92 de fecha 15 de mayo de 2006, y expuestos en los tablones de anuncios de los Ayuntamientos de Aldeamayor de San Martín, Portillo, La Pedraja de Portillo, Aldea de San Miguel, Camporredondo, San Miguel del Arroyo, Viloria del Henar, San Cristóbal de Cuéllar, Cuéllar, Sanchonuño, Gomezerracín, Pinarejos, Navalmanzano, Carbonero El Mayor, Tabanera La Luenga, Yanguas de Eresma, Cantimpalos, Roda de Eresma, Encinillas y Valseca, donde radican los bienes y derechos afectados y en la Dirección General de Carreteras e Infraestructuras (C/ Rigoberto Cortejo, nº 14 - 47014 Valladolid); con la finalidad de realizar los trámites correspondientes al levantamiento de las Actas Previas a la Ocupación, en los lugares, fechas y horas que a continuación se indican:

PROYECTO DE TRAZADO: "DUPLICACIÓN DE CALZADA CL-601 DE VALLADOLID A L.C.A. MADRID POR SEGOVIA. TRAMO: INTERSECCIÓN CON CL-600-ACCESO SUR A CUÉLLAR. CLAVE: 1.3-O-1"

LUGAR	FECHA	HORAS
Ayuntamiento de Aldea de San Miguel	08-06-2006	10:00 a 14:00 y 16:30 a 18:00
Ayuntamiento de Aldea de San Miguel	09-06-2006	10:00 a 12:00
Ayuntamiento de La Pedraja de Portillo	09-06-2006	13:00
Ayuntamiento de Portillo	12-06-2006	10:00 a 14:00 y 16:30 a 18:00
Ayuntamiento de Portillo	13-06-2006	10:00 a 14:00 y 16:30 a 18:00
Ayuntamiento de Portillo	14-06-2006	10:00 a 14:00 y 16:30 a 18:00
Ayuntamiento de San Miguel del Arroyo	15-06-2006	10:00 a 14:00 y 16:30 a 18:00
Ayuntamiento de Viloria del Henar	16-06-2006	10:00 a 14:00
Ayuntamiento de San Miguel del Arroyo	19-06-2006	10:00 a 14:00 y 16:30 a 18:00
Ayuntamiento de San Miguel del Arroyo	20-06-2006	10:00 a 14:00 y 16:30 a 18:00
Ayuntamiento de San Miguel del Arroyo	21-06-2006	10:00 a 14:00 y 16:30 a 18:00
Ayuntamiento de Camporredondo	26-06-2006	10:00 a 14:00 y 16:30 a 18:00
Ayuntamiento de San Cristóbal de Cuéllar	27-06-2006	10:00 a 14:00 y 16:30 a 18:00
Ayuntamiento de Aldeamayor de San Martín	28-06-2006	10:00 a 14:00 y 16:30 a 18:00
Ayuntamiento de Aldeamayor de San Martín	29-06-2006	10:00 a 14:00 y 16:30 a 18:00
Ayuntamiento de Aldeamayor de San Martín	30-06-2006	10:00 a 14:00
Ayuntamiento de Aldeamayor de San Martín	03-07-2006	10:00 a 14:00 y 16:30 a 18:00
Ayuntamiento de Aldeamayor de San Martín	04-07-2006	10:00 a 14:00 y 16:30 a 18:00
Ayuntamiento de Cuéllar	05-07-2006	10:00 a 14:00 y 16:30 a 18:00
Ayuntamiento de Cuéllar	06-07-2006	10:00 a 14:00 y 16:30 a 18:00
Ayuntamiento de Cuéllar	07-07-2006	10:00 a 14:00

PROYECTO DE TRAZADO: "AUTOVÍA CL-601 (VALLADOLID-SEGOVIA). TRAMO SUR: ACCESO SUR A CUÉLLAR (ENLACE CON SG-205) - INTERSECCIÓN CON CL-603. CLAVE: 1.3-SG-3/CONC"

LUGAR	FECHA	HORAS
Ayuntamiento de Pinarejos	08-06-2006	10:00 a 14:00 y 16:30 a 18:00
Ayuntamiento de Pinarejos	09-06-2006	10:00 a 14:00
Ayuntamiento de Pinarejos	12-06-2006	10:00 a 14:00 y 16:30 a 18:00
Ayuntamiento de Pinarejos	13-06-2006	10:00 a 14:00 y 16:30 a 18:00
Ayuntamiento de Roda de Eresma	14-06-2006	10:00 a 14:00 y 16:30 a 18:00
Ayuntamiento de Roda de Eresma	15-06-2006	10:00 a 14:00 y 16:30 a 18:00
Ayuntamiento de Roda de Eresma	16-06-2006	10:00 a 14:00
Ayuntamiento de Yanguas de Eresma	19-06-2006	10:00 a 14:00 y 16:30 a 18:00
Ayuntamiento de Cantimpalos	20-06-2006	10:00 a 14:00
Ayuntamiento de Carbonero el Mayor	26-06-2006	10:00 a 14:00 y 16:30 a 18:00
Ayuntamiento de Carbonero el Mayor	27-06-2006	10:00 a 14:00 y 16:30 a 18:00
Ayuntamiento de Carbonero el Mayor	28-06-2006	10:00 a 14:00 y 16:30 a 18:00
Ayuntamiento de Cuéllar	29-06-2006	10:00 a 14:00 y 16:30 a 18:00
Ayuntamiento de Gomezerracín	30-06-2006	10:00 a 14:00
Ayuntamiento de Sanchonuño	03-07-2006	10:00 a 14:00 y 16:30 a 18:00
Ayuntamiento de Sanchonuño	04-07-2006	10:00 a 14:00 y 16:30 a 18:00
Ayuntamiento de Sanchonuño	05-07-2006	10:00 a 14:00 y 16:30 a 18:00
Ayuntamiento de Valseca	06-07-2006	10:00 a 14:00 y 16:30 a 18:00
Ayuntamiento de Encinillas	07-07-2006	10:00 a 14:00
Ayuntamiento de Navalmanzano	17-07-2006	10:00 a 14:00 y 16:30 a 18:00
Ayuntamiento de Navalmanzano	18-07-2006	10:00 a 14:00 y 16:30 a 18:00
Ayuntamiento de Navalmanzano	19-07-2006	10:00 a 14:00 y 16:30 a 18:00
Ayuntamiento de Tabanera La Luenga	20-07-2006	10:00 a 14:00 y 16:30 a 18:00
Ayuntamiento de Tabanera La Luenga	21-07-2006	10:00 a 14:00

A dichos actos, serán notificados individualmente por correo certificado y con acuse de recibo de los interesados, y a los que deberán asistir el Representante y el Perito de la Administración, así como el Alcalde del Término Municipal en el que radiquen los bienes y derechos afectados o Concejal en quien delegue; deberán comparecer los interesados afectados personalmente o bien representados por persona debidamente autorizada, acompañados de los arrendatarios si los hubiere; aportando los documentos acreditativos de su titularidad (escritura pública o certificación registral correspondiente, así como, documentación suficiente que acredite la titularidad catastral del bien objeto de expropiación), pudiendo hacerse acompañar, si así lo desean, de un Notario y Peritos con gastos a su costa; todo ello sin perjuicio de trasladarse al lugar de las fincas.

La publicación en el Boletín Oficial de Castilla y León a tenor de lo previsto en el art. 59.5 de la Ley 30/1992 de 26 de Noviembre, de Régimen Jurídico de las Administraciones Públicas y del Procedimiento Administrativo Común, conforme a la Ley 4/1999 de 13 de Enero, así como, a la Ley 24/2001, de 27 de Diciembre, de Medidas Fiscales, Administrativas y del Orden Social, servirá como notificación a los posibles interesados no identificados, a los titulares de bienes y/o derechos afectados que sean desconocidos y a aquellos de los que se ignore su paradero.

Es de señalar que, habiéndose aprobado definitivamente los precitados proyectos de trazados que comprenden la descripción material de los bienes y/o derechos afectados, esta Dirección General de Carreteras e Infraestructuras somete a información pública la relación de determinados titulares, bienes y/o derechos comprendida en los citados Proyectos de trazado, según lo contemplado en el Título II, Capítulo II de la vigente Ley de Expropiación Forzosa, para que cualquier persona pueda formular, hasta el levantamiento de las Actas Previas a la Ocupación y ante esta Dirección General de Carreteras e Infraestructuras, C/ Rigoberto Cortejo, nº 14 - 47014 Valladolid, las alegaciones que estime convenientes a los solos efectos de subsanar posibles errores que se hayan podido producir al relacionar los titulares, así como determinados bienes y/o derechos afectados por la urgente ocupación, pudiendo asimismo y con esta finalidad ser consultados los planos parcelarios, así como la indicada relación, en las dependencias de los Ayuntamientos de Aldeamayor de San Martín, Portillo, La Pedraja de Portillo, Aldea de San Miguel, Camporredondo, San Miguel del Arroyo, Viloria del Henar, San Cristóbal de Cuéllar, Cuéllar, Sanchonuño, Gomezerracín, Pinarejos, Navalmanzano, Carbonero El Mayor, Tabanera La Luenga, Yanguas de Eresma, Cantimpalos, Roda de Eresma, Encinillas y Valseca y en la Dirección General de Carreteras e Infraestructuras (C/ Rigoberto Cortejo, nº 14 - 47014 Valladolid).

Se facilitará información sobre el expediente expropiatorio en el TELÉFONO 902 36 41 61.

Valladolid, 15 de Mayo de 2006

EL DIRECTOR GENERAL DE CARRETERAS E INFRAESTRUCTURAS
Fdo. LUIS A. SOLÍS VILLA



Visita guiada al Museo Esteban Vicente de Segovia. / FERNANDO PEÑALOSA

Visita en familia a los museos

EL ADELANTADO / SEGOVIA

La Junta de Castilla y León mantiene durante toda esta semana, hasta hoy domingo, 21 de mayo, la iniciativa "Tus museos, en familia", un programa con el que la Administración regional ha querido celebrar el Día de la Familia, que se conmemoró el 15 de mayo, y el Día Internacional del Museo, el 18 de mayo, y a la que se han sumado el Museo de Arte Contemporáneo Esteban Vicente, el Museo Zuloaga, el Centro Didáctico de la Judería y el Museo

de Arte Contemporáneo de Zuzuela del Monte.

Esta campaña de la Junta permitirá a las familias entrar gratis en 56 espacios culturales de toda la Comunidad, portando un 'pase familiar' elaborado por la Administración regional, un documento del que se han repartido 350.000 ejemplares en los centros escolares. Con un pase, en los que además figuran todos los centros participantes y sus horarios, cualquier grupo familiar puede visitar todos los centros que desee.



Los Beatles en San Lorenzo. La Plaza de San Lorenzo fue escenario el viernes de un nuevo concierto de las Noches de Música en el Atrio protagonizado en esta ocasión por "Nowhere Band", una agrupación musical integrada por un trío de cuerdas y una banda convencional de rock que interpreta canciones de Los Beatles de forma diferente. Los nostálgicos del mítico grupo de Liverpool disfrutaron a lo grande / FOTO: F. PEÑALOSA.

► INFRAESTRUCTURAS



El desplome de la carretera afectó a los dos carriles de la carretera nacional sentido Madrid y a la salida a Castillejo y Sepúlveda. /F. PEÑALOSA

Un desplome en la A-1 produce un socavón de unos seis metros

El desprendimiento se registró ayer por la mañana a la altura de Castillejo de Mesleón, afectando a la vía nacional sentido Madrid y al desvío de Castillejo y Sepúlveda

• El tráfico en dirección Madrid por la A-1 ha sido desviado en unos 300 metros a su paso por Castillejo de Mesleón por uno de los carriles en sentido Burgos. El corte provisional permanecerá hasta hoy.

JUANA HITTA / CASTILLEJO DE MESLEÓN

La rotura de la tubería de un paso de agua inferior, por el que atraviesa el río Serrano, provocó ayer un socavón de unos seis metros de profundidad en la carretera A-1 (Madrid-Irún) a su paso por la localidad segoviana de Castillejo de Mesleón. El desplome se registró en la vía en sentido Madrid, afectando a los dos carriles, así como a la carretera de salida hacia los municipios de Castillejo de Mesleón y Sepúlveda.

Tras el suceso, los agentes de Tráfico instalaron un desvío provisional de unos 300 metros de longitud para el tráfico ligero que circulaba hacia Madrid, invadiendo uno de los carriles en dirección a Burgos. Según explicaron fuentes de la empresa Grupisa, el tráfico en dirección Madrid en el punto del socavón estará cortado, por lo menos, hasta hoy.

Por otro lado, el tráfico de vehículos pesados fue desviado por las carreteras SG-232 a El Olmo y la SG-234 hasta su incorporación por Castillejo de Mesleón.

El derrumbamiento de la carretera se produjo sobre las diez



Los operarios encargados del arreglo de la carretera confían en que esté acondicionada para hoy. /F. PEÑALOSA

de la mañana de ayer, al ceder la calzada debido a la rotura de la tubería del paso de agua, de amplias dimensiones. El desplome no provocó ningún accidente.

Según informaron fuentes de la empresa que se encarga del arreglo de la carretera, minutos antes de que se produjera el socavón, un camión atravesó la salida hacia Castillejo, notando el conductor que el vehículo se iba hacia atrás. Tras él, una furgoneta que viajaba en la misma dirección, rozó con la parte baja del vehículo la carretera, produciéndose inme-

diatamente después del derrumbamiento. A pesar de estos hechos, no hay que lamentar ningún incidente grave.

En la carretera, controlada en todo momento por los agentes de Tráfico, trabajan unas 14 personas en el acondicionamiento de la vía. A través de seis camiones bañeras, cuatro dumper y máquinas retroexcavadoras, los empleados se ocuparon primero de retirar los escombros. Después procederán a la reparación de la tubería del paso de agua, a hormigonar el trozo de vía afectado, el relleno de

piedra, y el asfaltado final. La empresa confía en que para hoy los trabajos puedan estar concluidos y la carretera A-1 vuelva a la normalidad.

El subdelegado del Gobierno en Segovia, Juan Luis Gordo, anunció que el Estado tiene previsto llevar a cabo un plan de mantenimiento de las autovías construidas sobre antiguas carreteras nacionales, como es el caso de la A-1, con el objetivo de rectificar los trazados peligrosos y mejorar la seguridad en este tipo de carreteras.

UNA COL.
AURELIO MARTÍN

Zulos

La polémica de la construcción de los zulos—o 46 mini-apartamentos— en la Alameda del Parral con licencia para un muro de contención por una empresa con la que está vinculado el concejal del PP Ángel Sancho ha enrarecido el ambiente político y lo ha situado casi a nivel de precampaña, con reparto para todos. No solo le llueven al edil, aunque diga que conservaba una participación para asegurarse un pago y que no tenía poder de decisión, sino a los responsables municipales de Urbanismo, **Juan José Conde Arambillet**, y de Patrimonio, **Concepción Domínguez**, del gobierno local del PSOE-IU, que tiempo han tenido para cortar el tema, desde hace más de un año que se registró la primera denuncia de las obras. Solicitud de dimisiones y, como son diversas, al final no se irá nadie, lo que le alegrará a **María García Martín**, que dice que no quiere entrar de esta forma en el consistorio para cubrir el hipotético hueco de los populares. Pero, previsiblemente, el escándalo sí que afecte a la confección de las listas. De esta forma, **Javier Giráldez** podrá hacer un desembarco como candidato del PP con más libertad, abordando un proyecto renovador con personas nuevas, más creativo, que genere ilusión y atraiga votos. Según dicen en el entorno de este abogado y hostelero, que no es cosa mía, "Segovia merece la pena o bien vale una misa [recurriendo al dicho castizo], aunque la encargue el PP". A falta de su conversación con el presidente regional, **Juan Vicente Herrera**, lo que ya le ha dicho el responsable provincial, **Francisco Vázquez**, es que tiene que estar más tiempo por aquí e ir rebajando su ritmo viajero—estos días ha llegado de Berlín, pasará por Palma de Mallorca y recalará en Mali, donde coincidirá con el ministro de Exteriores, **Miguel Ángel Moratinos**—. Y en el PSOE, el alcalde independiente **Pedro Arahuetes** ha dado pasos para situarse el primero en la lista, como era el consentimiento de la familia, que le tiene, argumentando que han aguantado lo peor. Ahora viene si la formación que le da cobertura le acepta los nombres, pues quiere mantener a su núcleo duro, y lo mismo tiene que caer alguno con este asuntillo de las deficiencias en la vigilancia urbanística. Ahora, si termina yendo, que aún pone en duda, lo hará a por todas. Dice que piensa en 15 concejales. La función ya empezó...

► CULTURA



La Competencia, actuando ayer, en la Plaza de San Martín. / F. PEÑALOSA



El concierto de Virutas, ayer sábado, en la Plaza Mayor. / KAMARERO

Hoy concluye con cinco nuevos conciertos el tercer Festival de Música Diversa

A.S.R. / SEGOVIA

Hoy domingo concluirá, con cinco nuevos conciertos, el tercer Festival de Música Diversa, organizado por la Asociación de Músicos de Segovia y el Ayuntamiento. Para hoy están previstas las actuaciones de Asir (a la una, en la Plaza Mayor), CaBBaGe (a las dos, en la Plaza Mayor), Trem Brasil (a las siete, en Fernández Ladreda), Why Tania? (a las ocho, en la Plaza de la Rubia) y Los Coronas (a las nueve, en la Plaza de San Martín).

Entre el viernes y el domingo, el festival está contando con la actuación, en distintos puntos de la ciudad, de un total de 16 grupos, cuyos estilos musicales van desde el punk hasta el pop, pasando por el jazz y distintos tipos de fusión musical.

CINE CLUB Por otra parte, la junta directiva del cine-club Studio se vio obligada a suspender en la noche del viernes la última sesión de la película "Buenos días, noche", de Marco Bellochio, en el salón de actos de Magisterio, dado que el concierto que se celebró en el exterior a las once de la noche, del que la organización del festival no advirtió al cine-club, impedía escuchar la película, cuya proyección está anunciada desde el mes de octubre del año pasado. Los socios interesados podrán ver la película mañana lunes, a las diez de la noche, en Magisterio.

Presentan en Segovia el libro "Obras de teatro de Antonio José da Silva (o judeu)"

EL ADELANTADO / SEGOVIA

El centro didáctico de la Judería fue escenario en la tarde de ayer sábado de la presentación del libro "Obras de teatro de Antonio José da Silva (o judeu)", el número uno de la colección Anusim de la editorial Libros Certeza. La presentación corrió a cargo de Jacobo Kaufmann, autor de la traducción y el prefacio de la obra.

Jacobo Kaufmann es director de escena, escritor, investigador y ha sido director del Departamento de Ópera de la Jerusalem Academy of Music and Dance.



COPE
5º ANIVERSARIO
COPE SEGOVIA
 2001 - 2006 103.3 FM

*Enhorabuena por tener
 las cosas claras*

Gracias a todos los que
 a lo largo de estos 5 años
 nos han dado su confianza
 escuchándonos día a día.



Triangulo
 Inmobiliaria
 San Francisco, 19 Tlfno.- 921 41 20 90

SOLAR

Ref.-S 162 - HONTORIA
 Pequeño solar para
 vivienda unifamiliar,
 90 m2.
ECONÓMICA.

▶ CULTURA

Caja Segovia repasa en una exposición su labor en el campo de la restauración

La muestra, comisariada por Carlos Sánchez y Juan Manuel Santamaría, se inaugura el martes en el Torreón y podrá verse hasta el 2 de julio

A.S.R. / SEGOVIA

Las salas del Palacio del Torreón de Lozoya acogerán desde el próximo martes, 23 de mayo, hasta el día 2 de julio, la exposición "Caja Segovia restaura", una muestra comisariada por Carlos Sánchez y Juan Manuel Santamaría, en la que la entidad de ahorro segoviana repasa su labor en el campo de la restauración tanto de edificios como de pinturas y esculturas, desarrollada desde la Obra Social y Cultural o a través de la Fundación del Patrimonio Histórico de Castilla y León.

La labor restauradora de Caja Segovia comenzó en 1954, cuando la entidad recibió una petición del Patronato del Alcázar para que contribuyese a la restauración de la Sala de las Piñas de la fortaleza. A partir de entonces, Caja Segovia ha colaborado a restaurar, recuperar o mejorar inmuebles como la iglesia de San Justo y Pastor, la iglesia de San Quirce, el Palacio de Mansilla (Colegio Universitario), la iglesia de la Vera Cruz, el Monasterio del Parral o las murallas de Cuéllar, sin olvidar el propio Torreón de Lozoya.

Además de los edificios, Caja Segovia realiza una importante labor de restauración de piezas de pintura, escultura y artes decorativas, manteniendo desde hace unos años una línea de colaboración con el Obispado de la que se han beneficiado numerosas obras de arte sacro, una selección de las cuales podrá verse en la muestra,



La iglesia de la Vera Cruz es uno de los inmuebles que se han beneficiado de la labor restauradora de Caja Segovia. / KAMARERO

en la que van a figurar importantes pinturas y esculturas de los siglos XIII al XVIII.

Un capítulo destacado en este campo restaurador es la que Caja Segovia desarrolla a través de la Fundación del Patrimonio Histórico, de la que forma parte junto a

las restantes cajas de ahorros de Castilla y León desde 1997, y que desarrolla numerosos proyectos tanto en Segovia capital como en la provincia; actualmente, la Fundación está restaurando la fachada de la iglesia del convento de Santa Cruz de la Real.

EL ADELANTADO DE SEGOVIA
Redacción, Publicidad, Suscripciones e Imprenta
C/Peñalara, 3. Pol. Ind. El Cerro
Teléfono 921 43 72 61
Fax 921 44 24 32

MANSINO
VENDE CHALET INDIVIDUAL EN EL SOTILLO
Superficie construida 310 m²
Preciosa parcela de 700 m²
¡¡Calidades de primera!!
Prácticamente nuevo. (1997-1998)
921 44 30 31 www.mansinoinmobiliaria.com



Segovia en movimiento
EN SEGOVIA, EL AUTOBÚS NO PARA... DE CRECER.
A partir del 22 de mayo, nueva Línea 7 desde el Acueducto al Centro Comercial. Refuerzo de la Línea 3, El Carmen-Colón, con expediciones cada 15 minutos.
Utiliza el Transporte Urbano. Llegarás antes, llegarás mejor.

URBANOS de SEGOVIA **AVANZA**
Excmo. Ayuntamiento de Segovia

PANORAMA

EDUCACIÓN

Hoy concluye la final provincial de la Olimpiada de Matemáticas

P. B. / SEGOVIA

Un grupo de 40 alumnos de Educación Secundaria Obligatoria (ESO), cuyas edades están comprendidas entre los 12 y los 16 años, participan en la fase final de la cuarta edición de la Olimpiada Provincial de Matemáticas que será hoy clausurada.

Los tres primeros clasificados de cada uno de los cuatro cursos de la ESO recibirán los premios de manos del delegado territorial de la Junta, Luciano Munio, y otros representantes institucionales en un acto que tendrá lugar en la Escuela de Capacitación y Experimentación Agrarias donde ayer comenzaron las pruebas. Los ganadores provinciales de 2º y de 4º curso representarán a Segovia en la fase regional que tendrá lugar en Salamanca los días 9, 10 y 11 de junio.

La olimpiada provincial comenzó el día 4 de abril con la

disputa de la primera fase en la que participaron 360 alumnos de toda la provincia. Los resultados obtenidos en los ejercicios realizados en las tres sedes creadas: IES "Mariano Quintanilla", de Segovia, IES Márques del Lozoya de Cuéllar, y el IES "Sierra de Ayllón" de Ayllón, dieron el pase a los 40 estudiantes que este fin de semana afrontan la final provincial en unas jornadas de convivencia.

Cada participante realizó ayer una prueba individual que consistía en resolver cuatro problemas de lógica y geometría; después compartieron un juego matemático "los chinos" y tuvieron que trazar un plano del edificio que ocupaban.

La Sociedad Castellano-Leonesa de Profesorado de Matemáticas es la responsable de esta iniciativa en la que colabora la Junta de Castilla y León, Caja Segovia y la Universidad de Valladolid.

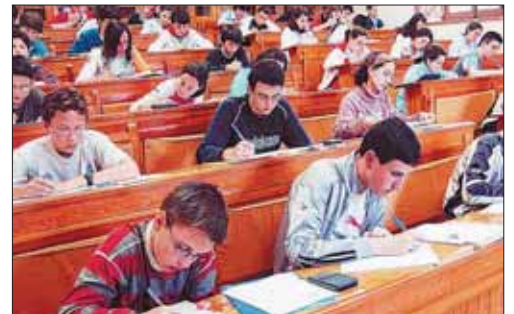

La Olimpiada de Matemáticas ha alcanzado su cuarta edición. / KAMARERO

PRUEBE EL WOLF CABRIOLET
Y disfrute cortando

INDUSTRIAS TALLER EXPOSICIÓN
Ctra. San Rafael, 22
ABOF 2.03EQ

VENTA ALQUILER
921 422 063
921 431 562

OUTILS WOLF

► CULTURA



Un momento del ensayo que tuvo lugar ayer en el auditorio del Conservatorio Profesional de Música de Segovia. / PENALOSA

Más de 80 músicos e intérpretes se suben al escenario para ayudar a los niños brasileños

El concierto a beneficio del Club Solidario tendrá lugar en El Parral el próximo día 28

P. B. / SEGOVIA
Más de ochenta artistas de Segovia, Ávila, Guadalajara y Guijón

ofrecerán un concierto en el Monasterio de El Parral el próximo día 28 de mayo, organizado por la Ong Club Solidario que desde España apoya el trabajo que un grupo de Dominicás de la Anunciata desarrolla con niños en Brasil. Los músicos e intérpretes actuarán un día antes en la catedral de Ávila.

Hace tres semanas comenzaron los ensayos, que están cargados de profesionalidad pero también de ilusión y alegría, en los que participan la soprano Blanca Gómez, el barítono Miguel Ángel Viñé, Javier López, La Escolanía de Segovia de la Fundación Juan de Borbón, la Coral Ágora, el Orfeón Gijónés y un grupo de profesores de los conservatorios de Segovia y Ávila.

Carlos José Martínez Fernández dirige esta gran formación artística y es el promotor de la iniciativa que, según comentó ayer, puede ampliarse a más ciudades y conciertos en próximas ediciones. El representante de la organización no gubernamental destacó que poco después de lanzar su proyecto recibió la respuesta desinteresada de muchos y valiosos artistas segovianos.

ENTRADA LIBRE Las personas que asistan al concierto no tienen que pagar entrada, podrán escuchar gratis el repertorio preparado y conocer el trabajo que la hermana Rosa Font desarrolla en Bel Horizonte con niños de la calle, así como el objetivo de la campaña "Cambiar un arma por un instrumento", con la que si así lo desean podrán colaborar económicamente. "Pasaremos la bolsa al final del concierto, como se hace en Europa", comentó Martínez Fernández. También se habilitará una fila cero.

El elenco de artistas darán vida al Réquiem Op.48 de Gabriel Fauré y estrenarán dos obras creadas para esta ocasión por Carlos José Martínez Fernández: un *ave verum*, para soprano, voces blancas y orquesta, y un *de profundis* para barítono, voces blancas y orquesta.

elsueñodemorfeo en concierto



Colaboran:

Día 26 de mayo
Plaza de Toros de Segovia

4
CANAL

TLK

Telefónica
M
movistar
distribuidor oficial

Triangulo
Inmobiliaria

San Francisco, 19 Tlfno.- 921 41 20 90

**NAVES EN
CONSTRUCCIÓN**

REF.- N0030
POLÍGONO DE HONTORIA
Naves en construcción con
muy buena salida. Cada
una 450 m. Aseo,
excelentes calidades.

La UVA acoge el VIII Torneo de Simulación Histórica

La organización, a cargo de la Asociación Horizonte Cultural, espera aumentar los adeptos a este juego de estrategia

• Hoy se disputa la segunda y última jornada de este campeonato que tiene carácter nacional y que reúne a una treintena de participantes de varias provincias españolas.

AMPARO BARRIO/ SEGOVIA
La Escuela Universitaria de Informática del campus segoviano de la UVA acoge en sus instalaciones la octava edición del Torneo Nacional de Simulación Histórica "Juan Bravo", que organiza la Asociación Horizonte Cultural dentro de su XXI Ciclo de Primavera.

En total, una treintena de aficionados a este juego de estrategia participan en esta edición, un número ciertamente alto si tenemos

en cuenta su carácter minoritario; apenas una decena de provincias en toda España (Madrid, Barcelona, Valencia, Navarra, Vizcaya, Jaén, Sevilla, Ávila y Segovia) organizan torneos.

El certamen se guía por un reglamento que incluye, entre otras normas, la obligación de participar con un ejército históricamente ubicado entre el año 3000 a.C. y el 1500 d.C. y la aceptación de las reglas de eliminación por el método suizo a cuatro rondas. Cada participante desarrollará su juego de estrategia para derrotar al contrario con alrededor de trescientas figuras de 15 mm. sobre un tablero de 1,80 por 1,20 metros que ha proporcionado la organización del evento.

Según José Vicente Álvarez Bravo, de Horizonte Cultural y or-



Los participantes en el torneo preparan sus ejércitos sobre grandes tableros proporcionados por la organización./ KAMARERO

ganizador del torneo, éste resulta tremendamente vistoso, no sólo para los seguidores sino también para el público amante del miniaturismo, la historia, etc., con lo que espera acaparar adeptos para próximos torneos. Hay que destacar que los ejércitos están formados y uniformados según las indicaciones históricas y los participantes tienen que documentarse en ese sentido. Actualmente, los soldaditos y demás piezas están realizados por una aleación metálica que se ha impuesto al plomo.

Y si singular es este juego, no lo serán menos los premios que recibirán los ganadores: productos de la tierra. Álvarez Bravo recuerda que en el campeonato de Jaén, por ejemplo, los vencedores recibieron como obsequio aceite.

 921 41 34 54 C/ San Francisco, 48 SEGOVIA	
La Granja (venta) OCASIÓN • Excelente apartamento • 55 m ² • Muy luminoso • Cocina independiente amueblada • Para entrar a vivir	Tabanera del Monte (venta) Chalet independiente • 295 m ² • 4 habitaciones • cocina amueblada • 2 baños • chimenea • bodega • garaje • jardín • Magníficas vistas
Bernuy de Porreros (venta) Vivienda de obra nueva • 90 m ² • 2 dormitorios con armarios empotrados • Dos baños • Tendedero • Garaje y trastero • 139.950 €	¿Alquilas? Si alquilas un piso, una casa, un chalet, un local • LLÁMANOS • Tenemos una amplia cartera de demandantes



Baixeras

y el teatro

del 3 de mayo al 4 de junio de 2006





Horario de visita: Miércoles a Domingo de 12,00 a 14,00 horas y de 17,00 a 20 horas

El Adelantado presenta



Oso Botones



Oso Cocinero



Oso Pescador

tus nuevos amigos para este verano

Cada sábado un modelo diferente

Primer osito, 27 de mayo



Oso Médico



Oso Explorador

Cada osito por sólo 2,95 euros



Oso Golf

Promoción válida hasta fin de existencias.
Teléfono información suscriptor: 921 437261
De lunes a viernes, de 9 a 14 horas y de 17 a 19 horas.

Para niños mayores de tres años. 

EL ADELANTADO

DE SEGOVIA

El diario de los segovianos

▶ SAN ILDEFONSO



La Universidad Politécnica de Madrid decidió el año pasado organizar en La Granja su primer programa estival. / JUAN MARTÍN

La Politécnica triplica su oferta de cursos de verano en La Casa de las Flores

El programa, que se desarrollará desde el día 10 al 28 de julio, está integrado por 22 seminarios que tendrán unos 25 alumnos cada uno

• La Universidad Politécnica de Madrid (UPM) ha presentado en el Paraninfo de esta institución académica la segunda edición de sus Cursos de Verano.

P. BRAVO / SEGOVIA

La localidad de La Granja de San Ildefonso acogerá por segundo año consecutivo los Cursos de Verano de la Universidad Politécnica de Madrid que se desarrollarán del día 10 al 28 de julio en la Casa de las Flores.

La programación de esta edición, que ha triplicado sus contenidos en relación con la oferta del año anterior, fue presentada el pasado martes en Madrid por Javier Uceda, rector de la universidad, quien estuvo acompañado por Rafael Sanjurjo, director de los Cursos, José María Martínez Val, profesor de la universidad, José Luis Vázquez, primer teniente de Al-

calde de La Granja, y José Manuel Moreno, director-coordinador del Programa Universidades de Santander.

En total se impartirán 22 cursos, que están dirigidos a su comunidad universitaria y a la sociedad en general, y que tendrán, como máximo, 25 alumnos. La preinscripción está abierta hasta el día 30 de mayo y aquellos alumnos que sean admitidos deberán formalizar la matrícula entre el 6 y el 23 de junio.

El objetivo de esta iniciativa, según indicó Sanjurjo, consiste en "enfatar" los avances tecnológicos en los que están involucrados los diferentes departamentos que forman la Universidad Politécnica de Madrid y acercar su conocimiento a la sociedad de forma sencilla y rigurosa. Además, la iniciativa pretende transmitir valores específicos centrados en la "tecnología, identificar retos, sembrar inquietudes, sondear el futuro y abrir caminos", explicó José

María Martínez-Val, quien hizo un balance de la pasada edición.

VALOR AÑADIDO El entorno natural e histórico de La Granja es, según indicó José Luis Vázquez, un valor añadido para los cursos, ya que se trata de un "territorio inteligente y sostenible ambiental y culturalmente".

La programación de los Cursos de Verano 2006 abarca, entre otras, áreas temáticas relacionadas con la Arquitectura y el Urbanismo, la exploración y el estudio del Espacio, Nuevas Tecnologías y Sociedad de la Información, Medio Ambiente, Seguridad Nuclear y Energías renovables, Moda, Deporte, así como la pobreza y el desarrollo sostenible. La actividad en las aulas se verá complementada con actividades culturales y de ocio al término de cada jornada.

La Universidad Politécnica de Madrid cuenta con la colaboración del Grupo Santander para el desarrollo de sus Cursos de Verano.

Urbanismo, vivienda, moda y deporte, en la primera semana

En avance del programa de verano de 2006 incluye los títulos de los siete primeros cursos que se desarrollarán a lo largo de la semana del 10 al 16 de julio: "Mejora de los Cinturones Viarios Urbanos. El caso de la M-30"; "Ética en la Profesión de Ingeniería"; "La Vivienda en el Siglo XXI. El Futuro de la Vivienda en España"; "Protección y Manejo de Fauna Salvaje"; "Tecnología y De-

porte"; "La Moda: Industria + Creatividad"; y "La Sociedad de la Información. Libertades - Control social".

En el conjunto total del programa de la Universidad Politécnica de Madrid hay dos tipos de cursos, unos de cuatro días y que comprenden 24 horas lectivas y otros de dos días, con un total de 12 horas. Las plazas son limitadas, con un número máximo de 25 alumnos por curso.

Las tarifas de matrícula son de 136 euros para los cursos de 24 horas y 68 euros para los de 12; los universitarios y el personal de la UPM tendrán un descuento del 50 por ciento. Además, se concederán tres becas por curso, para alumnos de la Politécnica. La matrícula se puede solicitar a través de internet, en la dirección <http://www.upm.es/cursos-verano>.

PANORAMA

ECONOMÍA

Tradición Castilla aumentó su facturación un 12% en 2005

F. D. / SEGOVIA

La empresa Tradición Castilla, dedicada a la producción y comercialización de carne de vacuno de Castilla y León, aumentó su facturación el año pasado un 12% y alcanzó los 31 millones de euros.

La Junta General de Accionistas celebrada ayer en el hotel Puerta Segovia, aprobó las cuentas de la sociedad y respaldó la gestión del equipo directivo, que preside Segundo Martín. Según el informe presentado a los accionistas, las ventas en vacuno de carne sumaron más de 8.500 toneladas, y supuso el sacrificio de más de 30.000 reses. Además se refirió al aumento de la actividad del Centro Cárnico Tradición Castilla, sociedad que explota el matadero municipal de Medina del Campo (Valladolid), con más de 25.000 reses sacrificadas y más de 1.000 toneladas de vacuno despiezado y envasadas al vacío el año pasado.

Además se puso de manifiesto la progresión que ha supuesto la creación de la sociedad Despieces y Fileteados, dedicada al despiezado, fileteado y envasado en atmósfera protectora, creada con Los Nor-

de 4000.000 barquetas de carne de vacuno.

Los socios aprobaron además la participación de Tradición Castilla en la sociedad Tradiporc, nueva empresa comercializadora de porcino y creada con la sociedad salmantina Nuproga.

Tradición Castilla fue la primera empresa de la región en lograr una marca certificada, Carnoble, bajo la que comercializa su producción cárnica y que distribuye, entre otros a clientes como Mercadona, MacDonald's y Eroski. Nació en el seno de la cooperativa Avigase formada por más de 2.000 socios de Segovia, Valladolid, Salamanca, Ávila y Madrid y cuenta con una de las fábricas de pienso más modernas de Europa. Tradición Castilla agrupa a más de 500 ganaderos cooperativistas de Avigase que responden a "la necesidad de la producción de agruparse para ser competitivos, y a la necesidad de la distribución de tener interlocutores grandes que garanticen un servicio integral y seguridad alimentaria", como dijo en su intervención Luis Miguel Muñoz, gerente de la empresa.



Los directivos de la empresa, en la Junta de Accionistas. / PEÑALOSA

AYUDAS DE LA JUNTA

Mejora de la cartografía de la provincia

La Junta de Castilla y León destinará 1.740.800 euros para la elaboración y mejora de la cartografía en las provincias de Ávila, Segovia, Soria y Valladolid. El presupuesto aprobado se concretará, en el caso de la provincia de Segovia, en las siguientes actuaciones: Elaboración de cartografía bási-

ca territorial a escala 1:5.000 en el cuadrante sureste de la zona Ávila-Segovia, que incluye los municipios de Nava de Arévalo, Valverde del Majano, Segovia, Cardena, El Espinar, Cercedilla y Ávila de los Caballeros. Un trabajo similar se llevará cabo en el cuadrante sureste de la zona Valladolid-Segovia, que corresponde a Cigales, Esgueva, Quintanilla de Enésimo, Portillo, Cuéllar, Olmedo y Navas de Oro. Cada actuación cuenta con presupuesto de 665.600 euros.

► MEDIO AMBIENTE

La CHD pone en marcha las mesas de participación pública

EL ADELANTADO/ SEGOVIA

La Confederación Hidrográfica del Duero (CHD), cumpliendo las directrices de la Directiva Marco del Agua y el programa A.G.U.A., ha puesto en marcha el proceso de participación para elaborar el Plan Hidrológico de la Cuenca del Duero.

Los representantes de las comunidades de regantes, de los ayuntamientos de Segovia, Burgos, Soria y Verín (Orense), de las industrias que emplean el agua en sus procesos productivos y de las compañías hidroeléctricas se han reunido con los responsables de la Oficina de Planificación Hidrológica de la CHD para dar a conocer su postura en relación con los usos del agua.

A lo largo de este mes de mayo se celebrarán otras nueve reuniones con distintos agentes relevantes en la gestión del agua como universidades, administraciones, constructoras, empresas de ocio, asociaciones, grupos ecologistas, sindicatos agrarios y otros agentes para obtener una visión global que permita la redacción de un documento que refleje un prediagnóstico objetivo de la Cuenca del Duero.

El programa de trabajo que se utilizará para la elaboración del Plan Hidrológico debe ser sometido a consulta pública durante seis meses y deberá quedar adoptado en el próximo mes de diciembre.

El objetivo de la CHD es dejar de ser un simple gestor de derechos de uso de agua y abrir cauces de diálogo con los interlocutores implicados directamente en su gestión.

► EL ALBERO



Jordi García Candau.



Torero y picador./P.P.

García Candau, invitado de la próxima Tertulia Taurina de Segovia

PABLO PASTOR/ SEGOVIA

La 174 Tertulia Taurina de Segovia, queda convocada para el martes, día 6 de junio, con el director general del ente público Radio Televisión de Castilla-La Mancha, Jordi García Candau como invitado especial. Ha ocupado también la dirección de los informativos de Radio Cadena Española, consejero de administración de RTVE por el Congreso de los Diputados, director general de RTVE, ha formado parte de diferentes organizaciones internacionales, patrono de la Universidad Carlos III de Madrid, etc. Es patrono de las siguientes fundaciones: Escuela de Cinematografía y de Audiovisual de la Comunidad de Madrid, Fundación "Joselito" de la Comunidad de Madrid y Fundación "Deporte Joven". Está en posesión de importantes condecoraciones.

Este encuentro tiene un carácter muy significativo, pues se quiere ofrecer por parte de la Tertulia Taurina de Segovia, un público reconocimiento por la labor taurina que desarrolla Televisión Castilla-La Mancha, a través de numerosas retransmisiones. A este respecto, señalar que los comentaristas de las referidas retransmisiones son José Miguel Martín de Blas, Cristina Sánchez, Paco Mora y Josechu Pérez de Mendoza.

OREJA DE JAVIER HERRERO EN ALPEDRETE El novillero cuellaro Javier Herrero, que debutó ayer con picadores en Alpedrete (Madrid), mató un novillo eral de la ganadería de Montemar, de la que es titular Ricardo Muñoz, dos días antes del serio compromiso madrileño y, antes, tentó una vaca de la nueva ganadería del "Marques de

Quintanar", procedencia Nuñez, línea Rincón.

La vaca fue excelente sobre todo para la muleta, la cual tomó con prontitud, nobleza y largo recorrido. El novillo, algo tarde en la arrancada, tuvo claridad de embestida y colaboró en la prueba con embestidas nobles y a veces repetidoras. Javier Herrero estuvo centrado, torero y muy puesto. Aplicó una faena variada, con matices muy estimables y siguiendo las pautas marcadas por el maestro Andrés Vázquez, profesor de la escuela taurina de Villalpando. Con la espada estuvo irregular, pinchando dos veces previo a la gran estocada.

Esto fue en la finca "La Vega", término municipal de Tabanera, donde su plaza de tientas sirve de banco de prueba para muchas experiencias necesarias en la cría

de ganado bravo.

En el debú con picadores cortó una oreja en su primero, y obtuvo una tición en el segundo. Participó con Tomás Zurano (palmas y palmas), Eugenio Pérez (dos orejas y palmas), y el debutante, Javier Herrero, oreja en su primera con fuerte petición, y petición de oreja y ovación en segundo.

LA NOVILLADA DE NAVAS DE ORO Está cerrado el cartel de la novillada picada de la localidad de Navas de Oro, a celebrarse el sábado 10 de junio, con motivo de las fiestas populares en honor de San Antonio. Novillos de Miranda Moreno, para la terna formada por Alejandro Parralo, Antonio José (antes Lorite) y Miguel Raya, éste debutante con picadores el pasado día 12 en Osuna, cortando tres orejas.



El almuerzo taurino del restaurante El Pecado/ E.A.

El novillero Roberto Gil, nuevo profesional hostelero

P.P./ SEGOVIA

El novillero segoviano Roberto Gil se ha constituido en nuevo profesional de la hostelería, al hacerse titular del restaurante El Pecado, antigua Cocina de San Millán. Tras la restauración del establecimiento, situado en la calle de San Millán, 3, de nuestra ciudad, el complejo que consta de cuatro comedores, jardín con terraza propia, dependencias y accesos, ofrece una perspectiva preciosa, funcional y altamente acogedora.

Tuvo el detalle de invitar a un almuerzo a colegas del toro, con los que ha compartido muchas horas de entrenamiento y algunos festejos taurinos. Por ahora, Roberto Gil deja los trastos de to-

rear para dedicarse de pleno a su negocio hostelero. Comartió mesa y tertulia con David Madroño, Juan Jesús del Monte, Rafael Ayuso, Alberto Román, Carlos García, Borja Antón y quién les informa. Entrantes de ibéricos, gambas, croquetas variadas, solomillo, postre de la casa, regado con excelente vino reserva de Rioja y una animada, cordial y destendida sobremesa para hablar de gastronomía y toros.

La variada y apetitosa carta del nuevo establecimiento hostelero, oferta entrantes, pastas, ensaladas, verduras, sopas, pescados, carnes y el especial cochinitillo segoviano, así como los succulentos judiones de la Granja.

▶ GRAJERA



Una imagen de la iglesia de Grajera con el rollo jurisdiccional en primer plano. /F.D.

El subdelegado del Gobierno valora los servicios de turismo, ocio y aventura del municipio

Juan Luis Gordo realizó una visita a la localidad, en la que se ha registrado un incremento del sector hostelero con 100 plazas

EL ADELANTADO / GRAJERA

Grajera se ha convertido en los últimos años en un municipio con una amplia oferta de actividades de turismo, ocio y aventura. A la actividad vinculada a los caballos que se venía desarrollando en la localidad desde hace años, se ha unido ya un campo de golf de nueve hoyos con más de 200 socios que llenan las instalaciones los fines de semana y recientemente ha entrado en funcionamiento un parque acrobático que complementa una oferta de ocio y aventura muy vinculada a Madrid.

En paralelo a estas iniciativas ha crecido un sector hostelero que

ofrece en estos momentos cerca de 100 plazas de alojamiento, casi tantas como vecinos tiene la localidad, y ha experimentado un desarrollo urbanístico que augura un crecimiento inmediato.

El subdelegado del Gobierno en Segovia, Juan Luis Gordo, tuvo ocasión de comprobar personalmente todas estas iniciativas en la visita institucional a la localidad de Grajera donde se reunió en el Ayuntamiento con su alcalde, Juan Manuel Barrio Águeda, y el resto de miembros de la corporación municipal para tener información directa de los asuntos concernientes al Estado

y analizar los temas de seguridad ciudadana, pensiones e inmigración.

En el informe relativo a la seguridad ciudadana se pudo comprobar cómo todos los indicadores señalan que se encuentran por debajo de la media nacional, regional y provincial. No obstante el Ayuntamiento de Grajera planteó al subdelegado del Gobierno la necesidad de la puesta en marcha, a medio plazo, de unos servicios de seguridad complementarios, sobre todo para la creciente colonia de madrileños que tienen su segunda vivienda en la localidad.

PANORAMA

CANTIMPALOS

Caja Segovia organiza un curso de mecanografía y cálculo Excel

LOURDES MATARRANZ / CANTIMPALOS

El centro Sia de Caja Segovia ha organizado un curso minite-matématico de mecanografía y hoja de calculo Excel. Con una duración de tres semanas, el curso se imparte todos los días de lunes a viernes de 10 a 13:00 horas y en él participan 18 mujeres de todas las edades.

Las clases se están desarrollando en los locales de la biblioteca pública de Cantimpalos. En el programa aprenden iniciación monografica de mecanografía básica, ejercicios, escritura al dictado, adquieren velocidad, así como tex de escritura, aprender jugando etc. En la hoja de calculo excel, trabajan con números y textos, utilización de listados, gráficos...El monitor del curso,

Luis María Cáceres. El centro sia es fruto de la colaboración entre Caja Segovia y el Ayuntamiento de Cantimpalos. Su principal objetivo es potenciar las nuevas tecnologías, familiarizar a los diversos públicos con sus múltiples usos, ofreciendo servicios que no disponían.

A través del convenio entre Ayuntamiento que cedió el local de la biblioteca, y la Obra Social que ha dotado al centro de ordenadores y tutores, se han impartido 13 cursos de informática, de iniciación, internet, entre otros. En total son cinco los equipos con conexión a Internet ADSL, inalámbrica. Al centro sia pueden acudir toda persona interesada y sólo es preciso hacerse un carnet de usuario.



El monitor del curso enseñando a dos alumnas. / LUCIO MARTÍN

CANTIMPALOS

Salen a concurso los festejos taurinos

El Ayuntamiento de Cantimpalos ha sacado a con-

curso la organización de los festejos taurinos para este año con un presupuesto de 43.000 euros. Los festejos tendrán lugar durante los días 27, 28 y 29 de agosto por la mañana, y un encierro nocturno también el 27.

GMS
 INMOBILIARIA

VENTA PARCELAS

S-4551

Pradena
Parcela urbana
1.400 m², posibilidad
de construir
3 viviendas.
¡Consúltenos!

El Sotillo
Desde 500 m²,
magnífica situación
¡Consúltenos!

S-4159

San Ildefonso
Parcela urbana, 1.500 m²,
precioso paraje, posibilidad
de dividir
¡Infórmese!

S-0444

Torrecaballeros
Parcela urbana de 1.000 m²,
zona privilegiada.
¡No la deje escapar!

S-4565

Tres Casas
Parcelas urbanas desde
400 m², no deje que
se le adelanten
¡Consúltenos!

S-4564

S-0422

Marugán
3 dormitorios,
con balcón
¡Precio
muy atractivo!

Telf: 921 41 32 32

Plaza de Sta. Eulalia, 10 SEGOVIA
Fax : 921 43 32 86

► CUÉLLAR

Un vídeo promocional mostrará en Pamplona los encierros de la villa

Será durante el desarrollo de la I Feria del Encierro los días 26 y 27 de mayo, en la que Cuéllar estará presente junto a otras 38 localidades del resto del país y de Francia

• La villa estará presente en la I Feria del Encierro que tendrá lugar los días 26 y 27 de mayo; para asistir el municipio ha organizado un viaje con salida el sábado 27 y regreso el domingo 28 de mayo.

NURIA PASCUAL MAYO / CUÉLLAR
La villa ultima ya los detalles de su participación en la I Feria del Encierro que tendrá lugar en Pamplona los días 26 y 27 de mayo.

Bajo el eslogan "Cuéllar, Los Encierros más Antiguos de España. Declarados de Interés Turístico", el municipio estará presente con un espacio de 12 metros cuadrados. En él se instalará un *display* con un fotomontaje de los festejos, al tiempo que se proyectará un vídeo promocional, elaborado por la empresa TMVisión, que ayudará a transmitir a los visitantes cómo son los encierros de la villa.

La feria se divide en dos partes, una dedicada a conferencias relacionadas fundamentalmente con la seguridad en los encierros y la otra parte dedicada a *stands* de exposición para dar a conocer los



En el stand se proyectará un vídeo que mostrará las peculiaridades del festejo cuellarano. / GABRIEL GÓMEZ

festejos populares de los 39 municipios de toda España que estarán presentes. Entre ellos Ampuero, Segorbe, Coria, San Sebastián de los Reyes, Tudela y los franceses de Bayona y Saint Sever.

VIAJE El edil de Cultura, Eduardo

Marcos, se reunió con los colectivos taurinos y peñas de la villa para proponerles organizar un viaje para visitar esta feria. Para ello se ha organizado un viaje a Pamplona con salida la madrugada del sábado a las 6 horas y regreso el domingo a las 5 de la tarde. Desde el

Ayuntamiento se anima a todos los vecinos a participar en esta promoción de los encierros. El precio del viaje será de 45 euros e incluye, viaje, alojamiento y desayuno. Las inscripciones podrán realizarse hasta el miércoles 24 de mayo a las 2 de la tarde.

El cuellarano Rubén García, nuevo gerente de "No te pases siete pueblos"

N.P. / CUÉLLAR
La Asociación Turístico Cultural "No te pases Siete Pueblos" ha concluido ya la selección de su gerente, puesto que ocupará el cuellarano Rubén García. Licenciado en Publicidad y Relaciones Públicas, deberá dirigir y dinamizar las posibilidades de la iniciativa de los siete municipios de las provincias de Segovia y Ávila.

El concejal de Turismo de la villa, Eduardo Marcos, afirmó que con la contratación de un gerente pretenden que la asociación pueda funcionar de una manera más activa. Entre las propuestas que desde el colectivo se harán al gerente, Marcos subrayó la de mejorar y reforzar la imagen conjunta de la promoción turístico-cultural de los siete pueblos, que haya mayor coordinación entre las siete

oficinas de turismo, que exista una imagen común más representativa en estas oficinas "y en definitiva que haya una imagen más de conjunto para transmitir más fuerza y más posibilidades entre todos".

El gerente deberá también hacerse cargo de la gestión interna del colectivo y visitar los siete municipios para realizar un estudio de los recursos y posibilidades turísticas, culturales, deportivas... de cada uno de ellos.

Marcos señaló que también se plantea que desarrolle el trabajo de reformar, actualizar y mantener la página *web* del colectivo "una herramienta fundamental ahora mismo cara a la promoción del turismo para los siete municipios". La contratación será por seis meses desde el 1 de julio hasta final de año.



La promoción en ferias, una de las actividades de los "Siete Pueblos". / KAMARERO

FARMACIAS DE GUARDIA
Molineró
(C/ Santa Marina, hasta el domingo 21 de mayo)

CONVOCATORIAS
Domingo 21 de mayo **Sala Semilla Negra** actuación de **Kalamento** a partir de las 9 de la noche.
Viernes 26 de mayo **Sala Semilla Negra** actuación de **Antonio Toledo, María Navidad y Marta de la Aldea** a partir de las 11 de la noche.

MONUMENTOS Y MUSEOS
Oficina de Turismo en el Castillo... 921 14 22 03.
Castillo de Cuéllar. Visitas teatralizadas sábados y domingos de 12.00 a 17.00 horas. Consultar horario de pases.
Centro de Interpretación del Arte Mudéjar. Iglesia de San Martín: Sábados, domingos y festivos. Grupos concertar visitas. Nos ofrece un paseo por la sociedad medieval mediante la imagen y el sonido.
Centro de Interpretación de los Encierros. Iglesia de San Francisco: Este centro es una invitación para disfrutar todo el año del sabor de los encierros. Las modernas tecnologías van llevando de la mano, por el mundo del toro.
Muestras mudéjares: Iglesias de San Martín, San Andrés, San Esteban, El Salvador, Santa M. de la Cuesta, Ábside de Santiago, Torre de Santa Marina.

TELÉFONOS DE INTERÉS
Policía Local 921141685
..... 140002
Guardia Civil 921143420
Bomberos 921140274
Juzgado 921140004
Ayuntamiento 921140014
Oficina de Turismo 921142203
Centro Encierros.. 921142540
Estación de Autobuses 921141513
Centro de Salud. . . 921142245
Urgencias 921140820
Cruz Roja 921140869
Correos 921140817
Polideportivo 921140910
Piscinas 921140520
Club de Golf 921142158

MÁS INFORMACIÓN
www.aytocuellar.es

inmobiliaria santamarina VISITENOS EN NUESTRA NUEVA OFICINA: C/ RESINA, 6

NAVA DE LA ASUNCIÓN
YA A LA VENTA
MAGNÍFICAS CALIDADES

18 VIVIENDAS

C/ Resina, 6
CUÉLLAR
Tlfax: 921 14 26 96

► EL PP INICIA SU CARRERA ELECTORAL

Herrera optará a la Presidencia de la Junta «por su compromiso con el progreso y el desarrollo regional»

El presidente de los 'populares' señala que su aval es el cumplimiento de sus compromisos y considera que presidir el Gobierno regional supone el «culmen» de su carrera política

• La propuesta del comité electoral regional, presidido por Antonio Silván, debe ser ratificada por el comité nacional, que probablemente se reunirá el jueves en Madrid.

ICAL / VALLADOLID

Juan Vicente Herrera optará de nuevo a la Presidencia de la Junta como candidato del Partido Popular en las elecciones autonómicas de 2007 porque ha sido «el mejor presidente» para la Comunidad, y «ha cumplido y va seguir cumpliendo» con su «compromiso con el progreso y el desarrollo de la región». Esta decisión fue adoptada ayer por el Comité Electoral Regional, según explicó Antonio Silván, presidente de este órgano, tras una reunión celebrada en la sede regional de los populares.

Silván destacó que el mejor presidente para Castilla y León es «el que cada día con su trabajo y entrega consigue que la Comunidad esté entre las primeras de Europa», y el que trabaja para que las familias tengan la mejor calidad de vida. En este sentido, subrayó que Juan Vicente Herrera, es una «persona preocupada» por la Comunidad y su candidatura significa un «compromiso con la región». «Nuestro mejor y único candidato se llama Juan Vicente Herrera, por el progreso y el compromiso con el desarrollo de Castilla y León», sentenció.

COMPROMISOS Y PROGRAMA.

El presidente de la Junta y del PP de Castilla y León, Juan Vicente Herrera, aseguró poco después de conocer la propuesta que su principal aval ante los ciudadanos es «el trabajo bien hecho y el cumplimiento de los compromisos y el programa electoral», al tiempo que expresó su alegría, ya que considera este cargo como el «culmen» de su carrera política.

Sin embargo, Herrera, que estaba inaugurando las obras de la Casa Museo de Colón en Valladolid, pidió prudencia y sostuvo que la decisión debe ser ratificada por el Comité Electoral Nacional, que nominará la próxima semana a los candidatos autonómicos del PP.



Juan Vicente Herrera brinda en Riborexpo con vino de la Ribera del Duero por sus éxitos futuros. / LETICIA PÉREZ (ICAL)

«Mi ambición política personal se agota en el trabajo por, para y en Castilla y León», señaló el jefe del Ejecutivo regional, quien manifestó su sentimiento de «profundo agradecimiento» por la confianza del partido regional y su «alegría personal, de quien no aspira a otra responsabilidad y no concibe mayor culmen en su carrera que seguir sirviendo a Castilla y León».

Herrera consideró «muy alta» la responsabilidad como futuro candidato del PP en las elecciones autonómicas en Castilla y León, ya que en esta posición debe confirmar «lo que los ciudadanos han revalidado en los últimos 20 años, con un apoyo mayor en cada ocasión: el apoyo a un partido que consideran el más instalado en el centro y en la normalidad».

Además, indicó que los caste-

llanos y leoneses perciben al PP como el partido que mejor defiende sus intereses y el que cumple sus compromisos «y sabe responder de la palabra dada y ser eficaz».

El presidente de la Junta consideró esta valoración ciudadana como el «signo de distinción y el aval que queremos quienes tendremos la responsabilidad de renovar el programa, las ideas, compromisos y proyectos».

EL CANDIDATO HERRERA

«Mi principal aval es el trabajo bien hecho y el cumplimiento del programa electoral»

«Mi ambición política personal se agota en el trabajo por, para y en Castilla y León»

«Contribuiremos al avance de esta tierra con una gestión honesta, eficaz y comprometida»

Los ciudadanos perciben al PP como el partido que mejor defiende sus intereses»

De cara al trabajo de futuro en la Comunidad, apuntó a una línea de continuidad para «seguir haciendo lo que sabemos: crear profundamente en la sociedad de Castilla y León, saber que el avance de esta tierra es por sus hombres y mujeres y contribuir a él desde lo público con una gestión honesta, eficaz y comprometida».

TRABAJANDO. Herrera recordó que antes que candidato a las elecciones autonómicas es presidente de la Junta de Castilla y León, «por mandato de los ciudadanos hasta 2007». Una situación a la que aludió para destacar que su nominación se ha producido mientras estaba trabajando, «que es lo que tengo que hacer».

Finalmente, sobre si habrá renovaciones en las provincias, dijo que «si fuera absolutamente partidario de la renovación me dirían que por qué no me han renovado a mí esta mañana y si le digo que todo el mundo debe continuar no nos ajustáramos a lo que debe ser una fuerza política viva y paralela al dinamismo social». Aunque señaló que los posibles cambios se realizarán «dentro de mucho».

Las próximas decisiones del Comité Electoral



Los miembros del Comité Electoral Regional se reunieron ayer. / ICAL

Silván avanzó que el Comité Electoral Regional elevará la decisión al Comité Nacional, que aceptará la propuesta probablemente el día 25 de mayo. En cuanto a las candidaturas provinciales, explicó que en julio se designarán los candidatos a las alcaldías donde el PP está en la oposición y entre septiembre y octubre, en las que gobierna.

El comité electoral regional está formado por Agustín González (Ávila), Luis Domingo González (Burgos), Antonio Silván (León), Alberto Pérez (Palencia), Luis Heredero (Salamanca), José Carlos Monsalve (Segovia), Alberto Cañán (Soria), Dionisio Miguel Rejo (Valladolid) y Mar Eleno (NNGG).

► EL PP INICIA LA CARRERA ELECTORAL

El PP cierra filas en torno al «mejor candidato con todas las garantías»

El secretario regional, Alfonso Fernández Mañueco, destaca que el Partido Popular ha ofrecido 20 años de estabilidad política y progreso social y económico a la Comunidad

• Los presidentes provinciales respaldan la decisión del Comité Electoral Regional y ofrecen toda la colaboración del partido para brindar a Herrera una nueva mayoría.

ICAL / VALLADOLID

El partido cerró filas en torno a la candidatura de Juan Vicente Herrera, al que prácticamente todos los presidentes provinciales consideran el «mejor candidato» y con «todas las garantías» para revalidar la victoria electoral en 2007. El propio secretario regional de los populares, Alfonso Fernández Mañueco, destacó que es «un gran presidente» y el «mejor candidato para seguir al frente de la Junta». Además, añadió que el PP ha ofrecido 20 años de estabilidad política y progreso social y económico.

BURGOS. César Rico destacó que «es una garantía de futuro». «El partido ha buscado al mejor candidato», dijo y sostuvo que Herrera «está avalado por una magnífica gestión» al frente de la Junta, y representa «una garantía de que las cosas se van a hacer bien los cuatro próximos años».

VALLADOLID. Tomás Villanueva comentó que el Comité Electoral «ha tenido un gran acierto» y «ha seleccionado al mejor candidato para ganar las elecciones». Villanueva felicitó a Herrera y recaló que es «extraordinario, con gran sencillez, honesto, riguroso, trabajador y emprendedor».

ZAMORA. Fernando Martínez Mañillo se mostró muy satisfecho y afirmó que «es el mejor presidente tanto para el partido como para Castilla y León». Explicó que el PP le considera el mejor «desde el afecto por su implicación con Zamora y desde la convicción de que es la persona más eficaz para regir los destinos de la región».

LEÓN. Isabel Carrasco dijo que



Antolín Sanz.



César Rico.



Isabel Carrasco.



Carlos Fernández Carriedo.



Fernando Martínez Mañillo.



Javier Marqués.



Francisco Vázquez.



Tomás Villanueva.



Julián Lanzarote.

Herrera es «el mejor candidato que tiene el partido y el mejor presidente de la Junta que hemos tenido», por lo que mostró «todo su apoyo». Carrasco se mostró convencida de que revalidará la mayoría absoluta y puso a su disposición «a todo el partido en León para ofrecerle buenos resultados».

PALENCIA. Carlos Fernández Carriedo aseguró que no es sólo «un magnífico candidato para el PP»,

sino también «el mejor que puede haber para Castilla y León y de cuantos se puedan presentar por otros partidos» y aseguró que «es una magnífica noticia».

ÁVILA. Antolín Sanz explicó que la designación de Herrera consolida su «liderazgo sólido» tanto en el partido como al frente de la Junta. En su opinión, es el «mejor líder político» para la Comunidad y constituye «la mejor opción».

SALAMANCA. Julián Lanzarote, afirmó que los más de 7.000 afiliados de la provincia y los 800 de Nuevas Generaciones, apoyan «inequívocamente» la candidatura de Herrera. Vaticinó que «con toda certeza será de nuevo presidente de la Junta».

SORIA. Javier Marqués indicó que no tiene «ninguna duda» de que Herrera será «el presidente de la próxima legislatura». Marqués su-

El PSOE dice que Herrera es aún un «desconocido»

ICAL / VALLADOLID

El portavoz de la Comisión Ejecutiva del PSCyL-PSOE, Francisco Ramos, destacó ayer que la propuesta de Juan Vicente Herrera como candidato del PP a la Junta en las próximas elecciones autonómicas de 2007 no constituye «ninguna novedad». Ramos expresó que en 2001, cuando se hizo cargo de la Junta, «tras años en cargos políticos de responsabilidad, era una cara desconocida y cinco años después sigue siéndolo».

El portavoz del PSOE acusó a Herrera de ser el «responsable de todos los problemas» que sufre la Comunidad, y se refirió al abandono de los pueblos y al paro femenino y de jóvenes, colectivo que «en su mayor parte tiene que abandonar la Comunidad, sobre todo los más preparados, por falta de oportunidades».

Además, criticó que «Herrera no ha sabido ejercer la solidaridad entre los territorios, las familias y las personas» y con su política «ha generado enormes desequilibrios entre provincias y comarcas». En este sentido, también comentó que el actual presidente de la Junta «sólo ha reclamado solidaridad al Gobierno central» a partir de la llegada al poder de los socialistas, ya que con el PP «mantuvo silencio absoluto».

El dirigente socialista sostuvo que Juan Vicente Herrera «sabe que en 2007 se va a presentar a un examen duro», ya que, afirmó, «los ciudadanos han optado por el cambio, porque no ven futuro en la inercia de un gobierno inactivo».

brayó que siempre apostaron por su designación.

SEGOVIA. Francisco Vázquez expresó su satisfacción y dijo que es «la persona idónea para regir los destinos de la Comunidad». Vázquez se mostró satisfecho «personalmente porque es amigo, y políticamente porque he sido estrecho colaborador suyo en las Cortes y conozco su capacidad de trabajar».

► FERNÁNDEZ SANTIAGO

«Está avalado por una tarea de compromiso»

El presidente de las Cortes regionales, José Manuel Fernández Santiago, apuntó que Herrera es el «mejor candidato que tiene el Partido Popular» para las próximas elecciones autonómicas, y subrayó que «está avalado por una tarea de sensatez, compromiso y dignidad» al frente del Gobierno regional durante los últimos cinco años.

► DE SANTIAGO-JUÁREZ

«Es una noticia excelente y magnífica»

El portavoz del PP en las Cortes regionales, José Antonio de Santiago-Juárez, sostuvo que la designación de Herrera es «una noticia excelente y magnífica» y comentó que gracias a las políticas que ha impulsado en sus cinco años al frente del Ejecutivo autonómico, Castilla y León «ha crecido y se ha generado empleo de forma permanente».

► MARÍA JESÚS RUIZ

«Es el mejor candidato para Castilla y León»

La vicepresidenta primera y portavoz de la Junta, María Jesús Ruiz, aseguró que Herrera es «el mejor candidato para seguir rigiendo los destinos de Castilla y León». Además, indicó que la «eficacia en la gestión y los compromisos» y las promesas cumplidas por parte del presidente de la Junta se han constituido en la razón para ratificar esta confianza.

► PILAR DEL OLMO

«Es el presidente que se merecen los ciudadanos»

La consejera de Hacienda, Pilar del Olmo, sostuvo que Herrera es el candidato que se «merecen los ciudadanos» de Castilla y León y se mostró convencida de que ganará las próximas elecciones. «Nos hemos convertido en una Comunidad pujante, moderna y con ganas de progresar y, por lo tanto, creo que es el candidato que merecen nuestros ciudadanos».

► ENRIQUE MARTÍN

«Esta designación es la decisión más inteligente»

El presidente de la Diputación de Palencia, Enrique Martín, quiso felicitar a Herrera, de quien destacó que «ha logrado consolidar esta Comunidad como la de mayor crecimiento económico en España», por lo que su designación como candidato del PP en las elecciones autonómicas de 2007, es la «decisión más inteligente».

COMENTARIO EDITORIAL

Los retos del candidato

El PP de Castilla y León dio ayer el pistoletazo de salida a una larga precampaña con la elección de Juan Vicente Herrera como su candidato a la Presidencia de la Junta en las elecciones que se celebrarán en mayo del año próximo. El Comité Electoral nacional ratificará, sin duda alguna, esta designación de su organización regional que entre dentro de la más absoluta normalidad, pese a que en los últimos meses algunos se han empeñado en sembrar dudas sobre el cabeza de cartel de los 'populares' y han llegado incluso a publicar algunos nombres, como el del secretario general del partido, Ángel Acebes, ahora se ve que sin ningún fundamento.

El propio Juan Vicente Herrera aseguró, en su primer discurso de investidura, que pretendía llevar a cabo un proyecto político para diez años, por lo que parece lógico que sus correligionarios le permitan disputar otra campaña electoral para, en caso de revalidar la mayoría, poderlo desarrollar en su integridad. De este modo, parece claro ya -despejada cualquier duda en los dos partidos- que Castilla y León repetirá protagonistas en la próxima batalla electoral.

Sin embargo, la Castilla y León que tendrá que gestionar quien gane las elecciones de mayo es distinta a la de

hace cinco años cuando el procurador burgalés llegó a la Presidencia de la Junta y sus programas deberán incluir prioridades que entonces parecían lejanas y ahora son urgentes de resolver para mantener la senda del crecimiento.

El mandato de Juan Vicente Herrera en este quinquenio ha situado las políticas sociales en el eje de sus actuaciones.

«El mandato de Herrera ha situado las políticas sociales en el eje de sus actuaciones, disputándole a la izquierda una de sus bazas electorales»

nes, disputándole a la izquierda una de sus banderas electorales. En su haber figuran iniciativas como los planes de ayudas a la natalidad, el desarrollo de una red concertada de servicios para las personas mayores, el esfuerzo en la educación o los planes inversores en hospitales e infraestructuras médicas. Se trata de algo normal en una Comunidad donde casi un cuarto de la población tiene más de 65 años y precisa de todo el apoyo público para poder desarrollar su vida cotidiana.

Sin embargo, todos los indicadores demoscópicos apuntan a que el principal reto que deberán asumir los representantes públicos de la Comunidad debe ser ilusionar a los propios ciudadanos, que perciben el futuro con pesimismo. Los partidos políticos, que ya han comenzado a elaborar los programas con los que concurrirán a los comicios, deben hacer un esfuerzo por plantear iniciativas capaces de cambiar esa tendencia y que den a la sociedad confianza en sí misma y en sus posibilidades.

La gestión de una Comunidad que perderá ayudas externas, como consecuencia de la salida del grupo de regiones Objetivo 1, será todo un desafío para los gobernantes, del que Castilla y León ya ha demostrado que puede salir airoso. Hace falta que también salga más unida y convencida de que las energías de todos -los de aquí y los casien mil inmigrantes- son necesarias para ganar el futuro. En esta meta compartida, la Comunidad necesita la fortaleza de líderes políticos capaces de poner en valor las aportaciones de todos, independientemente de sus querencias personales y la 'Autoritas' que da el respeto mutuo entre el gobernante y el gobernado. En definitiva, mucho más que un simple programa electoral.



ENTRAR EN SUERTE
GONZALO SANTONJA

Precisiones

Según Evo Morales, España, responsable de quinientos años de colonización con saqueo, estaría obligada a efectuar en favor de sus intereses una derrama de proporciones colosales, motivo por el cual aquí todos teníamos que aceptar sus decisiones sin rechistar. Sin embargo, se imponen muchas puntualizaciones.

Para empezar, ¿dónde están esos quinientos años de colonización con saqueo? Nuestros antepasados empezaron a internarse por las tierras de la actual Bolivia ya bien entrado el siglo XVI, y la primera expedición que como tal se registra fue ordenada por Pizarro tras la conquista de Cuzco, encabezada por Diego de Agüero y Pedro Martín, descubridores del Típacaca. De camino a Chile, Diego de Almagro fundó sus primeras ciudades en la década de los treinta, mientras La Paz sólo surgió, por orden del virrey La Gasca, en 1548. Hasta ese momento no puede hablarse de dominación española.

Por otra parte, esa situación comenzó a ceder a finales del siglo XVIII, paulatinamente constreñidas las tropas realistas en comarcas inhóspitas del Alto Perú y por fin derrotadas en la batalla de Ayacucho, ferozmente librada en 1824, cuando el general Sucre, lugarteniente de Simón Bolívar, proclamó la independencia y se autodesignó presidente, acto sucedido por un voraz carrusel de guerras con Chile y Argentina, pacificadas las cuales se abrió otro período no menos desastroso de revueltas internas y contiendas con Perú, pependencias después ampliadas hacia Brasil. La Guerra del Pacífico (1879-1880), que dejó a Bolivia sin salida al mar, y la Guerra del Chaco (1932-1935), cuando perdió más de cien mil hombres y sacrificó extensos territorios a favor de Paraguay, dieron la puntilla a una situación que entró en barrena desde el día siguiente a la fecha gloriosa de la independencia.

En definitiva, nada de quinientos años de colonización; la realidad del dominio español se reduce a poco más de la mitad, período cerrado hace dos siglos. Tiempo suficiente para que Bolivia, en manos de los propios bolivianos, hubiese enderezado el rumbo. Ahí anidan las raíces de su actual pobreza escalofriante, no en el mito de la colonia. Evo Morales, sus padres y sus abuelos y los abuelos de sus abuelos no pueden esgrimir ningún agravio español. Eso es como si nosotros rompiésemos ahora hostilidades con Francia a cuenta de la Guerra de la Independencia.

HUMOR GRÁFICO | MANOS LIBRES

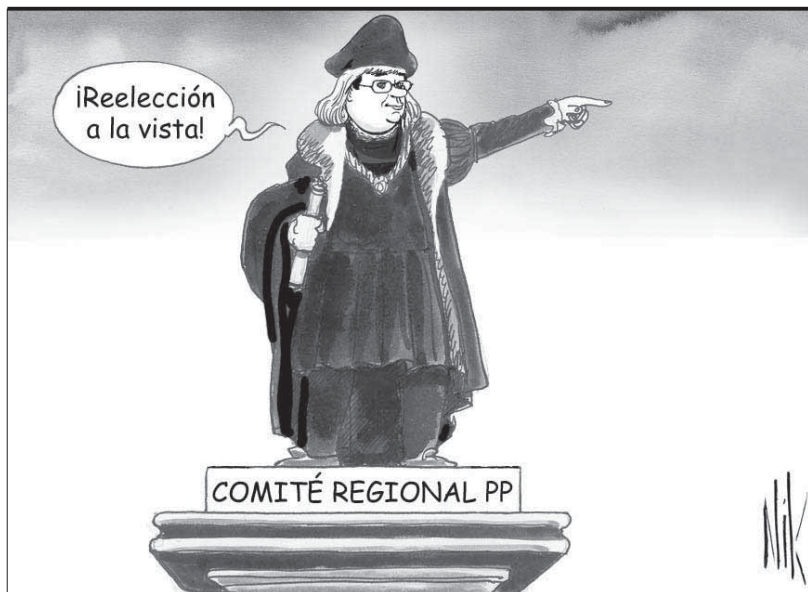

EN PROVINCIAS |

Justicia con los centenarios

CARLOS MARTÍN SANTOYO
Director de Diario Palentino



No hace mucho tiempo me refería en este mismo espacio a los periódicos provinciales que nos sentíamos un poco dejados de la mano de Dios en cuanto a reconocimiento regional pese a luchar cada día por hacer Comunidad.

Rotativos como *El Norte de Castilla*, *Diario de León*, *Diario de Burgos* y *Diario Palentino* estamos de celebración este 2006 al cumplir 150, 100, 115 y 125 años respectivamente. Contando por ello

con la gratitud y cariño de los respectivos lugares de ubicación e incluso con homenajes conjuntos, como el que nos rendía recientemente la Fundación Duques de Soria en Tordesillas o el que tributará el 1 de junio, en Valladolid, la Universidad Miguel de Cervantes.

Sin embargo, en el fuero interno de algunos, sobre todo de los que estamos fuera de las fronteras de la capital autonómica, sentíamos cierta decepción por pasar

desapercibidos para la Administración Regional.

Ahora, con la solicitud por parte del Grupo Socialista de la Medalla de Oro de las Cortes de Castilla y León para los medios centenarios (a los citados se sumarían *El Adelanto de Salamanca*, *El Adelantado de Segovia*, *La Opinión de Zamora* y *Diario de Ávila*), se puede hacer justicia. Esperemos que en este punto reine la unanimidad pese a quién se apunte el tanto.

3 PREGUNTAS SOBRE...
PROYECTO CYLOG

1 ¿En qué consiste el proyecto Cylog y qué vigencia tiene?

La Junta prevé desarrollar el proyecto de Red de Infraestructuras Complementarias del Transporte y la Logística, llamado Cylog, en un plazo de diez años, entre 2006 y 2015. La inversión prevista es de 1.500 millones de euros y con ello se confía en generar 5.000 puestos de trabajo, 3.000 de ellos directos.

2 ¿Qué objetivos incluye el ambicioso proyecto?

Con el desarrollo del sector logístico y del transporte se pretende convertir a la región en un referente internacional, aprovechando que limita con nueve comunidades y dos regiones portuguesas. La creación de esta red se centrará en 15 enclaves ubicados en los corredores de la Ruta de la Plata, Corredor del Duero y Madrid-Coruña.

3 ¿Cómo se llevará a cabo el modelo Cylog?

Este modelo creará centrales de compra, una fundación y una federación, además de un sistema de formación integral, una ventanilla única, el teléfono del transportista, etc. Esto se reforzará con actuaciones complementarias.

► REACCIONES AL ALTO EL FUEGO DE ETA

Batasuna amenaza con romper el proceso si no hay mesa de partidos

Arnaldo Otegi, que califica la situación de «muy delicada», anuncia que adoptará «nuevos compromisos» la semana que viene para la creación de un foro de formaciones políticas

• El secretario de Organización del PSOE, José Blanco, solicita a la izquierda 'abertzale' que «coopere intensamente» para evitar «la extorsión y el chantaje de ETA».

OTR-PRESS / MADRID

El líder de la ilegalizada Batasuna, Arnaldo Otegi, anunció ayer que su formación adoptará la próxima semana «nuevos compromisos» para favorecer la creación de una mesa de partidos ya que, al igual que declaró el viernes, considera que la situación actual del proceso es «muy delicada» y «si no hay mesa de resolución, sencillamente, no hay proceso». El secretario de Organización del PSOE expuso su punto de vista sobre el momento del proceso pidiendo a la izquierda *abertzale* que «coopere intensamente» para evitar «la extorsión y el chantaje» de ETA.

Otegi, que el viernes calificaba de «extrema gravedad» la actual situación del proceso de paz, ayer afirmaba que era «muy delicada». Y es que el portavoz de la formación ilegalizada considera que se está produciendo «una agresión permanente a Batasuna y a la izquierda *abertzale* por parte de los Estados francés y español». En este sentido, reclamó «condiciones de igualdad para el diálogo multilateral», ya que «no hay diálogo multilateral, y si no hay diálogo multilateral no hay mesa de resolución y si no hay mesa de resolución, sencillamente, no hay proceso».

A juicio del político, «las cosas están entrando en una dinámica muy delicada», que calificó de incompatible con el proceso de pacificación, aunque reconoció que «la oportunidad sigue existiendo»

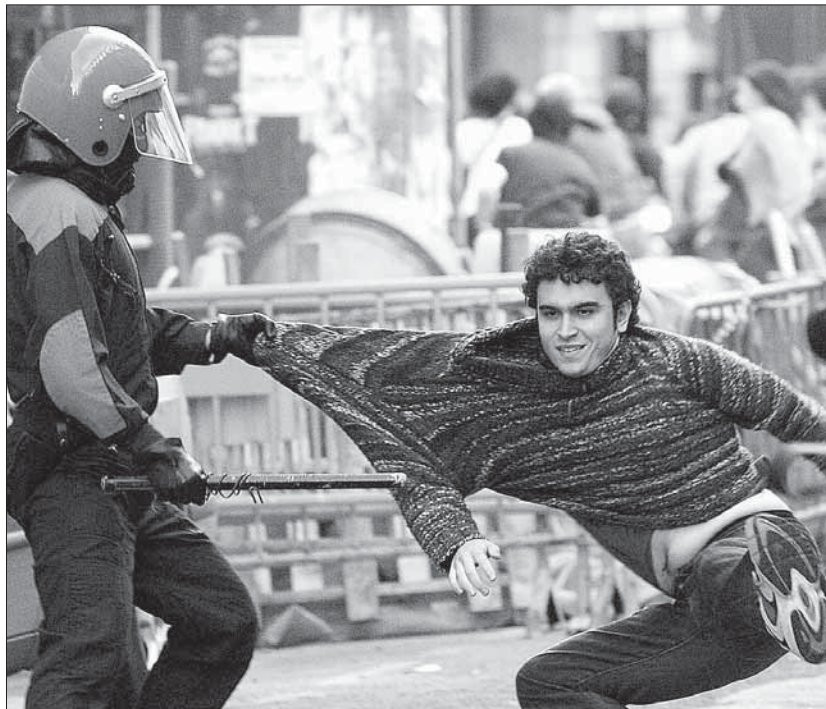

Simpatizantes de Segi protagonizaron enfrentamientos con miembros de la 'Ertzaintza' en Vitoria. / JUAN HERRERO (EFE)

si no se convierte en un proceso «unilateral», en el que sólo se pida responsabilidad a una de las partes. «O todo el mundo contribuye o, sencillamente, no se puede desarrollar» el proceso, concluyó Otegi. En estas circunstancias, el líder *abertzale* emplazó a las fuerzas políticas, sindicales y sociales vascas a que se comprometan «de verdad» con el proceso y, en especial, a los socialistas, a los que se dirigió indirectamente asegurando que «ya no hay excusas» para la

formación de la mesa de partidos. Así pues, desde Batasuna lamentaron que, tras dos meses del anuncio del alto el fuego permanente, no se hayan hecho movimientos hacia la formación de dicha mesa, por lo que Otegi anunció que tomarán la iniciativa adoptando la próxima semana «nuevos compromisos» para acercarse a ese foro de diálogo en que esperan estar representados.

Por otro lado, José Blanco con-

testó a estas afirmaciones sobre la gravedad del momento en que se encuentra el proceso de paz pidiendo a la izquierda *abertzale* que «coopere intensamente para evitar la extorsión, la violencia y que nunca más vuelva a haber una víctima como consecuencia de las acciones de la banda terrorista». «Estoy seguro que la esperanza de paz de la sociedad española y vasca no se puede frustrar y espero que todos los agentes sociales y políticos estén a la altura del reto que exige este nuevo tiempo político», concluyó.

► ESTATUTO CATALÁN

Montilla cree que el lema del PSC en la campaña del referéndum es «una obviedad»

OTR-PRESS / BARCELONA

El primer secretario del PSC, José Montilla, defendió ayer el lema del PSC en la campaña del Estatuto, *El PP utilizará tu no en contra de Cataluña*, al considerarlo «casi una obviedad», pues no dice «otra cosa que no hayan podido ver los ciudadanos en la actuación del PP estos meses». Montilla realizó estas declaraciones durante el Consejo Nacional del PSC celebrado en Barcelona, en el que criticó las declaraciones en las que Jaime Mayor Oreja sostenía que los estatutos de Andalucía y Cataluña eran «acompañamientos de la negociación política con ETA», y acusó al Partido Popular de llevar a cabo una esta estrategia de agitación y propaganda, apoyada en la demagogia y en la mentira.

El líder catalán también se refirió a la postura de ERC, que «ha cometido un error político» y «ha rechazado una propuesta que ellos han ayudado a elaborar», coincidiendo así con la posición del PP. «Aunque sus objetivos son radicalmente diferentes la realidad de su efecto político es el mismo, frenar el autogobierno de Cataluña», precisó.

En el acto también estuvo presente el presidente de la *Generalitat*, Pasqual Maragall, que instó a la ciudadanía a que vote un referéndum en el que «nos jugamos nuestro futuro». Maragall se refirió a la elección del próximo candidato del partido y advirtió de que «nadie nos tiene que imponer ninguna decisión, ningún calendario, ni ningún método». Además, el *president* aprovechó para justificar la «difícil decisión» de cesar a ERC del Gobierno catalán «por responsabilidad institucional y por respeto a la ciudadanía».

DESDE LA OPOSICIÓN. El presidente de CiU, Artur Mas, participó en un acto público en Bilbao en el que se refirió a la próxima celebración de la consulta. Mas recordó que Cataluña afronta la culminación del proceso estatutario y advirtió a los catalanes de que si en la consulta ciudadana «no gana el sí», triunfará «la España más intransigente e intolerante», que cerrará «las puertas hacia un Estado plurinacional».

También ICV-EUiA ultima la preparación de la campaña para el referéndum y presentó su contenido, que, bajo el lema *Sí al Estatut*, tratará de impulsar una iniciativa en la que «el enemigo será el PP».

Reaparece la 'kale borroka'

El País Vasco sufre una nueva noche de violencia callejera tras las 11 detenciones que se produjeron durante la manifestación no autorizada de Segi en Vitoria el pasado viernes

OTR-PRESS / MADRID

Después de que la marcha no autorizada de Segi, la rama juvenil de la izquierda *abertzale*, en Vitoria acabará con 11 detenidos, la noche del viernes trajo varias acciones de violencia callejera en diversos pueblos de Euskadi. Se registraron ataques con lanzamientos de pintura roja y amarilla contra las sedes del PNV (*batzokis*) de las localidades vizcainas de Getxo, Galdacano y Lejona y de la gui-

puzcoana de Azpeitia, donde también atacaron con pintura la casa de una edil socialista.

Los incidentes empezaron cuando medio centenar de personas se concentró en la calle Dato de Vitoria, frente a la sede socialista. Tras proferir gritos a favor de la independencia, los congregados fueron disueltos por la Policía Autónoma, que detuvo a 11 personas que posteriormente fueron puestas en libertad. La mayoría de

ellas fueron acusadas de desobediencia grave a los agentes y deberán presentarse ante el Juzgado una vez que se resuelva el correspondiente atestado.

El primero de los ataques se produjo poco antes de medianoche, cuando un grupo de desconocidos lanzó vasos con pintura de color rojo contra la fachada del *batzoki* de Getxo. Posteriormente, se produjo el ataque contra el de Galdacano, donde también se realizaron algu-

nas pintadas. Por último, en Azpeitia, desconocidos lanzaron bombillas con pintura de color rojo y amarillo contra la sede social del PNV de este municipio y el balcón de la casa de una edil socialista de la localidad.

También se registraron ataques similares contra el *batzoki* de Lejona, en Vizcaya, que amaneció con diversas manchas, así como varias pintadas en las que podía leerse *Espanoles y Gazteen borroka*.

► NUEVA SITUACIÓN CANARIA

De la Vega afirma que hay sitio en Canarias para los inmigrantes

Según la vicepresidenta, los centros de acogida no tienen ningún problema y asegura que son tratados con garantías humanitarias y respeto

• El Rey Don Juan Carlos mantuvo una conversación telefónica con el presidente autonómico, Adán Martín, a quien trasladó su preocupación y solidaridad por este asunto.

EFE / MÉRIDA-TENERIFE

La vicepresidenta primera del Gobierno, María Teresa Fernández de la Vega, aseguró ayer que hay plazas suficientes en los centros de acogida de inmigrantes de Canarias y añadió que si, en un momento determinado, son necesarios más se habilitarán nuevas plazas.

Fernández de la Vega, en una rueda de prensa aseguró que «no es cierta la información que está saliendo de que a los centros de acogida les faltan plazas». Insistió en que los centros de acogida «en estos momentos, no tienen problemas», y aseguró que los inmigrantes son tratados «desde el punto de vista humanitario con todas las garantías y respeto».

La vicepresidenta subrayó que el Gobierno está «ocupado y preocupado» por la situación de Canarias, junto al Ejecutivo canario, con cuyo presidente, Adán Martín, aseguró mantener una comunicación continuada.

Al ser preguntada por la anunciada disposición de Martín de recurrir a la Corona, aseguró rotundamente que el presidente de Canarias «conoce perfectamente todo, absolutamente todo, lo que se está haciendo». De la Vega subrayó que Martín sabe que «nun-

ca se había tenido una política de inmigración ilegal integral y completa», que se está haciendo en África, cómo son atendidos los inmigrantes y que se han duplicado los fondos dedicados a la asignatura de inmigración.

También aseguró conocer que el Gobierno ha dedicado 120 millones de euros para la integración de los inmigrantes y destinado la partida más importante de esta cantidad a Canarias. Fernández de la Vega aseguró que además ha recibido información sobre los contactos existentes con la Unión Europea y los acuerdos establecidos con Mauritania y Marruecos.

En este sentido, la vicepresidenta transmitió un mensaje de tranquilidad a los ciudadanos de Canarias, a quienes les agradeció su «posición de generosidad y solidaridad».

CAMBIO DE LEGISLACIÓN. Canarias vivió ayer su primera jornada tranquila tras la llegada masiva de cayucos a lo largo de la semana, una presión que llevó al presidente autonómico, Adán Martín, a apostar por cambios legislativos para ampliar el período de retención de los inmigrantes si la repatriación no es inmediata.

La llegada de inmigrantes por «oleadas», según explicó Martín, colapsa los servicios previstos, por lo que, ante esa presión, debería extenderse el tiempo de retención, que es un periodo máximo de 40 días después del cual el extranjero no repatriado queda en libertad en territorio español.

Los cinco centros de interna-



Un grupo de inmigrantes en un centro de acogida canario. / EFE

miento de Canarias, junto a la comisaría de Policía de Playa de Las Américas (Tenerife), alojaban ayer a un total de 2.269 inmigrantes, aunque la cifra varía diariamente, por las nuevas llegadas, los traslados y las repatriaciones.

El Rey Don Juan Carlos se interesó por la situación que viven las islas, en una conversación telefónica con Martín, a quien trasladó su preocupación y su solidaridad

por el agravamiento de la crisis migratoria, según informaron fuentes de la presidencia canaria.

Un portavoz de Zarzuela explicó que el Rey mantiene contactos continuos con los presidentes autonómicos y los responsables políticos, tanto con carácter habitual, como cuando alguna circunstancia especial así lo aconseja y Su Majestad, considera que la situación es una de ellas.

► ESTAFA FILATÉLICA

El juez admite a trámite la primera demanda contra Afinsa presentada por tres menores

OTR-PRESS / MADRID

El Juzgado de lo Mercantil número seis de Madrid, cuyo titular es el magistrado José Manuel de Vicente Bobadilla, ha admitido a trámite la primera demanda concursal contra Afinsa, presentada por tres menores de edad que habían depositado sus ahorros en la compañía, implicada en la presunta estafa junto a Fórum Filatélico. Además, la Plataforma de Afectados por el Fraude Filatélico de Andalucía, se concentró en la plaza de San Pedro de Sevilla para pedir una solución para los perjudicados, que alcanzan los 85.000 en la Comunidad andaluza.

La primera demanda concursal contra Afinsa, que fue instada por el despacho de abogados Osorio & Asociados, Estudio Legal, se presentó el pasado 10 de mayo ante el Decanato de los Juzgados de Plaza Castilla, en Madrid, y representaba a tres menores que perdieron sus ahorros tras confiárselos a dicha compañía. Declarado el concurso, el ejercicio de las facultades patrimoniales del Consejo de Administración de Afinsa quedará suspendido y se sustituirá por una administración concursal formada por un abogado, un economista y un acreedor.

Los administradores de la sociedad tendrán el deber de «colaborar con los órganos del concurso», informándoles de cuanto sea necesario y poniendo a su disposición «los documentos relativos al ejercicio de su actividad».

► FRAUDE URBANÍSTICO

El pago de la fianza evita la prisión de cinco detenidos en Lugo

EFE / LUGO

Cinco de los nueve detenidos por su implicación en un supuesto fraude en expedientes de adjudicación de obras en la Diputación de Lugo eludieron el ingreso en prisión previo pago de fianzas de 18.000 euros, según informaron fuentes judiciales.

El resto de imputados, salieron en libertad provisional con cargos sin que tuvieran que hacer frente a ninguna medida cautelar. El fiscal jefe imputó a todos los detenidos los delitos de cohecho, malversación de caudales públicos, falsedad documental, prevaricación y tráfico de influencias. Ahora se procederá a examinar toda la documentación que fue incautada.

MOVIMIENTO POLÍTICO

Un despliegue diplomático español viaja a cinco países subsaharianos

Senegal, Gambia, Cabo Verde, Guinea-Bissau y Guinea-Conakry serán los países africanos que reciban la visita del contingente que tendrá una duración aproximada de tres a seis meses. Los enviados se encargarán de recabar información y mantener un nivel de interlocución con la intención de que dichos países se responsabilicen con respecto a la problemática que resulta ser la llegada a nuestras costas de una marea de inmigrantes

El despliegue diplomático anunciado por el Gobierno para controlar la llegada de inmigrantes a las costas españolas se inició hoy con el envío de un embajador en misión especial a Senegal, Miguel Ángel Fernández Mazarambroz, y el traslado de diplomáticos a otros cuatro países subsaharianos, Gambia, Cabo Verde, Guinea-Bissau y Guinea-Conakry. El embajador coordinará desde Dakar el trabajo de un equipo de «10 o 12» diplomáticos, que durante un plazo máximo de entre tres y seis meses, se encargarán de «recabar información y mantener un nivel de interlocución» con dichos países con el fin de que «se puedan ir corresponsabilizando en el asunto de la inmigración» a cambio de una

mayor atención española a la cooperación al desarrollo de esos países.

Este despliegue, que forma parte de la *ofensiva diplomática* anunciada por la vicepresidenta del Gobierno, María Teresa Fernández de la Vega después de la última crisis migratoria, se pondrá en marcha durante el día de hoy y de forma progresiva, con el envío del embajador Mazarambroz a Senegal, acompañado de cuatro diplomáticos que en los próximos días viajarán a Gambia, Cabo Verde, Guinea-Bissau y Guinea-Conakry. La *segunda tanda* se desplazará hasta Liberia, Sierra Leona, Ghana, Costa de Marfil y, eventualmente, Nigeria o Camerún.

Mazarambroz, que ha sido embajador es-

pañol en Angola y Sudáfrica, coordinará que, a medio plazo, se abran «líneas de comunicación» con los Gobiernos de dichos países para ver si «se pueden responsabilizando de este asunto relacionado con la inmigración». Mazarambroz, que consideró esencial el apoyo que puedan recibir de los cónsules honorarios españoles, anunció que se desplazará a Gambia y Guinea-Conakry cuando se haya puesto en marcha la oficina de centralización en la Embajada española en Dakar.

El objetivo final es el de abrir negociaciones con estos países origen de la inmigración, profundizar en el diálogo político y establecer nuevos programas de cooperación al desarrollo.

Ecología

EL ADELANTADO DE SEGOVIA

Durante el verano, más de 5.000 habitantes de la Comunidad tienen problemas de escasez

6 millones de euros garantizarán el abastecimiento de agua

Se realizarán obras e instalaciones en más de 350 municipios de la Comunidad

Miguel J. Tré

► Aunque los embalses de la Cuenca del Duero están al 80% de su capacidad, en Castilla y León siguen existiendo localidades con problemas de agua. Con la llegada del estío, más de 5.000 habitantes de la Comunidad tienen que ser abastecidos con camiones cisterna, cifra que sufre continuas variaciones cada semana al aumentar el consumo en los meses de verano por las fiestas patronales o la llegada de veraneantes.

Con el fin de garantizar el abastecimiento de agua en época estival y dar respuesta inmediata a episodios de puntas de consumo y contaminación en fuente, la Consejería de Medio Ambiente ha aprobado una inversión de 5,9 millones de euros en dos anualidades a través de los correspondientes convenios de colaboración firmados con las nueve diputaciones provinciales. Este programa permitirá desarrollar actuaciones en más de 350 municipios consistentes, por un lado, en la realización de obras e instalaciones de rápida ejecución y bajo coste económico que garanticen el abastecimiento en situaciones como contaminación de la fuente, averías, puntas de consumo o dificultades en el suministro y, por otro, para atender el suministro de agua con cisternas cuando sea necesario. Según ha afirmado el consejero de Medio Ambiente, Carlos Fernández Carriedo, «las inversiones se han reorientado con el paso de los años y en la actualidad no son tan necesarias para subvencionar camiones cisterna para abastecer pueblos con problemas de escasez de agua».

Desde que en 1992 se iniciaron los convenios de colaboración entre las dos administraciones, el importe total de las inversiones aprobadas se eleva a cerca de 50 millones de euros, financiados al 50% por ambas instituciones.

Infraestructuras hidráulicas

Los cerca de seis millones de euros subvencionados por la Consejería de Medio Ambiente se distribuirán a razón de un millón para las diputaciones provinciales de Ávila y Burgos; 1,5 millones para la de León; 126.000 euros para la de Palencia y 550.000 para la de Salamanca. La diputación provincial de Se-

govia recibirá 264.000; la de Soria, 750.000; la de Valladolid, 200.000 y la de Zamora, 552.700.

La citada Consejería tiene prevista para este año en materia de gestión del agua una inversión superior a 113 millones de euros, el 34,2% de las inversiones de este Departamento. Los principales ejes de actuación se dirigen a 85 actuaciones integrales de abastecimiento, a las que se destinan 48,7 millones. En este sentido, y en colaboración con las diputaciones, se invertirán en este ejercicio 3,3 millones de euros para mejorar las redes de abastecimiento y se colaborará con las entidades locales en la resolución de problemas coyunturales. Así, se destinan 2,3 millones para la firma de acuerdos para la realización de infraestructuras de pequeña dimensión y bajo coste con un alto valor añadido desde el punto de vista de su eficiencia real.

El Departamento regional que dirige Fernández Carriedo, también tiene suscritos acuerdos para intervenciones en materia de infraestructuras hidráulicas, cuya finalidad es acabar con las situaciones estructurales de escasez a través de la potenciación de soluciones mancomunadas de abastecimiento aprovechando los recursos superficiales. Ente ellas destacan las iniciadas el año pasado en Campos Norte de Palencia, Cabeza del Horno (Salamanca) y las de las comunidades Fuente el Mojón (Segovia) y río Eresma (Segovia y Valladolid).

Sin embargo, de nada servirían los esfuerzos en materia de infraestructura hidráulica si parte del agua que se potabiliza se pierde por el deficiente estado que presentan las redes de distribución de algunos municipios. Por eso, aunque se trate de una competencia de las entidades locales, Consejería, Diputaciones y Ayuntamientos tienen en marcha un programa para mejorar y renovar las redes de abastecimiento de agua potable que prevé actuaciones en 350 kilómetros de redes de 250 municipios y tiene un presupuesto de 22 millones de euros en el periodo 2004-2006. Según Fernández Carriedo, «el 40% de la inversión es aportado por la Consejería y, el resto, se reparte a partes iguales entre diputaciones y ayuntamientos».



El agua es un recurso que es de todos y debe consumirse de forma moderada

MIGUEL



Carriedo ha explicado las inversiones en materia de abastecimiento de agua

Inversión

Desde 1992 se iniciaron los convenios
50 millones

► Financiados al 50% entre la Consejería de Medio Ambiente y las diputaciones provinciales, con un importe de 50 millones de euros.

SENSIBILIZACIÓN

Un recurso escaso que debe consumirse con moderación

► Con el fin de alcanzar una gestión eficiente de los recursos hídricos, la Consejería de Medio Ambiente también tiene suscritos convenios con ayuntamientos y diputaciones para llevar a cabo campañas de educación ambiental orientadas que incluyen el aspecto de sensibilización sobre la importancia del uso racional del agua.

Desde Medio Ambiente se recuerda que es necesario fomentar entre los ciudadanos la sensibilización sobre un recurso cada vez más escaso, que es de todos y

debe consumirse de forma moderada, teniendo en cuenta, especialmente, que Castilla y León aspira a seguir creciendo y el desarrollo lleva unido un aumento del consumo. Según ha explicado Fernández Carriedo, «no podemos basar nuestro esfuerzo en el uso racional del agua porque el cambio climático traerá más años de sequía como el pasado, lo que hará necesario impulsar la construcción de infraestructuras que permitan acumular agua cuando haya precipitaciones para disponer de ella en los momentos de escasez».

Con esta figura de protección se quieren conservar sus valores naturales y culturales

Los Montes Obarenes, cada vez están más cerca de ser Parque Natural

La roca caliza está modelada por la erosión de los ríos que han creado hoces, desfiladeros

T. Fernández

► El Consejo de Gobierno de la Junta ha dado el visto bueno al anteproyecto de Ley de Declaración del Parque Natural de Montes Obarenes-San Zadornil (Burgos), lo que le convertiría en el espacio natural protegido número 21 de Castilla y León. Según ha afirmado el consejero de Medio Ambiente, Carlos Fernández Carriedo, «se trata de la figura de protección que mejor se adapta a esta emblemática zona, tanto por su valor natural como por su rica biodiversidad». La Consejería de Medio Ambiente invertirá cerca de 3 millones de euros en la presente legislatura para la construcción de las casas del parque de Oña y San Zadornil y, en el presente ejercicio, recibirá una subvención de 253.000 euros para actuaciones en los municipios incluidos en la Zona de Influencia Socioeconómica.

El espacio natural Montes Obarenes-San Zadornil, al noreste de la provincia de Burgos, se constituye como un gran murallón natural sobre las llanas tierras de La Bureba. El paisaje está formado por roca caliza modelada por la erosión de los ríos que han creado hoces, desfiladeros y cañones. Las hoces excavadas por el Ebro en Sobrón, el angosto desfiladero tallado por el río Oca en las proximidades de Oña y la garganta abierta por el río Purón en la sierra de Arcena son los más bellos ejemplos.

Según se recoge en el anteproyecto de Ley, con la declaración de Parque Natural se establecerán las medidas necesarias para asegurar la conservación de sus ecosistemas naturales, en especial de su bosque mixto y de su variada fauna, así como de sus valores paisajísticos



Los Montes Obarenes conforman un gran murallón natural

CMA

Inversión

Casas del Parque

3 millones

► La Consejería de Medio Ambiente invertirá cerca de 3 millones de euros en la presente legislatura destinados a la construcción de las casas del parque de Oña y San Zadornil. Además, en este ejercicio recibirá una subvención de 253.000 euros para actuaciones en los municipios incluidos en la Zona de Influencia Socioeconómica.

en armonía con los usos, derechos y aprovechamientos tradicionales y con la realización de actividades educativas, científicas, culturales, recreativas o socioeconómicas compatibles con la protección de

este ámbito territorial. Entre los objetivos previstos están conservar y proteger sus valores morfológicos, hidrológicos, biológicos, histórico-artísticos y culturales, garantizar la persistencia de los recursos genéticos más significativos, restaurar en lo posible los ecosistemas deteriorados, impulsar el desarrollo socioeconómico de las poblaciones de la Zona de Influencia Socioeconómica, y mejorar su calidad de vida, de forma compatible con la conservación de sus valores naturales y culturales.

Flora y fauna

La riqueza de especies arbóreas y arbustivas que crecen en la zona viene dada por su privilegiada situación, a caballo entre las regiones biogeográficas atlántica y mediterránea. Esta accidentada orografía unida a los distintos tipos de suelo y a la ambivalencia

climática ha favorecido la presencia de una variada vegetación. En la zona conviven hayas con encinas, quejigos y alcornoques; arces y serbales con enebros y madroños; brezos, aulagas y genistas, con tomillos y espliegos y los prados de siega con las tierras cerealistas, sin olvidar los pinares, reflejo de la transición entre las regiones atlántica y mediterránea.

En cuanto a la fauna, se han catalogado 128 especies de vertebrados de las que 29 corresponden a mamíferos, entre los que destacan gato montés, nutria, corzo o jabalí. Entre la abundante avifauna (76 especies) las más interesantes son las grandes rapaces como águila real y perdicera, aguilucho cenizo, buitre leonado, búho real, garza imperial y tórtola común, así como diversas especies de aves migratorias que se pueden observar en el embalse de Sobrón.

El quebrantahuesos inicia en la península Ibérica una lenta pero firme recuperación

T. Fernández

► En la actualidad el hábitat del quebrantahuesos se reduce a los Pirineos y de las poco más de 110 parejas reproductoras censadas en Europa, el 90% se concentran en la vertiente española de la cordillera pirenaica. Hasta la década de 1950 la especie nidificó en la zona de Picos de Europa-Riaño-Fuentes Carrionas, siendo frecuente su observación en el noroeste de León y norte de Burgos y Pa-

lencia. Los expertos creen que, aunque de forma esporádica, el quebrantahuesos no abandonó nunca Picos de Europa, aunque sus visitas apenas duraban de 2 a 3 semanas. Así, entre noviembre y marzo de 1981 se cita la existencia de un flujo de ejemplares jóvenes e inmaduros en distintos puntos de la Cordillera Cantábrica y, entre 1995 y 1998, se avistaron estas y otras aves pirenaicas en dispersión postnupcial.

Ahora, después de más de tres

años de trabajo, la Fundación para la Recuperación del Quebrantahuesos, que cuenta con el apoyo de la UE, del Ministerio de Medio Ambiente y de las Comunidades Autónomas de Asturias, Cantabria y Castilla y León, ha podido constatar en el Parque Nacional de Picos de Europa la presencia de este solitario buitre. En Andalucía se lleva a cabo un Programa de Reintroducción del Quebrantahuesos que se coordina con los que se desarrollan en

Austria, Francia e Italia, cuyas poblaciones también pasan por dificultades. Más de dos décadas después de que la especie se extinguiera en Cazorla (Jaén) y gracias al trabajo desarrollado durante los últimos años en el Centro de Cría del Guadalentín, se ha conseguido que nazcan más de una docena de ejemplares que vuelan en los Alpes y desde este mes de mayo otros tres en la sierra andaluza. La suelta se realiza utilizando la técnica «hacking» consistente en dejar a las aves en una ladera dentro de unas cajas donde se les proporciona alimento durante varios meses para que aprendan a reconocer el terreno.

Y además

En el Congreso Homenaje al Duero se pide delimitar las zonas inundables

► El primer Congreso de Homenaje al Duero y sus Ríos, recientemente celebrado en Zamora y al que han asistido más de 200 expertos en la gestión y uso del agua, recoge entre sus conclusiones una llamada de atención sobre las zonas inundables de esa cuenca hidrográfica, así como recuperar los humedales y los bosques de ribera con el fin de que el río recupere «su encanto perdido». Los expertos han apostado por la creación de un único organismo hispano-portugués que estudie al Duero en su integridad, así como por la puesta en valor del patrimonio de la cuenca hidrográfica.

Castilla y León tiene instalada una potencia eólica que supera los 2.000 megavatios

► Según la Asociación de Promotores de Energía Eólica de Castilla y León, la potencia eólica instalada a finales de abril superó ligeramente los 2.000 megavatios que evitan la emisión a la atmósfera de 5 millones de toneladas de CO₂. En los primeros meses del año han entrado en servicio parques eólicos cuya potencia supera los 300 megavatios, casi el doble de lo instalado durante el año pasado. Por provincias, Burgos se encuentra en cabeza (646 megavatios), seguida de Soria (565), Zamora (338), Ávila (132) y Palencia (105). Cierran la relación las de León (72), Segovia (49) y Salamanca (31). Hay, además dos parques eólicos compartidos por Burgos y Palencia (49 megavatios) y por Segovia y Soria (27)

500 millones de euros para aumentar la seguridad de las grandes presas

► El Ministerio de Medio Ambiente destinará durante los próximos cuatro años 500 millones de euros en un plan que tiene como objetivo que las 1.188 que existen actualmente en España se adapten a la normativa de seguridad emanada de la reforma de la Ley de Aguas del año 2005. El Plan Especial de Seguridad de Presas contempla clasificar las de más de 5 metros de altura y 50.000 metros cúbicos de capacidad; definir su titular, haciéndole responsable de su seguridad; establecer normas técnicas de seguridad en todas las fases de la presa, desde el proyecto hasta la puesta en servicio, y crear una tasa por las actividades de control en presas y embalses.

El buzón

Año IX
Número 425

Domingo
21 de Mayo de 2006

SUPLEMENTO GRATUITO
para la compra - venta entre particulares
Noticias Insólitas
Anuncios gratuitos
Conferencias - Exposiciones - Teatro

Apartado
de correos
376

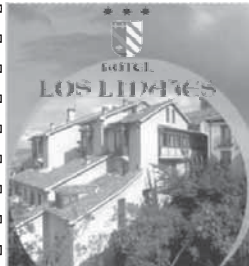

C/ Dr. Velasco,9 - SEGOVIA Tel 921 46 04 75 - www.loslinajes.com

Edita : F. J.H.L. Maquetación : SyP Publicidad Impresión : El Adelantado de Segovia Publicidad : SyP Publicidad Depósito Legal SG. 112/01

Anuncios Gratuitos

- Inmobiliaria
compra - venta - alquiler
habitaciones - garajes
- Motor
coches - motos - bicicletas
hogar - oportunidades
enseñanza.
- Trabajo - Animales - Varios

Anuncios Gratuitos
921 43 44 56



PERUCHO2 S.L. 921 42 25 97
629 149641

Alquila LOCALES

Totalmente Acondicionados Fachadas acristaladas
Diferentes medidas Buen aparcamiento

LA LASTRILLA A 100 mts entrada al Parador
Junto Gasolinera - Nueva Edificación

Ideal comercios, consultas, profesionales...
Precio interesante - OCASIÓN

Noticias

- Pág. 3
-Una carta llega a los 56 años
-Cómo ser mejor empresario
- Pág. 4
-Quién sería buen padre
-Dentista a martillazos
- Pág. 6
-Corazón
- Pág. 8
FILOSOFÍA AL DÍA

Regalos para comunión al mejor precio

YUPI
José Zorrilla, 80

Regalos Comunión
Todo lo que gusta a los niños
Detalles para los invitados

Todo Útil
José Zorrilla, 30
Lo mismo, cuesta menos

Academia de Peluquería y Estética
- Titulación para España y resto de Europa
- Servicio de atención al público (revisión profesional) -

Abierto plazo de matrícula !!!
para el curso 2006 / 2007, peluquería y estética
Turnos de mañana, de tarde o nocturno

y durante el mes de JUNIO, cursos: **Intensivo de Estética**
Intensivos para reciclaje de profesionales

Piercing Uñas acrílicas Turnos: mañana, tarde o fines de semana
curso@academiapeluqueria.com C/Gascos n.23, SEGOVIA. Tfn: 662 / 42 92 10

Apartamentos y Pisos de 1 - 2 - 3 dormitorios
Garajes y Trasteros

ESPIRDO - LA HIGUERA

PROMOCIÓN LA IGLESIA Entrega Diciembre 2006 ESTUDIOS desde 68.500 € 1 DORMITORIO desde 85.000 € BAJOS CON PATIO desde 94.500 €	RESERVAS 3.000 € FINANCIACIÓN	PROMOCIÓN LAS ERAS Entrega Julio 2006 1 DORMITORIO desde 77.000 € 2 DORMITORIOS desde 102.200 €
---	---	---

Cita previa: Ezequiel Glez, 24 2 D. Tel. 921 44 18 36

publicidad
servicios globales en publicidad www.publicidadsy.com - Tel. 921 423356 servicios globales en publicidad

HONTORIA Últimas viviendas 1-2-3 dormitorios Piscina, Garaje Jardines, Trasteros	PARQUE ROBLEDO Últimas viviendas 2-3 dormitorios Excelentes Vistas	NAVES A LA VENTA / EN ALQUILER EN HONTORIA (polígono) en construcción a partir de 300 m2 Tel..921 46 17 41 Móvil. 626171400 C/Cervantes,28 3ºIzq
REVENGA Últimas viviendas 3 dormitorios Garaje y Trastero	SEGOVIA BAJADA A LA CANALEJA,4 3 dormitorios 2 baños Garaje opcional	
ESPIRDO Últimas viviendas 1-2-3 dormitorios Garajes y Trasteros	 SUPERFICIA Tel..921 46 17 41 Móvil. 626171400	

¿ **Cómo poner un anuncio en El Buzón ?**

ANUNCIOS GRATIS SOLO ENTRE PARTICULARES - SI OBSERVAMOS QUE ES UNA EMPRESA RELACIONADA CON EL PRODUCTO NO SE PUBLICARÁ, YA QUE LAS EMPRESAS PUEDEN ANUNCIARSE CON PUBLICIDAD EN MÓDULOS.



921
43 44 56
24
HORAS

1) NORMAS DE REDACCIÓN DE ANUNCIOS GRATIS

- * Complete todos los apartados del cupón (adjunto)
- * Clasifique su anuncio en la sección correspondiente. (según sumario)
- * Escriba con LETRAS MAYUSCULAS.
- * Utilice un máximo de 20 palabras por anuncio.
- * AUTOMOVILES : Escriba : Marca, modelo, año/matricula, color, kms
- * INMOBILIARIAS : Escriba: Calle, zona, metros cuadrados, habitaciones ...

2) NORMAS DE PUBLICACIÓN DE ANUNCIOS GRATIS

- * Los anuncios son sólo para particulares.
- * Una vez haya conseguido su objetivo de venta o compra, indíquenoslo para dar de baja su anuncio..
- * No se publicaran anuncios fotocopiados o escritos en cupones fotocopiados.
- * Los anuncios a publicar EN NEGRITA ó DESTACADO, no se publicarán hasta tener en nuestro poder el cupón y original de impreso del ingreso bancario.
- * El Buzón no se responsabiliza de la procedencia ni veracidad de los anuncios.
- * El Buzón se reserva el derecho de transformar los textos o no publicar algún anuncio.



Apartado
Correos
376
40080
SEGOVIA

Le informamos que sus Datos Personales recabados, van a pasar a formar parte de un fichero automatizado propiedad de SYP PUBLICIDAD, como Responsable del fichero en el que están insertos sus datos, y dirección a la que se pueden dirigir mediante carta certificada, acompañándolo de fotocopia del DNI o documento acreditativo de su identidad, para ejercitar sus Derechos de acceso, rectificación, cancelación y oposición. Estos datos no serán cedidos a terceras personas. La finalidad del fichero es la gestión de sus datos y su fidelización. En cumplimiento de lo dispuesto en los artículos 21 y 22 de la Ley 34/2002, de Servicios de la sociedad de la Información y Comercio Electrónico, si no desea recibir más mensajes por favor envíe una carta certificada al Apto Correos 376- Segovia, dando de baja sus datos personales.

SI SU ANUNCIO NO HA SALIDO PUBLICADO LO SERA LA SIGUIENTE SEMANA, SI HA CONSEGUIDO SU OBJETIVO, POR FAVOR LLAME PARA RETIRAR SU ANUNCIO



ANUNCIO GRATIS

Fecha _____
Sección _____

Adjunte en el envío + sello
0,29 €

Si no adjunta el sello no se publicará.
No pegar los sellos

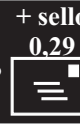

ENVIAR A :

El Buzón
Semanal
APARTADO
CORREOS
376
40080 SEGOVIA

Texto (máximo 10 palabras) LETRAS MAYUSCULAS Y CLARAS

Los siguientes datos no se publicaran: NOMBRE Y APELLIDOS - TELEFONO - NIF - DIRECCION - C.P.- FIRMA



ANUNCIO ESPECIAL

Fecha _____
Sección _____

ANUNCIO ESPECIAL :
Módulo tamaño 45 x 25 mm
PRECIO : 6,01 euros
2 Ediciones

FORMA DE PAGO :
Acompaño original impreso
Ingreso en La Caixa :
a favor de EL BUZON
2100 2164 5 8 0200118809

ENVIAR A :

El Buzón
Semanal
APARTADO
CORREOS
376
40080 SEGOVIA

Texto (máximo 10 palabras) LETRAS MAYUSCULAS Y CLARAS

Los siguientes datos no se publicaran:
NOMBRE Y APELLIDOS - TELEFONO - NIF - DIRECCION - C.P.- FIRMA

Dietética

PLAN DE CONTROL DE PESO

Linibelt

Adelgaza mejorando tu salud

Con Control Profesional
Dietistas Diplomadas

- * Dieta personalizada. Estudio individual
- * Tratamientos dietéticos. Sin fármacos
- * Determinación y seguimiento de la grasa corporal
- * Tratamiento y consejo dietético para el deporte, hipertensión arterial, gota y otras afecciones relacionadas con la dieta.

APUNTE YA



Santiveri

DIETETICA Y SALUD

Plaza de los Espejos, 3 Telf.- 921 46 24 47
José Zorrilla, 100 Telf. 921 42 13 32

GANA SALUD
CONTROLA
TU PESO
Y VOLUMEN



Terapias

MARES

C E N T R O D E T E R A P I A S

- FISIOTERAPIA •
MASOTERAPIA/OSTEOPATIA/TRATAMIENTOS MIOFASCIAL
ESTIRAMIENTOS Y VENDAJES FUNCIONALES/ DRENAJE LINFÁTICO
- ESTÉTICA •
MANICURA/PEDICURA/TRATAMIENTOS CORPORALES Y FACIALES/DEPILACIÓN
- CIRCUITOS ANTIESTRÉS • • YOGA •



C/ EL RANCHO 12. 40005. SEGOVIA. TEL: 921 44 21 93

NOTICIAS INSÓLITAS

Una carta tarda 56 años en recorrer 90 kilómetros



Una carta, puesta en el correo en Londres, el 3 de marzo de 1950, llegó hace pocos días a su destino, en la ciudad de Cambridge, a 90 kilómetros al norte de la capital británica, informó este martes una fuente del servicio de correos de Gran Bretaña.

La misiva está dirigida a un cierto George Green, a quien una mujer llamada Gwen le daba una cita para el fin de semana siguiente.

"La carta fue franqueada por lo que es extremadamente improbable que haya permanecido en nuestro sistema durante todo este tiempo", declaró el portavoz del servicio británico de correos, James Taylor.

"Es posible que la misiva hubiera sido metida en un gran sobre y enviada a una dirección equivocada", explicó Taylor, al reconocer que, "en todo caso, es auténticamente extraño".

Guía para cambiar la mala imagen exterior del empresario de EEUU



El publicista estadounidense Keith Reinhard, autor de una guía para mejorar la imagen del empresario estadounidense fuera de su país, en una imagen de archivo de 2005

No hable tan fuerte. Escuche. Vístase mejor". Éstos son algunos de los consejos propuestos a los empresarios de Estados Unidos que viajen o trabajen en el extranjero en una nueva guía que busca acabar con la imagen del "estadounidense detestable".

La 'Guía de los ciudadanos del mundo', lanzada este mes por una organización sin ánimo de lucro preocupada por el antinorteamericanismo, enumera 16 sugerencias para cambiar el comportamiento empresarial de los estadounidenses en el extranjero.

El folleto se distribuirá entre los ejecutivos de grandes empresas, como McDonald's, la cadena hotelera Loews o la empresa de programas informáticos Novell, e incluye consejos como "Hable más bajo y más despacio", "Guárdese las lecciones de moral para sus hijos" o "Vístase bien, siempre puede presentarse más informal si es necesario".

Keith Reinhard, fundador de la organización que ideó la guía (Business for Diplomatic Action, BDA), espera ayudar a mejorar la percepción negativa de los estadounidenses en el mundo. "Aunque todavía nos admiran por nuestro entusiasmo juvenil, nuestro optimismo y nuestro espíritu de iniciativa, se nos ve ruidosos, arrogantes y completamente ignorantes de las culturas fuera de Estados Unidos", declaró a la AFP Reinhard. El folleto surgió a raíz de un sondeo en 96

países donde "la palabra 'respeto' aparecía más que cualquier otra", dijo Reinhard, explicando que los empresarios de Europa Occidental, y más concretamente de Alemania, parecían abrumados por el comportamiento de sus colegas estadounidenses. Entre sus quejas, mencionaron la manera de vestirse de los norteamericanos, que se presentaban descuidados y no siempre conforme a las costumbres empresariales europeas.

Reinhard habló del caso de un empresario de Dusseldorf que quedó consternado tras conocer que los empleados del gigante estadounidense de la distribución Wal-Mart decían cada mañana un hurra en favor de la empresa para generar espíritu de equipo. Según Reinhard, el Gobierno de su país estudia que el folleto se entregue a todo estadounidense con pasaporte.

El próximo proyecto de Reinhard es compilar una guía para turistas estadounidenses, pero mientras tanto, su principal sugerencia a los 60 millones de estadounidenses que viajan anualmente al extranjero se resume en una frase: "Tengan calma, escuchen y aprendan".

MóvilCastilla Motor

En MóvilCastilla, todos los Vehículos de Ocasión están en perfecto estado. Incluso los BMW.

Nuestros Vehículos de Ocasión cuentan con unas condiciones únicas de financiación que incluyen el compromiso de recompra a través de nuestro programa Select de Vehículos de Ocasión.* Además, disponen de garantía EUROPLUS con cobertura de asistencia en cualquier punto de Europa y servicio permanente durante las 24 horas sin exclusión de averías mecánicas o eléctricas. Infórmese en nuestras instalaciones.

Modelo	Año	Equipo	Garantía	Precio
AUDI A6	1997	diesel tdi	12 meses	6.000 €
CITROEN C5	octub 2003	full equip	62.000 kms	12meses 15.000 €
BMW 535i	1999	cuero,intercamb. cds,susp deportiva...etc		10.000 €

A.A: Aire Acondicionado, ABS, A.E.: Asientos Eléctricos, AIRBAG, Alarma, C.C.: Cierre centralizado, C.D.: Compact Disc, CLIM.: Climatizador, CUERO, D.A.: Dirección Asistida, E.E.: Elevalunas Eléctricas, FE: Full Equip, LLAN.: Llantas, Otros, PM.: Pintura Metalizada, TECHO, DE SERIE.

Navacerrada, 20
Pol. Ind. El Cerro
Tel.: 921 43 39 71 - 921 44 19 18
Segovia



* La garantía de recompra queda fijada en el contrato siempre que la antigüedad del vehículo no supere los 5 años o los 200.000 kms. Financiación ofrecida por BMW Financial Services Ibérica EFC S.A.

NOTICIAS INSÓLITAS

EN BREVE

Un taxista es entrevistado por error como experto en informática
 Un taxista fue accidentalmente expuesto en directo a complejas preguntas de informática de una periodista de la BBC, que lo tomó por el experto con quien la prestigiosa cadena británica había acordado la entrevista, reconoció el sábado la entidad pública.

EN BREVE

Una cadena de TV alemana ya ha grabado el especial de Nochevieja
 La cadena de televisión pública alemana ZDF ha grabado en pleno mes de mayo el programa de entretenimiento que será difundido la noche del 31 de mayo al 1 de enero para ahorrar, informó el diario popular Bild este lunes.

Las mujeres detectan a simple vista quién sería buen padre

Las mujeres detectan a un futuro buen padre para sus hijos con tan sólo mirar los rasgos faciales de un hombre, según un estudio científico publicado este miércoles. Los actores Tom Hanks o Leonardo Di Caprio, por ejemplo, tienen la apariencia física de unos buenos progenitores.

Así lo dijo el director del estudio, el profesor Dario Maestriperi. De acuerdo con sus investigaciones, las mujeres prefieren crear un familia con ese tipo de hombres, mientras que eligen a los de aspecto muy

masculino cuando lo que buscan en una relación afectiva breve.

El estudio, realizado por investigadores de las estadounidenses Universidades de Chicago y California, ha sido publicado por la revista británica Proceedings. Maestriperi consideró que la investigación confirma la teoría de la evolución, según la cual las mujeres eligen principalmente hombres dispuestos a la idea de convertirse en padres.

Los investigadores analizaron el nivel de testosterona de 39 voluntarios masculinos para, a

continuación, enseñar a cada uno de esos individuos dos fotos, una de un adulto y otra de un bebé, preguntándoles cuál preferían. Después tomaron fotos de los hombres con una expresión neutra en sus rostros y sus retratos se mostraron, posteriormente, a un total de 29 estudiantes.

Estos últimos, tanto mujeres como hombres, coincidieron en señalar como más interesados por los niños aquéllos que anteriormente manifestaron una preferencia por las fotos de los bebés. Asimismo, los hombres identificados como los más

masculinos coincidían a su vez con los que, en efecto, registraron un índice elevado de testosterona.

Además, según el estudio, los hombres con rasgos faciales redondos, con barbilla pequeña y ojos relativamente grandes con respecto a su rostro, son percibidos por las mujeres como potenciales buenos padres. En cambio, los más seductores a corto plazo son aquéllos con mandíbulas cuadradas, ojos pequeños y rasgos huesudos, como por ejemplo el actor estadounidense Mickey Rourke.

Un dentista rompe a martillazos los dientes de otro individuo



Un dentista de Tel Aviv rompió a martillazos los dientes de un hombre con quien se peleó en su consulta, anunció este martes la policía israelí. El ahora desdentado fue a ver al médico, cuya identidad no se ha revelado, para pedirle las radiografías bucales del hijo de un amigo suyo.

El dentista se negó a dárselas y

ambos se enzarzaron en una pelea hasta que, enfadado, el odontólogo cogió un martillo y golpeó con él los dientes del otro individuo. El dentista, de 49 años, fue arrestado. El herido, por su parte, deberá arreglarse la dentadura... seguramente con otro odontólogo.

EN BREVE

Concejales secuestrados por entradas para el Barcelona-Arsenal
 Dos hombres armados y encapuchados que exigían entradas para la final de la Liga de Campeones tomaron como rehenes el lunes por la noche a 12 concejales del municipio de Saint Denis, al norte de París, en cuyo estadio lucharán el miércoles Barcelona y Arsenal por ser el mejor equipo europeo.

EN BREVE

Un juez de línea de la final posó con la camiseta del 'Barça'
 Un juez de línea noruego, encargado de arbitrar la final de la Liga de Campeones entre el FC Barcelona y el Arsenal, el miércoles en el Stade de France en París, lamentó este martes haberse dejado fotografiar con la camiseta del 'Barça'.

Residencial Vistas de Segovia



280 m² construidos por vivienda

Información y Venta
Inmobiliaria J.P.
921 432 381

*** SEMISOTANO**
 GARAJE DOS COCHES
 BODEGA CON CHIMENEA
 TRASTERO - LAVADERO
 ASEO

*** PLANTA BAJA**
 AMPLIO SALON
 COCINA - BAÑO
 DORMITORIO-DESPACHO
 CALEF INDIV. GAS NATURAL

*** PLANTA PRIMERA**
 3 DORMITORIOS
 2 BAÑOS
 HIDROMASAJE
 TARIMA FLOTANTE

*** BAJOCUBIERTA**
 TOTALMENTE HABILITADO
 TERRAZA
 SOLARIUM
 TARIMA FLOTANTE

Promoción y Construcción

GÓMEZ Y GÓMEZ S.A.

ANUNCIOS GRATIS SOLO ENTRE PARTICULARES - SI OBSERVAMOS QUE ES UNA EMPRESA RELACIONADA CON EL PRODUCTO NO SE PUBLICARA, YA QUE LAS EMPRESAS PUEDEN ANUNCIARSE CON PUBLICIDAD EN MÓDULOS.

INMOBILIARIA

*** PISOS VENTA ***

Piso La Granja, 3 dormitorios, 2 baños, 1 hidro cocina amueblada....Tel 687407417

Piso La Granja, 89m, 3 habit, garaje, cocina amueblada. Tel 617063225

Apart El Sotillo, 2 dormit, cocina amuebl piscina, garaje. Tel 630385244

Dúplex S. Antonio El Real, 133m, 4 dormit 2 baños, garaje. Tel 679044212 noches

José Zorrilla, 3 dormit, ascensor, exterior, para reformar. Tel 921425615

Piso C/Lastras, calef indiv, trastero, terraza 2 dormit, restaurado. Tel 620617705

Piso C/Corpus, 3 dormit. Tel 921413914

Piso 3 dormit, trastero, C/Larga, sexto, Telf 669284266 tardes

Piso exterior, 2 dormitorios, z. Acueducto Tel 666648299

Ático, La Higuera, 2 dormit, salón-terrazza, garaje, trastero. Tel 659485569

Piso z.S. José, 3 dormit, amueblado, reformado, Tel 921432813 noches

Ático en Bernuy, 101m, 2 dormit, salón, baño, garaje, trastero. Tel 677657924

Piso bajo, c./jardín, Palzuelos, 3dormit, baño ase, garaje, trastero. Tel 655427529

Piso C/Rancho, 3 dormit, 3ª sin ascensor, 160.000eu. Tel 616486535

Piso S.Lorenzo, 3 dormit, baño, exterior. Tel 678290111

Piso Pte Hierro, 3 dormit, trastero, 100 m, reformado, Tel 696015617

Piso z.Sta. Eulalia, 3 dormit, 70m, exterior, calef indiv, Tel 615593711-658289117

Piso J.Zorrilla, exterior, 2 dormit, calef indiv garaje, trastero, Tel 610359999

Apart. Plz Peñascal, cocina independiente dormitorio luminoso. Tel 921422283

Piso C/Lérida, La Albuera, 5º, ascensor, 4 dormit, garaje, 2 trasteros. Tel 921423838

Piso Parque Rosales, 3 dormitorios, salón, cocina, baño, trastero. Tel 921424775

Piso Bernuy, 2 dormit, 2 baños, cocina amueblada, 104m, Tel 610571060

Piso Ctra Villacastín, 2 dormit, granterrazza a estrenar. Tel 679502412

Piso La Lastrilla, 2 dormit, amueblado, con z.comunes piscina. Tel 649876114

Piso Tizneros, 3 dormit, garaje, trastero, en construcción. Tel 600535900

Magnífico piso Avd Padre Claret, 140m 4 dormitorios, salón-comedorbaño y cocina, 360.000 euros Telf 610 500 974

*** LOCALES/NAVES ***

Se venden plantas 2ª y 4ª para oficinas en Muerte y Vida. Tel 678692495

Alquilo nave industrial, cámara frigorífica 600m3, Mozoncillo. Tel 921577209

Alquilo local acondicionado, para escuela infantil/guardería, c./Sta Isabel, 921425219

Alquilo nave industrial, 350m, Pl Hontoria Tel 921430442 - 629154503

Vendo local Ccial, 177m, Parque Robledo Tel 649222626

Vendo local Nueva Segovia, 80m, diáfano 156.000eu. Tel 616277969

Vendo local comercial 90m, José Zorrilla Tel 676495135

Vendo local N.Segovia, 120m, muy buena situación, reformado. Tel 605884394

*** TRASPASOS ***

Traspaso locutorio, instalado, buena situación. Tel 921434587

Se traspasa o vende negocio funcionando en Coca, 120m, 2 plantas. Tel 686225226

Traspaso centro de ocio infantil, mínima inversión. Tel 659681292

Traspaso negocio y local comercial en Plza S.Martin(j. Torreón) Tel 635552875

Se traspasa pescadería La Albuera, por jubilación. Tel 639488318

LOCALES ALQUILER

Alquilo trastero Avd Obispo Quesada. Telf 921427063

Alquilo local Revenga, j. carretera, 195m, no agencias. Tel 666972653

Alquilo local ccial, Plza Esponceda, 6 de 165m, N.Segovia. Tel 921441713

Alquilo local pequeño en Zamarramala. Tel 921436662

Alquilo local 80m, patio, gran fachada, en C/Sta Isabel. Tel 921422297

Alquilo local Nueva Segovia, j. Plz Relej, 100m planta, 80m sótano Tel 921422262

Alquilo local para despacho, 80m, zona José Zorrilla, Tel 629424332

Alquilo local instalado, 20 m.j. Mercado Albuera, C/Badajoz. Tel 921429269

Oficina 36m, reformada, Plz Azoguejo esq S.Francisco. Tel 652403884

Local pequeño j.J. Zorrilla. Tel 921425052

Se vende Mesón típico en Plaza Mayor en funcionamiento. Tel 921- 413914

Oficina Conde Sepúlveda, 22, planta calle, Tel 620617705

Alquilo local céntrico, 36m, planta calle, acondicionado. Tel 609161729

Alquilo local ccial 150m, Plz Turégano, y ampliable 75m, Tel 921500223

*** CASAS ***

Vendo vivienda unifamiliar Mozoncillo Tel 921426778

Vendo casa en Marzuela, apta para vivir Tel 645185239

Casa en Benavente, baño, ase, trastero, con barbaoca, 2 dormit, Tel 636784633

Vivienda a 17km Segovia, 3 plantas, 5 hab baño, 2 aseos, despensa. Tel 639624021

Casa rehabilitada, estilo rústico, Bernuy, en piedra/madera vista, Tel 921400087

Alquilo casa Bernuy, garaje para 2 coches Tel 921441283

Vendo/cambio casona 2 plantas, 2 baños, calef, 26 dependencias, huerto, patio, 450m garaje, 6km Segovia. Tel 915705372

*** CHALET ***

Chalet El Sotillo, 4 habit, 2 baños, parcela 1.200m, piscina. Tel 679916937 mañanas

Adosado en Cantimpalos, 150m, cocina, jardín, 192.400eu. Tel 636613570

Chalet indiv, Parque Robledo, 7 dormit, con 2.000m parcela, piscina. Tel 921428695

Chalet adosado Palazuelos, 3 dormitorios, 2 baños, ase, Tel 605909087

Chalet adosado en esquina, Espirido, 3 dor 2 baños, ase, garaje, Tel 609025195

Chalet indiv Parque Robledo, 1.100m de parcela, piscina cubierta. Tel 639147604

Adosado Trescasas, 4 habit, salón 30m, con jardín, terraza, garaje, Tel 680592486

Adosado Abades, 177m, bodega de 56m, amueblado, 204.000eu. Tel 921495231

Chalet La Higuera, 3 plantas, barbaoca, con piscina cubierta. Tel 636100866

*** GARAJES VENTA ***

Vendo plaza garaje S. Cristobal, entrada fácil, Tel 921406459

Vendo/alquilo plaza garaje en C/Agapito Marzuela, 34. Tel 626020127

Vendo garaje cerrado, luz/agua, o alquiler para almacén Tel 666279133- 921426472

Vendo plaza garaje, j. Tanatorio El Carmen Tel 921432765

Compro plaza garaje, z.Agapito Marzuela Tel 655848840

Vendo plaza garaje amplia, C/Riaza, buen precio. Tel 687681620

*** PARCELAS ***

Vendo terreno en provincia edificable, Telf 921124061

Vendo parcela ubana, 5.000m, Huertas j Arcones. Tel 913262906

Vendo finca rústica, Carbonero el Mayor, cerca pueblo. Tel 921431766

Vendo finca con vivienda y patio, 480m, z S.Lorenzo. Tel 921437440

Compro parcela Marugan, hasta 45mil Eu Tel 619284815

Vendo parcelas urbanizables, Turégano y Muñoveros, no agencias Tel 639144507

Vendo fincas rústicas Otones d Benjumea Tel 606194025

Vendo parcela urbanizable y huerta, zona inmejorable Turégano. Tel 914737924

Vendo parcela Navas de Oro, 1.000m, Telf 921141087

Vendo finca urbana, 1.000m, en Etreros, Tel 699210621 no agencias.

Vendo solar edificable, 90m, en Hontoria Tel 606313197

Vendo parcela rústica en Brieua, 5.000m, Tel 687681620

*** PISOS ALQUILER ***

Apart en Mijas Costa, cualquier temporalda. 240eu/semana. Tel 647489348

Alquilo piso Vía Roma, 3 dormit, 1 baño, terraza, vistas. 700eu. Tel 696518456

Piso Bernuy, 3 dormit, garaje, trastero, ascensor, amueblado. Tel 726945151

Alquilo piso J.Zorrilla, calef central, 690 eu gastos incluidos. Tel 637739655

Piso 3 dormit, 2 baños, recién rehabilitado z. Acueducto, 615eu. Tel 652403884

Alquilo vivienda La Granja, exterior, 3 dor salón, cocina, garaje Tel 606682025

Alquilo piso amueblado en La Granja, 2 habitaciones, salón, cocina totalmente equipada y baño, finca de 9 años. 450eu Tel 659204387

Piso z.hotel Acueducto, amueblado, exterior. Tel 636648299

Piso z. Plz J.Zorrilla, 4 dormit, 2 baños, con o sin muebles. Tel 667576667

Piso amueblado zona Vía Roma, 3 dormit, baño/aseo, ascensor, garaje. Tel 679806459

Alquilo piso amueblado, Salamanca, 3 dor 2 baños, garaje, 540eu. Tel 605869274

Apart. en La Lastrilla, amueblado, 370eu, Tel 921449295 - 627648957

Alquilo piso Vía Roma, 2 dormit, garaje, amueblado. Tel 639133132

Alquilo piso Madrona, pista tenis, 3 habit garaje, baño, cocina, 450eu Tel 921461679

Busco apart o piso alquiler, pequeño, sólo agosto. Tel 678554838

Alquilo apart vistas al Clamores, 1 dormit, Tel 620617705

*** VACACIONES ***

Estudio playa S.Juan, 1 dormit, amueblado Tel 680133249

Benidorm, apartamento 1ª línea playa, Telf 699356677

Benidorm, apart céntrico, equipado, piscina parkign. Tel 669954481

Apto Alcoceber, 1ª línea playa, urb privada, garaje, piscina. Tel 678999126

Apto nuevo Torrevieja, 1 dormitorio, todo amueblado, Tel 646449644

*** HABITACIONES ***

Alquilo habitación a srta, piso compartido z.centro, Tel 620733023

Se busca persona para compartir chalet Valverde. 210eu. Tel 666335488

Alquilo habitación piso compartido a srta en Sto Tomás. Tel 921522183

Alquilo habitación estudiante, z.Cristo del Mercado. Tel 921444106

Alquilo habitación piso compartido en zona centro a Sr. Tel 639701922

Busco chico/a para compartir piso, zona Sek, 250eu+gastos Tel 635925628

Alquilo habitación piso compartido, Edif Mahonías. Tel 659571289

GARAJES ALQUILER

Alquilo plaza garaje C.Sepúlveda, 30 y Obispo Quesada, 10. Tel 670736172

Alquilo plaza garaje zona de Mahonías, Tel 921461248

Plaza garaje unido a trastero, Palazuelos, Tel 626470533

Alquilo plaza garaje, apertura autom, calle Sta Eulalia. Tel 921420512 19,00h.

Plaza garaje S.Cristobal. Tel 667484080

Plaza garaje amplia, económica, Ezequiel González. Tel 647085761.

Alquilo plaza garaje, Plz Alto los Leones, Ortiz de Paz. 50eu. Tel 628879683

Plaza garaje amplia, puerta abatible, zona José Zorrilla, Tel 626558084

Garaje, en Sto Provisional, Tel 921422297

VENTAS



Gobernador. Fdez. Jiménez, 20
Telf : 921 44 54 55- Telf y Fax : 921 44 46 47
www.ugarte-inmobiliaria.com

CALLE CAÑUELOS
 2, 3 y 4 dormitorios,
 desde 82 m²,
 con baño y ase.
 Garaje y trastero.
 Excelentes calidades.
 Ref. 7014

FTE. REGIMIENTO
 138 m², 3 dormitorios,
 2 baños y ase.
 Garaje.
 Excelentes calidades.
 Llave en mano.
 Ref. 6300

CORONEL REXACH
 últimos pisos
 1, 2 y 3 dormitorios,
 todos exteriores.
 Garaje y trastero opc. .
 Calidades de lujo.
 Ref. 6918

JUNTO CLARET
 1, 2, 3 y 4 dormitorios.
 Desde 66 m².
 Todos exteriores.
 Ascensor.
 Excelentes calidades.
 Ref. 6170

STA. EULALIA
 últimas viviendas,
 115 m², 3 dormitorios,
 baño y ase.
 Ascensor. Garaje.
 Llaves en mano.
 Ref. 5873

JTO. CALLE REAL
 último piso
 3 dormitorios,
 135 m². Garaje.
 Inmejorables calidades
 Llaves en mano.
 Ref. 5484

LA GRANJA
 pisos 1 y 2 dormitorios
 58 y 100 m² respect.
 Ascensor.
 Muy céntricos. Buenas
 calidades. A estrenar.
 Ref. 6893

HONTORIA
 1, 2, 3 y 4 dormitorios.
 Todos exteriores.
 Garaje.
 Calidades de primera.
 ¡Zona gran expansión!
 Ref. 6945

ZAMARRAMALA,
 promoción adosados
 3 y 4 dormitorios,
 2 baños y ase.
 Garaje.
 Jardín desde 238 m².
 Ref. 6854

SAN LORENZO
 casa individual,
 110 m²,
 3 dormitorios, 2 baños.
 Bodega.
 Patio. Rehabilitada.
 Ref. 6932

NOTICIAS DEL CORAZÓN

McCartney se separa de su esposa

Paul McCartney y su segunda esposa, Heather Mills McCartney, anunciaron el miércoles que han decidido separarse, aduciendo presiones de los medios de comunicación, e insistieron en que su alejamiento es en términos amistosos.

Revista: Nicole Kidman estaría comprometida

La actriz Nicole Kidman dijo que ella y el astro de la música country Keith Urban están comprometidos, según una versión difundida por la revista especializada People en su sitio de internet.

Britney Spears abre debate sobre seguridad infantil en vehículos

La estrella del pop Britney Spears jamás buscó actuar como punto de referencia para la seguridad de los niños en los vehículos, pero ahora es el centro de un debate sobre lo que se debe hacer _o evitar_ para proteger a los menores.

Javier Castillo 'Poti': "José Campos es arrollador. Os enamora"

El coreógrafo Javier Castillo 'Poti', la presentadora Mar Saura y la modelo Carla Goyanes son algunos de los premiados ayer con el tradicional bombín del programa de radio 'Caliente y frío', que cada año se entregan en la capital con motivo de las fiestas de San Isidro.

Jaime de Marichalar y multitud de rostros conocidos asisten a una presentación de la firma 'Vasari'

Jaime de Marichalar, Nati Abascal, Fonsi Nieto y Ariadne Artilles, Verónica Blume, Goya Toledo y Eugenia Osborne son algunos de los rostros conocidos que asistieron ayer a la presentación de la nueva colección de joyas de la prestigiosa firma 'Vasari'.

Naomi Watts, embajadora de la ONU

La actriz Naomi Watts, protagonista de "King Kong", siguiendo el ejemplo de Nicole Kidman y Angelina Jolie, se ha convertido en embajadora de la ONU. Watts es la representante especial para el Programa de las Naciones Unidas contra el Sida (Onusida).

El apoyo de Camilla a Carlos

Carlos de Inglaterra no tiene límite en lo que respecta a las muestras de cariño que le profesa a su esposa, Camilla Parker-Bowles. En una entrevista, realizada por Trevor McDonald ha destacado el apoyo que recibe de su pareja.

Ricky Martin apoya combate al tráfico de niños

La Fundación Ricky Martin firmó el martes un acuerdo con la Organización Internacional para las Migraciones, a fin de luchar contra la explotación sexual infantil y el tráfico de menores.

ANUNCIOS GRATIS SOLO ENTRE PARTICULARES - SI OBSERVAMOS QUE ES UNA EMPRESA RELACIONADA CON EL PRODUCTO NO SE PUBLICARA. YA QUE LAS EMPRESAS PUEDEN ANUNCIARSE CON PUBLICIDAD EN MODULOS.

MOTOR			
Hogar - Enseñanza - Oportunidades			
<p>* COCHES *</p> <p>Citroen xantia 1.9td,d.a.e.e.climatizador, 135.000km. Tel 630148983</p> <p>Vendo 2 neumáticos pirelli p6000/p600 185/65/r15. Tel 616145672</p> <p>Mercedes 250d.año89.bola.3.800eu. En garaje. Tel 921188039</p> <p>Peugeot 307,diesel,90cv,año03,50.000km 12.000eu. Tel 650827981</p> <p>Ford orion 1.6,año90,900eu. Buen estado Tel 660804741</p> <p>Clio 1.800eu, Tel 635443567-921438323</p> <p>Seat cordoba 1.9tdi,90cv,135.000km,sólo 3.900eu. Tel 695372349</p> <p>Vendo nissan patrol largo,4x4,6c,3.600eu, Tel 921480317</p> <p>Ford focus tddi ghia,90c.v.año00,7.500eu Tel 696646494</p> <p>Peugeot 307 hdi,año03,gris,55.000kms, 10.000eu. Tel 650827981</p> <p>Toyota celica 1.8,año96,perfecto estado, 6.500eu. Tel 653687175</p> <p>Citroen bx tds, 1.6,95cv, e.e.,itv Octubre Tel 650936727</p> <p>Seat toledo 1.6i,año92,72cv,itv pasada, 130.000km, Tel 628148158</p> <p>Mercedes, año94,impecable,siempre en garaje. 4.200eu. Tel 921460173</p> <p>WV passat ranchera tdi,año01, 150cv,autotómico,11.500eu Tel 650380944</p> <p>Bmw 525tds,año96,full equip,cuero,sólo 8.500eu. Tel 615277712</p> <p>Renault megane 1.9, 120cv,6 velocidades a.a.c.e.e.d.a,año02, Tel 615937492</p> <p>Volvo s 40 evolution 1.9 d 115 cv marzo 2002 impecable Tel 670724843</p> <p>Rover 45,2.0 td,100cv,año03,5p,9.000eu 80.000kms, Tel 646445165</p>	<p>Smart pasion 2 plazas,airbag,c.c.e.e.d.a, techo cristal,año99.Tel 615245253</p> <p>AUDI A4 TDI 110 , enero del 2000, 10000 euros. Tel. 678-047446</p> <p>VW 1.9 tdi,110cv,año98, 6.500eu, buen estado. Tel 615277712</p> <p>VW polo 1.9d,año96, nuevo modelo,sólo 3.000eu. Tel 679980216</p> <p>Citroen c3 d,año04, siempre en garaje,en perfecto estado. Tel 647586132</p> <p>Mercedes benz 300te,ranchera,año92,aut 7 plazas,6.300eu. Tel 610443285</p> <p>Citroen ax,1.4ttx,75cv,pocos kms,varios extras, perfecto estado.Tel 630501915</p> <p>Vendo para audi a4,4 cubierta con llanta dunlop,195/65/15.Tel 679725301</p> <p>* MOTOS *</p> <p>Honda 650cc,año02, negra,18.000km,en buen estado. Tel 626287886</p> <p>Yamaha xv635, 4.000km,semiestreno,por 7.000eu. Tel 639374907</p> <p>Suzuki gsxr 750,blanca/azul,año91,muy cuidada, 9.200eu. Tel 661340203</p> <p>Casco replica rossi,nuevo,Tel 626023021</p> <p>Quad atv bombardiera outlander 400 4x4 Tel 666201776</p> <p>Vespino seminuevo,poco uso,buen precio Tel 921198125</p> <p>Honda revel,250cc,año98,8.000km,nueva 2.000eu. Tel 606993715</p> <p>Moto 750cc. Itv . Tel 921430075</p> <p>Vendo chaqueta motorista,garibaldi,negra t-56, 90eu. Tel 921449099 h.comidas</p> <p>Vendo pantalón y cazadora moto, T56, Tel 636794164</p> <p>Kawasaki gpz-500 m-1083-md,1.5000eu Tel. 609070563-639365043</p>	<p>Honda cbr 600f,roja/blanca,año 91, con seguro 08/06. Tel 665681640</p> <p>Suzuki vs 750cle,choper,importada alemania,impeccable, Tel 667429145</p> <p>Yamaha sz 750,2.000eu. Regalo casco, botas y traje, Tel 659042825</p> <p>Moto speed five II,1.100km,roja/gris de agosto 05, nueva. Tel 699096475</p> <p>Suzuki gs 500f,año04,5.000km,garantía mayo,4.100eu.regalos,Tel 630920313</p> <p>Yamaha superteneré 750cc,muy poco uso Tel 610500974</p> <p>* BICICLETAS *</p> <p>Bicicleta carretera ,aluminio,grupo ultra, 600eu,regalo extras. Tel 654175043</p> <p>Bicicleta monty mod217,blanca, 120 eu. Seminueva.Tel 921171112</p> <p>Mountainbike,económica.Tel 686666848</p> <p>* INDUSTRIALES*</p> <p>Vendo tractor jonn deree 6200, con pala, dt. Tel 677501688</p> <p>Máquina sembrar cereales,Torres mod67 láser,precisión,3m,Tel 636748993</p> <p>Camión renault s100 basculante,grúa,año 88, peso 7.500kg. Tel 921520302</p> <p>Carros de machos,trillos,máquina de alentar y aperos de labranza antiguos. Tel 629189679</p> <p>Tractor fiat 980,dt,remolque...etc todo en buen estado. Tel 666201776</p> <p>Camión Nissan ft100,pm3.500kg,e.e.d.a, buen precio. Tel 921431383</p> <p>Furgoneta opel combo 1.7,en buen estado Tel 636997216</p> <p>* HOGAR *</p> <p>Microondas grande. Tel 921423979 tarde</p> <p>Vendo cocina gas con horno electr, nuevo Tel 657970966</p> <p>Vendo mesa salón baja, muy buen precio. Tel 921110964</p> <p>Sillera antigua/mesa, Tel 921420307</p> <p>Vendo 2 arcones congeladores, perfecto estado. Tel 608206071</p> <p>Vendo salón completo y dormitorio joven bajo precio. Tel 615078502</p> <p>Vendo 2 sofás, microondas grande,buen precio. Tel 921423979 15,00h.</p> <p>Mesa cristal comedor,estantería pino,y mesa equipo hifi,alfombra.Tel 630587019</p> <p>Se venden todos los muebles de un piso por traslado,buen precio. Tel 637221319</p> <p>Muebles salón pino macizo,mesas,sillas, sofá,camas...Tel 615245253</p> <p>Vendo dormitorio completo,color cerezo colchón,armario,mesilla. Tel 921444603</p> <p>Estanterías en buen estado, pino macizo, buen precio. Tel 921463463</p> <p>* OPORTUNIDADES*</p> <p>Vendo 2 colchas ganchillo,blancas de matrimonio,900eu dos , 600eu una, Telf686826319</p> <p>Vendo depósito gasoil 1.000 l, plástico, 150eu. Tel 921449099 h comida.</p> <p>Vendo puertas interiores,madera,económicas. Tel 921427315</p> <p>Por cese vendo expositor eurperfil, 2 mostradores,expositores madera/cristal Tel 921420912</p> <p>Vendo órgano elect y cadena música Aiwa. Tel 678290111</p> <p>Vendo caja registradora,2004,estanterías, estufa butano. Tel 636856067</p> <p>Mostrador expositor cualquier actividad Tel 921521142</p> <p>Vendo 4 llantas con cubiertas,seminuevas 205/50/15,12 radio,500eu Tel 647449313</p>	<p>Vendo botas ski salomon niño,20eu en buen estado. Tel 645694870</p> <p>Vendo batería música,marca tama,buen precio. Tel 652203807</p> <p>Vendo 2 cristales de seguridad,6+6mm grosor, 2,40x2,70m.Tel 678748529</p> <p>Tv y juego maletas, Tel 665193834</p> <p>Aparato gimnasio,35 ejercicios,nuevo, con video,600eu. Tel 652277326</p> <p>Tienda campaña,3 dormitorio,con trastero, y frigorífico roulotte. Tel 630669959</p> <p>Vendo puerta garaje,3x3m,metálica con motor eléctrico. Tel 635564140</p> <p>* ENSEÑANZA *</p> <p>Clases particulares hasta 2- eso,zona San Lorenzo, resultados. Tel 628363251</p> <p>Clases indiv lenguaje musical y/o piano iniciación/apoyo. Tel 616630211</p> <p>Se dan clases inglés, todos los niveles y clases 1º y 1º-2º eso.Tel 921429799</p> <p>Inglés por la mañana,grupos reducidos, profesora titulada. Tel 665807516</p> <p>Titulada eoi da clases inglés, grupos o individual, resultados.Tel 921428804</p> <p>Clases particulares,contabilidad empresas max 4 pax. Tel 651111452</p> <p>Ldad empresariales, clases contabilidad financiera ... Etc Tel 615316791</p> <p>Profesora egb,da clases primaria e informática a domicilio. Tel 607802362</p> <p>Clases particulares,primaria,eso e inglés. Tel 679185030</p> <p>Ldad filología inglesa da clases particular todos los niveles, indiv-grupos, resultados Tel 667541870</p> <p>Lda, dá clases matemáticas de E.S.O a domicilio, resultados, Tel 675933473</p>



Edicta
servicio



Individuales y Pareados

TIZNEROS OTERO

HONTANARES

edicta

Ezequiel González, 32
40002 Segovia



Telf. 921 41 39 14
Fax 921 43 27 32

CAJA SEGOVIA
Obra Social y Cultural



II festival

- Música y Danzas
Grupo Invitado MOJO PROJECT
- Circuito Cultural, con carpas de 9 países con mayor población inmigrante en Segovia
- Muestra gastronómica
- Parque infantil
- Actividad complementaria: Mesa Redonda sobre Juventud e inmigración, el miércoles 7 de junio, a las 20 horas, en la Sala Caja Segovia

Servicio de transporte gratuito para los inmigrantes de la provincia, desde distintas localidades, siempre que haya suficiente número de personas inscritas.

Información e inscripciones para el transporte desde la provincia: En las Oficinas de Caja Segovia de la provincia cumplimentando la Hoja de Inscripción, HASTA EL 29 DE MAYO.

Presenta: EVA HACHE

SÁBADO 10 DE JUNIO
a partir de las 19:00 h.
Ciudad Deportiva "La Albuera".



2006
sala caja segovia

23, 24 y 25 mayo
20,00 h.

2006
ciclo de conciertos
jóvenes intérpretes
PREMIOS CAJA SEGOVIA



CAMPO Y PAZ

Villacastín'06

la fresneda
Miércoles
28 de Junio

Inscripciones
antes del 26 de mayo

En oficinas de la Caja
y en www.obrasocialcajasegovia.com



Arte y literatura en Caja Segovia

MIGUEL DE CERVANTES
DON QUIJOTE DE LA MANCHA

Edición exclusiva para clientes de Caja Segovia. Realizada por Espasa Calpe.

Precio estimado: 30 €



MARÍA LÓPEZ
LOS TRASTÁMARA EN SEGOVIA.
JUAN GUAS MAESTRO DE OBRAS REALES

Volumen nº 10 de la Colección "Conocer Segovia". Precio: 15 €



ARCIPRESTE DE HITA
LIBRO DE BUEN AMOR

Edición exclusiva para clientes de Caja Segovia. Realizada por Editorial Castalia.

Precio estimado: 20 €



Oferta especial para clientes de Caja Segovia por los tres títulos **20€**



CARTELERA DE CINE



EL CODIGO DA VINCI

El catedrático y afamado simbologista Robert Langdon se ve obligado a acudir una noche al Museo del Louvre, cuando el asesinato de un conservador deja tras de sí un misterioso rastro de símbolos y pistas. Con su propia vida en juego, Langdon, ayudado por la criptógrafa de la policía Sophie Neveu, descubre una serie de asombrosos secretos...



BODA POR ENCARGO

Tomándose un respiro en su azarosa vida de cronista de viajes y soltera liberada, Pippa regresa a su ciudad natal para hacer nuevamente de dama de honor en otra boda más. Desde que desciende del avión, las cosas se tuercen. El "jet lag" y algún que otro martini hacen que Pippa se descontrola y acabe dando la nota e insinuándose a los...



MISIÓN IMPOSIBLE 3

Ethan Hunt vuelve a tener en sus manos el futuro del mundo. Esta vez el super espía se enfrentará al malvado Owen Davian, un traficante de armas y de información a escala internacional que carece de...



LA HUELLA DEL SILENCIO

Eliza Naumann deletrea palabras. Montones de palabras. Palabras complicadas. Palabras muy largas. Y con una desenvoltura y una inteligencia que sorprenden a todos los que están a su alrededor.

Nueva Sección

FILOSOFÍA AL DÍA

Por: **Belén Peñas Pascual**

Filósofa asesora certificada por ASEPRAF
filosofiadia@yahoo.es

¿Porqué cruzó el pollo la carretara?

El humor es el colmo de la risa. Si uno puede reírse de sí mismo y del mundo, aunque no haya motivo, es porque el espíritu humano no está atrapado ni en sí mismo ni en el mundo. El humor fuerza los límites de nuestra existencia, elevándonos por encima de la impotencia y la desesperación. Transforma la tristeza en alegría (el odio en amor o en misericordia Spinoza), la desilusión en comicidad. Va unido siempre a la simpatía, es la sonrisa de la razón.

Cuando el humor es fiel a sí mismo, conduce más bien a la humildad. Se pueden hacer bromas de todo: del fracaso, de la guerra, de la muerte, del amor,... pero es

necesario que esta risa añada un poco de alegría, un poco de dulzura o de ligereza a la miseria del mundo. El humor puede hacernos reír de todo a condición de que en primer lugar nos riamos de nosotros mismos. (De lo único que me quejo dice Woody Allen es de no ser otro). El humor es una conducta de duelo, se trata de aceptar, incluso lo que nos hace sufrir, el humor ayuda a vivir, el humor libera. Debemos reírnos de nosotros mismos, pero sin odio, y de todo en la medida en que formemos parte de ese todo y lo aceptemos.

RESPUESTAS:

PLATÓN: Porque buscaba el bien.

EPICURO: Por el placer de cruzarlo

HERÁCLITO: Porque necesita moverse.

ARISTÓTELES: Está en la naturaleza de los pollos cruzar la carretara.

MARX: Era una inevitabilidad histórica.

KANT: Porque la razón le indica que ese es el fin último de su voluntad.

NIETZSCHE: Porque el camino es el puente para llegar a ser "Super Pollo".

...**OTRAS/OS...** Porque quería llegar al otro lado.

Párate a pensar...

¿Qué estoy haciendo con mi vida? ¿Qué me mueve y por qué?

Asesoría filosófica individual y talleres filosóficos en grupo.

Información y cita previa

921 110 068

Segovia

Belén Peñas Pascual

difusión cultural actuamos

DIA	HORA	LUGAR	PUEBLO	MUNICIPIO	ACTUANTE	ESPECIALIDAD
14/05/2006	18:00:00	PLAZA MAYOR	FRESNO DE CANTESPINO	FRESNO DE CANTESPINO	PANDERETAS TÍTERES	TEATROTÍTERES
14/05/2006	19:00:00	PLAZA DE LA IGLESIA	LA NAVA	CONDADO DE CASTILNOVO	JOSÉ RODAO	TEATROTODOS LOS PÚBLICOS
14/05/2006	22:30:00	PLAZA MAYOR	DURATÓN	SEPÚLVEDA	CÓDICE	MÚSICAPOPULAR
15/05/2006	22:30:00	PLAZA MAYOR	SERRACÍN	RIAZA	LOS MOSCONES	MÚSICAMODERNA
20/05/2006	17:30:00	PLAZA MAYOR	RIBOTA	RIBOTA	LOS TORRONCHOS	MÚSICATRADICIONAL
20/05/2006	19:00:00	ERMITA-ROMERIA DE FRADES	PUEBLA DE PEDRAZA	PUEBLA DE PEDRAZA	RONDA SEGOVIA	MÚSICATRADICIONAL
27/05/2006	20:00:00	PARQUE EL JUNCAR	BERNUY DE PORREROS	BERNUY DE PORREROS	FREE FOLK	MÚSICATRADICIONAL
27/05/2006	20:00:00	SALÓN DE ACTOS "LOS CASLATORILES"	CASLA	CASLA	TROUPÉ DE LA MERCED	MÚSICAPOPULAR



ayuntamientos de la provincia de segovia

MAYO 2006

"EL ELEFANTITO"

Cía: La Canica (España)

Día 14 19:00 Adultos 12 €, niños 5 €

"CIRCUS KLEZMER"

Cía: Circus Klezmer (España)

Día 15 y 16 20:30 Adultos 15 €, niños 5 €

"EL ARBOL CANTOR"

Cía: Teatro Estatal de Varna (Bulgaria)

Día 17 20:30 Adultos 12 €, niños 5 €

"TRAGICOMEDIA DE DON DUARDOS"

Compañía Nacional de Teatro Clásico

Día 20 y 21 20:30 15, 12 y 10 €

"CONCIERTO"

Mendelssohn Chamber Orchestra (Hungría)

Día 24 20:30 18 € (único)

"¡NASDROVIA CHEJOV!"

Cía: Vaivén Producciones

Día 26 20:30 15, 12 y 10 €

"BLOQUE C ANGELES CAIDOS BUSCAN SUBIR AL CIELO"

Cía: Hojarasca Danza

Día 27 20:30 13, 11 y 9 €

"EL SR. IBRAHIM Y LAS FLORES DEL CORAN"

Cía: Uroc Teatro

Día 28 20:30 15, 12 y 10 €



ANUNCIOS GRATIS SOLO ENTRE PARTICULARES - SI OBSERVAMOS QUE ES UNA EMPRESA RELACIONADA CON EL PRODUCTO NO SE PUBLICARA, YA QUE LAS EMPRESAS PUEDEN ANUNCIARSE CON PUBLICIDAD EN MODULOS.

TRABAJO, Demandas - Ofertas - SERVICIOS

TRABAJO DEMANDAS

Se ofrece Sra responsable, trabajar en escaleras, ancianos. Tel 686700847

Se ofrece advta experiencia, para trabajar en su empresa/negocio. Tel 635401418

Diplomada empresariales, busca trabajo, 5 años exp(banca, contable...). Tel 639667311

Se ofrece ayudante peluquería adelantada jornada completa. Tel 921586691

Español 45 años, busca cualquier trabajo en El Espinar/6 cerca, carnet, horariototal Tel 636330458

Busco trabajo como recepcionista, admvta telefonista con exp. Tel 921120350

Busco trabajo como encargado o dependiente comercio. Tel 600221492

Se ofrece Sra española para trabajar de 8 a 15h, recepcionista, niños Telf 600364380

Limpiamos bares, locales, oficinas, navas... Fines de semana. Tel 635401418

Aux enfermería geriátrica, cuida enfermos en casa u hospital. Tel 665971048

Se ofrece aux admvta, media o jornada completa. Tel 677183719

Se ofrece sra limpieza por horas, sólo mañanas. La Lastrilla. Tel 921442335

Chica busca trabajo por la tarde, limpieza casa, bar...escaleras. Tel 618368315

Cuido personas mayores, Tel 921434209

Se ofrece chico 19 años, experiencia, para extra fin semana, festivos. Tel 676055517

Se ofrece chica para trabajar por la tarde 3 días/semana. Tel 636343255

Mujer muy trabajadora, experiencia, se ofrece como camarera de piso en hotel o limpiezas hogar. Tel 617118981

Se realizan todo tipo trabajos jardinería y desbroces. Tel 676422746

Ldo en derecho y opositor notaria, ofrece para trabajar en despacho. Tel 635966507

Chico con carnet se ofrece como reparador, mozo, reponedor. Tel 651694785

Se ofrece sra cuidado mayores, tareas de hogar, 3 días semana/tarde. Tel 687275517

Se ofrece Sra para trabajar por horas con enfermos. Tel 679324472

Busco trabajo en limpieza o tareas hogar en La Granja, con S/S. Tel 636343255

Se ofrece conductor, todos los carnets, tb escabadora, Tel 678561067

Se ofrece Srta para cuidado de personas mayores, a domicilio. Tel 699251247

Se ofrece Sr repartidor. Tel 679324472

Se ofrece chica responsable, tareas hogar y comunidades. Tel 647489349

Pinto cuadros por encargo, paisajes, bodegones, pueblos. Tel 686876272

Me ofrezco para trabajar cuidando niños, tareas hogar, arreglo ropa. Tel 921442695

Me ofrezco para acompañar a Señora, enfermos y plancha. Tel 921425430

Se ofrece Sra española, limpieza, con coche e informes. Tel 921431866

Chico busca cualquier trabajo, vehículo propio, todos los carnet. Tel 677116952

Particular realiza trabajos de pintura, electricidad...sin compromiso Tel 615138142

Se ofrece informática, alto nivel inglés, para trabajar. Tel 657580127

Maestra educación especial, se ofrece para cuidado niños especiales Tel 635801534

Se ofrece chica española, para cuidar a niños por la tarde. Tel 921119056

Chica busca trabajo cuidando niños y mayores, limpieza hogar. Tel 648051740

Ecuatoriana responsable busca trabajo. Tel 609415353

Se ofrece chica para limpieza de hogar, portales, plancha... Tel 647103539

Se ofrece Sra para trabajar tardes, ayuda a mayores, tareas hogar. Tel 628454203

Se forran armarios interiores y frentes empotrados. Tel 609516241

* TRABAJO OFERTAS

Se necesita matrimonio interno, 35-40 años cocina y jardinería, carnet. Tel 921190060

Se necesita aprendiz peluquería llamada Tel 921422016

Se necesitan ayudantes y peones albañilería, Tel 921485260 (17 a 19,30h)

Se necesita cocinera para media jornada Tel 678687556 - 606814021

Se necesita personal para peluquería, buen horario y condiciones, sueldo a convenir, Tel 921430401

Buscamos personal, trabajar desde casa, Tel 660811408.

Se necesita socio sin carnet de instalador electricista. Tel 646659699

Oficial electricista. Tel 620944898

Puedes trabajar desde casa muy sencillo, bealmar2002@hotmail.com Tel 660811408

Se necesita persona para limpieza, papeles en regla. Tel 921463314

Se necesita ayte adelantada peluquería Tel 685880530

Necesito matrimonio para finca, con papeles e informes. Tel 676757765

Contable y conductor carnet C1 y C, materias peligrosas. Tel 921426315

Se necesita Sra cuidado niños y tareas del hogar, de 8 a 15h, Tel 670384987 tardes

Se necesita camarero/a, buen horario y condiciones. Tel 921421046

Se necesita ayudante peluquería para fin de semana. Tel 699967766

Se necesita, oficiales/ayudantes, carpintería. Tel 667484080

Se necesita camarero diario y fines de semana. Tel 921509981

Se necesita personal para restaurante en distintos puestos. Tel 921470292

* SERVICIOS *

Se hacen instalaciones eléctricas, energía solar, reformas... Tel 629388746

Diseño de interiores, asesoramiento en decoración, reformas... Tel 685644282

Se hacen trabajos y reparaciones eléctricas fontanería, telefonía, ecoómico, con exp. Tel 921412067 - 686128380

Proyectos ingeniería civil, arquitectura, Tel 639200839

Se ofrece autónomo con furgoneta para repartos. Tel 654261860

Ingeniero agrónomo colegiado asesora y realiza proyectos. Tel 921471289

Me ofrezco para trabajar en oficinas, ingles catalán e informática. Tel 921110600

Música para bodas y ceremonias, canto o violín, organo... Tel 678788178

Reparación/venta ordenadores, nuevos y usados. Tel 609730199.

Se topografía fincas y mediciones de obra Tel 600854328

Se ofrece medición de fincas/cubicaciones Tel 619617107

Se hacen todo tipo trabajos de cerrajería Tel 605868379

Servicios de limpieza. Garajes, comunidades...etc Tel 606361916

Le hacemos su piscina en 7 días, desde 5x2,5m, garantía 10 años, Tel 654357156

Se tipografía fincas. Tel 687548683

Fontanero, con exp en inst, reparaciones. Y reformas. Tel 651111963

Se arreglan todo tipo de persianas, buen servicio. Tel 639701922

Se hacen trabajos de albañilería, portes y mudanzas, Tel 605427346

Pequeñas reparaciones en el hogar, agua, luz, persianas... Tel 653375851

Se hacen tapetes y caminos de mesa en esterilla o punto segoviano, todo a medida venta directa. Tel 654462625

Trabajos de albañilería en general, portes y mudanzas, nacionales. Tel 921196415

Trabajos de fontanería, seriedad, rapidez y económico. Tel 646644724

Ingeniero Tec topógrafo colegiado hace mediciones fines de semana, Tel 651116575

ANIMALES - VARIOS

* ANIMALES *

Potro 3 sangres castaño, y potra hispano-lusa baya. Tel 606460171

Alquilo perrera en finca 500m, vallada, agua, Hontoria pueblo. Tel 669252162

Yegua capa castaña, 10 años, buenas hechuras, muy dócil Tel 653843132

Vendo 4 periquitos, 30eu. Tel 667645282

Vendo sementales charoleses extraordinarios, con todos los papeles, Telf 669389083

Vendo 2 potros españoles cruzados, muy buena alzada. Tel 619849942

Regalo 4 periquitos. Tel 656846791

Vendo varios tipos de monturas vaqueras y mixtas, envío España. Tel 609198637

Vendo perra mastina de la montaña de los pirineos. Pavo real macho y 2 hembras. Tel 609198637

Vendo pavos reales y cachorro macho de dogo alemán, pedigri. Tel 609198637

Regalo gatitos. Tel 921472190

Vendo agaporny 25eu, 2 parejas de mandarines 30eu. Tel 686826319 tardes

*** VARIOS ***

Vendo piano negro de pared antiguo, sólo 1.800eu. Tel 630587019

Vendo puerta hierro, detalles forja, doble hoja, 3,90m, Tel 659920451

Vendo acción Casino Unión, 5.500eu. Telf 921420093

Móvil siemens s155, amena, posibilidad de liberarlo, Tel 665797736

Máquina café, botellero, escaracha copas, registradora y maquina tabaco, buen estado. Tel 699311136

Vendo varios balcones y motor pozo l.c.v. Telf 921500188

Vendo piano pared, mod 115 wase, en buen estado. Tel 921426127

Vendo traje comunión, chaqueta azul marino, pantalón blanco, 70eu, regalo accesorios. Tel 921428248

Vendo barra bar para salón, 2 taburetes y vitrina cristal. Tel 60024614

Vendo 2 balanzas elect, vitrina 1,50m, una cortadora, filetera, embutidora y otros... Tel 983355207

Vendo piscina 4,50x90 alto, 100eu. Buen estado. Tel 921472190

Vendo pinos Valsain, maderables, zona Navafria. Tel 658012189/93

Vendo molino para toma fuerza tractor Tel 921495041 - 645595617

Vendo tacatá. Tel 921470392

Vendo mesa redonda, extensible marquetaría, 4 sillars. Tel 636073236

Vendo enseres hostelería, cafetera, botelle ro, mesas, vajillas... Tel 616240904

Vendo vestido de novia color marfil, T40-42, con velo, nuevo. Tel 651757768

Vendo acción casino la unión. 5.000eu. Tel 639594168

Acción casino la unión Tel 649426493

Leo cuentos a niños y ancianos. Tel 636362554

Traje regional niña, Tel 921441940

Vendo 9 juegos de ordenador nuevos, Telf 617613589

4 botellas whisky colección. Tel 420307

Play station 2, 120eu. Tel 921406914

Vendo trozos malla mosquitera, resistente atmósfera. Tel 921424856

Vendo 2 pletinas cd profesionales, nuevas 110eu/u y amplificador ideal bar-café. Tel 652277326

Vendo cochecito bebecar, 3 piezas, nuevo 360eu negociar. Tel 696099267

Vendo leña de olivo, roble y fresno, buen precio. Tel 617955138

Vendo skis dynastar de niño en buen estado. Tel 635216369

Vendo saxofón soprano curvo y dulzaina afinada en fa. Tel 650470048

Vendo piano digital yamaha, excelente estado. Tel 921489100

Vendo puertas con cerradura, 1,95x0,72 35 eur, puntos luz emergencia 60eur y jaula para gatos. Tel 921471037

Vendo bicicleta estática, buen precio, Telf 651757768

Vendo jaulas de conejos, seminuevas, baratas. Tel 921140112 - 635180147

Vendo cabrios, puerta antigua y leña de fresto cortada. 3.000kg. Tel 921422162

Vendo cocina calefactora marca rocca 300 eu. Tel 669953374

Acuario 400 litros, Tel 921444357

2 sillars mimbre, estantería y lámparas. Telf 687762999.

Vendo moto-soldadora ayede motor suzuki, 200 amperios, 6.000w, 5 diámetro 2 cajas electroros. Tel 921572350

Vendo traje madrina largo, talla 46-48 color vino rosado, chaqueta pedrería falda organza. Tel 921471037

Vendo caldera roca con depósito para casilleros, 200eu. Tel 60533692

Busco persona para compartir coche con viaje a Alcorcón. Tel 669564772

*** CONTACTOS ***

Sólo busco sexo. Tengo piso y coche. Tel 696344628

LA BOUTIQUE DEL BOLSO Y EL VIAJE



Plaza de la Rubia, S
Tel. 921 46 02 50

PRIMAVERA - VERANO

Alferez Provisional, 6
Tel. 921 43 53 57



Oferta válida hasta el 27 de mayo de 2006 EN EROSKI SEGOVIA



EROSKI

Saber comprar

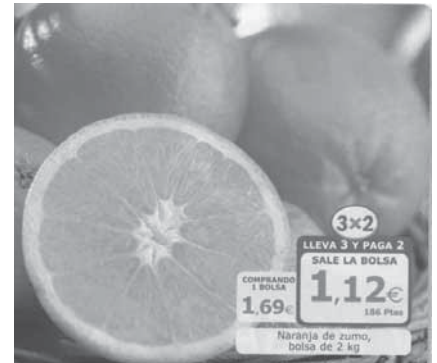

SÚBETE AL CARRO DEL MUNDIAL

6 VECES SIN INTERESES

Por compras superiores a 180€ en INFORMÁTICA, IMAGEN Y SONIDO

12 VECES SIN INTERESES

Por compras superiores a 600€ en INFORMÁTICA, IMAGEN Y SONIDO

24 VECES SIN INTERESES

Por compras superiores a 1.000€ en INFORMÁTICA, IMAGEN Y SONIDO



AMBITO

GESTIÓN INMOBILIARIA José Zorrilla, 6



Promoción Coronel Rexach



**Pisos en construcción
en el centro de Segovia
de 1, 2 y 3 dormitorios
garaje y trastero
Excelentes Calidades**

**P
R
O
M
O
C
I
O
N
E
S**

CALLE ROMERO

**Promoción de
4 Últimas Viviendas
en Segovia
Magnífica situación
2, 3 y 4 dormitorios
Venga a ver planos
¡Infórmese!**

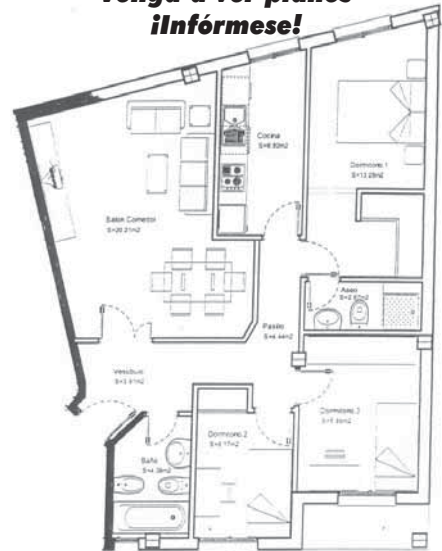

BERNUY



**URBANIZACIÓN
LAS FUENTES**

**APARTAMENTOS Y PISOS
Desde 106.885€**

INFORMACIÓN Y VENTA

AMBITO

Tel. 921 44 30 33

Las de carácter leve se redujeron en un 13% mientras que las graves aumentaron más del 50%

El Seprona denunció en el 2005 más de 162.000 infracciones medioambientales

Comercio de especies, incendios forestales, vertidos o residuos son sus competencias

M. A. Pérez

► Durante el año 2005, el Servicio de Protección de la Naturaleza de la Guardia Civil (Seprona), ha denunciado un total de 162.520 infracciones, tanto penales como administrativas, lo que representa una reducción de un 10% con respecto al año anterior. Los descensos más significativos se han producido en denuncias al Convenio Cites (comercio de especies amenazadas), con un 45%; las de materia de turismo y ocio (29%) y las de residuos y leyes sanitarias (20%). Según se afirma desde este organismo, hay que resaltar el descenso de denuncias sobre contaminación atmosférica (34%), debido a que durante el año pasado se realizó una operación a nivel nacional para controlar las sustancias que destruyen la capa de ozono. Por el contrario, las denuncias sobre incendios forestales se incrementaron un 46%, las de flora, bosques y montes un 36%, mientras que las de aguas marítimas y costas se incrementaron en un 21%. En conjunto, las infracciones leves se redujeron en un 13%, mientras que las más graves se elevaron en más del 50% respecto al año pasado. Según se afirma desde el Seprona, la diferencia penal se debe a la inclusión en las estadísticas de los nuevos tipos delictivos sobre protección de animales domésticos (maltrato, abandono), de los delitos y faltas por provocar incendios forestales (se incrementaron casi el 70%), y a la mayor calidad en las investigaciones por parte de los miembros



MIGUEL

Los agentes del Seprona garantizan el cumplimiento de la normativa medioambiental

Incendios forestales

Detenciones

381

► Los agentes del Seprona intervinieron en 5.492 incendios que supusieron la puesta a disposición judicial de 381 personas como presuntas autoras de los mismos. Entre los incendios esclarecidos la mayoría se debió a negligencias (46%), seguidos por los intencionados (21%), fortuitos (17%) y los producidos por caída de rayos (15%).

del instituto armado.

En lo que se refiere a incendios forestales, los agentes intervinieron en 5.492 incendios, que supusieron la puesta a disposición

judicial de 381 personas como presuntas autoras de los mismos. Entre los incendios esclarecidos (46%), la mayoría se debió a negligencias (46%), seguidos por los intencionados (21%), fortuitos (17%) y los producidos por caída de rayos (15%).

En el apartado de vertidos contaminantes a las aguas, la Guardia Civil desarrolló un plan de vigilancia y control de vertidos llevándose a cabo 3.556 actuaciones, detectándose 69 infracciones penales y 1.554 administrativas, poniéndose a disposición judicial a 15 personas.

Flora y fauna

En aplicación del programa Cites se realizaron 718 intervenciones incautándose 1.200 ejemplares, más de una tonelada de especies de flora y 7 metros cúbicos de ma-

dera de caoba. Además, se puso a disposición judicial a 11 personas como presuntos responsables de delito de contrabando. También se ha podido constatar que la importación de reptiles ha desplazado de la primera posición a la de aves exóticas. En el seguimiento del programa Antídoto, para el control del empleo ilegal de veneno en el campo, se neutralizaron más de 800 cebos envenenados y se puso a disposición judicial a 10 personas. Durante el último trimestre del año se llevaron a cabo servicios para controlar la producción y comercialización de variedades de semillas protegidas o patentadas (trigo, cebada), detectándose carencia de certificaciones, producción ilegal, falta de etiquetado o tratamiento adecuado, que llevaron a la puesta a disposición judicial de 5 personas.

Las tarántulas construyen torres para protegerse de sus depredadores

M. M. Aller

► Las hembras de tarántula mediterránea construyen torres alrededor de sus madrigueras, de entre tres milímetros y seis centímetros de altura, como mecanismo de protección frente a uno de sus principales depredadores, el escorpión amarillo. Así se recoge en una investigación realizada en una zona semidesértica de Cabo de Gata (Almería) por un equipo del Consejo Superior de Investigaciones Científicas (CSIC).

Según explica Jorge Moya, uno de los científicos que han participado en el trabajo, cuando se retiraban las torres de las madrigueras, el 90% de las arañas fue atacado por escorpiones y el 20% depredado. Sin embargo, no fueron atacadas ninguna de las arañas cuyas torres se respetaron. Los investigadores afirman que los brocales camuflan los nidos de estas arañas frente al escorpión y aumentan así su supervivencia. Este tipo de araña construye sus torres con diferentes tipos de materiales, entre ellos fragmentos de hierbas, guijarros, y, en menor medida, restos de presas. La seda es usada asimismo a modo de cemento, para sujetar todos los elementos y dar forma y consistencia a la construcción.

Los escorpiones, cuya visión es muy reducida, se orientan principalmente por el olfato y el tacto. Las estructuras construidas por las arañas impiden que los depredadores detecten sus madrigueras bien porque enmascaran olores y permiten a las arañas confundirse y armonizar con la vegetación del entorno, o bien porque impiden a los depredadores distinguir al tacto la entrada del nido de la vegetación circundante. El equipo del CSIC ha documentado, además, que cuanto más altas son las torres, menor es la probabilidad de que sufran un ataque. El factor que determina una mayor o menor protección de las madrigueras es la cantidad de material que pueda conseguir cada araña, con independencia de la cantidad de vegetación disponible en su territorio. Los autores mantienen como hipótesis de trabajo que estas construcciones, además de asegurar la supervivencia, podrían servir para enviar «señalizaciones honestas», que permitirían a una araña macho evaluar la idoneidad de su posible pareja. Según se afirma desde el CSIC, una torre más alta significa que esa araña va a ser difícilmente comida por otro animal, de modo que constituye una inversión más rentable para el macho.

Abierta la primera reserva natural para la conservación de la avutarda hubara

A. Pérez

► La organización ecologista SEO/BirdLife ha inaugurado en Fuerteventura la primera reserva natural de Canarias para la conservación de la avutarda hubara, ave endémica del archipiélago y en peligro de extinción. El centro se encuentra en el municipio de la Antigua, declarado Zona de Especial Protección para las Aves, en la finca del Cercado del Jarde, que ha sido adquirida por 780.000 euros gracias al programa Life de la Unión Europea. Según se afirma desde SEO/BirdLife, el principal objetivo de esta medida

de conservación es garantizar un hábitat representativo de los llanos, jables y pedregales de estas islas, un espacio en el que además de hubaras se encuentran ejemplares de otras poblaciones de aves esteparias amenazadas como corredor sahariano, alcaraván común, ganga ortega, terrera marismeña, bisbita caminero, alcaudón real, camachuelo trompetero, curruca tomillera y tarabilla canaria.

La avutarda Buhara, con más de 50 centímetros de altura, hasta 1,75 de envergadura y cerca de 3 kilos de peso, es el ave más grande del archipiélago, cuya supervivencia está en peligro principalmente por

los tendidos eléctricos, que sólo el año pasado causaron la muerte de más de 70 ejemplares. Además, el modelo económico desarrollado en las islas de Lanzarote y Fuerteventura durante los últimos años, basado en la actividad turística, ha traído consigo una transformación relevante de los distintos hábitats de estas islas, cambios que fraccionan un territorio escaso con un equilibrio ecológico muy frágil, hasta el punto de haberse reducido un 10% en la última década. Según los últimos censos, quedan actualmente unos 450 ejemplares en Lanzarote y 350 en Fuerteventura. La finca del Cercado del Jarde, con

una superficie de unas 200 hectáreas, cuenta con una población de 20 avutardas hubaras y en ella se controlarán los efectos que ejercen sobre la especie el tráfico, las urbanizaciones, el pastoreo y los depredadores como gatos y ratas. En este centro, SEO/BirdLife está desarrollando líneas de investigación que permitirán incrementar la información inicialmente disponible sobre la biología y la ecología de la avutarda hubara así como su reproducción y principales causas de mortalidad, y se pondrán en marcha programas de protección que incluirán desde censos en todas las islas hasta vigilancia en las áreas críticas, especialmente en época de cría, así como identificar los puntos negros donde se producen más accidentes por colisiones.



España sólo recicla el 20% de las pilas que consume

Tanto las pilas botón como las alcalinas poseen residuos peligrosos, como mercurio, cadmio, plomo, zinc, manganeso y níquel, capaces de contaminar el suelo y los acuíferos, y acaban introduciéndose en la cadena alimentaria

M. M. Aller

► La Comisión Europea trabaja sobre una nueva Directiva sobre Pilas, que requerirá su recogida y reciclaje, para prevenir que acaben en vertederos con el consiguiente riesgo ambiental, salvaguardar los recursos naturales y recuperar los metales que las componen. Con esta normativa se pretende que los consumidores contribuyan a la protección del medio ambiente y lleven las pilas usadas a los puntos de recogida repartidos por los núcleos de población. Y en lo que respecta a la financiación, se propone que sean los productores quienes financien los costes derivados de la recogida, tratamiento y posterior reciclaje, sin que suponga ningún coste añadido para los consumidores.

Aunque el texto elaborado por la Comisión Europea establece que tasa de recogida de pilas alcanzase el 20% en tres años, el 40% en siete y el 60% en diez, los europarlamentarios quieren ir más allá y proponen que desde la entrada en vigor de la directiva se recoja el 40% de las pilas usadas durante los seis primeros años y el 60% en los cuatro siguientes. Quieren, además, que se introduzcan nuevas tecnologías en el proceso del reciclado, así como la retirada de aquellas que contengan más de 0,0005% de mercurio o 0,002% de cadmio. Los miembros del Parlamento Europeo también proponen campañas de información y sensibilización ambiental, en las que participen las administraciones locales, para incrementar el índice de recogida.

Según los expertos, en España sólo se recicla un 20% de las pilas que se ponen en el mercado, muy lejos de las previsiones previstas en la normativa comunitaria.

Residuo tóxico

Se calcula que en España se consumen unas 10 pilas por persona y año que una vez gastadas no deben ser mezcladas con la basura doméstica. Nos hemos acostumbrado de tal manera a utilizar pilas y baterías para poner en funcionamiento aparatos necesarios en nuestra vida cotidiana como relojes, móviles, linternas, mandos a distancia, calculadoras o juguetes que, en ocasiones, olvidamos los peligros que supone su mala gestión para el medio ambiente.

Tanto las pilas botón como las alcalinas poseen residuos peligrosos, como mercurio, cadmio, plomo, zinc, manganeso y níquel, capaces de contaminar el suelo y los acuífe-

Tasa de recogida

Del 40 al 60%

Desde la UE se pretende que la futura Directiva de Pilas contemple que la tasa de recogida de pilas usadas sea del 40% durante los seis primeros años y del 60% en los cuatro siguientes



ros, que acaban introduciéndose en la cadena alimentaria. El mercurio, por ejemplo, al entrar en contacto con el agua forma una sustancia tóxica (metilmercurio) que puede provocar en el hombre problemas en el sistema nervioso, fatiga, dolores gastrointestinales y hasta trastornos visuales. Las pilas alcalinas, aunque indiquen que carecen de este metal pesado, contienen hasta un 0,5%, mientras que las botón, hasta un 30%.

En cuanto al cadmio, aunque el organismo humano puede asimilar hasta el 6% de la dosis que absorbe, el resto llega a acumularse en los riñones llegando a producir a largo plazo lesiones irreversibles, además de hipertensión. Las pilas contienen, además, una pequeña cantidad de plomo. La intoxicación por este metal puede provocar desde cefaleas y dolores estomacales hasta calambres abdominales, vómitos y elevada presión arterial.

Separar las pilas del resto de los residuos y llevarlas a los contenedores especiales, cada vez más abundantes en organismos, comercios y hasta en la propia calle, es imprescindible para una correcta gestión. Una vez recogidas, son llevadas a una planta de reciclaje donde se separan los metales y el resto de materiales. Las pilas son trituradas (excepto las de botón) y posteriormente se introducen en un destilador que permite separar el mercurio obteniéndose una pureza del 95%. De la trituración se obtiene escoria férrica y no férrica, papel, plástico y polvo de pila.

Este último sigue distintos procesos para recuperar los metales que contiene.

Como hay pocas plantas de reciclado debido a que el tratamiento es muy costoso y se consume mucha energía, las pilas también son destruidas mediante incineración, con la consiguiente emisión a la atmósfera de partículas de cadmio, mercurio y zinc.



Llevar las pilas usadas al contenedor ayuda a proteger el medio ambiente

XOSE CASTRO

ALGUNOS CONSEJOS

Mejor recargables

► La única forma de paliar el problema de las pilas es mejorar el proceso de fabricación y, en la actualidad, la proporción de mercurio que contienen se ha reducido drásticamente. Los aparatos que funcionan con pilas derrochan gran cantidad de energía, calculándose que la corriente producida por una pila es 450 veces más cara que la que llega a través de la red eléctrica, y que en muchas ocasiones existen otras alternativas como enchufarlos a la red, utilizar calculadoras solares, juguetes sin pilas o utilizar relojes que funcionan con el movimiento de la muñeca.

Pero si no queda más remedio

que utilizarlas, la mejor opción es emplear aquellas que sean recargables que aunque también contaminan pueden ser utilizadas cientos de veces. Además, recuerda que no se deben utilizar conjuntamente pilas nuevas y usadas porque se reduce la vida útil de ambas; no deje las pilas nunca al alcance de los niños y no queme ningún tipo de pilas o baterías. Y, por supuesto, depositelas en los contenedores destinados a su recogida y exija su reciclaje a las autoridades competentes. Sirva como ejemplo que una pila botón puede contaminar el agua que consume una persona a lo largo de su vida.

► ELECCION A MANO ALZADA

Iraq aprueba el primer Gobierno legítimo electo tras la era Sadam

El nuevo Ejecutivo cuenta con cuatro mujeres que estarán al frente de los departamentos de Vivienda y Construcción, Medio Ambiente, Derechos Humanos y el destinado a ellas

• El chiita Nuri Al Maliki se hará cargo, durante una semana, de la cartera de Interior y el sunita Salam Al Zobai, uno de los dos viceprimer ministros, ocupará la de Defensa.

FAXPRESS / BAGDAD

El Parlamento iraquí aprobó ayer, en votación a mano alzada, el Gobierno presentado por el nuevo primer ministro, el chiita Nuri Al Maliki, y que estará compuesto por 38 ministros, entre ellos cuatro mujeres. Tras la votación, Al Maliki juró su cargo ante los diputados presentes en la sesión y anunció que el nuevo gabinete durará cuatro años.

Por otra parte, el sunita que se presentó por parte del Frente del Consenso Iraquí (FCI) se retiró de la sala antes de la votación por considerar que el primer ministro ha fracasado en el nombramiento de los principales puestos del Ejecutivo en Iraq.

Al Maliki quiso agregar que las polémicas y disputadas carteras de Interior y Defensa seguirán vacantes mientras continúan las negociaciones sobre quién ocupará estos cargos. Anunció que transitoriamente durante una semana, él se hará cargo de Interior y el sunita Salam Al Zobai, uno de los dos viceprimer ministros del nuevo Ejecutivo iraquí, ocupará la cartera de Defensa.

El anterior titular de Asuntos Exteriores, el kurdo Hoshiyar Zebari, seguirá en su puesto mientras que el controvertido ministro de Interior, Bayan Yaber, pasa a Finanzas. Su departamento fue acusado por la minoría sunita de mantener *escuadrones de la muerte* responsables de centenares de asesinatos y secuestros.

El chiita Husein Sishristani, destacado científico nuclear, se hace cargo del Ministerio del Petróleo, uno de los cargos de mayor importancia. Shihristani fue encarcelado y torturado durante el régimen de Sadam por negarse a desarrollar la tecnología necesaria para la construcción de armamento nuclear.

El Ministerio de Seguridad Nacional, de nueva creación, será dirigido por el kurdo Barham Saleh, uno de los dos viceprimer ministro. De momento, de las 38 carteras, 17 irán a parar a miembros de la chiita Alianza Iraquí Unida (AIU), el mayor grupo político del Parlamento con 128 de los 275 escaños de la Cámara.

La segunda fuerza política, la Alianza Kurda, asume cinco ministerios, el mismo número que ocuparán los miembros del sunita



El anterior primer ministro, Ibrahim Jaffari (i) saluda a su sucesor Nuri Al-Maliki (d), tras la sesión. / EFE

FCI, tercera fuerza en la Cámara y la también chiita Acuerdo Nacional Iraquí (ANI), presidida por el ex primer ministro Iyad Alawi. El resto de los ministerios quedan repartidos entre los demás grupos políticos, independientes y minorías del país.

Saleh Al Mutlaq, líder del sunita Frente Iraquí para el Diálogo Nacional (FIDN), la quinta fuerza parlamentaria se retiró de la votación junto con el FCI en protesta por los tres ministerios que fueron adjudicados a su grupo.

El nuevo Ejecutivo cuenta con cuatro mujeres al frente de los departamentos de Vivienda y Construcción, Medio Ambiente, Derechos Humanos, así como el Minis-

terio de Asuntos de la Mujer.

El nuevo gabinete sustituye al Gobierno transitorio de Ibrahim Yafari, dirigente del partido Al Dawa, que se encargó de la redacción de la Constitución iraquí. Yafari se vio obligado a renunciar por la enconada oposición de los sunitas y los kurdos, que le acusaron de sectarismo y de situar al país al borde de la guerra civil total.

Yafari, tras la jura de su cargo, reiteró su compromiso de acabar con la violencia y defendió el diálogo nacional para poder restablecer los servicios básicos.

NUEVOS ATAQUES. Al menos 27 personas murieron y 68 resultaron heridas en tres explosiones ocurri-

das en varios lugares del país, dos de las bombas estallaron en la capital según informaron fuentes policiales.

Al parecer, una de las explosiones, donde falleció el mayor número de personas, en total 19, se produjo en un lugar donde grupos de trabajadores de la construcción suelen esperar para ser contratados, en el barrio popular chiita de Medina Sadr, que es un feudo de las milicias de Al Mahdi Muqtada Al Sadr, uno de los opositores a la ocupación.

Por el momento, y al cierre de esta edición, ningún grupo armado o terrorista ha asumido la autoría de esta cadena de tres atentados con artefactos explosivos.

► EEUU

La inmigración y el afianzamiento de las fronteras centran el discurso de George Bush

AGENCIAS / WASHINGTON

El presidente estadounidense, George W. Bush, dedicó su tradicional discurso de radio semanal del sábado al problema de la inmigración, que en la última semana ha centrado la atención de los norteamericanos.

Durante su intervención explicó los objetivos de la «reforma integral» que pretende llevar a cabo, y defendió que entre la deportación masiva y la amnistía de los inmigrantes ilegales hay un «término medio» que pasa por la legalización de aquellos que cumplan con los requisitos.

Según Bush, el primer objetivo de la reforma debe ser el de asegurar las fronteras de Estados Unidos. En este sentido, el presidente estadounidense explicó que desde su llegada al poder en 2001 se han aumentado los fondos para la seguridad fronteriza «en un 66%», se ha contratado a «miles de agentes adicionales para la patrulla fronteriza» y se ha «devuelto a sus países de origen a unos seis millones de inmigrantes ilegales».

UNA GRAN FRONTERA. Tras admitir que «queda mucho por hacer», Bush prometió que se contratará a «miles de agentes más para la patrulla fronteriza», y, añadió, «para ayudar a estos agentes a desempeñar su trabajo, usaremos tecnologías avanzadas tales como vallas de alta tecnología en áreas urbanas, cámaras infrarrojas y vehículos aéreos sin piloto». Asimismo, el líder aseguró que se buscará el apoyo de las fuerzas de seguridad de los estados vecinos «y les daremos nuevos recursos y capacitación para que ayuden a asegurar nuestra frontera norteamericana».

El presidente justificó el despliegue de 6.000 miembros de la Guardia Nacional que autorizó esta semana porque «llevará tiempo» el que todos los nuevos recursos y medidas se pongan en marcha. «El apoyo del personal de la Guardia permitirá que los agentes de la Patrulla Fronteriza utilicen sus habilidades para concentrarse en hacer segura la frontera», añadió.

También se creará «un programa de trabajadores huéspedes temporales» que permita a los trabajadores extranjeros entrar de «manera legal y ordenada» en Estados Unidos «por un período de tiempo limitado». Según Bush, este programa permitirá «aliviar la presión en la frontera», finalizó.

Japón retirará todas sus tropas de Bagdad en el mes de junio

EFE / TOKIO

El Gobierno japonés retirará próximamente sus tropas que, en estos momentos, realizan labores humanitarias en el sur de Iraq. En principio la fecha de retirada se refiere al junio próximo, según informó ayer el diario *Yomiuri*.

El rotativo, el de máxima circulación en Japón, cita fuentes oficiales según las cuales el Ejecutivo ha empezado a coordinar con el Reino Unido y Australia el inicio en junio de la retirada de sus 600 efectivos destacados en la provincia sureña de Samawa.

Dado que los soldados japoneses están impedidos por su Constitución para participar en conflictos bélicos fuera de su país, su misión es de carácter no combativo y son protegidos por las tropas británicas y australianas. La evacuación total de las tropas japonesas, autorizadas para ir a Iraq desde enero de 2004, terminaría en julio, asegura el rotativo.

El Gobierno nipón prolongó un año más, desde diciembre pasado, la presencia de las tropas en Samawa pero indicó que la retirada podría producirse antes si

lo requiere la situación de seguridad y las condiciones de la fuerza liderada por EEUU.

Japón dispone en Kuwait de otros 200 hombres de las fuerzas aéreas niponas y tres aviones de transporte militar C-130 encargados de abastecer a unidades de las fuerzas norteamericanas y sus aliados en Iraq.

Según una encuesta del diario *Asahi* de diciembre, un 69% de los japoneses se opone a la permanencia de las tropas de su país en Iraq pues lo consideran realmente peligroso.

Gloria al campeón

El empate del Mirandés en el campo del Huracán (1-1) dio el título de liga a la Segoviana, que hoy juega ante el Íscar

JAVIER MARTÍN / SEGOVIA

Por segunda vez en su historia, la Segoviana se ha proclamado campeona de la liga regular en el grupo octavo de la Tercera División. El empate a un gol del Mirandés en el campo del Huracán Z impide al conjunto de Miranda de Ebro alcanzar a los azulgrana en la clasificación, por lo que el conjunto azulgrana saltará hoy al campo de La Albuera ya como indiscutible campeón de la temporada regular.

Consciente de que el empate del Mirandés en León podía producirse, el cuerpo técnico de la Segoviana manejó durante la semana la idea de hacer muchas rotaciones para estos dos últimos encuentros de liga, ante Íscar y Arandina, o bien mantener la dinámica de que juegue el partido el jugador que esté en mejores condiciones para hacerlo. Finalmente imperó la segunda de las opciones, y el conjunto azulgrana se medirá al Íscar con sus mejores galas.

Otra cosa será que Antolín opte por dar descanso a algunos jugadores que han jugado muchos minutos a lo largo de la temporada. Ángel Arias podría ser uno de los que comenzara el partido en el banquillo, mientras Barto, Pedro y Agustín estarán en la grada, puesto que aún no están plenamente recuperados de sus lesiones. En el Íscar no estará el ex-azulgrana, Javi Calleja, con molestias físicas que le han impedido formar parte del equipo a que se medirá al campeón de liga.

Trás han quedado treinta y seis jornadas de mucho trabajo y sacrificio para llevar al equipo a lo más alto, y por ello, antes de que llegue la fase de ascenso, la Segoviana se encontrará con dos partidos para disfrutar del fútbol, el primero esta tarde ante sus aficionados, y el segundo en el campo de El Montecillo de Aranda de Duero ante la Arandina, que fue el primer equipo que consiguió derrotar a los azulgrana en la temporada.

Para que la fiesta por el título sea completa, el club ha dispuesto que en los prolegómenos del partido, alrededor de las cinco y media de la tarde, se presenten a los aficionados los dieciséis equipos que componen las categorías inferiores de la Segoviana. El alcalde de la ciudad, Pedro Arañuetes, también ha confirmado su asistencia al encuentro, como seguramente también lo harán un buen número de aficionados que querrán premiar con una gran ovación el buen hacer de un equipo, el azulgrana, que ha conseguido un éxito solo al alcance de los mejores.



Los jugadores de la Segoviana, saltando al campo en uno de los encuentros disputados en La Albuera esta temporada. /KAMARERO

EL PARTIDO

HORA
18:00 Horas

CAMPO
La Albuera

ÁRBITRO
Rupérez Chércoles (Soria)

SEGOVIANA

ENTRENADOR ANTOLÍN GONZALO



BANQUILLO

Íñigo, Jairo, Ramsés, Chema, Ángel

JHER ÍSCAR

ENTRENADOR PEDRO DUQUE



BANQUILLO

Cobos, Manu II, Raposo, Escudero, Velayos

ESTADÍSTICA

SEGOVIANA

Encuentros jugados	36
Partidos ganados en casa	16
Partidos empatados en casa	0
Partidos perdidos en casa	2
Goles totales a favor	83
Goles recibidos	14
Goles marcados en casa	49
Goles recibidos	9
Puntos totales	91
Puesto en la clasificación	1

JHER ÍSCAR

Encuentros jugados	36
Partidos ganados fuera	5
Partidos empatados fuera	6
Partidos perdidos fuera	7
Goles totales a favor	32
Goles recibidos	36
Goles marcados fuera	19
Goles recibidos fuera	22
Puntos totales	42
Puesto en la clasificación	13

EL PROTAGONISTA



LA SEGOVIANA, UN EQUIPO QUE BATE RECORDS

Durante toda la temporada esta sección se ha dedicado al jugador, o al técnico, que tiene más opciones de ser el protagonista del partido de cada fin de semana. Pero en este encuentro, y porque la ocasión así lo merece, es de justicia que el protagonista del choque no recaiga en una sola persona, y sí en un colectivo, el que forma el equipo de la Segoviana, que ha batido todos los records de la categoría, hasta alcanzar el título liguero con total merecimiento.

La Segoviana se situó en la primera plaza de la clasificación en la segunda jornada, abandonó el puesto de privilegio en la tercera, y lo recobró en la décima, para no

volver a dejar esa posición en toda la liga. Solamente una mala racha de encuentros suspendidos propició que conjuntos como el Guijuelo o el Mirandés superaran a los azulgrana en la clasificación provisional, pero en cuanto el equipo gimnástico recuperó esos encuentros aplazados, se alzó de nuevo con el liderato, impidiendo cualquier acercamiento de los rivales.

Los éxitos deportivos se miden por la categoría de los oponentes con los que te enfrentas, y si bien la Segoviana tenía relativamente fácil terminar la liga en una de las cuatro primeras plazas, porque el grupo octavo, no

nos engañemos, no da para más en lo que se refiere a la categoría de la mayoría de los equipos, el que se alzara con el liderato era un objetivo bastante más complicado, puesto que el Mirandés parecía el claro favorito para lograr el título de liga. Por ello el haber conseguido este campeonato tiene un gran mérito para la Segoviana, que la próxima temporada, suceda lo que suceda en la fase de ascenso, disputará la fase previa de la copa del Rey. El equipo bien se merece una ovación por el espectacular trabajo que ha realizado a lo largo de la competición regular. Solo falta la guinda del pastel.

LAS CLAVES

▶ **La celebración.** Los jugadores de la Segoviana apenas han celebrado el título de liga, conscientes de que el trabajo no está ni mucho menos terminado, pero la relajación de saberse primeros pase lo que pase puede hacer bajar el nivel de juego del equipo.

▶ **Abel.** El jugador de Valladolid tendrá una nueva ocasión de reivindicarse ante la afición segoviana, que seguramente esté más predispuesta a aplaudir que en anteriores partidos. Con un mediocentro defensivo a su lado, Abel jugará más protegido y dará muestras de su calidad.

▶ **La grada.** El equipo querrá brindar un triunfo a los sufridos aficionados que han permanecido fieles a la Segoviana, domingo tras domingo. La fiesta del título, que quiere ser el preludio del "fiestón" por el ascenso, si se consigue, estará dedicada a ellos.

EL RESTO DE LA JORNADA

▶ **La Bañeza-Benavente**
17:30 horas.
Árbitro: Martín Sánchez.

▶ **Almazán-Tordesillas**
18:00 horas.
Árbitro: Dolz García.

▶ **Guijuelo-Arandina**
17:00 horas.
Árbitro: Guerra Escudero.

▶ **Becerril-Cultural B**
17:00 horas
Árbitro: Ortega Nájera.

▶ **Bembibre-Hullera**
17:00 horas
Árbitro: García del Campo.

▶ **U.Valladolid-Numancia**
12:00 horas
Árbitro: Olego Morán.

▶ **Cebreña-Salamanca B**
18:00 horas
Árbitro: Matesanz Gómez

▶ **Ávila-Norma**
17:00 horas
Árbitro: Tejedor Ferrero

ASÍ ESTÁ LA CLASIFICACIÓN

	J	G	E	P	GF	GC	Pt
1 Segoviana	36	29	4	3	83	14	91
2 Mirandés	37	25	11	1	73	20	86
3 Guijuelo	36	24	8	4	73	30	80
4 Huracán	37	23	6	8	63	29	75
5 Bembibre	36	21	6	9	67	33	69
6 Ávila	36	17	9	10	51	40	60
7 Norma	36	17	8	11	49	40	59
8 Leonesa B	36	16	6	14	46	43	54
9 Arandina	36	13	11	12	50	36	50
10 Salamanca B	36	12	14	10	50	47	50
11 Numancia B	36	13	7	16	49	59	46
12 Hullera	36	12	6	18	40	59	42
13 Íscar	36	9	15	12	32	36	42
14 Becerril	36	10	5	21	43	61	35
15 La Bañeza	36	7	14	15	29	53	35
16 Benavente	36	9	7	20	37	64	34
17 Univ. Valladolid	36	9	6	21	32	61	33
18 Tordesillas	36	8	3	25	38	80	27
19 Cebreña	36	4	7	25	30	72	19
20 Almazán	36	5	3	28	23	81	18

Los partidos de la Gimnástica Segoviana, solo en **popular tu**

GIMNÁSTICA SEGOVIANA  **C. D. ÍSCAR**

popular tu Segovia **CANAL 32** Este domingo, a las 20:30 h. en **popular tu**

si no logra sintonizarnos, contacte con nosotros: segovia@popularTV.net - 921.46.64.01 - www.populartv.net

CUANDO CAMBIAS SU MUNDO, CAMBIAS EL TUYO.
Apoyar un niño es mucho más que ayudarle a mejorar su nivel de vida.
Es compartir tu mundo con alguien a quien sentirás muy cerca de ti.

Plan Trópicos en 60 países para proteger y preservar los derechos de los niños, entre otros, al desarrollo.

Únete y apadrina un niño. 902 244 000

 **Plan Trópicos**
Ningún niño sin derechos

¡¡Este domingo puede ser un gran día!!
21 de mayo. 18:00 de la tarde

S.D. Gimnástica Segoviana

LA SEGOVIANA CAMPEONA DE LIGA

C.D. Íscar

TU PUEDES AYUDAR. EL EQUIPO TE NECESITA

LLENA LA ALBUERA Y ¡¡CELÉBRALO!!

REGIONAL DE AFICIONADOS

Querer no fue poder para el CD La Granja

El Burgos Promesas 2000 superó al líder de la preferente en un encuentro que tuvo de todo menos fútbol

BURGOS PROM.	CD LA GRANJA
1	0

BURGOS PROMESAS 2000: Diego, Calleja, Jorge, Richi, Dani, Germán, Omar (Nando, m.69), Merino, Carlos (Balta, m.40) y Sergio (Óscar, m.46).

CD LA GRANJA: Lucky, Óscar, Juan Pablo, Juanlu I. Laruso, Víctor Roldán (Luis, m.81), Mario (Jorge, m.69), Chiqui, César, Alex (Carlos, m.60) y Juanlu II.

ÁRBITRO

Ramón Pérez, de León, auxiliado por Colinas y Sánchez. Mostró tarjetas amarillas a Dani por los locales, y a Laruso y César por los visitantes.

GOLES

10 (m.24) Merino.

JAVIER MARTÍN / SEGOVIA

El CD La Granja viajó a Burgos en busca de una victoria que le diera directamente el ascenso de categoría, y se marchó de vacío, enfadado con su mala suerte, y con la sensación de que el fútbol le había negado la mayor alegría de su historia, quizá esperando dársela en la última jornada de liga ante sus aficionados.

El equipo segoviano, sin hacer un gran partido de fútbol, sí creó las suficientes ocasiones de gol para no haberse marchado de vacío del (infame) terreno de juego que le colocó el Burgos Promesas. El fuerte viento reinante en la zona hizo imposibles los envíos en largo, por lo que el juego se convirtió en un quiero y no puedo, puesto que las irregularidades del campo

impedían rasear el balón, y cuando se tomaba la decisión de elevar el esférico, éste cobraba vida y se marchaba veinte metros más lejos, o se quedaba veinte metros más cerca.

Fue el viento el gran protagonista del gol que logró el Burgos en el minuto veinticuatro de partido, cuando el lanzamiento de falta de Merino cogió una parábola extrañísima, imposible para Lucky. Antes de esa jugada, los granjeños ya habían estrellado un balón en el palo, y posteriormente al gol, de nuevo el poste de la meta de Diego le salvó de encajar el empate a uno.

En la segunda parte La Granja salió dispuesta a, cuando menos, empatar el partido, y Mario tuvo una clara ocasión para conseguirlo, pero Diego se lo impidió. Juanlu II también tuvo la suya, pero con el mismo resultado que su compañero, y con el paso de los minutos la ansiedad se fue haciendo mayor en los jugadores segovianos, que veían cómo se les escapaba una gran oportunidad de lograr el ascenso.

El Burgos Promesas pudo haber marcado el gol de la sentencia jugando a la contra, pero finalmente el tanto de Merino fue el único que se vio en el encuentro, que acabó con tangana final entre los jugadores de ambos equipos, porque ni alguno de los jugadores del Promesas supo ganar, ni alguno de los granjeños encontró la forma de controlar sus nervios.



Chiqui disputa un balón a un contrario en un partido jugado recientemente por el equipo granjeño. / JUAN MARTÍN

El fuerte viento acabó perjudicando al conjunto granjeño, que encajó el único gol del encuentro merced a un lanzamiento de falta

El equipo mantiene la primera plaza de la clasificación, pero los resultados de la jornada le obligan a ganar al Cristo en la última jornada de liga

CD LA GRANJA

MÁXIMO GOLEADOR



Ningún jugador de La Granja pudo marcar en el encuentro más importante de la temporada para el equipo segoviano, que podría lograr el ascenso la próxima jornada.

GOLEADORES

1º JUANLU II	19 goles
2º ALEX	11 goles
3º CHIQUI	10 goles
4º MARIO	7 goles
5º JUAN PABLO	7 goles
6º CÉSAR	5 goles



Excmo. Ayuntamiento
de
La Granja de
San Ildefonso

SEGOVIANA JUVENIL

MÁXIMO GOLEADOR



Chechu y Manu fueron los autores de los dos goles que marcó la Segoviana en el campo del Calasanz, que desgraciadamente no sirvieron para firmar la permanencia del filial azulgrana.

GOLEADORES

1º RAMÓN	9 goles
2º MANU	5 goles
3º CHECHU	5 goles
4º ÁLVARO	3 goles
5º CRISTIAN	3 goles

NACIONAL JUVENIL

La Segoviana pierde la categoría tras su derrota ante el Calasanz

3	CALASANZ
2	G. SEGOVIANA

CALASANZ: Francisco, Félix, Alberto, David, Erick, Mohamed (m.88, David), Álvaro (m.89, Sergio), Mario (m.78, Eduardo), Hugo, Pablo y Juan.

GIMNÁSTICA SEGOVIANA: Alberto, Rubén, Chopi, (m.45, Rober), Criado, Alex (m.54, Manu), Velasco, Chechu, Costa, Carlos, Ramón (m.84, Dani) y José Luis (m.82, Javi).

ÁRBITRO

Angel Hernández, de Soria, auxiliado por Donoso e Higuera. Mostró cartulinas amarillas a los locales Erick y Pablo, y a los visitantes Rubén, Chopi, Criado, Velasco, Costa (2), Ramón, José Luis y Mate.

GOLES

01 (m.36) Chechu. 11 (m.46) Hugo. 21 (m.66) Pablo, de penalti. 31 (m.80) Juan. 32 (m.86) Manu.

G. HERRERO / SEGOVIA

La Gimnástica Segoviana consumó ayer el descenso de categoría tras ser derrotada por el Calasanz, en un choque que el equipo azulgrana dominó totalmente durante los primeros 45 minutos. Fruto del mejor fútbol visitante llegó el primer gol, obra de Chechu, en el minuto 36. Los segovianos dispusieron de varias ocasiones más, que no supieron culminar, y que a la postre sentenciaron al grupo entrenado por Molina.

Porque tras el descanso, el Calasanz salió con fuerza renovada y, en la primera jugada, igualó la contienda, gracias a un tanto de Hugo. El gol animó a los locales, que avanzaron líneas, lo que obligó a los segovianos a proteger a su portero. No lo lograron, pues-

to que en el minuto 66 la defensa azulgrana cometió un claro penalti, que Pablo se encargó de transformar.

Aunque los de Molina todavía tenían tiempo para remontar, esa empresa resultó imposible cuando, en el minuto 80 y casi desde el centro del campo, Juan firmó el 3-1. No obstante, la Gimnástica Segoviana no se rindió y, en las postrimerías del partido, acertó diferencias, siendo Manu el encargado de empotrar el balón en la red del Calasanz. En el tiempo que quedaba se produjeron varias tanganas, fruto de los nervios, y el segoviano Costa fue expulsado. "Los chavales lo han dado todo, pero al final no ha podido ser", lamentó Molina, orgulloso de los suyos.

Auto-Escuela

Santa Columba

Todos los permisos de conducir

Enseñanza Multimedia

Diferentes horarios de clases

C/Gdor. Fernández Jiménez, 16
Telfs. 921 42 29 00 - 921 43 30 69
Fax 921 44 12 33
SEGOVIA

Urbanización El Molino. Telf. 921 47 12 36.
SAN ILDEFONSO - LA GRANJA

Equilibrio. Tal y como vaticinaba Luis Bertó, el encuentro fue igualado, y únicamente se desequilibró en un pequeño detalle, en el ecuador de la segunda parte, cuando el delantero Iñigo aprovechó un fallo de Diego

Ocasiones. El conjunto segoviano dispuso de varias ocasiones para haber inaugurado el marcador, la mayor parte de ellas protagonizadas por Iván, que aunque se dejó la piel en el campo no logró llevar el balón a la red rival

El Espinar SR, con la miel en los labios

La suerte del gol fue esquivada a los segovianos, que no fueron inferiores en el campo de Los Llanos al conjunto burgalés

EL ESPINAR SR	BURGOS
0	1

EL ESPINAR - SAN RAFAEL: Yordi, Coque, Óscar Barreno, David Pascual, Diego, Ico, Jónathan (m.81, Godoy), Jose, Pedro (m.60, César), Iván y David Fernández (m.68, Víctor Pérez).

BURGOS: Héctor, Oli, Carlos, Porras, Chechu, Infante, Rober, Conrado (m.57, Álvaro), Zamora, Hugo (m.62, Pecas) y Iñigo (m.91, Toto).

ÁRBITRO
García Enriquez, de Salamanca, auxiliado por Velázquez y Hernández. Mostró cartulinas al local Pedro y a los visitantes Rober, Conrado e Iñigo.

CAMPO
Los Llanos, de El Espinar. Unos 500 espectadores.

GOLES
01 (m.77) Diego.

GUILLERMO HERRERO / EL ESPINAR
El Espinar - San Rafael deberá esperar a la última jornada de liga para conseguir el ascenso a Tercera División. Ayer, frente al Burgos, no consiguió el objetivo. Se quedó con la miel en los labios. El equipo que visitaba el campo de Los Llanos, el Burgos, acabó llevándose los puntos, a pesar de que no demostró ser superior al grupo que entrena Luis Bertó. El choque se decidió en un pequeño detalle y, en ese instante, la suerte soplaba a favor de los burgaleses.

Ninguno de los dos contendientes saltó al césped buscando el empate. Ambos querían la victoria. Así que el partido se planteó como un diálogo. La pelota estaba nerviosa y se movía con rapidez de una área a otra.

En el minuto 4 llegó la primera ocasión, cuando el burgalés Zamora cabeceó un balón suelto. La respuesta local llegó en el 10, en el que Iván recibió el esférico dentro del área y disparó, saliendo la pelota por encima del travesaño. En el 19, el meta segoviano Yordi desahace un tiro lejano que llevaba veneno, tras una falta de los locales. Poco después de la meta hora, El Espinar SR bota un saque de esquina y el balón se pasea por el área pequeña sin encontrar a nadie que la toque. Antes de que acabara el primer tiempo, cada equipo tendría una ocasión más. El Burgos, tras un barullo en el área segoviana. El Espinar SR, tras jugada de Iván por banda derecha, que no acaba encontrando rematador. En resumen, tres oportunidades para cada bando, sin que ninguna de ellas fuera capaz de mover el marcador.

La segunda parte arrancó de forma diferente. El Burgos empezó dominando a El Espinar, aunque sin crear peligro. Y los chicos de Bertó se sintieron cómodos en ese papel. A los segovianos les valía en empate, y no veían a los burgaleses capaces de marcar. Además, los espinariegos podían recurrir a algún contragolpe para senten-



Diego presiona a un defensor del Burgos, mientras el balón llega a las manos del portero visitante, Héctor. / PEDRO MERINO

En el tiempo de descuento, el espinariego César dibujó una chilena en el área pequeña del Burgos que no acabó en gol por muy poco

ciar. De hecho, una pillería de Pedro a punto estuvo de colocar el 1-0. La fase antedicha duró un cuarto de hora largo.

Luego, las aguas volvieron al cauce del primer tiempo. Ambos técnicos seguían buscando la victoria, y los dos introdujeron nuevos delanteros en el tapete. Y surgieron más ocasiones de gol.

En el minuto 60, El Espinar SR casi marca, cuando después de una internada de Óscar Barreno por la banda izquierda, centró al punto de penalti, desde donde Iván tocó la pelota, que se topó en su camino con el cancerbero burgalés. La réplica fue inmediata. Iñigo recibió un buen pase, que no supo aprovecharlo el delantero, que acabó mandando la pelota fuera de los tres palos.

En este estado de cosas, saltó al campo Víctor Pérez, por un David Fernández que había puesto todo su corazón en cada jugada. Con Víctor Pérez en el escenario, dio la sensación de que El Espinar quería templar el partido.

A pesar de la derrota, los cerca de 500 aficionados que vieron el choque hicieron salir a sus jugadores del vestuario para vitorearles

Cuando El Espinar SR parecía tener la historia controlada, encajó un gol. Fue en una jugada extraña, en la que Diego no acertó a despejar el balón. Iñigo, muy atento, fusiló a Yordi.

El equipo local se volcó en el tiempo restante. Se rebeló ante lo que se leía en el marcador, por considerarlo injusto, y dio todo lo que tenía dentro de sí. Sin embargo, el fútbol negó a El Espinar la gracia del gol. Y eso que volvió a tenerlo muy cerca, sobre todo cuando Iván, tras varios bonitos regates de Coque, mandó un balón a la cepa del poste. Antes de que el colegiado decretara el final de la contienda, César hizo una chilena en el área pequeña que no acabó con el esférico besando la red.

Tras el pitido, corrió alguna lágrima por las mejillas de los jugadores y directivos locales. Y Luis Bertó tuvo que tranquilizar a los suyos. "Seguimos estando vivos, y la próxima semana vamos a echar el resto". El cierre de la campaña se presenta apasionante.



Iván, muy activo durante todo el partido, regatea a un rival. / PEDRO MERINO

BALONCESTO TORNEO 3 X 3

Cuatro horas de diversión tres para tres

Más de doscientos niños participaron ayer en la séptima edición del torneo que organizó la Federación Española

ANA VAZQUEZ / SEGOVIA

3x3 son nueve, menos cuando se sustituye el colegio por el pabellón Pedro Delgado, la pizarra por una cancha, y la tiza por un balón de baloncesto. Entonces, el resultado cambia y da 240; el número de niños participantes en la VII edición del torneo 3x3 de baloncesto organizado por el Federación Española de Baloncesto, y disputado en la jornada de ayer.

En ocho medios campos, y con sólo una canasta en la que encestar, un total de 58 equipos de cuatro niños cada uno, y pertenecientes a 16 colegios de la provincia, jugaron persiguiendo dos premios muy valiosos: la diversión, y el orgullo del vencedor.

Los partidos comenzaron a las diez de la mañana, y desde un primer momento se vio que el objetivo primordial era pasar un buen rato en compañía de los amigos de clase, y, para algunos, no perder la forma después de todas las horas de gimnasia del colegio o de duros entrenamientos con los equipos. Otros, más perezosos a la hora de demostrar su talento botando un balón, prefirieron dejarse la garganta, animando a sus compañeros desde las bandas.

Además, de esta manera, los más avanzados en la teoría que en la práctica, chivaron a sus amigos las infracciones cometidas por el equipo contrario, consiguiendo

en algunos momentos que no faltase la polémica sobre el parqué. Y es que una de las características peculiares del torneo es su carencia de árbitros, por lo que son los propios chicos quienes deben ejercer de jueces sobre las acciones del contrario y las suyas propias.

Las gradas reflejaron un aspecto completamente diferente al de la cancha; fueron pocos los padres que se acercaron a ver a sus hijos jugar, aunque esto no pareció importar a los chavales.

Los niños estuvieron disputando partidos de 21 puntos o veinte minutos de duración, en los que las canastas contaron por uno y los triples por dos, hasta pasadas las dos y media de la tarde. Alrededor de esta hora, el Pedro Delgado se fue vaciando, y sólo algunos a los que el desgaste físico no parecía pasar factura, se quedaron disfrutando de las instalaciones.

A diferencia de ediciones pasadas, este año el vencedor de cada categoría del torneo no acudirá en representación de Segovia al campeonato de Castilla y León, lo que quizás ha supuesto una bajada en la participación respecto a la del año pasado.

Sin embargo, y lo que quedó claro, visto el ambiente el sábado, es que la motivación de los que sí han participado, se mantiene intacta año tras año.



Imagen de uno de los más de cien encuentros que se disputaron en el pabellón Pedro Delgado. /KAMARERO

La séptima edición del torneo contó con la participación de 16 colegios, 58 equipos y alrededor de 240 niños de entre los 10 y los 16 años

Los participantes demostraron, con su esfuerzo y su ilusión, que la organización de este tipo de eventos merece la pena

Como novedad, esta edición ha suprimido el premio final de representar a Segovia en el campeonato de Castilla y León

FÚTBOL SALA DIVISIÓN DE HONOR

El encuentro que disputaron Boadilla y Benicarló terminó con graves incidentes

EL ADELANTADO / SEGOVIA

El tercer encuentro de la promoción de ascenso a División de Honor, que disputaron Boadilla Las Rozas y Benicarló en el municipal madrileño, que acabó con victoria del Boadilla por 2-1, terminó con graves incidentes que han llevado al Juez Único de Competición a ordenar que el cuarto partido se juegue a puerta cerrada. Además, añade el Juez, en caso de que se deba disputar un quinto encuentro en Benicarló, también se jugaría en las mismas condiciones que el anterior.

El Juez Único ha sido duro en sus sanciones, porque además de ordenar los encuentros a puerta cerrada, ha suspendido cautelarmente a Mimi (Boadilla) y César Paulo (Benicarló), más al auxiliar del Benicarló. Estos dos últimos podrían ser sancionados con dos a cinco años sin jugar, según el artículo 111 de los estatutos de la Federación Española de Fútbol.

Según relatan los colegiados barceloneses Bel Pascual y Blázquez Sierra en el acta, "a la conclusión del encuentro el jugador local Miguel Castilla Moreno 'Mimi' le

propinó un manotazo en la cabeza al jugador visitante Oscar Redondo. Al girarse éste para pedir explicaciones, se produjo una invasión de pista por parte del público", que saltó a la cancha para golpear a los jugadores del equipo visitante con patadas, puñetazos, empujones, agarrones y éstos a la vez repelían las acciones al ser golpeados.

Los jugadores que peor parados salieron fueron los benicarloneses Oscar Redondo y Nano Modredo, aunque no precisaron de ser ingresados a ningún centro hospitalario.



Boadilla y Benicarló se liaron a puñetazos al final del encuentro. /LNFS

El Athletic se da una alegría

El equipo bilbaíno hizo disfrutar a su afición con un triunfo ante el campeón de Liga y de la Copa de Europa

ATHLETIC	BARCELONA
3	1

ATHLETIC DE BILBAO: Lafuente; Lacruz, Prieto, Ustaritz, Casas; Iraola, Murillo (Felipe, min. 51), Orbaiz, Tiko (Etxeberria, min. 58); Urzaiz y Llorente (Guerrero, min. 58).

BARCELONA: Jorquera; Belletí, Olmo, Oleguer, Orlandi (Martos, min. 74); Ezquerro, Motta, Ludovic (Ramón, min. 81); Giuly (Pitu, min. 62), Eto'o y Maxi.

ÁRBITRO

Fernández Borbalán (Comité Andaluz). Mostró tarjeta amarilla al visitante Olmo.

GOLES

0-1, min. 30. Eto'o. 1-1, min. 57. Iraola. 2-1, min. 79. Felipe. 3-1. Oleguer, en propia puerta.

EFE / BILBAO

El camerunés Samuel Eto'o se hizo ayer, en el estadio de San Mamés, con el título de máximo goleador de Primera División gracias a un tanto al Athletic Club en el partido aplazado que cerró el campeonato liguero, un choque intrascendente para la clasificación final en Primera División, pero en el que el equipo bilbaíno se dio una de las pocas alegrías que ha disfrutado en la peor temporada de su historia, derrotando al campeón de Liga y de la Copa de Europa.

El camerunés deshizo la igualdad que mantenía con David Villa con un buen disparo desde la frontal y, después, el Athletic remontó con tantos de Andoni Iraola, Felipe Guréndez, que rubricó así una emotiva despedida, y Oleguer en propia.

Con esta victoria, el Athletic asciende a una posición en la tabla para quedar duodécimo, un puesto demasiado alto para lo que ha ofrecido en una campaña en la que ha coqueteado con el descenso como nunca antes.

El Barça, por su parte, cerró con muchos jugadores del filial sobre el terreno de juego una campaña histórica e inolvidable para sus aficionados. Frank Rijkaard aprovechó que sus internacionales, a excepción de Eto'o, ya se encontraban concentrados en el Mundial, para dar entrada a aquellos jugadores que no han podido disfrutar de demasiados minutos a lo largo de la presente campaña.

Entre abucheos a los jugadores blaugranas Samuel Eto'o y Santiago Ezquerro cada vez que tocaban el balón, la primera parte ofreció más llegadas que fútbol y alguna que otra ocasión de gol.

Una de ellas sirvió para que el delantero camerunés se asegurase el trofeo de máximo goleador. Lo hizo con un trallazo desde la frontal, tras recibir de Ludovic y aprovechando que Ustaritz se resbaló al ir a tapar su disparo.

Incluso antes de la llegada del gol de Samuel Eto'o, pudo haberse adelantado el Barcelona en otras dos buenas oportunidades, una de Maxi y otra del propio Samuel Eto'o, que se sucedieron en los minutos 14 y 17 de juego, pero no lograron atinar ante el marco que defendía Iñaki Lafuente.

El tiro del ariete argentino, muy escorado, dio en el palo después de que Luis Prieto despejase lo suficiente para que no entrase en la



El jugador camerunés Samuel Eto'o efectúa un disparo a portería ante la mirada de dos jugadores del Athletic de Bilbao. / LUIS TEJIDO (EFE)

portería. El de Eto'o, por su parte, casi a bocajarro dentro del área, lo detuvo, bien colocado el guardameta del conjunto rojiblanco en la noche de ayer y también en la segunda mitad del campeonato liguero.

El Athletic también dispuso de

alguna ocasión de gol para abrir su marcador en la noche de ayer, como un disparo en buena posición de Andoni Iraola, en el minuto 4, o dos tiros de Urzaiz y Tiko en el 18. El que efectuó el centrocampista vasco, muy fuerte, se fue alto por poco. El 0 a 1, no obstante, fue

el reflejo de la superioridad azulgrana en la primera parte del encuentro.

CAMBIO. En el segundo tiempo, la cosas cambiaron y fue el Athletic de Bilbao el equipo que empezó llegando con más peligro y el que

logró el empate en el minuto 12, con un tiro bien pensado de Andoni Iraola, tras recibir un buen pase de Llorente de espaldas a la portería.

El propio jugador guipuzcoano dispuso de una ocasión clara para poner el 2 a 1 en el tanteador, pero desaprovechó un mano a mano con el meta catalán Jorquera en el que el joven portero le obligó a escorarse demasiado y a centrar a la llegada de un Julen Guerrero que pidió penalti tras la jugada.

Santiago Ezquerro, poco después, a punto estuvo de pudo adelantarse de nuevo al Barcelona, pero no tocó lo suficientemente fuerte ni centrado para rematar un gol franco botado por Orlandi desde la derecha.

Cuando el choque parecía derivar hacia un empate un tanto insulso, el Athletic se dio una alegría y marcó dos tantos que animaron una grada con ganas de disfrutar.

Felipe, que hoy se despidió tras década y media en el club rojiblanco, puso por delante a su equipo con un disparo desde la frontal que no pudo atajar Jorquera; y Oleguer puso el 3 a 1 con un desafortunado despeje hacia su portería en un centro del delantero local Joseba Etxeberria.

Poco antes del final del encuentro, Saue Eto'o dispuso de otra ocasión clara, pero se le interpuso en su camino hacia el gol el portero Iñaki Lafuente. No dio más de sí el choque y, tras la finalización del mismo, la afición de San Mamés castigó con una importante bronca al actual presidente del Athletic Fernando Lamikiz y su Junta Directiva debido a los problemas deportivos que ha sufrido el club en esta temporada.



Eto'o recibe la felicitación de sus compañeros tras marcar el 0-1. / L. TEJIDO (EFE)

Eto'o logra ser el 'pichichi' en solitario

El delantero Samuel Eto'o, internacional camerunés del Fútbol Club Barcelona, se proclamó ayer como máximo goleador de la Liga española al anotar el 0 a 1 para su equipo en el minuto 35 del partido que se jugó en el estadio de San Mamés, en Bilbao frente al Athletic. Con este tanto, Eto'o sumó un total de 26 goles en el Campeonato Nacional de Liga que concluyó ayer, mientras que David Villa, el delantero del Valencia, totalizó 25 tantos. De esta manera, el jugador africano rompió la igualdad que mantenía en la pugna por este trofeo con el delantero valencianista. Antes del partido de anoche, ambos sumaban 25 goles. Eto'o, por tanto, despidió la campaña logrando otro de sus objetivos, tras conseguir el pasado miércoles en París con su equipo la segunda Copa de Europa, en el que también marcó ante el Arsenal. El delantero fue el único internacional que disputó el encuentro de anoche en San Mamés, ya que su selección Camerún, no está clasificada para el Mundial.

LAS DECLARACIONES

►DANI PEDROSA

«Espero que la pista esté seca»

El español Dani Pedrosa, autor de la 'pole' en Moto GP, no dio excesivas muestras de satisfacción y manifestó que «falta ver qué sucede en la carrera, que es lo más importante», aunque admitió que había progresado bastante por la tarde y advirtió de que hoy habrá que concentrarse para hacer una buena salida. «Este circuito es muy diferente a los de antes y hace mucho viento para mantener la moto recta, pero esperamos que esté la pista seca y todo vaya bien», apuntó Pedrosa. Además, aseguró que necesita hacer una buena salida para no perder posiciones. «Espero hacer una buena salida, será importante y no siempre es fácil». Sobre Rossi indicó: «Hasta ahora no nos hemos visto en la pista y es lógico que haya curiosidad por ver qué hacemos cada uno».

►ÁLVARO BAUTISTA

«Con el viento no contábamos»

El español Álvaro Bautista (Aprilia) reconoció, tras perder la 'pole position' de los 125 c.c. para el Gran Premio de Francia, que «el viento era un factor con el que no contábamos demasiado, pero, en cualquier caso, creo que hemos hecho unos buenos entrenamientos y, a pesar de no haber conseguido la primera plaza, estamos contentos con el resultado conseguido», aseguró el líder de la clasificación provisional de la categoría, y también apuntó que «podemos mejorar ciertas cosas para la carrera, ya que parece que hay algo de margen de mejora para poder aspirar al triunfo final».

►SERGIO GADEA

«He tenido mala suerte dos veces»

Sergio Gadea, era en cierta medida el polo opuesto de su compañero en Aprilia Álvaro Bautista. «He tenido mala suerte dos veces y en la segunda me he hecho daño en el hombro, que ya tenía desde hace tiempo, pero tanto los médicos, por un lado, como los mecánicos por otro, han hecho un gran trabajo». Gadea, que también tenía una pequeña erosión en un dedo, manifestó estar convencido de que había «margen de mejora con la moto», pues indicó que «he visto algunas cosas de la moto que podemos mejorar, por lo que creo que mañana -por hoy- seremos competitivos», concluyó.



Pedrosa busca en Francia su segunda victoria consecutiva en Moto GP. / OLIVER WEIKEN (EFE)

Pedrosa vuelve a dar en la diana y consigue la 'pole' en Le Mans

El italiano Valentino Rossi dio síntomas de mejoría, aunque solamente pudo ser séptimo

EFE / LE MANS (FRANCIA)

El español Daniel Pedrosa volvió a dar en la diana y con la eficacia y persistencia que le caracterizan consiguió hacer su trabajo al completo en el circuito francés de Le Mans para que el resto de competidores de Moto GP siguieran su ritmo de 'pole'.

Si el primer día de entrenamientos quedó claro que al italiano Valentino Rossi le habían dado lo que le hacía falta para subsanar sus problemas de principio de temporada, en la parte contraria otro piloto trabajaba en silencio para conseguir nuevamente su objetivo: Dani Pedrosa, triple campeón mundial.

Como en él viene siendo habitual de otras cilindradas y temporadas, el de Castellar pasó en silencio por el primer día de pruebas y durante buena parte del segundo, pero cuando llegó el momento de la verdad, en los únicos entrenamientos oficiales, el piloto de Honda sacó su casta y el fruto de todo el trabajo realizado logrando la 'pole' en su última vuelta sobre el trazado francés.

Con Pedrosa en la primera línea acabaron tanto el japonés Shinya Nakano como el estadounidense John Hopkins, si bien ninguno de ellos evidenció la consistencia suficiente para pisar el podio, lo que por una razón u otra les obliga a echar la mirada un poco más atrás, ya que a partir de la quinta plaza se encuentran los italianos Melandri, Capirossi o Rossi, que sí son contendientes muy a tener en cuenta en el desarrollo de la carrera.

Precisamente, el último de

ellos dio muestras más que clarividentes de que el cambio de chasis en su Yamaha ha sido acertado y, aunque sale desde la tercera línea, nadie pone en duda que estará en la lucha por la victoria.

Además, Rossi quiere que dadas las circunstancias actuales, Le Mans represente el revulsivo necesario para comenzar a enjugar la desventaja de treinta y dos puntos que ahora le lleva el líder, el estadounidense Nicky Hayden, que no se ha bajado del podio en lo que va de temporada.

SEGUNDA PLAZA. En el octavo de litro, Álvaro Bautista se quedó sin la 'pole', al arrebatarársela su compañero de escudería, el italiano Mattia Pasini, mientras que Lorenzo se cayó cuando la tenía al alcance de la mano la de 250 c.c.

Bautista había sido el más rá-

pido en la primera jornada de entrenamientos, pero el casi medio segundo que arrancó a su rendimiento en el segundo día no resultó suficiente para enjugar las diferencias con Mattia Pasini, ávido de victoria y muy efectivo sobre la pista francesa, en la que desbancó al de Talavera con algo más de dos décimas de segundo de ventaja.

También destacó el ansia de dar un giro a su trayectoria en Francia del madrileño Pablo Nieto, que ayer salió como un poseso y, en apenas cinco minutos lo consiguió, luego defendió como pudo su posición y se clasificó séptimo.

Por último, en el cuarto de litro, Alex de Angelis sorprendió a todos con su rendimiento del viernes, pero el transalpino no pudo mantener ayer esa trayectoria y se volvió a caer.

Con De Angelis fuera de la caça por la primera plaza, ésta sólo podía tener tres nombres, los de otro italiano, Andrea Dovizioso, que al final se la adjudicó, o la de los españoles Barberá y Lorenzo.

Barberá no pudo en ningún momento ni acercarse a sus registros del primer día, pero mantuvo su privilegiada posición en la primera línea de salida, en tanto que Jorge Lorenzo cometió un error que le hizo quedar fuera de la lucha por la 'pole'.

Justo en la doble curva enlazada que da acceso a la recta de meta, el mallorquín abrió demasiado rápido el acelerador y no pudo evitar la caída que le dejó fuera de toda opción de ser el más rápido en Francia y, lo que resultó peor, le alejó de la primera línea de salida que había conseguido el viernes, al relegarle a la octava posición.

LA PARRILLA DE SALIDA

►Moto GP

1. Daniel Pedrosa
2. Shinya Nakano
3. John Hopkins
4. Randy de Puniet
5. Marco Melandri
6. Loris Capirossi
7. Valentino Rossi
8. Sete Gibernau
9. Colin Edwards
10. Nicky Hayden
11. Casey Stoner
12. Chris Vermeulen
13. Makoto Tamada
14. Carlos Checa
15. Kenny Roberts

►250 c.c.

1. Andrea Dovizioso
2. Alex de Angelis
3. Héctor Barberá
4. Yuki Takahashi
5. Shuhei Aoyama
6. Jakub Smrz
7. Hiroshi Aoyama
8. Jorge Lorenzo
9. Roberto Locatelli
10. Sebastián Porto
11. Marco Simoncelli
12. Sylvain Guintoli
13. Anthony West
14. Andrea Ballerini
15. Manuel Poggiali

►125 c.c.

1. Mattia Pasini
2. Álvaro Bautista
3. Lukas Pesek
4. Gabor Talmacsi
5. Lorenzo Zanetti
6. Mika Kallio
7. Pablo Nieto
8. Fabrizio Lai
9. Thomas Luthi
10. Joan Olive
11. Andrea Iannone
12. Sergio Gadea
13. Simone Corsi
14. Julián Simón
15. Héctor Faubel

GIRO DE ITALIA

Piepoli se estrena, Basso sigue de rosa y Gutiérrez continúa segundo

El primer contacto con los Alpes no provocó grandes cambios en la clasificación general

EFE / LA THUILE (ITALIA)

El primer contacto con los Alpes sirvió para que el italiano Leonardo Piepoli (Saunier Duval) lograra un triunfo en el Giro, para que su compatriota Basso (CSC) confirmara su superioridad y también probar el excelente momento de forma por el que atraviesa el español Quique Gutiérrez (Phonak).

Piepoli, compañero de Gilberto Simoni, aprovechó la ocasión que se le presentó, pues sin descuidar sus obligaciones, cuando llegó la hora de la verdad se pegó a la rueda del líder Basso y en el descenso del alto San Carlo se fue en busca de la victoria de etapa, que en muchas ocasiones había buscado y no la había conseguido hasta la decimotercera del Giro '06.

Los 216 kilómetros entre Alessandria y La Thuile fueron recorridos por Piepoli en 6 horas, 21 minutos y 12 segundos, 44 segundos menos que Iván Basso. A 1:19 llegó Gutiérrez y Simoni; mientras que Cunego y Savoldelli se dejaban 2:36 y el gran damnificado de la jornada era Di Luca, que cedía 3:35 minutos.

La general, a pesar de las diferencias, no sufre cambios importantes en los primeros puestos, aunque el hueco que ha abierto el líder Basso es mayor de lo esperado. Segundo sigue siendo Gutiérrez, a 3:27, Savoldelli se va a los 5:30 y Simoni se retrasa ocho mi-

nutos. Cunego cede casi nueve y Di Luca 10:36 minutos.

Los compañeros de Simoni en el Saunier Duval y los de Di Luca en el Liquigas tensaron la carrera, pero no logran el objetivo de dejar a Basso; mientras que Cunego y Savoldelli tenían problemas para seguir. El ritmo no era sostenido y esos altibajos les permitían ocultar sus debilidades, especialmente en la primera parte del puerto, la más dura, con rampas de hasta el 15%.

Iván Basso se mostró muy activo e intimidó a sus rivales con un ataque al que respondieron Rujana que, sorprendentemente se retiraba poco después, Di Luca, Simoni y Quique Gutiérrez, mientras que Savoldelli no terminaba de recuperarse y Cunego lograba seguir de lejos la estela del grupo puntero.

SIGUE LA MONTAÑA. Por la cima del Alto de San Carlo, a tan sólo seis kilómetros de la meta, Piepoli coronaba en primera posición y acto seguido, dejó atrás a Basso, que se mostró muy cauto en la bajada; mientras que Gutiérrez y Simoni iban recortando segundos y más atrás Cunego y Savoldelli, seguían su calvario particular, y en especial Di Luca, que acabó dejándose más de tres minutos y medio.

Hay se disputa la decimocuarta etapa entre Aosta y Domodos-

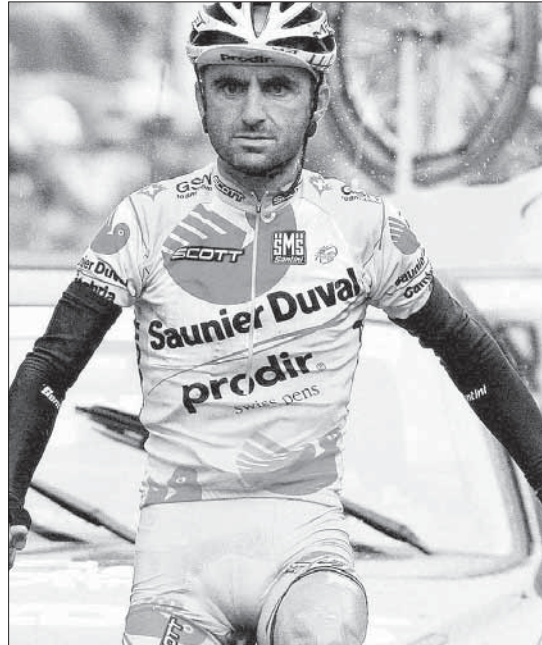

El italiano Piepoli consiguió su primer triunfo en el Giro. / M. BRANBATTI (EFE)

ola, de 223 kilómetros, una de las más largas de esta edición y que transcurre por carreteras alpinas con los míticos altos de San Bernardo, y el Paso del Sempione, en

el 176,9 kilómetros. Ambos están catalogados de primera categoría. Desde la última cima hasta la llegada hay casi 40 kilómetros de vertiginoso descenso.

CLASIFICACIONES

DECIMOTERCERA ETAPA

1. Leonardo Piepoli (ITA/Saunier Duval)	5:21.12
2. Ivan Basso (ITA/Team CSC)	a 0.44
3. José Enrique Gutiérrez (ESP/Phonak)	a 1.19
4. Gilberto Simoni (ITA/Saunier Duval)	m.t.
5. Michele Scarponi (ITA/Liberty)	a 2.09
6. Franco Pellizzotti (ITA/Liquigas)	m.t.
7. John Gadret (FRA/AG2R)	a 2.13
8. Julio Alberto Pérez (MEX/Panaria)	a 2.18
9. Damiano Cunego (ITA/Lampre)	a 2.36
10. Paolo Savoldelli (ITA/Discovery Channel)	m.t.
11. Giampaolo Caruso (ITA/Liberty Seguros)	m.t.
12. Wladimir Belli (ITA/Selle Italia)	m.t.
13. Francisco Pérez (ESP/Illes Balears)	a 2.42
14. Sergio Ghisalberti (ITA/Team Milram)	m.t.
15. Wim Van Huffel (BEL/Davitamon-Lotto)	a 3.00
16. Tom Danielson (USA/D. Channel)	a 3.29
17. Andrea Noe (ITA/Liquigas)	a 3.32
18. Danilo Di Luca (ITA/Liquigas)	a 3.35
19. Francisco J. Vila (ESP/Lampre)	a 3.50
20. José Luis Rubiera (ESP/D. Channel)	m.t.

CLASIFICACIÓN GENERAL

1. Ivan Basso (ITA/Team CSC)	49:53:36
2. José E. Gutiérrez (ESP/Phonak)	a 3:27
3. Paolo Savoldelli (ITA/D. Channel)	a 5:30
4. Wladimir Belli (ITA/Selle Italia)	a 7:35
5. Gilberto Simoni (ITA/Saunier)	a 8:00
6. Franco Pellizzotti (ITA/Liquigas)	a 8:14
7. Tom Danielson (USA/D. Channel)	a 8:35
8. Damiano Cunego (ITA/Lampre)	a 8:58
9. Danilo Di Luca (ITA/Liquigas)	a 10:36
10. Victor Hugo Peña (COL/Phonak)	a 11:12
11. José Luis Rubiera (ESP/D. Channel)	a 11:46
12. Andrea Noe (ITA/Liquigas)	a 12:24
13. Manuel Beltrán (ESP/D. Channel)	a 12:45
14. Emanuele Sella (ITA/Panaria)	a 12:54
15. J. Iván Gutiérrez (ESP/Illes Balears)	a 12:57
16. Francisco J. Vila (ESP/Lampre)	a 13:01
17. Juan Manuel Garate (ESP/Quick Step)	a 13:10
18. Giampaolo Caruso (ITA/Liberty)	a 13:52
19. Sylvester Szmyd (POL/Lampre)	a 15:12
20. F. Bellotti (ITA/Credit Agricole)	a 15:32

CLASIFICACIÓN DE LA REGULARIDAD

1. Paolo Bettini (ITA/OSI)	86 puntos
2. Paolo Savoldelli (ITA/DSC)	79
3. Ivan Basso (ITA/CSC)	78
4. José Enrique Gutiérrez (ESP/PHO)	76
5. Olaf Pollack (ALE/TMO)	68
6. Stefan Schumacher (ALE/EST)	46
7. Franco Pellizzotti (ITA/LIQ)	43
8. Joan Horrach (ESP/CEI)	39
9. Leonardo Duque (COL/COF)	36
10. Serhiv Honchar (UCR/TMO)	36

CLASIFICACIÓN POR EQUIPOS

1. Discovery Channel	148.39.57
2. Liquigas	a 6.49
3. Saunier Duval-Prodir	a 7.25
4. Phonak Hearing Systems	a 11.59
5. Lampre-Fondital	a 14.53
6. Ceramica Panaria-Navigare	a 22.39
7. Caisse D'Epargne-Illes Balears	a 23.28
8. Liberty Seguros-Würth Team	a 28.27

VOLTA A CATALUÑA

David Cañada arrebató el liderato a Carlos Castaño

El madrileño se encontró sin ayuda y acabó cediendo mucho tiempo

EFE / LLORET DE MAR (GIRONA)

Los equipos Pro Tour, quizá hartos de que los de categoría Continental Profesional se estuviesen apuntando todos los tantos en la Volta a Cataluña, hundieron al líder y ganador de la etapa reina, el madrileño Carlos Castaño (Kaiku), incapaz de pelear en solitario contra todos los grandes nombres de la carrera.

David Cañada (Saunier Duval), el hasta entonces segundo de la general y ahora nuevo líder, saltó ayer con un grupo de 46 corredores en el que se encontraba también el tercer clasificado, el colombiano Botero. Pero la lista incluía otros nombres importantes como Francisco Mancebo (Ag2r), Menchov (Rabobank), Moreau (Ag2r), Karpets (Illes Balears) o Boogerd (Rabobank).

Con Saunier Duval, Phonak y Ag2r tirando del grupo, Cañada tardó poco en situarse líder provisional, gracias a una primera ven-

taja de 2:55, apenas superado el kilómetro sesenta, que enjugaba la diferencia de 1:16 que le separaba de Carlos Castaño.

Detrás, el Kaiku, se quedaba sin ayuda alguna en el pelotón, mien-

tras que los escapados imponían un ritmo infernal que situaba el promedio en 44,8 kilómetros por hora tras la segunda hora de carrera. Además, unos kilómetros después, el propio líder Carlos Castaño se quedó sin apoyo de sus compañeros de equipo en la subida al puerto de primera situado a treinta kilómetros de la meta, el Sant Grau.

GANA MUGERLI. El líder llegó a recortar diferencias en algún momento, aunque nunca suficientes como para arrebatarse el liderato provisional a Cañada. A cinco kilómetros de la meta y con los de cabeza de nuevo agrupados, la ventaja del aragonés era ya de 3:30 y, en los metros finales, se produjo un primer demaraje por la victoria de Oscar Pereiro (Illes Balears), aunque el bueno fue el posterior del esloveno Matej Mugerli (Liquigas), que finalmente se apuntó el triunfo de etapa.

CLASIFICACIONES

SEXTA ETAPA

1. Matej Mugerli (SLO, Liquigas)	4h.02:01
2. Thor Hushovd (NOR, Credit Agricole)	a 1
3. Manuel Quinziano (ITA, Liquigas)	m.t.
4. Maxim Illinskiy (KAZ, Mirram)	m.t.
5. Jerome Pineau (FRA, Bouygues T.)	m.t.
6. Daniele Righi (ITA, Lampre)	m.t.
7. Marcus Ljungqvist (SWE, CSC)	m.t.
8. Pieter Mertens (BEL, Davitamon)	m.t.
9. Bram Tankink (HOL, Quick Step)	m.t.
10. Nicolas Jalabert (FRA, Phonak)	m.t.

CLASIFICACIÓN GENERAL

1. David Cañada (ESP, Saunier Duval)	22h.29:49
2. Santiago Botero (COL, Phonak)	a 2
3. Christophe Moreau (FRA, Ag2r)	a 8
4. Ryder Hesjedal (CAN, Phonak)	a 35
5. Jánec Brajkovič (SLO, Discovery Ch.)	a 48
6. Linus Gerdemann (ALE, T-Mobile)	a 57
7. Francisco Mancebo (ESP, AG2R)	a 1:01
8. Vladimir Karpets (RUS, Illes Balears)	a 1:24
9. Denis Menchov (RUS, Rabobank)	a 1:27
10. David Arroyo (ESP, Illes Balears)	a 1:35



David Cañada logró ayer el liderato en la Volta a Cataluña. / TONI ALBIR (EFE)

AUTOMOVILISMO

La exhibición de Alonso desata pasiones en Sevilla

Se prevé que asistan 300.000 aficionados

EFE / SEVILLA

La exhibición del campeón del Mundo de Formula Uno, Fernando Alonso, ha desatado pasiones en Sevilla, no sólo entre los amantes del motor, sino también entre la ciudadanía, que espera ansiosa la llegada hoy del asturiano a la capital andaluza, en donde se prevé que serán unos 300.000 los aficionados que se congreguen para tal acontecimiento.

Fernando Alonso, que tiene prevista su llegada a la capital sevillana sobre las 10,00 horas -al aeropuerto de San Pablo-, realizará en la capital andaluza su séptima exhibición, tras las realizadas en Palermo, Lyon, Roma, Estambul, Moscú y Madrid.

Sobre un circuito urbano de 1.250 metros -un total de 2,5 kilómetros-, desde la Glorieta de San Diego a la de México -junto al parque de María Luisa-, en pleno centro de Sevilla, el campeón español pilotará el monoplaza RS-25 ante el fervor de los aficionados.

Antes de montar en el bódido de Renault, Fernando Alonso protagonizará diversos actos como una conferencia de prensa para niños en un hotel sevillano, recibirá una distinción del alcalde de la ciudad, Alfredo Sánchez Monteseirín, y la posterior conferencia de prensa (a las 11,30 de la mañana en el teatro Lope de Vega).

La exhibición del piloto oven-tense -prevista para las 13,45 horas- se complementará con otra de distintos modelos de Renault (deportivos, históricos, etc).

SEGURIDAD ESPECIAL. El montaje de este circuito comenzó el pasado jueves, y para ello se contará con un dispositivo de seguridad con unos 100 agentes de la Policía Local y otros trescientos de la Nacional y Guardia Civil, así como vigilantes privados para mantener tres 'anillos' de seguridad, con un total de unas 700 personas.

Además, se instalan tres puntos de asistencia sanitaria y otros

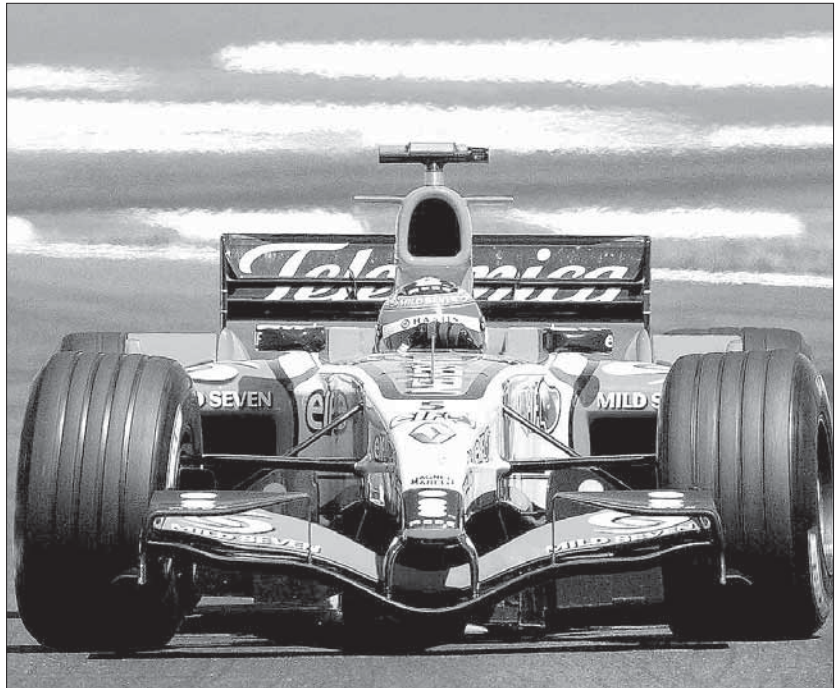

Alonso dará un par de vueltas a un circuito urbano de poco más de un kilómetro. / EFE

'tres anillos' de vallas de todo tipo para garantizar una seguridad absoluta, así como otros tantos puntos de información y seis de avituallamiento de agua y bebidas isotónicas para aguantar el calor de la mañana.

La organización del evento ha previsto 12 accesos para el público, y tres gradas con capacidad para cerca de 5.000 espectadores sentados, así como varias pantallas gigantes para seguir el evento. Con un coste de unos 580.000

euros -Fernando Alonso no cobrará por realizar la exhibición-, esta prueba automovilística está organizada por el ayuntamiento de la ciudad tras el acuerdo con Renault, cuya factoría en Sevilla cumple 40 años de existencia.

BALONCESTO LIGA ACB

El Barça busca el triunfo en Vistalegre para rematar la faena en el Palau

El Barcelona desea ganar hoy en Vistalegre al Real Madrid para tener, el próximo viernes, la primera oportunidad de rematar la faena en el Palau Blaugrana y finiquitar así la eliminatoria de cuartos de final de la Liga ACB por la vía rápida. Tras apuntarse de forma clara (79-67) el triunfo en el primer partido de 'play-offs', con un Navarro pletórico (27 puntos), el conjunto azulgrana viaja a Madrid con la moral reforzada y con muchas ganas de dejar la eliminatoria casi sentenciada. El conjunto catalán tiene además, la historia a su favor, pues en las once eliminatorias previas entre el Barcelona y el Real Madrid el ganador del primer partido logró la clasificación. Además, hoy también se disputarán el Estudiantes-Unicaja, Tau Cerámica-Akasvayu y Gran Canaria-DKV Joventut.

AUTOMOVILISMO VELA

Sebastien Loeb, nuevo líder del Rally de Cerdeña

El piloto francés Sebastien Loeb (Citroën) mantuvo su liderazgo al término de la segunda jornada del Rally de Cerdeña, séptima prueba del Mundial, mientras que el español Dani Sordo ascendió a la tercera plaza, y su compatriota Xevi Pons terminó quinto. El gallo, que se vio beneficiado por el abandono de Marcus Gronholm al inicio de la segunda jornada, supera en 2 minutos y 17 segundos al finlandés Mikko Hirvonen (Ford) y en 2:56 a su compañero de equipo Dani Sordo, que ascendió a la tercera posición en el último tramo de la jornada. El otro español en liza, Xevi Pons, subió a la quinta plaza en la cuarta especial del día.

El ABN Amro 1, cerca de ganar la Volvo Ocean Race

El ABN Amro 1 holandés está a punto de convertirse en el vencedor de la séptima etapa de la Volvo Ocean Race y también de la prueba, cuando se encuentra a apenas 200 millas (350 Km.) de la llegada en el puerto inglés de Portsmouth, y supera ya en 174 millas (320 km) al Ericsson sueco, segundo clasificado. Por su parte el Movistar español tuvo una noche más o menos tranquila, con vientos de carácter más ligero que en la cabeza de la flota. A más de 500 millas (900 Km.) del líder y bajo un sistema totalmente distinto de condiciones meteorológicas, el equipo de Bouwe Bekking pudo reparar su vela mayor y se mantiene en la sexta posición.

LA IMAGEN



Robredo jugará la final de Hamburgo. Tommy Robredo se clasificó ayer para la final del Masters Series de Hamburgo al doblar al croata Mario Ancic. El gerundense, que disputará su segunda final del año después de caer en el Conde de Godó ante Nadal, superó por 7-5 y 6-4 al croata tras 2 horas de juego y luchará por el título contra el checo Radek Stepanek. / FOTO: C. JASPERSEN (EFE)

TENIS

Hingis y Safina pelearán por el título en Roma

La suiza y ex-número uno mundial Martina Hingis derrotó a la estadounidense Venus Williams, novena favorita (0-6, 6-3 y 6-3) y se clasificó para la final del torneo de Roma, donde se encontrará con la rusa Dinara Safina que, a su vez, venció a su compatriota Svetlana Kuznetsova por 3-6, 6-4 y 7-5. Se trata de la tercera final de Martina Hingis, que ya ganó el torneo en 1998, cuando se impuso a la propia Venus Williams, y perdió la de 1996 ante la española Conchita Martínez.

HÍPICA

Leon Thijsen ganó el GP de Madrid

El jinete holandés Leon Thijsen, con el caballo "Olaf" consiguió los 50.000 euros reservados al ganador del Gran Premio Ayuntamiento de Madrid en la segunda jornada del Concurso Hípico de Saltos que se celebra en el club Villa de Madrid. En el trofeo Nacional Atesa (2.400 euros) ganó "Jovis de Ravel" montado por Roger-Yves Bost de Francia. El trofeo Grupo Arturo (3.500 euros) se le adjudicó "Van Schijndel's", de Piet Raymakers, de Holanda.

Morales se fija como objetivo acabar con la coca ilegal

El presidente de Bolivia anuncia un plan de erradicación voluntaria de esta planta en una región tropical del occidente de su país, donde se pide el mercado limitado para la hoja

EFE / LA PAZ

El presidente de Bolivia, Evo Morales, anunció ayer un plan de erradicación voluntaria de coca en una región tropical del occidente de su país, donde los cocales le pedirán la creación de un tercer mercado legal para la hoja.

El mandatario se trasladó en helicóptero cerca del mediodía a la localidad de Caranavi, situada a unos 160 kilómetros al este de La Paz -aunque se tardan seis horas en llegar por caminos de tierra-, para formalizar el acuerdo con los cocales de esta zona.

Según fuentes gubernamentales, el acto fue «histórico» porque se trata del primer pacto para la destrucción de cocales en esta región conocida como Yungas, donde la ley antidroga permite cultivar hasta 12.000 hectáreas de la hoja para consumo tradicional y usos culturales.

Sin embargo, informes gubernamentales y de Naciones Unidas dicen que en esta zona hay al menos otras 5.000 hectáreas de cocales que se deben destruir.

Muchos bolivianos, especialmente de los pueblos originarios quechuas y aimaras, mastican la hoja de coca para extraer el alcaloide que les ayuda a olvidar o superar las sensaciones de hambre, sed y cansancio, una costumbre ancestral llamada *acullicu*.

Pese a haber asumido la Presidencia de Bolivia en enero pasado, el aimara Morales continúa al frente de los sindicatos de produc-



Un cocaleiro examina una de sus plantas. / EFE

tores de coca de la región central del Chapare, donde los campesinos sembraron unas 10.000 hectáreas, la mitad de ellas sin autorización legal. La ley antidroga boliviana penaliza los cultivos excesivos de hoja de coca porque se presume que están destinados a la elaboración de cocaína.

El alcalde de Caranavi, David Quispe, comentó que los cocales de esta localidad tienen alrededor de 1.200 hectáreas de coca y solicitaron a Morales crear un tercer mercado legal para su

comercialización. Esa propuesta tiene la oposición de la embajada de Estados Unidos, y de los cocales de las provincias de Nor y Sud Yungas, aledañas a Caranavi.

Tanto los norteamericanos como los yungueños dicen que la ley sólo permite dos mercados legales, uno para la producción yungueña y otro para la chapareña.

Según Quispe, la producción de su región también tiene fines legales y tradicionales, pero no puede seguir vendiéndose en el mercado destinado a Yungas, en la

ciudad de La Paz, porque el sindicato que lo maneja lo hace como si fuera privado, sin control gubernamental.

«Hay egoísmo entre los productores de Nor y Sud Yungas, que no quieren acceder a nuestro pedido», comentó Quispe, y aseguró que con el tercer mercado el Gobierno demostrará «que en Bolivia se controla la coca».

La hoja de coca es, después del café, una de las principales fuentes de ingresos de los campesinos de Caranavi, localidad de 50.000 habitantes. El Gobierno del socialista Morales, quiere que la comunidad internacional distinga entre la coca y sus usos ancestrales, por un lado, y la cocaína y el narcotráfico, por otro, y ha lanzado al respecto varias ofensivas en foros multilaterales, hasta ahora con escasos resultados.

ECONOMÍA FAVORABLE. Por otro lado, el jefe de la misión del Fondo Monetario Internacional que visita Bolivia, Antonio Furtado, consideró que la situación macroeconómica del país andino pasa por un buen momento.

Furtado expuso esa consideración en una rueda de prensa ofrecida junto al vicepresidente boliviano, Alvaro García Linera, y el ministro de Hacienda, Luis Arce. «La situación de Bolivia, en términos macroeconómicos, es bastante favorable», precisó Furtado, según un boletín difundido por el Ministerio de Hacienda.

► LABORAL

Unos 1.300 jóvenes piden más contratos estables para los investigadores

EFE / MADRID

Unos 1.300 manifestantes, según las organizaciones, protagonizaron ayer sentadas y pitadas delante del Congreso de los Diputados y del Ministerio de Educación y Ciencia a favor de la dignidad de la investigación y de la contratación estable frente al sistema de becas.

La manifestación, convocada por la Federación de Jóvenes Investigadores Precarios (FJI-Precarios), discurrió sin incidentes entre la Plaza de Cánovas del Castillo y la calle de Alcalá, donde los jóvenes, que vestían de color naranja, prendieron una traca como señal de protesta.

El presidente de FJI-Precarios, Xosé Álvarez, informó a la prensa de que más de 6.000 personas han apoyado ya el manifiesto en internet (www.precarios.org) a favor de la investigación, que ha sido entregado en el registro del Ministerio.

En el mismo, los interesados denuncian la protección social parcial para la mayoría de los investigadores, el sistema de becas como mecanismo «prioritario» de financiación en los primeros años y la inestabilidad y discontinuidad de la carrera profesional, caracterizada por una estructura «fuertemente piramidal».

Los manifestantes reclamaron la implantación de una carrera investigadora coherente, con reconocimiento laboral de los investigadores y protección social adecuada.

► CIERRE EN BARCELONA

Los sindicatos negociarán con Braun las prejubilaciones

EFE / BARCELONA

Los sindicatos UGT y CCOO tratarán de negociar algunas prejubilaciones con la dirección de Braun en España para evitar las medidas traumáticas derivadas del cierre de la planta de Esplugues de Llobregat (Barcelona), que emplea a 690 personas fijas y de forma eventual a otras 80.

La dirección de Braun, compañía de pequeños electrodomésticos, comunicó al comité de empresa y a los sindicatos el cierre a finales de 2008 de la única factoría del grupo en España y el traslado de la producción a China o a un país del este de Europa.

► RINCÓN DEL INVERSOR

Qué es la Bolsa. Definición y un poco de historia (2)

ALFONSO FRAILE / SEGOVIA

Con el objetivo de situar la bolsa de valores en su adecuado contexto, y con la intención de que esto sirva para que ustedes, lectores, puedan comprender un poco mejor este apasionante mercado, acudimos la semana pasada a la historia remota de los mercados bursátiles.

Y, con independencia de las fechas, inevitables pero cargantes, lo principal es quedarse con la idea de que las transacciones comerciales de mercancías físicas fueron sustituyéndose por operaciones mercantiles en las que se intercambiaban papeles. Y esos papeles representaban títulos de propiedad de diversas clases, pero, respecto a los mercados de valores, lo principal es que se desarrollaron los títulos que, tras una evolución prolongada en el tiempo, acabaron convirtiéndose en lo que hoy conocemos genéricamente como acciones, la mercancía por excelencia que se negocia en las bolsas.

Tal como prometimos la semana pasada, la historia de la bolsa española se remonta al final del primer tercio del siglo XIX, concretamente al año 1831, y la primera sesión de contratación tuvo lugar el 20 de octubre de ese mismo año. Nos estamos refiriendo a la Bolsa de Madrid, fundada por el Rey Fernando VII. Posteriormente, la Bolsa de Bilbao se inauguró en 1881, la de Barcelona en 1915 y la de Valencia en 1970 ó en 1981, según bajo qué modalidad de mercado la consideremos.

La Bolsa de Madrid, con mucha diferencia la de mayor contratación de España, acogió en sus inicios la cotización de bancos, empresas de transporte ferroviario y compañías siderúrgicas, principalmente. En 1854 se empieza a editar el boletín oficial de cotización, que continúa publicándose en nuestros días.

Durante aquellos primeros años, además de que las reglas de contratación eran un tanto simples y favorecían de suyo la espe-

culación, se utilizaban distintas monedas en el mismo mercado, lo que añadía un componente adicional de riesgo. Esto disminuyó algo en 1866, año del establecimiento del Banco de España, que intervenía en fijar unos cambios oficiales de moneda, pero no fue hasta dos años más tarde cuando se creó la peseta, que se utilizaría como moneda de liquidación para operar en la bolsa, hasta enero de 2002, primer año de circulación física del euro.

1878 es otro año de simbolismo importante, pues en ese año comenzó a construirse el actual Palacio de la Bolsa de Madrid, que se terminó en 1893 y que inauguró el 7 de mayo del mismo año la Reina María Cristina, en su actual ubicación de la Plaza de la Lealtad.

En el año 1900, cotizaban 61 empresas en la bolsa, y la llegada de la Primera Guerra Mundial no afectó a su funcionamiento, pues continuó incrementando tanto el número de empresas como el volumen de contratación en esos

años. También se mantuvo abierta durante la dictadura de Primo de Rivera, en cuya etapa se crean, entre otras, dos empresas públicas que han sido las mayores empresas de nuestro país, una de las cuales lo continúa siendo a fecha de hoy: Telefónica de España, y la Compañía Española de Petróleos, S.A. (Cepsa), con la intención de que el Estado pudiera garantizar el abastecimiento de materias primas y comunicaciones a la población, y, de paso, garantizar su control.

En 1936, con el estallido de la guerra civil, la Bolsa de Madrid cierra sus puertas al público, y no las volverá a abrir hasta el 5 de marzo de 1940, para no dejar de funcionar desde entonces. En 1974 se crea un nuevo sistema de liquidación de operaciones, para intentar paliar algunos de los efectos desastrosos que provocó la crisis del petróleo del año anterior. Es el origen del actual sistema por anotación en cuenta, que explicaremos en su momento.

BOLSAS ESPAÑOLAS

Fuente: Morgan Stanley. Telf.: 901 11 64 31

Mayores subidas en la semana

Valor	Cierre	%Semanal
Brasken, S.A.	5,32	2,25
CVNE	14,20	1,36
Arcelor S.A.	31,54	1,33
Gafoia	26,90	1,17
Santander PtoRico	18,25	0,69
A. Dominguez	42,40	0,55
Iberpapel	18,63	0,16
Cto. Balear	28,56	0,07
GuipuzcoanoA	21,00	0,00
Unipapel	22,00	0,00
Grifols	5,25	0,00
Parquesol	18,80	0,00
Suzano Petroq SA Pr.	0,28	0,00
Suzano	2,80	0,00
Testa Inmuebles	29,99	0,00

La casa por la ventana
 La bolsa española bajó esta semana el 3,75 por ciento, afectada por la recogida de beneficios que desató el miedo a que los tipos de interés continúan subiendo tras publicarse los datos de inflación de Europa y Estados Unidos. La mayor caída desde la segunda semana de marzo de 2004, tras los atentados del 11-M en Madrid, empezó a fraguarse el viernes anterior, cuando los precios de importación estadounidenses levantaron la liebre de la inflación. Ese día, la bolsa había bajado el 2,7 por ciento, y el lunes continuó la corrección con una caída del 1,05 por ciento, agravada con la depreciación del euro, que se encaminaba a la cotización de 1,29 dólares y perjudicaba a las exportadoras europeas y a las empresas con inversiones en zonas dependientes del dólar. Poco importaba que el precio del petróleo "Brent" descendiera el 4 por ciento y se negociara a 69 dólares por barril, pues la bolsa estaba decidiendo tirar la casa por la ventana. El martes, pese al descenso de la confianza de los inversores germanos, fue la jornada de reflexión de la semana, pues la bolsa apenas se movió, porque al día siguiente habría votación sobre el IPC de la zona euro y el estadounidense. En Europa aumentó en abril el 0,7 por ciento y se situó en la tasa interanual del 2,4 por ciento, mientras que en Estados Unidos, el general creció el 0,6 por ciento y se situó en el 3,5 por ciento interanual, en tanto que el subyacente aumentó el 0,3 por ciento y quedó en el 2,3 por ciento. En ambas zonas superó las previsiones y avivó el temor a que los tipos de interés se conviertan en humo y suban sin tregua, cuando se esperaba que en Europa crecieran moderadamente hasta fin de año y que detuvieran su alza en EEUU. En consecuencia, la bolsa perdió el miércoles casi 400 puntos, el 3 por ciento, la mayor caída desde el 15 de marzo de 2004, el día siguiente a la victoria del PSOE en las elecciones generales. Volaron por todas las aberturas del edificio de la bolsa los soportes y las órdenes de venta y el aterrizaje fue en el nivel de 11.200 puntos, que testimoniaba el consumo por los inversores de dos tercios de las ganancias anuales que atesoraba una semana antes, cuando había alcanzado el máximo anual de 12.083 puntos y subía el 12,5 por ciento.

Mayores bajadas en la semana

Valor	Cierre	%Semanal
Sniaace	5,10	-20,97
Volcan C.M.	8,73	-18,37
Aberona	21,25	-15,94
Urbas	2,34	-15,52
OHL	16,00	-15,49
Vale Rio doce	30,95	-13,86
Indo Internac.	8,26	-12,94
Tafisa	1,44	-12,57
Gardau Pref.	11,45	-12,43
Vale Do Rio doce Ord.	37,37	-12,39
Nicolás Correa	4,58	-12,12
Serv. Point Solut.	2,60	-12,07
Corporación Geo	3,07	-11,83
Arac Celul B	4,20	-11,42
Montebalto, S.A.	17,80	-11,14

INDICES

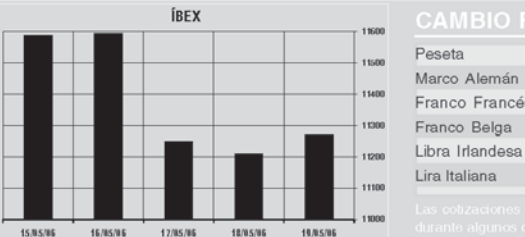
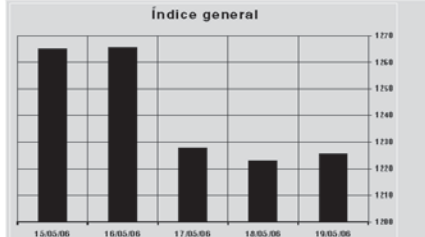

CAMBIO FIJO DEL EURO

Peseta	166,386	Franco Luxemburgués	40,3399
Marco Alemán	1,95583	Florín Holandés	2,20371
Franco Francés	6,55957	Cheflín Austriaco	13,7603
Franco Belga	40,3399	Escudo Portugués	200,482
Libra Irlandesa	0,787564	Marco Finlandés	5,94573
Lira Italiana	1936,27		

Las cotizaciones del Euro frente a estas "divisas" ya no variarán. Se incluirán durante algunos días por considerarse de gran interés.

BOLSAS INTERNACIONALES

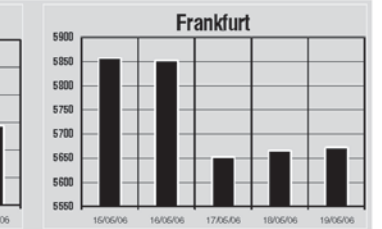
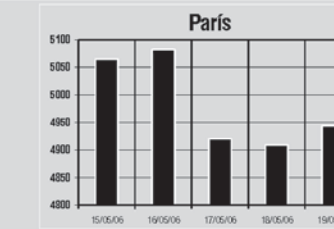
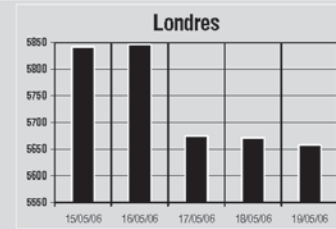

Mercado Continuo. Evolución Semanal

Valor	Último	R.Sem%	Valor	Último	R.Sem%	Valor	Último	R.Sem%	Valor	Último	R.Sem%
A. Dominguez	42,30	0,55	Cintra Inf Transp.	10,26	-4,56	GuipuzcoanoA	21,00	0,00	Santander	17,63	0,69
Aberona	21,73	-15,94	Copel Pref.B	7,49	-2,22	Hullas C.Cortés	10,63	-0,28	Santander	11,44	-3,46
Aberona	18,82	-8,33	Corp. Dermoeástica	6,72	-3,86	Iberdrola	24,61	-4,98	Seda Barna	2,31	-4,15
Acciona	127,80	-9,30	Corp. Mapfre	15,68	-3,45	Iberia	2,02	-3,81	Serv. Point Solut.	2,55	-12,07
Acerinox	12,98	-3,57	Corp. UBS Int.	2,46	-1,20	Iberpapel	18,63	0,16	Sniaace	4,90	-20,97
ACS	32,08	-6,39	Corporación Geo	2,98	-11,83	Inditex	12,19	-8,69	Soqecable	24,75	-5,39
Aguas Bama.	21,84	-1,67	Cto. Balear	29,00	0,07	Inditex	31,40	-3,00	Sol Meliá	12,22	-6,36
Alba	38,05	-10,47	CVNE	14,20	1,36	Indo Internac.	8,07	-12,94	SOS Cuétara	11,50	-2,62
Altadis	37,09	-1,49	D v S	13,65	-4,61	Indra	15,56	-2,75	Sotoarande	13,30	-2,21
América Móvil	28,05	-4,27	Dinamia	23,30	-8,09	Inm.Colonial	52,70	-8,98	T. Alaodonera	2,80	0,00
Ampel	8,68	-7,26	Doai Int. Fabrics S.A.	3,94	-6,41	Innova Inf. v. Prov. S.A.	11,55	-7,60	Suzano Petroq.SA Pr.	0,28	0,00
Andalucía	97,10	-0,41	Duro Felguera	23,48	-9,73	Jazztel	0,66	-7,04	T. Alaodonera	3,15	-10,76
Antena 3 TV	19,50	-6,83	E.del Zinc	1,84	0,00	Levantina Obras	28,75	-4,20	Tafisa	1,46	-12,57
Arac Celul B	3,88	-11,42	EADS	27,42	-10,19	Linaotes	7,72	-3,38	Tecnocom	9,62	-5,41
Arcelor S.A.	34,97	1,33	Ebro Puleva SA	15,62	-2,92	Loisista	46,08	-2,48	Tele 5	18,56	-4,13
Avanzit	2,46	-7,52	Electron	24,50	-0,77	Mecalux	25,70	-4,81	Telefónica	12,12	-2,10
Azkoven	7,16	-2,59	Electrobras	9,14	-8,05	Metrovacesa	72,90	-2,67	Telefónica Móviles	10,22	-2,11
B. Rio Plata B	0,93	0,00	Electrobras Pref.	8,24	-8,55	Micuel v Costas	23,80	-1,57	Telepizza	2,56	-0,78
Banc Sabadell	27,28	-4,38	Enaacs S.A.	16,48	-4,13	Montebalto, S.A.	16,75	-11,14	Telex	17,10	-2,01
Banco Bradesco	26,71	-7,45	Ence	31,37	-10,22	Natra	7,84	-4,27	Testa Inmuebles	29,99	0,00
Banco de Chile	29,66	-2,66	Endesa	26,10	-1,21	Natracéutica S.A.	1,19	-3,25	TPI Pac Amar	8,40	-0,24
Banco Francés	2,08	-7,96	Endesa Chile	21,83	-4,67	Net S. Comunicacao	4,29	-4,24	Tubacex	4,50	-4,46
Banesto	13,83	-3,08	Enersis	8,96	-5,39	NH Hoteles	13,70	-2,84	Tubos Reunidos	12,35	-5,29
Bankinter	52,00	-5,28	Ercros	0,76	-7,32	Nicolás Correa	4,35	-12,12	Tudor	8,65	-4,00
Barón de Lev	44,99	-0,46	Europac	5,71	-1,89	OHL	14,95	-15,49	Unión Fenosa	29,66	-6,20
Bayer	34,00	-7,08	Europlastas	4,61	-4,36	Parquesol	17,67	0,00	Unipapel	22,00	0,00
BBVA	16,40	-4,26	Fadesa Inmobiliaria	26,85	-10,80	Pastor	41,34	-6,72	Uralita	4,00	-2,44
BBVA Bancomer	17,18	0,00	Faes Farma	17,51	-3,90	Paternina	8,10	-8,16	Urbas	2,34	-15,52
Befesa	15,27	-6,89	FCC	60,80	-8,57	Pescanova	23,70	-8,49	Urbis	17,77	-9,01
Bodegas Rioanas	9,00	-3,02	Ferrovial	60,90	-8,28	Petrobras Or.	17,39	-10,68	Vale Do Rio doce Ord.	36,42	-12,39
Bradespar Ord.	29,49	-5,90	Funespaña	8,00	-7,30	Petrobras Pref.	15,27	-10,54	Vale Rio doce	30,15	-13,86
Bradespar Pref.	27,42	-11,00	G. Inmocaral S.A.	8,19	-5,86	Popular	11,35	-4,22	Valencia	30,25	-4,57
Brasken, S.A.	5,45	2,25	Galicia	26,00	1,17	Prim. S.A.	14,69	-5,23	Vascoña	17,99	-0,88
C. Occidente	99,45	-4,83	Gamesa	16,89	-8,36	Prisa	12,96	-2,85	Vidrala	20,15	-2,61
C. Portland	88,25	-5,31	Gas Natural	23,12	-3,06	Prosecur	20,43	-4,71	Viscofán	11,30	-5,68
CAF	111,50	-2,19	Gardau Pref.	11,34	-12,43	Puleva Biotech	2,43	-8,30	Volcan C.M.	8,00	-18,37
Campofrío	13,67	-5,72	Gral. Inversión	1,80	-4,26	Red Eléctrica	27,20	-2,79	Volkswagen	38,18	-9,20
Castilla	20,60	-7,62	Grifols	5,20	0,00	Reño de Medicis	0,70	-5,41	Zardova Otis	22,90	-0,95
Cemisa Preference	32,05	-8,01	Grupo Alfa A	39,01	-2,48	Renta Corp R. Estate	26,90	-7,56	Zelita	5,70	-2,90
Cepsa	48,58	-0,29	Grupo Modelo C	27,05	-6,88	Repsol	20,41	-5,29			
CIE Automotive	31,02	-4,26	Guipuzcoano	23,80	-1,90	Sacyr-Valle	25,40	-8,30			

DIAL DE RADIO EN SEGOVIA

El diagrama muestra las frecuencias de radio en Segovia:

- AM:** 600 (RNE-1 Castilla y León), 621 (RNE-1 Castilla y León), 700 (Radio Madrid SER), 729 (Cope 999 Madrid), 800 (Radio Madrid SER), 810 (Cope 999 Madrid), 900 (Radio 1 (Madrid)), 910 (Radio 2 (Madrid)), 930 (Radio 3 (Madrid)), 950 (Radio 4 (Madrid)), 970 (Radio 5 (Madrid)), 990 (Radio 6 (Madrid)), 1000 (Radio 7 (Madrid)), 1020 (Radio 8 (Madrid)), 1040 (Radio 9 (Madrid)), 1060 (Radio 10 (Madrid)), 1080 (Radio 11 (Madrid)).
- FM:** 89,0 (Radio Castilla SER), 90,0 (Radio Castilla SER), 91,0 (Radio Castilla SER), 92,0 (Radio Castilla SER), 93,0 (Radio Castilla SER), 94,0 (Radio Castilla SER), 95,0 (Radio Castilla SER), 96,0 (Radio Castilla SER), 97,0 (Radio Castilla SER), 98,0 (Radio Castilla SER), 99,0 (Radio Castilla SER), 100,0 (Radio Castilla SER), 101,0 (Radio Castilla SER), 102,0 (Radio Castilla SER), 103,0 (Radio Castilla SER), 104,0 (Radio Castilla SER), 105,0 (Radio Castilla SER), 106,0 (Radio Castilla SER), 107,0 (Radio Castilla SER), 108,0 (Radio Castilla SER).

BONOLOTO

Lunes, 15 de mayo

12 16 17 23 33 35

Complem. 24 Reintegro 6

BONOLOTO

Martes, 16 de mayo

17 29 30 33 36 45

Complem. 32 Reintegro 3

BONOLOTO

Miércoles, 17 de mayo

4 8 13 22 36 44

Complem. 49 Reintegro 0

BONOLOTO

Viernes 19 de mayo

11 19 32 38 39 46

Complem. 41 Reintegro 0

LOTERÍA PRIMITIVA

Jueves 18 de mayo

16 30 36 41 45 46

Complem. 22 Reintegro 7

LOTERÍA PRIMITIVA

Sábado 20 de mayo

1 12 15 19 35 36

Complem. 10 Reintegro 6

GORDO PRIMITIVA

Sábado 20 de mayo

15 38 42 44 52

Nº Clave (Reintegro) 7

EUROMILLONES

Viernes 19 de mayo

3 5 25 34 49

Estrellas 8 5

EL COMBO

Sábado 13 de mayo

Reintegro 9 COM-BOLA
Doble 7 - 2
Triple 6 - 1 - 6 04

ONCE

Viernes 19 de mayo

Serie 076 24357

Jueves 18 de mayo 58188

Miércoles 17 de mayo 99359

Martes 16 de mayo 51593

Lunes 15 de mayo 32060

Domingo 14 de mayo 13966

EL TIEMPO



El sol sale a las 06:54 y se pone a las 21:33
La luna sale a las 03:44 y se pone a las 15:04

EN SEGOVIA

HOY

22º MÁXIMA
9º MÍNIMA

Aumento de la nubosidad

La llegada de un frente por el atlántico, aportará abundante nubosidad. No será nubosidad activa, por lo que no esperamos precipitaciones. Sólo durante la tarde se pueden desarrollar algunos chaparrones muy locales. Las temperaturas se mantendrán sin cambios relevantes.

SENSACIÓN TÉRMICA ...
PUNTO DEL ROCÍO ...
HUMEDAD 60%
VIENTO Noroeste moderado
POSIBILIDAD DE PRECIPITACIÓN 10%
VISIBILIDAD de 5 a 10 km
PRESIÓN ATMOSFÉRICA 1018 mb



PRECIPITACIONES 0,3 mm³ (de 08:05 al 14:05)

RAYOS UV nivel de radiación muy alto

ALERGIAS nivel bajo de gramíneas

NIVELES DE LOS EMBALSES

Datos del 09 de mayo al 16 de mayo del 2006

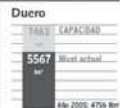

MAÑANA

20º MÁXIMA
8º MÍNIMA

Descenso térmico

El frente nuboso llegará muy desecho y prácticamente inactivo. Aún así, la inestabilidad será suficiente para que se desarrollen algunas nubes de evolución en áreas de montaña, que localmente pueden dejar algún chaparrón. Las temperaturas serán más bajas.

MARTES

21º MÁXIMA
8º MÍNIMA

Aumento de la estabilidad

El anticiclón atlántico, volverá a apoderarse de la península. Será una jornada marcada por la estabilidad y las altas presiones. El sol será el claro protagonista, en un cielo, en el que sólo en áreas de montañas encontraremos algunas nubes.

EN ESPAÑA

HOY

Un sistema frontal, que se desuelga de una perturbación localizada al sur del Reino Unido, llegará a la península ibérica. Alcanzará el país por la comunidad gallega y se irá desplazando hacia el este, bañando buena parte del cuadrante noroccidental del país. en el resto de la península, dominarán los intervalos nubosos. Será en el levante, donde encontremos los cielos más despejados. Cielos despejados en Baleares. En Canarias el alisio soplará con intensidad y acumulará nubes al norte de las islas montañosas.



MAÑANA

Avanza el frente

El frente continuará su camino hacia el este, pero al encontrarse con las altas presiones reinantes en el país, quedará rápidamente desecho. Las temperaturas serán más bajas.

MARTES

Jornada anticiclónica

Tras el paso del frente, las altas presiones asociadas al anticiclón del atlántico, volverá a apoderarse de la península. La estabilidad se asentará favoreciendo un día dominado por el sol en gran parte del país.

TEMPERATURAS PREVISTAS PARA HOY

ESPAÑA	Máx.	Mín.	Máx.	Mín.	Máx.	Mín.		
Albacete	29	15	Cádiz	24	18	Granada	31	11
Alicante	29	18	Castellón	29	17	Guadalajara	24	9
Almería	25	18	Ceuta	27	16	Huelva	27	15
Ávila	21	8	Ciudad Real	28	16	Huesca	25	14
Badajoz	25	12	Córdoba	30	15	Ibiza	26	19
Barcelona	26	18	Coruña, La	19	13	Jalón	28	18
Bilbao	24	14	Cuenca	24	11	León	16	7
Burgos	21	10	Girona	28	13	Logroño	27	13
Cáceres	23	10	Gijón	21	14	Lugo	16	9

	Máx.	Mín.	Máx.	Mín.	Máx.	Mín.		
Lleida	29	15	Palmas, Las	23	17	Soria	21	9
Madrid	25	13	Pamplona	24	11	Tarragona	25	17
Málaga	29	19	Pontevedra	17	11	Teruel	27	9
Malilla	31	18	Salamanca	20	9	Toledo	27	15
Murcia	32	19	S. Sebastián	24	14	Valencia	29	19
Ourense	20	10	S.C.C. Tenerife	26	19	Valladolid	21	9
Oviedo	21	12	Santander	22	15	Vitoria	23	9
Palencia	18	10	Segovia	22	9	Zamora	19	9
Palma M.	26	19	Sevilla	32	18	Zaragoza	31	16

EN EUROPA

HOY

La situación atmosférica en el continente, estará marcada por la presencia de una perturbación al sur de Irlanda. Repartirá precipitaciones en el Reino Unido y en buena parte de la fachada occidental del país. Otras de las consecuencias de esta borrasca, serán los fuertes vientos que tiene asociados y que afectarán al Gran Bretaña, y oeste de Francia, España y Portugal. Estabilidad en el Este.

PRÓXIMOS DÍAS

La borrasca se centrará sobre las islas Británicas, donde esperamos precipitaciones significativas. También lloverá en el norte de España, Francia y centroeuropa. El fuerte viento volverá a ser noticia en el Reino Unido, y buena parte de la mitad occidental del continente. Las altas presiones protegen la mitad oriental del mediterráneo y el entorno del mar negro, donde la situación será estable.

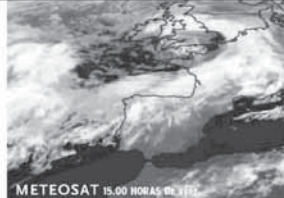

¿MUEBLES?

THERMOBEL

LA MAYOR EXPOSICIÓN DE CASTILLA

Salones modernos adaptables a cada estilo

POLÍGONO INDUSTRIAL «EL CERRO»
TELÉFONO 921 423 953 - SEGOVIA
VENTA DIRECTA
Abierto incluso sábados tarde

GUÍA DE SERVICIOS PROFESIONALES

Información y contratación de anuncios en esta sección:
Telf. 921 43 72 61 / publicidad@eladelantado.com

Funerarias

AGENCIA FUNERARIA SANTA TERESA
TANATORIO SEGOVIANO
SAN JUAN DE LA CRUZ

DELEGACIONES EN TODA LA PROVINCIA

TANATORIOS EN: **SEGOVIA**

NAVA DE LA ASUNCIÓN **RIAZA**
SANCHONUÑO **CANTIMPALOS**
PRÁDENA **CARBONERO EL MAYOR**

LA GRANJA DE SAN ILDEFONSO

ATENCIÓN PERMANENTE
 24 HORAS

902 02 23 24
 TELÉFONOS
921 43 00 28 - 921 42 58 10

EN MADRID: 902 42 52 42

FUNERARIA Y TANATORIOS
EL CARMEN
SERVICIO PERMANENTE: Telf. 921 520 191

TANATORIOS:
CANTALEJO: Ctra. Segovia, 22
TURÉGANO: C/ Obispo Miranda, 7
SEPÚLVEDA: C/ Isabel la Católica, 26

SEGOVIA
 C/ Sargento Provisional, 1
 Telf. 921 435 505

Residencias 3ª Edad

Residencia 3ª Edad
Prádena Salud

Válidos y asistidos
 Médico, Enfermera,
 fisioterapeuta,
 terapia Ocupacional,
 podología,
 peluquería, etc.

tel: 921 507 385
629 643 204 - 616 956 014
 c/ Ferial 14 Prádena (Segovia)

Internet

la mejor forma de encontrar casa en Segovia

segovianinmobiliaria.com

Digital Century

InfoSegovia.com

Todo Segovia está aquí, descúbrelo

Restaurantes Alojamiento Museos y Monumentos Agenda Información Utril Noticias

Limpiezas

LIMPIEZAS
ERESMA

C/Obispo Quesada, 14, bajo
 40006 SEGOVIA
921 437 806
609 875 077

Imprentas

EL ADELANTADO DE SEGOVIA

¡¡ OFERTA !!

Papel DIN-A4
 para fotocopiadora

Solicite
 presupuesto
 sin compromiso.

Paquete
 de
2,75 €
 500 hojas

921 43 72 61

PROMOCIONES EL ADELANTADO DE SEGOVIA

Sorteamos **25 entradas (*)** para asistir en directo, en la Plaza de Toros de Segovia, al concierto de

El sueño de Morfeo

Viernes 26 de mayo 22:00 horas

Concierto recomendado por **EL ADELANTADO DE SEGOVIA**

Envía un mensaje de móvil (SMS) al **5410** con la palabra **ADELANTADO MORFEO**

Entre todos los mensajes recibidos, sorteamos 25 entradas individuales para asistir al concierto del viernes 26 de mayo. El sorteo se celebrará el 22 de mayo a partir de las 12 horas. A los agradecidos se les comunicará a su teléfono por un mensaje SMS. (*) Una entrada para cada ganador.

CINEBOX LUZ DE CASTILLA

Sorteamos **15 entradas (*)** para asistir a la proyección que desees en las Salas de

Cinebox Luz de Castilla

Con la colaboración de **B.O.X. TU MUNDO**

Envía un mensaje de móvil (SMS) al **5410** con la palabra **CINEBOX**

Entre todos los mensajes recibidos, sorteamos 15 entradas dobles* para asistir a la proyección que desees en las Salas de Cinebox Luz de Castilla, de lunes a viernes, excepto festivos, hasta el 30 de junio de 2006. El sorteo se celebrará el 23 de mayo a partir de las 12 horas. A los agradecidos se les comunicará a su teléfono por un mensaje SMS. (*) Dos entradas para cada ganador.

Coste del mensaje 0,90 € (+ IVA) Desarrollado por DIGITAL CENTURY

B.O.X. TU MUNDO

Luz de Castilla
 CENTRO COMERCIAL DE SEGOVIA
 Ctra. Madrid-Segovia s/n
 Telf. 921 44 80 68

Compra tus entradas: 90 CINEBOX (902 463 269)
 Día espectador: JUEVES
 pagina web: www.cinebox.es

<p>Todos los días: 18.05 Sábados y festivos: 16.00</p> <p>WILD</p> <p>Recomendada para todos los públicos</p> <p>Salvaje</p>	<p>Todos los días: 19.00, 21.45 Sábados y festivos: 16.15 Viernes y sábados: 0.20</p> <p>Recomendada para todos los públicos</p> <p>EIGHT BELOW</p> <p>Bajo cero</p>	<p>Todos los días: 18.00, 20.15, 22.35 Sábados y festivos: 15.50 Viernes y sábados: 0.50</p> <p>No recomendada para menores de 13 años</p> <p>Huella de Silencio</p> <p>La huella del silencio</p>	<p>Todos los días: 18.00, 21.00 Viernes y sábados: 0.00</p> <p>No recomendada para menores de 13 años</p> <p>THE DA VINCI CODE</p> <p>El Código Da Vinci</p>
<p>Todos los días: 20.00, 22.25 Viernes y sábados: 0.50</p> <p>Recomendada para todos los públicos</p> <p>Burt Munro, un sueño una leyenda</p>	<p>Todos los días: 19.00, 22.00 Sábados y festivos: 16.00 Viernes y sábado: 1.00</p> <p>No recomendada para menores de 13 años</p> <p>DEJATE LLEVAR</p> <p>El Código Da Vinci</p>	<p>Todos los días: 19.15, 22.00 Sábados y festivos: 16.30 Viernes y sábado: 0.45</p> <p>No recomendada para menores de 13 años</p> <p>MISION IMPOSIBLE 3</p> <p>Mision Imposible 3</p>	<p>Todos los días: 19.15, 22.00 Sábados y festivos: 16.30 Viernes y sábados: 0.45</p> <p>No recomendada para menores de 13 años</p> <p>PLAN OCULTO</p> <p>Plan oculto</p>

EL MUY ILUSTRE SEÑOR

D. Benedicto Cuesta Polo

Canónigo emérito de la Santa Iglesia Catedral

Ha descansado en la paz del Señor confortado con los auxilios espirituales

El Sr. Obispo de la diócesis, el Cabildo Catedral y su familia les participan tan sensible pérdida.

El sepelio ha tenido lugar en Veganzones el sábado día 20 de mayo.

El próximo lunes, martes y el miércoles se celebrarán misas por su eterno descanso en la Catedral a las diez de la mañana.

EXPRESIÓN DE GRATITUD

LA FAMILIA DE

D. Benedicto Cuesta Polo

Sacerdote canónigo emérito de la Santa Iglesia Catedral de Segovia
Que falleció en Segovia. A los 78 años de edad
(Q.E.P.D.)

Ante la imposibilidad de hacerlo personalmente como hubiera sido su deseo, testimonia por este medio su más sincero agradecimiento a cuantas personas les manifestaron sus condolencias y acompañaron en el sepelio y cultos celebrados por su alma.

Hermanos, María, Marciano, Consuelo y M^a Teresa Cuesta Polo; hermanas políticas, Eugenia Perlado, Antonia Montarelo, Argimira Adrados y Ana Tomero; sobrinos y demás familia,

Ruegan una oración por su alma.

Misas conventuales en la Catedral de Segovia el próximo lunes 22, martes 23 y miércoles 24 a las 10.00 de la mañana.

SEGUNDO ANIVERSARIO
EL SEÑOR

D. José-Fernando González Alonso

(VIUDO DE D^a CARMEN ROMANO)

Que falleció en Segovia el día 18 de mayo de 2004

Habiendo recibido los Santos Sacramentos y la Bendición de Su Santidad

D. E. P.

Hijos, M^a del Carmen, Marisa, Sor Purificación (monja dominica) y José-Fernando González Romano; hija política, Pilar Rodríguez Prats; nietos, Ángela, José-Fernando, Cristina y Carmen-Pilar; sobrinos y demás familia,

Agradecerán la asistencia a la misa que se oficiará mañana lunes 22 de mayo, a las 18.00 horas, en el Convento de las Madres Dominicas de Segovia.

SIEMPRE EN NUESTRO CORAZÓN

HORARIO DE TRENES

R2		SEGOVIA					MADRID								
TREN	OBSERVACIONES	SEGOVIA	NAVAS DE RIOFRÍO	ORTIGOSA DEL M.	OTERO DE H.	LOS ANGELES S.R.	EL ESPINAR	SAN RAFAEL	TABLADA	CERCEDILLA	VILLALBA DE G.	MADRID-CH	MADRID-N.M.	MADRID-R.	MADRID-AT.
R	(2)	5,55	-	6,06	-	6,16	6,21	6,24	-	6,37	7,00	7,39	7,44	7,48	7,52
R	(2)	6,55	7,04	-	7,12	7,15	7,21	7,24	-	7,37	8,00	8,39	8,44	8,48	8,52
R	(1)	8,55	9,03	9,07	9,13	9,16	9,20	9,23	9,30	9,35	9,58	10,37	10,42	10,46	10,50
R	(1)	10,55	11,03	-	11,13	11,16	11,20	11,23	-	11,35	11,58	12,37	12,42	12,46	12,50
R	(1)	12,55	13,03	13,07	13,13	13,16	13,20	13,23	-	13,35	13,58	14,37	14,42	14,46	14,50
R	(1)	14,55	15,04	-	15,11	15,14	15,18	15,21	-	15,33	15,58	16,37	16,42	16,46	16,50
R	(1)	16,50	-	-	-	17,10	17,14	17,17	17,24	17,35	17,58	18,37	18,42	18,46	18,50
R	(1)	18,55	19,04	19,07	19,11	19,14	19,18	19,21	-	19,33	20,00	20,37	20,42	20,46	20,50
R	(1)	20,55	21,02	21,05	21,10	21,13	21,18	21,21	-	21,35	21,58	22,36	22,41	22,45	22,49

OBSERVACIONES: R Regional. (1) DIARIO del 4-12-05 al 30-6-06. (2) LMXJV: del 4-12-05 al 5-12-05; 7-12-05; del 9-12-05 al 5-1-06; del 7-1-06 al 12-4-06; del 15-4-06 al 30-4-06; del 2-5-06 al 30-6-06. Estos trenes efectúan otras paradas en el núcleo de Cercanías. Teléfono información: 902/24 02 02. www.renfe.es

LA SEÑORA

D^a Lucía Cruz Gorricho

Ha descansado en la paz del Señor en San Ildefonso el día 20 de mayo de 2006

A los 93 años de edad

Habiendo recibido los Santos Sacramentos y la Bendición de Su Santidad

D. E. P.

Hijos, José Antonio y Blanca Martínez Cruz; hija política, M^a del Carmen Piedra García; hermanos, Cirilo, Josefina y Tobías; nietos, Jorge y Elena; sobrinos, primos, Linda Rodríguez y demás familia,

Ruegan una oración por su alma

El funeral por el eterno descanso de su alma tendrá lugar hoy día 21, a las 5,00 de la tarde, en la iglesia parroquial de San Ildefonso; acto seguido el cadáver recibirá cristiana sepultura en el cementerio de San Ildefonso.

La misa de privilegio tendrá lugar el lunes día 22, a las 10,00 de la mañana, en la iglesia parroquial de Los Dolores.

CASA DOLIENTE: TANATORIO SAN JUAN DE LA CRUZ EN SAN ILDEFONSO

HORARIO DE TRENES

R2		MADRID					SEGOVIA								
TREN	OBSERVACIONES	MADRID-AT	MADRID-R.	MADRID-N.M.	MADRID-CH.	VILLALBA DE G.	CERCEDILLA	TABLADA	SAN RAFAEL	EL ESPINAR	LOS ANGELES S.R.	OTERO DE H.	ORTIGOSA DEL M.	NAVAS DE RIOFRÍO	SEGOVIA
R	(2)	6,02	6,05	6,09	6,17	7,00	7,27	-	7,46	7,49	7,54	7,57	8,01	8,04	8,13
R	(1)	8,01	8,04	8,08	8,15	9,00	9,23	-	9,38	9,41	9,46	9,49	9,53	9,56	10,05
R	(1)	10,01	10,04	10,08	10,16	10,57	11,21	11,26	11,36	11,40	11,45	-	-	-	12,04
R	(1)	12,01	12,04	12,08	12,16	12,57	13,21	-	13,36	13,39	13,44	13,47	-	13,54	14,02
R	(1)	14,01	14,04	14,08	14,15	14,57	15,20	-	15,34	15,37	15,42	15,45	15,50	15,54	16,03
R	(2)	15,01	15,04	15,08	15,16	15,57	16,23	-	16,33	16,36	16,41	-	-	16,52	17,10
R	(1)	16,01	16,04	16,08	16,16	16,57	17,21	-	17,31	17,34	17,38	-	-	17,48	17,57
R	(1)	18,02	18,05	18,09	18,16	18,57	19,22	19,27	19,35	19,38	19,43	19,46	19,50	19,54	20,03
R	(3)	20,02	20,05	20,09	20,16	20,57	21,23	-	21,43	21,46	21,51	21,54	21,59	22,03	22,13

OBSERVACIONES: R Regional. (1) DIARIO del 4-12-05 al 30-6-06. (2) LMXJV: del 4-12-05 al 5-12-05; 7-12-05; del 9-12-05 al 5-1-06; del 7-1-06 al 12-4-06; del 15-4-06 al 30-4-06; del 2-5-06 al 30-6-06. (3) DIARIO del 4-12-05 al 23-12-05; del 25-12-05 al 30-12-05; del 1-1-06 al 30-6-06. Estos trenes efectúan otras paradas en el núcleo de Cercanías. Teléfono información: 902/24 02 02. www.renfe.es

EL ADELANTADO DE SEGOVIA

Redacción, Publicidad, Suscripciones e Imprenta

C/Peñalara, 3. Pol. Ind. El Cerro
Teléfono 921 43 72 61
Fax 921 44 24 32

Internet: www.eladelantado.com
Correo electrónico: adelantado@eladelantado.com
publicidad@eladelantado.com

HORARIO DE AUTOBUSES

SEGOVIA-MADRID						MADRID-SEGOVIA					
LUNES A VIERNES LABORABLES						LUNES A VIERNES LABORABLES					
6.00 D	6.15 S	6.30 D	6.45 S	7.00 S		6.30 D	7.00 D	7.30 D	8.00 R	8.30 D	
7.15 S	7.30 D	7.45 D	8.00 S	8.30 S		9.00 D	9.30 S	10.00 D	10.30 D	11.00 S	
9.00 D	9.30 S	10.00 D	10.30 R	11.00 D		11.30 D	12.00 D	12.30 D	13.00 D	13.30 S	
11.30 D	12.00 D	12.30 S	13.00 D	13.30 D		14.00 D	14.30 S/R*	15.00 D	15.30 D	16.00 R	
14.00 D	14.30 S/R*	15.00 D	15.30 D	16.00 R		16.30 D	17.00 S	17.30 D	18.00 D	18.15 S	
16.30 D	17.00 D	17.30 D	18.00 S	18.30 D		18.30 D	19.00 D	19.30 D	19.45 S	20.00 D	
19.00 D	19.30 D	20.00 R	20.30 D	21.00 D		20.30 D	20.45 R	21.00 D	21.30 S	22.00 D	
21.30 S						22.30 S	23.00 D				
SÁBADOS LABORABLES						SÁBADOS LABORABLES					
7.30 D	8.00 D	8.30 S	9.00 D	9.30 D		8.00 S	8.30 D	9.00 D	9.30 D	10.00 D	
10.00 D	10.30 R	11.00 D	11.30 D	12.00 D		10.30 D	11.00 S	11.30 D	12.00 D	13.00 D	
12.30 S	13.30 D	14.30 S	15.30 D	16.00 D		14.00 D	15.00 S	15.30 D	16.00 D	17.00 S	
16.30 R	17.00 D	17.30 D	18.00 D	18.30 D		18.00 D	19.00 D	19.30 D	20.00 R	20.30 D	
19.00 D	19.30 D	20.00 R	21.00 D	21.30 S		21.00 S	21.30 D	22.00 D	22.30 S		
DOMINGOS Y FESTIVOS						DOMINGOS Y FESTIVOS					
8.30 S	9.30 D	10.30 R	11.30 D	12.30 D		8.00 S	9.00 D	10.00 D	10.30 D	11.00 S	
13.30 D	14.30 S	15.30 D	16.00 D	16.30 R		11.30 D	12.00 D	13.00 D	14.00 D	15.00 R	
17.00 D	17.30 D	18.00 D	18.30 D	19.00 D		16.00 D	17.00 S	18.00 D	18.30 D	19.00 D	
19.30 D	20.00 R	20.30 D	21.00 D	21.30 S		19.30 D	20.00 R	20.30 D	21.00 D	21.30 D	
22.00 D	22.30 D					22.00 D	22.30 S				

D: Expediciones DIRECTAS
S: Expediciones SEMIDIRECTAS con paradas en SAN RAFAEL (estación), OTERO y REVENGA
R: Expediciones RUTA

* Días lectivos

ANUNCIOS BREVES

921 43 72 61

TRABAJO

**SE NECESITA
AYUDANTE O PEÓN
PARA CARPINTERÍA**
Telf. 678 71 64 13, de 9 a 21 horas.
678 71 64 12

SE NECESITA ayudante de camarero Restaurante Amado. Teléfono 670651360.

TRABAJA DE auxiliar administrativo como funcionario, desde el Graduado Escolar. Sueldo aprox. 1200 euros/mensuales. Información gratuita. 900315315.

SI QUIERES trabajar necesitas el Graduado de Educación Secundaria. Obténlo en tiempo record. Infórmate. 900315315. Llamada gratuita.

AYUNTAMIENTOS, DIPUTACIONES necesitan personal de oficios (conductores, jardineros, conserjes...) Prepárate para los puestos libres de tu comunidad 900233233. Llamada gratuita.

PROFESOR DE AUTOESCUELA. 1500 euros mensuales. Requisito Título Oficial DGT. Consíguelo fácilmente y trabaja. Infórmate. 900315315.. Llamada gratuita.

SE PRECISAN celadores. Si tienes Certificado de Escolaridad. Próximas incorporaciones. Prepárate. 900233233. Llamada gratuita.

SE PRECISAN auxiliares para bibliotecas públicas. Te preparamos pa que trabajes en 2006. Información gratuita. 900315315.

SE NECESITA camarero. Bar Restaurante El Sitio. Teléfono 921460996.

SE NECESITA cocinero con experiencia en la partida de pescado. Razón llamando al teléfono 921401090.

TRABAJE DESDE casa ingresos extra en www.ingresos-plus.com

RESTAURANTE EL Bernardi-no necesita camarero con experiencia. Teléfono 921462477. Buenas condiciones

SE NECESITA ayudante de cocina con experiencia. Teléfono 921433649.

SE NECESITA camarero. Teléfono 667777960.

SE NECESITA conductor con experiencia en trailer. Teléfonos 921141278. 921140686.

HOTEL EN El Pirineo de Geron precisa personal para temporada verano. Escribir con referencias y foto carnet apartado 80. La Molina. 17537

SE NECESITA carnicero/a o charcutero/a o también aprendices. Llamar al teléfono 921461429 (horas de comercio)

SE NECESITA camarero/a con experiencia para Restaurante La Criolla. Teléfono 921428021

SE NECESITA camarero o ayudante. Cervecería El Yantar. Escuela Marinas. 10.

SE NECESITA conductor clase C. Teléfono 605287530

SE NECESITA dependiente con carnet de conducir. Teléfono 921434624.

ACREDITADA COMPAÑIA a nivel nacional, relacionada con el sector industrial precisa: Vendedor/a. Ofrecemos: Formación y apoyo por cuenta de la CIA, promoción a corto plazo, incorporación inmediata. Condiciones económicas basadas en contrato mercantil en altas comisiones, teniendo unos ingresos anuales superiores a los 36.000 más incentivos por objetivos de ventas. Imprescindible: DNI o NIE, vehículo propio, dedicación en exclusiva y experiencia en ventas en la zona. Interesados/as contactar de lunes a jueves al 678541389 o 647835699 para concertar entrevista personal o Enviar CV email: comercial@ionsa.com

SE NECESITA camarero/a con experiencia. Jornada completa. Café Bar Plató. Teléfono 921463918.

SE BUSCA cocinero/a para res-

taurante en Torrecaballeros. Teléfono 921431147.

SE PRECISAN carretilleros con experiencia. Se valorará el tener carnet de carretillero. Para trabajar en Segovia. Incorporación inmediata, contrato de larga duración. Interesados llamar al 983380633.

SE PRECISAN operarios de fábrica sector hormigonado para trabajar en Segovia. Incorporación inmediata, contrato de larga duración. Interesados llamar al 983380633.

**SE NECESITA
SEÑORA
PARA COCINA**
Horario de 19h a 24h.
Teléfono 679.84.34.44

**SE NECESITA
DEPENDIENTA**
Se valorará experiencia en el sector Decoración Interesados enviar C.V. C/Rancho, 7. 40005 SEGOVIA

COMPRAS
COMPRO FINCA
Alrededores Segovia.
Mínimo 20.000 m²
Buenos accesos. Posibilidad de luz y agua
609 91 51 394

VENTAS

VENDO DOS fincas en Valseca y Zamarramala. Teléfono 914091081 650364860.

SE VENDE terraza completa. Teléfono 696951323.

DOS FINCAS rústicas en término municipal de Navalmanzano. 917966221. 921423936.

VENDO FINCA 19 hectáreas. Sitio bienza término Martín Muñoz de las Posadas. 983235187.

OFICINAS COMERCIALES EN SEGOVIA

C/ Peñalara, nº 3, (Pol. Ind. El Cerro)
De lunes a viernes de 9 a 14 horas y de 17 a 19 horas
Plaza Mayor, nº 3, 2º Planta
De lunes a viernes de 9 a 14 horas

POR TELÉFONO 921 43 72 61

De lunes a viernes de 9 a 14 horas y de 17 a 19 horas
POR AGENCIAS DE PUBLICIDAD
Contacte con su agencia de publicidad habitual para gestionar sus anuncios breves.

TARIFA BREVES: Cada palabra 0,34 € + 16 % IVA *mínimo diez palabras*

TARIFA 1/2 MÓDULO: (22 X 45 mm); 7,80 € + 16 % IVA

IMPAGADOS

COBROS EL ZORRO le deben dinero por Vd. quiere. 983357611.

RELAX

ABSOLUTA DISCRECION. Máxima seriedad. Deliciosa compañía. Señoritas. Renovación continua. Trato esmerado. 651060675. También salidas.

ESPAÑOLA BESUCONA. Joven, guapa, pechugona. muy complaciente. Teléfono 695515375. Desplazamientos. Discreción-

ANGIE VISITA Segovia. Sensual, joven, cariñosa. Muy especial. 654143070. Permanentemente

MONICA FRANCESA, sóla, discreta, cariñosa, perfecta amante. Teléfono 657284266.

SE NECESITA conductor de trailer con experiencia. Incorporación inmediata. 629804332.

TRAVESTIS CARMEN PAOLA. Rubia, morena. Dotadísima, insaciables, viciosas, 69 increíble. Penetración sin dolor. Hacemos todo. Seguro repites. 24 horas. 690102349.

ALMUDENA SUPERNOVEDAD. 40 recién cumplidos. Delgadita. Rubia. Curvas peligrosas, preciosos pechos. Me gusta el sexo. Ardiente. Fogosa. Deseame. 24 horas. 630132471.

TAILANDESAS CARIÑOSAS. Masaje completísimo. 120 pecho. Francés natural. Pruébame. 627276247.

TRAVESTISIMA NIURKA, 20 años, morenaza, complaciente, cariñosa, besucona, lengua juguetona, actriz porno, francés completo, beso negro. Salidas. Hotel. 654893190.

CONTACTOS

CHICAS CALIENTES 24 horas en directo. Llámamos y no te arrepentirás 803420597

RELATOS EROTICOS. Selección única con las mejores historias para disfrutar en privado. 803420597.

LINEAS COMPARTIDAS con las conversaciones más calientes 803420597.

TUS FANTASIAS sexuales hechas realidad. 803420597

AMASUMISAS TRAVESTISIMAS sadocontactos. 902501843

GAYCONCAT SEGOVIA 902999701

CONTACTOS PARTICULARES 902502215

ASOCIACION MUJERES separadas buscan amigo liberal. (Envía SEGOVIA al 7811).

JOVENCITA SEXY. Morbosa. No quiero dinero, solo mucho sexo. 628517851.

RECEN DIVORCIADA. Atractiva, rica y buscando sexo. Pago bien. 699877660.

CONTACTOS ESPORADICOS remunerados con señoras maduras. Seriedad máxima discreción. 902365580.

CLUB GAYS liberales buscaos relaciones nuevas. (Envía MEN al 7811)

EMPRESARIA SEPARADA francesa pago por relaciones (Envía GLORIA al 7133)

CHICA JOVEN quisiera iniciar relación sería (Envía LIDIA al 7811)

TRASPASOS

POR NO PODER ATENDER SE TRASPASA Despacho de Panadería y Bollería en el Barrio del Carmen. Interesantes condiciones. TOTALMENTE INSTALADO. FUNCIONANDO. Telf. 660.08.99.18 / 696.70.70.58

VARIOS

SOL
INMOBILIARIA
www.solexclusivas.com

AMISTY. AGENCIA matrimonial. Encontrarás pareja y cambiarás tu vida. 902922006.

NOTA: El Adelantado de Segovia no se responsabiliza de la veracidad de las ofertas y anuncios de la Sección de Anuncios Breves.

BOLSA DE TRABAJO

EMPRESA DE PREFABRICADOS DE HORMIGÓN, PRECISA
**CONDUCTOR DE CARRETILLAS
ELEVADORAS**

PARA LA OBRA DEL TÚNEL DE GUADARRAMA (SEGOVIA)

Se Requiere:
— Experiencia en manejo de carretillas elevadoras
— Incorporación inmediata

Se Ofrece:
— Alta en Seguridad Social
— Contrato por Obra o Servicio
— Salario a convenir

Interesados mandar C.V. a:

rafaeldanvila@nervados.com
Fax **957 301 514**
Apto. Correos 45 de La Carlota C.P. 14.100 (Córdoba)

**COLDWELL
BANKER**

BUSCA

Consultor Inmobiliario

- Acostumbrado al trabajo en equipo
- Creativo, dinámico y proactivo
- Con un carácter flexible y abierto
- Metódico y riguroso
- Muy adaptable y con alta capacidad de aprendizaje.
- Imprescindible carnet de conducir y vehículo propio

segovia@cheurope.com
C/ San Francisco, 48 - Segovia



**CUANDO CAMBIAS SU MUNDO,
CAMBIAS EL TUYO.**

Apadrinar un niño es mucho más que ayudarle a mejorar su nivel de vida. Es compartir tu mundo con alguien a quien sentirás muy cerca de ti.

Plan trabaja en 60 países para proteger y promover los derechos de los niños. Entre ellos, el derecho a la educación.

Únete y apadrina un niño. 902 244 000

Plan
Ningún niño
sin derechos
www.planpara.org

la mejor forma
de encontrar casa
en Segovia

PISOS

CHALETS

LOCALES

SOLARES

OFICINAS

FINCAS

NAVES

PROMOCIONES

segoviamobiliaria.com

www.km100.es

RED **KM100**
921 44 35 71



VOLKSWAGEN GOLF
AÑO 2003
12.900 €



BMW 320 TD COMPACT
AÑO 2001
16.500 €

RENAULT MEGANE 1.5 DCI
AÑO 2005
14.900 €

RED **KM100**

C/ Gremio de los Canteros, parcela 93.
Polígono Industrial de Hontoria (Segovia)



ASESORIA INMOBILIARIA

TRABAJO Y COMPROMISO

¿Conoces CANTIMPALOS?

A 12 minutos de Segovia
Con todos los servicios
Zona en expansión

¡Ven a conocer la zona residencial
del futuro!

Consúltanos sobre:

- Pisos
- Chalet
- Promociones
- Parcelas
- Locales
- Solares
- Terreno industrial

Tlf 921 49 79 32.

FAX 921 49 79 37

Plaza de la Iglesia 1, Bajo

email ragus-cantimpalos@hotmail.com

segoviamobiliaria.com

DigitalCentury
Internet Consulting



PURIFICACIÓN HURTADO
Inmobiliaria

VENTAS

Ref.- 3358

La Lastrilla

Piso 3 dormitorios, baño,
aseo, cocina amueblada,
garaje, piscina comunitaria
Muy bueno.



Ref.- 3341

La Granja

Piso 3 dormitorios, 2 baños
Cocina amueblada
Garaje y trastero
Muy bueno



Ref.- 3355

Zona Puente Hierro

Duplex 120 m², 3 dormitorios
(1 en planta baja), baño,
aseo, cocina amueblada
ascensor y garaje



Ref.- 3115

Hontanares de Eresma

Apartamento
Cocina amueblada
Terraza. A estrenar.



Sto. Tomás, 6 / 921 41 33 78

Profesionales a su servicio



Suelo industrial
El Sotillo

7.000 m²

Infórmese hoy mismo
Ref. 270

Plaza Mayor
Vivienda
de 200 m²

4 dormitorios,
3 baños

¡¡con ascensor!!
Trastero y garaje
Excelentes vistas

Ref. 267

ESPIRDO

BONITO
APARTAMENTO

¡¡A ESTRENAR!!

Muy buena
distribución

Exterior a dos calles

Precio: 123.808 €

+ impuestos actuales
¡¡con plaza de garaje
incluida en el precio!!



Le esperamos en nuestra
oficina en:

C/ Alférez
Provisional, 6
SEGOVIA

921 41 30 68

699 96 10 10



INMOBILIARIA
ADOBES Y LADRILLOS

Paseo Conde Sepúlveda, 22

Tif.: 921 42 35 69

INMOBILIARIA
ALQUILER Y TRASPASO

POL HONTORIA
NAVES
VARIAS SUPERFICIES

CONDE SEPULVEDA
LOCAL DE 422 m²

PLAZA MAYOR
ACONDICIONADO
COMO BAR

PADRE CLARET
LOCAL 150 m²

VIA ROMA
PISO
2 DORMITORIOS
AMUEBLADO

SARGENTO PROVISIONAL
PISO
3 DORMITORIOS
AMUEBLADO

PLAZA MAYOR
DUPLEX
3 DORMITORIOS

AVD CONSTITUCION
PISO
3 DORMITORIOS
AMUEBLADO

VISITE LA WEB www.abcdario.com

921 41 20 90
C/ San Francisco, 19

Triangulo
Inmobiliaria

www.trianguloinmobiliaria.com

PISOS VENTA

P1830 - FERNANDEZ LADREDA:
Venta de vivienda de cinco dormitorios, salón y dos baños para reformar.

P 2041: TORRECABALLEROS
Piso en construcción. De 2 dormitorios con calidades de primera. Garaje y trastero. Entrega finales del 2006

P1838 - PUENTE HIERRO.
Piso de 105 m2 reformado. Salón, 3 dormitorios, cocina y baño. Muy luminoso.

P1839 - LA GRANJA:
Piso de 84 m2 Salón, cocina amueblada, baño completo y salón. Semi reformado. Luminoso.

P 1833
Apartamento en LA GRANJA seminuevo, consta de 1 dormitorio, salón, cocina y baño.

P0568 - CASCO ANTIGUO,
duplex nuevo, de 2 dormitorios, 2 baños, acabados fabulosos, un precio estupendo. PREGÚNTANOS.

P0674 - SAN LORENZO.
Piso con 4 dormitorios con armarios empotrados, 2 baños, amueblado, y muchísima luz.

P1865 - HONTORIA:
Piso sin amueblar, solo la cocina amueblada y con electrodomésticos. 3 dormitorios, 2 baños completos.

P1853 - CASCO ANTIGUO piso en Alquiler: salón - comedor, cocina americana, baño, 2 dormitorios con armarios empotrados.

PISOS ALQUILER

Triangulo Inmobiliaria

C/ San Francisco, 19
921 41 20 90

Hay cosas muy importantes que usted debe conocer

Hablamos?

WWW.TRIANGULOINMOBILIARIA.COM

SMWITAN
RESIDENCIAL

VENTAS

PISO EN SEGOVIA

Piso en C/ Obispo Quesada, 65 m2, 3 dormitorios, 1 baño, ascensor, vidrios dobles. Totalmente reformado. Ref: SG00055V

PISO EN SEGOVIA

Piso en El Salvador, formato duplex, 140 m2, 3 dormitorios, 2 baños, cocina equipada, amplio salón, trastero. Exterior. INFORMESE. Ref: SG00071V

PISO EN PALAZUELOS DE ERESMA

Piso de 73 m2, 3 dormitorios, 2 baños, cocina equipada, amplio salón, vidrios dobles, trastero, garaje, ascensor. Ref: SG00074V

CHALET ADOSADO EN SEGOVIA

Chalet en Nueva Segovia, 150 m2 distribuidos en 3 plantas y buhardilla, 3 dormitorios, 2 baños, 1 aseo, terraza, jardín, garaje 2 plazas. Venga a verlo. Ref: SG00075V

ALQUILER

DUPLEX EN SEGOVIA

Duplex de 3 dormitorios, 2 baños, cocina amueblada, terrazas, exterior. Garaje opcional. Ref: SG00076A.

PISO EN SEGOVIA

Piso en Vía Roma, 2 dormitorios, 2 baños, cocina americana equipada, garaje, ascensor. Totalmente amueblado. Ref: SG00072A.

PISO EN LOS ANGELES DE S. RAFAEL

Piso de 144 m2, 3 dormitorios, 1 baño, 1 aseo, garaje, trastero, ascensor. Totalmente amueblado. Ref: SG00053A

C/ DOCTOR TAPIA, 2
40006 SEGOVIA

921 44 18 88
921 43 80 67

SOL
INMOBILIARIA

Avda/Fernández Ladreda 19 - 921 44 00 44

SOLuciones mucho más PRÁCTICAS
(PERO SIN CUENTOS CHINOS)

www.solexclusivas.com

Pisos en Torrecaballeros

ENTREGA AGOSTO/06

- 2 dormitorios - 2 baños
- superficies 80 - 90 - 107 m2
- tarima flotante
- persianas aluminio
- plaza garaje opcional



La Mata del Quintanar

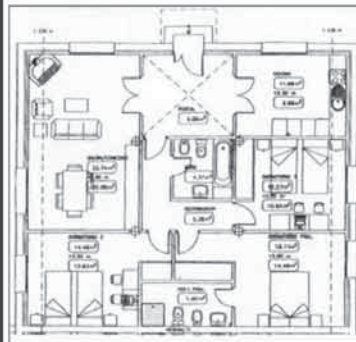

- * Chalets pareados
- * Estilo rústico
- * Vivienda en planta
- * Vigas madera vistas
- * Parcela 300 m2
- * 3 grandes dormitorios
- * 2 baños completos
- * Salón con chimenea

BERNUY

APARTAMENTOS EN CONSTRUCCIÓN

1 Y 2 DORMITORIOS

ENTREGA OCTUBRE-06
GARAJE Y TRASTERO
ASCENSOR
GRANDES TERRAZAS

YA A LA VENTA
2ª FASE





INMOBILIARIA
MANSINO
Símbolo de eficacia

☎ **921 44 30 31**

Vende CASA en La Salceda

4 dormitorios, 2 baños. Trastero y garaje

Magnífica parcela de 700 m²

ENTORNO INMEJORABLE

Ref. 8554

Vende CASA en calle El Carmen

120 m²

¡¡280.000 euros!!

Ref. 8617

Vende CASA en Encinillas

170 m²

4 dormitorios.

3 baños

Garaje. Trastero

Patio 50 m²

¡¡231.300 euros!!

Ref. 8736

PROMOCIÓN EN EXCLUSIVA
JOSÉ ZORRILLA
APARTAMENTOS DE LUJO
Y LOCAL COMERCIAL
TODA LA INFORMACIÓN Y
PROMOCIÓN
DE
MANSINO INMOBILIARIA

Vende CASA en Carrascal de la Cuesta

3 dormitorios

Patio de 80 m²

¡¡Ideal vivienda fin de semana!!

159.258 €

Ref. 8941

Vende CASA en Zamarramala

con 260 m²

con 7 dormitorios

y patio de 90 m²

¡¡con proyecto de 5 apartamentos turísticos!!

Ref. 8996

Vende CASA en Bernardos

355 m² construidos

EXCELENTE SITUACIÓN

Para rehabilitar

Ref. 8633

www.mansinoinmobiliaria.com

VENTA

BERNUY

tres dormitorios

dos baños

calef. Individual

garaje

a estrenar

VEN A VERLO

SAN LORENZO

dos dormitorios

dos baños

calef. Individual

trastero y garaje

VEN A VERLO

EL CARMEN

tres dormitorios

un baño

calef. Central

reformado

VEN A VERLO

CRTA VILLACASTIN

tres dormitorios

dos baños

calef. Central

cocina amueblada

trastero y garaje

VEN A VERLO

CASCO ANTIGUO

tres dormitorios

un baño y un aseo

calef. Central

garaje

VEN A VERLO

TORRECABALLEROS

cuatro dormitorios

un baño y un aseo

calef. Individual

trastero y garaje

nuevo

921440313

info@cym-aranguren.com

www.cym-aranguren.com



Teléfonos 921 40 66 09
921 40 62 62

PROXIMA CONSTRUCCION:

LA LASTRILLA.

(FRENTE A COMPLEJO RESIDENCIAL DE OCIO) 5 PAREADOS : 3 DORM, 3 BAÑOS, BAJO CUBIERTA, COCINA, SALON GARAJE, TERRAZA Y PATIO .

LOCAL DOS PLANTAS Y SEMISOTANO.

SOTOSALBOS.

8 PAREADOS: 3 DORM, 3 BAÑOS, BAJO CUBIERTA, GARAJE, TERRAZA Y PARCELA.

PISOS: TIZNEROS, TORRECABALLEROS, LA HIGUERA...

PARCELAS RÚSTICAS, URBANIZABLES, URBANAS.



FEBIGESTIÓN, S.L.

C/ Arroyo nº 1.

TRESCASAS (SEGOVIA)

☎ 921 40 66 09 / 921 40 62 62

febigestion@telefonica.net



ZONA LA ALBUERA

Piso de 3 dormitorios. 1 baño. Exterior. Ascensor. Muy interesante. Ref. 2.313

ZONA RENTE

Piso de 4 dormitorios. 2 baños. Garaje. Calefacción central. Consúltelos. Ref. 2.198

ZONA ALBUERA

Piso de 3 dormitorios. 1 Baño. Garaje. Ascensor. Calefacción central. Oportunidad. Ref. 2.348.

LA LASTRILLA

(Parcela urbana. 600 m². Vallada. Excelente zona. OPORTUNIDAD. Ref. 1.288.

Visitenos en Internet:

www.gescasadesegovia.com



Tel.: 921 412 553

Ceigrup
Inmobiliarias
C/ Santo Domingo de Silos 50 bajo
40002 - Segovia
Teléfono: **921 46 62 26**
LA MAYOR RED INMOBILIARIA

CANTIMPALOS
Piso A ESTRENAR de dos dormitorios con jardín privado de 20 m aprox. Recién amueblado
TODO LISTO PARA VIVIR

SAN LORENZO
Piso como NUEVO Tres dormitorios. Calefacción central
Cocina amueblada EXTERIOR Muy Luminoso
¡PRECIOSO POR 214.625 €!

CARBONERO
FINCA RÚSTICA de 5.600 m² aprox.
BUENA SITUACIÓN.
PRECIO MUY INTERESANTE

EL CARMEN
PISOS EN ALQUILER de 3 y 4 dormitorios. Desde 530€
AMUEBLADOS

C/ LOS COCHES
Vivienda tres dormitorios y salón exterior y muy soleado
GARAJE
PRECIO 300.160 €

Las mejores soluciones las ofrecen los profesionales



GESTIÓN INMOBILIARIA

PROMOCIÓN
C/LA LUZ-PEÑASCAL
(JUNTO COLEGIO CLARET)

PISOS DE 1, 2 Y 3
DORMITORIOS
¡¡PÍDENOS INFORMACIÓN!!

TRESCASAS
CHALET
PAREADOS
BONITO ENTORNO
ESTILO RÚSTICO

parcelas de
300 y 400 mts

PROMOCIÓN
BERNUY
PISOS DE 1 Y 2
DORMITORIOS
GARAJE Y
TRASTERO

¡¡VISITANOS!!



921 44 50 77

C/ La Plata, 56

www.gestion-10.com

Inmobiliaria J.P.

EDIFICIO SAN ROQUE
Pº Ezequiel González, 24 - BAJO A - SEGOVIA

921 432 381

PALAZUELOS
PROMOCIONES
LA REVERENCIA
PEÑALARA
CERCA GRANDE



Viviendas y
Apartamentos

1-2 Y 3
DORMITORIOS

1 DORMITORIO DESDE
98.000 €

2 DORMITORIOS DESDE
127.000 €

3 DORMITORIOS DESDE
168.000 €

PISOS BAJOS CON
JARDINES - TERRAZA
(Desde 40 m2 hasta 180m2)

GARAJE Y TRASTERO
ASCENSOR DESDE GARAJE
ZONAS COMUNES
CON PISCINA



CONSTRUCCION
EN
VARIAS FASES

Inmobiliaria J.P.

EDIFICIO SAN ROQUE
Pº Ezequiel González, 24 - BAJO A - SEGOVIA

921 432 381

Atico

BERNUY

. 1 y 2 dorm.

. Hasta 59 m².

. Con garaje
y trastero.

. Desde 103.975.



Coches 13. Tlf. 921 44 55 56

MIGUEL TOVAR

IMT
Ezequiel González, 6

921 43 54 61
921 43 59 50

GARAJES - NAVES
OFICINAS
ALQUILER - VENTA
SE VENDE NAVE EN EL
POLIGONO DE
VALVERDE 700 m2 CON
UNA PARCELA DE 625
m2, CON PUENTE
GRUA, OFICINA Y
VESTUARIOS.

SE VENDE NAVE EN EL
POLIGONO DE
VALVERDE, 800 m2, 700
m2 DE PARCELA, CON
OFICINA,
POSIBILIDAD DE
ALQUILER.

SE VENDE PLAZA DE
GARAJE EN LA ZONA
DE LA CALLE DE SAN
VALENTIN

SE VENDE OFICINA EN
LA CALLE SAN
FRANCISCO, 114 m2, 3
DESPACHOS CON UNA
SALA CENTRAL,
ARMARIOS
EMPOTRADOS

SE ALQUILA OFICINA
EN LA CALLE REAL,
85m2,
ACONDICIONADA.

SE ALQUILA PLAZA DE
GARAJE EN LA ZONA DE
JOSE ZORILLA Y SANTO
TOMAS

1ª FASE 2ª FASE
TODO A LA
VENDIDO VENTA



BERNUY DE
PORREROS

1 Y 2
DORMITORIOS,
CON GARAJE
Y TRASTERO
EXCELENTE
CALIDADES
URBANIZACIÓN
PRIVADA

SU
INMOBILIARIA
MIGUEL TOVAR

IMT
Ezequiel González, 6

GESTIÓN
10

GESTIÓN INMOBILIARIA

APARTAMENTO
en la zona
del Peñascal

tiene 1 dormitorio
baño completo. Salón
Cocina independiente
Calefacción individual
Suelos de parquet
¡¡VENGA Y VISÍTELO!!

Piso en venta
en La Lastrilla

tiene 2 dormitorios
Salón y baño
Calefacción individual
Exterior
Calefacción individual
Muy buen estado
¡¡INFORMESE!!

El 10
De Su
GESTIÓN

Ctra. de Villacastín
PISO EN VENTA

con 2 dormitorios,
salón y baño. Exterior
Suelos de tarima
Trastero
Terraza
¡¡CONSÚLTENOS!!

Piso en venta
Santa Eulalia

dispone de 3 dormitorios
Salón y baño
Suelos de tarima
Exterior.
Trastero
Totalmente reformado
LLÁMANOS Y
TE LO ENSEÑAREMOS

921 44 50 77

C/ La Plata, 56

www.gestion-10.com

ARCO

921471474

PROMOCION

PUERTA

LA REINA

(JUNTO A NOLES)



LA GRANJA

Elegancia, Confort y
Diseño en un Paraje
Privilegiado



- 1, 2 y 3 dormitorios
- Bajos con jardín y
bodega
- Materiales y acabados
de 1ª calidad
- Amplios Trasteros



INFORMATE Y GANA UN
FANTÁSTICO VIAJE

RAMIREZT

CALIDAD

C/ Calandria, 8

SAN ILDEFONSO

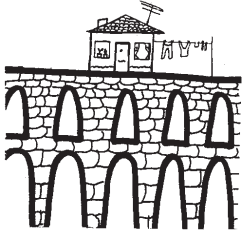

EL ADOSADO

VDS. PERDONEN, PERO ALGUNOS NO SOMOS TODAVIA COMPLETAMENTE GUPOLLAS

DE EL ADELANTADO

AVISO: (Esta sección se elabora habitualmente con varios días de antelación)

DECANO DE LA PRENSA AMARILLA

DIRECTOR: El Conde de Vezoya — eladosado@yahoo.es

XI AÑO TRIUNFAL - 21 de mayo de 2006 - Nº 514

ÚLTIMA HORA

HONTANILLA SUSPENDE LAS NEGOCIACIONES CON LA SEK Y LAS INICIA CON PROINSERGA

¡LOS MINIESTUDIOS SERÁN GORRINERAS!

La Concejalía de Agricultura, pendiente del informe de la de Medio Ambiente para dar el placet

“ZULOS DEL ERESMA”

Urbanización Rey Don Sancho

¡No son chalets, ni adosados, ni apartamentos,
ni penes en ácido acético, son....

**AUTÉNTICAS SOLUCIONES
HABITACIONALES INSPIRADAS EN
EL MÁS PURO ESTILO SOCIALISTA
POST-MODERNO!**

(Obra declarada de interés ideológico por la Ministra
Trujillo y premio Ortegalara de la Junta al Diseño Minimalista Underground)

**19 METROS CUADRADOS DE CONFORT
¡¡Y A PRECIOS PPOPULARES!!**

**¡¡Compre ahora....
.... y habite cuando el PGOU quiera!!**

**Primera fase de 16 habitáculos ya a la venta
Segunda fase de 30 a punto de iniciarse**

**CONSTRUYE (con cierta escrupulosidad)
HERRERILLA DE SANTO DOMINGO Y DIOS LE PERDONE S.A.**

De personas y cosas

Un maratón:

El que se ha chupado nuestro crítico de teatro Manuel Sesma, comentando los espacios más conspicuos de Titirimundi. Una labor titánica que en el New York Times habría ocupado a un equipo de media docena, y que él se ha currado en solitario. Y además encomiable, que no todo va a ser la opinión de la organización o del famoso y más falso que Judas (el antiguo) boca a boca.

Una ocurrencia:

Que sólo podía provenir de la cabeza (¿?) de la Concejala de Tráfico y laureada de San Fernando: que los vecinos del casco antiguo tengan o no tarjeta de acceso al mismo, según la zona en la que vivan. Debe ser por simplificarles la vida y así tengan menos dudas a la hora de tomar la decisión que esta lumbrera y su alcalde esperan de ellos: que se larguen a San Cristóbal de una puñetera vez y dejen el barrio libre a *terrazeros* y *recuerderos*. ¡Hay amores que matan, pareja! Como se les nota que no son del barrio....

Una “ingeniería”:

La “judicial”. Prima-hermana de la financiera, y que consiste en hacer todo tipo de maniobras, vericuetos, virguerías y maquillajes con tal de que.... Otegi no vaya a la cárcel.

Un cinismo:

El que ha muerto tras las declaraciones de Manolín González. Gracias a ellas la sociedad ha entrado en un escalón superior: el postcinismo. Y sobran comentarios.

Un concierto:

El de swing celebrado en los jardines del Esteban Vicente. Aunque echamos de menos el Requiem de Mozart, dada la proximidad del panteón del eximio.

Una tregua:

Alto el fuego, o lo que sea. Pero que deseamos que se “verifique” de una vez, a ver si los miles de policías de élite que se ocupaban de la cosa, pasen a dedicarse a la delincuencia común, porque España vive auténticamente asolada por centenas de bandas de piratas, sicarios y bandidos, como en nuestra más oscura Edad Media. Y el que diga lo contrario miente como un bellaco.

CUMBRE CASTELLANOLEONESA — RIOJANA



Cuando **trabajamos** juntos **somos** imparables

Un equipo arqueológico y multidisciplinar, capitaneado por L. Municio, J.J. Conde, C. Domínguez y A. Zamora, desentierra el Templo de **YAYÚ SINVEL**

Desde que en 1922 Howard Carter descubrió la tumba de Tutankhamon, no asistíamos a nada parecido. La denominación del hallazgo procede del grito que lanzaron en tan señalado día los trabajadores nativos que ayudaban a los investigadores:

¡¡**YAYÚ SINVEL, YAYÚ SINVEL!!** expresión sincrética y sintética que viene a significar algo así como:

¡¡**Y EL AYUNTAMIENTO SIN VERLO!!**

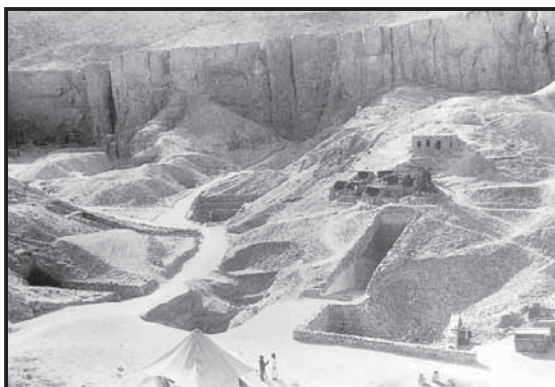

Como vemos en las imágenes, el enterrar y desenterrar edificios según la coyuntura, no es cosa de ahora mismo, aunque eso no signifique menospreciar la interesante contribución científica de González, Sancho y colbs.

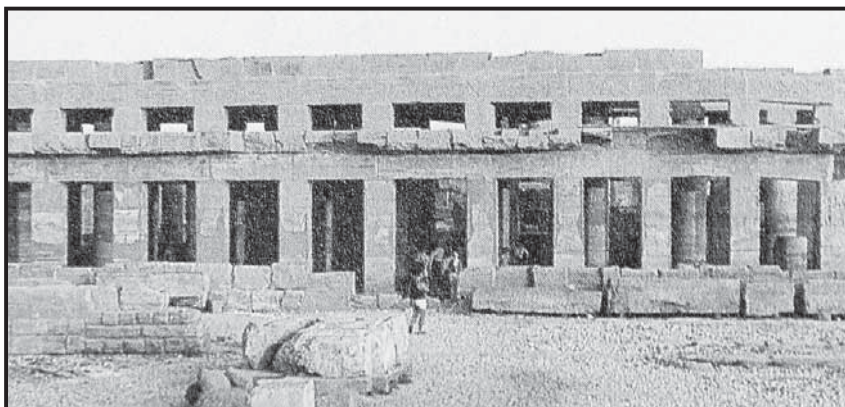

La similitud entre la "sala de las fiestas" (construida por Tutmosis III dentro del conjunto monumental de Karnak) y los abita-kulos de Hontanilla, es más que evidente, lo que puede ayudar a los investigadores a filiar su antigüedad real.

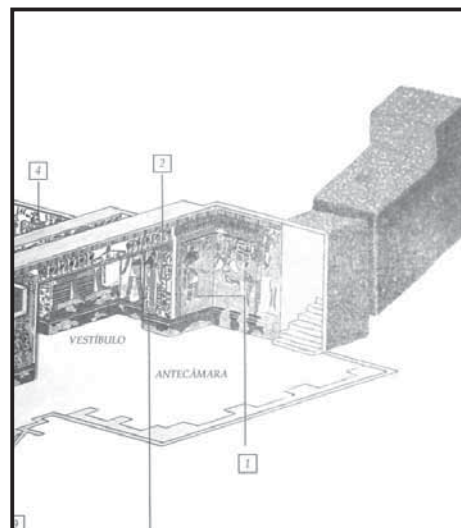

Aunque la distribución interna de las edificaciones no es idéntica, si es destacable la similitud en la dificultad de acceso en ambas.

SOPA DE LETRAS

L O O D A R E M S E R F P T J D E T E R A A C S D R U
S M N O I S R E V I P R E G U N T O N O C L L D I A K E
C B A L L I T O C M O C A A S L O V A R I A E O L E N D L I
U Q L A S C N N R E K E O A S U C A D V C O M T D I T E
W H A L M N C O I A E I X O E M R R A L U G N I S I R
A M P J O T E B V N N A B T E C I O C C A R A A S C A O
F C D G G I N M C R T P H T R R D N Z E I E A A S C R N O
M S S I L O E N H R R R C A D A S Y O R W E R E R E B E E I
M U S F I S G O N T O F U O E C Ñ O D A U T C R E T D N
G F P C U O O A S H M D O S R S T O A N R A K E T O R A
H G H E R V O B I A S E L A A O H U I L L A M A T O V O R
R C A O I G I L T T C A R F S I A G A S U I N R T N N
A D O R M O T P L O I S R A I L U C E P I O E I I M T J
O R E S O E O M M L D U Y L E R D A R T L A O O R E A X
Y R N D I A R G S I O T A T I N A A R A I O T A L O E S
O S O D A D I U C S L T R N L L A M A T I V O O E T A R

Buscar
19
sinónimos y
antónimos de
CURIOSO

PROBLEMA DE LÓGICA

Cinco personas entran en un hipódromo a pasar la tarde del domingo. Determine el dinero que gastaron y el jockey y caballo por el que apostaron.

- Asunción apostó por Black
- No fue Isabel quien se jugó 5.000 ptas. en Tordo, el caballo de Zapater.
- El que creyó en Villalba perdió 20.000 ptas.
- Uno de ellos apostó 10.000 ptas. a Pincho, el caballo de Olite.
- Susana apostó por Acedo, que no montó a Pinto.
- Pedro perdió más que el que apostó al caballo montado por Morriñón

	JOCKEY	CABALLO	DINERO
Asunción	Acedo	Black	25.000 euros
Isabel	Olite	Tordo	20.000 euros
Susana	Morriñón	Pincho	15.000 euros
Pedro	Villalba	Pinto	10.000 euros
Pablo	Zapater	Black	5.000 euros
Acedo			
Olite			
Morriñón			
Villalba			
Zapater			
25.000 euros			
20.000 euros			
15.000 euros			
10.000 euros			
5.000 euros			

JUGADOR	JOCKEY	CABALLO	DINERO

SUDOKU

9	1					8	3	
	4		7					
			3					7
						9		
	6						2	8
	2	1	6		4			
5					2		7	
	7					4		
			8	3				6

Rellene las casillas en blanco de modo tal que cada fila, cada columna y cada cuadrado de 3x3 contengan todos los números del 1 al 9, pero sin repetir ninguno, tanto en las filas como en las columnas. **GRADO DIFICULTAD: MUY DIFÍCIL**

CRUCIGRAMA BLANCO

	1	2	3	4	5	6	7	8	9	10	12
1											
2											
3											
4											
5											
6											
7											
8											
9											
10											
12											

Este crucigrama tiene 18 cuadros negros

HORIZONTALES.- 1: Multiformes, diversas, abigarradas.- 2: Hinchido, lleno. Matricula de coche.- 3: Trazos. Al revés, señor.- 4: Llanto, plañido. Recelaba.- 5: Al revés, concede. Río español. Río suizo, afluente del Rin.- 6: Regalar. Pronombre de segunda persona.- 7: Concubinas turcas.- 8: Emperador del sacro Imperio Romano, primogénito de Ludovico Pío. Letra griega.- 9: Diosa egipcia. Al revés, plato de comida.- 10: Nombre de mujer.- 11: Ásperos, incultos, llenos de maleza.

VERTICALES.- 1: Provincia española.- 2: Pulcros, elegantes.- 3: Especie de ciervo de los países septentrionales. Al revés, chillar.- 4: Río francés, afluente del Ródano. Nota musical (PI).- 5: Al revés, pompa, ostentación. Acudir. Preposición.- 6: Valle cántabro. País europeo.- 7: Acudir. Rudo, basto. Conjunción latina.- 8: Advierta. Símbolo del tantalo. Nombre de letra.- 9: Superior de cualquiera de los órdenes militares (PI).- 10: Figurado, exasperado los ánimos o las voluntades. Todavía.- 11: Al revés, pases rozando un cuerpo. Lente de aumento (PI).

HORÓSCOPO

- Aries 21 marzo a 19 abril.**
Necesita recargar pilas. Conflictos en el trabajo. Estará muy inspirado en sus relaciones íntimas e incluso puede borrar algún error del ayer.
- TAURO 20 abril a 20 mayo.**
Molestias estomacales. Deberá permanecer alerta, porque un amigo cercano puede hacerle una faena. Expectativas de realizar un viaje con tu pareja.
- Géminis 21 mayo a 20 junio.**
Si no se toma las cosas con más calma, podrá acabar por enfermarse. Su trabajo le tendrá totalmente absorbido. Exponga sus sentimientos.
- CÁNCER 21 junio a 22 julio.**
No le vendría mal en estos momentos una buena cura de sueño. Le gusta disfrutar de la vida, pero de momento no se librará de sus lastres personales.
- LEO 23 julio a 22 agosto.**
Los excesos de estos días le han dejado agotado. No es una jornada especialmente destacada en el plano laboral. Surgirán problemas afectivos
- VIRGO 23 agosto a 22 septiembre.**
Cuida más tu salud. Actúa con equilibrio y moderación. Tenga más tacto con sus compañeros de trabajo. Serán sonados los enfrentamientos con la pareja.
- LIBRA 23 septiembre a 22 octubre.**
Ponte en acción para mejorar tu salud. Será muy afortunado con los nuevos socios y las nuevas empresas. No descargue su mal humor en su pareja.
- ESCORPIO 23 octubre a 21 noviembre.**
Tu salud será buena y te permitirá abarcar mucho. En estos momentos su trabajo requerirá mucha concentración. Momento muy delicado con su pareja.
- SAGITARIO 22 noviembre a 21 diciembre.**
Mucha vitalidad será la nota dominante. Se le abrirán las puertas para realizar un asunto pendiente. En el amor no fuerce las cosas y dele tiempo al tiempo.
- CAPRICORNIO 22 diciembre a 19 enero.**
Proteja sus vías respiratorias. Bien en el trabajo, pero sus ingresos no correrán la misma suerte. La oposición familiar a sus planes sentimentales desaparecerá al fin.
- ACUARIO 20 enero a 18 febrero.**
Hoy te sentirás lleno de energía. Con un esfuerzo mínimo lograrás hacer realidad sus objetivos. Se sentirá inquieto por las palabras del ser amado.
- PISCIS 19 febrero a 20 marzo.**
Salud excelente. Le pondrán actuar de relaciones públicas en un asunto de tipo comercial. Están madurando acontecimientos decisivos.

CRUZADAS

CRUZADAS

Palabras de 8 letras
ABRASARA
ACEMILAS

Palabras de 4 letras
POSE OPIO
ARRE ARIA
PANA ACNE

Palabras de 6 letras
DESOIR ASEDA
OSADOS PAELLA
RUINAS RATERA

Palabras de 3 letras
DAD ASA-
CAE DAD
ACA SON
IRA MAL
REA

Palabras de 5 letras
NADAS MAREO
IRIDE ACEBO
ROCAS CANOA
RUSAS ASUME

Palabras de 2 letras
ES ID ID
RA NI OS
BE AD SA

CRUZADAS

Palabras de 8 letras
ASUSTADA
ACUESTAS

Palabras de 4 letras
ALTA ARIA
ATAN DOTA
OSAN SERA

Palabras de 6 letras
ASADOR ACUOSA
REMERA ACLARA
LATIAN ESTRES

Palabras de 3 letras
MAS EME SOR
REGO ANA ORA
TRI SOL SED

Palabras de 5 letras
ERASE CASTO
ESTAR ROSAS
ATADA TIRAR
OPTAR BARRE

Palabras de 2 letras
EL ER ES
NO AS DO
OS MA TE

Colocar dentro de los cuadros las palabras que se ofrecen a continuación, de forma tal, que permitan la lectura tanto vertical como horizontalmente:

SOLUCIONES

CRUCIGRAMA BLANCO

PROBLEMA DE LOGICA

SOPA LETRAS

HORIZONTALES.- 1: Variformes.- 2: Pulcros, elegantes.- 3: Especie de ciervo de los países septentrionales. Al revés, chillar.- 4: Río francés, afluente del Ródano. Nota musical (PI).- 5: Al revés, pompa, ostentación. Acudir. Preposición.- 6: Valle cántabro. País europeo.- 7: Acudir. Rudo, basto. Conjunción latina.- 8: Advierta. Símbolo del tantalo. Nombre de letra.- 9: Superior de cualquiera de los órdenes militares (PI).- 10: Figurado, exasperado los ánimos o las voluntades. Todavía.- 11: Al revés, pases rozando un cuerpo. Lente de aumento (PI).

VERTICALES.- 1: Provincia española.- 2: Pulcros, elegantes.- 3: Especie de ciervo de los países septentrionales. Al revés, chillar.- 4: Río francés, afluente del Ródano. Nota musical (PI).- 5: Al revés, pompa, ostentación. Acudir. Preposición.- 6: Valle cántabro. País europeo.- 7: Acudir. Rudo, basto. Conjunción latina.- 8: Advierta. Símbolo del tantalo. Nombre de letra.- 9: Superior de cualquiera de los órdenes militares (PI).- 10: Figurado, exasperado los ánimos o las voluntades. Todavía.- 11: Al revés, pases rozando un cuerpo. Lente de aumento (PI).

SEGOMAR
GESTION INMOBILIARIA
SU VIVIENDA EN LA PLAYA
SU VIVIENDA EN SEGOVIA
Avda. Fdez. Ladreda 13, 1- I.
TEL: 921 43 40 60

VENDE PEQUEÑO LOCAL JUNTO FDEZ. LADREDA ; HABILITADO PARA HOSTELERIA !

'Espejo Público' se ocupa de los atracos

Espejo público, el espacio de actualidad semanal de Antena 3 que presenta Sonsoles Suárez se ocupa esta semana de la proliferación de atracos que, entre otras regiones, está sufriendo Cataluña en zonas residenciales. Son atracos organizados, en su mayoría, por bandas del este Europa.



Las dos protagonistas de 'Aída'.

Aída y Chema hacen pública su relación

El humor de *Aída* regresa a Telecinco tras el exitoso estreno de la tercera temporada. En este capítulo, que podrá verse a partir de las 22,00 horas, Chema y Aída harán pública su relación. Fidel, convencido de que su padre necesita una pareja, decidirá organizarle una cita con una atractiva mujer.

'Matrimonio con hijos', en Cuatro

Cuatro ofrecerá, a partir de las 21,35 horas, la segunda entrega de la comedia *Matrimonio con hijos*, protagonizada por Ginés García Millán y Lilian Caro. En este capítulo, que lleva por título *Noche de perros*, los Camacho y sus vecinos deberán enfrentarse a una banda de ladrones que aterroriza al barrio.

LOS PAYASOS DE LA TELE
ARMANDO RODRÍGUEZ

Ocho horas

Ocho horas, ocho. En la historia de la televisión, ¿qué ha durado ocho horas consecutivas? Nos pegaron una brasa indigna de un canal público (¿O de cualquier canal, caramba, pero aún más en uno *pagao* por todos!), un pestiño insoportable que comenzó a las 17,45 horas con una gala de apoyo, que siguió a las 21,00 horas con la retransmisión del concurso (al menos tuvieron la decencia de emitir el TD2 a las 20,30 para desintoxicar) y a partir de las 12 de la noche, una tertulia para analizar los resultados del concurso.

Hablamos de Eurovisión, claro, ese fenómeno de otro tiempo que, con la proliferación de programas de entretenimiento, se ha convertido en un formato acartonado, vetusto y frívolo. Así, lo que otros años era garantía de éxito arrollador (cuando Rosa, *nuestra* Rosa, participó había 13 millones de españoles pendientes de TVE), o lo que era verle a Salomé y a sus gritones en 1969 ganando por última vez, se ha convertido en un espectáculo cercano a la vergüenza ajena, un auténtico *marrón* sobre la mesa de Televisión Española.

Primero, porque ocho horas no las soporta ni el más perverso de los masoquistas; segundo, porque la canción que nos (¿Nos? ¿Seguro?) representaba, el *Bloody Mary* de Las Ketchup era infumable. Y tercero, porque la polémica que rodeó a la elección del tema en cuestión enturbió la otrora cariñosa relación público-Eurovisión.

Otros años, en definitiva, la llegada de Eurovisión (amén de poner las pilas al Urbarri y a la Naranjo), elevaría el espíritu del ente público. Pero ahora que ya no son los guapos de *OT* quienes se llevan el gato al agua, ahora que Son de Sol o Las Ketchup dominan el panorama *eurovisivo*, imagino que los antiguos asiduos aprovecharon el sábado en otros menesteres.

TELEVISIÓN 53

Los pueblos españoles vuelven a cobrar protagonismo en La 2

El primer capítulo de 'Cuadernos de Paso' descubre la historia, tradiciones y costumbres de esta comarca gallega de la Ribeira Sacra, famosa por sus vinos y maravillosos monasterios

• Juan Manuel Blázquez introduce al telespectador, a través de una mirada mágica e intimista, en unos recorridos por escenarios en los que siempre prima el elemento humano.

SPC

Este domingo 21 de mayo, regresa a La 2 de TVE, a las 21,45, la serie documental de producción propia *Cuadernos de paso*, dirigida, escrita, realizada y narrada por Juan Manuel Blázquez, con cuatro nuevos capítulos. Esta serie es un diario de recuerdos que aporta una mirada diferente sobre comarcas, pueblos y lugares poco conocidos de nuestro país.

Cuaderno de la Ribeira Sacra, fue realizado en Orense y Lugo; *Cuaderno de Orbaneja*, en Burgos; *Cuaderno de Anguiano*, en La Rioja y *Cuaderno de Cantavieja*, en el Maestrazgo Turolesense. Estos son los títulos de los cuatro nuevos capítulos que emitirá TVE, a partir de hoy.

Siguiendo las claves de los capítulos anteriores, Juan Manuel Blázquez introduce al telespectador, a través de una mirada mágica e intimista, en unos recorridos por unos escenarios en los que siempre y sobre todo prima el elemento humano.

Cuadernos de paso, además de descubrir la historia de los pue-



El monasterio de San Pedro de Rocas.

blos y comarcas de España, se asoma también al *cuarto trastero* de su presente y su pasado, a menudo, más evocador a través de las bellas imágenes, de la música, de los encuentros que los personajes tienen con Juan Manuel Blázquez, y de las reflexiones a que todo ello le lleva al autor.

Las leyendas, las costumbres, o

las paradojas del camino. Todo tiene cabida en *Cuadernos de paso* que, poco a poco, acerca al telespectador a esos pequeños mundos tan cercanos para nosotros como desconocidos.

Cuaderno de la Ribeira Sacra tiene como hilo conductor el agua. Pero tratándose del interior de Galicia, este recorrido no será a través

del mar, sino del río Sil y de su espectacular cañón.

Desde el agua se abrirá a nuestros ojos la magia de los monasterios, de los castillos medievales, de los souts de castaños y los escarpados viñedos de esa tierra, que han dado fama a vinos como los *Ribeiras do Sil*, en Orense, o los Amandi, en Lugo.



NO TE PIERDAS

GRAN CINE: La historia de James Mink.

James, un hombre de raza negra, verá como su color es un problema.

Este Domingo a las 22:00 h.

www.c4cyl.tv

... a continuación CINE: WILDE biografía de Oscar Wilde.

LO MEJOR DEL DÍA



Finaliza con éxito la tercera temporada de 'Everwood'

La serie cuenta la vida del Doctor Andrew Brown, el neurocirujano que tras enviudar deja su trabajo y se traslada a un remoto lugar para poder dedicarse a sus dos hijos, Ephram y Delia. Hoy, Rose le pide al Dr. Brown que le opere y éste se replantea volver a su profesión. LA PRIMERA, 19,15 HORAS



Carrera de exhibición de Fernando Alonso en Sevilla

Después de la inapelable victoria en Barcelona, Fernando Alonso se entrenó pocas horas después en el circuito francés de Paul Ricard, donde ha logrado el mejor tiempo. El campeón no para y hoy realizará una carrera de exhibición desde Sevilla. TELECINCO, 13,00 HORAS

MILENIUM
CASAS & SUEÑOS

Chalets Adosados de 2 y 3 dormitorios con jardín privado.
Urb. Sietefuentes. Marugán-Segovia. Desde **100.910 €.**

902 45 00 02
www.mileniumpromociones.com

LA PROGRAMACIÓN

1 LA PRIMERA	2 LA 2	3 ANTENA 3	cuatro	5 TELECINCO	6 LA SEXTA	CANAL 4
<p>06:00 Canal 24 horas 08:00Zon@ Disney. Programa infantil que incluye las series House of Mouse, Brandy & Mr. Whiskers, American Dragon y La Banda del Patio. 10:30 Motociclismo. Campeonato del Mundo de Velocidad. Gran Premio de Francia desde el circuito francés de Le Mans. 15:00 Telediario 1. Presentado por David Cantero, María Casado y Sergio Saucá, en los deportes. 15:55 El tiempo 16:00 Sesión de tarde. Lara Croft Tom Raider. Estados Unidos, 2001. Con Angelina Jolie, Jon Voight y Noah Taylor. Lara Croft recibe el encargo de encontrar y destruir el triángulo del tiempo que, según la leyenda, otorga a su poseedor el poder de controlar el tiempo y que está a punto de caer en manos de una sociedad secreta. 18:05 Smallville. Serie. 19:15 Everwood. Serie.</p> <p>21:00 Telediario 2. Informativo presentado por David Cantero, María Casado y Sergio Saucá, en los deportes. 21:50 El tiempo 21:55 La película de la semana. Air Force One. EEUU, 1997. Con Harrison Ford y Glenn Close. Después de una visita a Moscú, el presidente de EEUU y su equipo embarcan en un avión para volver a su país. La nave será secuestrada por un grupo de terroristas que se han hecho pasar por periodistas. 00:40 Teleobjetivo. 02:05 Philly. Serie. 03:00 Canal 24 horas</p> <p>10:30  Motociclismo Desde el circuito francés de Le Mans. Campeonato del Mundo de velocidad de 125 cc., 250 cc. y Moto GP.</p>	<p>06:30 Euronews 07:30 UNED 08:00 Conciertos de La 2 08:45 Shalom/Islam hoy 09:15 Buenas noticias. TV 09:30 Con todos los acentos 10:00 Últimas preguntas 10:25 Testimonio. Presentado por Isidro Catela. 10:30 El Día del Señor. Retransmisión de la Santa Misa desde San Camilo, Centro</p> <p>Asistencial en Tres Cantos, Madrid. Reportaje: <i>Pastoral de la salud.</i> 11:30 La reserva Ibérica. 12:00 Retratos insólitos. 12:55 Estadio-2. -Turf. En directo, desde el hipódromo de la Zarzuela de Madrid. (13:00). -Motociclismo. Campeonato del Mundo de Velocidad. -Ciclismo. Volta a Catalunya. Séptima etapa. Lloret de Mar-Barcelona. -Automovilismo. Campeonato del Mundo de Fórmula 3. Desde Madrid. -Ciclismo. Giro de Italia. -Hípica. CSI Madrid. -Rallies. Campeonato del Mundo Rallye de Cerdeña. -Vela.</p> <p>Louis Vuitton Acts. Desde Valencia. - Baloncesto. Liga ACB. - Lucha. Gran Premio de España y Campeonato de Europa Sambo, desde Madrid. - Reportajes: Zona Basket, Liga de Fútbol Sala, Balonmano y Automovilismo. 21:15 Espacios naturales de Asturias 21:45 Cuadernos de paso 23:00 El rondo de Estudio Estadio. Espacio deportivo. 00:45 Cine club. Shoah. Tercera Parte. Francia (1985). 02:50 Cine. Fiebre Blanca. EEUU, 2003. Con J. Nelson. 04:20 Obsesión 05:30 Euronews</p> <p>23:00  El rondo Lourdes García y Quique Guash analizan los partidos decisivos jugados esta semana.</p>	<p>07:15 Repetición de programas 08:00 Yu gi oh gx. Infantil. 08:30 Megatrix. Incluye, entre otras series, Bob Esponja, Jimmy Neutrón, Lizzy, Art Attack, Malcom in the Middle y El Príncipe de Bel Air. 13:00 Shin Chan. Dibujos. 14:00 Los Simpson. Incluye los capítulos <i>El viejo y la llave</i> y <i>Historias de dominio público.</i></p> <p>15:00 Antena 3 Noticias 1. Con Lourdes Maldonado. 15:45 El tiempo 16:00 Multicine. La familia de mamá Flora. EEUU, 1998. Con Cicely Tyson y Erika Alexander. La vida ha golpeado cruelmente a Flora, la matriarca de una familia de raza negra que siendo adolescente le fue arrabatao su hijo primogénito. Flora fue apartada de sus padres y desterrada. 19:45 Espejo público. Reportajes de actualidad, presentados por Sonsoles Suárez. Se ocupará de la proliferación de atracos chalets en Cataluña y de las enfermedades en la piel.</p> <p>21:00 Antena 3 Noticias fin de semana. Con Miriam Sánchez y Ramón Pradera. Incluye <i>El tiempo</i>. 22:00 Cine. Cinco días para morir. EEUU, 2004. Con Timothy Hutton y Randy Quaid. Un profesor de física recibe un maletín con documentos que demuestran que será asesinado cinco días después. 01:30 Mis adorables vecinos. 03:00 Cine. ¿Qué le ocurrió a Harold Smith?. Gran Bretaña, 1999. Con Laura Fraser. La telekinesia convierte a un hombre gris en una celebridad. 05:00 Televenta 05:15 Únicos</p> <p>14:00  Los Simpson Margie, Homer, Bart y Lisa vuelven, en ración doble, a desmitificar el idealizado estilo de vida americano.</p>	<p>07:20 NBA en acción. Actualidad de la liga más importante del mundo, inmersa en las eliminatorias por el título. 07:50 Cuatrofera. Magazine juvenil que incluye el documental <i>Mundo Salvaje</i> y las series <i>V (El pequeño Dragón)</i>, <i>Rebelde Way</i>, <i>Tan muertos como yo</i>, <i>Zapping con Surferos TV</i> y el programa musical <i>Del 40 al 1</i>.</p> <p>13:57 Noticias Cuatro 14:55 Joey. Serie. 15:25 Humor amarillo 16:00 Soy el que más sabe de televisión del mundo 17:25 Aliás. Serie. La revelación. 18:25 Nikita. Serie. <i>Operaciones especiales</i> y <i>El tercero.</i> Tras los últimos sucesos ocurridos, Nikita permanece en estricta vigilancia. La Sección le asigna un agente especial que deberá determinar si miente o es sincera cuando dice que ha estado seis meses secuestrada por una organización terrorista. 20:25 Todos contra el chef</p> <p>20:57 Noticias Cuatro. Espacio informativo. A continuación se emite el <i>Sorteo de la ONCE</i>. 21:35 Matrimonio con hijos. Noche de perros. 22:00 Entre fantasmas. Avanzar. La actriz estadounidense Jennifer Love Hearn a Melinda Gordon, una joven capaz de comunicarse con los espíritus que siguen vinculados a la vida terrestre. 22:55 Cuarto milenio 00:45 Más allá del límite. Lluvia oscura y El campo de trabajo. 02:25 Historias de la cripta. 03:20 Twin Peaks. Serie. 04:05 Shopping. Comercial</p> <p>22:00  Entre fantasmas La joven Melinda Gordon vuelve a comunicarse con los espíritus. En esta ocasión lo hará con un niño.</p>	<p>06:30 UFO Baby. Infantil. 07:00 El príncipe Mackaroo 07:15 El mundo mágico de Brunelesky. Infantil. 07:30 Biriokus Klub. Infantil. 09:30 Cazatesoros. Serie. 11:30 Visto y no visto. Zapping. 12:15 Brikomanía. Magacín. 13:00 Carrera de exhibición de Fernando Alonso. El campeón asturiano conducirá su Renault por Sevilla. 14:30 Informativos Telecinco. Con José Ribagorda y Carme Chaparro. 15:30 Cine On. El cuerpo. EEUU, thriller. 2000. Con Antonio Banderas y Olivia Williams. Un esqueleto humano descubierto en unas ruinas de Jerusalén hace creer a las autoridades que podría tratarse de los restos de Jesucristo. La noticia no es demasiado bien acogida y el protagonista del hallazgo deberá lidiar con una oposición algo más que tenaz. 17:45 Jake 2.0. Serie. <i>Reposición de los capítulos 1 y 2.</i> 19:45 El buscador de historias. Con Emilio Pineda.</p> <p>20:55 Informativos Telecinco. Con José Ribagorda y Carme Chaparro. 21:20 TV Top. Zapping. 22:00 Aída. Convencido de que su padre necesita un amor, Fidel le concierta una cita con una atractiva mujer. Chema, que no desea desilusionar a su hijo, le sigue la corriente hasta que Aída descubre que su novio sale con otra. 00:00 El debate: Supervivientes: Perdidos en el Caribe. Reality show. 02:00 Nosolomúsica 02:30 Cómo se rodó 03:00 Infocomerciales 05:45 Air América. Serie.</p> <p>17:45  Jake 2.0 Los poderes del chico tecnológico sacan de apuros un domingo más a la Agencia de Seguridad Nacional.</p>	<p>07:00 Traffic TV. R. 07:45 Apuesta en 20. R. 11:30 Nissan Sports Adventure. Espacio deportivo con excitantes experiencias para no olvidar. 12:30 Serie Manga. Noir (+7 años). 4 episodios. Wolf's rain (+13). 2 episodios. Eastman (+13). 2 episodios. 14:00 Destino Alemania 14:30 Bichos y compañía.</p> <p>15:00 Padre de familia. Serie (+7). Exitosa serie americana que trata de defender los valores familiares a ultranza y que cuenta con cameos de figuras mundiales del espectáculo, como Charlton Heston, que la semana pasada hizo acto de presencia y amargó un poco a la pareja protagonista. 16:00 Traffic. Serie de humor. 17:00 Sé lo que hicisteis la última semana. Presentado por Patricia Conde (repetición). Espacio de humor. 18:00 Ticket. Magazine presentado por Ruth Jiménez.</p> <p>19:30 Apuesta en 20. Concurso presentado por Javier Martín, que fue presentador en el programa 'Caiga quien caiga', y que ha participado en algunas películas. 20:30 Destino Alemania. 21:00 El Show de Cándido. Reality Show presentado por Julian Weith. Estreno. 23:00 La actualidad en 2 D. Presentado por Helena Resano. Se trata de un documental que viene seguido de un interesante debate que versa sobre él, y en el que se dan cita un grupo de expertos en la materia. 01:30 Redifusiones. Ticket.</p> <p>20:30  Destino Alemania Cesc Fàbregas está llamado a ser la gran esperanza de la selección española de fútbol de Aragónés.</p>	<p>07:00 Información bursátil 10:00 La increíble Zona Menguante. Infantil que incluye varias series de animación. 11:30 Tiempo de tertulia. Hoy, <i>Morir en la carretera</i>. 13:00 Cine. Amor de alquiler. Un doctor de una pequeña localidad todavía ama a su difunta esposa. Pero las cosas cambiarán a raíz de las fiestas de la localidad. 14:30 Canal 4 Noticias 1. Fin de semana. Álvaro Elúa repasa la información regional, nacional e internacional. Incluye el deporte y el tiempo. 15:00 Kaos. Zapping. 15:30 Cine. Nacer en primavera. Drama de época protagonizado por Sheryllyn Fenn y Jamey Sheridan. 17:15 El Inspector Morse. Tiene como objetivo resolver todos los casos de asesinatos. 18:45 Tiempo de viajar. Esperanza Domínguez visita Conil de la Frontera. 19:30 Kaos. Espacio que muestra los momentos más espectaculares de la tv.</p> <p>20:00 Canal 4 Noticias 2. Con Álvaro Elúa. 20:30 En el punto de mira. 21:00 Castilla y León se mueve. El pulso de la actualidad económica con Estefanía Ureña. 23:00 Canal 4 Noticias 2. Fin de semana. Informativo con Álvaro Elúa. 22:00 Gran Cine. La historia de James Mink. (Ver sinopsis en la sección Las películas de Hoy). 23:30 Cine. Wilde. La historia de un genio, un hombre que tuvo la osadía de enfrentarse a los tabúes de la sociedad británica, la hipocresía y la estupidez. 03:00 Información bursátil</p> <p>15:30  Cine. Nacer en primavera Drama de época protagonizado por Sheryllyn Fenn, Jamey Sheridan y Elizabeth Wilson.</p>



Otro crédito de 125.000 euros en 'Apuesta en 20 segundos'

Los tres concursantes del programa presentado por Javier Martín cuentan con 125.000 euros. Veinte segundos para contestar con tal de que el crédito final sea lo mayor posible. El finalista deberá descubrir 10 rostros nacionales e internacionales en 180 segundos. LA SEXTA. 19.30 HORAS

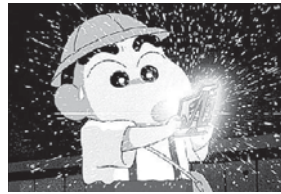

Shin Chan sigue haciendo de las suyas en su viaje a España

La cadena emitirá este domingo un capítulo de lo más español: Sin Chan viajará a España y volverá loca a su familia, ya que se perderá por las calles del país y ellos tendrán que buscarlo. Más tratadas siguiendo a las chicas guapas y viendo la 'tele' sin control. ANTENA 3. 13,00 HORAS

Centro Residencial Doctor Barrios

- Tercera Edad, Validos, Asistidos, Crónicos y Dependientes
- Rehabilitación, Convalecencias y Postoperatorios
- 122 plazas de máximo nivel asistencial

Desde 1.395 €/mes (iva incluida)
www.centrodctorbarrios.es
921 48 92 01
Ortigas del Monte (Segovia)

GMS 921 41 32 32 GMS

Segovia Plaza de Santa Eulalia, 10

920 35 29 79
Plaza de Santa Ana, 4 Avila

TELEMADRID	TELESEGOVIA
<p>07:00 Doug. Dibujos.</p> <p>07:30 Garfield. Dibujos.</p> <p>08:00 Telenoticias sin fronteras</p> <p>08:35 Cyberpuente. Espacio infantil que incluye: Garfield, Doraemon, Cazadores de misterios y Godzilla.</p> <p>10:30 En acción</p> <p>11:30 Hércules. Novia de guerra</p> <p>12:30 Liga ACB. En directo, el segundo encuentro de los Play Off. <i>Estudiantes-Unicaja.</i></p> <p>14:00 Telenoticias. Con María Pelayo y Javier Díez.</p> <p>15:00 Deportes/La nuestra</p> <p>15:35 Cine de tarde. <i>Lo que queda del día.</i> EEUU, 1993. Con Michael Lonsdale y Anthony Hopkins. Tras la muerte de Lord Darlington, un influyente personaje en la vida política inglesa, su mayordomo Stevens, realiza un viaje a Inglaterra en busca de su ama de llaves.</p> <p>18:15 Cine de tarde. <i>Nuestro propio hogar.</i> EEUU, 1993. Con Kathy Bates, Edward Furlong y Clarisa Lassing. Sin marido y sin dinero, Frances deja Los Ángeles dispuestos a encontrar una vida mejor para ella y sus seis hijos.</p> <p>20:30 Telenoticias</p> <p>21:25 <i>Invasión.</i> Serie.</p> <p>22:00 <i>Cien x cien cine. Clásicos de suspense.</i> <i>La cortina rasgada.</i> EEUU, 1966. Con Paul Newman y Julie Andrews. El doctor Armstrong, un joven científico experto en balística nuclear ha traicionado a su patria.</p> <p>00:40 <i>Hospital Kingdom.</i> <i>Beso de despedida</i> y <i>El lado Oeste de la medianoche.</i></p> <p>02:20 Cine. <i>Sala de madrugada.</i> <i>La casa de la alegría.</i> Reino Unido, 2000. Con Gillian Anderson y Dan Aykroyd.</p> <p>04:30 <i>Doc/Así somos</i></p> <p>06:10 <i>Documental.</i> América del sur: La Selva amazónica.</p>	<p>7:00 <i>Tu videoclip</i></p> <p>8:00 <i>Dibujos animados</i></p> <p>9:00 <i>Flyer</i></p> <p>10:00 <i>Partido de Pelota</i></p> <p>11:00 <i>La Rebotica</i></p> <p>11:30 <i>Motor 10</i></p> <p>12:00 <i>Cross World</i></p> <p>12:30 <i>Aventura y BTT</i></p> <p>13:00 <i>Fan Factory (música)</i></p> <p>14:00 <i>Plaza Mayor Fin de Semana</i></p> <p>15:00 <i>A caballo</i></p> <p>15:30 <i>Revista Ono</i></p> <p>16:00 <i>Documental</i> <i>Bagdad, un viaje</i></p> <p>16:30 <i>Cine " Hommer y Eddie "</i></p> <p>18:00 <i>Camino al mundial</i></p> <p>19:00 <i>Fútbol 2ª división</i></p> <p>21:00 <i>La Semana en Segovia</i></p> <p>21:30 <i>Teledeportes Segovia</i></p> <p>22:00 <i>Documental</i></p> <p>22:30 <i>Telenoticias Fin de Semana</i></p> <p>23:00 <i>El Flyer</i></p> <p>1:00 <i>Fly top</i></p> <p>2:00 <i>Infocomercial</i></p>
POPULAR TV	
<p>08:50 <i>Cine infantil (R)</i></p> <p>10:30 <i>Cloverdale's Corner</i></p> <p>11:34 <i>Mundo Solidario</i></p> <p>12:25 <i>Santa Misa</i></p> <p>13:00 <i>Argumentos</i></p> <p>14:00 <i>Popular Tv</i></p> <p>14:30 <i>Noticias 1</i></p> <p>15:00 <i>A Tempo</i></p> <p>15:00 <i>Concursar con Popular</i></p> <p>16:06 <i>Bonanza</i></p> <p>17:04 <i>Acompañame</i></p> <p>17:36 <i>Valorar el cine</i></p> <p>18:01 <i>Dibujos animados</i></p> <p>18:30 <i>Club Popular</i></p> <p>19:25 <i>Mi vida por ti</i></p> <p>20:00 <i>Popular Tv</i></p> <p>20:33 <i>Noticias 2</i></p> <p>20:33 <i>Fútbol de 3ª: - G. Segoviana - fscar</i></p> <p>22:30 <i>Esta noche</i></p> <p>22:30 <i>Mariasela</i></p> <p>23:27 <i>Scketch & CO.</i></p>	

* Los horarios y contenidos de las diferentes cadenas de televisión podrían sufrir modificaciones -ajenas a nuestra responsabilidad- debido a los cambios de programación de última hora.

LAS PELÍCULAS

● Mala ★ Regular ★★★ Interesante ★★★★ Buena ★★★★★ Muy Buena

LA PRIMERA 16:00

LARA CROFT: TOMB RAIDER

★★



Angelina Jolie recrea a la atractiva heroína de los videojuegos

Dirección: Simon West. **Intérpretes:** Angelina Jolie, Jon Voight, Iain Glen, Noah Taylor, Daniel Craig, Leslie Phillips, Mark Collie y Chris Barrie. 105 m. EEUU. 2001.

Lara Croft es una hermosa y temeraria exploradora, quién ha dedicado su vida entera a buscar y recuperar artefactos de valor en rincones inhóspitos del globo. Entre las penitencias de su difunto padre, Lara descubre el misterioso tic-tac de un objeto que éste había encontrado en una de sus expediciones. Lord Croft le había hablado a su hija de una organización secreta que se hacía llamar los Illuminati y que buscaba un antiguo reloj que era la clave para la apertura del tiempo y el espacio. La llave es un triángulo místico hecho de metal de meteorito cristalizado, utilizado cinco 1.000 años atrás para liquidar a sus enemigos.

ANTENA 3 22:00

CINCO DÍAS PARA MORIR

●

¿Qué hacer si sabes que te van asesinar?

Título original: 'Five days to midnight' **Dirección:** Michael W. Watkins. **Intérpretes:** Timothy Hutton Randy Quaid, Kari Matchett y Hamish Linklater. 2004. EEUU.

JT Neumeyer, un profesor de física, recibe un maletín con una enigmática información en donde se demuestra que va a ser asesinado en cinco días. En un principio piensa que se trata de una broma macabra, pero cuando una serie de situaciones reflejadas en los papeles que hay en el maletín empiezan a sucederse, JT se da cuenta de que es una amenaza real.

LA PRIMERA 21:55

AIR FORCE ONE

★★

El avión del presidente de EEUU es secuestrado

El avión del presidente de Estados Unidos es secuestrado por unos terroristas sin escrúpulos, pero el máximo mandatario de la nación, cual Indiana Jones con corbata, está decidido a impedirlo...

Por primera vez en su larga y exitosa carrera, Harrison Ford recibió por este filme duras críticas por su participación en esta pobre e inverosímil película. Pese a ello, el tirón del gran actor americano consiguió que funcionara muy bien en la taquilla.

CANAL 4 22:00

LA HISTORIA DE JAMES MINK

Una ambición truncada por un hombre

La película cuenta la historia de James, un hombre de raza negra asentado en Canadá donde su objetivo es poner en marcha un negocio y triunfar con él. Le acompañan en su periplo, en medio de una relación familiar extraordinaria, su esposa y su hija. Todo marcha bien hasta que, precisamente por negocios, inician una relación con un hombre. A partir de ese momento sus vidas cambian, sobre todo la de la hija de ambos. ¿La recuperarán?



Atalaya

Avda. Fernández Ladreda, 20
Telfs. 921 46 17 52 - 921 46 17 54
40002 SEGOVIA

Mi primera Comunión



RELOJERÍA

ZUSAN - 6

JOYERÍA

Avda. Fernández Ladreda, 14
Teléfono 921 46 16 85 40001 SEGOVIA

DE PUEBLOS VALLELADO

‘Pueblo de tradiciones’

Vallelado se enfrenta a la falta de terreno municipal para edificar viviendas. De las escuelas deportivas salen grandes profesionales de Pelota a mano

DATOS DE INTERÉS

FICHA:
Población: 811 habitantes.
Mujeres 395
Hombres 416
Altitud: 779 metros
Extensión: 36,80 Km²
Distancia de la capital: 70 Km
Ubicación: Al noroeste de la provincia, a 50 kilómetros de Valladolid y 70 Km. de Segovia
Geniticio: Valleladenses
Fiestas: Santo Tomás Apóstol (3 Julio), Exaltación de la Santa Cruz (14 Septiembre) y San Isidro (15 Mayo)
Lugares de interés: Iglesia de Santo Tomás Apóstol
Enlace de interés:
www.vallelado.org
www.vallelado.net
www.bieldo.com



Fotografía del nuevo frontón cubierto de Vallelado / FÉLIX BLANCO

El paraje de La Minguela es una zona destinada a merendero junto al río Cega. Repleta de bancos y barbacoas se ha convertido en el punto de encuentro de los vecinos durante las fiestas patronales.

TRADICIONES Desde hace 23 años durante el primer fin de semana de julio se celebra el Festival del Ajo, producto tradicional de la localidad, con un encuentro de grupos folclóricos a nivel nacional e internacional.

En este festival participa el grupo de danzas ‘Bieldo’, que desde que se fundó en el año 1985 no ha parado de mostrar su trabajo en multitud de festivales por la geografía nacional, así como en diversas giras por Portugal y Francia. El objetivo

primordial del grupo es dedicar todo su esfuerzo a la investigación, práctica y difusión de la música y danzas del folclore segoviano. Está formado por

“Los toros, la pelota y el ajo las tres cosas importantes”

35 chichas y 15 chicos que junto a su directora, M^a Carmen Riesgo muy vinculada a la música tradicional y a las danzas, y a sus músicos de rondalla, dulzaineros y tamborilero representan a Segovia en mu-

chos festivales nacionales.

Otra de las grandes tradiciones de Vallelado son los Toros, puesto que desde el año 1876 se organizan encierros a campo abierto. “Los encierros son los momentos más esperados por los vecinos durante todo el año. Todo el mundo colabora, ya que no es nada fácil traer los toros desde el río a una distancia de un kilómetro del pueblo. La gente viene con caballos, buros, motos, todoterrenos y últimamente incluso en quads”, explica José Luis Garrido Magdaleno, alcalde del municipio.

Además en Vallelado hay una gran afición a la pelota vasca. El pueblo cuenta con numerosos equipos que celebran partidos a nivel nacional e internacional.

CON EL ALCALDE

JOSÉ LUIS GARRIDO MAGDALENO



“Necesitamos terreno para edificar viviendas”

José Luis Garrido Magdaleno afirma que las tres cosas que mejor definen su pueblo son los encierros a campo abierto, los campeonatos de pelota a mano que cuentan con muchos aficionados y deportistas valleladenses y los ajos, producto de la tierra y elemento distintivo de la misma que aparece en el centro del escudo del municipio.

¿Cuáles son los objetivos para este año?

En especial desarrollar un polígono industrial e intentar localizar terrenos para poder hacer viviendas y así sujetar la población puesto que nuestro principal problema es la falta de terreno municipal para construir. También me gustaría terminar de arreglar el camino que une Vallelado con San Miguel, finalizar la construcción de una zona verde y de descanso junto al arroyo Horcajo y mejorar los desperfectos que tiene la depuradora actual.

¿Qué destaca del municipio?

Lo que más destacaría sería su actividad empresarial, ya que es un municipio que tiene muchas empresas y en especial su espíritu deportivo. Todos los jóvenes del pueblo practican como mínimo alguno de los deportes que ofrecen las quince escuelas deportivas que tenemos. Los más demandados son la pelota a mano, que lleva más de 30 años practicándose aquí y en el que hay varios equipos profesionales de la propia cantera, el fútbol en todas sus modalidades, el baloncesto y el tenis. También es destacable la participación de los vecinos y el esfuerzo de las asociaciones en organizar diferentes actividades durante todo el año.



Diputación Provincial de Segovia

“Nuestros Pueblos son Nuestro Trabajo”

SARA SUÁREZ VELASCO

VALLELADO

En el siglo XIII Vallelado respondía al nombre de Sancto Thome de Valedado. Posteriormente evolucionó a Vallehelado de donde procede su nombre actual. Este municipio de la provincia de Segovia, que pertenece a la Comunidad de Villa y Tierra de Cuéllar, tiene un entorno que le convierte en uno de los lugares más bonitos de la provincia.

Ampliamos nuestras instalaciones, próxima apertura de 1.000 m² de Exposición

Fábrica de Muebles de Cocina y Baño
Electrodomésticos
Muebles en general

A.C.
ANTONIO CUÉLLAR

Telf. y Fax: 921 15 01 17
Móvil 617 42 95 50
C/ Real Abajo, 83 (Ctra. Olmedo)
VALLELADO (Segovia)



Más de 30 años en el sector nos avalan



Ayuntamiento de Vallelado

