

30-2

la mujer en su



Casa

Marzo 1936

1

peseta

Casa Editorial Bailly-Baillière, S. A.
Madrid

Modelo Becker y Maass.

A todos los que sientan atracción y curiosidad por la pantalla, les **interesa leer:**
EL CINEMA Y SUS MISTERIOS

por D. FERNANDO MENDEZ-LEITE

Un tomo en 4.º (22 x 17) de 208 páginas, ilustrado con 20 láminas de fotografías de lo más interesante en cinematografía

Precio 8 ptas. (por correo 0,50 más).

EN LIBRERÍAS Y EN BAILLY-BAILLIERE - MADRID

Primera Dentición

Jarabe Delabarre

CALMANTE
INFALIBLE

FACILITA la salida de los dientes,
PREVIENE Ó HACE DESAPARECER
los sufrimientos y todos los acci-
dentes de la primera dentición.

Exigir el nombre Delabarre

Establecimientos FUMOUBE, 78, Fg St-Denis, Paris



SIN NARCÓTICO

CLORO-ANEMIA

IODURO de HIERRO INALTERABLE

PÍLDORAS
y JARABE
BLANCARD

ESCRÓFULAS, DEBILIDADES
COLORES PÁLIDOS
LINFATISMO, RAQUITISMO

BLANCARD, 64, Rue de La Rochefoucauld
PARIS

APROBACIÓN DE LA ACADEMIA DE MEDICINA DE PARIS

CON el **KIPSOL**

*Debe evitarse
puede curarse*

RESFRIADO
GRIPE
TOS

2 ó 7
Píldoras
al día.

ninguna
incompa-
tibilidad.

BLANCARD - PARIS
64, Rue de La Rochefoucauld, 64.

Compre Calidad!

PIDA VD SIEMPRE LOS HILOS Y ALGODONES

MARCAS **LLAVE Y PLUMA**

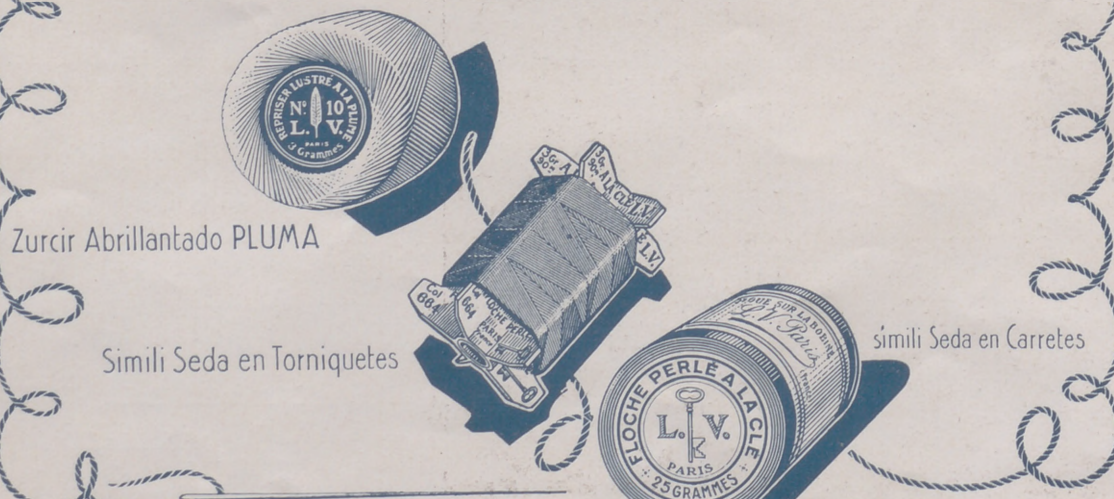

Zurcir Abrillantado PLUMA

Simili Seda en Torniquetes

simili Seda en Carretes

Si Ud. quiere,

Puede aprender Alemán, Inglés,
Francés, Italiano y Portugués

Rapidísimamente

CON EL

METODO DE AHN

PORQUE ES

- Práctico** Consta de conversaciones verdaderamente usuales, tal como se hablan en el propio país.
- Sencillo** Prescinde de innecesarios detalles gramaticales que, generalmente, complican el aprendizaje.
- Rápido** Contiene claves que dan acceso a muchas palabras, sin tener que acudir a diccionarios.
- Efectivo** Presenta guías fáciles de correcta pronunciación.
- Progresivo** Expone los temas de un modo gradual. En cada uno coordina y entrelaza lo estudiado en los anteriores, con lo que insensiblemente y con el menor esfuerzo se adquiere el dominio del idioma.
- Económico** Su precio no puede ser más reducido, máxime si se tiene en cuenta que es a la vez libro y profesor.

Para su carrera le interesan los idiomas.—Para el turismo son necesarios los idiomas.—Para ganar más dinero precisan los idiomas.—Hoy en el mundo de los negocios son preferidos los que saben los idiomas.

METODO DE AHN COMPLETO, Encuadernado:

Alemán, 8 ptas. Francés, 7,50 ptas. Inglés, 8 ptas.
Italiano, 5,50 ptas. Portugués, 5 ptas. (Por correo 0,50 más.)

DE VENTA EN LAS BUENAS LIBRERÍAS
CASA EDITORIAL BAILLY-BAILLIÈRE, S. A.

PARA COCINAR BIEN Y ECONÓMICAMENTE

«LA COCINA PRÁCTICA» por J. Marqués

Precio: Rúst., 5,50 ptas.; Enc., 7,00 ptas.

(Franco de porte.)

BAILLY-BAILLIÈRE, Apartado 56. — MADRID

Gimnasia Recreativa

Normas — Ritmos — Música

por
Madame Montefiore



CASA EDITORIAL BAILLY-BAILLIÈRE, S. A. — MADRID

Presenta la cultura física de los niños bajo la forma de evoluciones rítmicas y variadas acompañadas del canto; a la sorpresa de la novedad siguió el éxito. Con gran esmero don Víctor Espinós, crítico musical, ha puesto a los cantos letra familiar a los niños y juventud española.

Libro necesario en todas las escuelas.

Un tomo en 4.º (18 x 24) que contiene 122 ejercicios gimnásticos, ilustrado con 147 figuras y 11 textos musicales: Rústica, 5 ptas. Encuadernado, 6,50 (por correo, 50 céntimos más).



VALOR

Todo el año bella

con unos nuevos y maravillosos polvos de tocador vegetales, hechos de hojas secas de rosas pulverizadas, sin ninguna sustancia química. Suavizan el cutis y lo mantienen firme y terso. Aunque ligerísimos, se adhieren muy bien a la piel y duran todo el día. No resecan ni agrietan como los polvos ordinarios. Los hay en seis matices, **POLVOS VEGETALES serie Isabel**, de la marca Intea, son un conjunto finísimo de rosas escogidas, su perfume es elegante y delicioso. Sólo cuestan 5 ptas. y en toda perfumería bien surtida los encontrará. En caso de no haberlos donde usted reside, escríbame para indicarle cómo adquirirlos.

AURISTELA - Apartado 82 - SANTANDER

POLVOS VEGETALES SERIE ISABEL

OBRAS RECOMENDADAS

EL BALCON DEL ROBLEDAL (novela), por Du Campfranc.—Precio: 3,50 ptas.

EL GAVILAN (novela), por Nicola Nicasi. Precio: 2,50 ptas.

GEMELAS (novela), por M. Maryan, con cubierta en triomía.—Precio: 4,50 pesetas.

EL ERROR DE ISABEL (novela), por M. Maryan, con magnífica cubierta en cuatro colores.—Precio: 4,50 pesetas.

JUAN DE LAS NIEBLAS (novela), por Charles Foley. Precio: 3,50 pesetas.

NOVELAS CORTAS PARA JOVENES, por Charles Foley.—Precio: 2,50 pesetas.

TUTOR (novela), por Charles Foley.—Precio: 3,50 pesetas.

AMOR HEROICO (novela), por R. Ruiz López.—Precio: 3,50 pesetas.

LA PATRIA DEL INDIANO (novela), por Fernández Pesquera.—Precio: 3,50 pesetas.

EL ARTE DE AGRADAR, por la Condesa de Araceli de la Sierra.—Precio: 3,50 pesetas.

LO QUE PODEMOS INTERPRETAR DE NUESTROS SUEÑOS, por Levy Mahin. Precio: 5,50 pesetas.

Los precios son franco de porte y certificado. Dirigir los pedidos a la Casa Editorial Bailly-Baillière, S. A., Núñez de Balboa, 25 — Apartado 56. — Madrid.

¿USTED NECESITA UN MANIQUÍ?

Hoy mismo puede comprarlo.

Telefóneese al número 26776, y se le enviará a su casa.

ESTEL



Le vende los mejores maniqués a los precios más reducidos. Con la máxima variedad de formas. Con él hará V. sus vestidos.

Le ahorrará molestias de pruebas.

No deformará los vestidos al cepillarlos.

Total por 25 pesetas

hasta 100 cm. de contorno de pecho; por

cada 10 cm. más de contorno, 5 pesetas más.

Embalaje, 5 pesetas.

Maniquí de enseñanza, 13,50. Embalaje, 2,50.



ESTEL

Abada 17, 1.º dcha. Teléfono 26776 - MADRID
(Próximo a Teatro Avenida y Palacio de la Música.)



EL ALMA DE LA MUJER SE ASOMA AL ROSTRO.



Por eso, el rostro femenino debe mostrarse siempre con inmaculada pureza, limpio de toda peca o mancha; para conseguirlo absolutamente, sólo existe un producto:

VISNÚ

En tonos blanco, rachel, rosado, moreno, bronceado y ocre.

EN TONOS BLANCO, RACHEL, ROSADO, MORENO, BRONCEADO Y OCRE.

SERVICIO DE PATRONES

Se cortan patrones de todos los modelos presentados en LA MUJER EN SU CASA, indicándonos número en que se han publicado, página y figura, o de cualquier figurín que nos remitan. En ambos casos con las medidas y previo envío de su importe.

Las medidas necesarias son:

- Anchura de espalda tomada de hombro a hombro.
- Contorno de pecho por debajo de los brazos.
 - » » cintura.
 - » » caderas tomadas por su parte más ancha.
- Largo desde el hombro al borde de la falda.
 - » de talle desde el hombro.
 - » de manga por el codo.
 - » » manga por la sangría.
- Contorno de brazo por su parte más gruesa.

Precios de los patrones cortados en papel:

Abrigo	6,— ptas.	Camisa fantasía.....	3,50 ptas.
Traje sencillo	4,— »	Camisa-pantalón-combinación	4,— »
» de soirée	6,— »	Salto de cama.....	5,— »
Traje de novia	7,— »	Camisa de señora, de día	1,75 »
Bata	3,75 »	Pantalón.....	2,— »
Falda	3,— »	Combinación sencilla	2,— »
Casaca	3,— »	Idem fantasía.....	3,50 »
Blusa	2,50 »	Pyjama para señora	5,— »
Mangas o cuellos sueltos a	1,75 »	Envoltura de recién nacido	6,— »
Traje o abrigo para niñas		Prenda interior para niños	
hasta 10 años	3,— »	hasta 10 años	1,75 »
Idem para niños	4,— »	Cuerpo de mañana o peñador.....	2,— »
Camisa de noche, de señora, sencilla	2,— »		

Gastos de envío de uno a cuatro patrones, 0,50.

Pedidos: LA MUJER EN SU CASA. Apartado 56, Teléfono 50210. Madrid

LA MUJER EN SU CASA



APARTADO 56

TELEFONO 50210

NUÑEZ DE BALBOA, 25

MADRID

AÑO XXXV

NUMERO 411

MARZO DE 1936

PARA PRECIOS DE SUSCRIPCION VEASE LA PAGINA 131

Labor empezada núm. 411

VELETE O TIRA PARA PARED

*Accesorios que acompañan a la labor empezada para las suscriptoras de la tercera edición. Tela antigua dibujada.
Lanas para el bordado. Precio de esta labor, 3 pesetas. Envío, 0,50.*

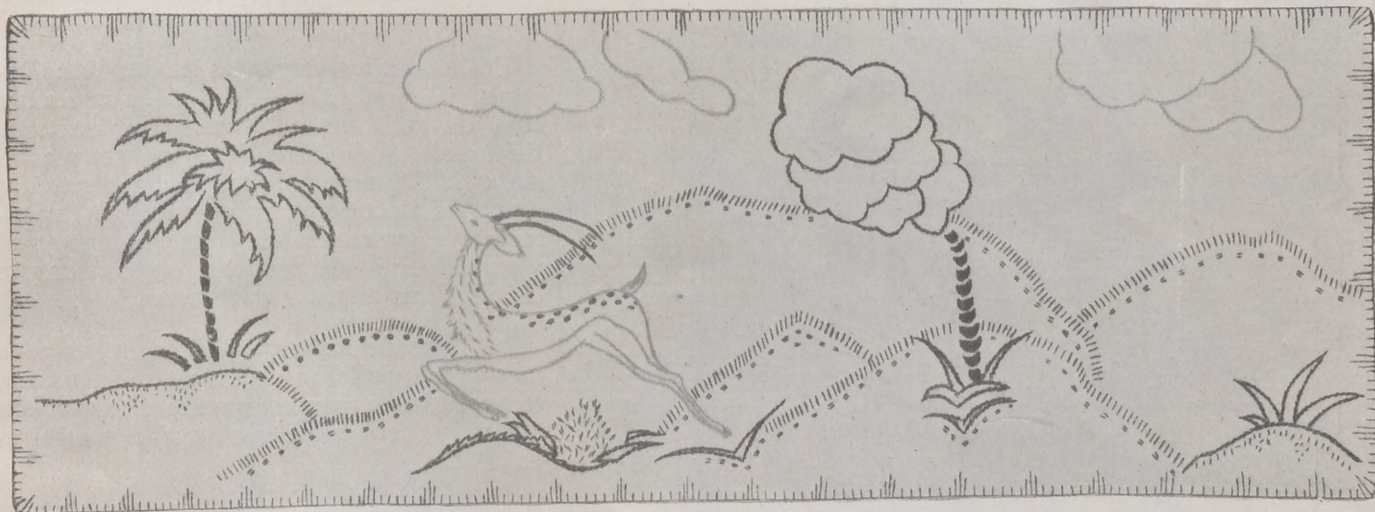

Un dibujo moderno adorna esta tira, muy decorativa, colocada en la pared, sobre un sofá o como velete del mismo. Puede también emplearse como fondo para una repisa donde colocaremos libros y algún jarrón con flores.

Todo el bordado está hecho a punto de tallo y puntadas lanzadas.

Las líneas que marcan las montañas se hacen a puntadas lanzadas con marrón. También con marrón y al pasado plano se hacen los troncos de los árboles.

Las ramas y el ramaje de los árboles se hace a punto de tallo y puntadas lanzadas verdes. El ciervo bordado a punto de tallo y puntadas lanzadas, es

azul. El lomo se sombrea con bодоques bordados al pasado con amarillo. También se hacen con amarillo un grupo de puntadas colocadas debajo del ciervo sobre un ramaje verde.

Después de terminar el bordado, se dobla la orilla en forma de dobladillo, que se sujeta con un festón de puntadas de varios tamaños, que se hacen con marrón.

En el remate de este paño, pueden admitirse varias fantasías; puede muy bien colocarse en la parte de abajo un fleco de lana marrón o de otro de los colores del bordado.

Todo el bordado se hace con una hebra de lana.

LA MODA FEMENINA

CARTAS DE PARIS



Fig. 1.—Traje de noche de lamé de plata con blusa de gasa.

El traje sastre de noche se hace con ricos tejidos gruesos: lamé, raso, terciopelo, encaje, muaré, etc. Cuando se quita la chaqueta aparece rica blusa con cinturón adornado con un broche de brillantes.

Las blusas de noche son variadísimas, se ven de gasa de oro con grandes cuellos y mangas drapeadas que recuerdan la riqueza del Renacimiento. Otras, sin mangas, se completan con mitones terminados con vueltas de la misma gasa rematadas con cintas fruncidas. Algunos modelos son de muselina de colores delicados en el tono del traje sastre, pero más claro, rosa marchita, verde agua, etcétera. Las blusas de muselina están algunas veces adornadas con frunces, y el canesú, el escote, los hombros, enriquecidos con cuentas o piedras de color adornadas, además, con un broche o un motivo. Las blusas se adornan también con boleros, bordados con cuentas.

En los trajes elegantes, mejor aún, lujosos, de noche, la túnica de lamé de oro está de gran moda, y varía los trajes de terciopelo o de muselina, que se usaron sin ella. La moda de las mangas grandes distintas al traje, permite también transformar algunos trajes y esto es muy útil y no hay que despreciarlo en los tiempos difíciles que ahora atravesamos.

La línea de los trajes de noche, es poco más o menos la misma que en la última temporada, extremadamente flexible con cortes y con frunces que dan vuelo al delantero.

La capa de noche completa perfectamente a estos trajes. Muchas veces se adornan con galones de metal.

Los tocados de noche son muy originales. Sin hablar aquí del velo oriental que se llevó el invierno pasado, se hacen torzadas que terminan con dos puntas de metal sujetas con un broche de brillantes, con lamé de dibujo persa. Cuando el traje está adornado con piel, se combina una tira de piel con los bucles del peinado. También se hacen flores de terciopelo o de otro tejido y tiras, lazadas, escarpelas y otros adornos ingeniosos para los que se arma una tira de terciopelo sobre un latón fino. Y con restos de avestruz se forma una especie de puf, sujeto con una fantasía brillante o los hilos de las plumas, si son largas y rizadas sirven para reemplazar al ave del paraíso que no está al alcance de todas las fortunas.

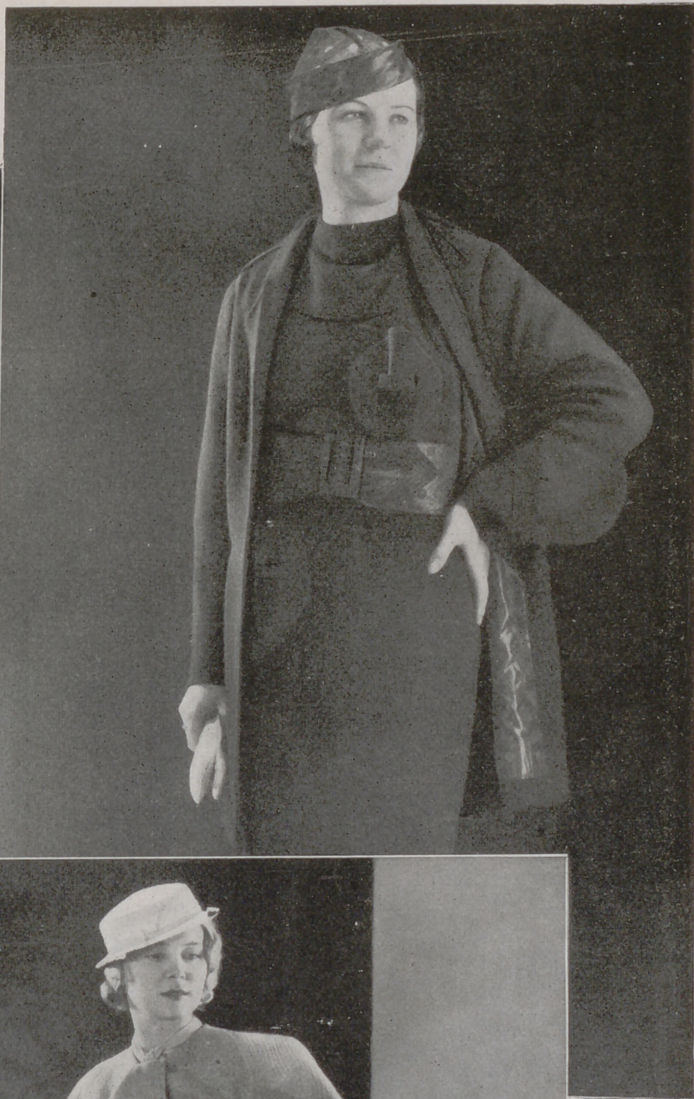

Fig. 2. Traje para verano, de crespón de seda negro con lunares blancos. Cuello, puños y vuelta de los bolsillos de taffetas negro. Cinturón negro y flor de encaje.—Fig. 3. Traje y chaqueta de lana con gran cinturón de cuero.—Fig. 4. Blusa de taffetas escocés.—Fig. 5. Falda y chaqueta de lana gris para entretiempo.—Patrón de traje, 4 ptas. Idem de levita, 3. Idem de falda, 2,25. Idem de blusa, 2,50. Envío, 0,50.



Cliché «Beyers Moden»

Fig. 6. Blusa de taffetas rosa viejo.—Fig. 7. Traje de marocain verde adornado con frunces.—Fig. 8. Modelo de marocain granate elegante para tarde.—Fig. 9. Elegante traje para tarde con originales mangas con mucho vuelo.—Fig. 10. Traje de marocain negro adornado con cortes originales y broches fantasía.—Patrón de la blusa, 2,50 ptas. Idem de traje, 4. Envío, 0,50.

VARIAS LABORES

Debajo de un objeto de arte

podéis colocar este tapete de malla.

Se hace sobre una malla fina y está completamente adornado y bordado a punto de tul con hilo blanco.

El borde se remata con un festón recortado.

Para hacer el centro, tal como se ha ejecutado el modelo, se necesita un cuadro de malla de 125 puntos de lado que mida 25 centímetros. Para esto es necesario que cada cinco cuadros midan un centímetro.

Con este mismo dibujo podéis hacer motivos de todos los tamaños, sin cambiar el número de puntos, sino haciendo los cuadros de la malla más grandes que los del modelo. Por ejemplo, que cada dos, tres o cuatro cuadros midan un centímetro.

Podéis también hacerle en malla de color bordándole con varios colores.

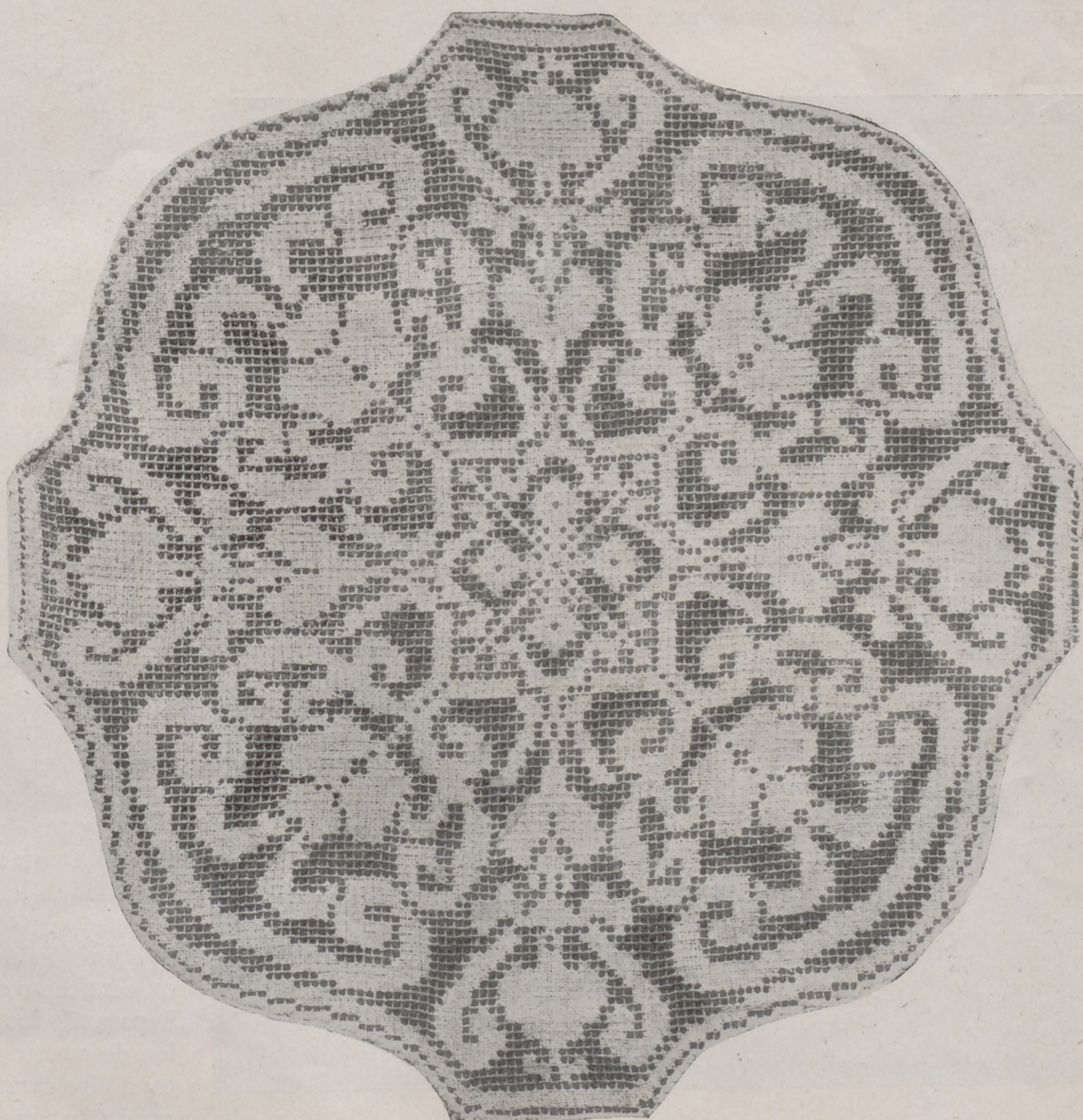

FIG. 1.—TAPETE DE MALLA BORDADO.—Dibujo, 2,50 pesetas. Envío, 0,50.

Cubrelibro. Es de muaré y está adornado con un dibujo moderno bordado con semiseda de colores brillantes.

Las dos flores grandes y originales se hacen a punto de tallo, pasado plano y nudos, con naranja. Las hojas se hacen al pasado plano con verde. Los adornos se hacen a punto de tallo con marrón, excepto los de la parte de arriba, que se hacen a punto de tallo y pasado plano con verde.

El otro lado es liso. Terminado el bordado se hace en los dos lados como un bolsillo donde se meten las dos tapas del libro.

Tapete de bordado y encaje. Este tapete es de tela blanca de hilo.

En los cuatro ángulos, encontramos un adorno floral que tiene los tallos y los pétalos de las flores bordados a cordoncillo; el corazón de las flores, formado por un budoque agujereado y las hojas bordadas a realce. En el detalle



FIG. 3.—CUBRELIBRO.—Hoja de dibujos núm. 3.—Tela dibujada, empezado el bordado y semiseda para el bordado, 10 pesetas. Envío, 1 peseta.



FIG. 2.—TAPETE ADORNADO CON ENCAJE Y BORDADO.—Hoja de dibujos núm. 1. Preparado, 23 pesetas. Envío, 1 peseta.

presentado en esta misma página se ve, perfectamente, la ejecución de cada rama.

Sobre el adorno de las esquinas encontramos rectángulos de encaje ejecutados con trencilla princesa que forma motivos que se rellenan con punto de tul y con bridas festoneadas con piquillo.

Estos motivos rectangulares están sujetos a la tela a punto de incrustación o a cordoncillo. Sigue la línea de estos rectángulos una serie de motivos pequeños alargados que se hacen a la inglesa.

Los ángulos de los motivos están adornados por una rama bordada como las de las esquinas.

Este tapete se remata con un jaretón y mide 90 centímetros de lado. Separando los rectángulos de encaje y aumentando las ramas floridas puede hacerse de otras dimensiones.

Camino de mesa. Motivos geométricos bordados a punto de tallo y realzados con bодоques bordados a realce y ramas con flores bordadas a realce y tallos y hojas bordadas a punto de tallo, sombreando estas últimas con punto de arenilla y puntadas lanzadas adornan este camino de mesa.

Todo este trabajo se hace con algodón blanco brillante que se destaca sobre la tela de hilo color de rosa.

Todo el adorno está encerrado en dos líneas bordadas a punto de tallo con bодоques bordados a realce. La línea exterior tapa las puntadas del dobladillo que remata el camino.

Mide 1 metro 10 centímetros de largo por 35 centímetros de ancho.

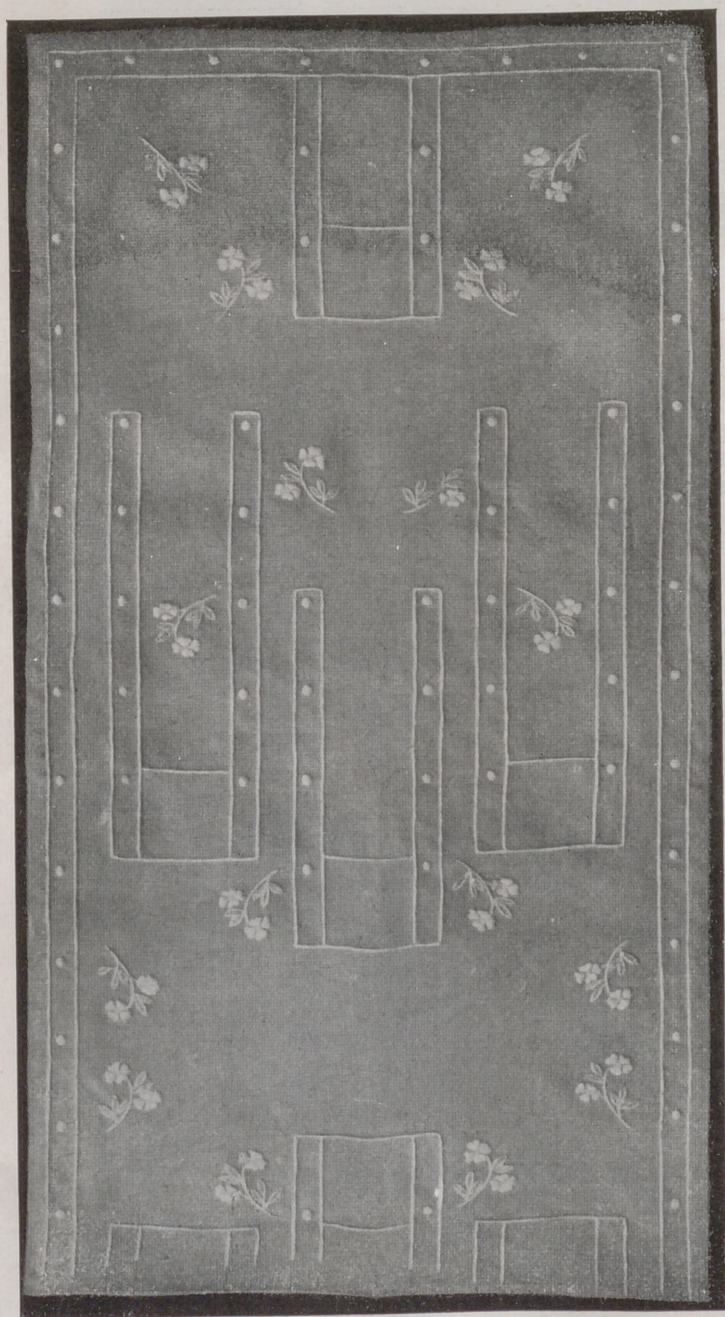

FIG. 4.—CAMINO DE MESA.—Hoja de dibujos núm. 2.—Preparado 17,50 pesetas. Envío, 1 peseta.

LOS CONSEJOS DEL MÉDICO

Cómo evitar una vejez prematura.

Porque ha llegado usted a la edad madura cree que los dolores reumáticos, dolor de riñones, neuralgias o jaquecas que sufre son trastornos propios de la edad; que las molestias en la vejiga, calambres, etc., son inevitables, y que nada debe ni puede hacer para conservar el organismo sano y vigoroso.

Y, no obstante, no le faltarán ocasiones de comprobar que otras menos jóvenes que usted se mantienen ágiles, gozan de un humor envidiable y no se quejan de ninguna de las molestias que, siquiera sea de modo intermitente, le amargan a usted la vida.

¿Por qué no ser como ellas, cuando tiene en el Urodonal el medicamento por excelencia para alejar esa vejez prematura, esos molestos achaques, que le impiden gozar de la vida?

El Urodonal, verdadera llave de la salud para los mártires del ácido úrico, limpiará su organismo arrastrando todos los venenos de la sangre y será, no lo dude, un auxiliar poderosísimo para los riñones y el hígado, que con su ayuda quedarán en condiciones de eliminar los residuos tóxicos que a medida que avanzamos en edad se acumulan en nuestro cuerpo. Este producto, al que los médicos no escatiman elogios, será para usted "una ducha interna" que le alargará la juventud física. Más que nuestras palabras, podrán convencerla las del reputado Dr. Bernardo de la Serna, de la Facultad de Medicina de Madrid, que a tal respecto dice:

"Sigo empleando con resultados muy superiores a los de los preparados similares, en todos los casos de gota, reumatismo crónico, arterioesclerosis y exceso de ácido úrico, el Urodonal, disolvente del ácido úrico por excelencia."



FIG. 5.—TAPETE BORDADO.—Hoja de dibujos núm. 4.—Preparado, 17 pesetas. Envío, 1 peseta.

Tapete bordado. Para este tapete se ha elegido tela de hilo color amarillo oro y para el bordado algodón blanco.

Las flores grandes se bordan a punto de matiz, y todo lo demás que está tupido en el modelo, al pasado plano. Los perfiles de línea se hacen a punto de tallo y si se quiere aligerar el trabajo, se pueden hacer las flores grandes a punto de tallo sombreándolas después, con algunas puntadas lanzadas.

Como el dibujo se compone de ramos colocados en las esquinas, puede emplearse para otros tapetes de distintas dimensiones.

Mide 75 centímetros por 55.

Gran almohadón para pie. Este almohadón largo para pie o para sofá es de muaré verde y está bordado con semisedas de colores. Todas las flores se bordan a punto de tallo y puntadas lanzadas con algunos nudos que son los que forman los estambres o el corazón que en otras se hace al pasado plano. La base de las campanillas se hace al pasado.

Las rosas son rosa viejo; las campanillas en tonos morados y el clavel amarillo. Unas hojas están bordadas a punto de tallo y puntadas lanzadas y otras al pasado plano con verde.

El lazo se borda al pasado con oro viejo.

Mide 75 centímetros de largo por 37 de ancho.



FIG. 6.—ALMOHADÓN DE PIE.—Hoja de dibujos núm. 5.—Muaré dibujado, empezado el bordado y semisedas para terminarle, 18 pesetas. Envío, 1 peseta.

ALGODON de BORDAR BRILLANTE C. B. Marca "CRUZ" Cartier-Bresson, COLORES SOLIDOS



FIG. 7.—TAPICERÍA PARA SILLÓN.

Tapicería para sillón. Para ejecutar este trabajo, se necesita cañamazo dibujado, lanas de tapicería en dos tonos verdes, gris oscuro, gris claro y blanco y algodón brillante beige.

Hemos elegido un sillón sencillo para que puedan darse cuenta las señoras del efecto de este trabajo.

Como el dibujo no es de estilo definido, puede colocarse el sillón con él adornado, en cualquier habitación.

El trabajo se hace con puntadas inclinadas, todas en la misma dirección. Unas ramas se hacen con verde y gris oscuro. Otras se hacen con gris claro y oscuro y otras con gris y blanco.

En este dibujo pueden hacerse muchas combinaciones de colorido, según el gusto y la habitación donde se coloque y puede tapizar butacas de muchas formas y tamaños.

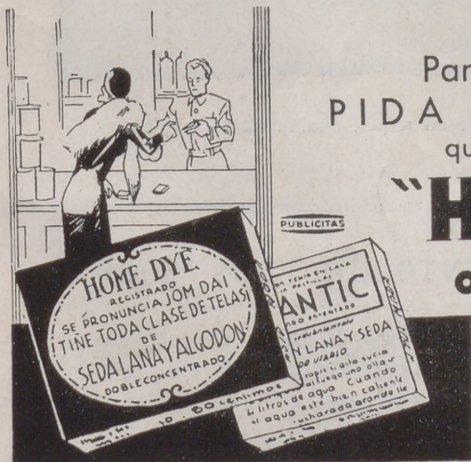

Para teñir bien en casa
PIDA A SU PROVEEDOR
 que le entregue precisamente

"HOME-DYE"
"ATLANTIC"

y tendrá usted la seguridad
 de un resultado perfecto



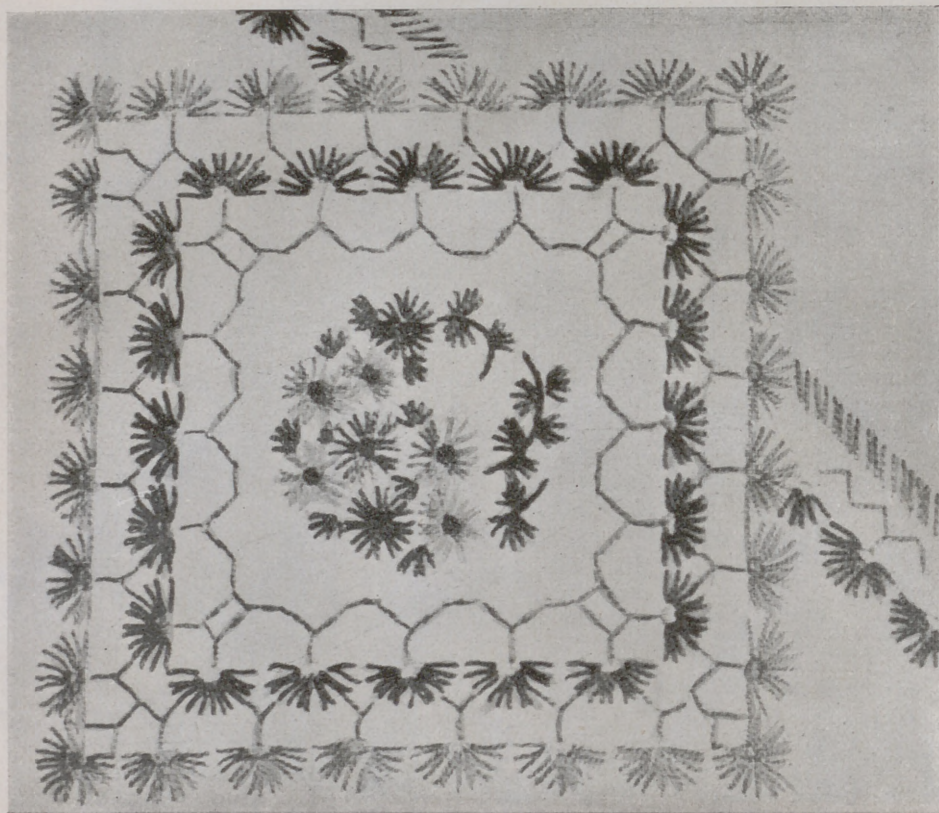

Tapete bordado.

El adorno es sencillísimo, pues todo está hecho a puntadas lanzadas con las que se forman las flores y los adornos como vemos en el detalle. El corazón de las flores se hace a punto de nudo.

El efecto es verdaderamente decorativo y la ejecución es sencilla, al alcance incluso de las niñas y principiantes en trabajos de aguja.

Para el bordado hemos de elegir colores vivos y sólidos: rosa en dos tonos, amarillo oro dos tonos, malva y azul para las flores. Los adornos se harán: con marrón las hojas verdes, y amarillo el corazón de las flores. Se remata con un dobladillo sujeto con festón de puntadas separadas.

Puede también hacerse el bordado con una sola escala azul o rosa, empleando cuatro tonos de la elegida.

Mide 80 centímetros de lado.



FIG. 8.—TAPETE BORDADO.—Preparado, 24 pesetas. Envío, 1 peseta. Dibujo en papel, cuarta parte, 5 pesetas. Envío, 0,50.

DIBUJOS QUE VAN EN LA HOJA SUPLEMENTO DE LOS MISMOS

Núm. 1.—Tapete adornado con bordado y encaje.
 Núm. 2.—Camino de mesa.
 Núm. 3.—Cubrelibro.
 Núm. 4.—Tapete moderno.

Núm. 5.—Almohadón de pie.
 Núm. 6.—Cuello de cuentas.
 Núm. 7.—Juego de cama.
 Núm. 8.—Mantelería para te.

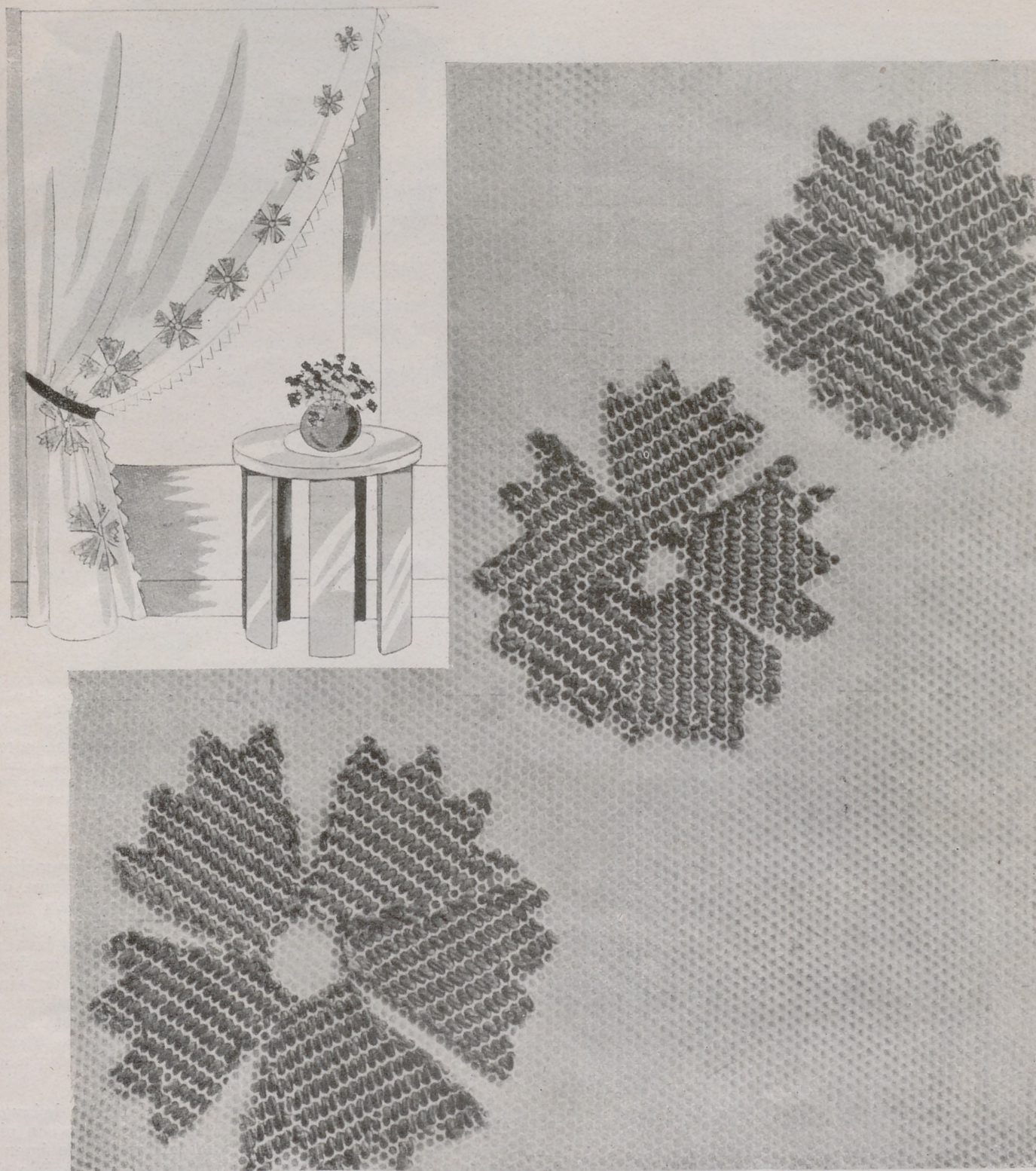

FIG. 9.—CORTINA DE TUL BORDADO.—Precio, según dimensiones.

Cortina de tul bordado. Veamos esta cortina adornada con una fila de flores. Para su ejecución tomemos la cortina de tul y en el borde se hacen las flores de las que se reproducen en su tamaño natural las tres primeras. Estas flores aumentan de tamaño hasta la última de la parte de abajo. Para el bordado hecho a punto de repaso se emplea perlé para que salga con algún relieve. El color se combinará con el del conjunto del mobiliario.

AVISO A LAS SUSCRIPTORAS

Deseando facilitar a nuestras suscriptoras la adquisición de materiales y productos que no encontrarán en el comercio de la población de su residencia, hemos organizado una Sección de Consultas y Encargos, que les facilitará dichos artículos. - Este servicio es **gratuito** para las **suscriptoras**. - LA MUJER EN SU CASA - Apartado 56 - MADRID

PEINADOS Y CUIDADOS DEL CABELLO

Como dijimos el mes pasado, hay que armonizar nuestro peinado a nuestra fisonomía y al conjunto de nuestro tipo; pero eso no es todo. El pelo requiere ciertos cuidados que vamos a enumerar ahora.

En primer lugar, no es posible apreciar el arte de un peinado perfectamente adaptado a nuestro tipo si el pelo es sucio, pegajoso, lacio, grasiento o sin brillo. Y, sin embargo, hay un tanto por ciento muy considerable de mujeres que visten bien, se maquillan mejor, pero no se ocupan del cuidado del pelo.

El pelo no es una materia inerte, sino que es parte de nosotros, tiene vida y necesita aire y luz. Es necesario lavar el cabello con cierta frecuencia para limpiarle de las secreciones sebáceas y de las materias extrañas que se depositan en la epidermis, donde favorecen el desarrollo de innumerables microbios que atacan las raíces y dan lugar incluso a la calvicie prematura. Cuanto más grasiento es el pelo, es decir, el cuero cabelludo, tanto más frecuentemente necesita lavarse. Para lavar el pelo debe emplearse agua pura, de preferencia agua de lluvia, porque es más suave que la de manantiales, que suele contener sales en disolución. La temperatura del agua debe ser de unos 35°. Para el lavado del cabello



El peinado con trenza en forma de diadema se ha puesto de moda y es muy elegante y tiene además muchos partidarios en el sexo masculino. Si la mujer es baja debe llevar la trenza casi en lo alto de la cabeza; si es alta la colocará más cerca de la frente. Este peinado ensancha la cara por la parte de arriba, y si la cara es fina debe dejar unos rizos a los lados, como vemos en el grabado.



Este peinado es para pelo largo y bastante espeso. Es una modificación del peinado "aerodinámico". Sin flequillo, con el pelo muy separado de la frente no conviene para frentes grandes, pero puede modificarse poniéndole una raya y ahuecando el pelo de la frente con suavidad. Si la cara es delgada deben quedar flojos los rizos de las sienes y si es ancha planos, sobre las orejas. Si la cara es grande se llevan adelante para que quede más pelo y menos cara.

Si el cuello es corto, los rizos deben quedarse altos.

hay varios productos en polvo y líquido, los schampooing, especialmente fabricados para estos fines. A falta de schampooing especial, hay que emplear un jabón muy fino, preferentemente disuelto en agua caliente para hacer una jabonadura líquida. Se aclara el pelo lavado en agua templada y se seca lo más rápidamente posible, ya sea por medio de las máquinas secadoras de aire caliente, o frotándolo con toallas secas y calientes, o incluso exponiéndolo al sol. De ninguna manera debe seguirse el antiguo procedimiento de envolver la cabeza en una toalla, sino que hay que darle libre acceso a la luz y al aire.

Si la piel es ordinariamente muy seca, después de lavar el pelo es conveniente frotar el cuero cabelludo con un producto grasiento y después una brillantina de buena marca, que tiene la ventaja de hacer más flexible el cabello y darle brillo. Evítense las brillantinas ordinarias y los fijadores que dejan los pelos pegajosos; no sólo no realzan la belleza del peinado, sino incluso hacen enfermar al pelo.

Algunas personas que tienen la piel grasienta, después de lavarse el pelo, emplean agua de Colonia en fricciones, procurando así un efecto tonificador de la piel sin ningún perjuicio, puesto que el agua de Colonia no es grasienta, sino que se hace a base de alcohol, que se evapora rápidamente.

La permanente, si está bien hecha, no sufre por el lavado del cabello; pero hay que tener más cuidado de dejar el pelo muy hueco cuando se seca, evitando apelmazarlo o estirarlo, aunque el peinado que se adopte sea el tipo «aerodinámico», como en el dibujo de esta página.

(Continuará.)

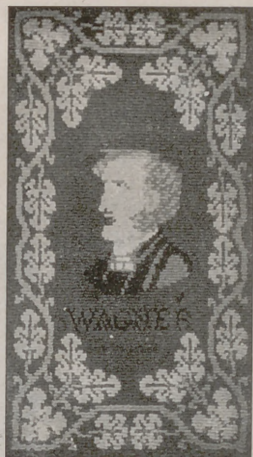

Repostero con el busto de Wagner, ejecutado con el «Singercraft».

¿Conoce usted el SINGERCRAFT?

Es el aparato más ingenioso y útil, al par que económico, de los conocidos hasta el día. Empleándolo podrá usted ejecutar, aun sin conocer el bordado a máquina, labores de exquisito gusto y muy prácticas, como alfombras, reposteros, cojines, abrigos, bufandas, sombreros para señora, trajes-citos para niños, guantes, jerseys, bolsos,



Precioso ramo de flores para centro de mesa, ejecutado con el «Singercraft».



Grupo de diferentes labores, ejecutadas con el «Singercraft».

tapetes, flores, plumas, flecos y un sinnúmero de preciosas labores en lana, seda o cualquier otro material; todo con muy poco coste y con rapidez incalculable.

Para aprender su manejo es suficiente un solo día, y a veces menos, pudiendo asistir quien lo desee a los **cursos especiales** que semanalmente se celebran en las Tiendas Singer, **completamente gratuitos**, el día y a la hora que le convenga.

El motor eléctrico « SINGER »

acoplado a su máquina, le permitirá trabajar en ella sin esfuerzo alguno y multiplicar su producción. Es pequeño, elegante de líneas, fácil de acoplar a su máquina, y de insignificante consumo. Trabaja con la corriente eléctrica que tenga usted en su domicilio. Es de mucha duración y se vende al contado y a plazos.

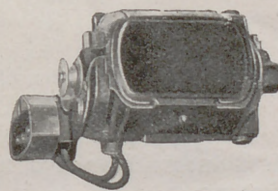

Vista del Motor Singer para máquina doméstica.

¡El servicio SINGER!

Consiste en atender a usted constantemente y garantizarle el buen funcionamiento de su máquina toda la vida, **incluso reparándola gratuitamente** cuando lo precise. Si tiene máquina SINGER, solicite el CUPON que al efecto se facilita a toda cliente en cualquier Tienda SINGER o por sus Agentes autorizados.

COMPañIA SINGER DE MAQUINAS PARA COSER

Dirección para España:

EDIFICIO SINGER

Avenida de Menéndez Pelayo, 67 — M A D R I D

MANTELERIAS Y JUEGOS DE CAMA

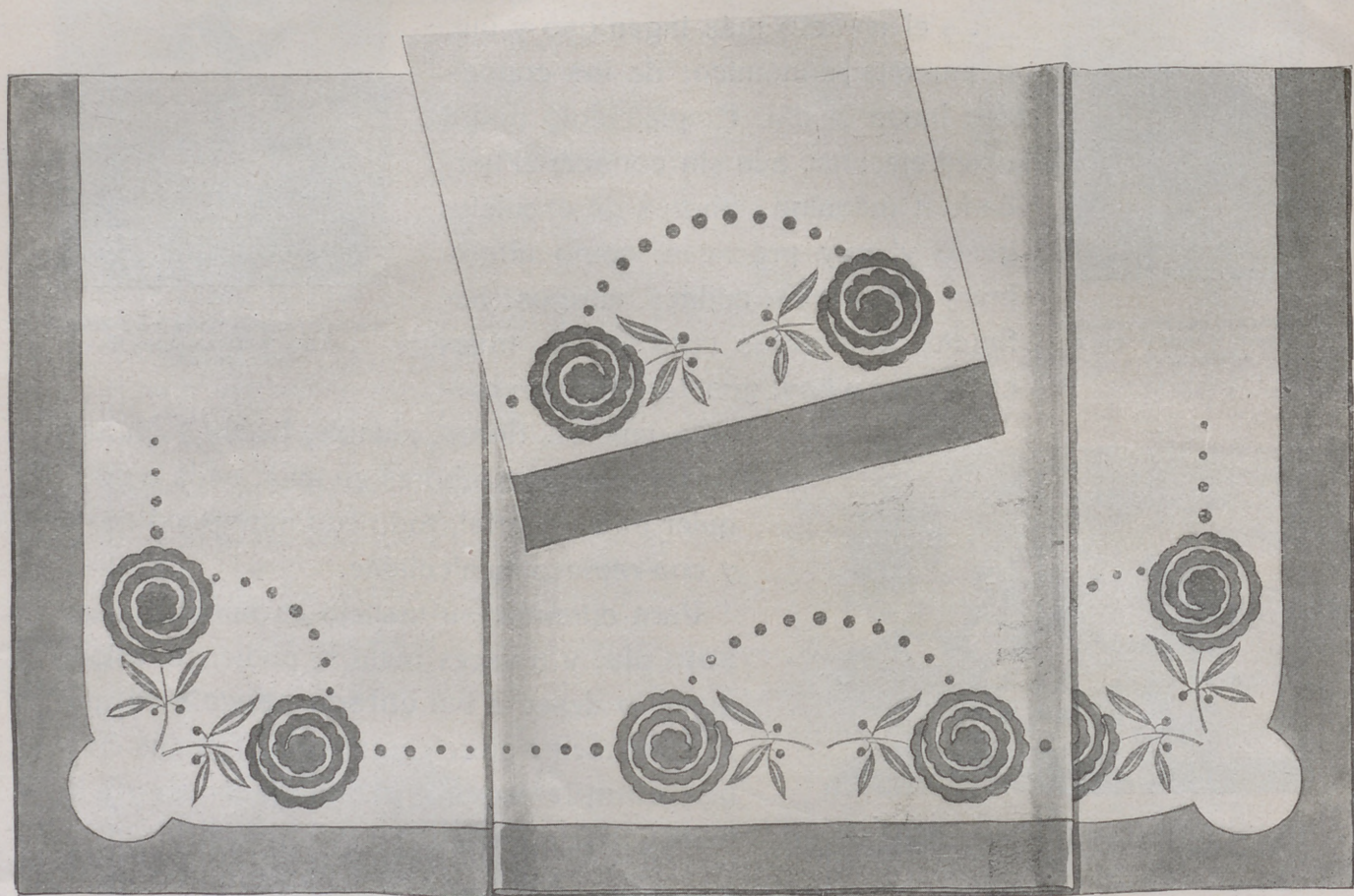

FIG. 1.—JUEGO DE CAMA ADORNADO CON APLICACIONES Y BORDADO.—Dibujo en papel, mitad de la sábana y un lado del almohadón, 6 pesetas. Envío, 0,50.

Juego de cama adornado con aplicaciones y bordado (figura 1).—Con tela blanca de hilo, se ejecuta este juego de cama. La sábana mide 1 metro 60 por 2 metros 75 y el almohadón un metro.

Todo el juego está rematado con jaretones con ondas en las esquinas para los que se elige tela azul, rosa, naranja, etc. Estos jaretones se unen a vainica ciega.

Las flores modernas que adornan este juego, pueden ser de tela como la del jaretón, incrustada a vainica ciega. Las hojas se bordan a realce dejando la vena blanca en el centro. Los bодоques se bordan a realce. Todo el bordado se hace con algodón de color, el mismo que se elija para los jaretones.

La sábana está adornada con dos ramas en las esquinas y tres combinadas con bодоques en el embozo.

Juego de cama (figura 2).—Este juego de cama puede elegirse de hilo o algodón blanco fino y el adorno está ejecutado con blanco.

Todo el embozo está adornado con florecillas bordadas a realce combinadas con bодоques colocadas cerca del jaretón por un lado y terminadas por el otro lado con líneas curvas bordadas a cordoncillo y ramas de hojas bordadas a realce.

Las flores se agrupan en el centro y en las esquinas combinándolas con otras florecillas pequeñas.

La sábana mide 1 metro 60 por 2 metros 75.

El almohadón está adornado en los dos lados, con un motivo como el del centro del embozo, terminando en toda la boca con una tira de flores.

Mide el almohadón un metro.

Este juego se remata con jaretones que se hacen a vainica y se puede ejecutar a máquina.

Servicio de mesa (figura 3).—Se compone de un mantelillo, dos caminos de mesa y dos mantelillos individuales.

El adorno es sencillo y ligero, pues en él se han combinado, alternando, ramas de hojas y troncos con tres frutos. Para las hojas empleamos punto de tallo, que se hace con mouliné verde. Los troncos rectos se hacen a punto de tallo con marrón y los tres frutos al mismo punto con rojo. Estos se sombrean con puntadas lanzadas.

Todo el juego se remata con un jaretón estrecho que se sujeta con una línea que se hace a punto de tallo con marrón; esta línea es al mismo tiempo la base del adorno.

El camino de mesa mide 1 metro de largo por 49 centímetros de ancho y los mantelillos 40 centímetros de largo por 30 de ancho.

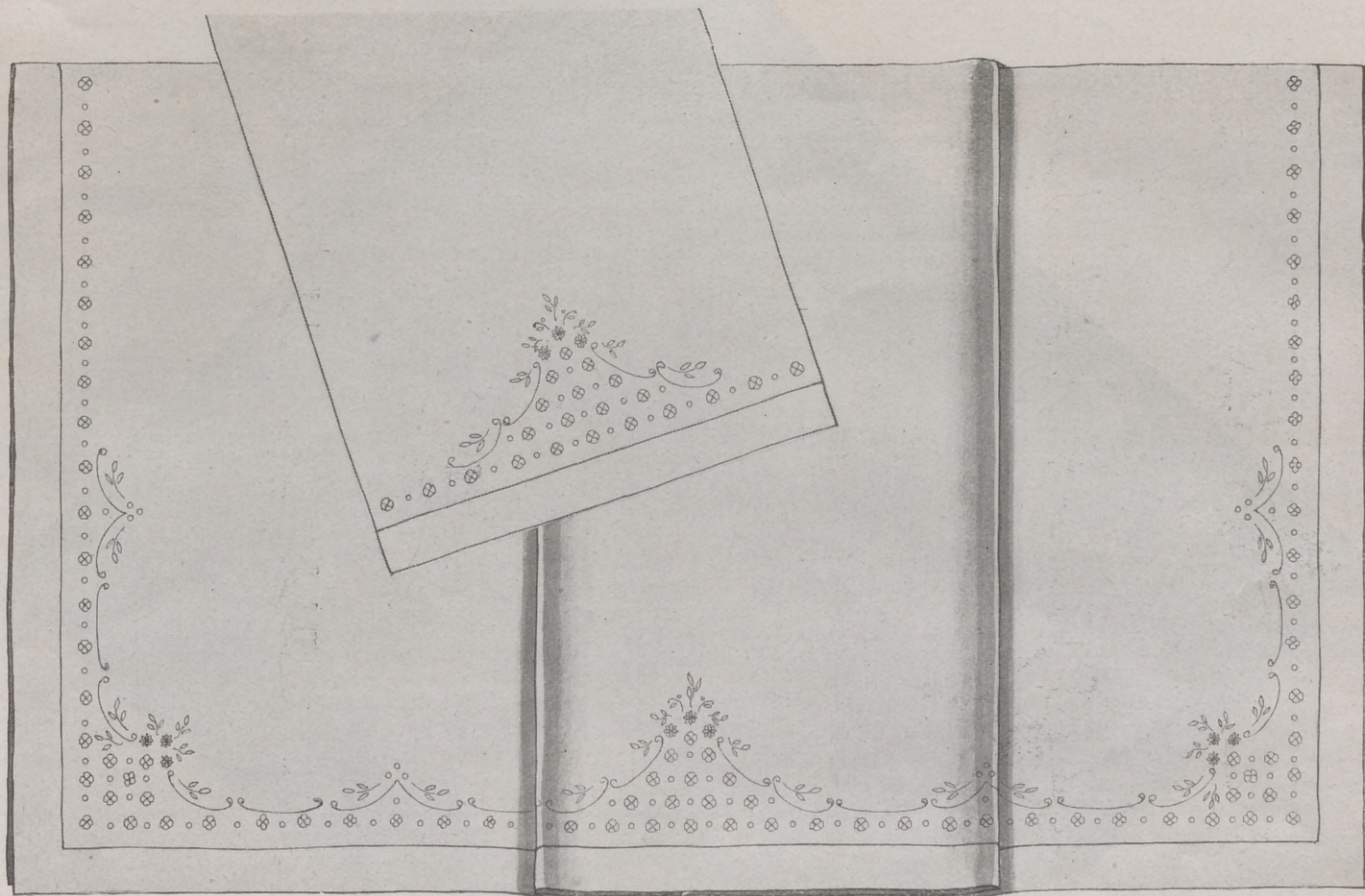

FIG. 2.—JUEGO DE CAMA.—Hoja de dibujos núm. 7.

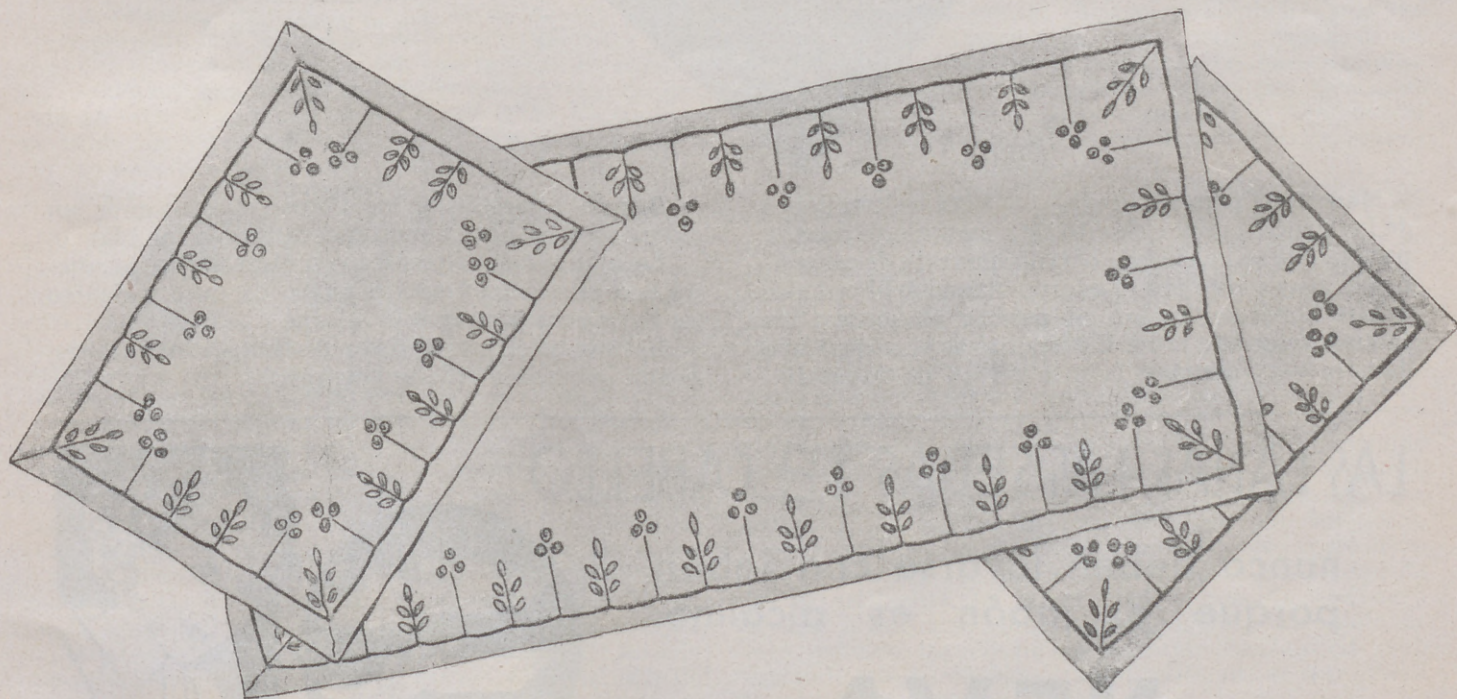

FIG. 3.—SERVICIO DE MESA.—Dibujo en papel, mitad del camino de mesa y mitad de un mantelillo, 4,50 pesetas. Envío, 0,50.

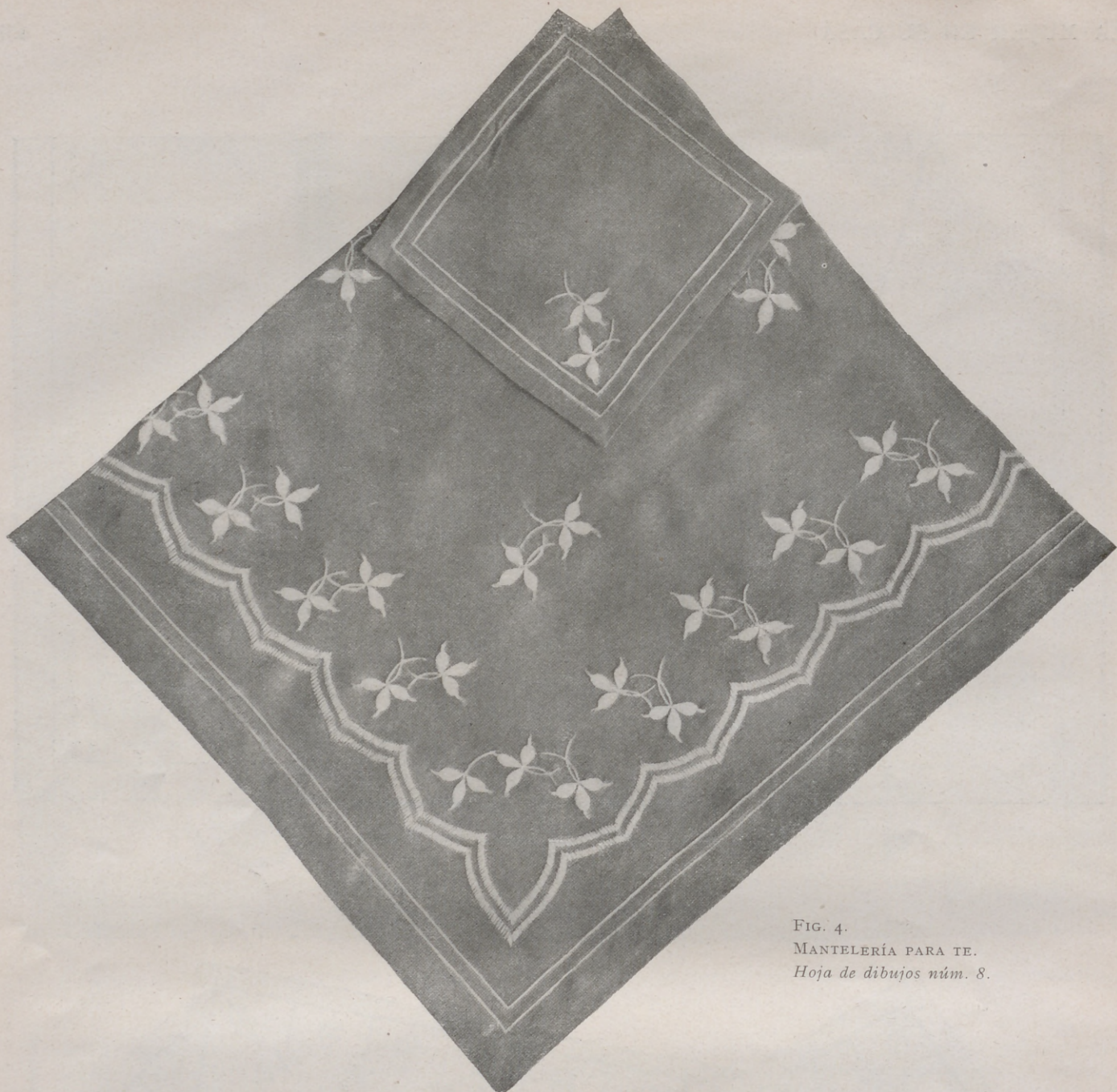

FIG. 4.
MANTELERÍA PARA TE.
Hoja de dibujos núm. 8.

Mantelería para te (figura 4).—Para las reuniones de invierno es muy elegante esta mantelería para te para la que se ha elegido batista amarilla de un contraste muy suave con el adorno blanco del bordado.

Las flores se bordan al pasado plano con los tallos a punto de tallo. Este punto es el mismo que llamamos cordoncillo falso o punto de litografía.

Entre el jaretón y las flores, encontramos un adorno que se hace a puntadas lanzadas con blanco.

La mantelería se remata con jaretón que se sujeta con una línea hecha a punto de tallo y dentro se hace otra para que le adorne.

Este mantel puede tener distintas dimensiones, según la mesa donde se coloque.

LAS LANAS LAS SEDAS Y EL CABELLO

nunca deben lavarse con jabón porque el jabón es alcalino.

NEVA

no contiene jabón ni álcalis; limpia, suaviza y nunca perjudica

JACINTO SALA, S. A. - APARTADO 686 - BARCELONA

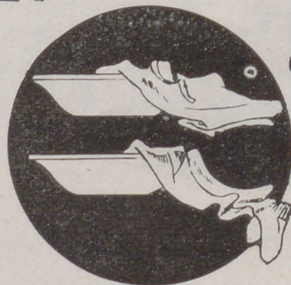

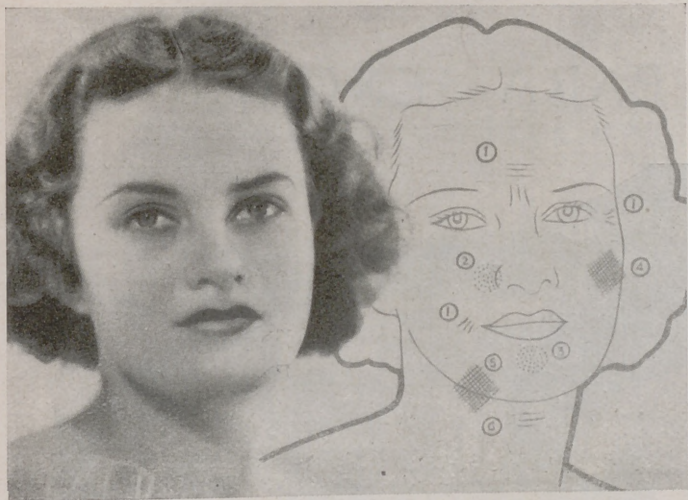

Análisis de defectos de la cara: 1. Arrugas; 2. Poros obstruidos; 3. Granitos; 4. Espinillas; 5. Piel áspera; 6. Paperas.

«Ser una mujer del día» consiste en armonizar el gusto moderno con los rasgos de la fisonomía. El maquillaje está hoy a la orden del día, pero quiero advertiros, queridas lectoras, que el maquillaje excesivo es más perjudicial que ventajoso, y que el maquillaje sobre una piel mal preparada, la estropea en lugar de arreglarla. La mujer que sabe arreglarse lo hace con tanto disimulo, con tanto arte, que a primera vista parece que no se pinta. Hasta ahora son pocas las mujeres que han relacionado los cuidados de la piel con el maquillaje aunque este último es, en último caso, el complemento de aquél.

Mi programa va a incluir todos los aspectos de la belleza: Cuidados de la piel; Corrección de sus defectos; Principales factores de la belleza; Las arrugas; Labios rojos; Cejas, pestañas, sombreado de párpados; Uñas, etc. En resumen, todo lo que pueda interesar a una mujer moderna.

Hoy me voy a limitar a dar, como introducción, algunos consejos generales.

La estética como ciencia, ha hecho tantos progresos y presenta una seducción y una originalidad tan grandes, que el instinto de la belleza que siempre ha existido en la mujer y que ha variado según las distintas épocas, está en estos momentos tan vivo, que todas las mujeres se esfuerzan por embellecerse y maquillar su cara con el fin, no sólo de estar bonitas y modernas, sino de prolongar la frescura y la juventud de su rostro.

Pero es el caso que muchas de las mujeres que rinden este culto a la belleza desconocen, completamente, los principios más elementales y los factores principales que intervienen en ella, y cuidan, únicamente, de la parte exterior de su piel. Y para esto depilan sus cejas, pintan las uñas, enrojecen los labios, pero sin hacer un estudio detenido de su fisonomía, de la naturaleza de su piel. De aquí provienen las equivocaciones y los fracasos. La estética femenina es un arte que hay que conocer y una ciencia que tiene sus principios, a los que hay que someterse, si queremos que el maquillaje sea modernizar y hermosear el rostro en el presente y conservarle para el porvenir. Hay que realzar nuestras ventajas, ocultar o corregir los defectos, pero nunca hacerse llamativa.

La belleza del rostro no consiste únicamente en la pureza de las líneas, sino en la expresión, en la finura, en la limpieza, en el colorido, marchando en armonía todos estos factores. Ninguna mujer tiene que ser fea hoy, porque se ha llegado a una perfección tal en el arte del maquillaje, que le pueden faltar a una cara los trazos regulares, puede no estar dentro de la estética y de la armonía facial, de la que en otro artículo trataremos, y sin embargo una mujer puede parecer bonita porque podemos cambiar la expresión del semblante, el tamaño de los ojos y de la boca; y, en resumen, con un maquillaje estudiado y razonable podemos modificar o mejorar los rasgos esenciales del rostro. Para que una mujer sea fea, tiene que

CRONICA

DE

BELLEZA

POR

MARGARITA FONTAGUT

empeñarse en serlo. Con voluntad se modifica el físico más rebelde, pero es necesario que esta decisión vaya acompañada de algunos artificios. El peinado, la manera de vestirse y el maquillaje son los auxiliares poderosos con que cuenta la mujer para realzar su belleza.

Para que el maquillaje realice su fin de embellecer y quitar de la piel todos sus defectos, hemos de saber en primer lugar que la piel no es una envoltura destinada únicamente a cubrir los tejidos: es un órgano que está en perfecta relación con todos los demás órganos de nuestro cuerpo y, por lo tanto, de sus funciones; por esto, la suavidad, la tersura y la limpieza de la piel están íntimamente relacionadas con las secreciones, con el aparato respiratorio, con la circulación de la sangre y principalmente con el aparato digestivo.

El régimen alimenticio es importantísimo en todas las afecciones de la piel. El régimen tiene sobre la piel una influencia que podemos llamar poderosa. Hay muchas personas que no deben tomar ciertos condimentos y alimentos fuertes: grasas, excitantes, alcoholes, que son la causa de la formación de granos, acné, rojeces y mil imperfecciones que afean la piel y con las que es imposible todo maquillaje. Todas estas afecciones tienen su tratamiento, pero antes de someterse a él hay que buscar la causa que las produce y que en una proporción grande son las malas digestiones.

Al régimen alimenticio y a la higiene tenemos que recurrir si queremos conseguir la belleza de la piel, sacrificando cuanto tengamos que sacrificar, según sea su naturaleza. Para tener una piel perfecta, hermosa y sana, no es suficiente desearlo; hay que poner además para conseguirlo todos los medios que estén a nuestro alcance, aunque necesitemos tiempo y un poco de sacrificio, porque después el premio será tan grande, que no nos importará dedicar a este cuidado algunos ratos dairamente.

Después del régimen alimenticio, lo más importante para tener el cutis suave es que respiren bien los poros de la piel. El lavado de la cara es importante: hay que evitar el uso de agua muy caliente, que abre los poros. Las que podemos llamar bellezas profesionales, como artistas de cine, etc., suelen lavarse con agua templada (y, naturalmente, un jabón fino), y después vuelven a lavarse o ducharse la cara con agua fría. El objeto de este segundo lavado no es más que tonificar la piel, cerrando los poros para que en ellos no se introduzca la crema, los polvos, etc.

Hay algunas personas que tienen la piel muy seca, que no tolera el lavado con agua y jabón corriente. Para ellas se han ideado algunos productos de tocador, unos sucedáneos del jabón, otros a base de grasas y disolventes, que tienen la virtud de extraer de los poros la suciedad que en ellos se deposita inevitablemente, dejándolos libres para su función respiratoria.

(Continuará.)

ROPA INTERIOR PARA SEÑORAS



JUEGO DE ROPA
ADORNADO CON
BORDADO ABIERTO.

MATINÉ DE SEDA
ESTAMPADA CON
CABESÚ FORMADO
POR NIDO DE ABEJAS.

JUEGO DE ROPA
DE TOIL DE SEDA
ROSA ADORNADO CON
ENCAJES CRUDOS.

Patrón de camisa,
1,75 pesetas.

Idem de pantalón,
2 pesetas.

Patrón
de combinación,
2 pesetas.

Patrón de matiné,
2 pesetas.

Envío, 1 peseta.

LOS BIBELOTS MODERNOS

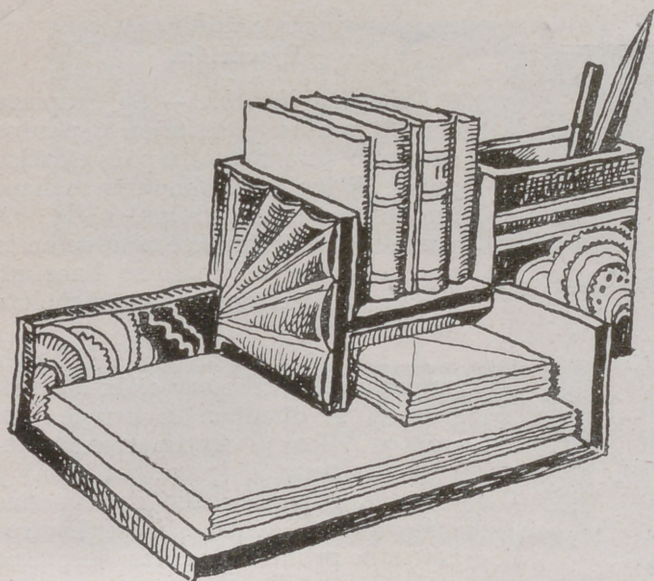

NECESER PARA ESCRITORIO.

NECESER PARA ESCRITORIO

ALGUNAS mesas están arregladas de manera que en la parte de arriba tienen cajones y estantes donde deben colocarse algunos de los objetos más útiles para la correspondencia diaria; otras, son lindas mesas de formas elegantes pero que no tienen más que un cajón central y otros dos un poco más profundos a los dos lados. Para estas mesas es muy útil añadir accesorios que sin quitarlas su belleza las hace más prácticas.

Para esto se ha elegido este modelo de forma sencilla, elegante y práctica, ejecutado en trabajo de carpintería un poco complicado pero que permite colocar el papel de cartas, sobres, en la parte de abajo. A la derecha hay un departamento donde pueden colocarse plumas, lápices, etc. Otro departamento se ha colocado en el centro para poner en él los carnets de notas que son tan necesarios en una mesa de escritorio.

Como vemos, este mueblecito es práctico y además, elegante; debemos estudiarle porque su ejecución es entretenida. La perspectiva y las dimensiones la encontramos dibujada a línea en esta misma

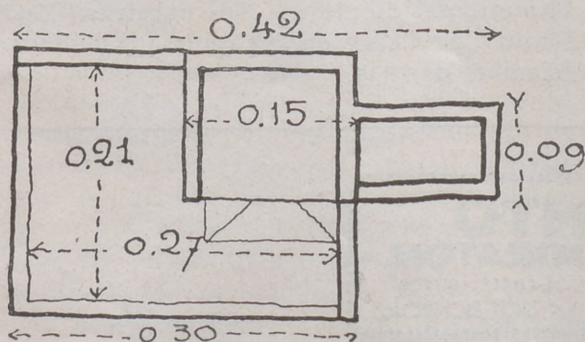

página; en este plano encontramos las proporciones y el detalle. Vemos que en total mide 42 centímetros de largo por 21 de ancho; el plano inferior, 21 centímetros por 27.

Si encargamos la armadura a un carpintero dándole las dimensiones le podemos decorar nosotros mismos pintándole con rojo, marrón y un poco de verde y adornándole además con un dibujo geométrico sobre las partes más visibles, empleando laca, combinando la pintura con oro y eligiendo los colores indicados u otros en tonos discretos, que puedan adaptarse al estilo de los muebles. Podemos también adornar este mueblecito con pirograbado. El adorno depende del gusto y de las aptitudes de la persona que le ejecute que incluso si tiene conocimientos y herramientas, puede hacer la armadura sin necesidad de encargárselo a un especialista.

MESA PORTÁTIL PARA SALONCITO, DORMITORIO, ETC.

Es un adorno moderno que no se emplea corrientemente y que sin embargo entra en el espíritu de la moda, el de las placas de cobre rojo recortado. Con este procedimiento y sin abusar mucho de él, hemos adornado el modelo que estoy explicando, una mesa original y sencilla que puede hacer un carpintero.

En la parte de abajo tiene esta mesa un tablero de 30 centímetros de ancho por 50 de largo y 7 de espesor. Los dos tableros de la parte de arriba son cuadrados y miden 50 centímetros de lado y tres centí-

(Continúa en la pág. 113.)

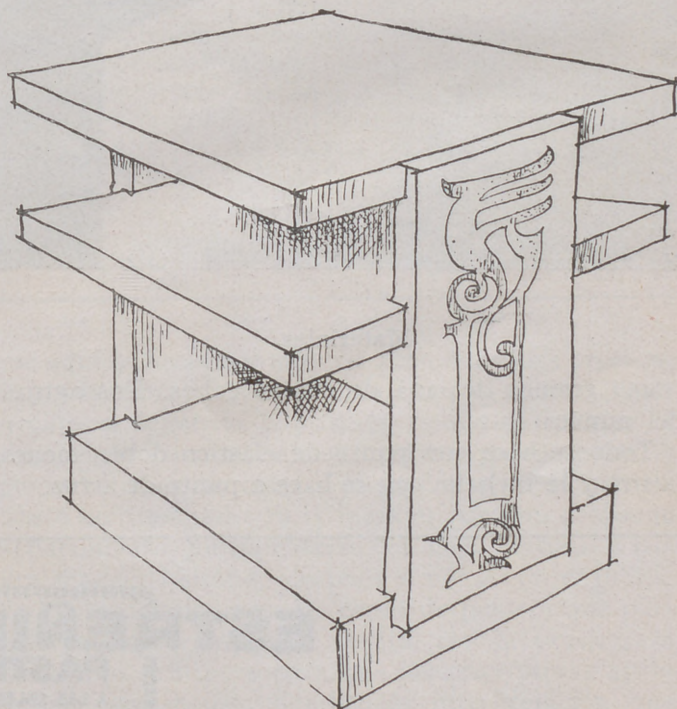

MESA PORTÁTIL PARA SALONCITO.

CHALECO DE PUNTO



Materiales.

450 gramos de lana de cuatro cabos. Dos agujas del número 3 1/2.

Todo se hace con punto de elástico doble, menos la tira y la corbata, que se hace a punto de arroz.

Ejecución.

Delantero derecho. — Se empieza con 66 puntos y se tejen 9 puntos de grano de arroz y después elástico doble. A los 3 centímetros se hace un ojal cerrando el 4.º, 5.º y 6.º puntos, que después se añaden en la vuelta siguiente y así se hace un ojal cada 7 centímetros unos encima de los otros.

A los 12 centímetros de haber empezado el trabajo y cada 4 centímetros, se añade a la derecha un punto. A los 36 centímetros se cierran 8 puntos para la sisa y después 1 punto cada dos vueltas ocho veces. A los 46 centímetros cerrando primero 6 puntos, después 2 cada dos vueltas hasta que queden 32 puntos. A los 56 centímetros se cierran los puntos del hombro en cuatro veces.

Delantero izquierdo. — El mismo trabajo en sentido inverso suprimiendo los ojales.

Espalda. — Se empieza por 120 puntos, se tejen 12 centímetros de elástico doble, añadiendo en seguida un punto a cada lado. Cuando el trabajo tiene 36 centímetros se cierran a cada lado 6 puntos y después un punto cada dos vueltas seis veces. A los 54 centímetros se cierran a cada lado 8 puntos cada dos vueltas cuatro veces y los puntos restantes de una vez.

Mangas. — Sobre 48 puntos se tejen 12 centímetros añadiendo un punto a cada lado cada 5 puntos. A los 50 cm. se cierran 2 puntos al empezar cada vuelta y cuando quedan 10 cm. se cierran de una vez.

Cuello. — Sobre 140 puntos se tejen 9 centímetros.

Corbata. — Se hacen 3 puntos, se añade un punto a cada lado hasta tener 11 puntos, se tejen 90 cm. y después se disminuye un punto a cada lado hasta que queden 3 puntos.

Esta prenda también resultará muy bonita ejecutada con el punto del dibujo n.º 2 de nuestras "Muestras de Punto", publicado en la página 497 del número de diciembre de 1935.

ESTREÑIMIENTO
PASTILLAS MIRATON
 A LAS SALES NATURALES DE CHATEL-GUYON
 laxante suave y agradable

MUESTRAS DE PUNTO DE MEDIA Y CROCHET

NÚMERO 4

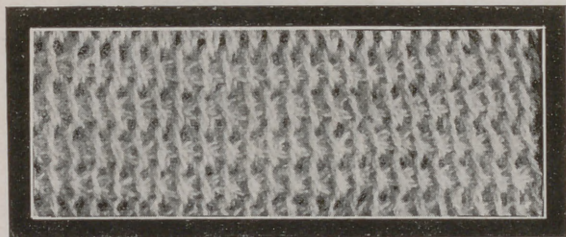

Dibujo núm. 13.—Punto de ganchillo para ropita de niños pequeños.

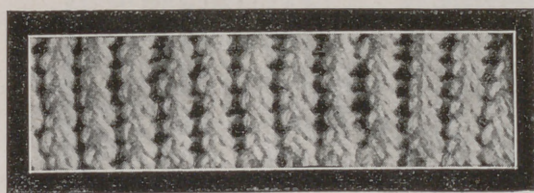

Dibujo núm. 14.—Punto de media para jersey de caballero.

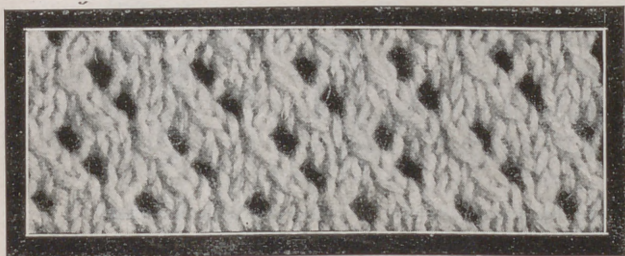

Dibujo núm. 15.—Punto de media para prendas de niño pequeño.



Dibujo núm. 16.—Punto de media para chaquetas de señoras.

Tenemos el gusto de ofrecer a nuestras suscriptoras el cuarto muestrario que comprende los dibujos que se reproducen en esta página. Las muestras están hechas en lana apropiada y llevan además la explicación de cómo se hacen. Deshaciendo un trozo de la muestra es fácil seguir la explicación.

JUAN ZORNOZA
ARENAL, 20, MADRID

facilita detalles y muestrarios de colorido de las lanas en que están ejecutadas estas muestras de puntos, así como todo lo relativo a lanas, sedas y algodones.

Especialidad: ALFOMBRAS DE NUDO

Podemos suministrar a las suscriptoras muestras de todos los puntos empleados en las prendas descritas en la *Revista* o de cualquier otro dibujo que deseen, para lo cual rogamos nos envíen datos, fotografías, etc., indicando la prenda en que se pretende emplearlos.

Las cuatro muestras de este mes reunidas en una carpeta con la explicación clara y sencilla de la manera de hacerlas, cuestan 3 pesetas en Madrid y 3,50 pesetas en provincias.

Dirigir los pedidos a LA MUJER EN SU CASA, Apartado 56. Madrid.

(Continuación de la pág. III.)

metros de espesor, cuatro centímetros más delgados que el tablero de la base. Los verticales que unen estos tres horizontales, miden de ancho 15 centímetros, de largo 55 y de espesor 4 centímetros. Los dos tableros superiores distan uno de otro 15 centímetros.

Sobre las dos tablas laterales se sujetan con clavos de cobre rojo poco visibles los dos adornos formados por placas de cobre rojo en las que se recorta el dibujo que las adorna que será el mismo del grabado, y después se barniza. Este adorno puede recortarse con las tijeras curvas o puede también cortarse con la sierra de marquetería.

No es necesario que el adorno sea de metal, aun-

que aquí se ha presentado así para dar ideas precisas. Tanto la pintura de la madera como el adorno puede ejecutarse según la habitación donde se coloque la mesa. Si es para un saloncito rústico puede pintarse con esmalte de un color a juego con el de la habitación o contrastando. Si la mesa es para un despacho Renacimiento, puede hacerse con nogal natural o con otra madera imitando después el nogal con nogalina. No voy a detallar aquí las clases de madera que pueden emplearse para esta mesita; con la explicación dada, creo suficiente para que las suscriptoras aprovechen este modelo dándole la interpretación que necesiten, según su uso.

MANERA DE AMUEBLAR DOS HABITACIONES

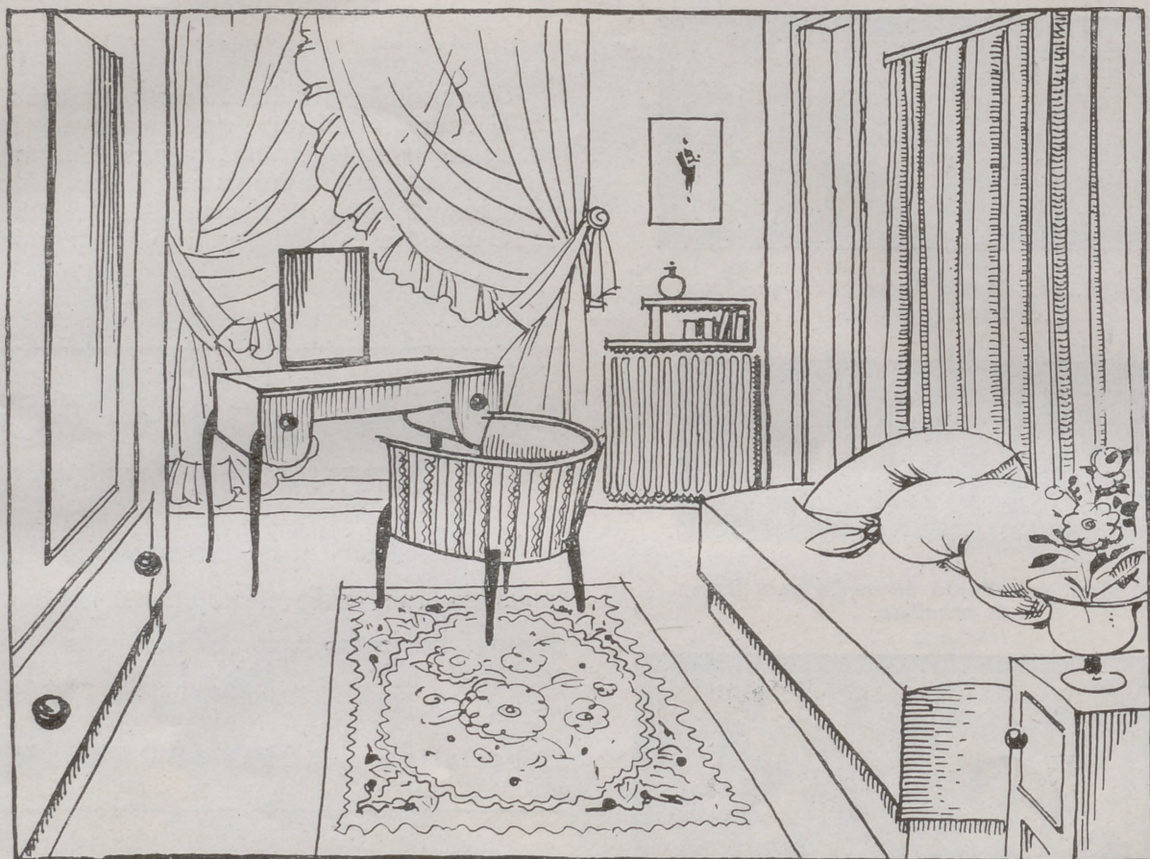

NO es raro cuando se forma un hogar, entrar en la vida con recursos modestos y tener que arreglar una casa con pocas habitaciones e incluso de dimensiones reducidas; no es una excepción en la vida moderna. Y para ellas hay que encontrar una combinación para que los muebles grandes no la ahoguen y en la que se pueda instalar comedor y salón combinados, de manera que uno no suprima completamente el otro. Hay que poder leer, trabajar o recibir en la habitación donde se coma.

Aquí hemos imaginado dos habitaciones contiguas que entre las dos medirán 6 metros 20 de largo por 3 metros 50 de ancho.

Se completará esta casa con una habitación de entrada, una cocina y un cuarto de baño.

Una de las habitaciones será más grande que la otra y medirá 2 metros 70 por 3 metros 50.

Una puerta grande comunica esta habitación más grande con la de entrada y una puerta más pequeña comunica esta habitación salón-comedor con el dormitorio que, a su vez, tiene una puerta pequeña que comunica con el cuarto de baño. El inconveniente del dormitorio está en la cama, que le ocupa casi por completo y deja poco sitio para pasar, pero este inconveniente se resuelve con facilidad, haciendo en el tabique que comunica las dos habitaciones y al lado de la puerta, un agujero del tamaño justo de la cama, de manera que estando armada la cama sobre cuatro ruedas, puede correrse con facilidad y de día meterla por el

agujero hasta la mitad del ancho y si la cama mide 1 metro 40 quedarán 65 centímetros en cada habitación, que es la profundidad que puede tener un diván.

En el comedor este diván estará al lado de un mueble no muy alto que servirá de aparador sin que sea de la forma de los corrientes ni tenga ese aspecto. Medirá este mueble 1 metro 65 de ancho y 1 metro 85 de alto. En el lado unido al diván tendrá un departamento para libros y encima, a la izquierda, dos sitios cerrados que sirven para guardar la loza y más arriba un departamento donde se colocará la plata y la porcelana fina.

Es necesario disimular la parte del muro que se encuentra encima de la abertura que deja paso a la mitad de la cama y para esto se puede hacer un respaldo relleno que dé a esta media cama el aspecto de un diván. Un trozo de tela como la del respaldo, cubrirá el asiento; para este modelo se ha elegido cretona florida sobre fondo oscuro. Con el mismo tejido se cubrirán las sillas y una butaca. Si se quiere conservar en la pieza alguna fantasía sólo se cubrirá con la cretona el diván y para las sillas y las butacas se elegirá tela lisa de tapicería.

Aun no he indicado de una manera precisa, cuáles serán los muebles de estas dos habitaciones y su colocación. Hay que suponer que en una de las habitaciones habrá una chimenea y quizá en lugar de chimenea haya dos radiadores colocados a los lados de la puerta de paso. Además del mueble que ocupa uno de los ángulos del salón-

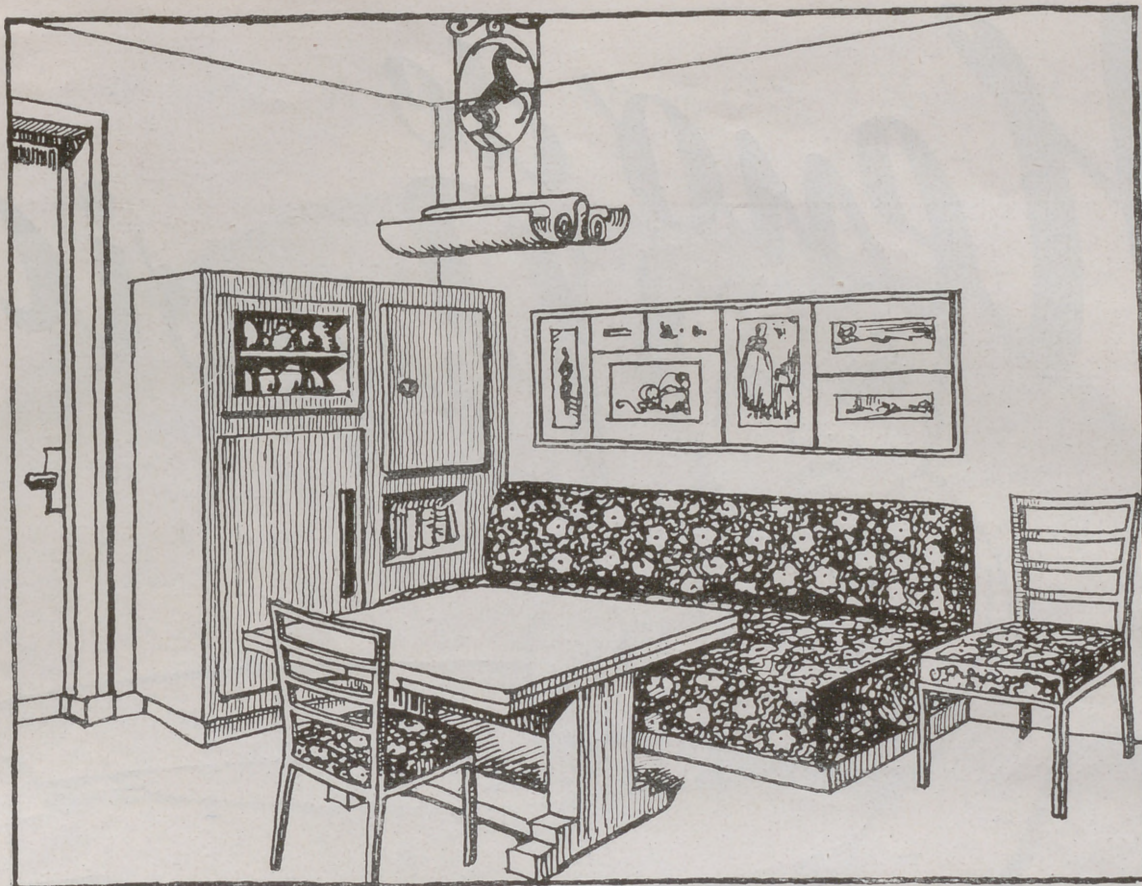

comedor y del armario del dormitorio, colocado en el centro de una pared, no creemos que deben ponerse muebles grandes.

A la derecha de la chimenea se colocarán estantes para libros, y esto completará la parte esencial del amueblado del salón. Una mesa cuadrada servirá de mesa de comedor y de mesa para escribir. Las cuatro sillas se colocarán alrededor de la mesa, y gracias al diván obtendremos seis asientos para comer. Falta una butaca confortable que se colocará en el ángulo entre la chimenea y la ventana. Este mueble, que no es de utilidad inmediata en el comedor, es muy agradable para reposar o trabajar durante el día, en esta pieza que se convierte en salón. Una mesa pequeña completará el carácter confortable de este rincón.

El dormitorio es más sencillo. En un rincón de la habitación y al lado del diván, se pondrá una mesilla pequeña. Frente al diván hay un armario con espejo, y una mesa para escribir que puede servir de tocador, colocando sobre él un espejo. Delante de esta mesa colocaremos una butaca redonda y alguna silla.

En el plano de estas dos habitaciones vemos perfectamente la manera de colocar los muebles; quedan algunos huecos para más butacas o mesitas portátiles que son necesarias para estas habitaciones.

Nos queda decir algo sobre el color que podemos dar a estas habitaciones.

El mobiliario del salón, de roble natural, y el papel de los muros, color verde agua. El tapiz puede ser marrón y la tela del tapizado puede ser marrón más claro que el del tapiz.

Las cortinas serán de la misma tela de flores que la cubierta del diván.

El dormitorio será de colores más suaves. Las cortinas de lencería crema. Los muebles de sicomoro, con las patas y los tiradores de madera negra. Los muros serán amarillo paja o rosa viejo, y el tapiz gris y rosa.

La cubierta del diván y las sillas armonizarán con el papel eligiéndolas rosadas o amarillentas.

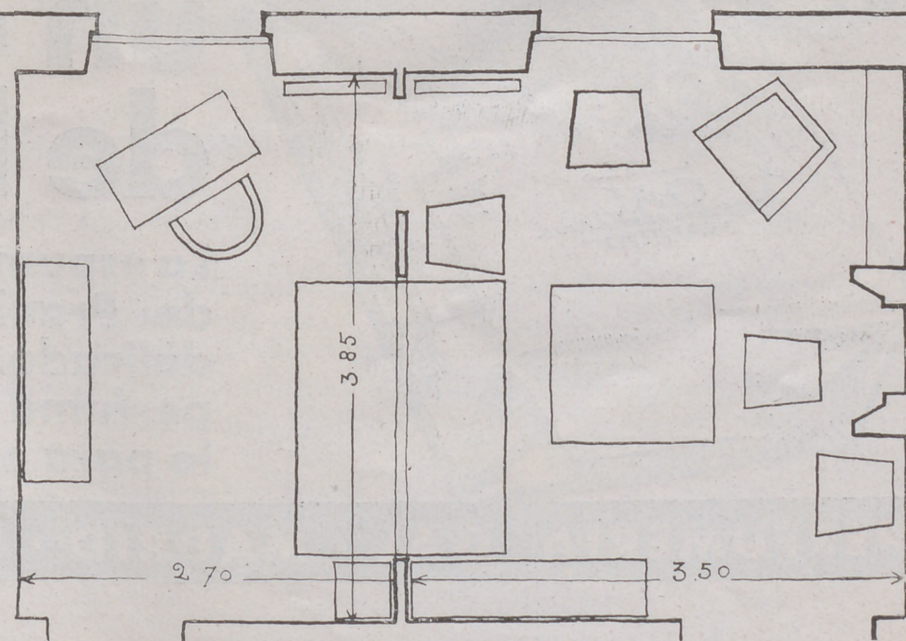

Heno de Pravia



**conserva
un cutis
de bebé**

La espuma cremosa del Heno de Pravia protege el cutis delicado. Puro, finísimo, de perfume inconfundible. Use-lo para el niño y para usted.

PERFUMERÍA GAL · MADRID · BUENOS AIRES

PARA ADORNAR LOS TRAJES

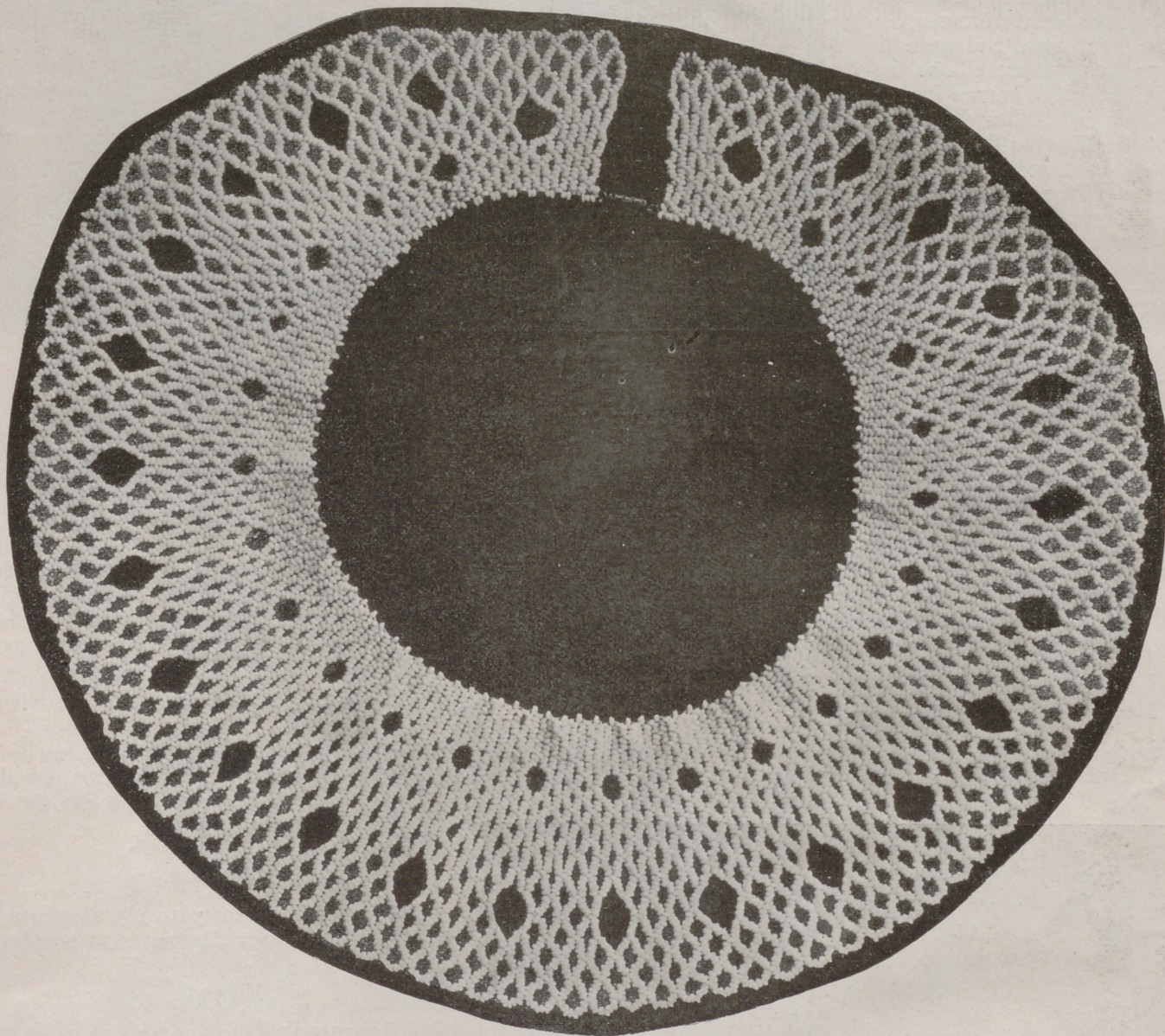

CUELLO DE CUENTAS BLANCAS

Para adornar los trajecitos oscuros, aparecen de nuevo cuellos de crochet que fueron el encanto de nuestras abuelas.

Pero al lado de estos cuellos, encontramos fantasías que completan el encanto de estos adornos y nos dan medios de variarlos transformando así un traje.

El modelo que aquí presento no es de encaje; está hecho con cuentas blancas.

Se empieza en su ejecución por meter muchas cuentas en un hilo y con este hilo de cuentas es con el que hemos de trabajar, colocándole sobre el dibujo, sujetando las cuentas con otro hilo cuando lo pide el dibujo.

Cuando el cuello está terminado se coloca un broche.

¿No puede una mujer ingeniosa hacer en este estilo otros cuellos sólo con modificar la forma y líneas del dibujo? (Hoja de dibujos núm. 6.)

PRENDAS DE PUNTO PARA LOS NIÑOS

Corsé para bebé.

Medidas.—Ancho, 16 cm.; largo, 50.

Materiales.—50 gramos de perlé del número 3. Una aguja de crochet del número 3.

Se hace una cadeneta de 30 puntos y sobre ella se trabaja haciendo barras cortas, es decir, sin echar la hebra, sobre los puntos de cadeneta y se hacen rectos 50 centímetros. Después se trabaja alrededor un piquillo haciendo barras cortas cada tres puntos, separadas por 3 p. de cadeneta. Las hombreras son rectas y se hacen con 8 p. de ancho y 20 centímetros de largo.

Lo práctico en este corsé, es cortar un patrón de la medida del cuerpo del niño y ajustar a él el crochet.

Trajecito de punto para bebé de un año.

Materiales.—Lana seda rosa, azul o blanca, 200 gr. Angora blanca, 10 gr. Agujas del número 3.

Se empieza por la parte de abajo con 72 p. sobre los que se hacen 21 cm. tejidos siempre al derecho, llegando así a la cintura, desde donde se hacen 4 cm. de elástico doble. Las dos primeras y las dos últimas vueltas del elástico se hacen con lana angora blanca.

CUERPO.

Es de punto liso con dos tiras de punto fantasía. 1.^a vuelta: 12 p. al derecho; * 2 p. d., 2 p. r.



TRAJECITO PARA NIÑO DE UN AÑO.

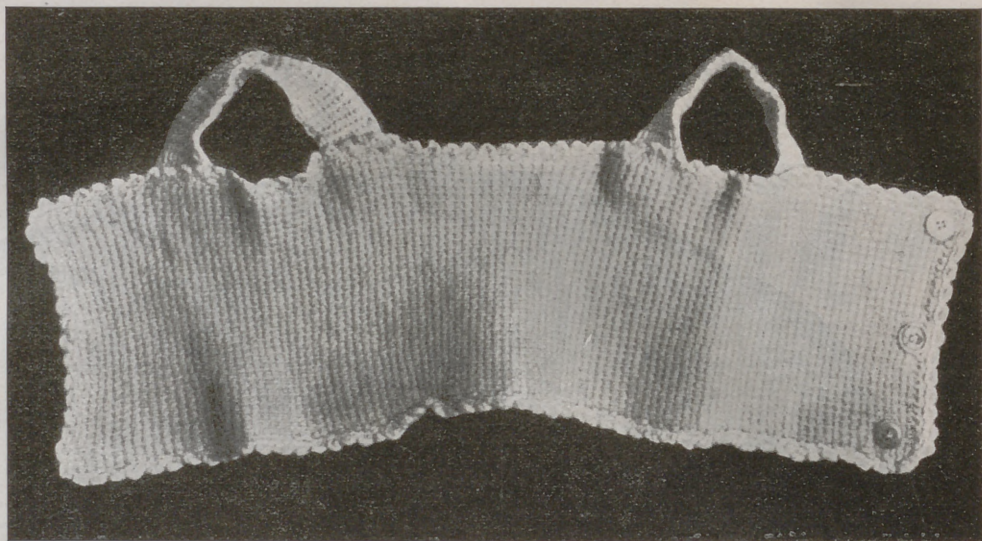

CORSÉ FAJA PARA BEBÉ.

* Repetir aún dos veces de * a *; 24 p. d., * 2 p. d., 2 p. r. * Repetir 2 veces de * a *. 12 p. d.

2.^a vuelta: Los puntos de las tiras se tejen tal como se presentan y el resto al derecho.

3.^a vuelta: Como la 1.^a

4.^a vuelta: Como la 2.^a

En la 5.^a, se cambian los puntos y así se hace cada 4 vueltas, a los 5 cm. se dividen los puntos en dos. Se tejen las dos mitades separadamente haciendo los cuatro puntos de la abertura de angora blanca.

SISA DE LAS MANGAS.

Se cierran 2 p., después 1 p. A los 12 cm., medidos desde la cintura, se cierran 4 veces 3 puntos con dos vueltas de intervalo para el escote. Se cierran los puntos.

ESPALDA.

Como el delantero, pero sin abertura, y se continúa todo recto hasta los hombros.

MANGAS.

Se hacen 38 p. con lana angora y con ella 6 vueltas de elástico doble; se coge la lana de color y se hacen 8 vueltas elástico y después se teje a punto liso y en el centro una tira como la del cuerpo. Para la manga se aumenta un punto en cada lado durante 4 cm. Cuando se tengan 54 p., la manga medirá 21 ó 22 cm. de largo y entonces se cierran los puntos 7 a 7 y los 10 últimos se cierran de una vez. Se cosen todas las costuras y se cogen los puntos de las piernas haciendo 6 vueltas elástico doble con lana de color y 6 con lana angora blanca.

CUELLO.

Se cogen todos los puntos del cuello y se hacen 4 vueltas elástico sencillo apretadas. Los 6 primeros y los 6 últimos puntos son de angora. Para el cuello hay que hacer 14 vueltas con lana de color y 7 con angora a punto jersey.



- Fig. 1.—Falda de lana plegada y blusa de seda adornada con plisados para niñas de doce a catorce años.
 Fig. 2.—Para una niña de cinco años falda de lana azul y blusa de lana blanca.
 Fig. 3.—Traje para niños, pantalón azul y blusa blanca.
 Fig. 4.—Traje de lana azul adornado con nudo de abejas para niñas de doce a catorce años.
 Fig. 5.—Para una jovencita de catorce años es práctico este traje de lana rayada.
 Fig. 6.—Traje de lana fina con cuello y puños de piqué blanco para niños de tres a cuatro años.
 Fig. 7.—Marinera para niños de cinco a siete años.
 Fig. 8.—Marinera para niños de cuatro a seis años.
 Fig. 9.—Trajecito de percal escocés para niños de dos a cuatro años.
 Fig. 10.—Traje para niños de cuatro a cinco años, confeccionado con tejido escocés.

Patrón traje de niños hasta diez años, 3 pesetas. Idem de diez años en adelante, 4 pesetas. Envío, 0,50.

LAS AVENTURAS DEL CIRCO LEON-CHITA

(Continuación.)

Se sorprendió mucho Lolo, cuando el clown "Café con leche" le pidió que bajara a la pista diciéndole: "jovencito haga el favor de venir".. tenga esta cuerda....

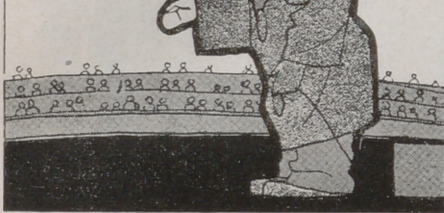

Y Lolo muy apurado, cogió la cuerda de una cajita que el clown Café con leche, apretaba entre sus manos.

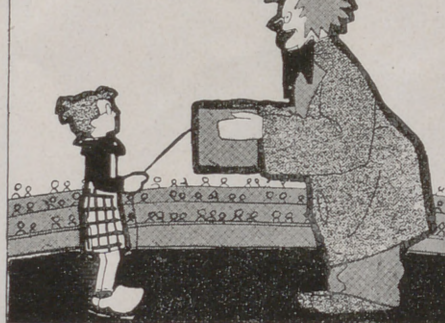

Y de pronto salió de la cajita un mono que se precipitó sobre Lolo agarrándose a su pelo.



El público se divirtió muchísimo menos Lolo que estaba rojo de indignación, y para consolarle, el clown le regaló un mono precioso de peluche.



Y Lolo con su mono en los brazos, marchaba triunfante a su sitio.

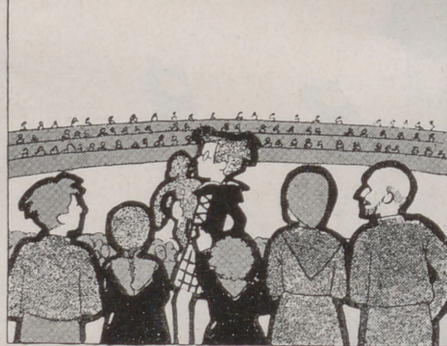

Lo que asombró a los Sres. Cienfanegas fué ver un ilusionista que metía una paloma en una cesta....



...y sacaba un conejo.



Y este conejo se rifó.... y le tocó a Lola.



Pero al día siguiente una tormenta terrible, ocasionó perturbaciones en el campamento del Circo.

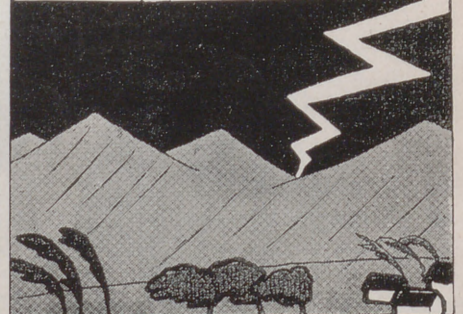

Una lluvia torrencial, inundó los carros y las cuadras. El viento desgarró las telas de los barracones y causó grandes perjuicios al propietario del circo.



El pobre Sr. León-Chita pidió, a los Sres. Cienfanegas que hospitalizaran en su granja algunos de sus prisioneros.



Y en ausencia de sus padres, Lolo y Lola abrieron generosamente a los animales del circo, el establo, la granja y el gallinero.



(Continuará.)

LECCIÓN DE CORTE



Traje hechura de sastre.

También esta vez, el patrón-tipo de blusa nos va a servir de base para cortar la chaqueta de este modelo.

FIG. 1.—ESPALDA

En esta figura, las líneas de puntos corresponden a la espalda del patrón-tipo, y las llenas, a la pequeña modificación ejecutada en él. Esta no consiste en nada más, que en prolongar el patrón 20 centímetros por debajo del talle, que es la longitud que se calcula tiene la chaqueta, y en ajustar las medidas de talle y cadera, como quedó explicado en lecciones anteriores.

DELANTERO.—FIG. 2.

Como se observará en nuestro modelo, el delantero tiene una pinza en el hombro y otra del pe-

cho al bolsillo. Estas dos pinzas son las que aplanan y ajustan perfectamente el delantero.

Como en la figura anterior, las líneas punteadas corresponden al

de la misma longitud que la anteriormente trazada.

Como se observará, la pinza resta anchura al hombro y al pecho. La del hombro se devuelve tra-

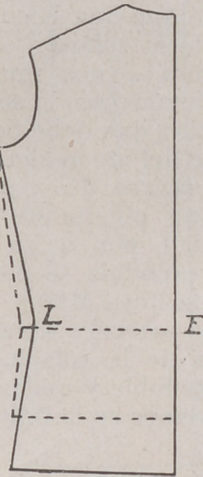

Fig. 1

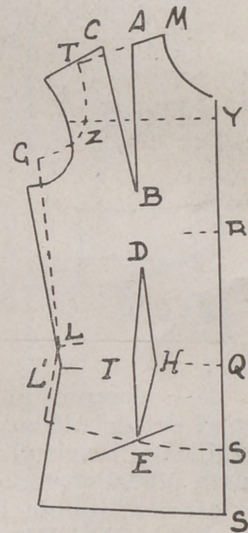

Fig. 2

patrón-tipo, y las llenas, a la transformación que sufre dicho patrón, que se hará del modo siguiente:

PINZA DE HOMBRO.

Se traza la vertical AB desde la mitad del hombro y paralela al centro del delantero, de unos 20 centímetros de longitud.

zando una línea cuya dirección se obtendrá colocando una regla sobre la parte superior de la línea CB de la pinza, y el extremo del hombro, desde cuyo punto se darán tantos centímetros como se dió al espacio AC.

En la línea de pecho YZ, se devuelve igual cantidad restada con la pinza, desde G se bajan los mis-

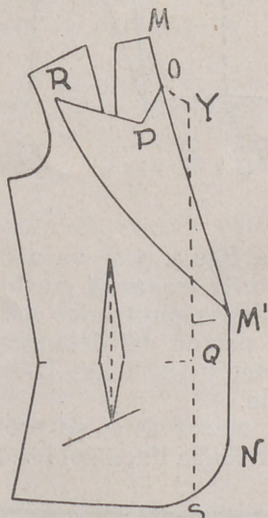

Fig. 3

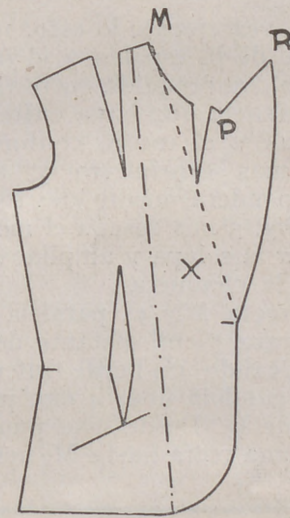

Fig. 4

El espacio AC será igual a la diferencia que medie entre la mitad de la anchura de pecho y la cuarta parte del contorno de busto; se traza la recta CB, que será

mos centímetros aumentados en el hombro y por último se mide la longitud de costadillo desde el nuevo punto de sisa, lo que hará bajar el talle por el costado po-

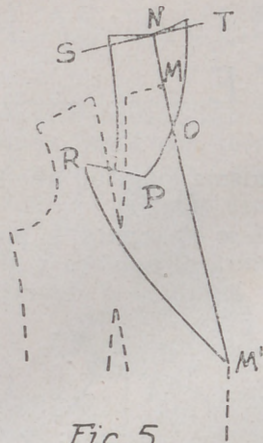

Fig. 5

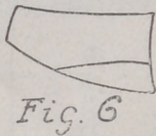

Fig. 6

niéndole casi siempre al mismo nivel que el del delantero y desde allí se rectifica la longitud total de la chaqueta por el costado.

Hecho esto, se dibuja la pinza de pecho. La vertical DE se dibujará en la mitad del delantero, siendo su longitud desde el talle hacia arriba de unos 15 a 17 cm. y desde el talle hacia abajo de 10 a 12. Si en la prueba hiciera falta, se prolongaría a juicio de cada uno. El espacio HI, profundidad de la pinza, será de 2 cm. Desde los puntos HI se trazarán dos rectas hasta D y otras dos que terminen en E.

La línea oblicua E nos indica el bolsillo.

Una vez ejecutado esto, médase el talle de la espalda y el del delantero comprendido entre Q y H, la diferencia que haya entre estas medidas y el medio contorno de talle más centímetro y medio, corresponderá medir de I a L.

La fig. 3 nos enseña el modo de dibujar la solapa y ampliar el cruce de la chaqueta.

La recta MN es paralela a QS y se traza 5 cm. distante de ésta, redondeando el borde inferior y prolongándola unos 4 cm. por encima de Q. Desde este punto, se traza una recta hasta M, nos indi-

ca el dobléz de la solapa. A su izquierda se dibuja la solapa. La línea OP se trazará desde la mitad del escote de cuello en dirección descendente de unos 7 cm. de longitud. La distancia que medie desde P y la recta que nos indica el dobléz de la solapa será de 6 cm.

R se marcará a 2 cm. distante de la curva de sisa y a 3 ó 4 por debajo de la de hombro, y después de trazada la recta RP, se trazará una curva que una R con el borde inferior de la solapa.

La figura 4 nos muestra este mismo patrón con la solapa en el sitio preciso que debe ocupar, que se obtiene del modo siguiente:

En el centro del patrón Y se prende una pincita de 3 cm. de profundidad por 9 de longitud. Con ella prendida se dobla el patrón por la línea MM' y con la rodadera de patrones se taladran los contornos de la solapa, hecho lo cual se desdobra y queda el patrón como le vemos en la figura 4.

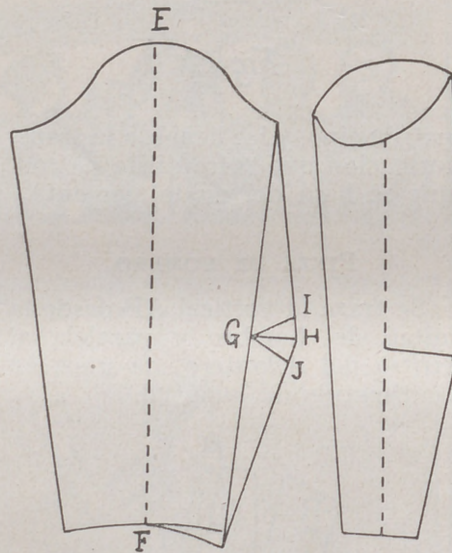

Fig. 9

Fig. 10

En la figura 5 se va a estudiar el modo de trazar el cuello.

Las líneas punteadas nos muestran el patrón del delantero de la chaqueta, y las llenas la solapa y el cuello.

Para trazar éste, se prolongará hacia arriba la línea dobléz de la so-

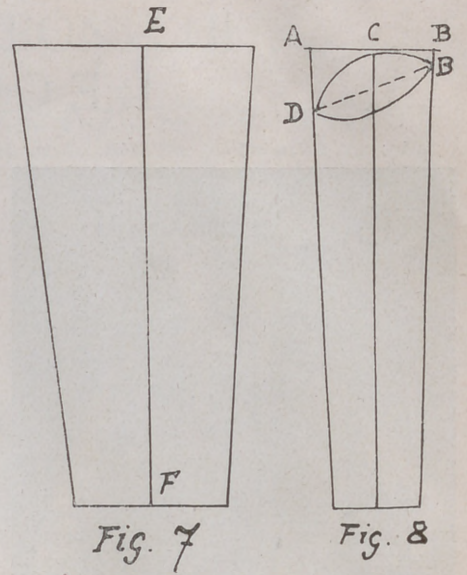

Fig. 7

Fig. 8

lapa y se mide desde M una cantidad igual al escote de la espalda más 1 cm., punto N. La recta ST es perpendicular a esta línea y sobre ella se mide desde N, a la derecha 3 centímetros y medio y se traza una curva que empalme con la recta OP. Desde M, a la izquierda, se miden 5 ó 6, se sube medio y se traza una recta hasta N y una curva que termine hacia la mitad de la parte de la solapa marcada PR.

En la figura 6 vemos el cuello separado del patrón que se cortará al bies y con costura en medio la tapa de abajo y en una sola pieza la de encima, que es la llamada vista. Las de la solapa se cortarán tomando como patrón el marcado X de la figura 4, limitado el lado izquierdo por la línea -----, pero sin pinza.

MANGA.—FIG. 7.

Como actualmente la manga preferida es la que tiene la costura debajo del brazo, así vamos a hacer su explicación.

Este patrón se explicó en el año 35, pero se repite en atención a las nuevas suscriptoras y también porque se ha introducido una pequeña modificación que la hace sentir mejor.

Se toma un trozo de papel que

FEBBO

La ya célebre loción que da a los cabellos oscuros tonalidades claras, que son el sello de distinción y la que más hermosa y rejuvenece a la mujer.

DE VENTA EN PERFUMERIAS

AL POR MAYOR:

PERFUMERIA ROS, CUESTA SANTO DOMINGO, 3.-MADRID

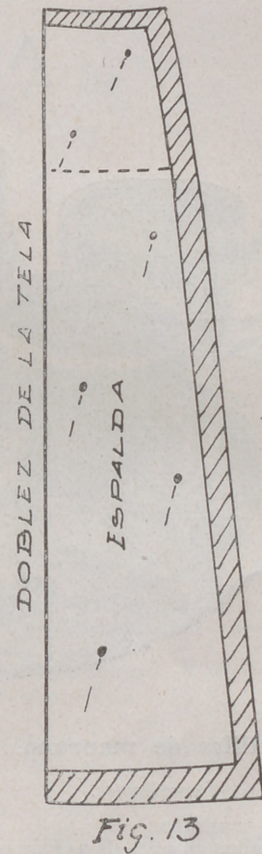
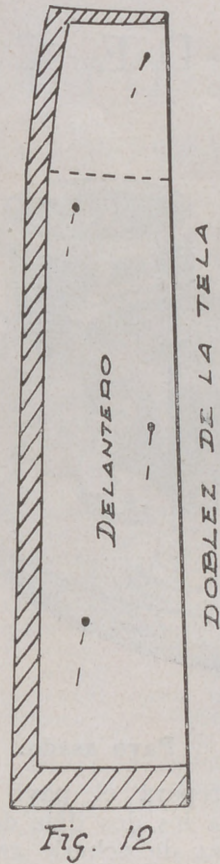
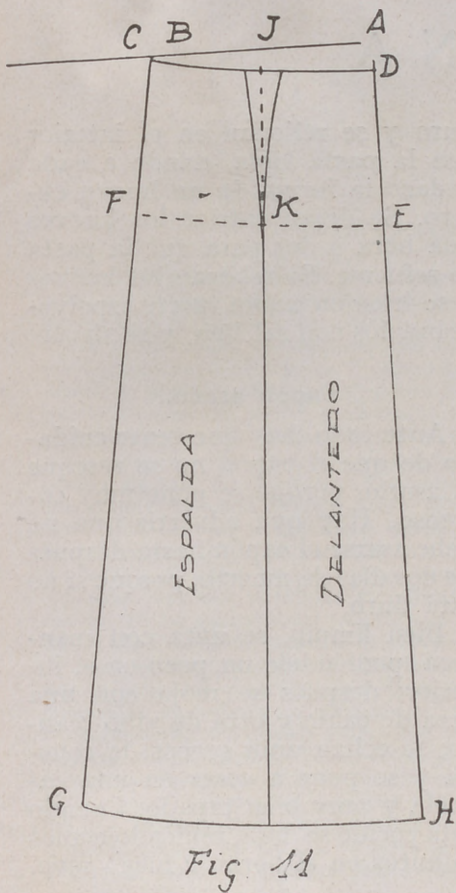

mida de largo la longitud de la manga más 10 ó 12 cm. Después de marcado el centro se mide en la parte superior el contorno de sisa la mitad a cada lado de la recta EF, que nos marca la mitad y en la inferior, el de muñeca, también la mitad a cada lado y se unen estos puntos por rectas; ver figura 7. Se recorta este trozo de papel por los trazos indicados y las dos orillas se doblan justamente al centro. Una vez colocado en tal forma, figura 8, se procede a dibujar la hombrera como quedó explicada en la figura 5 de los patrones-tipo de la lección de enero.

Terminado el patrón, se extiende sobre otro papel para ejecutar la modificación indicada anteriormente, y que observamos en la figura 9.

En el lado derecho del patrón, que en nuestra figura 9 corresponde a la parte posterior de la manga, se marca el punto G en la mitad de su longitud. GH es una línea de 6 cm. Desde H se trazan dos rectas, una hasta la parte superior de la manga, y otra hasta la inferior, donde se prolongará 2 cm., como se observará en la referida figura 9.

A cada lado de H se miden de 2 centímetros y medio a 3 y se forma la pinza ICJ.

La figura 10 nos muestra la manga confeccionada.

FALDA.—FIG. II.

El patrón de esta falda se dió en años anteriores, pero como hemos dicho en otro lugar, en atención a las nuevas suscriptoras, le volvemos a explicar en esta lección.

Las medidas son tres. Longitud de la falda, contorno de talle y contorno de cadera. Esta medida se tomará a 20 cm. por debajo del talle.

Trazado el ángulo recto A, se mide de A a B el medio contorno de talle. De B a C la mitad de la diferencia que medie entre los dos medios contornos de talle y cadera. Para que esta proporción se entienda mejor, pondremos el ejemplo siguiente: supongamos que el medio contorno de talle es de 35 centímetros y de 45 el medio de cadera. La diferencia entre las dos medidas será de 10 cm.; pues bien, la proporción BC sería de 5 cm., o sea de la mitad de la diferencia hallada.

AD es igual a CB menos 1 cm. y se traza la línea de talle DC.

A continuación se traza la línea de cadera EF a 20 cm. por debajo de la de talle DC y se mide sobre

ella el medio contorno de cadera. Hecho esto, se apoya una regla sobre los puntos C y F y se traza una recta de una longitud igual a la de la falda. Esta línea nos marca la mitad de la falda por detrás, y a la vez, la amplitud del borde inferior. Se repite la misma medida desde D y se traza la curva GH.

La falda del modelo que estamos copiando es completamente lisa. Sólo debe confeccionarse con costuras en los costados y en la misma figura 11 vamos a indicar cómo se obtiene dicha costura.

J es la mitad de CD, y K, la mitad de EF menos medio centímetro a contar desde E. Colóquese una regla sobre los puntos acabados de marcar y trácese una recta hasta el borde del patrón.

En la parte superior, y para que la falda quede perfectamente ajustada a la cintura, se forma una pinza con la cantidad de centímetros dados de B a C, la mitad a cada lado de J, en disminución hasta K.

Las figuras 12 y 13 nos muestran los patrones de la falda cortados sobre la tela.

E. SIMARRO,

Profesora del Centro de Instrucción Comercial de Madrid.

(Prohibida la reproducción.)

ALGO DE COCINA



Natillas de manzana.

Ingredientes.

1/2 kilo de manzanas.
 Dos cucharadas grandes de azúcar morena.
 Un poco de agua.
 La cáscara de medio limón.
 60 gramos de azúcar de cuadrillo.
 Un huevo.
 1/4 litro de leche.
 Una cucharada de azúcar blanca.
 Unas nueces.

Se pone el azúcar de cuadrillo en un cazo esmaltado, se deja deshacer hasta que tome color dorado, se añade la leche y se pone el cazo en lumbre suave hasta que se disuelva el caramelo. Se bate el huevo, se añade, poco a poco, la leche con el caramelo y una cucharada de azúcar. Todo se cuece al baño maría hasta que se haga como una natilla. Déjese enfriar. Las manzanas se pelan y se cortan en gajos, quitándoles las pepitas, se añade el azúcar morena y la cáscara del limón cortada finita y se cuecen las manzanas hasta que estén tiernas; después se deshacen en forma de puré quitándoles el limón.

En unos moldes o copas de cristal, se llenan hasta la mitad con el puré de la manzana y hasta arriba con las natillas de caramelo, adornándolo por encima con almendras o nueces picadas.

Pavo asado.

Se prepara el pavo como el capón, a los dos días de muerto, y en vez de echarle caldo se le echa agua en la cantidad que necesite, según el tamaño. Cuando está cocido y tierno, se procede al dorado, como se ha explicado en el capón, con fuego vivo, para que se dore en el menor tiempo posible, puesto que ya está cocido y no pierda el jugo.

Huevos de oro.

Se cogen, por ejemplo, seis huevos; se cuecen y se pelan sin romperlos. Se pone en una cacerola un buen pedazo de mantequilla fina y en otra cacerola grande un trozo de miga de pan rallado como el tamaño de un huevo grande y un trozo de pan rallado que se moja en leche hirviendo. Se cortan los huevos a lo largo y se echan las yemas calientes y el pan también caliente sobre la mantequilla para que se funda sin llegar a liquidarse completamente. De esto depende la finura de este plato. Todo se aplasta perfectamente con una cuchara de madera y se mezcla bien, añadiendo un poco de pimienta y perifollo muy picado.

Se cogen las mitades de huevo

duro y se rellenan en el interior con la pasta tibia, dando a cada pedazo la forma de un huevo entero. Se dejan enfriar los huevos una hora o dos para que la pasta se refuerce. Se rebozan los huevos y se frien en aceite fuerte espolvoreándolos con sal fina, y se sirven.

Capón asado.

Ante todo, hay que tener cuidado de que el capón no se reseque al asarlo, porque se pone muy correoso. Hay que advertir que no debe asarse el capón hasta después de dos días de muerto, porque si no está duro.

Bien limpio, se unta con manteca, poniéndole un poco en el interior; después se moja con una taza de caldo y otra de vino blanco; se echan unos cascos de cebolla y se pone a cocer en una cazuela y muy bien tapado. Cuando está cocido se dora, teniéndole unos minutos en el horno a fuego vivo.

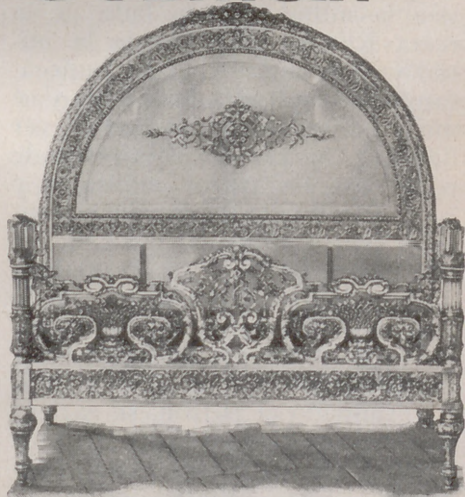
Camas
Guzmán

FÁBRICA: MARÍA TERESA, 6
 EXPOSICIÓN Y VENTA:
 ALCALÁ, 84 Y ARENAL, 9
 MADRID
 CATÁLOGO GRATIS

**SEÑORA... En su cocina y en su comedor
 no deben faltar los coñacs y vinos de Jerez de**

VALDESPINO

La familia se lo agradecerá siempre.

EL SECRETO DE JUAN (I)

POR RAFAEL PÉREZ Y PÉREZ

LA LOCA MARIBEL

Entrando en Miralbueno por Levante, y siguiendo cierta carretera que costea junto al Mediterráneo como para mostrar los esplendorosos rincones del litoral extendido entre los cabos de Palos y Santapola, se llega, después de atravesar varias calles de poca importancia, tortuosas y estrechas, a una plaza grande, rodeada de árboles polvorientos, cuyas hojas empieza a amontonar ya, en el suelo, el viento huracanado de otoño. En la plaza hay una iglesia de estilo renacentista y en sus gradas de recia piedra sillar, juegan a los cartones varias cuadrillas de chiquillos que acaban de salir de la escuela. Enfrente, una casona gris, maciza, con grandes balcones de forja, aleros saledizos de maderas talladas con hojas, volutas y ménsulas, donde se refugian los gorriones, muestran más abajo un portalón de arco rebajado con arquivada y pilastras el cual se corona con un escudo condal de innumerables cuarteles. Algunas carátulas diabólicas decoran los altos de la casona, en las gárgolas del tejado, que vomitan el agua a chorros en los días lluviosos sobre el empedrado de cantales de la acera.

Este edificio, conocido en Miralbueno por el "Palacio", pertenece a insigne y principal casa de la nobleza española que tiene posesiones de señorío en casi todos los pueblos de la comarca. Probablemente, los dueños no las han visto nunca; acaso no sepan siquiera que las tienen. Todas ellas están más o menos honradamente administradas. La de Miralbueno es considerable: huertos de naranjos, algarrobales, palmeral, viñedos, olivos, tierras de sembradío... un magnífico coto, casas de labor en el campo y el palacio en el pueblo: un palacio de salas con zócalos de azulejos, artesonados y muros de enclada lisura donde pueden admirarse aún, oscuros lienzos de escuela italiana o española ennegrecidos por la pátina del tiempo y el humo de las enormes chimeneas.

El administrador y la administradora —Petra López— viven en él como verdaderos señores. Él es un hombrecillo callado, trabajador y honrado que se pasa el día dirigiendo las faenas agrícolas; ella, una buena moza, alta, opulenta, dicharachera y simpática, que compensa la falta de los hijos que Dios no ha querido darle con una vida tan de movimiento y sociedad como le permiten las circunstancias y las costumbres del pueblo. Las reuniones de palacio han adquirido fama en cuarenta leguas a la redonda. Petra, que está bien educada, sabe recibir y posee ese tacto especial que atrae a las gentes. De aquí que, en invierno, en enormes salas que serían neveras si el fuego de las grandes chimeneas no las templara, y en el verano en el —no me atrevo a llamarle parque— campo sombreado de eucaliptos, álamos y acacias, tendido extensamente a la espalda del casalicio, se congrega toda la pollería de ambos sexos de Miralbueno, con el respetable refuerzo de señoras y caballeros de la mejor sociedad del lugar, que no es malo del todo, porque Miralbueno es cabeza de partido y tiene juez de instrucción, registrador, notario, arcipreste, algunos médicos, teniente de la Guardia civil, varios abogados, maestros y algunos industriales y comerciantes muy acomodados, a más de cuatro o seis opulentos señores que suelen pasar allí la mayor parte del verano, y aun del otoño, entregados en sus fincas al "dulce far niente" del campo o de la playa.

La tarde que nos ocupa, Petra había congregado en el palacio lucida y numerosa reunión. Quizá fuese la última del verano en que los estudiantes pusieran la cascabelera alegría de su presencia juvenil, porque octubre había entrado y no podían rezagarse más sin temer las faltas de asistencia que apuntaban al margen de la lista algunos profesores intransigentes.

El sol no calentaba ya, próximo al ocaso. Los invitados, sentados a la sombra de la arboleda en sillones de junco o en hamacas de lona, seguían paso a paso el desenlace de un reñidísimo partido de tenis que se celebraba allí, en el campo abierto por el hacha entre la espesura del bosque. Era una hermosa pista sobre la cual saltaban, corrían, se deslizaban y se movían con admirable agilidad, adoptando graciosas actitudes inconscientes, de clásica pureza, las parejas jóvenes y gentiles.

Apoyado en el rugoso tronco de venerable y ancestral carrasca —reina del bosque seguramente— Galo Méndez termina rápidamente su bosquejo con dos trazos de lápiz sobre el libro de apuntes que luego se convertirán en esos paisajes de maravilla que llenan de público entusiasta sus salas de exposición, cuando se le acerca Petra, seguida de una señora joven. La mujer de uno de los

notarios, recién llegado a Miralbueno. Es la primera vez que asiste a las reuniones de Petra. No conoce a nadie, excepción hecha del pintor y de unas cuantas personas, con destino oficial en la población, que han ido a saludar a su marido.

—¿Un boceto, Méndez?—pregunta Petra, sonriendo al artista.

—Desde luego. ¿No es bonito?

—¡Mucho!—afirma la forastera convencida—. Muros viejos de un palacio antiquísimo, árboles tostados y verdes, la oscura pista de tierra achocolatada y, sobre ella, esas cuatro siluetas elegantes.

—Maravillosamente descrito, Luisa. Eso es —asiente Galo.

—¿Lo veremos en su próxima exposición?

—¿Cómo no?

—Pues termine usted sin perder un detalle. Nosotras vamos a ver el final de la lucha —insinúa Petra al alejarse.

Se sientan sobre un banco rústico. Los pájaros chillan en las ramas de una acacia amarillenta, sobre sus cabezas. Luisa Calpe dice, como continuando la charla interrumpida:

—El final de la lucha es difícil de prever, ¿no le parece?, porque las dos parejas son de primera fuerza.

—Ganará Paquito Suances, seguramente. Y no por él precisamente, sino por la compañera que lleva.

—¿Sí?

—Es una jugadora formidable. De las que se reservan. En todo el partido no ha hecho sino lo puramente preciso para sostener a su compañero. Su táctica es cansar a los contrarios. Y cuando ellos y Paquito estén rendidos, entrará ella vigorosa y ágil y fresca, y dará fin de todo con unos cuantos golpes magistrales.

Como si los hechos quisieran dar la razón a Petra López, la muchacha que formaba pareja con Paquito Suances, recogió al aire una pelota muy bien lanzada por los contrarios y sin descomponer con ningún movimiento violento la línea armoniosa de su figura, la relanzó con estupendo y bien calculado golpe de raqueta. Una ovación cerrada retumbó bajo los arcos de la arboleda mientras la pelota iba a perderse por encima de la valla entre los matorrales que crecían en la linde del bosque.

—¿No lo decía yo?

—Oiga, Petra. ¿Quién es esa muchacha?

—Maribel Henares. ¿No la conoce?

—No sé... —murmura desorientada Luisa Calpe.

—Naturalmente, ese nombre no le dice a usted nada.

—No... ¿Es de aquí? ¿Vive aquí?

—No es de aquí, ni vive aquí y sin embargo no hay muchacha en Miralbueno que sea tan popular como ella. Es una de esas criaturas que llevan dentro de ellas una alegría inquieta y desbordante; una de esas alegrías contagiosas que se esparcen en torno y alcanzan a todos como la luz del sol. Ordinariamente se la encuentra por esas carreteras, guiando uno de los automóviles de su abuela —doña Luz de Góngora— mientras canta a pleno pulmón el último tango de moda; y suele suceder que se encuentra en su camino un pobre viejo cargado con leña u hortalizas, o unos niños que van a la escuela desde muy lejos, o una pobre de esas que piden limosna con algún crío en brazos, los haga subir al coche y los lleve a su destino tan campechanamente. No hay casa de miserables que ella no conozca. El año pasado terminó sus cursos de enfermera y eso le ha servido para meterse en cualquier lugar donde haya un enfermo. Ella dice que es para practicar, pero la verdad es que tiene un corazón muy hermoso y, con ese pretexto, hace infinitas de limosnas.

—Casi todas esas personas que tienen la cabeza un poco a pájaros suelen poseer muy buenos sentimientos. ¡Qué muchacha más interesante! Me gustaría conocerla.

—La conocerá usted seguramente. Su abuela es una señora muy atenta que no dejará de visitar a usted. Y es de esperar que vaya acompañada de Maribel.

—¿Maribel...?

—María Isabel; pero por no hacerlo tan largo, la llaman Maribel.

—Ha nombrado usted a su abuela. ¿Es que no tiene padres?

—Su madre —que era hija de doña Luz de Góngora— murió cuando Maribel era todavía muy chiquita. Pero padre tiene: don Tomás Henares, un hombre de negocios, ingeniero de minas, persona competentísima que ostenta cargo de responsabilidad en cierta compañía inglesa muy importante que desarrolla negocios en distintas zonas mineras de España. Ahora, hace pocas semanas, sus jefes le enviaron a Australia con una misión muy delicada. El,

(1) Esta novela forma parte de la colección "Novelas Edita" de la "Editorial Juventud", 270 páginas, 6 pesetas, franco de portes.



¡5 kilos en cinco semanas!

Es un efecto comprobado por la clase médica el rápido aumento de peso cuando un niño debilitado toma **Jarabe Salud**. Aumenta la vitalidad y la resistencia; da vigor a los nervios y glóbulos rojos a la sangre. Para los niños es el reconstituyente ideal por su agradabilísimo sabor.

Está aprobado por la Academia de Medicina para combatir con resultados excelentes **inapetencia, anemia, clorosis, raquitismo**.

Los débiles tendrán más energías físicas y mayor vigor mental tomando el enérgico tónico reconstituyente **Jarabe de**

HIPOFOSFITOS SALUD

Puede tomarse en todas las épocas del año porque es inalterable. No se vende a granel.

LAXANTE SALUD



EXIJA ESTA CAJITA NO SE CONFUNDA USTED

Si no ha podido corregir su estreñimiento, tome este suavísimo laxante; no irrita; no causa hábito. Grageas en cajitas precintadas. Pídase en farmacias.

En mi larga práctica de treinta años, siempre he observado los excelentes resultados del **Jarabe Salud** en los estados anémicos, escrofulosos, raquíticos, convalecientes, etc., siendo, por consiguiente, un producto incomparable. — **R. Nevado Requena, Subdelegado de Medicina, Macael (Almería).**

siempre, en todos sus viajes al extranjero, hasta a América, se ha llevado consigo a la niña, pero ahora ¡era tan lejos! Y se decidió a dejarla con la abuela. ¿Con quién mejor?

—Claro.

—La abuela veranea en Miralbueno, mejor dicho en la playa de dicho pueblo; tiene una casa magnífica, usted debe haberla visto, porque la carretera pasa junto a los setos del huerto...

—No sé... Entramos casi oscurecido en el pueblo...

—A un cuarto de hora de andar. Una casa pintada de verde, construida sobre cierta eminencia a la cual se sube por graderías con balastradas de piedra. Está en medio de un huerto muy grande de mandarinos con setos de cedro. El seto se cierra con magnífica puerta de hierro, sostenida por dos pilares rematados con sendas cabezas de león y desde la puerta a la escalinata de la quinta hay una avenida de palmeras y rosales. Una palmera y un rosal, alternando. Y cada rosal es de un color. En el mes de mayo está precioso: parece una exposición. La puerta de hierro se abre sobre la carretera y es la entrada principal; pero desde la fachada posterior de la casa hay otra avenida de eucaliptos que lleva hasta una puertecilla. Y esta salida cae sobre la playa, tan cerca del mar, que en los temporales, el agua suele entrar en el huerto.

—Muy pintoresco.

—Sí. Todo está dispuesto con mucho gusto. Los Pardo —el marido de doña Luz se llamaba don Esteban Pardo— han sido siempre de esa gente que se sabe gastar el dinero.

—¿Muy ricos?

—Sí. Ya lo creo: ricos de toda la vida. Por lo demás, gente muy sencillota, muy llana... muy bien educada. Vivir, viven en Madrid. La abuela tiene su casa puesta en el piso de una finca propia, y en otro piso de la misma casa vive el yerno, con Maribel. Así están juntos y separados.

—Que es lo mejor.

Una ovación estruendosa corta el diálogo. En la pista, Maribel recibe los plácemes de sus enemigos en derrota. El partido ha terminado gloriosamente para ella.

—Gracias, Maribel. Si no hubiese sido por ti... —insinúa con cierto calor Paquito Suances mientras, juntos, van a buscar sus blancos abriguitos de lana echados sobre la valla.

—Naturalmente. Como que juegas como un idiota —responde ella sin ambages.

—Sí, ya lo sé... —inclina él la cabeza, apabullado.

Es un muchacho alto, desgarrado, rubio, guapísimo. Las muchachas le han puesto fama de castigador, ignoramos el porqué. A Maribel le parece completamente inofensivo.

—Y como no te entrenes y te corrijas de esos arrebatos que te hacen malograr por precipitación la mitad de las jugadas, a mí no me digas más de jugar contigo.

—Maribel...

—Nada, hijo. Cuanto más amigos más claros.

—Me tratas a la baqueta.

—Y te duele porque no estás acostumbrado, ya lo sé. Esas imbeciles están locas por ti y te han elevado a la categoría de ídolo... —se echa a reír ella, con poquito de ironía.

—¡Caramba, cómo te ensañas, nena! ¿Y ves lo que son las cosas? Por eso, precisamente por eso, te quiero más...

—Mira, Paquito, no te pongas meloso. Es cosa que no te va. Estás mejor en tu papel de ídolo. Y a mí me revienta el *flirt*.

—¿Sí?

—¡Bah! No me preocupan los hombres... por el momento.

Y dejando plantado al buen Paquito Suances, hijo mayor del registrador, estudiante del quinto de Derecho, se acerca a Petra López para despedirse.

—¿Cómo? ¿Sin bailar siquiera unas vueltas de vals? Mira que será el último de la temporada. Dentro de unos días si queréis bailar, habrá de ser chicas con chicas, porque los estudiantes empezarán a desfilar mañana —arguyó Petra después de presentar mutuamente a Maribel y a Luisa Calpe.

—No, no puedo quedarme, Petra, lo siento mucho... No quisiera hacer esperar a abuelita para la cena... esta noche.

—¿Tiene invitados?

—Llega... es decir, debe estar ya en casa... mi tío Juan.

—¿Juanito Pardo?

Y los ojos de Petra se desorbitan de asombro.

—¿No sabías nada? Le hirieron en uno de los últimos combates, muy gravemente: un machetazo en el pecho le rompió la clavícula y fué suerte. Un poco más abajo... y todo concluido. Otro balazo en la rodilla y no sé qué otra cosa que le ha tenido completamente ciego casi un mes. Ahora parece que empieza a ver algo.

—¡Pobre Juanito! Fué un disparate que se enganchara en el Tercio. Aquí nos dolió mucho a todos y... francamente, nos sorprendió; siempre había sido un chico pacífico, amable, poco dado a cometer ninguna extravagancia —explica Petra a Luisa Calpe.

—Nadie en nuestra familia se explicó la decisión de tío Juan. Únicamente pensamos en una exaltación de patriotismo ante los

sucesos desdichados de Annual. El hecho fué que pidió la excedencia y se marchó a la Legión... Y ahora vuelve cojo, remendado, medio ciego... y seguramente hecho polvo. Ha estado dos meses en el hospital. Eso sí: trae las estrellas de capitán y le envían a convalecer a casa.

En la voz de la muchacha se advierten notas de amarga ironía y un opaco tremolar de angustia. "No es bonita", piensa Luisa Calpe mirándola con simpatía. Y, sin embargo, sus facciones, ni regulares ni perfectas, pero expresivas, tienen positivo y singular encanto. Sus ojos, de color castaña, como sus cabellos, cortados en melenita, son grandes y se fijan muy abiertos en el que le habla como si quisieran taladrar sus pensamientos, teniendo también intensa expresión de bondad y de inteligencia. No puede negarse que Maribel Henares, con su estatura mediana, su figura bien formada y su rostro expresivo, es una muchacha muy atractiva.

Se despide de Petra, se ofrece amablemente a la señora del notario y desfila hacia el grupo de los invitados para decir adiós a todos, pues Maribel es amiga de todos. Y todos la quieren. Con la melenita al aire, sofocada aún por la dura batalla del tenis, empuña el volante de un lindo cochecito de turismo, un cupé Sedán que, al llegar, dejó en el patio de armas del palacio. Y ya ha abierto la llave de la gasolina y va a ponerlo en marcha, cuando Paquito Suances, sin más explicaciones, se sienta a su lado.

—Voy a acompañarte, Maribel.

Anochece. Doble franja escarlata pinta con sus tonos violentos la lámina azul del cielo otoñal. Viene del mar un levante húmedo el cual agita con su manso rumor la hojarasca de matices tostados que aun se agarra débilmente a las ramas de los frutales. Por la carretera transitan grupos de jornaleros que llegan con retraso porque la parcela donde trabajaron está muy lejos; carretas cargadas de forraje y alfalfa para las bestias, modestos asnillos con muje-rucas o chiquillos arrellenados sobre el serón...

Maribel no se alegra mucho de que Paquito la acompañe y como es demasiado franca para ocultarlo, frunce la boca —un poco grande, pero de lindo dibujo, con labios sin pintar— para grabar en ella un mohín de desagrado.

—¿Te molesta? —dice el mozo con ligero matiz de resentimiento.

—¡Pehs!... Si te he de decir verdad, tanto se me da. Otros días me acompaña el chofer, hoy vienes tú, que eres un hombre igual que el chofer.

Paquito se pone verde. Estas crudezas de Maribel le llegan al alma, porque está acostumbrado a sentir en torno el halo delicioso de las adulaciones femeninas. Es guapo, es rico, no es tonto, tiene delante un lisonjero porvenir... Maribel, sin preocuparse lo más mínimo por el hosco gesto de su acompañante, ha lanzado el cochecito a todo correr por la anchurosa carretera. No podría escuchar tampoco a Paquito si éste hablara, porque tiene bastante ocupación, contestando a los saludos de toda la gente humilde con quienes se cruza, que son sus amigos.

—Vayan con Dios, señora Maribel y la compañía...

—¡Adiós, José!

—¡Buenas tardes, señora Maribel!

—Hola, tía Paca... Dígame usted a la Dolores que mañana irá por ella con el coche para llevarla a casa del médico.

—Dios se lo pague a usted, señora Maribel.

A Paquito se lo llevan los demonios cuando comprueba que cualquiera de aquellos rústicos pesa más que él en el ánimo arisco, zahareño, de Maribel Henares. Su amor propio de conquistador irresistible se siente tan azotado, que experimenta la necesidad imperiosa de dominar y vencer a esta niña que, entre todas, no padece el encantamiento de su seducción.

—Oye, Maribel... ¿no podrías oírme un momento en serio?

—¿Por qué no?

—Mañana me voy a Madrid.

—Bueno, ¿y qué?

—No volveremos a vernos hasta que tú vayas... o hasta Navidad si no vas. Y yo no puedo... no quiero esperar tanto...

—¿Esperar tanto? ¿Y qué es lo que esperas tú, Paquito? Mira: sería muy conveniente que hablases claro. A mí me fastidian las situaciones indefinidas, las reticencias, las frases dichas a medias. Para empezar, te daré yo el ejemplo: desde mediados de verano que estoy notando cómo andas detrás y delante de mí haciendo el abejorro... ¿se puede saber qué es lo que te propones, Paquito?

—Pues mira, ser tu novio, ni más ni menos —declara el muchacho en un arranque.

—¿Ah... conque eso? —murmura muy fresca Maribel, mode-rando un poco la marcha del automóvil, porque el camino está en aquel lugar lleno de baches.

—Eso.

—Pues mira, hijo, cuanto más amigos más claros. Tú estás peor. Ni yo te gusto a ti, ni tú me gustas a mí.

—¡Pero, Maribel! —suplica Paquito, desconcertado.

(Continuará).

CORRESPONDENCIA

ADVERTENCIAS

- 1.^a Toda suscriptora tiene derecho a consultarnos gratuitamente. Debe incluir un sello de 30 céntimos para la contestación y una faja justificativa de su condición de suscriptora.
- 2.^a Las consultas urgentes de índole particular, se contestan por carta; también las que requieren la recomendación de un pro-
- ducto determinado por no admitirse anuncios en esta sección donde sólo se resuelven consultas que pueden interesar a la mayoría de las lectoras.
- 3.^a Todos los encargos se pagan adelantados. El medio más práctico y económico de enviar fondos es por giro postal.

Luisita.—Los muebles antiguos de madera encerada, se limpian sencillamente, frotándolos con un trapo de lana suave muy limpio. No dé ningún encáustico porque la pátina de la madera se estropea, pues se abre y se oscurece.

Alicia.—Si teme que los calmantes le sienten mal al estómago, puede tomarlos disueltos en medio vaso de agua muy azucarada y evitará los malos ratos proporcionados por los dolores de cabeza que padece.

Alicia.—No conocemos ningún tinte casero que no ensucie el pelo. Lo mejor es que se compre usted un tinte ya preparado de buena marca. Recibirá usted por correo prospectos de algunas marcas que gozan de fama y que creemos puede usted ensayar.

Indiana.—Si no puede moverse, ni hacer ejercicio después de comer, es fácil que esa sea la causa de las malas digestiones. Para compensar la falta de ejercicio que estaba acostumbrada a hacer, aliméntese a base de legumbres en lugar de carnes, y tomar éstas con alguna precaución, sobre todo la de cerdo, puesto que está probado que no la conviene. Con esto evitará la formación de granos y de manchas en la cara, signo en usted de malas digestiones.

M. de la I.—1.^o Para limpiar el fieltro blanco quite primero la grasa con gasolina, frótele después con magnesia calcinada y sacúdala bien para que suelte todo el polvo.—2.^o Con el negro combinan todos los colores; lo indicado en el traje es verde, azul o negro. Este verano se llevarán blusas de punto en todos los colores.

Cubana.—La colcha del álbum de "Puntos de media y crochet" a que se refiere no lleva ningún remate, termina con los cuadros que forman el dibujo. No hay, por lo tanto, publicado encaje para ella.

Carmina.—Casi todas las fiestas se celebran con un banquete, y es natural que la petición de mano se celebre en casa de la novia. Pero no es de reglamento y puede dar una merienda a los familiares y amigos íntimos. Ahora la pulsera de pedida se sustituye por una sortija; esta es la última palabra de la moda.

Riojana, Elvira y otras.—Ante la imposibilidad de complacer rápidamente a muchas suscriptoras que han pedido enlaces en la *Hoja de dibujos*, estamos preparando un

alfabeto de iniciales combinados con el que todas podrán copiar enlaces de última moda.

Susana.—¿Es usted elegante y no se ocupa de su tocado? Parece imposible aunque hay gustos para todo. Vea los peinados que se presentan en éste y números sucesivos y adapte el que mejor la siente, después de estudiar bien su fisonomía. Eso ante todo. Eso y la personalidad bien definida, completarán su elegancia. Contesto con sumo gusto a sus preguntas; no hay por lo tanto molestia por mi parte.

Presumida.—No aconsejo recetas caseras para el maquillaje y menos para las pestañas. Compre una marca acreditada para no exponerse a una irritación de los párpados. Contesto por carta su segunda pregunta.

Maruja.—Celebramos que gusten tanto a sus hijos las *Aventuras del Circo León-Chita*. Precisamente el contorno de las figuras se hace con trazo grueso para que los niños puedan calcar estos dibujos infantiles. Se publicará una página todos los meses hasta que se acabe la «aventura».

Maruja.—La limpieza con hoja de hiedra viene bien a todos los tejidos de lana, pero han de usarse con preferencia hojas jóvenes, bien verdes, que después de lavarse muy bien se echan en agua hirviendo; cuando la decocción está fría, se frota con ella las manchas, para lo que se empleará un cepillo suave.

Susanita.—Las confidencias en cuestiones de amor no suelen dar muy buenos resultados; a lo mejor se queda usted compuesta y sin... Yo en su caso no me fiaría de esa amiguita. Mi consejo es que sea usted completamente formal y no se preocupe aunque el muchacho se retire. Si la quiere de veras, volverá seguramente. Ya sabe que ahora lo corriente es que las mujeres sean demasiado fáciles y claro, una mujer formal, al principio no gusta, pero después, siendo un hombre como toda mujer debe querer para marido, sabrá apreciar lo que usted vale, y si no lo aprecia peor para él.

Cuidadosa.—En un próximo número explicaremos cómo se puede encuadernar LA MUJER EN SU CASA para formar un tomo anual, fácil de conservar. La encuadernación es un trabajo manual que puede hacerse sin aparatos especiales.

Margot.—Con paciencia y con poco dinero puede arreglar muy lindo su dormitorio. Elija muebles de madera clara a ser posible pintados en un color alegre, rojo por ejemplo, y para cubrir la cama turca, para las cortinas, la lámpara, los almohadones, una cretona florida que venga bien con el color de los muebles. Vea el dormitorio moderno que describimos en el número de febrero.

Carmelina.—No siempre está uno de buen humor y eso todos debemos comprenderlo, pero si el mal humor es una costumbre frecuente, ya tiene otro carácter y no todos pueden resistirle. Procure dominarse y sobre todo, procure distraerse y dé buenos paseos, lea menos novelas y haga vida higiénica; así adelantará más que tomando medicinas. Hay que hacer agradable la vida de los que nos rodean; esa es la principal misión de la mujer.

Andalucía.—Hay flores artificiales tan perfectamente confeccionadas que imitan a las naturales; pero no crea que con eso resuelve el problema de adornar la mesa con gusto exquisito. Lo más elegante es el adorno con flores naturales; puede elegir las que abundan en la temporada, que son las más baratas y hasta la recomiendo, puesto que vive en el campo, que coja flores cuando sale de paseo y adorne con ellas la casa. En la mesa es muy molesto poner un jarrón alto en el centro, porque los que están sentados de frente no se ven la cara; colóquelas en recipientes bajos y verá como, además de ser cómodo, resulta muy linda la mesa así adornada.

Beatriz.—Le recomiendo que haga las mantelerías del tamaño de la mesa, unas sin tableros y otras dándole toda su extensión. En general, los manteles caen poco a los lados.—Los servicios individuales exigen que el tablero de la mesa sea de madera natural y, además, muy bien cuidada. En realidad no se recomienda para diario y menos habiendo niños pequeños como usted dice.

Bibiana.—A los dos años han perdido las plantas una buena parte de sus propiedades. Por esto para toda clase de infusiones cuando no pueden recolectarse por sí mismo, deben adquirirse en un herbolario de confianza, donde sepamos que las plantas son del año y cosechadas en las mejores condiciones de calidad.

FLORESSON Suntuosa Exposición

Flores artificiales (fábrica),
azahar, plantas, coronas.

Exportación y ventas al detall: VILLALAR, 11. TELEFONO 52005.—MADRID

LA CASA DE LOS SOMBREROS

E. CHAFER

FABRICA DE SOMBREROS PARA SEÑORAS Y NIÑOS LOS MAS BONITOS Y ECONOMICOS
CABALLERO DE GRACIA, 22 - FLORIDA, 3 - MADRID

SUCURSAL PARA REFORMAS: Caballero de Gracia, 5



SEMPERE Y OVIEDO

ALMACENES DE MERCERIA

CENTRAL:
PONTEJOS, 5 Madrid

Teléfono 13541

SUCURSAL:
Av. Pablo Iglesias, 2
(Glorieta de Cuatro Caminos)
Teléfono 31501

LANAS - CINTAS - ENCAJES
ADORNOS - GÉNERO DE PUNTO
ARTÍCULOS PARA LABORES

RECETAS PRÁCTICAS

DE

CONSERVAS ALIMENTICIAS

POR

JUAN MARQUÉS

Procedimientos caseros e industriales para conservar carnes, pescados, frutas, legumbres, huevos, etc. Fabricación de quesos, mantecas, caldos, sazónamientos concentrados. Fórmulas para aguas heladas, bebidas refrescantes y no alcohólicas, etc., etc.

Rústica: 5 ptas. Encuadernado: 6 ptas. (por correo 0,50 más).

Casa Edit. Bailly-Baillière.-Núñez de Balboa, 25.-Madrid

FCA DE GUANTES TELEF. 19748
MARIO HERRERO
SUCESOR DE
G. Zurro
CORTE INGLÉS
SON LOS MEJORES POR SU CLASE Y ESMERADA CONFECCIÓN
CARRETAS, 14
ALCALÁ, 33. LAS CALATRAVAS MADRID

QUIMICA RECREATIVA SIN APARATOS

por J. DRONNE

Descripción de centenares de experimentos instructivos y recreativos al alcance de todos. Un tomo en 12.^o (22 x 15 cm.)

Encuadernado tela con plancha dorada y cortes dorados, 11 pesetas.

Casa Editorial BAILLY-BAILLIERE, Núñez de Balboa, 25.—MADRID

CONTRA LOS RESFRIADOS, PRUEBE EL

COÑAC OXIGENADO

EN LA CORTE DEL MIKADO

Bocetos japoneses, por D. FRANCISCO REYNOSO

Un magnífico tomo en 8.^o: Rústica, 10,50 ptas. Encuadernado, 12,50 pesetas.

De venta en LIBRERIAS y CASA EDITORIAL BAILLY-BAILLIERE, S. A.

Vigile Vd. su camino y el de los suyos

Evite Vd. toda caída; sólo el conocimiento de los peligros puede prevenir la sorpresa

La "COLECCION PUREZA Y VERDAD"

la famosa obra del Dr. STALL

será el áncora de su salvación
y la de los suyos

Consta de 8 tomos en 12.º

(18 × 12) 4 dedicados al hombre, y 4 a la mujer

Cada tomo se vende suelto

a 4 ptas. en rústica y 6 en tela (por correo
0,50 más).

La Colección completa (los 8 tomos) 25 pesetas en rústica y 43 en tela (por correo 1,25 y 1,50 más, respectivamente).

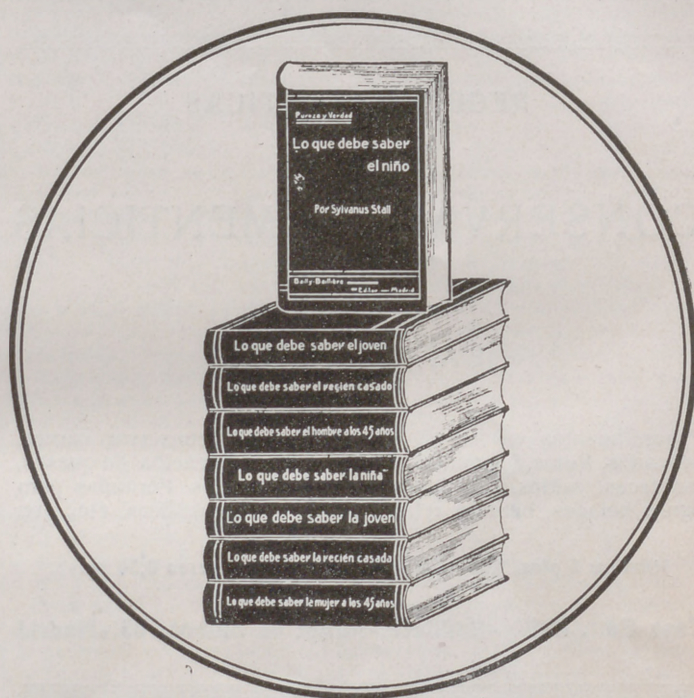

DE VENTA EN TODAS LAS BUENAS LIBRERIAS

CASA EDITORIAL BAILLY-BAILLIERE, S. A.

Núñez de Balboa, 25, Apartado 56, Madrid.

Sirve los pedidos por correo contra su importe por Giro postal, cheque, etc. Sólo admitimos el pago en sellos de Correos, los pedidos de poblaciones, donde no hay Giro postal.

CADA EPOCA DE LA VIDA Y CADA SEXO NECESITA SU LIBRO

Lo que dice nuestra mano

PRONTUARIO
DE
QUIROLOGÍA
QUIROGNOMANÍA
QUIROMANCIA

POR
LEVY MAHIN



Un tomo en 12.º (18x12)
de 182 páginas.

Encuadernado en cartón, 4 ptas. En rústica, 3,50 ptas.
(por correo, 0,50 más).

DE VENTA EN LIBRERÍAS, y
Casa Editorial Bailly-Baillière, S. A. Núñez de Balboa, 25. Madrid.

hilos de algodón,
lino, seda,
trencillas de algodón
para todas
las labores
de señoras

D·M·C

MARCA DE FÁBRICA REGISTRADA

calidad superior
colores firmes

LA MUJER EN SU CASA

REVISTA MENSUAL DE LABORES, MODAS, TRABAJOS ARTÍSTICOS, ETC.
CON UNA HOJA SUPLEMENTO DE DIBUJOS DE LABORES

Declarada útil para que pueda servir de texto en la Enseñanza por R. O. de 16 de Febrero de 1905.

PRECIOS DE SUSCRIPCIÓN ANUAL:

1.ª EDICIÓN.-Sin labores:

España 10 ptas.
Extranjero 12 »

Para recibirla certificada, agregar: por un año, 3,60.

2.ª EDICIÓN.-Con labor trimestral:

Enero - Abril - Julio - Octubre.

España 19 ptas.
Extranjero... 22,50 »

Para recibirla certificada, aumentar: por un año, 2 ptas.

3.ª EDICIÓN.-Con labor mensual:

España 38 ptas.
Extranjero..... 45 »

En los precios de esta edición va incluido el certificado.

NOTA.—Las suscripciones son siempre pago anticipado.

El texto y la hoja de dibujos es igual en las tres ediciones. La diferencia consiste en la cantidad de labores que a cada una de ellas corresponde y que marca la tarifa de precios.

BOLETIN DE SUSCRIPCIÓN

CASA EDITORIAL BAILLY-BAILLIERE, S. A.
NÚÑEZ DE BALBOA, 25 - MADRID

Sírvase anotar una suscripción a LA MUJER EN SU CASA, edición por
meses cuyo importe de pesetas remite por (1)

Firma,

Nombre y apellidos.....

Señas.....

Población Provincia

(1) España: Giro postal, telegráfico, metálico o cheque y en sellos de correos (no mayores de 1 pta.) cuando en la población no hay giro postal.
Extranjero: Giro postal internacional, cheque pagadero en España o billetes de Estados Unidos



RUDOLF  MOSSE

CEREBRINO MANDRI

¿COMO VENCE

EL SÍNTOMA DOLOR Y EN SU MARCHA ASCENDENTE HA ADQUIRIDO FAMA MUNDIAL?

PORQUE DESDE EL PRINCIPIO HA LOGRADO COMPENSAR EN SU FÓRMULA LA ACCIÓN DE LOS MEDICAMENTOS CALMANTES ASOCIÁNDOLOS EN MÍNIMA CANTIDAD, PERO DE MANERA QUE MULTIPLICAN SU ACCIÓN FRENTE AL DOLOR Y RESULTAN INOFENSIVOS A LOS ÓRGANOS ESENCIALES PARA LA VIDA (CEREBRO, CORAZÓN, RIÑÓN, ETC.) YA QUE EN SU COMPOSICIÓN DESDE HACE MUCHÍSIMOS AÑOS LLEVA TÓNICOS ESTIMULANTES DE RECONOCIDA ACCIÓN, COSA QUE HA SIDO COPIADA POR SUS SIMILARES, PERO JAMÁS IGUALADA.

¡RECORDAD SIEMPRE!
NO TOMAR NADA EXTRANJERO

¡CONTRA EL DOLOR TENEMOS LO MEJOR! - USAD

CEREBRINO MANDRI

NUNCA PERJUDICA

PREPARADO POR: F.^{co} MANDRI, MÉDICO Y QUÍMICO-FARMACÉUTICO, EN SU LABORATORIO, PROVENZA, 203. - BARCELONA



MARCA
REGISTRADA

BLASS, S. A. MADRID

SGCB2021