

20 MESES DE CREDITO

Comedores - Alcobas
Despachos - Muebles
de todas clases - Má-
quinas de coser, es-
cribir - Radios - Bicie-
tas - Relojes, etc.

MUEBLES

Rutz
LUNA, 24

PORTADA NARANJA

PUEBLO

Año XV.--Núm. 4.662.--Una peseta.

Madrid, lunes 30 de agosto de 1954

REDACCION
ADMINISTRACION
SUSCRIPCIONES
VENTA
PUBLICIDAD

TELEFONO
25-61-32
CENTRALITA

Apartado de Correos núm. 517

Narváez, 70.--MADRID

Durante el verano, las suscripciones se servirán puntualmente a aquellos que lo soliciten.

PUEBLO ofrece a sus lectores dos suplementos semanales: FIN DE SEMANA y LUNES.

Precio de este ejemplar:
UNA PESETA

Veinte páginas

EL DEBATE DEL SIGLO EN LA ASAMBLEA NACIONAL FRANCESA

Se está jugando en París la suerte de la

C. E. D., de la alianza occidental y del Gobierno Mendes-France

Fría acogida a una repetición de la Conferencia de Bruselas

PARIS, 30.—El segundo día de debate sobre el proyecto de la Comunidad Defensiva Europea comenzó a las nueve y media de la mañana en la Asamblea Nacional. Se trató en primer lugar de los informes de las dos Comisiones que todavía no se habían pronunciado sobre el proyecto.

Pierre Oliver Lapie, socialista, presentó el informe de la Comisión de Producción Industrial ante una Asamblea casi vacía y pobremente alumbrada.

Los diputados, muchos de los cuales habían estado levantados la mayor parte de la noche en reuniones de partidos, hablaban en voz baja y bostezaban mientras Lapie afirmaba que las cláusulas económicas del Ejército Europeo hacían que éste fuera imposible de aceptar por Francia.

Lapie fué seguido en el uso de la palabra por el presidente de la Comisión de Ultramar, el republicano independiente Apaitihy, quien sostuvo que las cláusulas supranacionales del tratado, tal como están redactadas actualmente, significarían la ruptura de la Unión Francesa, y que apoyándose en esta base la Comisión se oponía también al proyecto.

DISCURSO DE MENDES-FRANCE

Seguidamente, el presidente Le Troquer concedió la palabra al jefe del Gobierno, Pierre Mendes-France. El anuncio de que éste iba a hablar produjo la aparición de muchos diputados que se hallaban en los pasillos.

"Creo—comenzó—que puedo hacer la mejor contribución posible a este debate, exponiendo objetivamente los acontecimientos que han ocurrido desde la constitución de mi Gabinete.

Deseábamos buscar con toda nuestra fuerza una base de compromiso y conciliación sobre la Comunidad Defensiva Europea. Era sobre tal base sobre la que el Gobierno intentaba defender su posición en una votación de confianza. Pero reconozco con pesar que no fuimos capaces de realizar este deseo. Los esfuerzos hechos no dieron resultado."

Con aspecto cansado y hablando rápidamente y con precisión, Mendes-France recapituló los esfuerzos que su Gobierno hizo para conciliar a los amigos y enemigos de la Comunidad Defensiva Europea, comenzando por las conversaciones entre el ex ministro de Defensa general Pierre Koenig,

adversario del proyecto, y el ministro de Comercio, Maurice Bourges Mannery, partidario del mismo.

Estas conversaciones fracasaron completamente y Koenig abandonó finalmente el Gabinete cuando el primer ministro anunció que iría a Bruselas para conferenciar con los ministros de Asuntos Exteriores de las otras cinco naciones de la Comunidad Defensiva Europea sobre la base de sus nuevos protocolos, que despojaban a la C. D. E. de sus elementos supranacionales.

Mendes-France pasó revista brevemente a las negociaciones que llevaron a los nuevos protocolos franceses y reconoció que tampoco habían dado satisfacción a los adversarios del Ejército europeo. "Esto es lo que ocurre siempre—dijo—cuando uno trata de poner de acuerdo opiniones en conflicto."

RESULTADO DE UNA POLITICA DE DUDAS

"Quiero hacer constar—afirmó—que este proyecto era un verdadero intento de compromiso." Afirmó que podría haber sido aceptado por ambas partes. Lo hace constar así porque el Gobierno ha aceptado la responsabilidad de él y era la única base sobre la que todos podrían haberse puesto de acuerdo.

"Para aquellos que eran favorables a la cooperación europea—continuó—, nuestro texto salvaba lo esencial, permitiendo que continuara esta cooperación entre las seis potencias, Gran Bretaña y Estados Unidos.

En Bruselas—prosiguió—nos encontramos con una negociación sin precedentes. En el transcurso de aquellos cinco días, penosos y humillantes para nosotros, tuvimos ante nosotros un bloque unido de cinco interlocutores, un bloque que estaba firme en cada cuestión.

"¿Por qué? Era porque estaban exasperados por lo que había sido la política de dudas y demoras de Francia durante cinco años, porque después de estas largas dilaciones, la posición de Francia continuaba siendo insegura."

DESCONFIANZA EN LAS PROMESAS DE FRANCIA

"De manera cortés, pero claramente, me dijeron: "Ya no tenemos confianza por más tiempo en las promesas hechas en nombre de Francia. Debéis, por último, tomar una decisión. Esta debe ser "sí" o "no". Debemos saberlo. Nosotros también somos naciones soberanas y no queremos continuar yendo de sesión a sesión de regateo. Es necesario saber si Francia está en pro o en contra y que no pondrá nuevas condiciones para la aceptación de la C. D. E."

"¿Está usted seguro—preguntaron—de que Francia aceptará sus propuestas?" Yo contesté: "Creo que sí. Haré todos los esfuerzos posibles para ello. Plantearé la cuestión de confianza y creo que el Parlamento las ratificará si les llevo vuestra aprobación." Pero ellos me contestaron: "Esto es lo mismo que vuestros antecesores nos dijeron."

Mendes-France continuó discutiendo las negociaciones en Bruselas, que fueron infructuosas, como lo habían sido las negociaciones internas.

A las doce y media se suspen-

:- MANO A MANO -:

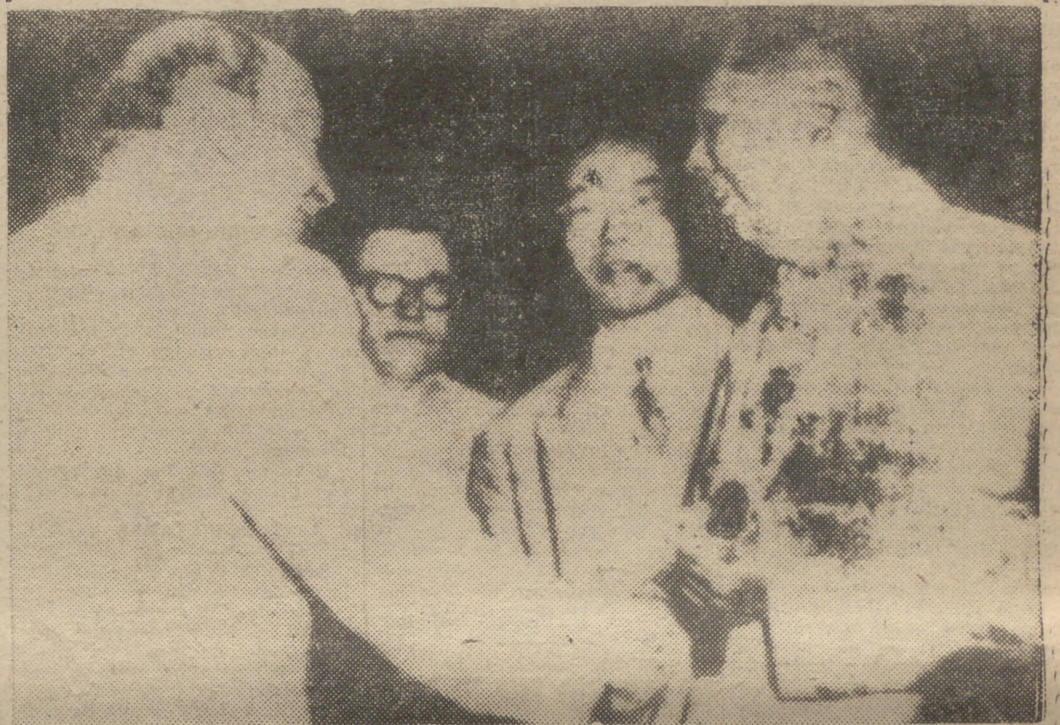

Por fin, Mr. Attlee logró entrevistarse con Mao-Tse-Tung, primera figura del comunismo mundial después de la muerte de Stalin. El viaje de la Misión laborista a Pekín ha desencadenado un diálogo muy poco cordial entre los Estados Unidos e Inglaterra, hasta el punto de que Churchill, secretamente de acuerdo con Attlee, tuvo que "desautorizarlo." (Foto Cifra.)

dió la sesión, cuando Pierre Mendes-France estaba en el uso de la palabra.

Al abandonar la tribuna, el jefe del Gobierno francés fué aplaudido por muchos sectores de la Cámara. (Efe.)

NUEVA REUNION DE LA ASAMBLEA

PARIS, 30.—En la segunda parte de su discurso en la Asamblea, el jefe del Gobierno fué muy aplaudido cuando reafirmó la lealtad de Francia al Pacto del Atlántico. También fué aplaudido cuando declaró: "Si la ratificación de la C. D. E. es rechazada por la Asamblea, el Gobierno estudiará el someter a la Asamblea la ratificación de los acuerdos de Bonn, interrumpiendo la vacación parlamentaria."

Mendes-France dijo que las únicas cláusulas secretas de la C. D. E. eran las que trataban de la disposición de tropas y un acuerdo para el intercambio de información militar. "En otra cláusula—añadió—, las contribuciones francesas y alemanas al Ejército europeo fueron discutidas en la fracasada conferencia de Bruselas. Se acordó que Francia contribuyera con 14 divisiones y Alemania con 12. De esta forma pedí que se incluyera al protocolo una cláusula contractual para que esta proporción fuera permanente y la superioridad de Francia se mantuviera. Pero esta cláusula no fué aceptada, lo que fué un importante paso atrás."

Declaró que Francia también puso objeciones a una cláusula que previó el procedimiento para pagar anualmente el presupuesto militar que decidiera el Consejo de la C. D. E. "Los distintos Parlamentos no podrían hacer nada más que votar cada año los créditos pedidos en la forma en que estaba planeada la cuestión. Por ello, pedí que no se presentaran a los Parlamentos los hechos consumados y que antes de la discusión en el Consejo de Ministros de la C. D. E. cada ministro discutiera su presupuesto con su propio Parlamento. Esto también fué rechazado."

A FAVOR DE LA ALIANZA ATLANTICA

Se refirió a la actitud del Gobierno francés respecto a la C. D.

E. "Deseaba encontrar una fórmula aceptable por una amplia mayoría de la Asamblea. Creí tenerla—dijo—y que sería aceptada por uno y otro campo en Francia. Si hubiera tenido éxito hubiera arriesgado la existencia de mi Gobierno sobre esta fórmula, cosa que no ha hecho ninguno de los Gobiernos que me precedieron. Esto lo puedo decir una vez que la cuestión ha pasado."

Manifestó también que creía personalmente que lo más importante era que el Tratado unía a Alemania occidental con la suerte de Occidente, y de esta manera constituía un paso hacia la reconciliación francoalemana. "En el caso de que la C. D. E. sea rechazada—declaró—, el problema alemán no quedará resuelto. Yo pediré entonces a la Asamblea que autorice la restitución de la soberanía política de Alemania occidental."

Afirmó que Francia no será obligada a decidirse en el dilema de C. D. E. o Ejército alemán.

"Mi Gobierno—terminó—no aceptaría nunca una proposición que fuera contra la alianza atlántica, que continúa siendo la base de la política exterior francesa. Pero nuestra concepción de la alianza es una cooperación cordial entre asociados que debaten su interés común, mientras cada uno continúa siendo el único juez de sus intereses esenciales." (Efe.)

AGITADO DEBATE

PARIS, 30.—Inmediatamente después de terminar su discurso el jefe del Gobierno, el diputado derechista Adolfo Ameuran presentó una moción pidiendo a la Asamblea que votara inmediatamente sobre la cuestión de la C. D. E. para poner fin de una vez al debate.

El diputado Paul Reynaud se opuso enérgicamente a la propuesta y preguntó airadamente: "¿En qué clase de nación se cree que estamos? Es preciso que la Asamblea se dé cuenta de que el valor de nuestro sí o nuestro no a la C. D. E. dependerá de la amplitud y honestidad del debate."

La moción de Ameuran constituía un esfuerzo supremo por parte de los enemigos de la C. D. E. para terminar con el debate y rechazar definitivamente la

ratificación del proyectado Tratado.

Después del discurso de Mendes-France, que deja paso a otra reunión de las seis naciones para tratar de salvar la C. D. E., puesto que sólo se ha referido en su discurso a las negativas formuladas en la Conferencia de Bruselas a sus propuestas de enmiendas, al mismo tiempo que ha reafirmado que su política exterior seguirá basándose en la alianza atlántica, se entabló un tempestuoso debate en torno a la propuesta de Ameuran.

Mendes-France, ante el caos que tomaba, propuso la suspensión momentánea del debate.

La sesión se levantó a media tarde, para reanudarla a las nueve, y media de la noche. (Efe.)

CONSEJO DE MINISTROS

PARIS, 30.—Al interrumpirse el debate, Mendes-France se reunió con los ministros en uno de los salones de la Asamblea. Ante la propuesta de Ameuran, cinco ministros partidarios del Ejército europeo amenazaron con presentar la dimisión si se llevaba a cabo la votación.

Se considera que Mendes-France tiene en sus manos el porvenir del Tratado, ya que si pone su prestigio a favor de los que piden el aplazamiento de la votación, es probable que ésta no se lleve a cabo. Por el contrario, si se mantiene al margen de la cuestión, la votación se efectuará, lo que podría significar la muerte del proyecto. (Efe.)

DESACUERDO MINISTERIAL

PARIS, 30.—La reunión del Gobierno estuvo dedicada exclusivamente a la cuestión de la C. D. E. Poco antes de las ocho y media, Mendes-France interrumpió la reunión para que los ministros no se vieran obligados a tomar posiciones, los unos contra los otros, hasta más tarde. Se dice en los círculos parlamentarios que en la reunión hubo afirmaciones tajantes para pedir a la Comisión de Asuntos Exteriores de la Asamblea que aprobara una moción pidiendo el aplazamiento de cualquier votación sobre la C. D. E.

(Termina en la página 5.)

¡Novias!



Las telas más bonitas y originales para trajes de novia y todo lo necesario para el ajuar.

Rasos, fajas y glacés de seda natural y artificial, moirés, sedas brochadas exclusivas, terciopelo chiffón, brocados, tulés, organzas, gofrados, encajes de guipur, blonda, Chantilly, etc.

También hilos y algodones en color y blancos para ropa de cama y mesa, cuties y damascos, colchas de piqué, de seda y de algodón, mantas, toallas, sábanas de baño... Lencería fina, medias, pañuelos, etc., etc.

SERVIMOS MUESTRAS Y PEDIDOS A TODA ESPERA

Nuevas Pañerías

MONTERA, 31

PUEBLO ARTESANIA

Por estos días, entre las noticias que de todas partes nos llegan, hemos de destacar una que si no es de las que alborotan por su sensacionalismo, para nosotros los españoles tiene gran importancia, en razón a que una vez más da cuenta de nuestra presencia en el mundo y reivindica nuestro prestigio en una actividad particularmente significativa, por producirse en esta época y en una nación de primera categoría en cuanto a creaciones industriales y métodos de trabajo. Apresurémonos a aclarar que nos referimos a la Exposición de Artesanía española que desde hace unos días se celebra en Nueva York con un éxito de público incomparable, al que no dejan de referirse expresivamente las informaciones.

Se destaca en primer lugar la gran calidad y belleza de nuestros productos artesanos, se encomia enaltecida la laboriosa precisión de sus creadores se alaba, por último, la estupenda organización que permite producir manifestaciones de esta clase, que permiten al admirador y al comprador un fácil y cómodo recorrido de los más variados artículos que, seleccionados y a punto de compra inmediata, se ofrecen a los visitantes neoyorquinos y le incitan tentadoramente. Cuando alguno de estos compradores, después de admirar la variada gama de objetos que en la Exposición se le ofrecen, se decide por adquirir alguno, es como si se decidiera por España; en cualquiera de aquellos objetos, fruto de labor paciente y de talento y gracia creadoras, está en cierto modo vivo y plásticamente representado el espíritu de nuestras gentes, el espíritu de España. Allí en el remoto lugar donde luzca o preste útil servicio, habrá como una presencia de nuestra Patria, y precisamente la mejor presencia, la que es fruto caudal y fecundo del trabajo y del arte. ¿Cómo no se imaginará y acordará de España

la niña que juega con una de esas magníficas muñecas nuestras, o la madre que ha ornado sus manteles y sus cortinas con nuestros encajes, o el padre que utiliza una espléndida petaca repujada, o la familia que ve decorada su casa con nuestros estupendos forjados o nuestras maravillosas cerámicas?

Las noticias que nos llegan de esta Exposición dan algunos detalles del extraordinario éxito que ha conseguido. Entre los 2.400 objetos exhibidos, las muñecas, por ejemplo, han producido verdadera sensación y se han formulado pedidos que alcanzan ya a la cifra de 50.000 ejemplares de todos los tipos. Es indudable que, además de todo cuanto hemos dicho, esto significa también divisas, exportación y revalorización material de nuestra producción artesana y de los innumerables productores que intervienen en ella y ganan así su pan y el de sus familias.

Por todo ello, cabe destacar, a la hora de estos resultados concretos y tangibles de tan excelente y trascendental significado, la obra eficaz y emprendedora de quienes aquí, entre nosotros, se ocupan activamente desde hace años en revitalizar la gran tradición artesana de nuestra Patria, contribuyen a su fomento y han conseguido organizarla de manera tan excelente como esta Exposición neoyorquina demuestra sobradamente. En dicha labor, la Obra Sindical de Artesanía de la Organización Sindical, excusado es decir, ocupa el puesto principal, hace poco más de un año todavía acreditado con aquel magno certamen que fué la I Exposición Internacional, celebrado en los palacios del Retiro madrileño, de Imborrable memoria en el ánimo de todos cuantos lo contemplaron. Hoy, al reverdecir una vez más sus triunfos, es obligado recordarlo, y con nuestra felicitación, hacer votos por que prosiga incansablemente su magnífica tarea.

CORRESPONSAL ES DE PUEBLO

EN EL EXTRANJERO

¿ES APOCRIFA LA CARTA DE GETULIO VARGAS?

EL NUEVO GOBIERNO LE DA LA VUELTA A LA TORTILLA

RIO DE JANEIRO. (Crónica de nuestro corresponsal).—El cronista se encuentra ante una absoluta perplejidad al comenzar a escribir esta crónica. Hemos sido testigos de los graves desórdenes de inspiración comunista, que llevaron al incendio de emisoras de radio, camionetas y establecimientos de firmas norteamericanas. Contemplamos con nuestros propios ojos el asalto de las multitudes al Ministerio de Aeronáutica, donde fué muerto un popular asaltante, de un balazo en el estómago. A la invasión de los principales periódicos que habían atacado a Vargas, provocando la huida de Carlos Lacerda, ayer líder del populismo, a la imponente manifestación de dolor del pueblo brasileño ante el cadáver del que fué su jefe durante veinte años. Porque independientemente de pasiones partidistas—la política es un pobre y despreciable mito—, Getulio Vargas era amado de verdad, como hombre, por todos los de buena voluntad. Contemplamos aterrados la lucha en las calles entre la Policía militar y los elementos del Partido Trabalhista Brasileño, cuyo líder volaba ya muerto en un avión de la "Varing" hacia su eterno descanso en Sao Borja, pueblecito de Rio Grande del Sur, fronterizo a la República Argentina, donde Vargas vió la luz por primera vez. Fuimos testigos, exponiendo nuestra persona con un sentido deportivo-trágico propio de la edad, de los tumultuosos callejeros que durante tres días perturbaron la vida de Rio de Janeiro, paralizándolo el comercio, los espectáculos y toda la vida nacional, ya que, al mismo tiempo, en los demás Estados de la nación ocurría otro tanto, especialmente en Rio Grande del Sur, donde elementos exaltados quemaron el Consulado norteamericano; y en Sao Paulo, donde los pelebistas insatisfechos llenaron de terror la ciudad, con sus mortíferas correrías. Estuvimos cerca de la Embajada norteamericana en la capital de la República, cuando fuerzas conjuntas de Tierra, Mar y Aire, en estrecha colaboración con la Policía, protegieron el soberbio y modernísimo local, contra las irreflexivas iras populares, apaciguadas al conjuro del último legado de Vargas. Y esto merece una explicación.



El Presidente Getulio Vargas, antes de su muerte, dejó mecanografiada una extensa carta—junto con una breve nota a mano— en la que culpaba de su fracaso al frente del Gobierno a las empresas extranjeras, "cuya presión continua y cuyos lucros desmedidos" habían agotado su ánimo. A la vez atacaba a los Estados Unidos por su campaña contra los precios del café (PUEBLO dió amplia información sobre tal campaña).

Hay que comenzar por advertir que dicha carta es a todas luces apócrifa. Ningún hombre dispuesto a suicidarse escribe en sus últimos minutos dos cuartillas a máquina perfectamente mecanografiadas, sin una sola falta, con los espacios rigurosamente bien medidos, con ejemplar estética dactilográfica y absoluta limpieza. Getulio Vargas dejó, de su puño y letra, una breve nota diciendo: "A la saña de mis enemigos dejo el legado de mi muerte. Solo siento no haber podido hacer por los humildes todo lo que yo quisiera." Esta sí es la despedida de un gran patriota... "en manuscrito", Vargas tenía conciencia histórica, y sabía bien del valor del manuscrito en esos momentos. Nunca pudo ocurrírsele sentarse a la máquina y escribir con absoluta perfección un largo manifiesto demagógico, incitando a las masas y abriendo profunda brecha en la lucha de clases, por primera vez en el Brasil desde hace un siglo. Nunca Getulio Vargas se suicidaría atacando a los Estados Unidos, con quien mantuvo excelentes relaciones siempre, y sobre todo "culpando" a ese gran país de su desastre. Es verdad que su firma está al pie, pero una firma puede falsificarse muy bien por los hombres que gozan de la confianza gubernamental, de la misma forma que se falsificó el dinero hallado en poder de los pistoleros de la guardia presidencial que

mataron al mayor Rubens Vaz, y se falsificaron los documentos de transacciones ilegales que convirtieron en millonarios—ante la absoluta ignorancia del pobre Presidente— a los elementos que pululaban a su alrededor.

Lo cierto es que dicha carta surtió el efecto que se esperaba. Las masas ignorantes se dejaron llevar de su tono oratorio (esgrimiendo el falso nacionalismo de todos los filocomunistas), y, apoyados por la actitud de la Prensa extrema de izquierdas, causaron gran revuelo en las primeras horas, haciendo temer por el buen éxito del nuevo Gobierno, que bajo la presidencia del señor Cafe Filho, se estaba ya formando con un amplio sentido de "unión nacional", hasta la llegada de las ya cercanas elecciones.

Con todo esto ha habido una consecuencia primordial: el P. T. B. (Partido Trabalhista Brasileño), ayer en el Gobierno con Vargas

al frente, ha pasado automáticamente a la oposición, aliado, más o menos a las claras, con el comunismo militante y las fuerzas de Izquierda. Por primera vez, seguramente, se definen las posiciones políticas.

Ningún hombre del antiguo Gabinete ha quedado en su puesto. Y, justo es señalarlo, el nuevo Presidente está mostrando un gran acierto en la designación de los miembros de su Gobierno, todos hombres de prestigio que pueden llevar a una verdadera coalición nacional capaz de salvar del caos al Brasil.

A la hora de enviar esta crónica los ánimos se aplacan y la situación parece dominada, reabriéndose la investigación de los oficiales del Aire, sobre la muerte del mayor Rubens Vaz. Los culpables de tal atentado serán, sin duda, los verdaderos asesinos del Presidente Getulio Dorneles Vargas.

NO MEJORA LA SITUACION en MARRUECOS FRANCES

Malestar en Túnez por incumplimiento de las promesas del Gobierno

GINEBRA, 30.—El ex ministro tunecino de Justicia Salah Ben Youssef, secretario general del partido Neo-Destour, que salió de Túnez en 1952, ha expresado su desagrado ante el clima político actual en Túnez. Ha acusado a Francia de no seguir adelante con su ofrecimiento de autonomía a Túnez.

"El Neo-Destour—declaró—supo con gran satisfacción la declaración del Gobierno francés de conceder autonomía a Túnez. El partido considera, no obstante, que esta decisión del Gobierno francés sólo puede ser considerada como el primer paso hacia la concesión de una independencia completa." (Efe.)

INSPECTOR DE SEGURIDAD APURALADO

TUNEZ, 30.—Ahmed Tabba, inspector de Seguridad, ha sido

apunhalado por la espalda en plena Medina. El agresor y su cómplice fueron detenidos. (Efe.)

LACOSTE CONFERENCIA CON BEN ARAFA

RABAT, 30.—El residente general del Marruecos francés, Lacoste, celebró una prolongada entrevista con el sultán Ben Arafa, a quien informó de las conversaciones que ha celebrado en París con los miembros del Gobierno francés, especialmente con el jefe del Gobierno, Mendès-France, y el ministro de Asuntos Marroquíes y Tuneceños, Christian Fouchet. (Efe.)

ESTABLECIMIENTOS INCENDIADOS

RABAT, 30.—Se produjo un violento incendio que se cree ha sido intencionado en un establecimiento de material eléctrico. Los daños registrados en los materiales son considerables. También en Sidi Slimane otro incendio ha destruido el depósito de mercancías propiedad de un rico comerciante marroquí. (Efe.)

FOUCHET, A TUNEZ

PARIS, 30.—El próximo día el ministro para Asuntos Marroquíes y Tuneceños, Christian Fouchet, marchará a Túnez, con el fin de entrevistarse con el primer ministro, Tahar Ben Ammar. Después de visitar al Rey, estudiará la redacción de las conversaciones franco-tuneceñas.

AGRESION A TIROS

CASABLANCA, 30.—Un miembro del partido nacionalista Istiqlal ha sido herido a tiros en la puerta de su casa por un desconocido, según anuncia la Policía. Fue encontrado bañado en sangre por un vecino que se salió a la calle al oír los disparos. Ha sido hospitalizado y se encuentra en estado grave. (Efe.)

ATAQUE A UNA GRANJA

SFAX (Túnez), 30.—Catorce "fellagah", armados con fusiles ametralladores, han hecho una incursión contra una granja de la zona de Santa Ana, a 65 kilómetros de Sfax, raptando a uno de los vigilantes, según anuncia la Policía.

Por la mañana fueron enviados refuerzos a Santa Ana, pero no han encontrado el menor rastro de los atacantes.

Es el primer ataque importante de los "fellagah" a un caserío aislado desde que el Gobierno francés prometió la autonomía en Túnez hace un mes.

PANORAMA INTERNACIONAL

LA AURORA DE UN PODERIO NAVAL

DESDE el fallecimiento de Stalin, a casi todo el mundo se le metió en la cabeza la idea de que los rusos han abandonado sus proyectos militares, postergando su esfuerzo de rearme en favor de la producción de bienes de consumo para la población civil, cansada de apretarse el cinturón. Esta idea ha influido decisivamente en el planteamiento de la política del bloque occidental—especialmente de Francia—, en el sentido de que, habiendo Rusia renunciado al frente militar por el frente económico, es en éste donde deben reñirse todas las batallas en lo sucesivo. Incluso los observadores más cercanos a la política exterior norteamericana afirman que los Estados Unidos han vuelto a la espalda al llamado "New Look" estratégico, a la guerra preventiva y a la cruzada de liberación de los pueblos oprimidos tras el telón de acero, convencidos de que los soviets ya no quieren la guerra.

Sin embargo, el Almirantazgo británico, cuyos servicios de información cuentan entre los más acreditados del mundo, acaban de revelar algunos detalles sobre la expansión del poderio naval ruso, que se conforman mal con la idea de que la U.R.S.S. ha frenado sus preparativos militares. Según el informe citado, de proseguir un par de años más el programa de construcciones navales ruso, para 1956 ó 57 la flota roja

contará con las siguientes unidades: 30 cruceros, 150 destructores, 500 submarinos, 500 torpederos, 1.000 dragaminas, 300 barcos de escolta y 4.000 aviones navales, casi todos a reacción. Total: 12.000 millones de libras esterlinas.

Estas cifras quieren decir que la Unión Soviética se ha convertido en una primerísima potencia naval. En cantidad, y sobre todo en calidad, pues siempre, según el informe del Almirantazgo, la casi totalidad de esos barcos han sido construidos después de terminada la última guerra.

Sería ingenuo preguntarse qué se propone Rusia con una flota tan poderosa, sometida, además, a continuas maniobras, frecuentemente en alta mar. Lo mismo que se propone manteniendo en pie de guerra, sólo en el este de Europa, 175 divisiones.

Dos días después de dar a la publicidad su informe el Almirantazgo británico, se anuncia que una flota soviética, compuesta por 15 barcos de guerra, ha bordeado las costas de Noruega para internarse en el Mar del Norte.

Queremos solamente dejar constancia de este hecho relativamente nuevo, que es la "aparición" de Rusia como potencia naval de primer rango. Y una conclusión: ¿Puede creerse que un país que invierte una suma tan fabulosa en su flota, tripulada por 750.000 hombres, ha renunciado a sus vastísimos planes de rearme?

DIA DE LA INDEPENDENCIA

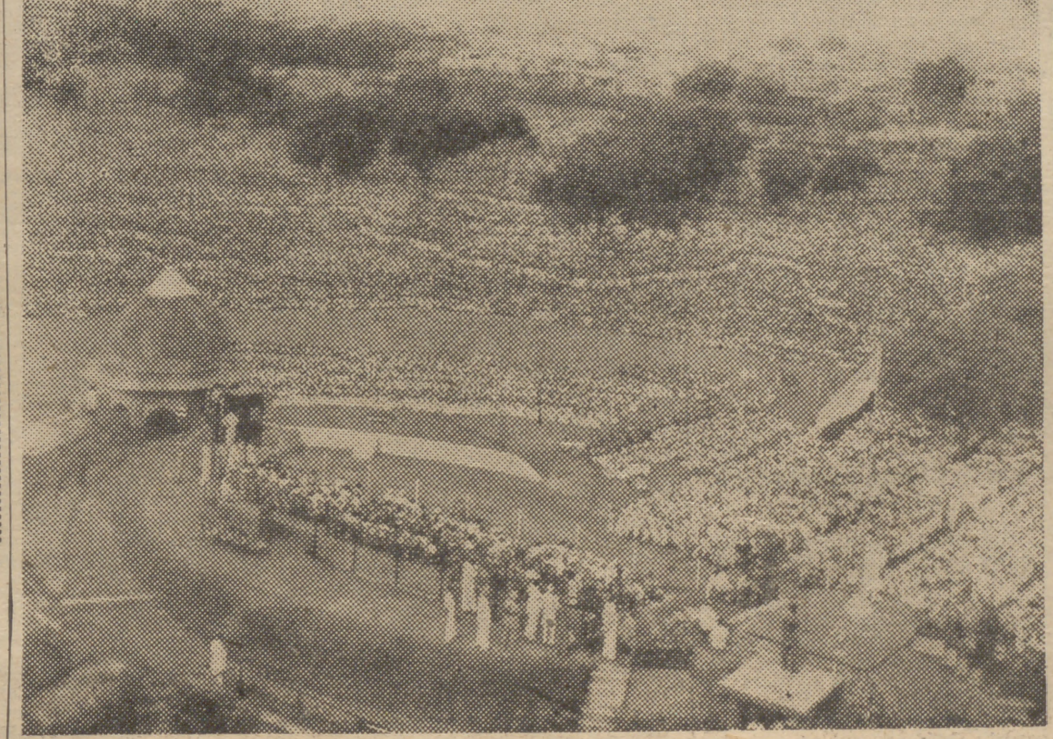

Una vista de la concentración celebrada en Nueva Delhi con motivo del aniversario de la independencia de la India. (Foto Gifra.)

EL TIEMPO

Pronósticos: Chubascos o tormentas en Marruecos, poco intensas en el sur de la Península y ya aisladas y poco intensas en los montes de Toledo. Sin otras variaciones.

Temperaturas extremas de España:

Máxima de 35 grados en Ciudad Real y mínima de 10 grados en León y Soria.

Hoy, en Madrid: 16,8 grados a las siete de la mañana y 29,2 grados a las trece horas.

SE ESTA JUGANDO LA SUERTE DE LA C. E. D.

(Viene de la primera página.)

hasta después que se haya celebrado una discusión general y a fondo del asunto. Se declara también que el Gobierno no ha podido llegar a un acuerdo acerca de la actitud que deba tomar respecto a la moción de Aneurán. Ante esta situación, se acordó suspender el Consejo de ministros para sondear la opinión de los diputados. (Efe.)

MOCIONES RETIRADAS

PARIS, 30.—A las nueve y media de la noche se reanudó la sesión en la Asamblea Nacional francesa, después de una interrupción de unas horas, en la que se celebró un Consejo de ministros y la Comisión de Asuntos Exteriores celebró una reunión. A requerimientos del jefe del Gobierno, Mendés-France, y del presidente de la Comisión de Asuntos Exteriores, el socialista Daniel Mayer, fueron retiradas las dos mociones presentadas: una a favor de la C. D. E., que pedía el aplazamiento de la votación, y otra en contra del Tratado, que pedía la votación inmediata.

Al reanudarse la sesión, el presidente de la Comisión de Asuntos Exteriores, Daniel Mayer, informó sobre las deliberaciones de la Comisión que preside. "El jefe del Gobierno—añadió—, deseoso de permitir a los oradores de ambas partes que expongan su opinión desde la tribuna, ha pedido al presidente de la Comisión que intervenga cerca de los autores de las mociones para que las retiren. Se sobreentiende que podrán presentar sus mociones de nuevo en el transcurso del debate cuando lo deseen." Después de breves consultas el jefe del Gobierno se levantó para anunciar: "Tanto los señores Aneurán (adversario de la C. D. E.) como los señores Delbez y Caillet (partidario de la C. D. E.) han accedido a retirar temporalmente sus respectivas mociones, de manera que los oradores inscritos pueden hacer uso de la palabra."

El agrario independiente Jacques Isorni—anti-C. D. E.—interrumpió al jefe del Gobierno para decir que era importante saber qué actitud tomaría el Gobierno respecto a estas mociones si eran sostenidas.

"Le incito a que conteste a esta pregunta—dijo el diputado—; el Gobierno debe darnos plenos detalles de su actitud."

Mendés-France replicó que "el Gobierno hará saber su posición sobre cada moción "en el momento que sean presentadas". "La tribuna debe estar abierta a todos", repitió Mendés-France.

Ocupó la tribuna de oradores entonces el diputado Aneurán. "Me disgustaría muchísimo—dijo—que alguien me impidiera hablar y me agradaría mucho escuchar a mis colegas. Pero todo el mundo conoce las mociones y la posición que ha de tomar en una votación. Se nos dice que debemos abordar el problema directamente. ¿Por qué no hacerlo? Me gustaría ayudar a la Asamblea en su tarea de tomar una decisión. Creo que para ello lo mejor es oponerse a cualquier moción de aplazamiento."

Seguidamente habló el diputado Delbez, quien declaró que su moción había sido presentada no para comprometer al Gobierno, sino para aportar más luz sobre el debate, pero que a requerimiento del Gobierno accedía a retirarla.

Ocupó finalmente la tribuna el diputado del Movimiento Republicano Popular Coste Floret, quien habló a favor de la C. D. E. Declaró que si el proyecto era rechazado, el problema alemán continuaría planteado. Reconoció que el Tratado no es perfecto, pero que puede ser objeto de modificaciones. Insistió en que el Tratado no es una panacea, pero que lo considera como la mejor solución.

La sesión se levantó a las doce de la noche. El debate continuará hoy, a las nueve y media de la mañana. (Efe.)

NUEVO PLAN DE MENDES-FRANCE

PARIS, 30.—En los círculos diplomáticos se considera que a través de su discurso Mendés-France expresó su deseo de ver aundida la C. D. E. esta semana y sustituida casi inmediatamente por una conferencia de los ministros de Asuntos Exteriores de Francia, Alemania Occidental, países del Benelux, Italia, Inglaterra y Estados Unidos, con el fin de encontrar otra fórmula que permita el rearme de Alemania sin comprometer algunos intereses nacionales de Francia. (Efe.)

EL PROYECTO DE UNA REPELICION DE BRUSELAS, ACOGIDO CON FRIALDAD

BRUSELAS, 30.—Los aliados de

Francia han reaccionado fríamente ante la posibilidad de celebrar nuevas discusiones en torno a la Comunidad Defensiva Europea, basada en las propuestas de "compromiso" que fueron ya rechazadas en Bruselas hace nueve días.

El ministro belga de Asuntos Exteriores ha comentado que no contienen nada nuevo las sugerencias de Mendés-France. Por su parte, el Cancellor Aneurán, que sigue estrechamente el debate en la Asamblea Nacional Francesa, ha reaccionado fríamente a las sugerencias del primer ministro francés para que los seis aliados vuelvan a reunirse con el fin de discutir nuevamente sus propuestas de "compromiso".

Los círculos belgas allegados a Spaak comentaban que las naciones de la C. D. E. estarían dispuestas a reunirse de nuevo con Mendés-France si éste diera indicaciones de que estaba dispuesto a ceder, aunque no fuera más que en poco en la posición francesa que las asociadas europeas creen que acabará con el tratado.

Estos círculos manifestaban pocas esperanzas de que una nueva conferencia pudiera lograr éxito.

El Gobierno de Alemania Occidental continúa en su postura de "esperar" y declara que no tiene información oficial acerca de una posible nueva conferencia. (Efe.)

UNA SOLUCION ELECTORAL A LA C. E. D.

NUEVA YORK, 30.—El "New York Times" sugiere que si la Asamblea Nacional francesa rechazase el Tratado de la Comunidad Defensiva Europea, el pueblo francés tendría una oportunidad de expresar su punto de vista en unas elecciones antes de buscar soluciones alternativas a la defensa europea.

"A pesar de su abierta hostilidad a muchas cláusulas del Pacto de la Comunidad Defensiva Europea—dice—, el primer ministro Mendés-France ha planteado con franqueza la cuestión en la Asamblea cuando dijo que Francia debe en cualquier caso acceder al rearme alemán y que, por lo tanto, la cuestión con que se enfrenta es si tal rearme debe realizarse dentro de la Comunidad o fuera de ella." (Efe.)

ALEMANIA SERA SOBERANA, PERO SU REARME SERA DIFICIL

NUEVA YORK, 30.—El "New York Herald Tribune" comenta el desarrollo del debate en la Asamblea Nacional francesa acerca de la C. D. E. "Fuera de las confusiones a que el debate sobre la Comunidad Defensiva Europea ha dado lugar, queda una cosa clara: cualquiera que sea la decisión de la Asamblea Nacional francesa sobre la C. D. E., Alemania Occidental recibirá los derechos de soberanía. El contrato de paz no da al Gobierno de Bonn el derecho a proceder a su rearme. Esto va en menoscabo de la soberanía, al mismo tiempo que rompe las defensas occidentales. La C. D. E., desde luego, se proyectó para que resolviese ambos problemas.

Si la C. D. E., el problema del rearme alemán será extremadamente difícil. No obstante, la intención de Mendés-France de obtener la ratificación francesa del contrato de paz daría a Occidente tiempo para deshacer el enredo. Sin embargo, la mejor solución sería el Ejército europeo como lo concibió Francia en un principio." (Efe.)

LA CONVENCION LABORISTA TRATARA DEL REARME ALEMÁN E INCLUSO DE LA EVACUACION DE LAS BASES BRITANICAS POR LOS NORTEAMERICANOS

LONDRES, 30.—El rearme alemán es posible que constituya el principal tema de discusión de la Convención anual del partido laborista y que decida sobre la futura dirección del partido y tal vez sobre la política de la Gran Bretaña.

Entre las resoluciones que han de ser presentadas en la Mesa de la Convención figuran algunas en las que se apoya al ex primer ministro Attlee, en su jira a la China roja, y otras que patrocinan una serie de medidas en política exterior que son casi opuestas completamente a las norteamericanas.

Algunas hasta llegan a pedir la evaporación por los norteamericanos de las bases de bombarderos que mantienen en Gran Bretaña, y que forman parte del sistema defensivo occidental. (Efe.)

SE CONSIDERA QUE LA SITUACION SE HA AGRAVADO

PARIS, 30.—Como estaba anunciado, esta mañana se reanudó en la Asamblea Nacional francesa el debate acerca de la Comunidad Defensiva Europea.

Los partidarios del Tratado han presentado nuevamente su propuesta, en la que se pide la suspensión del debate, con el fin de que el primer ministro, Mendés-France, convoque una nueva Conferencia del ministro de Asuntos Exteriores y buscar un compromiso.

Como reacción a esta petición, los adversarios de la C. D. E., encabezados por el derechista Aumeran, han presentado la moción que habían retirado ayer, en la que piden una votación inmediata sobre el asunto.

Ante el desarrollo del debate, tres ministros han amenazado con presentar su dimisión.

Se considera que la situación se ha agravado, puesto que, con arreglo a las normas parlamentarias francesas, tienen preferencia sobre todas las demás. Como el debate terminó técnicamente anoche, la única forma de evitar la votación esta tarde sería que los autores de la moción que pide tal votación acuerden retirarla.

Como ya se ha dicho, el autor de la moción es el diputado gaulista Aumeran. Ha declarado que no tiene intención de retirarla si el grupo partidario de la C. D. E. no retira la suya, que pide el aplazamiento del debate.

La Comisión de Asuntos Exteriores de la Asamblea Nacional se ha reunido urgentemente. Después de numerosas consultas, ha decidido, por 24 votos contra 20, respaldar la moción de Aumeran; es decir, que la ratificación del Tratado de la C. D. E. sea sometida a votación inmediatamente.

La Asamblea Nacional volverá a reunirse a primera hora de la tarde. (Efe.)



HA FALLECIDO EL CARDENAL SCHUSTER, ARZOBISPO DE MILAN

MILAN, 30.—El cardenal Schuster, arzobispo de Milán, ha fallecido a los setenta y cuatro años de edad.

Acababa de regresar de la Clínica Superior de Venegono, donde estuvo sometido a tratamiento a causa de su alta tensión arterial.

La muerte del cardenal Schuster ha reducido el Colegio de Cardenales a 68 miembros, dos menos que el total de 70 con el que fue establecido en enero de 1953, por vez primera desde hacía doscientos cincuenta años.

El cardenal Massimi murió en marzo pasado, a consecuencia de un ataque al corazón.

El cardenal Schuster, arzobispo de Milán, que acaba de fallecer, nació en Roma el 18 de enero de 1880. Su padre era miembro de la Guardia Suiza del Vaticano.

A los once años ingresó en la Abadía de la Orden de San Benito, en San Pablo, en las afueras de Roma. El 13 de noviembre de 1899 tomó los hábitos benedictinos con el nombre de Ildelfonso y se consagró al estudio de la Historia.

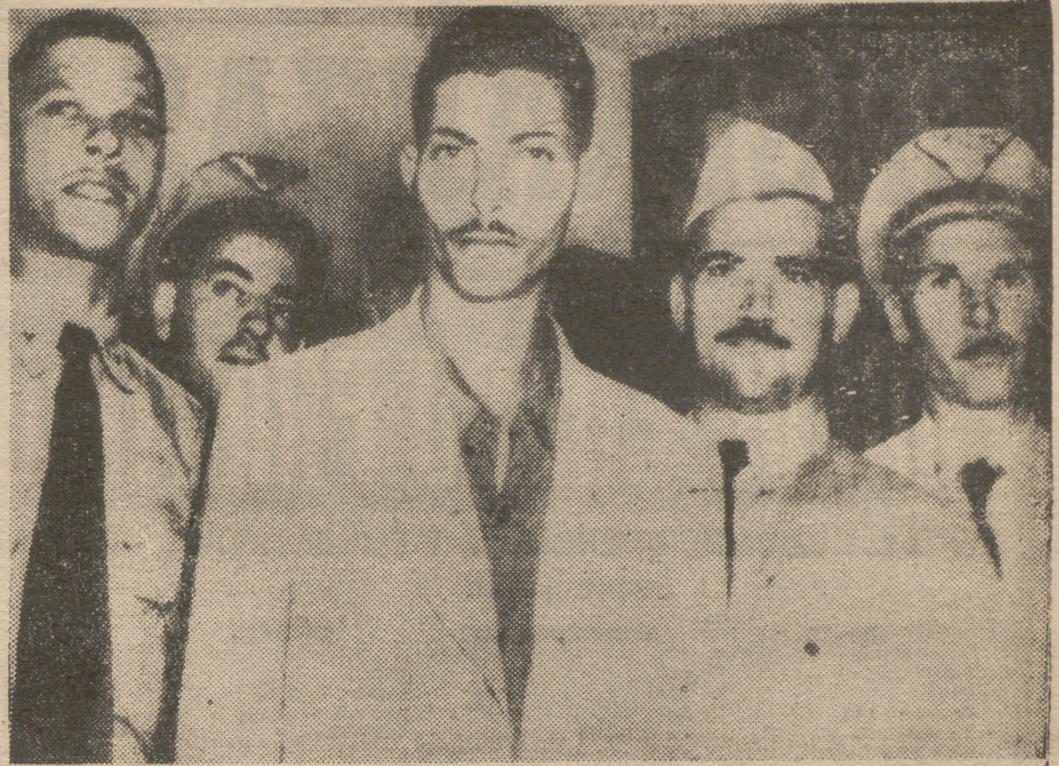

DE TIRO EN TIRO...

Este "cortometraje" fotográfico ilustra la crisis que culminó en el Brasil con el suicidio del Presidente Vargas. Este sujeto anguloso de la foto de arriba, con aire de bailarín de "samba", fué el que disparó contra el comandante Vaz y el periodista Lacerda. De aquí arrancó el pistoletazo de Vargas y el asalto al Consulado norteamericano en Porto Alegre (segunda foto), y al periódico "Tribuna da Imprensa". La última foto es la del general Eduardo Gomes, jefe de la Unión Democrática Nacional y enemigo número 1 del fallecido Presidente. (Fotos Cifra.)



España vence en el Primer Torneo de Pesca Submarina

SESTRI LEVANTE (Italia), 30. (Afl.)—España ha vencido en el primer torneo internacional de pesca submarina, que de afiliación mediterránea se ha convertido en un deporte mundial. El equipo español, formado por Antonio Mairato, Mariano Bonet y Pat, resultó vencedor con 16,620 kilos.

Varios centenares de espectadores presenciaron las evoluciones de los nadadores de once naciones que tomaron parte en la prueba, desarrollada en las tranquilas aguas de la bahía durante seis horas sin interrupción. En segundo lugar se clasificaron los italianos Roghi, Olaki y Gioacchini, con 16,240.

ENSEÑANZAS POPULARES

NUEVO CURSO PRACTICO DE INGLES

LECCION

43

Por J. L. DUMONTIER-BEROULET Y PHILIP BROWN - Prohibida la reproducción - Una exclusiva de PUEBLO

VOCABULARIO

INGLES	PRONUNCIACION	ESPAÑOL
Pair	peE	par
Shoe	CHU	zapato, calzado
Box-calf (1)	boks-káf	piel (de ternera)
To suppose	tu sE'póus	suponer
Size (5)	sáis	medida
Shoe-horn	CHU-Hón	calzador
Strong	stroN	fuerte
To hurt	tu Hét	doler
Dreadful (2)	dredfúl	horrible
Narrow	nAróu	estrecho
To take off (3)	tu téik of	quitar
Again	E'Géin	de nuevo, otra vez
To add	tu Ad	añadir
Box	boks	caja
Shoe polish	CHU 'pólich	crema para zapatos
Boot	bút	bota
Lace	léis	cordón
Slipper	slípE	zapatilla
To try on (3)	tu trái on	probar
To put on (3)	tu put on	ponerse (una prenda),
Leather	leZE	cuero
Shoemaker (4)	CHUméikE	zapatero
Sole	sóul	suela
Heel	Híil	tacón
Rubber	'rúBE	goma

CONVERSACION

—I want a pair of shoes.
 —Box-calf I suppose? (1).
 —Yes. My size is 6 in English sizes (5).
 —Will you try these on, Sir? (3).
 —Give me a shoe-horn, please.
 —Here is a strong walking-shoe (6).
 —It hurts dreadfully; it's too narrow. Take it off (2-3).
 —These are much too large. I'll try again the box-calf ones (7-1-8).
 —I'll take the parcel with me (9).
 —Shall I add a box of black shoe polish?

—Quiero un par de zapatos.
 —De box-calf, supongo?
 —Sí. Calzo el 6 en medidas inglesas.
 —¿Quiere usted probar estos, señor?
 —Deme un calzador, por favor.
 —He aquí un zapato fuerte para paseos.
 —Me duele horriblemente; es demasiado estrecho. Quítele.
 —Estos son demasiado grandes. Probaré de nuevo los de box-calf.
 —Me llevaré el paquete conmigo.
 —¿Añadiré una caja de crema para zapatos negra?

NOTA IMPORTANTE: Cuantos lectores de PUEBLO que sigan este NUEVO CURSO PRACTICO DE INGLES deseen consultarnos acerca de dichas lecciones, pueden hacerlo dirigiéndose a este periódico e indicando en el sobre: "Para el NUEVO CURSO PRACTICO DE INGLES". Todos los sábados contestaremos a sus cartas en estas mismas páginas.

OBSERVACIONES

- 1) Box-calf es una palabra que se usa también en castellano y que, por consiguiente, conocen ya ustedes.
- 2) Dreadful significa "horrible", "terrible" y dreadfully es el adverbio correspondiente, "horriblemente", formado añadiendo la terminación *ly*, como ya lo sabemos.
- 3) Fíjense en esos verbos: *to take*, "tomar, llevar", y *to take off*, "quitar"; *to try on*, *to put on*, etc. Dedicaremos una lección de Gramática a este asunto, muy importante en inglés.
- 4) Shoemaker es el "zapatero", o aún el vendedor, el "negociante de zapatos". Para decir la "zapatería" debemos emplear la expresión *shoemaker's*. Volveremos a encontrar estos giros y hablaremos más detenidamente de ellos más adelante.
- 5) My size is 6, "mi medida es 6", o sea, "calzo el 6" en castellano correcto. En cuanto a las medidas empleadas en Inglaterra y en Norteamérica, dedicaremos varias lecciones a este tema dentro de poco.
- 6) Walking-shoe, "zapato para la

marcha, el paseo". Ya conocíamos el verbo *to walk*, "andar, dar un paseo".
 7) Much too, literalmente, "mucho demasiado". ¡Qué exagerados se ponen a veces estos ingleses!
 8) The box-calf ones, "los de box-calf"; en inglés, para no repetir una palabra ya expresada—en este caso *shoes*—, y para que, sin embargo, el sentido quede claro, se suele emplear la palabra *one*, *ones*. También volveremos a hablar de estos modismos en otra lección de Gramática.
 9) I'll take the parcel with me, literalmente: "yo llevaré el paquete conmigo", lo que viene a ser lo mismo que "ME llevaré el paquete".

GRAMATICA

PRONOMBRES DEMOSTRATIVOS

Hemos estudiado en la lección número 6 los adjetivos demostrativos; veamos hoy los pronombres demostrativos, que, además, son casi igualitos. He aquí, a continuación:

This (Zis), este, esta, esto.

This one (Zis Uun), este, esta, esto.
 These (Zis), estos, estas.
 That (ZAt), ese, esa, eso, aquello, aquella, aquello.
 That one (ZAt Uun), ese, esa, eso, aquel, aquella, aquello.
 Those (Zóus), esos, esas, aquellos, aquellas.
 The latter (ZE 'lAte), el último, este último, la última, esta última, lo último, esto último, los últimos, estos últimos, las últimas, estas últimas.
 The former (ZE fómE), el primero, aquel primero, la primera, aquella primera, lo primero, lo primero, aquellos primeros, las primeras, aquellas primeras.
 ¿Cuándo hay que emplear unos y otros? Pues... *this* y *that* se usan hablando únicamente de cosas. Ejemplo:
 People may say this or that ("píe! El méi séi Zis ó ZAt), "la gente puede decir esto o aquello".
 This one, that one, these y those pueden designar lo mismo cosas que personas. Ejemplos:
 Here are two books; this one is blue, that one is red, "He aquí dos libros; éste es azul, aquél es rojo".

Here are two boys; this one is big, that one is small, "He aquí dos muchachos; éste es alto, aquél es pequeño".
 No obstante, noten que decimos:
 This is a boy, this is a book, "Este es un muchacho, esto es un libro".
 These are boys, these are books, "Estos son muchachos, estos son libros".
 En cuanto a *the latter* y *the former* se pueden usar cuando se trata sólo de dos personas, dos cosas, dos grupos de personas o de cosas. Ejemplo:
 Virtue and vice are before you: the latter leads to misery, the former to peace (vétyu And vAs á bífo yú; ZE 'lAte lAs tu 'misEri, ZE fómE tu pí), "La virtud y el vicio están delante de usted: éste (último) conduce a la miseria; aquélla (primera), a la paz".
 Y con este pensamiento tan moralizador dejamos para otro día la segunda parte de nuestro estudio referente a los pronombres demostrativos, pues lo que todavía nos queda por ver es bastante complicado y creemos oportuno esperar hasta llegar a lecciones más avanzadas.

¿Hay o no hay derecho?

CONSULTA NUMERO 814.

Don C. A. M., de Garachico, Tenerife (Canarias), nos explica: Deseo consultarle el caso de un matrimonio que compró una casa después de celebrada su boda, y dicha casa ha sido inscrita a nombre exclusivo del marido. La esposa tiene a sus padres y a sus hermanos viviendo en una casa de la que han sido desahuciados y solamente por mera condescendencia del dueño continúa habitándola. Como a casa del matrimonio se halla arrendada, quiero preguntarle: ¿podría resolverse el contrato sobre esta casa para que la habiten los ascendientes de la mujer?

Indudablemente que ese matrimonio (dueña la pareja de esa casa, en concepto de gananciales, por haber sido adquirida después del casamiento), puede basarse para demandarla en los artículos 76 y siguientes de la ley de Arrendamientos Urbanos, con el fin de que la ocupen sus ascendientes, es decir, los padres de ella.

Para acreditar tal necesidad les basta a ustedes presentar testimonio de la sentencia en la cual se les desahucia de la vivienda que ocupan. Pero tienen que conceder, con arreglo a los requisitos legales, el plazo preceptuado y ofrecer la indemnización pertinente, y esperar a que transcurra el término prescrito por la ley, antes de ejercitar la correspondiente acción judicial que debe prosperar a favor de ese matrimonio. Entiendo que el problema Jurídico que usted plantea es de fácil solución; pero no presenta otro inconveniente que el de tener que esperar a que transcurra el plazo, generalmente un año, antes de plantear el pleito ante el Juzgado. Ustedes debieron, inmediatamente a ser desahuciados, celebrar el acto de conciliación o nacer la notificación notarial a los inquilinos, para advertirles que les negaban la prórroga obligatoria del contrato de arrendamiento porque necesitaban la casa para que la ocupasen los padres de la esposa. De esta forma habrían ustedes adelantado mucho tiempo.

Por limitaciones de espacio no reproduzco las normas legales sobre esta cuestión; pero arriba ya le señalo los artículos que se refieren al caso que me plantean.

TORRE ENCISO

Abogado del I. C. de Madrid.

CURSO PRACTICO DE RADIO

LECCION

22

Por ANDRES CUESTA SEMPERE (Técnico de Radio y señales marítimas)

Una exclusiva de PUEBLO

(Continuación de la lección 22.)

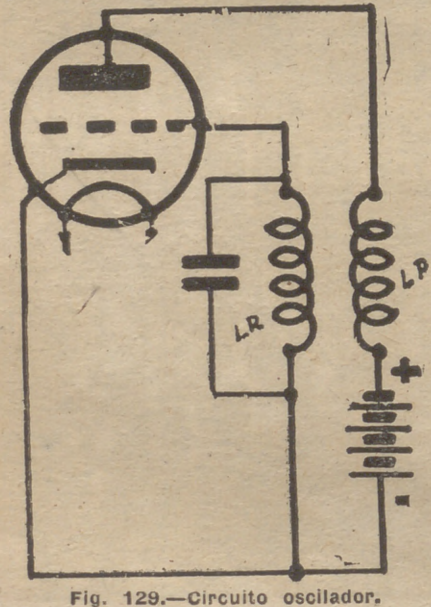

Fig. 129.—Circuito oscilador.

a hacer positivo el extremo de la bobina conectado a la rejilla y se cargará el condensador. Al hacerse positiva la rejilla, la corriente de placa aumentará, y este nuevo aumento provocará otro nuevo aumento de la tensión positiva de rejilla que tendrá como consecuencia un nuevo aumento de la corriente de placa, hasta llegar al valor de saturación (que no aumenta más).

Llegado este momento de la saturación, como la corriente de placa no puede seguir aumentando, empezará, entonces, a descargarse el condensador, volviendo a la rejilla más negativa; el crecimiento se va haciendo menos rápido y la tensión inducida en la bobina de rejilla decrece.

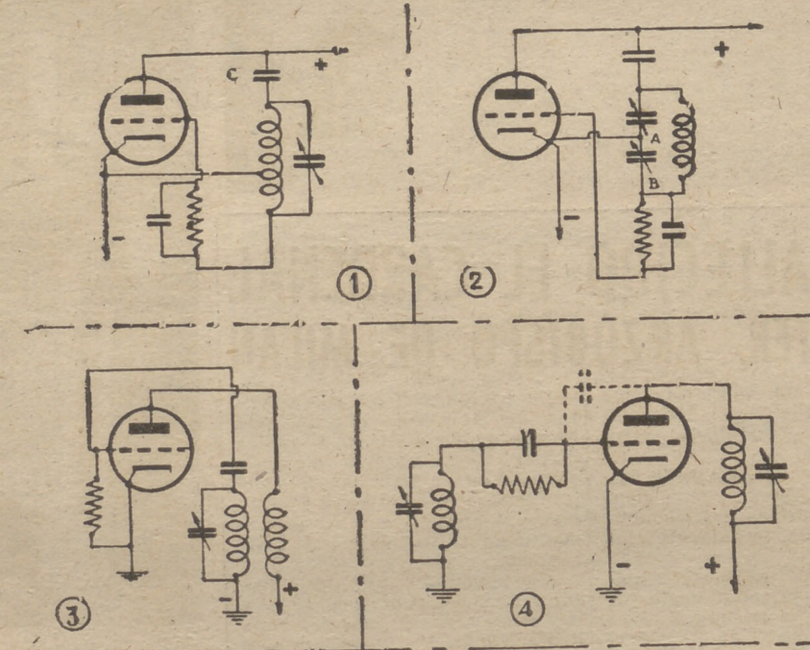

Fig. 130.—Diferentes tipos de oscilaciones

Al disminuir la polarización de la rejilla, la corriente de placa también empieza a decrecer, creándose en la bobina de rejilla una tensión inducida, pero de sentido contrario, haciendo ahora que la rejilla sea negativa, puesto que, como decíamos antes, por ese espíritu de llevar la contraria que tiene la inducción, irá en el sentido de cátodo a rejilla para oponerse a ese decrecimiento.

De esta manera, cuando el condensador se haya descargado, las cosas no quedan así estabilizadas; la corriente de la bobina de placa seguirá induciendo en la bobina de rejilla una corriente

que, volviendo a la rejilla más y más negativa, traerá, finalmente, la desaparición de la corriente de placa.
 En este momento, el condensador volverá a cargarse... y empezará a descargarse; la rejilla será menos negativa, habrá de nuevo una corriente de placa, que irá en aumento hasta la saturación... ¡y todo vuelve a empezar!
 El resultado de todo esto es una corriente alterna de forma sinusoidal en el circuito de placa, pero un tanto deformada; y como quiera que en las aplicaciones de la lámpara como osciladora es de desear que la sinusoidal de salida sea simétrica, es decir, que las amplitu-

des de los semiperíodos positivos y negativos sean iguales, se da a la rejilla una polarización fija que se obtiene automáticamente intercalando en el circuito de rejilla una resistencia fija. Mientras la rejilla es positiva, circula una corriente a través de la resistencia, cuyo valor medio desarrolla la tensión de polarización negativa. Un condensador en derivación con esta resistencia, al cargarse, mantiene la polarización negativa de la rejilla durante el tiempo en que la corriente no circula.

La frecuencia así obtenida dependerá de la frecuencia propia del circuito oscilante, el cual, lo mismo puede encontrarse intercalado en el circuito de placa como en el de rejilla.

Existen diversos tipos de circuitos osciladores y todos basados en el mismo principio: el de la inducción entre el circuito de placa y el de rejilla, cuya denominación reciben el nombre de sus inventores.

En la figura 130 se muestran los tipos más popularizados. En el recuadro número 1 está representado el circuito del oscilador "Hartley", en el que el acoplamiento entre los circuitos de placa y rejilla es inductivo, y puede variarse el grado del mismo mediante el desplazamiento del punto conectado al cátodo. La sección de bobinado comprendido desde el punto del cátodo hacia arriba puede considerarse como el circuito de placa, y el trozo comprendido desde el punto del cátodo hacia abajo se considerará el circuito de rejilla. En estas condiciones funciona como autotransformadora, teniendo la sección primaria—mitad superior—conectada al circuito de placa, y la secundaria—mitad inferior— a la rejilla.

La misión del condensador de bloque C es impedir el cortocircuito entre la fuente de alimentación que suministra la tensión positiva de placa y el filamento, y al mismo tiempo evitar esta tensión positiva en la rejilla. Sin em-

(Continuará la lección 22.)

Convocatoria de ingreso en la Estación Escuela Radio S. E. U.

Con fecha 1 de septiembre del corriente año, se convoca examen de ingreso en la Estación Escuela Nacional del Frente de Juventudes, Radio S. E. U. de Madrid, para seguir estudios de radiofonismo. Las normas reglamentarias están expuestas en las oficinas de la emisora, Diego de León, 49, Madrid.

CIA. DEL PACIFICO (Pacific Steam Navigation Co.)

Próxima salida de SANTANDER el día 17 de septiembre, de la lujosa M/N "REINA DEL PACIFICO" (23.500 ton.)
 Para los puertos de CUBA, COLOMBIA, PANAMA, ECUADOR, PERU y CHILE (Otra salida, el 31 de octubre)
 Admitiendo pasaje de PRIMERA, CABINA y TERCERA EN CAMAROTES
 Pasajes en pesetas para tripulantes, extendiéndose especiales a solicitud de los interesados
 Para información y reserva de pasajes, dirigirse a los agentes en Madrid:
ESTANISLAO DURAN E HIJOS, S. A.
 Plaza de las Cortes, 4 MADRID



CINE PAZ

"Una dama en el Oeste"

Siempre cautiva... no obstante estar ya saturados de ellas—las películas del Oeste...

"Una dama en el Oeste" está dirigida por George Archain-Baud, siendo sus principales protagonistas la bella Claire Trevor, Albert Dekker, y Barry Sullivan...

Cinema PAZ

CLAIRE TREVOR ALBERT DEKKER BARRY SULLIVAN

COMO UN AVANCE DE SU PROXIMA GRAN TEMPORADA



UNA DAMA EN EL OESTE

Director GEORGE ARCHAINBAUD

TOLERADA MENORES

EL NOMBRE DE "BAT" MASTERTON Y SUS INTENTOS PARA IMPONER LA LEY EN DODGE CITY FORMAN PARTE DE LA HISTORIA DE TEXAS

Todos los sábados publica PUEBLO "FIN DE SEMANA" Página para la mujer

La elegancia de Zsa Zsa Gabor en "Sangre y luces"

Zsa Zsa Gabor, bellísima mujer, de fama mundial, con un temperamento artístico demostrado en producciones de universal éxito...

Con Daniel Gelin y Zsa Zsa Gabor completan la interpretación de esta formidable película Félix Fernández, Julia Caba Alba, Henry Vilbert, Christine Carrera, etcétera.

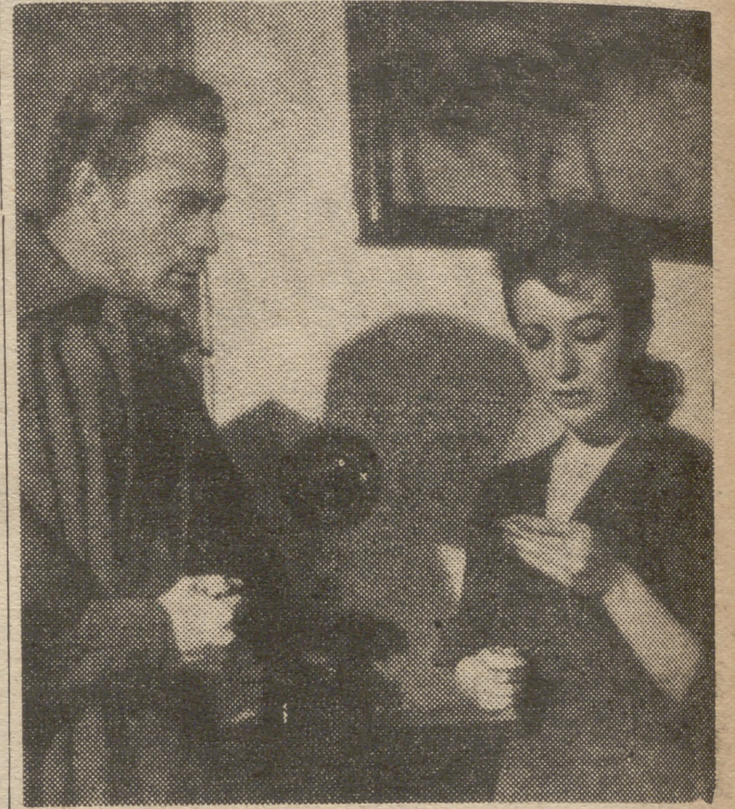

Marisa de Leza y Conrado San Martín en una escena de "La patrulla", obra que relata la gesta de nuestros héroes en tierras inhóspitas y enorgullece a la producción hispana por su estupenda realización.

DANIEL GELIN - ZSA-ZSA GABOR FELIX FERNANDEZ - JULIA CABA ALBA



SANGRE Y LUCES

DIRECTORES GEORGES ROUGIER - HUGO SUY

"LAS LUCES DE PARIS"

Simbólicamente, siempre nos han sugestionado las luces de la capital francesa, atraídos por sus encantos desconocidos.

Sin embargo, nadie piensa en los dramas que surgen a diario en las entrañas de la "Ville Lumiere" con sus peligros y sus intrigas.

En "Los peligros de París"—el film que arrebató a los públicos de todo el mundo—el espectador disfrutará de sensaciones insospechadas, que jamás tuvo ocasión, hasta ahora, de presenciar en la pantalla.

En "Los peligros de París"—el film que arrebató a los públicos de todo el mundo—el espectador disfrutará de sensaciones insospechadas, que jamás tuvo ocasión, hasta ahora, de presenciar en la pantalla.

G. DE LA P.

RIALTO "Aquel hombre de Tánger"

Si es usted aficionado a ver dos docenas de veces cada película, vaya usted a ver "Aquel hombre de Tánger" y lo pasará muy bien...

El argumento se lo saben de memoria todas las adolescentes del mundo que están en edad de leer novelas rosas.

Nancy Coleman ha hecho un viaje demasiado largo desde Hollywood para demostrarnos lo simple que es la pobreza.

G. DE LA P.

¿Quién mató a Certal?...

Ni al final casi lo adivina el espectador de la película "¿Crimen imposible?"...

"¿Crimen imposible?" pertenece al género policíaco, y no sólo es original y tiene interés propio, sino que se aparta de imitaciones extrañas y se desarrolla con estilo español...

César Fernández Ardavin consigue con suma amabilidad una interesantísima cinta, muy decoradamente presentada...

Un interesante estreno que se nos anuncia para el próximo jueves en el suntuoso cine Coliseum.

CARTELERERA DE MADRID + CARTELERERA DE MADRID + CARTELERERA

TEATROS

Funciones para mañana

ALBENZIS. — 7 y 11: Compañía revistas M. Paso. Lo verás y lo cantarás, por Ruth Moly, Tyny Leblanc, Manolo Gómez Bur. Butaca, 15 pts. CALDERON. — 39-13-33. Martes, despedida de la Compañía lírica Consuelo Suárez, Emilio Cid... INFANTA ISABEL. — (Catalina Bécena con la compañía Serrador-Sala-Collado.) Miércoles 1: Inauguración de la temporada.

Las películas Hecht-Lancaster costarán 12 millones de dólares

United Artists Corporation y Hecht-Lancaster Productions han firmado un contrato por dos años para la producción-distribución de seis películas Hecht-Lancaster, por un valor global de 12 millones de dólares...

Cines (sesiones numeradas)

Amaya.—Las dos Carlotas. AVENIDA.—7 y 11: El único testigo (Barbara Stanwyck, George Sanders). BARCELONA.—7-11: Demasiado tarde (Jean Gabin-Isa Miranda). Primer reestreno. CALLAO.—(Refrigerado) 7-11: Raíces profundas (Alan Ladd Jean Arthur, Van Heflin). Técnico. 8.ª semana.

PROXIMA TEMPORADA AVENTURAS del BARBERO de SEVILLA EN GEVACOLOR

CAPITOL.—(Refrigerado) 7-11: El lobo de la silla (Silvana Mangano, Amadeo Nazzari). CARLOS III.—Una herencia de miedo. GOYA.—7-11: Demasiado tarde (Jean Gabin-Isa Miranda). Primer reestreno. GRAN VIA.—7-11: Astucia de mujer (Barbara Stanwyck). Luchana.—Bajo el cielo de España. PALACIO DE LA MUSICA.—6.45-10.45: La primera producción en CinemaScope, La túnica sagrada. Técnico. (Jean Simmons-Victor Mature.) Autorizada. Debido al largo metraje de este film se ruega la puntual asistencia. PAZ.—7-11 (riguroso estreno): Una dama en el Oeste (Claire Trevor-Albert Dekker). Tolerada. Pompeya.—Retorno al paraíso. PROGRESO.—7-11: Bandera negra (Louis Hayward, Patricia Medina). Técnico. Autorizada menores. Proyecciones.—Bandera negra. REAL CINEMA.—(Refrigerado) 7-11: Tres soldados (Stewart Granger, David Niven, Walter Pidgeon). Tolerada. RIALTO.—7-11: Aquel hombre de Tánger (Nils Asther, Nancy Coleman, Roland Young). Roxy A.—Fatalidad. Roxy B.—Una herencia de miedo. SAN MIGUEL.—7-11: Cómicos (Christian Galve, Fernando Rey, Emma Penella). UNIVERSAL CINEMA.—7-11 (primer reestreno): Cómicos. (Director: Bardem; Christian Galve, Emma Penella.) Cines de sesión continua Actualidades.—Sucedío bailando y La loca de la casa.

ALBA.—(27-07-85. Reformado. Selecto.) Continúa 10 mañana: Alto secreto, Violetas Imperiales. Alcalá.—El enemigo de las mujeres y La condesa Alexandra. Alcántara.—Don Calogero y El caballero enmascarado. Alhambra.—Alas de amanecer y Los hijos de nadie. América.—Pueblo de las mujeres y Camino de Río. Apolo.—Vibieron las lluvias y Encrucijada de odios. Aragón.—About y Costello contra los fantasmas y El gran Caruso. Argel.—Sed de dominio y El enigma de Manderson. ARGUELLES.—Continúa 6: Con las horas contadas y La isla del deseo (Linda Darnell). Técnico. Arizona.—Jalisco canta en Sevilla y La princesa de los Ursinos. Astoria.—Carta a tres esposas y No matarás. Avenida (Vallecas).—Las minas del rey Salomón e Indianapolis. Ayala.—La pasión de su vida y La venganza del bergantín. Azul.—La costilla de Adán y El diablillo es ya mujer. Bellas Artes.—La hechicera blanca. Bellas Vistas.—La ley del látigo y El secreto del desierto. Ideal.—Bajo el cielo de España. Imperial.—La ausente y el señor fotógrafo. Infantas.—Las dos Carlotas. Iris.—Oro en barras y Los hijos de nadie. Lavapiés.—El rey de los vivos y La bella de Cádiz. Lepanto.—Tres telegramas y La ley del látigo. López de Hoyos.—El derecho de nacer y Un americano en París. María Cristina.—Noches en Río y Al borde del peligro. Metropolitano.—Balas de Oregón y Las dos Carlotas. Montaña.—El gorila y Drama en presidio. Mundial.—La novia del detective y Gengis Khan. Muñoz Seca.—La mujer de mis sueños y El guantelete verde. Naves Cinema.—Casado y con dos suegras y Carretera 301. Navarrete.—Salida al amanecer y Tarzán y la cazadora. Odón.—La casa encantada y La hechicera blanca. Olimpia.—Juzgado permanente y La isla del tesoro. Orens.—Tarzán y la fuente mágica y Marcado a fuego. Palaoe Cinema.—Retorno al paraíso. Palacio del Cine.—Alta traición. Panoram.—Bandera negra. PAVON.—4: Balas de Oregón, Las dos Carlotas. Toleradas. Pelayo.—Recuerda y Ellas somos nosotros. Peñalver.—Las dos Carlotas. Pez.—Canción de cuna y Cohete K-1. Pizarro.—Robinsones atómicos y El signo del renegado. Pleyel.—Canción de cuna y Cohete K-1. Postas.—Destinos cruzados y Encrucijada de odios. Príncipe Alfonso.—Sed de dominio y Dos caminos. Quevedo.—Dos caminos y Los hijos de nadie. Roma.—La llamada de África y La barrera del sonido. SAINZ DE BARANDA.—(Alcalá de Sainz de Baranda, 26. Teléfono 39-01-26.) Continúa 4: El enigma de Manderson, Sed de dominio. Salamanca.—Destino: Tokio y Tambores lejanos. San Cayetano.—Día D, hora H y Al borde del peligro. San Francisco.—Brigada Criminal y Almas en peligro. Sol.—Justicia corsa y Drama en presidio. Tetuán.—Buenos días, señor elegante y Cita a las once. Tivoli.—Bandera negra. Toledo.—Póker de ases y Tarzán Bulba. Urquijo.—Sed de dominio y Dos caminos. Usara.—Oro en el pacífico y Los hijos no se venden. Vallehermoso.—Salida al amanecer y Tarzán y la cazadora. Velázquez.—Volver a vivir y París, siempre París. Ventas.—Alma fuerte y Sucedío en Méjico. Vergara.—La hechicera blanca. Victoria.—Salida al amanecer y Tarzán y la cazadora. Voy.—Sucedío bailando y La loca de la casa. Cinema X.—El dolor de los hijos y Encrucijada de odios. Salas de Fiestas FONTORIA.—(Refrigerado.) Tarde y noche, las mejores orquestas y atracciones. Otros espectáculos ANTON JARDIN RESTAURANTE.—Todos los días, tarde y noche, Tomás de Antequera y el as cubano Antonio Machin. PLAYA DE MADRID.—Autobuses, final Princesa.

La enigmática SEÑORA LOVERLY GREER GARSON MICHAEL WILDING FERNANDO LAMAS DIRECTOR EDWIN H. KNOFF

AMAYA - INFANTAS - BULEVAR - PEÑALVER
PAVON - METROPOLITANO
HOY, LUNES

UN PRIMER REESTRENO PARA TODO MADRID, CON LA
PELICULA DEL ENCANTO Y LA ILUSION



LAS DOS CARLOTAS

ISA Y JUTTA GÜNTHER
ANTJE WEISGERBER
PETER MOSBACHER
DIRECTOR
Josef Von Balty

De Munich a Viena... dos pequeñas mellizas proclaman el
triumfo del amor
AUTORIZADA PARA TODOS LOS PUBLICOS

MUY PROXIMAMENTE ESTRENO



UNA NO APTA PARA MENORES QUE USTED NO DEJARA DE VER
PELICULA

Los peligros de PARIS

MUY PROXIMAMENTE ESTRENO



MUY PROXIMAMENTE ESTRENO



¿Crimen imposible?

LA SEMANA TEATRAL

Exito extraordinario de los Festivales Internacionales de Santander

SANTANDER. (De nuestro enviado especial A. D. Olano).—La atención teatral española se centra, como hemos anticipado ya, en el Festival Internacional que se celebra en Santander bajo los auspicios del Patronato de Información y Educación Popular y el Gobierno civil-Jefatura Provincial del Movimiento. Dos entusiastas organizadores, Manuel Riancho y Castellanos han logrado de varias temporadas a esta parte convertir a Santander en el verdadero centro teatral español de verano. La magnitud de los festivales sólo es posible conocerla siguiéndolos muy de cerca.

Ahora, el teatro de comedia ha dejado paso al ballet, y estamos presenciando las afortunadas actuaciones del Ballet de Francia de Janine Charrat, que está siendo objeto de los mayores elogios por parte de los que siguen su actuación.

Santander lleva algunos días

ALBENIZ: "Lo verás... y lo cantarás".

Se estrenó en teatro Albeniz un divertido espectáculo cómico-lírico, dividido en veintiseis cuadros—"discos" lo llaman acertadamente los autores—, original de Antonio Paso (hijo) y Enrique Paso, con música de Lehmborg y Leblanc, titulado "Lo verás... y lo cantarás". Podemos decir que el espectáculo no pesó en el ánimo del espectador ni un solo momento, y, por el contrario, se mantuvo en el público un ambiente de grata simpatía e hilaridad casi continua. Se sucedieron las ovaciones a los números musicales, escritos con gran inspiración y dinamismo.

La compañía lleva al frente del bello elenco femenino a la "estrella" de revista Ruth Moly, que, aparte de reunir cualidades estéticas muy apreciadas, canta y baila con verdadero gusto y personalidad. Cumplieron también, con soltura y apreciable éxito, Ana María Parra, Estrella Mora, Elisa Paso y Mari Carmen Aranda, en los papeles principales. Para Tony Leblanc fueron los más nutridos aplausos, derrochando ingenio y buen humor en sus versiones escénicas de parodista, bailarín, caricato, excéntrico musical, cantante y acróbata. También Manolo Gómez Bur acertó con creces en su propósito de lograr efectos cómicos.

"Lo verás... y lo cantarás" es, en suma, un agradable espectáculo, dotado de la mayor simpatía y que se sale de los moldes al uso, un tanto manoseados por exceso de repetición.

FUENCARRAL: "El médico de las locas".

Rambal ha realizado una versión escénica del folletín de Javier de Montepín con ese resultado incongruente sobre los públicos de ahora, a los cuales se trata de inclinar al sobrecogimiento con situaciones y trucos cuya virtualidad ha pasado y hoy llevan con más facilidad a la risa.

De cualquier modo, Rambal se las ingenia bien y logra distraer y entretener a los asiduos al Fuencarral.

Dirección e intérpretes, así como la presentación, fueron objeto de largos aplausos.

Compañía de Comedias
Serrador - Sala - Collado
con la colaboración extraordinaria de

Catalina Bárcena
en

"LEYENDA DE UNA VIDA"

comedia original de

Stefan Zweig

TEATRO INFANTA ISABEL

encapotado, y a la hora de redactar esta impresión teatral de la semana, de cara al mar en una de las magníficas playas montañosas, cae el primer aguacero sobre nuestro atuendo más bien veraniego. Quizá porque aunque nos dijese que la cosecha se había estropeado no se nos ocurriría jamás ir a una viña llevando un ramo de uvas de postre; quizá—repite—no he traído la gabardina, que hubiese sido lo indicado.

UN PUBLICO DE TODAS LAS CLASES SOCIALES

En la Plaza Porticada—cubierta por los inmensos toldos que resguardan el teatro al aire libre—se reúne cada noche, a las once, un total de cuatro mil espectadores. Y esta es toda la cabida de dicho teatro.

debe hilarse muy fino para que no se repitan casos de tener poco menos que improvisar ante el público. Pero ni estos casos aislados—al parecer registrados en algunas obras—han restado la menor brillantez al Festival, puesto que ahora ha alcanzado uno de sus niveles más altos; tanto es así que ya está a la altura de los mejores festivales europeos, según la opinión de los turistas que nos visitan, muchos de los cuales han llegado de sus países exclusivamente para asistir a las representaciones que aquí se les ofrecen.

Hasla este momento, de las compañías de verso, el palmarés ha sido alcanzado por la que encabeza María Jesús Valdés, Mompín, Asquerino y Adela Carboné. De ellos escuchamos al público

"Tres sombreros de copa", de Miguel Mihura.

Pero no podíamos pasar por alto la labor de estos teatros universitarios, que trabajan de firme y que—un buen ejemplo para los profesionales—preparan las obras porque parecen conservar lo que otros demuestran haber perdido ya: respeto al público.

TEATRO GRECOLATINO

De los días tres a 6 de septiembre se celebrará el ciclo de teatro grecolatino, que es uno de los que mantienen mayor expectación. Le precederá el ciclo de Calderón de la Barca, en el que tiene una actuación importante la compañía Lope de Vega, de la que se esperan buenas actuaciones en "La vida es sueño"—éxito en París—y "A María, el corazón". Y ellos

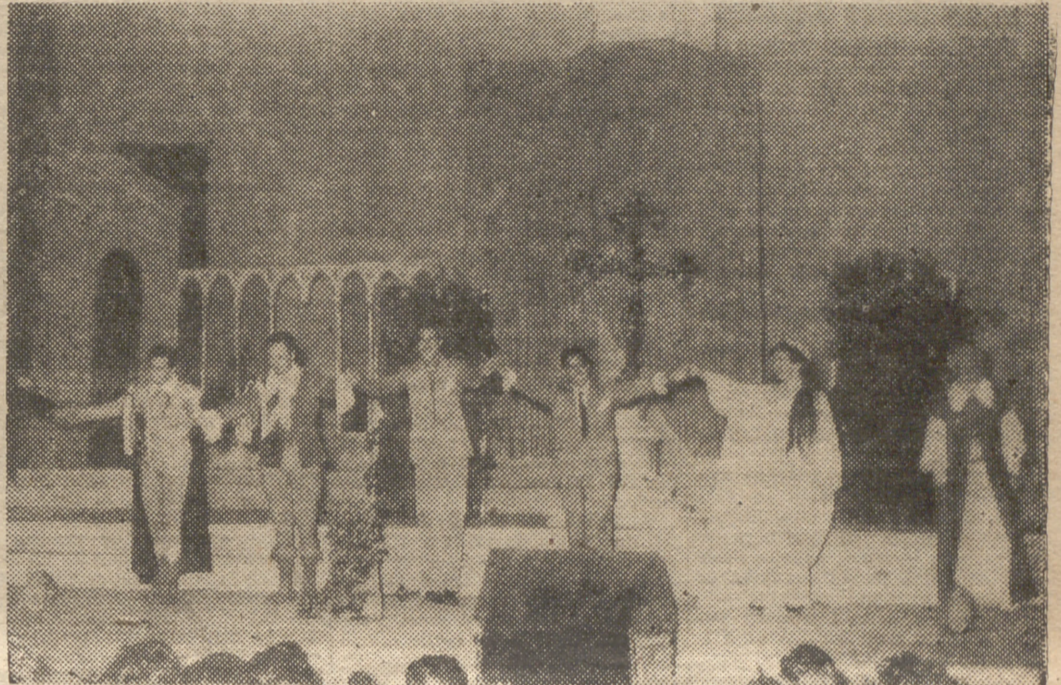

La compañía de María Jesús Valdés ha tenido una destacada actuación. Aquí la vemos durante el transcurso de una de las representaciones



Después del éxito de "El caballero de Omedo", intérpretes y directores del Teatro de Cámara de Barcelona saludan al público que llenaba la Plaza Porticada

El público pertenece a todas las clases sociales. Ni un santanderino se queda al margen de estos festivales, pero en alguna ocasión hubiese bastado con los extranjeros que por aquí andan para eubrirse el aforo.

Cuatro mil personas han aplaudido ya a las compañías que desfilaron por la Plaza Porticada. Una de estas agrupaciones—la de Cayetano Luca de Tena—tendrá que ser sustituida en el ciclo de teatro griego, puesto que para esas fechas tiene que presentarse en el Alcázar de Madrid. De confirmarse esta noticia, Aurora Bauñista no trabajará este año en Santander, en donde era esparada con verdadera expectación.

MARÍA JESUS, A LA CABEZA

Comprendemos que en España hay que improvisar constantemente en materia teatral. Pero no se puede admitir que se improvise hasta un máximo no previsto por nadie. Y aquí han llegado algunas compañías poco menos que en plan de ensayo general. Nadie tiene la culpa de que les haya faltado tiempo para la preparación, y creemos sinceramente que

los mejores comentarios. También dejaron un gratísimo recuerdo los muchachos del Teatro de Cámara de Barcelona.

LOS T. E. U. S. TRABAJAN DE FIRME

Uno de los aciertos de los organizadores de los festivales en toda España ha sido tener en cuenta a las dos agrupaciones de aficionados más notables que hay hoy en nuestro país. Se trata del T. E. U., dirigido por Jacinto Higuera Catedra, que se ha mostrado una vez más como uno de nuestros mejores directores de clásico español, y supervisado por Almudébar, que es el que lleva la cuestión técnica de la organización. Están recorriendo, como las compañías grandes, pueblos de la provincia con positivo éxito, que han rubricado más tarde en la capital.

Otro tanto sucede con el Teatro Popular Universitario, dirigido por Pérez Puig. Preparan funciones en la Magdalena destinadas a los asistentes a los cursos de verano. Antes habían presentado algunas de las obras de su repertorio, ob- talando el más señalado

tendrán una actuación en el teatro grecolatino con "Edipo". Suponemos que será la versión de Pemán, ya conocida por el público madrileño, pero que por ser una versión libre y todo eso que se ha anunciado más bien entraría en un ciclo dedicado al propio Pemán. Porque aunque los temas le seduzcan, no nos atrevemos a considerar a nuestro ilustre dramaturgo dentro del grupo de los escritores griegos.

María Jesús Valdés, la gran triunfadora, presentará "Electra". "Medea" será representada por el grupo catalán de Cámara, y "Antígona" está reservada a Cayetano Luca de Tena.

El interés también se centra dentro de la actividad musical. Ahora se acerca el ciclo dedicado a Beethoven, y aún falta por actuar el primer ballet español: el de Pilar López.

Tiene motivos más que justificados Santander para que se pueda decir de tan espléndida ciudad que atrae la atención artística y cultural de toda España. Es éste el premio a un esfuerzo de años. Esfuerzo que ya está dando su fruto.

El Generalísimo llegó al Pazo de Meirás

La Coruña tributó a Franco un cálido recibimiento entre continuos vítores y aclamaciones

LA CORUÑA, 29.—Su Excelencia el Jefe del Estado y Generalísimo Franco desembarcó del yate "Azor" a las diez de la mañana, en el puerto de Sada, para trasladarse después a su residencia veraniega en el pazo de Meirás. Por la tarde, Su Excelencia hizo entrada en La Coruña para asistir a la novillada extraordinaria celebrada en la plaza de esta capital en su honor.

Elogio del pueblo español y de sus derechos sobre Gibraltar por personalidades inglesas

Mr. V. S. Pritchett, famoso crítico literario de Inglaterra, hombre de izquierdas, que ha escrito varios libros de viaje acerca de España y del carácter de los españoles, y que durante nuestra guerra de Liberación defendió la causa enemiga, en un extenso estudio publicado en su nuevo libro "Holiday", dice lo siguiente, según la versión de la revista "Reader's Digest", de los Estados Unidos:

"Ha habido recientemente cambios en España..."

El extranjero, de quien se decía antes, es ahora recibido como turista en excelentes hoteles. Y para él España es uno de los pocos países baratos que quedan en el mundo.

Es también un país de notable honestidad y limpieza.

El español podrá ser negligente en el sentido de que deja las cosas para otro día, pero es hombre en quien puede confiarse de un modo absoluto.

Su paciencia es una gran virtud. Son también notables su dignidad y su pundonor."

En el "Catholic Herald", de Londres, han aparecido dos cartas interesantes acerca de Gibraltar. Una de ellas firmada por mister Hamish Fraser, defendiendo los derechos españoles. Otra está firmada por María F. de Laguna, quien recoge las declaraciones hechas por don José de Yanguas Messia en "A B C" del 5 de agosto de 1954, y otros múltiples testimonios, británicos y españoles, acerca de la indiscutible legalidad de la retención de esa fortaleza por parte de Gran Bretaña.

"El corresponsal del "Times" en Madrid—dice la escritora—recuerda que los gibraltareños no son españoles. Pero centenares de ellos fueron traídos a Londres y a otros centros británicos durante la última guerra internacional y aquí se quedaron, contra su voluntad, sufriendo bombardeos. Hubiera podido encontrarse una solución más grata para aquellos que deseaban convertirse en ciudadanos españoles. Hoy ocurre lo mismo."

También recuerda que "en la guerra internacional las campañas y las victorias en el Norte de África y en Italia hubieran sido imposibles sin la neutralidad española, neutralidad que se mantuvo incluso en los días de la supremacía de Hitler, y a pesar de la oferta de Hitler de devolver a España Gibraltar a cambio de la promesa de marchar a través de España y de África. En aquellos días preatómicos, Gibraltar no hubiera podido ser defendido si los cañones españoles que dominan la roca lo hubieran impedido desde Ceuta, que es, militarmente, mucho más fuerte que Gibraltar".

amanecer a la ría de Sada, donde quedó fondeado. Le daba escolta el cañonero de la Armada española "Sarmiento de Gamboa". Poco después fondeó también en la ría de Sada el yate "V. 1", en el que viajaba el ministro de Marina, almirante don Salvador Moreno Fernández, que a primera hora de la mañana de hoy se trasladó al "Azor" para bajar a tierra acompañando al Caudillo.

A las diez en punto, Su Excelencia, acompañado del ministro de Marina, del segundo jefe de la Casa Militar y personalidades del séquito, embarcó en la canoa del "Azor" para dirigirse a tierra. En el muelle de Sada le esperaban los capitanes generales del departamento marítimo de El Ferrol del Caudillo y de la octava región militar, el teniente general jefe de la Casa Militar de Su Excelencia, el comandante general de la Escuadra, gobernadores civil y militar de La Coruña, presidente de la Diputación Provincial, comandante de Marina, delegado nacional de Sindicatos, alcaldes de Sada, La Coruña, Santiago de Compostela y El Ferrol del Caudillo, y otras autoridades, representaciones y jerarquías del Movimiento.

LA CIUDAD DE SADA TRIBUTA A SU EXCELENCIA UN GRANDIOSO RECIBIMIENTO

En las inmediaciones del muelle de Sada formaban los jóvenes de las Falanges Juveniles de Franco que se hallan en el campamento que en la inmediata playa de Gardarío tiene instalado el Frente de Juventudes. También se hallaba la Sección Femenina de Sada.

Su Excelencia el Jefe del Estado, que vestía de paisano con gorra de marino, después de desembarcar saludó a las autoridades y personalidades que habían acudido a cumplimentarle. Poco después subió a su coche oficial y emprendió viaje al pazo de Meirás.

La ciudad de Sada se hallaba totalmente engalanada, y muchos balcones y galerías lucían colgaduras con los colores nacionales. El vecindario, al advertir el paso de la comitiva oficial hacia el pazo de Meirás, tributó al Generalísimo cálidas demostraciones de afecto y simpatía. (Cifra.)

FRANCO ACLAMADO EN LA CORUÑA

LA CORUÑA, 29.—A las cinco de la tarde de hoy, Su Excelencia el Jefe del Estado, acompañado de su esposa, doña Carmen Polo de Franco, y de su hija, la marquesa de Villaverde, hizo entrada en La Coruña para asistir a la novillada.

III Consejo Regional de Prensa

Durante los días 1, 2 y 3 de septiembre tendrá lugar en San Sebastián la tercera reunión del III Consejo Regional de Prensa, a la que concurrirán los directores de los diarios, emisores radiofónicos, representantes de empresas periodísticas y delegados del Ministerio de Información de las provincias de Castilla la Vieja, Vascongadas y Navarra.

En las sesiones de esta tercera reunión, que serán presididas por el director general de Prensa, don Juan Aparicio, se tratarán temas de gran interés sobre la información en general, y de modo especial los que afectan al desenvolvimiento del periodismo español.

La ciudad ha tributado un cálido recibimiento a Su Excelencia el Jefe del Estado y Generalísimo Franco. Al entrar en la ciudad la comitiva, el público prorrumió en aplausos y vítores a Su Excelencia el Jefe del Estado.

En las inmediaciones de la plaza se había congregado numerosísimo público, que igualmente hizo objeto al Caudillo de inequívocas demostraciones de simpatía y afecto. En la puerta de la plaza esperaban a Su Excelencia el ministro de Marina, almirante Moreno, y las autoridades militares y civiles de La Coruña.

La plaza de toros se hallaba vistosamente engalanada con banderas y gallardetes. En los balcones había numerosas señoritas luciendo la clásica mantilla española.

La presencia del Caudillo fue acogida por el público con una prolongada y entusiástica ovación, teniendo que levantarse varias veces para corresponder a las aclamaciones del público, mientras las bandas de música del Ayuntamiento y del regimiento de Infantería Isabel la Católica interpretaban el Himno Nacional.

Acompañaban al Caudillo en el palco, además de su esposa e hija, el jefe de la Casa Militar, teniente general Franco Salgado; el alcalde de La Coruña, señor Molina; segundo jefe e intendente de la Casa Civil, señor Fuentes. En un palco inmediato se situaron el ministro de Marina con el segundo jefe de la Casa Militar y otras personalidades.

Al terminar la corrida, el público tributó un nuevo homenaje de enfervorizada adhesión al Caudillo, que hubo de saludar varias veces antes de abandonar el palco. En el exterior de la plaza también recibió expresivo homenaje popular, que había de repetirse a su paso por las calles de La Coruña en la ruta de la comitiva oficial hacia el pazo de Meirás. Todas las calles del trayecto en La Coruña aparecían profusamente engalanadas, y los balcones, ventanas y galerías presentaban colgaduras con los colores nacionales.

FRANCO, agradecido a las pruebas de adhesión y cariño recibidas en San Sebastián

SAN SEBASTIÁN.—El alcalde, don Juan Pegoña, ha recibido el siguiente telegrama del jefe de la Casa Civil del Generalísimo: "Sus Excelencias me encargan que transmita su sincero reconocimiento por las atenciones que han sido objeto, así como por las pruebas de afecto recibidas del pueblo de San Sebastián durante su jornada veraniega en esta ciudad, de la que conservan un recuerdo muy grato. Salúdale cordialmente." (Cifra.)

EN LA CORUÑA, DORA CARMEN POLO DE FRANCO Y SU HIJA ASISTEN A UNA REPRESENTACION TEATRAL

LA CORUÑA.—La esposa de Su Excelencia el Jefe del Estado, doña Carmen Polo de Franco, y su hija, la marquesa de Villaverde, asistieron a una función teatral, en el teatro Colón.

El público al advertir su presencia, las tributó expresivas demostraciones de afecto y simpatía. (Cifra.)

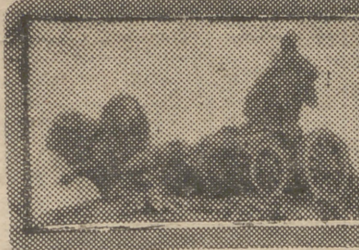

NOTAS Y AVISOS DE LA CIUDAD

Información religiosa

Martes día 31. — Santos: Ramón Nonato, Paulino, Casidio, Robustiano.

Misa de San Ramón Nonato, color blanco.

PRIMER VIERNES DE SEPTIEMBRE EN EL CERRO DE LOS ANGELES

El próximo primer viernes de mes, día 3 de septiembre, se celebrará una misa de comunión en el Cerro de los Angeles, a las ocho y media menos cuarto de la mañana.

Informes, en las oficinas de la Obra (Fuencarral, 74), de nueve de la mañana a una de la tarde.

Avisos varios

AVISO IMPORTANTE PARA LOS MAESTROS NACIONALES JUBILADOS CON ANTERIORIDAD AL 18 DE JULIO DE 1945

Los maestros nacionales, inspectores de Enseñanza Primaria y profesores de escuelas del Magisterio jubilados con anterioridad al 18 de ju-

lio de 1945 que residan en Madrid (capital y provincia) deberán enviar lo antes posible al señor presidente de la Junta Provincial de Madrid de la Mutualidad Nacional de Enseñanza Primaria, calle de Alcalá, 17, piso sexto, una cuartilla en la que se indique su nombre, edad, residencia, Cuerpo al que pertenecían (Magisterio, Inspección o Profesorado), fecha de su jubilación (por lo menos, el año en que se jubilaron) y sueldo regulador que sirvió de base para señalar la pensión de Clases Pasivas.

El objeto de la petición de esta nota es a efectos de que por la Dirección Técnica de la Mutualidad se estudie la posibilidad de proponer a la superioridad su inclusión en los beneficios de la Mutualidad.

CUPON DE CIEGOS

El número premlado el sábado es el 866.

Farmacias de guardia

Plaza de la Moncloa, 14;

Marqués de Urquijo, 15; Comandante Fortea, 80 (Fuente de la Teja); plaza de Santo Domingo, 6; Segovia, 63; Tabernillas, 19; plaza de Cascorro, 6; Mariblanca, 21 (Colonia Moscardó); paseo de las Acacias, 5; paseo de las Delicias, 42; Santa Isabel, 7; Carretas, 12; Doctor Castrejo, 26 (esquina a Narvéz); Alcalá, 172; Eduardo Aunós, 35; Antonio Maura, 10; Prim, núm. 15; plaza de Santa Bárbara, 9; Lagasca, 126; General Mola, 60; Hermsilla 83; Goya, 12; Sil, 30 (Colonia del Viso); Cañillas, 2 (Colonia Virgen del Pilar); Alfonso XIII, 112 (Ciudad Jardín); Ponzano, 44; Santa Felisena, número 13; Luchana, 14; Fuencarral, 83; avenida José Antonio, 26; Boloneras, 7 (Plaza Mayor); Alberto Aguilera, 19; Bravo Murillo, 151; Reina Victoria, 20; Gaiteros, núm. 61; General Rivaduro, núm. 114 (Maladeros); carretera de Aragón, 133; Valentín Aguirre, 14 (Cañillas); Genciana, 45 (Tetuán); Bravo Murillo, 306 (Tetuán).

PLAZA DE TOROS DE MADRID ¡MAÑANA!

A LAS ONCE DE LA NOCHE PRESENTACION DE

Xavier Cugat

El rey de la rumba

Con su grandiosa orquesta, sus coros, sus maravillosas atracciones:

4 STEP BROTHERS - RAFAEL MENDEZ - QUINTETO FACUNDO RIVERO - LOS BARRANCOS - TIPPY Y COBINA - LOS VIERA - JUAN MANUEL - DIABLITO - CANDIDO - MECHITA y la bellísima

ABBE LANE

(La nueva sensación de Hollywood)

70 ARTISTAS MUNDIALMENTE FAMOSOS, 70

Una exclusiva para Madrid de Arturo Rey Egaña - Localidades, en la taquilla oficial, Victoria, 9

ANUNCIOS POR PALABRAS

LOS ANUNCIOS DE ESTA SECCION PUEDEN REMITIRSE A PUBLICIDAD DE "PUEBLO" ESCRITOS A MAQUINA O CON LETRA CLARA, ADJUNTANDO SU IMPORTE, 1 PESETA POR PALABRA, MAS 0,60 DE TIMBRE EN SELLOS DE CORREO O EN PAPEL MONEDA

AUTOMOVILES

"ESCUELA España". Enseñanza conducción automóviles garantizada. Carnés. Alfonso XII, 58.

EL MODERNO. Gosalvez, Visitanos y compra. Paseo Marqués Zafra, 26.

CALLAO. Enseña conducir omnibus, turismo modernísimos. Tramitamos carnés, informes. Preciosos, 23.

INDUSTRIAS Rafael Yuste dispone para su coche de: VISERAS plásticas, Perstana, Feticos.

PORTAEQUIPAJES cromados inoxidables. Lonas, Pulpas.

ADORNOS modernos de todas clases.

INDUSTRIAS Rafael Yuste. Chufreca, 16.

FINCAS

VENTAS PISOS magníficos 3, 4, 5 y 6 habitaciones, todas exteriores, ce truar. Exentos 90 % derechos reales, escritura y contribución. Desembolso inicial desde 30.000 pesetas. Resto en mensualidades, desde 489 pesetas. Información en barrio residencial de la Concepción (servicio permanente) y en Monte Esquinza, 6. Teléfono 94-86-35.

HIPOTECAS

HIPOTECAS 24 horas. Merino Fuencarral, 98.

VARIOS

COLCHONERIAS Lorenzo Fernández Ponzano, 37, García Paredes, 89. Telefonos 94-96-53, 34 56-53.

TRABAJO

OFERTAS

REPRESENTANTES necesitamos 10-da España. Imprescindible referencias. Climent, Colón, 10. Murcia.

HAGASE representante publicaciones. Precísense todos puebllos. Escribid: Centro Editoria' Coruña, 26, Madrid.

EL CASO DEL ABRIGO VIAJERO (5)

Por J. TERAN Y G. CAIQUEL

RESUMEN DE LO PUBLICADO.—Al quedarse sola una sirvienta de unos acaudalados señores londinenses, decide salir con un llamado King, apropiándose de un lujoso abrigo de su señora.



El sucesero de hoy



LA MUSICA ELIMINA EL MAREO MARITIMO

Conciertos a bordo obligatorios como remedio infalible

LONDRES.—Los dirigentes de la línea marítima Ostende-Rover han encontrado un remedio infalible contra el mareo: dos horas de concierto durante la travesía. Este curioso sistema ha entrado en vigor el 4 de agosto pasado. (Mapa.)

Mujer muerta al caer de una moto en el paseo del Doctor Esquerdo

Hacia las nueve de la noche del sábado ingresó en la Casa de Socorro de Vallecas una mujer en estado preagónico, que falleció a los pocos minutos, pese a la acertada intervención de los facultativos de guardia.

Fue conducida al mencionado centro asistencial por Lucio Hernandez, conductor de un taxi, quien, al pasar por el paseo del Doctor Esquerdo, fue solicitado por un desconocido que conducía una moto para que trasladase a la herida a algún sitio donde pudiera ser asistida.

Tras localizar a la infortunada mujer en la mencionada Casa de Socorro, y comprobar que había fallecido, se personó voluntariamente en la Comisaría de Retiro, Fermín Picazo acudió en la moto hacia las siete de la tarde del sábado a la salida del Metro de Pacífico, donde entabló conversación con la fallecida, invitándola luego a dar un paseo en la moto.

Parece ser que ambos llegaron hasta un bar sito en la calle Sáinz de Baranda, donde estuvieron bebiendo durante algún tiempo.

Ella le dijo que por qué no metía las herramientas de la moto en su bolso, ignorando el fin que con esto podía perseguir; más como ella se encontraba en estado de embriaguez, Fermín consintió en ello. Circunstancia por la que aparecieron tales útiles en el bolso del cadáver.

Por fin salieron del bar, llevando el motorista atrás a su acompañante con idea de dejarla nuevamente en la salida del Metro donde la encontraría, pero al pasar junto a la esquina de la calle Granada la mujer perdió el equilibrio y cayó de la moto, de manera tan desafortunada que le costó la vida.

A las pocas horas, el cadáver de la infortunada mujer era identificado por sus padres en el Depósito Judicial. Resultó llamarse Antonio Fernández Losada, de treinta y cuatro años, soltera y con domicilio en Ramiro de Molina, 12, y, al parecer, se dedicaba a la venta de tabaco y cerillas.

CUATRO AVIADORES MUERTOS AL ESTRELLARSE UN "JUNKER" CONTRA EL "PICO LA BRAÑA"

En medio de una densa niebla fueron rescatados los cadáveres con gran dificultad

OVIEDO, 30.—Un avión "Junker", que procedía de la base de León, se ha estrellado al chocar contra el cerro denominado Pico la Braña, de unos 800 metros de altura, en el término de Santa Cruz de Lanera. Como consecuencia del accidente, resultaron muertos los capitanes de Aviación don Alejandro Vigil y don Manuel Gutiérrez, el brigada señor Arroyo y el cabo mecánico primero, Santamaría, cuyo cadáveres han sido traídos a este Hospital Militar desde la base de Lanera, a donde fueron conducidos en primer lugar.

Tan pronto se tuvo conocimiento del accidente se trasladó a aquel punto el jefe de la citada base de Lanera, teniente coronel señor Bravo, con personal a sus órdenes, y Guardia Civil, y auxiliados por varios vecinos pudieron rescatar los cadáveres, no sin vencer grandísimas dificultades por lo espeso de la niebla y lo escabroso del lugar en que cayó el aparato.

El capitán Vigil es natural de Peleches (Siero); estaba casado y deja tres hijos, el menor de siete meses, y el capitán Gutiérrez, también casado, era natural de Avilés.

Por el Hospital Militar de Oviedo han desfilado las autoridades y familiares de las víctimas, así como numerosos amigos. (Cifra.)

ACCIDENTES DE AUTOMOVIL EN PUERTOLLANO

PUERTOLLANO (Ciudad Real), 30.—La niña Eusebia González Moral, de diez años, cuando regresaba acompañada de tres hermanitas más y de su madre, que había estado lavando en la finca "La Higuera", al llegar al kilómetro núm. 7 fue arrollada por la camioneta M-67.801, que conducía su propietario, don José Valencia Sánchez, originándose tan graves heridas que falleció casi instantáneamente. Parece ser que la pequeña, en un descuido de la madre, cruzó la carretera, metiéndose materialmente debajo del vehículo.

También se reciben noticias de que, en las proximidades de la capital, los médicos don Eduardo Mora, don Francisco Gaspar y don Rafael Marín, afectos al Hospital del Seguro de Enfermedad de Puertollano, que se dirigían en automóvil a Fernán Ca-

ballero, sufrieron un accidente en las proximidades de Ciudad Real, a consecuencia del cual resultaron, el señor Mora, con fractura de dos costillas; el señor Gaspar, con heridas contusas en la cabeza, y el señor Marín, con probable fractura de la pierna derecha. Los heridos fueron trasladados a la capital e ingresaron en la clínica de la Obra Sindical 18 de Julio. (Cifra.)

APARATOS ACCIDENTE DE AUTOMOVIL

ALMANSA (Albacete), 30.—La furgoneta matriculada de Valencia 14155, que conducía Juan Miró Rodríguez, de Madrid, cuando marchaba a gran velocidad por la carretera de Montealegre, perdió la dirección en el kilómetro núm. 12, y fue a chocar contra un puente, cuyo pretil rompió, y cayó después por una altura de tres metros.

El vehículo iba ocupado por el

matrimonio don Gil Boceta y doña Emilia García Rodríguez, vecinos de Nerpío, y la hija de ambos, Emilia, de dieciséis años. Esta resultó con heridas graves; el padre, con heridas de consideración; el chófer, leves y la madre, ileso. Los tres heridos, después de ser asistidos en este ambulatorio, fueron trasladados al Hospital Provincial. El vehículo quedó destruido. (Cifra.)

FALLECE UN CICLISTA

CORDOBA, 30.—En la carretera de Espejo, a dos kilómetros de la capital, Juan Serrano Arroyo, de veintiséis años, que montaba una bicicleta, chocó en una curva con un carro, y salió despedido. En la Casa de Socorro fue asistido de heridas de carácter grave, por lo que fue trasladado al Hospital Provincial, donde falleció dos horas más tarde. (Cifra.)

Se estrella un super-bombardero atómico

Al parecer, sólo ha resultado muerto uno de sus quince ocupantes

EL PASO (Tejas), 30.—Un super-bombardero atómico B-36, con 15 hombres a bordo, se ha estrellado cuando intentaba aterrizar en la base de las fuerzas aéreas de Biggs, después de incendiarse dos de los motores.

Las primeras informaciones dan cuenta de que una persona ha resultado muerta, y los oficiales de El Paso aseguran que sólo otra ha resultado gravemente herida. Es el segundo accidente de los B-36 que se produce en treinta y seis horas.

El primero se estrelló en la madrugada del sábado en Rapid City (Dakota del Sur). Perecieron

en el accidente 24 hombres y otros tres resultaron heridos.

El accidente de El Paso se registró a las tres y cuarto de la madrugada (hora española) y el gran avión ardió después de estrellarse. Los ocupantes salieron antes de que comenzara a arder. Al parecer, el gigantesco avión tropezó con una línea de conducción eléctrica a 600 metros del edificio de la administración en el aeropuerto internacional de El Paso, cerca del aeródromo de Biggs.

Los depósitos de gasolina del avión no estallaron hasta varios minutos después del accidente. (Efe.)

EL "AGAMENON" NO ANCLO EN CHIPRE

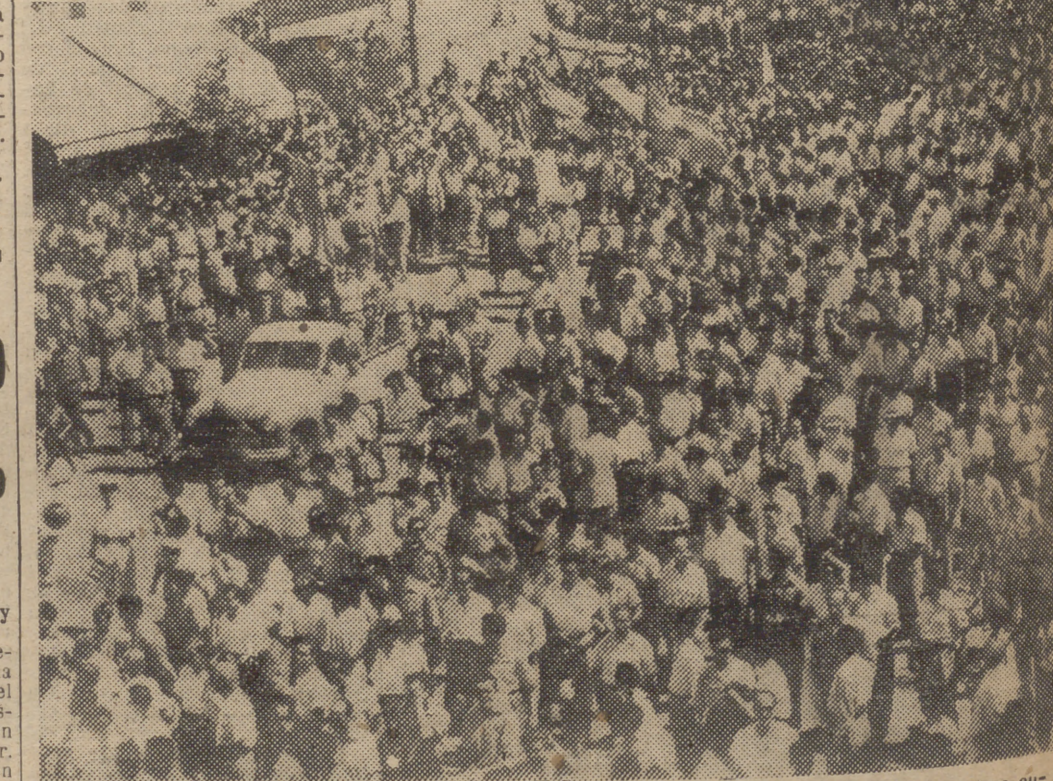
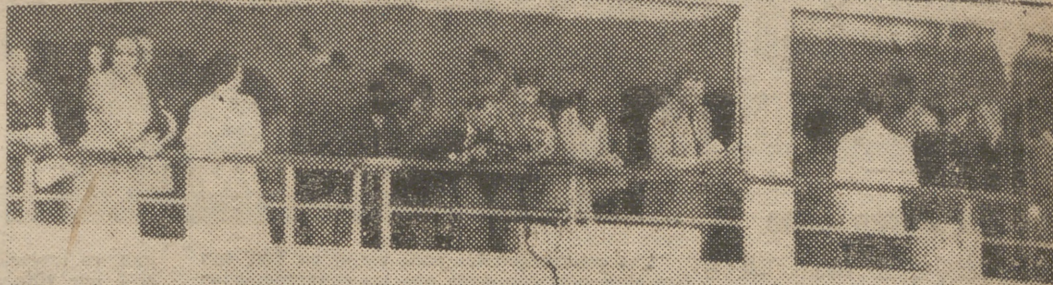

Los Reyes de Grecia, Pablo y Federica, invitaron a cerca de cien miembros de la realeza europea—otras tantas páginas del "Gothe"—a realizar un crucero de placer, de dos semanas de duración, por las islas griegas y a bordo del "Agamenón". En la primera foto, el embarque de los invitados; en la segunda y tercera, un desembarco en la isla de Corfú. La cuarta foto no tiene nada que ver con este regio viaje. Se trata de una manifestación popular antibritánica organizada en Atenas para pedirle a Inglaterra la devolución de Chipre, isla griega en la que, naturalmente, no hizo escala el "Agamenón". (Fotos Cifra.)