



20 MESES DE CREDITO

Comedores - Alcobas
Despachos - Muebles
de todas clases - Má-
quinas de coser, es-
cribir - Radios - Bicio-
tas - Relojes, etc.

MUEBLES
Ruiz
LUNA, 24
PORTADA NARANJA

PUEBLO

Año XV.--Núm. 4.644.--Una peseta. Madrid, lunes 9 de agosto de 1954

REDACCION
ADMINISTRACION
SUSCRIPCIONES
VENTA
PUBLICIDAD

TELEFONO
25-61-32
CENTRALIT#

Apartado de Correos núm. 517
Narváez, 70.--MADRID

Durante el verano, las suscripciones se servirán puntualmente a aquellos que lo soliciten.

PUEBLO ofrece a sus lectores dos suplementos semanales: FIN DE SEMANA y LUNES.

Precio de este ejemplar:
UNA PESETA

Veinte páginas

EL "BAJO VIENTRE" DE EUROPA CIERRA LA GUARDIA

Yugoslavia, Grecia y Turquía han firmado

una alianza militar

Codo con codo lucharán contra toda agresión exterior

Un consejo tripartito regirá la nueva organización

TRIESTE, 9.—En Bled (Yugoslavia), los Gobiernos de Yugoslavia, Grecia y Turquía han prometido defenderse uno a otro contra cualquier ataque exterior, en un Acuerdo histórico.

La alianza militar firmada por los tres ministros de Asuntos Exteriores, como culminación de su conferencia anual, añade firmes obligaciones militares a la "amistad y cooperación" prometidas en el Pacto de Angora firmado hace año y medio. Se espera que entre en vigor plenamente en el plazo de un mes, después de ser ratificado por los tres Parlamentos, en los que no se prevén obstáculos.

La nueva organización, que será regida por un Consejo de Defensa tripartito, aumentará la colaboración militar iniciada hace algún tiempo. También han sido tomadas algunas decisiones en importantes conferencias, sobre medidas conjuntas para el caso de ataque; pero la plena coordinación sólo era posible con el nuevo Tratado.

Después de la firma de la alianza, los tres ministros dieron un comunicado conjunto, en el que anuncian los resultados de la conferencia de tres días, y conversaron con unos cincuenta corresponsales yugoslavos y extranjeros. (Efe.)

Quedó
guarnecido así
contra Rusia
un flanco vital
del Mediterráneo

Ultimátum diplomático de Portugal a la India

El profesor Paulo Cunha propone el envío de observadores neutrales a Goa, Damao y Diu

Salen 3.000 voluntarios para Goa

LISBOA, 9.—El ministro de Negocios Extranjeros, profesor Paulo Cunha, recibió esta mañana en su despacho a los agregados de Prensa de las diferentes Misiones diplomáticas acreditadas en Lisboa, directores de las agencias informativas extranjeras en Portugal y directores de las agencias nacionales.

El ministro, después de afirmar que el Gobierno portugués insistía en resistir por la fuerza a cualquier acto de violencia que sea dirigido contra sus territorios, señaló que el Gobierno de la Unión India ha sido ya advertido de que "Portugal no permitirá la marcha para el interior de sus territorios, cuya realización se anuncia, y hace responsable al Gobierno de Nueva Delhi de las consecuencias que pueda tener el hecho de no tomar en consideración esta seria advertencia."

El Gobierno indio califica, no obstante, los anunciados movimientos de invasión como pacíficos y no violentos" y denuncia a la opinión mundial el propósito de Portugal de resistir, lo cual, dijo aquel Gobierno, traerá "incalculables repercusiones dentro del pueblo de la India."

El ministro portugués dijo, en consecuencia, que se prevén muy graves violaciones del derecho y de la paz, que "las demás naciones tendrán el mayor interés en evitarlos por los medios a su alcance."

Después de denunciar el carácter eminentemente indio de los posibles agresores, el profesor Paulo Cunha anunció que el Gobierno portugués acaba de hacer una propuesta a la Unión India para que ambos Gobiernos permitan el inmediato y libre acceso a sus respectivos territorios de observadores de algunos países, designados por ambas partes.

Portugal y la Unión India nombrarían tres países cada uno, y



PAULO CUNHA

éstos escogerían cuatro delegados de cada país, que recorrerían aquellos territorios con urgencia y enviarían sin demora informes a sus respectivos Estados. Estos informes deberían versar sobre la composición de los grupos que se propongan entrar en otros países contra la voluntad de sus autoridades, circunstancias relativas a su armamento, comportamiento de estas bandas, hechos de resistencia contra la invasión de tales bandas y descripción minuciosa de los incidentes fronterizos. Portugal se ofrece incluso a costear por entero el desplazamiento y movimientos de estos observadores. El ministro subrayó la urgencia suma de adopción de estas medidas, pues se anuncian movimientos graves alrededor del próximo día 15, y aspira el Gobierno portugués a que los primeros observadores puedan estar en la India algunos días antes de la referida fecha. La Unión India deberá responder a esta nota au-

tes de las cuatro de la tarde de mañana, día 10, y si no lo hace antes de este plazo, entendería el Gobierno portugués que la Unión India ha rechazado tal propuesta. "Las autoridades portuguesas a su vez tratarán—según añadió el ministro— de disminuir la peligrosa tensión existente y evitar gravísimos acontecimientos." (Efe.)

TRES MIL HOMBRES EN GOA

LISBOA, 9.—A mediodía zarparán para Goa dos nuevos mercantes que conducen fuerzas del Ejército de Voluntarios de la Legión y de la Policía, así como armamento. Aunque no se ha facilitado el número de efectivos, se calcula que ascienden a tres mil hombres.

Los mercantes convertidos así en transportes militares son el "Mosamades", de 9.120 toneladas, y el "India", de 7.000, ambos de la Compañía Nacional de Navegación, y que van mandados en este viaje por capitanes de navío. (Efe.)

NOTA DEL MINISTERIO DE NEGOCIOS EXTRANJEROS DE PORTUGAL

LISBOA, 9.—El Ministerio de Negocios Extranjeros ha facilitado una nota relativa a las obligaciones de las potencias occidentales firmantes del pacto del Atlántico, ante el problema de la India portuguesa. Según esta nota, el Gobierno indio intenta impugnar una vez más la interpretación del artículo cuarto del tratado del Atlántico Norte, tal y como había sido presentado por el presidente del Consejo de Ministros de Portugal, señor Oliveira Salazar, en su discurso del 16 de abril último, y por el ministro de Negocios Extranjeros, profesor Paulo Cunha, en ocasiones posteriores.

"Para no encontrarse en opinión tan contraria a la que forzosamente (Termina en última página)."

REGRESO DE LA MARQUESA DE VILLAVERDE A ESPAÑA



A las once y veinte minutos de la mañana de ayer, domingo, aterrizó en el aeropuerto de Barajas el avión de la Iberia Superconstellation "Santa María", de regreso de su viaje inaugural de la línea Madrid-Nueva York. A bordo llegaron 53 pasajeros, ilustres personalidades, entre las cuales figuraban la marquesa de Villaverde. Su esposo, el doctor Martínez Bordiu, permanecerá seis semanas más en los Estados Unidos.

El "Santa María", después del aterrizaje, se detuvo ante las dependencias del aeropuerto. Empleó en la travesía desde Nueva York once horas y treinta y siete minutos.

Esperaban a los ilustres viajeros la esposa de Su Excelencia el Generalísimo, doña Carmen Polo de Franco; señora del teniente general Franco Salgado; segundo jefe e intendente de la Casa Civil de Su Excelencia, teniente coronel Fuertes de Villavicencio; director general de Seguridad, general Hierro; general Pontela, jefe de las Fuerzas de Policía Armada; jefe y segundo jefe del aeropuerto, general García Yáñez, y teniente coronel Gil Delgado; presidente de la Diputación Provincial, marqués de la Valdavia; teniente de alcalde señor Primo de Rivera, señor Rubio Paz, coronel Zamalloa, jefe del Regimiento de la Guardia del Generalísimo; coronel Luque, jefe superior de Policía; señor Serrat, en representación del ministro de Asuntos Exteriores, y otras muchas personalidades y deudos de los viajeros.

Al aparecer la marquesa de Villaverde en lo alto de la escalerilla, fue acogida con aplausos por los que esperaban en la pista, así como por el numeroso público que se agolpaba en la amplia terraza. La gentil marquesa abrazó efusivamente a su madre, doña Carmen Polo de Franco, y saludó a las demás personalidades que habían acudido a recibirla. Fue obsequiada con ramos de flores.

La marquesa de Villaverde expresó su satisfacción por el viaje que con su esposo ha realizado por los Estados Unidos, donde recibió todo género de atenciones de las autoridades y del pueblo norteamericano. Manifestó igualmente que el vuelo de regreso a bordo del "Santa María", en un tiempo récord, había sido sumamente agradable. También los demás viajeros se mostraban verdaderamente entusiasmados del magnífico viaje, e hicieron grandes elogios de las condiciones del aparato que tan felizmente les ha conducido ida y vuelta.

Además de la marquesa de Villaverde, llegaron en el "Santa María" don Antonio Suanzes, pre-

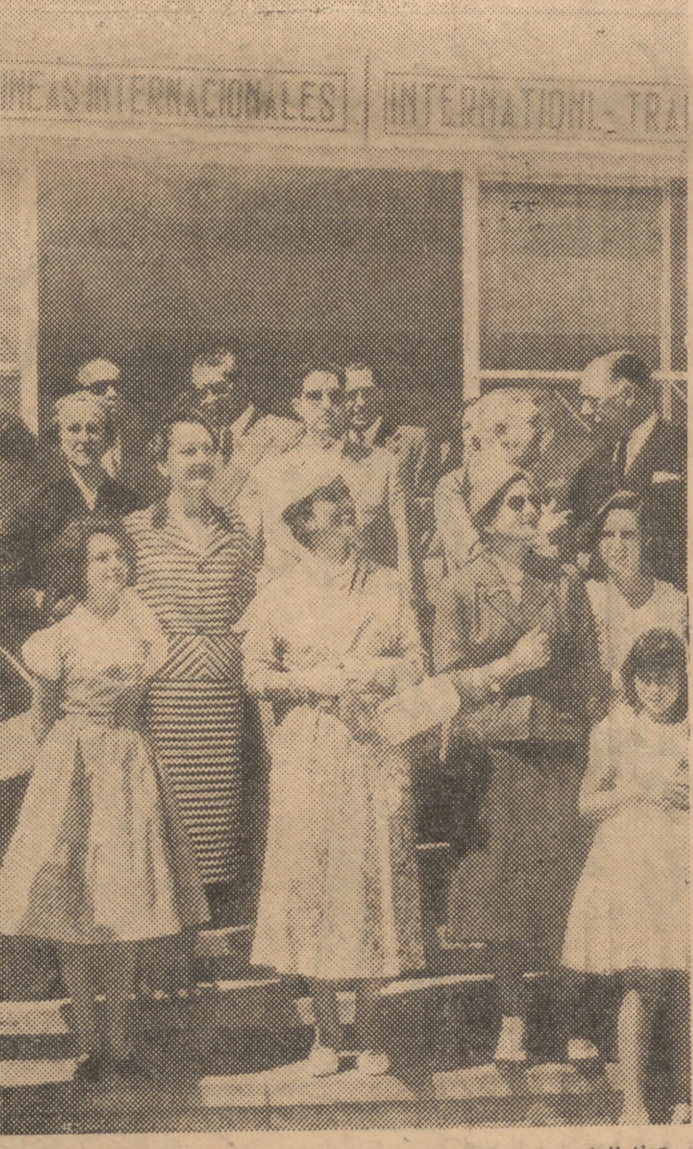

En la mañana de ayer, y a bordo del superconstellation "Santa María", regresó a España la marquesa de Villaverde, que fue recibida en Barajas por su madre, la excelentísima señora doña Carmen Polo de Franco. En nuestras fotografías aparecen doña Carmen viendo descender el avión en el que viaja su hija, y la marquesa de Villaverde descendiendo por la escalerilla del aparato, al tiempo que era acogida con calorosos aplausos por las personas que acudieron a recibirla al aeródromo, deseosas de testimoniarle la simpatía y el cariño que tiene ganados en el corazón de todos los españoles. (Fotos Mamegam.)

sidente del Instituto Nacional de Industria, acompañado de su esposa; don José Sirvent, gerente del I. N. I.; señor Rubio Paz, presidente de la Iberia; generales subsecretario del Ministerio del Aire, señor Castro; segundo jefe de la Región Aérea Central, señor Baquera, y señor Rubio, del Alto Estado Mayor; del Aero Club, señor Juste; directores generales de Aeropuertos, señor

(Termina en página 5).

JOSELILLO DE COLOMBIA, gravemente herido en Manzanares

Triuntaron los espadas Antonio Bienvenida, Antoñete, Chicuelo II y Carlos Corpas

Los novilleros Jesús Sánchez Jiménez, Concepción, Ruiz, Pineda y Jesús Pérez, heridos NOVILLADA EN MADRID

La Plaza Monumental de Madrid se llenó ayer, domingo. No hacía gran calor, y si ese airecillo que ya es clásico no deje reposar a capotes y muletas.

Los novillos, de don Ignacio Rodríguez Santana, desiguales de carnes, fueron muy toreables y alegres en general. Algunos fueron aplaudidos al ser arrastrados.

Escurreido y cornalonceite el primer novillo, toreramente fijado por Luis Díaz; con un picotazo y una puya honda pasaba, no muy fuerte de patas, a banderillas. Un peón, al dejar medio par, rodaba por el suelo.

Luis Díaz expuso mucho en unos reposados y ceñidos naturales al gapeante bicho. Adornos y derechaos completaron la faena, coronada con un volapié hasta la mano. Le ovacionaron.

Un toro con libras y pitones bizcos era el cuarto, poderoso para derribar montados de primeras y luego huido de ellos. Al quedar el bicho cobardón, Luis Díaz—su peón, José Martín (Cao), se llevaba palmas al banderlear por lo fino—, pisándole cerca el terreno en el tanteo, desafiaba y toreaba al natural con ciencia y aguiante, largo y templado, en redondo, y garboso, en el de pecho. Subrayaron con ovaciones este buen muletear quintasenciado en otra serie. Remató al natural y con ceñidas temeridades clavir el acero hasta la vestidura.

Con algún voto en contra, Luis Díaz recorrió el tapiz.

Después de olisquear el portón del chiquero, de un brinco salió a la arena el segundo, un toro cómodo de cabeza, alegrillo para las telas.

Gustó el modo de lancear del debutante sevillano José Rivas, del pueblo de Camas—vaya siestecilla—, y sobrino del picador Camero. También el padre del diestro es picador.

Al noble novillo le hicieron los maestros un lucido tercio de quites. Cuatro puyazos lo templaron bien.

José Rivas brindó al público, estrándose en aplaudidos derechaos. Altos, más redondos, naturales y el de pecho eran subrayados con ovaciones. En una voltereta le rasgó el nerviosete toro la banda derecha y le hizo perder el añadido. No paraba la res; intervinieron, con el disgusto del público, los peones, y Rivas, de un espadao con ganas terminaba con su enemigo. En su vuelta al ruedo y saludo escuchó ovaciones.

Rivas fijaba al quinto, bravo, para pelear contra la encordelada púa de "Pucherete". Con la muleta tuvo vista para esperar en naturales en varias tandas aplaudidas. Sereno en derechaos, volvió con la zurda para ligar naturales y el de pecho. En unos derechaos sonaban ovaciones, y de un hábil volapié y cinco descabellos terminó su labor, con vuelta al ruedo y saludo final.

Sin ser fijado el tercero, el debutante toledano Gregorio Sánchez lo recibía estrechándose con la capichuela. Al quitar por lances pausados se llevó un revolcón.

Tres picotazos dejaron al novillo quedado y pegajoso, a la espera. Gregorio brindó a la Plaza. Después de unas dobladuras, se cifó en ayudados y emocionantes naturales con remate de molinete y otros adornos mezclados con el de pecho, unos rod-

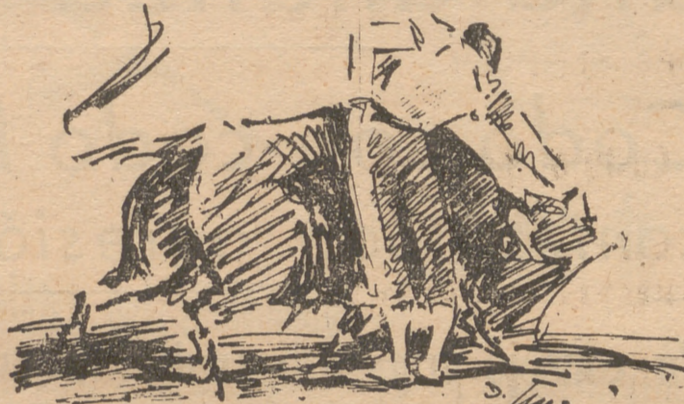

Un buen derechao del debutante sevillano Rivas

llazos finales entusiasmaron mucho. Se le fué la mano al herir de segundas y de otra pinchadura caída dobló el novillo. Gregorio fué aplaudido y le hicieron saludar.

Leña fina se trajo el sexto, que nadó le importó a Gregorio Sánchez para bajar lentamente las manos en unas verónicas jaleadas. Luis Díaz, en unas elegantes gaoneras, se llevaba un pitonazo y palmas.

Cumplió el toro y antes de salir los rehileteros acosó a Rivas y luego a los de las banderillas. Un puyazo más le hubiera quebrantado su poderío de sentido al hacerle rodar a un banderillero por lo fuerte de sus hachazos secos, peligrosos, por el izquierdo. Gregorio, en trincheraos sin miedo y ovacionados, se hizo con el toro y, tras un achuchón dió tres naturales, fué cogido y quisieron llevárselo a la enfermería; volvió desde los brazos de las asistencias cuando iba por entre barreras, y salió para, maltrecho y habilitoso, matar de dos viajes. Díaz, Rivas y Sánchez fueron despedidos con palmas.

La novillada resultó entretenida a Luis Díaz, por su enaño torero, le exigen mucho. Eso es la mejor señal de su valía. Rivas conoce el toro y Gregorio Sánchez es valiente y se queda quieto. Los dos ganaron, sobradamente, su repetición.—A.

Jesús Sánchez Jiménez, gravemente herido en Vista Alegre

Mansos y peligrosos los tres novillos de Rodríguez Arce, e igualmente los tres de Alvarez Gómez. El primer mérito que hay que anotarle a los espadas fué su valor y voluntad para estar ante reses tan ilidiables.

Por los perances de sus compañeros, José Rodríguez Caro tuvo que estoquear cuatro galanes, y sin importarle achuchones, volteretas y acosones realizó un cometido con sentido heroico, por lo que fué aclamado, sonó la música en su honor y a su segundo le cortó la oreja. Con el verduguillo, gran maestro.

Jesús Sánchez Jiménez, por evitar la cogida de un banderillero, fué herido de gravedad, apreciándose en la enfermería por el doctor Gómez Lumbreras y sus ayudantes una herida en la región glútea derecha, con una trayectoria de diez centímetros que se

dirige hacia adentro y adelante, interesando piel, tejido celular subcutáneo, aponeurosis y músculo glúteo mayor con gran hemorragia. Pronóstico grave. Pasó al Sanatorio de Toreros.

El debutante bilbaíno Luis Concepción es un valiente de verdad. No le asustó el peligro de su primero, en el que fué aplaudido. En el otro que despachó escuchó una ovación. Fué corneado contra la barrera después de ser perseguido por el astado, y fué asistido por el doctor Gómez Lumbreras de contusiones con hematoma en la cara anterior tercio medio del antebrazo derecho. Pronóstico reservado.

Los tres muchachos piden una novillada toreable y... a cortar orejas.—XX.

EN PROVINCIAS

(Resumen de las noticias de Cifra.)

TRIUNFO DE CHICUELO II Y CARLOS CORPAS EN SANTANDER

SANTANDER, 8.—Cuatro toros de Benítez Cubero, uno de La Cañada y otro de Domecq; aquellos, bravos, y los otros dos, manso y aceptable, respectivamente.

Gayetano Ordóñez muleteó con suavidad al primero, que se caía. En el cuarto, faena breve.

Chicuelo II muleteó muy valiente al segundo y cortó dos orejas. Al quinto le hizo una faena de dominio y fué ovacionado.

Corpas banderilleó muy bien a sus dos toros. Buena faena en el tercero. (Vuelta al ruedo.) En el sexto, faena adornada, media estocada y las dos orejas y el rabo.

ANTOÑETE, OREJEADO EN GIJÓN

GIJÓN, 8.—Toros de Arranz, medianos, salvo el último, aplaudido.

Rafael Ortega, vuelta al ruedo. En el cuarto, aplaudido.

Manolo Vázquez, en el segundo, una estocada y ovación. En el cuarto cumplió con la muleta. (División de opiniones.)

Antoñete, faena breve en el tercero. (Aplausos.) En el sexto cortó una oreja.

EN MANZANARES, TRIUNFO DE ANTONIO BIENVENIDA Y GRAVE COGIDA DE JOSELILLO DE COLOMBIA, QUE CORTÓ OREJAS Y RABO

MANZANARES, 8.—Se lidiaron seis toros de Pilar Quintela.

Antonio Bienvenida, bien con la capa en el primero, al que le clavó tres pares de banderillas, y muy valiente con la muleta, haciendo una lucida faena. Lo mató de una estocada y cortó una oreja. Al cuarto, que también embestia bien, le sacó una faena de adorno y fué alcanzado por una banderillo en la pierna derecha al dar un pinchazo recibiendo Estocada. (Aplausos.)

Juan Posada hizo una faena en el segundo a base de naturales, de pecho y manolinas. Oyó aplausos. Al quinto, muy difícil y que llegó entero al final, lo lidió en medio de la protesta del público contra el toro,

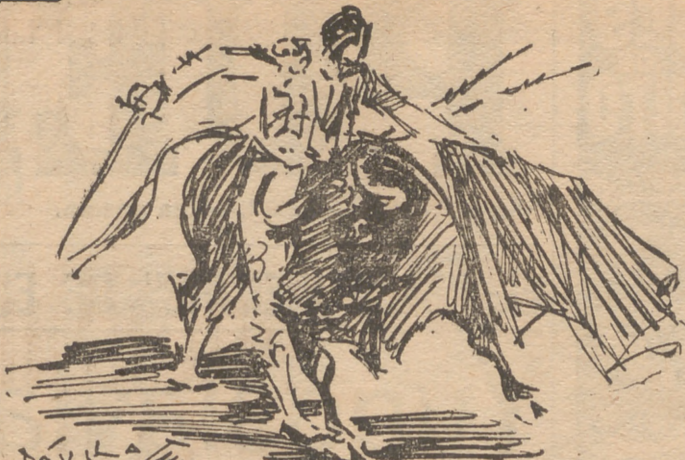

El toledano G. Sánchez al dar un pase de pecho sufrió una espeluznante coladura

Joselillo de Colombia aprovechó el mejor toro para sacarle una buena faena, que remató con una estocada, y cortó las orejas y el rabo. El sexto le cogió en un pase de muleta y le infirió una herida en la región axilar izquierda de pronóstico grave. Ser trasladado en automóvil a Madrid para ingresar en el Sanatorio de Toreros.

Posada acabó con el toro mediante una estocada y fué aplaudido.

Victoriano Valencia, regular y oreja. Marcos de Celis, oreja y vuelta.

ALICANTE, 8.—Novillos de Alberto González Carrasco, buenos. Evelio Yepes, palmas y regular.

Cascales, dos orejas y rabo en sus dos enemigos. Chuli, palmas y vuelta.

NOVILLADAS BARGELONA, 8.—Plaza de Las Arenas. Novillos de Osborne, manso el primero y aceptables los otros.

Jiménez Torres, aplausos y vuelta al ruedo. Jaime Bravo, ovación y una oreja.

Antonio Romero, vuelta y ovación. MALAGA, 8.—Un novillo de Luis Ramos, muy bueno, y seis de los herederos de Ramón Gallardo, desiguales.

Peralta, bien a caballo y a pie, por lo que dió la vuelta al ruedo. Pepe Ordóñez, dos orejas y palmas.

Mariscal, dos orejas y ovación. Manolo Segura, una oreja y ovación.

VITORIA, 8.—Novillos de Salvador Guardiola, aceptables. Antonio Vázquez, oreja y vuelta.

Chacarte, ovación y palmas. Turia, palmas y cumplió.

LA CORUÑA, 8.—Novillos de Pinohermoso, bien presentados y nobles. Luis Parrita, oreja y pitos.

Grandioso triunfo de Paco Corpas en Francia

SAUTOUS, 9.—Ayer se celebró en esta Plaza una novillada extraordinaria, lidiándose novillos de Ramos Hermanos, que resultaron bravos.

Manolo Sevilla fué aplaudido. Paquito Corpas triunfó en sus dos toros, pero muy especialmente en el quinto, al que toreó maravillosamente con el capote, oyendo música, que ya no cesó durante el tercio de banderillas, en que se lució grandemente; luego realizó una portentosa faena con pases de todas las marcas entre aclamaciones. Cortó las dos orejas y el rabo, dió cua-



tro vueltas al ruedo y al final fué paseado en triunfo por las calles, siendo llevado en hombros hasta el hotel.

El debutante colombiano Antonio Lizarazo, que había cortado la oreja de su primero, resultó cogido en el sexto, sufriendo una cornada grave.

NOVILLERO HERIDO EN UN FESTIVAL

ZARAGOZA, 8.—En un festival taurino organizado por el barrio de los Delicias resultó cogido de pronóstico reservado el novillero Jesús Pérez, que sufre una herida en el triángulo Scarpa.

Plaza Toros San Lorenzo de El Escorial

Mañana, martes, festividad de San Lorenzo, seis tarde, siete novillos de don Higinio Luis Severino, de Madrid. Uno será rejoneado por

ANGEL PERALTA y los seis restantes para LUIS DIAZ, PEPE ORDÓÑEZ y PAQUITO CORPAS

Localidades en Madrid: "La Pañoleta", Jardines, 26. Teléfono 213070

Lo mejor para la sed...

Centenario con hielo y seltz

"TERRY" simboliza calidad



Un templado natural de Luis Díaz

PUEBLO OBREROS Y UNIVERSITARIOS

DURANTE cuarenta días una misión del S. E. U. se ha dedicado a recorrer la famosa comarca de Las Hurdes y ha desplegado allí una intensa labor de enseñanza, divulgación, trabajo y asistencia no sólo de carácter intelectual, sino también física y material.

El hecho tiene cierto relieve dentro de la notable campaña que de unos años a esta parte viene desarrollando el S. E. U. en general y, en concreto, el S. U. T., Servicio Universitario de Trabajo. Como ya deben saber nuestros lectores, los muchachos del S. U. T. aprovechan sus vacaciones para irse a trabajar —de verdad y sin disimulos— con los obreros españoles, efectuando las mismas tareas que ellos, los mismos esfuerzos y compartiendo su vida y sus fatigas, los rigores del sol, los peligros de la faena, etcétera, etc. En las canteras, en los campos, en las minas, en las fábricas, en los buques pesqueros, comiendo la misma comida, durmiendo en los mismos barracones, gran número de universitarios españoles dan por estas mismas fechas prueba de su solidaridad con los trabajadores y aprenden así a conocer en la propia carne la realidad de sus problemas y de sus inquietudes. Estos que han ido a Las Hurdes así lo han hecho y seguramente nadie como ellos puede dar ahora mejor fe de lo que es aquella comarca, de proverbial atraso en nuestra geografía; durante cuarenta días han convivido con los naturales, han prestado ayudas sin cuento, intelectuales y físicas, han contribuido a las faenas agrícolas y, en general, han dado la más elocuente y sensible muestra de hermandad nacional y de clase.

Es obvio que esta hermosa iniciativa está llamada indiscutiblemente a producir notables resultados. Se trata de una simiente fecunda, que

fertilizará copiosamente en el espíritu nacional y abrirá paso a una mentalidad nueva. Con razón decía el sábado un distinguido articulista que la principal virtud de estos campamentos del S. U. T. es la de hacer sentirse juntos a todos los españoles. "Este sentirse juntos tiene—añadía—, en orden a modelar la mentalidad de la España futura, una importancia decisiva."

Así es, en efecto. Algunas impresiones que hemos podido recoger de los propios trabajadores universitarios nos lo prueban. Estos chicos traen de su experiencia un notable enriquecimiento "vivencial" de lo que es la vida obrera, de cuantos valores humanos y nacionales se encierran en ella, en ese trabajo oscuro e inominado de la producción. Traen igualmente el sentimiento de la justicia social a punto, magníficamente aguzado su entendimiento de los problemas laborales y de cuanto significa para su solución la política laboral, asistencial y previsora del Estado.

En estos campos del Servicio Universitario de Trabajo hay un extraordinario punto de partida para la exacta y puntual comprensión de España y de sus gentes. No en vano son obra de la Falange y, por tanto, están dotados de su afán y de su preocupación por la metafísica de España; la Patria hay que conocerla así, sufriendo y trabajando por ella, sintiendo con toda su fuerza y agudeza los problemas de su realidad vital, de su entidad precisa. El camino emprendido por el S. U. T. es, indudablemente, uno de los que mejor pueden alcanzar tal objetivo. Al enaltecer a estos muchachos con toda la justicia que les corresponde, hagamos votos porque sigan adelante, seguros de que conseguirán algo inapreciable: la solidaridad y la comprensión de España entera.

PANORAMA INTERNACIONAL

EL DRAMA DE SYGMAN RHEE

RESULTA verdaderamente patética esa denodada lucha que se trae Sygman Rhee, Presidente de la República surcoreana, contra el miedo y la sordera del mundo. A este hombre de vida agitada, que tiene una biografía que parece escrita por Curzio Malaparte, le ha tocado hacer en este mundo de la posguerra el papel de aguafiestas y de Quijote, calificado por casi todos sus amigos de peligroso y por todos sus enemigos de criminal. Como aguafiestas, el viejo Sygman Rhee acude presurosamente allí donde se celebra un optimista banquete con brindis sobre las esperanzas de paz, para recordar a todos que el edificio puede derrumbarse sobre sus cabezas de un momento a otro; que el champañista está avinagrado y que el caviar puede estar envenenado. Como Quijote, Sygman Rhee quiere partir solo o acompañado contra toda el Asia, si es preciso, pasando y repasando el paralelo 38 cuantas veces haga falta. Los occidentales palidecen cada vez que el anciano Presidente se dispone a pronunciar un discurso, que suele sonar como una trompeta convocando a las armas, y los comunistas se ponen nerviosos pensando en la posibilidad de que la retórica de Sygman Rhee llegue a ser un día demasiado elocuente. Todos, en una palabra, le miran con recelo y sobresalto: "Este hombre es dinamita pura—dicen—, y hemos de agradecer a la Providencia el que Corea sea un pequeño país devastado y el

que lo coreanos no tengan la bomba de hidrógeno."

Ahora, Rhee se encuentra en los Estados Unidos, dedicado a su ocupación favorita: Subir a los estrados y pronunciar discursos belicosos; añadamos: santamente belicosos, pues se los inspira el profundo dolor de ver a su patria dividida, y lo que para él es todavía peor: olvidada. Porque el drama de Corea es hoy el olvido. Nadie quiere recordar los malos ratos que esta nación ha dado al mundo, y son muchos los que piensan que no habiéndose podido darle una paz justa y constructiva, debe contentarse al menos con la paz de los cementerios.

Sin embargo, Rhee tiene razón en todo lo que dice. A nadie se le oculta que, en efecto, y como acaba de decir en Nueva York, el mundo no puede seguir la mitad libre y la mitad esclavo. Su "extravagancia" consiste precisamente en proclamarlo así delante de unos micrófonos, en vez de callarse como hacen los demás transigiendo y cuidando su vocabulario para no parecer demasiado agresivos. Al lado de este Quijote, que ya ha sido convenientemente apaleado y burlado, que ya ha tenido su cueva de Montecarlo y también su aventura con el rebaño de puercos, sus amigos hacen el papel de Sancho, quitándole la idea de lanzarse contra los molinos de viento y de dar cuchilladas contra los odres de vino. Al final, tal vez venga la cordura. O el descubrimiento de que quien en realidad estaba loco era el mundo.

NO ES CIERTO QUE EL REY DEL IRAK SE CASE CON LA PRINCESA PERSA

TEHERAN, 9.—En Bagdad corrieron rumores de probable petición de mano de la hija del Emperador del Irán, la princesa Channaz Pahlevi, para el joven monarca iraquí, Feisal II. La especie se relacionaba con la pre-

sencia en la capital persa del presidente del Senado del Irak.

Se opone aquí un mentís a tal rumor, y se hace resaltar que la estancia del estadista iraquí en Teherán, si bien es por invitación del Emperador, tiene carácter totalmente particular. (Efe.)

CORRESPONSAL ES DE PUEBLO

EN EL EXTRANJERO

PARIS LANZA LA MODA DE OTOÑO E INVIERNO

La «bomba» Dior provoca la «guerra del busto»

Los misterios de la Alta Costura parisienne

El dictador de la moda pretende hacer cambiar la manera de andar de las mujeres y su forma de ser

PARIS. (Crónica de nuestro corresponsal). Todas las lectoras saben que la Alta Costura parisienne goza de una fama universal. Para Francia la moda es, ante todo, un producto de exportación que permite hacerse con divisas. Pero como los tiempos andan muy malos, el Gobierno francés tiene que acudir en socorro de los creadores de la moda. A los modistos de París les hace mucha falta la publicidad; no una publicidad comercial burda y corriente, sino la gran publicidad de la noticia en la primera plana de los diarios, compitiendo ventajosamente con las informaciones políticas, tanto nacionales como extranjeras. En estos días de pleno verano nos han presentado las colecciones para la próxima temporada de otoño e invierno y, como era de esperar, no ha faltado la pequeña guerra de los comentarios. Como todos los años, los hay para todos los gustos.

El año pasado por estas fechas se habló mucho de la "bomba" Dior y de la "guerra de las faldas". Los diarios más serios de todo el mundo se ocuparon del asunto. ¿Falda larga o falda corta? El resultado de la polémica era lo de menos. Lo importante para París fue haber logrado la atención del mundo y mantener sus creaciones de la Alta Costura sobre el pedestal de la fama. Este año tenemos la "guerra del busto". La ofensiva ha sido lanzada nuevamente por el más revolucionario de los grandes costureros parisineses: Christian Dior.

Yo he visto en los salones de la avenue Montaigne a la misma modelo que se nos presentó el año pasado con falda corta. Victoria, la pequeña parisienne de Saint Germain-des-Prés, iba vestida esta vez de un modo bastante chocante. No voy a entrar en detalles, pero les diré lo esencial. Y lo esencial es que Victoria apareció con el busto liso, escondiendo sus formas de un modo misterioso por obra y gracia de una faja especial, patentada por Dior, que, según nos explican, ajusta considerablemente el talle desde el pecho hasta las caderas.

El coro de protestas ha atravesado el Atlántico y se hace oír en toda América. "De San Francisco a Nueva York la moda Dior ha hecho el efecto de una bomba, pero eleva una tempestad de protestas", declaró la primera vampiro mundial Marilyn Monroe, añadiendo que ella no estaba hecha para llevar vestidos que se adaptan mejor a los chicos que a las mujeres. La sirena de la pantalla, Esther Williams, manifestó a su vez la misma opinión al preguntarle si se ha visto jamás alguna sirena sin formas.

Si Dior piensa hacer desaparecer a su capricho las formas de las mujeres, se equivoca. Los hombres no están dispuestos a admitir eso ni ahora ni nunca. Un comentarista de la moda en cuestión, haciéndose eco de la opinión masculina, considera que la mejor solución sería ahogar a Christian Dior echándole al río, puesto que su "invención" contradice los cánones de la belleza femenina.

Se dice que la colección de Dior va a cambiar las formas de los sostenes en el mundo entero, la manera de andar de las mujeres y su forma de ser. Se dicen tantas cosas... Pero todo pasará como el agua de un río bajo los puentes. El año próximo tendremos otra "revolución", que no tendrá nada que envidiar a la presente. Ya lo verán ustedes. Pues a Christian Dior no se le agota la imaginación. Siempre tiene de respuesta. Aunque esta vez no ha estado muy acertado con la creación de su mujer sin relieve, la cual no puede suscitarse en los

DE NUBE EN NUBE, HASTA NUEVA YORK

¿Se casará Luis Miguel con Ava Gardner?

Novela, "a lo divino", de William Faulkner

NUEVA YORK (Crónica de nuestra corresponsal). Vergüenza me da confesarlo, siendo nieta de un general y contando entre mis antepasados a hombres tan aguerridos y duros como Charles D'Espagne; no obstante, y para hacer un acto de humildad, les contaré que ayer tarde pasé bastante miedo.

Volábamos entre nubes densas y oscuras y casi no podía distinguir ni las propias alas del avión. Mirando el reloj de mi vecina (los míos están perennemente descompuestos) vi que debíamos estar ya en Nueva York.

Pasaron unos minutos y luego se oyó la voz del capitán explicando que nuestro retraso se debía a una congestión en las rutas, que diez minutos más tarde tomaríamos tierra en Iddiewild. Eso mismo había dicho, esa misma mañana, a sus pasajeros el capitán del "Air de France", un superconstrucción de cuatro motores que venía de París. Por razones que todavía no se conocen hoy, el piloto, mientras aguardaba que le dieran entrada en el aeropuerto de Nueva York, continuó su vuelo y fue a estrellarse en una pequeña granja de Connecticut.

Todos los pasajeros, entre los cuales venía un español, el príncipe Alfonso de Hohenloe, residente en Méjico, salieron ilesos. Yo venía leyendo la noticia en el "Evening Star". Admiré la prudencia de un comerciante de Broadway, llamado Araon Rosenstein, el cual tuvo la presencia de ánimo de antes de estrellarse avisar a los demás pasajeros:

—Tiren sus gafas, sus lápices y sus plumas.

Mr. Araon Rosenstein fué el único que salió con su cartera.

En fin, nuestro aterrizaje fué más dichoso, y, rolas ya las feas nubes, surgió Nueva York, con sus luces.



CRONICA de NUEVA-YORK por Maria Victoria Armesio

LUIS MIGUEL YA SABE MUCHO INGLES

No sé por qué traviesa asociación de ideas, ahora que hablo de cine, recuerdo que mi informante en Beverly Hill, me escribe que Ava Gardner ha conseguido ya su divorcio en Nevada y Luis Miguel Dominguín, que ha tomado un apartamento en Los Angeles y se codea con muchos magnates de cine y sus retoños, ha aprendido ya mucho inglés. Cuando los reporteros le preguntaron si se pensaba casar con la Gardner, respondió que pensaba ir de viaje a las Filipinas.

Aquí en Nueva York la gente le habla a uno mucho de que pronto todos los hoteles de los Estados Unidos van a ser dirigidos por Conrado Hilton; ahora acaba de adquirir el control de la cadena Staller por 37.000.000 de dólares. Los hoteles Staller son bastante famosos, y el central, en Nueva York, fué descrito muy graciosamente por Julio Camba: "Ya sé—vino a decir—por qué las estaciones americanas son tranquilas y silenciosas; todo el jaleo de la estación ha sido trasladado al hall de mi hotel."

"UNA FABULA"

Para aquellos lectores que se an enamorados de William Faulkner, el famoso premio Nobel americano, puedo decirles que ha salido un nuevo libro suyo, una larga novela tremendamente envuelta y difícil de leer, pero a la que conceden gran importancia los críticos.

William Faulkner vive en Oxford y ha descrito la "saga" del Mississippi; sus paisanos le consideran un hombre excéntrico, no excesivamente amable.

Esta nueva novela se llama "Una fábula", y la acción no discurre en el sur de los Estados Unidos, sino en Francia. Cuando les cuente el argumento se van ustedes a asustar; tan raro es.

Figúrense que está basado en la Pasión de Nuestro Señor Jesucristo. Durante la primera guerra mundial, los soldados alemanes y franceses deciden tirar sus armas y, en un acto de fraternización cristiana, hacer la paz. Los jefes de uno y otro bando conferencian para que siga la guerra.

Hay un joven cabo a quien siguen doce soldados de su compañía que rehúsa volver a luchar y es ejecutado en compañía de dos ladrones. Antes de morir celebra una cena con sus doce seguidores, uno de los cuales le vende por treinta francos y otro le niega después.

Para acentuar aún más la imagen, Faulkner hace que el cabo haya nacido en un pesebre, hijo de una joven francesa y del general que manda los Ejércitos, el cual, antes de ordenar su martirio, le reconoce como hijo.

Una vez ejecutado, el cadáver del cabo desaparece en una fosa común, y tras un periodo de oscuridad, por una razón u otra, es elegido para representar al "soldado desconocido", y con todos los honores le entierran en el Arco de Triunfo.

¡Difícil de leer—resume un crítico—, pero los pacientes lectores que consigán desentrañarlo encontrarán su recompensa."

EL PRIMER SALTO

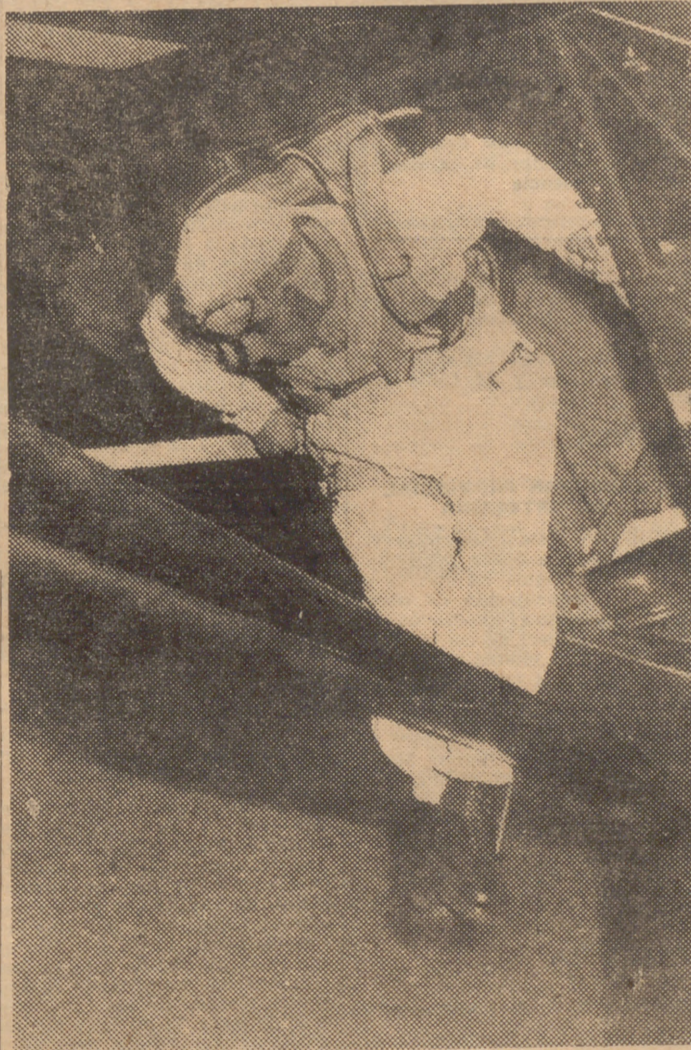

Hubert Immenhief, que aparece en la fotografía, es el primer ciudadano alemán que se lanza en paracaídas desde que terminó la pasada guerra mundial. El acontecimiento tuvo lugar en Muhlheim, y el salto tuvo que ser autorizado expresamente por los americanos. El paracaidismo fué una de las actividades militares que prohibieron a los alemanes después de la capitulación. (Foto Ortiz.)

Las provincias en

PUEBLO

MONUMENTO AL CAUDILLO, EN BURGOS

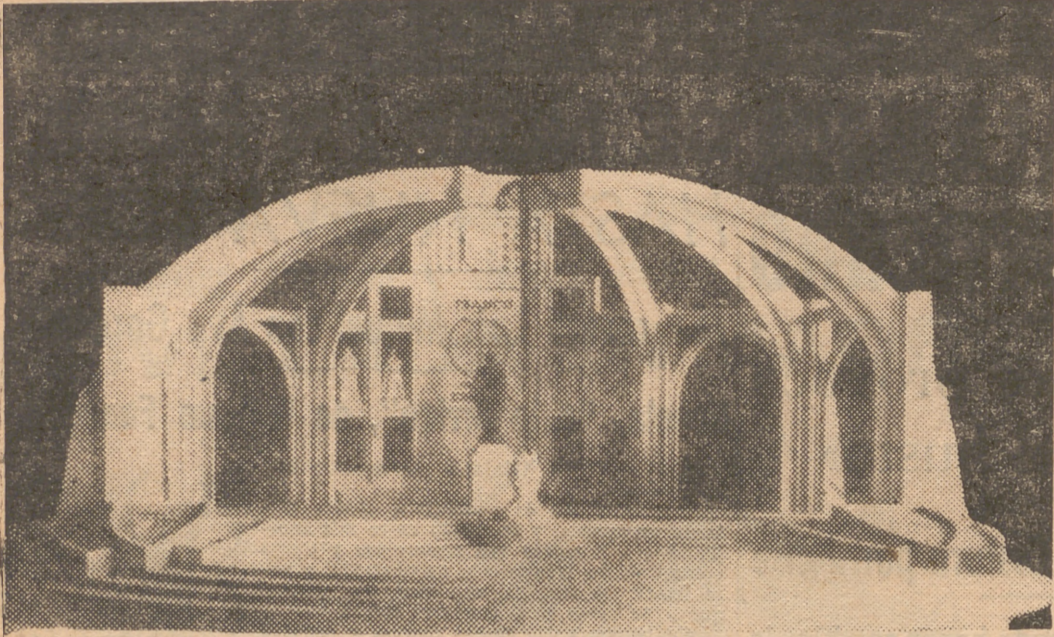

El concurso de anteproyecto convocado en Burgos para erigir el monumento al Caudillo ha quedado desierto en el primer premio. Estas dos fotografías reproducen, de arriba abajo, las maquetas de la que obtuvo el segundo premio, dotado con 25.000 pesetas, presentada por el arquitecto don Javier Barroso y el escultor don Enrique Durán, y a la que se concedió el tercer premio, dotado con 15.000 pesetas, obra de don Mariano Timón Ambrosio, director de la Escuela de Artes y Oficios de Palencia.

BURGOS

CONCIERTO SACRO, CON AUDICION DE OBRAS DE LOS SIGLOS XV, XVI Y XVII

BURGOS.—Se ha celebrado en la Catedral el primer concierto sacro de carácter mariano, organizado por el Ayuntamiento, dedicado principalmente a los numerosos turistas extranjeros que visitan Burgos. Intervinieron la capilla de música de la Catedral y la escolanía de la misma. Se dieron también audiciones de solo de órgano, interpretándose obras de los siglos XV, XVI y XVII. El concierto fué transmitido al exterior del templo por un sistema de altavoces. (Cifra.)

GUIPUZCOA

TODA UNA VIDA DEDICADA AL TRABAJO

TOLOSA.—Se ha celebrado un homenaje al ejemplar productor boinero Ignacio Lope, que ha sido jubilado después de cincuenta y cinco años de servicios a la misma Empresa. Hubo una misa cantada por la Coral franciscana, y en la fábrica donde trabajaba Ignacio le testimoniaron su profunda estimación todos sus compañeros. El gerente de la fábrica resaltó las virtudes de Ignacio Lope, al que puso como ejemplo de fidelidad y honradez. Le fué entregado un regalo, costeado por todos los compañeros, y un artístico álbum con dedicatoria de la Gerencia y la firma de todos los empleados y obreros. El señor Lope dió las gracias en palabras emocionadas. (Cifra.)

BADAJOS

REUNION DE PRESIDENTES DE SECCIONES SOCIALES

BADAJOS. (De nuestro servicio informativo.)—En la Delegación Provincial de Sindicatos se ha reunido la Junta Provincial de Presidentes de Secciones Sociales, con asistencia de todos sus componentes recientemente elegidos.

El vicesecretario provincial de Ordenación Social trazó las normas de actuación sindical en la esfera de las Secciones Sociales para el período que se inicia y se procedió a la elección de vocales que formarán parte de la Junta Económico Administrativa Provincial.

El ministro del Aire inspecciona las obras del aeropuerto Irún-Fuenterrabía

Durante la tarde de ayer, el ministro del Aire, general don Eduardo González Gallarza, hizo una detenida visita al aeropuerto en construcción de Irún-Fuenterrabía, durante la que pudo apreciar el ritmo acelerado que llevan las obras, hasta el punto de que para fin de año estarán terminados los trabajos de relleno y terraplenado de los 1.200 metros de pista. El ministro fué recibido por el general jefe de la cuarta región aérea, don José Lacalle Larraga; por el gobernador civil de Guipúzcoa, don Tomás Garicano Goñi, y otras autoridades. El señor González Gallarza voló sobre el aeropuerto, haciendo vuelo rasante para apreciar los sectores de entrada a la pista, quedando satisfecho.

BARCELONA

EL AYUNTAMIENTO CEDERA 25 HECTAREAS PARA CONSTRUCCION DE VIVIENDAS

BARCELONA. (De nuestro servicio informativo.)—En la sesión municipal se ha acordado proseguir urgentemente el trámite de los expedientes de expropiación de varias fincas en las barriadas de Verdún y de la Trinidad, con la consiguiente cesión de los solares a la Obra Sindical del Hogar para edificar en ellos 2.618 viviendas de renta mínima.

El teniente de alcalde delegado de Urbanización destacó que el Ayuntamiento de Barcelona, siempre deseoso de corresponder a la viva necesidad de viviendas de renta modesta, había respondido con toda rapidez a la invitación sindical, por lo que se estudió si convendría expropiar sólo los 94.000 metros cuadrados para tal construcción o tener en cuenta las necesidades de urbanización y aun la posibilidad de reservarse terrenos al Ayuntamiento que los podía adquirir a mejor precio si procedía a la adquisición de fincas enteras y no parceladas. Por consiguiente, el dictamen aprobado prevé la expropiación de 250.000 metros cuadrados de terreno, y habida cuenta de que el 20 por 100 reservado a terrenos de urbanización deja un margen amplamente capaz para ello, la cesión de los terrenos, que importan siete millones y medio de pesetas, se efectuará con carácter reintegrable, a cargo del expresado 20 por 100.

Además de que por el Tercio Sindical, el señor Torras Ventosa hizo pública, como concejal, en el Pleno, la gratitud de la Organización Sindical por el acuerdo, y el delegado provincial de Sindicatos, en su nombre, en el de la Delegación Nacional y de los empresarios y productores barceloneses, ha reiterado el reconocimiento más entusiasta al Municipio.

MAS DE 15 MILLONES DE MATAS DE CLAVES

BARCELONA.—Las plantaciones de claveles de la vecina comarca de La Maresma rebasan actualmente la cifra de 15 millones de matas. En la Asamblea anual celebrada hoy por la Cooperativa de Floricultores de La Maresma, en su sede central de Vilasar de Mar, se estudió y aprobó un vasto plan comercial para la exportación en la próxima campaña de cinco millones de claveles en sus diversas variedades y coloridos.

En los últimos años el clavel español alcanzó gran prestigio en los mercados floricultores de Suiza, Alemania, Inglaterra, Bélgica, Suecia y Noruega.

Durante la pasada reunión de la Federación alemana de importadores de flores, a la que acudió una representación española, el presidente de aquella entidad, doctor Rosch, declaró textualmente: "Los claveles de España van a situarse en un próximo futuro en la vanguardia de la producción mundial".

La Asamblea de La Maresma acordó enviar expresivos telegramas de adhesión y gratitud a Su Excelencia el Jefe del Estado, a los ministros de Agricultura y de Comercio y a la Delegación Nacional de Sindicatos. (Cifra.)

VOZ Y ECO DE HUELVA

Se propone un aumento de la exportación de higos

También se solicita la desgravación de usos y consumos para este producto

HUELVA. (Crónica de nuestro corresponsal.)—En la Delegación Provincial de Sindicatos se ha reunido en Asamblea general extraordinaria el Sindicato de Frutos y Productos Hortícolas, siendo presidida por el secretario provincial de Sindicatos, en representación del delegado provincial, con asistencia del delegado regional de Comercio, de Sevilla, jefe de la Oficina delegada en representación del Sindicato Nacional, ingeniero jefe de la Jefatura Agronómica y otras jerarquías sindicales.

Abierto el acto, el secretario provincial de Sindicatos dió posesión al nuevo jefe del Sindicato Provincial de Frutos y Productos Hortícolas, don Máximo Felipe Madruga Borella, nombrado en las últimas elecciones sindicales, al que dirigió un saludo, esperando de su gran capacidad de trabajo y de su perfecto conocimiento de los problemas que afectan al Sindicato el mayor éxito en las gestiones que se emprendan en beneficio de la economía de la provincia.

A continuación hizo uso de la palabra el señor Madruga Borella, para agradecer las palabras de elogio, y seguidamente dió lectura a un extenso documento, en el que, detalladamente, se exponen los graves problemas que tiene planteado el sector de higos en nuestra provincia, especialmente el referente a la limitación de las exportaciones y a los desfavorables cambios establecidos en la actualidad.

Teniendo en cuenta que la calidad de los higos de esta región es superior a la de otros muchos países exportadores, por su resistencia a la humedad, que les hacen los más apropiados para la exportación a lejanos países, propuso que se incrementara, por los medios que sean necesarios emplear, dichas exportaciones, a cuyo efecto se acordó formar una ponencia para estudiar esta cuestión y proponer al delegado regional de Comercio, para que a su vez lo tramite al ministro de Comercio, las medidas a adoptar para este deseado incremento de la exportación.

A continuación considera el impuesto de Usos y Consumos, que grava a esta producción y que se basa fundamentalmente en considerar a los higos como conserva, calificación que no considera correcta, puesto que informes de especialistas agrónomos declaran que no tienen tal condición, ya que es un fruto simplemente desecado sin manipulación ulterior alguna.

Se propuso dirigir informes a la Dirección General de Usos y Consumos solicitando la desgravación de este producto.

También se planteó el problema de la protección y ayuda que solicita la vecina provincia de Badajoz como productora de cinco millones de kilos de higos, que, en su mayor parte, se pierden por falta de una debida organización comercial y deficiencia en la capacitación de los agricultores en el cultivo, acordándose tomar contacto con los organismos de aquella provincia para llegar a una labor conjunta y armónica en la solución del problema.

Después hicieron uso de la palabra el delegado regional de Comercio de Sevilla y el jefe de la Oficina Delegada para ofrecer su colaboración e insistir en todo aquello que redunde en beneficio de la economía provincial.

También se dieron a conocer otros asuntos, tales como que en la próxima campaña se podrán recolectar en la provincia de Huelva diez millones de kilos de higos, tropezándose con las dificultades del impuesto de Usos y Consumos y las restricciones en las exportaciones, lo que motivará el planteamiento de un ingente problema, no sólo económico, sino social, cuyas consecuencias serían que la mayor parte de esta producción se destinará al consumo del ganado.

Por último se hizo señalar que los países consumidores de los higos han sido Alemania, Finlandia, Noruega, Suecia, Bélgica, Holanda y Dinamarca y actualmente Egipto, en cuyos países sufre este producto intensa competencia, sobre todo, de Turquía, por lo que es necesario emprender una intensa propaganda y favorecer los cambios con objeto de amorrar los daños que produce esta competencia.

Terminada la reunión, los asistentes a ella visitaron al excelentísimo señor gobernador civil de la provincia, al que expusieron los extremos tratados en la Asamblea, prometiendo nuestra primera autoridad civil apoyar las aspiraciones de este importante sector de la economía de nuestra provincia.

BALEARES

NORTEAMERICANA, APRENDIZAJE DE FORJA ARTISTICA

IBIZA, 7.—La súbdita americana Lony Hayman, de veinticuatro años de edad, casada, que desde hace un año vive en esta ciudad con su esposo, realiza un curso especial de forja artística en la Escuela de Artes y Oficios. Lony construye faroles de chapa, candelabros, cerrojos, lámparas y toda clase de objetos ornamentales de los que se logran sin más instrumentos que el martillo, el yunque y la fragua.

MALAGA

REUNION DEL GRUPO DE MOLINOS MAQUILEROS DEL SINDICATO DE CEREALES

MALAGA. (De nuestro servicio informativo.)—Se ha reunido la Junta de Sección Económica del Grupo de Molinos Maquileros, discutiéndose ampliamente la normativa establecida para el uso de precintos y adoptándose acuerdos en orden a las gestiones a realizar cerca de la Delegación de Abastecimientos para el mejor cumplimiento de lo dispuesto compatible con la resistencia económica de las industrias.

CORDOBA

MIL TRESCIENTAS VEINTIUNA VIVIENDAS CONSTRUIRA LA ORGANIZACION SINDICAL

CORDOBA. (De nuestro servicio informativo.)—En la distribución referente al plan para la construcción de 20.000 viviendas en toda España, aprobada recientemente por la Delegación Nacional de Sindicatos figura la provincia de Córdoba con 16 grupos y un total de 1.321 viviendas, cuyo importe asciende a pesetas 64.019.018, calculándose que el 40 por 100 de esta cantidad será distribuida en jornales, lo que contribuirá a mitigar el paro estacional que se produce en las labores del campo en determinadas épocas del año.

Los pueblos incluidos en la importante mejora son: Hinojosa del Duque, Villa del Río, Espiel,

Belmez, La Rambla, Priego de Córdoba, Moriles, Fuenteovejuna, Montemayor, Bujalance y Nueva Cartaya.

Se construirán viviendas de renta reducida y de renta mínima.

CUENCA

EXPOSICION PROVINCIAL DE ARTESANIA

CUENCA. (De nuestro servicio informativo.)—La Obra Sindical de Artesanía ha abierto el plazo de presentación de obras para la próxima Exposición de Artesanía, tercera de las celebradas ya en esta ciudad y que tendrá lugar en el próximo mes de septiembre, con ocasión de las ferias y fiestas tradicionales.

Comprenderá las secciones de Madera y Corcho, Hierro, Metales, Mármol, Piedra, Textil, Curo y Calzado, Orfebrería, Relojería, Cerámica, Vidrio, Artes Gráficas, Tocado y Vestido, Juguetes y Muñequería.

Se distribuirán diferentes premios, con un valor total de 7.000 pesetas.

PALENCIA

SUBVENCION A LABRADORES

PALENCIA.—Trescientas sesenta mil pesetas se han entregado estos días en la Jefatura Agronómica a 165 agricultores que habían solicitado la adaptación de motores y tractores de gasolina a petróleo. Se esperan nuevas cantidades para atender las numerosas peticiones pendientes.

JUEGOS NACIONALES DEL FRENTE DE JUVENTUDES

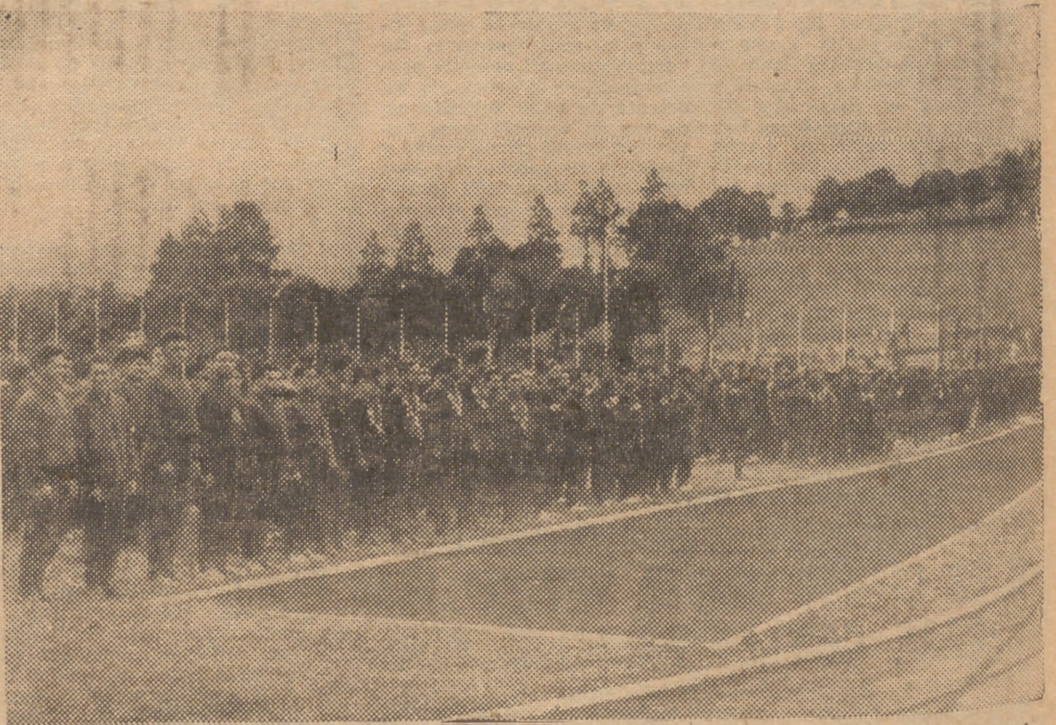

En la Ciudad Deportiva de Anoeta (San Sebastián) han comenzado los Juegos Nacionales del Frente de Juventudes, propulsores del auténtico espíritu deportivo, frente al de carácter especulativo con mixtificación del profesionalismo. En la foto vemos a los participantes en el acto de la presentación, con el que quedó inaugurado este torneo juvenil.

JURA ANTE EL BEY EL NUEVO GOBIERNO En el avión «Santa María» regresó a España la marquesa de Villaverde

TUNEZ, 8.—Ha jurado ante el Bey, en el Palacio de Cartago, el nuevo Gobierno de Túnez, que, además de nueve tunecinos, comprenderá dos franceses, que regentarán las carteras de Asuntos Exteriores y Defensa. La primera la asume, por decreto dado hoy mismo por el Bey, el propio residente general, general Boyer de la Tour du Moulin. Los departamentos de Hacienda, Instrucción Pública, Obras Públicas y Comunicaciones también serán regentados por franceses, pero con el título de director, en vez del de ministro.

SE DECLARA EL ESTADO DE SITIO EN PORT-LYAUTEY

RABAT, 8.—Port-Lyautey está en estado de sitio, y en el barrio indígena, del que han sido evacuadas las familias europeas que en el vivían, ha sido implantado el toque de queda.

Las víctimas de los sucesos de ayer son once muertos—dos más de los que se dijo—y más de treinta heridos. No hay entre los primeros más que dos mujeres, dos francesas: la señora Guindoff y su hija Marcelle, de diecinueve años. Esta fue degollada; a la madre le deshicieron la cabeza a golpes de piedra. Fue asaltada su casa. Los demás muertos son cuatro manifestantes marroquíes, un soldado ar-

gelino—que estaba de visita en la casa de unos amigos que fué asaltada—, tres paisanos franceses—dos de ellos de origen español, de los que uno, Noel Vian-des, de treinta y un años, deja tres huérfanos—y un soldado francés. Los hospitalizados son treinta, y la gravedad de las heridas de algunos hace temer más muertes.

Los asaltos a casas de europeos sitas en el barrio árabe se produjeron al disparar la tropa contra los manifestantes—primero al aire y luego a los pies de la muchedumbre—, que habían dominado a la Policía indígena que ordenaba la reapertura de las tiendas moras, cerradas poco antes por invitación de los nacionalistas. Transcurrieron cinco horas antes de que se restableciese el orden. También fué asaltada y destrozada la oficina de Correos del barrio árabe; el encargado de la misma salvó su vida gritando era marroquí y no francés.

En el barrio indígena de Azru, a 40 kilómetros de Mequinez, un marroquí que al ser detenido declaró había obrado por convicción nacionalista, hirió de gravedad a dos europeos. Se practicaron en el lugar 200 detenciones.

La Policía hace servicio de patrulla por las calles de Casablanca, de la que sale una riada de

mujeres y niños marroquíes. Esto se considera anuncio de violentas manifestaciones nacionalistas. (Efe.)

ORDEN DE PARO

La orden de paro dada por los nacionalistas ha sido acatada por el 80 por 100 de los comerciantes marroquíes y por la totalidad de los empleados de los transportes públicos.

Lacoste, el residente general, ha hecho ante el micrófono un llamamiento para que cese esta situación antes de que las autoridades tengan que intervenir con mayor firmeza. (Efe.)

DETENCION DE CATORCE MIEMBROS DEL ISTIQLAL

PORT-LYAUTEY, 8.—Han sido detenidos 14 influyentes miembros del Istiqlal, que habían quedado recientemente en libertad.

Uno de los paisanos asesinados ayer era un anciano en cuya casa de la Medina penetraron las turbas, que lo mutilaron horriblemente. Su esposa, también anciana, fué cosida a puñaladas, pero se la halló con vida y está hospitalizada en muy grave estado. (Efe.)

HALEK HASSUNA, SECRETARIO DE LA LIGA ARABE, PIDE LA INTERVENCION DE LA O. N. U.

EL CAIRO, 8.—El secretario general de la Liga Árabe, Abdel Halek Hassuna, ha dirigido al secretario general de las Naciones Unidas, Dag Hammarskjöld, un telegrama en el denuncia la situación en el Marruecos francés como constitutiva de amenaza a la paz, y pide la urgente intervención de la organización mundial. (Efe.)

ESPERANZAS DE LA LIGA ARABE

DAMASCO, 9.—La solución de la disputa angloegipcia sobre el Canal de Suez ha hecho renacer, más vivas que nunca, las esperanzas de la Liga Árabe de un pronto arreglo pacífico de las diferencias que separan a Francia de las poblaciones norteamericanas. Se dice que las cuestiones de Túnez y del Marruecos francés deberán discutirse por la Liga en la reunión de la Comisión Política que está convocada para el día 14 del actual, en la capital siria, aunque por otra parte se cree sea aplazada y acaso sustituida por una reunión de Jefes de Gobierno de los Estados de la Liga, que discutirían la actitud que han de adoptar sus Delegaciones en la próxima Asamblea General de la O. N. U. (Efe.)

VICTIMAS, INCENDIOS Y SAQUEOS

PORT-LYAUTEY (Marruecos francés), 8.—Un europeo ha sido muerto y la muchedumbre indígena prendió fuego a un cine, a la casa de un propietario (francés), a un Centro médico, a una escuela musulmana y a un hotel.

Los disturbios de hoy comenzaron al atacar los nacionalistas a la Policía indígena, que ayudaba a las familias francesas a trasladarse de sus casas del barrio moro al barrio europeo. La Policía se vió dominada y abrió fuego para proteger a aquellas familias. Parece ser hay varios heridos entre los levantiscos, que entonces se entregaron al saqueo de varios edificios y al incendio además de los citados.



La marquesa de Villaverde sonríe alegremente después de haber abrazado a su madre, que acudió a recibirla al aeropuerto. Pocos minutos después de la llegada del "Santa María", la excelentísima señora doña Carmen Polo de Franco y su hija, en unión de sus acompañantes, oyeron misa en la capilla de Barajas. (Fotos Mamegam.)

La esposa del Caudillo recibió en Barajas a su hija, que regresa muy satisfecha de su viaje

El aparato empleó un tiempo récord, once horas y treinta y siete minutos, en su vuelo Nueva York-Madrid

(Viene de primera página.)

Roa; de Turismo, duque de Lu-na; del Seguro Obligatorio de Via-jeros, señor Toni, y de Correos y Telecomunicación, señor Rodríguez de Miguel; coronel y teniente coronel Martínez de Pin-són y don Mariano de Uriarte; ayudante del ministro del Aire, señor Garra; señor Frank E. Ho-vell, de la Trans World Airlines; señor De la Torre, presidente de la Cámara de Comercio de los Estados Unidos en España; alcal-de de Barcelona, señor Simarro, y de Vigo, señor Pérez Lorente; directores de los hoteles Palace, señor Font; Castellana Hilton, se-ñor Schnydr; de H. U. S. A., se-ñor Carbo; secretario general de la I. E. M. E., señor Ramírez; se-ñor Alegre, de la Standard Oil; jefe de la aduana del aeropuerto de Montadas, señor Riudavets; jefe de Policía del mismo aeropuerto, señor Calvo; jefe de Po-licía del de Barajas, señor García Ochoa; secretario general de la Dirección General de Prensa, se-ñor García Rubio; jefe de Prensa Extranjera, señor Bujeda; redac-tor internacional de "La Van-guardia", señor Carrero; conse-jero de "España", de Tánger, don Alberto Gorrochano; directores de la Associated Press, señor Nevin; de la agencia Efe y de "Hoja del Lunes", señor Gómez Aparicio; de la International News Service, señor Main; por la Compañía de Coches Camas, señor Reparaz; se-cretario general de Viajes Mellá, señor Perales; de Viajes Marsans, don Enrique Marsans; de la agen-cia Revestido, don Luis Revesti-do, y de la compañía Iberia, el director gerente, señor Gómez Lu-cía; consejeros señores Alfaro, Morena, Fernández y Bangochea, y los subdirectores de Tráfico, se-

ñor Ansaldo, y de Material, señor Iglesias.
Doña Carmen Polo de Franco y su hija, la marquesa de Villaverde, así como la mayor parte de los pasajeros, se trasladaron al edificio del aeropuerto, donde oye-ron misa, que fué celebrada por el Padre Isidro María de Saha-gún, capuchino de Jesús de Me-dinaceli. Terminada la función religiosa, y entre los aplausos del público, la esposa de Su Exce-

lencia el Jefe del Estado, con su hija y la condesa de Valmaseda, se trasladaron al palacio de El Pardo.

SAN SEBASTIAN, 8.—Esta noche ha llegado la esposa de Su Excelencia el Jefe del Estado, doña Carmen Polo de Franco, de Madrid, con su hija la marquesa de Villaverde, que acaba de regresar a España procedente de los Estados Unidos. (Cifra.)

Concesión de condecoraciones de la Orden del Mérito Civil a periodistas

A propuesta del ministro de In-formación y Turismo, Su Exce-len-cia el Jefe del Estado ha otorgado las siguientes condecoraciones de la Orden del Mérito Civil:

Encomienda de número, a don Juan Beneyto, subdirector de la Escuela Oficial de Periodismo, de Madrid; don Demetrio Ramos, de-legado provincial del Ministerio de Información y Turismo, en Barcelona; don Nemesio Fernán-dez Cuesta, director del diario "Marca", y don Antonio Olmedo, director de "A B C", en Sevilla.

Encomienda, a don Valentín Gutiérrez Durán, jefe de la Sección de Documentación y Orien-tación Política de la Dirección Ge-neral de Prensa; don Vicente Pe-ris Mencheta, redactor de "El Alcázar"; don Raimundo de los Re-yes, secretario de Redacción de

"Ya", y don Rafael Ortega Lis-són, redactor de PUEBLO.

Cruz de oficial, a don Rafael Salazar, jefe de Información de "Ya" y de la Agencia Logos; don Luis G. Manega, director de "El Noticiero Universal", de Barcelo-na; don Nicolás Rodríguez, direc-tor de "El Correo de Zamora"; don Francisco Matías Sanz Cagi-gas, director de "Sur", de Mála-ga; don Gabriel Herrero, director de "El Norte de Castilla", de Va-ladolid; don Fausto Fernández de Moya, director de "Jaén"; don Alejandro Baroza, director de "Ayer", de Jerez de la Frontera; don José Alonso de Ojeda, direc-tor de "El Diario Palentino"; "El Día", de Palencia; don Francisco Leal Insua, director de "Faro de Vigo"; don Gregorio Herminio Pi-nilla, director de "Hoy", de Ba-dajoz; y don Esteban Sáez Alva-rado, director de "Diario de Bur-gos".

CARA Y CRUZ DE UN PLEITO

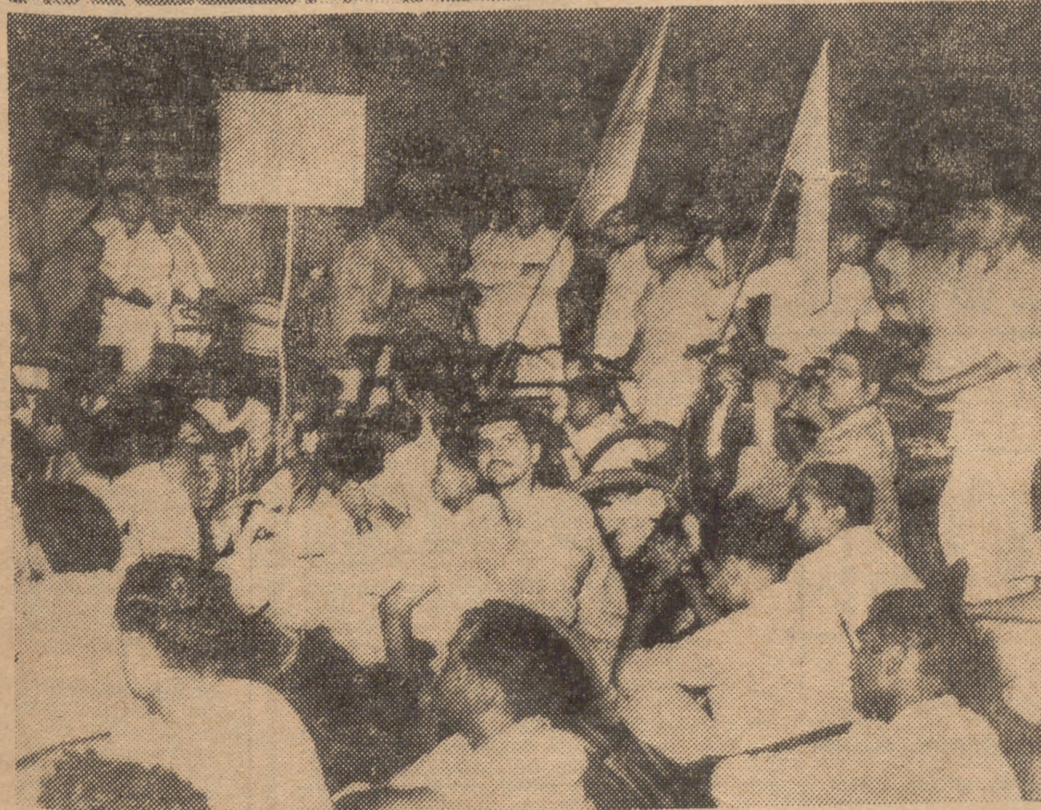

La agresión lanzada por la Unión India contra los enclaves portugueses de Goa, Damao y Dio ha tenido la virtud de levantar en vilo a todo Portugal. Pero esta nación no está sola. En la primera de estas fotos se recoge un aspecto de la manifestación que organizó en Rio de Janeiro la colonia portuguesa, a la que se unieron muchos millares de brasileños. En la otra foto llevan el contrapunto de este pleito los hindúes, que aparecen manifestándose ante la Legación portuguesa en Nueva Delhi. (Fotos Cifra y Ortiz.)

ENSEÑANZAS POPULARES

NUEVO CURSO PRACTICO DE INGLES

LECCION

28

Por J. L. DUMONTIER-BEROULET Y PHILIP BROWN - Prohibida la reproducción - Una exclusiva de PUEBLO

VOCABULARIO

| INGLES | PRONUNCION | ESPAÑOL |
|-------------|--------------|--------------|
| Chocolate | 'choklet | chocolate |
| Cup | kUp | taza |
| Egg | eG | huevo |
| Bacon | 'beikEn | tocino |
| Toast | tóust | tostada |
| Bread | bred | pan |
| Butter | 'bUtE | mantequilla |
| Marmalade | 'mámEled | mermelada |
| Plain (1) | pléin | sencillo |
| To offer | tu 'ofE | ofrecer |
| Another (2) | En'ozE | otro, otra |
| To try | tu tréi | probar |
| Never | 'nevE | jamás, nunca |
| To eat | tu ít | comer |
| So much (3) | sóu mUch | tanto |
| Table-cloth | 'téibl kloz | mantel |
| Napkin | 'nápkin | servilleta |
| Glass | Glás | vaso |
| Bottle | 'botl, botEl | botella |
| Fork | fók | tenedor |
| Spoon | spün | cuchara |
| Knife | náif | cuchillo |
| Plate | pléit | plato |
| Saucer | 'sósE | platillo |
| Tea-pot | tí pot | terera |

CONVERSACION

—What will you have for breakfast, tea, coffee or chocolate? (4-5).
 —I'll have a cup of tea, if you please (4).
 —Do you want some eggs and bacon?
 —Thank you, I do (6-7).
 —Will you have some toast with your tea? (4-7).
 —No, I prefer plain bread and butter (1).
 —May I offer you another cup of tea? (8-2).
 —Half a cup will do (9).
 —Do you try our marmalade?
 —No, thank you, I never eat so much at breakfast (10-3).

—¿Qué quiere usted para su desayuno, té, café o chocolate?
 —Quiero una taza de té, por favor.
 —¿Quiere usted huevos y tocino?
 —Gracias, sí.
 —¿Quiere usted tostadas con su té?
 —No. Prefiero pan solo y mantequilla.
 —¿Puedo ofrecerle otra taza de té?
 —La mitad de una taza estará bien.
 —¿Prueba usted nuestra mermelada?
 —No, gracias. Jamás como tanto para el desayuno.

NOTA IMPORTANTE: Cuantos lectores de PUEBLO que sigan este NUEVO CURSO PRACTICO DE INGLES deseen consultarnos acerca de dichas lecciones, pueden hacerlo dirigiéndose a este periódico e indicando en el sobre: "Para el NUEVO CURSO PRACTICO DE INGLES". Todos los sábados contestaremos a sus cartas en estas mismas páginas.

OBSERVACIONES

- 1) Plain tiene por traducción "sencillo", aunque nos parece mejor decir "pan solo" que "pan sencillo".
- 2) En la lección de mañana, número 29, hablaremos de "otro".
- 3) Ya conocíamos so y much empleados por separado; pero noten la traducción de la expresión que forman juntos.
- 4) Hemos estudiado—y hoy volvemos a emplearlo—to want, "querer". No obstante, existe otra manera para expresar dicho verbo; echando mano del giro will have, lo que, además, es muy corriente, como pueden verlo ustedes en la conversación de la presente lección. En cuanto a I'll have es, en este caso, la contracción de la misma expresión.
- 5) For breakfast; recuerden que breakfast, lunch, dinner y tea, cuando designan las comidas, se emplean sin artículo—observación núm. 10 de la lección núm. 27—. Del mismo modo, podemos decir for lunch, for dinner, "para el almuerzo, para la cena".
- 6) Noten la contestación afirmativa,

repetiendo I do—observación núm. 7 de la lección núm. 21.

7) Otros ejemplos del empleo de some, que, además, ni siquiera traducimos al español. En la Gramática de mañana estudiaremos detenidamente dicho modismo.

8) May I offer you...? "¿Puedo ofrecerle...?" Estudiaremos el verbo may en la lección núm. 30 y las siguientes. Un poco de paciencia, pues.

9) Half a cup will do; fijense en el giro, tan raro...

10) I never eat so much at breakfast; literalmente: "Yo, jamás como tanto...". Observe en igualmente esta construcción. Volveremos también a hablar de esto más adelante.

GRAMATICA

ADJETIVOS INDEFINIDOS (2)

Sigamos nuestro estudio de los adjetivos indefinidos, explicando su empleo:

All no presenta mucha dificultad en su empleo, aunque debemos notar que suele indicar siempre "todo, toda, to-

dos, todas", con idea de conjunto, de totalidad. Ejemplos:

All the book, "todo el libro"—es decir, "la totalidad del libro".

All the students, "todos los estudiantes"—es decir, "la totalidad, el conjunto de los estudiantes".

Algo más complicada resulta su construcción. Usado con sustantivos, se coloca como en castellano; pero con pronombres se pone a continuación de ellos, y en los tiempos compuestos incluso se intercala entre el verbo auxiliar y el participio pasivo, si se refiere al sujeto. Ejemplos:

All my money (ól mái 'mUni), "todo mi dinero"—como en español.

We all love her (uí ól lUv hEe), "todos la amamos"—literalmente: "Nosotros todos la amamos".

They are all gone (Zéi á ól Gon), "se han ido todos"—literalmente: "ellos están todos idos".

Both no presenta ninguna dificultad. Ejemplos:

Both boys are..., "ambos muchachos son..."

Both girls are..., "ambas muchachas son..."

Each y every son siempre singulares; no obstante, each significa "cada" considerado por separado, mientras every indica "cada" con el sentido de "todos, en general". Ejemplos:

Each book, "cada libro"—es decir: "cada libro considerado por separado".

Every book, "cada libro, todos los libros en general".

Every suele emplearse también mucho en las expresiones de tiempo. Ejemplos:

Every day, "cada día, todos los días".

Every year, "cada año, todos los años".

En cuanto a little y few, el primero se emplea en singular y el segundo en plural. Ejemplos:

I have little money (ái Hav 'litl 'mU-ni), "yo tengo poco dinero".

I have few books (ái Hav fyú buks), "yo tengo pocos libros".

Por fin, several se usa como en castellano. Ejemplo:

Several days, "varios días".

Mañana seguiremos con las explicaciones referentes a los demás adjetivos indefinidos.

¿Hay o no hay derecho?

CONSULTA NUMERO 789

Don P. S. A., de Sevilla, nos expone.
 "He tenido la desgracia de perder un pleito en primera y segunda instancia, sin poder ya, según me dicen, interponer ningún recurso ante otros Tribunales porque la sentencia fué firme, y el juez me concedió solamente seis meses para desalojarlo. El pleito empezó porque el dueño me anunció, hace ahora casi dos años, que necesitaba mi piso para que lo ocupase una hija suya. Me hizo la oferta de una indemnización, que yo rechacé. Me quedé sin ese dinero, y ahora me quedaré sin vivienda. Y me resulta imposible encontrar un piso de la misma renta, ni tampoco superior a ella, dentro de los medios económicos. Faltan pocos días para verme en la calle con toda mi familia. Recorro a usted por si pudiera encontrar una solución a mi estado desesperado. ¿Qué me aconseja?"

Debe usted tranquilizarse un poco porque, aunque es verdad que su situación no es muy halagüeña, también es muy cierto que puede usted redactar un escrito dirigido al Juez manifestándole que no encuentra vivienda adecuada y solicitando, de acuerdo con el artículo 162 de la ley de Arrendamientos Urbanos, una prórroga de otro plazo de seis meses, ya que en dicha norma legal se faculta al Juez para la ampliación del plazo anteriormente concedido, teniendo en cuenta las circunstancias de equidad o personales del inquilino forzado a tener que dejar su vivienda.

No cabe duda que usted ha sido vencido en el pleito porque la razón le asista al propietario por necesitar el piso para su hija. Y los jueces son, salvo rarísimas excepciones, unos fieles intérpretes de las leyes. A su probada competencia saben sumar consideraciones de humanidad, y están perfectamente enterados de los problemas que plantea la escasez de viviendas. Incluso debe usted visitar al juez que le falló en contra, entregarle el escrito, explicarle su grave situación, y estoy seguro que le atenderá y le concederá ese nuevo plazo. Con seis meses por delante es posible que usted pueda encontrar una nueva vivienda y solucionar esa angustia que tanto le oprime. El arbitrio judicial para estos casos suele ser bastante amplio, y el juzgado, después de hacer prevalecer la justicia, sabe siempre mostrarse benévolo hacia los vencidos por la ley.

TORRE ENCISO
 Abogado del I. C. de Madrid.

CURSO PRACTICO DE RADIO

LECCION

18

Por ANDRES CUESTA SEMPERE (Técnico de Radio y señales marítimas)

Una exclusiva de PUEBLO

(Continuación de la lección 17)

conexiona la resistencia de 700 ohmios, que va, por su otro extremo, a negativo de baja tensión o chasis.

Las patitas números 1 y 7 de la lámpara amplificadora se conectan al positivo de la pila de 1 1/2 voltios; la número 5, va a tierra; la número 4, a positivo de alta tensión, y la patita número 2 se conectará a una de las bornas de la placa de enchufe del alta voz la otra borna de esta plaquita irá a positivo de la batería de 67 1/2 voltios, y entre estas dos bornas se coloca el condensador de 5.000 cm.

Si se adquiere hilo de conexiones de diferente colorido, es conveniente que cada circuito se haga del mismo color; por ejemplo, para la alta tensión positiva se empleará hilo rojo; para el negativo, hilo negro, y para el circuito de la alimentación de filamentos puede emplearse el color amarillo.

En la próxima lección veremos diversas variantes de determinados circuitos, con el fin de estudiar las posibles transformaciones que puede sufrir este sencillo circuito.

LECCION 18

TOR DE BATERIAS

En la lección anterior hemos estudiado el montaje de un receptor de lámparas alimentado a baterías, y hemos visto que tanto podía hacerse funcionar con solo una lámpara que con las dos, ya que la segunda lámpara correspondía al paso amplificador de baja frecuencia, con el fin de hacer el aparato más sensible y, por consiguiente, obtener más volumen sonoro que el que se puede obtener con solo una lámpara.

En esta lección vamos a estudiar las diferentes variaciones que puede sufrir este mismo tipo de receptor. Pero va-

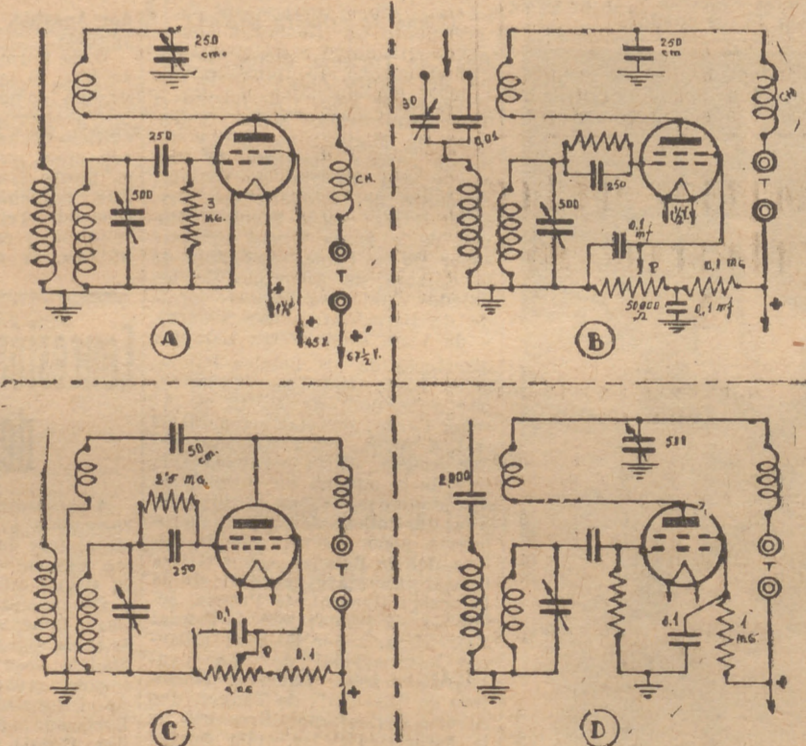

Fig. 110.—Variantes del circuito de una lámpara detectora a reacción

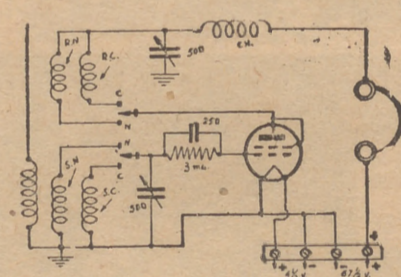

Fig. 111.—Circuito detector a reacción que emplea dos longitudes de ondas

En este nuevo circuito del recuadro A se hace la entrada a transformador, por lo que se logra más selectividad que hacerlo directa; la resistencia de rejilla, de 3 megohmios, no va conectada en paralelo con el condensador, también a chasis. (Chasis será siempre "tierra" o negativo de la alta tensión). La rejilla pantalla, en vez de alimentarse directamente de los 67 1/2 voltios positivos, lo hace a un voltaje inferior, que puede determinarse prácticamente haciendo diferentes tomas en la batería de alta tensión hasta encontrar el voltaje que haga trabajar a la lámpara en mejores condiciones. La reacción está controlada mediante un condensador variable, cuya capacidad oscila entre 250 a 500 cm. En el circuito de placa de esta lámpara detectora está intercalada una bobina de choque de alta frecuencia, cuya misión es la de impedir que pase a la fuente de alimentación la radiofrecuencia que haya podido burlar a la detección, en cuyo caso se escapará por el mismo condensador de reacción a tierra. La alimentación de la placa, en este circuito, es en derivación

(Continuará la lección 18.)

Premio "Ejército" de periodismo

El premio Ejército de Periodismo para el mes actual versará sobre el tema "El Ejército como elemento de unificación nacional".

La extensión de cada artículo será de cinco cuartillas, a doble espacio, por una sola cara.

El importe del premio se fija en quinientas pesetas.

Los trabajos, que deberán dirigirse al Estado Mayor Central del Ejército, Recreo Educativo del Soldado, serán enviados hasta el 25 del presente mes, en un sobre cerrado, en cuyo exterior figurará un lema, a elección del autor, acompañado de otro sobre, también cerrado, con el mismo lema en su exterior, y en cuyo interior figurará el nombre y dirección del autor.

De éstos sólo se abrirá la plica que resulte premiada, a juicio del Jurado correspondiente.

No se devolverán los originales ni se mantendrá correspondencia.

Al estar estos artículos destinados a ser difundidos entre los soldados exige que los autores procuren que el lenguaje empleado en ellos sea apropiado para los lectores que se indica.

El Jurado calificador designado para discernir el premio literario "Ejército", correspondiente al mes de julio próximo pasado, ha elegido por unanimidad al que figura con el lema "Centra", del que es autor don José Hernández Domínguez, de Madrid.



SEGUNDA FERIA NACIONAL DE RETALES Y TEJIDOS

ACONTECIMIENTO EXTRAORDINARIO. Esto es la **SEGUNDA FERIA NACIONAL DE TEJIDOS Y RETALES**, en la que las mejores fábricas de tejidos de toda España, de acuerdo con **SALDOS ARIAS, S. A.**, nos envían sus artículos para que éstos sean puestos a disposición del público a menos de la mitad de su valor en fábrica.

Aprovechando esta gran oportunidad de poder ofrecer a nuestra cada día más numerosa clientela esta ocasión única en los anales del comercio de España entera, **SALDOS ARIAS, S. A.**, tiene a disposición de ustedes **MILES DE PIEZAS DE TEJIDOS DE TODAS CLASES Y MILLONES DE RETALES Y FINALES DE PIEZAS**, donde encontrará todo cuanto necesite y a precios que, por lo bajos, mejor diríamos que son regalados.

Para darles una pequeña idea de los precios que **SALDOS ARIAS, S. A.**, les brinda en esta **SEGUNDA FERIA NACIONAL DE TEJIDOS Y RETALES**, **VEA ESTOS PRECIOS, UNA PEQUEÑA MUESTRA DE LOS MUCHOS QUE POR ESTE ORDEN LES OFRECEMOS**

| | | | |
|---------------------------------|-------|---------------------------------|-------|
| RETOR | 4,95 | CRETONA TAPICERIA | 9,90 |
| SENELICH LENCERIA | 6,90 | SEDA MATE | 7,90 |
| VIRGINIA GRAN MODA | 13,90 | SARGA CAMISAS | 9,90 |
| VICHY CUADROS | 7,75 | SENELICH ESTAMPADO | 7,90 |
| SEMI-HILO 90 CM. | 9,90 | POPELIN DE CAMISAS | 12,90 |



Saldos Arias, S.A.

SOLAMENTE EN SUS SIETE ESTABLECIMIENTOS SIGUIENTES:

Plaza del Angel, 13 - Montera, 16 - Galerías Saldos Arias, Tirso de Molina, 2 - San Bernardo, 10 - Bravo Murillo, 124 - Don Ramón de la Cruz, 66, y en su nueva Sucursal de Atocha, 56 (plaza de Antón Martín), antiguo local de Saldolandia

GRANDES OPORTUNIDADES PARA REVENDEDORES Y COMERCIANTES

FONTAN PUBLICIDAD

Homenaje a la memoria de cuatro falangistas extremeños asesinados

BADAJÓZ, 9.—En el pueblo de La Nava de Santiago se han celebrado diversos actos falangistas con ocasión del XVIII aniversario del asesinato de cuatro camaradas que cayeron fusilados por el plomo marxista antes del Movimiento. Asistieron el jefe provincial del Movimiento y gobernador civil, el gobernador militar y otras autoridades y jerarquías provinciales y locales, así como representaciones de los pueblos de la provincia, Guardia de Franco, Sección Femenina y Frente de Juventudes.

En el Ayuntamiento fueron presentados a los dos gobernadores y a las autoridades los familiares de los cuatro falangistas caídos, y a continuación en la iglesia parroquial se cantó un solemne responso por el vicario de la diócesis, terminado el cual, las autoridades y vecindario se dirigieron al domicilio de don José Sabares Grajera, donde el jefe provincial impuso a la madre de este caído, doña María Teresa Grajera, la medalla de la Vieja Guardia.

De vuelta a la plaza las autoridades, hubo un acto de afirmación falangista, en el que el jefe provincial y gobernador civil impuso diversas condecoraciones, entre ellas, la de la Vieja Guardia, a doña Catalina Dorado Domínguez, madre del falangista Toribio Macías Dorado; doña Ana Franco Movado, viuda del caído Antonio Vizcaino Carreto, y don Jacinto Agudo Quintana, padre del otro falangista, Camilo Agudo Cortés. Posteriormente impuso la medalla de la Vieja Guardia al abogado del Colegio de Badajoz don Manuel Jiménez Cierva; la cruz de caballero de la Orden de Cisneros al alcalde y jefe local de Almendralejo, don Tomás de la Hera Blasco; medalla de oro de la citada Orden, al alcalde y jefe local de Olivenza, don Antonio Ortiz Cordero; medalla de la Vieja Guardia, a don José María Marín Felipe y a don Diego Burgos González, este último jefe local de Cordobilla de Lácara.

Pronunciaron discursos las autoridades y jerarquías y el gobernador civil hizo entrega al alcalde y cura párroco de sendos donativos para las necesidades de la población, en recuerdo de estos cuatro caídos. El Ayuntamiento obsequió a las autoridades, jerarquías y representantes de los pueblos con una merienda. (Cifra.)

El Congreso Internacional de escritores de Brasil

LLEGADA DE ALBERTO INSUA

RÍO JANEIRO, 9.—El novelista español Alberto Insua ha llegado para participar en el Congreso Internacional de Escritores, que se celebrará en la ciudad de Sao Paulo, y que comenzará hoy. Proyecta dar varias conferencias en Sao Paulo y en Río Janeiro durante su estancia de dos semanas en Brasil.

También ha llegado a Río Janeiro don Joaquín Entrambasaguas, con el mismo fin. (Efe.)

Congreso médico interárabe, en Beirut

ESTUDIARA PRINCIPALMENTE LOS PROBLEMAS DE SANIDAD E HIGIENE

BEIRUT, 9.—Está celebrándose en la capital libanesa un gran Congreso médico interárabe para el estudio de los problemas relativos a la sanidad pública y a la higiene. Participan Delegaciones de hombres de ciencia y médicos de todos los países árabes. (Efe.)

SE AUTORIZAN LOS JUEGOS DE AZAR

BEIRUT, 9.—El Parlamento libanés ha aprobado un proyecto de ley por el que se autoriza la apertura de un casino en que podrá jugarse a la ruleta, el 30 y 40, el baccarat, el taronjón y otros juegos de azar. Deberá estar situado a, por lo menos, kilómetro y medio de todo lugar habitado, y no distar más de 16 kilómetros del litoral. El casino lo explotará durante veinticinco años una empresa que se comprometerá a pagar al Tesoro el 40 por 100 de sus ingresos brutos. Hasta ahora estaban prohibidos en el Líbano los juegos de azar. (Efe.)

El capitán Palacios, de la División Azul, se casó en Santander

FUE APADRINADO POR EL MINISTRO DEL EJERCITO

SANTANDER, 8.—En la parroquia de San Roque, de El Sardinero, han contraído matrimonio el comandante don Teodoro Palacios Cueto, que fué capitán de la División Azul y que ha estado largos años prisionero de los rusos, y doña María de la Paz Zorrilla Ocejó. De padrinos actuaron el ministro del Ejército, teniente general Muñoz Grandes, y la madre de la desposada, doña María de la Paz Ocejó de la Seda. Bendijo el matrimonio el reverendo Padre Alejandro Beaumont, de la residencia de los Sagrados Corazones, de Madrid, que pronunció una elocuente plática.

Entre los invitados y testigos figuraban el capitán general de la Sexta Región Militar, don Antonio Aleubilla; el director general de Propiedades, don Justo González Tarrío; los rectores magníficos de las Universidades de Valladolid y Menéndez y Pelayo, don Emilio Díaz-Caneja y don Ciriano Pérez de Bustamante; los periodistas don Torcuato Luca de Tena y don Víctor de la Serna; el gobernador civil de Santander, señor Roldán Losada; el militar de la misma plaza, don Francisco Romero; el alcalde de la ciudad, don Manuel González Mesones; don Pablo Garnica y otras personalidades. (Cifra.)

En busca del lugar más profundo de la tierra

VERONA, 8.—Un equipo de exploradores de cavernas y científicos partieron de Verona dispuestos a penetrar más profundamente en la tierra de lo que haya podido jamás penetrar el hombre. La expedición, compuesta de 18 hombres, más 12 pertenecientes al Ejército italiano, partieron para la inexplorada sima de Preta, de la que se dice es la más profunda del mundo. Está situada en las montañas Lessini, a 36 kilómetros de Verona.

CONCURSO PERIODISTICO SINDICAL para los meses de agosto y septiembre

Los trabajos versarán sobre el tema "Educación y Descanso y las vacaciones de los trabajadores"

La Delegación Nacional de Sindicatos, de acuerdo con la Dirección General de Prensa, y a través del Servicio de Información y Publicaciones Sindicales, convoca el concurso de artículos periodísticos, correspondiente a los meses de agosto y septiembre de 1954, con arreglo a las siguientes bases:

1. Se concederá un premio de 2.000 pesetas, un segundo de 1.000 y un tercero de 500 a los tres mejores artículos publicados en los diarios, emisoras de radio, semanarios o revistas españolas o extranjeras, durante los meses de agosto y septiembre.

2. Los artículos desarrollarán el tema "Educación y Descanso y las vacaciones de los trabajadores".

3. Se concederán además dos premios de 500 pesetas a los dos mejores artículos sobre la vida en las Residencias de Educación y Descanso, escritos por productores residentes en las mismas. Al original, escrito a máquina y a dos espacios, deberá adjuntarse un certificado del jefe de la Residencia o cualquier otro documento análogo que acredite la auténtica condición de trabajador y vacante en la Residencia.

4. Los artículos realizados serán remitidos al Servicio de Información y Publicaciones Sindicales (Alfonso XII, 34, Madrid), dentro de los primeros quince días del mes de octubre, adjuntando para la oportuna comprobación dos ejemplares del periódico o revista en que se haya publicado. Los trabajos radiados se enviarán por duplicado, escrito a máquina y con certificado de la emisora. Pueden también remitirse las correspondientes cintas magnetofónicas.

5. Los trabajos inéditos realizados por veraneantes en las residencias de Educación y Descanso serán remitidos por duplicado a la misma dirección y en el mismo plazo que se señalan en el párrafo anterior, debiendo tener una extensión máxima de tres folios, escritos a máquina a dos espacios.

6. Cada autor podrá present-

tar un número ilimitado de trabajos.

7. El Jurado estará presidido por el secretario nacional de Sindicatos, formando parte del mismo un representante de la Dirección General de Prensa, un representante de la Vicesecretaría Nacional de Obras Sindicales, un representante de la Obra Sindical de Educación y Descanso, el jefe del Servicio de Información y Publicaciones Sindicales y el jefe del Departamento de Prensa y radio de dicho Servicio.

8. El fallo del concurso se hará público en el plazo de quince días siguientes al del término de la entrega de los trabajos.

9. Ninguno de los premios podrá ser subdividido ni declarado desierto.

10. El trabajo premiado será publicado por el Servicio Nacional de Información y Publicaciones Sindicales en todas las publicaciones y emisoras de la Organización Sindical.

11. Cualquier consulta referente al concurso podrá ser formulada al Servicio Nacional de Información y Publicaciones Sindicales, Alfonso XII, 34, Madrid.

PREMIOS ANUALES "ORGANIZACION SINDICAL"

Al finalizar el año 1954, el Jurado concederá cinco premios extraordinarios de 5.000, 4.000, 3.000, 2.000 y 1.000 pesetas, respectivamente, a los periodistas, colaboradores e informadores gráficos que hayan realizado una labor más continuada y eficaz durante todo el año en los diarios, emisoras, semanarios o revistas españolas o extranjeras.

Los concursantes deberán enviar en los primeros quince días del año 1955 los recortes de los trabajos publicados y copias certificadas por la Dirección de las emisoras respectivas de los trabajos radiados durante todo el año 1954.

CRÉDITOS Y VENTAS A PLAZOS

- BICICLETAS**
 - POR 2,50 DIARIAS, mejores marcas. DURAMAS. Almirante, 16.
- MUEBLES**
 - VEINTE MESES comedores dormitorios, vestidores muebles de encargo, casas completas. DURAMAS. Almirante, 16.
- RELOJES**
 - POR 2,50 DIARIAS, mejores marcas. DURAMAS. Almirante, 16.
- CRÉDITOS**
 - CREDISE. Hasta 30 meses sin dador. Tejidos, sastrería, zapatería, muebles, radios, relojes. Príncipe, 14. 4.º 31-10-35.

Para anuncios en esta sección: Teléfono 21-13-05

Estrenos

CINEMA REX "LOS PELMAZOS"

Cuando los franceses se proponen hacer películas de humor sacan a la palestra sus agudísimas dotes de observación...

El mayor acierto de la película está en su veracidad absoluta; cada historietita que se relata tiene la comiquísima facultad de ponernos vivísimos en el recuerdo...

La tabarra del teléfono; el paranchín que dialoga en forma de ducha ensalivada; la señora cotilla que habla como un gramófono descompuesto; el viejo amigo de voz de flauta que nos encuentra en la calle...

No se han regateado medios materiales en la reconstrucción del dramático episodio de la rebelión de los esclavos...

Una película que, sin duda ninguna, está jugando a horcachata refrescante, jocosa y bienhumorada...

GARCIA DE LA PUERTA

"Spartaco", espectacular y emocionante película

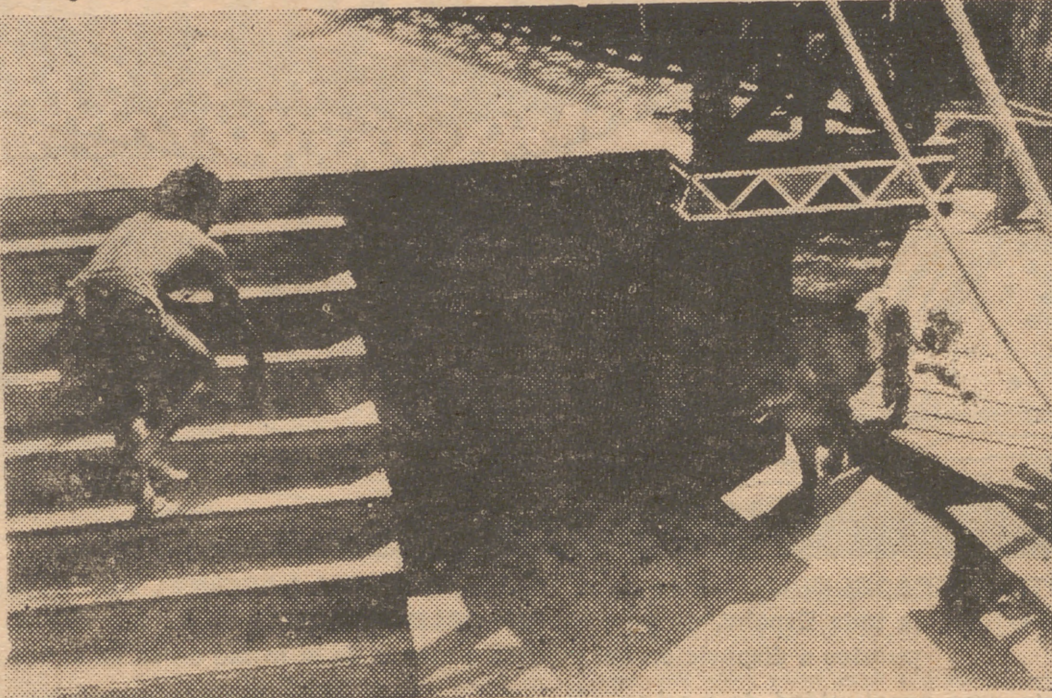

Hoy, lunes, Cicosa nos ofrecerá, en el cinema Paz, la magistral creación de Riccardo Freda "Spartaco", que es una lección de cine histórico...

"SPARTACO", LA GRANDIOSA PELICULA HISTORICA, ENJUICIADA POR LA CRITICA ESPAÑOLA

Ha seguido por diversas capitales españolas una triunfal carrera de éxitos la genial realización de Riccardo Freda, titulada "Spartaco", que Cicosa presenta en la pantalla del cinema Paz...

ros de convincente dramatismo. "Hoja Oficial", de Barcelona. "El film está repleto de aciertos. Tiene momentos, como la accidentada fuga de los gladiadores en medio de la noche y con antorchas como armas..."

"Un relato cinematográfico de enorme interés. Inspirada música de Rosellini subraya los momentos más dramáticos de la narración." (R. P., de "La Voz de Galicia"). "El acierto ha acompañado inseparablemente a este film..."

CARTELERA DE MADRID + CARTELERA DE MADRID + CARTELERA

TEATROS

Funciones para mañana

CALDERON.—(39-13-33. Compañía lírica Consuelo Suárez, Emilio Cid.) 7: Verbena de la Paloma y La Dolorosa. 11: Marina. Miércoles noche: La traviata.

COMEDIA.—(Cia. de revistas José Luis Ozores.) 7 y 11: Vengan esos cinco, la más divertida revista. Últimos días. La mejor butaca, 15 pts.

FUENCARRAL.—(Cia. Rambal.) 7 y 11: Esopo, o El Jorobado. (Butaca, 10 pts.)

LATINA.—7-11: Temporada popular de variedades. 10 atracciones. (Butaca, 15 pts.)

LOPE DE VEGA.—(22-20-81. Refrigerado. Compañía de revistas Begoña-Garisa.) 7 y 11: Los líos de Elias.

MADRID.—(21-56-94. Refrigerado.) 7-11: Raza aragonesa. El mejor conjunto del folklore aragonés. Éxito grandioso! Dos últimos días.

MARAVILLAS.—(Cia. Luis B. Arroyo, Rosario de Benito, Rosita Sabatini y Ricardo Acero.) 7, 15-11: En un burro tres baturros. (Butaca, 10 pts.)

PRICE.—(21-63-19. Refrigerado.) (Ases líricos.) 6, 30: La viejecita, Bohemios, La verbena de la Paloma. 11: La rosa de el azafrán. (Butaca, 15 pts.) Última semana.

REINA VICTORIA.—11: Presentación de Postales de España. (Juvenil espectáculo folklórico.) Precios populares.

Cines (sesiones numeradas)

Amaya.—Reportaje. Bulevar.—Reportaje. CALLAO.—Refrigerado, 7-11: Raíces profundas (Alan Ladd,

Jean Arthur, Van Heflin). Técnico. 5.ª semana. CAPITOL.—(Refrigerado.) 7 y 11: Los orgullosos (Michel Morgan, Gerard Philippe). Premio Internacional de la Bienal de Venecia 1953.

Carlos III.—Un hombre acusa. Luchana.—Presidio. PALACIO DE LA MUSICA.—6,45-10,45: La primera producción en CinemaScope La túnica sagrada. Técnico (Jean Simmons-Victor Mature). Autorizada. Debido al largo metraje de este film se ruega la puntual asistencia.

PAZ.—7-11 (riguroso estreno): Spartaco (Massimo Girotti-Ludmilla Tcherina). Pompeya.—Retorno al paraíso. PROGRESO.—7-11: El seductor de Granada (Luis Sandrini). Cinefotocolor.

Proyecciones.—El seductor de Granada. Bellas Artes.—Pasaporte para un ángel y Una carta al amanecer. Bellas Vistas.—El pequeño mundo del señor Feliciano y Llamad a cualquier puerta.

Benavente.—Sucedió en el tren y Juntos hasta la muerte. Bilbao.—Pasaporte para un ángel y Una carta al amanecer. California.—Almas en la hoguera y La casa de la calle 92. Carabanchel.—Berlin-Expres y Vida de mi vida.

Carretas.—Fedora y Al diablo la celebridad. Castilla.—Juzgado permanente y La Reina de Saba. Corvantes.—Los asesinos acusan y Lili. Colón.—Senda de héroes y Marcarena. Covadonga.—El grito acusador y Mares del Sur.

Cristal.—Mi prima Rachel y La nota silenciosa. Chamartín.—Estrella de Sierra Morena y Revuelta en Haití. Chamberí.—La marca del Zorrillo y Yolanda.

Odeón.—Pasaporte para un ángel y Una carta al amanecer. Olimpia.—La casa encantada y El pescador de coplas. Orea.—Río Grande y Cuando los mundos chocan. Palacio.—Retorno al paraíso. Palacio del Cine.—La patrulla del coronel Jackson. Panorama.—El seductor de Granada.

PAVON.—5: Tarzan contra Mau-Mau y Mujer en la niebla (César Romero). Toleradas. Pelayo.—Pacto tenebroso y El pozo de la angustia. Peñalver.—Reportaje. Per.—Sherlock Holmes desfiló a la muerte y Siempre en tus brazos. Pizarro.—El hijo de Robin de los Bosques e Inferno en las nubes. Pleyel.—La honradez de la cerradura y Bajo el cielo de París. Postas.—Juzgado permanente y Yolanda. Príncipe Alfonso.—Brigada 21 y Venus era mujer. Progreso.—El seductor de Granada. Quevedo.—Llama un desconocido y Hotel Sahara. Roma.—Pluma al viento y Un lugar en el sol. SAINZ DE BARANDA.—(Alcalá de Sainz de Baranda, 26. Teléfono 36-01-26.) Continúa 4: La reina de Saba, Un conflicto en cada esquina. Salamanca.—El príncipe mendigo y Barco sin rumbo. San Cayetano.—La rosa negra y El caso 880. San Francisco.—La ley del valiente y Antonio de Padua. Sol.—Mr. Denning asesino y No estamos casados. Tatuán.—El espiá y La venganza del corsario. Tivoli.—El seductor de Granada. Toledo.—Ha entrado un ladrón y Trece por docena. Urquijo.—El inspector de hierro y Aquí viene el novio. Usara.—Mr. Wong en el barrio chino y Jeronima. Vallehermoso.—La bella de Cádiz y Volver a vivir. Velázquez.—Ana y Alta costura. Ventas.—Destinado mi vida y Senda tenebrosa. Vergara.—Pasaporte para un ángel y Una carta al amanecer. Victoria.—La bella de Cádiz y Volver a vivir. Voz.—Negro es mi color y Matrimonio de Estado. Cinema X.—Camino de Río y Yolanda.

Cines de sesión continua

Actualidades.—Juzgado permanente y Matrimonio de Estado. ALBA.—(27-07-85. Reformado. Selecto.) Continúa 10 mañana: Amaya, Llama un desconocido. Alcalá.—Alma baturra y El libro de la selva. Alcántara.—El fantasma va al Oeste y Alto secreto. Alhambra.—Canelita en rama e Ivanhoe. Amaya.—Reportaje. América.—La duquesa de Benamejí y El tesoro del condor de oro. Apolo.—Los últimos de Filipinas y Yolanda. Aragón.—El sueño de Andalucía y El tesoro del condor de oro. Argel.—El diablo toca la flauta y Un conflicto en cada esquina. ARGÜELLES.—Continúa 6: Mercado de ladrones y Aventura en Arabia (George Sanders-Virginia Bruce). Primer reestreno. Arizona.—Noriña de mis amores y Apocans un delincuente. Astoria.—Al sur de San Luis y Los hijos no se venden. Avenida (Vallecas).—La venganza del bergantín y Situación desesperada. Ayala.—No quiero decirte adiós y Risa en el paraíso. Azul.—Los Blanding ya tienen casa y Catalina la Grande.

Dolores.—Amarga sombra y París, siempre París. Do-Re.—Un soltero difícil y Luchas submarinas. Elcano.—El sueño de Andalucía y El nuevo Zorro. España.—Cagliostro y El demonio de las armas. Espronceda.—La bella de Cádiz y Volver a vivir. Europa.—Los héroes del domingo y El pescador de coplas. Figaro.—Alas de juventud y Kim de la India. Fior.—Jalisco canta en Sevilla y Legión de héroes. Florida.—Los verdes años y La chica del F. B. I. Frutos.—Vengador solitario y Pena, pena, pena. Galileo.—El gran Caruso y El Dabnulo rojo. Goya (Vallecas).—Los estranguladores y El padre es abuelo. Granada.—La ley del valiente y La barrera del sonido. Iberia.—Ay amor, como me has puesto y Currito de la Cruz. Ibiza.—Situación desesperada y Cagliostro. Ideal.—El presidio. Imperial.—Cuatro páginas de la vida y Juegos peligrosos. Infantas.—Reportaje. Infantas.—Cenizas de amor y Hotel Sahara. Lavapiés.—El secreto del desierto y Un disparo en la mañana. Lepanto.—Habitación para tres y Dallas. López de Hoyos.—Ana y Scaramouche. María Cristina.—Misión peligrosa y Bill, qué grande eres. Metropolitano.—Tarzan contra el Mau-Mau y Una mujer en la niebla. Montero.—París, siempre París y Volver a vivir. Montija.—Al son de la marimba y Congorilla. Mundial.—El valle prohibido y Oro y marfil. Muñoz Seca.—Mundos opuestos y La reina de África. Nares Cinema.—Alarma en la ciudad y Luna de sangre. Narváez.—La bella de Cádiz y Volver a vivir.

PROXIMA TEMPORADA ¿Crimen imposible?

El caso 880. El seductor de Granada. La ley del valiente y Antonio de Padua. Mr. Denning asesino y No estamos casados. El espiá y La venganza del corsario. El seductor de Granada. Ha entrado un ladrón y Trece por docena. El inspector de hierro y Aquí viene el novio. Mr. Wong en el barrio chino y Jeronima. La bella de Cádiz y Volver a vivir. Ana y Alta costura. Destinado mi vida y Senda tenebrosa. Pasaporte para un ángel y Una carta al amanecer. La bella de Cádiz y Volver a vivir. Negro es mi color y Matrimonio de Estado. Camino de Río y Yolanda.

CINEMA PAZ

FUNCIÓNES 7 Y 11 ANTICIPO DE LA TEMPORADA OFICIAL HOY, ESTRENO



Director RICCARDO FREDA El indomable gladiador de Tracia, que luchó por la libertad de los esclavos y que hizo temblar el imperio romano

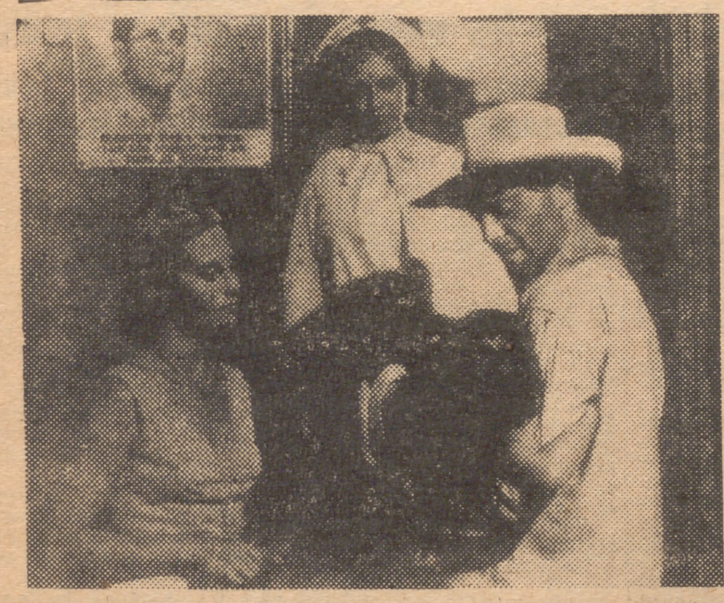

Presentada por Columbia Films, se estrena hoy, lunes, en el lujoso cine Capitol, la apasionante superproducción del famoso director Yves Allegret "Los orgullosos", Premio Internacional de la Bienal de Venecia 1953, y en la que triunfan como protagonistas las grandes figuras del cinema francés Michele Morgan y Gerard Philippe. He aquí un primer plano de este grandioso film dramático

POMPEYA * PALACE (LOCALES REFRIGERADOS) GARY COOPER RETORNO AL PARAISO COLOR POR TECHNICOLOR MAEVA PUDO MAS QUE SU ANSIA DE AVENTURAS

Salas de Fiestas

FONTORIA.—(Refrigerado.) Tarde y noche, las mejores orquestas y atracciones.

Otros espectáculos

ANTON JARDIN RESTAURANTE.—Orquestas, atracciones. Todos los días, tarde y noche, Antonio Machin en sus nuevas creaciones. PLAYA DE MADRID.—Autobuses, final Princesa.

Todos los sábados publica PUEBLO "FIN DE SEMANA" Página para la mujer

TEATROS

CALDERON: "Doña Francisquita".

"Doña Francisquita" es una de las cumbres de nuestro género lírico, y por eso el sábado acudió mucho público al Calderón para solazarse con las aventuras de la propia Doña Francisquita, la Beltrana, Fernando Soler y demás personajes.

El libro de Romero y Fernández Shaw y la partitura de Vives fueron seguidos con creciente atención y subrayados con muchos aplausos. En la interpretación se distinguieron Consuelo Suárez, Luisa Espinosa y Angel de León.

LATINA: Variedades populares.

Completamente populares son las variedades que a precios igualmente asequibles a todas las fortunas se presentaron el sábado en el teatro de la plaza de la Cebada. El prestidigitador "Sandy" y el caricato Camilín son las principales figuras del espectáculo.

Ranieri Bustelli se en Madrid

En breve viaje de turismo, se halla en Madrid el gran artista italiano Ranieri Bustelli, más conocido por el sobrenombre de "Mago Bustelli", excepcional gran figura de la nigromancia mundial.

El "Mago Bustelli", acompañado de su administrador, señor Gigliotto Ettore, ha sostenido una larga conversación con don Juan Carcellé, acerca de una posible actuación en España y Portugal, con su colosal espectáculo de alta magia, que nada tiene que ver con todo lo visto en nuestro país hasta la fecha en este género, por su deslumbrante presentación, su novedad y originalidad y su excepcional tren de carretera, para el transporte de un material de trabajo, compuesto de doce unidades.

Terrazas y jardines

La Terraza Europa, cuyos programas artísticos son elogiados recurrentemente por nosotros, en virtud de su reconocida importancia y continua novedad, presentó ayer un grupo espectacular de escogidas variedades, formado por hombres de muy importante categoría en el género.

Ante la numerosa concurrencia que llenaba la ya popular Terraza de Bravo Murillo, actuaron escénicamente Luisa y Paloma Esteso, Tomás de Antequera, Enrique el Sevillano, Camilín, Andrés Calcagno, Rastellini y un grupo conjunto de 15 bailarinas.

Los significados artistas que acabamos de nombrar, cuyas labores profesionales siempre son acogidas con aplausos, alcanzaron también ayer en la Terraza Europa el éxito consiguiente, subrayado por las constantes ovaciones del público, muy satisfecho de la calidad del espectáculo ofrecido por la Dirección Artística del local y de la agradable temperatura de éste.

La Terraza Europa es de los establecimientos al aire libre que ofrecen programas de variedad a su clientela, uno de los más significados y más preferidos por el público, a quien atrae la calidad de los mismos.

Nuevo espectáculo en el Reina Victoria

Debuta mañana, martes, por la noche, y se titula "Portales de España".

Constituye un espectáculo folclórico y juvenil, según sus organizadores, compuesto de escenas diversas, todas ellas artísticamente presentadas, y en las que intervienen intérpretes muy significados, como Manuel Fortuna, Isabel Olaya y el famoso cantautor Emilio Castellano.

El montaje y la dirección de "Portales de España" pertenecen a un acreditado técnico teatral, Luis Pérez de León, cuyo relevante historial en diversos menesteres escénicos de gran éxito dan la pauta del acierto y calidad del nuevo espectáculo que presenta en el coliseo Reina Victoria y que éste anuncia a precios populares, además.

DIGANOS LA VERDAD

DON FRANCISCO DE GOYA Y LUCIENTES

"YO INVENTE EL REPORTAJE GRAFICO"

Diecisiete mil reales por cuatro instantáneas



El caballero tiene una hermosa cabeza como tallada a golpes fuertes por un escultor genial y humanísimo.

—¿Su nombre? —Francisco. —Apellidos.

—¿Va usted a hacer una instancia con póliza de 1,50? —Sólo voy a hacerle una entrevista, pero es preciso presentarlo a los lectores.

—Me llamo Goya y Lucientes, y soy natural de Fuendetodos, en la provincia de Zaragoza. Antes de que al Ayuntamiento de Zaragoza le entrasen las fiebres derrumbadoras, yo tenía una calleja preciosa en aquella ciudad, con una taberna de postín, junto en un esquinaro, que se llamaba "El Rincón de Goya", y donde se comían unos callos y un cordero asado impresionantes.

—¿De qué quiere usted que hablemos? —Como se trata de una entrevista para un periódico, vamos a dejar a un lado toda esa fama mía de la pintura negra y hablaremos de mis reportajes gráficos, ¿le parece?

—¿Sus reportajes gráficos? Yo creí que en los tiempos de Carlos IV y la duquesa Cayetana de Alba todavía no se usaba la Leika.

—Pues aquí donde me ve, sin objetivos ni películas, yo soy el reportero gráfico más genial de todos los tiempos. Tan genial, que mis noticias gráficas han ido a parar a las salas de los museos.

—Me deja usted confuso. —Le citaré, a modo de ejemplo, dos instantáneas inolvidables que no ha mejorado nadie:

"La carga de los mamelucos en la Puerta del Sol" y "Los fusilamientos del 3 de mayo".

—¿Estaba usted especializado en crónica de guerra? —En realidad trabajé más en la sección de sucesos.

—Puede citarme media docena de famosos reportajes suyos?

—Naturalmente. —Primero. —"La romería de San Antonio de la Florida."

—Segundo. —"El lanzamiento de una cometa en el cerrillo del Rastro."

—Tercero. —"La boda del campesino rico con la moza garbosa."

—Cuarto. —"El mercadillo de la plaza de la Cebada."

—Quinto. —"La novillada de aficionados en una plazaola."

—Sexto. —Una crónica de sucesos estupefacta: "La riña en la Venta Nueva". Han llegado a la venta cuatro arrieros. A la puerta estaba ya sentado un murciano. Se han puesto a beber, y luego, naturalmente, a jugar a las cartas. Por el camino llega un ca-

lesin, y al poco rato se unen el calesero y dos mozos a los que juegan. El murciano arma camorra, y la riña se hace general. La escena está captada con un prodigio de movimiento. El murciano sujeta a uno por el cuello y a otro por la oreja. De él tira un arriero para separarlos, y otro trata de impedir la buena acción amenazándole con un leño. A un lado, otro grupo lucha a mordiscos, y el calesero interviene en la riña tirando piedras desde su calesín. La ventera chillaba desde la puerta. El ventero aprovecha para guardarse los cuartos que había en la mesa de juego, y un viajero que llega se previene de los posibles palos pistola en mano.

—Verdaderamente, me ha convencido usted. El suceso está relatado de una manera perfecta.

—Sí, pero la gente es muy papanatas.

—No le entiendo, señor Goya. —Quiero decir que para enterarse de cómo era aquel Madrid que ustedes llaman goyesco, en lugar de ir a ver esas terribles películas donde tanto se desfigura la realidad de aquella corte castiza que yo viví, deberían venir aquí, al Museo del Prado, donde los jueves y los domingos, gratis, yo enseño muy gustoso a los madrileños, en mis salas de cartones para tapices, la verdad del Madrid de las majas, tonadilleras, chisperos y duquesas del Candil.

—Usted es sin duda uno de los más grandes cronistas que ha tenido Madrid. Y perdona la indiscreción, pero aquí hemos venido para decir la verdad: ¿qué tal le pagaban a usted sus reportajes?

—Ocho mil reales anuales, más lo que por cuadro tasaban los tasadores reales, que eran mi cuñado Bayeu y el pintor Mallén.

—¿Recuerda en cuánto tasaron "La riña en la Venta Nueva"?

—Me la pagaron en bloque con "Un paseo en Andalucía", "La merienda" y "Balle a orillas del Manzanares". Total, por los cuatro cartones, 17.000 reales.

—¿Dónde los "publicó" usted?

—Fueron pintados para el comedor de sus altezas reales los príncipes de Asturias en el palacio de El Pardo.

—¿Sabe usted que yo también soy aragonesa?

—¡Vaya, mujer; me alegro! Y nos ponemos a criticar a toda esa colección de analfabéticos que se creen que los aragoneses vamos en burro contando chascarrillos, y entre los cuales se encuentran algunos admirados y queridos compañeros de profesión.

INTERINA

PARIS, FELIZ SIN RUIDOS AUTOMOVILISTICOS

PARIS, 8.—La capital de Francia está asombrada por la falta de ruidos desde que el pasado

domingo prohibió la autoridad municipal las señales acústicas a los automovilistas. Y los guardias de la circulación no imaginaban, por lo que manifiestan, que la orden fuese a cumplirse tan a rajatabla. No las tienen todas consigo, no obstante, para el mes de octubre, en que habrán regresado todos los veraneantes y París tendrá su completo de coches.

Por otra parte, los taxistas no son partidarios del nuevo régimen, y auguran que en las calles de poco tráfico se producirá más de un atropello, porque "la gente de barrio" no se aparta—dicen—si no oye la bocina.

En Marsella también han entrado en vigor disposiciones contra el ruido, y en los tres últimos días se registraron 161 casos de intracción. Figuran entre los multados un capitán de barco, que hizo funcionar la sirena en el puerto, y dos guitarristas, que pulsaron las cuerdas en la vía pública. (Efe.)

Todos los sábados publica PUEBLO "FIN DE SEMANA" Página para la mujer

El derroche de precios mayor que haya podido imaginar

en ropa de hombre, mocito y niño, garantizando que, calidad por calidad y precio por precio, obtendrá una economía insospechada

A continuación detallamos algunos precios que le parecerán excesivamente baratos, pero cuando vea a las calidades que dichos precios corresponden dirá:

«¡¡PARECE IMPOSIBLE!!» PERO ES CIERTO

TRAJES DE VERANO

Table with 3 columns: Price range, unit, and final price. Rows include Los de 525 ptas., 550, 650, 675.

PANTALONES DE VERANO

Table with 3 columns: Price range, unit, and final price. Rows include Los de 110 ptas., 175, 160, 250.

AMERICANAS DE VERANO

Table with 3 columns: Price range, unit, and final price. Rows include Las de 300 ptas., 325, 375, 450.

AMERICANAS DE «SPORT»

Table with 3 columns: Price range, unit, and final price. Rows include Las de 200 ptas., 300, 325, 375.

Y OTRAS MUCHAS CALIDADES A MENOS DE LA MITAD DE SU PRECIO

TRAJES DE ENTRETIEMPLO

Table with 3 columns: Price range, unit, and final price. Rows include Los de 325 ptas., 350, 400, 575, 650, 675, 850, 975.

PANTALONES DE ENTRETIEMPLO

Table with 3 columns: Price range, unit, and final price. Rows include Los de 95 ptas., 110, 120, 140, 160, 175, 180, 225, 275, 290, 300, 325.

FORMIDABLES GABARDINAS CABALLERO, desde 225 ptas.

FORMIDABLES ABRIGOS CABALLERO, desde 195 "

CANADIENSES FORRO DE PIEL Y GOMA 399 "

PARA NIÑOS Y MOCITOS Miles y miles de trajes, pantalones, abrigos, gabardinas y americanas a precios insospechados

NOTA.—No se vende a revendedores ni se remite a provincias.

OLIVÁN

Plaza de San Miguel, 7.-MADRID.-Teléf. 221764

PUBLICIDAD ECOS, Arenal, 20

TRANSPORTES POR CARRETERA

SERVICIOS DE MERCANCIAS DE MADRID A LAS DISTINTAS REGIONES Y CAPITALES DE ESPAÑA

• ANDALUCIA Y MARRUECOS MADURA.—Calle Valencia, 29. 33-42-33 33-39-27

• EXTREMAUDRA TRANSPORTES EXTRE. • LEVANTE ALICANTE.—273625. VALENCIA.—233629.

Recomendamos e invitamos a los suscriptores, lectores y simpatizantes de nuestro periódico hagan uso de la prestación de servicios que les ofrecemos en esta Sección por ser Agencias de toda solvencia, seriedad y garantía

PARA ESTOS ANUNCIOS: TELEFONO 211305

Un gesto de PERICO CHICOTE

Champán y licores gratis, todas las Navidades, para los vecinos de "La Corrala"

Los marinos norteamericanos encuentran difícilísimo el schotis, pero les entusiasman las verbenas

La kermés de "La Corrala" está abarrotada como nunca. Es sábado y la gente se divierte sin prisas, paladeando cada minuto, cada instante, del sabor único de estas fiestas verbeneras.

En la calle, una interminable cola. A la puerta, una pareja de guardias contiene al tropel que pretende atravesarla.

La orquesta inicia una selección de chotis, y las parejas evolucionan en la pista, mientras más de una mamá hace propaganda en voz alta de lo bien que baila su hija, para ver si algún pollo se decide a sacarla a bailar.

En el palco de la presidencia, varios marinos de la Flota Norteamericana, deslumbrados por este Madrid en conserva, consumen botellas de cerveza. Al más y al que menos se le van los ojos tras de las chavalas, que les falta muy poco para sacarlas a ellos a bailar.

Un grupo de estos marinos se decide a bailar. A ninguno le dan calabazas y bailan un pasodoble en ritmo de bugil...

En el palco de la presidencia charlo con algunos de ellos, ayudado por la señora de Garcés.

Gracias a su amabilidad me entero de que llevan cinco días en Madrid y que salen el domingo a primera hora con destino a Valencia, donde tienen anclados los buques que les trajeron a España. La mayoría es de California, y se encuentran realizando el servicio militar, que dura cuatro años. De los que dos se efectúan viajando por Europa.

—¿Qué vida hacen en Madrid? —Aquí viven completamente felices —me explica la señora de Garcés—. Se levantan alrededor de las diez, ya que en el barco tienen que hacerlo a las seis de la mañana. Después desayunan a la americana, un par de huevos con jamón, café, mermelada, mantequilla y zumo de naranja. Luego salen a ver Madrid. No se cansan nunca de recorrerlo. Es un gran cariño el que sienten por la capital de España.

—¿Qué es lo que más les gusta de ella?

—Sobre todo, las chicas. Después se interesan mucho por el arte en general. Por las mañanas se dedican a visitar los museos. El otro día estuvieron conmigo en el del Prado, y me pidieron luego la dirección para volver otro día. Antes de almorzar toman siempre un "gin-fizz".

—Por la tarde, ¿qué hacen?

—Reposan un poco y salen de compras. En su mayoría, adquieren objetos de arte y cosas típicas, aunque algunos han adquirido también trajes de verano y otras prendas de vestir.

—Por la noche...

—Van a algún espectáculo o a bailar.

—¿Bailan el chotis?

—Es una de las cosas que encuentran más difícil. Pero, de todas formas, no dejan ni un solo día de asistir a las verbenas. Les gustan muchísimo.

—¿Han gastado mucho durante su estancia aquí?

—Entre los 110 que han venido a Madrid, más de las 300.000 pesetas. Sólo entre 20 se han gastado en tres días 2.000 dólares.

Junto a nosotros, un grupo de marinos se emboba viendo bailar a una castiza, mientras su pareja, ataviado con gorra y pañuelo blanco, dirige unas miradas no muy tranquilizadoras al grupo de turistas.

—¿Qué les parecen las madrileñas? —pregunto de nuevo a la señora de Garcés.

—Les entusiasman. Una vez que las conocen, ya no les apetece casarse con chicas americanas.

—¿Saben piropearlas?

—Es una costumbre que desconocen. Se limitan a emitir un silbido, que para ellos es el signo de admiración más importante.

—Eso es lenguaje internacional.

Cuando Chicote entró el sábado por la noche en el patio de "La Corrala" un sinnúmero de caras bonitas, de flores verbeneras y de piropos castizos dichos por lo bajo le dió la bienvenida.

Ante los apiausos, el popularísimo barman no podía contener la emoción. Arriba, en los corredores, los vecinos se agolpaban junto a la barandilla...

—Mirad, mirad! Si es don Pedro... Si es ¡Perico Chicote!

Como por arte de magia quedó montado el "ambigü" en el centro del patio. Alegría, brindis, enhorabuena... El aristocrático champán lo inundó todo, mientras la limonada casera esconde su complejo de inferioridad en el fondo de los barreños, dentro de cada cocina.

La presencia de Perico pone un autógrafo de simpatía en el ambiente que rubrica la emoción de los vecinos, mientras los camareros, impecablemente vestidos, van y vienen de un lado para otro atendiendo solícitamente a todos.

El patio se viste de gala en esta noche deslumbrante, madrileñísima... Una noche que no podrán olvidar nunca los vecinos de "La Corrala", porque es para ellos como un sueño hecho realidad. Algo que contarán el día de mañana a sus nietos y que ellos quizá no comprendan.

En unas sillas, al lado de la puerta, varias señoras hacen sus comentarios. Más allá, junto a la barra, dos castizos—mantón de Manila y pañuelo a la cabeza—solicitan un autógrafo de Chicote. El abanico, la estilográfica y una sonrisa. Después se alejan agarradas del brazo, leyendo la dedicatoria.

Cerca de una ventana, los de la Comisión charlan animadamente con dos guardias, mientras les ofrecen:

—Beban ustedes, que también tienen derecho. ¡Caramba!

La noche transcurre jaranera,

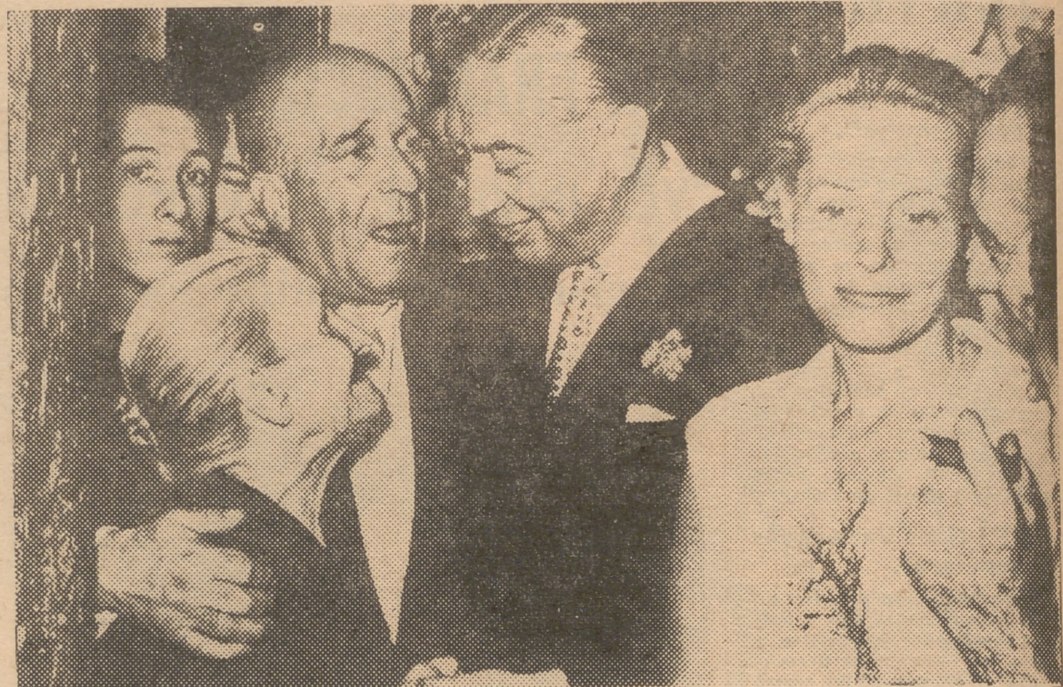

Perico Chicote subió a todos los pisos de la casa de "La Corrala" a obsequiar a las vecinas que por su edad no pudieron bajar al patio. Aquí le vemos abrazando a una "chavalilla" de ochenta y siete años. (Foto Mamegam.)

bulliciosa, con cierto aire de Cienfuegos deslumbrada. Suena el organillo con sus características notas, pero nadie se acuerda de bailar. Es más importante contemplar el espectáculo que presenta el patio.

El tintineo de las copas pone música de fondo a las conversaciones, a ese diálogo castizo que discurre fluido de boca en boca. Como un rosario de piropos encendidos al Madrid eterno de La Arganzuela y Embajadores. A ese Madrid sin sucedáneos, que sabe tanto de majas y chisperos.

Enrique Orejón, el presidente de la Comisión de festejos del patio está loco de contento. Toma el micrófono y habla en nombre de los vecinos dirigiéndose a Chicote:

—El ministro te impuso la medalla del trabajo... y nosotros los trabajadores, te recibimos con los brazos abiertos...

Enrique hora de emoción y se le pone un nudo en la garganta.

No pude continuar. Chicote le abraza y suenan nuevamente los aplausos.

La gente continúa divirtiéndose. De todos los pisos van bajando los vecinos, a medida que les indica el presidente, en un verdadero alarde de perfecta organización.

Gentes sencillas que, entre un piropo y una mirada, saben estrenar una copa de champán con la misma naturalidad que si estuvieran descorchando botellas todos los días.

Casi de madrugada, Chicote abandona el patio, pero antes le dijo al presidente:

—Ya sabes. A partir de este año, todas las navidades, mientras yo viva, enviaré unas botellas de champán y licores para cada una de las familias de esta casa. Tú me das antes una relación de los que componen cada una para calcular lo que tengo que mandar. Y el día 22 ó 23 vendré yo aquí, esté donde esté, para efectuar personalmente la entrega.

Y con esa aristocrática sencillez que él sabe derrochar, añadió: —No he querido decirlo por el micrófono ahora porque hubiese parecido que lo hacía para darme tono.

Al salir a la calle, una verdadera multitud le rodeó, ávida de rendir también su homenaje al popular madrileño. Como pudo se abrió paso hasta él una viejecilla de humilde condición:

—Buenas noches tenga usted, don Pedro.

Chicote sacó del bolsillo un billete de 100 pesetas y se lo entregó.

La pobre mujer se fué llorando de alegría, sin acertar a pronunciar palabra.

Mientras, Perico Chicote se escapaba en su automóvil después de haber vivido unas horas inolvidables junto a estos madrileños castizos que le eligieron a él para dedicarle el patio más popular de Madrid. El patio de La Corrala.

Julio CAMARERO

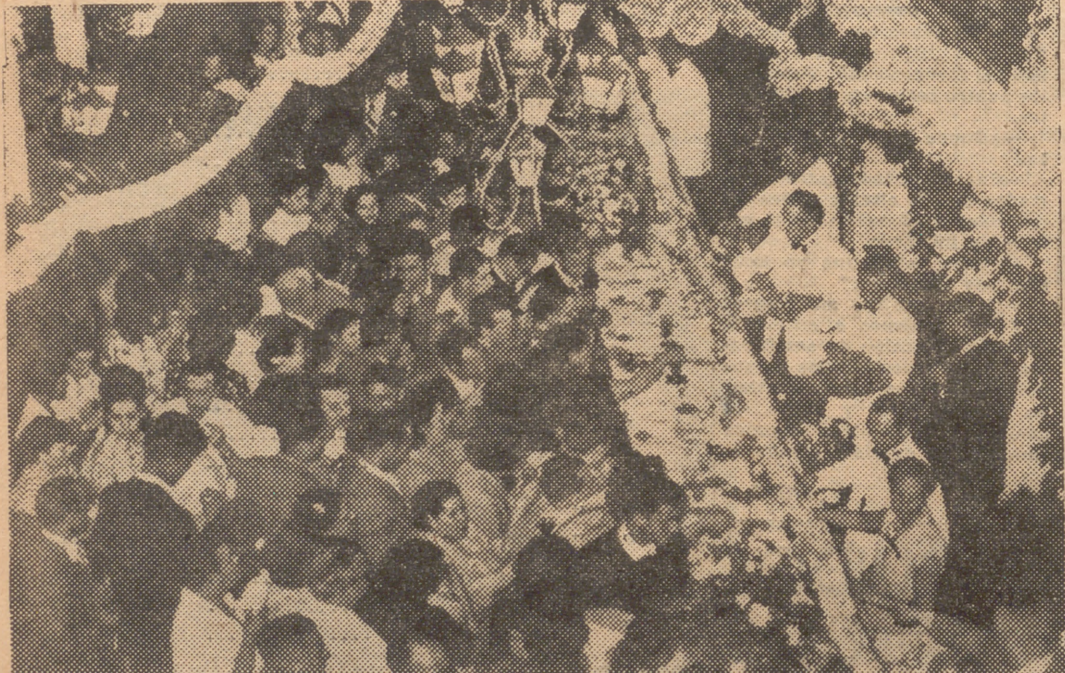

Un aspecto de la fiesta en el patio de "La Corrala" (Foto Mamegam.)

NOTAS Y AVISOS DE LA CIUDAD

Información religiosa
Martes día 10. — Santos; Lorenzo, Asteria, Basa, Agatónica.
Misa de San Lorenzo, color rojo.

Avisos varios
VII CURSO INTERNACIONAL DE VERANO DE MOLINOVIJO
Hoy, a las seis y media, pronunciará una conferencia en Molinoviejo (Segovia) don Gonzalo Fernández de la Mora sobre "La significación cultural de Ramiro de Maeztu", dentro del curso internacional de verano organizado por la Residencia de Estudiantes de la Moncloa.

CENTRO SEGOVIANO
La Junta Directiva pone en conocimiento de sus socios y amigos que el próximo día 15 celebrará una excursión a Coça (Segovia).
El día 25, con motivo de la festividad de San Luis, también ha organizado una excursión a la Boca del Asno y La Granja.
Informes e inscripciones, en la Secretaría, Mayor, 1.

Farmacias de guardia
Quintana, 18; Benito Gutiérrez, 25; paseo de la Florida, 15; Calatrava, 28; Mesón de Paredes, 8; Bolívar, 6; Antonio Leyva, 9 (carretera de Toledo); Martínez Borreguero, 3 (junto a Comillas); Atocha, 109; glorieta de Luca de Tena, 9; Alcalá, 82; Francisco Panadero, 22; Lombía, 7; Gutenberg, 20; Los Madrazo, 1 (esquina a Cedaceros); Cervantes, 22; Alonso Heredia, 22; Serrano, 186; calle de Recoletos, 6; López de Hoyos, 7 (entre Serrano y Castellana); Ayala, 19; Conde de Peñalver, 23 (antes Torrijos); Argensola, 14; Bravo Murillo, 128; Ponzano, 41; García Morato, 34; Fuencarral, 114; Fuencarral, 36; Infantas, 24; plaza Mayor, 17; Preciados, 19; Carrera de San Jerónimo, 1; Lope de Haro, núm. 10 (entre Covadonga y Bravo Murillo, 231); Granja, núm. 4 (Parque Metropolitano); Vallehermoso, 77; Gaztambide, 23; Fernando el Católico, 12; Blasco de Garay, núm. 5; San Bernardo, 55; carretera de Aragón, 1; Capitán Blanco Argibay, 80 (antes Valdeacederas - Tetuán); Vicente Barrio, 3 (Fundación Lanuza); carretera de Cantillas, 9; Argüeso, 2 (Mataderos).

ENTRE DOS MITOS ROMANOS (21)

Por J. TERAN Y G. CAJQUEL

RESUMEN DE LO PUBLICADO. — En Scotland Yard se recibe un telegrama de Madrid dando cuenta de la detención de Disney Coleman, que en Londres robó del domicilio de lady Burham un brazalete valorado en 5.000 libras. No han sido habidos ni la joya ni una mujer llamada Betsy Temple, enamorada del ladrón. Y el servicio es encomendado al inspector Mac Pherson, quien se traslada a la capital de España, poniéndose a su disposición el inspector Jorge Campa. Mac Pherson interroga a Coleman, quien asegura que ignora el paradero de Betsy—que estaba muy celosa porque él cortejaba a una cantante llamada Rosario Vargas—y que el brazalete le fué robado. Y Mac Pherson y Campa visitan a Rosario, quien se limita a decir que apenas conoce a Disney, a pesar de contarle entre sus amigos. Mientras tanto, unos maleantes que han robado un coche tratan de apoderarse del brazalete, que uno de ellos asegura se encuentra en casa de Disney Coleman donde efectúan un registro infructuoso, pero encuentran una pista, y en ese momento son sorprendidos, y huyen, pero son reconocidos, en fotografía, por el portero, quien declara que se llevaron una carta dirigida a mister Coleman. Y examinadas sus fichas policiales se obtienen datos útiles para su búsqueda. Y se organiza el servicio para su captura en la barriada del Rastro, en una de cuyas casas se han ocultado, disponiéndose a abandonarla por una puerta trasera, mientras la Policía interroga al dueño; pero son sorprendidos en la escalera por Mac Pherson y sus acompañantes. Cercado por los agentes y guardias, el fugitivo se mata, arrojándose desde el tejado. La carta de Coleman fué hallada en las ropas de Tomás, "El Largo". Era de Betsy, y le hablaba del brazalete.

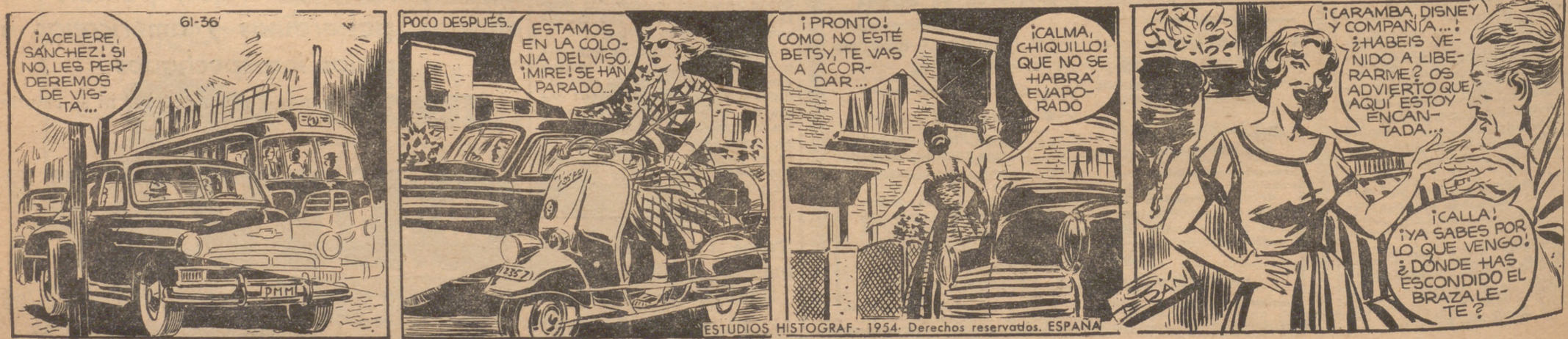

El mundo de hoy



La rata vengativa

Tragada viva por una gaviota salió al exterior después de matar al ave

NARVIK.—Algunos habitantes de la ciudad de Narvik han sido testigos de un espectáculo extraordinario: una gaviota estaba dando vueltas sobre el mar, y de pronto se abalanzó sobre una rata que había sobre una roca y se la tragó de una sola vez. Poco después el ave se posaba sobre el agua, para hacer la digestión tranquilamente. Pero inmediatamente cayó muerta, y a los pocos momentos la rata perforaba el cuerpo del ave y volvía a nado a la orilla. (Mapa.)

PERROS PASTORES, ENVENENADOS

Diez de ellos han muerto y otros dieciséis se encuentran bajo cuidado veterinario

MINNEAPOLIS (Minesots), 9.—Diez perros pastores alemanes, educados para servir de lazarrillos de ciego, han sido encontrados muertos. Se ha comprobado que fueron envenenados. Estaban valorados en más de 20.000 dólares. Otros 16 perros lazarrillos, de gran valor, se encuentran bajo cuidado veterinario después de haber tomado alimentos envenenados. La Policía ha abierto una investigación, sin que hasta ahora haya revelado los resultados de sus pesquisas. John Snykin, director de la Fundación de Perros Lazarrillos, ha declarado que entre los perros que han sido encontrados muertos, estaba un campeón, "Sir Lancelot", valorado en 2.000 dólares. Manifestó que los perros fueron envenenados con carne, en la que se había puesto estricnina.

SCOTLAND YARD BUSCA A "WALLABY"

LONDRES, 9.—Scotland Yard busca activamente a un pequeño "Wallaby" australiano, que ha escogido la libertad y se encamina hacia Londres dando saltos de más de tres metros y medio después de escapar del parque zoológico de Whipsnade.

Un "Wallaby" es una especie de panguro de poca altura, color gris y hocico pelado. El ejemplar que escapó del zoológico mide 90 centímetros de altura y la última vez que se le vio estaba a unos 32 kilómetros del lugar de su fuga. Corre, a grandes saltos, a una velocidad de 24 kilómetros a la hora y hasta ahora parece ser que se alimenta en las granjas y huertos que encuentra a su paso, saltando con toda limpieza las valles que se interponen en su carrera.

NOTICIAS GRAFICAS



DOS TELEGRAMAS DE PESAME POR MINUTO RECIBE LA FAMILIA DE LA QUINTILLIZA DIONNE

SESENTA COCHES Y DOSCIENTAS PERSONAS A LA PUERTA DE SU CASA

CORBEIL (Ontario, Canadá), 9.—A las nueve de la noche del sábado, hora local, llegaron a la casa paterna, en esta localidad, los restos mortales de Emilie Dionne, una de las famosas quintillizas franco-canadienses, fallecida en Montreal. Sesenta coches se habían alineado en la carretera, ya cerca de la casa, y muchas de las doscientas personas que contemplaron la llegada del coche fúnebre tenían lágrimas en los ojos.

La oficina de Telégrafos de North Bay, a cuya jurisdicción corresponde Corbeil, está recibiendo para la familia Dionne telegramas de pésame de todos los países del mundo, a razón de dos por minuto.

Sobre la puerta de la casa de los Dionne hay una imagen de la Virgen, que anoche se hallaba iluminada por un solitario cirio. No se veían más luces en todo el edificio.

Poco antes de la llegada del furgón mortuario llegó un autobús lleno de religiosas de la institución de Nicolet (Quebec), donde la finada y otras tres de las quintillizas cursaron estudios el año pasado. (Efe.)

CORBEIL (Ontario, Canadá), 9.—El cadáver de Emilie Dionne se halla hoy expuesto en la casa paterna, a unos cientos de metros de aquella en que hace veinte años nacieron las quintillizas. El féretro se encuentra sobre un catafalco rodeado de hachones y coronas de flores. En la capilla familiar se han oficiado varias misas en sufragio del alma de Emilie. (Efe.)

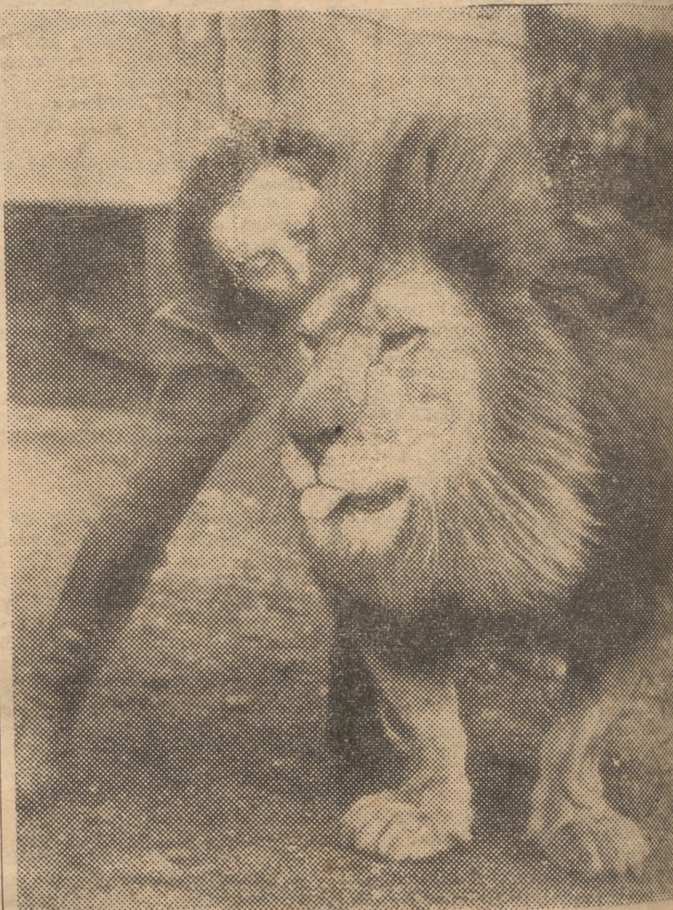

NO ES TAN FIERO EL LEON

Miss Ellen Harvey dedica sus horas de asueto a demostrar ante las cámaras de los fotógrafos que no es tan fiero el león como lo pintan, aun cuando la Humanidad hiere en cada rincón y gestícula al menor descuido, miss Ellen demuestra que, con buenos modos, hasta la bestia y el hombre pueden entenderse así de bonito. "Levanta la patita", y "Mushie" obedece. En premio la falsa fiera recibe un agradecido ósculo y un abrazo así de fuerte de su gentil domadora. (Foto Ortiz.)

Mata a tiros a su marido y dispara contra su hija

Antes había sostenido una discusión familiar

BUDD LAKE (Nueva Jersey), 9.—La mujer de un médico de esta localidad disparó contra su marido, matándole, después de haber sido golpeada por aquél en el curso de una discusión familiar. Después de matar a su esposo, disparó contra la hija de ambos, Doris, que huía de la casa. La Policía ha manifestado que la señora Pontery y su hija Doris han ingresado en el hospital; la primera para ser curada de las heridas que le causó su marido en la pelea, y la segunda para ser tratada de una herida de bala en la pierna. El doctor Herbert Pontery contaba sesenta años de edad, y su esposa, cincuenta y siete. (Efe.)

Rapta a la novia y, entre los dos, roban la caja de caudales a su futuro suegro

Contenía 10.000 dólares, de los que gastaron 6.200 en un automóvil, trajes de noche y un buen número de regalos

WASHINGTON, 9.—Harvey Wurtzburger y su novia, Deborah Fine, ambos de dieciséis años de edad, se fugaron después de que Harvey se llevase de la caja de caudales de su futuro suegro 10.000 dólares. La Policía detuvo a la pareja y la reintegró a sus hogares. Tanto el padre de Deborah, propietario de un teatro, como la madre de Harvey, que es viuda, perdonaron a sus hijos, que han regresado de su aventura con 3.800 dólares, dos relojes de pulsera, un automóvil, trajes de noche, ropas de calle y un buen arsenal de regalos hechos por el generoso Harvey a su novia. (Efe.)

SE ESTRELLA UN AVION CON TREINTA OCUPANTES

No hay esperanzas de encontrar supervivientes

DOCE PASAJEROS SUBIERON A BORDO EN MADRID

ANGRA DO HEROISMO (Azores), 9.—Un avión comercial colombiano con 21 pasajeros y 9 tripulantes a bordo se ha estrellado, en las Azores, según anuncian las autoridades del aeropuerto. No se tienen todavía detalles sobre el número de víctimas.

La lista completa de ocupantes es la siguiente:

Pasajeros embarcados en Madrid, con destino a Barranquilla: Donald McCantire, chileno; Ivan Contreras, chileno; Bernardo Miguel, español, y R. J. Angel Mora, español.

Embarcados en Madrid con destino a Bogotá:

Maria López, española; José Bris, español; Miguel Angel Bris, español; Maruja Calvo, española; Juan Laterna, español; Carlos Morales, colombiano; Luis Alfonso López, colombiano; Alfonso Meza, colombiano; María Villalobos, colombiana, y Jesús Villalobos, colombiano.

Embarcados en París con destino a Barranquilla: Margarita Jaccard; Franklyn Prager y Gertrudis Prager (desconocida la nacionalidad).

Embarcados en Hamburgo con destino a Barranquilla: Hans Sehuil (nacionalidad desconocida).

Embarcados en Hamburgo con destino a Bogotá: Ilse Herling (nacionalidad desconocida).

La tripulación estaba formada por los siguientes miembros: Luis Fernández, colombiano; Carlos Chávez, colombiano; Wolf Valcar, checoslovaco; a z a f a l a s Carmen Silva, colombiana, e Higbert Hawbrane, austríaca. También formaban parte de la tripulación Octavio Montoya Zuloaga, colombiano; Miguel José Reyna Pérez, colombiano; Kurt Bech

Heinen y Hernández y Herbert W. Hodkins. (Efe.)

ANGRA DO HEROISMO (Azores), 9.—El avión comercial que se ha estrellado en las Azores pertenecía a la Compañía "Avianca", de Colombia. El accidente ocurrió poco después de despegar de la base aérea de Lagens, hacia las 3.40 de la madrugada (hora española). El aparato se incendió poco después de caer, y hay pocas esperanzas de que puedan ser hallados supervivientes.

Se dirigía a las Bermudas y Bogotá, procedente de Hamburgo, París, Madrid y Lisboa. Era el 777 vuelo que realizaba. La acostumbrada niebla que reina en las Azores impidió al avión aterrizar en el aeropuerto de Santa Maria, que suele ser utilizado por los aviones comerciales. Por

esta causa aterrizó en la base citada de Lage. (Efe.)

ANGRA DO HEROISMO (Azores), 9.—Los funcionarios del aeropuerto anuncian que el avión colombiano se estrelló contra una ladera de un monte con terrible fuerza. Se cree que han muerto las treinta personas que iban a bordo. Dos niños figuran entre los pasajeros del avión. Era un Constellation de fabricación norteamericana. (Efe.)

ANGRA DO HEROISMO (Azores), 9.—Grupos de salvamento han emprendido rápidamente la subida al lugar en que ha caído el avión colombiano. Las últimas noticias dan cuenta de que han sido encontrados restos del avión. Se insiste en que hay pocas esperanzas de que haya supervivientes. (Efe.)

Ultimátum diplomático

(Viene de primera página.)

Se deduce de la simplicidad y claridad del texto—añade la nota oficial portuguesa—, el Gobierno indio procuró de nuevo apoyar su tesis en afirmaciones hechas en Nueva Delhi por el ministro del Canadá, y según las cuales el señor St. Laurent había excluido del ámbito del tratado—en versión india—cualquier territorio fuera del área descrita por su artículo sexto. En consecuencia, nuestros territorios del subcontinente de la India estaban, según esta exclusión, fuera de cualquier acción de la Nato.

Con el fin de poner punto final a cualquier duda, pese a los esfuerzos del Gobierno indio para aclararla, el Ministerio de Negocios Extranjeros publicó el siguiente comunicado:

"Durante su estancia en la India, en febrero último, habiendo sido interrogado por los periodistas sobre las relaciones existentes entre el tratado del Atlántico Norte y las provincias portuguesas de Goa, Damau y Diu, el primer ministro del Canadá declaró que éstas no se encontraban en la región cubierta por una garantía de

acción inmediata en caso de ataque. Más tarde, el Gobierno canadiense entendió que debía aclarar el sentido de la respuesta del señor St. Laurent, que habiendo sido dada en una conferencia a la Prensa, era forzosamente resumida y podía fácilmente dar origen a interpretaciones y conclusiones incorrectas, como, efectivamente, sucedió a través de diversas declaraciones del Gobierno de la India y de la Prensa india.

Por intermedio del alto comisario del Canadá en Nueva Delhi, el Gobierno canadiense hizo saber, en consecuencia, de manera clara, al Gobierno de la India, que la respuesta de St. Laurent, como asimismo la pregunta que le había sido hecha, se refería únicamente a la causa de acción militar defensiva inmediata y automática, según lo previsto en los artículos quinto y sexto del tratado del Atlántico Norte, y que el señor St. Laurent no había hecho referencia, en modo alguno, a las disposiciones contenidas en el artículo cuarto del mismo tratado.

El Gobierno canadiense expuso aún la esperanza de que las relaciones entre los Gobiernos de Portugal y la India no diesen lu-

gar a la necesidad de invocar el artículo cuarto con respecto a Goa, Damau y Diu. El alto comisario del Canadá en Nueva Delhi tuvo así oportunidad de presentar claros los puntos de vista de su Gobierno y de recibir la seguridad de que el primer ministro indio sería informado de manera completa de la posición canadiense, reconociendo el derecho de los miembros de la Nato de recurrir a la disposición contenida en el artículo cuarto cuando una parte de su territorio estuviese amenazado, dondequiera que esa parte del territorio se encontrase y cualquiera que fuese la causa o el acto de la eventual amenaza.

El Gobierno canadiense comunicó en tiempo oportuno lo que precede al Gobierno portugués con el fin de aclarar su posición en relación al problema en causa."

EL MINISTRO DE JUSTICIA PRESENTA LA DIMISION

LISBOA, 9.—Ha presentado su dimisión el ministro de Justicia, profesor Cavaleiro Ferreira. La dimisión le ha sido admitida, pero no se han dado a la Prensa explicaciones oficiales. (Efe.)

RADIOS

DIRECTAMENTE DEL FABRICANTE AL CLIENTE. 24 PLAZOS SIN ENTRADA NI FIADOR

HFIOS RADIO

San Bernardo, 42, entlo.

Teléfono 314651

SE VENDE A PROVINCIAS SOLICITEN CATALOGO