

EL LIBRO ESPAÑOL

TOMO III. - NUMERO 36

DICIEMBRE de 1960

I.N.L.E.



MAQUINAS DE IMPRIMIR
DE GRAN VELOCIDAD

LINOTYPE AND
MACHINERY LTD.

21 John Street,
Londres, W. C. 1

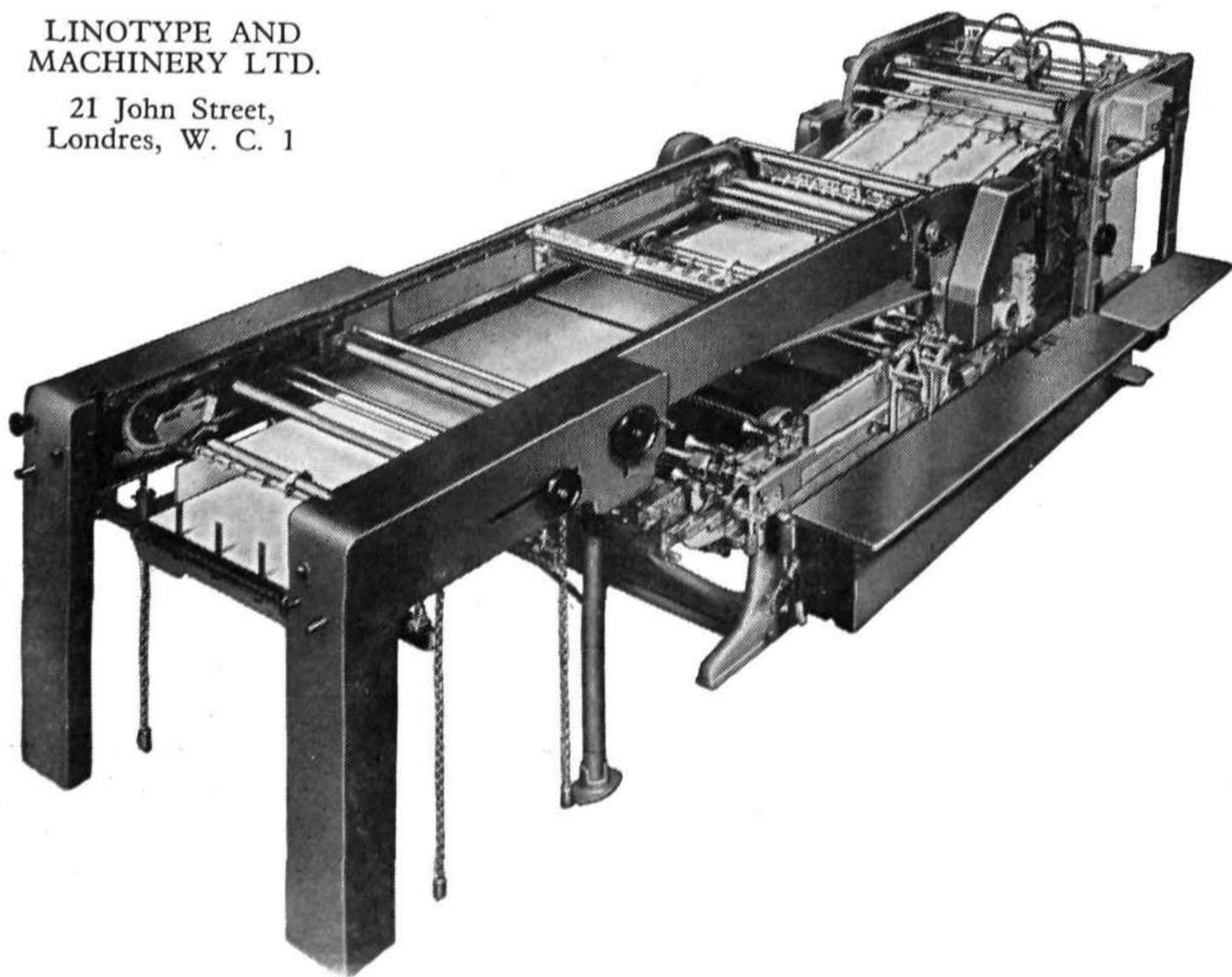

Nuevo modelo **L&M** de doble revolución con recepción de papel por cadena

Otras fabricaciones **L&M**, todas ellas con cilindro de doble revolución
L&M DE DOS COLORES, **L&M** DE RETIRACIÓN, «CENTURETTE» - «CENTURIÓN»

Máquinas FUNDIDORAS ESTEREOTIPIAS **L&M**, AUTOPLATE AUTOMÁTICA, JUNIOR
AUTOPLATE, PONY AUTOPLATE, y AUTOSHAVER

Sociedad Linotype Española, S. A.

M A D R I D

Calle Goya, 41
Teléf. 25 28 09

BARCELONA

Calle Muntaner, 189
Teléf. 30 61 03

EL LIBRO ESPAÑOL

REVISTA MENSUAL DEL INSTITUTO
NACIONAL DEL LIBRO ESPAÑOL

Tomo III. Núm. 36 - Diciembre 1960

SUMARIO

FRANCFORT: 1960 Y 1961, por <i>José Miguel de Azaola</i>	379
EDUCACIÓN LITERARIA DEL NIÑO, por <i>Carolina Toral</i>	388
DON PASCUAL DASI: ENTRE LA LITERATURA Y LA POLÍTICA, por <i>Almela y Vives</i>	395
UN INSTRUMENTO POCO CONOCIDO DE PROPAGANDA DEL LIBRO, por <i>E. Castro Andrade</i>	398
INDICE DE LAS EXPORTACIONES EN EL MES DE OCTUBRE	400
INFORMACIÓN NACIONAL:	
VAN A LLEGAR A ESPAÑA 334 MÁQUINAS DE ARTES GRÁFICAS.	401
CAMPAÑA PERMANENTE DEL LIBRO	404
OTRAS INFORMACIONES NACIONALES	405
INFORMACIÓN DEL EXTRANJERO:	
EXPOSICIÓN DEL LIBRO ESPAÑOL EN COIMBRA	407
LA FEDERACIÓN INTERNACIONAL DE TRADUCTORES, por <i>An-</i> <i>tonio Miserachs</i>	409
OTRAS INFORMACIONES DEL EXTRANJERO	411
PREMIOS LITERARIOS EN ESPAÑA, por <i>Fernando Cendán Pazos</i> ...	414
CONCURSO PARA ELEGIR LAS MEJORES EDICIONES DEL AÑO	419
CONCURSOS Y PREMIOS	421
REGLAMENTO DEL CONCURSO PARA LA CONCESIÓN DE LOS PREMIOS «LAZARILLO» 1961	423
* * *	
REPERTORIO BIBLIOGRÁFICO MENSUAL ORDENADO POR MATERIAS, por <i>Fidel Perrino Rodríguez</i>	377
* * *	
LIBROS ANTIGUOS: DESIDERATAS	13

EL LIBRO ESPAÑOL

INSTITUTO NACIONAL DEL LIBRO ESPAÑOL

Ferraz, 13 - MADRID, 8 (España)

DEPOSITO LEGAL: M. 10-1958

Consejo de redacción

PRESIDENTE: Vicente Rodríguez Casado.

VICEPRESIDENTE PRIMERO: José Antonio García Noblejas.

VICEPRESIDENTE SEGUNDO: José Miguel de Azaola.

VOCALES: Enrique Aguado, Rafael de Balbín Lucas, Federico Climent, José María Desantes, Hipólito Escolar, Bartolomé Mostaza, José Pardo López y Rafael Sánchez.

SECRETARIO: José Simón Díaz.

Tarifas

Número suelto	20 pesetas
Número extraordinario	30 pesetas
Un año: España	200 pesetas
(25 % de descuento a los agremiados al INLE)	
Un año: Extranjero	6,5 dólares

Publicidad

Segunda página de cubierta	2.500 pesetas
Tercera página de cubierta	2.500 pesetas
Cuarta página de cubierta	3.000 pesetas
Una página interior	3.000 pesetas
Media página interior	1.600 pesetas
Un cuarto de página	1.000 pesetas
Inserción de encarte cosido	2.000 pesetas

Los anuncios de páginas interiores y los encartes se insertarán también en el boletín «Libros del Mes», del que se reparten varios millares a los principales establecimientos culturales y comerciales del extranjero interesados por la difusión del libro español.

Se hará un descuento del 15 % a los contratos por un año (diez inserciones) y del 10 % a los de un semestre (cinco inserciones).

Los agremiados al I. N. L. E. disfrutarán además de una rebaja del 33,33 % sobre las tarifas anteriores.



EDITORIAL GREDOS

Benito Gutiérrez, 26. MADRID - 8

ULTIMAS NOVEDADES

STUDIA PHILOLOGICA. Homenaje ofrecido a Dámaso Alonso por sus amigos y discípulos con ocasión de su 60.^a aniversario.

Importante colección de estudios (tres volúmenes) en la que colaboran ciento doce destacados investigadores (españoles y extranjeros) en los variados campos de la filología románica.

Acaba de aparecer el primer volumen. El segundo y el tercero se publicarán antes del mes de mayo de 1961. Precio de suscripción a la obra, antes de la aparición del tercer volumen, 900 pesetas.

DAMASO ALONSO: Góngora y el Polifemo.

Agotada la primera edición de tres mil ejemplares el mismo día de su puesta en venta, ha aparecido una nueva que, como la primera, contiene el texto del poema, un amplio estudio de 250 páginas sobre la época, la obra y el estilo de Góngora; versión literaria del poema, comentarios y notas, estrofa por estrofa. 100 ptas.

DAMASO ALONSO: Dos españoles del Siglo de Oro.

Una nueva obra del gran crítico español donde se estudia a D. *Juan Hurtado de Mendoza*, poeta madrileño y madrileñista que intentó orientar la poesía del siglo XVI hacia modelos franceses, y D. *Alonso Tello de Guzmán*, destinatario de la *Epístola moral a Fabio* y corregidor de Méjico. Páginas para leer con entrañable emoción por la magia de la reconstrucción histórica (el Madrid del siglo XVI y el Méjico de principios del XVII) y la fuerza vital que las impregna. 70 ptas.

MANUEL CRIADO DE VAL: Teoría de Castilla la Nueva. La dualidad castellana en los orígenes del español.

Original estudio donde se destaca la importancia de la aportación de Castilla la Nueva a la lengua y literatura españolas por medio de análisis muy agudos del *Libro de Buen Amor*, *La Celestina*, *El Lazarillo* y el *Quijote* y de la caminería y toponimia del reino toledano. 120 ptas.

IVAN A. SCHULMAN: Símbolo y color en la obra de José Martí.

El título explica suficientemente el contenido de este libro, análisis estilístico profundo y completo de la obra del gran escritor cubano precursor del modernismo. 120 ptas.

BEATRICE R. PETRIZ: Introducción crítico-biográfica a José María Salaverría.

La autora, profesora norteamericana, ha hecho un estudio de conjunto de la vida y obra de este escritor de personalidad tan acusada, deteniéndose de manera especial a estudiar sus relaciones con los hombres del 98, de los que es coetáneo. 125 ptas.

DICCIONARIO GRAMATICAL

(GRAMATICA ALFABETIZADA)

por Emilio M.^a Martínez Amador

TAMAÑO: 15,5 × 22 cms.

1.500 PÁGINAS.

2.000 TEMAS GRAMATICALES tratados en 1.500 VOCES dispuestas por orden alfabético.

Estudio concienzudo y completo de la lengua española. En las gramáticas corrientes, las reglas concernientes a una parte de la oración están diseminadas en los diversos lugares en que se trata de ella con arreglo al orden didáctico, y esto a veces dificulta su búsqueda. En esta obra se salva ese inconveniente, pues en ella cada elemento gramatical tiene su artículo correspondiente debidamente alfabético, en el cual se estudia a fondo y se exponen todas las reglas que le conciernen. El «Diccionario Gramatical» es, pues, una Gramática completa, cuyo método de exposición difiere del de las usuales para facilitar la consulta de las reglas.

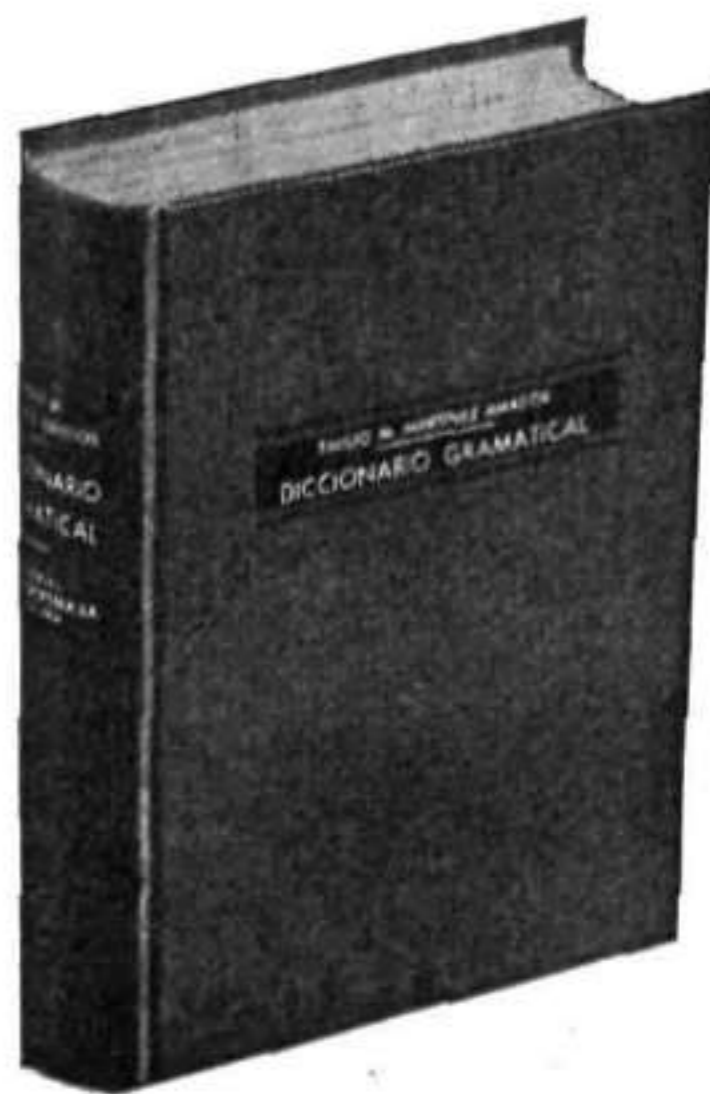

EDITORIAL RAMON SOPENA, S. A.

CANTICO

EL MUNDO Y LA POESIA DE JORGE GUILLEN

por JAIME GIL DE BIEDMA

Jaime Gil de Biedma nació en Barcelona en 1929, y en esa ciudad ha residido casi siempre, salvo por los años de la guerra civil, que pasó a un pueblo de la provincia de Segovia al que después ha vuelto periódicamente. La altersancia entre Cataluña y Castilla ha tenido cierta influencia en su formación. Se licenció en Derecho por la Universidad de Salamanca en 1951 y desde 1955 trabaja en una empresa comercial; su trabajo le ha llevado a efectuar repetidos viajes a Extremo Oriente, sobre todo a las Filipinas.

Sus primeros versos («Según sentencia del tiempo») los publicó en 1953, en la desaparecida revista *Laye*; posteriormente ha colaborado, como poeta y como crítico, en diversas revistas españolas y extranjeras. Tradujo y prologó *The Use of Poetry and the Use of Criticism*, aparecido en esta misma colección con el título de *Función de la poesía y función de la crítica*. Recientemente ha publicado un importante libro de poesía, *Compañeros de viaje* (Barcelona, 1959).

Cántico: El mundo y la poesía de Jorge Guillén estudia el desarrollo de la visión poética del gran escritor español a lo largo de los treinta años que le tomó la composición de su famosa obra y, consecutivamente, el proceso de constitución, plenitud y crisis de las formas típicas de la poesía guilleniana. Dicho estudio va precedido de un capítulo en el que Gil de Biedma relata la historia de su experiencia lectora y se cierra con una breve conclusión, en la que intenta precisar el sentido de la trayectoria poética de Guillén a la luz del movimiento de la poesía europea contemporánea.

55 PTAS.



EDITORIAL SEIX Y BARRAL-Barcelona



Tres nuevas Colecciones de **Ediciones RIALP, S. A.**

Colección «RIALP DE CUESTIONES FUNDAMENTALES»

Consejo de Dirección: Juan José López Ibor. Rafael Calvo Serer. Antonio Millán Puelles. Gonzalo Fernández de la Mora. Roberto Saumells. Antonio Fontán. José María Desantes.
Secretario: Florentino Pérez-Embid.

La cuestión social. — Johannes Messner 300 ptas.

La dinámica de la cultura occidental. — Christopher Dawson

Fe y creación literaria. — Wilhelm Grenzmann.

Colección «LIBROS DE BOLSILLO RIALP»

Director: Amalio García-Arias.

El Cristo de Unamuno. — Vicente Marrero 60 ptas

Don Quijote y la Vida es Sueño. — Leopoldo Eulogio Palacios 40 ptas.

La rebeldía de los escritores soviéticos. — Vintila Horia

Introducción a Mahler. — En el primer centenario de su nacimiento. Federico Sopeña

Colección «BIBLIOTECA DE EDUCACION Y CIENCIAS SOCIALES»

Director: Víctor García Hoz, Catedrático de la Universidad de Madrid.

Principios de pedagogía sistemática. — Víctor García Hoz 200 ptas.

Pídalos a su librero habitual o a EDICIONES RIALP, S. A. - Preciados, 35, Madrid-13

Si desea recibir periódicamente el boletín informativo «Nuestros libros», recorte y envíenos el boletín adjunto:

EDICIONES RIALP, S. A.
Preciados, 35
MADRID (13)

D.
Profesión
Localidad:
Calle o plaza:

LIBROS Y DISCOS

ASSIMIL

De venta en todas las librerías
y establecimientos de discos

Representación para España y América:

EDINTER, S. A.

General Pardiñas, 82 - MADRID

clavé

por

Jean Cassou



CLAVÉ

Primer título de la COLECCION SALA GASPAR, que incluirá obras sobre los artistas españoles contemporáneos, sean nuevos valores o figuras consagradas. Siempre con una parte gráfica excepcional.

29 reproducciones a todo color y a toda página, 82 reproducciones en blanco y negro, 176 págs., 28,5 x 25,5 cm., en tela, con sobrecubierta plastificada.

PTAS. 900,—

EDITORIAL RAUTER, S. A.

BARCELONA (6)

BALMES, 368

TELÉF. 47 28 08

TELEGRAMAS: RAUTER

CONTINUA SU MARCHA TRIUNFAL

la reina
de las colecciones
juveniles



COLECCIÓN JUVENIL CADETE

Ha salido ya el volumen 161, "Las florecillas de San Francisco", y sin interrupción aparecerá un libro cada quince días, hasta el volumen 200.

Todos los volúmenes llevan láminas en colores, sin que aumente su precio: 35 ptas. Entre los próximos títulos aparecerán:

KAZÁN, PERRO LOBO, James O. Curwood.
LAS MINAS DEL REY SALOMÓN, H. Rider Haggard.
LA CAZA DEL SATÉLITE, Julio Verne.
CON LOS SOLDADOS DE NAPOLEÓN, Erckmann-Chatrian.
CABEZA DE CHORLITO, Mark Twain.
EL PRÍNCIPE ESTUDIANTE, W. Meyer-Förster.
EL FANTASMA DE CANTERVILLE, Oscar Wilde.
¡ABAJO LAS ARMAS!, Berta de Suttner (Premio Nobel).
LA GAVIOTA, Fernán Caballero.
LAS AVENTURAS DE ROCAMBOLE, Ponson du Terrail.



EDITORIAL MATEU - c/. SAN GERVASIO, 84 - BARCELONA

*Los
mejores
libros
técnicos*

EDICIONES TÉCNICAS
Marcombo, S. A.

Av. José Antonio, 594
BARCELONA

=

Solicite Catálogo General

Nuestras exclusivas:

LE PLANNING - 2 vols.
BALLET LIDO 9
AUTO PARADE
JOURNAL DU MONDE
GUIAS FODOR

LIBRERIA TECNICA EXTRANJERA

IMPORTADORES DE OBRAS TECNICAS
SUSCRIPCIONES A REVISTAS EXTRANJERAS

BARCELONA
RDA S. PEDRO, 6
TUSET, 10
BILBAO
ERCILLA, 22
MADRID
ALMADÉN, 14

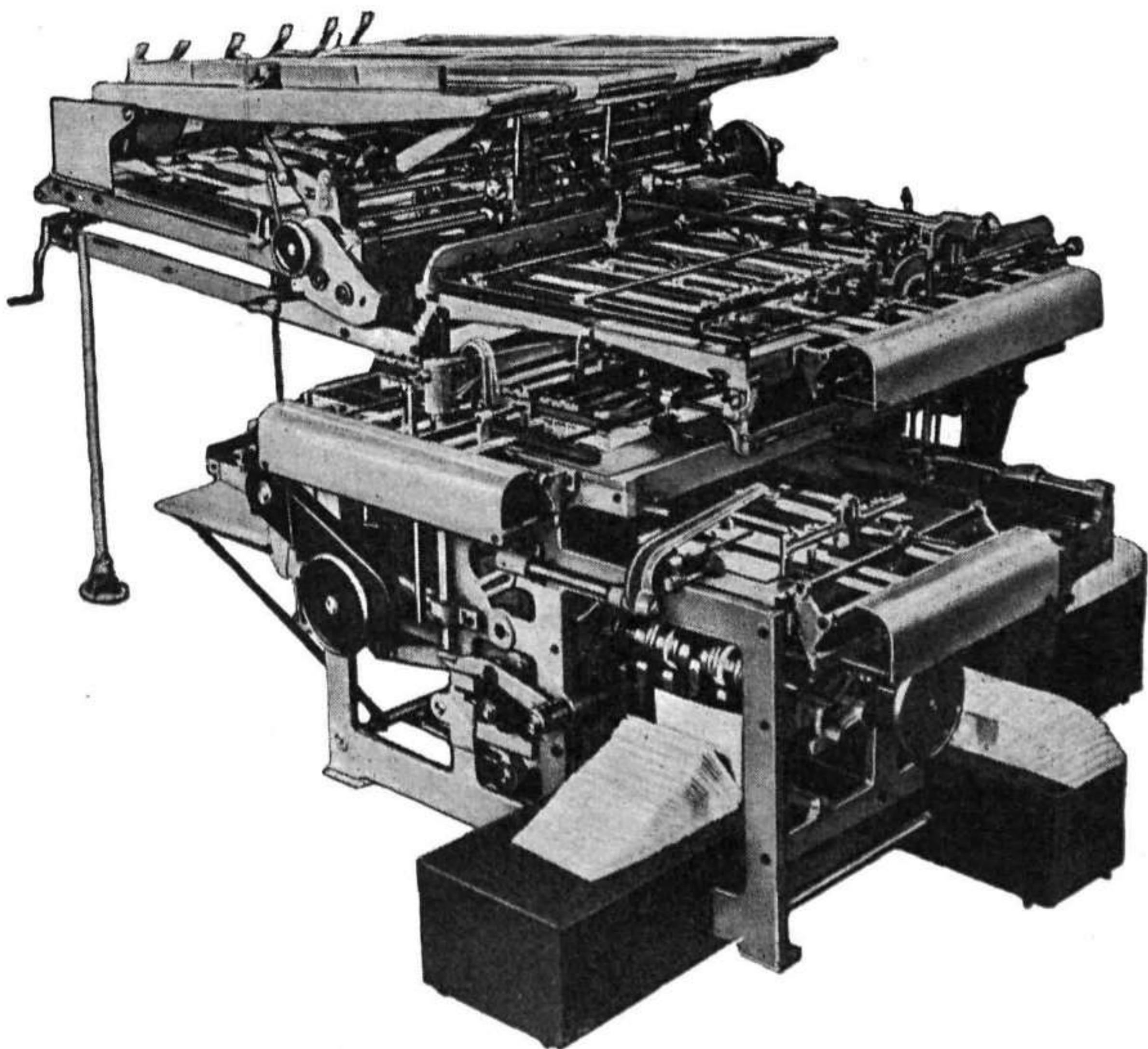

PLEGADORA AUTOMÁTICA «L. M. S. 50»

Formato 82 × 120 cms. Util para toda clase de papeles, incluso biblia. A 4 dobles y corte, para doble producción.

Es una exclusiva para el territorio español de:

HENCHE SUMINISTROS A TALLERES GRÁFICOS, S. A.

LÓPEZ ARANDA, 13. CIUDAD LINEAL. MADRID, 17

Sucursales:

BARCELONA (5): BILBAO: ZARAGOZA:
Paseo Carlos I, 154-156. Alameda Urquijo, 69. P.º Fdo. el Católico, 16.

Comercial Atheneum, S. A.

DISTRIBUCION GENERAL DE PUBLICACIONES

Madrid

Barcelona

Valencia

Central: Barcelona, Vía Augusta, 103



NUESTRAS EXCLUSIVAS DE VENTA PARA ESPAÑA

Revistas semanales y quincenales

Frankfurter Illustrierte	Der Spiegel
Weltbild	Das Beste
Neue Illustrierte	Revue
Quick	Praline
Der Stern	Bunte Illustr./Muenchner Illustr.
Kristall	

Revistas Femeninas y de Moda

Constanze	Tricotons pour nous	Film & Frau
Fuen Sie	Kira	Neuer Schnitt
Ihre Freundin	Diamant Maglia	Elsa Handarbeit
Constanze Modas	Línea	Línea Maglia
Constanze Tricot	Vêtements Creations	Lana Moda
Figurín de Oro	Burda Cocina	Laine de Schaffhouse
Burda Modas	Galerías	Boutique
Beyers Mode	Brigitte	Confezione
Su Amiga-Ihre Freundin		

Revistas de Cine y Fotografía

Star Revue	Photography	Film & Frau
Film Revue	Cine Revue	Modern Photography
True Confessions	Motion Picture	Photo Magazin

Revistas de Arte-Hogar y Decoración

Film & Frau «Architektur»	Muebles Decoración
Schoener Wohnen	Art et Decoration

Revistas Técnicas

Motor Revue	Trues Automobile
Mechanix Ill.	Uebersee - Post

Diarios y Periódicos

Die Zeit	Bild Zeitung	Sueddeutsche Zeitung
Kurier	Das Neue Blatt	Hamburger Abendblatt
Die Welt	Welt am Sonntag	

Agentes Generales para España de

Mon Tricot	Vogue	Today
House & Garden	Ideal Home	Woman's Realm
Woman		

Comercial Atheneum, S. A.

DISTRIBUCION GENERAL DE PUBLICACIONES

Madrid

Barcelona

Valencia

Central: Barcelona, Vía Augusta, 103



NUESTRAS EXCLUSIVAS PARA ESPAÑA

LIBROS

Colecciones de Libros de bolsillo

a) *En lengua alemana:*

Ullstein Buecher
Heyne Buecher
Fischer Buecherei
Mitternachtsbuecher

b) *En lengua inglesa:*

New American Library (U.S.A.)
(Signet y Mentor Books)
Fawcett World Library (U.S.A.)
(Gold Medal - Crest - Premier)

c) *En lengua francesa:*

Presses de la Cité
(Mystère - Espionage - Simenon)
Marabout - Marabout Junior

Depositarios Generales para España de

Colección Ro.Ro-Ro (Alemania)
Goldmanns Taschen-Krimi (Alemania)

Libros Técnicos, Arquitectura, Decoración, etc.

Editions Charles Massin - Paris
So Wohnen de Niggli Verlag - Zuerich
German Photography Annual
How to do Book - de Fawcett Publications N. Y.
Efectos Gráficos en la Decoración - Interbuch-Berlin
Directorios de la Industria Alemana BDI y SEIBT

Libros de Viajes, Guías y Mapas

Colección Panorama de Andermann Verlag (Alemania)
Guías Grieben

Mapas

del Reise u. Verkehrsverlag - Stuttgart

Depositarios (no exclusivos) de Diccionarios Langenscheidt

Libros de Medicina

Organisation Mondiale de la Santé - O.M.S. (Suiza)
Jl. of the International College of Surgeons (U.S.A.)
Edizioni Minerva Medica (Italia)

colección
cosas de
DIOS

**PARA EL HOMBRE
DE LA CALLE**

En un lenguaje
abierto, ameni-
simo, profundo.
50 ptas. ejem-
plar, con por-
tada glasofon-
nada a color

1. "san José garcía"

Los mejores FOLLETOS PPC de **José
Luis Martín Descalzo**, Premio Nadal
1956, junto con otros relatos

2. diario de un padre de familia

Por **José M.^a Pérez Lozano**, popula-
rísimo autor de FOLLETOS PPC, algu-
nos de los cuales se recogen con otros
originales de este libro

MUY PRONTO

3. La aventura de casarse

por **Santos Beguiristáin**. Contiene
una serie de relatos sobre esa aventura
que es el matrimonio, algunos ya pu-
blicados en FOLLETOS PPC.

Pida CONDICIONES ESPECIALES DE
LIBRERIA escribiendo a

Vallehermoso, 38
MADRID-15

Canuda, 9
BARCELONA-2

PPC

I M P R E N T A
MANIPULADOS DE PAPEL

SARA

IMPRESOS
PUBLICIDAD
EDICIONES
ENCUADERNACION
LIBROS RAYADOS
CARTONES
BLOCKS ESPIRAL

▼
Diputación, 293

Teléfono 21 73 08

BARCELONA

LIBRERIA EUROPA

IMPORTA LIBROS DE TODO
EL MUNDO

DISTRIBUYE EN EXCLUSIVA
LOS SIGUIENTES FONDOS
EDITORIALES

- ◆ INSTITUTO DE ESTUDIOS POLÍTICOS.
MADRID.
- ◆ INSTITUTO DE INVESTIGACIONES SO-
CIALES DE LA UNIVERSIDAD AUTÓ-
NOMA DE MEJICO.
- ◆ ABELEDO-PERROT (DERECHO).
BUENOS AIRES.
- ◆ LA DOCUMENTATION FRANÇAISE.
PARIS.

Exposición y venta: LOS SÓTANOS.
Av. José Antonio, 55-57 (tienda 47).

Oficinas: Alfonso XII, 26.

MADRID

ANN AND HER GRANDFATHER es un atractivo curso de conversación, verdadero modelo de inglés coloquial, en el que los estudiantes de cualquier grado encontrarán un diálogo lleno de innumerables tonos afectivos, al que da relieve excepcional la magnífica interpretación de los locutores. TRES discos microsurco de 25 cm, a 33 rpm, y un texto ilustrado, con notas. 1.000 ptas.



ENGLISH INTONATION es un curso que coordina y completa el laborioso estudio de la fonética, resolviéndolo del modo más sencillo. Numerosos ejemplos ayudan al estudiante a desentrañar los problemas de la entonación en la palabra y en la frase, facilitando así el dominio de esta difícil técnica. TRES discos microsurco de 25 cm, a 33 rpm, y el texto correspondiente. 1.000 ptas.

STRESS, RHYTHM AND INTONATION es un curso esencialmente práctico, concebido para que el alumno participe activamente, repitiendo las palabras y frases que constituyen los ejercicios, con lo que podrá alcanzar la perfección en la entonación y en el ritmo de la frase, desechando así los malos hábitos adquiridos en la pronunciación. DOS discos microsurco de 25 cm, a 33 rpm, y un texto. 650 ptas.

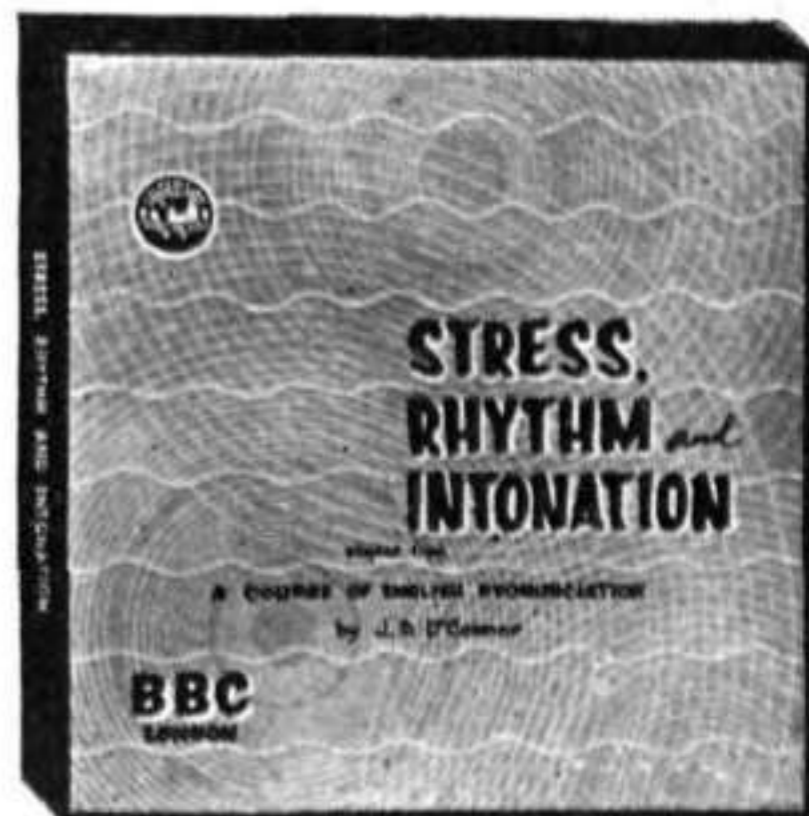

READINGS FROM ENGLISH LITERATURE es, para cuantos posean un buen conocimiento del inglés, el medio ideal para refinar la pronunciación adquirida con los demás cursos de la B.B.C. Lo constituye una cuidadosa selección de fragmentos de las mejores obras de la literatura inglesa, interpretados por los más famosos locutores y artistas ingleses. SEIS discos microsurco de 25 cm, y un texto bilingüe, ilustrado. Cada disco, 308 ptas.

CHRISTMAS CAROLS es una magnífica selección de canciones inglesas navideñas, llenas de poesía y de sabor tradicional. En ellas se aúnan el fervor religioso con lo legendario y popular. Magníficamente interpretadas por el coro del King's College, de Cambridge, con acompañamiento de órgano. UN disco microsurco, de 25 cm, a 33 rpm, y un texto ilustrado. 275 ptas.



EDICIONES STVDIVM

OBRAS NUEVAS

LA LIBERTAD RELIGIOSA Y EL ESTADO CATÓLICO.—R. P. *Eustaquio Guerrero, S. J.*—194 páginas, 50 ptas.

El autor, tan conocido por sus sólidos y transparentes escritos en materia de libertad de enseñanza y prensa, ha vivido también estos años muy al tanto de este apasionante problema, como lo prueban sus muchos artículos en *Razón y Fe* y otras publicaciones. Nos ofrece una exposición doctrinal completa, razonada y vitalizada por la atención a todos los puntos de vista de los más representativos publicistas modernos.

POR QUÉ SOY SACERDOTE.—*Giovanni Barra.*—190 páginas, 50 ptas.

Los diversos caminos para llegar al sacerdocio, incluso el de las vocaciones tardías, son estudiados por el autor de esta obra, llena de auténticos e innumerables testimonios, con extraordinario dominio sobre la materia y con una claridad de exposición meridiana.

SEMBLANZA DE SAN Pío X. Edición ilustrada.—*Mauricio Xandro.*—2.^a edición, 122 páginas, 35 ptas.

Cuando —como en esta ocasión— el biógrafo es a la vez excelente grafólogo, se alcanza una perspectiva, un estudio inédito inesperado y sorprendente, cual es la actual obra, de palpitante interés y salpicada de las notas tiernas y conmovedoras que caracterizan al Papa de la Eucaristía.

TRES MONJES REBELDES.—*M. Raymond, O. C. S. O.*—Traducción de *Felipe Ximénez de Sandoval.*—2.^a edición, 312 páginas, en rústica, 60 ptas.; en tela, 90 ptas.

Con su estilo vivaz y movido, el P. Raymond ha reconstruido la epopeya de Cîteaux, que al calor de su pluma recobra nueva vida y subyuga nuestra atención como la más apasionante novela de nuestros días. En esto radica el éxito siempre creciente de la obra de este cisterciense americano.

EN BUENAS LIBRERÍAS, O

DIFUSORA DEL LIBRO. - *Dallén, 19.* - MADRID (13)

Ediciones FAX

Zurbano, 80 Apartado 8001
Teléf. 234 42 91 Madrid, 3

PARA REGALO DE NAVIDAD Y REYES

OBRAS COMPLETAS DE DIVERSOS AUTORES

Volúmenes encuadernados en piel flexible con el lomo en oro. Cuando se indica podemos servirlos con encuadernación especial de lujo, en piel roja, con las tapas estampadas en oro y cabeza dorada.

NOVEDAD para este año: Las «Obras Completas de Concha Espina» (2 ts.) y las «Obras Completas de Hugo Wast» (2 ts.) se presentan con original encuadernación en tela y oro, y cubierta en color de V. de Inés. Moderna presentación y precio más asequible.

OBRAS COMPLETAS DE ALARCÓN. Un volumen. Ptas. 385. (Con encuadernación especial, ptas. 575.)

OBRAS COMPLETAS DEL P. COLOMA. Un volumen. Ptas. 375. (Con encuadernación especial, ptas. 575.) Ed. *Razón y Fe.*

OBRAS COMPLETAS DE CONCHA ESPINA. Dos tomos de venta independiente. Ptas. 280 cada uno. (Con encuadernación especial, ptas. 475 cada uno). Nueva presentación en tela con cubierta, ptas. 180 cada tomo.

OBRAS COMPLETAS DE HUGO WAST. Dos tomos de venta independiente. Ptas. 375 cada uno. (Con encuadernación especial, pesetas 550 cada uno.) Nueva presentación en tela y oro con cubierta, ptas. 250 cada tomo.

OBRAS COMPLETAS DE MUÑOZ SECA. Siete tomos. *Sus obras propias:* I (1903-1920). II (1921-1925). III (1926-1936).—*Colaboración de Pérez Fernández:* IV (1911-1922). V (1923-1929). VI. (1930-1936).—*Colaboraciones varias:* VII (1901-1936).—Cada tomo, ptas. 225; menos el tomo VII, ptas. 210.

OBRAS COMPLETAS DE PÉREZ LUGÍN. Un volumen. Ptas. 230.

OBRAS COMPLETAS DE NAVARRO VILLOSLADA. Un volumen. Ptas. 215.

OBRAS COMPLETAS DE TAMAYO Y BAUS. Un volumen. Ptas. 210.

OBRAS SELECTAS DE VALENTÍN GÓMEZ. Un volumen. Ptas. 210.

EL INGENIOSO HIDALGO DON QUIJOTE DE LA MANCHA. Magnífica edición de presentación similar a las «Obras Completas». Introducción y notas del P. Rufo Mendizábal, S. I. Edición ideal del «Quijote». Ptas. 230. (Con encuadernación especial, ptas. 425.)

RAPIDO Y ESMERADO SERVICIO DE EXPORTACION
Pida Catálogo



COLECCION VOX

- DICCIONARIO ENCICLOPÉDICO COMPENDIADO. En 3 tomos, con un total de 3.900 págs. de $26 \times 17 \frac{1}{2}$ cms.; 3.200 grabados directos; 300 dibujos originales; 71 láminas en negro y color, fuera de texto; 25 mapas de todas las regiones del mundo.
- DICCIONARIO GENERAL ILUSTRADO DE LA LENGUA ESPAÑOLA. Prólogo de R. Menéndez Pidal. Revisión de S. Gili Gaya. 1.865 págs. de 25×17 cms.
- DICCIONARIO MANUAL ILUSTRADO DE LA LENGUA ESPAÑOLA. Revisión y prólogo por S. Gili Gaya. 1.170 págs. de $20 \frac{1}{2} \times 13 \frac{1}{2}$ cms.
- DICCIONARIO ABREVIADO DE LA LENGUA ESPAÑOLA, con ilustraciones. Revisión y prólogo por S. Gili Gaya. 528 págs. de $14 \times 10 \frac{1}{2}$ cms.
- DICCIONARIO DE SINÓNIMOS, por S. Gili Gaya. 360 págs. de $20 \frac{1}{2} \times 13 \frac{1}{2}$ cms.
- DICCIONARIO MANUAL FRANCÉS-ESPAÑOL ESPAÑOL-FRANCÉS, con cuadros gramaticales. 836 págs. de $20 \frac{1}{2} \times 13 \frac{1}{2}$ cms.
- DICCIONARIO ABREVIADO FRANCÉS-ESPAÑOL ESPAÑOL-FRANCÉS. 672 págs. de $13 \times 10 \frac{1}{2}$ cms.
- CURSO SUPERIOR DE SINTAXIS ESPAÑOLA, por Samuel Gili Gaya. 312 págs. de 25×17 cms.
- COMPENDIOS DE DIVULGACIÓN FILOLÓGICA, por S. Gili Gaya.
I. Ortografía práctica. 100 págs. de 17×12 cms. II. Resumen práctico de Gramática Española. 112 págs. III. Nociones de Gramática histórica española. 104 págs. IV. Iniciación en la Historia literaria española. 120 págs. Se sirven también en un tomo en tela.

COLECCION SPES

- DICCIONARIO ILUSTRADO LATINO-ESPAÑOL ESPAÑOL-LATINO, con latín eclesiástico y un apéndice de Gramática latina. 768 págs. de $20 \frac{1}{2} \times 13 \frac{1}{2}$ cms.
- DICCIONARIO ABREVIADO LATINO-ESPAÑOL ESPAÑOL-LATINO. Reducción del vocabulario clásico del anterior. 312 págs. de $17 \times 11 \frac{1}{2}$ cms.
- DICCIONARIO MANUAL LATINO-ESPAÑOL ESPAÑOL-LATINO, por Eustaquio Echaurre. 830 págs. de 15×11 cms.
- DICCIONARIO GRIEGO-ESPAÑOL, con un suplemento de formas verbales y apéndice gramatical, por José M. Pabón y Eustaquio Echaurre. 612 págs. de $17 \frac{1}{2} \times 13$ cms.

COLECCION TECNICA ERGON

- MOTORES TÉCNICOS E HIDRÁULICOS, por el Ing. Juan Rosich Rubiera. 280 págs. de 21×16 cms. con 259 figuras y multitud de fórmulas.
- VENTILACIÓN, CALEFACCIÓN Y ACONDICIONAMIENTO DE LOS AMBIENTES, por el Ing. Juan Rosich Rubiera. 132 págs. de 21×16 cms. con numerosas figuras, láminas y tablas.
- MOTORES ELÉCTRICOS DE INDUCCIÓN Y MOTORES FRACCIONARIOS, por el Ing. Ernesto Ramis Matas. 132 págs. de 21×16 cms. con numerosas figuras, láminas y tablas.
- ELECTROACÚSTICA. TÉCNICA Y PRÁCTICA DEL SONIDO, por el Ing. Alfonso Lagoma. 350 págs. de 26×18 cms. con 332 gráficos y esquemas de montaje.

EDITORIAL SPES

Avda. del Generalísimo Franco, 259 - Teléf. 35 08 75

Telegramas: BDISPES

BARCELONA-13

Cinco recientes publicaciones

de la

Colección GALERIA LITERARIA

● **EL GATOPARDO**

por Giuseppe Tomasi de Lampedusa

5.^ª edición

Una auténtica obra maestra, reconocida por la crítica como uno de los libros más importantes de todos los tiempos.—PARIS MATCH.

● **EL EJERCITO TRAICIONADO**

por Heinrich Gerlach

2.^ª edición

Un libro feroz que se ha convertido en la primera novela alemana de la última guerra.—AUGUSTO ASSIA.

● **TRISTURA**

por Elena Quiroga

Una novela de gran calidad, honda, tierna, penetrante, magníficamente escrita.

● **EL MUNDO SIGUE**

por Juan Antonio de Zunzunegui

Una novela vigorosa, realista, repleta de personajes profundamente humanos, donde luce la extraordinaria capacidad creadora del autor.

● **AFRICA MIA**

por Karen Blixen

El espíritu y el paisaje de Africa a través de la sensibilidad y la pluma de uno de los grandes escritores europeos contemporáneos.

Publicadas por

EDITORIAL NOGUER, S. A.

FRANCFORT: 1960 y 1961

Problemas que plantea la participación española

Medidas para el año próximo

LA Feria Internacional del Libro de Francfort atrae cada vez más a los editores y libreros españoles. Todavía no a los autores; pero es de presumir que, si las cosas siguen evolucionando como hasta ahora, llegará un momento en que también los autores españoles de rango internacional acabarán presentándose, lo mismo que lo hacen ya los de otros países europeos, en la ciudad del Meno, que (como acaba de decir el Presidente del Sindicato Nacional de Editores de Francia) se convierte cada año, durante una semana, en la capital mundial del libro.

Aumento de la participación española.

En 1953, cuando el I.N.L.E. montó por vez primera un *stand* en Francfort, vimos allí exactamente cuatro representantes de casas españolas. Los cuatro eran alemanes que, por su estrecha vinculación con las actividades libreras de su país de origen, acudían a la Feria,

y algunos de ellos no por primera vez.

Poco a poco, los editores y libreros de nacionalidad española fueron encontrando el camino de Francfort. En 1956 concurrió ya un grupo de 10 ó 12 personas, algunas de las cuales seguían siendo propietarios o altos empleados alemanes de casas españolas, pero en su mayoría eran ya españoles de nacionalidad. También entonces, estuvo presente por primera vez la casa Aguilar con un amplísimo *stand* propio; con otro, de dimensiones más modestas, concurrían conjuntamente, desde 1954, las casas Destino, Seix y Barral y Comercial Athenaeum.

En años sucesivos, la participación española ha aumentado incesantemente. En 1960, además del *stand* colectivo del I.N.L.E., han figurado con *stand* propio las casas siguientes: Seix y Barral, Destino y Comercial Athenaeum (las tres en un solo *stand*), Aguilar, Rialp (que concurre desde 1958), Guadarrama (que concurrió también en 1959), Noguer,

Herder (con *stand* independiente del de la casa alemana del mismo nombre) y Espasa-Calpe (estas tres últimas, por primera vez). Ha dejado de acudir Bru-guera (que montó *stand* propio el año pasado).

La cifra de los *stands* individuales de las editoriales españolas es todavía, como se ve, modesta si se la compara con la de las casas inglesas, francesas, italianas o norteamericanas; pero una comparación con estos países está fuera de lugar por razones de sobra conocidas.

Sin montar *stand* propio, varios editores y libreros de España acudieron personalmente a visitar la Feria y a trabajar en ella. Especialmente numerosa fue la representación de Barcelona. En total, más de 30 editores y libreros españoles (casi todos ellos propietarios o gerentes de sus respectivos negocios) se

hallaron presentes en Francfort en septiembre último.

Nuestra presencia es necesaria.

Lo que hace siete años fue un salida de tanteo, se ha convertido en un hábito arraigado. Hoy no es posible dejar de ir a Francfort. España tiene que estar allí, lo mismo que los demás países importantes, con una doble representación: la colectiva y nacional, de la que se encarga el I.N.L.E, y la de las editoriales en particular, que corre a cargo de cada una de las empresas interesadas.

Pero esta doble representación debe prepararse con anticipación suficiente, debe coordinarse en forma racional para evitar duplicación de los esfuerzos y debe organizarse para alcanzar la máxima eficacia. Por eso es preciso pensar desde ahora en la Feria de Francfort de 1961 y trabajar ya con miras a ella.

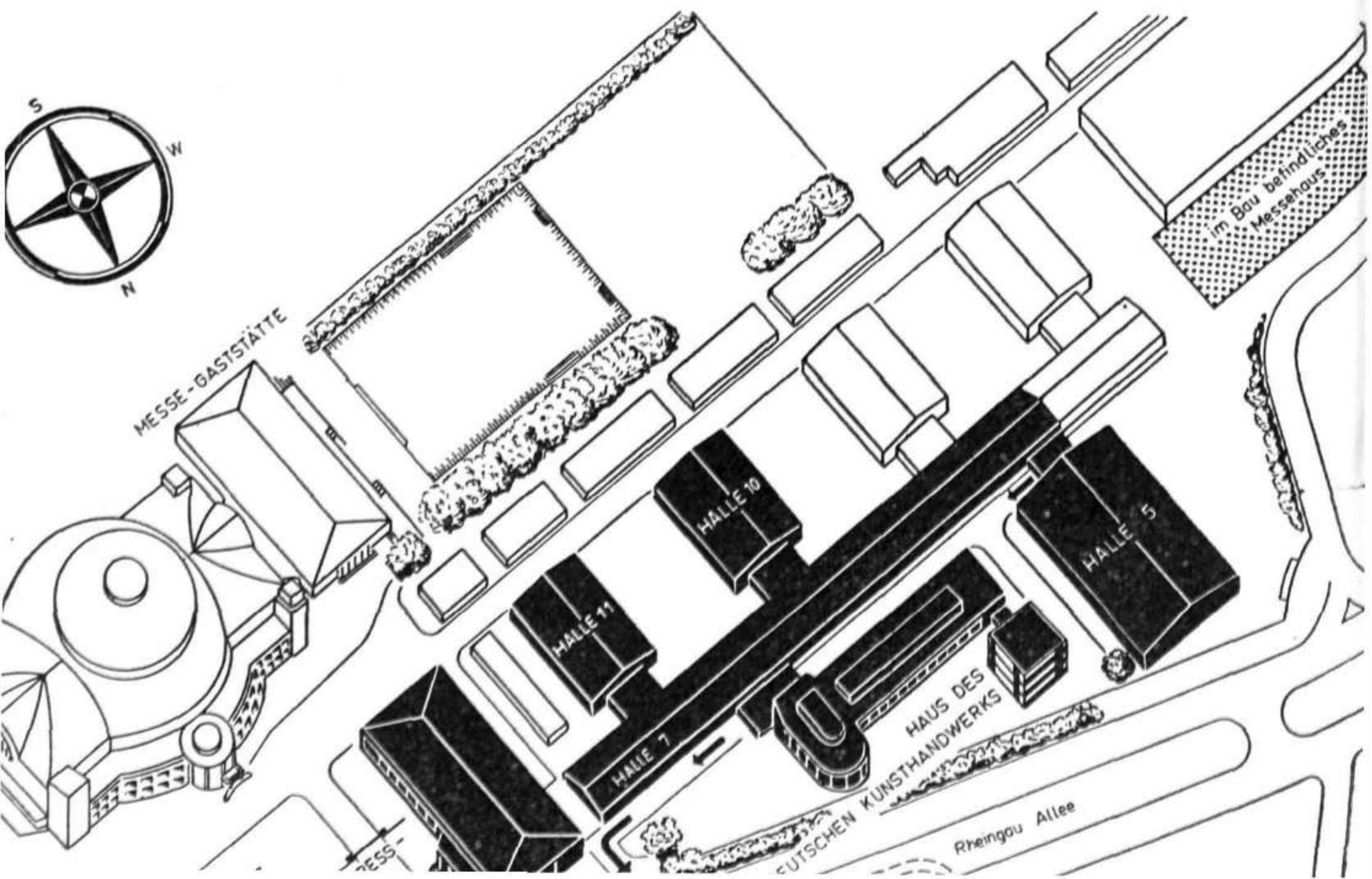



Vista parcial del *stand* español de 1960.

Al mundo del libro español le interesa que sus editores y sus libreros acudan numerosos a Francfort. Una vez allí, los que hayan acudido podrán comprobar que merecía la pena de hacer el viaje y que merecerá la pena de repetirlo en años sucesivos. Los 80.000 títulos expuestos constituyen un muestrario de insuperable interés, sea cual sea la especialidad a que el visitante se dedique. Los centenares de editores de todos los países y los millares de libreros alemanes y extranjeros allí presentes, brindan la ocasión de nuevos contratos, de conocimientos personales sumamente fructíferos, gracias a los cuales se abren horizontes nuevos, y en muchas ocasiones se concertan en pocos días o en pocas horas operaciones que, por carta, habrían tardado meses o años en concretarse, o que en la mayoría de los casos no habrían llegado a hacerse nunca.

En Francfort se les toma el pulso, mejor que en ningún otro sitio, a las corrientes más importantes que mueven el negocio librero a lo largo y a lo ancho del mundo, sin excluir ninguna zona geográfica. Hasta los más reticen-

tes han acabado por acudir, y no dejan ya de volver ningún año.

Redistribución de los *stands*.

Para 1961, la Dirección de la Feria prepara una redistribución general de los *stands*. El crecimiento incesante de las instalaciones y la tenacidad con que los expositores mejor situados se han aferrado a los lugares donde tradicionalmente venían exponiendo, ha producido cierta anarquía que es preciso corregir. Por ejemplo, las editoriales de libros juveniles e infantiles se hallaban este año dispersas en tres naves distintas, dificultando considerablemente el trabajo de los visitantes interesados en esta especialidad. Por otro lado, para el año que viene estará ya en condiciones de ser utilizado el gran edificio que actualmente está levantándose en el lugar que aparece punteado en el plano adjunto. Este edificio será casi un rascacielos, y sus pisos superiores se destinan a los expositores de las Ferias de Muestras de otoño y primavera; pero la Feria del Libro podrá disponer, cuando menos, de las dos plantas inferiores, las cuales tienen una extensión considerable. Ello

nos hace suponer que la nave núm. 7 volverá a ser íntegramente utilizada (lo mismo que en 1959), ya que conduce derechamente al nuevo edificio. En 1960, sólo ha sido parcialmente aprovechada, como puede apreciarse en el plano adjunto (donde aparecen en negro todas las zonas ocupadas por la Feria del Libro de este año). La completa utilización de la nave núm. 7 y la de dos plantas, cuando menos, del futuro rascacielos, traerá consigo la eliminación de otras naves; pero todavía no sabemos cuáles han de ser éstas. Es de esperar que la Dirección de la Feria se incline por la solución que consistiría en prescindir de las naves números 10 y 11, las cuales no parecen ser tan ventajosas como la nave número 5, utilizada este año por primera vez. En todo caso, la utilización plena de la nave núm. 7 parece imponerse.

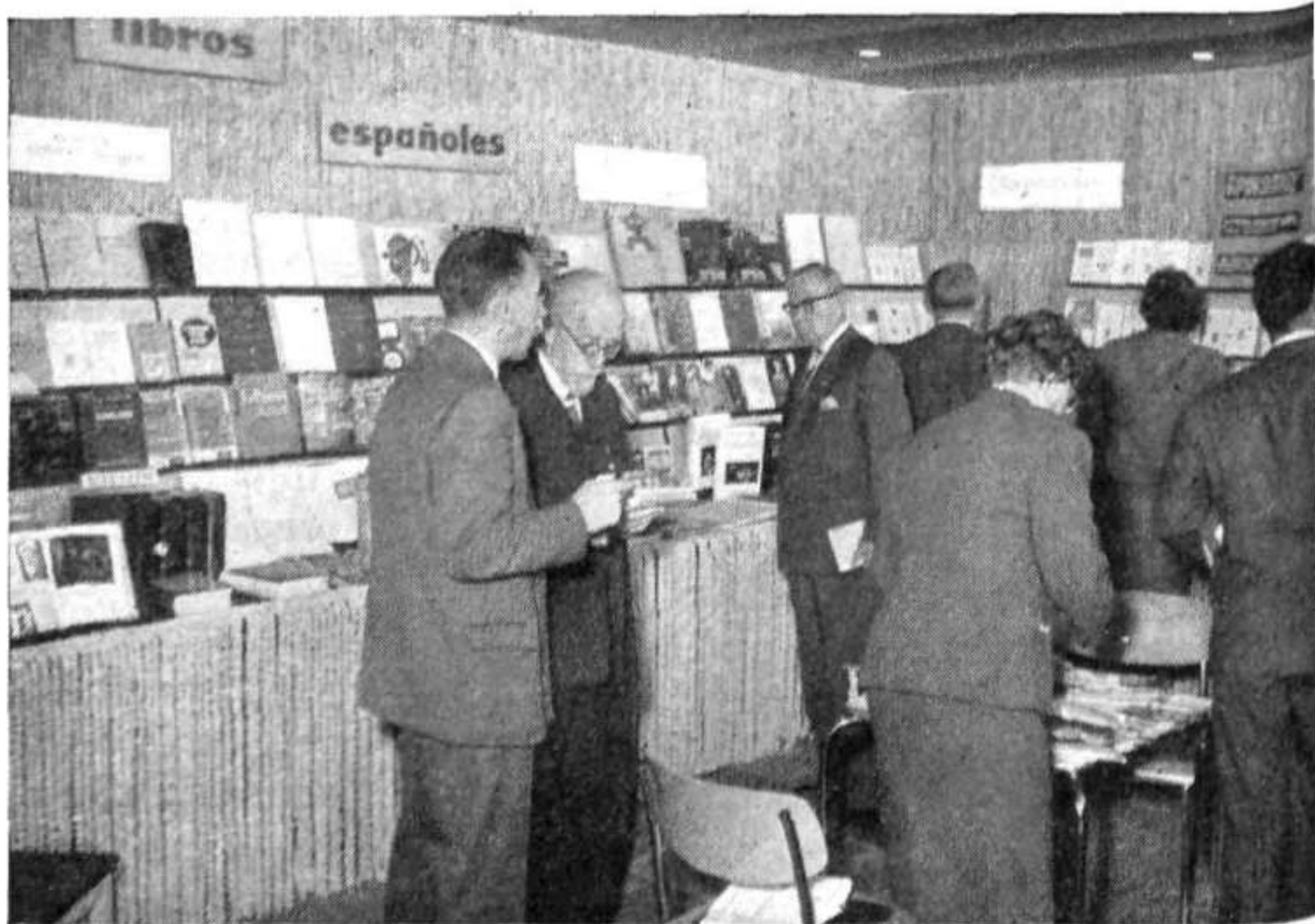

Futuro emplazamiento de los stands españoles.

Esta redistribución (sean cuales sean los edificios escogidos) nos obliga a pensar desde ahora en el futuro emplazamiento de los stands españoles.

En primer lugar, hay que ver si las casas favorecidas ya en 1960 por un emplazamiento ventajoso pueden conservarlo en el año próximo. Me refiero concretamente a Aguilar (admirablemente situada en el primer tramo de la nave

número 7), a Rialp (emplazada en la misma nave, dentro del grupo de editoriales religiosas, lo que supone para esta casa una gran ventaja), Seix y Barral, Destino y Comercial Athenaeum (que probablemente tampoco desearán renunciar a su lugar en la *Kongresshalle*).

En segundo lugar, se trata de saber cuáles son los editores españoles especializados en una materia determinada que, deseando acudir a Francfort el año próximo, optan por tener sus stands res-

pectivos en la zona reservada a los editores de su especialidad.

Por último, los restantes editores españoles deben situarse en grupo compacto junto al stand del I.N.L.E. Así lo aconsejan tanto la experiencia como la lógica.

Urgencia de una resolución.

Para obtener esta distribución ideal, es necesario:

- a) Que los editores españoles que

piensen instalar un *stand* en la Feria del año próximo *se decidan rápidamente*.

b) Que, una vez decididos por la afirmativa, *lo hagan saber al I.N.L.E.*, comunicando al mismo tiempo cuál de las tres soluciones arriba apuntadas les resulta más interesante: conservar el emplazamiento del año anterior, situarse en la zona de los editores especializados en la materia respectiva, o bien ocupar un sitio contiguo al *stand* del I.N.L.E.

c) Que una vez recibidas estas respuestas, el I.N.L.E. (que se halla en relación permanente con la Dirección de la Feria) haga las gestiones necesarias para que los *stands* de los editores españoles sean distribuidos de acuerdo con las preferencias de cada cual, dentro de lo posible.

Para dar fruto, *estas gestiones tienen que hacerse a principios del año próximo*. Es posible que, en enero o febrero, tenga lugar una reunión de la Dirección de la Feria con los representantes de los principales países concurrentes, a fin de concertar un acuerdo general sobre la distribución de los *stands*. Una vez más, sería lamentable que llegáramos tarde y hubiésemos de contentarnos con los lugares sobrantes una vez satisfechas las aspiraciones de los madrugadores.

Conviene por esta razón que, *antes de fin de año*, todos los editores españoles deseosos de tener un *stand* en la Feria de 1961 lo pongan en conocimiento del I.N.L.E., comunicando al propio tiempo sus preferencias en materia de emplazamiento.

El stand colectivo.

La Feria de 1960 se ha caracterizado por los esfuerzos de los distintos países en mejorar la disposición y la ornamentación de sus respectivos *stands* colec-

tivos. El de España no ha sido una excepción a esta regla. Una decoración original y llamativa ha contribuido a atraer a los visitantes. La novedad consistente en instalar cabinas donde los editores recibían a sus clientes y a sus colegas y conversaban con ellos sin verse molestados por la muchedumbre, respondía a una necesidad que, en Ferias anteriores, solamente había sido satisfecha por el *stand* francés (donde estas cabinas existen desde hace varios años). Prueba de ello es que otros *stands* colectivos han instalado este año cabinas similares, además de lo cual la Dirección de la Feria ha montado, con este mismo fin, una serie de cabinas que no han podido cumplir bien su misión debido a su defectuoso emplazamiento.

Tanto en el del I.N.L.E. como en algunos otros *stands* colectivos, se ha apreciado en 1960 *una disminución considerable del número de volúmenes expuesto*, la cual tenía por objeto facilitar su presentación y cuidar la calidad de estas exposiciones fundamentalmente representativas. Por ejemplo, Francia ha exhibido 1.800 volúmenes en lugar de los 2.200 del año anterior. España, 700 en lugar de un millar. No obstante, en el *stand* español, el espacio robado esta vez por las cabinas ha obligado a una concentración del material expuesto, impidiendo así alcanzar una de las finalidades perseguidas por la reducción del número de volúmenes. Había poco sitio, y los libros estaban demasiado amontonados. Hay, pues, que calcular, para el año que viene, sobre la base de un número igual de volúmenes expuestos, un espacio útil mayor, lo que obligará a aumentar siquiera en 2 metros la profundidad de nuestro *stand* colectivo; ello será suficiente para presentar los libros de la manera más decorativa y eficaz.

Pero ha de tenerse muy en cuenta que, por muchas que sean las mejoras

que se introduzcan en el *stand* del I.N.L.E., su aspecto dependerá siempre y ante todo de la calidad de los libros expuestos. Los libros son la esencia del *stand* y los que le imprimen su carácter. En comparación con este factor, todos los demás son accidentales y secundarios. Nuestro *stand* colectivo nunca será mejor ni peor que lo que sea el conjunto de nuestra producción editorial.

Los *stands* individuales.

Por lo que respecta a los *stands* individuales, su tamaño depende de las preferencias de cada expositor, y es materia en la que éste ha de decidir con entera independencia. Ello no obstante, hemos de advertir que, en términos generales, no debe preferirse un *stand* pequeño a uno grande porque salga más barato. *El alquiler del stand es el menos importante de cuantos gastos ha de realizar el editor español que vaya a Francfort.* Mucho más que el *stand*, le costarán el viaje y las dietas de las personas que se

trasladen de España a la Feria, por no decir nada del mobiliario que habrá de alquilar allí a precio muy elevado, así como otros gastos menores que, sumados, alcanzarán cifras de cierta entidad. Si no lleva suficiente personal, o si este personal no conoce el idioma alemán, se verá obligado a contratar los servicios de una o más personas que atiendan el *stand* y actúen de intérpretes. Todo ello supone en cualquier caso una considerable cantidad de dinero, y por eso no deben buscarse las economías precisamente en aquello que va a dar mayor realce a la representación de la editorial, o sea en el tamaño del *stand*, a menos que el número de obras a exponer sea demasiado pequeño y se desluzca en una instalación muy amplia.

Concentración de la representación española.

Para los editores españoles no especializados y que no tengan atribuido, de años anteriores, un lugar ventajoso que



El *stand*
de España
en 1957



El presidente Heuss durante la visita a las instalaciones españolas en la Feria.

poder conservar en la Feria de 1961, la localización mejor, sin duda alguna, es en la proximidad inmediata del *stand* colectivo español. De lo contrario, sus libros quedarán como perdidos entre multitud de *stands* de los más diversos países, pasarán inadvertidos muchas veces y no serán hallados por quienes busquen los libros españoles, como es lógico, en el *stand* del I.N.L.E. o en sus cercanías. Es ésta una razón más para tomar rápidamente la decisión de participar o no, ya que el I.N.L.E. realizará en enero sus gestiones a fin de obtener el mejor emplazamiento posible para su *stand* colectivo, y hará simultáneamente lo necesario para reservar, junto a este último, el espacio que precisen los *stands* individuales de los editores españoles que deseen instalarse en la proximidad inmediata de aquél.

El lugar más adecuado para situar el *stand* colectivo español, dentro de las posibilidades que se ofrecían en la Feria

de 1960, era el que se consiguió a la entrada de la nave núm. 5. No es éste el mejor sitio que ha ocupado, debiendo conceptuarse como tal el de los años 1953, 1954 y 1955, en la cabecera misma de la rotonda del piso superior del Palacio de la Artesanía Alemana (*Haus des Deutschen Kunsthandwerks*). En 1956, 1957 y 1958, el emplazamiento fue menos ventajoso, y el más desfavorable de todos fue el de 1959, al final de la nave núm. 7, cuando esta última no conducía a ninguna parte. El año que viene, una vez en funcionamiento el nuevo edificio que actualmente se construye, la nave núm. 7 tendrá mucho más interés. De todos modos, resultaría preferible el emplazamiento a la entrada de la nave núm. 5, o bien en el nuevo edificio que, por la modernidad de sus instalaciones, luz abundante y otros atractivos, llamará la atención del público, haciéndole afluir hacia los *stands* situados en su interior. Si además se pone en aquella parte del recinto una puerta de entrada, aumentarán las ventajas de este emplazamiento, cuyo único inconveniente es en la actualidad su excesiva lejanía de las puertas de acceso a la Feria.



Una de las cabinas del stand español.

Una vez hallado el mejor emplazamiento para el *stand* colectivo, hemos de situar allí no sólo éste, sino también los *stands* individuales que no tengan interés por otro lugar determinado. Además de las ventajas antes mencionadas que ofrece la concentración de los *stands* españoles individuales en torno al colectivo, hay otra nada despreciable de carácter económico. *Teniendo juntos varios stands, es posible ahorrar personal de vigilancia e intérpretes, contratando conjuntamente, entre todos los expositores, un número de personas menor del que sería necesario contratar por separado, y distribuyendo entre ellas el trabajo de todos los stands reunidos. Esto, que no se podría hacer si los stands fueran muy numerosos, es perfectamente hacedero si no pasan de una docena los que se reúnen en torno al del I.N.L.E. Para todos ellos podría organizarse un servicio único de información en directa dependencia del servicio de información*

del *stand* colectivo, con lo que los contactos a lo largo de la Feria serían facilísimos y mucho más eficaces.

Información sobre editores presentes.

En cuanto a los *editores y libreros que vayan a Francfort sin instalar stand propio*, es muy conveniente que lo comuniquen también al I.N.L.E. con cierta anticipación, a fin de que en el *stand* colectivo se pueda suministrar en todo momento, desde la inauguración de la Feria, e incluso antes, los nombres de las casas españolas que se encontrarán representadas en Francfort, los de las personas que han de representarlas, días que van a permanecer allí, hoteles donde se hospedan, etc. El I.N.L.E. puede comunicar estos datos, a primeros de octubre, a todos los feriantes extranjeros.

El *stand* colectivo italiano tenía en la última feria un ingenioso cuadro, en el que rápidamente podían leerse los nombres y direcciones de los editores y libreros de Italia presentes en Francfort, con las fechas respectivas de sus estancias y los nombres de sus hoteles. Esto facilita muchas cosas, y el I.N.L.E. puede hacerlo perfectamente de manera similar. Pero es necesario, para que lo haga, que *conozca con la anticipación debida (lo más tarde, el primero de setiembre) los nombres de las personas que acudirán a Francfort; y antes del 1.º de octubre, los demás datos.*

Para todo ello, *hay que reservar con anticipación las habitaciones. En este momento (noviembre de 1960), hay ya*

hoteles de Francfort que tienen reservada la totalidad de sus habitaciones para las fechas de la Feria del año próximo (del 14 al 19 de octubre). Esto da idea de la necesidad de anticiparse lo más posible, haciendo la reserva, incluso, si no hay seguridad de organizar el viaje; pues siempre se está a tiempo de escribir anulando la petición, mientras que resulta penosísimo encontrar hotel en los meses inmediatamente anteriores a la fecha de la inauguración.

Viaje colectivo.

Si los editores y libreros que piensen acudir a Francfort se ponen anticipadamente de acuerdo con el I.N.L.E., y se comprueba que la cifra de asistentes va a ser importante, cabría la posibilidad de organizar un viaje colectivo, cosa que se ha intentado hacer ya en dos ocasiones, pero sin efecto, debido al corto número de personas que manifestaron su interés por esta fórmula. El año próximo puede contarse con una concurrencia de 35 a 40 editores y libreros españoles, incluidos los que no tendrán *stand* propio, y acompañados muchos de ellos de familiares o empleados de sus casas, lo que dará un total aproximado de 60 a 70 personas. Bastaría que doce o catorce de éstas estuvieran de acuerdo, para organizar un viaje colectivo que saldría más barato. Habrá que decir de antemano, para que el I.N.L.E. lo sepa, si interesa o no combinar el viaje colectivo con una pequeña dosis de turismo, a la ida o a la vuelta, a fin de preparar el programa a gusto de los usuarios, e incluso dos programas, entre los cuales puedan éstos elegir en el caso de ser muy numerosos.

Propaganda del libro español.

La propaganda del libro español durante la Feria es otro punto que hay que tocar, y del que es preciso ocuparse con anticipación. Del mismo modo que lo hacen otros países, podría publicarse un número especial de EL LIBRO ESPAÑOL dedicado a la Feria de Francfort, con una relación de los editores que van a concurrir, número de sus *stands* respectivos, editores y libreros que asistirán a ella sin *stand*, programa de la Feria y otros detalles para uso de los españoles; pero también con artículos en francés, inglés y alemán acerca del libro español en sus aspectos más comerciales y que más interés ofrezcan, con vistas a la Feria, con destino a los extranjeros. Estas páginas podrían coserse aparte y distribuirse gratuitamente en las diversas oficinas de información existentes en el interior de la Feria, juntamente con publicidad y quizá también con un repertorio catalográfico de libros, para lo cual cada editor enviaría las fichas de aquellos de su fondo que considerara más interesantes para el público de Francfort. Los detalles de este número serían decididos por la Comisión de Ferias, Congresos y Exposiciones del I.N.L.E., en la que tienen amplia representación nuestros asociados, y varios de cuyos miembros pertenecen a casas que concurren regularmente a la Feria de Francfort.

Además de los puntos que se han tocado en las líneas que preceden, quizá convenga estudiar otros, para lo cual el I.N.L.E. admitirá muy gustoso todas las sugerencias que se le formulen, quedando desde luego invitados los libreros y editores españoles a dirigirse por carta a nuestro Departamento de Asuntos Culturales, con las propuestas que consideren oportuno hacer.

JOSÉ MIGUEL DE AZAOLA

EDUCACION LITERARIA DEL NIÑO

Iniciar a la infancia en los libros
es ganar adultos para la lectura.

En el VI Congreso Internacional del Libro Juvenil, celebrado en Luxemburgo desde el 26 hasta el 29 de septiembre de este año, la señorita Carolina Toral, del gabinete de lectura «Santa Teresa de Jesús», de Madrid, y miembro de la Comisión Española de Literatura Juvenil, presentó una ponencia con el título: «La educación del niño para la lectura: fines y métodos». Ofrecemos, aquí, un resumen de este trabajo.

«Si tienes un huerto y una biblioteca, no te faltará ya nada.»

Cicerón

PALABRAS que nos parecen muy oportunas para abrir esta ponencia sobre la educación del niño a la lectura; creemos la frase de una exactitud completa; árboles, frutos, pájaros, aire, flores y libros son los mejores amigos del niño y del hombre; los que nunca fallan ni decepcionan; si están bien plantados, cuidados y escogidos contribuyen a querer y hacen gustosa la vida. Pero para llegar a este resultado hay que trabajar desde la primera infancia el alma del niño.

importancia del primer encuentro

De aquí la importancia del primer encuentro con el libro, para el que ya está preparado con las narraciones de los cuentos, de los que arranca el interés para aficionarle a la lectura. El libro se convierte para el niño en objeto mágico, porque en él se encierra cuanto ha deslumbrado su tierna imaginación. Ha llegado entonces el momento de observar al niño lector en el ángulo físico y en el

intelectual; para corregir en el primero defectos o vicios en la visión; en el segundo para enseñarle la manera de aprovechar lo que ha leído.

Es necesario acostumbrar a los niños a que sean lectores, pero no devoradores de libros; que lean despacio, dándose cuenta de lo que leen; «que no se conviertan en lectores arenales, que absorben todo sin que permanezca nada, sino en filtros que recogen sólo lo limpio, o en diamantes que irradian luz», dice Pradel.

Recordemos que leer, significa en griego «saber a fondo». Los latinos decían «legere», que en el original significa «recoger»; el que lee ha de saber, por lo tanto, recoger con un criterio, que para que sea recto y puro, debe formarse ya en los años infantiles.

arte de interesar a los niños

Quintiliano nos dice que el arte de interesar a los niños es inclinarse ante ellos, acomodándose a su capacidad «a la manera que un andarín, si caminase con un niño le daría la mano, acortaría el paso, y no avanzaría más de lo que le pidiese su compañero». Y de esta misma manera hay que actuar con la lectura.

No se puede dar a una razón en ger-

men lo que no pueda digerir. Debemos darles libros adecuados, que vayan enriqueciendo sus ideas y vocabulario; pensemos que con ellos toma contacto con el mundo exterior y que el libro es un medio aún más hábil que la Radio o la TV, porque lo asimilan de manera permanente; la lectura es la gran luz de la vida infantil.

El niño de 6 a 7 años comprende mejor la acción que la narración; se identifica con el personaje y define las cosas dándoles acción real.

Si a un niño de esta edad le preguntamos qué es para él la justicia, nos dirá, seguramente: «Justicia es el castigo que me dan cuando desobedezco...».

En el niño de 10 años nos asombra el ingenioso pensamiento, que le lleva a resolver en sentido práctico los problemas que se le presentan, pero todavía no puede ir solo; necesita guías, que le señalen los escollos, y se mantendrá en buena dirección si no encuentra viento contrario. En las niñas se agudiza el afán por la lectura hacia los 13 años y se dejan llevar más en sus entusiasmos por el sentimiento; gustan de evocar escenarios románticos. Quizá de aquí el hechizo permanente de las obras tiernas, sentimentales y anticuadas de la Condesa de Segür, que se leen con afán, porque muestran: «cómo se vivía antes», en palabras de unas niñas de 14 años. ¿Es quizá también una evasión de esta



infancia del siglo XX, atormentada ya antes de tiempo, hacia aquella vida más tranquila y suave?

Si el libro tiene estilo claro, sencillo y directo sabe emocionar e interesar al niño, sin quitar lugar a lo mágico y maravilloso, dueño y señor del reino infantil; con determinadas condiciones puede enseñarles a convivir con sus semejantes; conducirse en sociedad y resolver problemas que la vida puede ofrecerle. Desarrollar sus buenos sentimientos con la belleza del texto.

Un ejemplo de la verdadera poesía que encanta y capta a los niños lo encontramos en Hans Christian Andersen que, según Paul Hazard, «es Príncipe de la Literatura Infantil, pues nadie como él ha sabido penetrar en el alma de los seres y la belleza de las cosas». Nosotros añadimos que su solo nombre levanta en el niño un mundo de ternura, delicadeza y poesía, germen que permanece impreso y deja su huella permanente en el alma infantil.

el libro perfecto

Del libro perfecto, alegre y sencillo se desprende el amor a Dios, que creó cosas tan bellas; que hizo la sombra para que fuese más maravillosa la luz. Amor a Dios, más generoso, más grande y más amable, cuando más sórdido, mezquino y feo puede parecer el mundo.

Este libro ideal sabe dar lecciones de amor a la naturaleza, a los animales; enseñar cómo la amistad verdadera es sacrificio, abnegación, lealtad, y cómo la bondad encuentra en sí misma su más alta recompensa. Demuestra que, por encima de todas las conquistas y glorias de los héroes, están las duras victorias del vencimiento propio; cómo, con el amor al deber, se puede triunfar de lo que parece imposible.



Por amor se han escrito los más bellos libros infantiles y es ésta la forma de llegar al íntimo «yo» del niño que, por instinto seguro, sabe vivir a plena luz. Podría servir esto de guía a las personas que escriben libros para la infancia; bellos libros claros y sencillos.

biblioteca infantil

La Biblioteca Infantil es como el segundo hogar del niño y en ella todo debe de ser también sencillo y claro; es primordial que tenga una cuidada selección de libros, pero tengamos en cuenta que, por encima de ella, está el criterio de la persona encargada de dirigirla, que creemos debe ser una mujer, pues está más en contacto, y sabe comprender mejor, la psicología infantil.

Ethel Flower dice que ella desearía que las hadas-madrinas dieran al niño, como el mejor de sus dones, el gusto

por la lectura. Si ya no hay hadas-madrinas, ¿por qué no podría serlo la bibliotecaria? Ella debe saber dar a cada niño el libro adecuado a su psicología; por bueno que sea un libro puede convenir a un niño y, quizá, hacer daño a otro.

Pensemos en los cuentos clásicos de Grimm, Perrault, etc. Bien seleccionados son buenos todos; sin embargo, si damos el cuento de «Blancanieves», o «Cenicienta», a un niño cuyo padre se ha vuelto a casar, indudablemente se formará un criterio contrario a la madrastra y le será difícil no ver en ella, por buena que sea, a la mujer odiosa que quiere hacerle daño; si a niños, que viven en ambiente familiar agobiado de preocupaciones económicas, les damos «La Casita de Caramelo» o «Pulgarcito», quizá entre en su tierna inteligencia el terror a ser un día abandonados por los padres; lo mismo pasa con los cuentos tristes a niños precozmente melancólicos; en cambio, ni «Pulgarcito», ni la madrastra, ni la tristeza, afectarán a niños felices y alegres, libres de preocupaciones económicas, que viven con sus padres.

El «Hada-madrina» de una Biblioteca ha de ser persona que sepa leer un libro infantil con alma de niña; en otro caso no servirá para seleccionar, ni dirigir, lecturas. Aquí toman su actualidad plena las palabras de Jesús: «Si no os hacéis como niños no entraréis en el Reino de los Cielos».

preparación del lector niño

Preparar al lector niño, siendo niño, es más difícil, pero más eficaz, que remitirlo a un determinado libro. Hay que saber prepararle, y tratar de que les den sus lecturas aquello que les falta, o per-

feccionen lo que ya tienen. Para esto es preciso no sólo «hablar», sino «escuchar», para que nos dé a conocer sus gustos y encaminarle en la buena dirección.

Entre los métodos de atracción del niño a la lectura los hay individuales y colectivos; se cuenta entre los primeros el de hacerle ayudante de la Biblioteca, enseñándole a manejar ficheros y catálogos; si esto se otorga como premio al buen lector será un acierto, y una emulación para que lea más.

Para estimular a la lectura de la poesía se pueden hacer concursos sobre determinados libros poéticos. Durante el presente año se hizo uno de dibujos con el tema «Platero y Yo», libro difícil y difuso para la imaginación infantil, que quiere cosas concretas y activas. Fue sorprendente la interpretación imaginativa de los dibujos que se presentaron dando plasticidad al célebre burrito gris. Estuvieron expuestos en la Biblioteca Nacional, con una exposición de 1.500 libros seleccionados con sus fichas críticas, para los niños comprendidos desde los 3 hasta los 15 años.

Otro sistema práctico es dar en las Bibliotecas conferencias sobre temas que los mismos niños soliciten. En la Biblioteca de Virgen de la Paloma de Madrid solicitaron los lectores el tema de la Prehistoria, y ellos mismos ambientaron el clima con dibujos sobre aquella época, para lo que consultaron y leyeron las obras adecuadas.

Una manera de aficionar al niño a la lectura es la narración de cuentos, originales de un autor para la infancia, que él deja sin terminar, para que cada niño lo haga a su manera, y no es aventurado decir que ocurre varias veces que los finales superan al del mismo autor.

Para los niños mayores de 9 años se reparten cuestionarios con determinadas preguntas sobre el libro que han leído;

no son nunca a manera de examen, ni obligatorios; sólo lo hace aquel que desea, y así lo hacen todos. En algunos se contestan cosas extraordinarias; en otros graciosas como el de aquel niño que, al analizar Don Quijote, decía: «Aprendí en él que Cervantes, con su "manicura", escribió el Quijote».

De todos es sabido que los niños no gustan de ver representada a la muerte,

ambiente popular, juzgue con tanta profundidad? Labor de la bibliotecaria. «Hada-madrina» que supo enseñarle a saber leer y sacar fruto de lo leído con una reflexión que nadie le había sugerido.

Proceso de enseñar a los niños de manera amena a darse cuenta, y profundizar en el tema leído, es una amigable conversación en la que traten del asunto



y menos si es la del protagonista de la historia; tal sucede muchas veces con el poético cuento de Sánchez Silva «Marcelino Pan y Vino»; una niña de 11 años de nuestras Bibliotecas nos confiesa, al analizar el cuento, en el que Marcelino es abandonado por sus padres, y muere después, con el anhelo de haber conocido a su madre: «Yo hubiera querido que Marcelino viese a su madre antes de morir y que ésta le hubiera abandonado por un motivo justo». ¿No es maravilloso que esta niña, de

del cuento con la Bibliotecaria. Tomemos como ejemplo el cuento de la «Bujía y la Vela», de Andersen, de todos conocido.

—¿Por qué eran diferentes la bujía y la vela?

—Porque la vela era de cera y la bujía de esperma.

—¿Cómo es que se utilizaba esta clase de luces?

—En la época de Andersen no existía todavía la electricidad.

—¿Qué misión tuvo la bujía, y cuál fue la de la vela?

—La bujía iluminaba, en un precioso candelabro, una sala de fiestas de una casa de gentes muy ricas; la vela alumbró, puesta en el gollete de una botella, la pobre habitación de una viuda, que cosía para mantener a sus hijitos.

—¿Estaría mucho más contenta la bujía que la vela entonces?

—No. Porque en las dos casas había preciosas niñas y los ojos de ambas brillaban con el mismo resplandor a la luz de la bujía y a la luz de la vela, cuando estaban contentas, aunque fuera por motivos distintos..., etc.



círculo de lectores

Entre los métodos de atracción colectivos está el Círculo de Lectores donde, bajo la dirección de la Bibliotecaria, se analizan y discuten libros por los niños mayores de 12 años.

Hemos indicado anteriormente la narración de cuentos como una de las actividades de la Biblioteca, y de las mejores, para preparar a la lectura a los niños más pequeños.

La «Hora del Cuento» es muy oportuna y en ella se pueden relatar narraciones cortas, resumidas con sencillez y contadas de manera expresiva; si una persona puede al mismo tiempo ir trazando en el encerado las figuras de los personajes será un buen complemento para unos niños, aunque existe, como en el cine, peligro de uniformar las imaginaciones infantiles con la realización de un héroe que tenga para todos las mismas características; en cambio, si se deja libre, cada niño lo creará a su gusto según su psicología y aficiones.

Muy grato ha sido para los niños de las Secciones Infantiles de las Bibliotecas Públicas de Madrid, durante unas Navidades, la narración de un pasaje bí-

blico del nacimiento de Nuestro Señor en el que, sin ensayo ni preparación previa, actuaron ellos mismos de actores, leyendo pequeños papeles, dados en el momento.

Y esto pasa también con la lectura de obras dramáticas, en las que los niños encarnen distintos personajes; fomenta así en ellos el gusto por el teatro clásico, pocas veces representado en adaptaciones infantiles, y que corre el riesgo de permanecer desconocido para muchos de ellos, si no se despierta su interés en la infancia.

La proyección de películas instructivas, al par que recreativas, así como las sesiones de marionetas, pueden fomentar, bien escogidas, el afán del niño a la lectura que le complete lo visto.

Hay algunos juegos que, por su relación con los libros, forman un método de atracción a la lectura; tal los retratos de personajes, que aparecen en los libros; dar un título y contestar rápidamente con el nombre del autor, o el

tema del libro: nombrar animales y decir cuáles figuran en determinados libros; dar nombres de niños y niñas, que son los de algunos asistentes a la Biblioteca, y buscar los libros en que existan también.

Los niños de algunas Bibliotecas han puesto particular empeño en hacer periódicos, en los que confección, preparación, dibujos y dirección literaria es sólo de ellos, con la ayuda, cuando la solicitan, de la bibliotecaria. Durante las Navidades ellos mismos fabrican sus nacimientos. Unos de escoria de carbón, otros de plasticina; otros con casas y figuras de papel, y para todo han tenido que buscar en los libros las orientaciones necesarias.

exposiciones de libros infantiles

Las Exposiciones de Libros Infantiles son muy útiles; en la Biblioteca Nacio-



nal se hacen una vez al año, en las Navidades, que es cuando los niños en vacaciones tienen más tiempo libre y cuando los editores hacen el esfuerzo máximo para que salgan sus publicaciones. En ellas se instalan Bibliotecas, donde los niños pueden leer los libros que más les han gustado en la Exposición —que están debidamente seleccionados de antemano—. Existe también un Departamento de Venta para facilitar a los padres la compra del libro y evitar, en lo posible, que lo hagan en cualquier parte sin ocuparse algunas veces más que de la presentación lujosa y atractiva, aunque el texto sea malo, deficiente y, algunas veces, en Editoriales descuidadas, impropia de niños su lectura.

Creemos, para terminar, que, si sabemos iniciar a los niños en el gusto, la profundidad y las bellezas de una lectura, en ciclos, que se van ampliando a medida de las necesidades que reclama el paso del niño al adolescente, al llegar a ser adulto habrá adquirido un hábito de leer que le será imprescindible para su vida.

Que no solamente pueda decir con Cicerón que: «si tiene un huerto y una Biblioteca no le falta nada».

Porque es nuestra ambición que nuestros niños, que todos los niños del mundo, puedan decir al final de su vida como aquel gran hombre, polígrafo maravilloso, que se llamó Marcelino Menéndez Pelayo, y que pasó su vida dedicado a la lectura y crítica de libros:

«¡Qué lástima morirme cuando me queda tanto que leer todavía!»

Y lo habremos conseguido si hemos acostumbrado a los niños a lo que dijo el gran filósofo Balmes:

«En la lectura deben cuidarse dos cosas: escoger bien los libros y leerlos.»

DON PASCUAL DASÍ: ENTRE LA LITERATURA Y LA POLITICA

Trabajó parte de su vida en un
«Índice de Bibliografía Histórica»

La edición de la obra solo tuvo
una tirada de doce ejemplares.

DON Pascual Dasí y Puigmoltó era hijo primogénito de los marqueses de Dos Aguas, título de mucha raigambre en Valencia. Y había nacido el 17 de marzo de 1851 en Picasent, pueblo perteneciente al antiguo señorío de la familia, que allí conservaba una mansión solariega.

El muchacho fue educado en el Real Colegio de San Pablo, instalado en la capital valenciana. Y dos meses después de recibir —17 de julio de 1868— el título de Bachiller en Artes, estalló la revolución.

A principios de 1869 marcharon los marqueses de Dos Aguas y su primogénito a Francia. Luego de permanecer algún tiempo en la bella ciudad de Pau, el joven Dasí pasó a Inglaterra, donde tuvo como maestro a míster Roberto Ormsby, profesor del duque de Norfolk. También llevó a cabo estudios en Italia. Y en 1872 se trasladó con su familia a Madrid, donde siguió los cursos de Leyes al propio tiempo que concurría al Ministerio de Estado como agregado sin sueldo. Habiendo recibido el título de Licenciado en Derecho en el verano de 1875, aquel mismo año contrajo matrimonio con la señorita doña

María de la Concepción Moreno y Campo, sobrina del marqués de Campo, el hombre de negocios que tanto figuró en aquellos tiempos.

POLITICO CONSERVADOR

Don Pascual Dasí se estableció en la ciudad de Valencia, donde intervino en la política afiliado al partido conservador. Concejel en 1877, se desenvolvió tan felizmente que, a fines del siguiente año, era ya primer Teniente de Alcalde y hasta hubo de actuar como Alcalde interino. A consecuencia de una escisión producida en el mencionado partido, renunció a dichos cargos; pero unos meses después era elegido diputado a Cortes por el distrito de Enguera sin oposición alguna. La tuvo, en cambio, cuando volvió al Congreso en 1884, elegido por el distrito de Sueca, y en 1886, por el distrito de Liria.

Todo hacía presagiar que el señor Dasí y Puigmoltó, primer vizconde de Bétera, seguiría con brillantez aquella carrera política, obteniendo desde luego la jefatura del par-

tido conservador, cuando falleció, víctima de una pulmonía, el 2 de diciembre del indicado año 1886.

VOCACION DE ERUDITO

A pesar de estas intervenciones del vizconde de Bétera en la política, su verdadera vocación eran los trabajos literarios o, mejor dicho, eruditos.

Ello le inclinó a formar parte de una sociedad valenciana de bibliófilos que funcionó en la capital del Turia de 1878 a 1884. Aquella entidad editaba doscientos ejemplares de cada obra, que eran repartidos entre los socios, quienes pagaban a escote los gastos de impresión.

Las obras editadas fueron tan pocas como selectas, pues se redujeron a la *Relación de lo que pasó en la expulsión de los moriscos del Reino de Valencia*, por Damián Fonseca, y a la segunda y tercera parte de la *Crónica de la ínclita y coronada Ciudad de Valencia y de su Reino*, obra —esta última— que no ha llegado completa a nuestros días y respecto a la cual no han faltado polémicas. Y debe añadirse que la impresión de los libros citados fue esmeradísima.

Era presidente de aquella Sociedad Valenciana de Bibliófilos el marqués de Cáceres, mientras el Vizconde de Bétera ejercía el cargo de secretario.

Don Pascual Dasí y Puigmoltó fue, además, el principal elemento que intervino en la preparación y publicación de la *Revista de Valencia*, aunque desde luego tuvo como eficaces colaboradores en las tareas directivas a don José María Torres, cronista de la ciudad, y a don José Enrique Serrano Morales, el ilustre bibliófilo.

La *Revista de Valencia* vio la luz en noviembre de 1880, y siguió publicándose mensualmente hasta diciembre de 1883. Cada número formaba un fascículo en 4.º mayor de 48 páginas, por lo menos.

El precio de suscripción para toda España era el de tres pesetas medio año y seis un año, si bien las tarifas variaban algo en determinadas circunstancias y cuando se trataba de Ultramar y del extranjero.

«En nombre de Valencia, por Valencia y para Valencia emprendemos esta publicación», comenzaba diciendo el primer número. A continuación se glosaba esta fórmula para que el sobrado laconismo no pareciera descortesía. «No por ser buenos valencianos dejaremos de ser buenos españoles —asegu-

raba la redacción—. Estudiaremos y loaremos las grandezas y glorias de Valencia, porque somos los naturalmente llamados a estudiarlas y loarlas; pero ni hemos de desdeñar por eso las que con ellas forman el haz brillantísimo de las glorias y grandezas españolas, ni pretenderemos sobrepujarlas. Todo para Valencia, y Valencia para la madre España: ese es nuestro lema.»

Por lo demás, la revista era sencillamente de carácter cultural, con marcada atención hacia las investigaciones históricas.

Colaboraron en ella, además de los señores mencionados, los escritores valencianos José Vives y Císcar, Luis Tramoyeres Blasco, el marqués de Cruilles, el barón de Alcahalí, Juan Antonio Balbás, José Martínez Aloy, Roque Chabás, Juan Vilanova y Piera, Joaquín Serano Cañete, Francisco Vilanova y Pizcueta, José María Puig Torralba, Francisco Martí Grajales...

COLABORACION DEL VIZCONDE

Concretando sobre la colaboración del vizconde de Bétera, puede decirse que consistió en los siguientes trabajos:

Una carta de Felipe III sobre la expulsión de los moriscos, t. I, págs. 328-30.

Desafío de D. Pedro Maza de Lizana, Señor de Mogente, con D. Juan Próxita, Conde de Aversa y de Almenara, t. II, págs. 1-14.

«Coloqui» valenciano sobre el robo del copón del convento de Santo Domingo, t. II, páginas 181-85.

El «Fausto» de Goethe, traducido en verso castellano por D. Teodoro Llorente, t. III, páginas 137-40.

Entre los colaboradores no valencianos figuraron Francisco Caballero Infante, José María Asensio, Mariano Pardo de Figueroa (El Doctor Thebussem), Francisco Asenjo Barbieri...

Aunque en la *Revista de Valencia* predominaba la erudición referida a tiempos idos, también aparecieron en aquellas páginas varias biografías de contemporáneos, poesías de Llorente, Querol y otros, una crónica mensual y la indispensable sección bibliográfica.

En suma, la *Revista de Valencia* constituyó una publicación de nivel positivamente elevado y que, acaso, no ha sido superada, en su ámbito propio, por ninguna otra de su género. ¡Lástima que solo durase tres años o poco más!

Al anunciar su fin, la redacción hacía constar que no había faltado el concurso del público; lo que faltaba a la publicación era «el tiempo y el vagar necesario en las personas que se pusieron al frente de ella». Además, don José María Torres había fallecido. Y en cuanto al vizconde de Bétera —aunque allí no se decía— era requerido cada vez con más fuerza por la política, que le brindaba muy halagüeñas perspectivas, y por una empresa literaria de la que se hablará a continuación.

INDICE BIBLIOGRAFICO

La *Revista de Valencia*, en su número correspondiente al mes de agosto de 1883, insertaba los siguientes párrafos:

«El Sr. Vizconde de Bétera está dedicado a un trabajo digno de benedictinos, pues requiere muchos años de pacientes y pesadas investigaciones. Trata de formar un catálogo de todos los libros publicados en España, que traten de historia universal, general o local, española o extranjera. La empresa es tan vasta, que no sabemos si es suficiente para ella la vida y la actividad de un hombre solo.

«Para facilitar su trabajo, el autor ha dado a la estampa un grueso tomo del índice alfabético de los libros que tiene ya revisados. Este índice comprenderá tres tomos. En él no se incluyen más que el nombre de cada historiador y el título de sus obras, dejando los pormenores para el trabajo definitivo.

«De esta edición, hecha para el uso particular del autor, no se han tirado más que doce ejemplares.»

La transcrita nota se insertaba, con varias indicaciones bibliográficas, en la página 383 del mencionado número y probablemente había sido redactada por don Teodoro Llorente.

Aquí y ahora conviene ampliar aquellas indicaciones refiriéndolas también a otro volumen de la misma obra.

La portada dice así:

«Índice de Bibliografía Histórica, por el Vizconde de Bétera.

Tomo I.

Valencia. Imprenta de Doménech, Mar, 48. 1883.»

Antes del pie de imprenta, figura un escudo del establecimiento tipográfico.

Sobre el previsto plan de tres tomos, solo se publicaron dos, ambos en 8.º La portada del segundo únicamente se diferencia de la

copiada en que lleva el ordinal II en vez del ordinal I.

El tomo I consta de 315 páginas más 1 hoja de tabla o índice. Comprende las letras A-F. El tomo II consta de 329 páginas más 1 hoja de tabla. Comprende las letras G-Q.

Papel de hilo.

Al verso de la portada figura la indicación: «Tirada de doce ejemplares».

Para dar idea del contenido, conviene copiar las seis primeras fichas:

1. A. Y RIVES (Manuel M.).
Geografía histórica de la Edad antigua.
Madrid, 1874.
2. ABADÍA (Ignacio).
Resumen de la real armería.
Madrid, 1793.
3. ABARCA (Pedro).
Anales de Aragón.—Dos tomos.
1.º Madrid, 1682.
2.º Salamanca, 1684.
4. ABBAD (Iñigo).
Historia geográfica, civil y política de la isla de San Juan B. de Puerto Rico.
Madrid, 1788.
5. ABEN HAMIN.
Vide: Pérez de Hita, *Cegries y Abencerrages.*

El Almanaque de *Las Provincias* para 1884, al dar cuenta del primer tomo del *Índice de Bibliografía Histórica*, reproducía (págs. 411-12) exactamente lo que en la misma ocasión había publicado la *Revista de Valencia*.

Y el mismo Almanaque, en el volumen para 1885, al registrar la aparición del segundo tomo de la obra del vizconde de Bétera, volvía a reproducir el mismo texto, sin más que variar lo indispensable en las indicaciones bibliográficas.

En cuanto al tomo tercero... El repetido Almanaque, en el volumen para 1887, publicaba (págs. 379-80) la necrología de don Pascual Dasí y Puigmoltó, redactada, con toda seguridad, por don Teodoro Llorente, quien afirmaba que a la sazón estaba imprimiéndose el aludido tercer tomo... Pero si ello era desde luego verdad, también es cierto que no llegó a terminarse la impresión de aquella obra del vizconde que —como dice el mismo Llorente— «hacíala para su uso y para algunos pocos amigos que le ayudaban en el trabajo».

Y esta es la «pequeña historia» —según se dice ahora— de una obra cuya tirada fue solamente de doce ejemplares y no de dieciocho, como se dice en la bibliografía de una conocida *Historia de España*.

Un instrumento poco conocido de propaganda del libro

El Servicio de Documentación del I.N.L.E. posee más de 40.000 fichas con direcciones

Editores y libreros se quejan tradicionalmente de sus escasas ventas, diciendo que la gente no lee. Sin embargo, y por paradójico que ello parezca, muy pocos son los que utilizan un magnífico instrumento de propaganda puesto a su entera disposición: el Servicio de Documentación del I.N.L.E.

EL Servicio de Documentación nació en el seno del Instituto Nacional del Libro Español en el año 1956 con objeto de proporcionar a nuestros editores los medios necesarios para dar a conocer su producción dentro y fuera de nuestras fronteras. Este Servicio trabaja sin desmayo para recoger en sus ficheros la más completa información relativa a los centros universitarios y de enseñanza superior técnica, centros oficiales de enseñanza media, instituciones científicas y culturales, bibliotecas y librerías de los países de habla española, organismos interesados por la cultura española y profesores de español de todo el mundo. Existen más de 40.000 direcciones que todos los editores españoles pueden utilizar para hacer propaganda de sus obras.

Actualmente está incorporando a sus ficheros los datos relativos a los Centros privados de enseñanza Media y Profesional, Escuelas de Comercio y Escuelas de Magisterio de España y países de Hispano-América.

El Servicio de Documentación invitó a los editores españoles a que le hiciesen toda clase de sugerencias con objeto de mejorar sus funciones; pero hasta la fecha no se ha recibido ninguna, dato que demuestra de una manera palpable el poco calor que recibe este importante Servicio, mientras que otros países hacen intensamente la propaganda de sus libros por mediación de servicios similares, por resultarles la más seria, la más económica y la más segura de las fórmulas.

DESEO DEL SERVICIO

Este Servicio desea vivamente estar en contacto con los editores y hacerles saber que, si editasen alguna obra dirigida a un sector sumamente especializado y no estuviese clasificada dentro de nuestros cuadros, orientaría al editor para hacer una propaganda eficaz. Deseamos mantener un diálogo permanente con los editores; que éstos no dejen de escribir al

I.N.L.E., haciendo toda clase de preguntas, en la seguridad que, además de ser atendidos, robustecerán nuestras relaciones, y los dos seremos todavía mejores defensores del libro.

El Censo numérico de cátedras es uno de los más importantes que ha realizado este Servicio para darle fluidez a la venta del libro didáctico. El que llegue la propaganda de nuestros editores a los catedráticos de Hispano-América es uno de los mayores éxitos por él obtenidos al recoger todas las direcciones de las cátedras que existen en las Universidades

de habla española y las disciplinas que estudian en dichos Centros. Este «triunfo» no ha sido aprovechado con «fuerza» por parte de los editores españoles. Hay que tener en cuenta que los libros de enseñanza española se venden en América; y, si muchos no se venden, es por falta de una propaganda eficaz. La que se puede hacer por mediación de este Servicio hará llegar la de los libros específicos a los catedráticos de todas las disciplinas, en el sentido de que cada profesor recibirá propaganda de su especialidad.

MEDIO PARA AUMENTAR LAS VENTAS

No cesaremos por eso de encarecer a nuestros afiliados la necesidad de prestar más atención a las circulares que les envía el Servicio de Documentación, y no deshacerse de ninguna de ellas. Las circulares anteriores no mueren: se incorporan a la última que salió a la luz modificando, en parte, las anteriores.

También nos permitimos aconsejar, a quienes todavía no han utilizado el Servicio, que prueben a hacerlo, en la seguridad de que los resultados han de ser buenos: nada hay tan eficaz para aumentar las ventas como una propaganda inteligentemente dirigida. Y la del Servicio de Documentación lo está.

Este Servicio espera que, en lo sucesivo, los editores y libreros lo utilizarán con mayor frecuencia, leerán atentamente las circulares que les envía y le formularán todas las sugerencias que consideren oportunas, en la seguridad de que han de ser siempre muy bien recibidas.

E. CASTRO ANDRADE

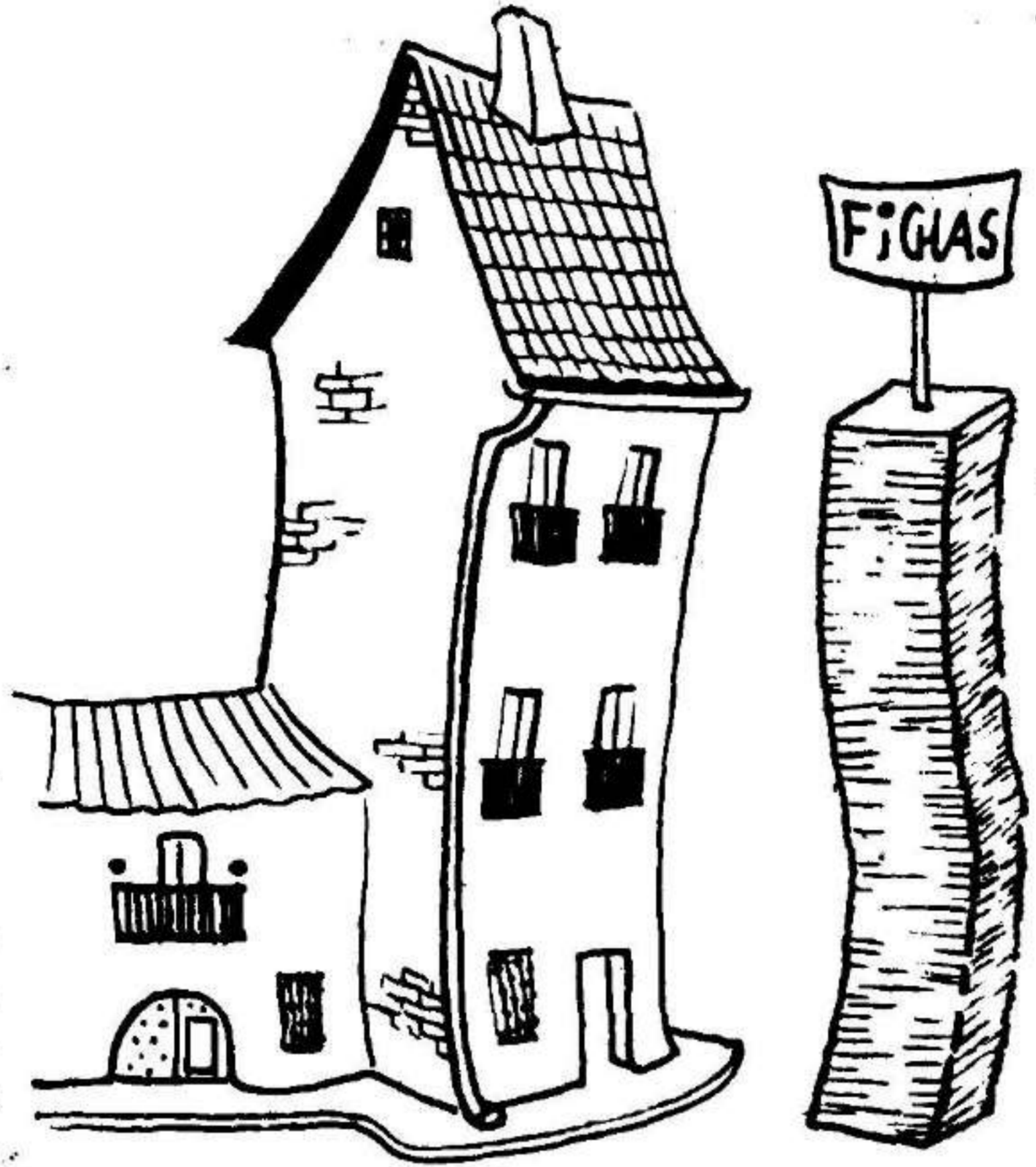

Indice comparativo del valor en pesetas de las exportaciones realizadas en el mes de octubre de 1956 con el mes de octubre de los años 1959 y 1960

Octubre 1956 = 100

P A I S E S			P A I S E S		
	Octubre 1959	Octubre 1960		Octubre 1959	Octubre 1960
Alemania...	123,87	216,56	Holanda ...	155,63	218,55
Argentina...	235,93	355,82	Honduras...	151,32	199,45
Austria ...	26,99	174,83	Inglaterra...	158,87	159,72
Bélgica ...	242,12	457,15	Israel ...	71,48	66,87
Bolivia ...	395,93	227,01	Italia ...	167,07	152,66
Brasil ...	89,25	93,19	Japón...	39,69	305,63
Canadá ...	326,03	335,24	Líbano ...	73,44	110,14
Colombia...	115,63	139,95	Méjico...	188,89	217,34
Costa Rica ...	122,71	72,11	Nicaragua...	221,20	222,87
Cuba ...	176,31	232,26	Noruega ...	285,27	199,32
Chile ...	410,58	488,89	Panamá ...	157,11	186,96
Dinamarca..	51,01	181,06	Paraguay...	154,81	226,13
Dominicana ...	175,35	153,79	Perú ...	105,99	208,34
Ecuador ...	108,07	111,16	Portugal ...	131,69	245,17
Egipto ...	65,90	22,22	Puerto Rico ...	308,68	247,92
EE. UU. ...	180,42	196,15	El Salvador ...	142,58	231,06
Filipinas ...	161,86	239,44	Suecia...	263,07	386,41
Finlandia...	141,20	138,13	Suiza ...	168,57	181,83
Francia ...	144,16	189,26	Turquía ...	—	16,62
Grecia...	44,05	7,56	Uruguay ...	103,12	219,80
Guatemala. ...	225,21	386,78	Venezuela..	203,60	261,74

Kilos exportados en octubre de 1959 ... 533.317

Kilos exportados en octubre de 1960 ... 607.018

Equivalencia en dólares de las pesetas exportadas:

En octubre de 1959 ... 997.163,82

En octubre de 1960 ... 1.223.228,58

VAN A LLEGAR A ESPAÑA 334 MAQUINAS DE ARTES GRAFICAS

SU VALOR SE ACERCA A LOS TRES
MILLONES Y MEDIO DE DOLARES

Esta operación comercial ha sido gestionada por el Instituto Nacional del Libro Español.

GESTIONADA directamente por el Instituto Nacional del Libro Español, y por un valor que se acerca a los tres millones y medio de dólares, se encuentra en marcha una vasta operación para importar a España maquinaria de artes gráficas. Incluidas en dos grupos —con cargo al Ministerio de Comercio y al crédito de la I.C.A. (Ayuda Americana)— llegarán trescientas treinta y cuatro máquinas que fueron solicitadas por doscientas empresas de este tipo para satisfacer sus actuales necesidades de composición, impresión y operaciones complementarias.

FINES DE LA OPERACION

Es notoriamente conocido el hecho de que, desde la invención de la imprenta

en 1439, las artes gráficas en España han formado parte de un artesanado muy cualificado por sus excelentes realizaciones; esto ha sido una de las causas de que el libro español pudiera comparecer en los mercados internacionales codeándose con los de otros países y de que la aceptación por el mismo fuera en aumento.

Ésa ampliación progresiva de clientes efectivos, dentro y fuera de España, y la posibilidad de incrementarlos han originado, en nuestros días, unas soluciones reales a los problemas que, en este ámbito, se tenían planteados.

La estupenda calidad de los artesanos españoles en artes gráficas: pulcritud, competencia y buen gusto —recuérdense las competiciones internacionales de formación profesional— está

contrarrestada por la vetustez de la maquinaria, que no se encuentra en condiciones de mantener la competencia en los mercados internacionales, con la excepción de unas cuantas empresas que, en años recientes, tuvieron la oportunidad de renovar parte de su utillaje. Pero las dificultades de divisas tenían paralizadas las importaciones desde hace casi tres años.

Periódicos, revistas, libros, folletos y otras publicaciones, con o sin ilustraciones, exigen los perfeccionamientos que actualmente ofrecen las técnicas de la impresión. Esto, por un lado; por otro, se impone el aumento cuantitativo de maquinaria que sea posible de enfrentarse con tal apetencia.

Esas trescientas treinta y cuatro máquinas que ahora vienen a España, a engrosar el utillaje existente, tienen ese fin. Una nueva operación ha comenzado a prepararse.

334 MAQUINAS

El material que se importa por el Ministerio de Comercio comprende un total de ciento sesenta y ocho máquinas que vienen desde Alemania occidental (en número de cuarenta y nueve), Estados Unidos (cinco), Francia (quince), Inglaterra (cincuenta y nueve), Italia (catorce), Suecia (cuatro) y Suiza (veintidós). El valor de esta maquinaria asciende a 1.731.000 dólares.

El utillaje que entrará en España con cargo a la Ayuda Americana se ha gestionado por concierto directo (las máquinas cuyo precio es inferior a cinco mil dólares) y por oferta internacional (aquéllas con precio superior a esa cantidad). El valor global de estas máquinas, ciento sesenta y seis en suma—ciento once por oferta internacional

y cincuenta y cinco por concierto directo— que proceden de Alemania occidental, Inglaterra y Francia, alcanza 1.743.249 dólares.

—Esperamos con impaciencia—nos han dicho algunos empresarios y gerentes de talleres de artes gráficas— las máquinas que en su día solicitamos y cuyo permiso de importación se nos ha concedido. Con esta ampliación en nuestras instalaciones podremos atender por completo las peticiones de nuestros clientes, principalmente editores, por muy exigentes que aquéllas sean.

Esta primera operación, tramitada por el Instituto Nacional del Libro Español, es, sin ditirambos, realmente importante. En conjunto, y valorativamente, sube hasta los 3.474.249 dólares. En total, y concretamente, comprende trescientas treinta y cuatro máquinas agrupadas en diferentes tipos y finalidades.

MAQUINAS DE COMPOSICION

En junio del presente año, la Linotype and Machinery Ltd. abrió en Londres una exposición para que el público pudiera apreciar el funcionamiento de las nuevas linotipias producidas recientemente por la fábrica y denominadas «serie 70» para conmemorar el setenta aniversario de la invención de la linotipia por el norteamericano Ottmar Morgenthaler.

En aquella exhibición se mostraron, entre otras, la modelo 70, la 73, la 78 SM y la 78, que ahora llegarán a España y se estrenarán aquí al mismo tiempo que en otros países donde también han sido adquiridas.

—Estas linotipias—nos ha dicho don Esteban Crucé, representante en España de la fábrica inglesa— vienen a susti-

tuir, con radicales reformas, a la «serie 50».

Uno de los puntos más importantes en lo que a máquinas de composición se refiere es el de la velocidad. En este sentido, el señor Crucé dice:

—Estos modelos han sido rediseñados. Actualmente funcionan a velocidad que alcanza las diez líneas por minuto, es decir, un cuarenta por ciento de aumento en el potencial de producción.

Se nos comunica que estas linotipias tienen un funcionamiento más suave, movimientos más tranquilos de la máquina, controles simplificados y de operación más fácil, sistema de protección mejorado contra la suciedad y el polvo y una apariencia más atractiva.

—Pero, además —añade nuestro interlocutor— otras características nuevas de la serie incluyen: preventor eléctrico de línea corta totalmente encerrado, selenoide rotatorio operado por la parada de la bomba, reunidor mejorado, control de medida Mohr, caja eléctrica de control oscilante, nuevo teclado y frontal y tipos del teclado moldeados con plástico.

Por lo que se refiere a las linotipias americanas, vienen tres modelos: el 29, el 31 y el 5 Meteor. La primera se corresponde con la inglesa 70, la segunda con la inglesa 78 y la tercera con la 73.

Tanto unas como otras tienen posibilidad de incorporar un dispositivo de teletipo para la composición del plomo a distancia. Así, puede ocurrir lo que a aquel diputado inglés que, al salir de la Cámara y en la misma puerta de ésta, pudo comprar el periódico que contenía el discurso por él pronunciado momentos antes; el discurso, claro está, se había cursado por teletipo, desde la Cámara, a la linotipia.

MAQUINAS DE IMPRIMIR

Entre las máquinas de imprimir, objeto de la operación que tratamos, pueden señalarse las procedentes de Alemania occidental, de Inglaterra, de Francia y de Italia. A título de ejemplo, citamos la serie Heidelberg, que es importada de Alemania en los formatos 26×38 , 34×46 , 38×52 y 54×72 ; la primera puede alcanzar una tirada de 5.000 impresos por hora, igual que la tercera, y la segunda de 4.000.

Respecto a estas máquinas —nos ha dicho don Ramón Rubianes, representante de la casa alemana— conviene destacar el valor de la grande, la de 54×72 , que es una máquina tipográfica capaz para imprimir en cuatro colores, de la que ya hay algunas en España.

Mientras el señor Rubianes nos enseña un impreso en el que aparece una vista de Heidelberg, con su castillo y el Puente Viejo, obtenido con esta clase de máquina, nos completa la información:

—También traemos en esta operación la máquina «Roland Ultra», de un color, que puede tirar hasta 7.000 impresos por hora; la «Roland Ultra», de dos colores, con la misma capacidad de impresión, y la «Roland Rekord», de cuatro colores, con capacidad para imprimir de 7.000 a 7.500 pliegos por hora, según formato. De esta máquina, que no hay ninguna en España, viene una ahora. Tanto esta como las otras «Roland» son para offset.

Máquina, asimismo, nueva en España es la inglesa «Mark II», que hereda, mejorándolas, las características de la LM. Se puede emplear en ella papel con dimensiones 70×100 , 80×112 y 90×130 .

—Tiene capacidad —nos informó el señor Crucé— para imprimir de 3.300 a 3.600 pliegos por hora y sus características más notables son: entintaje en pirámide, lavado automático de rodillos y almacenaje separado.

Otras máquinas de este tipo incluidas en la operación son las francesas «Elby-Bebe», «Elby B2» y «Marinoni», de las cuales ya existen varias en España.

De las primeras de ellas nos ha dicho don José María Henche, representante de las mismas en España, que «se trata de una máquina de doble revolución que es el tipo más apropiado para todo lo que represente edición de libros y trabajos esmerados, pues al sacar la impresión cara arriba sin rozar, permite obtener una mayor calidad»; respecto a la segunda dijo que la importante novedad de este tipo es que, no obstante ser de doble revolución, es de tintaje cilíndrico; con referencia a la tercera, señaló que es muy conveniente para las im-

prentas que tienen mediana tirada y disponen de poco espacio.

MAQUINAS COMPLEMENTARIAS

Es interesante destacar en este apartado el elevado número de máquinas de este tipo que han sido solicitadas por los talleres españoles de artes gráficas. Parece como si hubieran caído en la cuenta de que no es posible efectuar los trabajos con rapidez si faltan las mismas. En efecto, poco o nada se consigue si las máquinas de composición lanzan enormes cantidades de plomo y las de imprimir sacan pliegos en la misma medida, si no se dispone de plegadoras, cosedoras, etc., capaces de mantener el ritmo de trabajo marcado.

Varias de estas máquinas, como las francesas «Roy France» (cosedora) y la L. M. S (plegadora), ya existían en España.

RAFAEL SÁNCHEZ

CAMPAÑA PERMANENTE DE PROPAGANDA DEL LIBRO

Con el fin de articular una campaña permanente sobre el libro en los medios habituales de difusión de las noticias, a saber, la Radio, la T. V. y los periódicos, se ruega a los agremiados que nos envíen periódicamente todas aquellas informaciones que consideren de interés para el público, tales como libros que más se han vendido, libros españoles que han sido o van a ser traducidos a idioma extranjero, contratos de edición importantes que se hubieren firmado, etc., etc.

El buen sentido y el mucho conocimiento y experiencia de nuestros agremiados les aconsejarán, en cada momento, las informaciones más apetecidas por los posibles lectores.

TROZO DE PIEL:

PRIMER POEMA ESPAÑOL DE PICASSO

Las Ediciones de los papeles de Son Armadans han tirado sólo 88 ejemplares.

Su precio oscila entre las 5.000 y las 70.000 pesetas.

EL día 13 de junio de 1960, Picasso leyó en Cannes, ante Cela y un grupo de amigos, su poema titulado «Trozo de piel». Las Ediciones de los Papeles de Son Armadans publican ahora las hojas VII, VIII y IX, escritas el día 9 de enero de 1959. La primera de estas composiciones ya se conocía. En el número LII de la prestigiosa revista, correspondiente al mes de julio de 1960, fue dada a conocer a sus lectores, pero en versión tomada al oído. De esta versión se hicieron dos tiradas aparte de cincuenta ejemplares numerados cada uno, iguales por el contenido, pero ligeramente diferenciadas en cuanto al tipo de papel. Ninguna fue destinada a la venta. De las hojas VIII y IX no existe otra edición que esta realizada en las prensas de S.A.D.A.G.

Se trata del primer poema de Picasso escrito en lengua castellana que se publica. Poema en el que se deja traslucir toda la esencia de su pintura revolucionaria. Parece escrito con uno de sus pinceles.

En la presente edición se ofrecen en las páginas impares los facsímiles de su caligrafía y en las pares inmediatamente anteriores, la versión literal del texto, respetando íntegramente su ortografía, incluso sus cualidades y características peculiares.

Se han tirado ochenta y ocho únicos ejemplares. Doce numerados del I al XII, con un dibujo original del pintor. Setenta numerados del 13 al 82, y seis de colaborador marcados de la A a la F. Todos llevan la firma del poeta y además cada uno lleva también impreso el nombre de su destinatario.

El precio varía según la calidad del papel empleado, habiéndose fijado en 5.000, 50.000 y 70.000 pesetas.

F. PERRINO

«EL LIBRO ESPAÑOL ES NECESARIO EN MEJICO»

En unas declaraciones hechas a la *Vanguardia* de Barcelona por el historiador y crítico literario mejicano don Jesús Guisa y Acevedo, se dice: «La necesidad del libro español en Méjico es absoluta y su influencia debería ser superior a toda otra. Desgraciadamente, en honor a la verdad, tengo que decir que este ideal no es aún una realidad. El intercambio de libros entre Méjico y España hay que estudiarlo muy detenidamente... Hay que buscar la fórmula que nos permita tener allí esos libros que representan el espíritu tradicional español, católico y universal.»

PUBLICACION BIBLIOGRAFICA CATALANA

Ha comenzado en Cataluña la publicación de un suplemento bibliográfico que, con el nombre de *Guió*, se dedica

a las obras publicadas en catalán. En el primer número reseña y comenta obras de repertorio y consulta, colecciones literarias, de «rondalles» y obras infantiles, con un total que supera al centenar de títulos.

NUEVA EDICION DE «DOCE CUENTOS MARAVILLOSOS»

La editorial Sinople, y ante el acontecimiento de la boda de Fabiola de Mora con el rey Balduino, pondrá en el mercado una nueva edición de 50.000 ejemplares del libro *Doce cuentos maravillosos*, del que es autora la futura reina de Bélgica. Los beneficios obtenidos con la venta se repartirán en obras de beneficencia en España y Bélgica.

Por otro lado, según se anuncia, se ha puesto en el mercado la versión en discos de estos cuentos, cuyos ingresos, igual que los de la edición citada, se destinarán a fines benéficos populares.

EXPOSICION del LIBRO ESPAÑOL en COIMBRA

Comprendía 2.000 obras
de todas las materias

Las ventas superaron
los dos mil Escudos diarios



«**L**A inauguración constituye, sin duda, uno de los mayores acontecimientos literarios de Coimbra, no sólo por la diversidad y cantidad de las obras expuestas —que representan la gigantesca labor intelectual del país vecino en los últimos cinco años— sino también por el indudable nivel e interés de las ediciones exhibidas que versan sobre todos los ramos de la Ciencia, la Literatura y la Religión.» Con estas palabras comentaba *O Primeiro de Janeiro* la exposición del libro español que, organizada por el Instituto Nacional del Libro Español, con la colaboración de la Dirección General de Relaciones Culturales y la Embajada de España y Portugal, se ha celebrado en Coimbra (en la sala de exposiciones de la delegación del periódico citado) por espacio de diez días del mes de noviembre.

Por su parte, el periódico *Diario de Coimbra* destacaba con palabras similares esta exposición que, con dos mil volúmenes de todas las materias, hubo de prorrogarse dos días más de los establecidos a petición del numeroso público visitante y de los librerías que allí recibían los libros solicitados en sus pedidos.

Al acto de apertura —que fue presidido por el agregado cultural a la Embajada, señor Rocamora, en representación del embajador, señor Ibáñez Martín— asistieron el arzobispo de Coimbra, gobernador civil, presidente de la Cámara Municipal, decano de Letras, decano de Derecho, delegado del gremio de editores y librerías, representante del capitán general de la II región militar, director del P.I.D.E., los señores García Diéguez y Cendán Pazos (representantes del I.N.L.E.) y el lector de español de la Universidad de Coimbra, señor Viqueira.

El valor de las ventas efectuadas durante el tiempo que dicha exposición ha permanecido abierta ha sobrepasado la cifra de los dos mil escudos diarios, cantidad realmente importante, ya que se trata exclusivamente de libros españoles y para una ciudad pequeña como Coimbra.

La principal demanda de obras correspondió a las de Literatura y Ciencias técnicas, cuya producción fue elogiada por los visitantes y especialmente por los numerosos estudiantes que han acudido a la exposición y que están vivamente interesados por la adquisición de libros españoles en estas materias.

Coincidiendo con esta manifestación cultural pronunció una interesante conferencia en el Instituto de Coimbra el lector de lengua española en la Universidad de esta ciudad, profesor don José María Viqueira. La disertación se celebró el día 14 de noviembre y versó sobre el tema «El alma ibérica en las expresiones idiomáticas». La concurrencia fue extraordinaria y el conferenciante calurosamente aplaudido.

Los dos mil libros de la selección serán enviados a la ciudad de Oporto para montar allí, en la segunda quincena de enero próximo y en los salones del Ateneo Comercial, una exposición similar. Terminada esta segunda exhibición, los libros españoles serán entregados a diversas instituciones portuguesas en calidad de obsequio.



La exposición del libro español celebrada en Coimbra durante el pasado mes de noviembre.

LA FEDERACION INTERNACIONAL DE TRADUCTORES

RECIENTEMENTE SE REUNIO EN LONDRES PARA ESTUDIAR DIVERSOS PROBLEMAS

ES un hecho el que los escritores y artistas, creadores de obras intelectuales, están tomando conciencia de su personalidad como autores, lo cual ha dado nacimiento a una corriente estamental que está tomando cuerpo en los medios autorales con un sentido de responsabilidad digno de todo elogio.

Manifestación viva de esa corriente son las reuniones nacionales e internacionales de los profesionales de la pluma y del arte que periódicamente se celebran para tratar de los problemas profesionales que a todos les afectan y cuya solución demanda su dignidad profesional.

Durante este año se ha celebrado en Roma (20-22 junio) el II Congreso Internacional de los Escritores, del que ha nacido la Comunidad Europea de los Escritores.

También durante el año en curso se ha reunido en Londres (28-30 septiembre y 1 de octubre) el Consejo de la Federación Internacional de Traductores (F.I.T.), coincidiendo con el *Golden Jubilee Congress* del British Institute of Linguistics.

El autor de esta crónica ha asistido a la últimamente citada reunión internacional, en la calidad de observador en nombre del I.N.L.E. y también con la representación autorizada de la Asociación Profesional Española de Traductores e Intérpretes (A.P.T.I.), con lo cual puede atestiguar la importancia y trascendencia de la labor que en dichas reuniones se realiza, además de los beneficios morales que resultan del contacto personal con los congresistas de otras latitudes y del conocimiento de su visión sobre los problemas debatidos, el cual ciertamente no discrepa mucho del criterio que, con relación a tales problemas, tienen nuestros escritores y traductores.

Por la íntima conexión que existe entre escritores y traductores con las empresas editoras que reproducen y publican el producto de la creación literaria o artística de los primeros, creemos de interés el que se divulgue en esta revista la actividad que se desarrolla en las repetidas reuniones del estamento creador formados por autores y traductores. Nos ocuparemos hoy de la F.I.T.

La Federación Internacional de Traductores (F.I.T.) se fundó en 1953 por traductores representantes de los colegas de seis países distintos. La sede social de la F.I.T. se estableció en París, oficinas del «Pen-Club» (66, rue

Charron, París 8.^{mo}), y bien pronto logró la consideración del Organismo Consultivo de la U.N.E.S.C.O. En París, 1954, y en Roma, 1956, celebró sendos Congresos, así como una Conferencia de Traductores en Nueva Delhi; en 1958 organizó en Varsovia, en colaboración con el «Pen-Club» polonés, una reunión internacional de traductores literarios, y en el mismo año, en Luxemburgo, bajo el patrocinio de la CECA, una reunión consagrada a las cuestiones de terminología y a la formación de traductores destinados a dicha organización.

Desde 1955, la F.I.T. publica una revista trimestral que se edita en Bonn, bajo el título de *Babel*.

En 1958 el número de países adheridos a la F.I.T. a través de las asociaciones nacionales de traductores, era de veinte, entre los cuales figuraba España, por la adhesión de la Asociación Profesional Española de Traductores e Intérpretes (A.P.E.T.I.), con sede central en Madrid (Biblioteca Nacional).

Ya en estado de pleno desarrollo en 1959, la F.I.T. organizó un III Congreso llamado Congreso de la Traducción, escogiendo como lugar de reunión la acogedora ciudad alemana de Bad Godesberg. En este Congreso, el más importante de los celebrados hasta ahora, se abordaron temas interesantísimos, habiéndose escuchado voces autorizadas de los representantes de todos los países, bajo la presidencia de honor de M. M. Werner Schütz, Ministro de Educación de Renania-Wertphalia, Dr. Gerhard Storz, Ministro de Educación de Baden-Wurtemberg, y otras altas personalidades.

En los aspectos que más pueden interesar a los editores temas más importantes del Convenio de Bad Godesberg fueron los referentes a la *calidad de las traducciones* y a la *Carta del traductor*.

Estos dos puntos fueron, además, los fundamentales del Congreso.

Con relación a la calidad de las traducciones se apeló al sentido de responsabilidad de los traductores y a los medios de poder alcanzar dicha calidad de la traducción, tanto de las obras científicas como de las literarias; de modo especial se apreció el valor de la crítica consciente y responsable de las traducciones; reclamó también la atención sobre las consecuencias prácticas, jurídicas y morales que dicha calidad ha de representar para la consideración profesional de los traductores.

La Carta del traductor, solamente esbozada en el Congreso, tiene un carácter ontológico y declaratorio, su definitiva redacción fue confiada a una Comisión en la que se integró el firmante de esta nota, cuya comisión eminentemente jurídica está desarrollando su trabajo bajo el patrocinio de la U.N.E.S.C.O. En las bases fundamentales de la Carta que se relacionan con el tema de la calidad de las traducciones, se expresa que los traductores deben constituir una profesión independiente a fin de responder a las exigencias que la traducción requiere y que los traductores deben asegurar un elevado nivel a las traducciones al mismo tiempo que conseguir el reconocimiento de su importante función y la protección de sus intereses dentro del marco de un estatuto profesional propio.

LA REUNIÓN DEL CONSEJO DE LA F.I.T. Y EL GOLDEN JUBILEE CONGRESS.

Previa invitación cursada al I.N.L.E por el Instituto of Linguistics, de Londres, nuestro Asesor Jurídico asistió a las reuniones interanuales con las que encabeza este Capítulo, en las cuales se pronunciaron importantes conferencias, siendo de destacar la referente a la enseñanza del idioma español, que por la Gran Bretaña se estimó como necesario para sus fines comerciales en relación con los mercados de Centro y Sudamérica.

En el Congreso de la F.I.T., actuó también D.^a Piedad de Salas en representación de la Asociación Profesional Española de Traductores e Intérpretes y en sus reuniones se trató de la divulgación de la revista *Babel* y de las conclusiones del Congreso de Bad Godesberg. Se dio cuenta de los trabajos relativos a la Carta del Traductor que se propone proclamar en un próximo Congreso Internacional y de las relaciones de la Comisión redactora del proyecto con las Comisiones Intergubernamentales de la Comisión de Berna y del Convenio Universal de la U.N.E.S.C.O.

También se estudió la creación de un diploma para los traductores acreditados en su labor profesional y admitidos en las Asociaciones nacionales federadas en la F.I.T. y por último se acordó una próxima reunión del Consejo de la F.I.T. en España para el mes de agosto o septiembre del año próximo 1961, para dar cuenta de la labor de las Comisiones de Trabajo sobre materias diversas y preparar los temas del próximo Congreso Internacional entre los que, como se ha dicho, probablemente ocupará el tema central la referida «Carta del traductor».

ANTONIO MISERACHS

ASAMBLEA DE LIBREROS Y EDITORES DE LA SUIZA FRANCESA

EL 30 de septiembre y el 1.º de octubre últimos celebró su Asamblea General anual la Sociedad de Libreros y Editores de la Suiza francesa. La reunión tuvo lugar en Lausana, y a ella asistió como invitado de honor, entre otras personas, el Secretario del Consejo de Administración del I.N.L.E., D. José Miguel de Azaola, que representaba a nuestro Instituto.

Entre los asuntos debatidos destaca un amplio programa de exposiciones a celebrar en cuatro grandes ciudades francesas y en diversos países de otras zonas lingüísticas, así como los problemas planteados por la actual coyuntura económica, que exigen de editores y libreros un esfuerzo cada vez más intenso para mejorar la formación profesional de su personal y para racionalizar hasta el máximo la explotación del negocio.

La última parte de la reunión fue consagrada a un Seminario de Estudios, tratándose el tema de la racionalización de los servicios de librería. Actuó

como ponente el profesor Gnägi, de la Escuela de Altos Estudios Mercantiles de San Galo (Suiza), quien presentó las conclusiones extraídas de una encuesta que, con el mayor rigor científico, se ha llevado a cabo entre las librerías helvéticas. Esta sesión resultó aleccionadora en grado sumo.

La Asamblea procedió, en la mañana del 1.º de octubre, a elegir una nueva Directiva, siendo elegido presidente el señor Hauser, director de las ediciones *La Baconnière*. Aparte el renombre internacional adquirido por esta importante firma, la personalidad del señor Hauser es bien conocida en España, adonde acude con cierta frecuencia, manteniendo estrecho contacto con numerosos editores y libreros españoles, así como con el I.N.L.E.

Al mismo tiempo que felicitamos al señor Hauser por esta designación (que ahora ha recaído por tercera vez en su persona), hacemos presentes a la Sociedad de Libreros y Editores de la Suiza francesa nuestros mejores votos de prosperidad para el futuro.

NUEVA SEDE DE LA ASOCIACION DE EDITORES Y LIBREROS HOLANDESES

EN los pasados días 26 al 29 de octubre tuvo lugar la inauguración del nuevo edificio de la Asociación de Editores y Libreros Holandeses.

A dicha inauguración había sido invitado muy cordialmente el I.N.L.E., y a tal efecto se trasladaron a aquella ciudad los señores Castro Fariñas y Matons. Con motivo de este acto se reunieron representantes de los grupos de editores y libreros de dieciséis países. La Delegación española fue recibida con verdadero afecto por el Presidente de la Asociación, señor Lefebvre, y por el Secretario de la misma, señor Vrij.

Los invitados extranjeros asistieron a una reunión plenaria de la Asamblea de la Asociación y fueron presentados al Alcalde de Amsterdam y a S. M. la Reina de los Países Bajos. En estos y en los demás actos reinó una gratísima cordialidad.

La Asociación cumple, entre otros muchos, importantes servicios de recepción y distribución de libros en todo el país y en el extranjero. Su organización y funcionamiento puede considerarse modélico en su género.

El I.N.L.E. envió a la Asociación hermana holandesa un recuerdo de esta fecha inaugural.

Desde estas páginas felicitamos a nuestros colegas de los Países Bajos y les auguramos continúen sus éxitos en orden a la difusión del libro.

FRANCIA ESPERA TRADUCCIONES

EN Francia se espera con curiosidad la traducción de muchas novelas de autores jóvenes españoles. Así, al menos, parece deducirse de un párrafo de la revista *Arts*, que dice: «La joven literatura española ha reverdecido en los últimos años franqueando los Pirineos. Esto ha sucedido con Camilo José Cela, Ana María Matute, Rafael Sánchez Ferlosio, Jesús Fernández Santos y Juan Corrales Egea; otros quedan por traducir, entre ellos, Ignacio Aldecoa, Mario Lacruz, Angel González, Lauro Olmo y Esteban Padrós; cuando conozcamos a todos descubriremos que esa literatura un poco orillada se ha convertido, humildemente, sin estrépitos, en una de las originales y valiosas de nuestro tiempo.»

GONGORA, ENTRE LOS 50 LIBROS FRANCESES DE 1959

«Treinta sonetos de Góngora», traducidos al francés por Guy Levis Mano y editados por G. L. M. en octubre del año pasado, es una de las obras que se encuentran entre los mejores cincuenta libros franceses del año pasado, según la selección hecha por el jurado nombrado por el Comité Permanente de las Exposiciones del Libro y las Artes Gráficas francesas.

Con setenta y dos páginas en formato 10 x 16, su precio es de 30 francos nuevos, cada ejemplar de los cincuenta que se han tirado sobre renage, y de 7,40 francos nuevos cada uno del millar tirado sobre offset.

IMPORTACION COLOMBIANA

Como dato ilustrativo del volumen de importación en libros que hace Colombia, citamos los datos correspondientes a 1959, indicando el valor y los países de procedencia, así:

De España	US \$	1.058.300,51
De los Estados Unidos...		806.937,98
De México... ..		468.628,03
De la Argentina		309.155,46
De Francia		128.998,09
De Cuba... ..		134.757,85
Otros países... ..		125.121,39
TOTALS... ..		US. \$ 3.031.899,31

Cuba establece rígida intervención en las importaciones de libros

La Cámara Cubana del Libro comunica que ha sido modificado el régimen de importación y en lo sucesivo ningún librero de Cuba «podrá comprar, importar o pagar» si no es por mediación del Banco del Comercio Exterior de Cuba, que ha sido designado como único importador de libros.

La Cámara advierte en su escrito que las licencias concedidas con anterioridad al día 19 del mes de octubre del corriente año y los pagos correspondientes a las operaciones realizadas a su amparo, se regirán por el sistema vigente hasta ahora.

Premios literarios en España

Ofrecemos a continuación una relación alfabética de los más importantes Premios literarios de nuestro país que se convocan con cierta periodicidad. Se indica el carácter o tema de los mismos, la cuantía y la persona o entidad que los patrocina.

El signo (*) indica que al Premio en cuestión sólo pueden optar las obras ya publicadas.

ACENTO

Novela corta. 12.000 Pts.
Poesía. 10.000 Pts.
Cuentos. 6.000 Pts.
Revista «Acento». Quevedo, 8. Madrid.

ADELA COMESAÑA

Relatos cortos. 1.000 Pts.
Don Antonio Ferrera. Santa Teresa, 7. Sevilla.

ADONAIS

Poesía. 5.000 Pts.
Ediciones Rialp. Preciados, 35. Madrid.

AEDOS

Biografía castellana. 25.000 Pts.
Biografía catalana. 25.000 Pts.
Agricultura. 20.000 Pts.
Editorial Aedos. Consejo de Ciento, 391. Barcelona.

AFRICA

Literatura. 25.000 Pts.
Periodismo. Cuantía variable.

Dirección General de Plazas y Provincias Africanas. Presidencia del Gobierno. Paseo de la Castellana, 3. Madrid.

AGRUPACION DE ESCRITORAS ESPAÑOLAS

Cuentos. 2.000 Pts.
Instituto de Cultura Hispánica. Avenida de los Reyes Católicos. Madrid.

ALCANTARA

Novela. 20.000 Pts.
Escritores extremeños o residentes en Extremadura.
Diputación Provincial de Cáceres.

ALVAREZ QUINTERO

Obras dramáticas. 5.000 Pts.
Real Academia Española. Felipe IV, 4. Madrid.

ANTIFAZ DE ORO

Novela policiaca.
Semanao «Suspense».

ATENEEO ARENYENSE

Novela. 25.000 Pts.

ATENEEO. Anselmo Clavés, 22. Arenys de Mar (Barcelona).

AUSIAS MARCH

Poesía. 30.000 Pts.

Ayuntamiento de Gandía (Valencia).

BIBLIOTECA BREVE

Novela. 75.000 Pts.

Editorial Seix y Barral. Provenza, 219. Barcelona.

BIBLIOTECA OLAVE

Historia. 10.000 Pts.

Pamplona.

BOSCAN

Poesía. 7.000 Pts.

Instituto de Estudios Hispánicos. Valencia, 231. Barcelona.

CAFE GIJON

Novela corta. 10.000 Pts.

Revista «Garbo». Pelayo, 11, Barcelona.

CALDERON DE LA BARCA

Teatro. 40.000 Pts.

Ministerio de Información y Turismo. Avenida del Generalísimo, 35. Madrid.

CALLE DEL PRADO

Narraciones cortas. 5.000 Pts.

Ateneo de Madrid. Prado, 21.

CIUDAD DE BARCELONA

Novela. 25.000 Pts.

Teatro. 25.000 Pts.

Poesía castellana. 25.000 Pts.

Poesía catalana. 25.000 Pts.

Periodismo. 25.000 Pts.

Ayuntamiento.

CIUDAD DE PALMA

Novela. 50.000 Pts.

Historia. 16.000 Pts.

Teatro. 5.000 Pts.

Periodismo. 5.000 Pts.

Poesía. 10.000 Pts.

Ayuntamiento.

CIUDAD DE SEVILLA

Novela. 50.000 Pts.

Ayuntamiento.

CONCURSO NACIONAL DE LITERATURA

Crónicas y artículos sobre temas varios. 10.000 Pts.

Dirección General de Bellas Artes. Ministerio de Educación Nacional. Alcalá, 34. Madrid.

CONDE DE CARTAGENA

Lingüística. 30.000 Pts.

Real Academia Española. Felipe IV, 4. Madrid.

CONDE DE TORENO

Temas económico-sociales. 10.000 Pts.

Real Academia de Ciencias Morales y Políticas. Plaza de la Villa, 2. Madrid.

COSTA BRAVA

Novela corta. 5.000 Pts.

Obra Sindical de Educación y Descanso. Gerona.

CRITICA DE LA

Novela.

Poesía.

Ensayo literario.

Relatos cortos. Honoríficos.

Radio Zaragoza.

CRONISTA JOSE M.^a PUJOL

Temas sobre la ciudad de Tarragona. 25.000 pesetas.

Don Agustín Pujol. Sociedad Arqueológica Tarraconense.

DIECIOCHO DE JULIO (*)

Libros de tema político-social. 50.000 Pts.

Secretaría General del Movimiento. Alcalá, 44. Madrid.

DIPUTACION PROVINCIAL DE ALBACETE

Novela. 25.000 Pts.

Poesía. 5.000 Pts.

Periodismo. 5.000 Pts.

DONCEL

Poesía. Estatuillas de oro y plata.
Ediciones Rumbo. Ramblas, 23. Barcelona.

DUQUE DE ALBA

Lingüística regional. 24.000 Pts.
Real Academia Española. Felipe IV, 4. Madrid.

ELISENDA DE MONCADA

Novela. 50.000 Pts.
Revista «Garbo». Pelayo, 11. Barcelona.

ESTANISLAO ABARCA

Novela. 50.000 Pts.
Banco de Santander.

ESTEBAN TERRADAS

Traducciones técnicas. 25.000 Pts.
Ministerio de Educación Nacional. Alcalá, 34. Madrid.

EUGENIO NADAL

Novela. 150.000 Pts.
Ediciones Destino. Balmes, 4. Barcelona.

FASTENRATH (*)

Temas varios. 6.000 Pts.
Real Academia Española. Felipe IV, 4. Madrid.

FEMINA

Novela. Para escritoras solamente. 50.000 pesetas.
Editorial Colenda. Cea Bermúdez, 45. Madrid.

FERIA DEL LIBRO

Periodismo. 6.000 Pts.
Instituto Nacional del Libro Español, Ferraz, 13. Madrid.

FIESTA DEL LIBRO

Periodismo, 5.000 Pts.
Dirección General de Archivos y Bibliotecas.
Ministerio de Educación Nacional. Alcalá, 34. Madrid.

FRANCISCO FRANCO (*)

Libro doctrinal sobre temas político-sociales o económicos. 25.000 Pts.
Periodismo. 25.000 Pts.

Ministerio de Información y Turismo. Avenida del Generalísimo, 35. Madrid.

FRAY LUIS DE LEON

Traducciones. 25.000 Pts.
Ministerio de Educación Nacional. Alcalá, 34. Madrid.

FORMENTOR

Internacional. Novela. 10.000 dólares.
Ayuntamiento de Formentor (Mallorca).

GABRIEL MAURA

Novela o prosa narrativa. 25.000 Pts.
Ayuntamiento de Palma de Mallorca.

GABRIEL MIRO

Novela. 50.000 Pts.
Ayuntamiento de Alicante.

GERPER-ATENEIO DE VALLADOLID

Novela corta. 30.000 Pts.
Ateneo. Alcallares, 1. Valladolid.

JAUJA

Literatura infantil. 6.000 Pts.
Caja de Ahorros Provincial. Valladolid.

JOSE A. PRIMO DE RIVERA

Periodismo. 25.000 Pts.
Ministerio de Información y Turismo. Avenida del Generalísimo, 35. Madrid.

JOSE M. QUADRADO

Prehistoria de Mallorca. 5.000 Pts.
Ayuntamiento de Palma de Mallorca.

JOSEP YXART

Ensayo. 10.000 Pts.
Editorial Selecta. Ronda de San Pedro, 3. Barcelona.

JUAN ALCOVER

Poesía catalana o mallorquina. 5.000 Pts.
Ayuntamiento de Palma de Mallorca.

JUAN PALOMO

Premio «In pecune», sin concurso ni jurado.
Don Manuel Halcón. Director de «Semana».
Paseo de Onésimo Redondo, 26. Madrid.

JUAN VALERA

Periodismo. 10.000 Pts.
Agrupación de Amigos de don Juan Valera.
Cabra (Córdoba).

JUVENIL CADETE

Literatura infantil. 70.000 Pts.
Editorial Mateu. San Gervasio, 84. Barcelona.

LARRAGOITI (*)

Novela. 25.000 Pts.
Biografía. 25.000 Pts.
Sociedad Cervantina. Correo, 4. Madrid.

LAZARILLO

Literatura juvenil e infantil. Autores. 50.000 pesetas.
Ilustradores. 30.000 Pts.
Editores. Honorífico.
Instituto Nacional del Libro Español. Ferraz, 13. Madrid.

LA FELGUERA

Cuentos. 5.000 Pts.
Sociedad de Festejos de San Pedro. La Felguera (Oviedo).

LA HORA XXV

Para médicos escritores. Novela corta. 5.000 pesetas.
Obras teatrales. 5.000 Pts.
Editorial Lye. Nuestra Señora de Coll, 19. Barcelona.

LEALTAD

Cuentos. 5.000 Pts.
Revista «Lealtad». San Folio, 25. Palma de Mallorca.

LEGION DE HUMOR

Literatura humorística. Cuantía variable.
Taurus, Ediciones. Conde del Valle de Sanchil, 6. Madrid.

LEOPOLDO ALAS

Cuentos. 10.000 Pts.
Editorial Roca. Laforja, 138. Barcelona.

LUZAN

Teatro. 10.000 Pts.
Ayuntamiento de Zaragoza.

MALAGA, COSTA DEL SOL (*)

Novelas que hayan sido premiadas en otros concursos. 100.000 Pts.
Ayuntamiento.

MARCH (*)

Literatura. 500.000 Pts.
Novela. 300.000 Pts.
Poesía. 300.000 Pts.
Teatro. 300.000 Pts.
Patronato de la Fundación «Juan March». Núñez de Balboa, 68. Madrid.

MARINA

Poesía. Edición de diez mil ejemplares de la obra premiada.
Editora Comercial. Orense.

MARQUES DE CERRALBO

Lingüística arqueológica. 15.000 Pts.
Real Academia Española. Felipe IV, 4. Madrid.

MARQUES DE LA VEGA DE ARMIJO

Temas económico-sociales. 4.000 Pts.
Real Academia de Ciencias Morales y Políticas. Plaza de la Villa, 2. Madrid.

MARVA

Temas económico-sociales. 20.000 Pts.
Instituto Nacional de Previsión. Alcalá, 56. Madrid.

MENENDEZ PELAYO (*)

Ensayo histórico, literario o cultural. 25.000 pesetas.
Ministerio de Información y Turismo. Avenida del Generalísimo, 35. Madrid.

MENENDEZ PIDAL (*)

Filología y crítica histórico-literaria. 30.000 pesetas.
Real Academia Española. Felipe IV, 4. Madrid.

MIGUEL DE CERVANTES (*)

Novela. 25.000 pesetas.
Ministerio de Información y Turismo. Avenida del Generalísimo, 35. Madrid.

MONROY

Poesía. Edición de cincuenta ejemplares de la obra y el veinte por ciento de las ventas.

Casa Baladre. Subida de San Antonio, 4. Cartagena (Murcia).

NAVARRA

Ensayo. 10.000 Pts.
Jefatura Provincial del Movimiento. Pamplona.

NOVELA CORTA DEL S. E. U.

4.000 Pts.
Glorieta de Quevedo, 8. Madrid.

ONDAS

Novela. 30.000 Pts.
Revista «Ondas». Caspe, 6. Barcelona.

PEDRO ANTONIO DE ALARCON

Novela. Para escritores solamente. 50.000 pesetas.
Editorial Colenda. Cea Bermúdez, 45. Madrid.

PEREZ GALDOS

Novelas que exalten la Región canaria. 50.000 pesetas.
Casa de Colón de Las Palmas de Gran Canaria.

PEREZ LUGIN

Periodismo sobre temas gallegos. 2.000 Pts.
Asociación de la Prensa de La Coruña.

PLANETA

Novela. 200.000 Pts.
Editorial Planeta. Fernando Agulló, 12. Barcelona.

PRIMERO DE OCTUBRE

Periodismo. 10.000 Pts.
Secretaría General del Movimiento. Alcalá, 44. Madrid.

RAMON MOURENTE

Periodismo sobre temas gallegos. 2.000 Pts.
Real Academia Gallega. Palacio Municipal. La Coruña.

RIBADENEYRA

Lingüística o literatura española. 30.000 Pts.
Real Academia Española. Felipe IV, 4. Madrid.

SESAMO

Novela corta. 5.000 Pts.
Cuevas de «Sésamo». Príncipe, 7. Madrid.

SINERGIA

Novela. Para médicos escritores. 25.000 Pts.
Asociación de Médicos Escritores. Sagasta, 13. Madrid.

TIRSO DE MOLINA

Obras teatrales. 40.000 Pts.
Instituto de Cultura Hispánica. Avda. de los Reyes Católicos. Madrid.

TOMAS MORALES

Poesía en portugués, catalán o gallego. 8.000 pesetas.
Casa de Colón de Las Palmas de Gran Canaria.

VALENCIA

Biografía. 10.00 Pts.
Novela. 10.000 Pts.
Teatro. 10.000 Pts.
Diputación Provincial.

VEINTINUEVE DE OCTUBRE

Periodismo. 10.000 Pts.
Secretaría General del Movimiento.

VERA Y CLAVIJO

Temas canarios. 25.000 Pts.
Casa de Colón de Las Palmas de Gran Canaria.

VICTOR CATALA

Narraciones cortas. 10.000 Pts.
Editorial Selecta. Ronda de San Pedro, 3. Barcelona.

VIRGEN DEL CARMEN

Divulgación marítima. 100.000 Pts. divisibles.
Periodismo. 75.000 Pts.
Patronato de los Premios. Presidencia del Gobierno. Paseo de la Castellana, 3. Madrid.

ZARAGOZA

Historia aragonesa. 10.000 Pts.
Ayuntamiento.

concurso para elegir las mejores ediciones del año



1.—El concurso que con carácter permanente convoca el I.N.L.E. se propone como fin principal elevar el nivel de las ediciones de libros hechas en España.

2.—A tal objeto, se considerará el libro en su unidad, valorando las distintas partes que lo integran materialmente en relación con el contenido (texto e ilustración) que cada obra pretende transmitir. El jurado, por tanto, además de tomar en consideración la bondad, calidad y adecuación de los materiales empleados, examinará la edición en sus distintos aspectos técnicos, sin olvidar tampoco los valores de orden estético.

3.—El jurado tomará por base la puntuación que obtenga cada obra considerada separadamente en cuanto a:

- a) **ARQUITECTURA Y ESTÉTICA.**—Adecuación de los materiales y de los procedimientos de impresión que concurren en la confección del libro. Papel (calidad, gramaje, opacidad, dirección de fibra). Estética de los elementos de compaginación (caja, blancos, márgenes, ilustración). Formato.
- b) **TIPOGRAFÍA.**—Tipos (propiedad en la elección; acierto en la combinación de familias distintas); composición, bondad de la fundición y matrices, espaciado, interlineado y blancos.
- c) **ILUSTRACIÓN.**—Calidad de los grabados y acierto en el procedimiento, según el original reproducido; grado de fidelidad en las reproducciones.
- d) **IMPRESIÓN.**—(del texto y de la ilustración); tintaje, huella en la tipografía, remosqueo, registro en el texto y en los grabados.
- e) **ENCUADERNACIÓN.**—**RÚSTICA Y CARTONÉ.** Decoración y legibilidad de los títulos. **TELA Y PIEL** (calidad de los materiales y su decoración, dorados, etc.). En todas las especialidades de encuadernación, se tendrá en cuenta el plegado, cosido y encolado, así como las características peculiares a cada una de ellas, como por

ejemplo, redondeado del lomo, cajo, cabezadas, etc., en las de piel y tela, y al mismo tiempo la óptima condición para el uso a que son destinadas, como la flexibilidad en las de bolsillo, consistencia en las destinadas a biblioteca, etc. SOBRECUBIERTAS: realidades estéticas, eficacia publicitaria y su correspondencia con el libro y su forma de encuadernación.

4.—Quedan excluidas del concurso:

- a) Las ediciones que reproduzcan total o parcialmente una edición realizada en el extranjero.
- b) Las llamadas coediciones de carácter internacional cuando hayan sido planeadas o parcialmente realizadas en el extranjero; es decir, todos aquellos libros importados parcialmente en rama y terminados en talleres españoles.
- c) Las publicaciones fuera de comercio, no venales.
- d) Las ediciones de bibliófilo en tirada reducida y con los ejemplares numerados.

5.—Se tomarán en consideración todas las demás obras publicadas dentro de un año natural (de 1.º enero a 31 diciembre) que no sean incluibles en ninguno de los apartados del art. 4 y sean presentadas:

- a) por los autores, editores, distribuidores, libreros o entidades patrocinadoras.
- b) por el Departamento de Asuntos Culturales del I.N.L.E., después de efectuar una selección previa sobre la totalidad de la producción española durante el período previsto.

6.—Las obras referidas en el artículo 5, deberán obrar en el I.N.L.E. (Delegación de Barcelona, Via Layetana, 158) antes del 31 de enero de 1961.

7.—El I.N.L.E. requerirá el asesoramiento de técnicos y expertos calificados de toda España para que, por separado, puntúen (de 1 a 10) cada una de las obras presentadas, en la parte que atañe a su especialidad respectiva.

8.—Las obras que no alcancen en cada uno de los aspectos enumerados en el artículo 3 un promedio mínimo de 5 puntos, quedarán eliminadas.

9.—El número de ediciones premiadas no podrá ser superior a doce. El Jurado puede declarar desierto el concurso, si ninguna de las ediciones reúne el mínimo de requisitos exigibles. El libro mejor editado, entre los que resulten premiados cada año, recibirá la medalla «Ibarra».

10.—El Jurado, presidido por el Director del I.N.L.E. y compuesto por los expertos que hayan intervenido en los trabajos de selección y puntuación, celebrará una sesión plenaria dentro de la primera quincena de abril para emitir su fallo, partiendo de las puntuaciones parciales efectuadas. Los miembros ausentes podrán votar por escrito.

11.—El fallo del Jurado será inapelable y se publicará el 23 de abril, coincidiendo con el Día del Libro.

12.—Los títulos de las obras premiadas y los nombres de sus respectivos autores serán difundidos por la prensa, la radio y la televisión, procurando que obtengan la máxima publicidad los nombres de todos los que intervinieron en la edición.

CONCURSOS Y PREMIOS

ESPAÑA

CONVOCATORIAS

PREMIO «AYUNTAMIENTO DE MADRID»

La Comisión Municipal Permanente del Ayuntamiento de Madrid ha fijado las bases para los premios que han de concederse a los mejores trabajos literarios realizados sobre Madrid: libros, crónicas y artículos publicados, radiados o televisados durante el año 1959.

Las obras se enviarán antes del día 20 de diciembre, a la Sección de Cultura de dicha Corporación.

PREMIO «CAFÉ GIJÓN» DE NOVELA

Para escritores españoles e hispanoamericanos, se convoca de nuevo el concurso de novela corta que bajo el título del popular café madrileño organiza la revista *Garbo* de Barcelona, y cuya dotación es de 10.000 ptas.

Los originales, que deberán ir obligatoriamente firmados, haciendo constar en ellos el domicilio del autor, se enviarán antes del día 31 de enero de 1961 a la Redacción de *Garbo*, calle Tallers, 62 y 64, Barcelona, y habrán de ser inéditos, mecanografiados a dos espacios y con una extensión mínima de 50 folios y máxima de 80 (tamaño 22 x 32).

PREMIO AGRÍCOLA «AEDOS»

Se rectifica la fecha del plazo de admisión de originales para este premio, publicada en el número de nuestra revista correspondiente a los meses septiembre-octubre, quedando fijada la de su finalización para el día 31 de marzo de 1961.

CONCESIONES

PREMIOS «JAUJA» DE PREMIOS INFANTILES

Entre los ciento cuarenta cuentos presentados al concurso que convoca la Tertulia Jau-

ja, de Valladolid, fue elegido en primer lugar el que lleva por título «Jorobita», y del que es autor Santiago Rodríguez, de Burgos. El segundo premio se otorgó a «La Virgen dijo que no», de Alberto Luis Pérez, de Huelva; el tercero, a «Bartolillo», de Emelina Estévez, de Madrid; el cuarto, a «Tres Príncipes de Bakin», de Lorenzo Guardiola, de Barcelona; el quinto, a «Historia de Rayito», por M.^a Isabel Duclós, de Narvión, y el sexto, al titulado «El hombre que vendió a la muerte», de Alberto Luis Pérez, ganador también del segundo premio.

Este concurso está patrocinado por la Caja de Ahorros de Valladolid, con la colaboración de don Gerardo Perdiguero y el asesoramiento técnico de la Tertulia que le da nombre.

PREMIO «CLUB ESPAÑA» DE MÉJICO

Los premios que concede anualmente este Centro, se otorgaron para 1960 en la forma siguiente: el de novela, a la titulada «La Brújula fija de Bernardo Rodríguez», del escritor nicaragüense don Hernán Robleto; los de periodismo, a don Antonio Uroz, por un artículo titulado «Fraternidad hispano mejicana», publicado en el «Universal», de Méjico, y a don Javier Martín Artajo, por el aparecido en el diario «Ya», de Madrid, con el título: «Guardiana de Méjico».

El Club España, de Méjico, al otorgar estos premios, acordó no convocar el de novela para el año 1961.

PREMIO «FASTENRATH»

El Premio «Fastenrath», destinado a galardonar la mejor novela catalana del año, publicada o inédita, y dotado con 50.000 pesos argentinos, ha sido concedido a la titulada «Rural», de la que es autor don Joaquín Segura Lamich, de Santa Coloma de Queralt (Gerona). Se concedió durante los juegos flo-

rales celebrados en Buenos Aires con motivo del centenario de Maragall.

PREMIO «COSTA BRAVA»

El concurso de novela corta denominado «Costa Brava», que Educación y Descanso convocó con carácter nacional en Gerona, ha sido declarado desierto, por falta de calidad en las 26 obras presentadas.

PREMIO «SINERGIA» DE NOVELA

Por segunda vez la revista médica «Sinergia» ha concedido un premio de novela, convocado exclusivamente para médicos y dotado con 25.000 ptas. y la edición de la obra.

El Jurado acordó conceder el premio a la novela «Cercos de arena», de Enrique Nacher

Hernández, de Valencia, e hizo asimismo, entre las treinta y nueve obras presentadas, una mención especial para las siguientes: «Seis años, tres meses y un día», de Leopoldo Cortejoso; «Un verano en Mallorca», de J. Otero; «La sogá de esparto», de Lorenzo Guardiola, y «Una sombra en el suelo», de Eduardo Castro Pastor.

PREMIO DE CUENTOS DE «LA NACIÓN» DE BUENOS AIRES

Se ha concedido a don Fernando Quiñones, de Chiclana, colaborador de «Selecciones», en Madrid. El autor obtuvo con anterioridad los Premios «Sésamo», «Vendimia de Jerez» y «Tomelloso». La obra galardonada en esta ocasión se titula «Siete historias de toros y de hombres».

EXTRANJERO

CONCESIONES

PREMIO «BANCARELLA»

El Premio «Bancarella», que conceden anualmente los libreros de viejo de Italia, se ha otorgado al veterano autor del país Buenaventura Techí, por su novela «Gli ogoisti».

PREMIO «MACHADO»

El premio «Machado de Assis», de la Academia de Letras brasileña, ha sido concedido por unanimidad a Eduardo Frierro, Profesor de Filosofía y Letras de la Universidad de Minas. El premio está dotado con cien mil cruzeiros.

PREMIO «NOBEL»

El poeta francés Alexis Saint-Leger ha obtenido el Premio «Nobel» de Literatura co-

rrespondiente a 1960. La obra que dio fama a este autor —firmada como todas las suyas con el seudónimo de Saint John Perse— lleva por título «Anabasis» y fue publicada en 1934. También ha sido traducida a numerosos idiomas su colección de poemas «Vents».

PREMIO «W. H. SMITH & SONS»

En Londres, se ha concedido recientemente el premio «W. H. Smith & Sons», creado para estimular a los escritores ingleses en una época en que la influencia y el volumen de la literatura extranjera están tomando tan grandes proporciones en aquella nación. Se otorga anualmente al libro que, en opinión del Jurado, represente la más destacada contribución a la literatura inglesa durante los dos años anteriores a su concesión, y su cuantía es de 1.000 libras esterlinas. El autor galardonado actualmente es Mr. Laurie Lee, y el título de la obra, «Cider with Rosie».

REGLAMENTO DEL CONCURSO
PARA LA CONCESION
DE LOS PREMIOS

"LAZARILLO" 1961

PRIMERO.—Al objeto de estimular la producción nacional de buenos libros especialmente destinados al público lector juvenil, el Instituto Nacional del Libro Español convoca un concurso, patrocinado por los Ministerios de Educación Nacional y de Información y Turismo, para la concesión de los premios «Lazarillo», en el próximo año 1961, a los mejores libros juveniles producidos en España, entendiéndose por tales los destinados especialmente a lectores de 10 a 15 años.

SEGUNDO. — Los Premios serán los siguientes:

a) Premio «Lazarillo» para escritores, dotado con 50.000 pesetas, para el autor español del texto de más alta calidad literaria de un libro juvenil inédito o que haya sido publicado en

España entre el 1.º de junio de 1959 y el 31 de diciembre de 1960. La extensión mínima de los textos que opten a este premio será de 25.000 palabras.

b) Premio «Lazarillo» para ilustradores, dotado con 30.000 pesetas, para el autor español de las mejores ilustraciones de un libro juvenil, bien inéditas o bien publicadas en España dentro del mismo plazo.

c) Premio «Lazarillo» para editores, que consistirá en un diploma y que se concederá al editor español que presente el mejor conjunto de libros juveniles publicados desde primero de enero de 1959 hasta el 31 de diciembre de 1960, teniendo en

cuenta la calidad de las obras (texto e ilustraciones), la pulcritud de la presentación y la originalidad de la producción.

TERCERO.—Los premios serán concedidos en el mes de mayo de 1961.

CUARTO.—Un mismo libro podrá optar a los tres premios simultáneamente.

QUINTO.—Los premios son independientes entre sí. Para la adjudicación de cada uno de ellos, habrá un Jurado compuesto de cinco miembros, de los cuales tres por lo menos habrán de pertenecer a la Comisión de Literatura Juvenil e Infantil del I.N.L.E. Los Jurados serán designados por esta Comisión. Las decisiones de los Jurados serán inapelables. El concurso no podrá quedar desierto, ni se podrán dividir los premios.

SEXTO.—Los concursantes a cualquiera de estos premios deberán remitir al Instituto Nacional del Libro Español, Ferraz, núm. 13, Madrid (8), antes del día 28 de febrero de 1961, tres ejemplares de cada uno de los libros con que deseen concursar, indicando expresamente el premio al que optan. Los originales literarios inéditos deberán ser presentados en galeradas o mecanografiados a dos espacios. De las ilustraciones inéditas, deberá presentarse únicamente el ejemplar original, al que deberá acompañarse el texto literario correspondiente o un resumen del mismo. En el caso de que un mismo libro concurse a más de un premio, se enviarán tres ejemplares por cada premio que se aspire a obtener.

Madrid, noviembre de 1960.

ESPASA CALPE, S. A.

Ultimas publicaciones

JOSÉ MARÍA DE COSSÍO: «CINCUENTA AÑOS DE POESIA ESPAÑOLA», 2 volúmenes de 16,5 x 23,5 cm., con un total de 2.186 páginas.

Precio de cada volumen: 300 pesetas.

JUAN ANTONIO CABEZAS: «LA MONTAÑA REBELDE», novela. Volumen de 14 x 21 cm., 366 páginas, encuadernado en tela. Precio: 150 pesetas

HANS VON HENTING: «ESTUDIOS DE PSICOLOGIA CRIMINAL». Traducción del alemán por José María Rodríguez Devesa. Comprenderá cuatro volúmenes de 15 x 22,5 cm., con una extensión promedia de 250 páginas cada uno.

PUBLICADOS:

I: *Hurto. Robo con fuerza en las cosas. Robo con violencia o intimidación.*

Precio: 150 pesetas

II: *El asesinato.* Precio: 200 pesetas.

EN PRENSA:

III: *La estafa.*

IV: *El chantaje.*

JOSÉ CAMÓN AZNAR: «LA DIVINA TRAGEDIA», poesías. Volumen de 16 x 20 cm., 122 páginas. Precio: 50 pesetas

Agotada hace tiempo, se ha publicado una nueva edición de la famosa obra de AUGUSTO L. MAYER: «EL ESTILO GOTICO EN ESPAÑA», traducida del alemán por Felipe Villaverde. Volumen de 21 x 28 cm., con 310 páginas y 155 figuras, encuadernado en tela, con sobrecubierta. Precio: 225 pesetas

●

Casa Central: MADRID, Ríos Rosas, 26.—«Casa del Libro», Avenida de José Antonio, 29.
«Material de Enseñanza», Barquillo, 23. — BARCELONA: Diputación, 251. — BUENOS
AIRES: Espasa-Calpe Argentina, S. A., Tacuarí, 328.—MÉXICO, D. F., Espasa-Calpe
Mexicana, S. A., Donceles, 57.

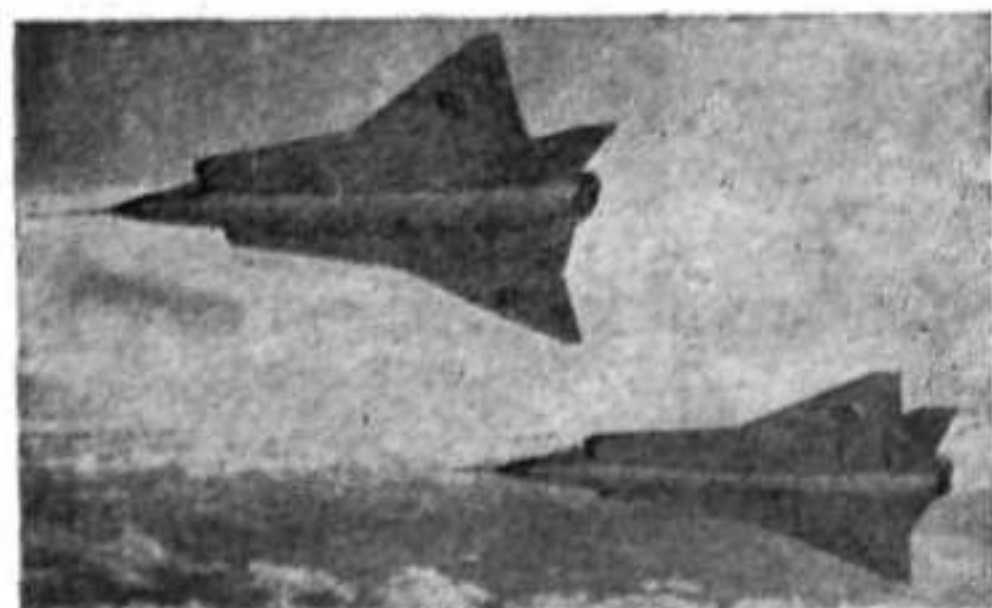

TAM-TAM

La llamada de la selva

Por ATTILIO GATTI

Un volumen encuadernado en tela, 14 x 22 cm., con 272 páginas, 91 ilustraciones en 48 láminas y un mapa. A través de las páginas de esta narración pulsa el amor que siente el autor por África y por todas sus criaturas, un amor que se contagia y comunica al lector una febril ansiedad por leer sus experiencias y aventuras

EL ALIENTO DE LA TIERRA

Maravillas y enigmas del Aire

Por THEO LÖBSACK

Un volumen encuadernado en tela, 14 x 22 cm., con 308 páginas, 38 figuras y 19 láminas, 4 de ellas en color. Este libro no hace del lector un infalible previsor del tiempo, pero le enseña a observar y comprender los fenómenos meteorológicos

AMÉRICA DEL SUR

La vida y la naturaleza en Chile, Argentina y Bolivia

Por ARNOLD HEIM

Un volumen encuadernado en tela, 14 x 22 cm., con 277 páginas, 36 figuras, 172 en 88 láminas en negro, 1 panorama, 4 láminas en color y un mapa. Sugestivo relato de alto valor geológico, etnológico y ornitológico, que pone de relieve las impresiones de un gran viajero y observador

FÍSICA PARA TODOS

Por EL DR. WERNER BRAUNBEK

Un volumen encuadernado en tela, 14 x 22 cm., con 395 páginas, 193 figuras y 32 láminas. En forma sencilla, sin exigir conocimientos especiales, se describen y explican las leyes a que la Naturaleza está sometida. « Física para todos » es la mágica llave que abre para el lector el conocimiento de la Naturaleza

EDITORIAL LABOR, S. A.

MADRID: Plaza Independencia, 4

BARCELONA: Rda. Universidad, 23

Qué es

UNIVERSITAS?

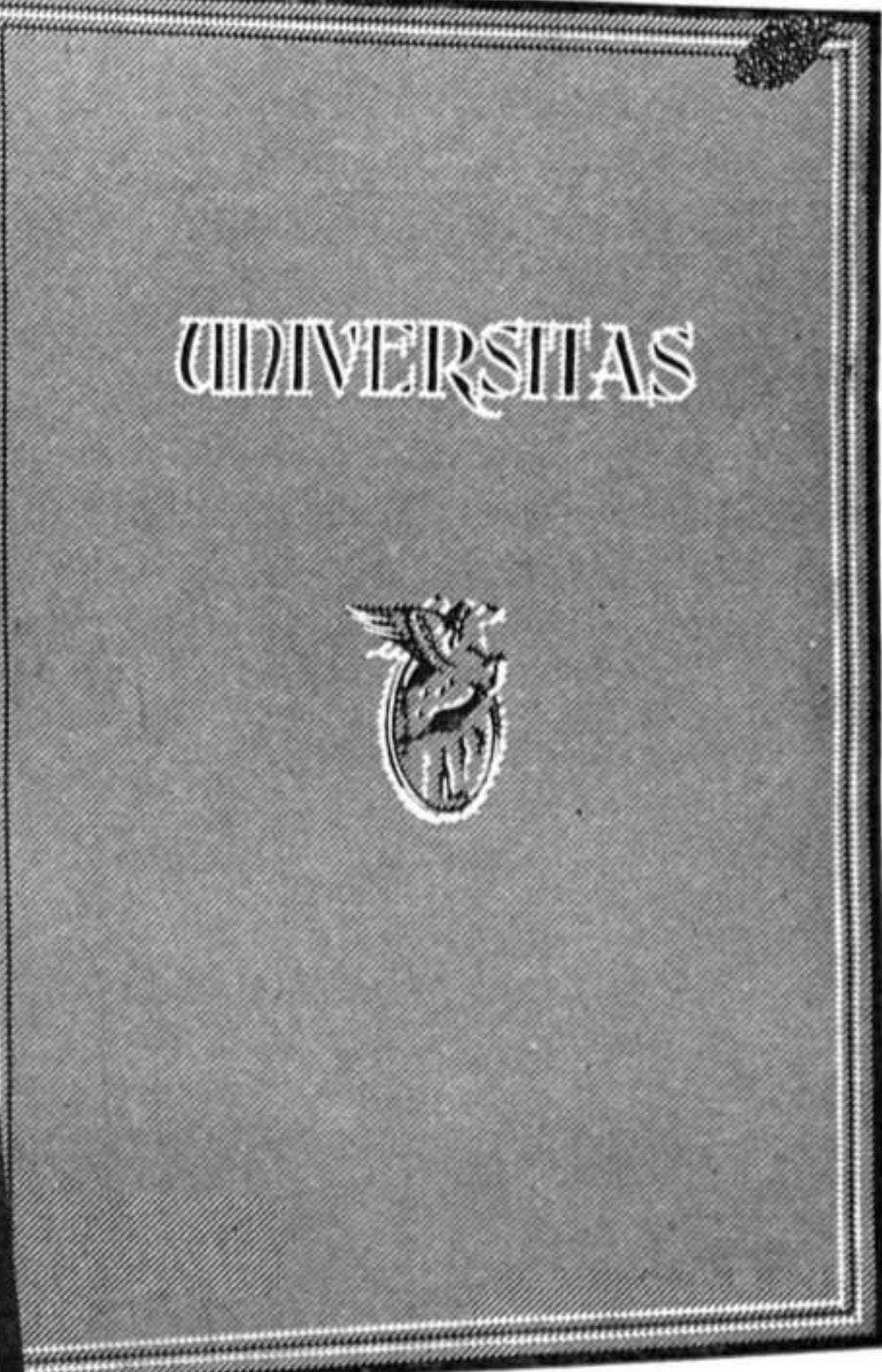
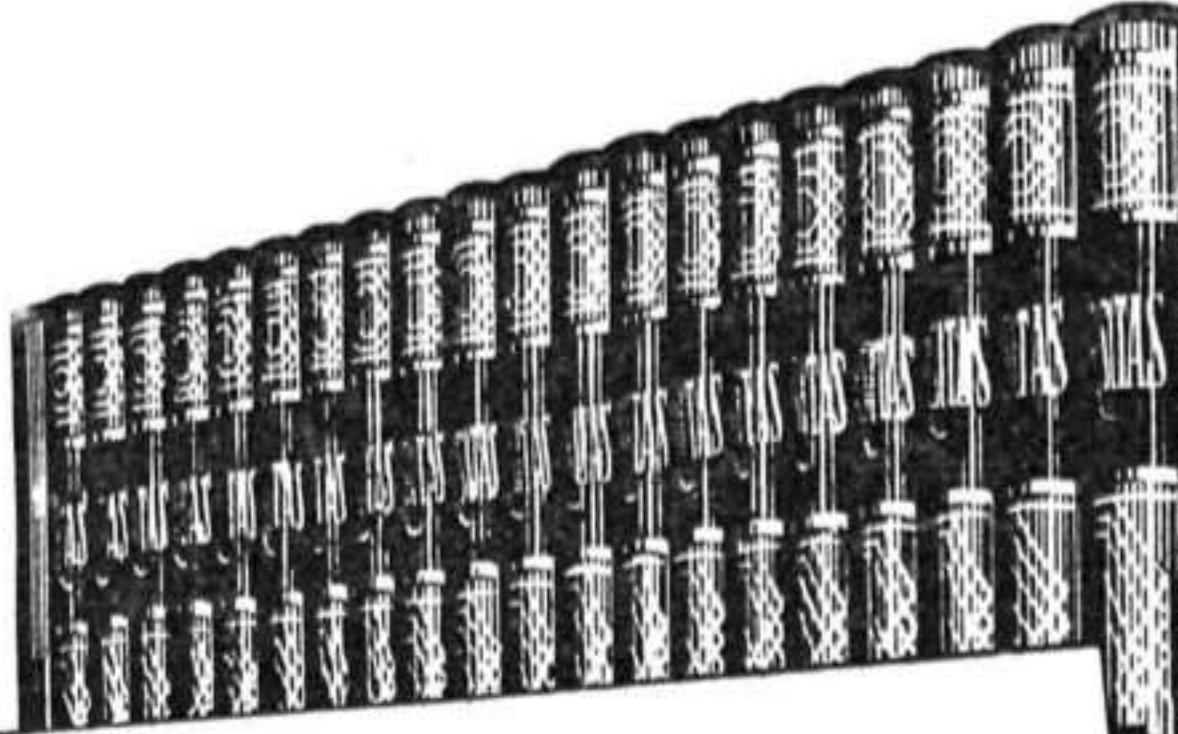

Salvat Editores, S.A.

41, Calle Mallorca, 49

Barcelona

DIRECCION TELEGRAFICA
SALVATEDI-BARCELONA

0100 3038 07

Universitas es una enciclopedia cultural única y distinta. Agil, amena y perfectamente ilustrada, en ella han colaborado primerisimas figuras del Arte, la Ciencia y las Letras.

Su cuarta y nueva edición ha sido renovada profundamente con la inclusión de temas de trascendente actualidad, enriquecida con miles de nuevas ilustraciones y con un nuevo y moderno formato y compaginación, con el fin de mantenerla rigurosamente al día en contenido y orientación.

A usted le interesa conocerla y, para ello, gustosamente le enviaremos un amplio folleto explicativo si nos facilita su dirección.

Muchas gracias

Julio

**4^a edición
totalmente
renovada**

**20 tomos y un
tomo índice**

un total de 7.338 páginas y 7.819
ilustraciones en negro y color.

Por favor:

envíe hoy mismo el cupón adjunto y recibirá gratis un espléndido folleto a todo color, que le ayudará a conocer y apreciar esta monumental y maravillosa obra.



SALVAT, editores. Mallorca, 41-49 - Barcelona (15)

Agradeceré me remitan folleto y condiciones para la compra al contado o plazos de Universitas.

Nombre

Profesión

Domicilio

Localidad



Es una edición SALVAT

¡Atención, bibliófilos!

“José Ordóñez Valdés: Ochenta años de vida, de obra y de historia”

Interesantísima biografía por J. IZQUIERDO, viuda de Ordóñez; hermoso y magnífico libro. - Imp. Cosano. - 2-XII-1959. -

sobre tan señera figura del arte y profesorado, exaltada en caluroso homenaje nacional; avalado por la entusiasta colaboración de destacadas plumas: Marqués de Ciadoncha, J. Bta. Acevedo, Prados López, Alcalde de Aroche, Guillot Carratalá, R. Izquierdo, M. Alonso...

Tan barato como espléndido. 840 págs. Más de 200 grabados. Cuatro encuadernaciones: 1.^a, dos joyas artísticas para S. S. el Papa y S. E. el Caudillo de España, de repujadas cubiertas por M. de la Arena; 2.^a, en piel, por la fina artesanía de Fco. Valle, 350 ptas.; 3.^a, en tela, bonita y práctica, 275 ptas., por el mismo. Sin contar la preciosa rústica, 200 ptas.

EN TODAS LAS LIBRERÍAS

Y

AUTORA EDITORA: ESCORIAL, 17. TEL. 22 55 58. MADRID



MISAL ROMANO RITUAL

Y

**DEVOCIONARIO
LATINO - ESPAÑOL**

«NACAR-COLUNGA»

Encuadernado en tela, en badana y en distintas y bellas encuadernaciones de piel.

De venta en las principales librerías.

—
EDITORIAL VALLES, S. L.

Valencia, 213

BARCELONA (7)

SUCESORES

DE

RIVADENEYRA

S. A.

CASA FUNDADA EN 1884

IMPRESA
HUECO-OFFSET
HUECOGRABADO
ENCUADERNACION
EDICIONES
FOTOGRAFADO
RELIEVE
ALMANAQUES

PASEO DE ONESIMO REDONDO, 26

MADRID - TEL. 22-28-90

LIBROS españoles por todo el mundo

El Instituto Nacional del Libro Español

pone a disposición de los editores y libreros españoles más de

40.000 direcciones

de CENTROS SUPERIORES

de ENSEÑANZA,

BIBLIOTECAS y

LIBRERIAS centralizadas

en su

SERVICIO DE DOCUMENTACION

Amplíe las posibilidades de venta mundial de sus producciones bibliográficas utilizando los beneficios que le ofrece este SERVICIO, de acuerdo con las normas contenidas en nuestra Circular núm. 91.

BIBLIOTECA DE AUTORES CRISTIANOS



ULTIMOS VOLUMENES DE NUESTRO CATALOGO

- 179 EL COMIENZO DEL MUNDO, por J. M.^a RIAZA.—105 pesetas en tela, 150 pesetas en piel.
- 180 SUMA TEOLOGICA. Tomo VII: *Tratados sobre la fe, esperanza y caridad*.—115 pesetas en tela, 160 pesetas en piel.
- 181 EL SENTIDO TEOLOGICO DE LA LITURGIA, por C. VAGAGGINI, O. S. B.—110 pesetas en tela, 155 pesetas en piel.
- 182 LA PALABRA DE CRISTO. Tomo X (último), por Mons. ANGEL HERRERA ORIA, Obispo de Málaga.—115 pesetas tela, 160 pesetas piel.
- 183 AÑO CRISTIANO. Tomo I (enero-marzo). Obra redactada bajo la dirección de los catedráticos de la Universidad de Salamanca, LAMBERTO DE ECHEVARRÍA, BERNARDINO LLORCA, S. I., LUIS SALA BALUST y CASIMIRO SÁNCHEZ ALISEDA.—100 pesetas tela, 145 pesetas piel.
- 184 AÑO CRISTIANO. Tomo II (abril-junio).—100 pesetas tela; 145 pesetas piel.
- 185 AÑO CRISTIANO. Tomo III (julio-septiembre). 100 pesetas tela; 145 piel.
- 186 AÑO CRISTIANO. Tomo IV (octubre-diciembre).—100 pesetas tela; 145 pesetas piel.
- 187 OBRAS DE SAN AGUSTIN. Tomo XVIII y último: *Exposición de las Epístolas de San Pablo a los Romanos y a los Gálatas y de la Epístola a los Partos*. VIII + 528 páginas.—80 pesetas tela; 125 pesetas piel.
- 188 SAN ANTONIO MARIA CLARET, *Escritos autobiográficos y espirituales*.—105 pesetas tela; 150 pesetas piel.
- 189 OBRAS DE SANTA TERESA DE JESUS. Tomo III y último.—125 pesetas tela; 170 pesetas piel.
- 190 HISTORIA DE LA FILOSOFIA. Tomo II: *El judaísmo y la filosofía. El cristianismo y la filosofía. El islamismo y la filosofía*, por G. FRAILE, O. P.—125 pesetas tela, 170 pesetas piel.
- 191 SUMA TEOLOGICA de SANTO TOMÁS DE AQUINO. Edición bilingüe. Tomo IX: *Tratado del Verbo Encarnado*.—115 pesetas tela, 160 pesetas piel.
- 192 TEOLOGIA DE LA CARIDAD, por el R. P. ANTONIO ROYO MARÍN, O. P.—100 pesetas tela, 145 pesetas piel.
- 193 OBRAS DEL DOCTOR SUTIL, por JUAN DUNS ESCOTO.—105 pesetas tela; 150 piel.
- 194 DOCTRINA PONTIFICIA, tomo V: *Documentos jurídicos*, preparado por JOSÉ LUIS GUTIÉRREZ GARCÍA.—110 pesetas tela, 155 pesetas piel.
- 195 HOMBRE Y MUJER, por JOSÉ MARÍA CABODEVILLA.—95 pesetas tela; 140 piel.
- 196 BIBLIA COMENTADA. Tomo I. *Pentateuco*. Preparada por los PP. ALBERTO COLUNGA, O. P., y MAXIMILIANO GARCÍA CORDERO, O. P.—125 pesetas tela, 170 pesetas piel.
- 197 SUMA TEOLOGICA de SANTO TOMÁS DE AQUINO. Tomo XVI (último): *Tratado de los Novísimos*. Índice de conceptos de los 16 volúmenes.—125 pesetas tela, 170 pesetas piel.

SOLICITE CATÁLOGO Y CONDICIONES A

LA EDITORIAL CATOLICA, S. A.—Mateo Inurria, 15. MADRID (16)

se enorgullece en ofrecer

LAS COLECCIONES POPULARES MAS FAMOSAS DEL MUNDO



NARRACIONES GRAFICAS

Sensacional Colección, tamaño 14x19 cm., portada doble a todo color, barnizada; 64 grandes páginas, con gran profusión de viñetas, precio 8,— ptas cada tomo

CON SUS 4 SERIES

- **ÁZUL - RIP KIRBY**
un singular detective, envuelto en los más enigmáticos misterios
- **MAGENTA - JULIETA JONES**
relatos ni rosas, ni granas. "Magenta" quiere simbolizar un término medio que es el que más se ajusta a la vida real



- **VERDE - BEN BOLT**
el gran campeón mundial de los pesos pesados, interviene en variedad de aventuras, deportivas, unas, relacionadas con su carrera pugilística y aventureras, otras; pero todas muy vivas y dinámicas



- **AMARILLA**
10 personajes en rotación, entre los que figuran nombres del prestigio de Flash Gordon, El Hombre Enmascarado, Merlin, Jorge y Fernando, etc., etc.



RANGER

Trepidantes novelas del Far-West americano, en un apoteosis de acción y dinamismo.

128 páginas. Portada a todo color y barnizada

Precio 6,— ptas. tomo

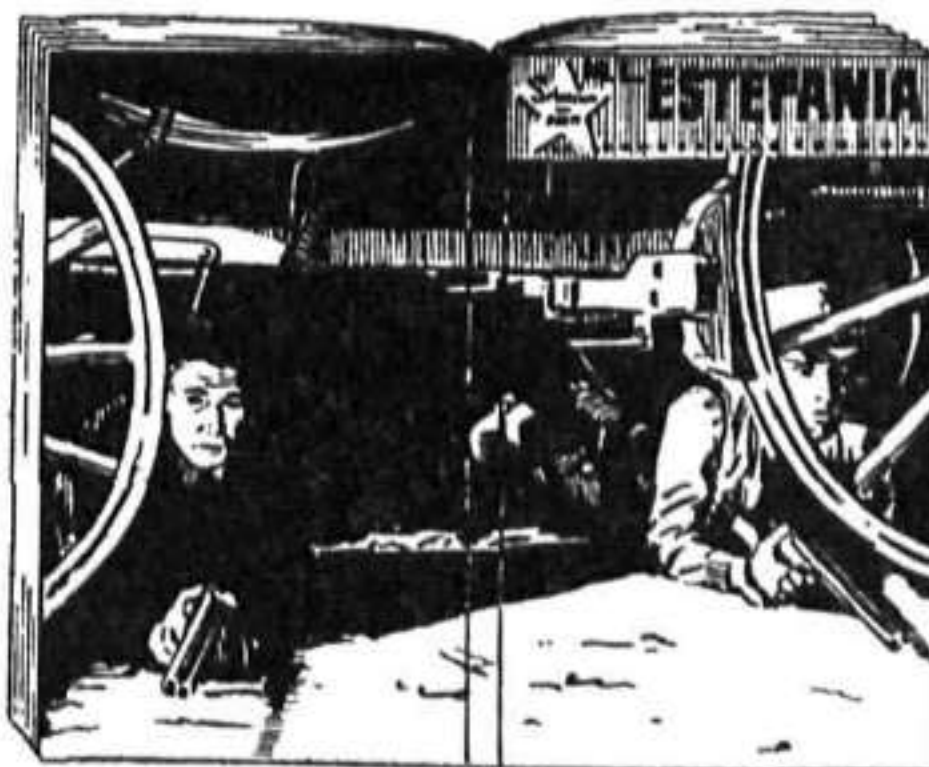

SELECCIONES DEL OESTE

Las mejores obras del gran escritor M. L. Estefanía, escrupulosamente seleccionadas

Formato 10 x 18 Portada doble a todo color 160 pags

Precio: 10,— ptas



TEXAS RANGER

Colección que, al igual que Ranger, narra las aventuras de los audaces TEXAS RANGER, la policía del Far-West

128 páginas. Portada a todo color y barnizada

Precio 6,— ptas tomo

un libro de gran calidad

novedad

noviembre 1960

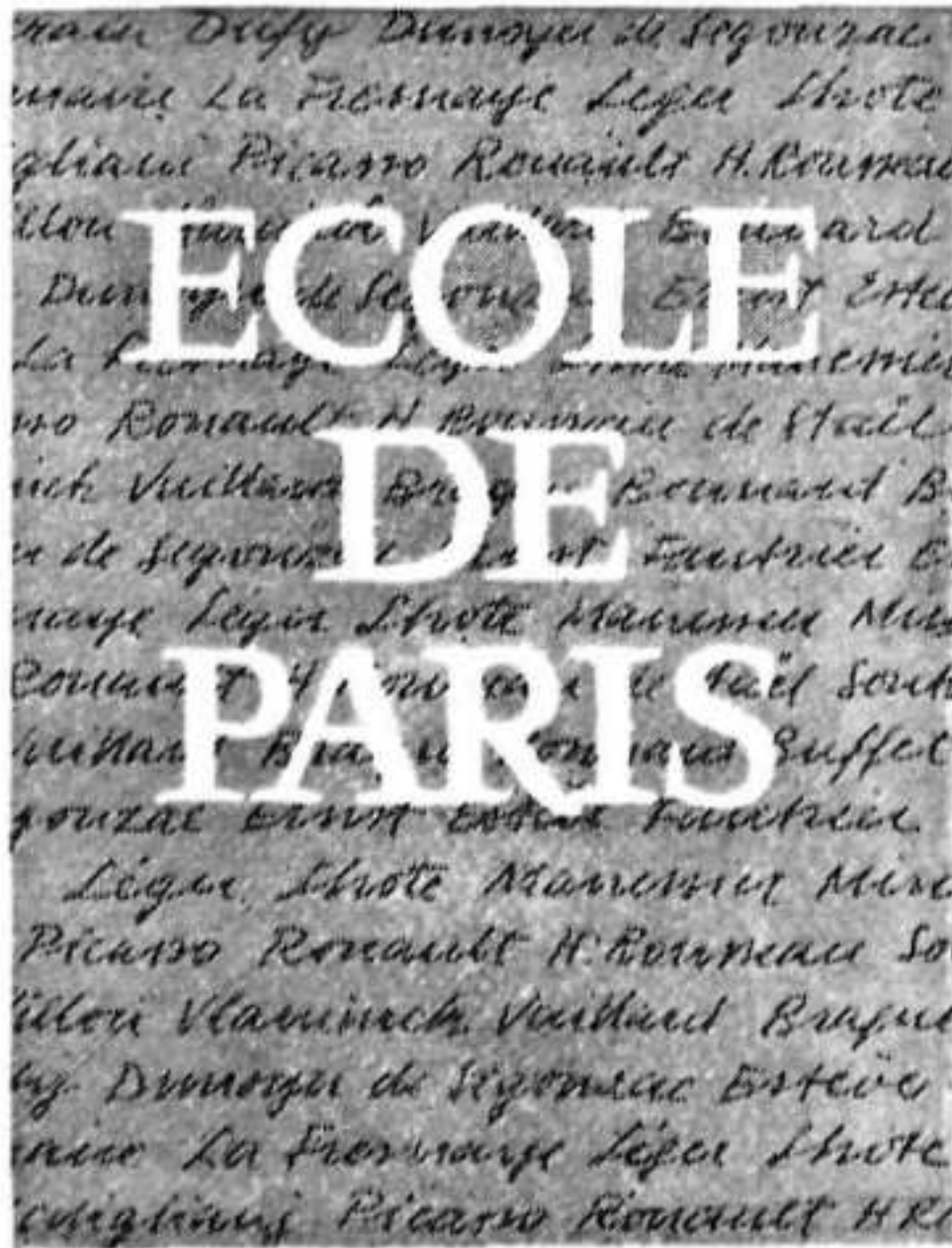

Ecole de París

LA ESCUELA DE PARIS

edición española

por RAYMOND NACENTA

103 reproducciones a todo color y a toda página.

110 reproducciones en blanco y negro.

7 cuadros sinópticos a todo color.

477 biografías de artistas, con sus fotografías respectivas.

368 páginas, 31 x 23 cm., en tela, sobrecubierta plastificada.

Los pintores de la ESCUELA DE PARIS y sus relaciones con el ambiente en que desarrollaron su actividad creadora. PTAS. 1.400

EDITORIAL RAUTER, S. A.

Balmes núm. 368 - Teléfono 47-28-08 - Telegramas: RAUTER

BARCELONA (6)

Publicaciones del
Instituto Nacional del Libro Español

Catálogo General de la Librería Española e Hispanoamericana : 1901-1930.

Tomo II, 100 ptas. Tomo IV, 75 ptas. Tomo V, 120 ptas.
Tomos I y III, agotados.

Catálogo General de la Librería Española : 1931-1950.

Tomo I: A-Ch, 300 ptas.

Libros Españoles. Catálogo 1953 y Suplementos de 1955 y 1956.

240 ptas.

Editores Españoles. Guía Comercial 1957. (Agotado.)

140 ptas.

Registro de Libreros. I: Libros de nuevo. 1959.

10 ptas.

Índice acumulativo de la producción editorial española registrada en el Repertorio bibliográfico mensual de la revista «El Libro Español» durante el año 1959.

75 ptas.

Catálogo de la Feria Nacional del Libro. 1960.

15 ptas.

Literatura infantil y juvenil en España, por 18 especialistas.

20 ptas.

El Libro religioso en España (1939-1959), por un grupo de especialistas.

20 ptas.

Poesía. Teatro. Novela. (Catálogo general).

10 ptas.

Libros de Religión (Catálogo general).

10 ptas.

Libros infantiles y juveniles. Suplemento 1960 al Catálogo general.

10 ptas.

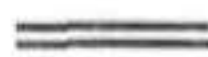

Pedidos: I. N. L. E. - Ferraz, 13 - Madrid, 8

PORTER - LIBROS

Provisión de libros y periódicos modernos
y recientes

Avenida Puerta del Angel, 9
BARCELONA - 2

Oficinas: Canuda, 45-47, pral. Teléfonos 21 67 92.

Apartado de Correos 574 Dirección telegráfica: «Porteliber»

BIBLIOTECARIO, INVESTIGADOR, BIBLIOFILO, LECTOR

PORTER-LIBROS le suministrará en las mejores condiciones de rapidez y economía cualquier libro, folleto o periódico de publicación reciente.

PORTER-LIBROS le ofrece su eficiente servicio de busca y suministro de obras antiguas, raras o agotadas. Cuando los artículos pedidos no se encuentran en el mercado, PORTER-LIBROS los suministra, si Ud. lo desea, en copias mecanográficas, en fotocopia o en microfilm.

En las mejores condiciones de precio, PORTER-LIBROS le servirá, encuadernados en tela o en piel, según su deseo, los libros en rústica.

A más del suministro del boletín «Libros del mes», si para sus trabajos o su biblioteca necesita Ud. información sobre cualquier tema de bibliografía española, PORTER-LIBROS se la procurará.

PORTER-LIBROS no es una mera librería, sino principalmente un centro bibliográfico al servicio de la cultura. Las más importantes bibliotecas, los investigadores y los bibliófilos del mundo son clientes de PORTER-LIBROS. En interés de Ud. le rogamos pruebe nuestros servicios enviándonos sus pedidos o *desiderata*.

REPERTORIO BIBLIOGRAFICO CLASIFICADO POR MATERIAS

DICIEMBRE DE 1960

O. OBRAS GENERALES

00/09. CIENCIA Y CULTURA. BIBLIOGRAFIA. BIBLIOTECONOMIA. ENCICLOPEDIAS. ANUARIOS. BIBLIOFILIA. ENSAYOS

5361. *Actas del II Congreso del Comité Internacional de Defensa de la Civilización Cristiana.* — Madrid, Comercial Española de Ediciones, 1960.— 180 págs., 25,5 cm.

Con abundantes y cuidadas fotografías, esta publicación incluye toda la documentación referente al II Congreso del Comité Internacional de Defensa de la Civilización Cristiana celebrado en Madrid del 25 al 27 de enero de 1960, en la Delegación Nacional de Sindicatos y bajo la presidencia de D. José Solís Ruiz, Vicepresidente del Comité Internacional. En la primera parte se recogen los antecedentes y asistencia, sesión de apertura, de trabajo y visita al Jefe del Estado, clausura, resoluciones y demás actos. En la segunda —73-180— se recogen las ponencias y comunicaciones de las secciones alemana, austriaca, escandinava, báltica, española, francesa e italiana con resúmenes cuidados en español, francés, alemán e italiano. RAMÓN FERNÁNDEZ POUSA.

5362. *Anales de Medicina Forense de la Asociación Española de Médicos Forenses.* Número 1. Setiembre 1960. Director: Dr. Pérez de Petinto y Bertoméu. Madrid, c/ Goya, 99, Gráficas Reunidas, 1960.—159 págs., 24 cm. Mensual

Colaboran en este primer número de esta publicación, sumamente cuidada e ilustrada en colores, los Doctores Pérez de Petinto, Vegas Ruiz, Wolfgang Laves, Franchini, Artuga, Royo-Villanova y Morales, Sales Vázquez, Hernández Gutiérrez, Rodríguez Piñeiro, Valle Jiménez Beltrán, Martínez Sellés, Martínez Piñeiro, Saumench, Pontes y Ferrán, Criado Luque y Villar González. RAMÓN FERNÁNDEZ POUSA.

5363. *Anuario de Eusko-Folklore.* José Miguel de Barandiarán y otros. Zarauz, Icha-

ropena, 1960.—212 págs., 18,5 cm.—(Col. Aunamendi). 60,00

Tela: 75,00

5364. *Azaola, José Miguel de. El libro entre nosotros.*—Madrid, Edit. Hispano-Argentina, 1960.—19 págs., 18 cm.

5365. *Bárdenas. Revista de la España rural.* Año I. Setiembre 1960.—Zaragoza, Redacción y Administración, Paseo de Calvo Sotelo, 11, 1960.—50 págs., 30 cm.

Suscripción anual: 120,00

Editada en T. E. Zaragoza Deportiva, esta revista dice que «en Bardenas habrá un estilo modificado para hacerla agradable y que pueda leerse; hemos de estar siempre en la línea severa, clara y sencilla que permita la mayor corrección y el deseo de ser una publicación leída y bien comentada». El temario es nutrido y la presentación aceptable.—RAMÓN FERNÁNDEZ POUSA.

5366. *Benedicto Santos, Gonzalo. La caligrafía moderna.*—Madrid, Instituto Edit. Reus, 1960.—66 planas, 21,5 cm. 20,00

5367. *Catálogo de Juan Balagué Pallarés (Librería Central).*—Barcelona, Consejo de Ciento, 257, 1.º, 1.ª, 1960.—41 págs., 18 cm.

5368. *Catálogo de libros antiguos, curiosos y agotados de... la Gran Librería Anticuaria de Antonio Mateos Ortega.* Año 1960. Núm. 53.—Málaga, c/ Liborio García, 1960. 64 págs., 20 cm. 15,00

5369. *Claridades. Revista Gráfica.* Año I. n.º 1. Setiembre 1960.—Vigo, Redacción y Administración, c/ Marqués de Valladares, 29-31, Imp. «Faro de Vigo», 1960.—28 págs., 27 cm. Publicación quincenal

Suscripción anual: 95,00

Esta revista intenta seguir el lema que impone el título. «Pretendemos —dice— una revista de fondo y de forma clara, amena, cordial, con el empeño de satisfacer ese «algo más», a que invita la noticia escueta». La dirige Santiago Vilas y la completa una

PORTER - LIBROS

Provisión de libros y periódicos modernos
y recientes

Avenida Puerta del Angel, 9
BARCELONA - 2

Oficinas: Canuda, 45-47, pral. Teléfonos 21 67 92.

Apartado de Correos 574 Dirección telegráfica: «Porteliber»

BIBLIOTECARIO, INVESTIGADOR, BIBLIOFILO, LECTOR

PORTER-LIBROS le suministrará en las mejores condiciones de rapidez y economía cualquier libro, folleto o periódico de publicación reciente.

PORTER-LIBROS le ofrece su eficiente servicio de busca y suministro de obras antiguas, raras o agotadas. Cuando los artículos pedidos no se encuentran en el mercado, PORTER-LIBROS los suministra, si Ud. lo desea, en copias mecanográficas, en fotocopia o en microfilm.

En las mejores condiciones de precio, PORTER-LIBROS le servirá, encuadernados en tela o en piel, según su deseo, los libros en rústica.

A más del suministro del boletín «Libros del mes», si para sus trabajos o su biblioteca necesita Ud. información sobre cualquier tema de bibliografía española, PORTER-LIBROS se la procurará.

PORTER-LIBROS no es una mera librería, sino principalmente un centro bibliográfico al servicio de la cultura. Las más importantes bibliotecas, los investigadores y los bibliófilos del mundo son clientes de PORTER-LIBROS. En interés de Ud. le rogamos pruebe nuestros servicios enviándonos sus pedidos o *desiderata*.

REPERTORIO BIBLIOGRAFICO CLASIFICADO POR MATERIAS

DICIEMBRE DE 1960

O. OBRAS GENERALES

00/09. CIENCIA Y CULTURA. BIBLIOGRAFIA. BIBLIOTECONOMIA. ENCICLOPEDIAS. ANUARIOS. BIBLIOFILIA. ENSAYOS

5361. *Actas del II Congreso del Comité Internacional de Defensa de la Civilización Cristiana.* — Madrid, Comercial Española de Ediciones, 1960.— 180 págs., 25,5 cm.

Con abundantes y cuidadas fotografías, esta publicación incluye toda la documentación referente al II Congreso del Comité Internacional de Defensa de la Civilización Cristiana celebrado en Madrid del 25 al 27 de enero de 1960, en la Delegación Nacional de Sindicatos y bajo la presidencia de D. José Solís Ruiz, Vicepresidente del Comité Internacional. En la primera parte se recogen los antecedentes y asistencia, sesión de apertura, de trabajo y visita al Jefe del Estado, clausura, resoluciones y demás actos. En la segunda —73-180— se recogen las ponencias y comunicaciones de las secciones alemana, austriaca, escandinava, báltica, española, francesa e italiana con resúmenes cuidados en español, francés, alemán e italiano. RAMÓN FERNÁNDEZ POUSA.

5362. *Anales de Medicina Forense de la Asociación Española de Médicos Forenses.* Número 1. Setiembre 1960. Director: Dr. Pérez de Petinto y Bertoméu. Madrid, c/ Goya, 99, Gráficas Reunidas, 1960.—159 págs., 24 cm. Mensual

Colaboran en este primer número de esta publicación, sumamente cuidada e ilustrada en colores, los Doctores Pérez de Petinto, Vegas Ruiz, Wolfgang Laves, Franchini, Artuga, Royo-Villanova y Morales, Sales Vázquez, Hernández Gutiérrez, Rodríguez Piñeiro, Valle Jiménez Beltrán, Martínez Sellés, Martínez Piñeiro, Saumench, Pontes y Ferrán, Criado Luque y Villar González. RAMÓN FERNÁNDEZ POUSA.

5363. *Anuario de Eusko-Folklore.* José Miguel de Barandiarán y otros. Zarauz, Icha-

ropena, 1960.—212 págs., 18,5 cm.—(Col. Aunamendi). 60,00

Tela: 75,00

5364. *Azaola, José Miguel de. El libro entre nosotros.*—Madrid, Edit. Hispano-Argentina, 1960.—19 págs., 18 cm.

5365. *Bárdenas. Revista de la España rural.* Año I. Setiembre 1960.—Zaragoza, Redacción y Administración, Paseo de Calvo Sotelo, 11, 1960.—50 págs., 30 cm.

Suscripción anual: 120,00

Editada en T. E. Zaragoza Deportiva, esta revista dice que «en Bardenas habrá un estilo modificado para hacerla agradable y que pueda leerse; hemos de estar siempre en la línea severa, clara y sencilla que permita la mayor corrección y el deseo de ser una publicación leída y bien comentada». El temario es nutrido y la presentación aceptable.—RAMÓN FERNÁNDEZ POUSA.

5366. *Benedicto Santos, Gonzalo. La caligrafía moderna.*—Madrid, Instituto Edit. Reus, 1960.—66 planas, 21,5 cm. 20,00

5367. *Catálogo de Juan Balagué Pallarés (Librería Central).*—Barcelona, Consejo de Ciento, 257, 1.ª, 1.ª, 1960.—41 págs., 18 cm.

5368. *Catálogo de libros antiguos, curiosos y agotados de... la Gran Librería Anticuaria de Antonio Mateos Ortega.* Año 1960. Núm. 53.—Málaga, c/ Liborio García, 1960. 64 págs., 20 cm. 15,00

5369. *Claridades. Revista Gráfica.* Año I. n.º 1. Setiembre 1960.—Vigo, Redacción y Administración, c/ Marqués de Valladares, 29-31, Imp. «Faro de Vigo», 1960.—28 págs., 27 cm. Publicación quincenal

Suscripción anual: 95,00

Esta revista intenta seguir el lema que impone el título. «Pretendemos —dice— una revista de fondo y de forma clara, amena, cordial, con el empeño de satisfacer ese «algo más», a que invita la noticia escueta». La dirige Santiago Vilas y la completa una

numerosa colaboración, así como secciones de amenidades.—RAMÓN FERNÁNDEZ POUSA.

5370. **Documentos cinematográficos.**—Barcelona, Instituto de la Cinematografía. Madrid, Depositarios: Nebli y Librería Visor, 1960.—Números de 100 páginas con grabs., 20 cm. 50,00

Núm. atrasado: 70,00
Suscripción a 10 núms.: 500,00

5371. **El avicultor.** Revista. Año I, n.º 1, agosto 1960.—Barcelona, Editor: Pienso Hens, c/ Caspe, 12, 1960.—8 págs., 28 cm.

La Avicultura es una industria de nuestro tiempo y necesita, por tanto, construcciones de concepción moderna, así como publicaciones de divulgación. En este número figuran las secciones: La evolución normal; El laboratorio veterinario; Cómo manejar una gallina; Preguntas y respuestas; Noticias breves y ¿Será Valencia reguladora de la avicultura nacional?—RAMÓN FERNÁNDEZ POUSA.

5372. **El Funcionario Municipal.** Revista mensual. Órgano de defensa, consulta y orientación del funcionario local. Octubre, 1960. Año I, n.º 1. Valencia, Dirección y Administración: c/ Embajador Vich, 11, 1960.—16 páginas, 25 cm. 100,00 al año

Aparece esta publicación técnica bajo la dirección de don Francisco de las Marinas Alvarez, con periodicidad mensual, y asesor periodístico don Vicente Badía Cortina. Dedicada el primer número al señor Ministro de la Gobernación y demás cargos de su ramo. Editorial, sección doctrinal, colaboradores, cartas de los lectores, casos y cosas, consultorio y página literaria son sus secciones más importantes.—RAMÓN FERNÁNDEZ POUSA.

5373. **Enciclopedia Labor.** Tomo IX. *La Sociedad. El Pensamiento. Dios.*—Barcelona, Labor, 1960.—XL + 880 págs. con grabs. y láms., 26 cm. Tela: 500,00

5374. **Espina, Antonio.** *El cuarto poder. Cien años de Periodismo español.*—Madrid, Aguilar, 1960.—304 págs. con grabs. y láms., 30,5 cm. 550,00

5375. **Fernández Suárez, Alvaro.** *El tiempo y el «hay».* Prólogo de J. Fernández Figuerola.—Madrid, Índice (s. a.).—1 vol., 18 cm.—(Col. Unamuno). 30,00

5376. **Garmendia de Otaola, A.** *Lecturas buenas y malas.* Suplemento 2.º 2.ª edición.—Bilbao, El Mensajero del Corazón de Jesús. Madrid, Distrib.: Difusora del Libro, 1960.—242 págs., 25 cm. 78,00

Juderías, A. *Idearium de Marañón.* (V. n.º 5424).

5377. **Potencial.** *El potencial investigador de Gran Bretaña.*—Madrid, C. S. de I. C., Servicio de Documentación Científica, 1960.—142 págs. + 1 hoj., 23 cm. 90,00

5378. **Verde y Blanco.** *La Revista de la afición bética.* Número 1. Agosto 1960.—Sevilla, Administración: c/ Lepanto, 9. Edit. Ignacio López Pérez, 1960.—28 págs., 27 cm. Mensual Cada número: 7,00

En *Verde y Blanco* colaborarán las primeras plumas españolas que realizan información deportiva y, naturalmente, las firmas sevillanas de mayor prestigio. Ofrece al lector su labor, su servicio y su obra. Editorial: Isidro, un incomprensible caso de ingratitud; Entrevista con el señor Villamarín; Declaraciones de Daucik; Entrevistas con Pepín, Santiago Tejera y Félix y La gran familia, son las secciones principales de este primer número, profusamente ilustrado.—RAMÓN FERNÁNDEZ POUSA.

5379. **Vindel, Francisco.** *2.ª Cervantina (26 abril 1960). Don Quijote en la imprenta de Sancha. Don Quijote en la canonización de San Luis Gonzaga y San Estanislao de Kostka, en Salamanca, 1726. Don Quijote en Inglaterra.*—Madrid, autor, Tip. Góngora, 1960.—32 págs. con grabs. + 1 hoj., 25 cm. 50,00

082.1. COLECCIONES. SERIES

Añamendi. Zarauz, Icharopena.
—Arocena, Fausto. *Garibay.* (V. n.º 6015).

Austral. Madrid, Espasa-Calpe.
—Teresa de Jesús, Santa. *Su vida.* (V. n.º 6064).

Aventura. Barcelona, Molino.
—Blyton, E. *Misterio del gato desaparecido.* (V. n.º 5726).

Biblioteca Clásica Ebro. Zaragoza, Edit. Ebro.

—Gil Carrasco, E. *El señor de Bembibre.* (V. n.º 5831).

—Molina, Tirso de. *Don Gil de las Calzas verdes.* (V. n.º 5890).

—Rivas, Duque de. *Romances históricos.* (V. n.º 5921).

—Ruiz, Juan, Arcipreste de Hita. *Libro de buen amor.* (V. n.º 5933).

—Vega, Lope de. *Poesía Lírica.* (V. n.º 5998).

Biblioteca Chicas. Madrid, Edics. Cid.

- Berg, E. J. *Me enseñaste a llorar.* (V. n.º 5722).
- Jarber, Enrique. *Afán de vivir.* (V. n.º 5847).
- Logan, Jack. *La cárcel invisible.* (V. n.º 5864).
- Montes, Patricia. *Drama después del crepúsculo.* (V. n.º 5892).
- Montes, Patricia. *Mi esperanza eres tú.* (V. n.º 5893).
- Roger, Pedro. *Obsesión.* (V. n.º 5926).
- Santaotilia, Carlos. *La cruz bajo los tilos.* (V. n.º 5951).
- Welter, R. *Todo queda igual.* (V. n.º 6003).

Biblioteca de Bolsillo. Madrid, Edics. Ibéricas. Distrib.: Gelpi.

- Platón. *Diálogos.* (V. n.º 5427-28).

Biblioteca de Juegos, Prestidigitación e Ilusionismo. Barcelona, Sintés.

- Who? *Juegos de sociedad.* (V. n.º 5710).
- Who? *La magia de los números.* (V. n.º 5711).
- Who? *Los papeles mágicos.* (V. n.º 5712).
- Who? *Solitarios.* (V. n.º 5713).

Biblioteca Oro. Barcelona, Molino.

- Curtis, Ursula. *Noche de terror.* (V. n.º 5773).
- Kay, Kenneth. *Drama en el aire.* (V. n.º 5252).
- Maxfield, H. S. *Investigador solitario.* (V. n.º 5885).
- Poicot, A. *La verdad de medianoche.* (V. n.º 5910).

Bridge. Barcelona, Juventud.

- Cohen, B. *Adopte el sistema Acol.* (V. n.º 5698).

Colección Agrotécnica. Madrid, Dossat.

- García Fernández, José. *Cultivos frecuentes.* (V. n.º 5658).

Colección «Z». Barcelona, Juventud.

- Wilde, Oscar. *El fantasma de Canterville y otras narraciones.* (V. n.º 6006).

Dakira. Madrid, Edit. Andalucía.

- Colodrón Morán, V. *Géneros literarios.* (V. n.º 5754).

Dalia. Barcelona, Bruguera.

- Bernage, B. *Elizabeth lo arregla todo.* (V. n.º 5723).
- Bernage, B. *El primer amor de Elizabeth.* (V. n.º 5724).

Destino: Dios. Barcelona, Juventud.

- Moeller, Ch. *Humanismo y santidad.* (V. n.º 5480).

Eclesia Aeterna. Salamanca, Edit. San Esteban.

- Gregorio Nacianceno. *San. Pastoral del sacerdote.* (V. n.º 5463).

El Arquero. Madrid, Revista de Occidente.

- Ortega y Gasset, J. *La deshumanización del arte.* (V. n.º 5688).

El Hipocampo. Barcelona, Plaza & Janés.

- Bouille, P. *Una profesión de caballeros.* (V. n.º 5727).
- Montanelli, J. *El General de la Ropera.* (V. n.º 5891).
- Remy, J. *La chatte.* (V. n.º 5919).
- Saroyan, W. *Es cosa de reirse.* (V. n.º 5952).

Ensayistas de Hoy. Madrid, Taurus.

- Teilhard de Chardin, P. *Nuevas cartas de viaje (1939-1955).* (V. n.º 6062).

Familia. Madrid, Soc. Educación Atenas.

- Lord, D. A. *Frente a la rebelión de los hijos.* (V. n.º 5568).

Goliath. Barcelona, Planeta.

- Bromfield, L. *El mundo en que vivimos.* (V. n.º 5734).
- Bromfield, L. *La señora Parkington.* (V. n.º 5735).
- Bromfield, L. *Un héroe moderno.* (V. n.º 5736).
- Passos, J. dos. *La primera catástrofe.* (V. n.º 5906).
- Slaughter, F. G. *La dama de Florida.* (V. n.º 5964).
- Yerby, F. *Pasiones humanas.* (V. n.º 6007).
- Yerby, F. *La promesa rota.* (V. n.º 6008).

Grandes Biografías. Barcelona, Juventud.

- Merejkovski, D. *Leonardo de Vinci.* (V. n.º 6044).

Historias. Barcelona, Bruguera.

- Dovan, Walt G. *La conquista de la velocidad.* (V. n.º 5392).
- Dovan, Walt G. *Tras la barrera del sonido.* (V. n.º 5393).
- O'Connor, B. W. *Más aventuras de Buffalo Bill.* (V. n.º 5402).

Hogar. Barcelona, Juventud.

- Pérez y Pérez, R. *El templario.* (V. n.º 5908).
- Pérez y Pérez. *Una fiera.* (V. n.º 5909).

Jóvenes. Madrid, Soc. Educación Atenas.

- Toth, T. *El joven y Cristo.* (V. n.º 5515).

Juventud y Vida. Madrid, Escelicer.

- Juanes Palacios, M. *Consignas juveniles.* (V. n.º 5470).

Kuliska Sorta. Zarauz, Icharopena.

-- Schmid, Ch. *Brabante'ho Genoveva.* (V. n.º 5953).

Libros de Hoy. Barcelona, Labor.

-- Braunbek, W. *Física para todos.* (V. n.º 5593).

-- Löbsack, T. *El aliento de la tierra. Maravillas y enigmas del aire.* (V. n.º 5609)

Libros de Viajes «Labor». Barcelona, Labor.

-- Gatti, A. *Tam-Tam. La llamada de la selva.* (V. n.º 6029).

-- Heim, A. *América del Sur.* (V. n.º 6032).

Los Monumentos Cardinales de España. Madrid, Plus Ultra.

-- Torres Balbás, L. *La Alcazaba y la Catedral de Málaga.* (V. n.º 5694).

Luyve. Barcelona, Planeta.

-- Dennys, J. *Los clamores han cesado.* (V. n.º 5782).

Powell, R. *La estirpe de los O'Donnell.* (V. n.º 5911).

Manuales Anaya. Salamanca, Ediciones Anaya.

-- Correa Calderón, E., y Fernando Lázaro. *Cómo se comenta un texto en el Bachillerato.* (V. n.º 5760).

Mis Primeros Cuentos. Barcelona, Molino.

-- Jack, *el matador de gigantes.* (V. n.º 5396).

-- Perrault, Ch. *El gato con botas.* (V. n.º 5403).

Novelas Modernas. Barcelona, Juventud.

-- Martín Vigil, J. L. *La muerte está en el camino.* (V. n.º 5882).

-- Zweig, S. *Calidoscopio.* (V. n.º 6010).

Nueva Fontana. Barcelona, Grijalbo Española.

-- King, A. *Mi enemigo envejece.* (V. n.º 5856).

Obras Maestras. Barcelona, Juventud.

-- Curwood, J. O. *Nómadas del Norte.* (V. n.º 5774).

-- Grey, Zane. *La estampida.* (V. n.º 5837).

-- Kyne, Peter B. *De un mismo barro.* (V. n.º 5857).

Prisma. Serie Azul. San Sebastián, Dinor.

-- Barrett, W. E. *La mano izquierda de Dios.* (V. n.º 5721).

Razonemos nuestra fe. Madrid, Soc. Educación Atenas.

-- Toth, T. *Eucaristía.* (V. n.º 5514).

-- Toth, T. *Matrimonio cristiano.* (V. n.º 5516).

Regalo del Papa Pío XII. Madrid, Fax.

-- Blanco Piñán, S. *Ciento por uno. Regalo al religioso.* (V. n.º 5438).

-- Blanco Piñán, S. *Para vosotros vine: Regalo al obrero.* (V. n.º 5439).

Selecciones de Biblioteca Oro. Barcelona, Molino.

-- Christie, Agatha. *Asesinato en el Orient Express.* (V. n.º 5775).

-- Christie, Agatha. *Ocho casos de Poirot.* (V. n.º 5776).

-- Christie, Agatha. *El secreto de Chimneys.* (V. n.º 5777).

-- Christie, Agatha. *Señorita Marple y 13 problemas.* (V. n.º 5778).

-- Christie, Agatha. *El testigo mudo.* (V. n.º 5779).

-- Christie, Agatha. *Tragedia en tres actos.* (V. n.º 5780).

Teatro. Madrid, Alfíl

Filippo, Eduardo de. *Con derecho a santasma.* (V. n.º 5818).

-- Giménez Arnáu, J. A. *El rey ha muerto.* (V. n.º 5833).

Laiglesia, J. A. *Nuevos retablos de «La Carreta»: Retablo de la Pasión. Retablo de la Asunción. Retablo de la Bien aparecida.* (V. n.º 5858)

-- Vélez de Guevara, L. *Reinar después de morir.* (V. n.º 5999).

Textos Anaya. Salamanca, Edics. Anaya.

-- Correa Calderón, E., y Fernando Lázaro. *Lengua Española y Literatura. 1.º curso.* (V. n.º 5578).

-- Correa Calderón, E., y Fernando Lázaro. *Lengua Española y Literatura. 4.º curso.* (V. n.º 5579).

Trapense. Madrid, Studium.

-- Raymond, M. *La huida con Dios.* (V. n.º 5495).

-- Raymond, M. *Tres monjes rebeldes.* (V. n.º 5496).

-- Raymond, M. *Un trapense grita: Di «fiat» y reharás tu mundo.* (V. n.º 5497).

087.1. LITERATURA INFANTIL

5380. **Alcott, Luisa May.** *Los cuentos de la rueda.* Trad. Delia Piquérez. Barcelona, Molino, 1959.- 173 págs. + 1 hoj. con grabados, 19 cm. 25,00

Inglés: *Spanning-wheel stories.*

5381. **Andersen, Hans Christian.** *El cuento de los tres osos.* Barcelona, Molino, 1960. 16 págs. con grabados, 27,5 cm. 22,00

5382. **Andersen, Hans Christian.** *Cuentos de hadas.* 1.^a serie. Trad. A. Nadal. 2.^a edición. — Barcelona, Molino, 1960.—112 páginas con grabs., 30 cm. Cart.: 40,00
5383. **Andersen, Hans Christian.** *El patito feo.*—Barcelona, Molino, 1960.—16 páginas con grabs., 27,5 cm. 22,00
5384. **Blyton, Enid.** *Las mellizas O'Sullivan.* Trad. M.^a Dolores Raich.—Barcelona, Molino, 1960.—190 págs., 20 cm. Cart.: 30,00
Inglés: *The O'Sullivan Twins.*
5385. **Carroll, Lewis.** *Alicia en el país de las maravillas.*—Barcelona, Molino, 1960.—16 págs. con grabs., 27,5 cm. 22,00
5386. **Crompton, Richmal.** *Guillermo el atareado.* — Barcelona, Molino, 1960.—254 páginas, 23 cm. — (Aventuras de Guillermo). Cart.: 20,00
5387. **Crompton, Richmal.** *Guillermo, detective.*—Barcelona, Molino, 1960.—288 páginas, 23 cm. Cart.: 20,00
5388. **Crompton, Richmal.** *Guillermo, empresario.* Trad. Jaime Elías.—Barcelona, Molino, — 304 págs. con grabs., 20 cm.— (Aventuras de Guillermo, 11). Cart.: 20,00
Inglés: *William.*
5389. **Cuentos de hadas bretones.** H. C. Granch.—Barcelona, Molino, 1960.—104 págs. con grabs., 30 cm. Cart.: 40,00
5390. **Cuentos de hadas franceses.** J. M. Huertas.—Barcelona, Molino, 1960.—96 págs. con grabs., 30 cm. Cart.: 40,00
5391. **Dickens, Carlos.** *La tienda del anticuario.* Adaptación para la juventud por José Baeza. 3.^a edición.—Barcelona, Araluce, 1959. —IX + 12-155 págs. con láms., 15 cm.— (Col. Araluce, 60). Tela: 32,00
5392. **Dovan, Walt G.** *La conquista de la velocidad.* Adaptación de Pedro Guiráu.—Barcelona, Bruguera, 1960. — 255 págs. con grabs., 19,5 cm. (Historias). Cart.: 30,00
5393. **Dovan, Walt G.** *Tras la barrera del sonido.* Adaptación de Pedro Guiráu.—Barcelona, Bruguera, 1960. — 255 págs. con grabs., 19,5 cm.— (Historias). Cart.: 30,00
5394. **Grimm.** *El sastrecillo valiente.*—Barcelona, Molino, 1960. —16 págs. con grabs., 27,5 cm. 22,00
5395. **Herrera Oria, Enrique.** *Vida de San Francisco Javier, para niños.* 4.^a edición. Palencia, Secretariado de la Misión de Anking. Madrid, Distrib.: Difusora del Libro, 1960.—150 págs., 15,5 cm. 18,00
5396. **Jack el matador de gigantes.**—Barcelona, Molino, 1960.—32 págs., 24 cm.— (Mis primeros cuentos). 40,00
5397. **Matute, Ana María.** *Paulina, el mundo y las estrellas.*—Barcelona, Edit. Garbo, 1960.—185 págs. con láms., 20 cm.—Tela. (Col. La Caracola, 3).
La ternura y el buen quehacer narrativo de Ana María Matute se aúnan para darnos una imagen del mundo visto a través de unos ojos infantiles. El candor de Paulina, su bondad, son las constantes del relato. El resto de los personajes sirven de telón de fondo, y el mismo pasaje no es más que un descubrimiento ante la mirada asombrada de la niña. No falta en ella, a mi parecer un poco al margen de las inquietudes de una niña de diez años, la preocupación social.— M. AGULLÓ.
5398. **May, Karl.** *La isla del desierto.*—Barcelona, Molino, 1960.—160 págs., 19 cm.— (Col. Molino). Cart.: 25,00
Inglés: *Old surehand.*
5399. **May, Karl.** *La muerte del héroe.* Barcelona, Molino, 1960.—160 págs., 20 cm. Cart.: 25,00
5400. **May, Karl.** *La venganza de Winnetou.* Barcelona, Molino, 1959.—158 págs. con grabs., 19 cm.— (Col. Molino). 25,00
Inglés: *Winnetou.*
5401. **May, Karl.** *La Venus cobriza.*—Barcelona, Molino, 1959.—160 págs. con grabados, 20 cm.— (Col. Molino). Cart.: 25,00
5402. **O'Connor, Bill W.** *Más aventuras de Buffalo Bill.* Adaptación de José M.^a Carbonell. Barcelona, Bruguera, 1960.—255 páginas con grabs., 19,5 cm.— (Historias). Cart.: 30,00
5403. **Perrault, Charles.** *El gato con botas.*—Barcelona, Molino, 1960.—32 págs., 24 cm.— (Mis Primeros Cuentos). 40,00
5404. **Rathlef, Elisabeth von.** *Recorto y pego mi teatro de sombras. Personajes de Peter Pan y Wendy,* de J. M. Barrie.—Barcelona, Juventud, 1960.—8 págs. con muñecos recortables, 22 cm. 20,00

5405. **Salgari, Emilio.** *El león de Damasco*. 2.^a edición.—Barcelona, Molino, 1960. 160 págs. con grabs., 20 cm. Cart.: 25,00
5406. **Segur, Condesa de** (Sofía Rostopchin). *Cuentos de hadas*. Adaptación de Pilar Gavín.—Barcelona, Bruguera, 1960.—255 páginas con grabs., 19,5 cm.—(Historias).
Cart.: 30,00
5407. **Sienkiewicz, Enrique.** *A través del desierto*. Adaptación de Jesús Flórez Lázaro.—Barcelona, Bruguera, 1960.—255 págs., 19,5 cm.—(Historias).
Cart.: 30,00
5408. **Spyri, Juana.** *Hijos de los Alpes*. Trad. G. Pallarés.—Barcelona, Molino, 1960. 160 págs. con grabs., 20 cm. Cart.: 25,00
5409. **Spyri, Juana.** *Verónica*.—Barcelona, Molino, 1960.—160 págs. con grabs., 20 centímetros. Cart.: 25,00
5410. **Stevenson, Robert Louis.** *David Balfour*.—Valencia, Edit. Valenciana, 1960.—96 págs., 18,5 cm. 6,00
5411. **Twain, Mark** (seud. de Samuel Langhorne Clemens). *Aventuras de Tom Sawyer*. Adaptación de José M.^a Lladó.—Barcelona, Bruguera, 1960.—255 págs., 19,5 cm. (Iris). 25,00
5412. **Verne, Julio.** *De la tierra a la luna*. Trad. Joaquín Gallardo.—Barcelona, Molino, 1960.—238 págs. + 1 hoj., 20 cm.
Cart.: 25,00
Francés: *De la terre a la lune*.
5413. **Verne, Julio.** *Dos años de vacaciones*. Trad. E. M.—Barcelona, Molino, 1959.—256 págs. con grabs., 20 cm. Cart.: 25,00
Francés: *Deux ans de vacances*.
5414. **Verne, Julio.** *El país de las pieles*. Barcelona, Molino, 1960.—272 págs., 20 cm. Cart.: 25,00
5415. **Verne, Julio.** *Las tribulaciones de un chino en China*.—Barcelona, Molino, 1960. 161 págs., 20 cm. Cart.: 25,00
Francés: *Les tribulations d'un chinois en Chine*.
5416. **Verne, Julio.** *Vuaje al centro de la tierra*. Trad. José M.^a Vidal Sales. Barcelona, Bruguera, 1960.—255 págs., 19,5 cm.—(Iris). 25,00
5417. **Waite, Helen E.** *La mariposa aprende a volar*.—Barcelona, Molino, 1960.—190 págs., 20 cm. Cart.: 25,00

1. FILOSOFIA

5418. **Caba, Pedro.** *Metafísica de los sexos humanos*.—Madrid, Indice (s. a.).—1 vol., 18 cm.—(Col. Unamuno). 45,00
- Enciclopedia Labor.** Tomo IX. *La Sociedad. El Pensamiento. Dios.* (V. n.º 5373).
5419. **Graneli Muñiz, Manuel.** *Ortega y su Filosofía*.—Madrid, Revista de Occidente, 1960.—212 págs., 19 cm. 80,00
5420. **Guy, Alain.** *El pensamiento filosófico de Fray Luis de León*. Introducción de Pedro Sainz Rodríguez. —Madrid, Ediciones Rialp, 1960.—323 págs., 20 cm.—(Biblioteca del Pensamiento Actual, 99). 85,00
Aparte de la introducción por don Pedro Sainz Rodríguez, cuya separata hemos dado a conocer en el n.º 11 de esta misma Revista, la obra contiene cuatro trabajos luisianos: 1) La teoría del nombre y su significación filosófica; 2) La búsqueda y logro de la paz; 3) La intuición lírica, y 4) El amor y la mística. Fray Luis es filósofo y poeta, teólogo y lingüista. Por boca de Marcelo nos habla de la naturaleza del nombre, del nombre en Dios, y de los atribuidos a Cristo, siguiendo, a modo escolástico, con el «Respondeo dicendum». La paz para Fray Luis es símbolo de virtud y felicidad, como la lucha lo es de vicio y desgracia, porque la paz es acuerdo y concierto. El enlace del genio poético luisiano con el conjunto de su pensamiento, y la exaltación del misticismo, grado sublime y corona del amor, son dos estudios, digno colofón de la obra.—F. PERRINO.
5421. **Hart, Hornell.** *El éxito por el autocondicionamiento*. Trad. P. M. I.—Barcelona, Juventud, 1959.—256 págs. + 1 cuaderno separado que lleva por título «Euforímetro para registrar los estados anímicos», 22 cm.
5422. **Hogar, Angel del** (seud. de René Boigelot). *Psicología de las muchachas, explicada a las mamás*. Bilbao, Desclée de Brouwer, 1960. 151 págs. + 1 hoj., 19 cm. 30,00
5423. **Jagot, Paul-Clement.** *Las marcas reveladoras del carácter y del destino. El arte de leer en el rostro. Las predisposiciones y las predestinaciones*. Barcelona, Iberia, Edics. Obelisco, 1959. 190 págs. + 3 hojs., 18,5 cm. 40,00
5424. **Juderías, A.** *Idearium de Marañón*. Madrid, Cultura Clásica. Distrib.: EISA. 1960. 682 págs., 20,5 cm. 150,00
- Ortega y Gasset, José.** *La deshumanización del arte.* (V. n.º 5688).

5425. **Ortega y Gasset, José.** *Meditación de Europa.* — Madrid, Revista de Occidente, 1960.—144 págs., 22 cm.—(Obras Inéditas). 80,00

5426. **Ortega y Gasset, José.** *¿Qué es Filosofía?* 2.ª edición. — Madrid, Revista de Occidente, 1960.—268 págs., 22 cm.—(Obras inéditas). 90,00

5427. **Platón.** *Diálogos: Filebos. Timaios. Kritias. Apenides: 1.º Timaios de Lokres. Del alma del mundo. 2.º Ploutarchos. Sobre la creación del alma en el «Timaios» de Platón.* Trad., noticias preliminares, notas y estampa socrática de Juan B. Bergua.—Madrid, Distribución: Gelpi. Ediciones Ibéricas, 1960.—480 págs., 16 cm.—(Biblioteca de Bolsillo). 30,00
Tela: 45,00

5428. **Platón.** *Diálogos: Parmenides, Teaitetos, Sofista, Político.* Traducción, noticias preliminares, notas y estampa socrática de Juan B. Bergua.—Madrid, Edics. Ibéricas. Distrib.: Gelpi, 1960.—400 págs., 16 cm.—(Biblioteca de Bolsillo). 30,00

Vaca, César. *Psicoanálisis y dirección espiritual.* (V. n.º 5517).

2. RELIGION

5429. **Arellano, Tirso.** *Manual del ejercitante.* 9.ª edición.—Zaragoza, Hechos y Dichos, 1960. 220 págs., 17 cm. 20,00

5430. **Barra, Giovanni.** *Por qué soy sacerdote.* Trad. Tomás Teresa León.—Madrid, Studium. Distrib.: Difusora del Libro, 1960. 190 págs., 20 cm. 50,00

5431. **Beaudenom.** *Orientación del alma hacia la perfección.* — Madrid, Ediciones Paulinas, 1960. —342 págs., 20 cm.—(Col. Paulus). 40,00

Francés: *Orientation de l'ame vers la perfection.*

Apuntes, notas, resúmenes de charlas pronunciadas por el autor son recogidos, después de su muerte, por un amigo que gozó de su confianza. Dan una visión resumida de la vida del ejemplar sacerdote Beaudenom. Va dividido el trabajo en nueve partes, que recogen los pensamientos y propósitos suyos en el Seminario, acerca de las Ordenes sagradas, relativos a puntos de fe y virtudes, consejos y cartas de dirección espiritual, etc. Resulta para el sacerdote un ejemplar de íntimas vivencias de santidad y apostolado. ANTONIO GARCÍA DEL CUETO.

5432. **Becque, Luis.** *Cristo otra vez. ¿Y si fuera verdad?* Trad. Miguel Rodríguez de Palacio.—Madrid, El Perpetuo Socorro, 1960. 164 págs., 17 cm. 22,00

5433. **Biblia. A. T. Pentateuco.** *Biblia comentada.* Tomo I: *Pentateuco*, por A. Colunga y M. García Cordero. — Madrid, La Editorial Católica, 1960.—XXIV + 1075 págs., 20 cm.—(Biblioteca de Autores Cristianos).
Tela: 125,00
Piel: 170,00
Plástico: 145,00

5434. **Biblia. N. T. Nuevo Testamento.** Versión española del texto original griego, por A.F.E.B.E., 3.ª edición.—Segovia, A.F.E.B.E. (Asociación para el Fomento de los Estudios Bíblicos en España), 1959.—511 págs., 14 cm. 10,00

5435. **Biblia. N. T. Evangelios. Santos Evangelios.** Versión española del texto original griego por A.F.E.B.E., 7.ª edición.—Segovia, A.F.E.B.E., 1959.—319 págs., 11 centímetros. 3,00

5436. **Bidet, Marcel.** *En un ambiente maternal... (A las Superiores Religiosas).*—Madrid, Ediciones Paulinas, 1960.—164 págs., 17 cm. 20,00

La primera página del libro reproduce la carta de viva recomendación de esta obra hecha por el Cardenal Larraona a las Superiores Religiosas. Estudia el autor las cualidades internas y externas que debe procurar poseer y acrecentar la Superiora; su postura y relaciones maternas con las súbditas; el trato a observar con los confesores, predicadores y sirvientes; las relaciones con las demás Comunidades y el reclutamiento de aspirantes. Está lleno el libro de sugerencias útiles para tratar en las Sesiones de Oración y Estudio de las Superiores religiosas.—ANTONIO GARCÍA DEL CUETO.

5437. **Bieker, Johannes.** *La Iglesia y la religiosa.* Trad. José J. Belloch Zimmermann. Barcelona, Herder, 1960.—271 págs., 18 cm. 75,00

Alemán: *Die Kirche und die Ordensfrau.* Comprende catorce llenos capítulos acerca de la Iglesia, bien fundamentados teológicamente y enfocados de manera especial a las religiosas. Queda mostrado en las páginas de este libro hasta qué grado sirve el conocimiento del ser, vida y actuación de la Iglesia para lograr la religiosa una vida recta y llena de perfección espiritual. La Iglesia, Esposa de Cristo, es, en sí misma, un modelo perenne y exacto de lo que quiere

y debe ser la religiosa, una fiel esposa de Cristo.—ANTONIO GARCÍA DEL CUETO.

5438. **Blanco Piñán, Salvador.** *Ciento por uno. Regalo al religioso.*—Madrid, Fax, 1960.—320 págs., 17,5 cm.—(Col. Regalo del Papa Pío XII). 55,00

Tela: 72,00
Piel: 135,00

Sigue el sistema de libros anteriores compilando párrafos de discursos papales. Lo divide en tres partes: A los religiosos en general; a los contemplativos; a los dedicados a la enseñanza. Sirve indistintamente para religiosos y religiosas, puesto que las citas transcritas son de discursos de ambos cleros, masculino y femenino. La 1.^a parte, general, consta de ocho capítulos. La 2.^a, de tres: Sabed lo que sois; Amad lo que sois; Vivid lo que sois. La 3.^a parte comprende cinco apartados. Los religiosos sacerdotes encontrarán el complemento sacerdotal en el tomo de la misma colección «Yo te elegí».—ANTONIO GARCÍA DEL CUETO.

5439. **Blanco Piñán, Salvador.** *Para vosotros vine. Regalo al obrero.*—Madrid, Fax, 1960.—280 págs., 17,5 cm.—(Col. Regalo del Papa Pío XII). 45,00

Tela: 62,00

Refleja el autor, en esta antología de discursos de Pío XII, la gran preocupación del Santo Pontífice por la cuestión social, y concretamente su encendido celo ante la hoy llamada apostasía de las masas obreras. En los capítulos se recogen la inquietud de la Iglesia y del Papa por los trabajadores y sus justas aspiraciones; la propiedad privada y la justa distribución de la riqueza; la dignidad humana del obrero; la lucha de clases; el derecho de asociación. Hay un capítulo dedicado a la intervención del Estado. Y los tres últimos son una exhortación a la santidad por el trabajo; a la fidelidad a Cristo y a la colaboración internacional de las Asociaciones obreras católicas.—ANTONIO GARCÍA DEL CUETO.

5440. **Blanco Piñán, Salvador.** *Regalo a la joven. Por senderos difíciles. Pío XII a las muchachas de hoy.* 2.^a edición.—Madrid, Edic. Fax, 1960.—167 págs., 17 cm.

Tela: 53,00
Pasta: 120,00

Siguiendo el sistema utilizado en publicaciones anteriores, el autor nos presenta la segunda edición, aumentada, del libro que en 1956 publicó. Selecciona pasajes de numerosos discursos de S. S. Pío XII a las jóvenes y los transcribe íntegros debidamente agrupados en ocho capítulos: Vida de fe y de oración, Vida de gracia, Amor a Jesucristo, Devoción a María, Pureza y modestia, La moda, Apostolado y La vocación.—ANTONIO GARCÍA DEL CUETO.

5441. **Blinzler, Josef.** *El proceso de Jesús. El proceso judío y romano contra Jesucristo expuesto y juzgado según los más antiguos testimonios.* Trad. del alemán por Jesús Muñoz.—Barcelona, Edit. Litúrgica Española, 1960.—392 págs., 19 cm. 115,00

5442. **Bordet, C.** *Reflexiones jocistas sobre el Evangelio.* 2.^a edición.—Barcelona, Nova Terra, Madrid, Distrib.: Difusora del Libro, 1960.—218 págs., 18 cm. 32,00

5443. **Bossis, Gabriela.** *El y yo.* 2.^a edición. Trad. Carmen Espinosa de los Monteros.—Madrid, Religión y Cultura, Distrib.: Difusora del Libro, 1960.—2 vols. de 218-288 págs., 17 cm. Los dos: 70,00

5444. **Bravo, Bernardo.** *Dios al habla.* Bilbao, El Mensajero del Corazón de Jesús, Madrid, Distrib.: Difusora del Libro, 1960. 300 págs., 15,5 cm. 45,00

Tela: 65,00

5445. **Bronchain, Luis.** *Meditaciones para todos los días del año.* Trad. María de Muguiro y Pierrard. 3.^a edición.—Madrid, El Perpetuo Socorro, 1960.—1900 págs., 16 cm.

Tela: 150,00

5446. **Burgard, Charles.** *La Biblia en la Liturgia.* Trad. Antonio Alvarez de Linera. Madrid, Studium, Distrib.: Difusora del Libro, 1960.—188 págs., 19,5 cm. 55,00

Francés: *La Bible dans la Liturgie.*

Estudio de los sagrados oficios a través de los textos bíblicos del Nuevo Testamento y de los Profetas Mayores y de los Salmos, especialmente. F. PERRINO.

5447. **Bustamante, Crisóstomo de.** *22 testigos de Jesucristo. Mártires Capuchinos de Castilla.*—Madrid, Centro de Propaganda, 1960.—423 págs. con grabs. y láms., 22 cm. 70,00

5448. **Cancionero misional.**—Madrid, El Perpetuo Socorro, 1959.—96 págs., 17 cm. 15,00

5449. **Castro Cubells, Carlos.** *Lo religioso y el hombre actual.*—Madrid, Edics. Guadarrama, 1960.—243 págs. + 1 hoj., 18 cm. (Cristianismo y Hombre actual, 12).

A lo largo de las páginas de su obra, el autor va discutiendo sobre diversos temas, dogmáticos, sociales, morales, con una permanente preocupación religiosa y humana. Se enfrenta unas veces con la postura del hombre de hoy ante la religión (como idea unas veces, como vida otras). Proyecta.

2. RELIGION

otras veces, lo religioso, lo santo, sobre lo humano, para llevarlo hasta el último rincón del hombre donde anida su última sinceridad... «Nada más lejos de mi intención —dice— que hacer un tratado de nada, ni siquiera un ensayo teológico o de filosofía religiosa. Se trata, tan sólo, de iniciar un perfil religioso para mí mismo. Quieren estas páginas ser sugeridoras de lecturas sobre el tema religioso...».—ANTONIO GARCÍA DEL CUETO.

5450. **Católicos.** *Los católicos en la vida internacional.*—Zaragoza, Hechos y Dichos. Madrid, Distrib.: Difusora del Libro, 1960. 88 págs., 16,5 cm. 20,00

5451. **Colombo, Giovanni.** *Predicación del Evangelio. Dominicas y Fiestas del Señor y de los Santos.* Trad. del italiano por Fr. Crispín de Riezu. 2.^a edición.—Barcelona, Edit. Litúrgica Española, 1959.—2 vols. con un total de 1259 págs., 24,5 cm. Tela: 460,00

5452. **Cuttat, Jacques-Albert.** *El encuentro de las religiones, con un estudio sobre la Espiritualidad del Oriente Cristiano.* Trad. Constantino Ruiz-Garrido.—Madrid, Fax, 1960. 207 págs., 20 cm. —(Perspectivas, 11). Tela: 60,00

Francés: *Le rencontre des religions.*

Penetra el autor, tomando como punto de partida su fe cristiana, en las ideas de las grandes religiones. Así, a la vez que se desentraña el sentido profundo de otras religiones, se ve resaltar con más vigor la genuina grandeza y singularidad del Cristianismo. La segunda parte del libro estudia la espiritualidad del Oriente cristiano abriendo nuevos caminos de conocimiento y comprensión de los diversos aspectos de la cultura y espiritualidad de los hoy cismáticos. ANTONIO GARCÍA DEL CUETO.

5453. **Czernin, Wolfgang.** *Un solo cuerpo, un mismo pan. Meditaciones litúrgicas sobre la Comunión.* Trad. José M.^a Domínguez.—Barcelona, Herder, Distrib.: Edit. Litúrgica Española, 1960.—495 págs., 18 cm. Tela: 100,00

Alemán: *Ein Leib-em Brot.*

Las meditaciones para cada día del año son una explicación del texto de la Comunión, según el formulario de la misa del día, interpretado en su función como antífona de la comunión precisamente. Sirve por ello más que como práctica simple de devoción privada, para identificar más a los fieles con la comunidad de unión con Cristo que es la Iglesia, y vivir así plenamente el misterio eucarístico. Indices de todo orden facilitan el manejo de la obra para encontrar cada día el comentario a la «Comunión» de

la misa que se celebra. Al final de cada meditación van reseñadas unas citas bíblicas que ayudan a ampliar los puntos de reflexión.—ANTONIO GARCÍA DEL CUETO.

5454. **Chiavarino, José Luis.** *¡Confesaos bien!* 14.^a edición.—Zalla, Edics. Paulinas, 1960.—171 págs. + 1 hoj., 18 cm. 20,00

5455. **Dehau, Thomas.** *Familia somos tres.* Trad. M.^a Dolores Cebolla López.—Salamanca, Edics. Sígueme. Madrid, Distrib.: Difusora del Libro, 1960.—116 págs., 19 cm. 35,00

Enciclopedia Labor. Tomo IX. *La Sociedad. El Pensamiento. Dios.* (V. n.º 5373).

Fernández Pombo, Alejandro, y Alvaro Capella Riera. *El deporte en la palabra de los Papas.* (V. n.º 5701).

5456. **García Figar, Antonio.** *Cristo ante sus jueces.*—Madrid, Studium, Distrib.: Difusora del Libro, 1960.—144 págs., 19,5 centímetros. 35,00

5457. **García de Pesquera, Eusebio de.** *Témporas de primavera. Páginas para una juventud de calidad.*—Madrid, Centro de Propaganda, 1960.—636 págs. con grab., 19 cm. Enc.: 60,00

Garmendia de Otaola, A. *Lecturas buenas y malas.* Suplemento 2.º (V. n.º 5376).

5458. **Godin, Henri.** *Levadura en la masa.*—Barcelona, Edics. Nova Terra. Madrid, Distrib.: Difusora del Libro, 1960.—403 páginas, 21,5 cm. 80,00

5459. **Goldbrunner, Josef.** *Libreta de clase del Catecismo Católico.* Trad. J. Alberto Prades.—Barcelona, Herder, 1960.—349 páginas, 18 cm. 75,00

Alemán: *Katechismusunterricht mit dem Werkheft.*

5460. **Goldbrunner, Josef.** *Libreta de clase de las primeras catequesis. Confesión. Comunión. Confirmación.* Trad. Alberto Prades.—Barcelona, Herder, 1960.—103 págs., 18 cm. 32,00

Alemán: *Sakramentenunterricht mit dem Werkheft. Erstbeichte. Erstkommunion. Firmung.*

5461. **Goyenechea, Pedro de.** *El yo no fue frontera.*—Bilbao, El Mensajero del Corazón de Jesús. Madrid, Distrib.: Difusora del Libro, 1960.—430 págs., 19 cm. 70,00

Itinerario espiritual del Hermano Jaime Leguina, a través de sus documentos íntimos.—F. PERRINO.

2. RELIGION

5462. **Granero, Jesús María.** *Inquietudes de hoy.*—Madrid, Razón y Fe. Venta: Fax, 1960.—349 págs., 20 cm.—(Biblioteca de Cuestiones Actuales, 41). 50,00

Se encierran en estas páginas una serie de artículos escritos por el autor a lo largo de estos diez últimos años. Trata toda clase de problemas y temas de actualidad nacional generalmente enjuiciados con criterio católico. Los 58 capítulos quedan agrupados en cuatro grandes apartados: «La Civitas», con 19 temas; «La Religión en la Civitas», con 21 artículos; «Sobre la cuestión social», que abarca 11 capítulos, y «Del futuro internacional», que tiene los siete últimos con que termina el libro.—ANTONIO GARCÍA DEL CUETO.

5463. **Gregorio Nacianceno, San.** *Pastoral del sacerdote.* Trad. Andrés Barriales.—Salamanca, Edit. San Esteban. Madrid, Distrib.: Librería Man, 1960.—116 págs., 19 cm.—(Col. Ecclesia Aeterna). 30,00

5464. **Guardini, Romano.** *El Testamento del Señor.* Preparación para la Santa Misa. Trad. del alemán por Jorge de Riezu. Barcelona, Edit. Litúrgica Española, 1960.—220 págs., 19 cm. 61,00

5465. **Guerre, René, y Maurice Zinty.** *Queremos ver a Cristo.*—Salamanca, Ediciones Sígueme. Madrid, Distrib.: Difusora del Libro, 1960.—258 págs., 19 cm. 50,00

Reflexiones en las que se armoniza la vida de Jesús y la vida obrera para terminar con una delicada oración.—F. PERRINO.

5466. **Herran, Laurentino.** *El simbolismo y los Sagrados Corazones. Ensayo de aproximación en simpatía poética.*—Madrid, C.O.C.U.L.S.A., 1959.—279 págs., 19 cm.—(Cor Mariae, 12). 50,00

5467. **Hijas Palacios, José.** *La Justicia y los Jueces en la Sagrada Escritura. Construcción cristiana sobre la justicia.* Prólogo del Excmo. y Revmo. Sr. D. Rafael García y García de Castro. Madrid, Ministerio de Justicia. Distribución: Sr. Alcantarilla, 1960. 228 págs., 20 cm. 60,00

5468. **Hoy como ayer.** *La vocación del hermano Cartujo.*—Montalegre, Bona Voluntat. Barcelona, Imp. Altes, 1960.—124 págs. + 1 hoja con láms., 19,5 cm.

5469. **Johnson, John S.** *El Rosario en acción.* Trad. Felipe Ximénez de Sandoval. Madrid, Studium. Distrib.: Difusora del Li-

bro, 1960.—254 págs., 19,5 cm.—(Col. Mariana). 65,00

Inglés: *The Rosary in action.*

Explicación sencilla, pero también exacta teológicamente hablando, del poder, belleza y fuerza de esta encantadora devoción mariana.—F. PERRINO.

5470. **Juanes Palacios, Manuel.** *Consignas juveniles.*—Madrid, Escelicer, 1960.—181 págs., 19,5 cm.—(Col. Juventud y Vida). 35,00

5471. **Juanez, Conrado.** *Sarayacu.* Madrid, Edit. Cisneros. Distrib.: Difusora del Libro, 1960. 170 págs., 16,5 cm. 20,00

Episodios misionales.

5472. **Knechtle, M. O.** *Vive y canta con la Iglesia. Formación litúrgica del niño.* Trad. Pinedo y Arza.—Barcelona, Herder, 1960.—299 págs., 18 cm. Tela: 85,00

Alemán: *Mit dem Kind durchs Kirchenjahr.*

Explicación litúrgica de todos los domingos y fiestas principales del año. Cada tema lo inicia la estampita, reproducida, que simboliza la dominica o fiesta a comentar. Después de una explicación del significado del símbolo (para mayores), viene una exposición (para los niños), unos puntos de aplicaciones prácticas y catequesis familiar. Completan el libro las instrucciones para usarlo catequísticamente (35 primeras páginas) y, al final de la obra, los textos y melodías de Goicoechea, ya comentados.—ANTONIO GARCÍA DEL CUETO.

5473. **López Arroniz, Prudencio.** *Íntimas. Notas personales de meditación.* 10.^a edición.—Madrid, El Perpetuo Socorro, 1960. 592 págs., 15 cm. Tela: 50,00

5474. **Llorca, Bernardino.** *Manual de Historia Eclesiástica.* 5.^a edición. Barcelona, Labor, 1960. XXIV + 868 págs., 22 cm. Enc.: 185,00

5475. **Martín Carrascosa, Francisco.** *Misa colectiva.* 2.^a edición. Madrid, El Perpetuo Socorro, 1959. 48 págs., 17 cm. 6,00

5476. **Martín Carrascosa, Francisco.** *Rito simple de Semana Santa. Para un sacerdote y ayudante.*—Madrid, El Perpetuo Socorro, 1960.—152 págs., 17 cm. 25,00

5477. **Martínez Balirach, Jesús.** *Leciones esquemáticas de espiritualidad.* Santander, Sal Terrae. Madrid, Distrib.: Difusora del Libro, 1960.—430 págs., 22 cm. 70,00

2. RELIGION

Texto para un cursillo de 60 lecciones sobre Ascética y Mística, explicadas durante el verano de 1959 en el Instituto Teológico Lux Vera, de La Coruña. Es una adaptación esquemática de la *Theologia Spirituális*, del P. José Guibert, pero completada, en lo referente a la cuarta parte inédita por aquel entonces.—F. PERRINO.

5478. **Martínez Díez, Gonzalo.** *El patrimonio eclesiástico en la España visigoda.*—Santander, Miscelánea Comillas. Madrid, Distribución: Difusora del Libro, 1960.—200 páginas, 24 cm.

5479. **Missa i Primera Comunió.** 2.^a edición. Barcelona, Antigua Escuela del Mar, Imp. Altés, 1960.—44 págs. + 2 hojs., 13 cm.

5480. **Moeller, Charles.** *Humanismo y santidad.* Trad. M.^a Dolores Raich Ullán.—Barcelona, Juventud, 1960.—206 págs., 18 cm. (Destino: Dios). 60,00

5481. **Mondreganes, Pío María de.** *Caminando con Jesús al Calvario. El Viacrucis explicado y comentado.*—Madrid, Centro de Propaganda, 1960.—411 págs. con grab. y láminas, 16 cm. Enc.: 60,00

5482. **Montoya, Martín.** *Entre llagas: Dios.*—Santander, Sal Terrae. Madrid, Difusora del Libro, 1960.—77 págs., 15 cm. 7,50

Obrita destinada a los enfermos. Con un profundo sentido ascético, hace llegar hasta enfermos e impedidos la paz y la tranquilidad espiritual que necesitan, para soportar con paciencia sus dolores y aflicciones.—F. PERRINO.

5483. **Moreno, Alberto.** *Entre El y yo.* 4.^a edición.—Madrid, Fax, 1960.—456 págs., 17,5 cm.—(Biblioteca de Espiritualidad). 63,00
Tela: 85,00

Conjunto de 289 frases bíblicas cortas, muy cortas, acompañadas cada una de página o página y media de consideraciones o reflexiones condensadas en frases también cortas. Son, pues, verdaderas sugerencias para despertar la mente a diversos puntos de meditación. Aunque están colocadas sin un orden determinado, los índices finales: litúrgico, de Ejercicios y sistemático, son suficientes para en cualquier momento hacer la meditación sobre la materia conveniente. ANTONIO GARCÍA DEL CUETO.

5484. **Moreno Nieto, Luis.** *Vida de la Virgen.* Gerona, Dalmáu Carles, Pla, 1960. 160 págs. con grab., 21 cm. Cart.: 25,00

5485. **Moriones Pomet, Nicanor.** *Por las misiones parroquiales.*—Madrid, El Perpetuo Socorro, 1959. 112 págs., 17 cm. 22,00

5486. **Muñana, Ramón J. de.** *Las doce promesas del Sagrado Corazón de Jesús.*—Bilbao, El Mensajero del Corazón de Jesús. Distrib.: Madrid, Difusora del Libro, 1960.—117 págs., 17 cm. 14,00

Trabajo popular y de divulgación de las virtudes, riquezas y maravillas del Corazón de Cristo.—F. PERRINO.

5487. **Oraá, Antonino.** *Ejercicios espirituales de San Ignacio de Loyola.* 6.^a edición. Madrid, Fax, 1960.—1328 págs., 17,5 cm.—(Biblioteca de Espiritualidad). 135,00

Tela: 160,00

5488. **Palomo González, Constancio.** *El aborto en San Agustín.*—Salamanca, autor. Madrid, Distrib.: Difusora del Libro, 1959.—336 págs., 24 cm. 120,00

5489. **Para las Maestras de novicias.**—Madrid, Ediciones Paulinas, 1960.—196 págs., 20 cm. (Problemas de la Religiosa de Hoy). 40,00

Francés: *Pour les maitresses des novices.*

Recoge el libro doce trabajos de diversos especialistas, casi todos PP. Dominicos, que fueron objeto de estudio y meditación en la semana de formación que, en Francia, se organizó para las maestras de novicias de las Congregaciones dominicanas francesas. La encuesta previa realizada entre las RR. MM. interesadas ayudó y orientó trabajos y estudios. La semejanza grande de los problemas de todos los Noviciados hace que el valor de estas conferencias sea universal para toda clase de Maestras de novicias.—ANTONIO GARCÍA DEL CUETO.

5490. **Páramo, Severiano del.** *Los Salmos.* 3.^a edición.—Santander, Sal Terrae. Madrid, Distrib.: Difusora del Libro, 1960.—638 págs., 15 cm. Tela: 40,00

Conjunto de 150 salmos, en realidad 147, puesto que hay algunos repetidos o compuestos de fragmentos de otros dos, como el 107. El texto es bilingüe: latín y castellano. La traducción es directa del original hebreo. Al pie de cada salmo, además de las notas interpretativas, figura el argumento de cada composición. Un estudio preliminar, conciso pero jugoso, los Cánticos del Breviario Romano y tres índices: alfabético del texto latino, general y ascético, completan la obra. F. PERRINO.

5491. **Pío XII, Papa.** *El cuerpo místico de Cristo (Enciclica Mystici Corporis Christi).* 3.^a edición.—Salamanca, Edics. Sígueme, 1959. 137 págs., 17 cm.

5492. **Pío XII, Papa.** *Virginidad y castidad (Enciclica Sacra virginitas).* 3.^a edición.—

2. RELIGION

- Salamanca, Edics. Sigueme, 1959.—98 págs., 17 cm.
5493. **Pío XII y Juan XXIII, Papas.** *Oremos con el Papa.* Introducción y notas de Angel Topete.—Madrid, Studium. Distrib.: Difusora del Libro, 1960.—288 págs., 16 cm.
50,00
Tela: 75,00
5494. **Plus, Raoul.** *Cristo en nuestros prójimos.* 9.^a edición.—Barcelona, Edit. Librería Religiosa, 1959.—316 págs. + 1 hoj., 17 cm. 25,00
5495. **Raymond, M.** (seud. de Joseph David Flanagan). *La huida con Dios.* Trad. Felipe Ximénez de Sandoval. 3.^a edición.—Madrid, Studium. Distrib.: Difusora del Libro, 1960.—93 págs., 17 cm.—(Col. Trapense). 15,00
5496. **Raymond, M.** (seud. de Joseph David Flanagan). *Tres monjes rebeldes.* Trad. Felipe Ximénez de Sandoval. 2.^a edición.—Madrid, Studium. Distrib.: Difusora del Libro, 1960.—310 págs., 20 cm.—(Col. Trapense). 60,00
Tela: 90,00
5497. **Raymond, M.** (seud. de Joseph David Flanagan). *Un trapense grita: ¡Di «fiat» y reharás tu mundo.* (Dedicado a los que sufren). 3.^a edición.—Madrid, Studium. Distribución: Difusora del Libro, 1960.—76 págs., 17,5 cm.—(Col. Trapense). 15,00
5498. **Retiros mensuales para religiosas.**—Madrid, Edic. Paulinas, 1960.—255 págs., 20 centímetros. 40,00
Italiano: *Ritiri mensili per religiose.*
Son doce esquemas completos y desarrollados para cada día de retiro mensual. Van ordenados por meses, de enero a diciembre. Cada esquema comprende tres ejercicios de tres puntos de meditación cada uno y un examen final sobre las principales virtudes o consejos de la vida religiosa. Van también transcritas oraciones de preparación y acción de gracias, y los coloquios apropiados. Al final, entre algunas prácticas devotas para concluir el Retiro, van la recomendación del alma y un Santo Vía Crucis. ANTONIO GARCÍA DEL CUETO.
5499. **Ruméu de Armas, Antonio.** *El obispado de Telde.*—Las Palmas, Patronato de la Casa de Colón. Biblioteca Atlántica, 1960.—188 págs. con láms., 1 gráfico plegable. 25 cm. 100,00
5500. **San Felices, Cornelio de.** *El Terciario perfecto. Breve explicación de la Regla de la Orden Tercera Franciscana.* 3.^a edición.—Madrid, Centro de Propaganda, 1960.—50 págs., 15 cm. 6,00
5501. **Sánchez Cobaleda, José.** *La doctrina de Jesucristo.* 4.^o curso.—Santander, Sal Terrae. Madrid, Distrib.: Difusora del Libro, 1960.—174 págs., 22 cm. 30,00
5502. **Sánchez Gil, M.** *En contemplación de Jesús con el alma de María.*—Zaragoza, Hechos y Dichos. Madrid, Distrib.: Difusora del Libro, 1960.—958 págs., 15,5 cm. 90,00
Tela: 110,00
5503. **Sánchez-Ruiz, Francisco.** *Un camino real hacia Dios.*—Zaragoza, Hechos y Dichos. Madrid, Difusora del Libro, 1960.—70 págs., 20 cm. 15,00
5504. **Sanchís Alventosa, Joaquín.** *Ejercitatorio. Teoría y práctica de Ejercicios espirituales. Curso para la juventud femenina. Curso para mujeres.*—Barcelona, Editorial Litúrgica Española, 1960.—425 págs., 19 cm. Enc.: 128,00
5505. **Sanchís Alventosa, Joaquín.** *Ejercitatorio. Teoría y práctica de Ejercicios Espirituales. Curso para religiosos. Curso para religiosas [y Curso para hombres. Curso para jóvenes].* Barcelona, Editorial Litúrgica Española, 1959-1960.—2 vols. de 514-361 páginas, 19 cm.—Tela. 147 y 128 ptas., respectivamente
5506. **Sarabia Barbero, Ramón.** *A los niños. Pláticas y ejemplos.* 6.^a edición.—Madrid, El Perpetuo Socorro, 1960.—990 páginas, 19 cm. Tela: 70,00
5507. **Sarabia Barbero, Ramón.** *Experiencias misionales. Testamento misionero.* Madrid, El Perpetuo Socorro, 1959.—648 páginas, 15 cm. Tela: 65,00
5508. **Sarthou Carreres, Carlos.** *Virgenes patronas de pueblos de España.*—Valencia [Semana Gráfica], 1960.—118 págs. + 1 hoj., 23 cm. Grab. intercal.
Sirven de introducción a la obra unas generalidades relativas a iconografía mariana, y en los tres sucesivos capítulos el autor estudia los patronatos regionales, los de capitales de diócesis y de provincia y los de pueblos de España (éstos en una larga relación alfabética). En Apéndice se hace historia de otras devociones marianas, aparte

de las vírgenes de patronato, vírgenes «aparecidas» y de las atribuidas tradicionalmente al pincel o al cincel de San Lucas o Nicodemus.—M. AGULLÓ.

5509. **Schmaus, Michael.** *Teología Dogmática. IV. La Iglesia.* Edición al cuidado de Lucio García Ortega y Raimundo Drudis Baldrich. Revisión teológica de José M.^a Caballero Cuesta.—Madrid, Edics. Rialp, 1960.—894 páginas, 22 cm.—Tela. (Manuales de la Biblioteca del Pensamiento Actual).

Termina con este tomo IV la publicación de la primera fase de la edición castellana de esta obra teológica. El tomo que anotamos divide el estudio eclesiológico en 3 secciones: Origen de la Iglesia, Carácter divino-humano de la Iglesia y Misión de la Iglesia. La convivencia diaria con protestantes evangélicos ha obligado al autor —nos dice él mismo— a tratar las cuestiones de tal forma que cumplan «una tarea propia del catolicismo y otra tarea ecuménica». El Dr. Schmaus, Rector de la Universidad de Munich, ha recogido y valorado en esta obra todo lo publicado hasta 1957 sobre tema tan candente como este de la Iglesia. ANTONIO GARCÍA DEL CUETO.

5510. **Schmitt, Albert.** *Piedras para tu santuario.* Zalla, Edic. Paulinas, 1960.—184 páginas + 2 hojs., 18,5 cm. 20,00

Semana Santa Española. (V. n.º 5535).

5511. **Spadafora, Francesco.** *Diccionario Bíblico.* Trad. del italiano por los Monjes de la Abadía de Samos.—Barcelona, Edit. Litúrgica Española, 1960.—640 págs., 22,5 centímetros. 330,00

5512. **Teresa del Niño Jesús, Santa.** *Obras completas.* Trad. Emeterio García Setien.—Burgos, El Monte Carmelo. Madrid, Distrib.: Difusora del Libro, 1960.—1772 páginas, 15,5 cm. Tela: 145,00

5513. **Tomás de Aquino, Santo.** *Suma Teológica.* Tomo XVI (último).—Madrid, La Editorial Católica, 1960.—XV + 1028 págs., 20 cm.—(Biblioteca de Autores Cristianos).
Tela: 125,00
Piel: 170,00

5514. **Toth, Tihamer.** *Eucaristía.* Trad. Antonio Sancho Nebot. 4.^a edición.—Madrid, Soc. Educación Atenas, 1960.—240 páginas, 22 cm. (Razonemos nuestra Fe). 50,00

5515. **Toth, Tihamer.** *El joven y Cristo.* Trad. Antonio Sancho Nebot. 8.^a edición.—Madrid, Soc. Educación Atenas, 1960.—212 páginas, 22 cm.—(Jóvenes). 50,00

5516. **Toth, Tihamer.** *Matrimonio cristiano.* Trad. Antonio Sancho Nebot. 6.^a edición. Madrid, Soc. Educación Atenas, 1960. 216 págs., 22 cm.—(Razonemos nuestra Fe). 50,00

5517. **Vaca, César.** *Psicoanálisis y dirección espiritual.* 3.^a edición.—Madrid, Religión y Cultura. Distrib.: Difusora del Libro, 1960. 492 págs., 21 cm. 90,00

5518. **Villuendas Polo, León.** *Obispo de Teruel. Alocuciones eucarísticas.*—Zalla, Edics. Paulinas, 1960.—140 págs. + 1 hoja., 18,5 cm. 20,00

3. DERECHO Y SOCIOLOGIA

30/33/36/39. CIENCIAS SOCIALES, POLITICAS Y ECONOMICAS. BENEFICENCIA. COSTUMBRISMO. ESTADISTICA.

Anuario de Eusko-Folklore. (V. n.º 5363).

5519. **Argamentería y García, Rodolfo.** *El bienestar económico objetivo fundamental de la política económica.*—Madrid, autor. Imp. Altamira, 1960.—38 págs. + 1 hoja, 21,5 cm.

5520. **Clarasó Daudí, Noel.** *Venticinco siglos de belleza femenina.*—Barcelona, Fomento Internacional de Cultura, 1959.—1260 páginas con grabs., 20 cm.—(XXV siglos).
Piel: 400,00

Veinte capítulos, precedidos de un «Ensayo sobre la belleza de la mujer», comprende esta obra, en la que Noel Clarasó acude al mito y a la realidad, a la leyenda y a la historia para ofrecernos un panorama de mujeres bellas cuyo destino está ligado a esta condición de su hermosura. De Venus Afrodita a Soraya, pasando por Galatea y Antígona, Iseo y la Gioconda, Ana Bolena y la Pompadour, Teresa Cabarrús y Ana Pawlova, Cecile Sorel y la Begum. cientos de nombres se enlazan en la obra bajo el signo femenino de la belleza. M. AGULLÓ.

5521. **Corta, José Francisco.** *Cómo combatir el Comunismo.*—Zaragoza, Hechos y Dichos. Madrid, Distrib.: Difusora del Libro, 1960. 54 págs., 19 cm. 15,00

5522. **Daurella del Romero, José.** *La revisión del arancel de aduanas y su circunstancia.* Conferencia.—Barcelona, Cámara Oficial de la Industria, 1960.—68 págs., 24 cm.

5523. «**Documentación Económica.**»—Madrid, Oficina de Coordinación y Progra-

mación Económica. Pedidos: *Boletín Oficial del Estado*.—Libros y folletos de paginación variable y de 21 cm.

Títulos publicados: 1, *Fondo monetario internacional*. 2, *Informe sobre la situación financiera de Francia (Informe Rueff)*. 3, *Programa de Ordenación de las inversiones para 1959*. 4, *Informes sobre la Economía española realizado por la O.E.C.E.* 5, *Contestaciones al Cuestionario Económico del Gobierno*. 6, *Memorándum del Gobierno español a los Organismos Internacionales*. 7, *Nueva Ordenación Económica*. 8, *La Economía española ante el Plan de Estabilización*. 9, *Estructura y funciones de la Administración Financiera*. 10, *Política de Hacienda*. 11, *La ayuda exterior en el desarrollo económico*. 12, *Convenio de Cooperación Económica Europea (Estatutos de la O.E.C.E.)*. 13, *Convenio Constitutivo de la Corporación Financiera Internacional*. 14, *Informes de la O.E.C.E. sobre el Plan español de Estabilización*. 15, *Programa de Ordenación de las inversiones 1960*. 16, *Informe sobre la ejecución del Programa de Inversiones de 1959*. 17, *Arancel de Aduanas y Tarifa Fiscal*. 18, *El Mercado Común Europeo*. 19, *Segundo informe sobre la economía española realizado por la O.E.C.E.*

Precios: Números 1 y 9: 12 ptas.; 2, 4, 7, 8, 10, 11, 12 y 13: 15 ptas.; 6: 10 ptas.; 3, 14 y 19: 20 ptas.; 5: 40 ptas.; 17: 90 ptas.; 15 y 16: 18 ptas.; 18: 30 ptas.—F. PERRINO.

5524. **Eisenhower, Dwight D.** *Dwight D. Eisenhower. Peregrino de la Paz*.—Madrid, Embajada de los Estados Unidos, Servicio de Informaciones (USIS), 1959.—10 hojs. con grabs., 16 cm.

Enciclopedia Labor. Tomo IX. *La Sociedad. El Pensamiento. Dios*. (V. n.º 5373).

5525. **Estadística Municipal. Resumen del año 1959**.—Barcelona, Ayuntamiento, 1959.—164 págs., 32 cm.

Ofrece una panorámica total de la vida barcelonesa. Territorio, meteorología, demografía y población, higiene y sanidad, asistencia sanitaria y beneficencia, consumo y precio, industria y comercio, trabajo, previsión y acción social, tráfico y transporte, construcción, ahorro y finanzas, instrucción y cultura, justicia y otras estadísticas constituyen otros tantos capítulos de este cuidado estudio.—RAMÓN FERNÁNDEZ POUSA.

5526. **Gala Vallejo, César.** *El crédito laboral*.—Madrid, P.Y.L.S.A., 1960.—284 páginas+1 hoj., 21 cm.—Cart.

La labor que en nuestra Patria realizan las Mutualidades Laborales es una de las más interesantes experiencias sociales. Dentro de ellas, la ayuda financiera a los mutualis-

tas tiende a mejorar, por medio de prestaciones, el nivel de vida del trabajador. Por su influencia y como medio de expansión e inversión social, el crédito laboral es trascendental en el cuadro de las realizaciones del Movimiento Nacional. La obra de Gala Vallejo, la primera que se escribe en España sobre el tema, se divide en dos partes: Planteamiento positivo del crédito laboral y Procedimiento administrativo, precedidas de una introducción en que se establece la base ideológica del crédito laboral, y completadas con una conclusión sobre el crédito laboral ante el futuro.—M. AGULLO.

5527. **Galán Bergua, Demetrio.** *Aragón en la jota y la jota en Aragón*.—Zaragoza (s. e., autor), Imp. Octavio y Félez, 1960. 54 págs., 20,5 cm. 15,00

La palabra «jota» no aparece consignada en ningún documento hasta fines del siglo XVII, concretamente en un manuscrito procedente de Avila, sin texto literario, que contiene solamente piezas notadas en cifras. Las variantes melódicas, ha comprobado el autor que arrancan del villancico titulado *De esplendor se doran los ayres*, firmado por Joseph Ruiz de Samaniego en 1666. Estudia las opiniones de Mingote, Vicente González y Julián Ribera; y como la jota es copla y canto, y baile y ronda y rondalla, estudia todos estos puntos, concluyendo con unas páginas en las que afirma que porque Aragón se entregó a la jota con predilección, intensidad, cariño y constancia es por lo que la jota puede afirmarse que es eminentemente aragonesa.—F. PERRINO.

5528. **González Bellido, Manuel, y Margarita Dávila García-Miranda.** *Estadística Metodológica*. 2.ª edición.—Zamora, autores. Avenida de Italia, 11, 1960.—336 págs. con grabs., 21,5 cm. Enc.: 150,00

5529. **Instituciones y textos europeos.** Recopilación, prólogo y comentario de Enrique Tierno Galván.—Madrid, Taurus. Distribución: Hispano Argentina, 1960.—404 páginas, 21 cm.—(Biblioteca Política Taurus). 100,00

5530. **Jiménez de Parga, Manuel.** *Regímenes políticos contemporáneos*.—Madrid, Tecnos. Distrib.: Iber-Amer, 1960.—486 págs., 22 cm. 250,00

5531. **Meynand, Jean.** *Introducción a la Ciencia Política*.—Madrid, Tecnos. Distrib.: Iber-Amer, 1960.—342 págs., 23,5 cm.—(Col. de Ciencias Sociales Semilla y Surco, 3). 180,00

5532. **Pereña, Luciano.** *Los pueblos del hambre.*—Madrid, autor. Distrib.: Difusora del Libro, 1960.—61 págs., 19 cm. 12,00

Avisa y demuestra que será inevitable una catástrofe mundial, si no se ayuda eficazmente a los pueblos subdesarrollados.—F. PERRINO.

5533. **Pérez Embid, Florentino.** *Libertad, tradición y monarquía.*—Madrid, Ateneo, 1960.—44 págs., 18 cm.—(O crece o muere, 131). 10,00

5534. **Segundo informe sobre la Economía Española. Texto íntegro del informe anual realizado por la O.E.C.E. correspondiente a 1960.**—Madrid, Oficina de Coordinación y Programación Económica. *Boletín Oficial del Estado*, 1960.—64 págs.—(Documentación Económica, 9). 20,00

5535. **Semana Santa Española.** Director: Angel Rodríguez. Supervisión literaria de Francisco Narbona.—Madrid, Ediciones Príncipe, 9. Distrib.: Librería de la Merced, 1960.—740 págs. con láms., 24 cm. Enc.: 500,00

5536. **Tomás Espinosa, Enrique.** *Nociones de derecho, estadística y organización de oficinas.*—Madrid, José Murillo Niebla, 1959.—78 págs.+1 hoj., 21,5 cm. 50,00

5537. **Tierno Galván, Enrique.** *Introducción a la Sociología.*—Madrid, Tecnos. Distrib.: Iber-Amer, 1960.—172 págs., 22 centímetros. 100,00

5538. **Weber, Rudolf.** *Compendio de Economía Política.* Trad. José M.^a Más Esteve. 2.^a edición.—Barcelona, Labor, 1960.—XX+266 págs., 23 cm Enc.: 160,00

Alemán: *Kurzgefasste Volkswirtschaftslehre.*

34/35. DERECHO. LEGISLACION. ADMINISTRACION PUBLICA

5539. **Aranceles 1960.** Aprobados por la Junta General del Colegio Oficial de Peritos Agrícolas de Badajoz.—Badajoz, Col. Ofic. de Peritos Agrícolas, 1960.—56 págs., 17,5 cm.

5540. **Casas Martínez, A.** *Arrendamientos de fincas protegidos.*—Madrid, Biblioteca Nueva, 1960.—351 págs., 25 cm. Enc.: 200,00

5541. **Chessman, Caryl.** *El chico era un asesino.* Trad. Magda O'Bart. Revisión lite-

raria de R. Gili. 3.^a edición.—Barcelona, Dux, 1960.—344 págs. con láms., 22 cm.

Tela: 110,00

Data editorial: 1.^a edición, 2.^a y 3.^a, agosto de 1960.

Inglés: *The Kid was a Killer.*

5542. **Decreto de 3 de marzo de 1960, por el que se aprueba el texto refundido de la ley y tarifas de timbre del Estado, y orden de 17 de marzo de 1960.**—Madrid, I. E. Reus, 1960.—116 págs., 17,5 cm. 25,00

5543. **Dualde, Joaquín.** *La posesión civilísima.*—Barcelona, Edit. Aries, 1959.—175 páginas, 22 cm.

Tratamiento casuístico del Derecho positivo español en torno a la problemática de la posesión civilísima, es decir, de aquella posesión que desprovista de los caracteres de la posesión tradicional por carecer del *corpus*, se adquiere por la sola influencia de la voluntad o el mandato de la ley, sin necesidad de un acto de ocupación material.—J. BONET CORREA.

El Funcionario Municipal. Revista. (V. n.^o 5372).

5544. **Escalafón del Cuerpo Nacional de Médicos Forenses.** 1960.—Madrid, Ministerio de Justicia. Sección de Publicaciones, 1960.—1 folleto, 23,5 cm. 6,00

5545. **Estudios Administrativos.**—Madrid, Boletín Oficial del Estado.—Libros de paginación variable, 21,5 cm.

Títulos publicados: 1, *La Ley de Régimen Jurídico de la Administración.* 2, *El Consejo de Ministros.* 4, *La Ley de Procedimiento Administrativo.* 5, *El «Civil Service» británico.* 6, *Los Cuerpos de Funcionarios de la Administración Pública Española.* 7, *El Consejo de Economía de Francia.* 8, *La Reforma Administrativa.*

Precios: 1: 70,00. 2: 40,00. 4: 30,00. 5 y 7: 35,00. 6: 60,00. 8: 80,00.—F. PERRINO.

5546. **Fernández Cantos, José Luis.** *Contribución sobre la renta.*—Bilbao, Editora Marítimo Fiscal. La Editorial Vizcaína, 1960. 2 hoj.+423 págs.+4 hojs., 21 cm.

5547. **Guerrero, Eustaquio.** *La libertad religiosa y el estado católico.*—Madrid, Studium. Distrib.: Difusora del Libro, 1960. 194 págs., 20 cm. 50,00

5548. **Ley de 21 de julio de 1960 sobre compilación del Derecho Civil Especial de Cataluña.**—Madrid, Ministerio de Justicia.

Sección de Publicaciones, 1960. — 64 págs., 21 cm. 30,00

5549. **Ley de 21 de julio de 1960 sobre propiedad horizontal.** — Madrid, Ministerio de Justicia. Sección de Publicaciones, 1960.—11 páginas, 21 cm. 20,00

5550. **Ley del timbre del Estado. Texto refundido, aprobado por decreto de 3 de marzo de 1960.**—Barcelona, Bayer Hnos., 1960.—7+1-167 págs., 15 cm. 30,00

5551. **Ley del timbre del Estado (Texto refundido y tarifas), por la Redacción de Ediciones Lex.**—Madrid, Lex, 1960.—110 págs., 17 cm. 25,00

5552. **Martín-Ballesteros Costa, Luis. Síntesis y guía del Derecho Civil. I. Parte general.** — Zaragoza, Librería General, 1959.—446 págs., 19 cm. 215,00

5553. **Milego Díaz, Julio, y Amado Fernández Heras. Compendio de Derecho industrial y del trabajo.** 5.ª edición corregida y aumentada, y al día. — Madrid, SAETA, 1960.—414 págs., 21 cm. 125,00

5554. **Normas únicas para aplicación del plus familiar. (Orden de 29 de marzo de 1946, al día).** 14.ª edición.—Zaragoza, Amado Fernández Heras 1960.—575 págs., 21,5 cm. 100,00

5555. **Oviedo Cavada. El derecho de Patronato en los Concordatos hispanoamericanos.**—Barcelona, Distribución: Herder, 1960. 44 págs., 24,5 cm. 30,00

5556. **Recopilación de doctrina legal establecida en los dictámenes. I. Documentos. 1949 a 1956.**—Madrid, Publicaciones del Consejo de Estado, 1958.—1 vol., 24 cm.

5557. **Retortillo Baquer, Sebastián M. De las administraciones autónomas de las aguas públicas.** — Sevilla, Instituto García Oviedo. Madrid, Distrib.: EISA, 1960.—250 páginas, 20 cm. 80,00

Stein, Benjamín, y Pelagia Lewinska. Eichmann. Su vida. Sus víctimas. (V. n.º 6060).

5558. **Straffer, Fritz. Eichmann ¿criminal de guerra?** Trad. A. Viader Vives.—Barcelona, Ferma, 1960.—264 págs. con láms. + 2 hojs., 24 cm. Tela: 90,00

Título original: *Adolf Eichmann.*

5559. **Texto refundido de la Ley y tarifas de timbre del Estado, aprobadas por Decreto de 3 de marzo de 1960 con ligeras anotaciones y disposiciones aclaratorias.** — Madrid, Góngora, 1960.—126 págs., 15 cm. 25,00

5560. **Uria, Rodrigo. Derecho Mercantil.** 2.ª edición.—Madrid, autor. Distrib.: Librería de Marcial Pons, 1960.—911 págs., 25 centímetros. 350,00

37. ENSEÑANZA. EDUCACION

5561. **Anuario. Centros educativos de la Iglesia. Anuarios de la Enseñanza Primaria.** 1959.—Madrid, Comisión Episcopal de Enseñanza. Distrib.: Fax, 1960.—584 págs., 21,5 centímetros. 160,00

Constituye un trabajo ordenado y sistemático de la labor realizada por la Iglesia en la Enseñanza Primaria. Da una visión del avance en número, calidad y organización de los establecimientos en la década 1950-1960.

La recopilación de datos responde a las partes legislativa y descriptiva de la Ley de Educación Primaria sobre las Escuelas Primarias y del Magistero de la Iglesia.

La parte legislativa distribuida en nueve apartados comprende: I, Certificados de Estudios Primarios; II, Cartilla de Escolaridad; III, Escuelas de Patronato; IV, Régimen de cooperación social y construcciones escolares; V, Libros de texto; VI, Convalidación de estudios; VII, Pruebas finales y examen de conjunto; VIII, Tasas; IX, Varios.

La parte descriptiva concebida por distritos universitarios, una estadística completa y detallada, no sólo de números de colegios, sino también de las unidades escolares subvencionadas, no subvencionadas, de Patronato, pago... etc.—ELOÍSA LÓPEZ FRANCO.

5562. **Bruño, Gabriel María. Lecciones de Lengua Española. Grado Preparatorio.** 11.ª edición.—Madrid, Bruño, 1960.—80 páginas con grabs., 19 cm. 15,00

5563. **Dalmáu Carles, José. Enciclopedia Cíclico-Pedagógica. Grado preparatorio.** 70.ª edición.—Gerona, Dalmáu Carles, Pla, 1960.—274 págs. con grabs. y láms., 18 cm. Cart.: 15,00

5564. **Dalmáu Carles, José. Enciclopedia cíclico-pedagógica. Grado medio.** 31.ª edición.—Gerona, Dalmáu Carles, Pla, 1960. 680 págs. con grabs., 18 cm. Cart.: 27,00

5565. **Dalmáu Carles, José. El nuevo camarada.** 1.ª parte. 10.ª edición.—Gerona,

Dalmáu Carles, Pla, 1960. — 52 págs. con grabados, 21 cm. Cart.: 5,50

5566. **Guía de la Universidad de Madrid.** Madrid, Imp. Estades, 1960.—234 págs., 20,5 centímetros.

5567. **Historia de España. Edad Antigua. Período elemental.** 1.^{er} trimestre.—Barcelona, Edit. José Cantero, 1959.—10 hojs. con grabados, 21 cm. 10,00

5568. **Lord, Daniel A. Frente a la rebelión de los hijos.** Trad. Rosa M.^a Topete. 3.^a edición — Madrid, Soc. Educación Atenas, 1960.—360 págs., 20 cm.—(Familia). 60,00

5569. **Maillo, Adolfo. Introducción a la Didáctica del idioma.**—Madrid, Centro de Documentación y Orientación Didáctica de Enseñanza Primaria, 1960. 99 págs., 22 cm. 44,00

5570. **Pla Cargol, Joaquín. Primer libro y segundo de lectura.** 20.^a edición.—Gerona, Dalmáu Carles, Pla, 1960.—2 vols. de 62=114 págs. con grabs., 19 cm.—Cart. 6 y 9 ptas. respectivamente

5571. **Pla Dalmáu José M.^a Avecilla. Lectura vacilante.** 3.^a edición.—Gerona, Dalmáu Carles, Pla, 1960.—114 págs. con grabs., 22 cm. Cart.: 14,00

5572. **Pla Dalmáu José M.^a Enciclopedia Estudio. Libro Colorado.** 3.^a edición.—Gerona, Dalmáu Carles, Pla, 1960.—100 págs. con grabs., 24 cm. Cart.: 12,50

5573. **Pla Dalmáu José M.^a Mariposa. Cartilla de lectura.** 1.^a, 2.^a y 3.^a parte.—Gerona, Dalmáu Carles, Pla, 1960.—3 folletos de 32 págs. cada uno, con grabs., 22 cm. Los tres: 18,00

5574. **Pla Dalmáu José M.^a Ordenación de la labor escolar en la escuela unitaria.** Gerona, Dalmáu Carles, Pla, 1960.—24 págs., 25 cm.

5575. **Serrano de Haro, Agustín. Guirnaldas de Historia. Historia de la cultura española contada a las niñas.**—Madrid, Hijos de Ezequiel Solana, 1959.—198 págs., 20 cm. 25,00

5576. **Vilá Palá, Claudio. Fuentes inmediatas de la Pedagogía Calasancia.** — Madrid, C. S. de I. C., Instituto «San José de Calasanz» de Pedagogía, 1960.—323 págs. con láminas, 24 cm. 120,00

El autor, en su tesis doctoral ahora publicada, aborda un aspecto interesantísimo e inédito de la pedagogía calasancia. Estudia las tres fuentes de esa pedagogía que él considera más importantes: la carmelitana, la ignaciano-jesuítica y la de la Cofradía de la Doctrina Cristiana de Roma. La calificación de premio extraordinario, que le fue concedido, es la mejor garantía de la seriedad de su trabajo.—E. LÓPEZ FRANCO.

4. FILOLOGIA

5577. **Anthologie. Le Français au Preuniversitaire. Anthologie culturelle de la France d'aujourd'hui.**—Madrid Edit. M. A. S., c/ Gómez Ulla, 8, 1960. — 197 págs., 21 cm.—(Estudio y Vida). 70,00

5578. **Correa Calderón, E., y Fernando Lázaro. Lengua Española. Primer Curso.**—Salamanca, Ediciones Anaya, 1959.—190 págs. con grabs., 22 cm.(Textos Anaya). 35,00

5579. **Correa Calderón, E., y Fernando Lázaro. Lengua Española. Segundo Curso.** — Salamanca, Ediciones Anaya, 1959.—221 págs. con grabs., 22 cm. 40,00

5580. **Elizalde, Ignacio. Lengua y Literatura Españolas.** 4.^o curso.—Zaragoza, Hechos y Dichos. Madrid, Distrib.: Difusora del Libro, 1960. — 288 págs. con grabs., 21 centímetros. 52,50

5581. **Estornés Lasa, José. Método para aprender el vasco fácilmente.**—Zarauz, Icharopena, 1960.—250 págs., 18,5 cm. Tela: 75,00

5582. **Mendizábal, Rufo. Lengua griega.** 3.^a edición. — Madrid, Fax, 1960. — 1072 páginas, 20 cm. Tela: 160,00

5583. **Penagos, Luis. Gramática latina.** 12.^a edición.—Santander, Sal Terrae. Madrid, Distrib.: Difusora del Libro, 1960.—147 páginas, 22 cm. 40,00

5584. **Pérez Rioja, José Antonio. Gramática de la Lengua Española.** 3.^a edición corregida y aumentada. — Madrid, Tecnos. Distrib.: Tecnos, 1960. 514 págs., 23 cm. 125,00

5585. **Rodríguez González, Eladio. Diccionario Enciclopédico Gallego-Castellano.** Tomo II.—Vigo, Edit. Galaxia, 1960. — 668 páginas, 24 cm. Tela: 350,00
Media piel: 420,00

En 1959, Editorial Galaxia publicó el primer tomo de este Diccionario, dentro de

la colección «Casa de Galicia», incluyendo las letras A-CH. Ahora ve la luz este segundo volumen, letras D-M, y un tercer volumen, de próxima aparición, incluirá las letras N-Z. Como el nombre indica, no es un simple diccionario, sino que también una enciclopedia de cosas múltiples referentes a la cultura gallega, dentro de la técnica peculiar del autor, muerto hace años.—RAMÓN FERNÁNDEZ POUSA.

5586. **Ruiz Peña, Juan.** *Lengua Española.* 4.º curso de Bachillerato.—Madrid, Editorial Gredos, 1960.—270 págs. con grabs., 22 cm. 50,00

5. CIENCIAS PURAS

51/52. MATEMATICAS. ASTRONOMIA

5587. **Aceytuno Montero, Pascual F.** *Análisis matemático elemental.* 3.ª parte. *Variaciones de funciones reales y Nociones de Analítica Plana.*—Madrid, Edit. Dossat, 1960.—311 págs. con grabs., 24 cm. 140,00

Castells Guardiola, José. *Acerca de los asteroides configuraciones no-naturales.* (V. n.º 5594).

5588. **Fritz, Alfred.** *Cohetes y satélites artificiales (La conquista del espacio interplanetario).* Prólogo de Emilio Novoa. Trad. de J. Díaz Vázquez.—Madrid, Javier Morata, 1960.—245 págs. con grabs. y láms., 24 cm. 150,00

Alemán: *Start in die dritte dimension.*

5589. **Marín Tejerizo, J. A.** *Ampliación de Matemáticas para técnicos. Cálculo diferencial. Geometría analítica. Cálculo integral. Cálculo vectorial. Ecuaciones diferenciales.* Nueva edición.—Madrid, SAETA, 1960. 675 págs., 24 cm. 330,00

5590. **Rey Pastor, Julio, y A. de Castro.** *Elementos de Matemáticas.*—Madrid, SAETA, 1959.—755 págs., 24 cm. 420,00

5591. **Sánchez Ramos, Eusebio.** *Tablas de logaritmos.* 22.ª edición.—Madrid, Hernando, 1960.—326 págs., 24 cm. 65,00

5592. **Terrachet, Enrique.** *300 soluciones razonadas de problemas de Matemáticas, propuestos en exámenes de grado superior.*—Bilbao (s. e., autor), Gráf. San Antón, 1960. 120 págs., 21 cm. 90,00

53/54. FISICA Y QUIMICA. CIENCIAS NUCLEARES

5593. **Braunbek, Werner.** *Física para todos.* Trad. José M.ª Vidal Llenas y Mercedes Portau de Vidal, etc.—Barcelona, Labor, 1960.—395 págs. con grabs. y láms., 22 cm. (Libros de Hoy). Enc.: 200,00

Alemán: *Physik für Alle.*

5594. **Castells Guardiola, José.** *Acerca de los asteroides configuraciones no-naturales.*—Madrid, Real Academia de Ciencias, 1959.—67 págs., 27 cm.—(Memorias de la R. Academia de Ciencias Exactas, Físicas y Naturales. Serie de Ciencias Físicas. Tomo V, n.º 2). 30,00

5595. **Catalá Alemany, Joaquín, y José Casanovas Calas.** *Nueva técnica de trabajo con emulsiones fotonucleares.*—Madrid, Instituto Antonio Gregorio de Rocasolano. C. S. de I. C., 1960.—140 págs. con grabs., 23 cm. 115,00

Premio Alfonso el Sabio 1957.

5596. **Finar, Ivor Lionel.** *Química orgánica.* Trad. Francisco Fariña Pérez y Angel Alberola Figueroa. II. *Estereoquímica y química de los productos naturales.*—Madrid, Alhambra, 1960.—XVI + 771 págs. con grabados, 22 cm. Tela : 450,00

Inglés: *Organic chemistry.*

5597. **Gómez Herrera, Fernando.** *Influencia de los sustituyentes alquilos de la serie Alfa metílica sobre el mecanismo de la prototrofia en metileazonetinas.*—Madrid, Instituto de Química Alonso Barba, C. S. de I. C., 1960.—88 págs., 23 cm. 60,00

Premio Leonardo Torres Quevedo, 1954.

5598. **Méndez Sánchez, Amador.** *Medidas de compresibilidad y fuerzas intermoleculares en vapores de alcoholes.*—Madrid, Instituto Alonso de Santa Cruz. C. S. de I. C., 1960.—124 págs. con grabs., 23 cm. 75,00

Premio Torres Quevedo 1953.

5599. **Moragas de Montis, Gabriel F.** *Enciclopedia de la Química.*—Barcelona, De Gassó, Hnos., 1960.—545 págs. con grabados, 19,5 cm. Enc.: 98,00

5600. **Rodríguez, Julio.** *Introducción a la radioactividad.* Prólogo de Juan de Dios López González.—Granada (s. e., autor), Imp. Rafra, 1960.—138 págs. con grabs. + 1 hoj., 22 cm. 50,00

55-59. CIENCIAS NATURALES.

ETIOLOGIA. BIOLOGIA

5601. **Alvarado Arrillaga, M., y E. Trigueros Molina.** *Mapa Geológico de España. Escala 1:50.000. Explicación de la hoja n.º 175: Sigües (Zaragoza).*—Madrid, Instituto Geológico Minero, 1959.—40 págs., 23,5 cm. 50,00
5602. **Burges, A.** *Introducción a la microbiología del suelo.* Trad. Andrés Suárez. Zaragoza, Acribia, 1960.—170 págs., 19 cm. 100,00
Inglés: *Micro-Organisms in the Soil.*
5603. **Burgués Esteban, José M.ª** *Radioestesia práctica.*—Barcelona, Sintés, 1959.—163 págs. con grabs., 18 cm.—(Selecta Enciclopedia Práctica, 132-133). 50,00
5604. **Conde-Valvís Fernández, Francisco.** *O Facho do Castro.*—Orense, Imp. «La Región», 1960.—16 págs., 24 cm.
Desde tiempo inmemorial viene observándose en la Sierra de San Mamez, Orense, una misteriosa luz sin que jamás se haya podido conocer la causa, el origen ni el porqué de su aparición. Es una luz intermitente. Tiene lapsos de tiempo de minutos, horas y aun días. Se enciende y apaga caprichosamente. En ella no tiene influencia el frío ni el calor, el viento ni la lluvia, la nieve, que allí cae abundante, las serenas noches del verano ni la presión atmosférica. Este notable trabajo contiene el informe del Consejo Superior de Investigaciones Científicas sobre el particular, las hipótesis varias, incluida la del autor, y conclusiones muy sugeridoras y oportunas—RAMÓN FERNÁNDEZ POUSA.
5605. **Dupuy de Lome, Enrique, y E. Trigueros Molina.** *Mapa Geológico de España. Escala 1:50.000. Explicación de la hoja n.º 744: Casas Ibáñez (Albacete).*—Madrid, Instituto Geológico Minero, 1960.—61 págs., 23,5 cm. 50,00
5606. **Dupuy de Lome, Enrique.** *Mapa Geológico de España. Escala 1:50.000. Explicación de las hojas n.º 719: Venta del Moro (Valencia-Albacete); n.º 845: Yecla (Murcia), y n.º 946: Martos (Jaén, Córdoba).*—Madrid, Instituto Geológico Minero de España, 1958-59.—3 vols. de 73=71=90 págs., 23,5 cm. Cada uno: 50,00
5607. **Font-Altaba, Manuel.** *Atlas de Mineralogía.*—Barcelona, Dalmáu y Jover, 1960.—42 láms., 20 cm. 160,00
5608. **Historia Natural de la Creación,** por C. G. Dolmage y otros. Trad. José M.ª Borrás. 7.ª edición.—Barcelona, Edics. Ave, 1959.—2 vols. con 870 págs., con grabs. y 516 láms., 25 cm. Enc.: 700,00
5609. **Löbsack, Theo.** *El aliento de la tierra. Maravillas y enigmas del aire.* Trad. José M.ª Vidal Llenas y Mercedes Potau.—Barcelona, Labor, 1960.—308 págs. con grabados y láms., 22 cm.—(Libros de Hoy). Enc.: 140,00
Alemán: *Der Atem der Erde.*
5610. **Mapa Geológico de España. Escala 1:50.000. Explicación de la hoja n.º 289: Benabarre (Lérida-Huesca).**—Madrid, Instituto Geológico Minero, 1960.—84 págs., 23,5 cm. 50,00
5611. **Martel San Gil, Manuel.** *El volcán de San Juan, también llamado de «Las Mambras» y del «Nambroque».*—La Palma (Canarias) (s. e.). Distrib.: Madrid, c/ Lista, 43, Imp. T.P.A., 1960.—239 págs. con láms., 22 cm. Tela: 125,00
5612. **Muedra Baxauli, Vicente.** *Ciencias Naturales. Curso 3.º de Bachillerato.* Barcelona, Dalmáu y Jover, 1959.—425 págs. con grabs., 20 cm. 80,00
5613. **Muedra Baxauli, Vicente.** *La Naturaleza. Vol. II.*—Barcelona, Dalmáu y Jover, 1960.—197 págs. con grabs. y láms., 29 cm. Enc.: 475,00
5614. **Notas y comunicaciones del Instituto Geológico y Minero de España. Año 1960. I trimestre. Núm. 57.**—Madrid, Instituto Geológico y Minero, 1960.—512 págs., 23,5 cm. 40,00
5615. **Sanz, Ruperto.** *Mapa geológico de España. Escala 1:50.000. Explicación de la hoja n.º 84: Espinosa de los Monteros (Burgos-Santander).*—Madrid, Instituto Geológico Minero, 1959.—62 págs., 16,5 cm. 50,00
- Wattenberg, Federico.** *La región vaccea. Celtiberismo y romanización de la cuenca media del Duero.* (V. n.º 6065).

6. CIENCIAS APLICADAS

1. MEDICINA. FARMACOLOGIA
HIGIENE. VETERINARIA

5616. **Alvarez Romero, Enrique.** *Sanidad y música.*—Valladolid, Real Academia de Medicina, 1960.—52 págs., 24 cm.

- Anales de Medicina Forense.** (V. n.º 5362).
 5617. **Andrés Toledo, Juan.** *Manual juvenil de educación física. I. Gimnasia educativa.*—Madrid, Delegación Nacional de Juventudes, 1959.—303 págs.+4 hojs., 21 cm. 60,00
5618. **Bargmann, Walter.** *Histología y anatomía microscópica humanas.* Trad. Julio Sánchez.—Barcelona, Labor, 1960.—XX+867 páginas, 25 cm. Enc.: 700,00
 Alemán: *Histologie und mikroskopische Anatomie des Menschen.*
5619. **Beckmann, Kurt.** *Enfermedades del hígado.* Trad. Ricardo Olarán Osorio.—Barcelona, Labor, 1960.—XII+308 págs. con grabs., 23 cm. 280,00
 Alemán: *Leberkrankheiten.*
5620. **Castelló Roca, Augusto.** *El cuerpo humano.*—Barcelona, Gassó Hnos., editores. [1960].—406 págs.+1 hoj., 20,5 cm. (Enciclopedias de Gassó). Tela: 98,00
 La colección de enciclopedias de los editores barceloneses hermanos Gassó, que abarca las más variadas ramas del saber, ha encomendado al Dr. Castelló Roca la redacción de la dedicada al cuerpo humano. Destinada a un público mayoritario, queda en ella explicado para su fácil comprensión el funcionamiento del organismo. Siendo la eficacia y el empleo práctico su finalidad, se ha procurado exponer con claridad y sin innecesarias complicaciones cuanto puede ser útil al lector medio en su curiosidad por la fisiología y el conocimiento del hombre.—M. AGULLÓ.
5621. **Células de la sangre y proteínas del plasma.** Compilación de James L. Tullis. Traducción, Faustino Cordón.—Madrid, Revista de Occidente, 1960.—517 págs. con láms., 23 centímetros. 200,00
 Inglés: *Blood cells and plasma proteins.*
5622. **Cushing, John E.** *Principios de inmunología.* Trad. Miguel Cordero.—Zaragoza, Acribia, 1960.—384 págs., 25 cm. 350,00
 Inglés: *Principles of Immunology.*
5623. **Desouches, Bernard.** *Vivir mucho sin envejecer.* Trad. Inés García.—Madrid, Studium. Distrib.: Difusora del Libro, 1960.—197 págs., 20 cm. 60,00
 Francés: *Vivre age sans devenir vieux.* Higiene, alimentación, deporte, conducta y cuidados médicos conjugados para prolongar la fisiología del hombre en estado de vigor y agilidad. F. PERRINO.
5624. **Halmagyi, F. J.** *La Fisiología clínica de la circulación menor.* Trad. R. Alcalá-Santaella.—Madrid, Paz Montalvo, 1960.—289 págs. con grabs., 25 cm. 220,00
5625. **Jiménez González, Vicente.** *Guía de Puericultura.*—Valencia, Saber, 1960. 230 págs., 19,5 cm. 60,00
- Juderías, A.** *Idearium de Marañón.* (V. n.º 5424).
5626. **Lippmann, Hyman S.** *El tratamiento de los niños con conflictos emocionales.* Trad. J. A. Vila.—Madrid, Paz Montalvo, 1960.—353 págs., 22 cm. Tela: 240,00
5627. **Pedro Pons, Agustín.** *Enfermedades infecciosas, intoxicaciones, enfermedades profesionales y por agentes físicos.* 2.ª edición.—Barcelona, Salvat, 1960.—1406 páginas con grabs., 25,5 cm.—Enc. (Patología y Clínica Médicas. Tomo VI).
5628. **Puig y Roig, Pedro.** *El hijo ideal. Prontuario de puericultura, precedido de unos resúmenes de higiene, de la generación y de maternología.*—Barcelona, Cefas. Distrib.: Delsa, 1960.—619 págs., 22 cm. Enc.: 260,00
5629. **Rathbone, Josephine L.** *Apren-da a descansar.* Trad. Juan G. de Luaces y José Baeza.—Barcelona, Juventud, 1960.—221 páginas con grabs., 22,5 cm. 120,00
5630. **Rius Miró, Antonio.** *La ingeniería química y la industria farmacéutica.* Discurso.—Madrid, Real Academia de Farmacia, 1960.—53 págs., 24 cm.
5631. **Spiess, Heinz.** *Vacunaciones.* Traducciones, J. Díaz Vázquez y F. Ortiz Maslloréns.—Madrid, Paz Montalvo, 1960.—415 páginas con grabs., 26 cm. Tela: 360,00
- Vaca, César.** *Psicoanálisis y dirección espiritual.* (V. n.º 5517).
5632. **Vander, Adriano.** *Curas de urgencia. Primeros auxilios para evitar graves daños o salvar la vida.* Nueva edición.—Barcelona, Sintés, 1960.—118 págs. con grabados, 18 cm. 40,00
5633. **Vander, Adriano.** *El tabaco y tu salud. Los problemas del fumador, resueltos.* Barcelona, Sintés, 1959.—158 págs.+láms. 1-25, 19 cm. 40,00
5634. **Vila Coro, Ave María.** *Higiene prenatal.*—Madrid, Rialp, 1960.—96 págs. con

grabados + 2 hojs., 16 cm.—(Libros para el Hogar). 30,00

62-66/69. INGENIERIA. INDUSTRIA.
OFICIOS. CONSTRUCCION

5635. **Adams, Orville L.** *El motor Diesel moderno.* Trad. Enrique Freixa Pedrals. 1.^a edición, 3.^a reimpresión.—Barcelona, Labor, 1960.—XVI + 358 págs. con grabs., 23 centímetros. Enc.: 280,00

Inglés: *Diesel operation and Maintenance.*
5636. **Becerril, Enrique, y Antonio**

Osuna. *Hidromecánica.* — Madrid, Escuela de Caminos, Canales y Puertos. Edit. Dossat, 1960.—667 págs. con grabs. + láms. 11XVII, 28 cm. Tela: 720,00

Boix Gene, José. *Arquitectura actual.* (V. n.º 5682).

5637. **Brodbeck, G.** *Manual del cerrajero.* Trad. J. Masana Tardá.—Barcelona, J. Montesó, 1960.—307 págs., 22 cm. 230,00

5638. **Caillault, R.** *Curso de electricidad práctica.* 4.^a edición ampliada y puesta al día por Francisco J. Girona.—Barcelona, Montesó, 1960.—XII + págs. 13-330 págs. con grabados, 22 cm. Tela: 180,00

5639. **Catálogo general del Metal.** 1960. Madrid, P.I.C.S.A., A. G. Ibarra, 1960.—1115 págs., 30,5 cm.

Ve la luz esta notable publicación bajo la dirección de don José Luis Roselló García y está patrocinada por el Sindicato Nacional del Metal. En el momento actual las Industrias del Metal se encuentran abocadas a sufrir una profunda transformación, pues de lo contrario no podrán supervivir. Está dividida en ocho sectores: minería, chatarra, productos férricos, productos no férricos, construcciones mecánicas, electricidad, comercio interior y comercio exterior, con varias subdivisiones en cada sector. Un índice alfabético por secciones y otro general por especialidades, así como índice de anunciantes, completan esta monumental obra, cuidadosamente impresa e ilustrada. Le completan subtítulos en inglés y francés.—RAMÓN FERNÁNDEZ POUSA.

5640. **Corrales Martín, Juan.** *Teoría, cálculo y construcción de transformadores.* 4.^a edición.—Barcelona, Labor, 1960.—XXVIII + 552 págs. con grabs., 23 cm. Enc.: 220,00

5641 **Darkness, R. J.** (seud. de Juan Tur Tarrasa). *3407 averías en radio-recepto-*

res.—Barcelona, Bruguera, 1960.—208 págs. con grabs., 19 cm.—(Técnica al día). 30,00

5642. **Fernández Pérez, Bernardino.** *Método de Cross.* — Madrid, Dossat, 1959.—1 hoj. + 197 págs. con grabs., 24 cm. Tela: 180,00

5643. **Fouillé, A.** *Problemas resueltos de Electrotecnia.* Trad. C. Ferrer Kutter.—Barcelona, J. Montesó, 1960.—446 págs. con grabados, 22 cm. 380,00

5644. **Gil Cantero, Higinio.** *Complementos topográficos de aplicación a la minería.* 3.^a edición.—Huelva (s. e., autor), Imp. Colón (s. a., 1960).—3 hojs. + 163 págs. con grabados + 1 hoj. + 6 planos, 21 cm. 76,00

5645. **Hänchen, Richard.** *Resistencia a la fatiga. Cálculo y forma de los elementos de máquina sometidos a esfuerzos variables y alternativos.* Trad. Juan Maluquer.—Barcelona, etc., Reverté, 1960.—2 hojs. + 210 páginas, 21,5 cm.

Alemán: *Berechnung und Gestaltung der Maschinenteile auf Dauerhaltbarkeit.*

5646. **Hilly, G., y C. Chaussin.** *Curso básico de metalurgia y siderurgia.* Trad. Antonio Comas Comas, en colaboración con Lorenzo Baqués.—Barcelona, Montesó, 1960. X + 1 hoj. + 226 págs. con grabs., 22 cm. Tela: 180,00

Francés: *Cours de Metallurgie.*

5647. **Kesting, M., y O. Hedrich.** *Tablas numéricas para el replanteo de curvas. Determinación rápida de un punto cualquiera en un arco, en graduación centesimal y sexagesimal.* — Barcelona, Labor, 1960.—XXI + 256 págs. con grabs., 18,5 cm.

Enc.: 120,00

Alemán: *Zahlentafeln für das Abstecken von Bögen.*

5648. **Klingelberg.** *Formulario del técnico mecánico.* Trad. José Serrat y Bonastre. 1.^a edición, 4.^a reimpresión.—Barcelona, Labor, 1960.—XVI + 773 págs. con grabs., 20 cm. Cart.: 240,00

Alemán: *Technisches Hilfsbruch.*

5649. **Loewer, Richard.** *Manual moderno del modelista mecánico.* Trad. Martín Kraemer. 3.^a edición.—Barcelona, J. Montesó, 1960.—300 págs. con grabs., 22 cm. Cart.: 180,00

5650. **Naslin, Pierre.** *Principios de las calculadoras numéricas automáticas.* Prólogo

de Damián Aragonés. Trad. E. Cubero Calvo.—Barcelona, Marcombo, 1960.—223 págs. con grabs., 17,5 cm. 120,00

Francés: *Principes des calculatrices numeriques automatiques.*

5651. **Pla Dalmáu, José M.^a** *Enciclopedia Estudio. Grado de iniciación profesional industrial y artesana.* 2.^a edición.—Girona, Dalmáu Carles, Pla, 1960.—1082 págs. con láms., 21 cm. Cart.: 75,00

5652. **Prácticas de mecánica.** Cuaderno 3.^o: *Torno.*—Barcelona, Diputación Provincial. Escuela de Trabajo. Escuela de Maestría Industrial, 1960.—38 hojs. con grabs., 30 cm.

5653. **Prontuario para el cálculo de los elementos de cubiertas tipificadas de madera.**—Madrid, Servicio de la Madera. Ministerios de Industria y Agricultura, 1960.—VII + 182 págs. con grabs., láms. y gráficos, 33 cm.

5654. **Rudolf, Franz.** *Compendio de Electrotecnia práctica.* Trad. Antonio Sala Casals y Francisco Planell.—Barcelona, Labor, 1960.—XVI + 393 págs. con grabs. y láms., 22 cm. Enc.: 220,00

Alemán: *Starkstromtechnik für die Praxis.*

5655. **Stapelfeldt, H., y H. Teuchert.** *Fundamentos de la Electrotecnia.* Trad. Carlos de Salas. 3.^a edición, 3.^a reimpresión.—Barcelona, Labor, 1960.—XX + 199 páginas con grabs., 24 cm.—(La Escuela del Técnico Electricista, I). Enc.: 100,00

Alemán: *Grundlagen der Elektrotechnik.*

5656. **Wessel, Rudolph.** *Los electromotores en la práctica.* Trad. del alemán por M. Company.—Barcelona, Gustavo Gili, 1959. 1 hoj. + 112 págs. con grabs., 19 cm.—(Biblioteca del Electricista, 9). 68,00

63. AGRICULTURA, CAZA Y PESCA. GANADERIA

Bárdenas. *Revista de la España Rural.* (V. n.^o 5365).

5657. **Cuatro lecciones para el sacerdote o los maestros.**—Madrid, Ministerio de Agricultura. Dir. Gral. de Montes, Caza y Pesca Fluvial, 1960.—16 págs., 21 cm.

El avicultor. (V. n.^o 5371).

5658. **García Fernández, José.** *Cultivos frecuentes.*—Madrid, Dossat, 1960.—

126 págs. con grabs., 25,5 cm.—(Col. Agro-técnica). Tela: 130,00

5659. **Gerber, N.** *Tratado práctico de los análisis de la leche y del control de los productos lácteos.* 11.^a edición suiza completamente revisada por Karl Schneider. Versión con nuevas técnicas y aparatos por Manuel Román Arroyo.—Madrid, Edit. Dossat, 1960.—221 págs. con grabs., 22 cm. Tela: 200,00

5660. **González-Sicilia de Juan, Eusebio.** *El cultivo de los agrios.*—Madrid, Instituto Nacional de Investigaciones Agrícolas. Distrib.: Librería Agrícola, 1960.—806 páginas con grabs., 24 cm. 325,00

La naranja es un cultivo vital para nuestra Patria, ya que más de cien mil hectáreas dedicadas a la producción citrícola suman una cosecha anual que sobrepasa el millón y medio de toneladas de fruto, cuyo valor no es inferior a 4.500 millones de pesetas, dan fe de la colosal dimensión que, en el conjunto de nuestra economía y riqueza agrícola de exportación, tienen los agrios. Esta obra constituye una exposición sistemática sobre la materia, producto de largos años de estudios y experiencias. Cuidadosamente impresa, va acompañada de 149 figuras y 14 láminas en color. La prologa D. Cirilo Cánovas, Ministro de Agricultura.—RAMÓN FERNÁNDEZ POUSA.

5661. **Memoria.** *Dirección General de Montes, Caza y Pesca Fluvial. Memoria sobre las actividades de este Centro en el año 1959.*—Madrid, Ministerio de Agricultura, 1960.—106 págs. con grabs. y láms., 28 cm.

Nada mejor para conocer el desarrollo de la política forestal del país, las actividades del Servicio Nacional de Pesca Fluvial y Caza, el estado relativo a la financiación de las actividades que realiza la Dirección General correspondiente, así como el resumen de los principales trabajos realizados en los últimos veinte años, que la presente memoria, ricamente editada, y que ofrece un sinnúmero de datos estadísticos de gran interés.—F. CENDÁN PAZOS.

5662. **Pla Dalmáu, José M.^a** *Ceres. Iniciación profesional a la Agricultura.*—Girona, Dalmáu Carles, Pla, 1960. 218 págs. con grabs., 21 cm. Cart.: 25,00

5663. **Salmerón, Enrique Tomás.** *Aguas subterráneas. Acuíferos a presión. Anormalidades de la línea de presión-caudal. Su estudio y aplicaciones prácticas.* Prólogo de Guillermo Castañón.—Madrid, Ministerio de Agricultura. Servicio de Capacitación y

Propaganda. Distrib. Librería Agrícola, 1960.
167 págs. con grab., 24 cm. 90,00

64. ECONOMIA DOMESTICA

5664. **Decore y embellezca su hogar**, por Marta Ferrer, M. L. Rocamora, etc.—Barcelona, Gassó Hnos., editores [1960].—335 páginas con grab. intercal. + láms. I-XLIV, 19,5 cm.—(Biblioteca del Hogar).
Tela: 120,00

No sólo del embellecimiento y decoración de los hogares trata esta obra, sino de los distintos aspectos que su más perfecta conservación y cuidado requieren. Se compendian en ella los más imprescindibles conocimientos sobre la casa y se abarca desde una pequeña historia de la vivienda humana a la regulación legal de las viviendas, con capítulos dedicados a detalles de la decoración, reparaciones y cuidados diversos y vocabulario técnico de decoración.—M. AGULLÓ.

5665. **Pla Dalmáu, José M.^a Enciclopedia Estudio. Libro Rosa. Hogar.**—Gerona, Dalmáu Carles, Pla, 1960.—1244 págs. con grabados, 21 cm. Cart.: 88,00

5666. **Prieto Luciano, Sofía. Curso práctico-moderno. Sistema Prieto: Modistería, sastrería y lencería. Ropa interior para caballero y niño.** 6.^a edición.—Barcelona, autora, Imp. Altés, 1960.—202 págs. con grabados, 27 cm. 150,00

5667. **Serrano Hernández, Patrocinio. Método de corte parisien supremo, sistema Serrano.** 10.^a edición.—Madrid, autora, Imp. Chulilla y Angel, 1960.—88 págs. con grab., 23,5 cm. apais. 150,00

5668. **Sordo, Enrique. Arte español de la comida.** Con un apéndice de Sebastián Damunt.—Barcelona, Barna, 1960.—141 páginas + 5 hojs. con grab. y 2 mapas, 20 cm. 60,00

Vila Coro, Ave María. Higiene prenatal. (V. n.º 5634).

5669. **Vivanco, Marcelina. Corte y confección. Método patentado.**—Bilbao (s. e., autora), Imp. Amado, 1959.—62 págs. con grabados, 34 cm.

65. COMERCIO. COMUNICACIONES.
TRANSPORTE. ORGANIZACION

5670. **Adler, Max K. La moderna investigación de mercados.** Trad. Luis G. Tosan-

tos.—Madrid, Rialp, 1960.—195 págs., 19 cm. (Col. Libros de Empresa. Serie B). 60,00

5671. **Allusson, R. La creación de una empresa industrial.** Trad. Ramón Aguado Jou.—Barcelona, Fco. Casanovas, 1960.—120 páginas, 22 cm. 70,00

5672. **Bori, Rafael. Organización comercial.** Tercera ed. rev. por Jaime Vicéns Carrió.—Barcelona, etc., José Montesó, editor [1960].—589 págs., 22,5 cm. Tela: 380,00

El buen funcionamiento de un negocio o de una sociedad exige hoy un perfecto acuerdo entre todas las complicadas secciones que le integran. Oficina, taller, fábrica, obligan a una cohesión de servicios que den por resultado la perfección de su funcionamiento. Rafael Bori y Vicens atiende, en los once capítulos que integran el libro, a esta necesidad: Ordenación, y clasificación, correspondencia, información, compras, ventas, etc., son otros tantos puntos objeto de estudio. Completa la obra un Apéndice dedicado a la Sección de personal, estructurada a la luz de la legislación laboral.—M. AGULLÓ.

5673. **Calimeri, Michele. Las compras. Cómo programarlas, organizarlas y controlarlas.** Trad. J. Calm Domenech.—Barcelona, Edit. Hispano Europea, 1960.—IX+1 hoj., 20 cm.—(Biblioteca de organización y administración de empresas). Tela: 130,00

Italiano: *Gli acquisti.*

La programación y control de las compras en la empresa moderna tiene que ser forzosamente una de las actividades más delicadas de la misma, precisamente por la íntima relación que existe entre aquella y la calidad y precios de coste de los productos terminados. De aquí que los servicios de aprovisionamiento de las empresas tengan que ser organizados de acuerdo con técnicas idóneas y procedimientos adecuados a cada una de ellas. El presente volumen enseña cuáles son esas técnicas y procedimientos de acuerdo con la gran experiencia que posee el autor en la materia. F. CENDÁN PAZOS.

5674. **Cartilla de enseñanza para conductores de automóviles.**—Barcelona, Gráf. Montané, 1960.—178 págs. con grab. +1 hoj., 15,5 cm.

5675. **Castillo Yurrita, Alberto del, y Manuel Riu. Historia del transporte colectivo en Barcelona (1872-1959).**—Barcelona, Seix y Barral, 1960.—251 págs. +1 hoj. con láms., gráficos, 1 plano plegable y grab., 30 cm.

5676. **Ferber, Robert, y Hugh G. Wales.** *Motivaciones del consumo en el mercado.* Prólogo y supervisión de la versión española, Pedro Prat Gaballi. — Barcelona, Edit. Hispano-Europea, 1960.—XXVII+562 páginas, 22 cm.—(Biblioteca de la Dirección de Empresas). Tela: 225,00

Publicado bajo los auspicios de la American Marketing Association, contiene las opiniones de 31 especialistas en torno a la gran polémica internacional suscitada por el tema de los motivos que inducen a las personas a consumir y en particular por la aplicación de los métodos siquiátricos denominados de investigación y de persuasión profundas en la vida de los negocios. Libro indispensable en las secciones comerciales y de ventas de las modernas empresas.—F. CENDÁN PAZOS.

5677. **Macdonald, John A.** *Estrategias que hacen vender.* Prefacio y supervisión de la traducción, Pedro Prat Gaballí.—Barcelona, Edit. Hispano-Europea, 1960.—XVI+277 páginas, 22 cm.—(Biblioteca de la Dirección de Empresas). Tela: 125,00

Exposición amena y detallada de la larga experiencia del autor —el más famoso en los EE. UU.— en el difícil arte de vender, sus diversos matices, el modo de presentar las ofertas, vender las objeciones o la falta de interés del presunto comprador; toda una teoría de conocimientos psicológicos y ejemplos prácticos que haga posible el cierre de las ventas, meta final de todo proceso productivo y fuente de recursos para el mismo y para quienes tienen a su cargo tan importante y delicada actividad comercial.—F. CENDÁN PAZOS.

5678. **Palacio Atard, Vicente.** *El comercio de Castilla y el puerto de Santander en el siglo XVIII. Notas para su estudio.*—Madrid, C. S. de I. C., Escuela de Historia Moderna, 1960.—206 págs. con láms., 22 centímetros. 90,00

Problema previo al del comercio es el de las comunicaciones. Sentada esta base, Palacio Atard transporta los géneros más representativos de la zona castellana —lanas, harina, vinos— por los caminos dieciochescos. No olvida la industria de los curtidos, socialmente descalificada, y traza, por último, un cuadro exacto de la rivalidad Santander-Bilbao.—A. BURGOA.

5679. **Pasdermadjian, H.** *Agenda del organizador.* Trad. Jorge Brandts Bordenave. 2.ª edición.—Barcelona, Fco. Casanovas, 1960. 240 págs., 22 cm. Tela: 125,00

5680. **Pouderoux, N.** *Práctica de la dirección de empresas.* Trad. Jaime Vicens

Carrió.—Barcelona, Fco. Casanovas, 1960.—394 págs. con grab. y láms., 22 cm. 300,00

7. BELLAS ARTES

URBANISMO. DIBUJO. FOTOGRAFIA.
MUSICA

5681. **Angles, Higinio.** *La Música en la Corte de los Reyes Católicos. I. Polifonía Religiosa.* Segunda edición.—Barcelona, C. S. de I. C., Instituto Español de Musicología, 1960.—154 págs. de texto+182 págs. de música+1 hoj., 31,5 cm. 400,00

Agotada desde largo tiempo atrás la primera edición de esta producción musicológica, hacíase indispensable reeditarla, por tratarse de una obra capital para el conocimiento de la polifonía religiosa bajo aquel reinado esplendoroso. En efecto, ella inauguró en 1941 la colección —actualmente enriquecida con valiosísimos volúmenes puesta bajo el epígrafe general, «Monumentos de la Música Española». Los cuatro capítulos del estudio histórico que forman la primera parte de la obra se titulan «Los precedentes musicales en la Corte de los Reyes Católicos», «La música en la Corte de los Reyes Católicos», «La música conservada en la Corte de los Reyes Católicos» y «Crítica de la edición». Sigue la parte musical, con cerca de doscientas páginas, donde figuran, transcritas por el eminente musicólogo Monseñor Higinio Anglés, dos misas de Johannes de Anchietta, un Sanctus y Agnus de Escobar, las misas tituladas «Ave María» y «Nunca fue pena mayor» de Francisco de Peñalosa, una misa de Pedro de Escobar y otra de Alonso de Alba. Esta nueva edición contiene un «Índice de nombres y de materias» que se habían omitido en la anterior.—JOSÉ SUBIRÁ.

5682. **Boix Geñe, José.** *Arquitectura actual.*—Barcelona, CEAC, 1960.—191 págs., 21 cm.—(Monografías sobre construcción). 55,00

5683. **Garmendia de Otaola, Antonio.** *Enquiridión cinematográfico pontificio.* Bilbao, El Mensajero del Corazón de Jesús. Madrid, Distrib.: Difusora del Libro, 1960. 307 págs., 21,5 cm. 70,00

Doctrina de la Santa Sede actualizada en materia cinematográfica. Es una guía práctica, de gran interés e importancia para todos los cines.—F. PERRINO.

5684. **Goicoechea, J. M.** *Vive y canta con la Iglesia. Melodías y textos de los cantos.* (Acompañamiento musical). (Estampas para el cuaderno de clase, por Alfred Ridel).

Barcelona, Herder, 1960.—2 cuadernos y una cajita conteniendo estampitas para acompañar a los cuadernos de clase.

En dos tamaños, una grande para atril de músico y otro manuable para uso de los cantores, están publicadas estas Melodía y textos. En total son once melodías y cánticos para el ciclo litúrgico (adviento a Pentecostés) y seis más para las fiestas del Sagrado Corazón, Inmaculada Virgen María, San Pedro y fiestas del Papa, Comunión y Angeles Custodios. Añádase una segunda parte con textos y melodías completos para una Misa colectiva coral.

Las estampitas de clase representan simbólicamente cada una de las festividades litúrgicas del año y las fiestas principales de los Santos. — ANTONIO GARCÍA DEL CUETO.

5685. **Goicoechea Arrondo, Eusebio.** *Misa comunitaria. (Acompañamiento y voces).* — Madrid, El Perpetuo Socorro, 1959.—32 págs., 31 cm. 25,00

5686. **Guisé Sugrañes, J. M.** *Defensa de Gaudí.* — Reus, Ediciones Monterols. Madrid, Distrib.: Difusora del Libro, 1960.—275 págs. con láms., 24 cm. 150,00

5687. **Gutiérrez Soto, Luis.** *Breves consideraciones sobre la nueva arquitectura. Discurso.* — Madrid, Real Academia de Bellas Artes de San Fernando, 1960.—64 págs. + 2 hojs. + 1 lám., 26 cm.

Análisis de la evolución de la arquitectura «desde el eclecticismo de fin de siglo a los más variados resurgimientos tradicionales». Partiendo de la escuela de los renovadores austríacos y la de los progresistas alemanes, se llega al gran momento de Le Corbusier y tras él, en España, al retorno a las formas nacionalistas y tradicionales (de 1939 al 48), y al de reincorporación a la corriente ascendente del resto del mundo. — M. AGULLÓ.

5688. **Ortega y Gasset, José.** *La deshumanización del arte.* 6.ª edición. — Madrid, Revista de Occidente, 1960.—212 págs., 22 centímetros. — (El Arquero). 40,00

5689. **Osorio de Oliveira, José.** *El arte negro. Prólogo de Luis Trabazo.* — Madrid, Indice (s. a.). — 1 vol. — (Col. Goya). 55,00

5690. **Otaño, Nemesio.** *Cuaderno I: Ciclo de Navidad. Canciones.* 2.ª edición. — Zaragoza, Hechos y Dichos. Madrid, Distribución: Difusora del Libro, 1959.—88 págs., 27,5 cm. 115,00

5691. **Otaño, Nemesio.** *Cuaderno II: Canciones marianas.* — Zaragoza, Hechos y Dichos. Madrid, Distrib.: Difusora del Libro, 1959.—136 págs., 27,5 cm. 115,00

5692. **Rigotti, Giorgio.** *Urbanismo. La técnica.* Trad. F. Folguera. 1.ª edición, 1.ª reimpresión. — Barcelona, Labor, 1960.—XVI + 796 págs. con grabs., 28 cm. Cart.: 500,00
Italiano: *Urbanística. La Técnica.*

5693. **Sáenz de Tejada, Carlos.** *Vida de San Ignacio de Loyola en 10 láminas.* Bilbao, El Mensajero del Corazón de Jesús. Madrid, Distrib.: Difusora del Libro, 1960. 10 láms. a todo color de 45 x 35 cm. 300,00

5694. **Torres Balbás, L.** *La Alcazaba y la Catedral de Málaga.* — Madrid, Plus Ultra, 1960.—152 págs. con grabs., 22 cm. — (Los Monumentos Cardinales de España). Enc.: 110,00

79. DEPORTES. JUEGOS. ESPECTACULOS. TAURAMAQUIA

5695. **Aguilar, Pedro de.** *Tractado de la cavalleria de la gineta (1572).* — Málaga, El Guadalhorce, 1960.—XVI + 5 hojs. con grabados + 84 fols. con láms. + 6 hojs. con 1 grabado, 24 cm. — (Ediciones Facsímiles de Libros Raros y Curiosos de Málaga, II).

Reimpresión facsímil del clásico tratado de Aguilar, conforme a su primera edición. — J. SIMÓN DÍAZ.

5696. **Baloncesto.** *Manual del preparador y del jugador.* — Madrid, Federación Española de Baloncesto. Comisión Técnica Deportiva, 1960.—249 págs. con grabs., 20 cm. 50,00

5697. **Ciuró, Wenceslao.** *Trucos de magia.* 2.ª edición. — Madrid, autor. Distrib.: Difusora del Libro, 1960.—190 págs., 17 cm. 35,00

5698. **Cohen, Ben.** *Adopte el sistema Acol.* Trad. Julio Guerrero. — Barcelona, Juventud, 1960. — 160 págs. con grabs., 21,5 centímetros. — (Bridge). 100,00

5699. **Cossío, José María de.** *Los toros. Tratado técnico e histórico.* Tomo III. 4.ª edición. — Madrid, Espasa-Calpe, 1960.—1030 págs. con grabs. y láms., 28 cm. Tela: 650,00

Documentos cinematográficos. (V. n.º 5369).

5700. **Fernández, J. M.** *La canasta al día*. 2.^a edición.—Barcelona, Juventud, 1960. 135 págs., 19 cm. 35,00

5701. **Fernández Pombo, Alejandro, y Alvaro Capella Riera.** *El deporte en la palabra de los Papas*.—Madrid, Estades, 1960.—143 págs., 20 cm. 25,00

Este libro recoge el pensamiento sobre deporte de los Pontífices Pío XI, Pío XII y Juan XXIII. Pío XI fue un auténtico deportista activo, un magnífico escalador, «el Papa alpinista»; Pío XII fue el gran maestro del deporte, y Juan XXIII en sus primeros pasos dedica una paternal atención al deporte. Las tres partes de la obra están dedicadas a los tres Pontífices, de los que se incluye una sucinta biografía. Ofrece una breve bibliografía y algunas fotografías.—RAMÓN FERNÁNDEZ POUSA.

5702. **Gladman, George.** *Cómo defenderse sin armas*. 3.^a edición.—Barcelona, Sintet, 1960.—61 págs. con grabs., 18 cm. 20,00

5703. **Libro oficial de ruta de la XV Vuelta Ciclista a España 1960**.—Bilbao, Prensa Reunida: El Correo Español y El Pueblo Vasco, 1960.—92 págs. con grabs., 31 cm.

5704. **Löwenfisch, G., y W. Smy-slow.** *Teoría de finales de torre*. Trad. y revisión técnica por Pedro Cherta Clos.—Barcelona, Grijalbo Española, 1960.—196 páginas con grabs., 20 cm.—(Col. Escaques, 3). 100,00

5705. **Muldoon, Guy.** *Leopardos en la noche*. Trad. Julio F. Yáñez. — Barcelona, Edit. Hispano Europea, 1960.—284 págs. con viñetas, 22 cm.—(Col. Herakles. Serie C. Cacerías). Tela: 100,00

Inglés: *Leopards in the night*.

Relatos de cacerías en la región africana de Nyassa. El autor ha recogido muy curiosas observaciones sobre la vida de los animales salvajes. Leones, elefantes, hipopótamos, cocodrilos, desfilan por sus páginas. La especial predilección de Muldoon por los leopardos, justifica el título de la obra.—M. AGULLÓ.

5706. **Pérez Lerena, Víctor Manuel.** *Los concursos de pichones*.—Barcelona, Roberto Boch, 1960.—192 págs. con grabs., 17 cm. 50,00

5707. **Rubio, Nicolás M.** *Viatges i caceres de l'Àfrica negra*.—Barcelona, Juventud, 1960.—168 págs.+9 láms., 19 cm. Tela: 100,00

5708. **Segundo.** *II Certamen Internacional de Cine Documental Ibero-Americano y Filipino. Programa*. — Bilbao, Instituto Vascongado de Cultura Hispánica, Gráficas Ellacuria, 1960.—20 págs., 29 cm.

Organizado por el Instituto Vascongado de Cultura Hispánica, ha tenido lugar en Bilbao este interesante Certamen del 1 al 7 de octubre. Su finalidad fue «avivar el amor, la cordialidad y la comprensión mutua entre los pueblos Ibero-Americanos y dar a conocer sus costumbres, arte, música, folklore, paisaje, a través de la fuerza expresiva del cine, en sus modalidades de documental, cortometraje y noticiario». Viejo y Nuevo Mundo, en íntimo contacto por medio del documental. Un arte nuevo y multitudinario: el Cine documental, al servicio del Europeo y el Ibero-Americano, valores suficientes que justifican esta notable tarea. En esta publicación, primorosamente impresa, se incluyen el reglamento, premios, organizadores, así como países participantes, películas presentadas y exposiciones celebradas.—RAMÓN FERNÁNDEZ POUSA.

5709. **Termes Angles, Fernando, y Oscar Andrés Bellet.** *Manual de exploración subterránea*. — Barcelona, Juventud, 1960.—124 págs., 21 cm. 60,00

5710. **Who ?** (seud. de T. Cabrejas Rasal). *Juegos de sociedad*. 4.^a edición.—Barcelona, Sintet, 1960.—112 págs. con grabs., 16,5 cm. (Biblioteca de Juegos, Prestidigitación e Ilusionismo, X). 30,00

5711. **Who ?** (seud. de T. Cabrejas Rasal). *La magia de los números*. 2.^a edición.—Barcelona, Sintet, 1960.—112 págs. con grabs., 16,5 cm.—(Biblioteca de Juegos, Prestidigitación e Ilusionismo, XIV). 30,00

5712. **Who ?** (seud. de T. Cabrejas Rasal). *Los papeles mágicos*. 2.^a edición.—Barcelona, Sintet, 1960.—100 págs., 16,5 cm.—(Biblioteca de Juegos, Prestidigitación e Ilusionismo, VIII). 30,00

5713. **Who ?** (seud. de T. Cabrejas Rasal). *Solitarios*. 2.^a edición.—Barcelona, Sintet, 1960.—131 págs. con grabs., 16,5 cm.—(Biblioteca de Juegos, Prestidigitación e Ilusionismo, XVI). 30,00

8. LITERATURA

5714. **Acevedo Vázquez, M.^a Dolores.** *El secreto del pantano*. — Barcelona, Bruguera, 1960.—128 págs., 15 cm. (Madreperla). 7,00

8. LITERATURA

5715. **Alcázar, Rosa** (seud. de M.^a Rosa Torralba Alcázar). *Reina de corazones*.—Barcelona, Bruguera, 1960.—250 págs., 15 cm. (Camelia extra). 12,00
5716. **Ampuero y del Río, Ramón de**. *Huellas*. Poesías. Prólogo de José M.^a de Cossío.—Santander (s. e., autor), A. G. Hermanos Bedia, 1960.—XII + 163 págs. + 1 hoj., 22 cm.
5717. **Andrés, Elena**. *El buscador*. Poesías.—Madrid, Agora, 1959.—82 págs. + 3 hojas, 18 cm. 45,00
5718. **Antología**. *Poética*. Selección de Angel Crespo. Estudio preliminar de José Albi. —Madrid, Distribución: Librería Abril. Edics. de la Revista Verbo, 1960.—86 págs., 21 cm. 50,00
5719. **Ballard, Todhunter**. *Venganza de doble filo*. Trad. Fernando Sesen.—Barcelona, Toray, 1960.—192 págs., 17 cm.—(Best-Sellers del Oeste). 15,00
Inglés: *Two-Edged Vengeance*.
5720. **Barco, Valentina del** (seud. de Estrella López Obregón). *Una novia sin dote*. Barcelona, Bruguera, 1960.—128 págs., 15 centímetros.—(Madreperla). 7,00
5721. **Barrett, William Edmund**. *La mano izquierda de Dios*. Trad. Magdalena Galligo. Prólogo de Félix López de Munáin. 7.^a edición.—San Sebastián, Dinor, 1960.—361 págs. con láms., 19 cm.—(Col. Prisma. Serie Azul, 4). 70,00
Inglés: *The left hand of God*.
5722. **Berg, E. J.** (seud. de Enrique Jar-nés). *Me enseñaste a llorar*.—Madrid, Cid, 1960.—160 págs., 15 cm.—(Biblioteca Chicas, 257). 10,00
5723. **Bernage, Berthe** (seud. de Geneveva Bernat de Ferrer). *Elizabeth lo arregla todo*. Trad. Federico Yarza.—Barcelona, Bruguera, 1960.—255 págs., 19,5 cm.—(Dalia). 30,00
5724. **Bernage, Berthe** (seud. de Geneveva Bernat de Ferrer). *El primer amor de Elizabeth*. Barcelona, Bruguera, 1960.—255 págs., 19,5 cm.—(Dalia). 30,00
5725. **Blodin, Antoine**. *Un mono en invierno*. Trad. de J. Ferrer Aleu.—Barcelona, etc., Plaza & Janés, 1960. 8 hojs. +
- 217 págs., 20 cm.—Tela. (Col. La hora del lector).
Título original: *Un singe en hiver*.
Obtuvo esta novela el Premio «Interallié 1959» y es, en palabras de su autor, «la historia de una vuelta al Izarra», el conocido licor vascofrancés, es decir, la novela de un antiguo alcoholizado que cae de nuevo en su vicio. Extraordinariamente ágil, no significa ello el olvido por las cuestiones trascendentales del hombre, que, por el contrario, son enfocadas con una profundidad y originalidad de auténtico gran escritor.—M. AGULLÓ.
5726. **Blyton, Enid**. *Misterio del gato desaparecido*.—Barcelona, Molino, 1960.—192 páginas, 20 cm.—(Col. Aventura). 30,00
5727. **Boule, Pierre**. *Una profesión de caballeros*. Trad. Domingo Pruna.—Barcelona, etc., Plaza & Janés, 1960.—200 págs. + 2 hojas, 20 cm.—(El Hipocampo). Tela: 80,00
5728. **Bradley, Cliff** (seud. de Jesús Navarro Carrión). *Camino solitario*.—Barcelona, Bruguera, 1960. 128 págs., 15 cm.—(Ases del Oeste). 6,00
5729. **Bradley, Cliff** (seud. de Jesús Navarro Carrión). *El guerrillero*.—Barcelona, Bruguera, 1960. 128 págs., 15 cm.—(California). 6,00
5730. **Bradley, Cliff** (seud. de Jesús Navarro Carrión). *El pelirrojo*.—Barcelona, Bruguera, 1960.—128 págs., 15 cm.—(Kansas). 6,00
5731. **Braine, John**. *Un lugar al sol*. Vers. española de Domingo Manfredi Cano. Barcelona, Luis de Caralt, 1960.—232 págs., 20,5 cm.—Tela.
Inglés: *Room at the top*.
La «nueva ola» tiene en esta novela su más exacto exponente. Se centra la acción en la figura del protagonista que, saltando sin escrúpulos incluso sobre sus propios sentimientos, se propone alcanzar «el barrio alto», la posición social elevada. Inevitablemente, al leerla viene a la memoria el recuerdo de *Una tragedia americana*, de Dreisder, si bien las motivaciones aparecen aquí menos complicadas y es la ambición el único móvil de los hechos que le conducen incluso a ser causa directa de un suicidio. M. AGULLÓ.
5732. **Bravo, Celia** (seud. de Amalia Olcina Esteve). *Creeré en ti*.—Barcelona, Bruguera, 1960. 128 págs., 15 cm.—(Rosaura). 7,00

8. LITERATURA

5733. **Bravo, Celia** (seud. de Amalia Olcina Esteve). *Historia de una carta*.—Barcelona, Bruguera, 1960.—128 págs., 15 cm.—(Madreperla). 7,00
5734. **Bromfield, Louis**. *El mundo en que vivimos*. Trad. Fernando Santos. 2.^a edición.—Barcelona, Planeta, 1960.—395 páginas, 19 cm.—(Goliat). Tela: 70,00
5735. **Bromfield, Louis**. *La Señora Parkington*. Trad. Antonio Valencia. 2.^a edición.—Barcelona, Planeta, 1960.—328 págs., 19 cm.—(Goliat). Tela: 70,00
5736. **Bromfield, Louis**. *Un héroe moderno*. Trad. Fabio Gil. 2.^a edición.—Barcelona, Planeta, 1960.—376 págs., 19 cm.—(Goliat). Tela: 70,00
5737. **Brown, Mike** (seud. de Manuel Moreno Bernet). *Sin remisión*.—Barcelona, Bruguera, 1960.—128 págs., 15 cm.—(Búfalo). 6,00
5738. **Brucker, Margareta**. *Adorable forastero*. Trad. Manuel Bosch Barret.—Barcelona, Bruguera, 1960.—255 págs., 19,5 cm.—(Dalia). 30,00
5739. **Carpio, Andrés María del**. *Traducción y construcción escrita*. (Con un prólogo de José Reyes).—Madrid (s. e., autor), T. G. Marsiega, 1960.—XXV+171 páginas+1 hoj., 20 cm. 60,00
5740. **Carrados, Clark** (seud. de Luis García Lecha). *Cacen a esa mujer*.—Barcelona, Bruguera, 1960.—128 págs., 15 cm.—(Bisonte). 6,00
5741. **Carrados, Clark** (seud. de Luis García Lecha). *Ciudadano estelar*.—Barcelona, Toray, 1960.—128 págs., 15,5 cm.—(Espacio). 6,00
5742. **Carrados, Clark** (seud. de Luis García Lecha). *Inframundo*.—Barcelona, Toray, 1960.—128 págs., 15,5 cm.—(Espacio). 6,00
5743. **Carrados, Clark** (seud. de Luis García Lecha). *El miedo y la furia*.—Barcelona, Bruguera, 1960.—128 págs., 15 cm.—(Servicio Secreto). 6,00
5744. **Carrados, Clark** (seud. de Luis García Lecha). *Patrulla «escoba»*.—Barcelona, Toray, 1960.—128 págs., 15,5 cm.—(Relatos de Guerra). 6,00
5745. **Carrados, Clark** (seud. de Luis García Lecha). *Ruta sin destino*.—Barcelona, Bruguera, 1960.—128 págs., 15 cm.—(Bisonte). 6,00
5746. **Carrados, Clark** (seud. de Luis García Lecha). *Sangre escarlata*.—Barcelona, Bruguera, 1960.—128 págs., 15 cm.—(Servicio Secreto). 6,00
5747. **Carré Sánchez, M.^a del Pilar**. *La otra Ellen*.—Barcelona, Bruguera, 1960.—128 págs., 15 cm.—(Rosaura). 7,00
5748. **Carré Sánchez, M.^a del Pilar**. *Un marido por herencia*.—Barcelona, Bruguera, 1960.—192 págs., 15 cm.—(Amapola). 10,00
5749. **Castle, Meadow** (seud. de Prado Castellanos Alentorn). *Sepulturas en el desierto*.—Barcelona, Bruguera, 1960.—128 páginas, 15 cm.—(Búfalo). 6,00
5750. **Castro, Fernando Guillermo**. *Dos novelas de amor*.—Madrid, Índice (s. a.). 1 vol., 18 cm.—(Col. Galdós). 50,00
5751. **Celaya, Gabriel**. *Poesía y verdad. (Papeles para un proceso)*.—Pontevedra, Ediciones Litoral. Distrib.: Insula, 1959.—101 páginas, 21 cm.—(Col. Huguin). 55,00
5752. **Certamen Literario y Artístico de 1959 en honor de Nuestra Señora de Ujué de Navarra**. Primera Parte. *Poesía*.—Lérida, Pontificia y Real Academia Bibliográfico-Mariana, 1960.—22 págs., 22 cm.
5753. **Claveri Pie, Enriqueta**. *Soledad y amor*.—Barcelona, Bruguera, 1960.—128 páginas, 15 cm.—(Alondra). 7,00
5754. **Colodrón Morán, V.** *Géneros Literarios*. 4.^o curso.—Madrid, Editorial Andalucía, 1960.—269 págs. con grabs., 22 cm.—(Dakira).
5755. **Colomer, G.** (seud. de Montserrat Gimbernat Colomer). *Esos seres angelicales*. Barcelona, Bruguera, 1960.—128 págs., 15 centímetros.—(Camelia). 7,00
5756. **Colomer, G.** (seud. de Montserrat Gimbernat Colomer). *Mi querido Jorge*.—Barcelona, Bruguera, 1960.—128 págs., 15 cm.—(Alondra). 7,00
5757. **Colomer, G.** (seud. de Montserrat Gimbernat Colomer). *Recuerdas*.—Barcelona, Bruguera, 1960.—192 págs., 15 cm.—(Amapola). 10,00

8. LITERATURA

5758. **Comet, Alan** (seud. de Enrique Sánchez Pascual). *¡Miedo en la Sip!*—Barcelona, Toray, 1960.—128 págs., 15,5 cm.—(S.I.P.). 6,00
5759. **Cook, Will.** *El proscrito de Cripple Creek.* Trad. Fernando Sesén.—Barcelona, Toray, 1960.—159 págs., 17 cm.—(Best-Sellers del Oeste). 15,00
Inglés: *Outcast of Cripple Creek.*
5760. **Correa Calderón, E., y Fernando Lázaro.** *Cómo se comenta un texto en el Bachillerato. Grados Elemental y Superior. Curso Preuniversitario. 2.ª edición.*—Salamanca, Edics. Anaya, 1960.—174 págs., 17 cm.—(Manuales Anaya, 1).
5761. **Correa Calderón, E., y Fernando Lázaro.** *Curso de Literatura (Española y Universal). Sexto Curso.*—Salamanca, Ediciones Anaya, 1959.—406 págs. con grabs., 22 cm. 60,00
5762. **Correa Calderón, E., y Fernando Lázaro.** *Lengua Española y Literatura. 4.º curso.*—Salamanca, Edics. Anaya, 1960.—272 págs. con grabs., 20 cm.—(Textos Anaya). 50,00
5763. **Cossías, Tomás.** *El camarada Darío.*—Valencia, Diputación Provincial, 1960. 350 págs.+1 hoj. con grabs., 21 cm. 60,00
5764. **Cossío Martínez-Fortún, José María.** *Cincuenta años de Poesía Española. (1850-1900).*—Madrid, Espasa-Calpe, 1960.—2 vols. de 730-731-1456 págs., 22 cm. Los dos: 600,00
Panorama histórico de la evolución de la poesía española en la segunda mitad del siglo XIX, en que se revisan las grandes figuras y se estudian centenares de autores olvidados, así como etapas, escuelas, grupos, corrientes, etc., de variable interés. Finaliza con una Nómima incompleta de poetas que escribieron durante ese período, la cual aporta otros muchos nombres y datos.—J. SIMÓN DÍAZ.
5765. **Costain, Thomas B.** *La tontina de Waterloo.* Trad. Manuel de la Escalera.—Barcelona, etc., Plaza & Janés, 1960.—1011 páginas + 1 hoj., 20 cm.—(Novelistas del día). Tela: 250,00
Inglés: *The Tontine.*
5766. **Crisp, Franck.** *Aventura en Manila.*—Barcelona, Molino, 1959. 192 págs., 18 cm.—(Biblioteca Oro). 15,00
Inglés: *The Manila stranger.*
5767. **Cuatro poetas de hoy.** José Luis Hidalgo. *Gabriel Celaya. Blas de Otero. José Hierro.* Selección y notas por María de Gracia Ifach.—Madrid, Taurus. Distrib.: Hispano Argentina, 1960.—251 págs., 18 cm.—(Ser y Tiempo. Temas de España). 30,00
Antología de composiciones de cuatro poetas contemporáneos del Norte de España (Hidalgo, Celaya, Otero, Hierro), con breves introducciones críticas y sendas notas biobibliográficas.—J. SIMÓN DÍAZ.
5768. **Cumberland, Marten.** *¡Mejor sería la muerte!*—Madrid, Cid, 1960.—224 páginas, 15 cm.—(Antena, 65). 14,00
5769. **Curtis, Donald** (seud. de Juan Gallardo Muñoz). *Dedos mortíferos.* Barcelona, Bruguera, 1960.—250 págs., 15 cm.—(Bisonte, extra). 12,00
5770. **Curtis, Donald** (seud. de Juan Gallardo Muñoz). *Centavros negros.*—Barcelona, Bruguera, 1960.—250 págs., 15 cm.—(Búfalo, extra). 12,00
5771. **Curtis, Donald** (seud. de Juan Gallardo Muñoz). *Guerras azules.*—Barcelona, Bruguera, 1960.—128 págs., 15 cm.—(Ases del Oeste). 6,00
5772. **Curtis, Donald** (seud. de Juan Gallardo Muñoz). *La muerte se viste de seda.* Barcelona, Bruguera, 1960.—128 págs., 15 centímetros.—(Servicio Secreto). 6,00
5773. **Curtis, Ursula.** *Noche de terror.* Barcelona, Molino, 1960.—192 págs., 18 cm. (Biblioteca Oro). 15,00
5774. **Curwood, James O.** *Nómadas del Norte. 4.ª edición.*—Barcelona, Juventud, 1960.—187 págs., 17 cm.—(Obras Maestras). 22,00
5775. **Christie, Agatha** (seud. de Agatha Miller). *Asesinato en el Orient Express. 2.ª edición.*—Barcelona, Molino, 1960.—224 páginas, 17 cm.—(Selecciones de Biblioteca Oro). 15,00
Inglés: *Murder on the Orient Express.*
5776. **Christie, Agatha** (seud. de Agatha Miller). *Ocho casos de Poirot.*—Barcelona, Molino, 1960.—224 págs., 17 cm.—(Selecciones de Biblioteca Oro). 15,00
Inglés: *The under Dog.*
5777. **Christie, Agatha** (seud. de Agatha Miller). *El secreto de Chimneys.*—Barce-

8. LITERATURA

- lona, Molino, 1959.—240 págs., 17 cm.—(Selecciones Biblioteca Oro). 15,00
Inglés: *The secret of Chimneys*.
5778. **Christie, Agatha** (seud. de Agatha Miller). *Señorita Marple y trece problemas*.—Barcelona, Molino, 1960.—256 págs., 17 cm.—(Selecciones de Biblioteca Oro). 15,00
5779. **Christie, Agatha** (seud. de Agatha Miller). *El testigo mudo*. 2.^a edición.—Barcelona, Molino, 1960.—256 págs., 17 cm.—(Selecciones de Biblioteca Oro). 15,00
Inglés: *Dumb witness*.
5780. **Christie, Agatha** (seud. de Agatha Miller). *Tragedia en tres actos*. Trad. E. M. 2.^a edición.—Barcelona, Molino, 1960.—206 págs., 17 cm.—(Selecciones de Biblioteca Oro). 15,00
Inglés: *Three act tragedy*.
5781. **Christie, Agatha** (seud. de Agatha Miller). *El tren de las 4,50*. 2.^a edición. Barcelona, Molino, 1959.—190 págs., 18 cm.—(Biblioteca Oro). 15,00
Inglés: *4,50 from paddington*.
5782. **Dennys, Jean**. *Los clamores han cesado*. Trad. Juan G. de Luaces.—Barcelona, Planeta, 1960.—262 págs., 19 cm.—(Luyve). Tela: 70,00
5783. **Durango Guervós, María Adela**. *Gran mundo*.—Barcelona, Bruguera, 1960.—128 págs., 15 cm.—(Pimpinela). 7,00
5784. **Durango Guervós, María Adela**. *Guerra a los hombres*.—Barcelona, Bruguera, 1960.—128 págs., 15 cm.—(Pimpinela). 7,00
5785. **Ebersole, Alva V.** *El ambiente español visto por Juan Ruiz de Alarcón*.—Valencia, Castalia. Madrid, Distrib.: García Sanz, 1959.—191 págs.+1 hoja., 24,5 cm. 210,00
5786. **Echeverría, María Jesús**. *Las medias palabras*.—Barcelona, Garbo, 1960.—269 págs.+1 hoj., 22 cm. Tela: 75,00
Premio Elisenda de Montcada, 1959.
5787. **Elatre, Eulalia de** (seud. Eulalia Latre Ferrandiz). *Luz en la niebla*.—Barcelona, Bruguera, 1960.—128 págs., 15 cm.—(Camelia). 7,00
- Elizalde, Ignacio**. *Lengua y Literatura españolas. C.º curso. (V. n.º 5580)*.
5788. **Escalante Juan, Mercedes**. *Atraco a un corazón*.—Barcelona, Bruguera, 1960.—128 págs., 15 cm.—(Rosaura). 7,00
5789. **Escalante Juan, Mercedes**. *El marido invisible*.—Barcelona, Bruguera, 1960.—192 págs., 15 cm.—(Amapola). 10,00
5790. **Escalante Juan, Mercedes**. *Matando el alma*.—Barcelona, Bruguera, 1960. 128 págs., 15 cm.—(Madreperla). 7,00
5791. **Escalante Juan, Mercedes**. *No existe el mañana*.—Barcelona, Bruguera, 1960.—128 págs., 15 cm.—(Pimpinela). 7,00
5792. **Escobar, Julio**. *Una cruz en la tierra*.—Madrid, Escelicer, 1960.—278 págs., 20 cm.—(La Novela Española, 1). 50,00
Esta nueva salida de Julio Escobar al campo de la novela tiene una característica muy especial: su profundo latir castellano y su aire de tragedia sangrienta. El relato, sólido y sincero, nos hace contemplar una vez más, como en los tiempos del «98», la áspera realidad de nuestra Castilla. El odio de dos familias está a punto de derrumbarse consumido por el fuego amoroso de la juventud.—A. HERMENEGILDO.
5793. **Espey, Franch** (seud. de Francisco Espeita Lamata). *El valle de la discordia*. Barcelona, Bruguera, 1960.—128 págs., 15 centímetros.—(Salvaje Texas). 6,00
5794. **Estefanía, M. L.** (seud. de Marcial Antonio Lafuente Estefanía). *Cazador de pasquines*.—Barcelona, Bruguera, 1960.—128 págs., 15 cm.—(Kansas). 6,00
5795. **Estefanía, M. L.** (seud. de Marcial Antonio Lafuente Estefanía). *Ciudad revuelta*.—Barcelona, Bruguera, 1960.—128 páginas, 15 cm.—(Héroes del Oeste). 6,00
5796. **Estefanía, M. L.** (seud. de Marcial Antonio Lafuente Estefanía). *Con él llegó la muerte*.—Barcelona, Bruguera, 1960.—250 páginas, 15 cm.—(California, extra). 12,00
5797. **Estefanía, M. L.** (seud. de Marcial Antonio Lafuente Estefanía). *Conducción sangrienta*.—Barcelona, Bruguera, 1960.—128 páginas, 15 cm.—(Héroes del Oeste). 6,00
5798. **Estefanía, M. L.** (seud. de Marcial Antonio Lafuente Estefanía). *La cuerda os ospera*.—Barcelona, Bruguera, 1960.—128 páginas, 15 cm.—(Colorado). 6,00
5799. **Estefanía, M. L.** (seud. de Marcial Antonio Lafuente Estefanía). *Dispuesto*

8. LITERATURA

- a pelear.* — Barcelona, Bruguera, 1960.—128 páginas, 15 cm.—(Kansas). 6,00
5800. **Estefanía, M. L.** (seud. de Marcial Antonio Lafuente Estefanía). *Ebrios de sangre y pólvora.*—Barcelona, Bruguera, 1960. 128 págs., 15 cm.—(Héroes del Oeste). 6,00
5801. **Estefanía, M. L.** (seud. de Marcial Antonio Lafuente Estefanía). *Fiesta de sangre.*—Barcelona, Bruguera, 1960.—128 páginas, 15 cm.—(California). 6,00
5802. **Estefanía, M. L.** (seud. de Marcial Antonio Lafuente Estefanía). *Ike Allison.* Barcelona, Bruguera, 1960.—128 págs., 15 centímetros.—(Héroes del Oeste). 6,00
5803. **Estefanía, M. L.** (seud. de Marcial Antonio Lafuente Estefanía). *Jinete solitario.*—Barcelona, Bruguera, 1960.—128 páginas, 15 cm.—(Héroes del Oeste). 6,00
5804. **Estefanía, M. L.** (seud. de Marcial Antonio Lafuente Estefanía). *La ley del cow-boy.* — Barcelona, Bruguera, 1960.—128 páginas, 15 cm.—(Héroes del Oeste). 6,00
5805. **Estefanía, M. L.** (seud. de Marcial Antonio Lafuente Estefanía). *Mis colt son los que mandan.*—Barcelona, Bruguera, 1960. 128 págs., 15 cm.—(Héroes del Oeste). 6,00
5806. **Estefanía, M. L.** (seud. de Marcial Antonio Lafuente Estefanía). *La muerte campea en Dodge.* — Barcelona, Bruguera, 1960.—15 cm.—(Col. Salvaje Texas). 6,00
5807. **Estefanía, M. L.** (seud. de Marcial Antonio Lafuente Estefanía). *Muerte en Portland.* — Barcelona, Bruguera, 1960.—128 páginas, 15 cm.—(Kansas). 6,00
5808. **Estefanía, M. L.** (seud. de Marcial Antonio Lafuente Estefanía). *La muerte fue su premio.*—Barcelona, Bruguera, 1960.—128 págs., 15 cm.—(Col. Salvaje Texas). 6,00
5809. **Estefanía, M. L.** (seud. de Marcial Antonio Lafuente Estefanía). *El paso maldito.* — Barcelona, Bruguera, 1960.—128 páginas, 15 cm.—(Héroes del Oeste). 6,00
5810. **Estefanía, M. L.** (seud. de Marcial Antonio Lafuente Estefanía). *Persecución.*—Barcelona, Bruguera, 1960.—128 páginas, 15 cm.—(Kansas). 6,00
5811. **Estefanía, M. L.** (seud. de Marcial Antonio Lafuente Estefanía). *Los ríos de la muerte.*—Barcelona, Bruguera, 1960.—128 páginas, 15 cm.—(Colorado). 6,00
5812. **Estefanía, M. L.** (seud. de Marcial Antonio Lafuente Estefanía). *Un capitán de rurales.*—Barcelona, Bruguera, 1960.—128 páginas, 15 cm.—(Colorado). 6,00
5813. **Estefanía, M. L.** (seud. de Marcial Antonio Lafuente Estefanía). *Un muerto a cada disparo.*—Barcelona, Bruguera, 1960.—128 págs., 15 cm.—(California). 6,00
5814. **Estefanía, M. L.** (seud. de Marcial Antonio Lafuente Estefanía). *Uno más para la tumba.*—Barcelona, Bruguera, 1960.—128 págs., 15 cm.—(Búfalo). 6,00
5815. **Estefanía, M. L.** (seud. de Marcial Antonio Lafuente Estefanía). *El valle muerto.* — Barcelona, Bruguera, 1960.—128 páginas, 15 cm.—(Colorado). 6,00
5816. **Estefanía, M. L.** (seud. de Marcial Antonio Lafuente Estefanía). *Wyat Earp, el Sonriente.* — Barcelona, Bruguera, 1960.—128 págs., 15 cm.—(Héroes del Oeste). 6,00
5817. **Fernández Figueroa, J.** *Tres ensayos quijotescos.* Dibujos de Balaguero y L. Trabazo.—Madrid, Índice (s. a.).—1 vol., 20 cm. 100,00
Edición limitada, numerada y firmada por el autor.
5818. **Filippo, Eduardo de.** *Con derecho a fantasma. Apariciones fantásticas en dos actos y un epílogo.* Trad. Jaime de Armiñán.—Madrid, Alfil. Distrib.: Escelicer, 1960.—87 págs., 15 cm.—(Col. Teatro). 10,00
5819. **Fletcher, Sam** (seud. de Miguel Laviós Agulló). *Metido en una encerrona.*—Barcelona, Bruguera, 1960.—128 págs., 15 centímetros.—(Kansas). 6,00
5820. **Folch y Camarasa, Ramón.** *El pretendent.*—Barcelona, Gráficas Manen, 1960.—40 hojs., 16,5 cm.—(Teatre per a tots). 18,00
5821. **Gallastegui, Luis.** *Al cabo de la calle.* Poesías.—Madrid, Agora, 1960.—40 páginas, 21 cm. 40,00
5822. **García Luengo, Eusebio.** *Las supervivientes.* Drama. Prólogo de J. Fernández de Figueroa. Epílogo-historia del autor.—Madrid, Índice (s. a.).—1 vol., 18 cm.—(Col. Calderón). 30,00
5823. **García Rúa, Pilar.** *Enigma o presión.* — Barcelona, Bruguera, 1960.—192 páginas, 15 cm.—(Amapola). 10,00

8. LITERATURA

5824. **Garland, Johnny** (seud. de Juan Gallardo Muñoz). *Destinos de traición*.—Barcelona, Toray, 1960.—128 págs., 15,5 cm.—(Relatos de Guerra). 6,00
5825. **Garland, Johnny** (seud. de Juan Gallardo Muñoz). *Jim, de Júpiter*.—Barcelona, Toray, 1960.—128 págs., 15,5 cm.—(Espacio). 6,00
5826. **Garland, Johnny** (seud. de Juan Gallardo Muñoz). *¡Sólo mi cerebro!*.—Barcelona, Toray, 1960.—128 págs., 15,5 cm.—(Espacio). 6,00
5827. **Garr, Orland** (seud. de Orlando García Mateos). *La colina del diablo*.—Barcelona, Bruguera, 1960.—128 págs., 15 cm.—(Colorado). 6,00
5828. **Garr, Orland** (seud. de Orlando García Mateos). *Lucha a muerte*.—Barcelona, Bruguera, 1960.—128 págs., 15 cm.—(Bisonte). 6,00
5829. **Garr, Orland** (seud. de Orlando García Mateos). *El poderoso*.—Barcelona, Bruguera, 1960.—128 págs., 15 cm.—(Bisonte). 6,00
5830. **Garr, Orland** (seud. de Orlando García Mateos). *Un sheriff belicoso*.—Barcelona, Bruguera, 1960.—128 págs., 15 cm.—(Búfalo). 6,00
5831. **Gil y Carrasco, Enrique**. *El señor de Bembibre*.—Zaragoza, Edit. Ebro. Distribución: Difusora del Libro, 1960.—318 páginas, 18 cm.—(Clásicos Ebro). 30,00
5832. **Gil Mateos, Victoriano**. *Los caminos del alma herida*. Poesías.—Madrid, autor. Imp. Cosano, 1960.—84 págs., 17 cm. 35,00
5833. **Giménez-Arnau, Juan Antonio**. *El rey ha muerto*. Comedia.—Madrid, Alfíl. Distrib.: Escelicer, 1960.—79 págs., 15 cm.—(Col. Teatro). 10,00
5834. **Gironella, José M.^a** *Los cipreses creen en Dios*. 20.^a edición.—Barcelona, Planeta, 1960.—871 págs. + 2 hojs., 22 cm.—(Omnibus). Tela: 150,00
Premio Nacional de Literatura y Premio Thomas More, Chicago, 1955.
5835. **Gómez-Bravo, Vicente**. *Suplemento al Tesoro Poético Castellano del siglo XIX*. Antología Hispano-americana impresa en 1902 y reeditada en 1954. Suplemento en 1958.—Madrid, Studium. Distrib.: Difusora del Libro, 1959.—141 págs. + 1 hoj., 20 cm. 20,00
5836. **Goodman, Edward** (seud. de Eduardo de Guzmán). *¡Esta tierra es mía!*.—Barcelona, Toray, 1960.—128 págs., 15,5 cm.—(Arizona). 6,00
5837. **Grey, Zane**. *La estampida*. 8.^a edición.—Barcelona, Juventud, 1960.—286 páginas, 17 cm.—(Obras Maestras). 22,00
5838. **Gurméndez, Carlos**. *Serenidad*. (Escenas madrileñas).—Madrid, Índice (s. a.). 1 vol. 18 cm.—(Col. Galdós). 50,00
- Guy, Alain**. *El pensamiento filosófico de Fray Luis de León*. (V. n.º 5420).
5839. **Halcón, Manuel**. *Monólogo de una mujer fría*.—Madrid, Sucesores de Rivadeneyra, 1960.—314 págs., 20 cm. 70,00
5840. **Halloran, Mark** (seud. de Jorge Gubern Ribalta). *Con entierro pagado*.—Barcelona, Bruguera, 1960.—128 págs., 15 cm.—(Servicio Secreto). 6,00
5841. **Halloran, Mark** (seud. de Jorge Gubern Ribalta). *Cruce peligroso*.—Barcelona, Bruguera, 1960.—128 págs., 15 cm.—(Servicio Secreto). 6,00
5842. **Halloran, Mark** (seud. de Jorge Gubern Ribalta). *Sangre tropical*.—Barcelona, Bruguera, 1960.—128 págs., 15 cm.—(Servicio Secreto). 6,00
5843. **Hasley** (seud. de Fernando Ferraz Fayos). «Eratom 225».—Valencia, Edit. Valenciana, 1960.—128 págs., 15,5 cm.—(Luchadores del Espacio). 6,00
5844. **Henry, O.** (seud. de William Sydney Porter). *Obras selectas*. Trad. del inglés por J. Romero de Tejada, Juan G. de Luaces, Mary Rowe. I. *Narraciones*.—Barcelona, Planeta, 1959.—XVI + 1320 págs. + 1 lám., 17 cm. Enc.: 450,00
5845. **Hunter, John**. *El alguacil de Deadwood*. Trad. Fernando Sesén.—Barcelona, Toray, 1960.—191 págs., 17 cm.—(Best-Sellers del Oeste). 15,00
Inglés: *Marshal from Deadwood*.
5846. **Irigaray, Isabel**. *La llama prohibida*.—Barcelona, Bruguera, 1960.—128 páginas, 15 cm.—(Rosaura). 7,00

5847. **Jarber, E.** (seud. de Enrique Jarnés Bergua). *Afán de vivir*.—Madrid, Cid, 1960.—126 págs., 15 cm.—(Biblioteca Chicas, 240). 8,00
5848. **Jarber, E.** (seud. de Enrique Jarnés Bergua). *Mi querido avaro*.—Barcelona, Bruguera, 1960.—128 págs., 15 cm.—(Madreperla). 7,00
5849. **Kane, Silver** (seud. de Francisco González Ledesma). *Rancho Drácula*.—Barcelona, Bruguera, 1960.—250 págs., 15 cm.—(Kansas, extra). 12,00
5850. **Kane, Silver** (seud. de Francisco González Ledesma). *Rancho perdido*.—Barcelona, Bruguera, 1960.—128 págs., 15,5 cm.—(Bisonte). 6,00
5851. **Kane, Silver** (seud. de Francisco González Ledesma). *La ruta de los demonios*.—Barcelona, Bruguera, 1960.—128 págs., 15 centímetros.—(Ases del Oeste). 6,00
5852. **Kay, Kenneth**. *Drama en el aire*.—Barcelona, Molino, 1960.—192 págs., 18 cm.—(Biblioteca Oro). 15,00
5853. **Keeler, Harry Stephen**. *El cubo carmesí*. Novela de misterio. Trad. Fernando Noriega Olea.—Madrid, Inst. Edit. Reus, 1959.—390 págs., 19 cm. Cart.: 50,00
5854. **Kelton, Elmer**. *Cazadores de búfalos*. Trad. Fernando Sesén.—Barcelona, Toray, 1960.—192 págs., 17 cm.—(Best-Sellers del Oeste). 15,00
Inglés: *Buffalo Wagons*.
5855. **Kessel, Joseph**. *El león*. Trad. M.^a Angeles Vilalte.—Barcelona, Grijalbo Española, 1960.—266 págs., 20,5 cm.—(Nueva Fontana). 100,00
5856. **King, Alexander**. *Mi enemigo envejece*. Trad. Pedro Maymó.—Barcelona, Editorial Grijalbo Española, 1960.—354 págs., 20,5 cm.—(Nueva Fontana). Enc.: 125,00
5857. **Kyne, Peter B.** *De un mismo barro*. Nueva edición.—Barcelona, Juventud, 1960.—279 págs., 17 cm.—(Obras Maestras). 22,00
5858. **Laiglesia, Juan Antonio**. *Nuevos retablos de «La Carreta»: Retablo de la Pasión. Retablo de la Asunción. Retablo de la Bien Aparecida*.—Madrid, Alfil. Distrib.: Escelicer, 1960.—128 págs., 15 cm.—(Col. Teatro). 10,00
5859. **Lara, Amparo** (seud. de Amparo Sánchez Navarro). *La verdad de tu silencio*.—Barcelona, Bruguera, 1960.—128 págs., 15 centímetros.—(Pimpinela). 7,00
5860. **Lederer, William J., y Eugene Burdick**. *El americano feo*. Trad. Ramón Gil Morales.—Barcelona, Grijalbo, 1960. 293 págs., 22 cm. Tela: 100,00
5861. **Lee, Al Mac** (seud. de Alfonso Molíns León). *Sorteando la muerte*.—Barcelona, Toray, 1960.—128 págs., 15,5 cm.—(Arizona). 6,00
5862. **Lindsmall, R. C.** (seud. de Mariano Molíns Mallol). *La muerte no deja rastro*.—Barcelona, Bruguera, 1960.—128 págs., 15 cm.—(Arizona). 6,00
5863. **Lindsmall, R. C.** (seud. de Mariano Molíns Mallol). *Noche trágica en Lafitte*.—Barcelona, Bruguera, 1960.—128 páginas, 15 cm.—(Bisonte). 6,00
5864. **Logan, Jack** (seud. de Joaquín Ruiz Catarinéu). *La cárcel invisible*.—Madrid, Cid, 1960.—124 págs., 15 cm.—(Biblioteca Chicas, 229). 8,00
5865. **López de Yanguas, Hernán**. *Cuatro obras del Bachiller Hernán López de Yanguas. Siglo XVI*.—Cieza, Antonio Pérez Gómez. Valencia, Imp. Moderna, 1960.—59 hojas, 24 cm.—(El ayre de la almena. Textos literarios rarísimos, III).
Edición de 225 ejemplares, numerados del 1 al 225, y de 30, marcados de A a Z. Reproducción facsímil de cuatro rarísimas ediciones góticas de otras tantas obras del Bachiller López de Yanguas, de temas y modalidades muy diversos: *Dichos y sentencias de los Siete Sabios de Grecia*, *Cincuenta preguntas con sus respuestas*, *Diálogo del mosquito* y *Triunfos de locura*, precedidas de una «Noticia bibliográfica» suscrita por el editor.—J. SIMÓN DÍAZ.
5866. **Loren, Mary** (seud. de María Solé Brotons). *La dinastía del orgullo*.—Barcelona, Bruguera, 1960.—128 págs., 15 cm.—(Alondra). 7,00
5867. **Luger, Keith** (seud. de Miguel Oliveros Tovar). *Los cuervos se reúnen*.—Barcelona, Bruguera, 1960.—128 págs., 15 cm.—(Servicio Secreto). 6,00
5868. **Luger, Keith** (seud. de Miguel Oliveros Tovar). *El hombre de Dalías*.—Barcelona, Bruguera, 1960.—128 págs., 15 cm.—(Colorado). 6,00

5869. **Luger, Keith** (seud. de Miguel Oliveros Tovar). *Llegaron dos pillos.*—Barcelona, Bruguera, 1960.—128 págs., 15 cm.—(Salvaje Texas). 6,00
5870. **Luger, Keith** (seud. de Miguel Oliveros Tovar). *La muerte esperaba allí.*—Barcelona, Bruguera, 1960.—128 págs., 15 cm. (California). 6,00
5871. **Luger, Keith** (seud. de Miguel Oliveros Tovar). *Las rubias son peligrosas.*—Barcelona, Bruguera, 1960.—128 págs., 15 centímetros.—(Servicio Secreto). 6,00
5872. **Luger, Keith** (seud. de Miguel Oliveros Tovar). *Tierra condenada.*—Barcelona, Bruguera, 1960.—128 págs., 15 cm.—(Ases del Oeste). 6,00
5873. **Luger, Keith** (seud. de Miguel Oliveros Tovar). *Tres cuellos para la horca.*—Barcelona, Bruguera, 1960.—128 págs., 15 centímetros.—(Búfalo). 6,00
5874. **Luger, Keith** (seud. de Miguel Oliveros Tovar). *Un tipo con recursos.*—Barcelona, Bruguera, 1960.—128 págs., 15 cm.—(Búfalo). 6,00
5875. **Luján, Cristina** (seud. de M.^a Teresa Martí Iglesias). *Distinto a los otros.*—Barcelona, Bruguera, 1960.—128 págs., 15 centímetros.—(Camelia). 7,00
5876. **Mallorquí Figuerola, José.** *Una chica terrible.*—Madrid, Cid, 1960.—140 páginas, 15 cm.—(Dos hombres buenos). 8,00
5877. **Mallorquí Figuerola, José.** *Una mujer viene del Norte.*—Madrid, Cid, 1960.—141 págs., 15 cm.—(Dos hombres buenos). 8,00
5878. **Mallorquí Figuerola, José.** *El tesoro de los conquistadores.*—Madrid, Cid, 1960.—142 págs., 15 cm.—(Dos Hombres Buenos). 8,00
5879. **March, Ausias.** *Homenaje a Ausias March con motivo del I centenario de su muerte.*—Barcelona, Instituto Nacional de Enseñanza Media «Ausias March», 1959.—146 págs. con grab., 25 cm.
5880. **Márquez Villanueva, Francisco.** *Investigaciones sobre Juan Alvarez Gato. Contribución al conocimiento de la literatura castellana del siglo XV.*—Madrid, Real Academia Española. «Fundación Conde de Cartagena», 1960.—500 págs.+1 hoj., 24 centímetros.—(Anejos del Boletín de la R. Academia Española, IV). 250,00
- Biografía documentada, que se ocupa especialmente del problema de los conversos; estudio de las fuentes literarias y de las obras en verso y en prosa del autor; apéndice documental y bibliografía.—J. SIMÓN DÍAZ.
5881. **Marsá Vancells, Licinio F.** *Versos para el mundo (Sonetos).*—Madrid, autor. Imp. Hergar, 1960.—56 págs., 12 cm. 7,00
- Librito de sonetos en varias partes, una primera que incluye los correspondientes al período de la guerra civil española; 2.^a) los escritos en Madrid mientras cursa el autor sus estudios de Arte; 3.^o) Reflexiones y Extasis; 4.^o) Conmemoraciones; 5.^o) Sonetos de la Inmortalidad.
- Todos ellos encaminados al fin del que el autor en su prólogo nos habla, dar a conocer una defensa de la verdad, del derecho y de la justicia.—MATILDE CANTARERO.
5882. **Martín Vigil, José Luis.** *La muerte está en el camino.* 4.^a edición.—Barcelona, Juventud, 1960.—320 págs., 20 cm.—(Novelas Modernas). 75,00
5883. **Masota, Luis** (seud. de Antonio López Masota). *Una muchacha ambiciosa.*—Barcelona, Bruguera, 1960.—128 págs., 15 centímetros.—(Madreperla). 7,00
5884. **Mateo, Joaquín, y J. Anguiano.** *Sobre Gracián. Ensayo de crítica etno-literaria.*—Zaragoza, T. G. La Editorial, 1960.—85 págs., 21 cm.—(Col. Ruiz, 1). 25,00
5885. **Maxfield, Henry S.** *Investigador solitario.* Trad. M.^a Dolores Raich.—Barcelona, Molino, 1960.—192 págs., 18 cm.—(Biblioteca Oro). 15,00
- Ing'és: *Legacy of a Spy.*
5886. **May, Karl.** *En la boca del lobo.*—Barcelona, Molino, 1960.—156 págs., 20 cm. Cart.: 25,00
5887. **Mayfair, Paul R.** (seud. de Juan José González Rodríguez). *Guerra y amor.*—Barcelona, Toray, 1960.—128 págs., 15,5 cm. (Relatos de Guerra). 6,00
5888. **Méndez Simón, Clotilde.** *Fuga escandalosa.*—Barcelona, Bruguera, 1960.—128 págs., 15 cm.—(Pimpinela). 7,00
5889. **Mitchell, Charles** (seud. de Carlos Miguel Martínez). *Nadie para contarlo.*—Barcelona, Bruguera, 1960.—128 págs., 15 centímetros.—(Servicio Secreto). 6,00

8. LITERATURA

5890. **Molina, Tirso de** (seud. de Fray Gabriel Téllez). *Don Gil de las calzas verdes*. Zaragoza, Edit. Ebro. Madrid, Distrib.: Difusora del Libro, 1960.—144 págs., 18 cm.—(Clásicos Ebro). 15,00
5891. **Montanelli, Isidro**. *El General de la Rovere y otros héroes*. Trad. Domingo Pruna.—Barcelona, etc., Plaza & Janés, 1960. 201 págs., 20 cm.—(El Hipocampo). Tela: 80,00
5892. **Montes, Patricia** (seud. de Isabel González Lectte). *Drama después del crepúsculo*.—Madrid, Cid, 1960.—296 págs., 15 centímetros.—(Biblioteca Chicas, 263). 16,00
5893. **Montes, Patricia** (seud. de Isabel González Lectte). *Mi esperanza eres tú*.—Madrid, Cid, 1960.—136 págs., 15 cm.—(Biblioteca Chicas, 243). 9,00
5894. **Moon, Lewis** (seud. de Luis Luna Gil). *El clan del terror*.—Barcelona, Toray, 1960.—128 págs., 15,5 cm.—(Arizona). 6,00
5895. **Morgan, María** (seud. de Rosa M.^a Cajal Garrigós). *La señorita misterio*.—Barcelona, Bruguera, 1960.—128 págs., 15 cm. (Rosaura). 7,00
5896. **Morgar, Joe** (seud. de José M.^a Moreno García). *El diablo a caballo*.—Barcelona, Bruguera, 1960.—128 págs., 15 cm.—(Col. Salvaje Texas). 6,00
5897. **Muñoz Seca, Pedro**. *La venganza de don Mendo. Caricatura de tragedia...* 9.^a edición.—Madrid, Afrodísio Aguado, 1960.—226 págs., 12,5 cm. 20,00
5898. **Navarro Carrión, Jesús**. *Carnaval*.—Barcelona, Bruguera, 1960.—128 páginas, 15 cm.—(Amapola). 7,00
5899. **Navarro Carrión, Jesús**. *La parisiense*.—Barcelona, Bruguera, 1960.—128 páginas, 15 cm.—(Alondra). 7,00
5900. **Negri O'Hara, J.** (seud. de José Negri Haro). *El mundo de los seres condenados*.—Valencia, Edit. Valenciana, 1960.—128 págs., 15 cm.—(Luchadores del Espacio). 6,00
5901. **Noel, Eugenio**. *España fibra a fibra*. Recopilación por José García Mercadal.—Madrid, Taurus. Distrib.: Hispano Argentina, 1960.—194 págs., 18 cm.—(Ser y Tiempo. Temas Españoles). 30,00
5902. **Otero, Luis**. *Cómo hacer un guión de cine, de radio, de televisión*.—Valencia, Gior, 1959.—207 págs. con láms., 18 cm. 80,00
5903. **Palen, Lewis Stanton**. *Cómo se escapó el Demonio Blanco del Mar Negro*.—Madrid, Dédalo, 1960.—92 págs., 23 cm.—(Novelas y Cuentos). 8,00
5904. **Paseyro, Ricardo**. *El costado de fuego*. Poesías.—Madrid, Índice (s. a.).—1 vol., 18 cm.—(Col. Machado). 35,00
5905. **Paseyro, Ricardo**. *Plegaria de las cosas*. Poesías.—Madrid, Índice (s. a.).—1 vol., 18 cm.—(Col. Machado). 30,00
5906. **Passos, John dos**. *La primera catástrofe*. Trad. Max Dickmann.—Barcelona, Planeta, 1960.—443 págs., 19 cm.—(Goliat). 70,00
5907. **Pérez Galdós, Benito**. *La Loca de la Casa*. Comedia. Refundición de Claudio de la Torre.—Madrid, Alfil. Distrib.: Escelicer, 1960.—95 págs., 15 cm.—(Col. Teatro). 10,00
5908. **Pérez y Pérez, Rafael**. *El templo*. Nueva edición.—Barcelona, Juventud, 1960.—206 págs., 18 cm.—(Hogar). 40,00
5909. **Pérez y Pérez, Rafael**. *Una fiera*. Nueva edición.—Barcelona, Juventud, 1960.—264 págs., 18 cm.—(Hogar). 40,00
5910. **Picot, André**. *La verdad de medianoche*. Trad. Tomás G. Larraya.—Barcelona, Molino, 1960.—150 págs., 18 cm.—(Biblioteca Oro). 15,00
Francés: *La vérité de minuit*.
5911. **Powell, Richard**. *La estirpe de los O'Donnell*. Trad. Julio Fernández Yáñez. Barcelona, Planeta, 1960.—396 págs., 19 cm. (Luyve). Tela: 80,00
5912. **Prado Duque, Fidel**. *Al servicio de la justicia*.—Barcelona, Bruguera, 1960.—128 págs., 15 cm.—(Ases del Oeste). 6,00
5913. **Prado Duque, Fidel**. *Cuatro granujas*.—Barcelona, Bruguera, 1960.—128 páginas, 15 cm.—(California). 6,00
5914. **Prado Duque, Fidel**. *Nobleza obliga*.—Barcelona, Bruguera, 1960.—128 páginas, 15 cm.—(Colorado). 6,00

8. LITERATURA

5915. **Prado Duque, Fidel.** *El secuestro de Leo Shafer.*—Barcelona, Bruguera, 1960.—128 págs., 15 cm.—(Colorado). 6,00
5916. **Prado Duque, Fidel.** *Veinte diablos con espuelas.*—Barcelona, Bruguera, 1960.—128 págs., 15 cm.—(Ases del Oeste). 6,00
5917. **Redón, Chirona, Matilde.** *Princesa.*—Barcelona, Bruguera, 1960.—250 págs., 15 cm.—(Madreperla, extra). 12,00
5918. **Regaldie, Alf** (seud. de Alfonso Arizmendi Regaldie). *La senda de la violencia.*—Barcelona, Bruguera, 1960.—128 págs., 15 cm.—(Búfalo). 6,00
5919. **Remy, Jacques.** *La Chatte.* Trad. Eyllt T. Lawrence.—Barcelona, etc., Plaza & Janés, 1960.—204 págs., 20 cm.—(Hipopampo). Tela: 80,00
5920. **Rivas, Duque de** (Angel Saavedra Ramírez de Baquedano). *Don Alvaro o La fuerza del sino.* Drama.—Madrid, Alfíl. Distrib.: Escelicer, 1960.—119 págs., 15 cm. (Col. Teatro, extra, 240). 14,00
5921. **Rivas, Duque de** (Angel Saavedra Ramírez de Baquedano). *Romances históricos.* Selección, estudio y notas por J. M. Alba Tesan. 4.ª edición ilustrada.—Zaragoza, Ebro, 1960.—126 págs.+1 hoj., 17,5 cm. (Biblioteca Clásica Ebro, 71). 15,00
5922. **Roberts, Mikky** (seud. Miguel M.ª Astrain Bada). *El camino del oro.*—Barcelona, Bruguera, 1960.—128 págs., 15 cm.—(California). 6,00
5923. **Roberts, Mikky** (seud. Miguel M.ª Astrain Bada). *La dama del tren.*—Barcelona, Bruguera, 1960.—128 págs., 15 cm.—(Kansas). 6,00
5924. **Roberts, Mikky** (seud. Miguel M.ª Astrain Bada). *Sangre caliente.*—Barcelona, Bruguera, 1960.—128 págs., 15 cm.—(Col. Salvaje Texas). 6,00
5925. **Rodi, Carol** (seud. de Concepción Rodríguez Conca). *La esposa del doctor.*—Barcelona, Bruguera, 1960.—128 págs., 15 centímetros.—(Alondra). 7,00
5926. **Roger, Pedro.** *Obsesión.*—Madrid, Cid, 1960.—191 págs., 15 cm.—(Biblioteca Chicas, 234). 11,00
5927. **Rolcest, A.** (seud. de Arsenio Olcina Esteve). *Aún no tengo el ataúd.*—Barcelona, Bruguera, 1960.—128 págs., 15 cm.—(Colorado). 6,00
5928. **Rolcest, A.** (seud. de Arsenio Olcina Esteve). *Decidirá el revólver.*—Barcelona, Bruguera, 1960.—128 págs., 15 cm.—(Bisonte). 6,00
5929. **Rolcest, A.** (seud. de Arsenio Olcina Esteve). *El rastro de la fiera.*—Barcelona, Bruguera, 1960.—128 págs., 15 cm.—(Salvaje Texas). 6,00
5930. **Romero, Alicia** (seud. de M.ª del Carmen Santos González). *El amor nace dos veces.*—Barcelona, Bruguera, 1960.—128 páginas, 15 cm.—(Camelia). 7,00
5931. **Romero, Alicia** (seud. de M.ª del Carmen Santos González). *Por tu culpa.*—Barcelona, Bruguera, 1960.—128 págs., 15 centímetros.—(Camelia). 7,00
5932. **Romero, Emilio.** *La paz empieza nunca.* 7.ª edición.—Barcelona, Planeta, 1960.—411 págs., 19 cm. (Autores Españoles Contemporáneos). Tela: 70,00
5933. **Ruiz, Juan.** *Arcipreste de Hita.* *Libro de buen amor.* Edición, estudio y notas por José María Castro Calvo. 7.ª edición, ilustrada.—Zaragoza, Ebro, 1960.—125 páginas+1 hoj., 17,5 cm.—(Biblioteca Clásica Ebro, 22). 15,00
5934. **Ruiz García, Enrique.** *Yo asumo la vida de Pedro Olmo.*—Madrid, Índice (s. a.).—1 vol., 18 cm.—(Col. Relatos Contemporáneos). 50,00
5935. **Ruiz Iriarte, Víctor.** *Juego de niños.* Comedia. 3.ª edición.—Madrid, Alfíl. 1959.—77 págs., 15 cm. 10,00
5936. **Ruiz Peña, Juan.** *Literatura Española y Universal.* 6.º Curso de Bachillerato. Madrid, Edit. Gredos, 1960.—415 págs., 22 centímetros.
5937. **Ryman, Medí** (seud. de Manuel Medina Marín). *Otra tumba para el juez.*—Barcelona, Toray, 1960.—128 págs., 15,5 cm. (Arizona). 6,00
5938. **Salueña Paesa, Isabel.** *Una pregunta maravillosa.*—Barcelona, Bruguera, 1960.—128 págs., 15 cm.—(Pimpinela). 6,00
5939. **Sampas, W.** (seud. de Enrique Sánchez Pascual). *Asalto al heliexpreso.*—

8. LITERATURA

- Barcelona, Toray, 1960.—128 págs., 15,5 cm. (S.I.P.). 6,00
5940. **Sampas, W.** (seud. de Enrique Sánchez Pascual). *La banda del cerebro*.—Barcelona, Toray, 1960.—128 págs., 15,5 cm. (S.I.P.). 6,00
5941. **Sampas, W.** (seud. de Enrique Sánchez Pascual). *Fábrica de asesinos*.—Barcelona, Toray, 1960.—128 págs., 15,5 cm.—(S.I.P.). 6,00
5942. **Sampas, W.** (seud. de Enrique Sánchez Pascual). *Futura misión*.—Barcelona, Toray, 1960.—128 págs., 15,5 cm.—(S.I.P.). 6,00
5943. **Sampas, W.** (seud. de Enrique Sánchez Pascual). *Sindicato de bandidos*.—Barcelona, Toray, 1960.—128 págs., 15,5 cm. (S.I.P.). 6,00
5944. **Sandoval, Armando** (seud. de Manuel Moreno Barnet). *Como una florecilla*. Barcelona, Bruguera, 1960.—250 págs., 15,5 centímetros.—(Rosaura, extra). 12,00
5945. **Sandys, James.** *Y así morimos*. Madrid, Dédalo, 1960.—68 págs., 23 cm.—(Novelas y Cuentos). 7,00
5946. **Santander, Carlos de** (seud. de Juan Lozano Rico). *Ansia de dominio*.—Barcelona, Bruguera, 1960.—250 págs., 15 cm.—(Madreperla, extra). 12,00
5947. **Santander, Carlos de** (seud. de Juan Lozano Rico). *Loca vanidad*.—Barcelona, Bruguera, 1960.—250 págs., 15 cm.—(Pimpinela). 12,00
5948. **Santander, Carlos de** (seud. de Juan Lozano Rico). *Te amaré eternamente*.—Barcelona, Bruguera, 1960.—128 págs., 15 centímetros.—(Camelia). 7,00
5949. **Santander, Carlos de** (seud. de Juan Lozano Rico). *Tu destino está en mí*.—Barcelona, Bruguera, 1960.—128 págs., 15 cm. (Alondra). 7,00
5950. **Santander, Carlos de** (seud. de Juan Lozano Rico). *Un novio millonario*.—Barcelona, Bruguera, 1960.—128 págs., 15 centímetros.—(Amapola). 7,00
5951. **Santaotilia, Carlos** (seud. de Carlos Miguel Martínez). *La cruz bajo los tilos*.—Madrid, Cid, 1960.—236 págs., 15 cm. (Biblioteca Chicas, 264). 13,00
5952. **Saroyan, William.** *Es cosa de reirse*. Trad. Antonio Ribera.—Barcelona, Plaza & Janés, 1960.—200 págs. + 1 hoj., 20 cm.—(El Hipocampo). Tela: 80,00
5953. **Schmid, Ch.** *Brabante'ho Genoveva*. Trad. al vasco, Gregorio Arrue.—Zarauz, Icharopena, 1960.—144 págs., 18,5 cm.—(Kulliska Sorta). 40,00
5954. **Sept.** *Els 7 pecats capitals*.—Barcelona, Edit. Selecta, 1960.—2 vols., 18 cm.—(Biblioteca Selecta, 291 y 293).
Original homenaje a Víctor Catalá, seudónimo de Catalina Albert. 21 literatos contemporáneos se han dado cita en esta obra. Cada vicio ha sido interpretado por tres autores con sendas narraciones que componen un total de 21 cuentos. Sobre la *Pereza*, escribieron P. Calders, M.^a A. Capmany y J. M.^a Espinós; sobre la *Soberbia*, J. Carbó, R. Leveroni y M. Llor; sobre la *Gula*, M. Serrahima, C. Soldevilla y E. Torres; sobre la *Avaricia*, J. A. Baixeras, S. Espriu y J. Sarsanedas; sobre la *Lujuria*, F. Nello, M. de Pedrolo y M. Rodoreda; sobre la *Ira*, S. Estradé, R. Folch Camarasa y E. Martínez Ferrando, y sobre la *Envidia*, A. Janés, J. Maluquer y J. Perucho.—F. PERRINO.
5955. **Segrram, Raf** (seud. de Rafael Segovia Ramos). *Los amos del pueblo*.—Barcelona, Bruguera, 1960.—128 págs., 15 cm.—(Col. Salvaje Texas). 6,00
5956. **Segrram, Raf** (seud. de Rafael Segovia Ramos). *Fama de pistolero*.—Barcelona, Bruguera, 1960.—128 págs., 15 cm.—(Ases del Oeste). 6,00
5957. **Serna y Espina, Víctor de la.** *Nuevo viaje de España*. Ensayo preliminar por Eugenio Montes. Ilustraciones de Gregorio Prieto.—Madrid, Prensa Española, 1960. 1 vol. con grab., 25 cm. 100,00
5958. **Sesé Lazcano, María Teresa.** *Los robles*.—Barcelona, Bruguera, 1960.—128 páginas, 15 cm.—(Pimpinela). 7,00
5959. **Sesé Lazcano, María Teresa.** *Sin temor*.—Barcelona, Bruguera, 1960.—128 páginas, 15 cm.—(Rosaura). 7,00
5960. **Sesé Lazcano, María Teresa.** *Su pasión*.—Barcelona, Bruguera, 1960.—128 páginas, 15 cm.—(Alondra). 7,00
5961. **Sheridan, Joe** (seud. de Nicolás Miranda Marín). *Guarida de asesinos*.—Barcelona, Bruguera, 1960.—128 págs., 15 cm.—(Col. Salvaje Texas). 6,00

8. LITERATURA

5962. **Sheridan, Joe** (seud. de Nicolás Miranda Marín). *Tumba de ladrones*.—Barcelona, Bruguera, 1960.—128 págs., 15 cm.—(California). 6,00
5963. **Silverton, Roy** (seud. de Salvador Dulcet Artés). *Posición aislada*.—Barcelona, Toray, 1960.—128 págs., 15,5 cm.—Relatos de Guerra). 6,00
5964. **Slaughter, Frank G.** *La dama de Florida*. Trad. Fernando González. 3.^a edición.—Barcelona, Planeta, 1960.—478 páginas, 19 cm.—(Goliath). Tela: 70,00
5965. **Smith, Raf G.** (seud. de Rafael Goicoechea Martínez). *Un gitano en el Far-West*.—Barcelona, Toray, 1960.—128 págs., 15,5 cm.—(Arizona). 6,00
5966. **Smith, Raf G.** (seud. de Rafael Goicoechea Martínez). *Un verdugo y dos revólveres*.—Barcelona, Toray, 1960.—128 páginas, 15,5 cm.—(Arizona). 6,00
5967. **Smith, S. van** (seud. de Pascual Enguádanos Usach). *Después de la hora final*.—Valencia, Edit. Valenciana, 1960.—128 páginas, 15,5 cm.—(Luchadores del Espacio). 6,00
5968. **Space, Law** (seud. de Enrique Sánchez Pascual). *Agente de las estrellas*.—Barcelona, Toray, 1960.—128 págs., 15,5 cm.—(Espacio). 6,00
5969. **Space, Law** (seud. de Enrique Sánchez Pascual). *La hora de la libertad*.—Barcelona, Toray, 1960.—128 págs., 15,5 cm.—(Espacio). 6,00
5970. **Star, Alan** (seud. de Enrique Sánchez Pascual). *Agente espacial*.—Barcelona, Toray, 1960.—128 págs., 15,5 cm.—(S.I.P.). 6,00
5971. **Taylor, Tex** (seud. de Mario Calero Montejano). *Desafiando al peligro*.—Barcelona, Bruguera, 1960.—128 págs., 15 cm.—(Bisonte). 6,00
5972. **Tellado, Corín** (seud. de M.^a Socorro Tellado López). *El amigo de mi marido*. Barcelona, Bruguera, 1960.—128 págs., 15 centímetros.—(Camelia). 7,00
5973. **Tellado, Corín** (seud. de M.^a Socorro Tellado López).—*El amor llegó más tarde*.—Barcelona, Bruguera, 1960.—128 págs., 15 cm.—(Rosaura). 6,00
5974. **Tellado, Corín** (seud. de M.^a Socorro Tellado López). *Aquel minuto*.—Barcelona, Bruguera, 1960.—128 págs., 15 cm.—(Coral). 7,00
5975. **Tellado, Corín** (seud. de M.^a Socorro Tellado López). *Cuidado con el amor*. Barcelona, Bruguera, 1960.—128 págs., 154 centímetros.—(Coral). 7,00
5976. **Tellado, Corín** (seud. de M.^a Socorro Tellado López). *Desengaño y amor*.—Barcelona, Bruguera, 1960.—128 págs., 15 centímetros.—(Camelia). 7,00
5977. **Tellado, Corín** (seud. de M.^a Socorro Tellado López). *Dos almas recias*.—Barcelona, Bruguera, 1960.—128 págs., 15 centímetros.—(Coral). 7,00
5978. **Tellado, Corín** (seud. de M.^a Socorro Tellado López). *Dos rostros y una mujer*.—Barcelona, Bruguera, 1960.—128 págs., 15 cm.—(Coral). 7,00
5979. **Tellado, Corín** (seud. de M.^a Socorro Tellado López). *Ella y sus recuerdos*.—Barcelona, Bruguera, 1960.—128 págs., 15 centímetros.—(Alondra). 7,00
5980. **Tellado, Corín** (seud. de M.^a Socorro Tellado López). *Eres mi esposa*.—Barcelona, Bruguera, 1960.—128 págs., 15 cm.—(Coral). 7,00
5981. **Tellado, Corín** (seud. de M.^a Socorro Tellado López). *Mi hija Nancy*.—Barcelona, Bruguera, 1960.—128 págs., 15 cm.—(Amapola). 7,00
5982. **Tellado, Corín** (seud. de M.^a Socorro Tellado López). *La mujer de hielo*.—Barcelona, Bruguera, 1960.—128 págs., 15 centímetros.—(Coral). 6,00
5983. **Tellado, Corín** (seud. de M.^a Socorro Tellado López). *La noche trajo un amor*.—Barcelona, Bruguera, 1960.—128 páginas, 15 cm.—(Coral). 7,00
5984. **Tellado, Corín** (seud. de M.^a Socorro Tellado López). *Raquel*.—Barcelona, Bruguera, 1960.—128 págs., 15 cm.—(Coral). 7,00
5985. **Tellado, Corín** (seud. de M.^a Socorro Tellado López). *Realidades*.—Barcelona, Bruguera, 1960.—192 págs., 15 cm.—(Amapola). 10,00
5986. **Tellado, Corín** (seud. de M.^a Socorro Tellado López). *El secreto de Mildred*.

- Barcelona, Bruguera, 1960. — 128 págs., 15 centímetros.—(Rosaura). 7,00
5987. **Tellado, Corín** (seud. de M.^a Socorro Tellado López). *Te vi al amanecer*.—Barcelona, Bruguera, 1960. — 128 págs., 15 centímetros.—(Pimpinela). 7,00
5988. **Tellado, Corín** (seud. de M.^a Socorro Tellado López). *Tú no eres nadie*.—Barcelona, Bruguera, 1960. — 128 págs., 15 centímetros.—(Coral). 7,00
5989. **Thels, H. S.** (seud. de Enrique Sánchez Pascual). *Humanidades*.—Barcelona, Toray, 1960. — 128 págs., 15,5 cm.—(Espacio). 6,00
5990. **Thels, H. S.** (seud. de Enrique Sánchez Pascual). *El poder de la mente*.—Barcelona, Toray, 1960.—128 págs., 15,5 cm. (Espacio). 6,00
5991. **Thels, H. S.** (seud. de Enrique Sánchez Pascual). *Quinta dimensión*.—Barcelona, Toray, 1960.—128 págs., 15,5 cm.—(Espacio). 6,00
5992. **Torre, César** (seud. de Antonio Martínez Torre). *A punta de rifle*.—Barcelona, Toray, 1960.—128 págs., 15,5 cm.—(Arizona). 6,00
5993. **Torre, César** (seud. de Antonio Martínez Torre). *Embravecida*.—Barcelona, Toray, 1960.—128 págs., 15,5 cm.—(Arizona). 6,00
5994. **Torre, M.^a Luisa de la** (seud. de M.^a Luisa García de la Torre). *Vidas de mujer*.—Barcelona, Bruguera, 1960.—128 páginas, 15 cm.—(Alondra). 7,00
5995. **Valente, Angel**. *Poemas a Lázaro*. Madrid, Índice (s. a.).—1 vol., 18 cm.—(Col. Machado). 60,00
5996. **Valery, Paul**. *El cementerio marino*. Texto francés y español, precedido de *Inspiraciones mediterráneas* y seguido de *Anfion y de Semíramis*. Prólogo y versiones de Emilio Gascó Contell.—Madrid, etc., Escelicer, 1960. — 169 págs. + 3 hojs., 20 cm.—(Col. 21).
5997. **Valle, Pamela del** (seud. de Clotilde Soulere de Juncosa). *Tierra de esmeraldas*.—Barcelona, Bruguera, 1960.—128 págs., 15 cm.—(Madreperla). 7,00
5998. **Vega Carpio, Lope Félix de**. *Poesía lírica*. Selección, estudio y notas por José Manuel Blecua. 6.^a edición ilustrada.—Zaragoza, Ebro, 1960.—126 págs. + 1 hoj. con grab., 17,5 cm.—(Biblioteca Clásica Ebro, 2). 15,00
5999. **Vélez de Guevara, Luis**. *Reinar después de morir*. Drama.—Madrid, Alf. Distrib.: Escelicer, 1960.—102 págs., 15 centímetros.—(Col. Teatro). 10,00
6000. **Vidal, Mary** (seud. de M.^a Luisa Vidal Alfonso). *Tengo derecho a amar*.—Barcelona, Bruguera, 1960. — 128 págs., 15 centímetros.—(Amapola). 7,00
6001. **Viscasillas García, Antonio**. *El problema de la muerte*.—Granollers (s. e., autor), Gráficas Garrell, 1960.—18 págs. + 1 hoj., 18 cm.
6002. **Wallace, Lewis**. *Ben-Hur*. Novela. Versión de Antonio C. Gavaldá.—Barcelona, Edit. Matéu, 1960. — 471 págs., 19,5 centímetros.—(Col. La Pluma).
Entre las novelas cuyo fondo histórico está relacionado con la vida de Jesús, *Ben-Hur* ocupa un lugar de predilección entre los lectores, desde que en 1880 se editó por vez primera. Editorial Matéu nos ofrece ahora, en que está próximo el estreno de la segunda versión cinematográfica de la obra, una nueva edición de las aventuras del noble hijo de Hur, que fue testigo imaginario de la muerte de Cristo.—M. AGULLÓ.
6003. **Welter, R.** *Todo queda igual*.—Madrid, Cid, 1960.—120 págs., 15 cm.—(Biblioteca Chicas, 272). 8,00
6004. **White, George H.** (seud. de Pascual Enguñados Usach). *Agencia de pistoleros*.—Barcelona, Bruguera, 1960.—128 páginas, 15 cm.—(California). 6,00
6005. **White, George H.** (seud. de Pascual Enguñados Usach). *Hijo del desierto*.—Barcelona, Bruguera, 1960. — 128 págs., 15 centímetros.—(Ases del Oeste). 6,00
6006. **Wilde, Oscar**. *El fantasma de Canterville y otras narraciones*. 2.^a edición.—Barcelona, Juventud, 1960.—214 págs., 17,5 centímetros.—(Col. «Z»). 20,00
6007. **Yerby, Frank**. *Pasiones humanas*. Trad. José Romero de Tejada. 8.^a edición.—Barcelona, Planeta, 1960.—372 págs., 19 cm. (Goliat). Tela: 70,00

6008. **Yerby, Frank.** *La promesa rota.* Trad. Víctor Scholtz. 7.ª edición.—Barcelona, Planeta, 1960.—368 págs., 19 cm.—(Goliat).
Tela: 70,00
6009. **Zilahy, Lajos.** *Torres de madera.* Madrid, Dédalo, 1960.—44 págs., 23 cm.—(Novelas y Cuentos).
5,00
6010. **Zweig, Stefan.** *Calidoscopio.* —Barcelona, Juventud, 1960.—400 págs., 20 centímetros.—(Novelas Modernas). 100,00

9. GEOGRAFIA E HISTORIA

VIAJES. CARTOGRAFIA. BIOGRAFIAS
GENEALOGIA. MEMORIAS

6011. **Alamo, Néstor.** *Thenesoya Vidina y otras tradiciones.* Segunda edición aumentada.—Las Palmas de Gran Canaria, C. S. de I. C., Instituto de Estudios Canarios, 1959.—400 págs. con grab.+2 hojs., 22 cm.

Narraciones histórico-legendarias pertenecientes a épocas distintas y relativas a las Islas Afortunadas. *Thenesoya Vidina* es la historia de la princesa, prometida a un «punapal», pero que casa con Marciot, sobrino de Bethencourt. *Sangre en el Rosario*, o trágico asesinato de un esclavo amparado en los ropajes de la imagen de la Virgen; desgarrados, agoniza asido al Santo Rosario, al que tiñe de rojo. *Joshani la cautiva*, historia de una renegada por azar. *Cómo se entierra a un obispo*, se refiere a Fray Joaquín de Herrera. *El silo' del Pastor*, al obispo Verdugo. *El General Permanente*, al Cabildo General Permanente, Junta de Gobierno, de la época de Napoleón. Y *La Peregrina y su misterio*, es un estudio sobre el origen oscuro de la actual calle de los Malteses. Todas estas narraciones, con otras cuatro contenidas en este volumen, se han recogido en diversos archivos, principalmente en el del Marqués de Acazázar.—F. PERRINO.

6012. **Alfonso XIII. Rey de España.** *Diario íntimo de Alfonso XIII.* Recogido y comentado por J. L. Castillo-Puche.—Madrid, Biblioteca Nueva, 1960.—282 págs., 22 cm.
Tela: 150,00
6013. **Almagro Basch, Martín.** *Manual de Historia Universal.* Tomo I.—Madrid, Espasa-Calpe, 1960.—919 págs. con grabados y láms., 25 cm.
525,00
Hol.: 650,00
6014. **Arce, A.** *Expediciones de España a Jerusalén.*—Madrid, Relaciones Culturales.

- Distrib.: Difusora del Libro, 1958.—462 páginas, 25 cm. 125,00
6015. **Arocena, Fausto.** *Garibay.*—Zarauz, Icharopena, 1960.—156 págs., 18,5 cm. (Col. Auñamendi). 60,00
Tela: 75,00
6016. **Arrazola Echeverría, María A.** *Geografía e Historia.* Tercer Grado.—San Sebastián, Valverde, Edit. Lestonnao, 1959.—245 págs., 24,5 cm.
6017. **Arribas Arranz, Filemón.** *El incendio de Valladolid en 1561.* Discurso.—Valladolid, Real Academia de Bellas Artes de la Purísima Concepción, 1960.—144 págs.+2 hojs. con láms., 21,5 cm.
6018. **Asián Peña, José Luis, y Angel Martín.** *Historia de España y Nociones de Metodología.*—Barcelona, Bosch, 1959. 330 págs. con grab., 22 cm. Cart.: 100,00
6019. **Beach, Edwards L.** *¡Submarino!* Trad. Guillermo González de Aledo. 2.ª edición.—Barcelona, Juventud, 1960.—271 páginas con láms., 22,5 cm.—(Viajes).
Tela: 130,00
6020. **Camarero, Julio.** *Yo hablé con Chesmann. Testimonios.*—Madrid, Distribución: Librería Man, 1960.—175 págs. con láminas, 21 cm. 45,00
6021. **Carlos de la Inmaculada.** San Pío X, el Papa de la Eucaristía. 5.ª edición. Zalla, Edics. Paulinas, 1960.—332 págs.+1 hoja con láms., 19 cm. 60,00
6022. **Castellanos, Bonifacio.** *Diario del viaje que por orden de la Sagrada Congregación de De Propaganda Fide, hizo a la América septentrional en el siglo XVIII el P. Fr. Francisco Ajofrín, capuchino.* Edición y prólogo de Vicente Castañeda y Alcover y del P. Buenaventura de Carrocera.—Madrid, Real Academia Española. Archivo Documental, 1958-59.—2 vols., 25 cm. 310,00
6023. **Catálogo.** *Exposición de Planos de Madrid de los Siglos XVII y XVIII.*—Madrid, Ayuntamiento. Museo Municipal, 1960.—46 páginas, 22 cm.
6024. **Cioranescu, Alejandro.** *Alejandro de Humboldt en Tenerife.*—La Laguna de Tenerife, Instituto de Estudios Canarios, 1960.—91 págs. con láms.+2 hojs., 20 cm.
- La monografía es un estudio de los móviles del viaje y los pasos seguidos por Hum-

- boldt hasta su llegada a Tenerife. El interés del libro y de su tema se revela documentalmente por las originales aportaciones a las ciencias: Vulcanología, Mineralogía, Geografía Humana y Botánica, en la que Humboldt se manifiesta como el padre de la Geobotánica. Posee abundantes citas bibliográficas a pie de página.—M. RODRÍGUEZ LÓPEZ.
6025. **Cisneros, Eugenio de María.** *Guía turística de Segovia.* 2.^a edición.—Madrid, autor. Distrib.: EISA, 1960.—160 páginas, 17 cm. 45,00
6026. **Costa.** *La Costa del Sol de Málaga. Guía turística.*—Málaga, Edit. La Garza. Madrid, Distrib.: Librería Moyano, 1960.—212 páginas con grabs. y láms., 21 cm. Tela: 120,00
6027. **Courvoisier, Amy B.** *Dialogando por el mundo. De Chaplin a Hemingway.* Caracas, Edime. Madrid, Alhambra, 1960.—166 págs. con láms.
6028. **Exposición.** *El Madrid de Carlos III (1759-1788). Madrid, mayo-julio 1960.*—Madrid, Ayuntamiento. Museo Municipal, 1960.—105 págs. con láms., 18 cm.
El Museo Municipal madrileño, tan poco y mal conocido por los habitantes de la capital, viene realizando —gracias a la incesante labor de su director Enrique Pastor Mateos— en estos últimos años un considerable esfuerzo para subsanar este desconocimiento, con la organización de una serie de exposiciones de sus más importantes fondos. La de motivos taurinos, la de porcelanas del Buen Retiro, precedieron a esta exposición del Madrid de Carlos III, cuya celebración se hizo coincidir con el centenario de la entrada del Monarca en Madrid, en julio de 1760. Se exhibieron un total de 460 objetos: planos, grabados, una espléndida colección de monedas y medallas, cuadros, porcelanas, libros, en su mayor parte procedentes de los fondos del Museo y Biblioteca municipales, junto a los que es necesario destacar la valiosa aportación del Marqués de Valdeterrazo.—M. AGULLÓ.
6029. **Gatti, Attilio.** *Tam-Tam. La llamada de la selva.* Trads. Juan Godó Costa y Augusto Panyella.—Barcelona, Labor, 1960. 272 págs. con grabs. y láms., 22 cm.—(Libros de Viajes Labor). Enc.: 140,00
6030. **Grandezas y títulos del Reino.** Guía oficial mandada publicar por O. de 4 de mayo de 1956. —Madrid, Ministerio de Justicia. Sección de Publicaciones, 1959-60.—817 págs., 20 cm. Enc.: 250,00
6031. **Guenther, Johannes von.** *Rasputin.* Trad. Ceferino Gómez Manchón.—Barcelona, etc., Plaza & Janés, 1960.—544 págs., 18 cm.—(Lauro). 50,00
Alemán: *Rasputin Magier und Prophet.*
6032. **Heim, Arnold.** *América del Sur. La vida y la naturaleza en Chile, Argentina y Bolivia.* Trads. Francisco Payarols y A. Panyella.—Barcelona, Labor, 1960.—277 páginas con grabs., láms. y mapas, 22 cm.—(Libros de Viajes «Labor»). Enc.: 180,00
Alemán: *Südamerika. Naturarbeitsnisse auf Reisen in Chile, Argentinien und Bolivien.*
6033. **Hernández Castanedo, Francisco.** *Chessman y su angustia.*—Madrid, Timón, 1960.—203 págs.+ 2 hojs., 19 cm. 60,00
- Herrera Oria, Enrique.** *Vida de San Francisco Javier.* (V. n.º 5395).
6034. **Herrero Arroyo, Félix, y M.ª Pilar Orcajo Rubio.** *Gráfico histórico Herrera. Península Ibérica. Edad Moderna y Contemporánea (1516-1959).*—Madrid, autores, 1960.—8 hojs.+ 1 gráfico plegable, 20 cm. 35,00
- Historia de España. Edad antigua.** (V. n.º 5567).
6035. **Historia Silense.** Edición crítica e introducción por Dom Justo Pérez de Urbel y Atilano González Ruiz-Zorrilla. —Madrid, C. S. de I. C., Escuela de Estudios Medievales, 1959.—235 págs.+1 hoj., 22 cm. 100,00
Nueva edición de esta importante crónica medieval, a base del manuscrito que ya utilizara Santos Coco en la suya de 1921, pero corrigiéndole y consignando las variantes del resto de los manuscritos, más sus inserciones en otras fuentes. Se mantiene la tradicional atribución al monje de *domus seminis*, emitiéndose su hipotética identificación con Alón, gramático de la Corte leonesa y posible obispo de Astorga.—E. BENITO RUANO.
6036. **Idoate Iragui, Florencio.** *El señorío de Sarría.*—Pamplona, Gráficas Iruña, 1959.—748 págs. con grabs.+2 hojs.+2 mapas plegables, 25 cm.
6037. **Itúrbide, E. Antoñita Brandés Elósegui.** —Pamplona, Edit. Gómez. Madrid, Distrib.: Difusora del Libro, 1960.—194 páginas, 17 cm.—(Col. Heroínas). 40,00

9. GEOGRAFIA E HISTORIA

6038. **Lafuente Vidal, José.** *Museo Arqueológico Provincial de Alicante. Catálogo-Guía.*—Alicante, Instituto de Estudios Alicantinos, 1959.—133 págs.+2 hojs.+4 láms.+láms. I-XXXV, 21,5 cm.
6039. **Leclercq, Jacques.** *Diplomacia de Cristo en China. Vida del P. Lebbe.* Traducción, Juan García Font.—Barcelona, Edit. Litúrgica Española, 1960.—473 págs., 19 cm.
Enc.: 120,00
6040. **Lecturas históricas españolas.** Antología. Claudio Sánchez Albornoz y Aurelio Viñas.—Madrid, Taurus. Distrib.: Hispano Argentina, 1960.—614 págs., 22 cm.
160,00
Enc.: 185,00
6041. **Lenotre, G.** *Historias íntimas de la Revolución Francesa.* Trad. Antonio Vilá y Lorenzo Conde. 2.ª edición.—Madrid, Plus Ultra, 1960.—420 págs. con láms., 20 cm.—(Historia para todos). Teila: 120,00
6042. **Macabich Llobet, Isidoro.** *Historia de Ibiza. IX. Corso (apéndices).*—Palma de Mallorca, Imp. Alfa, 1959.—209 páginas+2 hojs. con láms., 25 cm. 150,00
6043. **Madrid. España.** Colección de fotografías.—Barcelona, Rauter, 1959.—100 páginas con grabs., 11,5 cm. 60,00
- Márquez Villanueva, Francisco.** *Investigaciones sobre Juan Alvarez Gato.* (V. n.º 5880).
6044. **Merejkovski, Demetrio.** *Leonardo de Vinci.* 4.ª edición.—Barcelona, Juventud, 1960.—495 págs., 23 cm.—(Grandes Biografías). 100,00
6045. **Monte Cuesta, Higinio.** *Apuntes sobre Noreña.* Prólogo de Amaro Alonso Campal, abad de Covadonga.—Oviedo (s. e.), Gráf. Summa, 1960.—318 págs. con grabs., 17 cm.
6046. **Olarra Garmendía, José de, y María Luisa de Larramendi.** *Indices de la correspondencia entre la Nunciatura en España y la Santa Sede. Reinado de Felipe III (1598-1621). I. Años 1598-1601.*—Roma, Iglesia Nacional Española. Madrid, Imp. del B. O. E., 1960.—303 págs., 24 cm. 60,00
6047. **Orsi, Pietro.** *Historia de Italia.* Trad. L. Moneva Puyol y Enrique Bague. 3.ª edición.—Barcelona, Labor, 1960.—378 páginas con grabs. y láms., 19 cm.—(Col. Labor. Sección VI. Ciencias Históricas, 504-506). Cart.: 75,00
Italiano: *Storia d'Italia.*
- Ortega y Gasset, José.** *Meditación de Europa.* (V. n.º 5425).
6048. **Palacio Atard, Vicente.** *Manual de Historia Universal. Tomo IV. Edad Contemporánea.*—Madrid, Espasa-Calpe, 1960.—818 págs. con grabs., 25 cm. 575,00
- Palen, Lewis S.** *Cómo se escapó el Demonio Blanco, del Mar Negro.* (V. n.º 5903).
6049. **Pedrol Rius, Antonio.** *Los asesinos del General Prim.* Prólogo de Eduardo Aunós. Epílogo del Dr. de la Fuente Chaos. Madrid, Edit. Tebas, 1960.—136 págs.+4 hojas+láms. 1-16, 22,5 cm. Rúst.: 50,00
Uno de los enigmas históricos del siglo XIX que han quedado sin desvelar es el asesinato del Marqués de Castillejos, el 27 de diciembre de 1870. Antonio Pedrol ha tratado de forzar el secreto tan celosamente guardado por la historia, repasando el sumario, sugiriendo posibles móviles del crimen, destacando nombres entre los que fueron enemigos implacables del general. Muy bien expuesto, con claridad y sencillez en sus dos vertientes de investigación y narración histórica, es de señalar el epílogo en que el Dr. De la Fuente Chaos hace un estudio clínico del atentado y posteriores cuidados médicos a la víctima.—M. AGULLÓ.
6050. **Peña y Cámara, José María de la.** *Archivo General de Indias de Sevilla. Guía del visitante.*—Madrid, Dir. Gral. de Archivos y Bibliotecas, 1958.—206 págs. con láms., 22 cm. 65,00
Itinerario para los visitantes del establecimiento, con datos sobre su historia, finalidad e importancia. Facilita una minuciosa información acerca del número y contenido de las Secciones y cuantía de sus respectivos fondos, más una estadística de investigadores y una bibliografía selectiva.—J. SIMÓN DÍAZ.
6051. **Pérez Gómez, Antonio.** *Fiestas reales en Murcia en el siglo XVIII. La proclamación de Carlos III. Discurso.*—Murcia, Real Sociedad Económica Murciana de Amigos del País, 1959.—28 págs., 21 cm.
6052. **Pla Cargol, Joaquín.** *Biografías de gerundeses.* 2.ª edición.—Gerona, Dalmáu Carles, Pla, 1960.—438 págs., 25 cm. 115,00
6053. **Pla Dalmáu, José M.ª** *Atlas geográfico mundial.* 7.ª edición.—Gerona,

- Dalmáu Carles, Pla, 1960.—36 págs. con mapas, 31 cm. Cart.: 32,00
6054. **Quintana, M. J.** *Don Alvaro de Luna*.—Madrid, Dédalo, 1960.—64 págs., 23 centímetros.—(Novelas y Cuentos). 6,00
6055. **Rey Pastor, Julio, y Ernesto García Camarero.** *La Cartografía mallorquina*.—Madrid, Departamento de Historia y Filosofía de la Ciencia Instituto «Luis Vives». Cons. Sup. de Inv. Cient., 1960.—XV+207 págs., 20 cm. 120,00
6056. **Rodríguez Vicente, María Encarnación.** *El tribunal del Consulado de Lima en la primera mitad del siglo XVII*.—Madrid, Edics. Cultura Hispánica. Distrib.: EISA, 1960.—448 págs., 22,5 cm. 125,00
6057. **Romero y Murube, Joaquín.** *Lejos y en la mano. Memorias y recuerdos*. Sevilla, autor. Madrid, Distrib.: Insula, 1959. 202 págs., 19 cm. 75,00
- Sáenz de Tejada, Carlos.** *Vida de San Ignacio de Loyola en 10 láminas*. (V. n.º 5693).
6058. **Salvá Ballester, Adolfo.** *La Villa de Callosa de Ensarria. Monografía histórica documentada*. Tomo I. — Alicante, Instituto de Estudios Alicantinos. Diputación Provincial, 1960.—163 págs. con láms., 20 centímetros.
- Salvá Ballester, asiduo contertulio del café de Callosa, escribió esta monografía a base de numerosos documentos de los Archivos valencianos, y noticias de su ciudad natal. Este trabajo —cuyo II tomo está en prensa—, viene a dar a Callosa de Ensarria una clara exposición de su pasado. — A. BURGOA.
6059. **Sancho de Sopranis, Hipólito.** *Historia social de Jerez de la Frontera al fin de la Edad Media*.—Jerez de la Frontera, Centro de Estudios Históricos Jerezanos, 1959.—2 vols. de 99=119 págs., 30 cm.
- Contiene: I, *La vida material*. II, *La vida espiritual*.
- Schmid, Ch.** *Brabante'ho Genoveva*. (V. n.º 5953).
- Serrano de Haro, Agustín.** *Gurñaldas de Historia. Historia de la cultura española contada a las niñas*. (V. n.º 5575).
6060. **Stein, Benjamín, y Pelagia Lewinska.** *Eichmann. Su vida. Sus víctimas*. — Barcelona, Fomento Internacional de Cultura, 1960.—285 págs. con láms.+1 hoj., 20 cm. Tela: 90,00
- Straffer, Fritz.** *Eichmann, ¿criminal de guerra?* (V. n.º 5558).
6061. **Tapia de Renedo, Benedicto.** *San Benito, «Padre de Europa». El hombre, el santo y su obra*.—Madrid, Cía. Bibliográfica Española, 1960.—261 págs.+1 lám., 21,5 centímetros. 85,00
6062. **Teilhard de Chardin, Pierre.** *Nuevas cartas de viaje (1939-1955)*. Recogidas y presentadas por Claude Aragonés. Trad. Carmen Castro.—Madrid, Taurus. Distrib.: Hispano-Argentina, 1960.—190 págs., 21 cm. (Ensayistas de Hoy). 65,00
6063. **Tejedor Sanz, José Ignacio.** *Historia Universal*. 4.º curso de Bachillerato. Barcelona, Dalmáu y Jover, 1960.—288 páginas con grabs., 20 cm. 55,00
6064. **Teresa de Jesús, Santa.** *Su vida*. 5.ª edición. — Madrid, Espasa-Calpe, 1960.—249 págs., 17,5 cm.—(Col. Austral. 372). 24,00
- Verde y Blanco.** *La revista de la afición bética*. (V. n.º 5378).
6065. **Vicéns Vives, Jaime, y S. Sobrequés Vidal.** *Agora. Historia Universal y de España*. II. *Edades Moderna y Contemporánea*. — Barcelona, Teide, 1959.—195 páginas con grabs., 20 cm. Cart.: 54,00
6066. **Wattenberg, Federico.** *La región vaccea. Celtiberismo y romanización en la Cuenca Media del Duero*.—Madrid, C. S. de I. C., Instituto Español de Prehistoria. Valladolid, Diputación Provincial, 1959.—240 páginas con grabs. y láms., 32 cm.—(Bibliotheca Praehistorica Hispana. II). 400,00
- Determinación histórico-geográfica del área regional de la etnia y la cultura vacceas, elaborada sobre fuentes literarias y arqueológicas y un amplio conocimiento de la topografía estudiada. Sobre el análisis del territorio, se atiende a su historia político-administrativa y, especialmente, a los asentamientos, tipos de *habitat* y vías de comunicación. Incorporación de materiales inéditos procedentes de excavaciones y prospecciones realizadas por el autor.—E. BENITO RUANO.
6067. **Xandro, Mauricio.** *Semblanza de San Pío X*. 2.ª edición.—Madrid, Studium. Distrib.: Difusora del Libro, 1960.—122 páginas, 19 cm. 35,00



INDICE ALFABETICO DE AUTORES, CONCEPTOS Y OBRAS ANONIMAS

A

Acevedo Vázquez, M.^a Dolores. 5714.
Aceytuno Montero. Pascual F. 5587.
Actas del II Congreso del Comité Internacional de Defensa de la Civilización Cristiana. 5361.
Adams, Orville L. 5635.
Adler, Max K. 5670.
Administración. 5539-5560.
Agricultura. 5657-5663.
Aguilar, Pedro de. 5695.
Alamo, Nestor. 6011.
Alcázar, Rosa. 5715.
Alcott, Luisa May. 5380.
Alfonso XIII. Rey de España. 6012.
Almagro Basch, Martín. 6013.
Alvarado Arrillaga, M. 5601.
Alvarez Romero, Enrique. 5616.
Allusson, R. 5671.
Ampuero y del Río, Ramón de. 5716.
Anales de Medicina Forense de la Asociación Española de Médicos Forenses. 5362.
Andersen, Hans Christian. 5381-83.
Andrés, Elena. 5717.
Andrés Toledo, Juan. 5617.
Angles, Higinio. 5681.
Anguiano, J. 5884.
Anthologie culturelle de la France d'aujourd'hui. 5577.
Antología Poética. Selección de Angel Crespo... 5718.
Anuario. Centros educativos de la Iglesia... 5561.
Anuario de Eusko-Folklore... 5363.
Aranceles 1960... 5539.
Arce, A. 6014.

Arellano, Tirso. 5429.
Argamenteria y García, Rodolfo. 5519.
Arocena, Fausto. 6015.
Arrazola Echeverría, María A. 6016.
Arribas Arranz, Filemón. 6017.
Asián Peña, José Luis. 6018.
Azaola, José Miguel de. 5364.

B

Baloncesto. Manual del preparador y del jugador... 5696.
Ballard, Todhunter. 5719.
Barco, Valentina del. 5720.
Bardenas. Revista de la España rural... 5365.
Bargmann, Walter. 5618.
Barra, Giovanni. 5430.
Barrett, William Edmund. 5721.
Beach, Edwards L. 6019.
Beaudenom. 5431.
Becerril, Enrique. 5636.
Beckmann, Kurt. 5619.
Becque, Luis. 5432.
Bellas Artes. 5681-5694.
Benedicto Santos, Gonzalo. 5366.
Berg, E. J. 5722.
Bernage, Berthe. 5723-24.
Biblia. Nuevo Testamento... 5433-35.
Bibliografía. 5361-5379.
Bidet, Marcel. 5436.
Bieker, Johannes. 5437.
Biografías. 6011-6067.
Blanco Piñán, Salvador. 5438-40.
Blinzler, Josef. 5441.
Blodin, Antoine. 5725.
Blyton, Enid. 5726, 5384.
Boix Gene, José. 5682.

Bordet, C. 5442.
 Bori, Rafael. 5672.
 Bossis, Gabriela. 5443.
 Boule, Pierre. 5727.
 Bradley, Cliff. 5728-30.
 Braine, John. 5731.
 Braunbek, Werner. 5593.
 Bravo, Bernardo. 5444.
 Bravo, Celia. 5732-33.
 Brodbeck, G. 5637.
 Bromfield, Louis. 5734-36.
 Bronchain, Luis. 5445.
 Brown, Mike. 5737.
 Brucker, Margareta. 5738.
 Bruño, Gabriel María. 5562.
 Burdick, Eugene. 5860.
 Burgard, Charles. 5446.
 Burges A., A. 5602.
 Burgues Esteban, José M.^a 5603.
 Bustamante, Crisóstomo de. 5447.

C

Caba, Pedro. 5418.
 Caillault, R. 5638.
 Calimeri, Michele. 5673.
 Camarero, Julio. 6020.
Cancionero misional... 5448.
 Capella Riera, Alvaro. 5701.
 Carlos de la Inmaculada. 6021.
 Carpio, Andrés María del. 5739.
 Carrados, Clark. 5740-46.
 Carré Sánchez, M.^a del Pilar. 5747-48.
 Carroll, Lewis. 5385.
Cartilla de enseñanza para conductores de automóviles... 5674.
Cartografía. 6011-6067.
Casanovas Calas, José. 5595.
 Casas Martínez, A. 5540.
 Castellanos, Bonifacio. 6022.
 Castelló Roca, Augusto. 5620.
 Castells Guardiola, José. 5594.
 Castillo Yurrita, Alberto. 5675.
 Castle, Meadow. 5749.
 Castro, A. de. 5590.
 Castro, Fernando Guillermo. 5750.
 Castro Cubells, Carlos. 5449.
 Catalá Alemany, Joaquín. 5595.
Catálogo. Exposición de Planos de Madrid de los siglos XVII y XVIII... 6023.
Catálogo General del Metal. 1960... 5639.
Catálogo de... la Gran Librería Anticuaria de Antonio Mateos Ortega... 5368.
Catálogo de Juan Balagué Pallarés... 5367.
Católicos (Los) en la vida internacional... 5450.
 Celaya, Gabriel. 5751.

Células de la sangre y proteínas del plasma... 5621.
Certamen Literario y Artístico de 1959 en honor de Nuestra Señora de Ujué... 5752.
Ciencias Naturales. 5601-5615.
 Cioranescu, Alejandro. 6024.
 Cisneros, Eugenio de María. 6025.
 Ciuró, Wenceslao. 5697.
 Clarasó Daudí, Noel. 5520.
Claridades... 5370.
 Claveri Pie, Enriqueta. 5753.
 Cohen, Ben. 5698.
 Colodrón Morán, V. 5754.
 Colombo, Giovanni. 5451.
 Colomer, G. 5755-57.
Comercio. 5670-5680.
 Comet, Alan. 5758.
 Conde-Valvis Fernández, Francisco. 5604.
 Cook, Will. 5759.
 Corrales Martín, Juan. 5640.
 Correa Calderón, E. 5578-79, 5760-62.
 Corta, José Francisco. 5521.
 Cossias, Tomás. 5763.
 Cossío Martínez-Fortún, José María. 5699, 5764.
Costa (La) del Sol de Málaga... 6026.
 Costain, Thomas B. 5765.
Costumbrismo. 5361-5379.
 Courvoisier, Amy B. 6027.
 Crespo, Angel. 5718.
 Crisp, Frank. 5766.
 Crompton, Richmal. 5386-88.
Cuatro lecciones para el sacerdote o los maestros... 5657.
Cuatro poetas de hoy... 5767.
Cuentos de hadas bretones... 5389.
Cuentos de hadas franceses... 5390.
 Cumberland, Marten. 5768.
 Curtis, Donald. 5769-72.
 Curtis, Ursula. 5773.
 Curwood, James O. 5774.
 Cushing, John E. 5622.
 Cuttat, Jacques-Albert. 5452.
 Czernin, Wolfgang. 5453.

CH

Chaussin, C. 5646.
 Chessman, Caryl. 5541.
 Chiavarino, José Luis. 5454.
 Christie, Agatha. 5775-81.

D

Dalmau Carles, José. 5563-65.
 Darkness, R. J. 5641.
 Daurella del Romero, José. 5522.

Dávila García-Miranda, Margarita. 5528.
Decore y embellezca su hogar... 5664.
*Decreto por el que se aprueba el texto re-
fundido de la ley y tarifas de timbre del
Estado...* 5542.
Dehau, Thomas. 5455.
Dennys, Jean. 5782.
Deportes. 5695-5713.
Derecho. 5519-5560.
Desouches, Bernard. 5623.
Dickens, Carlos. 5391.
Documentación Económica... 5523.
Documentos Cinematográficos... 5369.
Dolmage, C. G. 5608.
Dovan, Walt G. 5392-93.
Dualde, Joaquín. 5543.
Dupuy de Lome, E. 5605-06.
Durango Guervós, María Adela. 5783-84.

E

Ebersole, Alva V. 5785.
Economía. 5519-5538.
Economía doméstica. 5664-5669.
Echeverría, María Jesús. 5786.
Eisenhower, Dwight, D. 5524.
El avicultor... 5371.
El Funcionario Municipal... 5372.
Elattre, Eulalia de. 5787.
Elizalde, Ignacio. 5580.
Enciclopedia Labor. Tomo IX... 5373.
Enseñanza. 5561-5576.
*Escalafón del Cuerpo Nacional de Médicos
Forenses...* 5544.
Escalante Juan, Mercedes. 5788-91.
Escobar, Julio. 5792.
Espey, Franch. 5793.
Espina, Antonio. 5374.
Estadística. 5361-5379.
Estadística Municipal... 5525.
Estefanía, M. L. 5794-5816.
Estornés Lasa, José. 5581.
Estudios Administrativos... 5545.
Exposición. El Madrid de Carlos III... 6028.

F

Ferber, Robert. 5676.
Fernández, J. M. 5700.
Fernández Cantos, José Luis. 5546.
Fernández Figueroa, J. 5817.
Fernández Heras, Amado. 5553.
Fernández Pérez, Bernardino. 5642.
Fernández Pombo, Alejandro. 5701.
Fernández Suárez, Alvaro. 5375.
Ferrer, Marta. 5664.
Filippo, Eduardo de. 5818.
Filología. 5577-5586.

Filosofía. 5418-5428.
Finar, Ivor Lionel. 5596.
Física. 5593-5600.
Fletcher, Sam. 5819.
Folch y Camarasa, Ramón. 5820.
Font-Altaba, Manuel. 5607.
Fouillé, H. 5643.
Fritz, Alfred. 5588.

G

Gala Vallejo, César. 5526.
Galán Bergua, Demetrio. 5527.
Gallastegui, Luis. 5821.
García Camarero, Ernesto. 6055.
García Fernández, José. 5658.
García Figar, Antonio. 5456.
García Luengo, Eusebio. 5822.
García de Pesquera, Eusebio de. 5457.
García Rúa, Pilar. 5823.
Garland, Johnny. 5824-26.
Garmendía de Otaola, A. 5376, 5683.
Garr, Orland. 5827-30.
Gatti, Attilio. 6029.
Geografía. 6011-6067.
Geología. 5601-5615.
Gerber, N. 5659.
Gil Cantero, Higinio. 5644.
Gil y Carrasco, Enrique. 5831.
Gil Mateos, Victoriano. 5832.
Giménez-Arnau, Juan Antonio. 5833.
Gironella, José M.^a 5834.
Gladman, George. 5702.
Godin, Henri. 5458.
Goicoechea, J. M. 5684.
Goicoechea Arrondo, Eusebio. 5685.
Goldbrunner, Josef. 5459-60.
Gómez Herrera, Fernando. 5597.
Gómez-Bravo, Vicente. 5835.
González Bellido, Manuel. 5528.
González-Sicilia de Juan, Eusebio. 5660.
Goodman, Edward. 5836.
Goyenechea, Pedro de. 5461.
Grandezas y títulos del Reino... 6030.
Granell Muñiz, Manuel. 5419.
Granero, Jesús María. 5462.
Gregorio Nacienceno, San. 5463.
Grey, Zane. 5837.
Grimm. 5394.
Guardini, Romano. 5464.
Gunther, Johannes von. 6031.
Guerrero, Eustaquio. 5547.
Guerre, René. 5465.
Guía de la Universidad de Madrid... 5566.
Guise Sugrañes, J. M. 5686.
Gurmendez, Carlos. 5838.
Gutiérrez Soto, Luis. 5687.
Guy, Alain. 5420.

H

Halcón, Manuel. 5839.
 Halmagyi, F. J. 5624.
 Halloran, Mark. 5840-42.
 Hänchen, Richard. 5645.
 Hart, Hornell. 5421.
 Hasley. 5843.
 Hedrich, O. 5647.
 Heim, Arnold. 6032.
 Henry, O. 5844.
 Hernández Castanedo, Francisco. 6033.
 Herrán, Laurentino. 5466.
 Herrera Oria, Enrique. 5395.
 Herrero Arroyo, Félix. 6034.
 Hijas Palacios, José. 5467.
 Hilly, G. 5646.
 Historia. 6011-6067.
 Historia de España. 5567.
 Historia Natural de la Creación... 5608.
 Historia Silense... 6035.
 Hogar, Angel del. 5422.
 Hoy como ayer. La vocación del hermano cartujo... 5468.
 Hunter, John. 5845.

I

Idoate Iragui, Florencio. 6036.
 Industria. 5635-5656.
 Ingeniería. 5635-5656.
 Instituciones y textos europeos... 5529.
 Irigaray, Isabel. 5846.
 Iturbide, E. 6037.

J

Jack, el matador de Gigantes... 5396.
 Jagot, Paul-Clement. 5423.
 Jarber, Enrique. 5847-48.
 Jiménez González, Vicente. 5625.
 Jiménez de Parga, Manuel. 5530.
 Johnson, John S. 5469.
 Juan XXIII. Papa. 5493.
 Juanes Palacios, Manuel. 5470.
 Juanez, Conrado. 5471.
 Juderías, A. 5424.

K

Kane, Silver. 5849-51.
 Kay, Kenneth. 5852.
 Keeler, Harry Stephen. 5853.
 Kelton, Elmer. 5854.
 Kessel, Joseph. 5855.
 Kesting, M. 5647.
 King, Alexander. 5856.

Klingelberg. 5648.
 Knechtle, M. O. 5472.
 Kyne, Peter B. 5857.

L

Lafuente Vidal, José. 6038.
 Laiglesia, Juan Antonio. 5858.
 Lara, Amparo. 5859.
 Larramendi, M.^a Luisa de. 6046.
 Lázaro, Fernando. 5578-79, 5760-62.
 Leclercq, Jacques. 6039.
 Lecturas históricas españolas... 6040.
 Lederer, William J. 5860.
 Lee, Al Mac. 5861.
 Legislación. 5539-5560.
 Lenotre, G. 6041.
 Lewinska, Pelagia. 6060.
 Ley sobre compilación del Derecho Civil Especial de Cataluña... 5548.
 Ley sobre propiedad horizontal... 5549.
 Ley del timbre del Estado... 5550-51.
 Libro Oficial de ruta de la XV Vuelta Ciclista a España... 5703.
 Lindsmall, R. C. 5862-63.
 Lippman, Hyman S. 5626.
 Literatura. 5714-6009.
 Literatura infantil. 5380-5417.
 Löbsack, Theo. 5609.
 Loewer, Richard. 5649.
 Logan, Jack. 5864.
 López Arroniz, Prudencio. 5473.
 López de Yanguas, Hernán. 5865.
 Lord, Daniel A. 5568.
 Loren, May. 5866.
 Löwenfisch, G. 5704.
 Luger, Keith. 5867-74.
 Luján, Cristina. 5875.

LL

Llorca, Bernardino. 5474.

M

Macabich Llobet, Isidoro. 6042.
 Macdonald, John A. 5677.
 Madrid. España. Colección de fotografías... 6043.
 Maillo, Adolfo. 5569.
 Mallorquí Figuerola, José. 5876-78.
 Mapa Geológico de España... 5610.
 March, Ausias. 5879.
 Marín Tejerizo, J. A. 5589.
 Márquez Villanueva, Francisco. 5880.
 Marsá Vancells, Licinio F. 5881.

Martel San Gil, Manuel. 5611.
 Martín, Angel. 6018.
 Martín Carrascosa, Francisco. 5475-76.
 Martín Vigil, José Luis. 5882.
 Martín-Ballesteros Costa, Luis. 5552.
 Martínez Balirach, Jesús. 5477.
 Martínez Díez, Gonzalo. 5478.
 Masota, Luis. 5883.
Matemáticas. 5587-5592.
 Mateo, Joaquín. 5884.
 Matute, Ana María. 5397.
 Maxfield, Henry S. 5885.
 May, Karl. 5398-401, 5886.
 Mayfair, Paul R. 5887.
Medicina. 5616-5634.
Memoria. Dirección General de Montes, Caza y Pesca Fluvial... 5661.
 Méndez Sánchez, Amador. 5598
 Méndez Simón, Clotilde. 5888.
 Mendizábal, Rufo. 5582.
 Merejkovski, Demetrio. 6044.
 Meynand, Jean. 5531.
 Milego, Díaz, Julio. 5553.
Missa i Primera Comunió. 5479.
 Mitchell, Charles. 5889.
 Moeller, Charles. 5480.
 Molina, Tirso de. 5890.
 Mondreganes, Pío María de. 5481.
 Montanelli, Indro. 5891.
 Monte Cuesta, Higinio. 6045.
 Montes, Patricia. 5892-93.
 Montoya, Martín. 5482.
 Moon, Lewis. 5894.
 Moragas de Montis, Gabriel F. 5599.
 Moreno, Alberto. 5483.
 Moreno Nieto, Luis. 5484.
 Morgan, María. 5895-96.
 Moriones Pomet, Nicanor. 5485.
 Muedra Baxauli, Vicente. 5612-13.
 Muldoon, Guy. 5705.
 Muñana, Ramón J. de. 5486.
 Muñoz Seca, Pedro. 5897.

N

Naslin, Pierre. 5650.
 Navarro Carrión, Jesús. 5898-99.
 Negri O'Hara, J. 5900.
 Noel, Eugenio. 5901.
Normas únicas para aplicación del plus familiar... 5554.
Notas y comunicaciones del Instituto Geológico y Minero de España... 5614.

O

Obras Generales. 5361-5379.
 O'Connor, Bill W. 5402.

Olarra Garmendía, José de. 6046.
 Oraa, Antonino. 5487.
 Orcajo Rubio, M.^a Pilar. 6034.
Organización de empresas. 5670-5680.
 Orsi, Pietro. 6047.
 Ortega y Gasset, José. 5425-26, 5688.
 Osorio de Oliveira, José. 5689.
 Osuna, Antonio. 5636.
 Otaño, Nemésio. 5690-91.
 Otero, Luis. 5902.
 Oviedo Cavada. 5555.

P

Palacio Atard, Vicente. 5678, 6048.
 Palen, Lewis Stanton. 5903.
 Palomo González, Constancio. 5488.
Para las Maestras de novicias... 5489.
 Páramo, Severiano del. 5490.
 Pasdermadjian, H. 5679.
 Paseyro, Ricardo. 5904-05.
 Passos, John dos. 5906.
 Pedro Pons, Agustín. 5627.
 Pedrol Rius, Antonio. 6049.
 Penagos, Luis. 5583.
 Peña y Cámara, José María de la. 6050.
 Pereña, Luciano. 5532.
 Pérez Embid, Florentino. 5533.
 Pérez Galdós, Benito. 5907.
 Pérez Gómez, Antonio. 6051.
 Pérez Lerena, Víctor Manuel. 5706.
 Pérez y Pérez, Rafael. 5908-09.
 Pérez Rioja, José Antonio. 5584.
 Perrault, Charles. 5403.
 Picot, André. 5910.
 Pío XII. Papa. 5491-93.
 Pla Cargol, Joaquín. 5570, 6052.
 Pla Dalmau, José M.^a 5571-74, 5651, 5662, 5665, 6053.
 Platón. 5427-28.
 Plus, Raoul. 5494.
Política. 5519-5538.
Potencial (El) investigador de Gran Bretaña. 5377.
 Poudroux, N. 5680.
 Powell, Richard. 5911.
Prácticas de mecánica. 5652.
 Prado Duque, Fidel. 5912-16.
 Prieto Luciano, Sofía. 5666.
Prontuario para el cálculo de los elementos de cubiertas tipificadas de madera. 5653.
 Puig y Roig, Pedro. 5628.

Q

Química. 5593-5600.
 Quintana, M. J. 6054.

R

- Rathbone, Josephine L. 5629.
 Rathlef, Elisabeth von. 5404.
 Raymond, M. 5495-97.
Recopilación de doctrina legal establecida en los dictámenes. 5556.
 Redón Chirona, Matilde. 5917.
 Regaldie, Alf. 5918.
 Religión. 5429-5518.
 Remy, Jacques. 5919.
Retiros mensuales para religiosas. 5498.
 Retortillo Baquer, Sebastián M. 5557.
 Rey Pastor, Julio. 5590, 6055.
 Rigotti, Giorgio. 5692.
 Riu, Manuel. 5675.
 Rius Miró, Antonio. 5630.
 Rivas, Duque de. 5920-21.
 Roberts, Mikky. 5922-24.
 Rodi, Carol. 5925.
 Rodríguez, Julio. 5600.
 Rodríguez González, Eladio. 5585.
 Rodríguez Vicente, María Encarnación. 6056.
 Roger, Pedro. 5926.
 Rolcest, A. 5927-29.
 Romero, Alicia. 5930-31.
 Romero, Emilio. 5932.
 Romero y Murube, Joaquín. 6057.
 Rubio, Nicolás M. 5707.
 Rudolf, Franz. 5654.
 Ruiz, Juan. Arcipreste de Hita. 5933.
 Ruiz García, Enrique. 5934.
 Ruiz Iriarte, Víctor. 5935.
 Ruiz Peña, Juan. 5586, 5936.
 Rumeu de Armas, Antonio. 5499.
 Ryman, Med. 5937.
 Saroyan, William. 5952.
 Sarthou Carreres, Carlos. 5508.
 Schmaus, Michael. 5509.
 Schmid, Ch. 5953.
 Schmitt, Albert. 5510.
 Segur, Condesa de. 5406.
Sept (Els) pecats capitals. 5954.
 Segrram, Raf. 5955-56.
Segundo Certamen Internacional de Cine Documental Ibero-Americano y Filipino. 5708.
Segundo informe sobre la Economía Española. 5534.
Semana Santa Española. 5535.
 Serna y Espina, Víctor de la. 5957.
 Serrano de Haro, Agustín. 5575.
 Serrano Hernández, Patrocinio. 5667.
 Sesé Lazcano, María Teresa. 5958-60.
 Sheridan, Joe. 5961-62.
 Sienkiewick, Enrique. 5407.
 Silverton, Roy. 5963.
 Slaughter, Frank G. 5964.
 Smith, Raf. 5965-66.
 Smith, S. Van. 5967.
 Smyslow, W. 5704.
 Sobrequés Vidal, S. 6065.
Sociología. 5519-5538.
 Sordo, Enrique. 5668.
 Space, Law. 5968-69.
 Spadafora, Francesco. 5511.
 Spiess, Heinz. 5631.
 Spyri, Juana. 5408-09.
 Stapelfeldt, H. 5655.
 Star, Alan. 5970.
 Stein, Benjamín. 6060.
 Stevenson, Robert Louis. 5410.
 Straffer, Fritz. 5558.

S

- Sáenz de Tejada, Carlos. 5693.
 Salgari, Emilio. 5405.
 Salmerón, Enrique Tomás. 5663.
 Salueña Paesa, Isabel. 5938.
 Salvá Ballester, Adolfo. 6058.
 Sampas, W. 5939-5943.
 Sánchez Cobaleda, José. 5501.
 Sánchez Gil, M. 5502.
 Sánchez Ramos, Eusebio. 5591.
 Sánchez-Ruiz, Francisco. 5503.
 Sanchis Alventosa, Joaquín. 5504-05.
 Sancho de Sopranis, Hipólito. 6059.
 Sandoval, Armando. 5944.
 Sandys, James. 5945.
 San Felices, Cornelio de. 5500.
 Santander, Carlos de. 5946-5950.
 Santaotilia, Carlos. 5951.
 Sanz, Ruperto. 5615.
 Sarabia Barbero, Ramón. 5506-07.

T

- Tapia de Renedo, Benedicto. 6061.
 Taylor, Tex. 5971.
 Teilhard de Chardin, Pierre. 6062.
 Tejedor Sanz, José Ignacio. 6063.
 Tellado, Corín. 5972-88.
 Teresa de Jesús, Santa. 6064.
 Teresa del Niño Jesús, Santa. 5512.
 Termes Angles, Fernando. 5709.
 Terrachet, Enrique. 5592.
 Teuchert, H. 5655.
Texto refundido de la Ley de tarifas de timbre del Estado. 5559.
 Thels, H. S. 5989-91.
 Tierno Galván, Enrique. 5537.
 Tomás de Aquino, Santo. 5513.
 Tomás Espinosa, Enrique. 5536.
 Torre, César. 5992-93.
 Torre, M.^a Luisa de la. 5994.
 Torres Balbás, L. 5694.

Toth, Tihamer. 5514-16.
 Trigueros Molina, E. 5601, 5605.
 Tullis, James L. 5621.
 Twain, Mark. 5411.

U

Uría, Rodrigo. 5560.

V

Vaca, César. 5517.
 Va'ente, Angel. 5995.
 Valéry, Paul. 5996.
 Valle, Pamela del. 5997.
 Vander, Adriano. 5632-33.
 Vega Carpio, Lope Félix de. 5998.
 Vélez de Guevara, Luis. 5999.
Verde y Blanco... 5378.
 Verne, Julio. 5412-16.
 Vicens Vives, Jaime. 6065.
 Vidal, Mary. 6000.
 Vila Coro, Ave María. 5634.
 Vilá Palá, Claudio. 5576.
 Villuendas Polo, León. Obispo de Teruel.
 5518.
 Vindel, Francisco. 5379.
 Viscasillas García, Antonio. 6001.
 Vivanco, Marcelina. 5669.

W

Waite, Helen E. 5417.
 Wallace, Lewis. 6002.
 Wales, Hugh G. 5676.
 Wattenberg, Federico. 6066.
 Weber, Rudolf. 5538.
 Welter, R. 6003.
 Wessel, Rudolph. 5656.
 White, George H. 6004-05.
 Who? 5710-13.
 Wilde, Oscar. 6006.

X

Xandro, Mauricio. 6067.

Y

Yerby, Frank. 6007-08.

Z

Zilahy, Lajos. 6009.
 Zinty, Maurice. 5465.
 Zweig, Stefan. 6010.

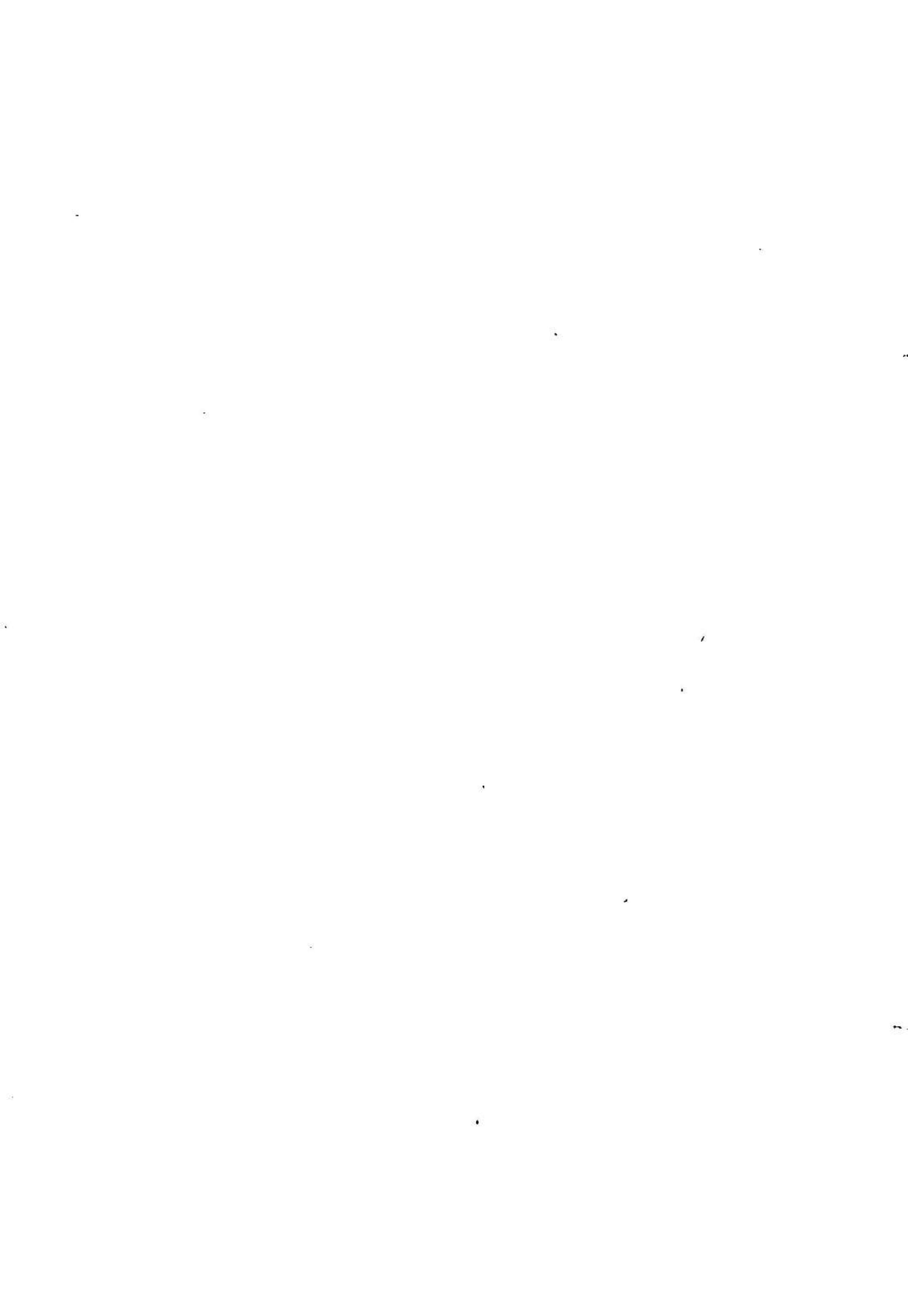

LIBROS ANTIGUOS

DICIEMBRE, 1960

Esta Sección de EL LIBRO ESPAÑOL recogerá las ofertas y desideratas de libros agotados que nos remitan los agremiados al I. N. L. E., y las peticiones de instituciones, profesionales y particulares. La cuota a abonar será de tres pesetas por línea impresa.

Desideratas

- C. G. ROSENBERG & CO. LTD.
92 Gt. Russell St., London, W. C. 1,
INGLATERRA
- ALMELA Y VIVES. *Vida y Pintura de José Benlliure.*
— *La lonja de Valencia.*
Amigos del Arte. Expos. Boix, Antiguo Madrid.
Amigos del Arte. Cavestany, Floreros y Bodegones.
- BENITO DEL CANO. *Cerámica Farmacéutica.*
- BOFILL. *Cerámica Española.*
- Castillos y fortalezas del antiguo reino de Granada.*
Cat. Monumental, Huesca.
Cat. Monumental, Cáceres.
- GARCÍA CHICO. *Documentos para el estudio del arte en Castilla. Vol. 2. Escultores. 1941.*
- GARCÍA JAÉN. *Arte y artistas musulmanes.*
- GÓMEZ-MORENO. *Iglesias Mozárabes.*
— *Aguilas del Renacimiento.*
— *Arte Románico Español.*
- MARAÑÓN. *El Greco en Toledo.*
- MARIANO. *Castillos y fortalezas del antiguo reino de Granada.*
- Monumenta Cataloniae. Vols. 1 y 2.*
- PÉREZ. *Iconografía Mariana.*
- PUIG Y CADAVALCH. *Architectura Romanica a Catalunya.*
- SÁNCHEZ CANTÓN. *Fuentes Literarias. 5 vols.*
- SOLDEVILA. *Bellezas de España: arte y paisaje.*
- SOTOMAYOR. *El sarcófago dogmático de Letrán.*
- TORMO. *En las Descalzas Reales. Vol. 1. 1915.*
— *La Inmaculada y el Arte Español. 1945*



La
Sociedad General Española de Librería, S. A.

EVARISTO SAN MIGUEL, 9 - MADRID, 8
MARQUÉS DE BARBARÁ, 14-16 - BARCELONA, 1

Se complace en ofrecer a los Señores Libreros una selección de sus

EXCLUSIVAS EXTRANJERAS

LE LIVRE DE POCHE EN FRANCÉS

Más de 400 volúmenes publicados, con las obras más famosas
de los mejores autores

Volumen sencillo pesetas 30
Volumen doble pesetas 50
Volumen triple pesetas 75

POCKET BOOKS DE ESTADOS UNIDOS

2.150 volúmenes publicados hasta la fecha

Pocket Books	pesetas 19	Perma Books	pesetas 19
Cardinal	pesetas 26	Perma Books	pesetas 26
Cardinal Giant	pesetas 38	Perma Books	pesetas 38
Cardinal Giant	pesetas 56	Perma Books	pesetas 56

PAN BOOKS DE INGLATERRA

Una infinidad y una gran variedad de autores y títulos

Pan Books	pesetas 22
Great Pan (GP y G)	pesetas 28
Pan Giant (X)	pesetas 38
Pan Major (M)	pesetas 55

DICCIONARIOS

Pocket Books **DICCIONARIO DEL IDIOMA ESPAÑOL**, por EDWIN B. WILLIAMS

Una obra de consulta enteramente nueva: para todos

470 páginas 16,5 - 10,5 cm., rústica, pesetas 38

The University of Chicago **SPANISH DICTIONARY: Español-Inglés y V. V.**
por CARLOS CASTILLO y OTTO F. BOND

Para estudiantes, profesores, viajeros y para Bibliotecas
particulares y públicas

550 páginas 16,5 - 10,5 cm., rústica, pesetas 32

Pocket Books **LAROUSSE: Dictionnaire Français-Anglais Anglais-Français**

Destinado a un vasto público: Juristas, Estudiantes,
Profesores, Técnicos, Comerciantes, Industriales, etc.

Más de 500 páginas en un solo volumen, rústica, ptas. 38

Diccionario **FRANCÉS-ESPAÑOL**, por J. DENIS y M. MARVAI

Un volumen encuadernado en tela

904 páginas 13,5 - 21 cm. pesetas 325

70 El MODELO 70, basado en el anterior modelo 50. Compone hasta 10 líneas por minuto; su equipo puede constar desde uno a cuatro almacenes principales; tiene doble distribución, mezclándose en una sola línea diferentes tipos de matrices: su aplicación es para la composición de textos y trabajos matemáticos y científicos, con todas sus correspondientes fórmulas.

72 El MODELO 72, basado en el anterior Super-Range. Su equipo puede constar desde uno a cuatro almacenes principales, de 90 a 72 canales, y hasta cuatro auxiliares. Compone hasta 10 líneas por minuto y con este modelo se pueden mezclar en una misma línea diferentes tipos de matrices hasta de 48 puntos; se realiza toda clase de composición de matemáticas, trabajos científicos y fórmulas; su campo de acción en materia de componer es espléndido.

73 El MODELO 73, basado en el anterior Modelo 53, compone hasta 10 líneas por minuto; comprende un almacén y se aplica a toda clase de composición.

79 El MODELO 79 es una fabricación «Linotype» para componer a gran velocidad; representa el punto de partida hacia nuevas creaciones; compone hasta 12 líneas por minuto; lleva dos almacenes; su mejor aplicación es la composición automática; su dispositivo para graduar la velocidad permite su funcionamiento manual.

LINOTYPE

LINOTYPE &
MACHINERY LTD.
21 John Street,
Londres.

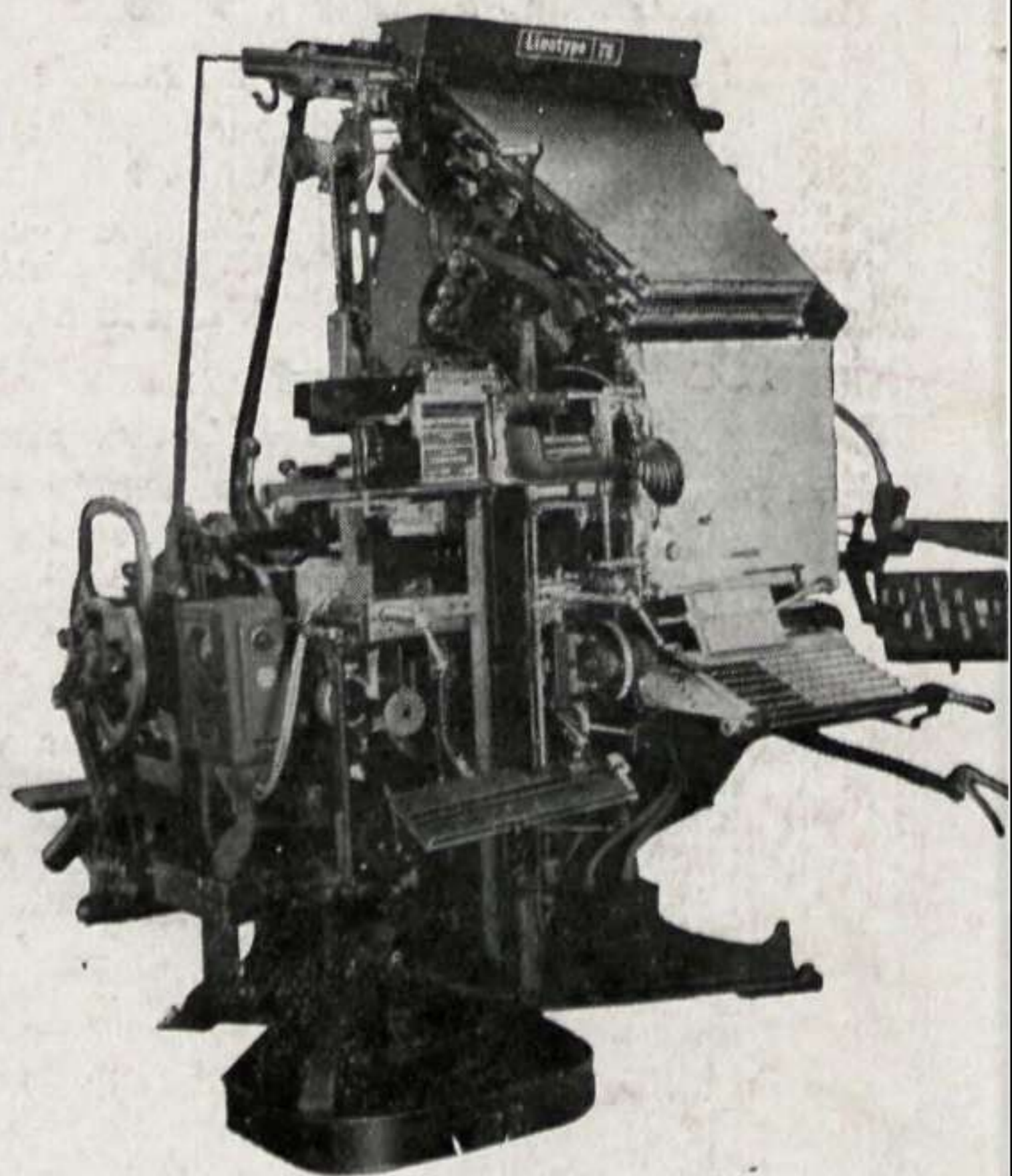

El MODELO 78, basado en el anterior modelo 48. Su equipo puede constar desde uno a cuatro almacenes principales capaces de acomodar 20 alfabetos de matrices de doble letra. Compone, como los otros modelos, hasta 10 líneas por minuto.

78

Sociedad Linotype Española, S. A.

MADRID: Calle Goya, 41. Teléf. 25 28 09
BARCELONA: Calle Muntaner, 189. Teléf. 30 61 03