

Año LXI
625 ptas.
Enero, 1990

RITMO

606



Especial Discos

PREMIOS "RITMO" 1989

YAMAHA

prestigio y calidad
en la más amplia gama
de instrumentos musicales



Importador:

HAZEN

Carretera de La Coruña, Km. 17,200 - Las Rozas (Madrid) - Teléf. 639 55 48 (4 líneas) - Fax: 639 54 95¹

	Págs.
Editorial: Se impone el disco compacto	5
Entrevistas:	
Ivo Pogorelich, el divo tranquilo	6
Bernd Weikl, el vitalismo de Hans Sachs	9
Los Mejores Discos Clásicos de 1989. PREMIOS "RITMO", XX edición	11
Versiones comparadas: La Italiana en Argel, de Rossini	19
Crítica discográfica:	
Extramuros	22
4 "Núms. 1" de Brahms	28
El nuevo Requiem de Verdi de Giulini	30
Yevgeny Kissin, un pianista para los 90	31
Más reediciones de Britten	32
Dos fundamentales " Gran Partita "	34
Música para conjunto de viento y música turca	35
Dvorak en checo	36
Mozart, sí; Schubert, no	37
Tres obras maestras absolutas	38
El adiós al dios	40
Magnífica muestra de la organería europea	41
Las 10 Sinfonías de Mahler por Kubelik. Un ciclo discográfico no superado	42
Otras reseñas	44
Discos criticados	82
HI-FI:	
Novedades	84
Selección del mes	90
Noticias	92
Reportaje	95
Mercado	98
Directorio comercial	102



Los Mejores Discos Clásicos de 1989. PREMIOS "RITMO", XX edición. En páginas interiores el lector encontrará una descripción detallada de los discos premiados en esta edición, así como de los más votados por los colaboradores de la Sección.

Entrevistas



Bernd Weikl.

Gonzalo Badenes y Rafael Banús charlaron con Ivo Pogorelich y Bernd Weikl.

Versiones comparadas



RITMO inaugura en este número una nueva sección, en la que se realizarán sendos estudios comparativos de grandes obras de la Historia de la Música. En esta ocasión, **La Italiana en Argel**, de Rossini.

Crítica discográfica



Con este "Especial Discos" RITMO presenta una nueva maqueta para la sección de Crítica discográfica. En el presente número el lector podrá encontrar más de sesenta páginas dedicadas al Disco.

HI-FI



Las secciones habituales: Novedades, Selección del mes, Noticias...

RITMO INDICE DISCOGRÁFICO 1989

LA TRADICION SE UNE A LA PERFECCION

SONY CLASSICAL

Con este número RITMO obsequia a sus lectores un completo índice de todas las reseñas discográficas publicadas en la revista durante el período que media entre los números 594 y 605, es decir, desde el que cerró el 60 Aniversario hasta el último publicado.

La dirección de RITMO no se solidariza, necesariamente, con las opiniones y valoraciones vertidas por sus colaboradores y corresponsales, cuyas firmas son las únicas responsables del contenido de los trabajos aparecidos en la Revista.

TEMPORADA
DE ÓPERA 1990

TEATRO LÍRICO NACIONAL LA ZARZUELA



Sobreintendente: JOSÉ ANTONIO CAMPOS
Director Musical Asociado: MIGUEL ÁNGEL GÓMEZ MARTÍNEZ

BLOQUE 1

Las localidades correspondientes a todas estas representaciones salen a la venta el 10 de enero de 1990.

20, 22, 24, 26 y 28 de enero.

IL TURCO IN ITALIA

ROSSINI

Nueva Producción

Dirección Musical
ALBERTO ZEDDA
Dirección de Escena
LLUIS PASQUAL
Escenografía
EZIO FRIGERIO
Figurines
FRANCA SQUARCIAPINO

WILLARD WHITE, ENEDINA LLORIS,
ENZO DARA, FRANK LOPARDO,
ALBERTO RINALDI.

13, 16, 19, 22 y 25 de febrero.

LA TRAVIATA

VERDI

Nueva Producción
en coproducción con la Scottish Opera.

Dirección Musical
MIGUEL ÁNGEL GÓMEZ MARTÍNEZ
Dirección de Escena
NURIA ESPERT
Escenografía
EZIO FRIGERIO
Figurines
FRANCA SQUARCIAPINO

DIANA SOVIERO, FRANCISCO ARAIZA,
WOLFGANG BRENDEL.

12, 14, 16, 18 y 20 de marzo.

EL VIAJERO INDISCRETO

Estreno Absoluto

Música
LUIS DE PABLO
Libro
VICENTE MOLINA FOIX
Dirección Musical
JOSÉ RAMÓN ENCINAR
Dirección de Escena
y Escenografía
SIMÓN SUÁREZ
Figurines
JACQUES SCHMIDT

MANUEL CID, ENRIQUETA TARRÉS
VICTORIA VERGARA, J. P. GARCÍA MARQUÉS,
TIMOTHY WILSON, TERESA VERDERA.

RECITALES

24 de febrero.

GALA DE LA ÓPERA

TERESA BERGANZA

Mezzo-soprano

Con J.A. ÁLVAREZ PAREJO, piano.

19 de marzo.

RENATA SCOTTO

Soprano

Con ROBERT DE CEUNYNCK, piano.

BLOQUE 2

Las localidades correspondientes a todas estas representaciones salen a la venta el 22 de marzo de 1990.

5, 7, 9, 11 y 15 de abril.

LE NOZZE DI FIGARO

MOZART

Producción de la
Welsh National Opera, 1987.

Dirección Musical
ANTONI ROS MARBÀ
Dirección de Escena
GILLES HAVERGAL
Escenografía y Figurines
SUE BLANE

CARLOS CHAUSSON, RICHARD STILWELL,
LELLA CUBERLI, ENEDINA LLORIS,
DIANA MONTAGUE, ALFONSO ECHEVERRÍA,
ROBIN LEGATTE, JOSÉ ANTONIO CARRIL,
ANN MASON, SANTIAGO S. GERICÓ,
PALOMA PÉREZ IÑIGO.

4, 7, 10, 13 y 16 de mayo.

PIKOVAYA DAMA

LA DAMA DE PICAS

CHAIKOVSKI

Producción de la
English National Opera, 1982.

Dirección Musical
MIGUEL ÁNGEL GÓMEZ MARTÍNEZ
Dirección de Escena
DAVID POUNTNEY
Escenografía y Figurines
MARIA BJÖRNSON

PLÁCIDO DOMINGO, ELENA OBRAZTSOVA,
NATALIA TROITSKAYA, CLAIRE POWELL,
MARTIN EGEL, KEIKKI ORAMA,
MAURICE ARTHUR.

5, 8, 11, 14 y 17 de junio.

LA FIAMMA

RESPIGHI

Producción de la
Ópera Estatal de Hungría, 1989.

Dirección Musical
JOSÉ COLLADO
Dirección de Escena
ANDRÁS MIKÓ
Escenografía y Figurines
PETER MAKAI

MONTERRAT CABALLÉ, ELENA OBRAZTSOVA,
MARTHA SZIRMAY, JUAN PONS,
ANTONIO ORDÓÑEZ, MARÍA GALLEGO,
MIGUEL ÁNGEL ZAPATER.

1, 4, 7, 10 y 13 de julio.

I PURITANI

BELLINI

Nueva Producción
en coproducción con el
Teatro Comunale de Bolonia.

Dirección Musical
MIGUEL ROA
Dirección de Escena
EMILIO SAGI
Escenografía
PIER' ALLI
Figurines
STÈVE ALERIGHI

MARIELLA DEVIA, LUCA CANONICI,
VICENTE SARDINERO, ALFONSO ECHEVERRÍA,
SANTIAGO S. GERICÓ.

SALA OLIMPIA Plaza de Lavapiés

20, 22, 24, 26 y 28 de abril.

EL BOSQUE DE DIANA

Estreno Absoluto

Música
JOSÉ GARCÍA ROMÁN
Libro
ANTONIO MUÑOZ MOLINA

Dirección Musical
JOSÉ RAMÓN ENCINAR
Dirección de Escena
GUILLERMO HERAS
Escenografía
JOSÉ M.ª FERNÁNDEZ ISLA
GUILLERMO HERAS

En coproducción con el Centro para la Difusión
de la Música Contemporánea y el Centro
de Nuevas Tendencias Escénicas.

Las localidades de esta ópera se pondrán
a la venta en la Sala Olímpica.

La Temporada de Abono
está patrocinada por el
BC BANCO CENTRAL

ORQUESTA SINFÓNICA DE MADRID
CORO DEL TEATRO LÍRICO NACIONAL

Todas las representaciones a las 20 horas.

Los títulos, fechas e intérpretes pueden sufrir modificación.

MINISTERIO DE CULTURA

Instituto Nacional de los Artes Escénicas y de la Música

RITMO

FUNDADA EN 1929
AL SERVICIO DE TODA LA MÚSICA

AÑO LXI • NUM. 606
ENERO, 1990

Fundador:
Fernando Rodríguez del Río

Director:
Antonio Rodríguez Moreno

Subdirector:
Ramón Barce

Redactor Jefe:
Pedro González Mira

Administración y suscripciones:
Carlos Nájera

HI-FI:
Martín de la Plaza

Colaboran en este número:

Salustio Alvarado, Gonzalo Badenes, Rafael Banús, Antonio Baños, Vladimiro Bas, Xavier Casanovas-Danés, Francisco Chacón Marín, Jordi Comellas, Luis Dalda Gerona, Luis Carlos Gago, Anabel García Hurtado, Fernando Gil Olalla, Pepe Ginestal, Pedro González Mira, Carmen Julia Gutiérrez, Francisco Javier Lara, Alvaro Marías, Martín de la Plaza, Lluís Lleida, Galo Ramírez, Carlos Ruiz Silva, José Sánchez Rodríguez, Tartessos, Carlos Villasol.

Corresponsales:

Pedro Beltrán Gámir (**Alicante**), Enrique Molina Senra (**Badajoz**), Xosé Aviñoa (**Barcelona**), Carlos Villasol (**Bilbao**), Patrocino de los Ríos (**Burgos**), Francisca García Redondo (**Cáceres**), José María Vinardell (**Cádiz**), J. Antonio Gascó (**Castellón**), Josefa Molero Casas (**Córdoba**), José Castro Ovejero (**León**), Manuel del Campo (**Málaga**), Enrique Bonmati Limorte (**Murcia**), Francisco Javier Monreal Arizmendi (**Navarra**), Biel de Sabrafín (**Palma de Mallorca**), José Manuel Ruiz Conde (**San Sebastián**), Ricardo Hontañón Acha (**Santander**), Imanol Elorrieta (**Santiago de Compostela**), Antonio de Mateo Remacha (**Segovia**), José Manuel Delgado (**Sevilla**), Francisco Javier Lara (**Toledo**), Gonzalo Badenes, (**Valencia**), Francisco José Tascón (**Valladolid**), Enrique C. Ablanedo (**Vigo**), Juana Bonafé (**Zaragoza**), Néstor Echevarría (**Argentina**), Gerardo Antonio Leyser (**Austria**), Leticia Paganó (**Brasil**), Agustín Blanco Bazán (**Gran Bretaña**).

Edita:

LIRA EDITORIAL, S. A.
Virgen de Aránzazu, 21 (Edif. Falla)
28034 MADRID.

Tls. (91) 358 03 63-358 02 67 - Fax: 358 03 54
(horario de oficinas, 8 a 15 h.)
Télex: 45490

Distribución:

S. A. de Promociones y Distribuciones Musicales, Ordóñez, 1. 28029 MADRID.
Apartado 151036. 28080 MADRID. Teléfonos (91) 315 74 77-315 68 48-315 68 49.
Télex: 45490
Telefax: (91) 315 68 49

Suscripciones:

España: Año, 6.875 ptas., IVA incluido (Precio sin IVA, 6.480 ptas.). Número suelto, 625 ptas. (Precio sin IVA, 590 ptas.). Atrasados, 645 ptas. Gastos de cobro de suscripciones, 150 ptas. **Extranjero:** Vía terrestre o marítima: 68 dólares USA. Vía aérea, 93 dólares USA.

Fotocomposición: ORCHE

Doña Mencía, 39 - Tel. 463 75 34
28011 MADRID

Imprime:

Gráficas Marte
MADRID

Depósito Legal: TO-2-1958. Inscrita en el Registro de Empresas Periodísticas con el número 329.

SE IMPONE EL DISCO COMPACTO

En el siempre oscilante tanteo del mercado entre aceptación del público consumidor y decisión industrial de imponer un producto, se ha producido una irreversible decantación en favor del disco compacto. Quedaron atrás las polémicas que cotejaban y sopesaban ventajas e inconvenientes del anterior disco de vinilo (el "disco negro") y el nuevo compacto (polémicas de las que se hizo amplio eco nuestra revista en su momento); su mayor resistencia y fidelidad, y finalmente la solución —incluso económica— de los problemas técnicos de lectura, le han proporcionado una victoria absoluta; y hoy, las empresas fonográficas trabajan frenéticamente por reponer —y en algunos casos ampliar— el antiguo e inmenso catálogo existente, ahora bajo la nueva forma.

La forzosa renovación de las discotecas —que sin duda supone un grave problema económico para los compradores— ha producido un aumento vertiginoso en la venta de discos y de aparatos reproductores, amortizados ya los gastos iniciales de una costosa maquinaria, y con la euforia consiguiente, las marcas están recuperando así grabaciones agotadas; también se están lanzando a una cierta ampliación del repertorio, sobre todo en lo que respecta a versiones diferentes. Aquí, como en otros casos, ha sido decisiva la existencia de grabaciones históricas acumuladas durante medio siglo por las empresas más poderosas y mejor organizadas; tales existencias se convierten en un verdadero tesoro, renovable a través de cualquier nueva modalidad de soporte o de sistema de lectura. Es de notar también el rápido descenso de los precios, motivado igualmente por el natural aumento en las cifras de ventas: las llamadas series medias ofrecen ya un repertorio amplio; en cuanto a los aparatos reproductores, resultan ya —a igual calidad— comparativamente más baratos que los equivalentes para discos de vinilo.

Nos sentimos ciertamente satisfechos de haber servido, en este terreno del disco compacto, muy prontamente a nuestros lectores. RITMO ha ido publicando catálogos de discos compactos recomendados cuando su venta en España constituía una verdadera (y aún discutible) novedad; ha sido también sin duda RITMO la primera revista europea que, como promoción, regaló un disco compacto a sus lectores. La rápida conversión de la crítica discográfica fue igualmente madrugadora; desde entonces, nuestro equipo de críticos ha desarrollado en este tiempo una intensa labor de puesta al día, y creemos poder ofrecer actualmente una sección discográfica muy nutrida y de la misma calidad al menos que la que teníamos con el muy institucionalizado disco de vinilo. En esta crisis de crecimiento hemos estado entre los pioneros internacionales; lo que no quiere decir que hayamos "apostado" por una opción ganadora y que ahora nos felicitemos de ello; sino, simplemente, que hemos tratado de servir, pronta y honestamente, una información puntera a nuestros suscriptores y amigos.

IVO POGORELICH

El divo tranquilo



Por Gonzalo Badenes

Quienes hayan tenido la fortuna de ver una actuación de Ivo Pogorelich, convendrán en que uno de los rasgos que más impresionan es su enorme tranquilidad. Cuando aparece sobre la plataforma, Pogorelich se encamina despacio hacia el piano, saluda con una breve inclinación y se sienta, ante el teclado, erguido. Inmediatamente comienza a tocar y jamás descompone esa apariencia serena. Por intensa que resulta su interpretación, nunca dejará traslucir en su gesto o en su postura la, creemos que indudable, emoción que le produce la música. Luego, finalizado el concierto, en el camerino, Pogorelich conserva esa misma serenidad. Habla con un tono de voz suave, en un inglés fluido. A veces,

detiene su discurso para encontrar la palabra justa, pero estas pausas son siempre breves. Aunque la pregunta del periodista pueda llegar a molestarle íntimamente, jamás demostrará enojo o nerviosismo. Con idéntica tranquilidad, transcurridos unos veinte minutos, zanjará la entrevista con un sencillo y cortés "hemos de terminar ahora".

Pogorelich actuó para la Sociedad Filarmónica de Valencia el día 30 del pasado mes de octubre. Aproveché la ocasión para mantener con él la charla que a continuación se reproduce.

GONZALO BADENES.—Sr. Pogorelich, ésta es la tercera vez que actúa Vd. en Valencia. Supongo que conoce ya la ciudad y también a nuestro público.

IVO POGORELICH.—El público valenciano es muy cálido e interesante. Creo que en estas nuevas salas de concierto va a forjarse una nueva clase de público. Es cuestión de tener buena

organización y, por supuesto, de hacer una gestión adecuada. Si las dos cosas se producen, el público más joven irá desarrollándose al venir aquí. Esto es muy importante.

G. B.—En las dos ocasiones anteriores tocó Vd. en el Teatro Principal. Hoy lo ha hecho, por vez primera, en el Palau. ¿Qué impresión le ha causado esta sala?

I. P.—Estoy muy contento de que tengan ahora esta maravillosa sala de conciertos. Es una tendencia que hoy vemos en España. Casi todas las grandes ciudades van a tener salas como ésta. Sé que en Madrid hay ya una nueva sala y que están construyendo otras en Santiago de Compostela y en Cuenca, todas ellas hechas por el mismo arquitecto. Pienso que esto es fantástico para este país, porque la existencia de estas salas constituye un gran logro que hará cambiar la vida cultural española.

G. B.—Como habrá observado, la sala "A" del Palau tiene mucha resonancia y me ha parecido que Vd. ha aprovechado esta circunstancia en beneficio propio, ya que una de las características de su ejecución es mantener el sonido de la nota ya atacada, hasta que éste se extingue, jugando así con la resonancia natural del instrumento y la de la sala.

I. P.—Es posible. Pero en conjunto me ha gustado la atmósfera de la sala y el hecho de que ésta no sea demasiado grande.

G. B.—Uno de los sucesos más célebres de su carrera fue su participación en el Concurso Chopin de Varsovia. Perdió el premio pero ganó la gloria. Después de tantos años, ¿qué opina de estos concursos?

I. P.—La de Varsovia no fue la única competición a la que concurrí. Con anterioridad había obtenido dos primeros premios en concursos muy importantes, en Italia y en Canadá. Pero, si he de decirle lo que pienso de los concursos musicales, bueno, creo que son maravillosos e importantes para los jóvenes. Es una oportunidad para que un artista joven descubra que la vida no siempre es justa, que hay en ella elementos de injusticia, de celos, de ignorancia, etcétera, etcétera. Pero un artista joven ha de tener el valor de intentar aguantar todo eso. Con respecto al concurso de Varsovia, la situación de Polonia en aquella época era excepcional. En la capital todo era de naturaleza política. Fue sólo un problema de índole política, nada más.

G. B.—...Y nada menos. A propósito,

¿cree Vd. que un artista debe comprometerse en cuestiones políticas, o al menos, dejar oír su voz en estos temas?

I. P. (con tono de firmeza).—Creo que no. Creo que el artista se pone en grave peligro en cuanto se compromete en política, porque la política cambia (hace una pausa)... pero el Arte no cambia. Puede estar sometido a evolución, pero no a un cambio al ciento por ciento, a un giro de trescientos sesenta grados. Por eso, depende de la personalidad del artista el que exprese o no sus opiniones. Sin embargo, el artista es mucho más fuerte cuando simplemente trabaja en su ámbito propio y deja los asuntos políticos para los políticos.

G. B.—Es decir, Vd. estaría más cerca de la posición de un Furtwängler que de la de un Toscanini...

I. P.—No lo sé. Simplemente pienso que la voz de un artista es importante. Pero no le toca a él decidir. No es crucial para la política.

G. B.—G.B.—¿Tiene alguna opinión acerca de la "Perestroika"?

I. P.—No sé mucho de la "Perestroika", porque no dedico mucho tiempo a pensar en este tema. No me interesa discutirlo.

G. B.—Y ya que hablamos de política, no es Vd. de esos artistas que tienen una febril política discográfica. Más

bien, podríamos decir que graba poco.

I. P.—Es cierto. Ahora acabo de grabar los **24 Preludios**, de Chopin. Terminé la sesión el día 23 de octubre y el disco se publicará, a más tardar, en marzo.

G. B.—Supongo que los programas de sus conciertos responderán a proyectos discográficos concretos. ¿Podría adelantarme algo al respecto?

I. P.—En febrero comienzo con un nuevo programa y es posible que en Madrid dé dos recitales, con repertorios diferentes. El nuevo programa, lo siento, no se lo puedo decir, ya tendrá ocasión de oírlo.

G. B.—En alguna ocasión se ha referido Vd. a que una grabación no puede captar a un artista, al ciento por ciento.

I. P.—En efecto, no se recoge todo el sonido que producimos. El micrófono no alcanza todo lo que, normalmente, damos en un concierto. Por eso, en una grabación, hemos de dar mucho más.

G. B.—Pienso, al decirle esto, en el alma de la interpretación, no ya en los aspectos puramente técnicos.

I. P.—Es muy difícil que, delante de un micrófono, lleguemos a expresar nuestros sentimientos del modo en que normalmente lo hacemos ante el público. No creo que se puedan grabar los sentimientos. Pero, posiblemente, todo esto tiene mucho que ver con la noción del movimiento y del tiempo.

G. B.—¿Suele hacer tomas largas cuando graba una obra?

I. P.—Sí, muchas.

G. B.—¿Graba siempre por movimientos completos?

I. P.—Siempre, porque no comprendo cómo puede hacerse fragmento a fragmento. Pienso que es muy importante contemplar la unidad de la pieza.

G. B.—¿Y suele grabar los movimientos siguiendo su orden natural, sin hacerlos salteados?

I. P.—Sí. Pero a veces interesa cambiar, por simple necesidad física. Y esto es muy importante durante la grabación. De ese modo, concedemos un descanso a las manos y a la mente, alterando el orden de la grabación. También depende de la tensión emocional a que uno se ve sometido durante las sesiones.

G. B.—¿Le importaría que habláramos acerca de su incidente con Von Karajan?

I. P.—En esto creo que yo tuve razón. Es un tema muy interesante. Cuando grabé el **Primer Concierto** de Tchaikovsky con Abbado, todo el mundo me decía: ¿por qué lo grabas con Abbado? Pudiste haberlo hecho con Karajan y habrías ganado mucho más dinero. No es que yo pensara que no podía hacer buena música con Karajan. Cuando fui a Viena, a preparar la grabación del **Concierto** de Tchaikovsky, pensé que en aquel anciano todavía habría algo que pudiera provocar mi musicalidad. Esperaba que fuera así, pero la verdad es que no encontré nada. Y ahora, fíjese, Abbado es el sucesor de Karajan. Pero con una diferencia: Karajan fue nombrado por el gobierno, Abbado ha sido elegido por los músicos. Creo que esto es mucho más fuerte.

G. B.—De sus palabras deduzco que Abbado es el director con quien trabaja más a gusto.

I. P.—Sí. Abbado es un director mucho menos *mimado* que la mayoría de sus colegas. Hay directores *mimados*, que no toman nada en serio. Van saltando de una a otra sala, sin conceder tiempo a los músicos y en especial a los solistas. Por esta razón prefiero a Abbado. Me alegro de que ahora él ocupe la mejor posición del mundo, porque la merece.

G. B.—Vd. no suele actuar en giras con orquesta. ¿Por qué?

I. P.—No suelo hacerlo, porque resulta muy cansado. Y no me agrada estar siempre con las mismas personas, cada noche en una ciudad diferente.

G. B.—Me imagino que recibe más ofertas para grabar de las que en realidad acepta.

I. P.—Puedo hacer todo lo que deseo. Soy yo quien decide qué y cuándo voy a grabar.

G. B.—¿Grabaría entonces obras de compositores poco o nada conocidos? En alguna ocasión mencionó Vd. los Estudios de Czerny.

I. P.—No creo que grabara esa obra, concretamente. Pero, en cambio, sí que grabaría **Estudios** de Moszkowski.



A Pogorelich no le interesan especialmente los asuntos políticos.



Pogorelich cuida su imagen comercial, pero sobre todo se preocupa de tocar bien.

G. B.—¿Grabará algo de Mozart?

I. P.—De Mozart llevo grabadas ya varias obras, en seis videodiscos, que empecé a registrar hace tres años. Creo que aquí todavía no han llegado. Pero en el Japón ya se pueden encontrar.

G. B.—¿Qué opinión, en general, le merecen los críticos musicales?

I. P.—No creo que podamos generalizar, porque no hay nada que sea general. Es lo mismo que sucede con los artistas, de quienes no podemos hablar en general. Creo que hay críticos más educados y más entusiastas y hay otros que son menos educados y menos entusiastas. Mi opinión es que su trabajo es muy difícil.

G. B.—En cierta ocasión Richard Osborne escribió: "Lo que resulta curioso en la iconografía de Pogorelich es el tenue vínculo existente entre su dossier fotográfico y el hombre que vemos en la sala de conciertos". ¿Qué opina de esta frase?

I. P.—Esas palabras están relacionadas con la iconografía, pero no con la interpretación. No me interesa ese tipo de afirmaciones. No tienen nada que ver con el hecho musical. Las fotografías llegan a ser una parte inevitable de nuestra carrera. Uno tiene que ser fotografiado y la gente tiene derecho a escribir sobre nosotros. Pero, al final,

hemos de tocar. Y somos buenos sólo en la medida que lo demostremos en la sala de conciertos.

G. B.—Hoy acaba de interpretar en Valencia la Sonata en Si menor de Liszt. ¿Figura esta obra entre sus proyectos discográficos?

I. P.—Desde luego que sí.

G. B.—En una de sus primeras actuaciones en Valencia tocó Vd. una Suite Inglesa de Bach. Dos de estas obras las llevó al disco hace años. ¿Ha variado en algo, desde entonces, su concepción estilística de de Bach?

I. P.—En absoluto. En todo caso le anuncio que tengo entre mis proyectos de grabaciones más música de Bach.

G. B.—En la relación que se establece entre el pianista y el director de orquesta, ¿puede el solista llegar a imponer al director sus propios puntos de vista?

I. P.—No, el trabajo entre director y solista ha de ser el fruto de una colaboración mutua. Sólo deberá predominar el solista cuando el director tenga la musicalidad para seguir la idea de éste. Sólo si el director tiene fe en esa idea. Por eso, un artista deberá ser lo bastante fuerte y lo bastante buen músico como para que el director llegue a creer en él.

G. B.—¿Le interesa practicar la música de cámara?

I. P.—No por el momento.

G. B.—¿De qué escuela pianística se considera Vd. descendiente?

I. P.—Mi escuela pianística procede de la de Liszt. También ha habido en ella bastantes intérpretes rusos. Podemos decir que se trata de una escuela muy internacional.

G. B.—¿A qué pianista del pasado admira más?

I. P.—A Rachmaninov. En realidad, es el pianista de quien disponemos de una más abundante información directa.

G. B.—¿Y entre los pianistas de las generaciones más recientes?

I. P.—No siento una gran admiración por los pianistas. Sin embargo, hubo un pianista fascinante. Se llamaba Byron Janis. Era fantástico, sobre todo a comienzos de la década de los sesenta. Luego, sin embargo, fue víctima de una enfermedad que dañó sus dedos. Si esto no hubiera sucedido, Byron Janis habría sido el pianista más importante de los años sesenta y setenta. Era mucho mejor que otros, cuyo nombre ha sido más difundido. La manera de tocar de Janis era espectacular. Entre sus discos, es posible que a Vd. le interesa escuchar su grabación del **Primer Concierto** de Rachmaninov. De esta obra hizo dos registros. Uno con Kondrashin. El otro, con la orquesta de Chicago. No recuerdo el nombre del director de esta última grabación. Pero es fascinante. Afortunadamente, la hizo antes de su enfermedad.

G. B.—¿Cree que el público evoluciona, a mejor, en sus preferencias musicales?

I. P.—Me hace muy feliz el hecho de que el público vaya desarrollando un gusto mejor y aprecie, cada vez menos, a los músicos que sólo son comerciales. El público está cansado de escuchar a intérpretes mal preparados. Creo que va llegando el momento para los artistas que están realmente comprometidos en dar algo nuevo, algo especial, al público. En España tienen Vds. a la cantante probablemente más importante de nuestro tiempo: Montserrat Caballé. Ella sí que es una artista de verdad.

G. B.—¿Le interesa la ópera?

I. P.—Me gusta la voz, en general. Me gusta el buen canto.

G. B.—¿Tiene aficiones en su tiempo libre?

I. P.—La verdad, no muchas. Ahora me estoy preparando para obtener el carnet de conducir. No porque tenga intención de conducir, sino por hacer algo *práctico*, algo fuera de lo que me es habitual.

G. B.—¿Le gusta la lectura?

I. P.—Sí, pero tengo poco tiempo. Hace seis meses que tengo sobre mi mesa la última novela de García Márquez, y todavía no he podido leerla.

Se ha consumido el tiempo de la entrevista y todavía le formularíamos más preguntas. Pero Pogorelich, con acento suave, zanja la charla, con un "hemos de terminar ahora".

Fotos: Miguel Llorens

BERND WEIKL

El vitalismo de Hans Sachs

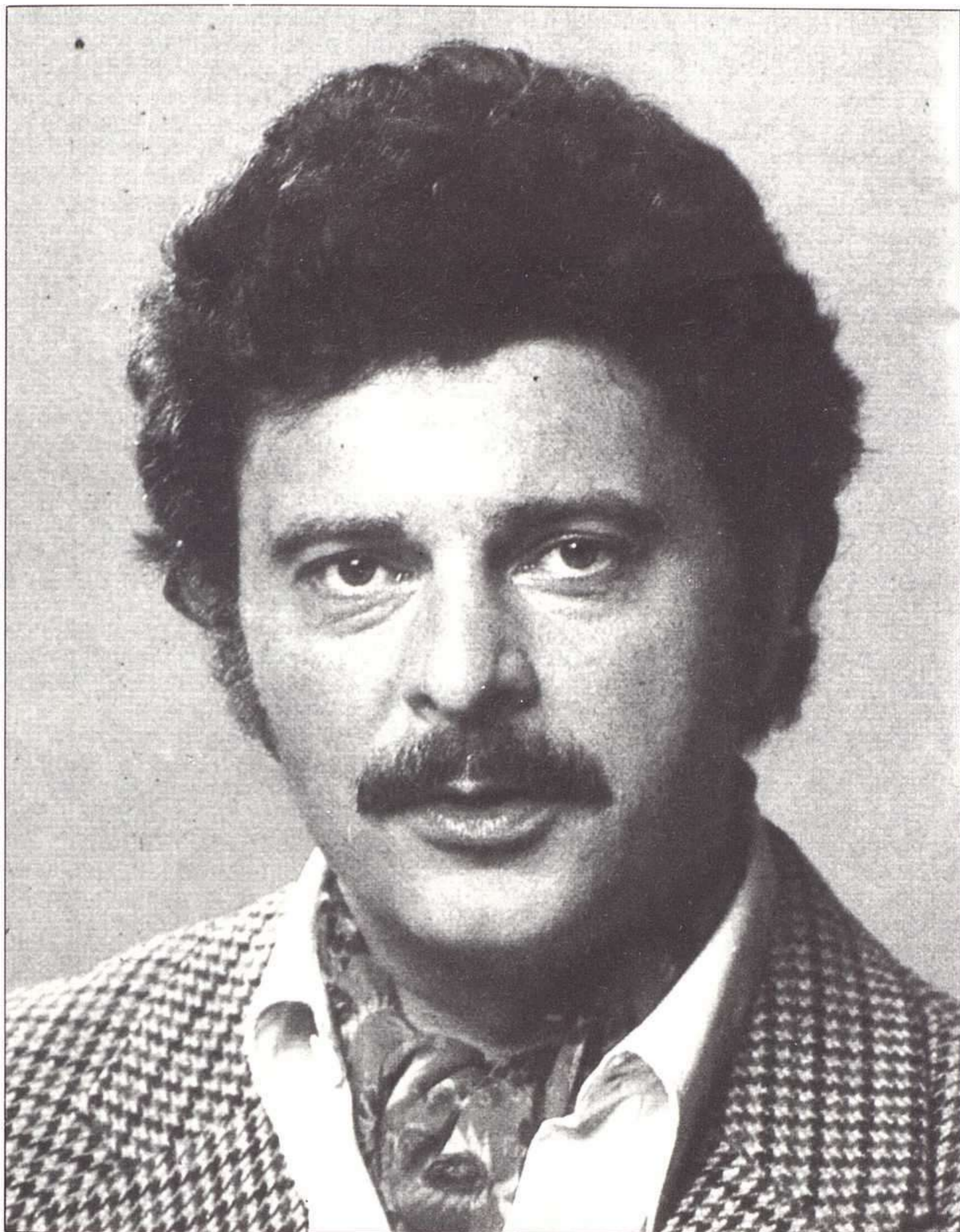

Por Rafael Banús

Hace unos meses publicábamos en estas páginas una entrevista con el baritono Hermann Prey, realizada con ocasión de las representaciones de **Los Maestros Cantores de Nuremberg** en el Liceo de Barcelona. Ahora traemos ésta con otro de los protagonistas de aquel montaje, el baritono vienés Bernd Weikl, que forma en la actualidad, junto con Hermann Prey, la cabeza de reparto oficial de cualquier producción de este título wagneriano (desde Bayreuth hasta, en esta misma temporada, el Covent Garden).

Si Hermann Prey es un Beckmesser

de antología, el Hans Sachs de Bernd Weikl fue juzgado, cuando asumió por primera vez el personaje, excesivamente juvenil, al haber sido encarnado por voces eminentemente más dramáticas o por cantantes veteranos que ya no gozaban precisamente de su más dorada juventud. Sin embargo, como explica Bernd Weikl en la entrevista, no se trata de un problema de edad, sino de color vocal y del vitalismo que derrocha este simpático hombretón al que le gusta disfrutar de los placeres de la buena mesa, este cantante de raigambre alemana cultivado en la escuela belcantista.

RAFAEL BANÚS.—Usted ha cantado el Hans Sachs en las dos producciones más famosas de Los Maestros Cantores de los últimos años, la de August

Everding en Munich y la de Wolfgang Wagner en Bayreuth.

BERND WEIKL.—Si, y también en Berlín, en Colonia y en Viena, donde tienen una producción de Otto Schenk que puede contarse entre las mejores. Algunas veces se ha intentado trasladar a otra época, pero las afirmaciones históricas que se hacen en la obra sólo tienen sentido en relación al Nuremberg del siglo XVI. Fijese en lo que consiguió Hitler al llevar al tiempo del Nacional-socialismo el concepto del Sacro Imperio Romano Germánico. Se trata de una problemática del Renacimiento, cuando el emperador estaba en Italia y se expresaba en italiano o en francés, pero no en alemán. Creo que, además, deben mantenerse la poesía y el lirismo romántico de la obra. Hay que distinguir entre las óperas históricas y mitológicas de Wagner. Estas últimas, como el **Anillo, Tristán**, o incluso **Tannhäuser**, pueden situarse en cualquier época. Pero los **Maestros** se desarrollan en una época muy concreta, cuando Nuremberg era una ciudad muy abierta, un centro comercial de primer orden, sólo comparable a Venecia, Amsterdam o Hamburgo, así que es muy difícil sacarla de su contexto.

R. B.—En general, no estamos acostumbrados a ver y a escuchar un Sachs tan juvenil como el suyo.

B. W.—Bueno, tampoco soy ya tan joven. Tengo cuarenta y siete años, y contaba cuarenta cuando hice mi primer Sachs. Todos mis colegas cantaban el Sachs con cuarenta años. Lo que sí es cierto es que soy una persona muy vital. Por otra parte, mi experiencia con el personaje me ha llevado a la conclusión de que Wagner pensó en un Hans Sachs que no tuviese más de cuarenta y cinco años, porque a esa edad aún tienes toda la fuerza para cantarlo, y realmente se puede cantar sin problemas hasta el final, aunque es una parte muy difícil, ya que es, posiblemente, el papel más largo que existe, y no puedes cantarlo con sesenta años, te falta la fuerza necesaria. Por otra parte, debe existir una posibilidad de que Eva se convirtiese en su esposa, y esto no resultaría creíble con un Sachs de sesenta. La ciudad entera diría que se había vuelto loco. Está realmente enamorado de Eva, y sólo cuando reflexiona sobre lo que puede pasar cuando, diez años más tarde, ella busque un amante joven (¿quizá Walther von Stolzing?) es cuando renuncia al amor.

Algunos libros me han ayudado a reforzar mi visión de un Sachs de cuarenta y cinco años. Por ejemplo, al comprobar la edad de los Hans Sachs del tiempo de Wagner. Tenían veintiséis, veintinueve, treinta y tres o treinta y cinco años.

Cuando Herbert von Karajan dirigió **Los Maestros Cantores** en Bayreuth escogió a Otto Edelmann, que contaba entonces treinta y cuatro años. Y los actuales empezaron a cantarlo con cuarenta: Karl Ridderbusch, Theo Adam... Así que yo estoy en la edad adecuada. En cualquier caso, me gustaría ampliar la pregunta que me ha formulado, ya que mucha gente piensa que soy demasiado joven, para el papel, pero lo que ocurre es que mi voz tiene un timbre muy claro, plenamente baritonal, que me ayudaba mucho a matizar a lo largo de toda la obra, especialmente al final, cuando la tesitura se vuelve muy aguda y muy dramática, y que, sin embargo, puedo cantar sin esfuerzo. Si tuviese una voz más grave, al principio parecería un hombre algo mayor, aunque quizá no pudiese llegar sin problemas hasta el final.

R. B.—Antes de cantar el papel de Hans Sachs, usted cantó en Bayreuth el del Sereno y en la grabación de Georg Solti el de Beckmesser.

B. W.—Sí, e incluso he cantado algún otro papel en **Maestros**, como el de Konrad Nachtigall en Hannover, en los comienzos de mi carrera, así que puede decirse que estoy familiarizado con la obra desde hace veinte años.

R. B.—Quería preguntarle, precisamente, por el paso de Beckmesser a Hans Sachs.

H. P.—Son papeles completamente distintos, aunque tienen algo en común. Si analizamos la obra, vemos que son los hombres más inteligentes de Nuremberg. Los dos saben leer y escribir, y son poetas, es decir, conocen las reglas de la literatura. Sin embargo, Beckmesser es una persona que no puede seguir un camino recto, y todos sus actos y sus pensamientos son retorcidos. Esto es lo que más les separa, aunque creo que también se desprende un respeto mutuo por ambas partes, e incluso un cierto aparecido por parte de Sachs hacia Beckmesser. No hay que olvidar que Beckmesser es la encarnación del crítico, concretamente de Eduard Hanslick, que era un hombre de una gran cultura, aunque no le gustase Wagner.

R. B.—Ésta no es la primera ocasión que actúa en Barcelona.

H. P.—Es la cuarta vez que canto en el Liceo. Canté una representación de **Don Carlo**, otra de **L'elisir d'amore** y otra de **Tannhäuser**, aunque es la primera vez que canto todas las funciones, y he podido comprobar el buen funcionamiento del teatro. El Liceo es un teatro espléndido, con una acústica excelente. Cantar aquí es un verdadero placer.

R. B.—Pasemos a continuación a hablar de otros aspectos de su carrera. Usted comenzó a cantar cuando era muy joven.

B. W.—Efectivamente, antes de terminar mis estudios en la Escuela Superior de Música obtuve un contrato de la Ópera de Hannover, y dos años después estaba cantando en Salzburgo y Bay-

reuth, y me contrató la Ópera de Hamburgo. Puede decirse que en estos dos años empecé a cantar por todo el mundo. Llevo ya diecisiete años cantando en Bayreuth.

R. B.—El primer papel que hizo allí fue el Wolfram de Tannhäuser.

B. W.—Empecé con el Wolfram, y después Amfortas en **Parsifal**, el Heraldo en **Lohengrin**, etc., hasta llegar al Sachs. Este verano vuelvo allí para cantar **Parsifal**, en la nueva producción de Wolfgang Wagner, dirigida por James Levine, y el año próximo el protagonista de **El Holandés errante**, con Giuseppe Sinopoli. Con ello habré cantado en Bayreuth todos los papeles adecuados a mi tesitura, porque el Wotan, a diferencia del Hans Sachs, requiere una voz más grave y heroica que la mía. Me lo han pedido en todos los grandes teatros, pero no puedo aceptarlo.

R. B.—Volviendo a aquel Tannhäuser, se trató de una producción de Götz Friedrich bastante controvertida.

B. W.—Sí, pero ya le he dicho que esto puede hacerse con las óperas mitológicas. Aún hoy, después de tantos años, sigo pensando que se trataba de un montaje magnífico.

R. B.—Cambiando ahora de repertorio, su primer gran papel italiano fue Figaro en El barbero de Sevilla, y a partir de entonces ha cantado infinidad de óperas italianas.

B. W.—En efecto, y también ahora lo sigo haciendo. Me gustan mucho, y además me sirven para cantar a Wagner. Tenemos que pensar que Wagner, en su tiempo, sólo contaba con cantantes de escuela italiana. Por eso hay que esforzarse en cantarlo con legato, y eso es bueno para la voz. Estoy seguro de que el Wagner que se ha hecho en los últimos años no le hubiese gustado a él.

R. B.—Del repertorio italiano, usted ha cantado principalmente óperas de Verdi.

B. W.—Verdi y Wagner escribían para un color de voz muy parecido. He cantado recientemente el Yago de **Otello**, y ahora vengo del Metropolitan, donde he hecho el Posa de **Don Carlo**. Canto también el Amonasro de **Aida**, y el Ford de **Falstaff**. El Falstaff aún no, porque creo que para eso sí que soy demasiado joven. Mi colega Juan Pons ha sabido hacerlo, y disfruté mucho cuando canté el Ford en La Scala con él. También he cantado **Simon Boccanegra** y **Nabucco**. Pasando a otros autores, aún no he hecho el Scarpia de **Tosca**, aunque creo que, poco a poco, es un papel al que me voy acercando.

R. B.—También ha hecho a menudo el protagonista de Eugenio Oneguín.

B. W.—Sí, en cinco traducciones alemanas diferentes y también en el original ruso. Es una parte en la que me siento muy cómodo. También he cantado otros títulos rusos, como **La Dame de Pique** o **Khovanchina**; en **Boris Godunov** el Rangoni.

R. B.—¿Y del repertorio francés?

B. W.—**Pélleas et Mélisande**, Valentin

en **Faust**, el Gran Sacerdote en **Sansón y Dalila**, **Los pescadores de perlas...**

R. B.—¿Y en inglés?

B. W.—En inglés he cantado óperas barrocas de Purcell, como **Timón de Atenas** o **Diocleciano**; el **Julio César** de Haendel en la versión inglesa, etc.

R. B.—Volviendo al repertorio alemán, otro compositor que usted ha cantado con frecuencia es Richard Strauss.

B. W.—Así es, también he intervenido en varias filmaciones de sus óperas, como **Arabella** con Solti, **Salomé** con Teresa Stratas y Karl Böhm. He cantado también Barak en **La mujer sin sombra**, que vengo de hacer en el Metropolitan, donde también he participado en una nueva producción de **Salomé** con Eva Marton. En total, tengo unas ciento veinte óperas en repertorio.

R. B.—Usted ofrece asimismo recitales de canto.

B. W.—Desgraciadamente, no tengo mucho tiempo para ello, pero el año próximo, de abril a junio, me centraré en conciertos y recitales. He hecho diez películas para la televisión, siguiendo la ruta de los grandes poetas románticos, y otra sobre el Rin en la música alemana.

R. B.—Usted continúa la tradición de los grandes baritonos alemanes, como Heinrich Schlusnus Dietrich Fischer-Dieskau o Hermann Prey.

B. W.—Sólo en cierto modo, ya que yo canto mucha ópera italiana. Hermann Prey, por ejemplo, creo que sólo ha hecho **El barbero de Sevilla** y **La Traviata**. He de reconocer que no siempre es bueno tener un repertorio tan amplio. La ópera francesa te enseña a hacer mejor la alemana, y la italiana a cantar con legato, pero pasar con rapidez de un estilo a otro es difícil. Cada vez más siento la necesidad de una mayor especialización.

R. B.—¿A qué papeles daría preferencia entonces?

B. W.—A algunos papeles verdianos, como Simon Boccanegra, Germont en **La Traviata**, Yago en **Otello**, pero no al Conde Luna de **Il Trovatore**, que ya me resulta demasiado agudo. De Puccini sólo me quedaré con Scarpia. Todos estos papeles puede combinarse perfectamente con Wagner y Strauss.

R. B.—¿Cuáles son sus próximos proyectos discográficos?

B. W.—**Elektra**, la **Octava Sinfonía** de Mahler con Lorin Maazel y **Salomé** con Eva Marton, dirigida por Zubin Mehta.

R. B.—Para terminar, ¿qué ha supuesto para usted cantar en Los Maestros Cantores al lado de Hermann Prey?

B. W.—Ha supuesto muchísimo. Precisamente recordaba hoy con mi mujer, paseando junto al mar, en Castelldefels, que ella y yo nos conocimos en un recital de Hermann Prey, en Hannover. Yo le admiraba muchísimo, y ahora, desde hace ocho o nueve años, actúo regularmente con él, y nos hemos hecho grandes amigos. Tengo un enorme respeto por su sabiduría y me satisface mucho contar.

LOS MEJORES DISCOS CLÁSICOS DE 1989

PREMIOS RITMO

XX edición

Abundando en lo que decíamos el año pasado al comentar los PREMIOS RITMO de 1988, los discos compactos se han impuesto en tal medida sobre los elepés y las casetes que este año se ha pedido a nuestros críticos que voten exclusivamente sobre cedés.

Este año podría denominarse "el de los ex-aequos", puesto que se han producido nada menos que 4 empates: en el apartado "Música Orquestal del Siglo XIX" dos discos han quedado muy destacados del resto, y con sólo tres puntos de diferencia (83 y 80); en el de "Música Orquestal del Siglo XX", la misma situación, con tan sólo un punto de distancia (65 y 64); en "Lieder", tres puntos (68 y 65), en "Ópera" 3 puntos, y en "Series económicas", otros dos (71 y 69). En los 4 casos, los discos que les seguían se hallaban a notable distancia de los dos primeros, por lo cual la decisión era obvia.

En "Música de Vanguardia", los dos primeros han quedado relativamente próximos (a 16 puntos de diferencia), y en "Música Orquestal de los Siglos XVII y XVIII", a 14 puntos; en "Música de cámara", a 21, y en "Música Vocal y Coral" a 20.

En los demás apartados, la distancia ha sido mayor, y en el de "Conciertos" y "Música Instrumental" muy grande.

Conviene señalar la dispersión del voto en el epígrafe de "Calidad técnica", indicio claro del alto standard actual, pero no deja de resultar significativo que aparezcan votados varios discos analógicos, cuyos reprocesados han mejorado ostensiblemente el sonido original.

El caso más espectacular de coincidencia entre nuestros críticos ha sido el apoyo al joven pianista soviético Yevgeni Kissin, lo que no tiene nada de extraño, ya que todos sus discos han sido apoyados (en el apartado "Conciertos").

En la idéntica línea de intenciones que tradicionalmente viene presidiendo la concesión del Premio de la Dirección de RITMO, y tras el paréntesis que aquella sufrió en el año 88, hoy nos cabe la satisfacción de continuarla para premiar una producción discográfica que pone de manifiesto la inquietud que, por parte de la Orquesta Sinfónica de Madrid, se tiene en favor de potenciar el catálogo discográfico nacional. Está simbolizado este Premio en el disco compacto que recoge la grabación en vivo de la OSM del "Concierto Santa Cecilia de 1988", bajo la dirección de Antoni Ros-Marbà y con Alberto Giménez-Atenelle como solista para el *Concierto para piano y orquesta núm. 1* de Luis de Pablo.

MÚSICA ANTIGUA
Y RENACENTISTA

Premio:

NARVÁEZ: los 6 Libros del Delfín de Música. Hopkinson Smith, vihuela. *Astrée*, E 8706. Digital (61 puntos).

Otros discos votados, por orden decreciente de puntuación:

VICTORIA: Responsorios de Tinieblas. Coro de la Catedral de Westminster. Hill. *Hyperion*.

DOWLAND: Ayres. Hilliard Ensemble. Hillier. *EMI*.

DOWLAND: Lachrimae (1604). The Consort of Musicke. Rooley. *L'Oiseau-Lyre*.

OCKEGHEM: Missa Prolationum. Hilliard Ensemble. *EMI*. **DESPREZ: Adieu mes amours. Chansons.** Ensemble Clement Jannequin. *Harmonia Mundi*.

DESPREZ: Adieu mes amours. Chansons. Ensemble Clement Jannequin. *Harmonia Mundi*.

"Carmina Burana", vols. 3 y 4. New London Consort. Pickett. *L'Oiseau-Lyre*.

PIERRE DE LA RUE: Misa del Hombre Armado. Requiem. Ensemble Clement Jannequin. *Harmonia Mundi*.

"Música para Ricardo Corazón de León". Gothic Voices. *Hyperion*.

LASSUS: Misa Osculatur. Motetes. Tallis Scholars. Phillips. *Gimell*.

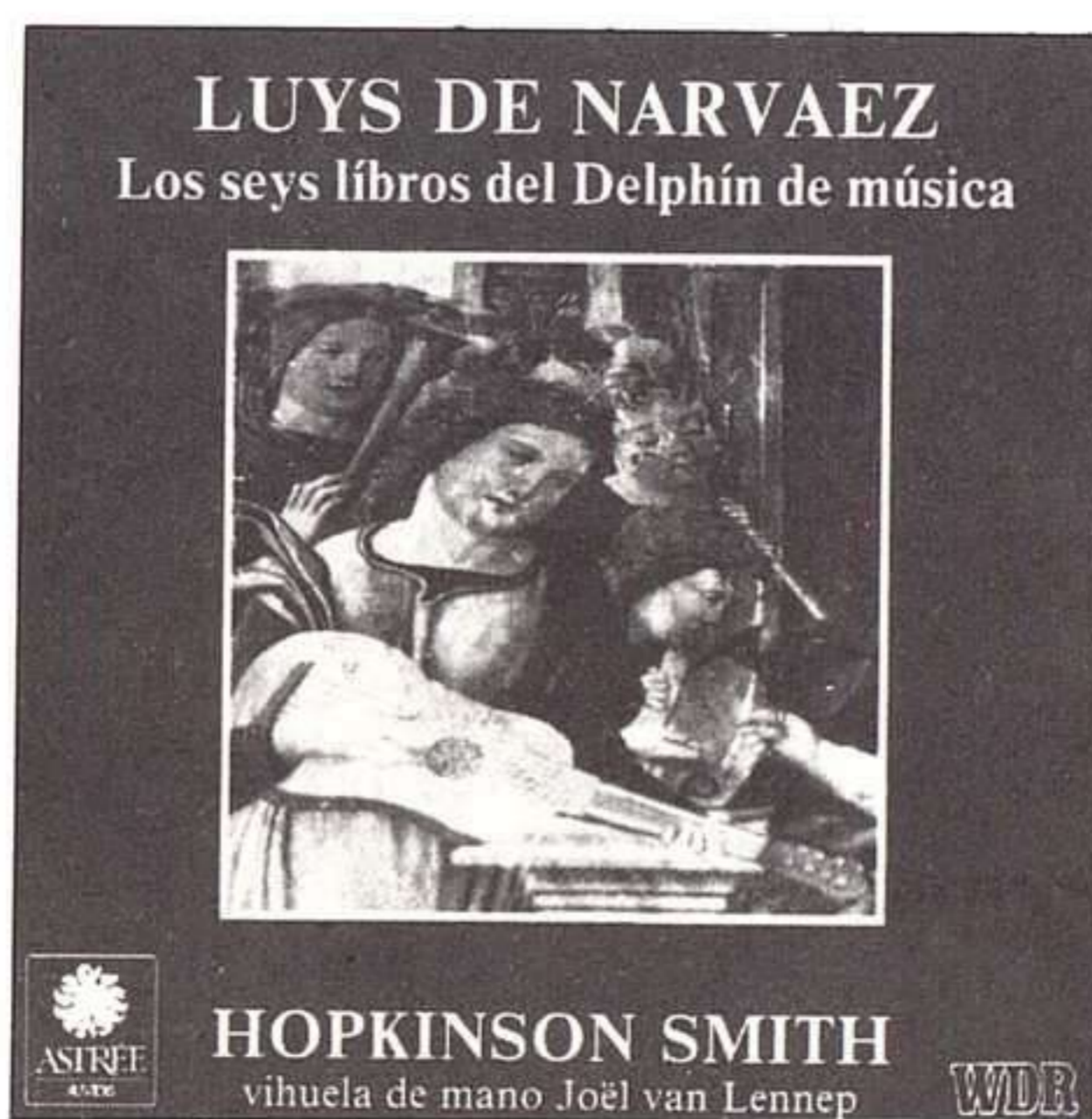

"Cantos de la Iglesia Milanesa". Ensemble Organum. Pérès. *Harmonia Mundi*.

"Música en la época de Cristián IV". *Bis*.

SCHÜTZ: Exequias Musicales. Taverner Consort. *EMI*.

"La Serenissima", vol. 1. Lindberg. *Bis*.

COPRARIO: Consort Musicke. Savall, Coin, Casademunt. *Astrée*.

"Cant de la Sibilla". La Capella Reial. Savall. *Astrée*.

MACHAUT: El Espejo de Narciso. Page. *Hyperion*.

"Música en la Corte de Felipe II e Isabel I". *Virgin*.

"Canto Gregoriano de Navidad". Gajard. *Accord*.

DESPREZ: Misas Di Dadi y Faisant Regrez. Medieval Ensemble of London. Davies. *L'Oiseau-Lyre*.

MÚSICA DE VANGUARDIA

Premio:

CARTER: Concierto para oboe. *Esprit rude/Esprit doux. A Mirror on which to dwell.* Penthode. Heinz Holliger, oboe; Sophie Cherrier, flauta; André Trouette, clarinete; Phillis Bryr-Julson, soprano. Ensemble Intercontemporain. Director: Pierre Boulez. *Erato*, ECD 7553. Digital (59 puntos).

Otros discos votados, por orden decreciente de puntuación:



LUTOSLAWSKI: Chain 2. Partita (+ STRAVINSKY: Concierto para violín). Mutter. Orq. Sinfónica BBC. Lutoslawski. D.G.

CARTER: los Cuartetos de cuerda. Cuarteto Arditti. Etcetera.

MESSIAEN: Colección de obras. Varios intérpretes. Erato.

GUBAIDULINA: Offertorium. Homenaje a T. S. Eliot. Kremer. Orq. Sinfónica de Boston. Dutoit. D.G.

MÚSICA ORQUESTAL DE LOS SIGLOS XVII XVIII



Premio:

HAYDN: Sinfonías núms. 101 "Reloj" y 103 "Redoble de timbal". Orquesta del Siglo XVIII. Director: Frans Brüggen. Philips 422240-2. Digital (63 puntos)

Otros discos votados, por orden decreciente de puntuación:

MOZART: Serenata núm. 10, K 361 "Gran Partita". Orq. del Siglo XVIII. Brüggen. Philips.

HAYDN: Sinfonías núms. 22 "El Filósofo", 63 "La Roxelane" y 80. Orq. de Cámara Orpheus. D.G.

CORELLI: 12 Concerti grossi op. 6. The English Concert. Pinnock. Archiv.

VIVALDI: 12 Conciertos "La Cetra". Standage. Academy of Ancient Music. Hogwood. L'Oiseau-Lyre.

ABEL: Sinfonías op. 7. Cantilena. Shepherd. Chandos.

BACH: los 6 Conciertos de Brandemburgo. Orq. del Siglo de las Luces. Virgin.

BACH: las 4 Suites para orquesta. Academy of Ancient Music. Hogwood. L'Oiseau-Lyre.

HAYDN: Sinfonías núms. 26, 52 y 53. La Petite Bande. Kuijken. Virgin.

MYSLIVECEK: Sinfonías. Orq. de Cámara de Praga. Supraphon.

MÚSICA ORQUESTAL DEL SIGLO XIX



Premios ex-aequo:

BRUCKNER: Sinfonía núm. 9. Orquesta Filarmónica de Viena. Director: Carlo Maria Giulini. Deutsche Grammophon 427345-2. Digital (83 puntos).

BEETHOVEN: Sinfonías núms. 4 y 5. Orquesta Sinfónica de Chicago. Director: Sir Georg Solti. Decca 421580-2. Digital (80 puntos).

Otros discos votados, por orden decreciente de puntuación:

BRAHMS: Sinfonía núm. 4. Obertura Trágica. Orq. de Filadelfia. Muti. Philips.

BRUCKNER: Sinfonía núm. 8. Orq. Filarmónica de Viena. Karajan. D.G.

MAHLER: Sinfonía núm. 3. Ludwig. Coros y Orq. Filarmónica de Nueva York. Bernstein. D.G.

"Concierto de Año Nuevo 1989". Orq. Filarmónica de Viena. C. Kleiber. CBS.

DVORAK: Sinfonía núm. 7. Obertura Mi Hogar. Orq. Filarmónica de Los Ángeles. Previn. Telarc.



MAHLER: Sinfonía núm. 2 "Resurrección". Hendricks, Ludwig. Coros y Orq. Filarmónica de Nueva York. Bernstein. D.G.

MEHUL: Sinfonías completas. Orq. Gulbenkian, Lisboa. Swierczewski. Nimbus.

SCHUBERT: las 8 Sinfonías. Gran Dúo. Orq. de Cámara de Europa. Abbado. D.G.

NIELSEN: Sinfonías núms. 4 "Inextinguible" y 5. Orq. Sinfónica de San Francisco. Blomstedt. Decca.

LACHNER: Sinfonía op. 32. **SPOHR:** Sinfonía op. 49. Orq. Sinfónica de Singapur. Hoey. Marco Polo.

VORISEK: Sinfonía en Re mayor, etc. Orq. de Cámara de Praga. Parík. Supraphon.

MÚSICA ORQUESTAL DEL SIGLO XX

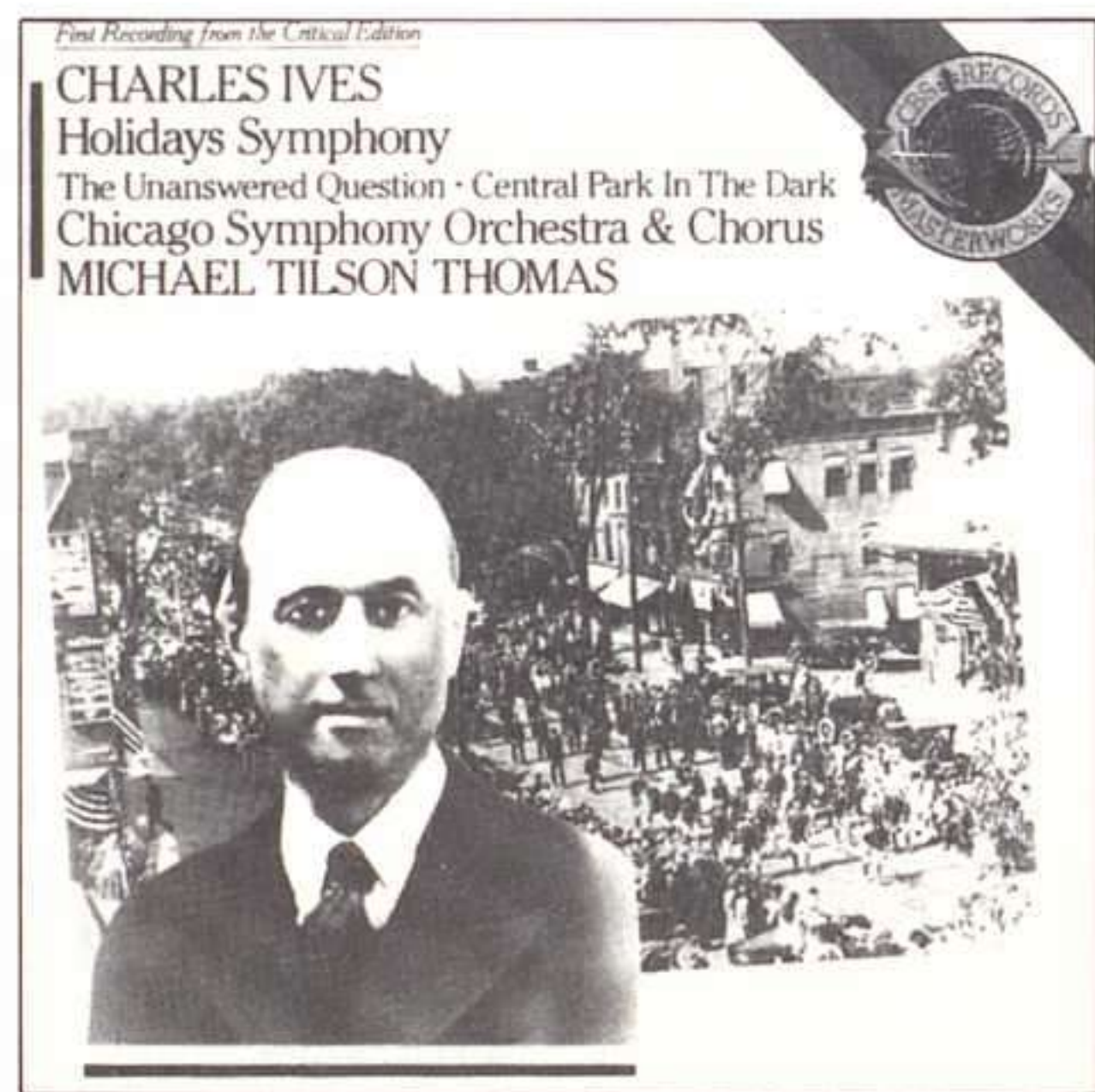

Premios ex-aequo:

IVES: Sinfonía Holidays. La Pregunta sin Respuesta. Central Park en la Oscuridad. Coro y Orquesta Sinfónica de Chicago. Director: Michael Tilson Thomas. CBS MK 42381. Digital (65 puntos).

ELGAR: Sinfonía núm. 1. Orquesta Royal Philharmonic. Director: Sir Yehudi Menuhin. Virgin VC 790773-2. Digital (64 puntos).

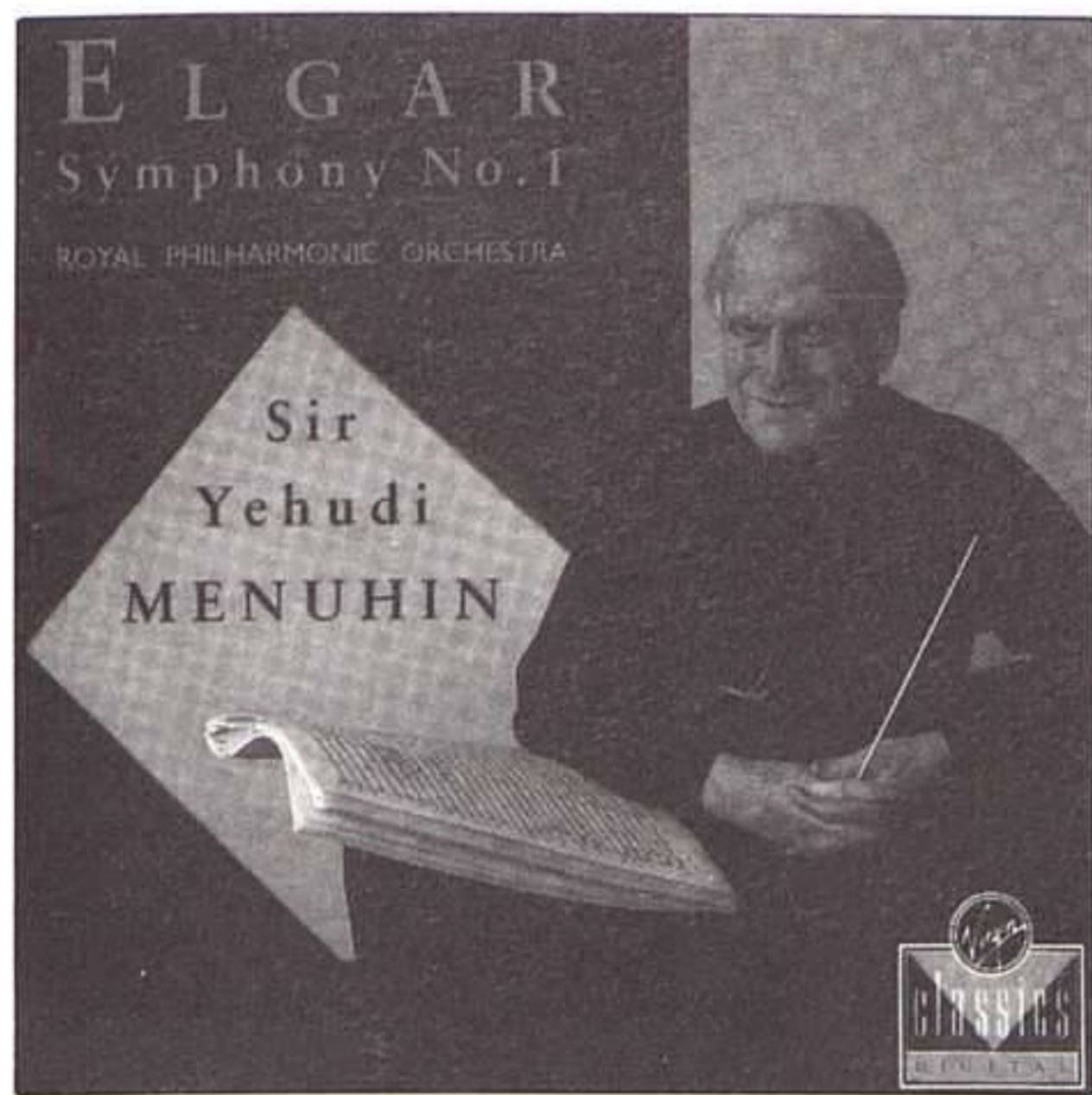

Otros discos votados, por orden decreciente de puntuación:

- SHOSTAKOVICH:** Sinfonías núms. 1 y 7 "Leninrado". Orq. Sinfónica de Chicago. Bernstein. D.G.
- SHOSTAKOVICH:** Sinfonía núm. 8. Orq. Sinfónica de Chicago. Solti. Decca.
- MESSIAEN:** Cronocromía. La Ascensión. Orq. Sinfónica Radio de Baviera. Rickenbacher. Musica Mundi.
- TIPPETT:** Concierto para orquesta. Concierto triple. Pauk, Imai, Kirschbaum. Orq. Sinfónica de Londres. C. Davis. Philips.
- REGER:** 4 Poemas sinfónicos basados en A. Böcklin. Suite Romántica. Orq. Sinfónica Radio de Berlín. Albrecht. Koch-Schwann.
- MESSIAEN:** Des canyons aux étoiles. Oiseaux exotiques. Couleurs de la cité céleste. Crossley. London Sinfonietta. Pekka Salonen. CBS.
- REGER:** Prólogo sinfónico. Romanzas para violín. Lajoire. Orq. Sinfónica Radio de Berlín. Albrecht. Koch-Schwann.
- COPLAND:** Primavera Apalache. Sinfonía Breve. La Ciudad Tranquila. Tres Bocetos Latinoamericanos. Orq. de Cámara Orpheus. D.G.
- VAUGHAN WILLIAMS:** Sinfonía núm. 5. Fantasía sobre Thomas Tallis. Orq. Royal Philharmonic. Previn. Telarc.
- R. STRAUSS:** Vida de Héroe. Till Eulenspiegel. Orq. Sinfónica de Londres. Tilson Thomas. CBS.
- SHOSTAKOVICH:** Sinfonía núm. 15, etc. Orq. Sinfónica de Gotemburgo. Järvi. D.G.

CONCIERTOS

Premio:

BEETHOVEN: Concierto para violín. Las 2 Romanzas para violín y orquesta. Itzhak Perlman, violín. Orquesta Filarmónica de Berlín. Director: Daniel Barenboim. EMI 7495672. Digital (95 puntos).

Otros discos votados, por orden decreciente de puntuación:

HAYDN: Concierto para piano en Re mayor, Hob. XVIII:11 (+ Concierto para violín



núm. 1, Sinfonía concertante). Kissin. Virtuosos de Moscú. Spivakov. RCA.

- TCHAIKOVSKY:** Concierto para piano núm. 1 (+ SCRIBIN: Piezas para piano). Kissin. Orq. Filarmónica de Berlín. Karajan. D.G.
- BOCCHERINI:** los 12 Conciertos para violonchelo. Geringas. Orq. de Cámara de Padua. Giuranna. Claves.
- SHOSTAKOVICH:** Concierto para violín núm. 1. **PROKOFIEV:** Concierto para violín núm. 2. Mullova. Orq. Royal Philharmonic. Previn. Philips.
- SHOSTAKOVICH:** Concierto para piano núm. 1 (+ Sinfonía de cámara op. 110 a, Preludios op. 34). Kissin, Virtuosos de Moscú. Spivakov. RCA.
- VIVALDI:** Conciertos para instrumentos diversos R 564, 531, 561, 551, 542 y 544. I Musici. Philips.
- MOZART:** Concierto para clarinete. (+ Quinteto para clarinete). Hoeprich. Orq. del Siglo XVIII. Brüggén. Philips.
- VIVALDI:** los 6 Conciertos para viola d'amore. Paris. I Musici. Philips.
- STRAVINSKY:** Concierto para violín. **LUTOSLAWSKI:** Chain 2. Partita. Mutter. Orq. Philharmonia. Sacher. Orq. Sinfónica BBC. Lutoslawski. D.G.
- VIVALDI:** los 6 Conciertos para flauta op. 10. Beznosiuk. The English Concert. Pinnock. Archiv.
- HAYDN:** 3 Conciertos para volín. **SALOMON:** Romanza para violín y orquesta. Standage. The English Concert. Pinnock. Archiv.
- RACHMANINOV:** Concierto para piano núm. 2 (+ 6 Etudes-tableaux op. 39). Kissin. Orq. Sinfónica de Londres. Gergiev. RCA.
- HAYDN:** los 2 Conciertos para trompa. Concierto para 2 trompas. **POKORNY:** Concierto para trompa. Baumann, T. Brown. Academy of St. Martin-in-the-Fields. I. Brown. Philips.
- MOZART:** los 4 Conciertos para trompa. Geer. Philharmonia Baroque. McGegan. Harmonia Mundi.
- BRAHMS:** Concierto para piano núm. 2. Gutiérrez. Orq. Filarmónica de Los Angeles. Previn. Telarc.
- "Conciertos para oboe". Krejci. Orq. de Cámara de Praga. Vajmar. Supraphon.

Discos

MÚSICA DE CÁMARA

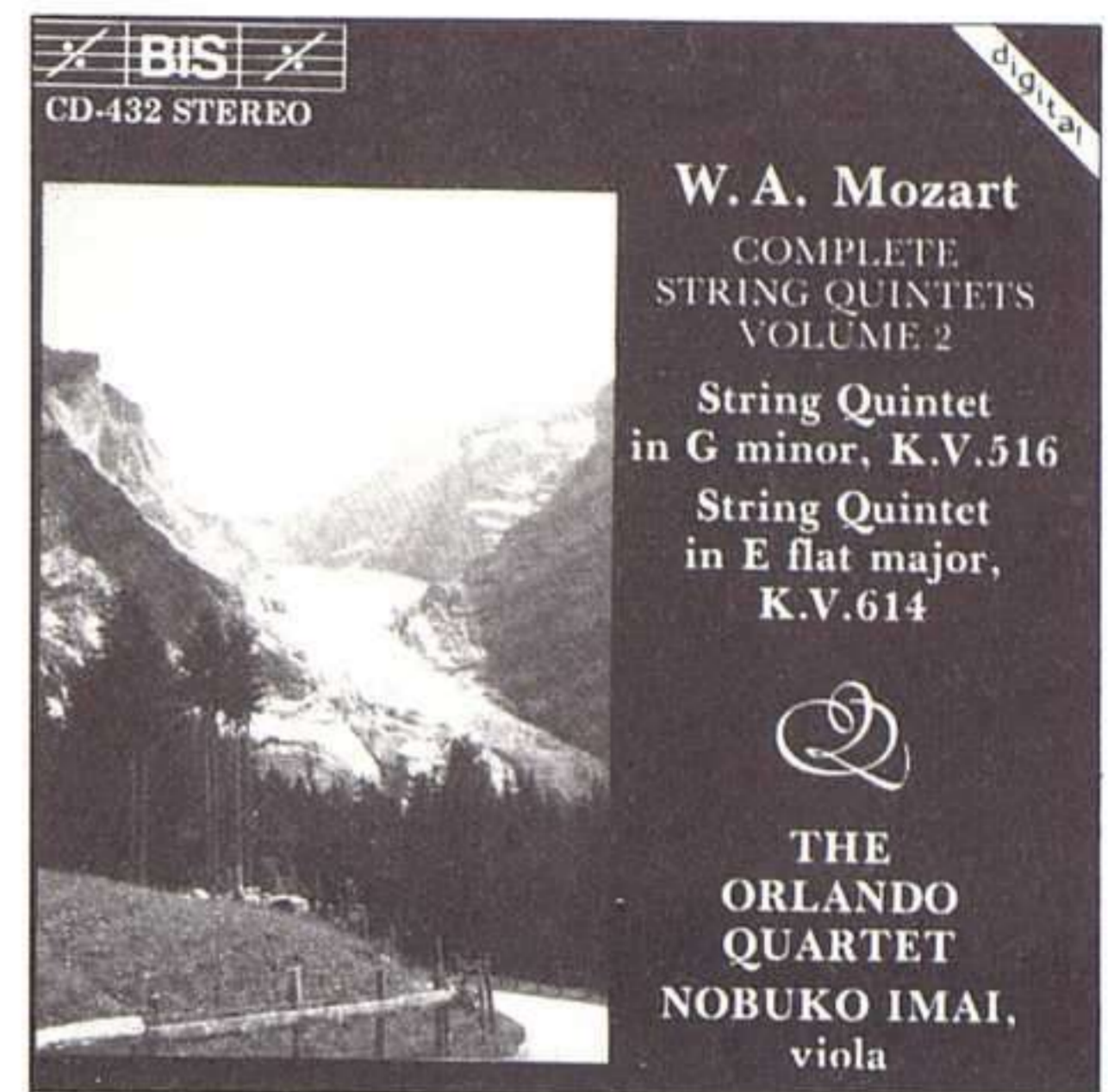

Premio:

MOZART: los Quintetos de cuerda. Vol. 1/2. Cuarteto Orlando. Nobuko Imai, viola. Bis CD-431/432. Digital (61 puntos).

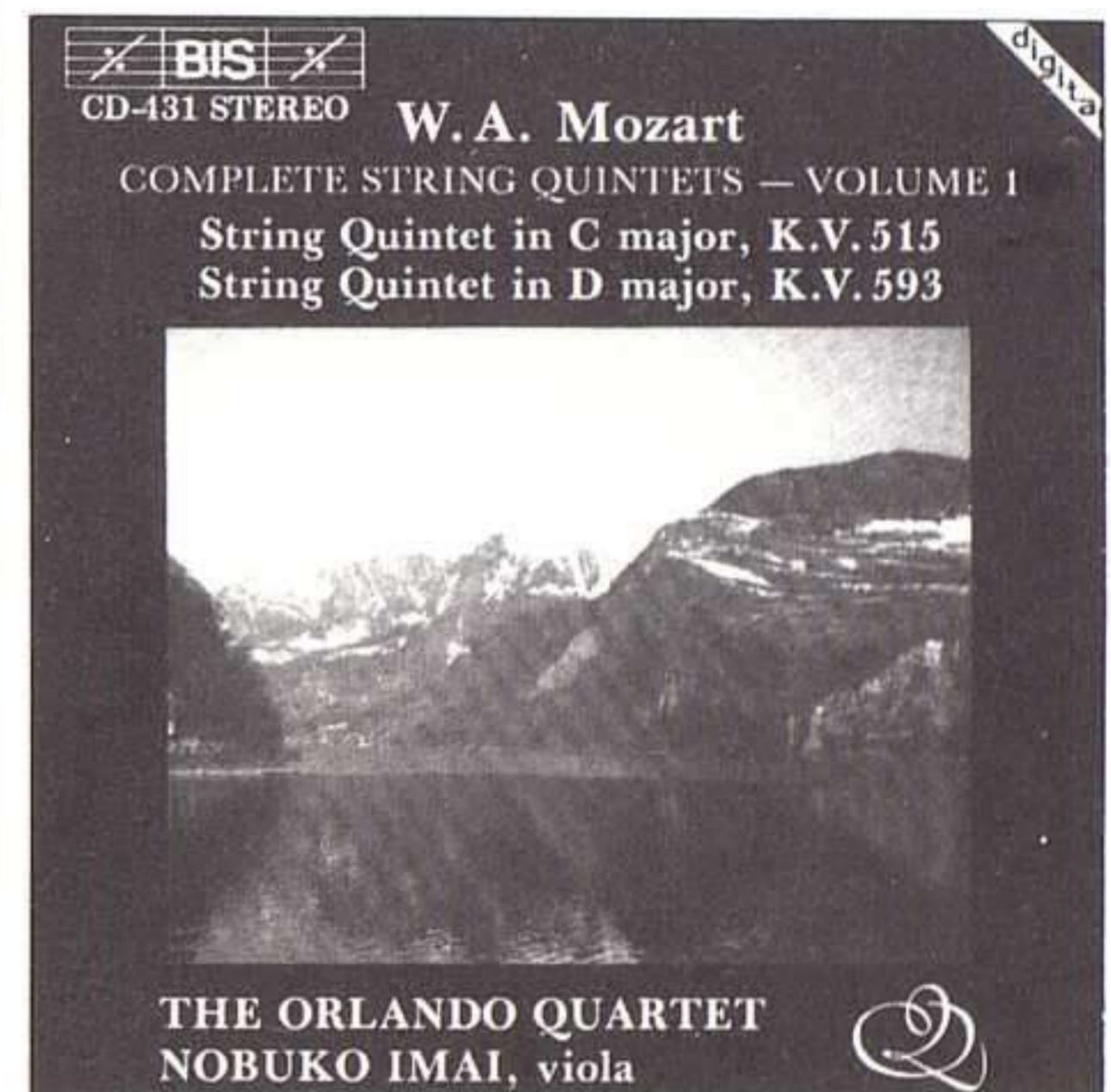

Otros discos votados, por orden decreciente de puntuación:

- PROKOFIEV:** las 2 Sonatas para violín y piano. Mintz, Bronfman. D.G.
- JANACEK:** los 2 Cuartetos de cuerda. **WOLF:** Serenata Italiana. Cuarteto Hagen. D.G.
- BACH:** Sonatas en trío. Holliger, Jaccottet, Zimermann, Demenga. Philips.
- PROKOFIEV, R. STRAUSS:** Sonatas para violín. Zukerman, Neikrug. Philips.
- DOHNANYI:** Quinteto para piano y cuerda. Sexteto. A. Schiff, Berkes, Vlatkovic. Cuarteto Takács. Decca.
- HAYDN:** las 7 Palabras de Cristo en la Cruz. Cuarteto Cherubini. EMI.
- BEETHOVEN:** los Tríos para cuerda. Mutter, Giuranna, Rostropovich. D.G.

Discos

POULENC: Música de cámara para viento y piano. Rogé, Gallois, Bourgue, Portal, Wallez, Cazalet. Decca.

BIBER: Mensa Sonora. Sonata Representativa. Musica Antiqua Colonia. Archiv.

SOR: Dúos para guitarra. Codina, Mangado. Ensayo.

HAYDN: Cuartetos op. 77 y 103. Cuarteto Mosaiques. Astrée.

TELEMANN: Música de cámara con viola da gamba. Conjunto August Wenzinger. Accord.

BARTOK: los 6 Cuartetos de cuerda. Cuarteto Emerson. D.G.

MENDELSSOHN: los 2 Tríos para piano. Trío de Munich. Calig.

SCHOENBERG: Cuarteto núm. 1. Cuarteto Schoenberg. Koch-Schwann.

C.P.E. BACH: Obras para clave y violín. Vittenbosch, Stuurup. Globe.

SCHOBERT: Cuartetos, Tríos y Sonatas. Sgrizzi, Bianchini Ensemble 415. Harmonia Mundi.

MÚSICA INSTRUMENTAL

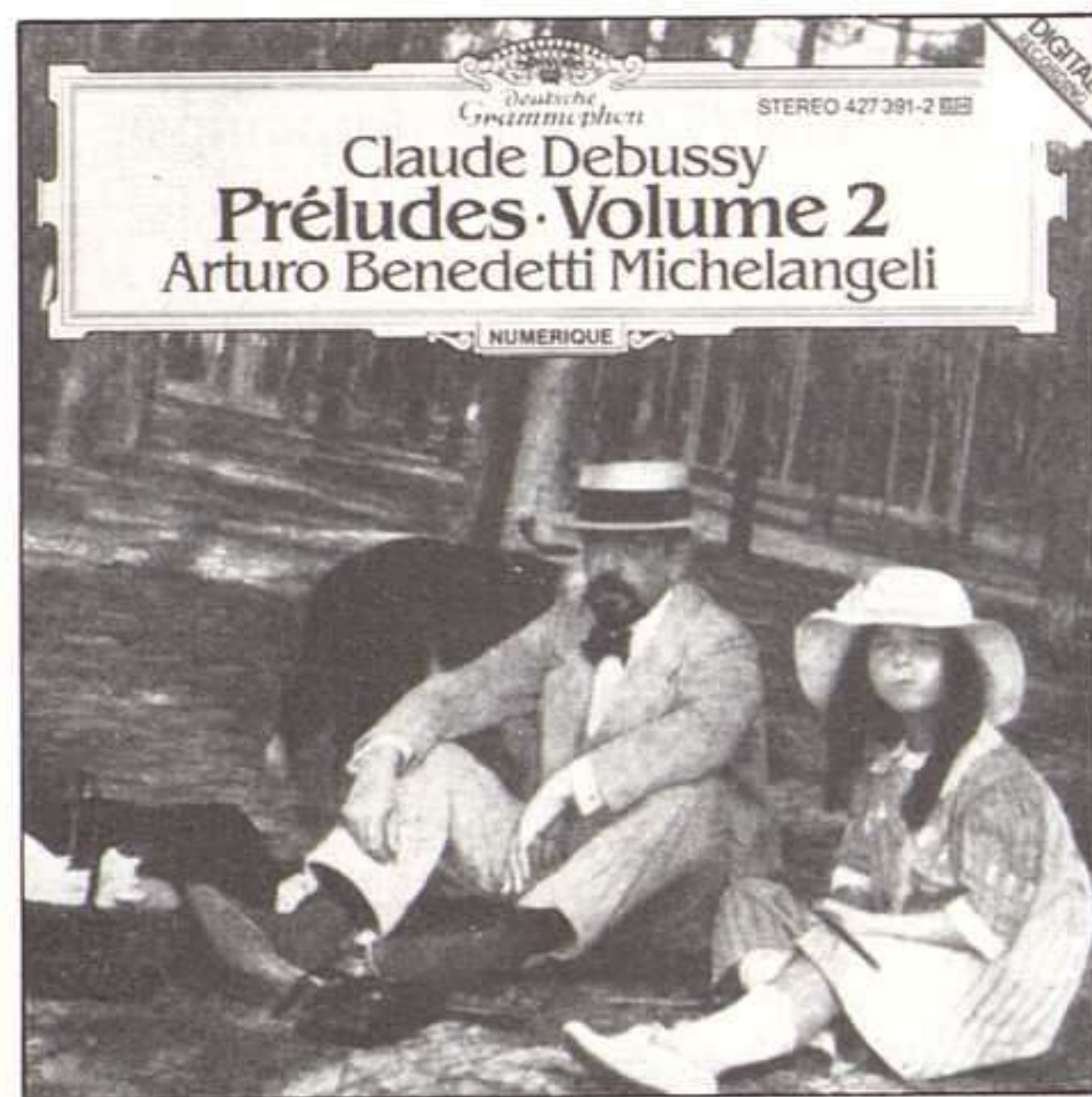

Premio:

DEBUSSY: Preludios, Libro II. Arturo Benedetti-Michelangeli, piano. Deutsche Grammophon 427 391-2. Digital (77 puntos).

Otros discos votados, por orden decreciente de puntuación:

BEETHOVEN: Sonatas para piano núms. 21 "Waldstein" y 30. Andante favori. Arrau. Philips.

BACH: la Obra para violín solo. Perlman. EMI.

SATIE: Obras completas para piano. Ciccolini. EMI.

MESSIAEN: Libro del Santo Sacramento. Bate. Unicorn-Kanchana.

REGER: Obras para órgano. Lehrndorfer. Calig.

BEETHOVEN: Sonata para piano núm. 29 "Hammerklavier". Douglas. RCA.

BEETHOVEN: Variaciones Diabelli. S. Richter. Philips.

BACH: Fantasías para teclado. Staier. Harmonia Mundi.

MENDELSSOHN: Obras para piano. Magaloff. Denon.

"Obras para órgano de la Escuela Alemana del Norte". Condurier. BNL.

"Horowitz en casa". Horowitz. D.G.

SATIE: Obras para piano. Queffelec. Virgin.

BEETHOVEN: Sonatas para piano núms. 30, 31 y 32. Serkin. D.G.

GIULIANI: Obra completa para flauta y guitarra. Helasvno, Savijoki. Bis.

MÚSICA VOCAL Y CORAL

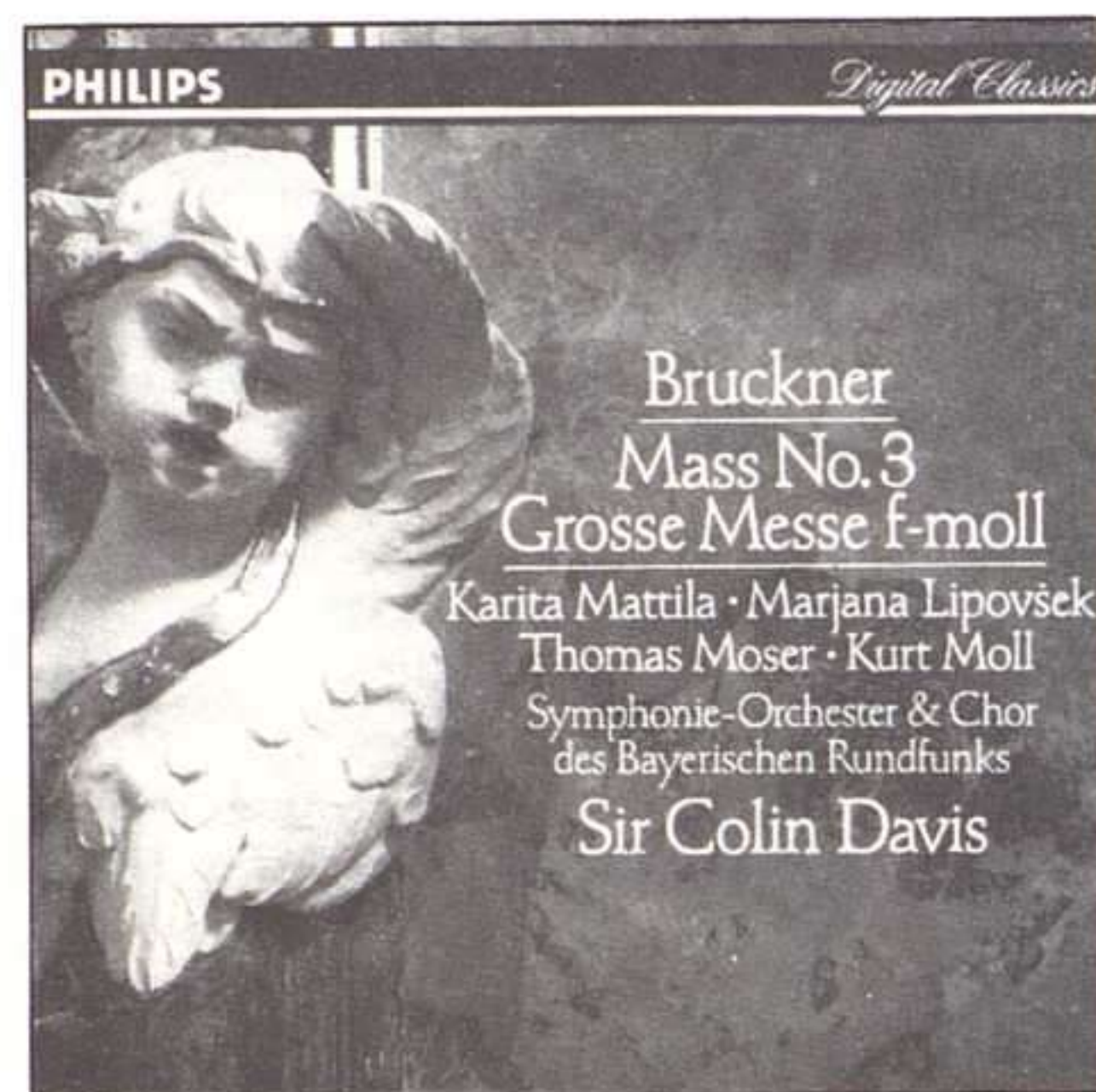

Premio:

BRUCKNER: Misa núm. 3 "Grande". Mattila, Lipovsek, T. Moser, Moll. Coro y Orquesta Sinfónica de la Radio de Baviera. Director: Sir Colin Davis. Philips 422 358-2. Digital (57 puntos).

Otros discos votados, por orden decreciente de puntuación:

CHERUBINI: Misa Solemne para la Coronación de Luis XVIII. Coro y Orq. Filarmónica de Londres. Muti. EMI.

SCHUMANN: Requiem. Requiem por Mignon. Solistas, Coro y Orq. Sinfónica de Radio Baviera. Sawallisch. Eurodisc.

HAENDEL: El Mesías. Auger, Von Otter, Chance, Crook, Tomlinson. Coro y The English Concert. Pinnock. Archiv.

SCHÜTZ: Sinfonías Sacras, II. Solistas, Capilla Fidicinia. Grüss. Capriccio.

MONTEVERDI: Vespro della Beata Vergine. Solistas, Hesperion XX. Savall. Astrée.

HAENDEL: Jephta. Solistas, Coro Monteverdi. The English Baroque Soloists. Gardiner. Philips.

BACH: Misa en Si menor. Solistas, Collegium Vocale de Gante. Herreweghe. Virgin.

BACH: Cantatas 78 y 198. Solistas, La Chapelle Royal. Herreweghe. Harmonia Mundi.

HASSE: Te Deum. Gloria. Regina Coeli. Dresdner Staatskapelle. K. Wagner. Christophorus.

HAENDEL: El Festín de Alejandro. Solistas, Coro Monteverdi. The English Baroque Soloists. Gardiner. Philips.

ZELENKA: Missa Circumcisionis. Solistas, Dresdner Staatskapelle. K. Wagner. Christophorus.

"Música Sacra y Profana de los siglos XVII al XIX en Rusia". Cuarteto Vocal Voronov. Le Chand du Monde.

LIEDER

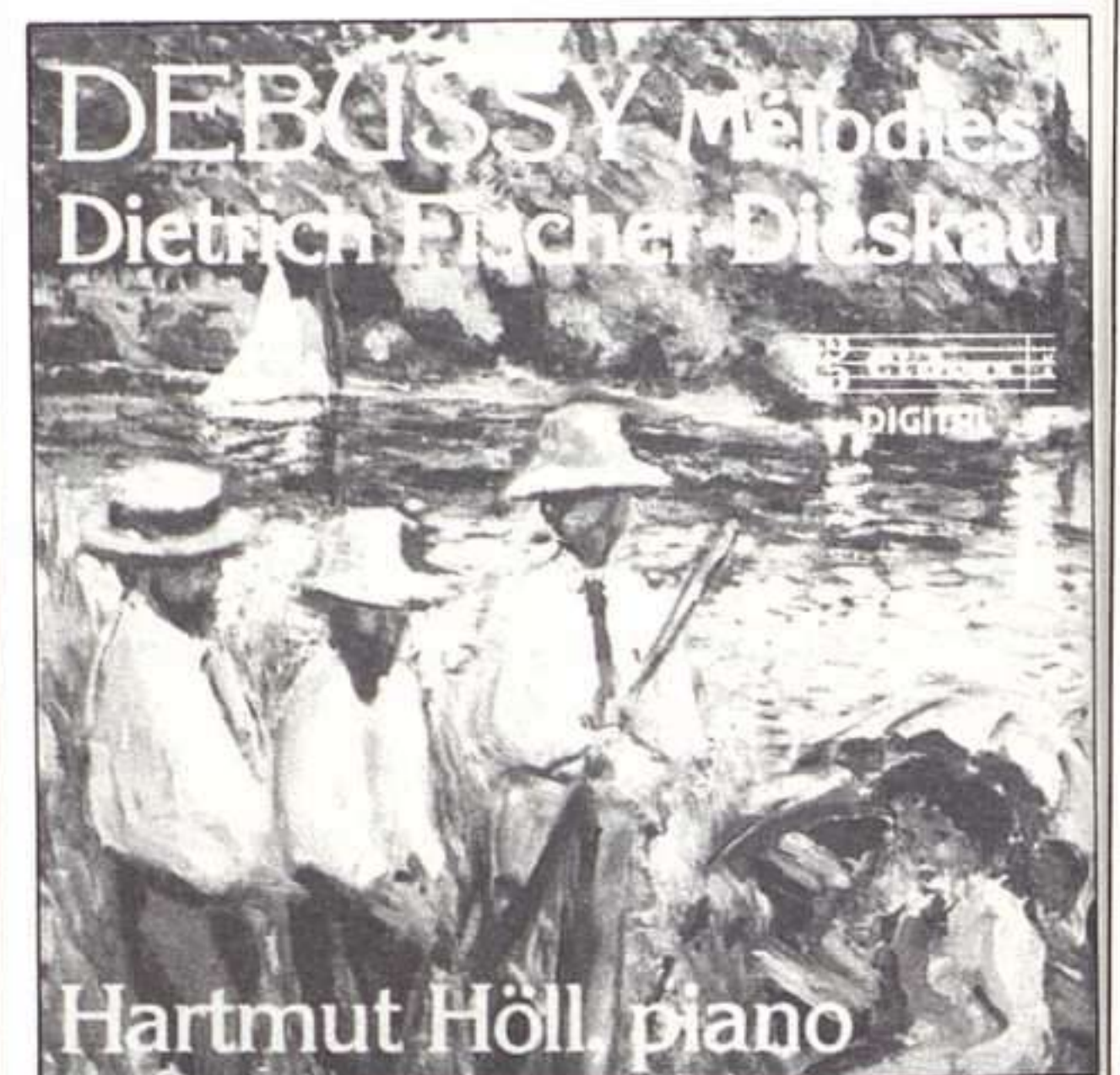

The Hyperion Schubert Edition
DAME JANET BAKER
GRAHAM JOHNSON
Complete Songs
Sämtliche Lieder
Mélodies Intégrales
1



Premios ex-aequo:

DEBUSSY: Canciones. Dietrich Fischer-Dieskau, barítono. Hartmut Höll, piano. Claves, CD 50-8809. Digital (68 puntos).

SCHUBERT: Lieder, vol. 1. Dame Janet Baker, contralto. Graham Johnson, piano. Hyperion, J33001. Digital (65 puntos).

Otros discos votados, por orden decreciente de puntuación:

LOEWE: Amor de Mujer. 15 Lieder. Fassbaender, Garben. D.G.

IVES: Canciones, vol. 2. Alexander, Crone. Etcetera.

MAHLER: Des Knaben Wunderhorn. Popp, Schmidt. Orq. del Concertgebouw, Amsterdam. Bernstein. D.G.

ZEMLINSKY: 67 Lieder. Bonney, Von Otter, Blochwitz, Schmidt, Garben. D.G.

TCHAIKOVSKY: 18 Canciones. Varady, Reimann. Orfeo.

SCHUBERT: Viaje de Invierno. Ludwig, Levine. D.G.

WEILL: Canciones. Lemper. Mauceri. Decca.

ÓPERA



Premios ex-aequo:

WAGNER: Tannhäuser. Domingo, Studer, Baltsa, Schmidt, Salminen. Coro de la Royal Opera House, Covent Garden. Orquesta Philharmonia, Londres. Director: Giuseppe Sinopoli. Deutsche Grammophon 427 625-2, 3 CDs. Digital (62 puntos).

R. STRAUSS: La Mujer sin Sombra. Kollo, Studer, Vinzing, Muff, Schwarz, Schmidt, Lipovsek. Coros y Orquesta Sinfónica de la Radio de Baviera. Director: Wolfgang Sawallisch. EMI 749 074-2, 3 CDs. Digital (59 puntos).

Otros discos votados, por orden decreciente de puntuación:

PUCCHINI: Madama Butterfly. Freni, Carreras, Berganza, Pons. Coro y Orq. Philharmonia. Sinopoli. D.G.

VERDI: Un Ballo in Maschera. Domingo, Barstow, Nucci, Quivar, Jo. Coro y Orq. Filarmónica de Viena. Karajan. D.G.



OFFENBACH: Los Cuentos de Hoffmann. Shicoff, Norman, Plowright, Serra, Van Dam, Murray, Tear. Coro y Orquesta Real de Bruselas. Cambreling. EMI.

BERG: Wozzeck. Grundheber, Behrens, Raffiner, Landridge, Zednik, Haugland. Coro y Orq. Filarmónica de Viena. Abbado. D.G.

PRODUCCIÓN ESPAÑOLA

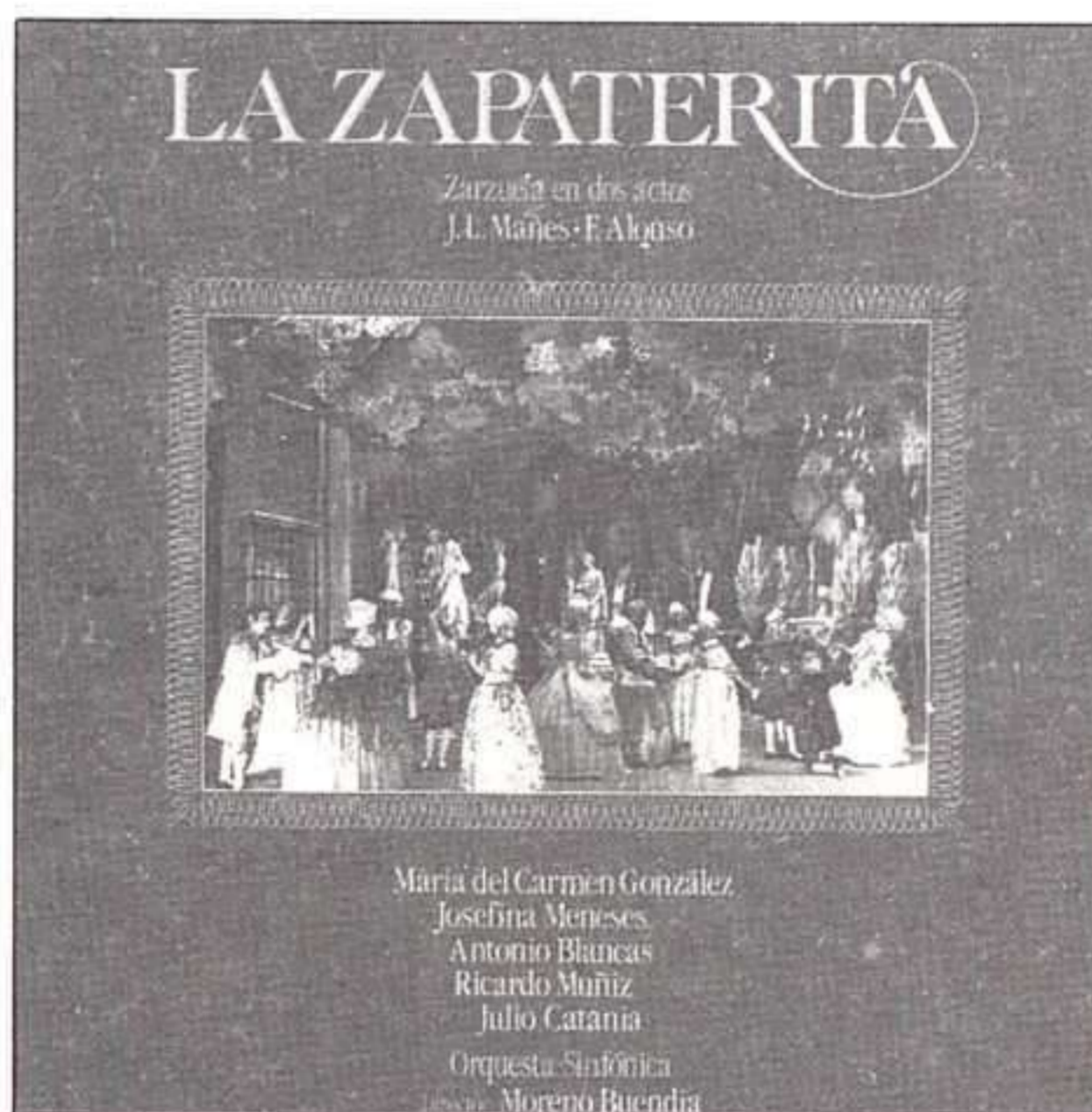

Premio:

ALONSO: La Zapaterita. González, Meneses, Blancas, Muñoz, Catania. Orquesta Sinfónica. Director: Moreno Buendía. RCA ND 74203 (45 puntos).

Otros discos votados, por orden decreciente de puntuación:

MOMPOU: 14 Canciones. Bustamante, Bravo. PDI.

FALCÓN: Aleph. Agaldar. Kyros. Orq. Sinfónica de Londres. Encinar. Harmonia Mundi.

CASABLANCAS: Obras. Varios intérpretes. U.M./Caixa de Sabadell.

GRABACIÓN HISTÓRICA RECUPERADA EN COMPACT DISC



Premio:

MUSSORGSKY: Canciones completas. Boris Christoff, bajo. Alexandre Labinsky, Gerald Moore, piano. Orquesta Nacional de la Radiodifusión Francesa. Director: Georges Tzipine. EMI 7630252, 3 CDs. Monoaural. Analógico (81 puntos).

Otros discos votados, por orden decreciente de puntuación:

BACH: la Obra para violín solo. Menuhin. EMI Referéncias.

BARTOK: Concierto para violín núm. 2. Sonata para violín solo. Menuhin. Orq. Philharmonia. Furtwängler. EMI Referéncias.

GOUNOD: Misa de Santa Cecilia. Solistas, Coro y Orq. Filarmónica Checa. Markevitch. D.G. Dokumente.

BACH: El Clave bien temperado. Landowska. RCA.

KODALY: Concierto para orquesta. Atardecer de verano. Háry János, suite. Orq. Filarmónica de Budapest. Kodály. Orq. Sinfónica de Radio Berlín. Fricssay. D.G. Dokumente.

HINDEMITH: Matías el Pintor. Metamorfosis sinfónica. Los 4 Temperamentos. Orq. Filarmónica de Berlín. Hindemith. D.G. Dokumente.

"Celibidache dirige a la Orquesta Filarmónica de Berlín". Nuova Era.

MAHLER: Sinfonía núm. 9. Orq. Filarmónica de Viena. Walter. EMI Referéncias.

BEETHOVEN: las 9 Sinfonías. Orq. Filarmónica de Viena. Furtwängler. EMI Referéncias.

BARTOK: Concierto para orquesta. Los 3 Conciertos y la Rapsodia para piano y orquesta. Anda. Orq. Sinfónica de Radio Berlín. Fricssay. D.G. Dokumente.

SCHUBERT: Quinteto "La Trucha". Horszowski, Cuarteto Budapest. CBS.

CHÁVEZ: Sinfonía India. Sinfonía de Antígona. Sinfonía Romántica. New York Studium Symphony Orch. Chávez. Philips Legendary Classics.

Discos

MASCAGNI: Cavalleria Rusticana. Rasa, Gigli, Bechi. Coro y Orq. de La Scala, Milán. Mascagni. EMI.

GIORDANO: Andrea Chénier. Gigli, Caniglia, Bechi. Coro y Orq. de La Scala, Milán. Fabritiis. EMI.

WAGNER: Parsifal, fragmentos. Muck. Opal.

ROUSSEL: El Festín de la Araña. 6 Canciones. Obras para piano. Dir.: Roussel. Philips *Legendary Classics*.

"Prima Voce" (colección de cantantes del pasado). Nimbus.

SCHUBERT: Quinteto de cuerda. Stern, Schneider, Katims, Casals, Tortelier. CBS.

ELGAR: Concierto para violín. Menuhin. Orq. Sinfónica de Londres. Elgar. EMI *References*.

CARISSIMI, DVORAK: Dúos. Schwarzkopf, Seefried. EMI *References*.

NOVEDAD SIGNIFICATIVA



Premio:

BOCCHERINI: los 12 Conciertos para violonchelo. David Geringas, violonchelo. Orquesta de Cámara de Padua. Director: Bruno Giuranna. Claves, CD 50-8814/16, 3 CDs. Digital (63 puntos).

Otros discos votados, por orden decreciente de puntuación:

ZEMLINSKY: 67 Lieder. Bonney, Von Otter, Blochwitz, Schmidt, Garben. D.G.

MONTEVERDI: Las Vísperas de San Juan Bautista. Solistas, Chorus Viennensis, Coro de Cámara de Holanda. Conjunto Monteverdi de Amsterdam. Leonhardt. Philips.

F. SCHMIDT: Notre Dame. Solistas, Coro y Orq. Sinfónica de Radio Berlín. Perick. Capriccio.

"Música para Ricardo Corazón de León". Gothic Voices. Hyperion.

SCHÜTZ: Sinfonías Sacras, II. Capella Fidicina. Grüss. Capriccio.

"La Misa de los Locos". Berry Hayward Consort. BNL.

BIBER: Mensa Sonora. Sonata Representativa. Musica Antiqua Colonia. Archiv.

LOEWE: Amor de Mujer. 15 Lieder. Fassbaender, Garben. D.G.

REGER: Obras para órgano. Lehrndorfer. Calig.

ENESCU: Sinfonías, etc. Varios intérpretes. Marco Polo.

SCHUBERT: Cuartetos, Tríos y Sonatas. Sgrizzi, Bianchini Ensemble 415. Harmonia Mundi.

BRUHNS: Obra completa. Ricercar Consort, etc. Ricercar.

REGER: Prólogo sinfónico. Romanzas para violín. Lajorie. Orq. Sinfónica de Radio Berlín. Albrecht. Schwann.

SCHUMANN: Misa en Do menor, op. 147. Solistas, Coro y Orq. Filarmónica de Berlín. Sawallisch. EMI.

ZEMLINSKY: Der Traumgöрге. Solistas, Coro y Orq. Sinfónica de la Radio de Frankfurt. Albrecht. Capriccio.

DOHNANYI: Quinteto. Sexteto. A. Schiff, Cuarteto Takács. Decca.

CALIDAD TÉCNICA

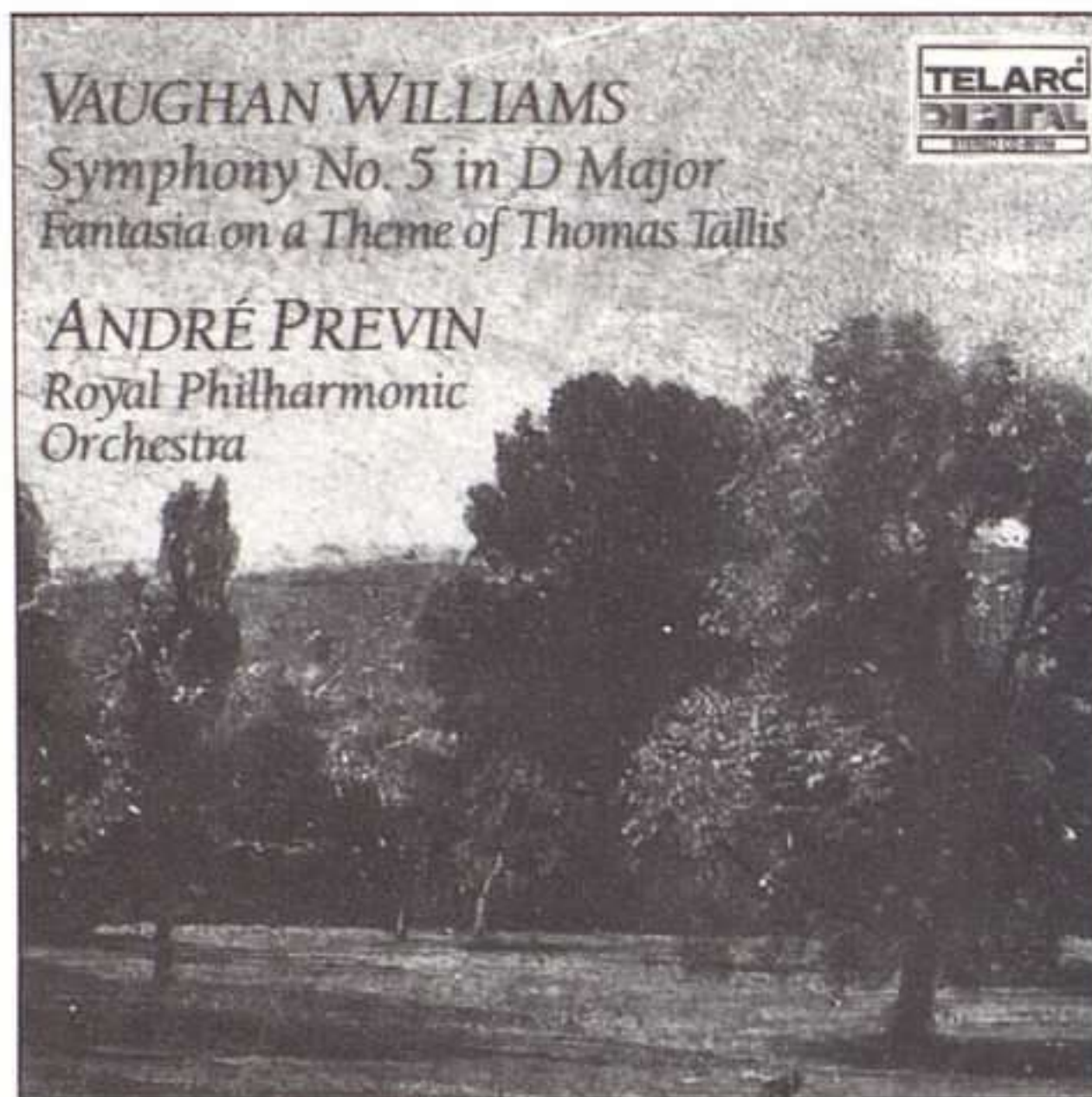

Premio:

VAUGHAN WILLIAMS: Sinfonía núm. 5. Fantasia sobre un tema de Thomas Tallis. Orquesta Royal Philharmonic, Londres. Director: André Previn. Telarc CD-80158. Digital (45 puntos).

Otros discos votados, por orden decreciente de puntuación:

BEETHOVEN: Sinfonías núms. 4 y 5. Orq. Sinfónica de Chicago. Solti. Decca.

MAHLER: Sinfonía núm. 5. Orq. Filarmónica de Berlín. Haitink. Philips.

PUCCINI: Madama Butterfly. Freni, Carreras, Berganza, Pons. Coro y Orq. Philharmonia. Sinopoli. D.G.

R. STRAUSS: Así habló Zarathustra. Macbeth. Orq. Filarmónica de Viena. Maazel. D.G. 3D.

VIVALDI: Conciertos para instrumentos diversos. I Musici. Philips.

BRUCKNER: Sinfonía núm. 9. Orq. Filarmónica de Viena. Giulini. D.G.

DESPREZ: Misas de El Hombre Armado. The Tallis Scholars. Gimell.

WAGNER: Tannhäuser. Domingo, Studer, Baltsa, Schmidt, Salminen. Coro y Orq. Philharmonia. Sinopoli. D.G.

SHOSTAKOVICH: Sinfonía núm. 8. Orq. Sinfónica de Chicago. Solti. Decca.

BACH: Cantatas 80 y 140. Solistas, Coro y English Chamber Orch. Leppard. Philips *Baroque Classics*.

M.A. CHARPENTIER: David y Jonatán. Christie. Harmonia Mundi.

CARTER: Concierto para oboe, etc. Holliger. Boulez. Erato.

BRAHMS: Sinfonía núm. 4. Obertura Trágica. Orq. de Filadelfia. Muti. Philips.

PURCELL: Dido y Eneas. Von Otter. The English Concert. Pinnock. Archiv.

PFITZNER: Palestrina. Gedda, Fischer-Dieskau, Weigl, Ridderbusch, Donath, Fassbaender, Prey. Coro y Orq. Sinfónica de Radio Baviera. Kubelik. D.G. *Clásicos del Siglo XX*.

HAYDN: Concierto para piano en Re Mayor, etc. Kissin. Virtuosity de Moscú. Spivakov. RCA.

VIVALDI: los 6 Conciertos para viola d'amore. Paris. I Musici. Philips.

SERIES ECONÓMICAS EN COMPACT DISC



Premio ex-aequo:

BEETHOVEN: Missa Solemnis. Söderström, Höffgen, Kmentt, Talvela. Fantasia para piano, coro y orquesta. Daniel Barenboim, piano. Coro y Orquesta New Philharmonia, Londres. Director: Otto Klemperer. EMI 7695382, 2 CDs. Analógico (71 puntos).

HAYDN: los 6 Cuartetos op. 50 "Prusianos". Cuarteto de Cuerda de Tokyo. Deutsche Grammophon 423509-2, 2 CDs. Analógico (69 puntos).

Otros discos votados, por orden decreciente de puntuación:

BACH: La Pasión según San Mateo. Pears, Fischer-Dieskau, Schwarzkopf, Ludwig Gedda, Berry. Coros y Orq. Philharmonia Klemperer. EMI.

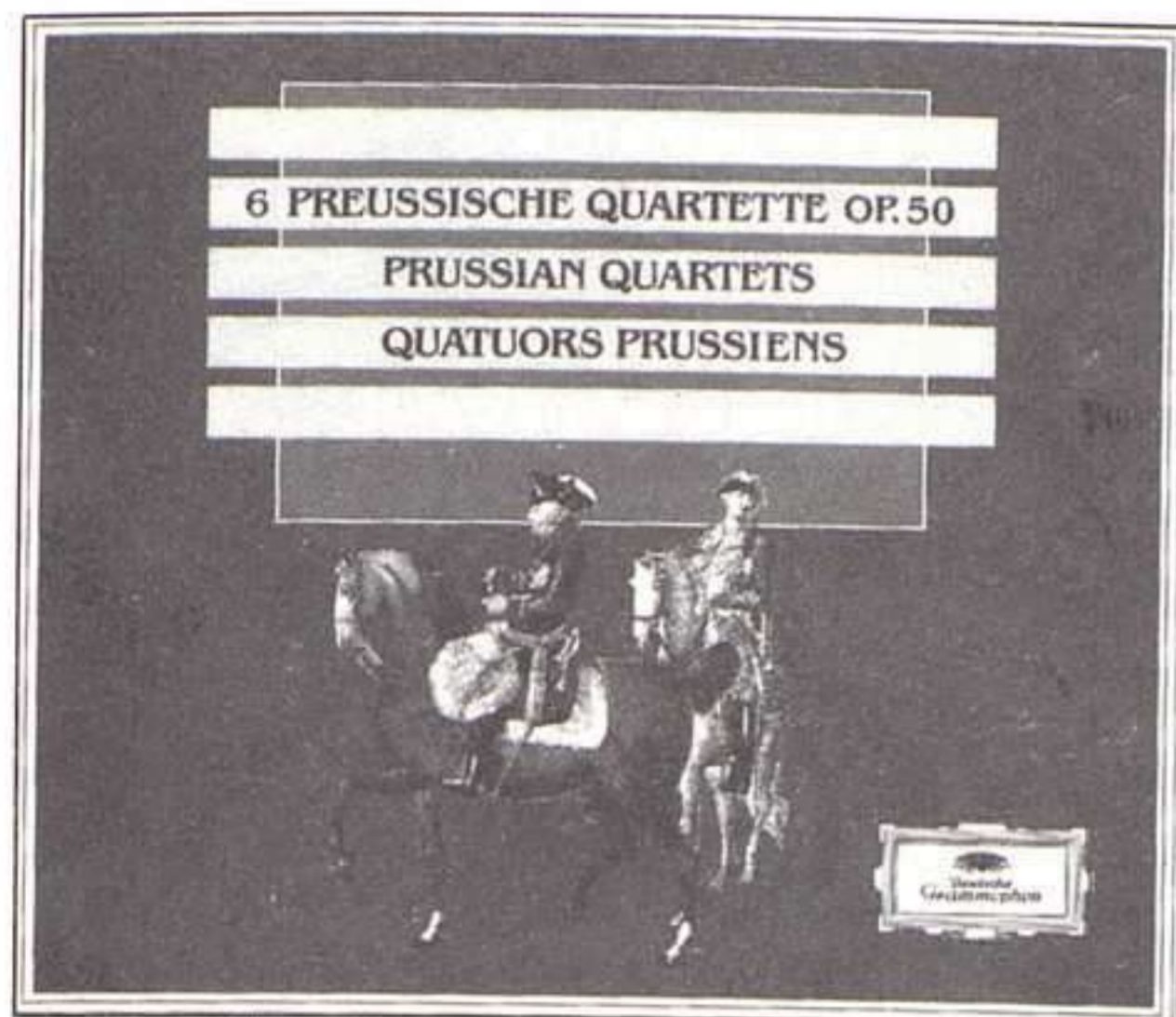

MENDELSSOHN: las Romanzas sin palabras. Piezas para piano. Barenboim. D.G. Galleria.

BEETHOVEN: los Tríos para piano, violín y violonchelo. Barenboim, Zukerman, Du Pré. EMI.

PFITZNER: Palestrina. Gedda, Fischer-Dieskau, Weigl, Ridderbusch, Donath, Fassbaender, Prey. Coro y Orq. Sinfónica de Radio Baviera. Kubelik. D.G. Clásicos del Siglo XX.

WOLF: Cancionero Español. Schwarzkopf, Fischer-Dieskau, Moore. D.G. Galleria.

MAHLER: Sinfonía núm. 9. Orq. Sinfónica de Chicago. Giulini. D.G. Galleria.

HAENDEL: los 6 Concerti grossi op. 3. English Chamber Orchestra. Leppard. Philips Baroque Classics.

ZELENKA: las 6 Sonatas en trío. Holliger, Bourgue, Gawriloff, Thunemann, Buccarella, Jaccottet. Archiv.

MOZART: La Flauta Mágica. Janowitz, Gedda, Berry, Popp, Frick, Crass, Unger, Schwarzkopf, Ludwig, Höffgen. Coro y Orq. Philharmonia. Klemperer. EMI.

VIVALDI: Música Sacra completa. Solistas, Coro John Alldis. English Chamber Orchestra. Negri. Philips.

ZELENKA: Obras orquestales. Camerata de Berna. Wijnkoop. Archiv.

"Música Orquestal de la Segunda Escuela de Viena". Orq. Filarmónica de Berlín. Karajan. D.G. Clásicos del Siglo XX.

BUXTEHUDE, PACHELBEL: Música de cámara. Musica Antiqua Colonia. Archiv Galleria.

DVORAK: Concierto para violín. Suk. Orq. Filarmónica Checa. Ancerl. Supraphon Crystal.

CHOPIN: los 21 Nocturnos. Barenboim. D.G. Galleria Digital.

DEBUSSY: las Obras orquestales. Orq. Nacional RTF. Martinon. EMI.

R. STRAUSS: Así habló Zaratustra. Macbeth. Orq. Filarmónica de Viena. Maazel. D.G. 3D Digital.

F. COUPERIN: Conciertos Reales. Kuijken. RCA Seon.

MOZART: los Conciertos para violín. Szeryng. Orq. New Philharmonia. Gibson. Philips Silver Line.

TELEMANN: 6 Sonatas Metódicas. Brüggén, Leonhardt. RCA Seon.

"Recitales en Salzburgo 1962-1964". Fischer-Dieskau. EMI.

MOZART: Las Bodas de Fígaro. Taddei, Moffo, Waechter, Schwarzkopf, Cossotto. Coro y Orq. Philharmonia. Giulini. EMI.

HAYDN: Las Estaciones. Janowitz, Schreier, Talvela. Coro y Orq. Sinfónica de Viena. Böhm. D.G. Galleria.

MAHLER: las Sinfonías. Solistas. Coros y Orq. Sinfónica de Radio Baviera. Kubelik. D.G.

BEETHOVEN: Sinfonía núm. 9. Norman, Fassbaender, Domingo, Berry. Coro y Orq. Filarmónica de Viena. Böhm. D.G. 3D Digital.

ROSSINI: Arias de ópera. Horne. Decca Opera Gala.

MOZART: Don Giovanni. Siepi, Danco, Dermota, Della Casa, Corena, Gueden, Berry, Böhme. Coro y Orq. Filarmónica de Viena. Krips. Decca Grand Opera.

BRUCKNER: las 9 Sinfonías. Orq. Sinfónica de Radio Baviera. Orq. Filarmónica de Berlín. Jochum. D.G.

MEJOR INTERPRETACIÓN GRABADA ANALÓGICAMENTE Y TRANSCRITA A COMPACT DISC

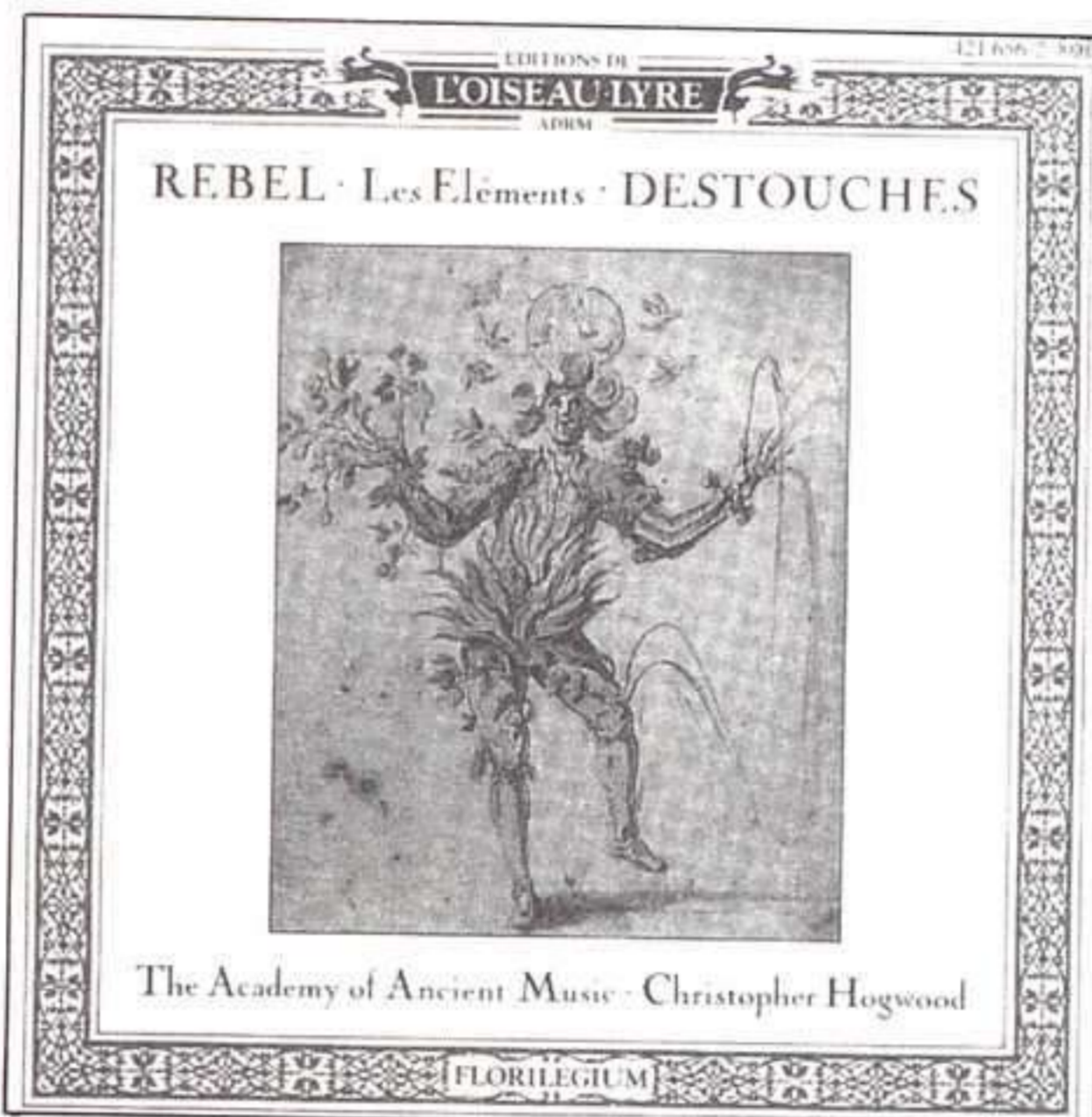

Premio:

REBEL: Los Elementos. DESTOUCHES: Los Elementos. Academy of Ancient Music. Director: Christopher Hogwood. L'Oiseau-Lyre 421656-2. Analógico (52 puntos).

Otros discos votados, por orden decreciente de puntuación:

BARTOK: El Príncipe de Madera. Suite de Danzas. Orq. Filarmónica de Nueva York. Boulez. CBS.

RAVEL: El Niño y los Sortilegios. Solistas, Coro y Orq. Nacional RTF. Maazel. D.G.

MOZART: El Rapto en el Serrallo. Auger, Schreier, Moll, Grist, Neukirch. Coro y Orq. Estatal de Dresde. Böhm. D.G.

HAENDEL: Oda para el Cumpleaños de la Reina Ana. Antífona para el Foundling Hospital. HAYDN: Misa breve en Fa Mayor. Solistas, Coro de la Iglesia Catedral de Cristo, Oxford. Academy of Ancient Music. Preston. L'Oiseau-Lyre.

Discos

R. STRAUSS: Intermezzo. Popp, Fischer-Dieskau, Dallapozza, Fuchs, Moll. Orq. Sinfónica de Radio Baviera. Sawallisch. EMI.

"Madrigales Manieristas". Chiaroscuro, London Baroque. Rogers. EMI.

SCHUMANN: Estudios Sinfónicos. Mariposas. Perahia. CBS.

ISAAC: Obras sagradas y profanas. Hilliard Ensemble. Hillier. EMI.

ARRIAGA: O Salutaris, etc. López Cobos. Ensayo.

BACH: Cantatas 56 y 82. Van Egmond. Conjunto Barroco. Brüggén. RCA Seon.

SCRIABIN: Concierto para piano. El Poema del Extasis. Prometeo. Ashkenazy. Orq. Filarmónica de Londres. Orq. de Cleveland. Maazel. Decca.

NIELSEN: Sinfonía núm. 5. Saga Drom. Orq. New Philharmonia. Horenstein. Unicorn-Kanchana.

MASSENET: Cendrillon. Von Stade, Gedda, Welting, Bastin. Coro y Orq. Philharmonia. Rudel. CBS.

FORQUERAY: Piezas de viola. Savall, Coin, Koopman. Astrée.

RAVEL: La Hora Española. Solistas, Coro y Orq. Nacional RTF. Maazel. D.G.

BACH: Fantasías para teclado. Staier. R.D.

BACH: Sonatas para flauta. B. Kuijken, Leonhardt. Deutsche Harmonia Mundi.

PREMIO DE LA DIRECCIÓN DE RITMO



Premio:

Concierto de Santa Cecilia, 1988. Obras de Mozart, (Sinfonía núm. 38 "Praga"), Luis de Pablo (Concierto para piano y orquesta núm. 1), Hindemith (Metamorfosis sinfónicas) y Richard Strauss (Muerte y Transfiguración). Alberto Giménez Atenelle, piano. Orquesta Sinfónica de Madrid. Director: Antoni Ros-Marbà. Hispavox, 7634772. Digital.



El joven intérprete soviético ha sido apoyado mayoritariamente por los críticos de la revista.

INTÉRPRETE DEL AÑO

Premio:

YEVGENI KISSIN (81 puntos).

Otros intérpretes votados, por orden decreciente de puntuación:

Leonard Bernstein.

Plácido Domingo.

Itzhak Perlman.

Anne-Sofie von Otter.

The Hilliard Ensemble.

Ensemble Clement Jannequin.

Jordi Savall.

Giuseppe Sinopoli.

Christopher Hogwod.

Philippe Herreweghe.

Trevor Pinnock.

Herbert von Karajan.

David Geringas.

Andreas Schmidt.

Olaf Bär.

John Eliot Gardiner.

Shlomo Mintz.

Vladimir Horowitz.

Jirí Krejci.

PARTICIPANTES EN LAS VOTACIONES

Salustio Alvarado - Xosé Aviñoa - Gonzalo Badenes - Rafael Banús - Vladimiro Bas - Xavier Casanovas-Danés - Francisco Chacón Marín - Luis Dalda Gerona - Luis Carlos Gago - Anabel García Hurtado - Fernando Gil Olalla - Pepe Ginestal - Jorge González Giner - Pedro González Mira - Carmen Julia Gutiérrez - Francisco Javier Lara - José Sánchez Rodríguez - Galo Ramírez - Carlos Ruiz Silva - Tartessos - Carlos Villasol.

VERSIONES COMPARADAS

TRES "ITALIANAS"
CON FORTUNA SINGULAR

Por Gonzalo Badenes

ROSSINI: L'Italiana in Algeri. Berganza, Alva, Corena, Panerai. Coro y Orquesta del Maggio Musicale Fiorentino. Director: Silvio Varviso.

ROSSINI: L'Italiana in Algeri. Horne, Palacio, Ramey, Trimarchi. Coro Filarmonico de Praga. I Solisti Veneti. Director: Claudio Scimone.

ROSSINI: L'Italiana in Algeri. Baltsa, Lopardo, Raimondi, Dara. Coro de la Asociación de Conciertos de la Ópera del Estado de Viena. Director: Claudio Abbado.

Marca: Decca, Erato, D.G. Import.
Soporte: disco compacto
Referencia: 417 828, ECD 88200, 427 331.
2 CDs
Grabación: ADD, AAD y DDD
Duración: 129' 39", 140', 126' 53"
Serie: Gran Ópera (Decca, media); normal

Interpretación: ★★★★★ (Berganza)
★ (resto Decca)
★★★★★ (Erato)
★★★★ (D.G.)
Sonido: ★★★ (Decca y D.G.)
★★★★★ (Erato)

De las versiones reseñadas, la de Varviso y Scimone, fueron ya comentadas en su día y objeto de una Discoteca Básica (ver RITMO 581, octubre 1987). La circunstancia de

Una "Italiana" decepcionante.

que ambas hayan sido transferidas al soporte de CD y la reciente aparición de la tan esperada grabación de Claudio Abbado aconsejan volver sobre el tema, siquiera con mayor brevedad y ciñendonos a las tres interpretaciones aludidas, las únicas que hoy están disponibles en CD.

La textura original de la música de esta ópera ha sido restituida por las versiones de Scimone y Abbado, que hacen uso de la edición crítica de la partitura realizada por Azio Corghi para la "Fondazione Rossini" de Pesaro (los materiales pueden encontrarse en la editora Ricordi de Milán). El registro de Varviso

cae por tanto dentro de la categoría de *espúreo* y lógicamente la consideración crítica ha de partir de esta base para dictaminar, con independencia del mayor o menor purismo del crítico, si ésta es una grabación recomendable. No por ser espúrea me ha parecido funesta la versión musical de Varviso. Lo grave aquí es la pésima dirección, plúmbea, enfática, descuidada, y la lamentable prestación del conjunto orquestal. No me refiero únicamente a la interpretación de la obertura sino, sobre todo, a los acompañamientos. Creo difícil rastrear aquí algo del vitalismo rossiniano, no digamos de la elegancia de su línea melódica. Un trabajo a olvidar, desde una perspectiva puramente orquestal.

Claudio Scimone, por el contrario, *descubre* la partitura, de manera casi milagrosa, ya desde el comienzo de la Obertura. Los músicos de I Solisti Veneti, menos en número pero más en calidad que sus compañeros florentinos, hacen gala de una flexibilidad y una viveza rítmica asombrosas. La realización al continio de los recitativos es impecable, imaginativa, oportuna. Detalles concretos: el fraseo del oboe en la exposición de la obertura; el preciso trémolo de violonchelo, contrabajo y clave en la alusión al mar "L'incostanza del mar" (recitativo Haly/Mustafá antes de la cavatina de Lindoro); los seisillos de los violines antes del comienzo de la coda, Allegro vivace en Sol mayor, del dúo Isabella/Tadeo; todo el Andantino ("Deliro? Quest'è Isabella?") que conduce al concertante "Confusi e stupidi"; en el gran final del primer acto; la "stretta" del mismo concertante, con las célebres onomatopeyas ("din, din", "tac, tac", "bum,

Berganza, lo mejor —¿lo único?— de la versión.



bum"). En suma, para sintetizar, podríamos hablar de una interpretación orquestal jugosa, riente, plena de colorido y de gran variedad rítmica. Con toda seguridad, la dirección de referencia.

En cambio, el trabajo de Claudio Abbado produce una clara frustración en el oyente. Abbado es un director muy dotado para el mundo rossiniano y como muestra tenemos sus versiones de *Il Barbiere di Siviglia*, *La Cenerentola* e *Il Viaggio a Reims*, todas ellas de referencia, por más que las correspondientes partes vocales no siempre lo sean, en todos los casos. Esta *L'Italiana in Algeri* ha sido grabada, a mi entender, demasiado tarde. En parte, como luego veremos, por las voces. Pero sobre todo, por la dirección. Abbado no parece haber salido de la encrucijada artística en que se metió hace dos o tres años. Este Abbado carece de la vitalidad, de la precisión analítica, de la garra, de aquel espléndido director de hace cinco o diez años. Su labor en *L'Italiana* resulta, las más de las veces, carente de imaginación, las texturas se han hecho más macizas, los contrastes dinámicos son ahora violentos, los crescendos no vienen planificados como antaño (compárese la Obertura de esta versión completa y la grabada, en 1975, con la Sinfónica de Londres, en el disco Deutsche-Galleria 419 869, que en su día comenté en estas mismas páginas: no parece el mismo director). El fulcro de este nuevo registro se halla en el gran Quinteto "Ti presento di mia man", núm. 12 del acto segundo. Aquí Abbado refuerza la sonoridad orquestal, cayendo en excesos de volumen sonoro, o mejor dicho, de peso, claramente alejados del bullicioso mundo rossiniano. La suya es una *Italiana* poco risueña, pálida, a veces incluso confusa. En no poca medida contribuyen la mediocre realización del continuo en los recitativos (limitada a simples acordes y arpeggios; fría, mecánica) y la propia toma de sonido, reverberante y artificial. El auténtico sonido de la Filarmónica vienesa no parece haber sido captado por un ingeniero tan prestigioso como es Klaus Hiemann. Las voces suenan extrañamente desfasadas del ambiente sonoro de la orquesta.

De las tres intérpretes del papel de Isabella es Teresa Berganza la más refinada, pero, al mismo tiempo, la más distante. Su línea vocal es irreprochable, aunque la voz, como instrumento, no sea perfecto (el grave es débil, el agudo un tanto estridente). Su coloratura es musical, pero rara vez se integra en el discurso dramático o sirve para reflejar diferentes estados de ánimo del personaje. Pese a tales limitaciones, es, en conjunto, una interpretación muy estimable y casi justifica la adquisición del álbum. El caso de Marilyn Horne es muy otro: carente de las virtudes seña-

La mejor
opción
discográfica
para esta
ópera.



ladas en la cantante española, sabe construir sin embargo el personaje, desde la doble perspectiva musical y dramática. Hace gala de todo tipo de recursos: pianísimos, rubatos, variaciones dinámicas y de color, además de cumplir con los requisitos de precisión rítmica, articulación, arabescos, etc. Su visión de Isabella es, en conjunto, más directa y pregnante. Como contrapartida, la voz no se encuentra ya en su mejor momento y el recurso a graves abiertos, reforzados nasalmente, es moneda habitual en este registro. En cuanto a Agnes Baltsa, sin duda una buena cantante rossiniana, la grabación la coge en una etapa en que su voz ha evolucionado hacia tendencias menos líricas, de modo que actualmente tiene menores dificultades en una poderosa y sensual Venus wagneriana que en esta cambiante criatura rossiniana. Tiene, con todos, detalles magníficos, como las notas sutilmente picadas en el dúo "Ai capricci della sorte". Su Isabella es mucho más voluptuosa —por la constante alusión erótica de su voz— y menos risueña que sus dos rivales.

El papel de Mustafá se halla totalmente dominado por Samuel Ramey, de lejos el más grande bajo rossiniano de nuestro tiempo (y si me apuran, de muchos tiempos pasados). Suscribo íntegramente lo dicho acerca de su Mustafá en la mencionada Discoteca Básica. Es imposible cantar mejor este papel. A su lado, el eficiente Raimondi tiene poco que hacer. Además, la voz del bajo italiano acusa un alarmante deterioro y el timbre es hoy menos rico que nunca. Raimondi tiene serias dificultades con las agilidades. Respecto a Fernando Corena, apuntar tan sólo que

la suya es una *interpretación* (sic) digna de juzgado de guardia.

Lindoro no ha tenido demasiada fortuna en las voces de Alva, Palacio y Lopardo. El primero canta transportada su difícil cavatina "Languir per una bella" (del Mi bemol original a Re) y por consiguiente no tiene que emitir los siempre comprometidos Do₄. Su interpretación, sin embargo, es en conjunto la más natural. En el caso de Lopardo, la sensación de artificiosidad, de voz *fabricada*, es constante. Palacio hace lo que puede y sin tener una gran voz, se aproxima más que ningún otro al auténtico *idioma* musical rossiniano. La voz suena tirante en el agudo (canta siempre a tono) pero tiene buen gusto para ornamentar y variar las repeticiones. Lopardo no parece, desde luego, un gran descubrimiento vocal. El engolamiento, el timbre opaco y poco natural no lo hacen demasiado atractivo.

De los tres intérpretes de Taddeo, es el de Rolando Panerai el mejor cantado. Enzo Dara *suena* gastado y Trimarchi canta de modo irregular. No hay, sin embargo, en este papel un descalabro comparable al de Mustafá (por Corena) o Haly (por Zaccaria, en el registro de Scimone). En el breve papel de Elvira destaca poderosamente una bisoña Kathleen Battle (con Scimone). Tampoco lo hace mal Patrizia Pace, con Abbado.

La versión de Abbado es la más completa, en cuanto a cantidad de música. Scimone corta algunas frases de recitativo, pero sin mayor importancia. La de Varviso, comprensiblemente, deja fuera gran parte del aria de Mustafá, "Gia d'insolito ardore". La elección, creo, es clara: La de Scimone, auténtica referencia.

Christoph von Dohnányi

DECCA



COMPACT
disc
DIGITAL AUDIO

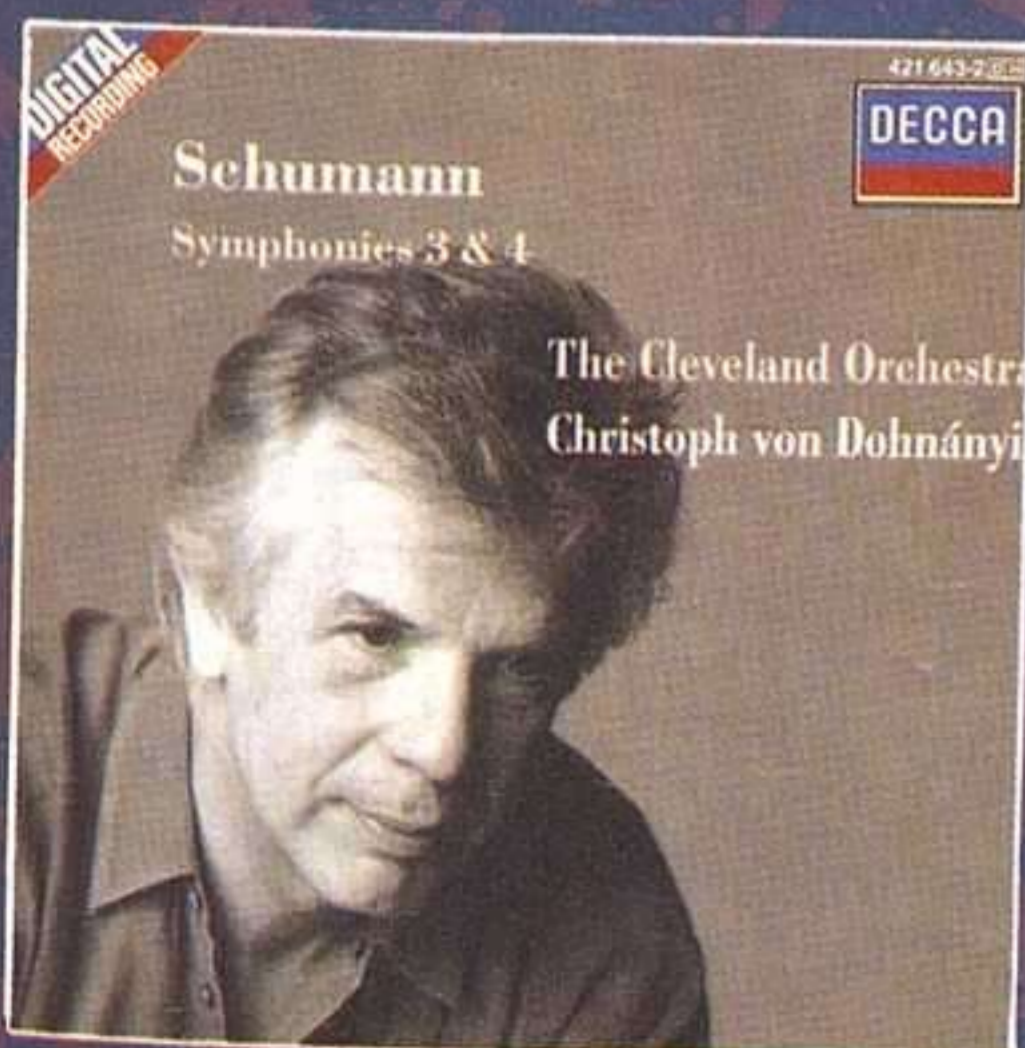

PolyGram

Crítica discográfica

EXTRAMUROS

Por Luis Carlos Gago

HAYDN: Seis Cuartetos Op. 50. Cuarteto de Tokyo.

Marca: Deutsche Grammophon. Import.
Soporte: disco compacto
Referencia: 423 509-2. 2 CDs
Grabación: ADD
Duración: 124' 12"
Serie: media

Interpretación: ★★★★★
Sonido: ★★★★★

ZEMLINSKY: Cuartetos para cuerda.
APOSTEL: Cuarteto de cuerda núm. 1, Op. 7. Cuarteto LaSalle.

Marca: Deutsche Grammophon. Import.
Soporte: disco compacto
Referencia: 427 421-2. 2 CDs
Grabación: DDD/ADD
Duración: 137' 37"
Serie: media

Interpretación: ★★★★★
Sonido: ★★★★★

DEBUSSY: Cuarteto para cuerda. Op. 10.
RAVEL: Cuarteto para cuerda en Fa mayor. Cuarteto Orlando.

Marca: Philips. Import.
Soporte: disco compacto
Referencia: 422 837-2
Grabación: DDD
Duración: 56' 13"
Serie: media

Interpretación: ★★★★★
Sonido: ★★★★★

FRANCK: Cuarteto para cuerda. RAVEL: Cuarteto para cuerda en Fa mayor. Cuarteto Fitzwilliam. Cuarteto Carmirelli.

Marca: Decca. Import.
Soporte: disco compacto
Referencia: 425 424-2
Grabación: ADD
Duración: 75' 33"
Serie: media

Interpretación: ★★★★★ (Franck)
★★★★★ (Ravel)
Sonido: ★★★★★ (Franck)
★★★ (Ravel)

Un Haydn fresco, vital, de extraordinaria sabiduría formal.

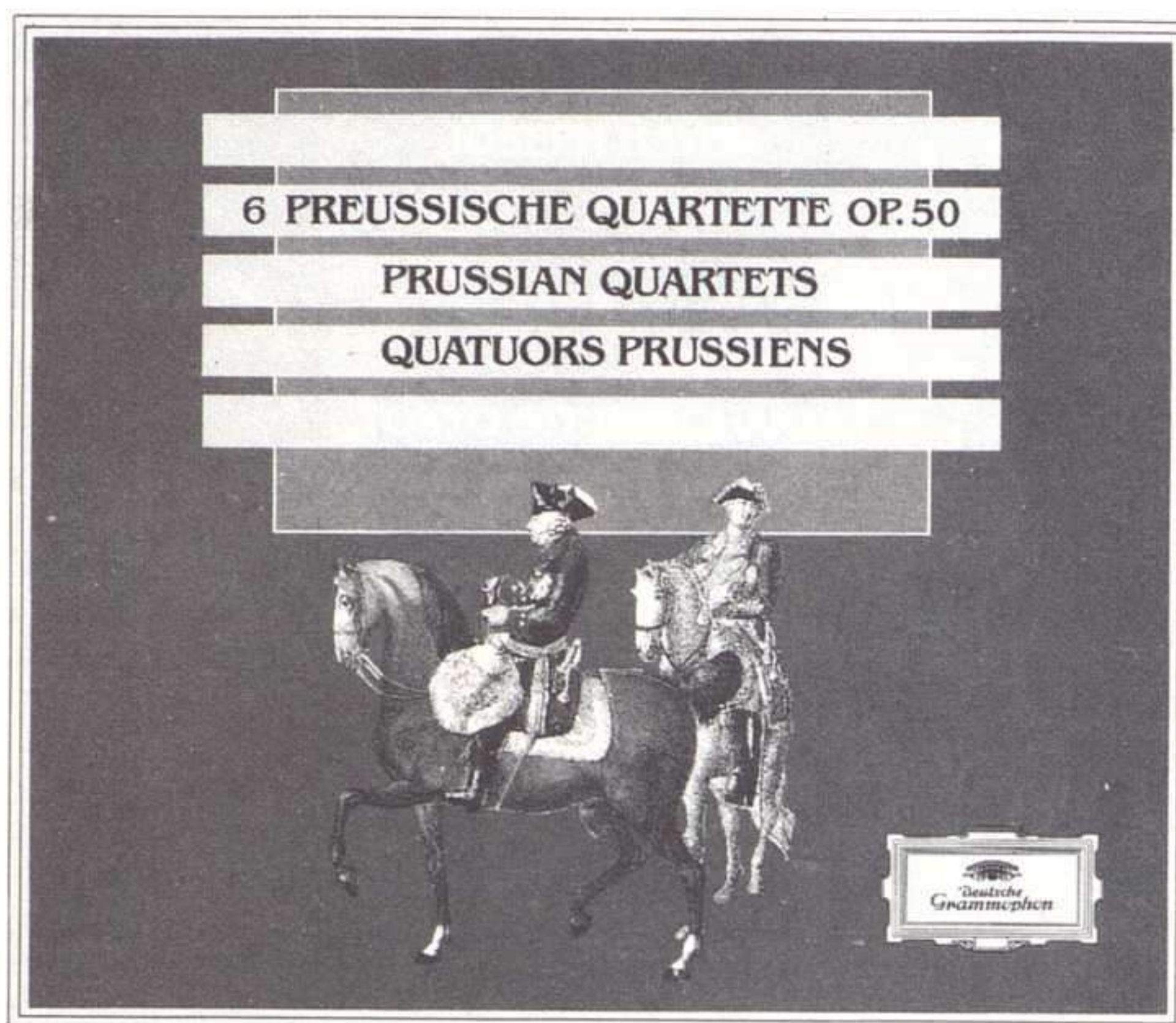

BARTÓK: Cuartetos para cuerda núms. 3, 4 y 5. Cuarteto Chilingirian.

Marcha: Chandos. Importador: Harmonia Mundi
Soporte: disco compacto
Referencia: 8634
Grabación: DDD
Duración: 67' 40"
Serie: normal

Interpretación: ★★★★★
Sonido: ★★★★★

JANACEK: Cuartetos para cuerda núms. 1 y 2.
WOLF: Serenata Italiana. Cuarteto Hagen.

Marca: Deutsche Grammophon. Import.
Soporte: disco compacto
Referencia: 427 669-2
Grabación: DDD
Duración: 51' 29"
Serie: normal

Interpretación: ★★★★★
Sonido: ★★★★★

JANACEK: Cuartetos para cuerda núms. 1 y 2. Cuarteto Medici.

Marca: Nimbus. Importador: Ferysa
Soporte: disco compacto
Referencia: 5113
Grabación: DDD

Duración: 43' 20"
Serie: normal

Interpretación: ★★★★★
Sonido: ★★★★★

FRANCK: Quinteto para piano y cuerda.
FAURÉ: Cuarteto para cuerda, Op. 121. Cuarteto Medici. John Bingham, piano.

Marca: Nimbus. Importador: Ferysa
Soporte: disco compacto
Referencia: 5114
Grabación: DDD
Duración: 65' 6"
Serie: normal

Interpretación: ★★★★★
Sonido: ★★★★★

GRIEG: Cuarteto para cuerda Op. 27.
SCHUBERT: Cuarteto para cuerda Op. 29. Cuarteto Jean Sibelius.

Marca: Ondine. Importador: Ferysa
Soporte: disco compacto
Referencia: ODE 709-2
Grabación: DDD
Duración: 69' 22"
Serie: normal

Interpretación: ★★★★★
Sonido: ★★★★★

SMETANA: Cuartetos para cuerda núms. 1 y 2; Ocho Polkas para piano. Cuarteto Talich. Radoslav Kvapil, piano.

Marca: Caliope. Importador: Harmonia Mundi

Soporte: disco compacto

Referencia: CAL 9690

Grabación: DDD

Duración: 76' 15"

Serie: normal

Interpretación: ★★★

Sonido: ★★★★★

Quienes profesamos un particular y encendido amor por los cuartetos de cuerda estamos de enhorabuena. Hace ahora justamente un año publicábamos en estas mismas páginas un artículo titulado "Cuartetos para el fin de los tiempos" en el que dábamos cuenta de la aparición en disco compacto de varias de las integrales más importantes de la música occidental, debidas —citamos en el mismo orden que entonces— a Mozart, Schubert, Mendelssohn, Berg, Schoenberg, Webern y Bartók. Poco antes nos habíamos referido en sendas críticas a los tres volúmenes que componen la integral Beethoven del Melos, autor también de una grabación completa de los **Cuartetos** de Brahms y Schumann aparecida hace pocos meses y comentada, asimismo, en esta sección. Una nueva avalancha de compactos viene ahora a sumarse a aquella primera remesa y a completar, por tanto, una discografía que empieza a poder ser considerada como representativa. Aún faltan cosas por publicarse —o reeditarse—, por supuesto, y también hay discos —los menos, por fortuna— que, aparecidos en nuestro país, no han sido objeto de comentario en RITMO porque no han sido enviados a esta redacción (como omisión más representativa podemos citar la trascendental integral Shostakovich del Cuarteto Borodin: quizá algún día EMI española se avenga a mandar a crítica —y, por tanto, dar publicidad— unos discos que deberían ser orgullo de su catálogo).

De la larga lista de autores citados más arriba se echa en falta de manera especial un nombre, el de Franz Joseph Haydn, a quien debemos no sólo la paternidad de un género que luego demostraría ser tan prolífico, sino también el catálogo más amplio de todos los cultivadores de aquél y el que, de principio a fin, presenta un mayor número de innovaciones. De la no muy extensa discografía cuartetística haydniana acaba de aparecer ahora en disco compacto la que quizá pueda ser considerada su perla más brillante: el registro de la **Op. 50** realizado por un entonces jovencísimo Cuarteto de Tokyo a mediados de la década de los sesenta. Fechados en 1787 (posteriores, por ejemplo, a los seis **Cuartetos** que

Una grabación de la época fundacional del Cuarteto Orlando.



Mozart dedicara al autor de **La Creación**), constituyen probablemente el inicio de las grandes colecciones de madurez de aquél, mucho mejor conocidas por el aficionado que estos, hasta hace poco, ignorados **Cuartetos**. La aparición en elepé de la versión que ahora comentamos supuso en su momento un verdadero acontecimiento, ya que nos mostraba por primera vez la grandeza de estas obras y nos confirmaba que el Cuarteto de Tokyo debía ser considerado el más cualificado intérprete haydniano de las últimas décadas. Su Haydn es fresco, vital y de una lógica y sabiduría formal que a menudo suele perderse entre los ires y venires de los cuatro instrumentos. Estamos ante música clara y concisa, de cortos desarrollos, que los japoneses explican con claridad y entrega, apoyados en un sonido terso, diáfano, carente de excesos dinámicos y expresivos, y que discurre con una fluidez imprescindible en cualquier lectura de la música del genio de Rohrau. Todo es en esta versión natural —la articulación, los golpes de arco, el intercambio de la voz principal entre los diferentes instrumentos— y el resultado final es un Haydn exultante, hipercomunicativo y genial. Hora va siendo ya de rescatar las parcelas menos conocidas de su ciclópeo catálogo y quien quiera aventurarse en tan necesaria empresa, aquí tiene el instrumento ideal para iniciarla: seis obras maestras servidas de modo irreprochable por el cuarteto joven con más talento de este siglo. Confiamos ver pronto en el mercado su grabación de la **Op. 76** (CBS) y, puestos a soñar, la **Op. 20** completa (hasta ahora DG ha publicado sólo los **Núms. 4 y 5** en elepé) y el resto de las grandes colecciones, de la **Op. 54** al incompleto **Op. 103**.

Si sorprendente fue la publicación en serie media de los **Cuartetos** de Schoenberg, Berg y Webern, no lo es menos la reedición en disco compacto de los

cuatro **Cuartetos** de Alexander Zemlinsky, padre y compañero de viaje de los tres nombres míticos de la Segunda Escuela de Viena. Y es que, tras la aparición de las integrales comentadas en el referido núm. 584 de RITMO, las casas discográficas parecen ahora dispuestas a publicar, incluso en series económicas, las que nunca han figurado como pilares del repertorio, aunque entre los firmantes de éstas se encuentren nombres tan señeros como el de Franz Joseph Haydn. Éste es también el caso de Zemlinsky, cuya obra ha experimentado una profunda revalorización en los últimos años: ahí tenemos las óperas rescatadas por el infatigable Gerd Albrecht o los lieder publicados el pasado otoño por Deutsche Grammophon. En estos **Cuartetos** —comentados en su día por Enrique Martínez Miura— podemos rastrear la totalidad de la evolución estilística de su autor, desde el neobrahmsiano **Cuarteto Op. 7** hasta el **Op. 25**, que tanto bebe en la **Suite Lírica** de su admirado Alban Berg, pasando por el genial **Op. 15** (la verdadera obra maestra de la colección y uno de los más importantes **Cuartetos** de este siglo) y el conciso y expresionista **Op. 119**. Cuarenta años transcurren entre la composición del primero y el último, un período de tiempo en el que el estilo de un compositor pasa de la indeterminación y la multiplicidad de influencias hasta la conformación de unas características personales. Es por ello que en Zemlinsky, como en todos los grandes cultivadores del género, el cuarteto de cuerda es el medio ideal para aprehender su ideario estético.

Todo cuanto dijimos de las versiones del Cuarteto LaSalle cuando comentamos su histórica integral de la Escuela de Viena podría trasladarse, punto por punto, a estas líneas. El conjunto norteamericano ha forjado su prestigio a base de hacer frente a las complejísticas y a menudo ingratas partituras nacidas en nuestro siglo. Su visión de la música



DECCA

A D R M

Franck · Ravel
String Quartets
Fitzwilliam
Quartet
Carmirelli
Quartet

*Una versión
que ya en su
día nos
descubrió
todas las
excelencias
de esta
prodigiosa
música.*

de Zemlinsky es descarnada y casi siempre implacable, y quien piense todavía que sus versiones pecan de frialdad o distanciamiento, que se aventuren en el apasionante mundo del **Cuarteto núm. 2** donde los norteamericanos alcanzan cotas de intensidad difícilmente soportable. Jamás caen, eso sí, en devaneos que pudiéramos calificar de románticos, pero es que éstos están en músicas extrañas a la estética decimonónica completamente fuera de lugar: de ahí que sea imposible encontrar un rubato excesivo o un vibrato amplio y envolvente. Por el contrario, el sonido es duro, con frecuentes rupturas, conciso y los ataques se suceden como hachazos. Detrás de todo ello se encuentran, por supuesto, una técnica deslumbrante y de un virtuosismo sobrecogedor y una idea férrea de adónde y cómo llegar a la meta perseguida, aspecto este último en el que creemos que es decisiva la presencia de Walter Levin como verdadero líder espiritual del grupo.

Para quienes se hicieran con el mencionado álbum de la Escuela de Viena esta integral de Zelinsky se presenta como un complemento imprescindible. Para quienes aún no se hayan decidido, volvemos a lanzar la andanada, ya que se tratan (en plural a partir de ahora) de un instrumento de conocimiento fundamental de la música de nuestro siglo. Por encima de todo ello ambos álbumes constituyen el medio ideal de conocer las virtudes y el modus operandi de uno de los conjuntos de cámara míticos de las últimas décadas, el Cuarteto LaSalle, cuya existencia se encuentra en peligro desde que, hace pocos meses, el viola Peter Kamnitzer anunciara su abandono del grupo. Sus obras les sobrevivirán y estos dos álbumes se encuentran en la cúspide de los testimonios de la grandeza de su arte, su espíritu de aventura

y del servicio prestado a cuantos amamos encendidamente el cuarteto de cuerda.

Aunque, "stricto sensu", no se encuentran extramuros del tronco central del repertorio cuartetístico, las dos únicas obras del género firmadas por Ravel y Debussy han sido llevadas al disco con cierta frecuencia. Contábamos ya en disco compacto con dos versiones de muchos quilates, debidas al Cuarteto Italiano (Philips) y al Nuovo Quartetto (Denon). Se reedita ahora una lectura que ya comentamos elogiosamente en su día y que pasa a erigirse, por la conjunción de sonido e interpretación, en la versión más recomendable en disco compacto (en elepé queda todavía como primera opción la asombrosa versión del Tokyo para CBS). Perteneciente a la primera época del Cuarteto Orlando, cuando se mantenía intacta la formación fundacional del grupo, este disco puede tomarse como perfecto compendio de todas sus virtudes. Así, sin ofrecernos una interpretación esencialmente colorista, si estamos ante una exhibición de la potencialidad tímbrica de un cuarteto de cuerda, fruto, ahora que hemos sido testigos presenciales de su modo de ensayar, de un trabajo intensivo en el que se repiten hasta la saciedad los mínimos detalles de la partitura. Estilísticamente, los pocos registros discográficos del Orlando nos muestran a unos músicos perfectos conocedores del lenguaje que abordan y en este caso no caen en el error de presentarnos un Debussy o un Ravel impresionistas y etéreos, sino que optan por una lectura intensísima y a menudo exultante. La grabación, de 1982, es extraordinaria, mejor y más nítida, sin duda, que la del disco del Italiano, la alternativa más seria, también a precio reducido, para hacerse con las obras en cedé.

El **Cuarteto** de César Franck —una gigantesca obra de más de tres cuartos de hora de duración— lo conocimos de la mano del Cuarteto de Praga, pero tuvimos que esperar a la asombrosa interpretación del Cuarteto Fitzwilliam para poder calibrar todas sus excelencias, desconocidas para todos hasta la aparición de este registro. Es el de Franck el cuarteto más orquestal de cuantos conocemos, ya que son constantes las demandas polifónicas requeridas a cada uno de los cuatro instrumentos. Ya los primeros compases —sobrecogedores— anuncian la llegada de una partitura única y sin parangón posible dentro de la literatura cuartetística. No es fácil dotar de expresión sonora a estos compases y, de hecho, no creemos que sea fácil repetir los logros alcanzados por el Fitzwilliam, que ha de afrontar no sólo los temibles escollos técnicos de la partitura, sino también la complejísima lógica formal de una música prolija, estática y sumida en un constante e imperceptible proceso tensivo. Los británicos asumen el reto con valentía, con la necesaria aptitud técnica y con una clara concepción de los entresijos estructurales del **Cuarteto**. El Fitzwilliam se extasia tocándolo —no cabe otra actitud— y lo hace con un sonido puro y casi idealizado, el idóneo para afrontar una música que también roza la pureza. Una grabación excepcional, de 1978, coadyuva a hacer de este registro uno de los más reveladores e imprescindibles de los últimos años en el apartado cuartetístico. Su reedición en disco compacto nos brinda la oportunidad ideal para incorporarlo a nuestra discoteca y para incluir a César Franck entre los nombres obligados a figurar en el cuerpo esencial del repertorio cuartetístico.

La generosísima duración de este cedé se debe a la inclusión de una obra que bien poco tiene que ver con la del compositor belga pero que nunca será un compañero de viaje despreciable: el **Cuarteto** de Ravel. Grabado en Roma en 1957 por un grupo liderado por Pina Carmirelli, aquél conoce una versión idiomática y marcadamente poética en el que se percibe por doquier el liderazgo del primer violín y en el que la viola de Luigi Sagrati no está siempre a la altura de las circunstancias. Versión, pues, no de referencia, pero que aquí cumple su función de aliviar la sofocante tensión que se crea tras una atenta escucha de la partitura de Franck. Sonido, por supuesto, algo deficiente.

Ya hemos comentado en su momento la primera entrega de la integral cuartetística de Bartók que el Chilingirian está grabando para la firma británica Chandos. Resaltábamos entonces el altísimo nivel interpretativo de los **Cuartetos núms. 1 y 2** y confiábamos en que aquél se mantuviera en las partituras más comprometidas de la colección, que son precisamente las que se encuentran recogidas en esta segunda entrega. Y, en efecto, las excelencias de la primera no fueron una casualidad,

ALFRED BRENDEL

PHILIPS *Digital Classics*

SCHUBERT

Piano Sonatas
in A minor, D.784
in D major, D.850

ALFRED BRENDEL



NEW DIGITAL RECORDING

PHILIPS *Digital Classics*

SCHUBERT

Impromptus Op.90 & Op.142

ALFRED BRENDEL



NEW DIGITAL RECORDING • Vol.5



PHILIPS *Digital Classics*

SCHUBERT

Piano Sonata in C, D.894
Piano Sonata in C, D.840

ALFRED BRENDEL



NEW DIGITAL RECORDING

PHILIPS *Digital Classics*

SCHUBERT

Piano Sonata in A minor, D.845
3 Klavierstücke D.946

ALFRED BRENDEL



NEW DIGITAL RECORDING

PHILIPS *Digital Classics*

SCHUBERT

Piano Sonata in A, D.959
Deutsche Tänze D.783
Ungarische Melodie D.817 • Allegretto D. 915

ALFRED BRENDEL



NEW DIGITAL RECORDING

pues de la que ahora se publica pueden predicarse idénticos elogios. Así, su Bartók es ácido, profundo, íntimo, enigmático, concentrado y musicalmente intachable. No es fácil sumergirse en las profundidades de esta música esencial, concisa y descarnada, ya que para ello se necesita una técnica excepcional y un hondo conocimiento del lenguaje bartokiano, plasmado aquí con mayor plenitud que en ninguna otra parcela de su catálogo. El Chilingirian sabe plantear los climas sin forzar prematuramente los procesos tensivos (como le ocurre al Emerson en su reciente versión) y lo hace con un sonido que, sin alcanzar el salvajismo del Tokyo (¿para cuándo en cedé?), sí reviste una dureza que en los momentos más amargos resulta demoledora. No hay concesión alguna de los británicos a la galería y todos los recursos técnicos y expresivos que emplean están siempre al servicio de una idea que late detrás de un pizzicato Bartók, una disonancia agria y marcada de modo especial o un brusco ataque de los cuatro instrumentistas en el talón del arco. La grabación vuelve a ser modélica, de modo que si las cosas siguen así en el **Cuarteto** que cierra la colección y en el **Quinteto con piano** —las obras que integrarán la tercera entrega de la serie— estamos ante la, hoy por hoy, opción más recomendable para hacerse con el trascendental corpus cuartetístico del compositor húngaro.

Si éste ha sido considerado unánimemente como uno de los puntos de referencia insoslayables a la hora de trazar una historia del género en nuestro siglo, los dos **Cuartetos** alumbrados por el checo Leos Janacek han permanecido hasta ahora en una relativa oscuridad. En los últimos años estamos siendo testigos de una espectacular pujanza del interés hacia el catálogo del autor de **Jenufa**. Sus óperas son cada vez más representadas y grabadas (¡gracias, Sir Charles!) y poco a poco asistimos a la recuperación de las parcelas más escondidas de su legado. Acaban de aparecer dos versiones de sus **Cuartetos de cuerda**, de los que hasta ahora sólo conocíamos la muy meritoria versión del Cuarteto Gabrieli, y estamos ante uno de esos casos en los que resulta difícil señalar cuál es más recomendable. Si consideramos evidente, para empezar, que estamos ante el mejor de los registros realizados hasta la fecha por el jovencísimo Cuarteto Hagen, que ya nos había dado muestras de su tremendo talento pero que siempre había dejado asomar determinados resquicios de inmadurez. Aquí nos hacen llegar estas dos obras maestras —insistimos, absolutamente magistrales— en una milagrosa ejecución en la que no resulta fácil advertir aquéllos. Los jóvenes austriacos se sumergen en el apasionante mundo de Janacek con una pasión y entrega que se traducen en unas versiones conmovedoras de una música a la que le viene como anillo al dedo la indica-

Una nueva entrega, la penúltima, de la integral de los Cuartetos de Bartók por el Chilingirian.



ción beethoveniana para su **Missa Solemnis**: "salida del corazón; confío en que pueda volver al corazón". Música concisa, breve, en la que no hay lugar a disquisiciones o los largos desarrollos franckianos; hermana de Bartók en el espíritu, pero no en la letra, exige de sus intérpretes un perfecto conocimiento de su trama interna. El Hagen demuestra tenerlo, no se arredra ante el tremendismo de muchos momentos de **La Sonata a Kreutzer** o de **Voces íntimas**, y nos propone un Janacek intensísimo y de un lirismo que, a fuerza de intenso, se apodera irremisiblemente del oyente cómplice y atento. La única objeción que puede ponerse es el sonido aún no demasiado personal

del Hagen, que sin duda lo agrandará con el paso del tiempo y lo dotará de una impronta propia. En punto a belleza, a tenor de lo que aquí se escucha, ya tiene recorrido gran parte del camino.

Gran Bretaña es un prolífico exportador de cuartetos de cuerda y a los nombres que ya han aparecido aquí —Chilingirian, Fitzwilliam, Gabrieli— podemos añadir los del Medici, el Aeolian, el Lindsay o, en el mundo de los instrumentos originales, el Salomon. Poco conocido en nuestro país, el Medici fue fundado en 1972 y lleva ya más de dos mil conciertos sobre sus espaldas. Tamaña experiencia es su única ventaja sobre el Hagen, pues el Janacek del Medici posee tantas virtu-

JANÁČEK

String Quartets Nos. 1 and 2

Nimbus Records



The Medici String Quartet

DIGITAL

Un Janacek de referencia; tanto o más que el del Hagen.



Estos jovencísimos intérpretes maduran día a día: sus versiones de los Cuartetos de Janacek, magníficas.

des como el del grupo austriaco pero, además, nos llega con un sonido más grande, más matizado y más personal. No creíamos, tras escuchar el disco de los austriacos, que el Medici pudiera alcanzar tan alto nivel interpretativo, pero hay que reconocer en justicia que los ingleses ofrecen también una lección de comprensión del, por otra parte, nada sencillo lenguaje de Janacek. Como no podía ser de otro modo, sus lecturas son intensas, desgarradas y de un romanticismo trascendido y de una asombrosa originalidad. Como ambas grabaciones son extraordinarias, no es fácil apostar por la mayor recomendabilidad de uno u otro. Quizá para algunos los pocos más de seis minutos de la **Serenata Italiana** de Hugo Wolf —adecuadísimo complemento de esta música— sea suficiente para inclinar la balanza del lado del disco publicado por DG. Aun sin ser complementarias, como seguimos deslumbrados ante música tan excepcional, nuestro consejo es hacerse con los dos, porque también en Bartók o Shostakovich duplicamos versiones y nuestra discoteca está lejos de reprochárnoslo.

Una nueva muestra del buen hacer del Medici lo encontramos en un disco en el que los británicos se adentran en dos mundos estéticos situados en las antípodas de Janacek: el Franck impetuoso del **Quinteto con piano** y el Fauré maduro e hiperlirico del **Cuarteto Op. 121**, el único de su amplia parcela camerística. En ambas partituras, el Medici se sitúa a la altura de las que hasta ahora teníamos como versiones de referencia: la de Curzon con el Octeto de Viena (Decca) y la del Cuarteto Parrenin (EMI), ambas en disco compacto. Así, el Medici sabe recrearse en el clima de delectación armónica y melódica de Fauré y plasmar la intensidad a ratos desmedida de Franck. Su técnica, como había quedado patente en Janacek, es muy completa en la

extensísima gama dinámica que son capaces de crear y su sonido, sin alcanzar la belleza de un Italiano o un Tokyo, posee una fuerte personalidad y sabe adecuarse perfectamente a cada estilo.

Dos discos ponen punto final a este recorrido por las parcelas marginales del repertorio cuartetístico. En primer lugar, un admirable disco del para nosotros desconocido Cuarteto Jean Sibelius, una extraordinaria agrupación que nos ha permitido conocer el único **Cuarteto** compuesto por Edvard Grieg, una partitura amable y de una excepcional belleza melódica que los finlandeses tocan con entrega y con acusado sentido rítmico, imprescindible en la recreación sonora de una música de marcado carácter danzable. El disco se completa con una meritoria del **Cuarteto**

Un desconocido Cuarteto Jean Sibelius es protagonista de este espléndido disco.

en **La menor** de Schubert que no alcanza las cotas de las lecturas del Tokyo (RCA) o el Italiano (Philips), las opciones más recomendables.

La sorpresa del último disco que comentamos viene dada por el **Cuarteto núm. 2** de Smetana, ya que el primero si ha sido grabado, tampoco en exceso, por varias agrupaciones. La versión del Talich empieza siendo decepcionante, con un primer movimiento del **Cuarteto núm. 1** francamente deficiente. Poco a poco los checos logran introducirse en la peculiar atmósfera de la obra y consiguen hacernos vislumbrar las partes de la autobiografía de Smetana plasmadas en la partitura. El **Cuarteto en re menor**, más corto y menos interesante que su compañero, conoce una lectura más homogénea en la que, no obstante, siguen apreciándose ciertos problemas de empaste y, lo que es más sorprendente, de idoneidad lingüística. Interpretativamente hablando, lo mejor del disco son las ocho *Polcas* —un prodigio de inventiva melódica— que toca impecablemente al piano Radoslav Kvapil.

En suma, que estamos de enhorabuena, porque incorporamos a nuestra discoteca cuartetística obras que merecen sin duda alguna compartir estante con Mozart, Beethoven o Berg, y porque el cuarteto de cuerda goza de buena salud, porque son muchos los grupos, incluso poco conocidos, que tocan muy bien. La música escrita para esta combinación instrumental ya pone el listón muy alto, de modo que cuantos intérpretes deciden afrontar seriamente el reto y sacrificar su carrera de solistas para pasar a formar parte de un "grupo de cuatro instrumentos tocados por una sola mente rectora" (Melos) ya suelen ser *per se* músicos de raza. Ahora ya sólo falta que los oyentes seamos receptivos ante tal despliegue de calidad y saber hacer.

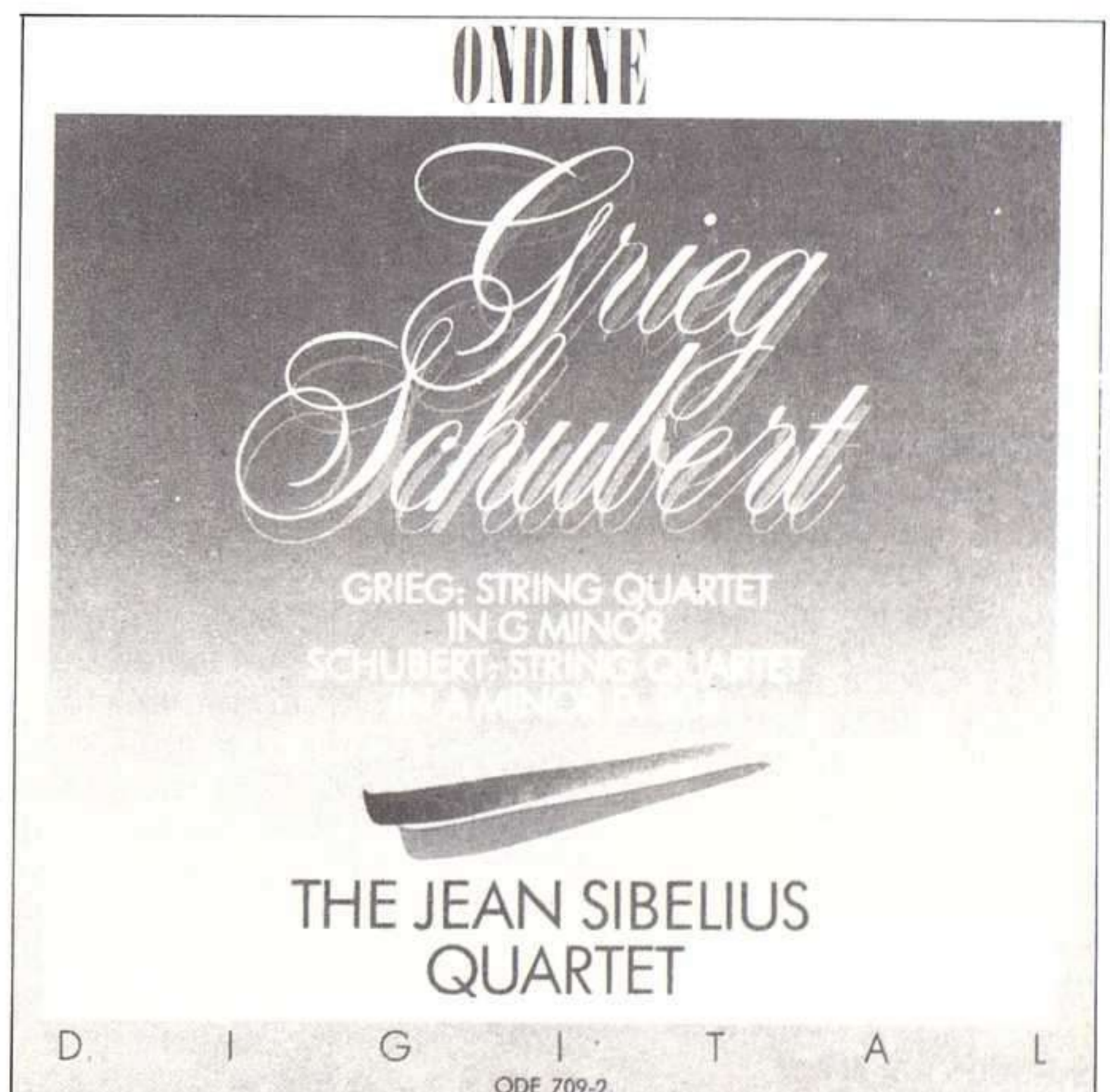

4 "NÚMS. 1" DE BRAHMS

Por José Sánchez Rodríguez

BRAHMS: Concierto para piano núm. 1.
Jakob Gimpel, piano. Orquesta Filarmónica de Berlín. Director: Rudolf Kempe.

Marca: EMI. Import.
Soporte: disco compacto
Referencia: CDZ 25 2131 2
Grabación: ADD
Duración: 50' 22"
Serie: Meister Werk (barata)

Interpretación: ★★★
Sonido: ★★★

BRAHMS: Concierto para piano núm. 1. Dos Rapsodias. Radu Lupu, piano. Orquesta Filarmónica de Londres. Director: Edo de Waart.

Marca: Decca. Import.
Soporte: disco compacto
Referencia: 417 776-2
Grabación: ADD
Duración: 64' 54"
Serie: Ovation (media)

Interpretación: ★★★
★★★★ (Rapsodias)
Sonido: ★★★★★

BRAHMS: Concierto para piano núm. 1. BEETHOVEN: Concierto para piano núm. 5 "Emperador". Hans Richter-Haaser, piano. Orquesta Sinfónica de la Radio Danesa. Director: Kurt Sanderling.

Marca: Kontrapunk. Importador: Nahuel Records
Soporte: disco compacto
Referencia: 32020/21, 2 CDs
Grabación: ADD
Duración: 88' 25"
Serie: normal

Interpretación: ★★★
Sonido: ★★★★★

BRAHMS: Concierto para piano núm. 1. Variaciones para 2 pianos sobre un tema de Schumann. Andrés Schiff, piano. Orquesta Filarmónica de Viena. Director y piano: Sir Georg Solti.

Marca: Decca. Import.
Soporte: disco compacto
Referencia: 425 110-2
Grabación: DDD
Duración: 65' 54"
Serie: normal

Interpretación: ★★★
★★★★ (Variaciones)
Sonido: ★★★★★

El Concierto núm. 1 para piano de Brahms es obra de extensa discografía, aunque con contadas interpretaciones de verdadera talla. Para afrontarla con suficientes garantías se requieren intérpretes con unas condiciones técnicas superlativas: un pianista de enorme potencial expresivo y virtuosístico, que aúne vigor y delicadeza, y una batuta rectora que sepa obtener del poderoso contingente orquestal una prestación tan brillante como fluida y bien articulada, cosa nada fácil aquí, fundamentalmente por la tan frecuentemente cuestionada orquestación.



Una versión discreta, no especialmente interesante.

Estas cuatro versiones de reciente aparición en formato de disco compacto abarcan un amplio período cronológico, nada menos que treinta años, desde los inicios de la etapa estereofónica hasta la más moderna técnica digital de nuestros días; ninguna de ellas, como veremos a continuación, va a variar el panorama interpretativo de la obra.

La primera a la que nos vamos a referir, la debida a Gimpel y Kempe, data de 1958, y es desde todos los puntos de vista una versión de escaso interés. Gimpel navega sin rumbo fijo en el peligroso océano del primer movimiento, con trabajosidad y un sonido poco atrayente; en el Adagio se muestra igualmente inexpresivo, sin introspección ni profundidad, y en el Rondó final no pasa de lo intrascendente, secundado por una dirección no mucho más acertada, que llega a pecar de hieratismo y falta de vigor. La grabación denota su edad, y como detalle perturbador hay que señalar un empalme muy hecho en el primer movimiento...

La versión de Lupu y de De Waart, de 1974, no presenta un interés mayor al de aquella, aunque formalmente tiene un nivel superior. La dirección no es del todo desdeñable, pues presenta claridad y un control de los medios sonoros tan encomiable como falto de personalidad, sobre todo a partir del Adagio. Lupu, por su parte, no parece especialmente

motivado; sin cometer errores graves, su labor es bastante insípida, exenta en gran medida de conflicto y tirando a conformista.

Completan el registro las **2 Rapsodias, Op. 79**, dos piezas para piano de enorme interés que obtienen de Lupu una entregada labor; al contrario que en el Concierto, las autoridades son más densas y tempestuosas, más convincentemente dramáticas.

La grabación del Concierto es excelente, la de las **Rapsodias** es más desigual, pues se notan los seis años de diferencia que las separan (la primera es de 1970, y la segunda de 1976).

De 1979 es el registro de Haaser y Sanderling, grabado en vivo en Copenhague. La lectura de Haaser, no muy rigurosa, revela un aire de cierta mecanicidad y más de un apuro en los pasajes más comprometidos; en el Adagio no se llega a lograr ese clima de espiritualidad tan necesario debido a un fraseo no muy natural, sino más bien rígido y uniforme, poco matizado e impreciso en ocasiones. La dirección de Sanderling es cuidadosa —con una orquesta discreta—, tendente a la moderación, sin riesgos ni aportaciones especialmente interesantes.

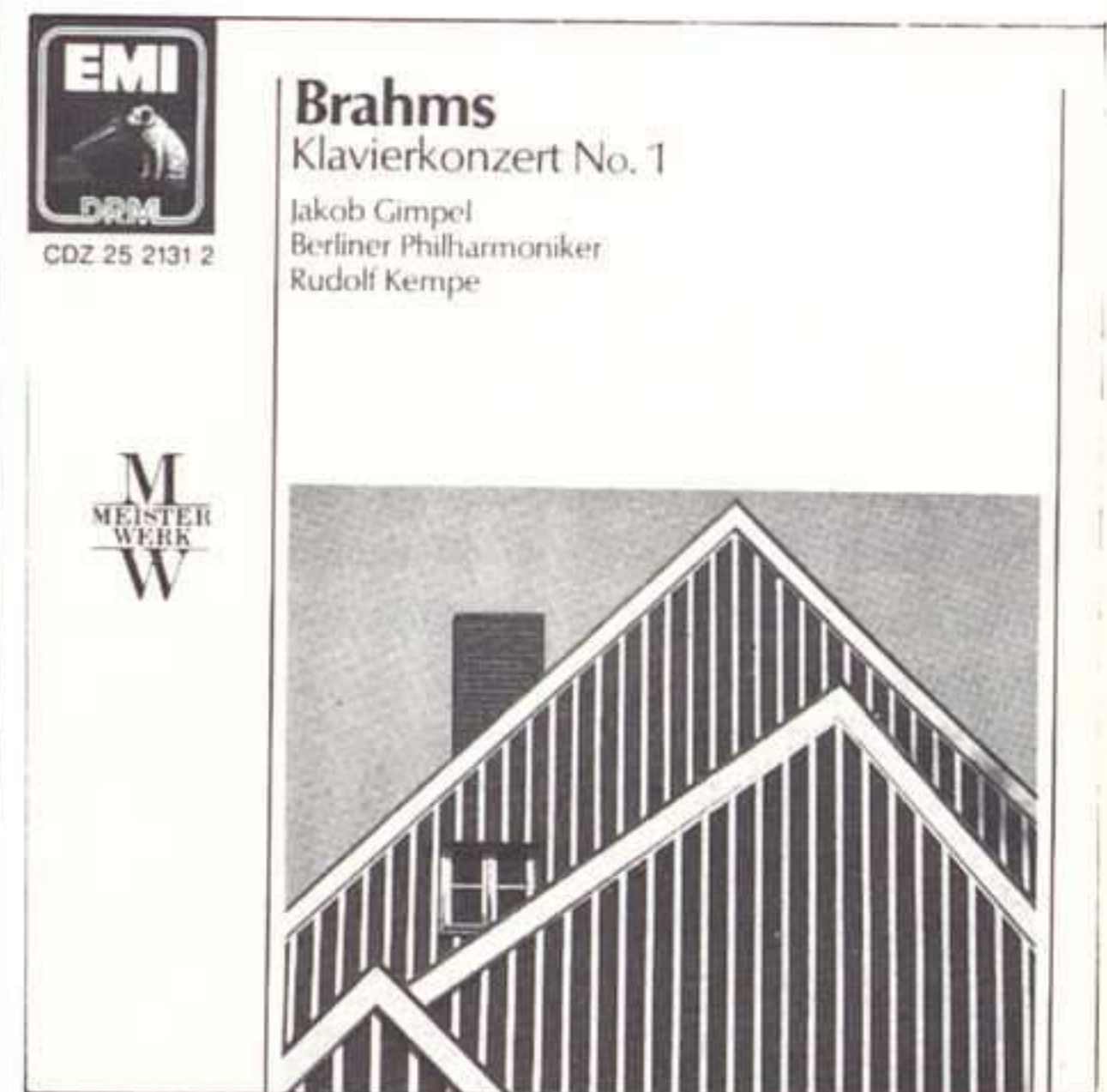

Escaso valor tiene esta versión de Gimpel y Kempe.

La interpretación del "Emperador" beethoveniano, grabada también en vivo en 1980, pero antes de la muerte del pianista, no es tampoco muy destacable: muy directa y de expresividad más bien limitada, sobre todo por parte de Haaser, que se inclina más por la vertiente *temperamental* de la obra y con las limitaciones puestas de manifiesto en el Concierto de Brahms.

Una versión, en conjunto, bastante tópica y convencional, más efectiva que otra cosa.

El último de los discos reseñados tampoco ha resultado un producto tan redondo como era de desear, sobre

todo contando con la presencia de un brahmsiano de la talla de Solti, aunque

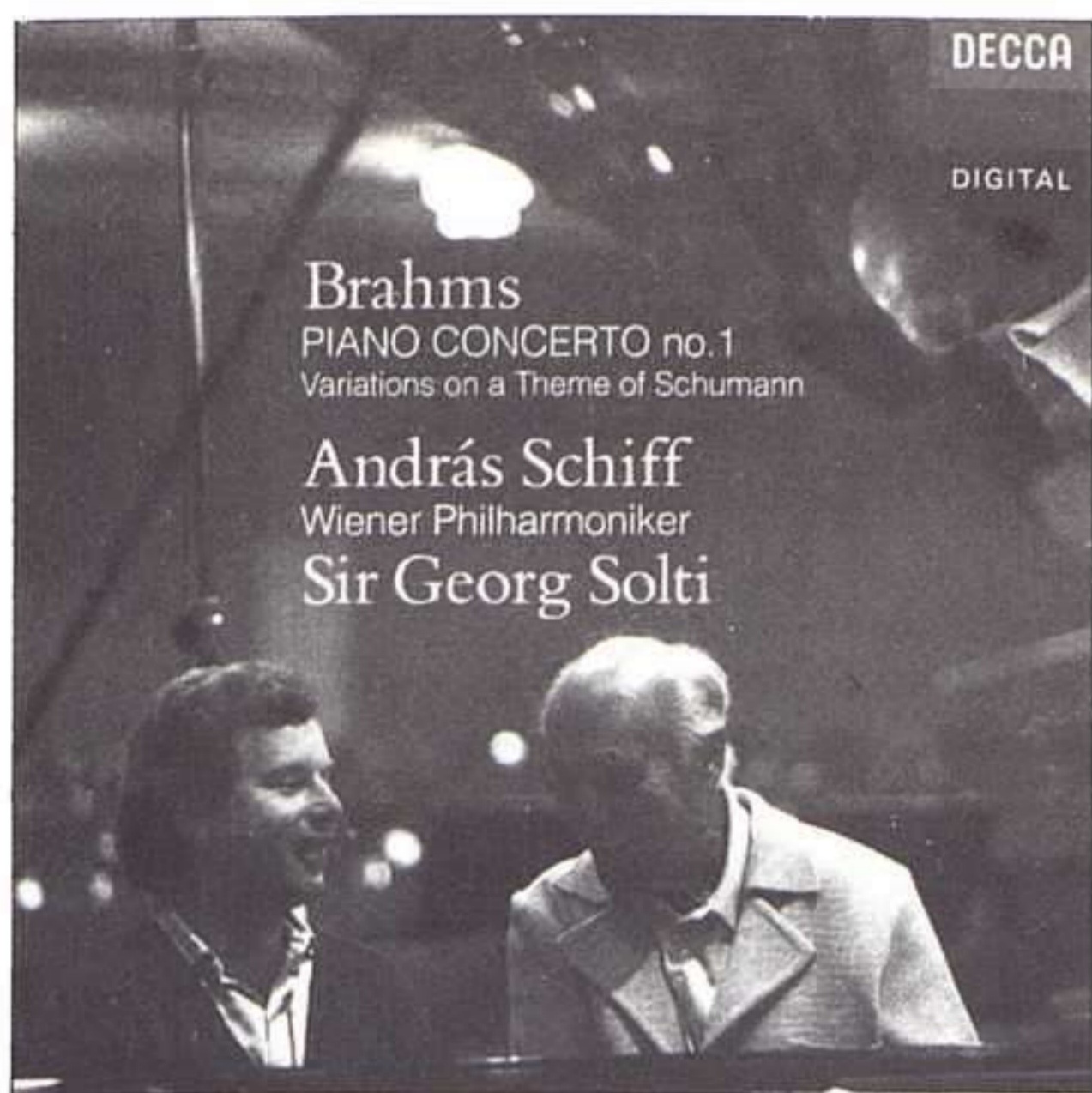

Una extraordinaria dirección para un piano sólo correcto.

hay que dejar claro que por su lado las cosas funcionan estupendamente. El problema se centra en la intervención de András Schiff, que descompensa el

nivel global. Éste demuestra inseguridad en los conceptos y no se muestra siempre cómodo; para lograr una actuación verdaderamente destacable hubiera necesitado mayor autocontrol, una línea más tensa, ya que no sentido musical. A pesar de todo la versión sigue con mayor o menor interés por la dirección de Solti, cuyo "currículum" brahmsiano es incuestionable. El comienzo es espléndido, vehemente y dominador; no hay pérdidas de pulso, y obtiene de la Filarmónica de Viena sonoridades poderosas y nítidas a la vez (aunque muy diferentes a las obtenidas por Bernstein en su extraordinaria versión con esta misma Orquesta). Con todo, encuentro el Adagio lo menos interesante de su labor, un poco comedido, sin dejarse llevar del todo...

Como complemento tenemos las infrecuentes **Variaciones sobre un tema de Schumann** para piano a cuatro manos, con el aliciente de contar junto a Schiff al propio Solti. El nivel aquí es superior, pues la obra no plantea el supremo esfuerzo de la anterior, y ambos pueden dar una respuesta mucho más homogénea y creativa.

La alternativa ideal para este Concierto actualmente es la ya citada de Zimer-



Lupu no se encuentra en esta ocasión muy motivado.

man/Bernstein (DG), pero EMI debería rescatar la también prodigiosa de Barenboim/Barbirolli, a ser posible en serie media.

OIGA LA DIFERENCIA. Del mismo modo que sus oídos pueden captar de inmediato una nota desafinada, le pueden decir cuando un sistema de alta fidelidad suena mejor que otro. No se deje cegar por tecnicismos o luces centelleantes: lo único que tiene que hacer es escuchar.

Nuestros distribuidores estarán encantados de hacerle escuchar equipos Linn y comparar su sonido con el de otros sistemas. Sus oídos oirán la música como nunca hasta ahora. Para mayor información contacte con Laboratorio de Electro-Acústica, S.A. Verdi, 273. 08024 Barcelona. T. (93) 214 14 12.

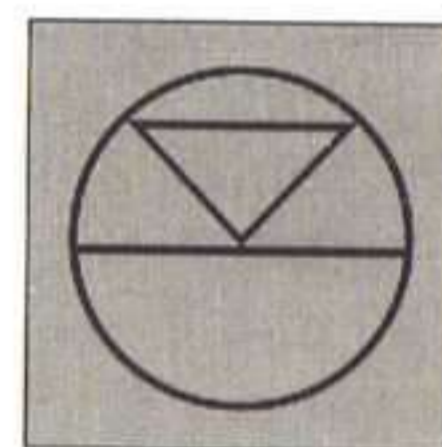

LINN
ALTA FIDELIDAD
NUNCA LO HA OIDO
TAN BIEN



LA MAYORÍA DE EQUIPOS HI-FI



EQUIPO HI-FI LINN

EL NUEVO "REQUIEM" DE VERDI DE GIULINI

Una dirección genial

Por Rafael Banús

VERDI: Misa de Requiem. Sweet, Quivar, Cole, Estes. Coro Ernst Senff. Orquesta Filarmónica de Berlín. Director: Carlo Maria Giulini.

Marca: Deutsche Grammophon. Import. Soporte: disco compacto
Referencia: 423674-2. 2 CDs
Grabación: DDD
Duración: 97' 2"
Serie: normal

Interpretación: ★★★★★ (dirección)
★★★★ a ★★★★★ (solistas)

Sonido: ★★★★★

Quizá sea un tanto arriesgado comenzar este comentario diciendo que éste es el mejor dirigido de cuantos **Requiem** de Verdi conozco, pero es la sensación que he tenido al escucharlo. No es sólo el hecho de encontrar nuevos matices y detalles en una obra oída hasta la saciedad, ni el de que estuviese precedido tanto por la magnífica versión de 1964 (EMI) y las recientes grabaciones de otras dos misas de difuntos, las escritas por Fauré y Brahms (ambas en DG), así como por la **Novena Sinfonía** de Beethoven escuchada en vivo hace algunos meses, obras todas ellas cargadas de una fuerte espiritualidad, en la que el maestro italiano siempre ha sido especialista, aspecto que aún se ha acentuado en los últimos años. Tampoco el que este registro fuese esperado como agua de mayo (y fuimos muchos quienes padecimos cuando el director de Baretta interrumpiese hace un par de años la grabación por desavenencias con el reparto escogido). Es todo ello, pero aún mucho más. A mi juicio, una dirección definitiva, que viene a echar para siempre por tierra la opinión de que el **Requiem** de Verdi es una obra con fuerte regusto teatral, e incluso a rebatir a quienes dudan de que la calidad compositiva de la misma se mantenga por igual en toda ella. Está planteada desde un drama-

Una dirección definitiva que echa por tierra todas las "leyendas negras" acerca del Requiem de Verdi.



tismo sin concesiones, austero incluso, y con una claridad global de concepto como sólo puede derivarse de la sabiduría y el humanismo acumulados en toda una vida, aunque sin la resignación que algunos veían en la grabación del **Requiem alemán**, pero sí con el consuelo de aquélla. No se trata de destacar uno u otro número, ya que basta una simple introducción a cualquiera de ellos para darse cuenta de la rotundidad lapidaria de la interpretación. Fascinados por ella, coro (el magnífico de Ernst Senff), orquesta (una espléndida Filarmónica de Berlín) y solistas (de los que a continuación hablaremos) alcanzan un equilibrio raras veces conseguido.

En sus últimas grabaciones, Giulini ha renunciado, por lo general, a nombres consagrados y ha preferido buscar cantantes jóvenes a los que guiar en todo momento. Esto se observa también en este cuarteto solista, con nombres más o menos notorios aunque casi siempre lejos del estrellato, que responden a todas las exigencias del maestro y en ningún momento tratan de desmarcarse del conjunto. Y es, curiosamente, la menos conocida del grupo, la jovencísima soprano americana Sharon Sweet (a quien pudimos escuchar en la inauguración del Auditorio Nacional con esta misma obra), la que alcanza

un mayor nivel. Es una voz ancha y fresca, aún sin terminar de hacer, pero de considerable línea de canto y sentido verdiano, y dispuesta a dar lo mejor de sí en un "Libera me" en el que no lo pasa mucho peor que la mayoría de sus colegas. Muy digna es también la actuación de la mezzo Florence Quivar, de cálido y muy hermoso instrumento y evidente frecuentación de la obra. La voz del tenor Vinson Cole resulta bastante insignificante en comparación a la de más poderosos tenores que han cantado y grabado la obra, aunque es sensible como cantante y no desentona. Más autoritario resulta Simon Estes, quien descontando ciertas sonoridades cavernosas, aporta su característico color, que entusiasma o desagradará por igual. No es un cuarteto particularmente relevante (y es inevitable que acudan a nosotros los recuerdos de voces auténticamente grandes), pero está claro que esto es lo que pretendía Giulini para poder plasmar sus verdaderos propósitos. Es una opción que puede convencer o no, pero que hay que respetar. La grabación, y aquí no es necesario hacer esta matización, es extraordinaria, y se beneficia de la acústica del lugar habitual de los registros de la Filarmónica de Berlín, la iglesia de Jesucristo en Dahlem, donde se efectuó en abril del pasado año.

YEVGENY KISSIN

Un pianista para los 90

Por Pedro González Mira

TCHAIKOVSKY: Concierto para piano y orquesta núm. 1. SRIABIN: 4 Piezas Op. 51; Estudio Op. 42, núm. 5. Yevgeny Kissin, piano. Orquesta Filarmónica de Berlín. Director: Herbert von Karajan.

SHOSTAKOVICH: Concierto para piano y orquesta núm. 1; Sinfonía de Cámara; 7 Preludios Op. 34 (versión orquestal). Yevgeny Kissin, piano. Virtuosos de Moscú. Director: Vladimir Spivakov.

HAYDN: Concierto para piano Hob. XVIII: 11; Concierto para violín y orquesta Hob. VIIa: 1; Sinfonía concertante Hob. I: 105. Yevgeny Kissin, piano; Vladimir Spivakov, violín; Mikhail Milman, violonchelo; Alexei Utkin, oboe; Marc Minkowski, fagot. Virtuosos de Moscú. Director: Vladimir Spivakov.

Marca: Deutsche Grammophon y RCA (Shostakovich y Haydn)
Soporte: disco compacto
Referencia: 427 485-2, RD 87947 y RD 87948
Grabación: DDD
Duración: 52' 33", 57' 38" y 63' 26"
Serie: normal

Interpretación: ★★★★★
Sonido: ★★★★★

El gran protagonista de estos discos —eclipsando el hecho de que el primero de los reseñados fuera el último grabado por Karajan con su orquesta de siempre, la portentosa Filarmónica de Berlín, antes de la renuncia a la titularidad por parte del malogrado director— es el pianista soviético Yevgeny Kissin, un jovencito de 18 años —cumplidos el 10 de octubre de 1989— que, si las cosas no se tuercen, o mucho me equivoco o se va a convertir en el pianista más importante de la última década del siglo XX: si sigue así, es impensable a dónde podrá llegar en el nuevo siglo.

Para diciembre de 1988, fecha de la grabación del **Concierto** de Tchaikovsky, Kissin había ya registrado tres discos con la firma RCA: un **Segundo** de Rachmaninov —con los **Études-Tableaux**—, el **Concierto** de Haydn y el de Shostakovich, respectivamente en mayo y agosto del mismo año. Ignoro cómo RCA y Deutsche Grammophon han competido por conseguir la exclusiva de Kissin —o si, sencillamente, han competido—. Lo cierto es que ha sido

la primera quien lo ha contratado, y ello después del concierto con Karajan. Ignoro todo ello, repito, pero opino que la firma alemana ha perdido una ocasión de oro al dejar escapar este diamante; con la mitad del dinero que se está gastando en promocionar a artistas infinitamente inferiores al mencionado pianista, se podría haber apuntado un importante tanto artístico, y de presumible gran valor comercial en un futuro muy próximo. Enhorabuena, pues, a RCA, a la que, ahora, habría que recomendar que no se deje llevar por una política cicatera y haga una buena promoción de esta ya extraordinaria figura del piano.

Kissin me recuerda muchísimo al Barenboim de principios de los 60; a aquel que, unos años después, escogió Klemperer para grabar los **Conciertos para piano** de Beethoven, sólo que Kissin es más joven todavía y tiene mejor técnica que entonces el pianista argentino. El parecido viene más vía musical y, sobre todo, vía intérprete: lo auténticamente sorprendente de Kissin —lo mismo que me atontó en su día con Barenboim— es la madurez interpretativa; más, si cabe, que la musicalidad y el buen gusto.

Efectivamente, el **Concierto** de Tchaikovsky es una exhibición de medios: de sonido, de fraseo, de matización, de capacidad de descubrir y redescubrir cosas en un repertorio repetitivo y aburridamente trillado, de fuerza... En Shostakovich, en el **Primero para piano** del autor soviético, una pieza brillante y soleada, lo mismo; un Kissin no ya impresionante ejecutante sino intérprete autorizado y en condiciones de dictar jurisprudencia sobre cómo hay que tocar la pieza... ¡Pero aquí está Haydn! ¡Esto son palabras mayores, porque aquí si es lógico se quede a mitad de camino el joven virtuoso! Pues bien, no; Kissin se enfrenta a esta endiablada y difícil de matizar y frasear música

como si viniera de vuelta de todo: cada nota, la fuerza justa en la pulsación; cada pasaje, el contenido dramático exacto, la elegancia y el refinamiento suficientes, sin deslizarse lo más mínimo en ningún sentido; cada frase, el diseño más adecuado, más estudiado, mejor elaborado... etc. No hay palabras.

En estos tres discos hay más; quizá me haya dejado llevar por la avalancha Kissin, pero no olvido el resto. Está la magnífica dirección de Karajan en el **Concierto** de Tchaikovsky. No es una visión especialmente nueva, más bien al contrario se trata de una concepción clásica, es decir, de un arrebatador romanticismo— pero llena de fuego y de verdad, sin concesiones, con las mejores virtudes de Karajan. Y está también la sorpresa Spivakov como director. En realidad, es la primera vez que lo veo en semejantes labores así de centrado; veo a un director serio y competente y no a un iconoclasta de circunstancias. Su trabajo en los dos discos es excelente, y muy bueno en Shostakovich (magníficas las versiones de la **Sinfonía de Cámara** y los **Preludios**). Seguramente la dirección menos interesante sea la de la **Sinfonía concertante**, aunque la labor de los solistas me ha sorprendido igualmente por su altísimo nivel: los Virtuosos de Moscú cada vez hacen más honor a su nombre.

En definitiva, tres importantísimas grabaciones, sobre todo por ser presentación —o casi; hace poco RITMO ya publicó la crítica de su disco Rachmaninov— de este nuevo monstruo del piano que es Yevgeny Kissin.

Nota de la Redacción: ya en imprenta este artículo llegan a la Redacción los resultados de los Premios RITMO 1989. El autor de este comentario se congratula de que sus compañeros de sección hayan decidido otorgar a Yevgeny Kissin el premio al Mejor Artista del Año.

En Haydn es donde el jovencísimo Kissin demuestra su prodigiosa madurez con mayor propiedad.

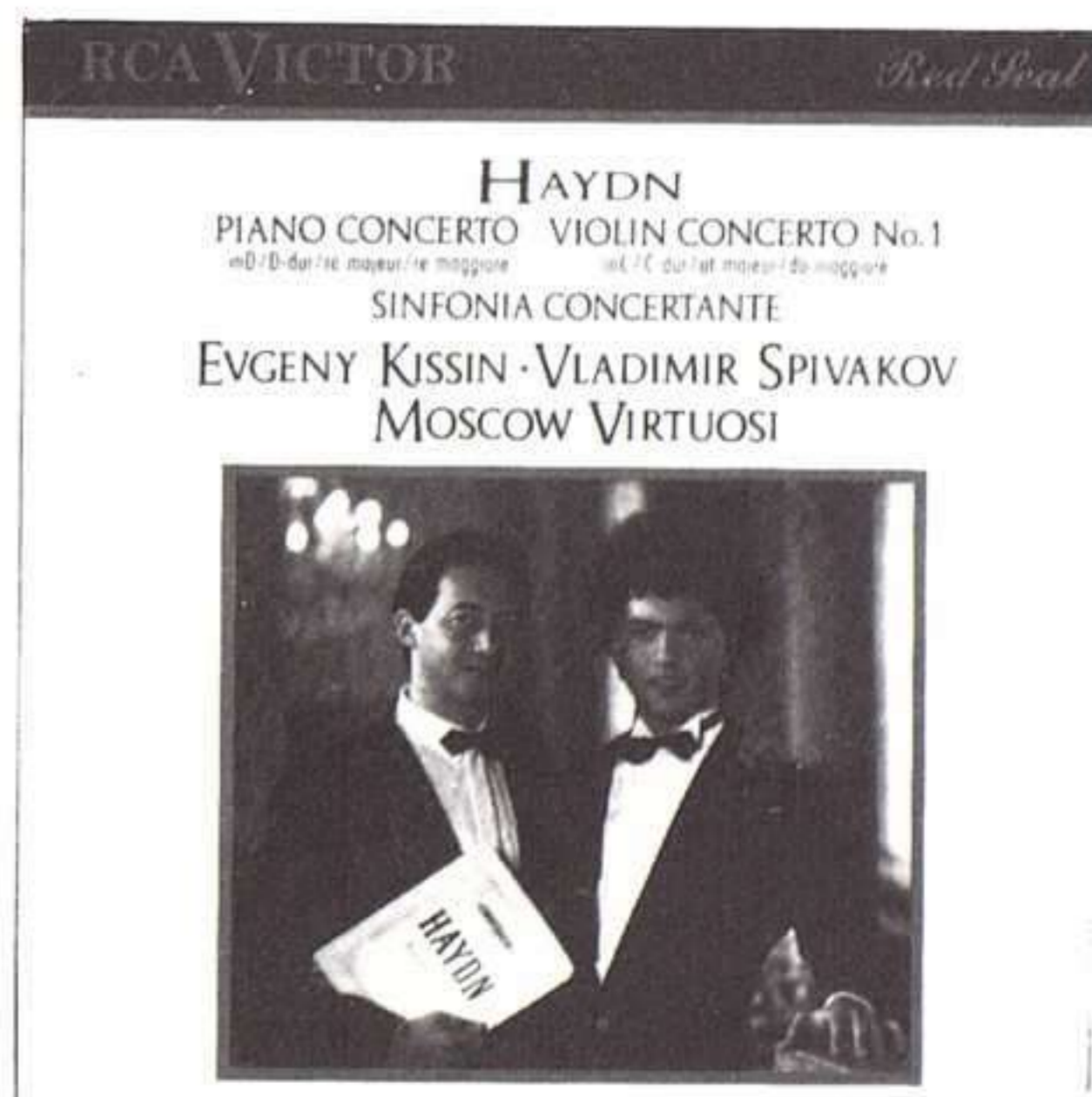

MÁS REEDICIONES DE BRITTEN

Por Carlos Ruiz Silva

BRITTEN: Sinfonía de primavera. Vyvyan, Procter, Pears. Coro y Orquesta del Covent Garden, Londres. Dir.: Benjamin Britten.

BRITTEN: El diluvio de Noé. Brannigan, Rex, Anthony. Orquesta de Cámara inglesa. Dir.: Norman del Mar.

Marca: London. Import.
Soporte: disco compacto
Referencia: 425 153-2, 425 161-2
Grabación: ADD
Duración: 74' 30" y 65' 38"
Serie: media

Interpretación: ★★★★★
Sonido: ★★★★★

Continúa la reedición en compacto de las antiguas grabaciones Decca de buena parte de las obras de Britten, muchas de las cuales tienen al

propio compositor como intérprete protagonista. En el primer disco se incluyen la **Sinfonía de primavera** Op. 44 como obra central, además de la **Cantata académica** Op. 62 y el **Himno a Santa Cecilia**. La primera de estas obras está dirigida por Britten, mientras que las otras dos lo están por Georges Malcolm. La **Sinfonía de primavera** es en realidad un conjunto de doce canciones para voces, coro y orquesta que data de 1949 y que es una glorificación de la florida estación del año. Es una música agradable de escuchar, luminosa y alegre que reúne algunos hermosos textos de diversos poetas ingleses desde anónimos medievales y renacentistas hasta W. H. Auden, amigo íntimo del compositor. La **Cantata Académica** es una obra de circunstancias que le fue encargada a Britten por la Universidad de Basilea de Basilea en el año 1959 para conmemorar el 500 aniversario de su fundación. Está cantada en latín y puede considerarse como una obra bastante menor del catálogo de Britten. Más interesante resulta el **Himno a**

Santa Cecilia, sobre un poema de Auden, escrita para coro a capella. Es una partitura de hermosa inspiración.

El segundo compacto incluye dos obras: **El diluvio de Noé** Op. 59 y **La vanidad dorada** Op. 78, ambas escritas para ser interpretadas por niños, al menos en parte, y desde luego destinadas primordialmente a ellos. La primera es una recreación de los misterios y moralidades medievales, aunque tomada aquí como una especie de comedia; la segunda es un vodevil para coro de muchachos y piano, inspirada en una antigua balada inglesa, que fue escrita por Britten en 1967 con destino a los Niños Cantores de Viena, para ser representada a modo de cuento moral.

Es muy posible que ambas partituras ganen representadas —como sucede en general en casi todas las obras teatrales de Britten— aunque en su forma puramente musical no carezcan de encanto, si bien me parece muy importante el conocimiento de la lengua inglesa para seguir cabalmente los textos y el desarrollo de la acción. Tanto en una como en otra obra el resultado global de la interpretación es muy positivo y en **La vanidad dorada** el pianista es el propio Britten. Entre los intérpretes vocales de la **Sinfonía de primavera**, la **Cantata Académica** y **El diluvio de Noé** figuran algunos de los habituales colaboradores de Britten en aquellos años, como Helen Watts, Jennifer Vyvyan, Owen Brannigan y, naturalmente, Peter Pears, que cantan con su habitual maestría y buen gusto dentro de una materia prima de calidades no sobradas. Excelente contribución de las orquestas y coros londinenses y buena toma sonora, mejorada ahora por el compacto, de las grabaciones originales realizadas en 1961 a excepción de **La vanidad dorada**, que data del 69. Ambos discos contienen los textos cantados pero sólo en inglés. Recomendados para los interesados en Britten o en la música coral de nuestro siglo.



Música agradable, luminosa y alegre esta Sinfonía de primavera.

COMPACT
disc
DIGITAL AUDIO



AVATON DISCOS, S.A.

COMPACT
disc
DIGITAL AUDIO

SOLO VENDEMOS DISCOS COMPACTOS Y... AL MEJOR PRECIO

D.G., DECCA, PHILIPS, EMI, RCA, H. M., CBS, CHANDOS, HYPERION, 2.375 pesetas
GALLERIA, OVATION, SILVER LINE, 1.495 pesetas

SERVIMOS POR CORREO

SOLICITE INFORMACIÓN • VISÍTENOS • C/ SAGASTA, 7 • 28004 MADRID - Teléf.: (91) 445 57 83

1989
RECORDING

Deutsche
Grammophon

CD/LP/MC 427 772-2/1/4

DIGITAL
RECORDING

HOROWITZ AT HOME

MOZART · SCHUBERT · LISZT/SCHUBERT

DIGITAL AUFNAHME

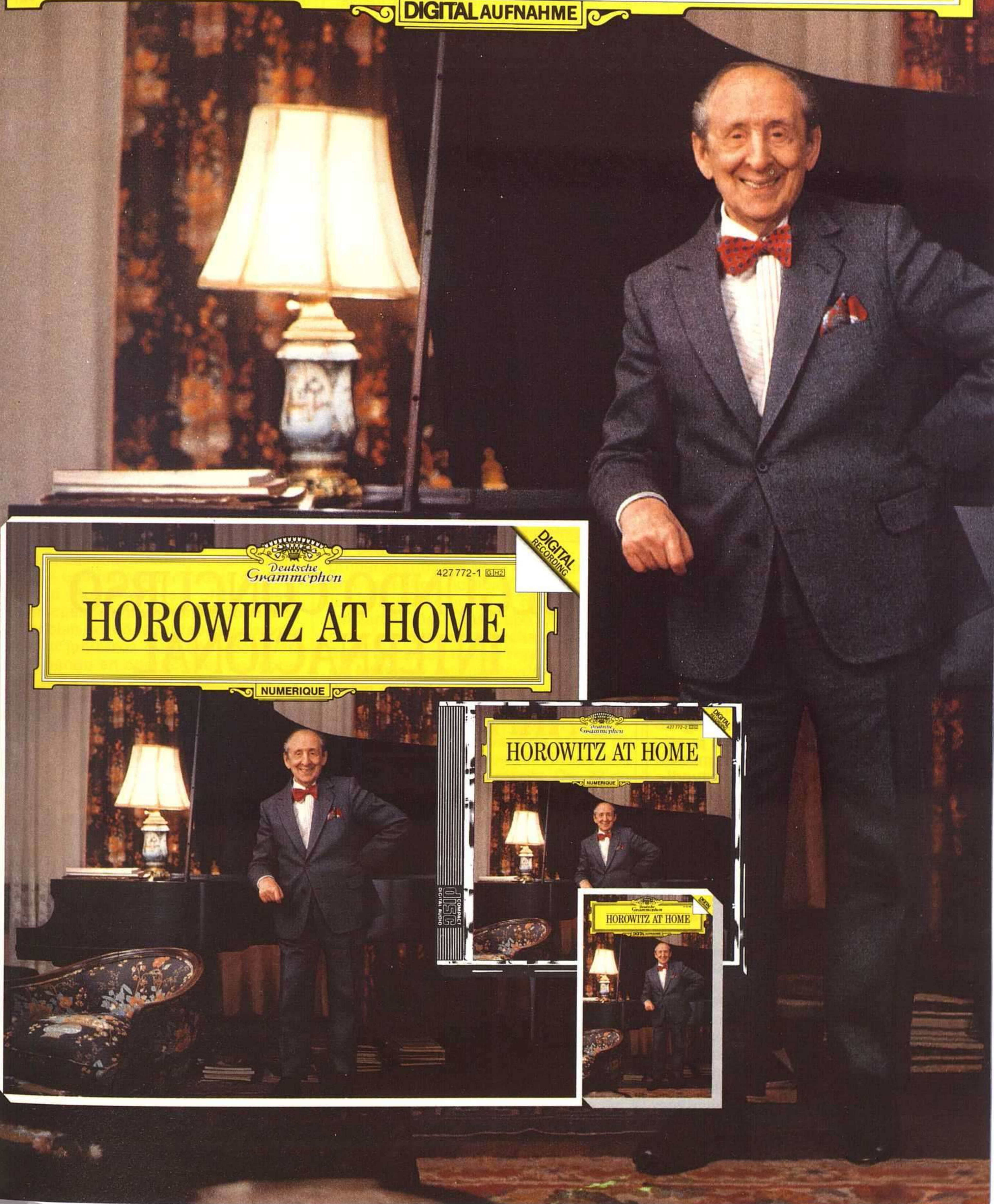

Deutsche
Grammophon

427 772-1

DIGITAL
RECORDING

HOROWITZ AT HOME

NUMERIQUE

Deutsche
Grammophon

427 772-2

DIGITAL
RECORDING

HOROWITZ AT HOME

NUMERIQUE

HOROWITZ AT HOME

NUMERIQUE

COMACT
DIGITAL
RECORDING

DOS FUNDAMENTALES "GRAN PARTITA"

Por Alvaro Marías

MOZART: Serenata "Gran Partita". Amadeus Winds. Dir.: Christopher Hogwood.

MOZART: Serenata "Gran Partita". Orquesta del Siglo XVIII. Dir.: Frans Brüggen.

Marca: L'Oiseau Lyre, Philips. Import.
Soporte: disco compacto
Referencia: 421 437-2, 422 338-2
Grabación: DDD
Duración: 46' 28" y 50' 33"
Serie: normal

Interpretación: ★★★★★ (Hogwood)
★★★★★ (Brüggen)

Sonido: ★★★★★

Aparecen simultáneamente dos versiones de la **Gran Partita** mozartiana tocadas con instrumentos originales. Creo que la interpretación del repertorio clásico con instrumentos históricos tiene mucho que hacer en el terreno de las composiciones para conjunto de viento, tradicionalmente tocadas de modo bastante elemental por los instrumentistas modernos, y en las que se apreciaba a menudo una notable tendencia hacia el amaneramiento y la dulzonería. El sonido más acre, más viril y diferenciado de las maderas históricas, con menor fusión tímbrica entre los diferentes instrumentos, y la gran capacidad de matizar la dinámica desarrollada muy especialmente por los intérpretes históricos de instrumentos de viento, hace que los resultados de este tipo de versiones sean de gran interés y aporten no pocas novedades.

Las dos interpretaciones que aquí comentamos son excelentes. La dirigida por Brüggen desarrolla desde el punto de vista sonoro una tímbrica muy masiva y orquestal de gran atractivo y rotundidad, perfectamente acorde con la visión trascendente de la obra del músico holandés. Hogwood ve la obra desde un punto de vista mucho más ligero, como una serenata, como música hasta cierto punto de circunstancias. Por ello sus "tempi" son algo más veloces, la sonoridad es más seca, más ligera, en cierto modo más arcaica. Pero ambas versiones son impecables desde el punto de vista técnico, con una excelente afinación, nada fácil de lograr con instrumentos históricos, y un impecable juego de planos sonoros. Además, las dos versiones son coherentes consigo mismas, aunque la visión general de la música difiera considerablemente de una a otra. Brüggen se muestra más profundo, más trascendente, si se quiere más *masónico*, y su interpretación es mucho más arriesgada, más comprometida, lo que supone que los errores o

las imperfecciones se van a hacer más ostensibles. Su versión del Adagio y del Tema con variazioni son de una hondura, una gracia melancólica y un encanto prodigiosos. Brüggen cultiva ese estilo incisivo, lleno de sorpresas, ese modo de tocar alerta que le ha caracterizado primero como flautista y luego como director. En Hogwood todo

es más desenfadado, más rococó, sin ese algo amenazante y conflictivo de Brüggen; pero la música está perfectamente tocada y comprendida y su interpretación es extraordinariamente unitaria. En suma, dos excelentes versiones que modifican fundamentalmente el panorama discográfico de esta obra maestra mozartiana.

PHILIPS

Digital Classics

MOZART
Serenade in B flat, K. 361
GRAN PARTITA
Members of the
ORCHESTRA OF
THE 18TH CENTURY
FRANS BRÜGGEN

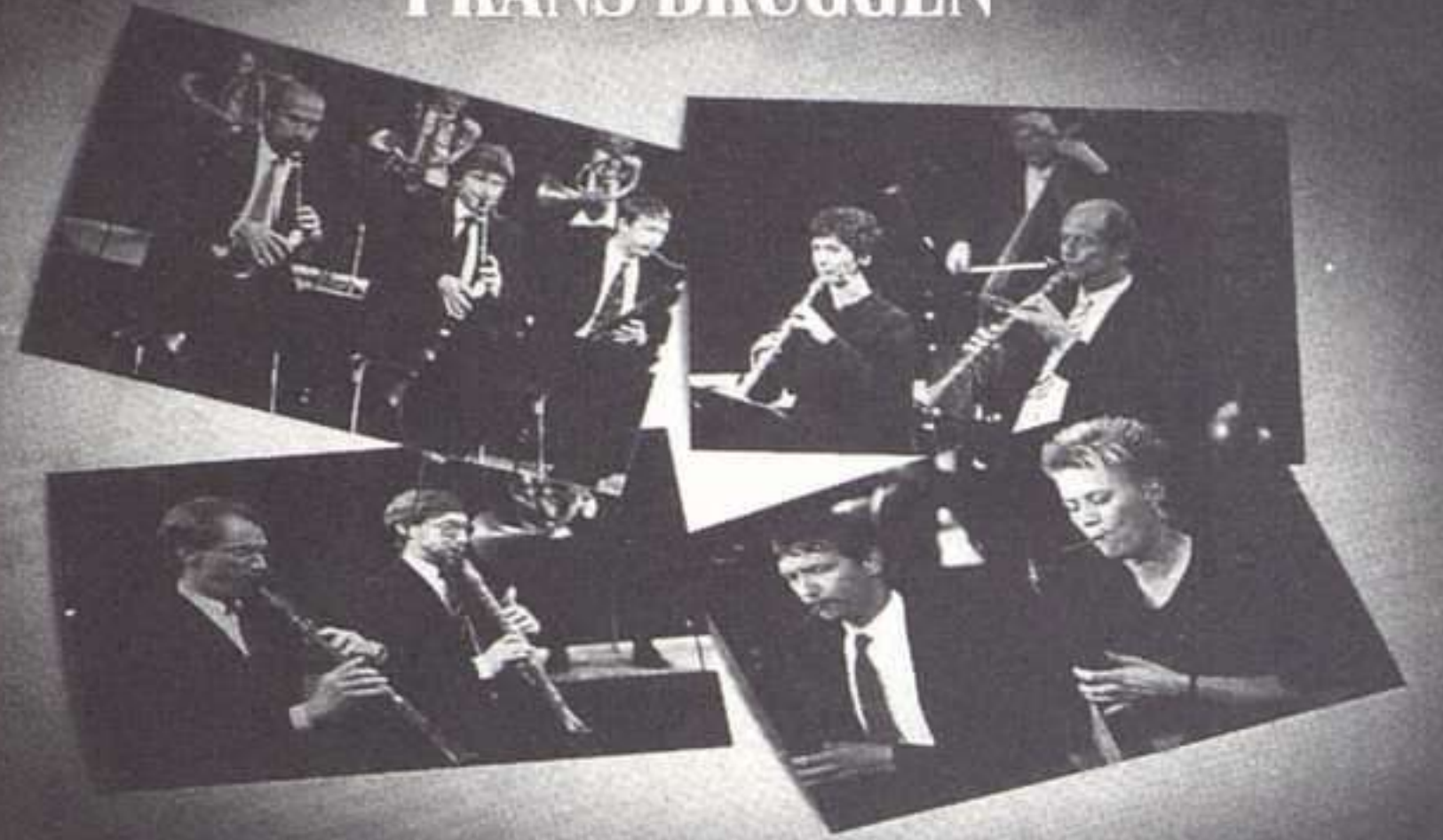

Brüggen se muestra más profundo, más masónico que Hogwood.

SEGUNDO CONCURSO INTERNACIONAL PARA JÓVENES PIANISTAS

Del 12 al 19 de agosto de 1990
Ettlingen - República Federal Alemana

Categoría A..... 15 años
Categoría B..... 20 años

Fin de la inscripción, 30 de junio de 1990

INFORMACION: Oficina del concurso.
Musikschule der Stadt Ettlingen.
Pforzhelmel Str. 25a.
D-7505 Ettlingen.
República Federal Alemana
Tel.: (0 72 43) 101 - 313

MÚSICA PARA CONJUNTO DE VIENTO Y MÚSICA TURCA

Por **Salustio Alvarado**

ROSETTI: Parthia en Fa mayor. SPOHR: Nocturno para conjunto de viento y música turca en Do mayor, Op. 34; BEETHOVEN: Batalla de Vitoria, Op. 91. Conjunto Octophoros. Dir.: Paul Dombrecht.

Marca: ACCENT. Importador: Harmonia Mundi
Soporte: disco compacto
Referencia: ACC 8860 D
Grabación: DDD
Duración: 65' 23"
Serie: normal

Interpretación: ★★★★★
Sonido: ★★★★★

Los jenízaros (del turco yeni çeri "nueva milicia") fueron las tropas de élite del Imperio Otomano. Su reclutamiento se realizaba por medio del secuestro de los niños más sanos y robustos de los territorios ocupados, en especial los de las regiones danubianas y balcánicas. Estos niños, roto todo vínculo con su familia, su lengua y su país, eran adiestrados militarmente durante años y se les inculcaba la fe islámica hasta el fanatismo, convirtiéndose en una formidable fuerza de choque. En Bulgaria y en otros países balcánicos hay tradiciones populares que hablan de niños raptados y convertidos en jenízaros que, años después, participando en operaciones de represalia, llegaron a matar a sus padres y hermanos sin reconocerlos.

Fueron características de las unidades de jenízaros las nutridas bandas de música militar, que tocaban instrumentos de viento como la chirimía (zurna) y el añafil (nefir), y muy en especial, toda suerte de instrumentos de percusión, como el tamboril (darbuka), el bombo

(davul), el tambor (dümbelek), los timbales (nakkare), los platillos (zil) y las sonajas (çingirak).

El asedio turco de Viena de 1683 causó conmoción en toda Europa y tuvo notables consecuencias en diversos aspectos de la vida occidental. Quizá la más trascendente sea la introducción y popularización del café, junto con el bollo que lo acompaña, el *croissant*, recuerdo de la media luna (hilâl) islámica. Pero igualmente importante fue el aumento del interés hacia los instrumentos de percusión, cuyas posibilidades se desarrollaron y se emplearon de una manera totalmente nueva, según el modelo de la música militar de los jenízaros, que tanto había impresionado a quienes los combatían. Por un lado, en las bandas de los regimientos se introdujeron instrumentos hasta entonces inusitados, como el bombo, el triángulo y los platillos, siendo digno de mención el hecho de que en muchos grabados alemanes y austriacos del siglo XVIII que representan desfiles y escenas de la vida castrense, se ve que los percusionistas, al contrario que los restantes soldados y músicos militares, llevan turbante y fez a la usanza otomana, en lugar de la prenda de cabeza reglamentaria. Por otro lado, a lo largo del siglo XVIII, y muy especialmente en su segunda mitad, así como en los primeros años del siglo XIX, se produce una auténtica floración de obras *alla turca*, a imitación de la música de los jenízaros. De éstas cabe citar, entre otras muchas, la **Marcha turca** y la **Suite turca** de Michael Haydn, la **Sinfonía Militar** de Joseph Haydn, la ópera **El Rapto en el Serrallo** y el Allegretto alla Turca de la **Sonata en La mayor, K. 331** de Wolfgang Amadeus Mozart, la **Marcha Turca de Las Ruinas de Atenas** de Ludwig van Beethoven, el Rondò alla Turca del **Trio en Fa mayor, Op. 22** de Johann Nepomuk Hummel, etc. Pero no sólo eso. Con la música *alla turca* se asoció todo lo relacionado con lo islámico y oriental, y así, François Adrien Boieldieu no dudó en emplearla en la Obertura de su ópera **El Califa de**

Bagdad, del mismo modo que Carl Maria von Weber en su ópera **Abu Hassan** hace aparecer en escena a Hārūn al-Raṣṣīd a los sonos de una marcha de jenízaros, morrocotudos anacronismos, pues cuando Hārūn al-Raṣṣīd era califa en Bagdad, los turcos formaban aún un conglomerado de tribus nómadas (los T'u-kiu de los que hablan las crónicas chinas) que recorrían las lejanas estepas del Turkeistán y no habían iniciado todavía su marcha hacia Occidente.

Dos de las obras presentadas en este disco se integran precisamente en esta tradición de *música turca* o *de jenízaros* (en alemán *Janitscharenmusik*). Una de éstas es el **Nocturno en Do mayor para conjunto de viento y música turca, Op. 34** de Ludwig Spohr, obra ligera, incluso frívola, en la que la tradición clásica de los divertimentos para viento entronca con el estilo *Biedemaier*.

Otra es **La Batalla de Vitoria, Op. 91**, de Beethoven, con la que el compositor de Bonn se vengó musicalmente de Napoleón y se resarcíó de la frustrada dedicatoria de la **Sinfonía Heroica**. Concebida en un principio para "Panharmonikon", especie de órgano mecánico inventado por Mälzel, el supuesto creador del metrónomo, la enorme popularidad que alcanzó esta obra hizo que conociera multitud de arreglos, desde gran orquesta sinfónica hasta piano a cuatro manos. En este disco se ofrece la versión para banda militar, publicada en Viena por Steiner en 1816, para cuya interpretación el Conjunto Octophoros ha tenido que aumentar sus efectivos hasta llegar a la treintena de ejecutantes.

La grabación se abre con una **Parthia en Fa mayor** para dos flautas, dos oboes, dos clarinetes, tres trompas, dos fagotes y contrafagot, del compositor checo František Antonín Rößler, más conocido por su pseudónimo italianizante Antonio Rosetti. Esta obra no pertenece a la corriente de las obras *alla turca* sino a la de los divertimentos clásicos para viento, y en su favor puede decirse que resiste con dignidad la comparación con las obras de este género de Mozart, lo cual no es parco elogio a su calidad.

El Conjunto Octophoros, que emplea instrumentos de época, y no como coartada sino como refrendo a la seriedad y autenticidad de criterio con que aborda todas sus interpretaciones, revalida con esta grabación el éxito que obtuvo anteriormente con el disco ACC 4843D, que ofrecía arreglos para viento de la **Séptima Sinfonía** y de la Obertura de **Fidelio** de Beethoven.

Disco, pues, como todos los de ACCENT, para los discófilos más egregios, en el sentido etimológico del término.

Mucho más que un disco curioso: una espléndida "novedad".



DVORAK EN CHECO

Por Galo Ramírez

DVORÁK: Concierto para violín y orquesta. SUK: Fantasía para violín y orquesta. Josef Suk, violín. Orquesta Filarmónica Checa. Director: Karel Ancerl.

DVORÁK: Mi hogar; Husitská; En la naturaleza; Carnaval; Otelo. Orquesta Filarmónica Checa. Director: Karel Ancerl.

DVORÁK: Sinfonía núm. 9; Scherzo Capriccioso. Orquesta Filarmónica Checa. Director: Václav Neumann.

DVORÁK: Conciertos para violonchelo y orquesta. Milos Sádlo, violonchelo. Orquesta Filarmónica Checa. Director: Václav Neumann.

DVORÁK: Serenata para cuerdas; Suite checa. Orquesta de Cámara Checa.

Marca: Supraphon

Soporte: disco compacto

Referencia: 11 0601-2, 0605-2, 0609-2, 0631-2 y 0649-2

Grabación: ADD

Duración: 56' 13", 62' 37", 56' 23", 72' 38" 54' 1"

Serie: Crystal (media)

Interpretación: ★★★★★ (Nuevo Mundo, Scherzo)

★★★★★ (resto)

Sonido: ★★★★★ (Serenata)

★★★★ (resto)

La excelente serie media Crystal de Supraphon no podía menos que dedicar una singular atención a la obra de Dvorák, sin duda el nombre que en los tiempos modernos ha estado más frecuente e íntimamente asociado, en la mente del gran público, con lo mejor que la música checa tiene que ofrecer. Véase si no como muestra esta serie de cinco CDs que comentamos hoy y que representa un adecuado muestreo de la producción del compositor. Como adicional aliciente, estos

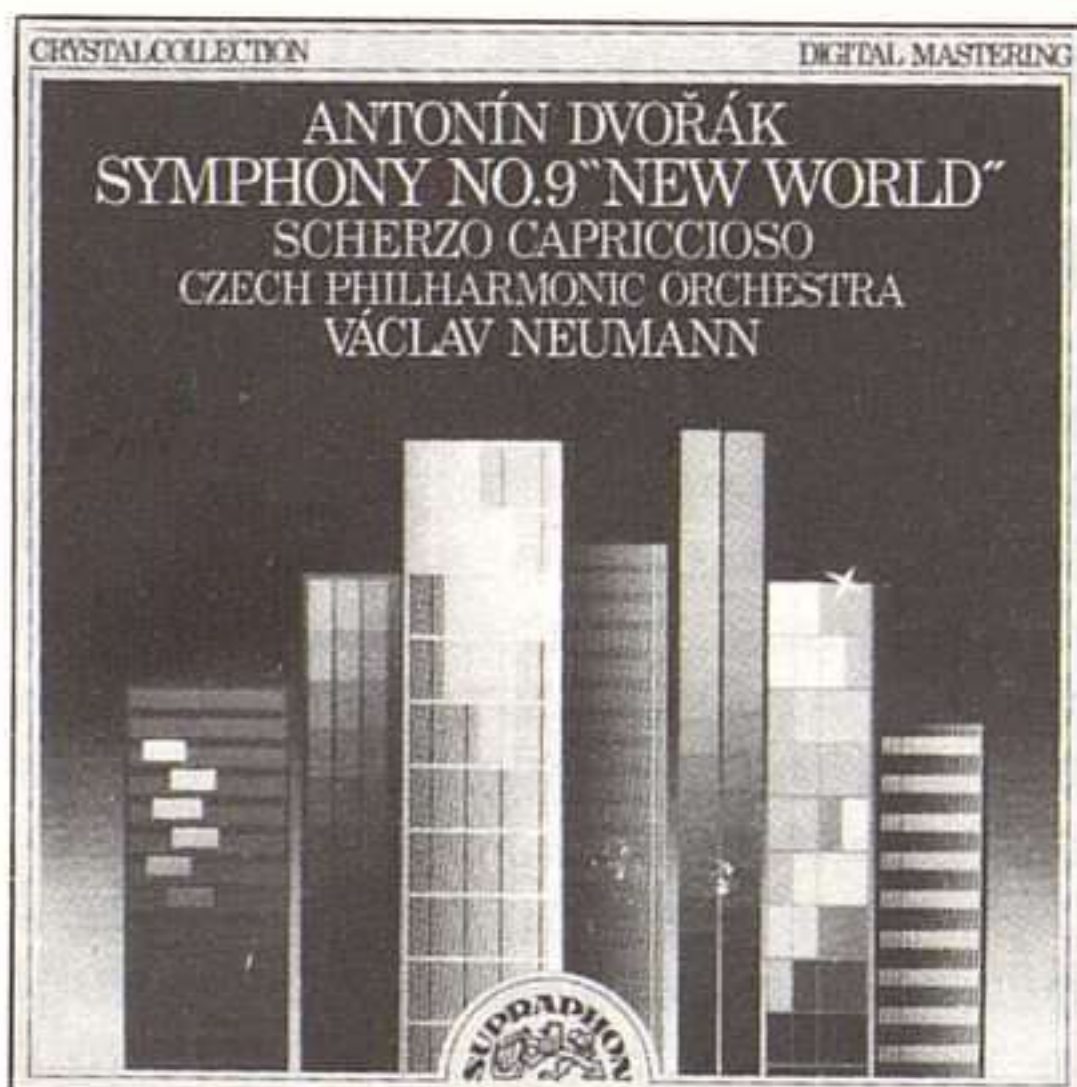

discos están protagonizados por dos directores checos de excepcional valía —Karel Ancerl y Václav Neumann— y por el no menos proficiente y exquisito violinista que es Josef Suk, nieto del autor de la **Fantasia en Sol menor** y biznieto del propio Dvorák. Precisamente este violinista nos ofrece una versión de lujo del **Concierto de violín**,

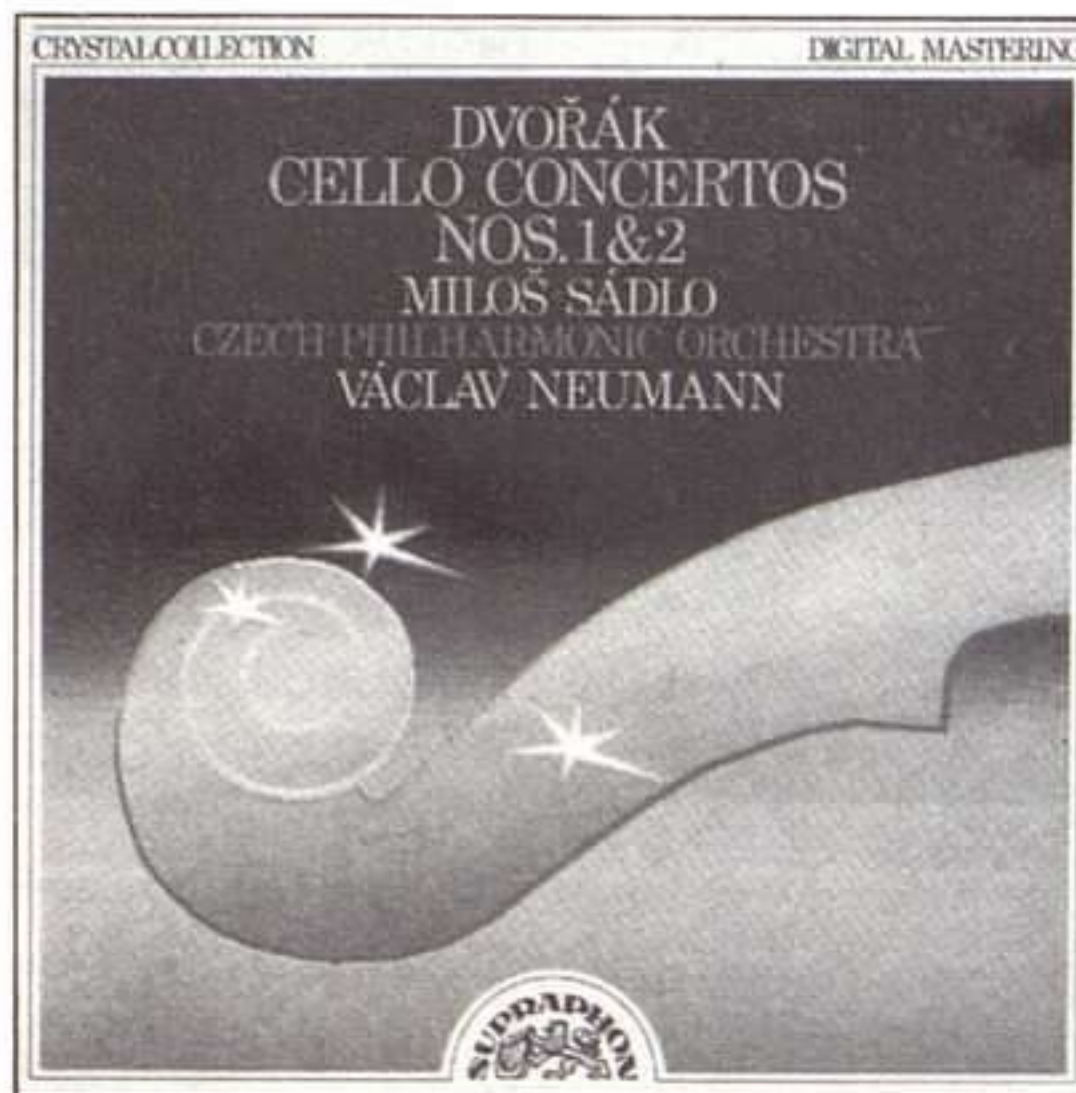

una obra quizá menos ambiciosa estructuralmente que otros conciertos románticos para el mismo instrumento, pero que nada tiene que envidiarlos en cuanto a la belleza intrínseca de sus

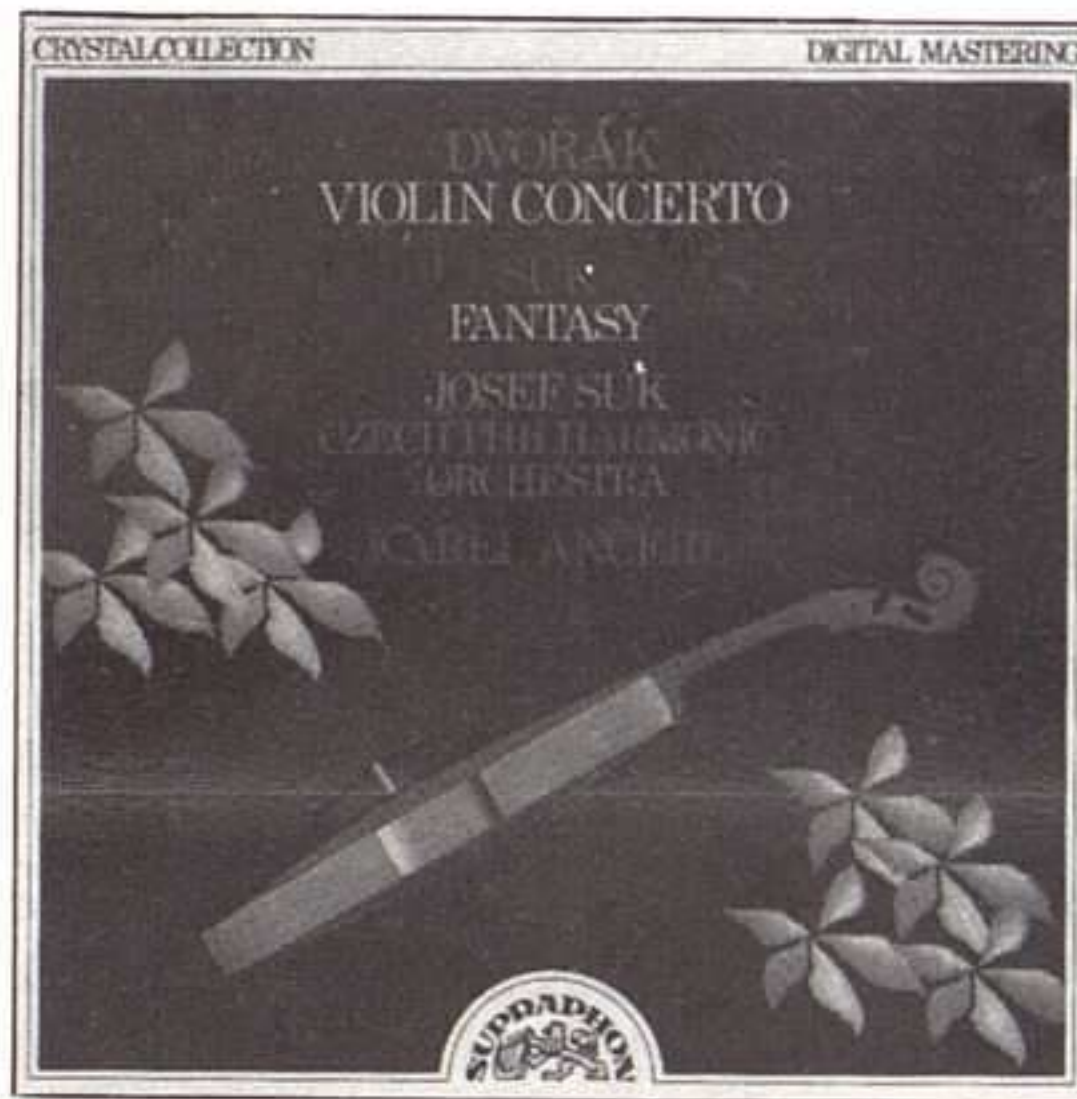

melodías. Suk hace aquí honor al sentido popular de lo romántico, con un sonido lírico pero honesto, sin alardes extramusicales, y de una extraordinaria limpieza y afinación. La **Fantasia** debida a su abuelo —y yerno de Dvorak— resulta bastante menos interesante en comparación (quizá las pinceladas tan trabajosas no dejan ver el cuadro), aunque sea agradable al oído.

El disco dedicado a las oberturas se apoya principalmente en la trilogía **Naturaleza, vida y amor** (Op. 91-93), verdadero poema sinfónico en que la transmutación de un tema obsesivo permite al autor explorar diversas situaciones y estados de ánimo. A la popular **Sinfonía del Nuevo Mundo** que sigue en este orden de referencias le ha faltado un poco más de claridad y control estructural en los dos primeros movimientos para convertirse en una



versión antológica. Los dos tiempos restantes pueden desafiar sin embargo a cualquier interpretación rival y dar una cumplida idea de la calidad de trabajo de Neumann en sus momentos más inspirados. Completa el programa una elegante lectura del **Scherzo capriccioso**.

El cuarto disco, que es también el de mayor duración, incluye los dos conciertos para violonchelo y orquesta, el primero en La mayor, que el compositor nos dejó en una primera versión para piano y violonchelo y que, en la orquestación de Burghauer, fue estrenado en 1930, y el más tardío, en Sol menor, bien conocido del público y una de las piezas clave del repertorio. El primer concierto contiene un interesante material temático y la orquestación es convincente, por lo que su inclusión en este CD es ciertamente bienvenida. En ambos casos, la interpretación a cargo del veterano Milos Sádlo es de una belleza tímbrica y expresividad extraordinarias, siendo perfectamente comparable con las versiones asociadas a nombres más famosos.

El último disco nos regala con una **Serenata** que conjuga un sonido rico y bien empastado con una perfecta discriminación de las líneas melódicas. La música fluye, además, de manera totalmente natural a través de los distintos ritmos y movimientos. El programa se completa con una interpretación tan acertada como característica de la popular **Suite Checa**.

La Orquesta Filarmónica Checa —que reconoce a Dvorák como su fundador— nos transmite en estas grabaciones una sensación de compenetración con esta música que facilita el encuentro de oyente con el compositor. El sonido aun sin alcanzar en general la transparencia de planos de una buena grabación moderna, está totalmente libre de ruidos de fondo y distorsiones de cualquier tipo y representa un verdadero alarde técnico de recuperación sonora. Por todo ello no vacilaríamos en recomendar estos discos, incluso como únicas versiones, máxime teniendo en cuenta el precio y la generosidad de los programas.

MOZART, SÍ; SCHUBERT, NO

Por Pedro González Mira

MOZART: Sonatas para piano K 310, 333 y 545. Maria João Pires, piano.

SCHUBERT: Sonata para piano D 784; Momentos musicales D 780; 2 Scherzi D 593. Maria João Pires, piano.

Marca: Deutsche Grammophon. Import. Soporte: disco compacto Referencia: 427 768-2, 427 769-2 Grabación: DDD Duración: 61' y 63' 11" Serie: normal

Interpretación: ★★★★★ (Mozart, 2 Scherzi) ★★★ (resto Schubert)
Sonido: ★★★★★

Estos dos discos, presentación de la pianista lusa Maria João Pires en la firma Deutsche Grammophon, confirman lo que de una manera u otra, al menos quien esto escribe, ya sabía: el Mozart de la Pires está entre los mejores Mozart posibles hoy (ya en aquellos legendarios discos que grabara a principios de los 70 para Denon se la veía venir) y, por el contrario, Schubert

no es un autor que Pires comprenda plenamente, como bien se puede comprobar en su reciente grabación de la **Fantasia para piano a cuatro manos** con Hüseyin Sermet. Por supuesto, apreciaciones éstas todo lo personales y discutibles que se quiera, pero que, en todo caso, deseo matizar desde el primer momento con una elemental declaración de principios: Pires no funciona, en mi opinión, con la música de Schubert porque le falla el concepto; la *pianista*, sin embargo, se manifiesta en todo momento con esplendor y magnificencia; no es fácil encontrar un intérprete que se adapte con tanta naturalidad y facilidad a su instrumento; que cubra las necesidades específicas de éste con tan aparente poco esfuerzo físico y síquico... Maria João Pires es una pianista maravillosa, pero, a mi juicio, es en Mozart donde adquiere su máxima dimensión interpretativa; su más personal e intransferible aura musical. Y estos discos, decía más arriba, lo confirman de forma meridiana.

Las tres **Sonatas** mozartianas incluidas en esta grabación alcanzan una memorable interpretación, ello resulta obvio. Sin embargo, puestos a especular acerca de los milagros de la naturaleza, es mucho más admirable el Mozart en tonalidad mayor de la Pires. Y, creo, no es ésta una afirmación gratuita, porque da un poco la clave de qué clase de artista es Maria João: seguramente está más preocupada por los aspectos lúdicos de la música que por los más

dramáticos o negros; sus versiones producen placer, más en sentido estricto que otras, más desafortunadas o amargas estas últimas. Así, muy bien la en La menor, la **K 310**, pero mucho mejor la en Si bemol mayor, la **K 333**; y como a Schubert hay que sufrirlo...

El Mozart de la Pires es apolíneo, elegante, muy matizado, pulsado con una infinita delicadeza, pero con fuerza interna; es claro, terso, tirante en lo sonoro; está diseñado como un collar de perlas; nos llega al oído en estado puro, sin aditamentos sicologistas, desnudo... Pero la verdad de la Pires se hace luz con mucha más propiedad en las **Sonatas K 333 y K 545**, porque en ellas el enigma está más explicado en la propia música que en la conflictiva **K 310**, donde Mozart da menos explicaciones, donde el maestro salzburgués es menos abierto y diáfano, más misterioso... Y es que Pires se expresa mejor, por temperamento, a la luz del sol, no entre las sombras —de la tonalidad menor—. En las mencionadas **Sonatas K 333 y K 545** el juego de los sonidos mozartianos alcanza con Pires cotas inigualables. Un prodigio.

Al revés, la pianista lisboeta hace aguas por todos los costados al interpretar a Schubert, un músico cuya densidad sonora y profundidad conceptual no entiende aquélla. Así, a nuestra pianista le falta fuerza —¡qué errado el tratamiento de la zona grave del piano!—, frasea sin vuelo, no comprende que está ante una música romántica, de enorme carga psicológica y, por añadidura, llena de presagios y mensajes subliminales: Maria João convierte estos mensajes en adorno o pasajes de paso en el discurso total. Equivocado. Es cierto, en cualquier caso, que de pronto se *descuelga* con una frase maravillosa o un acento sublime; pero naturalmente no es ésta la cuestión. Como tampoco, por ejemplo, el convertir el tercer movimiento de la **Sonata** en una pieza de bravura: el mismo defecto de tantos y tantos pianistas con las primeras **Sonatas** de Beethoven. Y concretando en los **Momentos**, tampoco aquí la Pires está afortunada: los tempi no son los adecuados, se respira mal la música; el resultado expresivo es lineal (el primero es convertido en un afable divertimento; el **Núm. 6** en una *broma*), cuando no frívolo (**Núm. 3**) o sencillamente superficial (**Núms. 4 y 5**). Sin embargo, en los **2 Scherzi**, una auténtica música de salón, Pires sí se mueve con soltura. Lógico, dado el carácter de las obras; la versión del primero es un primor.

Maria João Pires va a firmar un contrato exclusivo con Deutsche Grammophon. Grabará el ciclo completo de las **Sonatas** de Mozart, los **Nocturnos** de Chopin y más **Sonatas** de Schubert... Me conformo con Mozart.

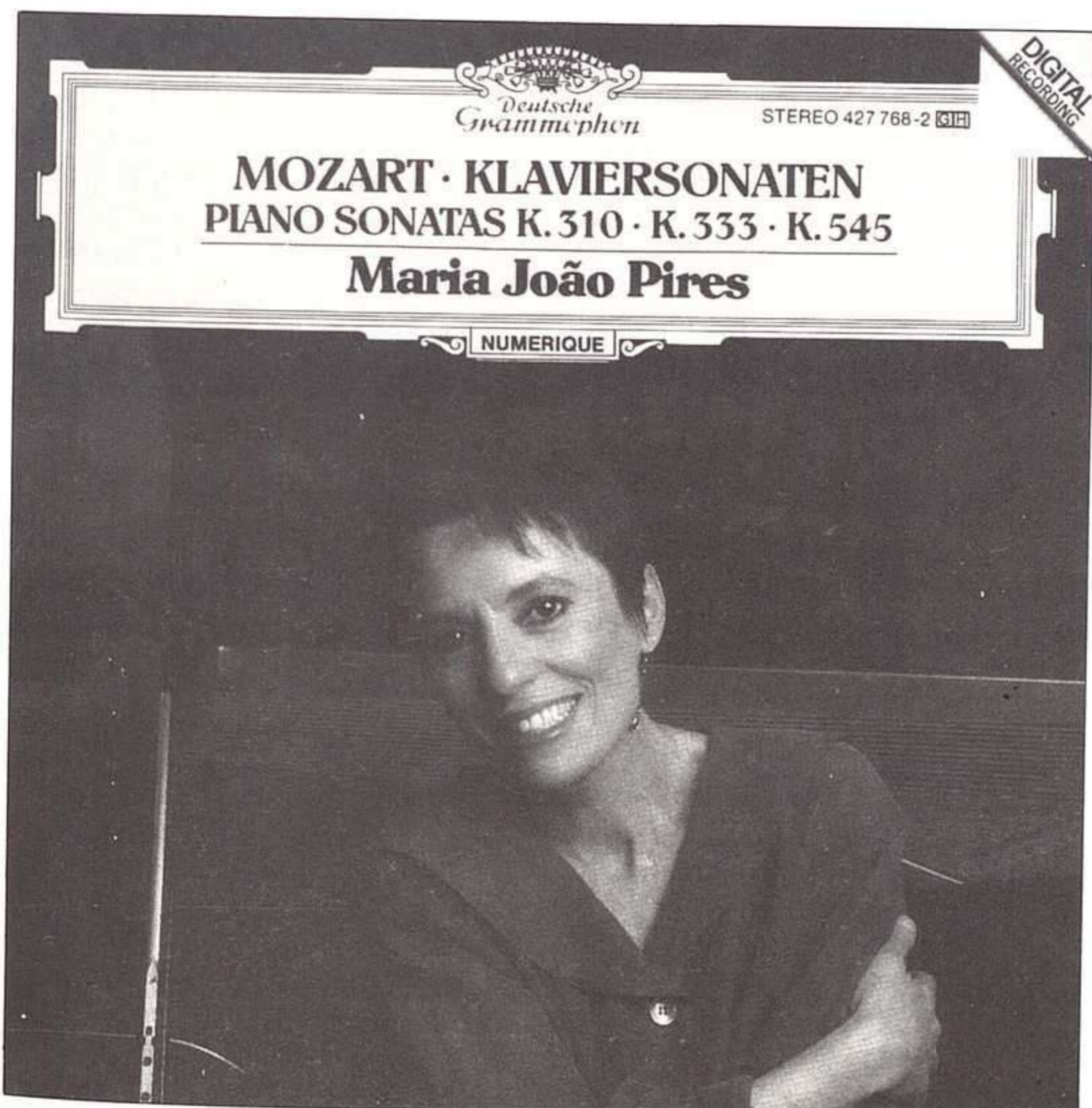

El Mozart de Maria João Pires, de los mejores que se pueden escuchar hoy.

TRES OBRAS MAESTRAS ABSOLUTAS

Por Carlos Ruiz Silva

TCHAIKOVSKY: El lago de los cisnes.
MASSENET: Cigarra. Orquesta Filarmónica Nacional. Dir.: Richard Bonyngé.

TCHAIKOVSKY: La bella durmiente.
MEYERBEER: Los patinadores. Orquesta Filarmónica Nacional. Dir.: Richard Bonyngé.

TCHAIKOVSKY: Cascanueces. Orquesta Filarmónica Nacional. Dir.: Richard Bonyngé.

TCHAIKOVSKY: El lago de los cisnes.
OFFENBACH: La mariposa. Orquesta Sinfónica de San Luis. Dir.: Leonard Slatkin.

TCHAIKOVSKY: Cascanueces (Selección). Orquesta Filarmónica. Dir.: Michael Tilson Thomas.

Marca: Decca, RCA (Slatkin) y CBS (Selección)

Soporte: disco compacto

Referencia: 425 413-2 (3 CDs), 425 468-2 (3 CDs), 425 450-2 (2 CDs), RD 87884 (2 CDs), MDk 44656

Grabación: ADD y DDD (Slatkin, Tilson Thomas)

Duración: 208' 48", 197' 19", 143' 8" 140' 50" y 70' 46"

Serie: normal (Slatkin) media (resto)

Interpretación: ★★★★★ (Decca)
★★★★ (CBS)
★★★ (RCA)

Sonido: ★★★★★ (Decca y CBS)
★★★★ (RCA)

Los tres grandes ballets de Tchaikovsky constituyen una de las obras cumbre —una genial trilogía— de toda la historia del ballet y ello por su extraordinaria riqueza melódica, su inagotable fantasía, la brillantez y delicadeza de su orquestación, la asombrosa capacidad para crear ambientes adecuados a las fantasías de los cuentos infantiles, el aura mágica que se desprende de su música, por no detenerse en el sentido rítmico, que es de una admirable variedad.

Hace muchos años, más de veinte, a la salida de una representación de **La bella durmiente** dada por el ballet Kirov de Leningrado en el Covent Garden de Londres —una representación memorable, por cierto— estuve charlando con algunos amigos y conocidos en un "pub" cercano al teatro. Entre las personas allí reunidas se encontraba una señora de mediana edad, balletómana empedernida, que pronunció una frase que se me ha quedado grabada: "Los

ballets de Tchaikovsky son una obra de arte superior a la **Novena Sinfonía** de Beethoven". En aquel momento me pareció una blasfemia tal afirmación. Unos años más tarde, volviendo sobre el mismo tema, no me pareció tal blasfemia sino una simple falta de respeto. Hace ya algún tiempo que creo que la distancia que separa a los ballets de Tchaikovsky de la **Novena** de Beethoven, consideradas como obras musicales pese a su diversidad de géneros, es más bien pequeña. ¿Llegará un día en el que crea que la aseveración de aquella dama inglesa era absolutamente cierta? No lo sé, pero tampoco me extrañaría demasiado. En cualquier caso **El lago de los cisnes**, **La bella durmiente** y **Cascanueces** son tres partituras absolutamente maravillosas que producen en el oyente un indecible placer estético. A la historia de lo anecdótico han pasado aquellos necios que despreciaban a Tchaikovsky considerándolo vulgar y superficial. Eran eso, necios, es decir ignorantes.

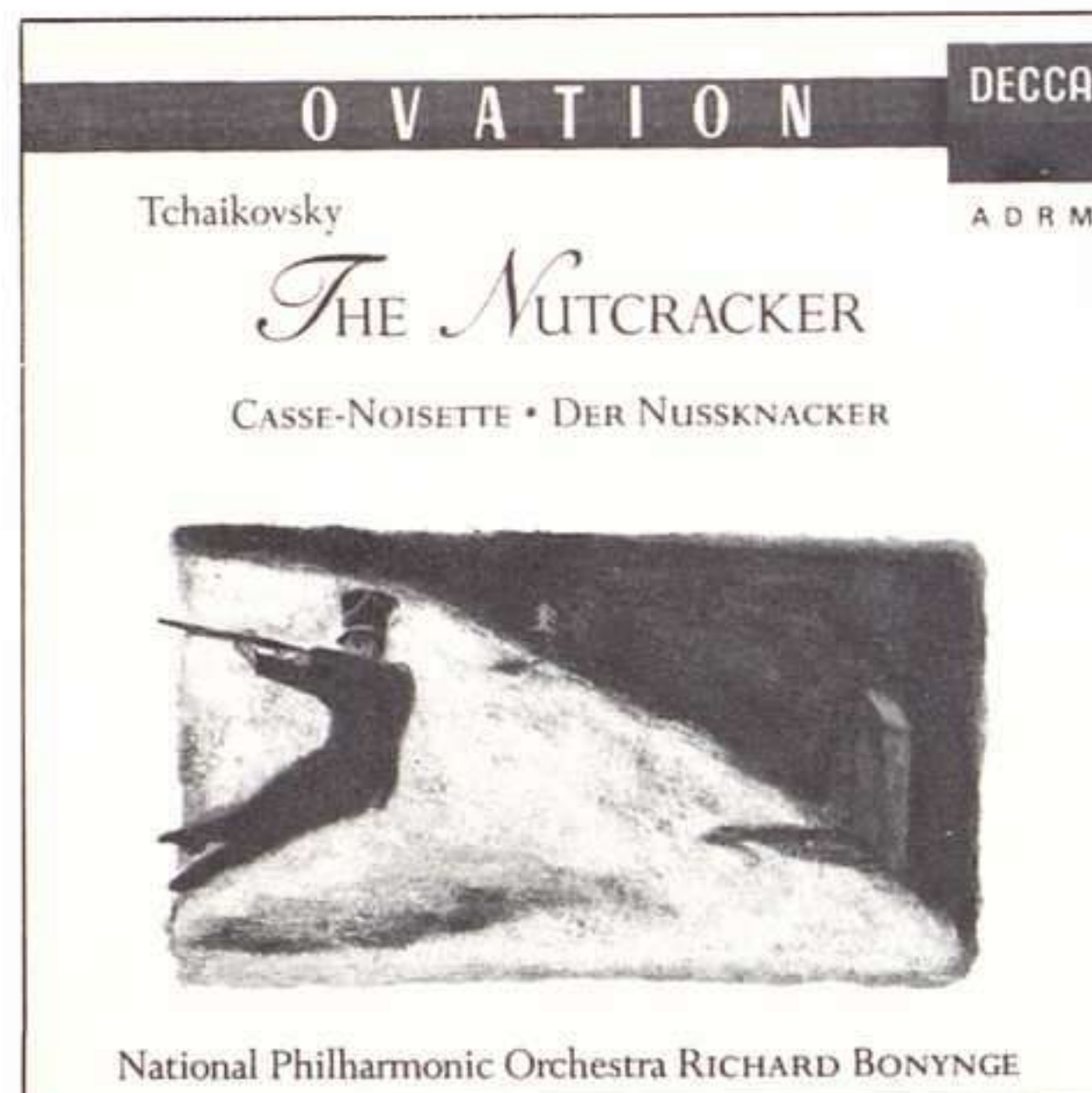

Un Cascanueces *acceptable*.

La casa Decca acaba de reeditar las grabaciones de los tres ballets, en su versión integral, que Richard Bonyngé llevó a cabo entre 1973 y 1977 con la Orquesta Filarmónica Nacional, una agrupación que se reúne exclusivamente para ciertas grabaciones. Ahora, con el compacto, se recupera lo que quizá sea la mejor aportación musical del director australiano, casi siempre oscurecido y al servicio de su famosa mujer, la soprano Joan Sutherland, a la que ha dedicado prácticamente toda su carrera de director. Bonyngé se muestra a lo largo de los ballets como un profesional competente, que siente la música, que posee un buen sentido del ritmo y del color y que tiene, además, un instinto dramático que probablemente haya reafirmado en sus numerosas incursiones en la ópera, y que en los tres ballets de Tchaikovsky, singu-

larmente en **El lago de los cisnes**, tiene una evidente importancia.

Ciertamente Richard Bonyngé muestra también sus limitaciones. La textura orquestal no es siempre todo lo trans-



No tiene interés este Lago de los Cisnes.

parente y alada que en tantas ocasiones exige Tchaikovsky; algunos finales en fortísimo resultan excesivamente contundentes, con abuso del timbal y con un metal que llega a resultar casi hiriente por exceso de brillantez. En algunas ocasiones, como por ejemplo en toda la amplia sección inicial del "Paso a dos" de **Cascanueces** —una de las páginas más hermosas de todo el catálogo del gran autor ruso— el tempo es demasiado rápido, sin esa lírica solemnidad que está demandando la amorosa secuencia. Este defecto, aplicado aquí y en otros momentos de este ballet y de los dos restantes, trae como consecuencia alguna cortedad en el fraseo y también en la carga expresiva de tipo sentimental. En cambio, Bonyngé acierta en los movimientos más rápidos, en los que no llega a resultar excesivo, y también en los más humorísticos y coloristas, en los que no llega nunca a exagerar la nota o a caer en ramplonerías o pinceladas de brocha gorda a las que se puede llegar por un concepto poco serio o meditado de esta música, como tendré ocasión de exponer más adelante con respecto a otros intérpretes.

La Orquesta Filarmónica Nacional aparece como una excelente agrupación. Ya he hablado de la brillantez del metal —sus excesos hay que achacárselos al director— mientras que la cuerda aparece llena y con sonido homogéneo en las grandes expansiones líricas. Excelente asimismo la madera y algo menos la percusión, no sólo por el abuso de la cantidad —es, de nuevo, el director el responsable— sino también por algunas leves inexactitudes rítmicas. Quizá lo más destacable de la Filarmónica Nacional, al menos en estas grabaciones, sea el entusiasmo con el que toca, tal vez porque además de profe-

sionalidad sus miembros disfrutaban con las partituras que tenían en los atriles.

Con buen criterio, la casa Decca ha incluido todos los números que integran

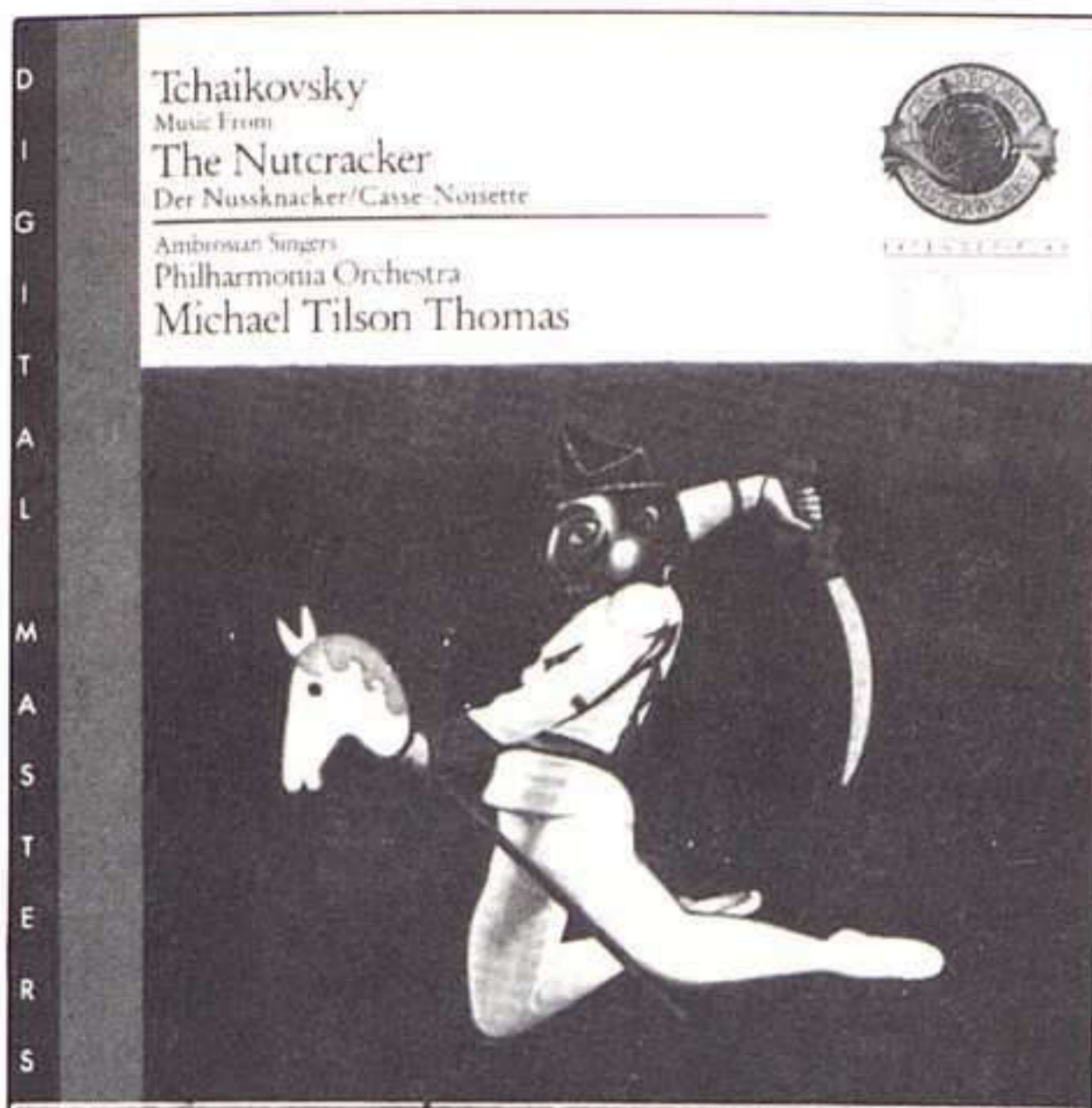

Tampoco resultan satisfactorios estos extractos de Cascanueces.

los distintos ballets con la aportación en el caso de **El lago de los cisnes** del "Paso a dos" que Tchaikovsky compuso más tarde para la bailarina Ana Sobeshchanskaya y que suele omitirse. Asimismo se incluye la "Dance Russe" que Tchaikovsky escribió para Pelagia Karpakova y que tampoco figura oficialmente en la obra. Ambos son números que no desmerecen del tono medio de la partitura. El violinista Mincho Minchev y el violonchelista Francisco Gabarro cumplen tanto estilística como musicalmente con total adecuación y no son fáciles sus partes, en especial la del violín, que en **El lago de los cisnes** desempeña una misión importante.

Otro aspecto positivo de las grabaciones Decca es que en los tres casos se añade una nueva obra para completar la duración de los discos. Así en **La bella durmiente** se incluye el ballet **Les patineurs**, de Jacomo Meyerbeer, en arreglo de Constant Lambert, obra de agradable audición dentro de una estética que tal vez hoy resulte un poco trasnochada. En **Cascanueces** la *propina* ofrecida es **Le papillon**, de Jacques Offenbach, en el que actúa la Orquesta Sinfónica de Londres siempre con la dirección de Bonyngé. Es éste un ballet en dos actos de poco menos de una hora de duración —es el único ballet de cierta extensión escrito por Offenbach— que estrenó en la Ópera de París en 1860. Tuvo entonces un enorme éxito, debiéndose su coreografía a la famosa bailarina Marie Togliani. Aunque a raíz de su estreno se celebraron cuarenta y dos representaciones el ballet cayó en el olvido y el propio Offenbach aprovechó la partitura para utilizarla en algunas de sus operetas, singularmente en **La bella Elena**. El ballet tiene una música alegre, brillante y superficial aunque en

alguno de sus números encontramos ciertas melodías inspiradas y no carentes de "charme" como el "Valse des rayons". En la grabación es un inconveniente escucharla tras **Cascanueces**, porque es evidente que la calidad del ballet de Offenbach es muy inferior al de Tchaikovsky.

Otro tanto sucede con la obra que completa el álbum de **El lago de los cisnes**. En este caso se trata del ballet **Cigale** de Jules Massenet, una obra en dos actos de unos tres cuartos de hora de duración basada, de manera muy libre, en la fábula de **La cigarra y la hormiga**. Se dio a conocer en la Ópera Cómica de París en 1904 con escaso éxito y desde entonces ha permanecido en el más completo de los olvidos. Es, sin embargo, una partitura interesante, con momentos de delicada belleza, como la parte final del ballet, cuando la cigarra es recibida en el cielo y los ángeles le cantan una nana. Es un tipo de ballet más trabajado y de más sustancia musical que los de Offenbach o Meyerbeer y en sus pentagramas no están ausentes ni la poesía ni la pura belleza sonora. En la interpretación de **Cigale** colabora la mezzosoprano Enid Hartle que canta apropiadamente la "Berceuse angélique".

Bien distinto es el caso de la grabación de **El lago de los cisnes** ofrecido por la Orquesta Sinfónica de San Luis y Leonard Slatkin. Aunque la obra parece completa, no lo está pues no sólo faltan los números extra escritos por Tchaikovsky para la citada bailarina Sobeshchanskaya sino que tampoco se incluye la Scène con la que comienza el segundo acto aunque sí la Danza rusa del

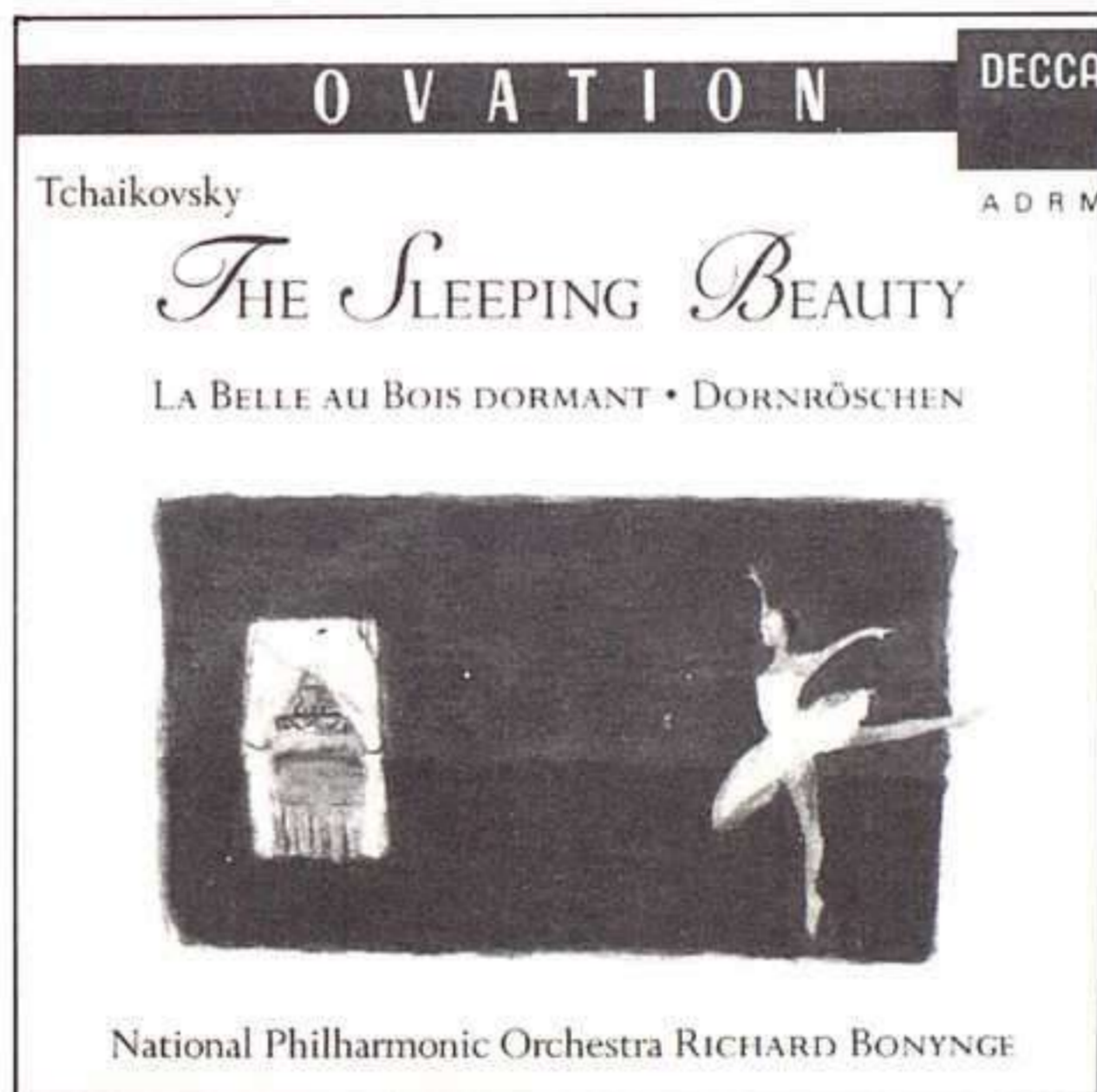

Una Bella Durmiente disfrutable.

acto III. La falta de comprensión y de afinidad de Slatkin con el ballet de Tchaikovsky es notoria desde el principio. Los tempi son, por lo general, rapidísimos, la gracia del baile brilla por su ausencia, los momentos de delicadeza expresiva suelen ser torpes

Discos

y lo único que parece preocupar al director es la brillantez por encima de cualquier otra consideración. Como, además, la grabación tampoco es de mucha calidad, nos encontramos ante

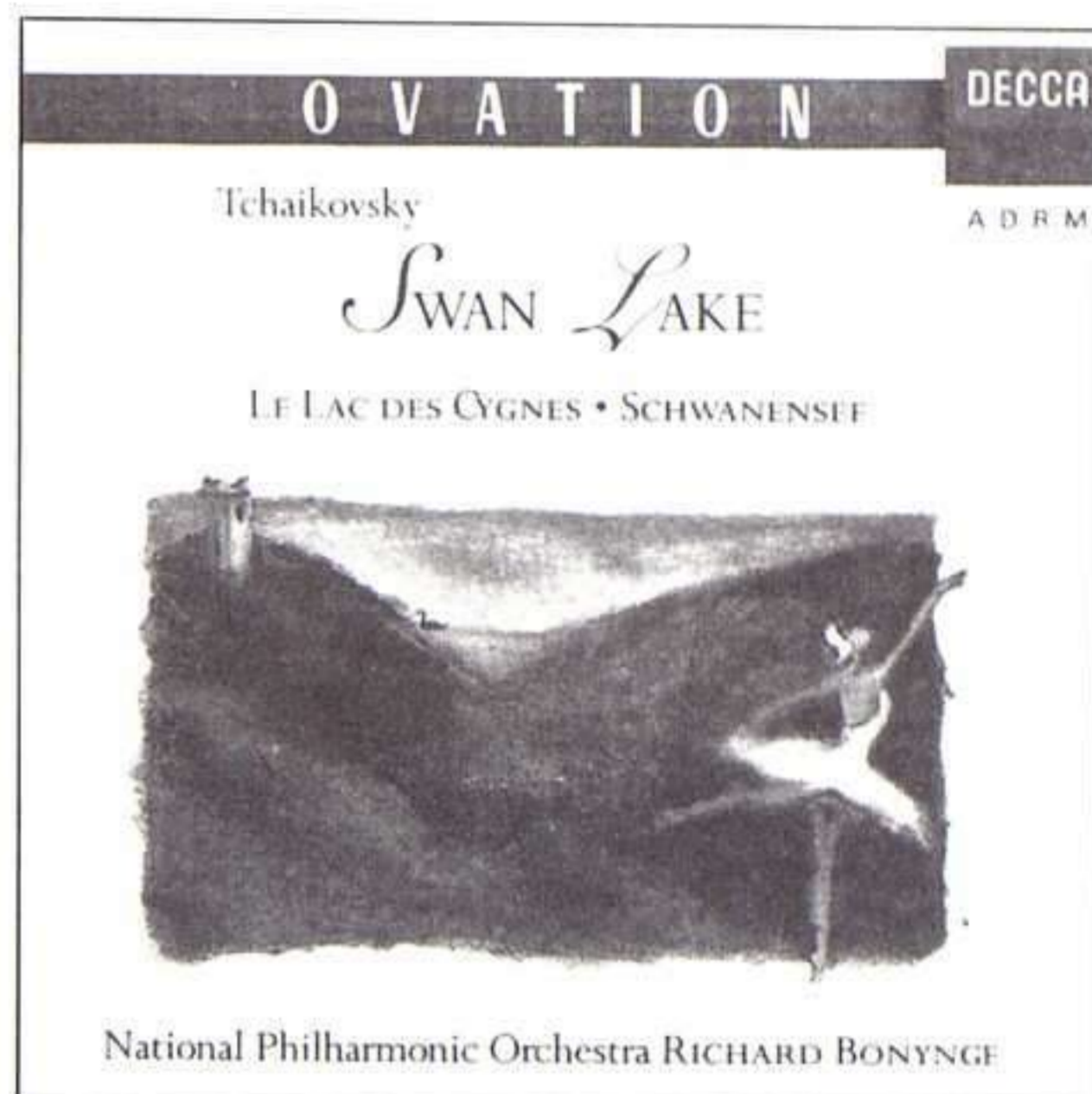

El "Lago" de Bonyngé, una buena opción discográfica.

un producto muy poco recomendable que tal vez tenga un lugar en el amplio y omnívoro mercado norteamericano.

Por último, el disco en el que la Orquesta Filarmonía y Michael Tilson Thomas ofrecen una amplia selección de **Cascanueces** no resulta tampoco por completo satisfactorio. La orquesta londinense luce su indudable categoría, tanto en conjunto como por familias, pero creo que el director tampoco está especialmente inspirado en su actuación. Sin llegar a la nulidad de Slatkin se inclina por una visión brillante y en muchos momentos apresurada de la música sin dejar que el espíritu de la danza, el fraseo —ya cálido ya transparente— de Tchaikovsky ni sus múltiples sutilezas tengan el lugar que le corresponde. Donde más acertado se encuentra Michael Tilson Thomas es en las danzas lentas en las que deja respirar a la orquesta y en las que se puede entrever la magia del autor. La grabación es muy brillante y tiene amplio cuerpo.

Como resumen podríamos decir que las tres grabaciones de Richard Bonyngé, muy completas y a precio medio, son dignas de recomendación para todos los amantes del ballet o de la música en general. Sin ser una maravilla tienen un buen nivel de calidad. Abstenerse de la grabación RCA de **El lago de los cisnes** y otro tanto de la CBS de **Cascanueces** en principio porque la selección no está bien hecha —falta, por ejemplo, la maravillosa parte inicial del gran "Pas de deux"— y porque, además, tampoco la interpretación supera la zona media. Lo que sí es por completo y absolutamente recomendable es esta esplendorosa trilogía de ballets que se encuentra entre lo más hermoso de toda la creación escénica del siglo XIX.

EL ADIÓS AL DIOS

Por Gonzalo Badenes

SCRIABIN: Sonatas núms. 3 y 5; 16 Preludios; 3 Estudios. Vladimir Horowitz, piano.

Marca: RCA. Import.
Soporte: disco compacto
Referencia: GD 86215
Grabación: ADD
Duración: 66' 4"
Serie: normal

Interpretación: ★★★★★
Sonido: ★★★

SCHUMANN: Concierto sin orquesta; Humoreske, Op. 20; Fantasiestücke, Op. 111; Nachtstücke, Op. 23. Vladimir Horowitz, piano.

Marca: RCA. Import.
Soporte: disco compacto
Referencia: GD 86680
Grabación: ADD
Duración: 71' 50"
Serie: normal

Interpretación: ★★★★★
Sonido: ★★★

MOZART: Sonata en Si bemol mayor K 281; Adagio en Si menor K 540; Rondó en Re mayor K 485. SCHUBERT: Momento Musical en Fa menor Op. 94/3. LISZT/SCHUBERT: Sere-nata; Vals-Caprices núms. 6 y 7. Vladimir Horowitz, piano.

Marca: Deutsche Grammophon. Import.
Soporte: disco compacto
Referencia: 427 772
Grabación: DDD
Duración: 53' 35"
Serie: normal

Interpretación: ★★★★★
Sonido: ★★★★★

La coincidencia, en el tiempo, de la aparición de estos discos y el fallecimiento de Horowitz, el pasado 4 de noviembre, convierte esta reseña en un emocionado homenaje. Con Horowitz se nos ha ido el último gran representante del pianismo romántico. Sus interpretaciones, producto

de una concentración y un estudio profundos, siempre parecen completamente espontáneas, nacidas de un impulso diríase que improvisatorio. Pero también se nos ha ido un gigante de la técnica pianística. Después de Horowitz

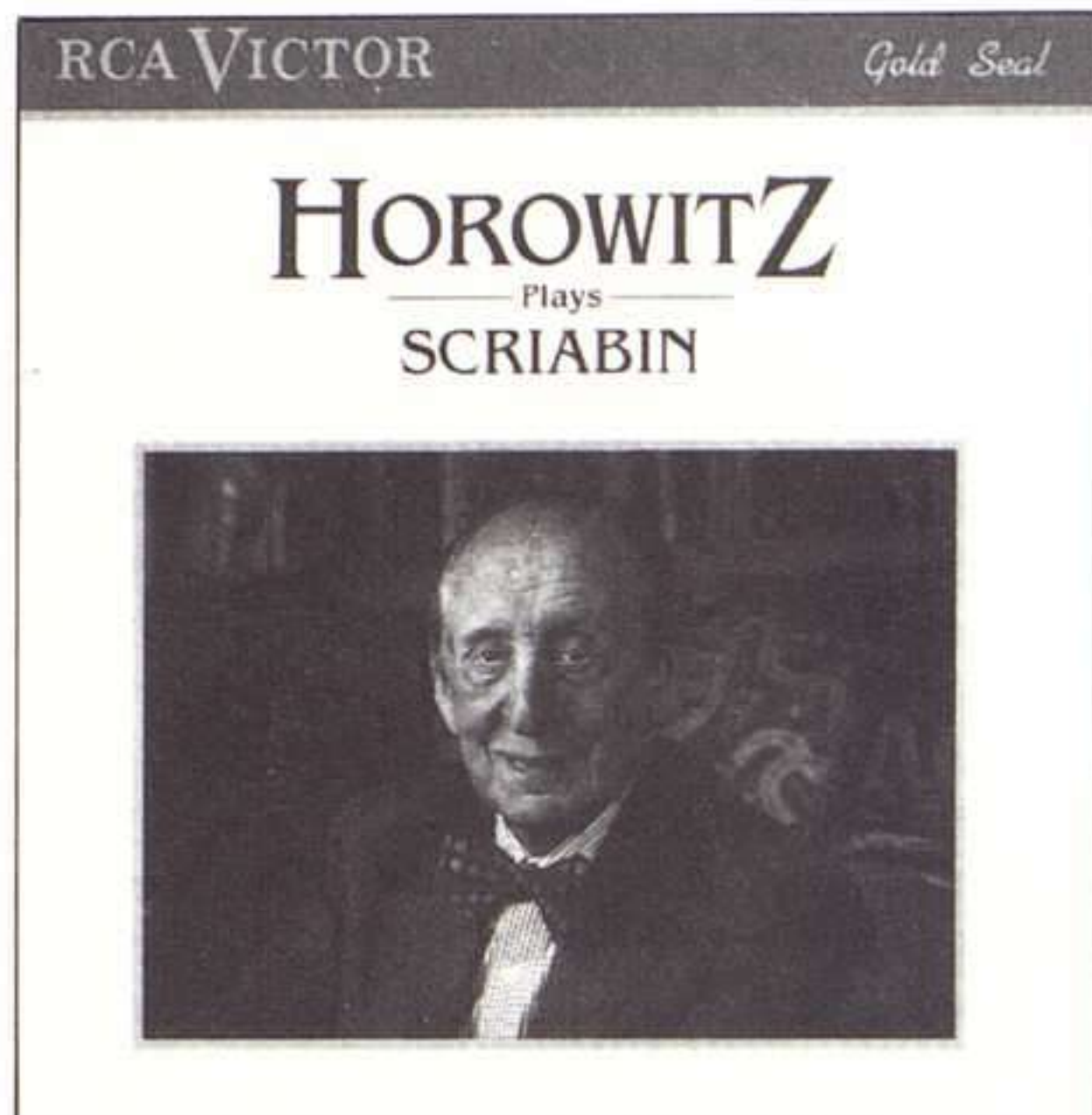

Magnífico el Scriabin de Horowitz.

—y esto lo saben las generaciones que le han sucedido— el piano ya no es el mismo. Como escribió una vez James Hilton, "parece que el propio instrumento no sabía de lo que era capaz hasta el advenimiento de Horowitz".

El CD dedicado a Scriabin traza un amplio arco cronológico, al reunir grabaciones efectuadas entre 1953 y 1982. Las tomas en directo (**Sonata núm. 5 y Estudios**) nos devuelven la técnica más arrolladora iluminada por la efusión del vivo. Si la **Sonata** arranca en clima nocturnal, pronto la figuración agitada (¡qué mano izquierda!), el impulso dramático, fluctuante gracias a su prodigioso rubato, hacen que la música fluya con imparable progresión, alternando los climas líricos y los más exaltados, pero siempre con esa capacidad de Horowitz para acentuar, en el momento preciso, el ápice de un compás, la coronación de un clímax. La selección de **Preludios** (de 1956, en estudio) es un caleidoscopio de microformas que Horowitz desgrana, no de acuerdo con la numeración del catálogo, sino según su propia dialéctica emocional.

Insuperable la versión de la **Tercera Sonata ("Concierto sin orquesta")** de Schumann. Uno llega a dudar de que

alguna vez un pianista haya tocado con tanta perfección, en vivo, una obra como ésta. Muy atinadamente, Horowitz no se limita a interpretar de modo grandioso los tiempos extremos de la **Sonata**, sino que confiere al Andantino toda la belleza sonora, la intimidad, el lirismo requeridos, haciendo de esta parte el corazón de la obra. El capricho, la fantasía, el humor cambiante, incluso la violencia, saltan en cada pieza de la **Humoresque**.

El CD publicado por Deutsche Grammophon corresponde a grabaciones efectuadas en el domicilio neoyorkino del propio Horowitz, entre febrero de 1986 y enero de 1989. Es muy probable que éstas sean las últimas interpretaciones registradas por el genial pianista. En ellas importa menos la exhibición de medios técnicos y más la expresividad, la manera cómo *canta* el piano de Horowitz. El disco, con sus notas introductorias del pianista, es casi un manifiesto estético en defensa de la concepción

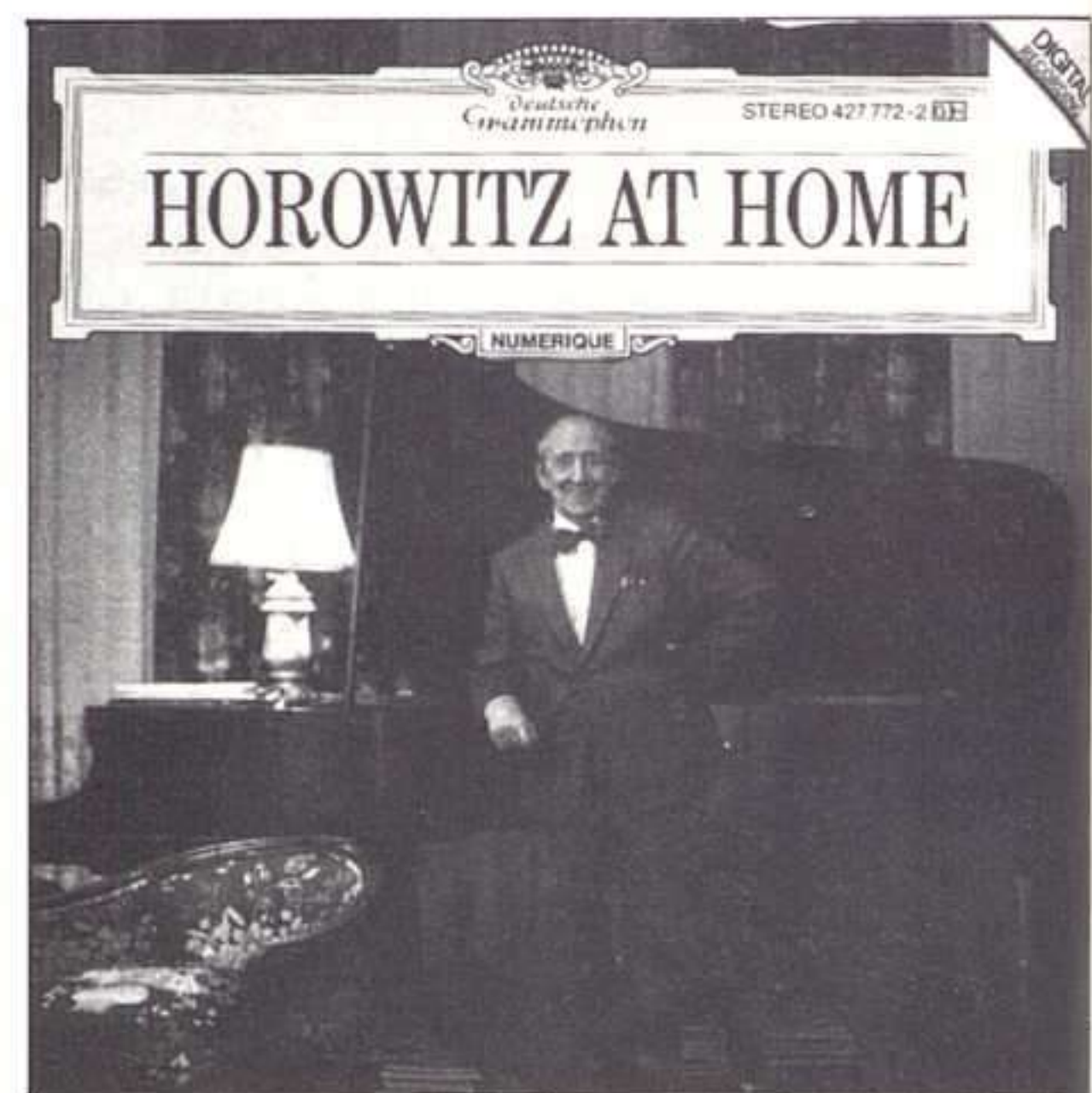

Probablemente, el último Horowitz en disco.

romántica de la interpretación. Sin embargo, el Mozart inicial, el de la **Sonata**, suena casi *scarlattiano*. Mejorables las dos miniaturas schubertianas, un punto irónicas, nada sentimentales. La nostalgia de un mundo pasado contrasta con la propia alegría de la danza en las adaptaciones lisztianas **Soirées de Vienne**. Con el sexto de estos vals, favorito de Horowitz, nos dice su adiós definitivo el que, para muchos, ha sido el más grande pianista del siglo.

UNA MAGNÍFICA MUESTRA DE LA ORGANERÍA EUROPEA

Por Luis Dalda Gerona

ÓRGANOS HISTÓRICOS DE EUROPA:

Palma de Mallorca, Trujillo, Covarrubias, Malaucène, Marmoutier, Saint-Maximin, Brescia, Bastia, Trebel y Altenbruch. Francis Chapelet, Michel Chapuis, René Saorgin y Helmut Winter.

Marca: Harmonia Mundi. Import.
 Soporte: disco compacto
 Referencia: HMA 290060. 6 CDs
 Grabación: AAD
 Duración: 426' 10"
 Serie: barata

Interpretación: ★★★★★
 Sonido: ★★★★★

Gracias a la reedición realizada por Harmonia Mundi, en disco compacto, de un buen número de grabaciones que se remontan a los años 1963-1973 podemos disfrutar ahora del sonido de diez relevantes órganos históricos de Europa (España, Francia, Italia y Alemania) y a un precio auténticamente excepcional: 6 CDs por el precio de 2. La oferta es francamente digna de aprovechar. Magnífica la grabación de todos y cada uno de los CD y unos intérpretes perfectamente adecuados para la música y los instrumentos que escuchamos a lo largo de esta interesante colección. Sin lugar a dudas,

Un amplio repertorio de músicas organísticas.



son aquí los órganos los auténticos protagonistas, y los intérpretes desempeñan la labor de *hacerlos sonar* en toda su dimensión. Función ésta que a menudo no se tiene en cuenta o se olvida fácilmente. Las voces de cada órgano ya están fijadas previamente por el arte del organero. Al intérprete le corresponde ahora *hacerlas cantar* en su auténtica naturaleza, misión que todo organista debía de tener en cuenta a la hora de sentarse ante un órgano histórico. Todos y cada uno de los intérpretes participantes aquí son plenamente conscientes de su misión y así lo demuestran en toda su plenitud. Amplísimo repertorio de músicas preritas destinadas al instrumento rey, desde Cabezón hasta Couperin, pasando por Frescobaldi, Muffat y otros relevantes compositores del Renacimiento y Barroco. Francis Chapelet —organista muy conocido en nuestro

país— nos hace llegar el sonido de dos ejemplares castellanos de esa gloriosa época de oro que para el órgano ibérico fuera el siglo XVIII: Covarrubias y Trujillo. Junto a éstos, dos auténticas joyas de la organería catalana-balear: los órganos de San Agustín y San Jerónimo (Palma de Mallorca), instrumentos modélicamente restaurados por el prestigioso maestro organero Gerhard Grenzing.

Al mismo tiempo, están representados órganos del Renacimiento italiano (Brescia) y del Barroco Francés y Alemán (Marmoutier, Saint Maximin, Trebel y Altenbruch).

En suma: colección de órganos históricos del más alto interés, que no debería faltar, en modo alguno, en la discoteca de todo aficionado a la música antigua y en especial al de los órganos históricos e instrumentos antiguos en general. Recomendabilidad absoluta.



CÓMO SUSCRIBIRSE A "RITMO"

Enviar este boletín a: Apartado correos 151036

28080 MADRID

LIRA EDITORIAL, S. A.

reservado a la administración

NOMBRE		APELLIDOS		TELEFONO personal profesional	
RAZON SOCIAL (para, organismos, sociedades, etc.)					
CALLE O PLAZA		NUMERO		PAIS	
CIUDAD		CODIGO POSTAL			

Deseo suscribirse por un año (once números), a partir del mes de

Modalidad de pago:

- Tarjeta reembolso
- Adjunto talón bancario
- Giro postal número

Suscripción anual:

- ESPAÑA: 6.875 pesetas, más 150 ptas. de gastos de cobro.
- Extranjero: Vía terrestre o marítima: 68 \$ USA.
- Vía aérea: 93 \$ USA.

FECHA:

FIRMA:

LAS "10 SINFONÍAS" DE MAHLER POR KUBELIK

Un ciclo discográfico no superado

Por Pepe Ginestal

MAHLER: las 9 Sinfonías; Adagio de la Décima. Arroyo, Mathis, Morison, Spoorenberg, Hamari, Procter, Thomas, Grobe, Fischer Dieskau, Crass. Coro de Radio Baviera, Coro de Niños de Tölz, Coros de la NDR y WDR, Niños del Coro de la Catedral de Regensburg, Motettenchor de Munich. Orquesta Sinfónica de Radio Baviera. Director: Rafael Kubelik.

Marca: Deutsche Grammophon. Import. Soporte: disco compacto
Referencia: 429042-2. 10 CDs
Grabación: AAD
Duración: 663' 55 "
Serie: media

Interpretación: ★★★★★
Sonido: ★★★★★

Estamos ante una grabación histórica que no ha cumplido los veinte años en su integridad, pues si la primera sinfonía se grabó en marzo de 1967 (la **Novena**), la última (**Quinta**) se llevó a la banda magnética en enero de 1971. Son casi veinte años y estamos esperando una grabación integral del ciclo mahleriano que la supere. Yo no la conozco. En lo que a Mahler respecta, creo que la propia DG no consiguió superarse. Ni en lo técnico ni en lo artístico existen grabaciones posteriores a las que hoy comentamos que justifiquen el olvido de la presente.

En primer lugar, conviene repasar los antecedentes mahlerianos de Kubelik que le hicieron acreedor a la medalla de la Sociedad internacional y a que la potente firma alemana le confiase el primer ciclo integral grabado en Europa. ¿Por qué Kubelik?

Desde luego ya en Brno y Praga tuvo el director checo contacto con la música mahleriana, en manos de otros directores (Talich, Walter, Kleiber) y en las suyas propias. En Chicago, contra lo que decía la grabación de DG en su aparición de los setenta, no dirigió Kubelik ninguna Sinfonía por primera vez, Chicago estrenó las **Sinfonías** de Mahler en manos de otros directores. Pero Kubelik, durante su titularidad (1950-53) dirigió la **Quinta, Novena** y **Canción de la Tierra** e invitó a Walter y a Bernstein a que hicieran otras Sinfonías del ciclo.

En Amsterdam Kubelik hizo mucho más Mahler que en Chicago. Y me atrevo a afirmar que el ciclo mahleriano que Philipps grabó con Haitink tiene cierta razón de ser en el buen estado de forma mahleriano en que mantuvo Ku-

Una interesante reedición de las ya populares Sinfonías mahlerianas.

belik a la orquesta holandesa. Esto es, además de la llamada línea Mengelberg-Van Beinum, a quienes Haitink oye en su ciudad, la Orquesta es mantenida en buena forma por el amigo Kubelik. Atiendan si no a las fechas: Kubelik dirige a la Orquesta del Concertgebouw la **Primera** en 1952, 1954 y 1959; la **Cuarta** en 1963; la **Quinta** en 1951; la **Séptima** en 1962; la **Octava** (ojo) en 1963; la **Novena** en 1954 y 1957 y el **Adagio** de la **Décima** en 1960.

Que Kubelik había paseado las **Sinfonías** de Mahler por el ancho mundo, a excepción de la **Sexta**, no es un secreto para nadie. En el Festival de Salzburgo dirige **Quinta** y **Canción**; en el de Lucerna, **Segunda** (en 1957 y 1982) y **Quinta**; en Nueva York, la orquesta que había grabado el primer ciclo discográfico, dirigía **Primera, Séptima y Novena**, años después de la presente grabación. La Filarmónica de Berlín le confiaría la **Quinta** en 1961 y la **Tercera** en 1973. Estocolmo, Madrid, Colonia, Boston, Zurich, Londres oírían en los años sesenta diversas Sinfonías del ciclo. Nada extraña pues la elección de Kubelik como conductor de un ciclo pionero en el mundo del disco. Como canto de cisne, en París dirigió en los ochenta un inconcluso ciclo con **Segunda, Tercera, Cuarta, Séptima y Novena**.

Por último, Kubelik no organizó en Munich un ciclo expreso de las **Diez Sinfonías** en un lapso corto de tiempo. Sí lo hizo de Beethoven, en sus conciertos de abono de 1966-67 y diseñó unos ciclos bianuales Hartmann y Bruck-



GUSTAV MAHLER
10 SYMPHONIEN
SYMPHONIE-ORCHESTER
DES BAYERISCHEN RUNDFUNKS
RAFAEL KUBELIK



ner, en que dirigió las Sinfonías con la ayuda de colegas invitados. El sinfonismo mahleriano fue desgranado poco a poco ante los muniqueños (cuyos antepasados habían asistido al estreno de la "**Sinfonía de los Mil**", con la Filarmónica). En general, las grabaciones comentadas sucedieron en pocas horas a los conciertos de las series de abono desde 1967 a 1971, salvo **Segunda, Cuarta, Novena y Décima**, que se grabaron ex profeso para el ciclo sin concierto previo.

Es de lamentar que además no se haya transferido al disco las grabaciones de la **Canción de la Tierra** y de la **Canción del lamento**, que figuran en los archivos de Radio Baviera, en las manos (enlatadas) de Kubelik.

En segundo lugar, es muy curioso el fervor de Kubelik por el sinfonismo mahleriano. De todos es sabido que Furtwängler dirigió Mahler en incontables ocasiones: la **Primera** en 1925 y 1929; la **Tercera** en 1924 y la **Cuarta** en 1932, no insistiendo en dicho repertorio, no sólo por la prohibición nazi, y salvando solamente los **Kindertotenlieder** y **Lieder eines fahrenden gesellen**, a los que retornaría con Fischer-Dieskau en 1951 y 1954, treinta años después de haberlos dirigido en Berlín. Klemperer, Szell, Walter, Scherchen, Horenstein y Mitropoulos nunca pudieron dirigir la totalidad del ciclo, pero no por razones presupuestarias. El problema no era ni la prohibición nazi ni los presupuestos, sino la forma, la forma musical.

De ahí que me extrañe que Kubelik pudiera asumir la dirección de todo el

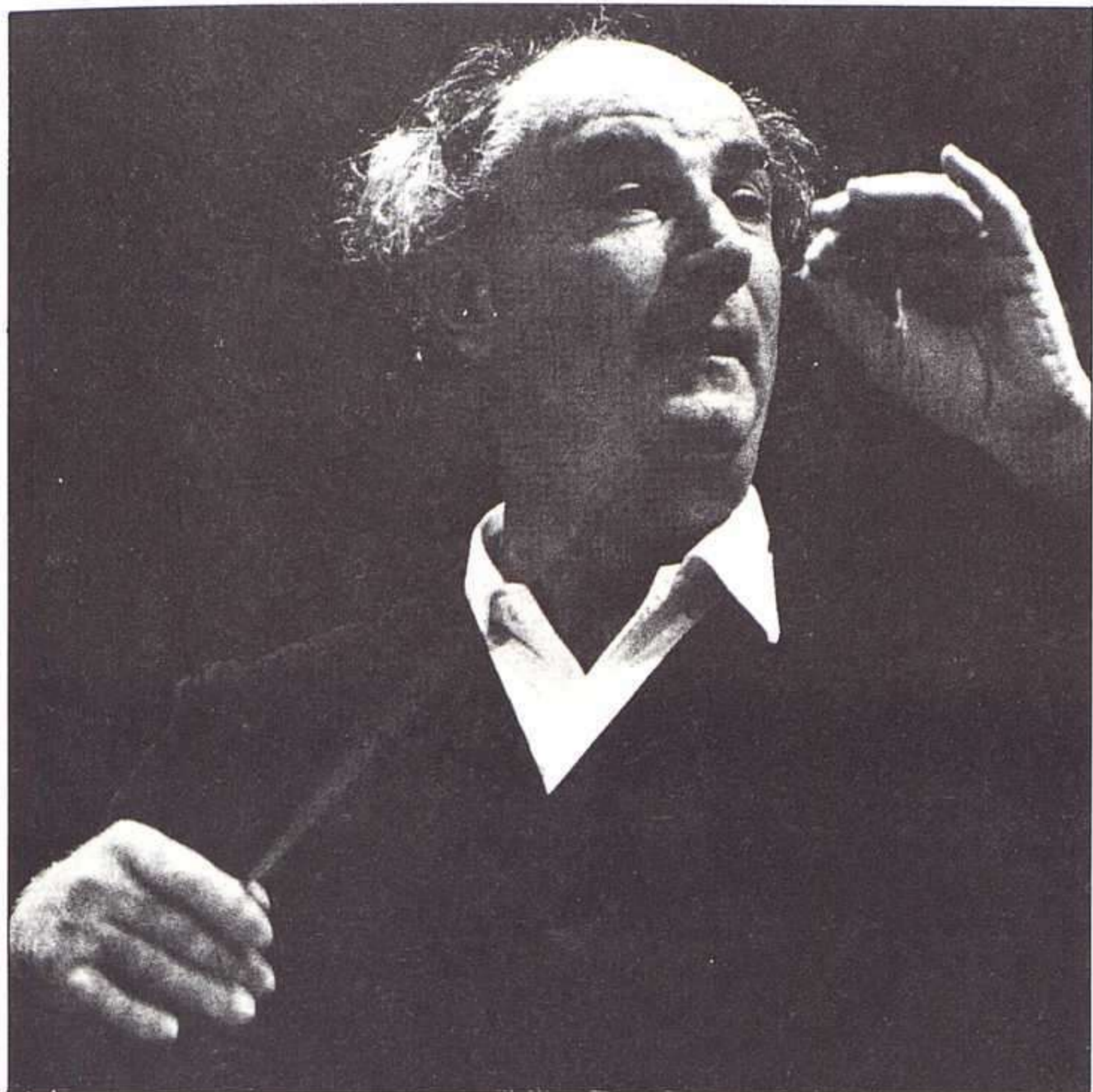

**Kubelik
abordó el
ciclo Mahler
hace ya
veinte años.**

ciclo, siendo como es un director tan formal, tan respetuoso con la forma, tan amante de la estructura canónica, tan compositor, para decirlo con una palabra. Hoy pueden resultar ingenuos dichos planteamientos.

Sin embargo, en esta grabación se puede fechar tal vez cuando las casas discográficas se lanzaron, probablemente, a una histérica y desenfrenada carrera hacia el absurdo. (Que terminará cuando en los noventa se publiquen las **Sinfonías** de Shostakovich con instrumentos originales). Tenía que haber un primero, Bernstein o Kubelik.

Éste hace veinte años, asume la dirección de un ciclo Mahler, estoy seguro que con las dudas propias de su temperamento, sin ninguna arrogancia, pero con la sana vanidad de estar acometiendo una empresa casi pionera.

No puedo compartir ni la tesis de que oyendo estas grabaciones se demuestre que (literalmente) Kubelik no tiene ni idea de cómo dirigir la **Séptima Sinfonía**, ni la de que Kubelik pertenece al grupo de directores judaicos o pertenece al de cristianos, o, para ser más precisos, al grupo de directores que conocen el yiddish o al de los que lo desconocen. Esto último, siendo tautológico, pues o conoce o desconoce dicha lengua, no implica absolutamente nada a la hora de diferenciar los intervalos de quinta o un acorde de Re mayor. Siguiendo esta desafortunada tesis, hemos dado el salto de los regionalismos en los intérpretes a las etnias.

Si escuchamos a Kubelik su opinión sobre las obras en las que no cree o cuál es uno de los ingredientes fundamentales para dirigir bien Mahler, o respecto de los nacionalismos musicales, podremos entender cuál es una de sus máximas contradicciones, fruto de su generosidad (él considera que músicos o músicas que no entienden se cuentan entre las mejores). Podremos

ver, no sólo intuir, que lejos de faltarle ideas sobre el sinfonismo mahleriano, a Kubelik le sobran ideas. Sus resultados podrían ser del gusto del oyente o del comentarista pero difícilmente serán objetables en cuanto recreación musical.

¿Cuáles son las mayores virtudes de esta grabación?

En primer lugar, constituir un ciclo unitario respondiendo a un planteamiento unitario, presidido por una concepción de tempi impuesta por la sala de grabación, la Herkulessaal y la Kongressaal del Museo Alemán, que impide por tanto hacer descalificaciones desde casa y mucho menos si lo comparamos con grabaciones posteriores que toman el tempo de Kubelik como referencia. No encuentro en otras grabaciones una coherencia de principio a fin y de primera a última Sinfonía como la que preside el ciclo de Kubelik.

En segundo lugar, la sinceridad y la valentía del director checo lleva a resultados sorpresa. Cultiva, sin concesiones a la imagen, el feísmo, lo ridículo, lo trivial tantas veces como la introversión, la belleza premeditada por Mahler (en sus adagios) sin caer en ningún momento en el histrionismo, la espectacularidad o el manierismo.



COMPANÍA DE DISCOS COMPACTOS

PRIMERA TIENDA EN
COMPACT-DISC DE VALENCIA

Comedias, 19
Teléfono 351 54 02
46003 VALENCIA

(Cuando he leído en los últimos diez años comentarios acerca de la perfección —para algunos fría— de Abbado, me entran ganas de preguntar a comentarista y director qué entienden por perfección. Oyendo a Sinopoli o al último Bernstein, me pregunto si no han caído en el más absoluto manierismo o afectación).

Uno admira su valentía para poner de relieve las propias contradicciones de la partitura (**Séptima, Sexta**), la valentía para exigir estridencias, metales chirriantes que perforan la partitura y el oído. Uno se resigna a pensar que de los experimentos realizados en los últimos treinta años, el de Kubelik es el más sincero y auténtico, sin concesiones al gusto del oyente (que se deleitará si oye la grabación en un par de meses y no en quince días como este comentarista), pero me temo que seguirá incomprendido.

En tercer lugar, resulta digno de agradecer oír algún fraseo lógico de vez en cuando. Sirvan de ejemplo la **Segunda** o la **Tercera** de Mahler en manos de Kubelik. He oído todo tipo de elogios sobre su **Primera**, su **Quinta**, su **Séptima** y **Octava**. He oído denostar, su **Primera**, su **Séptima**, su **Sexta**. Esto ha llamado la atención sobre dichas interpretaciones, oídas muchas veces. Yo reclamo al lector la atención, por ejemplo, para el segundo y tercer tiempo de la **Segunda**, al segundo y sexto de la **Tercera**, a toda la **Sexta** y toda la **Novena**. Preestablecida la condición (como puede ser el tempo adoptado) sobre la que no cabe ya posibilidad de variar, las cosas expuestas por Kubelik son muy convincentes.

Están, por último, los contextos. Los del compositor y los del oyente. Oímos en la **Quinta**, la **Valse** de Ravel y la **Marcha fúnebre** de las **Romanzas sin palabras** de Mendelssohn. Oímos a un director de ópera componiendo ópera en sus Sinfonías. Queremos abstraernos de otros directores y no podemos.

Hay que tener valor para admitir, por la casa del sello amarillo, que el mejor Mahler se lo dejó Kubelik hace casi veinte años. Es de agradecer, por tanto, que la firma se haga la competencia, en beneficio de los oyentes. Cuando Kubelik grabó el ciclo, era un repertorio casi desconocido. Hoy *nos sabemos* las **Sinfonías** de Mahler de memoria. Y, paradójicamente, por ello, las estropeamos más que nunca. Nos falta la espontaneidad, la sinceridad y la valentía de los pioneros.

Dicho sea de paso, y como final, la presente edición conserva las excelentes condiciones técnicas de la grabación original. Y añade el valor (de mercado) de ofrecer más por menos. Más calidad musical por menos dinero. Creo que, de lo existente en el mercado, es la opción más barata para el comprador. Cada Sinfonía del ciclo ocupa sólo un compacto, en total, diez. Y a precio medio-bajo. Si cree que Mahler merece un espacio en su tiempo, no lo dude. Cómprase sus partituras y a estudiar.



ADD
I: ★★★★★
S: ★★★★★

BACH: las seis Suites para violonchelo solo. Maurice Gendron, violonchelo. Philips, 422 494-2 y 422 495-2. 138' 46" (media).

Julio Cortázar, que poseía un exquisito gusto musical, dejó escrito que ésta que ahora comentamos era su versión predilecta de las **Suites para violonchelo solo** de Bach. Su reedición en disco compacto nos permite ahora, un cuarto de siglo después de su grabación, revisar una interpretación cuyas virtudes, a tenor de lo escuchado, no han hecho sino engrandecer con el paso del tiempo.

El violonchelista francés, huésped excesivamente infrecuente de los estudios de grabación, parece *a priori* un traductor idóneo de esta monodia bachiana repleta de sentido. Apoyado en una técnica sin fisura alguna y poco pródiga a cometer ningún tipo de estridencias, opta por un enfoque esencialmente sobrio de una música a la que él sabe dotar de una suave y reconfortante pasión espiritual, un elemento de presencia casi obligada en partituras de estas características. Pero su lectura es ajena al desbordamiento y la hipersubjetividad de Casals o al tecnicismo un tanto distante de Fournier. Se halla, por trazar un correlato que nos sirva como punto de referencia, más en la línea de la reciente interpretación de Yo-Yo-Ma, la última de las grandes versiones discográficas de la colección, aunque ésta que comentamos le aventaja en punto a madurez y profundidad.

La virtud quizá más reseñable del arte de Gendron está aquí presente en todo su esplendor: la belleza sonora. Apoyado en un control del arco verdaderamente excepcional, aquél toca de principio a fin, de la cuarta cuerda al registro agudo de la prima tan explotado en la **Suite núm. 6**, con un sonido noble, cálido y envolvente tras el cual se esconde un fraseo y una lógica constructiva modélicos. Gendron se vale en general de *tempi* lentos (¡ocho minutos le dura la *Allemande* de la **Suite núm. 6!**) que convierte sus Preludios y sus Sarabandas en verdaderas declaraciones poéticas. Una articulación nunca exagerada delimita perfectamente los movimientos danzables, en los que la característica polifonía "subintelecta" bachiana nos llega con total nitidez. Recomendabilidad, pues, total.

LCG



ADD
I: ★★
S: ★★★★★

BACH: Conciertos para violín BWV 1041 y 1042; Concierto para dos violines BWV 1043; Concierto para violín y oboe BWV 1060. Josef Suk, violín. Orquesta Sinfónica de Praga. Dir.: Václav Smetáček. Suk Chamber Orchestra. Dir.: Josef Vlach. Supraphon, 110 642-2011. 65' 32". Crystal (media).

Qué puede decirse que no se haya dicho ya de las obras que se incluyen en este compacto. Los **Conciertos para violín** de Bach, fruto de su estancia en Cöthen, forman parte del repertorio habitual de cualquier violinista o cualquier casa discográfica, de manera que cuando uno se encuentra con una nueva grabación intenta averiguar qué hay de interesante e incluso de innovador en ella respecto a los discos que circulan ya en el mercado. Lamentablemente, no creo que el nieto de Anton Dvorak, Josef Suk, haya realizado un trabajo de referencia. Su visión de Bach es exageradamente decimonónica. Su uso del vibrato excede la moderación, hasta llegar a hacerse obsesivo. La utilización que hace de los "glissandi" en los movimientos lentos me parece de mal gusto y su abuso del legato hace que su fraseo lo sea todo menos barroco. ¿Dónde está la retórica que se desprende en los escritos de Quantz y Geminiani! Conste que no intento analizar su cualidad violinística, pues en todo momento Suk muestra una correctísima afinación.

Es importante saber que todas las piezas excepto una fueron grabadas en la década de los sesenta, un tiempo en que aún las innovaciones interpretativas no estaban al alcance de todos los músicos, de manera que esta visión de Bach aún tiene explicación, pero el **Concierto para violín y oboe** fue grabado en 1985 con los mismos parámetros interpretativos (aunque el oboísta John Adamus realice aquí una meritoria labor).

En cuanto a las orquestas, decir que se oyen excesivamente compactas, sin una definición un poco clara del continuo, realizado éste con un clave que suena como los que debía utilizar la Landowska.

Compacto, a mi juicio, del todo obvia. Lógicamente las alternativas son múltiples, pero yo sigo prefiriendo las dos grabaciones de Archiv, la primera a cargo de Eduard Melkus con la Capella Academica de Viena y la más reciente de Simon Standage con el English Concert de Trevor Pinnock.

JC



DDD
I: ★★★★★
S: ★★★★★

C. P. E. BACH: los Conciertos para flauta; Sonata para flauta sola. Jean-Pierre Rampal, flauta. Orquesta de Cámara Franz Liszt. Dir.: Janos Rolla. CBS, M2K44690. 2 CDs. 115' 48".

El año 1988, aniversario de la muerte de C. P. E. Bach, nos ha traído, aunque sea con retraso, nada más y nada menos que tres integrales de los **Conciertos para flauta y orquesta** de este compositor, de manera que no sólo se ha cubierto un vacío discográfico importante, sino que el melómano tiene tres opciones donde escoger. Para los amantes de los instrumentos históricos, la formidable integral de Hunteler/Koopman para Erato será difícilmente superable. Con instrumentos modernos, la versión de Eckart Haupt dentro de la gran "Edición C. P. E. Bach" realizada por la firma Capriccio poseía virtudes muy notables, entre ellas un impulso y una fuerza admirables. Ahora llega, un poco rezagada, la integral realizada por Rampal, esperada por sus admiradores desde hace muchos años, y ciertamente prometedora a juzgar por los conciertos grabados de forma aislada por el gran flautista marsellés. Las expectativas no han quedado en modo alguno defraudadas; en todo caso superadas, porque la integral es de una enorme belleza. El estilo, rico en violentos contrastes, lleno de fantasía e imaginación, inquieto y apasionado, atormentado y prerromántico de la música de Carlos Felipe le va como anillo al dedo a Rampal, que realiza una interpretación extraordinariamente apasionada y vida, de una bravura técnica y expresiva admirables. Desde el punto de vista técnico Rampal resulta una vez más asombroso. La velocidad, flexibilidad y limpieza de algunos pasajes interminables de doble picado son escalofriantes; la dificultad de algunos pasajes de grandes saltos llega a poner el mecanismo de Rampal al borde de sus límites; la calidad de sonido es siempre deslumbrante; el "fiato" absolutamente perfecto. En suma, el poderío y finura técnicos en general son los de siempre en Rampal. Estilísticamente, la música de C. P. E. Bach pertenece ya a un estilo que Rampal domina perfectamente, y al que no se le pueden poner los reparos que se le pueden objetar cuando toca música barroca. Esa manera de frasear típica de Rampal, con gran impulso, con una visión global de amplias frases, con un pulso rítmico extremadamente dilatado, resulta eficaz en la música de Bach hijo, en la que es tan fácil perderse en los detalles, fragmentar la música en exceso y caer en el amaneramiento. Nada de ello hay en la versión de Rampal, viril, enérgica y arrebatada. A su lado la Orquesta de Cámara Franz Liszt bajo las órdenes de Janos Rolla realiza un trabajo excelente, lleno de fuerza y naturalidad, además de perfectamente coherente con la labor de su solista. Rampal es además acertadísimo autor de todas las cadencias.

AM

DDD

I: ★★★★★
(Op. 25)★★★
(Op. 8)

S: ★★★★★



BEETHOVEN: Serenatas Op. 8 y 25. Sitkovetsky, Caussé, Geringas, Adorján. Virgin, VC 790 755-2. 52' 53".

Aunque reciban la denominación de serenatas, ambas obras son tríos escritos por Beethoven durante sus primeros años en Viena. En el **Op. 25**, el violonchelo es sustituido por la flauta y en ninguno de ellos aparece el piano. Como ocurre con la mayoría de estas composiciones tempranas hay en ellas elementos claros de la tradición imperante y de la ruptura, pronto genial, de esta misma herencia. Su interpretación, en consecuencia, puede apoyarse en uno u otro aspecto. En el **Op. 8**, Sitkovetsky opta por la vía clásica, mientras que en el **Op. 25**, la flauta de Adorján parece querer demostrar los aspectos progresivos de la partitura.

El **Trio Op. 8** está dominado por el violín. Sitkovetsky aprovecha la circunstancia para imponer su versión que me parece refinada y musical, pero interpretada con un efectismo (sobre todo en los movimientos rápidos) que se traduce en manierismo y una cierta superficialidad. En los movimientos lentos, el violinista soviético procura amalgamar su sonido con el de los demás instrumentos, con óptimo resultado. Pero tiende a utilizar unos tempi demasiado cambiantes, pecando casi siempre por excesiva retención y en alguna nota la entonación no es del todo justa. Por otra parte, el violonchelo de David Geringas suena con una inhibición que la toma sonora no hace más que acentuar. El sonido, por cierto, mejora cuando se utilizan los auriculares.

En el **Op. 25**, el liderazgo se traslada a la flauta. Andrés Adorján es un discípulo de Rampal y Nicolet y su interpretación es soberbia. Establece muy bien los ritmos y hace sonar el instrumento imitando el timbre de la armónica de cristal, con unos efectos armónicos muy sugestivos. Toda la obra suena con una gran vivacidad, con algún desajuste mínimo en el "Tempo ordinario de Menuetto" y una soberana interpretación del "Andante con variazioni".

Las dos obras son de audición infrecuente y, además de su belleza musical intrínseca, son imprescindibles para comprender la evolución de Beethoven hacia sus primeros Cuartetos. Su grabación por la firma británica Virgin no podía, pues, ser más acertada y oportuna.

XC-D

DDD

I: ★★★★★

S: ★★★★★



BEETHOVEN: Concierto para violín y orquesta; las 2 Romanzas para violín y orquesta. Itzhak Perlman, violín. Orquesta Filarmónica de Berlín. Director: Daniel Barenboim. EMI, CDC 749 567-2. 61' 4".

Siempre he mostrado —he ido mostrando sucesivamente— escaso interés por el noventa por ciento de las grabaciones del **Concierto para violín y orquesta** de Beethoven. Seguramente con otras músicas llevo mejor el hecho de que las respectivas versiones sean sólo buenas; lo siento, pero para poder disfrutar de esta obra, o escucho una versión muy, muy buena o me aburro como una ostra. O dicho más en plata: me parece que la mayor parte de las versiones fonográficas del **Concierto de violín** beethoveniano no tienen interés; hasta ahora únicamente escuchaba con placer las de Menuhin (con Furtwängler y Klemperer, particularmente esta última) y, en menor medida, la de Anne-Sophie Mutter con Karajan. Y poco más. Bien: ya tengo una versión que escucharé a menudo. Claro está, la que se comenta.

Y ésta me convence plenamente porque, primero: la parte solista, un descomunal Perlman en auténtico estado de gracia (¡siempre se ha entendido muy bien con Barenboim! ¡cómo ha progresado desde su floja versión con Giulini!), vuela como lo requiere esta música y suena con toda la sutileza necesaria, además, por supuesto, de exhibir una musicalidad portentosa. Por otro lado, Perlman concibe la parte solista fuera de la tradición que, tiempo ha, fue impuesta por Menuhin: de manera mucho más dramática y amarga que lírica o placentera. Y segundo, porque la dirección de Barenboim, salvo en algunos detalles que nadie repetirá ni parecidos como en las versiones de Furtwängler y Klemperer, es hoy por hoy de lo mejorcito que se puede esperar de los beethovenianos del **círculo** discográfico. En absoluto subjetivista, más bien es un trabajo **disciplinado** que respira moderación y mesura por todos los costados. Una dirección más clásica y ortodoxa que lo que cabría de esperar en un Barenboim que viene ya de grabar su segundo ciclo de **Sonatas para piano** y que prueba suerte una y otra vez con sendas interpretaciones públicas de las **Sinfonías** del autor de Bonn.

El disco se completa con dos preciosas interpretaciones (aquí la moderación del tándem Perlman/Barenboim se hace mucho más patente; la belleza sonora, casi celestial) de las **Romanzas para violín y orquesta**. La grabación (**Concierto**) proviene de una toma en vivo (lo de Perlman, así, es todavía más pasmoso). No creo que sea difícil la recomendación: disco indispensable, a mi juicio.

PGM

Nota: repetimos esta reseña porque, por error de imprenta, salió muy incompleta en el número anterior. Justifica también la repetición el hecho de que el disco haya sido premiado este año por la propia revista (véanse Premios RITMO, 1989, pág.

ADD

I: ★★★★★

S: ★★★★★



BEETHOVEN: Fidelio. Ludwig, Vickers, Frick, Berry, Crass, Hallstein, Unger, etc. Coro y Orquesta Filarmonía. Director: Otto Klemperer. EMI, 769 324-2. 2 CDs. 128' 11". Serie Studio (media).

Cada vez van siendo menos las grandes versiones fonográficas de Klemperer que quedan en el almacén de los discos de vinilo; parece que, al cabo de bastante tiempo, va saliendo en compacto lo más importante (queda Haydn, el **Don Giovanni**, la gran **Misa** de Bach, la **Séptima** de Mahler, la **Metamorfosis** straussiana...). Lo malo es que, a veces, se hace justicia demasiado tarde (ha sucedido esto sobre todo con las grabaciones importantes pero no tanto), lo que, en todo caso, hay que apresurarse a decir ahora, no sucede con **Fidelio**: tarde pero no importa; puesto que estamos ante la mejor grabación de la ópera de Beethoven realizada jamás, había que esperar lo que fuera necesario. Bien: que cada uno brinde con el caldo que más placer le produzca; ya tenemos el **Fidelio** de Klemperer en compacto.

Como en el caso de las versiones antedichas —y de otras recientemente comentadas desde estas páginas— se trata de una interpretación magistral e incontestable en sus intenciones y resultados. Y ello no sólo por la irreplicable dirección de Klemperer sino por la intervención de unos cantantes en auténtico estado de gracia, amén de plétóricos en cuanto a condiciones vocales y técnica y madurez musical. Es decir, todo de lo más anormal.

Para qué pormenorizar; todo está en su sitio y de la manera más perfecta. Klemperer, no sólo dictando cómo ha de desgranarse, nota a nota, el contenido de una obra —el contenido dramático— en la que únicamente de esta manera se entiende lo más elemental: su autenticidad, su sencilla y grandísima autenticidad; y los cantantes, al servicio de la idea, al borde de sus posibilidades técnicas e interpretativas. Los tres bajos, un lujo que será difícil ver parecido alguna vez; Vickers, muy bien, lo que es ya decir mucho; Unger y Hallstein (Marcelina), deliciosos... pero lo más impresionante es el trabajo de la Ludwig, caliente y emocionado como pocas veces (perdone Sra. Ludwig, pero no entiendo cómo puede usted decir que Klemperer era un director frío...). La toma sonora —que fue excelente desde el primer momento aunque el prensado español lo disimulara— se ha enriquecido mucho en cedé. En fin, una compra necesaria.

PGM

Discos



VHS

I: ★★★★★

S: ★★★★★



BERG: Wozzeck. Grundheber, Bherens, Raffener, Langridge. Coro y Orquesta de la Ópera Estatal de Viena. Director: Claudio Abbado. Productor: Adolf Dresen. Visual, Vídeo 22693204. 98'.

En el número 597 de RITMO (marzo de este mismo año) tuve la ocasión de referirme a la parte musical de esta producción operística, en un álbum de dos cedés distribuido por la firma Polygram. Ya expliqué entonces por qué ni me gustó la dirección ni, en general, los cantantes. He de decir ahora, sin embargo, que escuchado (y lo más importante ¡visto!) de nuevo este **Wozzeck** me veo obligado a realizar importantes matices a aquel comentario.

Ni Grundheber ni Bherens están bien vocalmente; pero las cosas cambian mucho al observar su trabajo escénico: así sí convencen; uno comprende y disfruta de la fuerza teatral de ambos; su presencia escénica, el gesto, son encomiables e incluso admirable el esfuerzo físico de ambos por trascender la parte musical. Sin duda, lo mejor la escena segunda del tercer acto, la muerte de Marie, donde los dos se muestran como espléndidos actores.

El resto del reparto no es (vocalmente, insisto) nada del otro jueves: un Andrés insuficiente; un histriónico Capitán; un descolorido y soso Doktor y un Tambor Mayor excelente de presencia mas sólo eso. Muy bien el Loco.

La puesta en escena me ha parecido interesante en su extrema sencillez; nunca suceden cosas raras y la estilización de los decorados es máxima y siempre con una integración total a las situaciones dramáticas. La dirección de actores, excelente, a pesar de algún que otro lapsus (el texto dice una cosa y el actor-cantante hace otra distinta a lo que dice). Y Abbado, al que es una gloria ver dirigir —estupendo el trabajo de las cámaras al respecto, y en las tomas a la orquesta—, no hace, en mi opinión, el **Wozzeck** más adecuado: el director italiano organiza demasiado ruido.

Como producto este vídeo es muy recomendable, pues técnicamente es excelente, tanto en el sonido como en la imagen.

PGM



DDD

I: ★★★★★

S: ★★★★★

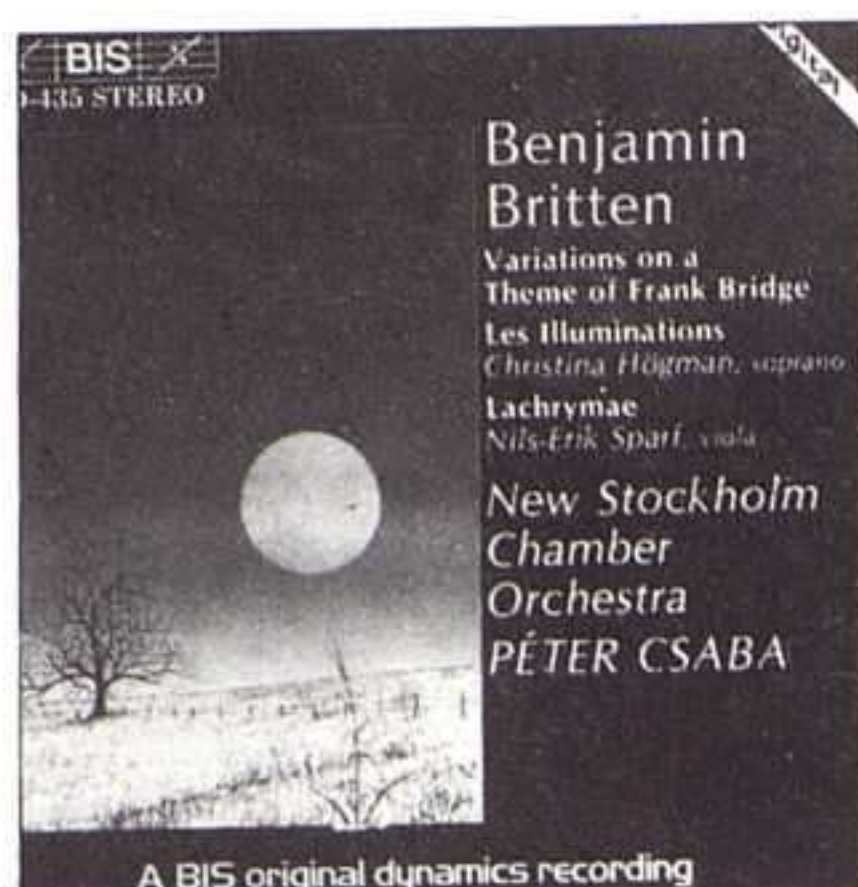

BRITTEN: Variaciones sobre un tema de Frank Bridge; Les Illuminations; Lachrymae. Högman. Nueva Orquesta de Cámara de Estocolmo. Dir.: P. Csaba. BIS, CD-435. 70' 30".

Un buen disco para los amantes de la música de Britten. Está bien grabado, bien interpretado y tiene una duración aceptable. Las tres obras de este compacto son muy típicas de Britten; las dos primeras son bien conocidas de los aficionados, mientras que la tercera lo es mucho menos aunque su mérito no sea menor.

La Nueva Orquesta de Cámara de Estocolmo está formada por 22 jóvenes que se reunieron por primera vez en 1981. A juzgar por lo escuchado son excelentes instrumentistas que tocan con disciplina, entusiasmo y calidad sonora. Pese a su apellido húngaro, Péter Csaba es rumano. Nació en 1952 y además de director es violinista habiendo ganado el concurso Paganini de Génova cuando contaba 23 años. Su compenetración con los músicos nórdicos es profunda, obteniendo un magnífico rendimiento de los mismos.

La soprano Christina Högman, sin tener una voz maravillosa, parece comprender bien el mundo de Britten y aunque su dicción francesa no sea muy exacta el resultado final me parece favorable. Excelente la interpretación del viola Nils-Erik Sparf, solista en **Lachrymae**, una serie de variaciones sobre una canción de John Dowland de ámbito camerístico y sonoridades oscuras. Con un sonido excelente este disco bien merece una buena calificación.

CRS



DDD

I: ★★★★★

S: ★★★★★

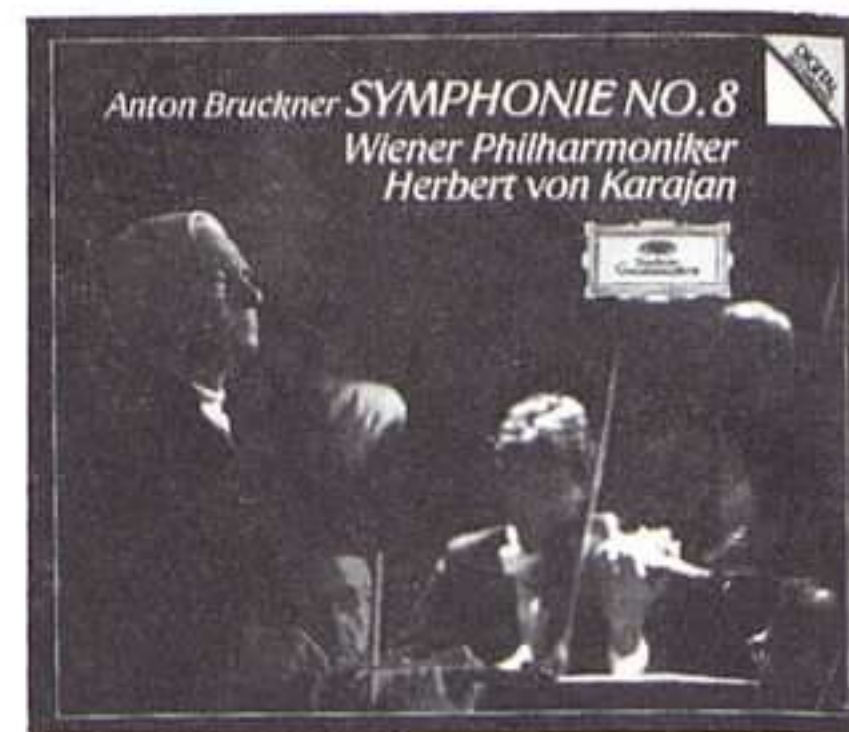

BRUCKNER: Sinfonía núm. 8. Orquesta Filarmónica de Viena. Director: Herbert von Karajan. Deutsche Grammophon, 427 611-2. 2 CDs. 182' 49".

Este doble cedé (muy mal aprovechado; el primer disco dura algo más de 33 minutos) tiene un extraordinario valor sentimental, no en vano se trata del último sinfonismo de Herbert von Karajan en disco; Bruckner, además, como es sabido una de las especialidades del maestro salzburgoés. Sin embargo, ahí acaba la cosa; no es esta versión de la **Octava** una interpretación de la altura que cabría esperar y creo que, en conjunto, tampoco una interpretación superior a la del registro anterior con la Filarmónica de Berlín.

Podría descender al detalle (cosa que seguramente acabaré haciendo en mayor o menor medida), pero lo más determinante a la hora de hacer un juicio sobre la versión es que ésta falla en su globalidad; por añadidura, está muy claro por qué: le falta el pulso y la fuerza, la autoridad y el convencimiento que otrora Karajan mostrara al dirigir Bruckner. Seguramente, la falta de verdad de la interpretación, la insuficiente lógica del discurso —planificado a retazos, sin continuidad y no con toda la debida ligazón entre los distintos climas y los correspondientes sumideros de tensión sonora— proviene de la imposibilidad física y psíquica de un Karajan cansado y bastante enfermo, que no puede hacer más porque su capacidad para concentrarse en lo que quiere no es total. Así tenemos un primer y un cuarto tiempos donde Karajan apuesta fuerte en el aspecto sonoro, hasta el extremo de que lo único que queda en ellos realmente resaltable es eso, la famosa magia sonora de nuestro director. Sin embargo, Bruckner es algo más que una suma de instantes bellos y enormes crescendos orquestales: al final la idea desaparece y, así, la música se hunde en un devenir inútil aunque, eso sí, muy bello. El movimiento lento presenta similares problemas, sólo que aquí, lógicamente, éstos se agudizan más por las propias características de la música. Para mí, lo mejor de la versión es un lentísimo pero muy vigoroso scherzo, lleno de luz e incisividad, por otro lado una auténtica exhibición de los músicos de la Filarmónica vienesa.

No conozco ninguna versión moderna de la **Octava** de Bruckner, y en disco compacto plenamente recomendable; de referencia absoluta. Ni la reciente de Giulini, ni la de Haitink, por nombrar las más destacables (no cito otras más recientes porque no me gustan, no porque se me olvide). Estaría bien que la grabara Solti; después de su increíble **Séptima**, se puede esperar todo.

PGM

Discos



 AAD
 I: ★★★★★
 S: ★★★★★

CORELLI: Concerti grossi, Op. VI, núms. 1-6. Philharmonia Baroque Orchestra. Dir.: Nicholas McGegan. Harmonia Mundi, HMU 907014. 60' 2".

Los **Concerti Grossi** de Corelli marcan un hito dentro de la historia de la música, pues, si bien el maestro de Fusignano no inventó el género, el cual es producto de una ininterrumpida evolución a partir de la canzona instrumental manierista, lo cierto es que lo llevó a su perfección y sus **Concerti Grossi**, mucho más que los de sus contemporáneos, como Alessandro Stradella, Giuseppe Torelli o Alessandro Scarlatti, sirvieron de modelo a las generaciones posteriores, y aún más, dieron lugar a toda una tradición de obras *corellizantes* que se prolongó, especialmente en las Islas Británicas, hasta bien pasada la segunda mitad del siglo XVIII, en franco desafío al *estilo galante* y al incipiente Clasicismo.

No es extraño, por tanto, que los **Concerti grossi Op. VI** de Arcangelo Corelli sean un punto fuerte de la discografía y, así, a las innumerables grabaciones de estas obras se añade ahora la protagonizada por Philharmonia Baroque Orchestra, que es, y perdónese el símil discotequero, "un conjunto que viene pegando".

Se trata de una versión realmente notable, en la que destacan la nitidez de las cuerdas barrocas, el acierto en la elección de los "tempi" y la atractiva realización del continuo con clavicémbalo, órgano y tiorbas.

Desaparecida, por el momento, de nuestro mercado la versión de la Petite Bande, ésta es, a mi juicio, la más recomendable, a la espera de que aparezca cuanto antes el segundo volumen.

SA



 AAD
 I: ★★★★★
 S: ★★★★★

COUPERIN: Segundo libro de clavecin. Kenneth Gilbert, clave. Harmonia Mundi, 190354.56. 3 CDs. 59' 25", 61' 48", 69' 21". Musique d'Arbord (media).

Nos encontramos ante el segundo volumen que Harmonia Mundi está reeditando en disco compacto de la obra para clave de François Couperin. De todos es sabido lo que la producción del maestro francés llegaría a suponer como fundamentalísima aportación a la música instrumental de la época y en especial a la destinada al teclado. El segundo "livre de clavecin" es una muestra patente del arte de Couperin. Kenneth Gilbert es el encargado de *recrear* todas y cada una de las múltiples piezas que integran este fascinante universo sonoro. Y lo hace, como ya nos tiene acostumbrados, con pleno conocimiento de lo que interpreta, que en el caso de Couperin requiere un profundo estudio del estilo y técnicas de interpretación de la época y en especial del clave. Nos encontramos ante un documento sonoro del máximo interés que todo estudioso o interesado en la música barroca francesa no debería prescindir, pues la presente grabación, objeto de nuestro comentario, es muestra del bien hacer, producto de un trabajo riguroso y exquisito del más alto nivel.

LDG

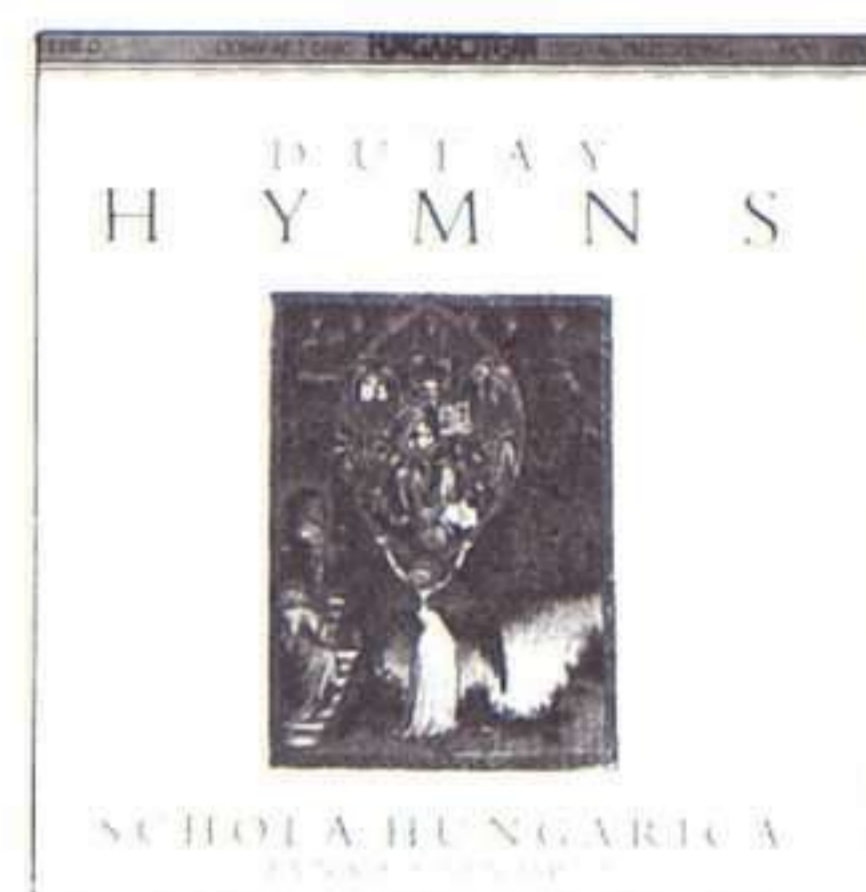

 DDD
 I: ★★★
 S: ★★★★★

DUFAY: Hymns. Schola Hungarica. Dir.: Janka Szendrei. Hungaroton, HCD 12951. 51' 15".

La Schola Hungarica nos ofrece en esta ocasión una serie de 15 himnos para diversas fiestas del año litúrgico, intercalando de vez en cuando algunas antifonas y versículos en canto gregoriano (muy discutibles por cierto) para enmarcar dichos himnos.

Dufay adapta los himnos en fragmentos a 3 voces durante su estancia en la Capilla Papal (1428-33). Dichas adaptaciones están previstas para cantarse alternando con la correspondiente melodía del himno gregoriano (estrofas impares en gregoriano y estrofas pares en polifonía).

Las melodías monódicas son interpretadas aquí por un coro de hombres, mientras que en la polifonía se ha intentado remedar las condiciones de ejecución de un coro del siglo XV, con 2 contraltos, 4 tenores y 10 ó 15 voces de niños en diversas combinaciones.

Cada himno va precedido de la pieza gregoriana que le precede en la liturgia a modo de introducción. Esto no tiene mucho sentido, pues la relación entre ambas piezas es mínima; únicamente debe acomodarse el tono final de la primera y el del inicio de la segunda para que no produzcan un intervalo chocante o desagradable. Si se quiere incluir el himno en su contexto debería incluirse la hora completa en la que va incluido, y si lo que se pretende es mostrar unas composiciones himnicas concretas, no viene al caso añadir una antifona o un versículo como introducción.

La interpretación propiamente dicha de la Schola Hungarica, similar a la que ya conocemos por otras grabaciones, es correcta en voces y afinación pero le falta cierto estilo y profundidad, resultando en conjunto algo fría y monótona.

FJL

Discos



I: ★★★★★
(media)
S: ★★★

BIZET: *La Arlesiana*, suites núms. 1 y 2. **DUKAS:** *El Aprendiz de Brujo*. **SAINT-SAËNS:** *El Carnaval de los Animales*. Orquesta Filarmónica Checa y Sinfónica de Praga. Dir.: Antonio de Almeida, Martin Turnovsky y Václav Smetáček. Supraphon, 110 646-2. 67' 23". Crystal (media).

Este compacto aporta tres grabaciones efectuadas hace unos veinte años, cuya agrupación rebasa los límites del mero eclecticismo típico de tantos discos pensados para un público no demasiado preparado. Éste no es, evidentemente, el caso y sería una pena que las versiones de las obras de Dukas y Bizet no tuvieran la difusión que merecen por la modestia de la grabación.

Las tres obras sólo tienen en común el hecho de que sus respectivos compositores fueran todos ellos parisinos. Su ordenación me parece correcta y la audición se hace de un tirón sin sobresaltos, ya que **El Carnaval** hace de gozne entre las otras obras, de mayor envergadura y consistencia.

La versión que de él ofrece Martin Turnovsky no pasa de correcta, creo que le falta el humor, el "punch" y el estilo paródico que constituyen la razón misma de ser de este delicioso caleidoscopio sonoro. Me parece falta de imaginación, demasiado densa y apegada a la literalidad de la partitura. Se mueve dentro de los límites de lo aceptable, aunque **El Cisne** no desentonaría en un álbum de Frank Pourcel.

Harina de otro costal es **El Aprendiz de Brujo** que dirige Antonio De Almeida, un director con altibajos constantes, pero cuya puntería se me antoja particularmente certera. La obra de Dukas es una de tales dianas. Todo el sarcasmo y la agresividad deseables están aquí, en una versión fluida y profunda que a la vez remite al **Till Eulenspiegel** straussiano. Los cambios dinámicos son constantes, con una inteligente intercalación progresiva del silencio en los últimos compases. La transparencia orquestal permite reparar en detalles de orquestación que pasan inadvertidos en las versiones más compactas y torrenciales.

Para terminar, lo mejor del disco: las dos suites de **La Arlesiana** en una versión que, a partir de ahora, tendré como punto de referencia. Partiendo de una justeza rítmica en absoluto reñida con la flexibilidad, Smetáček hace una lectura en la que intenta con éxito la síntesis entre la raíz folclórica y la fastuosidad sonora que son el fondo y la forma de la obra. Su versión tiene una enorme plasticidad y es un compendio de sobriedad, dulzura y elegancia, allí donde otros no alcanzan más que a extraer fanfarrias y tumulto. Valgan como ejemplo la distinción que hace entre los dos elementos de la Farándula, es decir, la cita de la marcha provenzal y el festivo pasacalle popular, el carácter evocador que emana del Carillón o el misterio de la Pastoral.

El sonido reprimado es más que aceptable y colabora a la recomendabilidad global del disco. Ambas orquestas cumplen estupendamente, salvo con Turnovsky.

XC-D

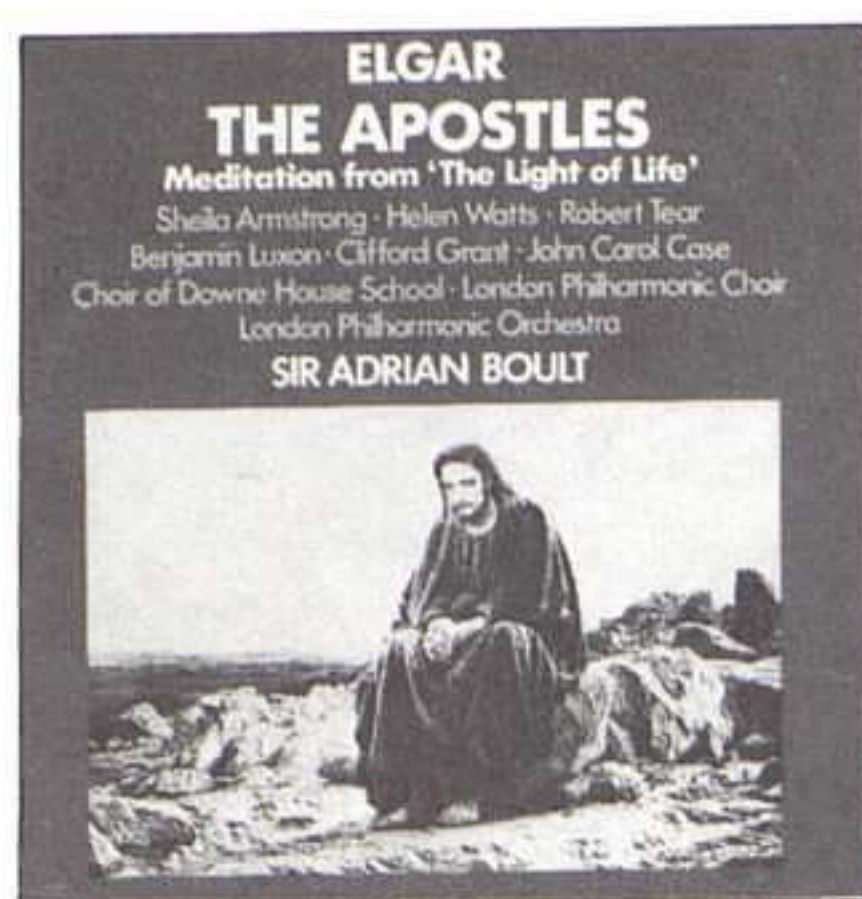

I: ★★★★★
S: ★★★

ELGAR: *Los Apóstoles*. Armstrong, Watts, Tear, Luxon. Coro de Downe House School. Coro de la Filarmónica de Londres. Orquesta Filarmónica de Londres. Dir.: A. Boulton. EMI, CDS 749 742-2. 2 CDs. 127' 53".

El oratorio **Los Apóstoles** de Edward Elgar data de 1903 y refleja las preocupaciones religiosas de un artista católico en una sociedad anglicana. Junto con **Lux Christi**, de 1896; **El sueño de Geroncio**, de 1900, y **El Reino**, de 1906, constituye el corpus de música religiosa más importante de Elgar, que lo une, pese a todos los cambios y diferencias, con la gran tradición coral inglesa definitivamente implantada por Haendel. En España estas obras son prácticamente desconocidas aunque este año el Coro y la Orquesta de la TVE ofrecen en sus programas el **El sueño de Geroncio**, una obra ya comentada por mí a raíz de la publicación en España de la grabación Decca dirigida por Britten.

La grabación que ahora ofrece EMI data de 1974 y tiene como principal protagonista al entonces ya muy veterano Adrian Boulton, que contaba 85 años y que ha sido uno de los directores ingleses más volcados en la música de su país y concretamente en la de Elgar al que ha interpretado con asiduidad a lo largo de toda su carrera, tanto en sus obras puramente sinfónicas como en las corales. En **Los Apóstoles** muestra, una vez más, su cariño por una música a la que siente como algo propio. El refinamiento, el detalle sutil o el toque de genio no fueron nunca armas de Adrian Boulton pero sí en cambio la visión de la obra en su conjunto, la fidelidad al autor y la ausencia de retórica o de golpes de efecto. En **Los Apóstoles** conduce a todos los intérpretes a un estado de fervor poco corriente aun cuando en ciertos momentos uno desearía escuchar un color y unas acentuaciones algo más variadas.

El conjunto de los solistas es muy aceptable aunque no haya entre ellos ninguna gran voz. La tradición oratorial inglesa se hace patente en la adecuación al texto por encima de las calidades vocales aunque éstas existan, sobre todo en las voces femeninas de Sheila Armstrong y Helen Watts. Excelente el Coro de la Filarmónica de Londres y el de la Downe House School, que nunca chillan, están muy bien empastados y cantan con una entrega ejemplar pese a que las voces no tengan una materia prima excepcional. El gran coro último en la apoteosis católica de la obra es una buena muestra de todo ello. El sonido es muy aceptable para la época. El segundo compacto contiene la breve "Meditación" de **Lux Christi**, una secuencia de muy grata inspiración.

CRS

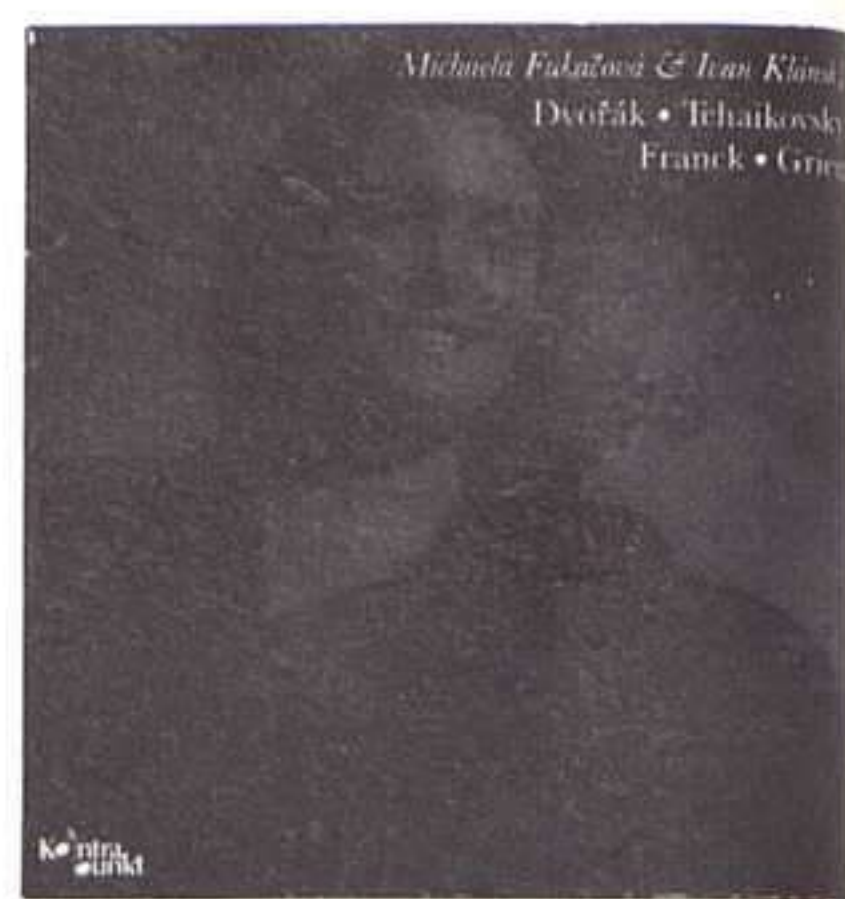

I: ★★★★★
S: ★★★★★

FRANCK: *Sonata en La mayor*. **DVORAK:** *Rondó Op. 94*. **GRIEG:** *Sonata Op. 36*. **TCHAIKOVSKY:** *Pezzo Capriccioso*. Michaela Fukáčová, violonchelo. Ivan Klánský, piano. Kontrapunkt, 32013. 67' 23".

Michaela Fukáčová es una joven violonchelista checoslovaca afincada en Dinamarca, cuyo debut discográfico parece ser este disco producido en su país de adopción. El contenido del mismo no puede ser más interesante: las piezas de Dvořák y Tchaikovsky no se prodigan demasiado; la **Sonata** de Grieg es un paradigma de la fusión del tardorromanticismo con el nacionalismo musical y la de Franck es la transcripción de la celeberrima **Sonata para violín**. Los puristas podrán oponerse al calco, pero la obra no pierde nada en el registro del violonchelo y gana en fluidez. Así como se puede preferir el coñac jerezano al francés o la Rosina de Beverly Sills a la cantada por Victoria de los Ángeles, creo que la transcripción de la **Sonata** puede ser disfrutada con toda legitimidad. Y más si está tan bien servida como en este disco.

Fukáčová es una solista madura para un tal debut. Sostiene muy bien el discurso musical gracias a un fraseo basado en la naturalidad. No interrumpe la línea en los registros extremos (muy solicitados en la obra de Tchaikovsky) y tiene un apoyo de arco muy expresivo. En todo el disco no hay ni una estridencia: todo suena terso y con personalidad. El sonido es cálido y oscuro y los pasajes de agilidad están bien resueltos. Pero, con todo, destacaría en primer lugar la seguridad rítmica de la intérprete, perfectamente sostenida por el pianista Klánský, cuyo cometido rebasa el de mero acompañante para intervenir sin inhibiciones cuando es preciso.

Ambos captan a la perfección la raíz folclórica del tercer movimiento de la **Sonata** de Grieg y pliegan cualquier tentación magnificadora al encanto de las melodías noruegas. Esta adecuación estilística me parece de tan buen augurio como el excelente nivel técnico de ambos instrumentistas. Recomendando la audición de este disco. Si la obra de Frank pierde sus esencias proustianas (ya sabe, la **Sonata** de Vinteuil...), la presente versión es estupenda, tanto como pueda serlo la del tándem Maisky/Argerich, la otra opción de compra en nuestro país. Como ellos, los checoslovacos tienden a la diversificación de los cuatro movimientos, con el punto culminante en el Recitativo, un modelo de elegancia y personalidad interpretativa.

XC-D

Discos

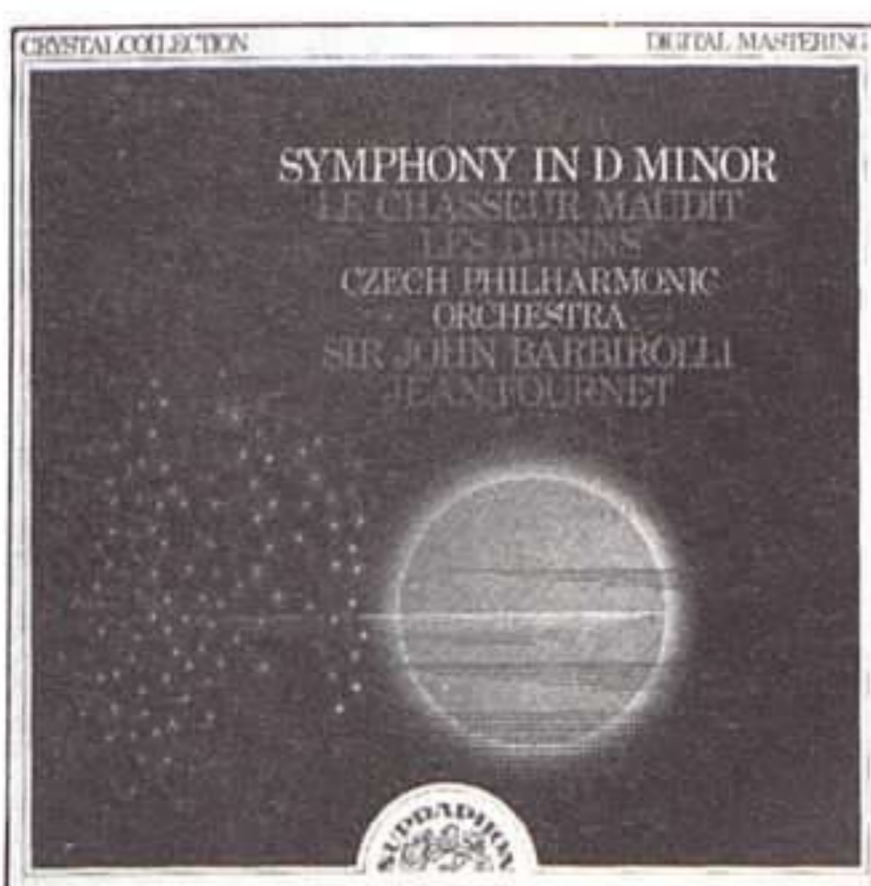

ADD
I: ★★★★★
(Sinfonía)
★★
(resto)
S: ★★★

FRANCK: Sinfonía; El Cazador maldito; Les Djinns. Frantisek Maxián, piano (Les Djinns). Orquesta Filarmónica Checa. Dir.: Sir John Barbirolli (Sinfonía) y Jean Fournet. Supraphon, 110 613-2. 65' 35". Crystal Collection (media).

Una interesante versión de la **Sinfonía** de Franck. Sin embargo, no a la altura de otros trabajos del gran Barbirolli (su Debussy, por citar un autor de la órbita de Franck, sigue impertérritamente indiscutible), cuya presente versión queda bastante atrás de las otras históricas de aquella época: Klemperer o, más atrás pero con total vigencia en el año 1962 —fecha de grabación de la de Barbirolli—, Furtwängler. La lectura de Barbirolli es buena; no es ése, naturalmente, el problema. Más bien la no demasiada credibilidad que inspira la interpretación, un tanto falta de auténtico contenido y esencia, de verdad musical; resulta algo externa. También es verdad que la floja Filarmónica Checa ayuda poco: lo único que suena bien y empastado es la cuerda; metales y maderas acusan una dudosisima calidad. No obstante, me parece que es una versión a conocer.

Desgraciadamente, el resto del disco ayuda poco a la hora de plantearse la compra del mismo. Francamente malas las dos interpretaciones del gris Fournet, brusca y gruesa la de **El Cazador Maldito**; desvaída y aburridísima la de **Les Djinns**. El pianista, a la altura de las circunstancias.

Para la **Sinfonía** la recomendación es clara: la de Giulini (D. G.) es la opción perfecta. De las otras dos obras no hay buenas versiones en compacto.

PGM

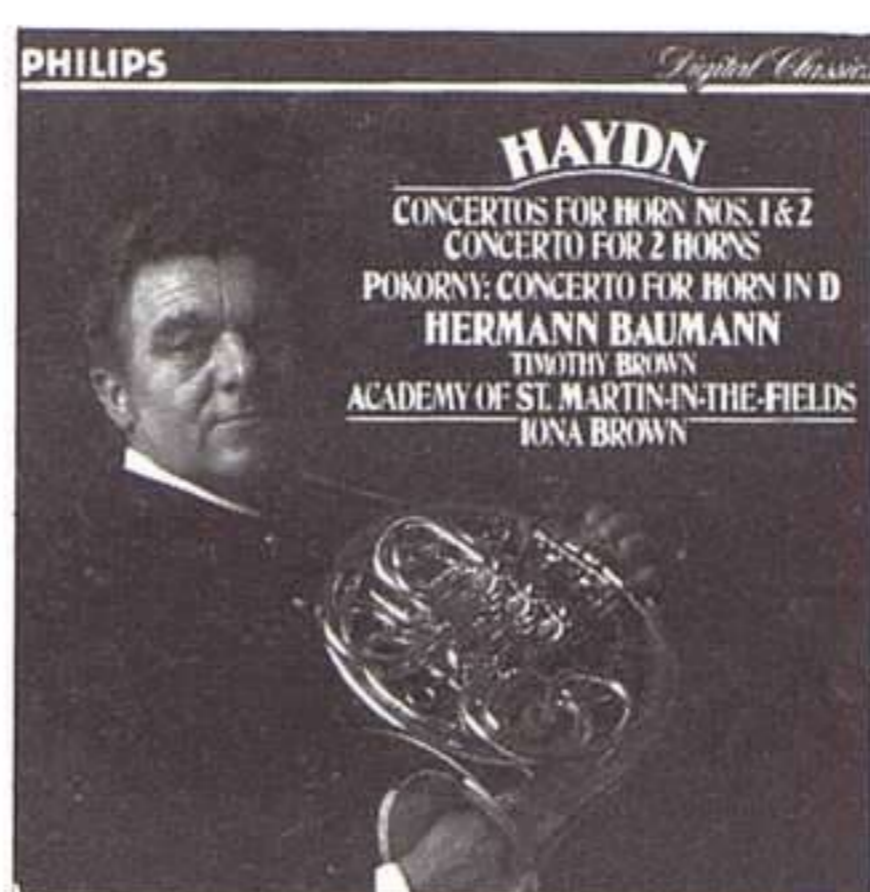

DDD
I: ★★★★★
S: ★★★★★

HAYDN: Conciertos para trompa núms. 1 y 2, H. VIII: 3 y 4. Concierto para dos trompas. POKORNY: Concierto para trompa en Re mayor. Baumann, Brow, trompas. Academy of St. Martin-in-the-Fields. Directora: Iona Brown. Philips, 422 346-2. 66' 55".

Poco que comentar, pero todo ello muy bueno. Grabación, sonido, niveles, interpretación, orquesta, solistas, etc. Este es seguramente el mejor disco de H. Baumann que haya escuchado hasta la fecha. Y sin hacer de menos a Timothy Brown, que hace un magnífico trabajo en el **Concierto en Mi bemol para dos trompas**, que es su única colaboración en esta grabación, y que como podremos apreciar en muchos trozos, el papel de segundo es de gran dificultad, aunque no tenga el lucimiento que tiene el primero. Lo comprobaremos poniendo un poco de atención en la escucha de este excelente y polémico **Concierto**. Y digo lo de polémico, porque aún nadie parece estar seguro de la paternidad de esta obra, que unos atribuyen a Antonio Rossetti y otros a Michael Haydn. Sea de quien fuere, sigue siendo un gran Concierto, de lo mejor de su época.

Pasaré de largo sobre los **Conciertos 1 y 2** de Haydn, que ya son bastante conocidos, y trataré de encontrar algo que comentar sobre Franz Xaver Pokorny (1729-1794), poco conocido y del que los únicos datos que tengo son los de que era músico y violinista en la corte del Conde de Oettingen-Wallerstein. Su **Concierto en Re** es de características muy parecidas a todos los de su época. En tres tiempos (rápido-lento-rápido), y aquí con la novedad de que las cadencias son del propio Baumann, y a la altura de las dificultades del propio **Concierto**, que son bastantes. Realmente, la primera impresión es de que se trata de una transcripción de un concierto para otro instrumento. Está bien construido y es bastante superior a muchos de los de su época. Es el propio Baumann quien dice que cuando vio por primera vez la partitura se creyó que era un concierto para violín y orquesta, de Leopoldo Mozart, por lo aguda que es la tesitura y la gran cantidad de trinos y ornamentos que tiene. Pero en fin, todo ello sirve de gran lucimiento para nuestro concertista.

Resumiendo; un buen disco o, como suele decirse entre discófilos, un disco *redondo*.

VB

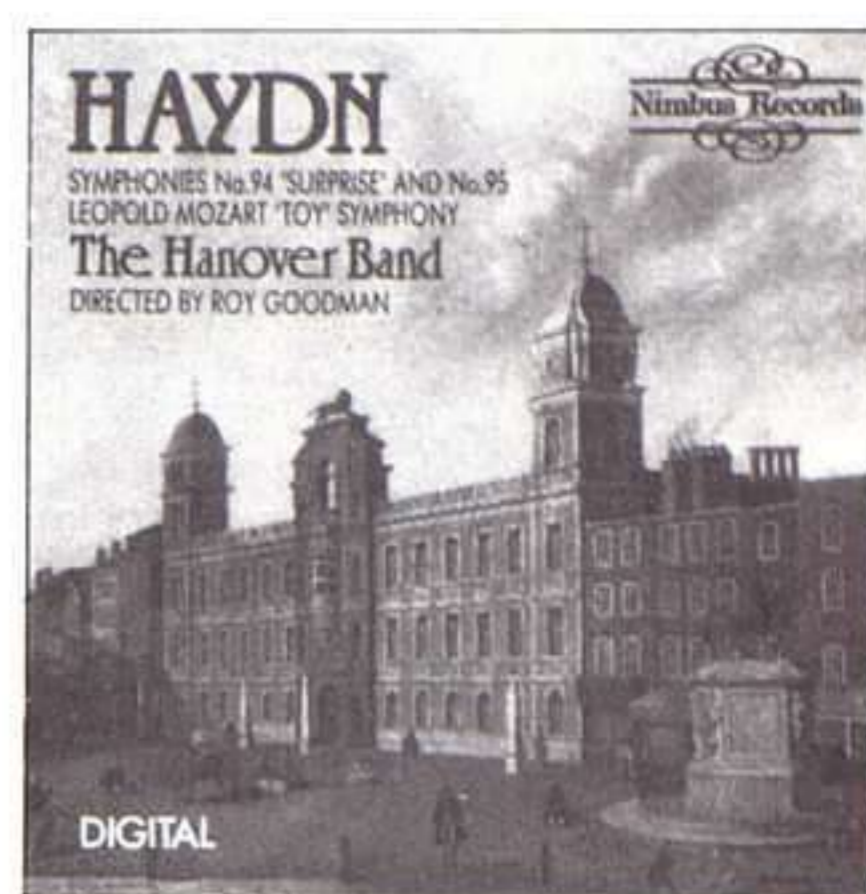

DDD
I: ★★
(Haydn)
★★★★
(Mozart)
S: ★★★★★

HAYDN: Sinfonía núm. 94, "Sorpresa"; Sinfonía núm. 95. LEOPOLD MOZART: Casación en Sol mayor (Sinfonía de los juguetes). The Hanover Band. Dir.: Roy Goodman. Nimbus, NI 5126. 60' 52".

Quizá sea éste el más perdonable de todos los registros protagonizados por The Hanover Band y esto se debe a la siguiente razón: dejando aparte dos ruidosas y bastante zafias versiones de las **Sinfonías núms. 94 y 95** de Haydn, algo más tolerable la "**Sorpresa**", a la clarinazo limpio la otra, y siempre con la desasosegadora sensación de desbarajuste que caracteriza a esta gente, nos ofrecen la versión completa, y esto es una importante novedad, de la **Casación en Sol mayor** de Leopold Mozart, obra que, con sólo tres de sus ocho movimientos, se conoce como **Sinfonía de los Juguetes**. Como se trata de una música muy sencilla, con partes orquestales extraordinariamente simples para mejor resaltar el protagonismo de los instrumentos de juguete, los miembros de The Hanover Band que intervienen, salvan la papeleta con notable dignidad e incluso alcanzan resultados artísticos dignos de encomio.

Y ahora yo me pregunto, ¿por qué The Hanover Band no sigue siempre por esta senda y se limita a obras ligeras, o bien, si quiere algo de más envergadura, se dedica a rescatar el repertorio sinfónico olvidado? Ya sabemos que las comparaciones son odiosas, por tanto, si estos señores se empeñan en tocar a Haydn, Beethoven o Schubert, siempre se podrá hacer referencia a decenas de versiones mejores. Sin embargo, si explotaran el filón de las sinfonías de Františ' Krommer-Kramář, de Pavel Vraniccký de Samuel Wesley, de Carl Stamitz, de Marcos Portugal, de Antonio Salieri, de Friedrich Witt, etc., etc., etc., poca competencia tendrían y podrían dar gato por liebre sin que se notara tanto. Además, el aficionado corriente prefiere siempre las versiones de garantía y confianza, en tanto que el discófilo un tanto exigente, al que le gustan los instrumentos históricos, antes se compra la única grabación existente de las sinfonías de Gaetano Brunetti, de Franz Lachner o de Jan Křitel Vaňhal, por mala que ésta fuere, que repite lo conocido en interpretaciones mediocres, sólo por esnobismo.

SA

Discos



ADD
I: ★★★★★
S: ★★★★★

ISAAC: Obras sagradas y profanas. The Hilliard Ensemble; Kees Boeke Consort. EMI, CDM 763 063-2. 48' 59". Reflexe (media).

En la presente grabación EMI nos ofrece una versión en CD de un LP aparecido en 1938: **8 Carmina** o canciones de H. Isaac, la **Missa Paschale** y una composición del Introito del Común de la Virgen: **Salve Sancta parens**.

La **Missa Paschale** pertenece al género de Misas llamado "alternatim". En este tipo de misas no se ponen todas sus partes en polifonía sino que hay secciones determinadas en las que sólo se canta la melodía gregoriana original. Dado que este género se cultivó especialmente en Alemania podemos pensar que Isaac escribió esta obra con ocasión de su estancia en este país y se podría fechar hacia 1496-1497.

Los **Carmina** o canciones ocupan también un lugar importante en la obra de Isaac. Estas canciones, escritas en latín, francés, alemán y algunas piezas instrumentales, prueban claramente la versatilidad y docilidad del maestro. En este compacto podemos escuchar tres canciones alemanas, una francesa (a 3 voces), dos italianas (a 3 y 4 voces), un motete latino y una tablatura para laúd.

El grupo The Hilliard Ensemble, acompañado por Kees Boeke Consort nos ofrece una versión extraordinaria. El cuarteto The Hilliard Ensemble sabe poner las cosas en su sitio: sentimiento y profundidad en las obras religiosas; frescura y flexibilidad en las profanas. La instrumentación del Kees Boeke Consort completa esta fantástica interpretación: viola de gamba, laúd renacentista, trombones y corneto. Ambos grupos se compenetran muy bien y colaboran a que la música de Heinrich Isaac nos llegue con todo su frescor y autenticidad.

FJL

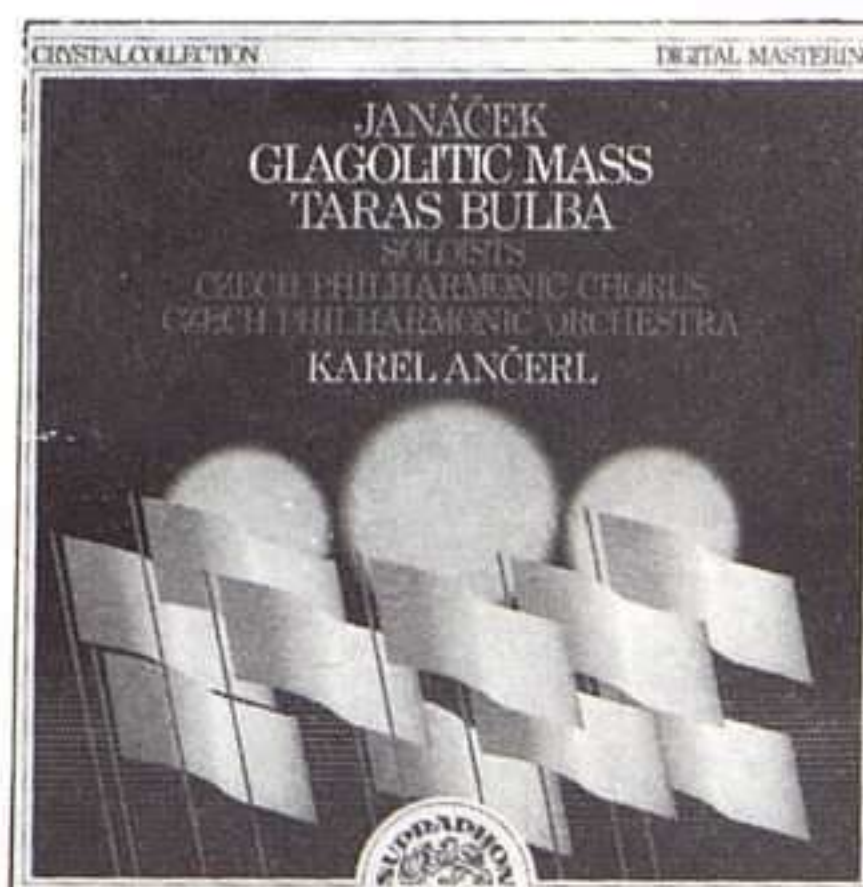

ADD
I: ★★★★★
S: ★★★

JANACEK: Misa Glagolítica; Taras Bulba. Domanínská, Soukupová, Blachut, Haken. Coro y Orquesta de la Filarmonía Checa. Dir.: Karel Ancerl. Supraphon, 110 609-2. 62' 11". Crystal Collection (media).

Para valorar el interés que este disco pueda suscitar en el potencial comprador tendría que remitirme a dos comentarios aparecidos en el número 600 de RITMO, junio de este mismo año, página 158, firmados por Xavier Casanovas-Danés y quien esto escribe: precisamente sobre este mismo **Taras Bulba** (aparecido en la marca Fidelio) y la **Misa Glagolítica** por Mackerras. Estoy de acuerdo con las apreciaciones de mi compañero sobre la ensordecedora versión de Ancerl de **Taras Bulba** (un poco de brocha gorda, creo yo) y añadiría que el mismo defecto —aunque hay que apreciar una calidad media suficiente, amén de una concepción honesta y estupendamente trabajada— tiene la interpretación de la **Misa**, muy apretada y ruidosa, no en exceso matizada, desde luego, pero con la virtud, en todo caso de ser una interpretación salida de una batuta de excelente oficio y que conoce muy bien el lenguaje de la música de Janáček. No es poco, pero tampoco demasiado en los tiempos que corren; en los últimos 20 años se ha *dicho* mucho sobre el compositor checo.

Prefiero la versión de Mackerras —que además está mejor cantada, tanto en las partes solistas como en lo que al Coro se refiere, el mismo pero no tan bien dirigido aquí—, que, además, cuenta con la ventaja de ser una grabación digital (un inconveniente es la duración: allí aparece la **Misa** sola, 40 minutos de música). Para **Taras Bulba** recomendaría la versión de Kubelik, que D. G. va a pasar a cedé.

PGM

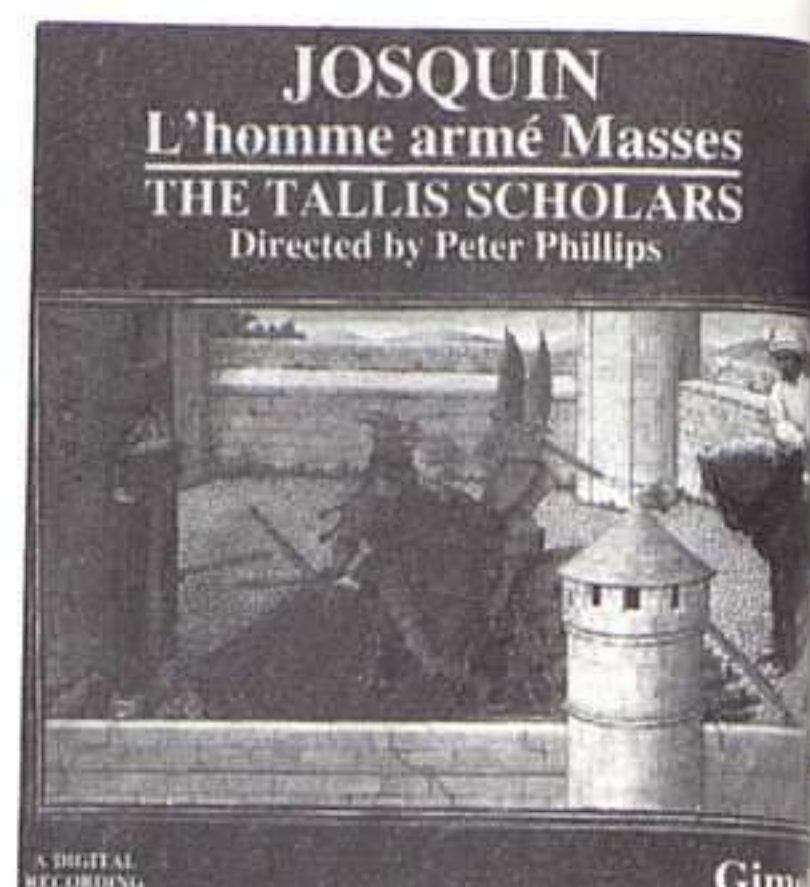

DDD
I: ★★★★★
S: ★★★★★

JOSQUIN DES PRES: las 2 Misas de L'homme armé. The Tallis Scholars. Dir. Peter Phillips. Gimell, CDGIM 019. 74' 16"

Existen nada menos que 31 Misas basadas en la melodía de "L'homme armé" en el Renacimiento. Josquin mismo escribió dos que se pueden situar a mitad de camino entre las de Dufay y Ockeghem, por una parte, y las de Morales y Palestrina por otra. La fuente más antigua de la melodía de "L'homme armé" es un manuscrito napolitano de finales del siglo XV que contiene 6 misas anónimas basadas en esta canción.

En una primera audición las dos Misas "L'homme armé" de Josquin no tiene nada de común. Se puede suponer sencillamente que **Super voces musicales** era una composición medieval y **Sexti toni** una obra madura del Renacimiento. Ahora bien, según el manuscrito, las dos son del periodo intermedio de Josquin, que acaba hacia el año 1501. Y las dos las imprime Petrucci en 1502.

El título **Super voces musicales** indica que la melodía de "L'homme armé" se cita en cada nota del hexacordo. Esta subida comienza con el Do en el Kyrie y llega hasta La en el tercer Agnus Dei. A la **Misa Sexti toni** (sobre el modo sexto) se la llama así porque Josquin ha transportado la melodía para terminar sobre el Fa, en lugar de Sol dándole una tonalidad mayor.

En la carpeta viene una introducción interesante y una traducción del texto latino de la Misa al italiano, francés, inglés y alemán.

La interpretación es extraordinaria, como todas las de los Tallis Scholars. No se puede pedir más. Sencillamente fantástica.

CJL



BOLETIN DE NOVEDADES • DICIEMBRE/ENERO 1989/90 • NUM. 89



DITTERSDORF: Sinfonías "Metamorfosis". Wiener Sinfonietta. Director: Kurt Rapf. CALIG, CAL 50 885/86. 2 CDs.



SAINT-SAËNS: Sonatas para violonchelo y piano núms. 1 y 2; Canto Sáfico. Werner Thomas, violonchelo. Carmen Piazzini, piano. CALIG, 50 862.

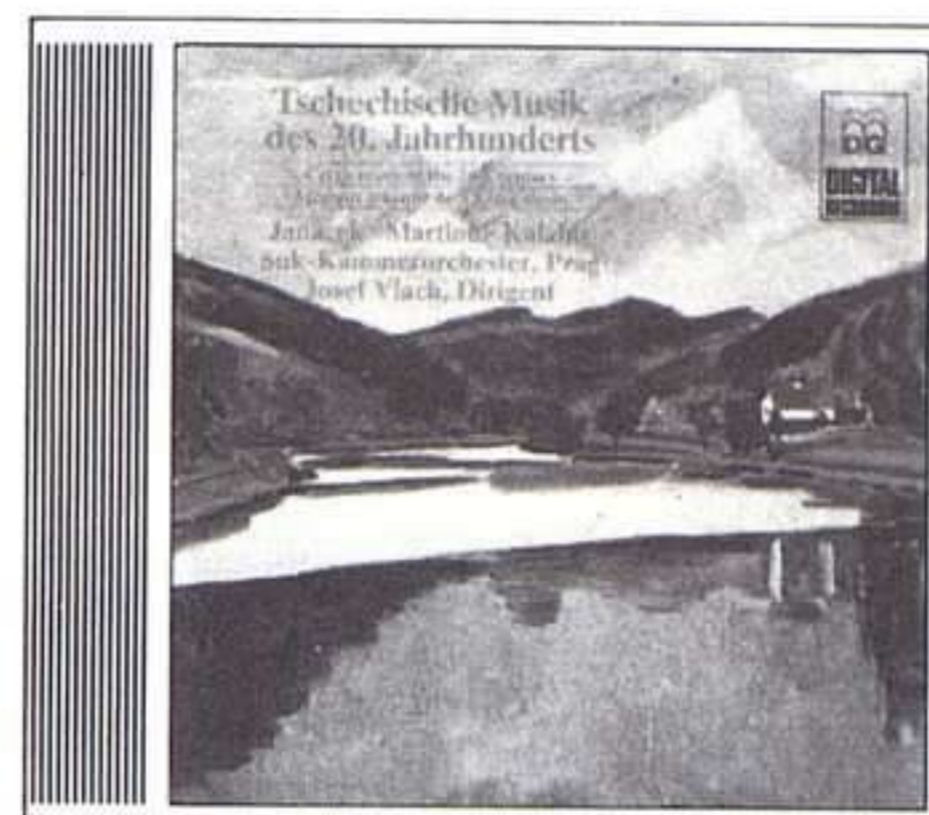

JANACEK: Suite para orquesta de cuerda. **MARTINU:** Partita; Serenata II. **KALABIS:** Díptico para orquesta de cuerda. Orquesta de Cámara "Suk", Praga. DG, MD+G L 3317.



KRENEK: Cuartetos de cuerda núms. 1 y 2. Cuarteto. Sonare. DG, MD+G L 3280.



KRENEK: Cuartetos de cuerda núms. 3 y 7. Cuarteto Sonare. DG, MD+G L 3281.

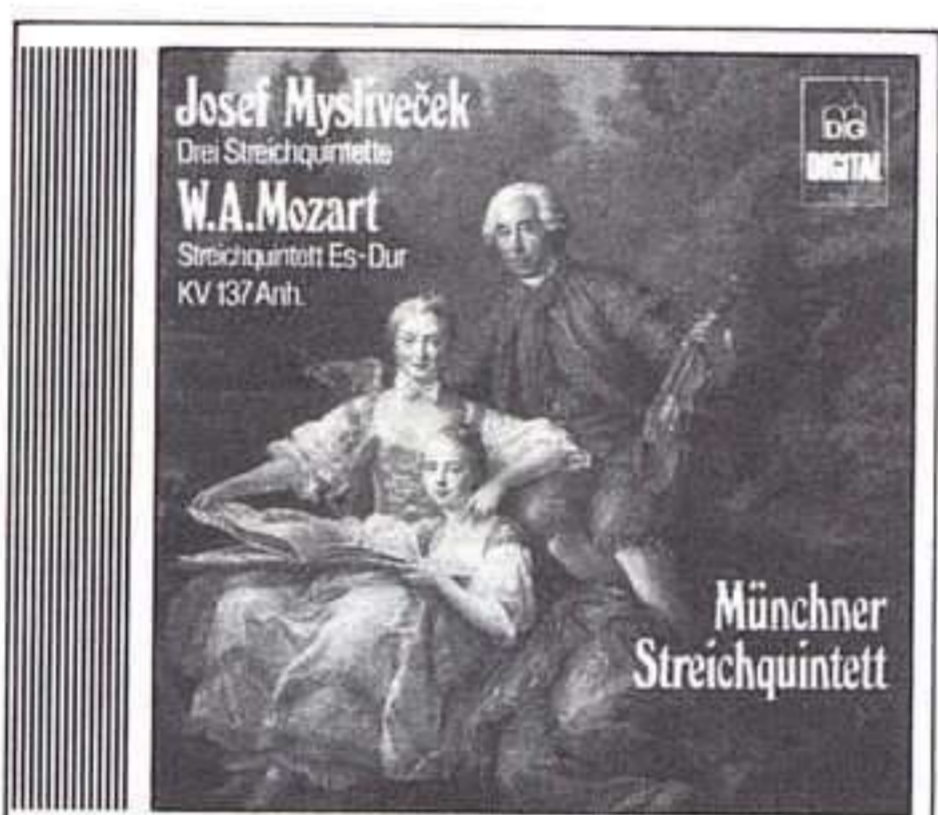

MYSLIVECEK: Quinteto de cuerda. **MOZART:** Quinteto de cuerda. Quinteto de cuerdas de Múnich. DG, MD+G L 3266.



MUSICA PARA CLAVECÍN DE LA ESCUELA DE BACH. Gregor Hollmann, clavecín. DG, MD+G L 3318.



MUSICA PARA GUITARRA DEL SIGLO XX. Reinbert Evers, guitarra. DG, MD+G L 3292.

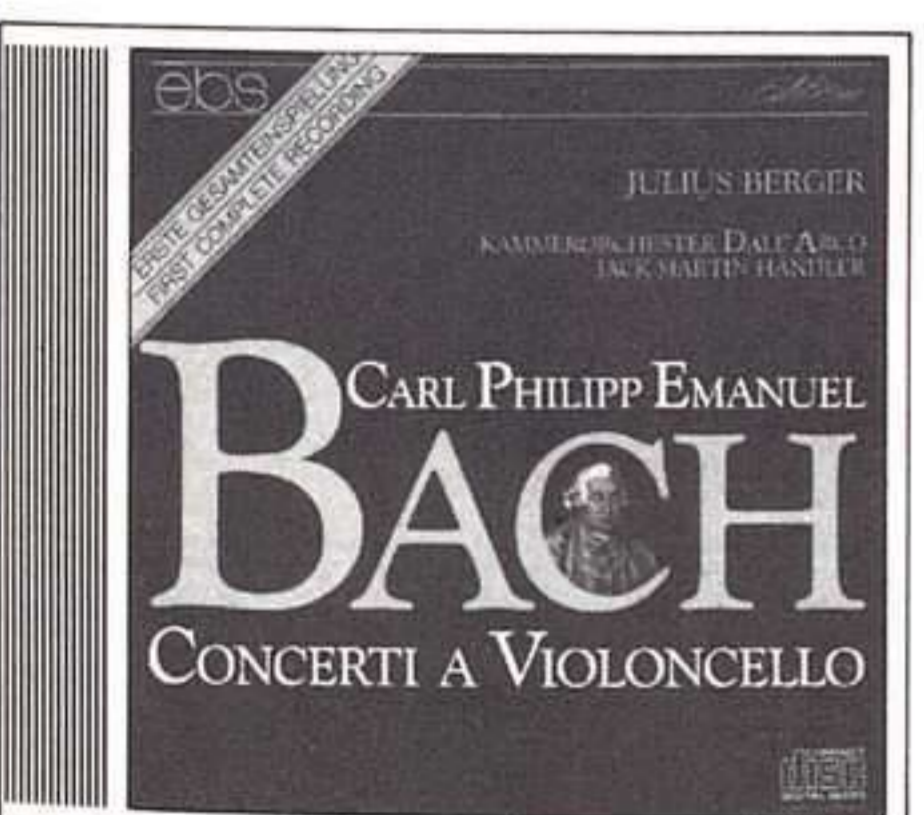

C.P.E. BACH: Conciertos para violonchelo. Julius Berger, violonchelo. Orquesta de Cámara Dall'Arco. Director: Jack Martin Händler. EBS, 6069.

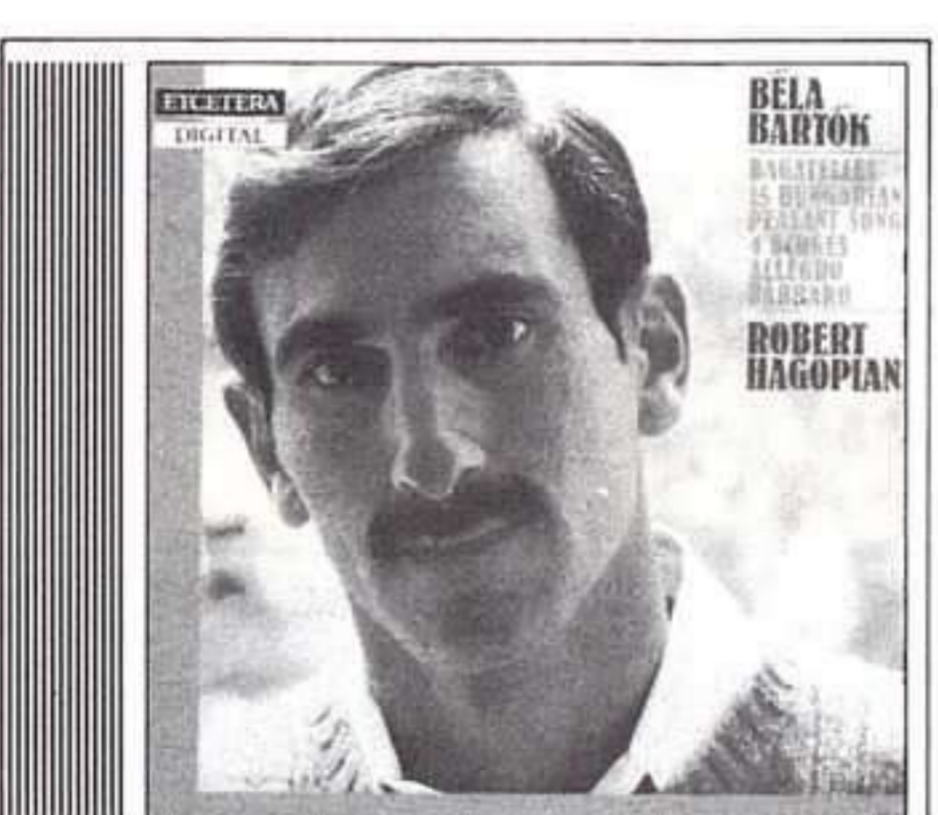

BARTOK: Piezas para piano. Robert Hagopian, piano. ETCETERA, KTC 1012.

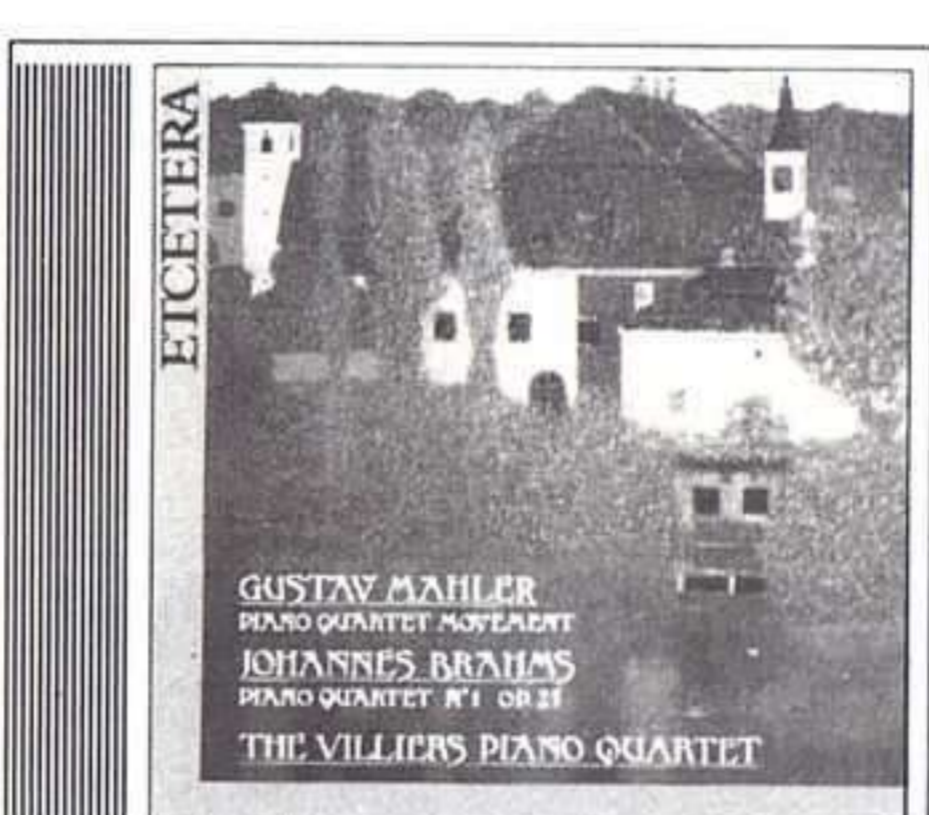

MAHLER: Movimiento de cuarteto con piano. **BRAHMS:** Cuarteto con piano núm. 1. Cuarteto Villiers. ETCETERA, KTC 1072.

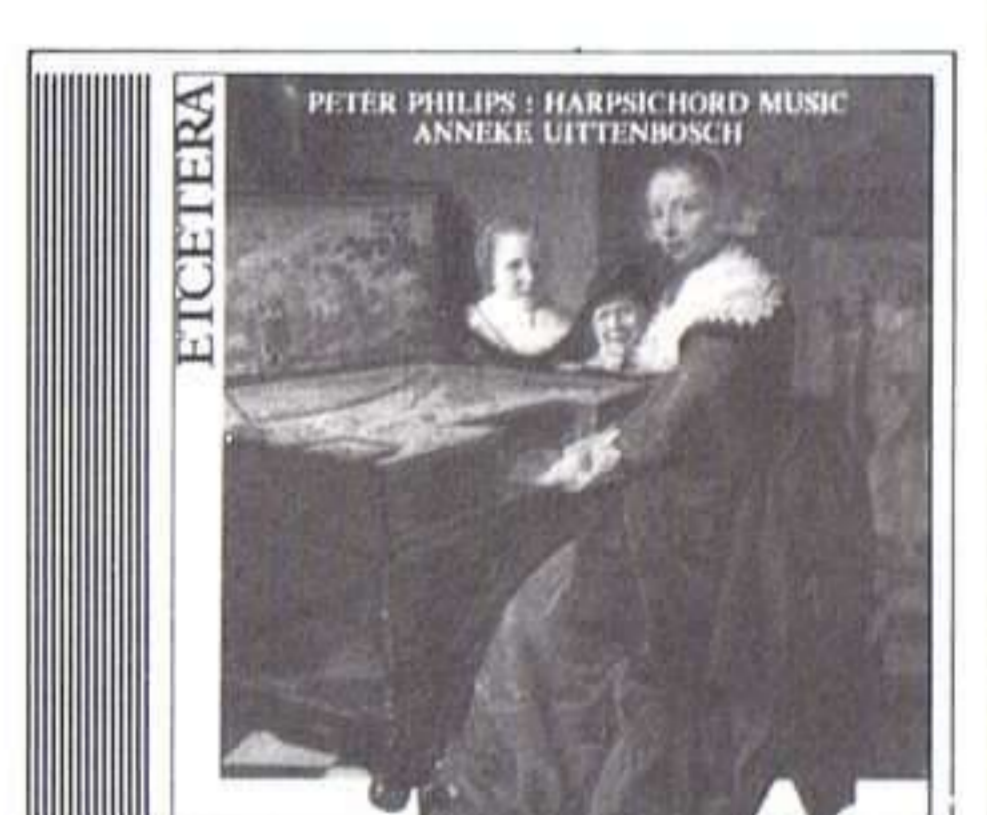

PHILIPS: Piezas para clavecín. Anneke Uittenbosch, clavecín. ETCETERA, KTC 1022.



RUBBRA, GRABET, BRITTEN: Sonatas para oboe. Peter Bree, oboe. Paul Komen, piano. ETCETERA, KTC 1074.

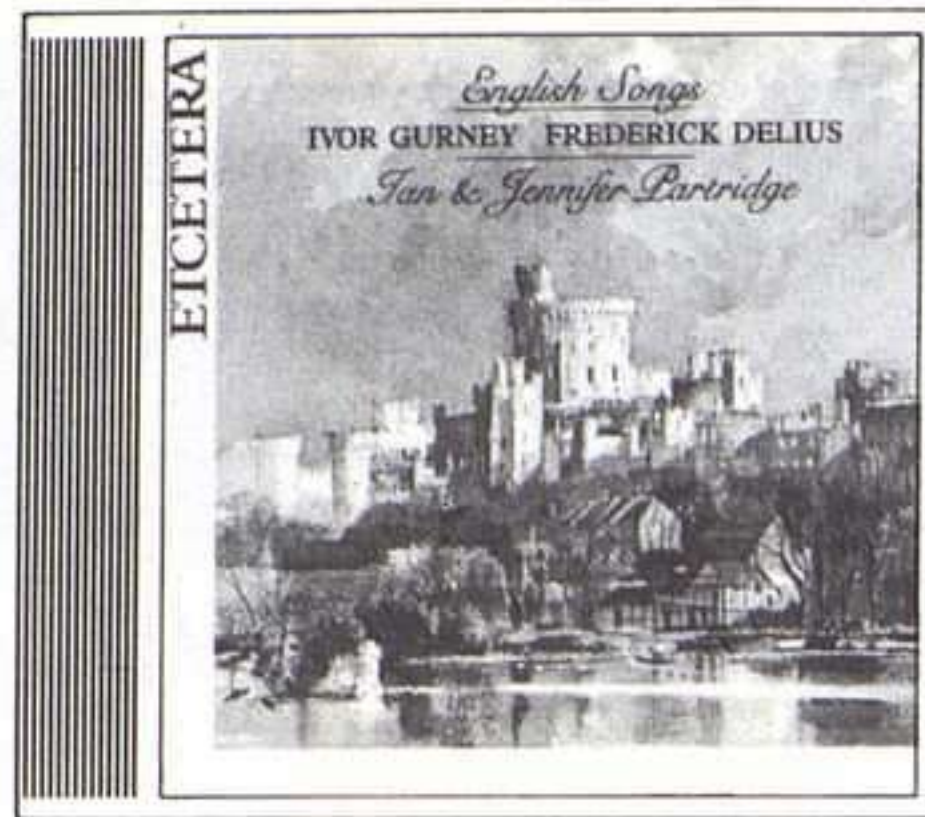

CANCIONES INGLESAS. Ian Partridge, tenor. Jenifer Partridge, piano. ETCETERA, KTC 1063.



MUSICA PARA PIANO AMERICANA. Bennett Lerner, piano. ETCETERA, KTC 1036.



BACH: Cantatas núms. 57, 28, 51 y 152. Zádori, Polgár. Savaria Vocal Ensemble. Capella Savaria. Director: Pál Németh. HUNGAROTON, HCD 12897.

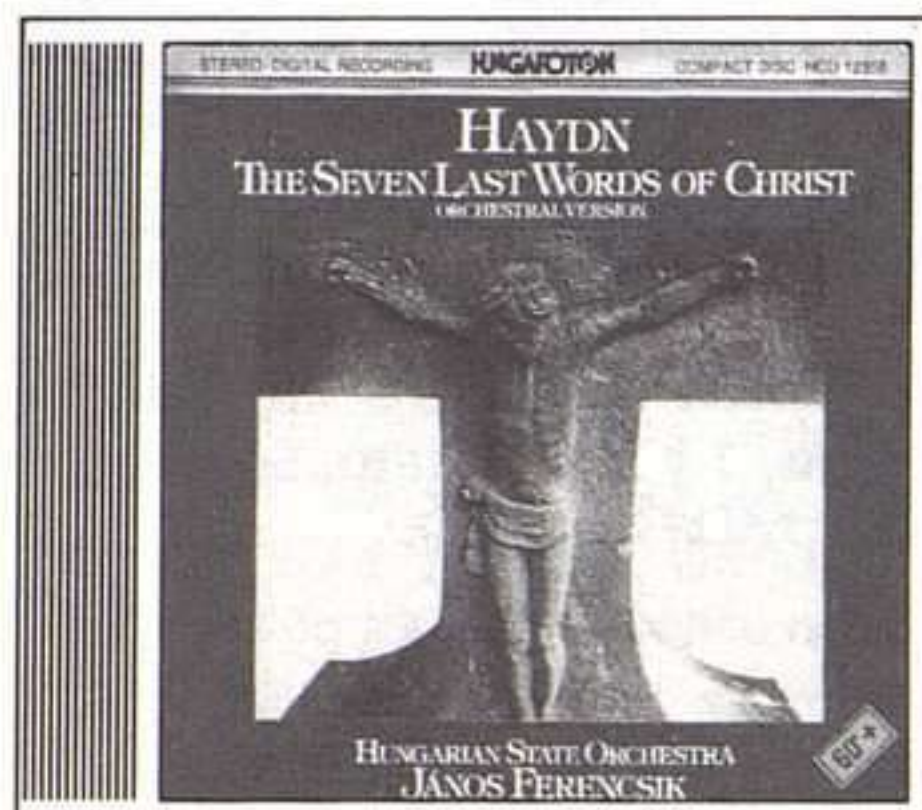

HAYDN: Las Siete Palabras de Cristo en la Cruz. Orquesta Estatal Húngara. Director: János Ferencsik. HUNGAROTON, HCD 12358.

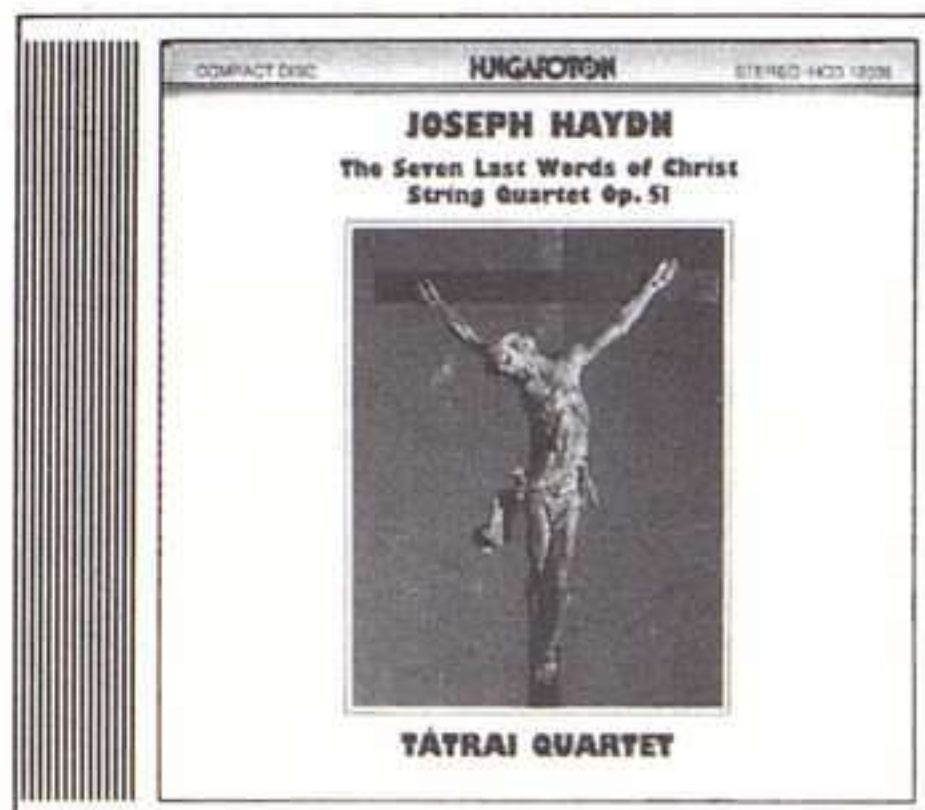

HAYDN: Las Siete Palabras de Cristo en la Cruz. Cuarteto Tátrai. HUNGAROTON, HCD 12036.



MOZART: Conciertos para piano y orquesta núms. 13 y 27. Dezső Ránki, piano. Orquesta de Cámara Ferenc Liszt, Budapest. Director: János Rolla. HUNGAROTON, HCD 12825.



CRESPIN, Regin. Obras de Wolf Debussy, Milhaud, etc. John Wustman, piano. MELODRAM, MEL 18028.



FRANCESCATTI, Zino. Obras de Beethoven. Orquesta Filarmónica de Nueva York. Director: Dimitri Mitropoulos. MELODRAM, MEL 18030.



GIESEKING, Walter. Obras de Bach y Beethoven. Orquesta Sinfónica de la Radio de Berlín. Director: Arthur Rother. MELODRAM, MEL 18023.



HESS, Myra. Obras de Mozart y Schumann. Orquestas del Festival de Perpignan y Filarmónica de Nueva York. Directores: Pablo Casals, Dimitri Mitropoulos. MELODRAM, MEL 18024.



KAROLYI, Julian von. Obras de Chopin. Orquesta Sinfónica de RIAS. Director: Leo Blech. MELODRAM, MEL 18025.



RICHTER, Sviatoslav. Obras de Bach, Chopin y Dvorak. MELODRAM, MEL 18029.



BEETHOVEN: Cuarteto de cuerda Op. 59, núm. 1; Quinteto de cuerda. Cuarteto Medici; Simon Rowland-Jones, viola. NIMBUS, NI 5207.



BEETHOVEN: Oberturas. The Hanover Band. NIMBUS, NI 5205.

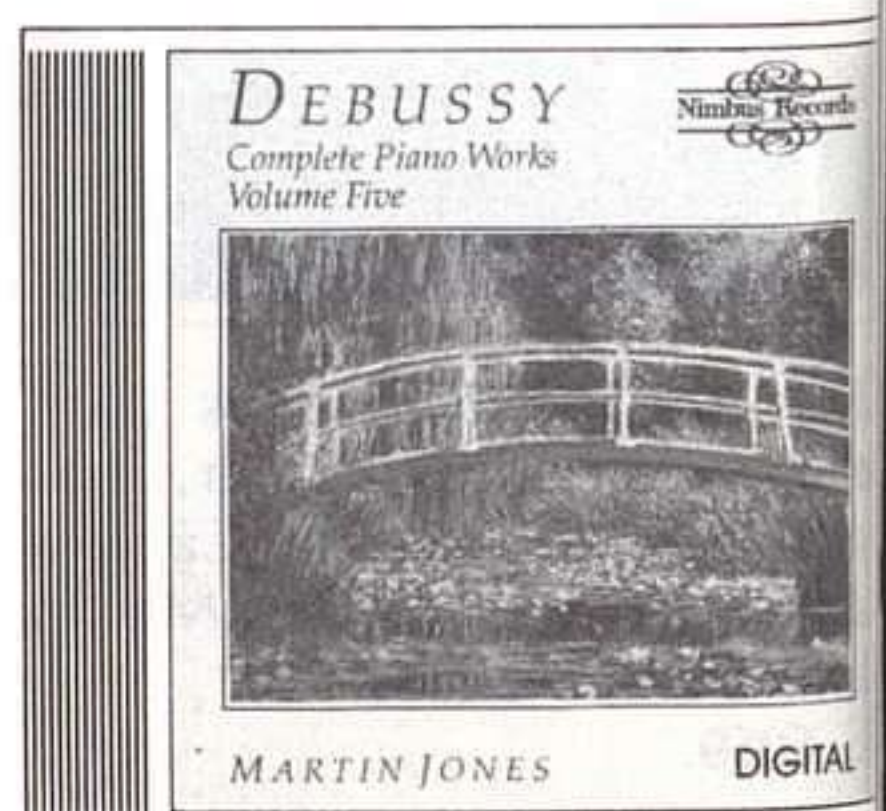

DEBUSSY: Obras completas para piano, Vol. 5. Martin Jones, piano. NIMBUS, NI 5164.

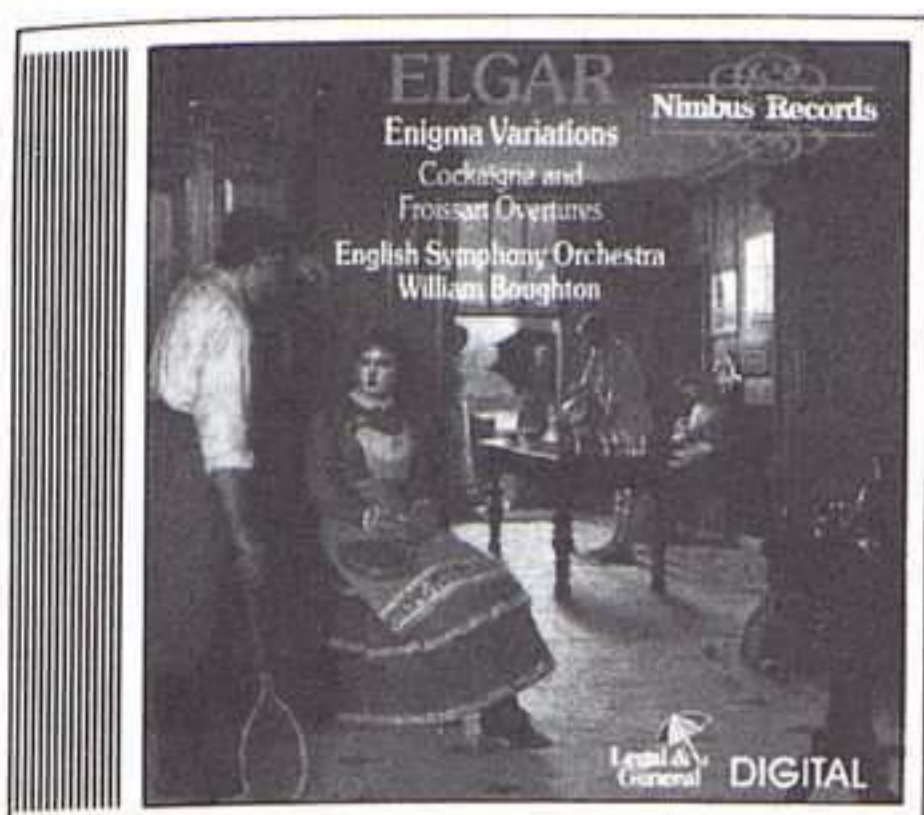

ELGAR: Variaciones Enigma; Oberturas Cocaína y Froissant. Orquesta Sinfónica Inglesa. Director: William Boughton. NIMBUS, NI 5206.



FAURE: Nocturnos, Barcarola, Impromptu, etc. Vlado Perlemuter, piano. NIMBUS, NI 5165.



HAYDN: las Sinfonías de Londres. Orquesta Austro-Húngara "Haydn". Director: Adam Fischer. NIMBUS, NI 5200/4. 5 CDs.

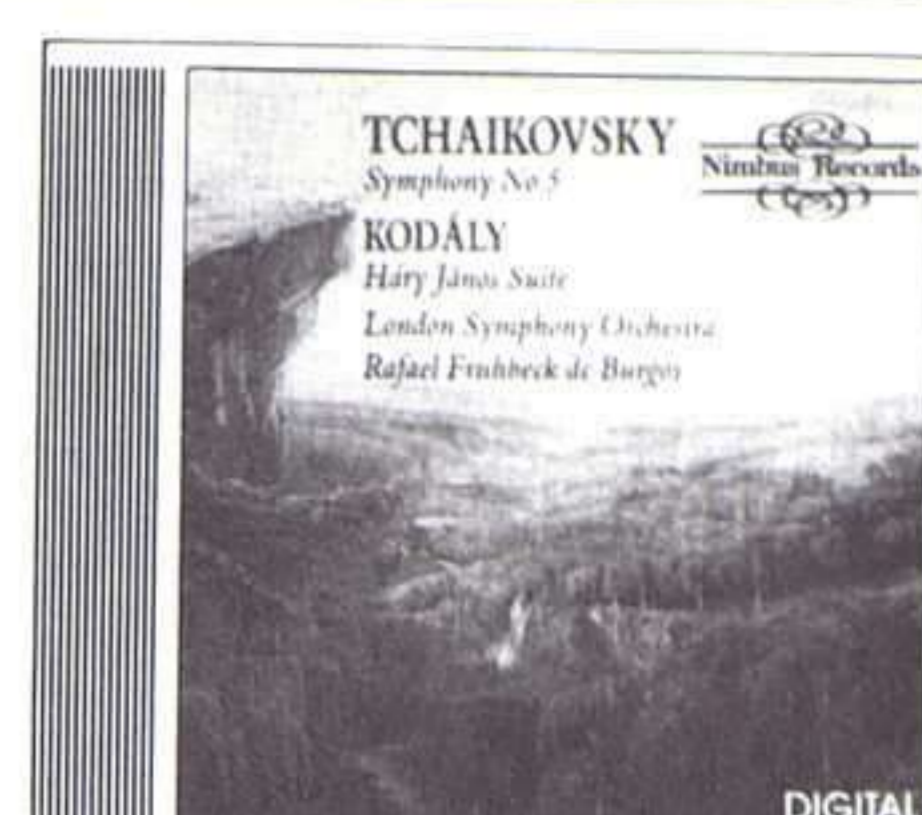

TCHAIKOVSKY: Sinfonía núm. 5. **KODALY:** Hary János (Suite). Orquesta Sinfónica de Londres. Director: Rafael Frühbeck de Burgos. NIMBUS, NI 5194.

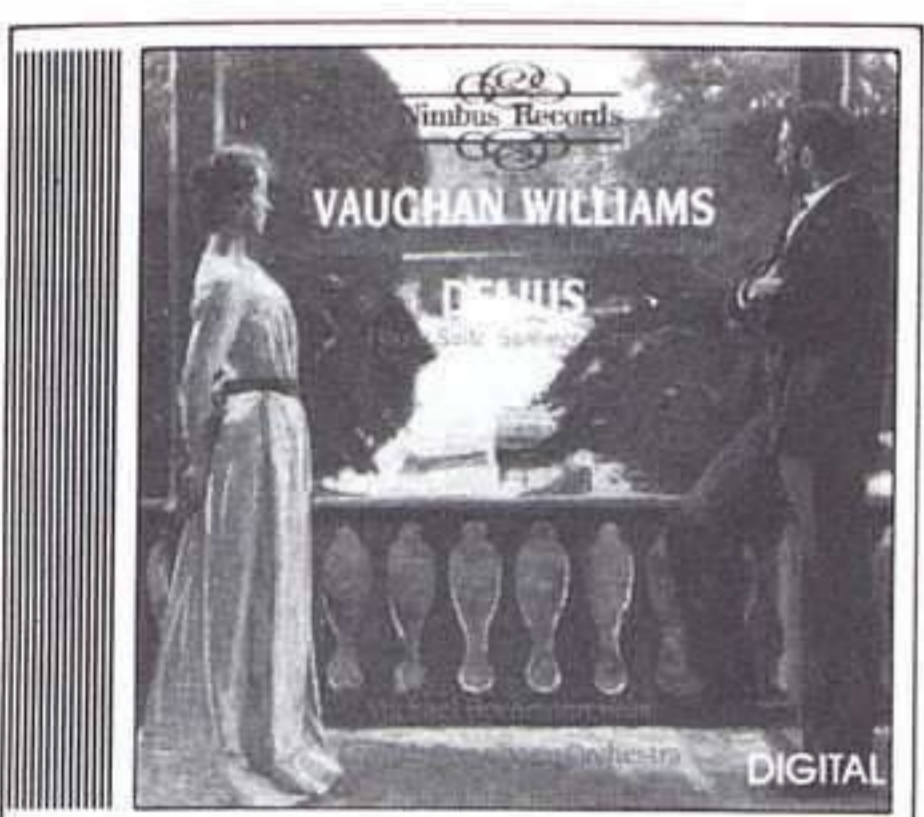

VAUGHAN WILLIAMS: The Lark Ascending; Obertura The Wasps. **DELIUS:** Piezas. Orquesta Inglesa de Cuerdas. Director: William Boughton. NIMBUS, NI 5208.



EL ESPIRITU DE INGLATERRA. Orquesta Sinfónica Inglesa. Orquesta Inglesa de Cuerdas. Director: William Boughton. NIMBUS, NI 5210/3. 4 CDs.



PACO PEÑA Y EDUARDO FALU. Encuentro. NIMBUS, NI 5196.

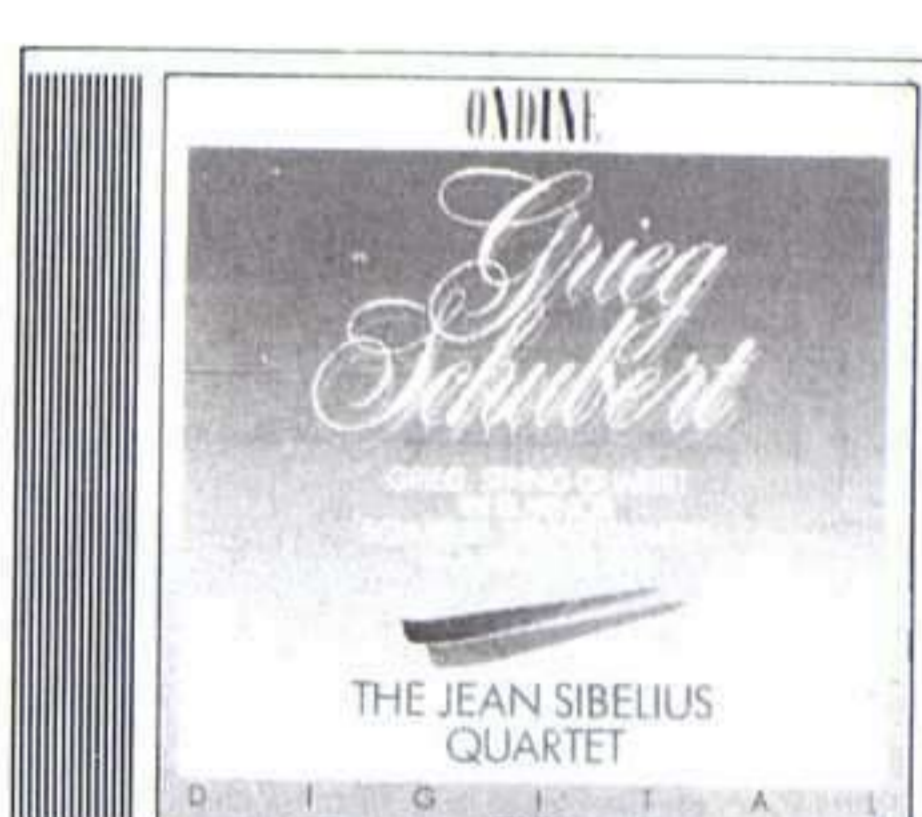

GRIEG: Cuarteto de cuerda. **SCHUBERT:** Cuarteto de cuerda D 804. Cuarteto Jean Sibelius. ONDINE, ODE 709-2.

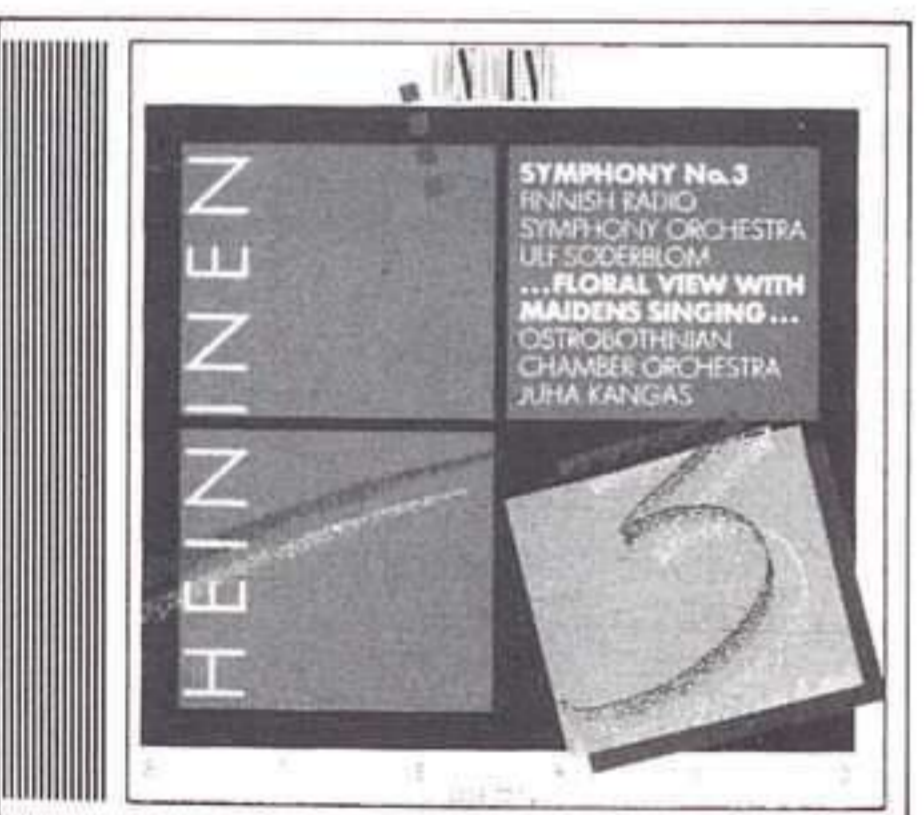

HEININEN: Sinfonía núm. 3. Orquesta Sinfónica de la Radio Finesa. Director: Ulf Söderblom. ONDINE, ODE 722-2.



MADETOJA: Juha. Hyninen, Lokka, Erkkilä, etc. Orquesta Sinfónica de la Radio Finesa. Director: Jussi Jalas. ONDINE, ODE 714-2. 2 CDs.

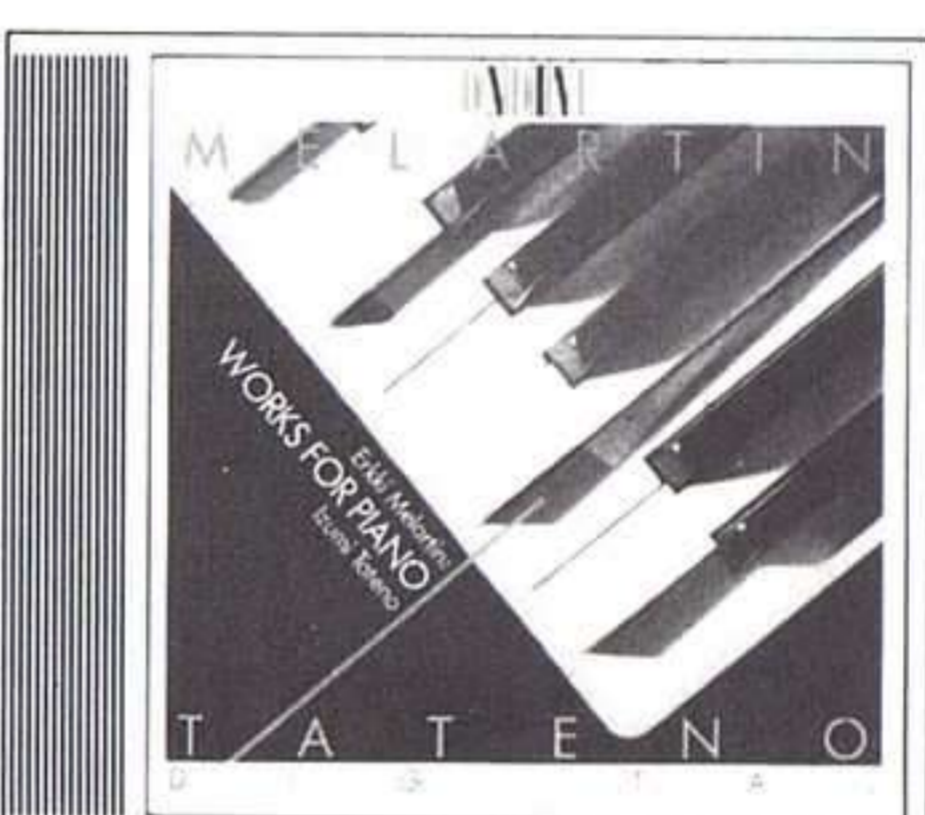

MELARTIN: Obras para piano. Izumi Tateno, piano. ONDINE, ODE 724-2.

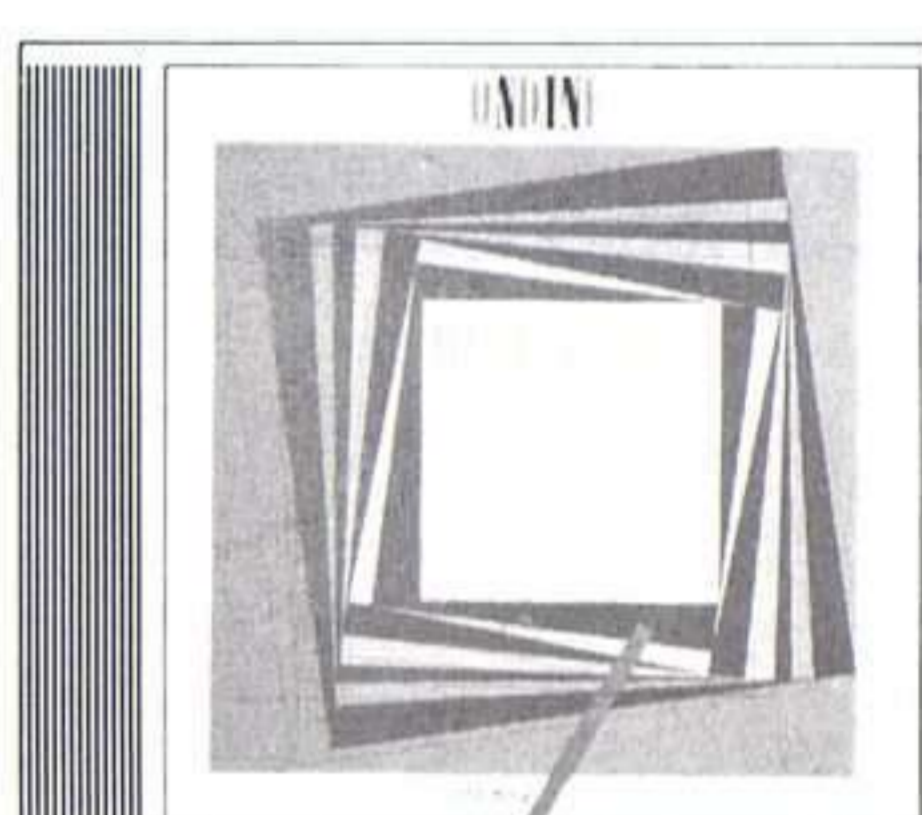

MERIKANTO: Concierto para violín, clarinete, trompa y sexteto de cuerdas; Noneto; Obras para coro masculino. Oleg Kagn, violín. Ulf Söderblom dirige a varios intérpretes. ONDINE, ODE 703-2.



NORDGREN: Cuartetos de cuerda núms. 4 y 5. Cuarteto Kockola. ONDINE, ODE 713-2.

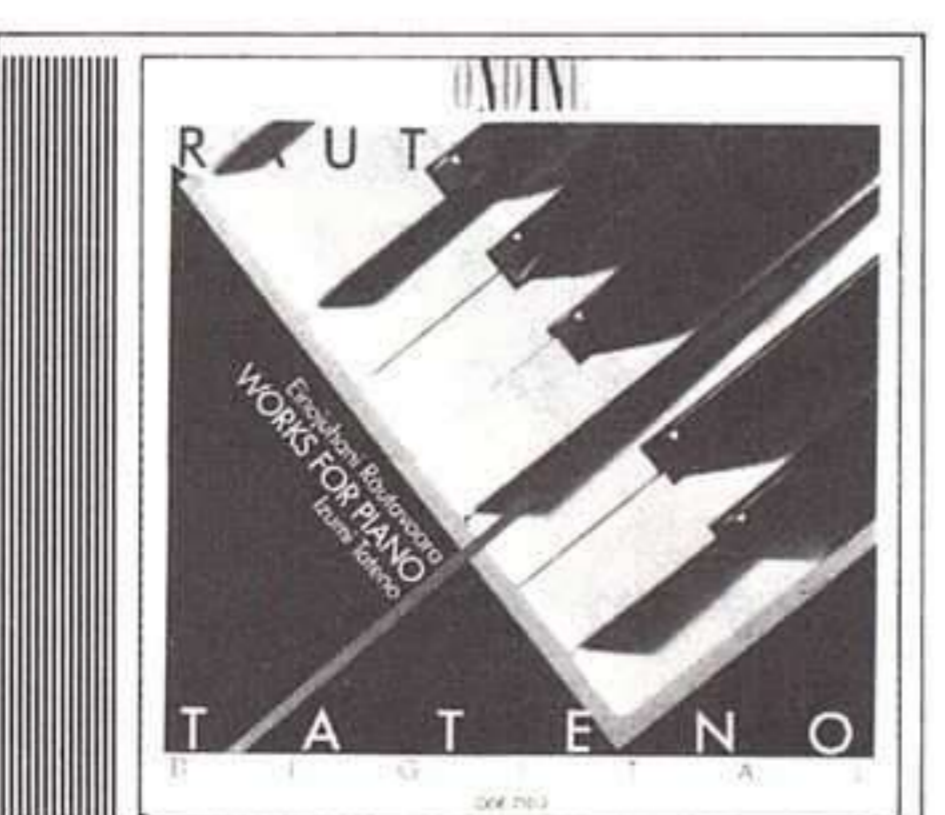

RAUTAVAARA: Obras para piano. Izumi Tateno, piano. ONDINE, ODE 710-2.



RAUTAVAARA: Thomas. Hyninen, Lindroos, Pipponen, etc. Director: Jussi Tapola. ONDINE, ODE 704-2. 2 CDs.

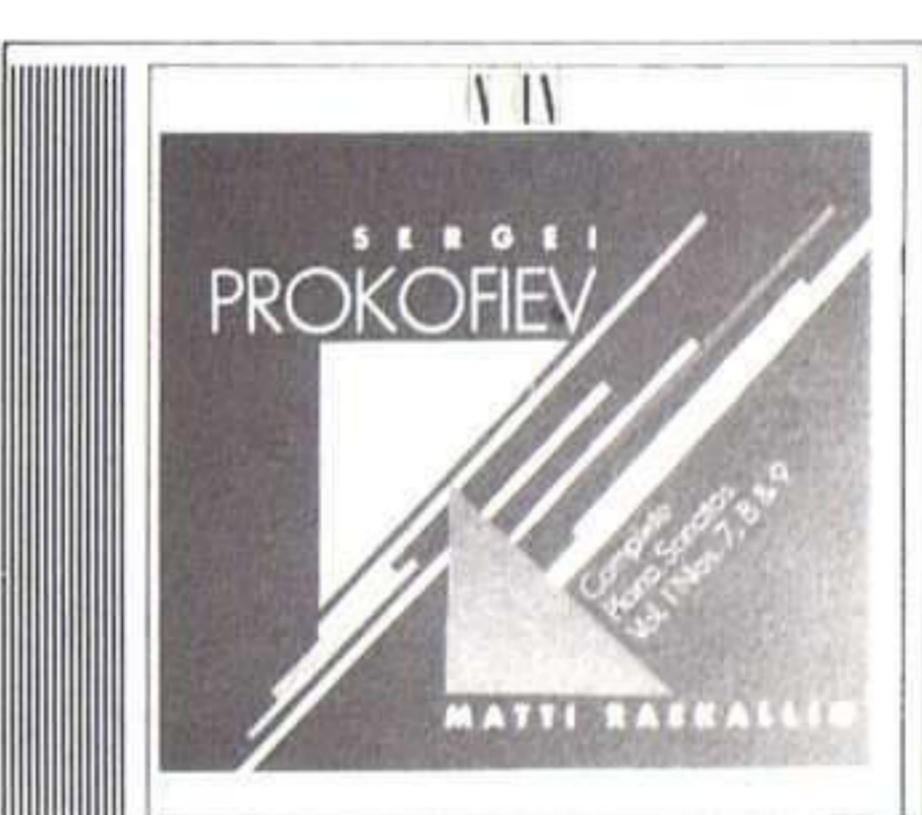

PROKOFIEV: Sonatas para piano núms. 7, 8 y 9. Matti Raekallio, piano. ONDINE, ODE 716-2.



SCHUBERT: La bella molinera. Jorma Hynninen, barítono. Ralf Gothoni, piano. ONDINE, ODE 719-2.

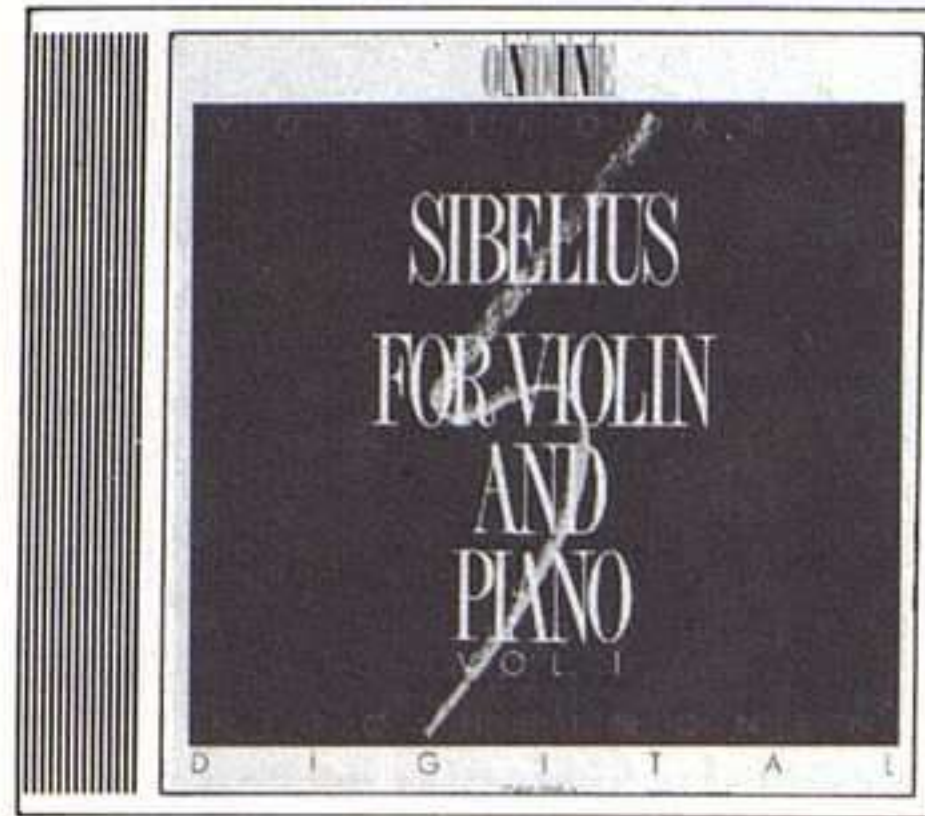

SIBELIUS: la Obra para violín y piano, Vol. 1. Yoshiko Arai, violín; Eero Heinonen, piano. ONDINE, ODE 720-2.

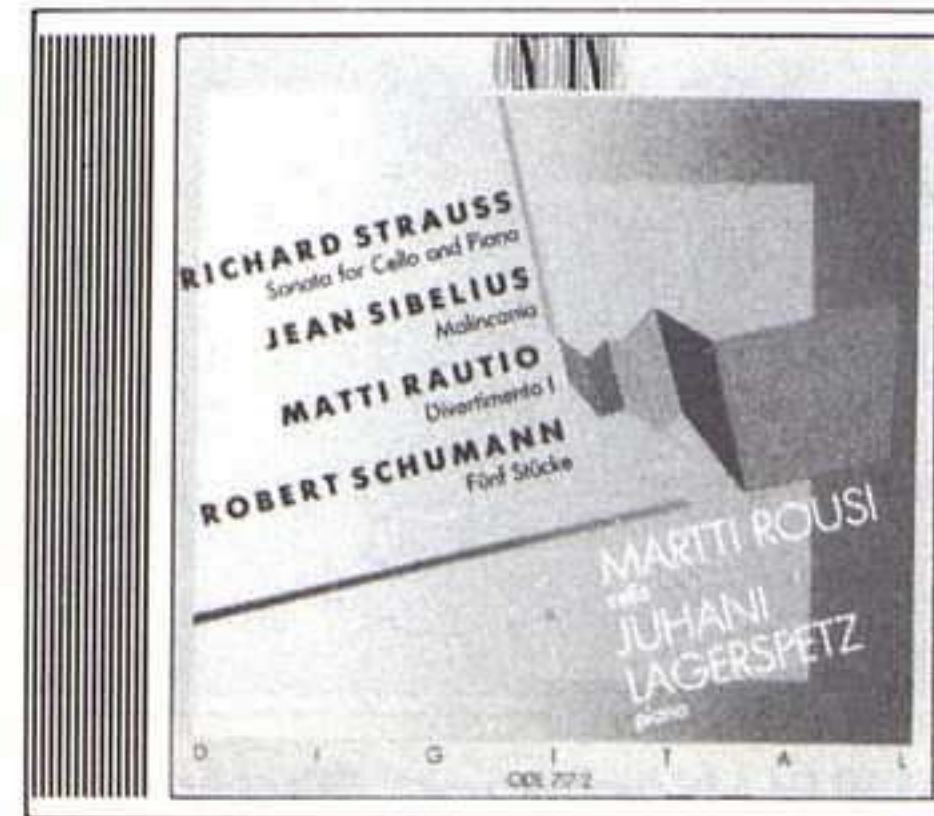

R. STRAUSS: Sonata para violonchelo y piano. SIBELIUS: Malinconia. RAUTIO: Divertimento. SCHUMANN: Cinco piezas a la manera popular. Martti Rousi, violonchelo; Juhani Lagerspetz, piano. ONDINE, ODE 717-2.



NEGROS ESPIRITUALES. Jorma Hynninen, Ranta. ONDINE, ODE 715-2.

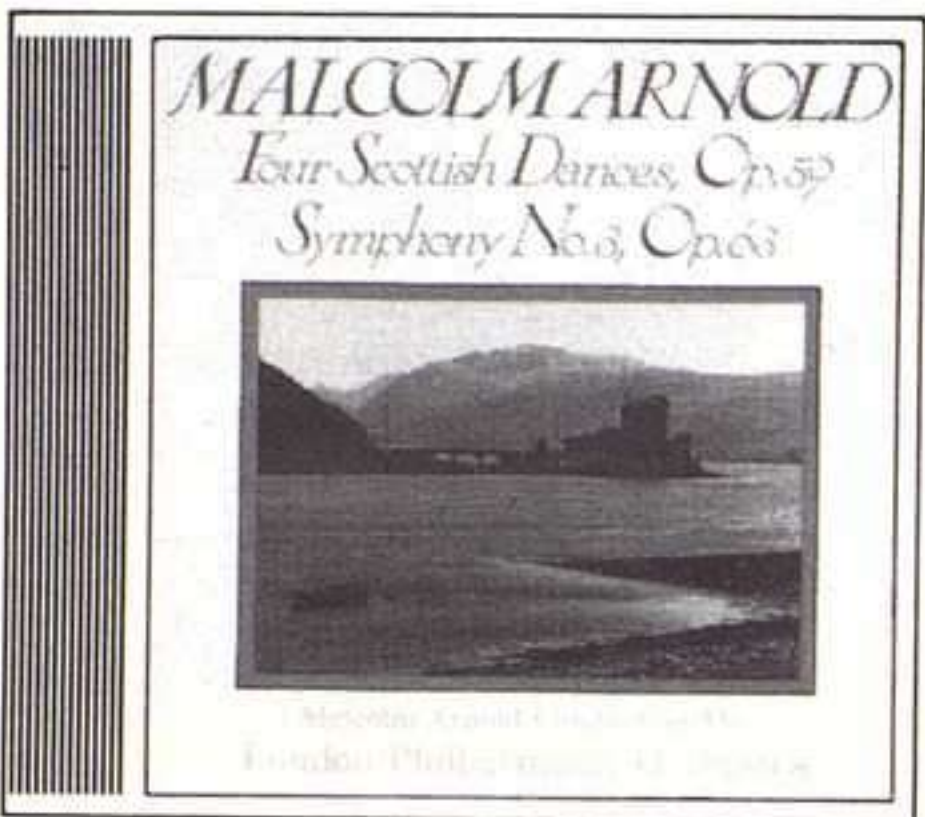

ARNOLD: Cuatro Danzas Escocesas; Sinfonía núm. 3. Orquesta Filarmónica de Londres. Director: Malcolm Arnold. PHOENIX, PHCD 102.

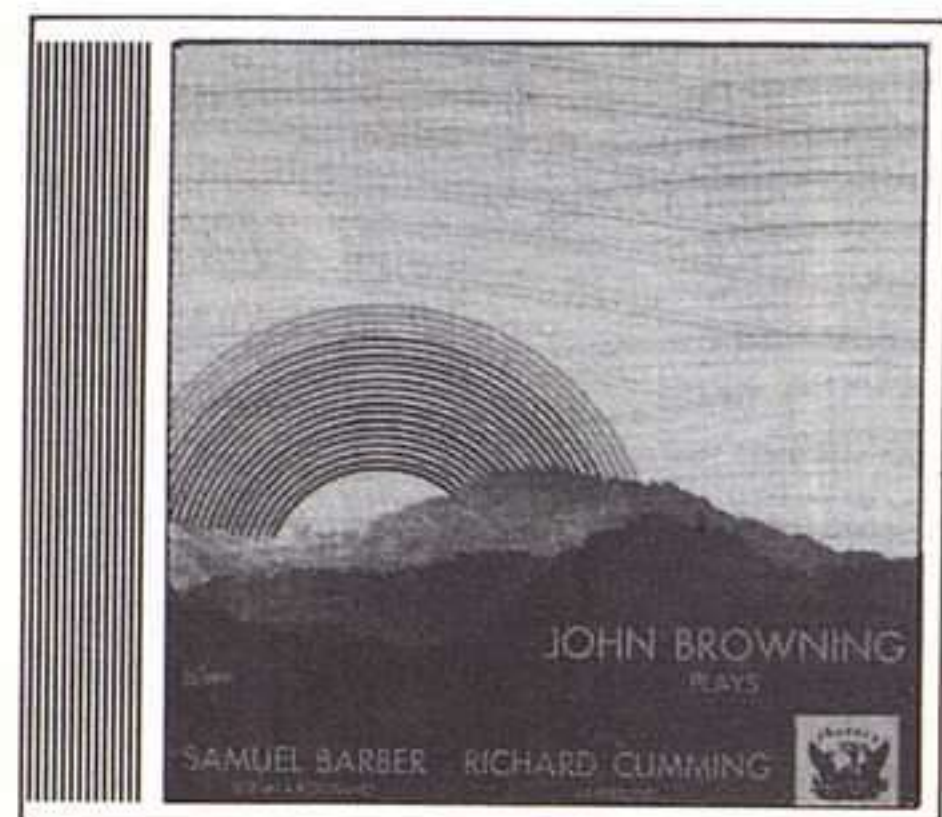

BARBER: Sonata para piano. CUMMING: 24 Preludios. John Browning, piano. PHOENIX, PHCD 105.



BRITTEN: Balada Escocesa. MARTINU: Concierto para dos pianos y orquesta; Fantasía para dos pianos; Tres Danzas Checas. Joshua Pierce y Dorothy Jonas, pianos. Orquesta Sinfónica de la Radio de Luxemburgo. Director: Ettore Stratta. PHOENIX, PHCD 104.

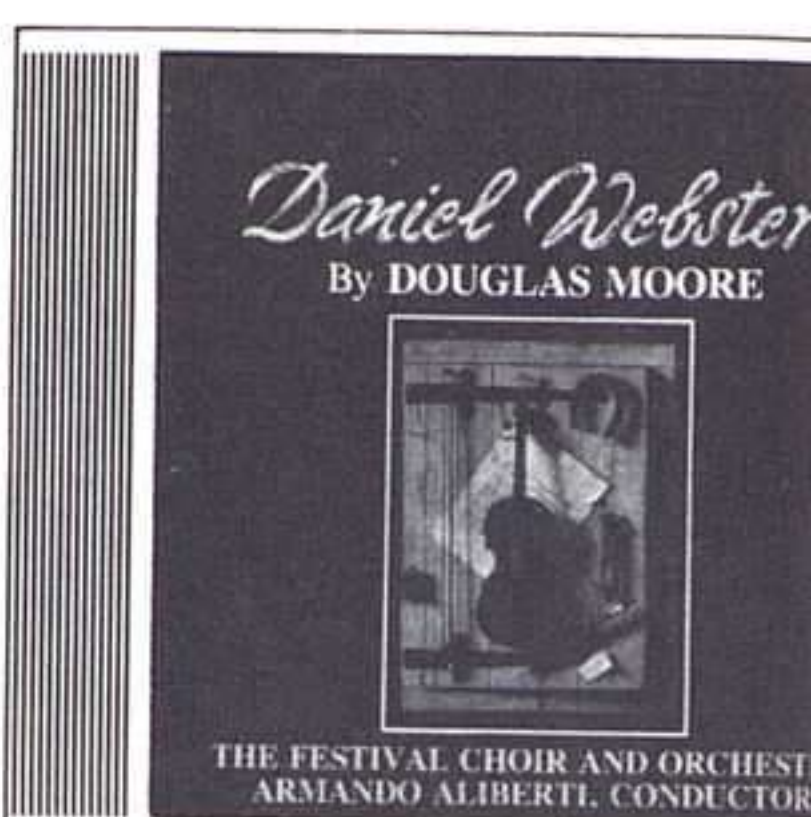

MOORE: El Diablo y Da Webster. Coro y Orquesta Festival. Director: Armando berti. PHOENIX, PHCD 103.



Importamos productos fonográficos de todo el mundo para satisfacer la selecta demanda de los mejores aficionados españoles a la música clásica. Pregunte en su establecimiento habitual por los catálogos y últimas novedades en Compact-Disc importados por FERYSA de las que le hemos informado en el presente boletín.

Los Compact-Disc de FERYSA se encuentran a la venta en los principales comercios de discos de toda España y en El Corte Inglés.

FERYSA
Ordóñez, 1 • 28029 MADRID • Teléfs. (91) 315 74 77 - 315 68 48 - Telex: 45490 - Fax: (91) 315 68 49

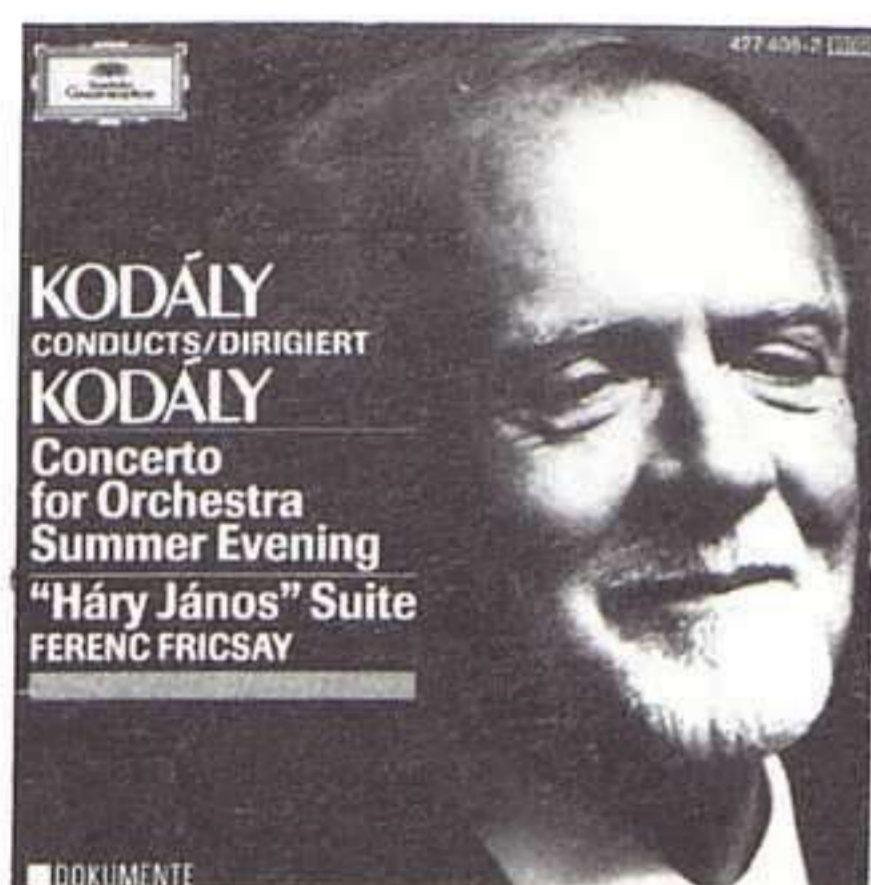

ADD
I: ★★★★★
(Háry Janos)
★★★★
(resto)
S: ★★★

KODÁLY: Concierto para orquesta. Tarde de Verano. Orquesta Filarmónica de Budapest. **Háry Janos: suite.** Orquesta Sinfónica de Radio Berlín. Dir.: Zoltán Kodály y Ferenc Fricsay. DG, 427 408-2. 67' 13". Dokumente (media).

Los archivos del sello amarillo, al fin, están siendo transferidos al CD. Albricias, pues hay tesoros de incalculable valor —por ejemplo, las grabaciones de guerra de Furtwaengler,, recién editadas— que merecen ser conocidos por las nuevas generaciones de aficionados.

En el caso que nos ocupa, ante uno de los raros testimonios discográficos de Zoltán Kodály como director de orquesta. Grabadas en Budapest en el verano de 1960, tanto el **Concierto para orquesta** como **Tarde de Verano** puede que no sean de lo más genial del músico húngaro. En particular el primer título sufre de la, por otra parte inevitable, comparación con la pieza homónima de Bartók. La segunda obra, basada en un trabajo juvenil de 1906 reelaborado en 1930 a instancias de Toscanini, rezuma las mejores cualidades del empleo correcto de la cantera musical popular. Ambas composiciones vienen muy bien dirigidas por Kodály. Creo que de por sí justificarían la adquisición de este CD, que goza de un brillante reprocesado (las grabaciones, en origen, eran excelentes). Pero en este caso, es la pieza *de relleno* la que mayor admiración despierta. La versión que Fricsay hace de la divertidísima suite de **Háry Janos** no es para contada. Arrolladora, idiomática al cien por cien, imaginativa, genial en suma. Con la muerte de Fricsay se malogró, creo, una de las mejores batutas del siglo. Discos como éste nos devuelven de manera pístina la esencia hondamente húngara de su arte. Recomendable.

GB

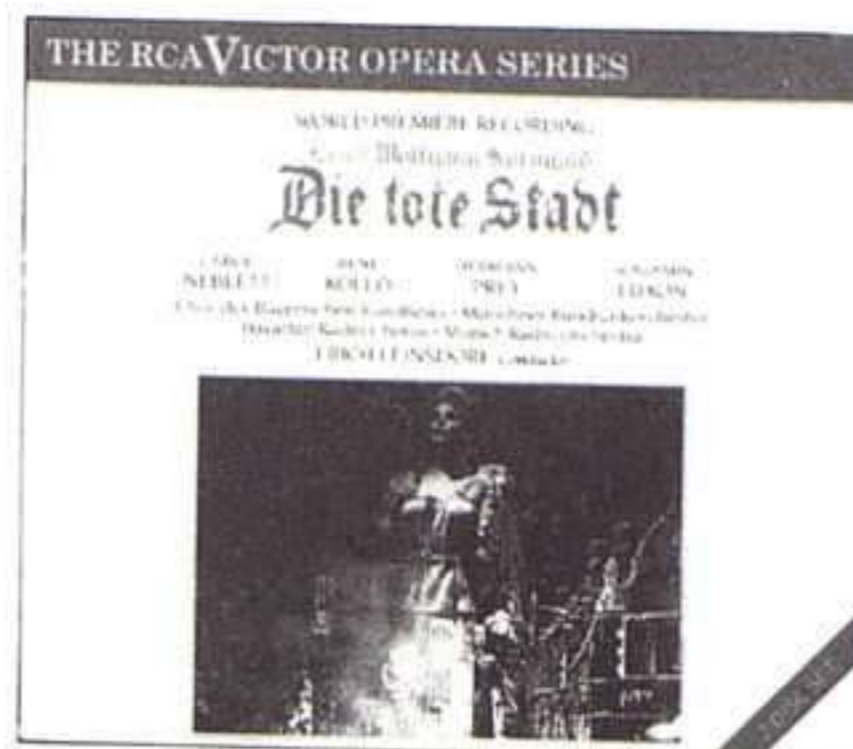

ADD
I: ★★★★★
S: ★★★★★

KORNGOLD: La ciudad muerta. Neblett, Kollo, Prey, Luxon, Wagemann. Coro de la Radio Bávara. Orquesta de la Radio de Munich. Dir.: Erich Leinsdorf. RCA, GD87767. 2 CDs. 137' 11". Opera Series (media).

"Brujas la muerta" es el título de la obra en que se basa esta bellísima ópera de Korngold, que asimismo podía tratarse de una despedida de toda la Europa anterior a la Segunda Guerra Mundial. La música está teñida de una inmensa nostalgia, que aflora particularmente cuando el tenor (Paul) evoca a su esposa muerta en la figura de la bailarina Mariette. El doble papel femenino es una auténtica prueba de fuego de la que Carol Neblett sale muy airosa, y sólo hace lamentar que esta soprano americana no haya hecho una mejor carrera tras esta grabación y la de **La Fanciulla del West** con Mehta (DG). Pese a cierta aspereza en la voz, es una cantante sólida y una intérprete convincente. También el retrato que hace René Kollo del atormentado Paul está a la altura de sus mejores creaciones wagnerianas, aunque desgraciadamente en 1975 atravesaba un mal momento vocal, que hace que su instrumento suene estrangulado y mate. Excelentes las segundas partes (pese al escaso atractivo del timbre de Rose Wagemann), entre las que encontramos a un modélico Hermann Prey en su preciosa canción. Erich Leinsdorf, superviviente de la Viena anterior a la guerra, sabe evocar una música cercana a la opereta y a las bandas sonoras de la época dorada de Hollywood (de la que Korngold fue uno de sus mejores representantes). Una última recomendación: si tienen ocasión no dejen de escuchar el dúo de amor en las voces de Richard Tauber y Lotte Lehmann en Pearl. Es uno de los momentos más conmovedores de la discografía.

RB

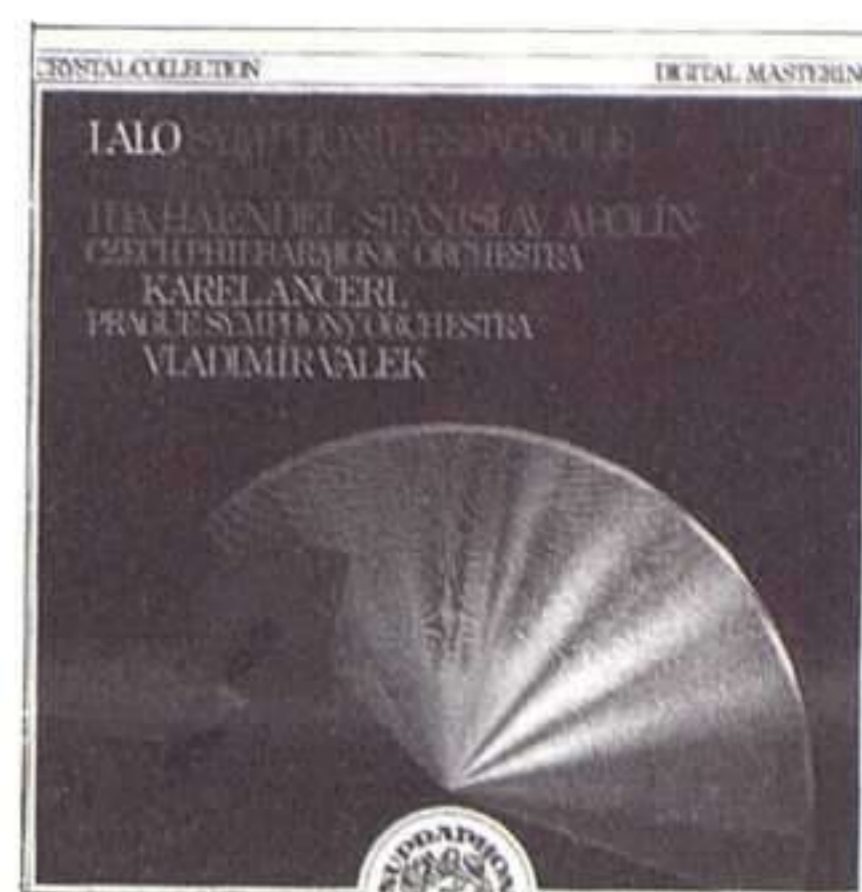

ADD
I: ★★★
S: ★★★★★

LALO: Sinfonia Española. Concierto para violonchelo. Haendel, Apolin. Orquesta Filarmónica Checa. Dir.: Karel Ancerl. Orquesta Sinfónica de Praga. Dir.: Vladimír Válek. Supraphon, 110 606-2. 58' 55". Crystal (media).

Niña prodigio, joven virtuosa y de grandes éxitos, la carrera posterior de la violinista polaca Ida Haendel se ha venido desarrollando en un discreto segundo plano un tanto alejada de los grandes nombres del violín de la segunda mitad de este siglo. Su versión de la **Sinfonia Española** de Lalo grabada en 1964, cuando la artista contaba 39 años, quizá nos explique el porqué. Si técnicamente su dominio del instrumento es bueno o muy bueno, le falta a su versión luz, matices y sentido del juego; el ritmo resulta un poco duro y la expresividad, a ratos, corta. Por otra parte el fraseo carece de esa personalidad y esa vibración propia de los más grandes violinistas.

Tampoco el violonchelista Stanislav Apolin puede contarse entre los grandes de su instrumento. El excelente **Concierto en Do menor** es interpretado un tanto secamente, lo que no hay que confundir con sobriedad. Tampoco las direcciones de Karel Ancerl y Vladimír Válek se distinguen por su sutileza, con unos acompañamientos no muy refinados y más bien bastante pobres de color. Las agrupaciones sinfónicas checas muestran su buena clase.

Buena toma sonora pese a la diferencia de veinte años entre ambas grabaciones. En suma, un compacto muy medianamente recomendable.

CRS



I: ★★★
S: ★★★

MAHLER: Sinfonía núm. 5. Orquesta de Cleveland. Dir.: Christoph von Dohnányi. Decca, 425 438-2. 65' 21".

Conociendo la disposición de Dohnányi a grabar ciclos sinfónicos completos, es previsible que esta **Quinta** de Mahler sea la primera entrega de una nueva integral. Y, si fuera lícito adivinar cuál será su característica dominante a juzgar por esta muestra, me atrevería a decir que el rigor analítico, justo en las antípodas de la exuberancia de Bernstein en sus actuales grabaciones para DG.

La obra está enfocada como si de un "patchwork" se tratase. Desde el primer acorde se tiene la impresión de intimidad y, casi, de una cierta atonía. La "Trauermarsch" y el segundo movimiento están concebidos como un tema y su desarrollo, aquella tratada con una gran fluidez y, ésta, con una gran preocupación por los timbres instrumentales, en pos de disonancias que otras versiones se afanan en atenuar. Falta, desde luego, la "grösster Vehemenz" prescrita por el compositor, regateada en favor de un tratamiento minimalista tan interesante desde el punto de vista intelectual como inadecuado desde el de la ortodoxia mahleriana. El Scherzo empieza con una factura admirable, pero su estructura se diluye en el "nicht zu schnell". Por suerte, el ritmo de vals viene a deshacer el maleficio y Dohnányi recupera el hilo perdido. El movimiento, en definitiva, se escucha como una serie un tanto inconexa de episodios aislados.

La interpretación del Adagietto me parece lo mejor de esta grabación. Frío y estático, Dohnányi lo dota de la ambigüedad que le es consustancial. El fragmento recobra toda su fuerza inquietante y denuncia la edulcoración a que se ve sometido con la frecuencia que todos sabemos. El quinto movimiento empieza aquejado de anemia, pero va cobrando el vigor necesario. Lástima que en las fanfarrias la orquesta desciende a un nivel francamente provinciano. A lo largo de toda la grabación me ha sorprendido que su prestación no esté a la altura de su propio estándar: la cuerda suena algodonosa y la confusión de los metales se debe a la permisividad del director.

Con todo, la versión es plausible y, a ratos, muy interesante, recomendable a los conocedores de la obra y gusten de los intelectualismos de Dohnányi. Para una primera audición me parece demasiado austera.

XC-D

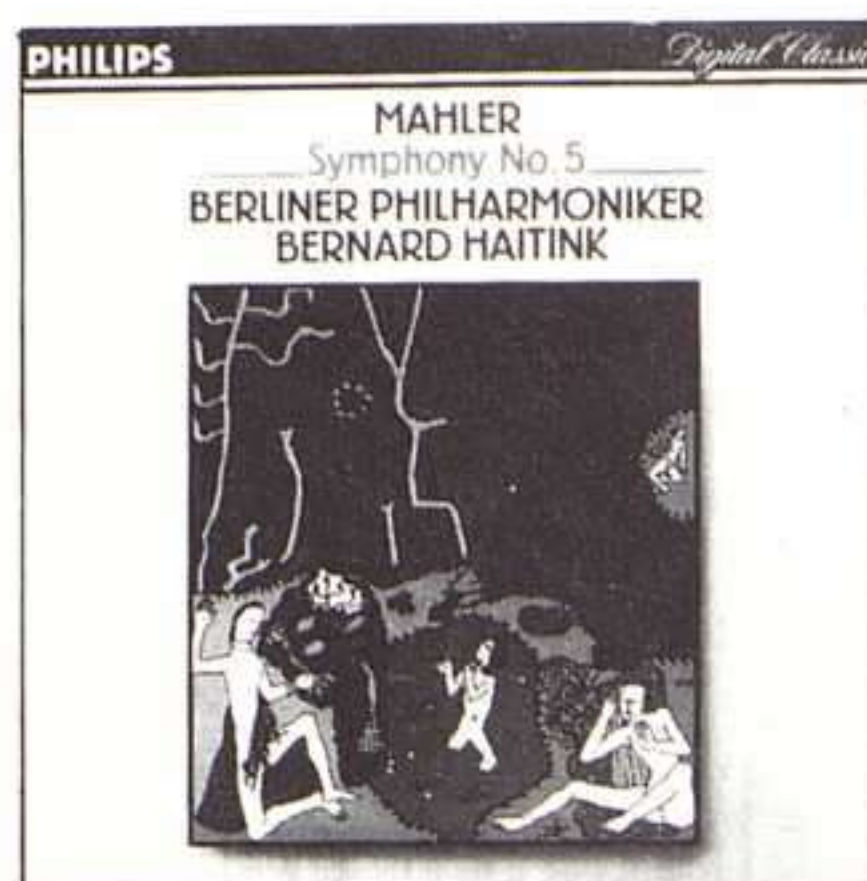

I: ★★★
S: ★★★★★

MAHLER: Sinfonía núm. 5. Orquesta Filarmónica de Berlín. Dir.: Bernard Haitink. Philips, 422 355-2. 78' 47".

En esta obra grabada recientemente para su nuevo ciclo Mahler, Bernard Haitink confirma el proceso evolutivo en que está empeñado. Un proceso de autoafirmación que hace tabla rasa de la modestia que marcó su integral con el Concertgebouw y que le ha llevado a caer justamente en el otro extremo. Haitink pretende hacer lo mismo que Bernstein, pero lo que en éste resulta sincero y beneficioso para la esencia de la obra, en aquél se convierte en premeditación narcisista.

Haitink ofrece una **Quinta** de Mahler completamente volcada hacia las sinfonías anteriores. Es como un trasunto de la "Titán" y su factura remite constantemente a la **Tercera** y, sobre todo, a la **Segunda**, sin reparar que la **Quinta Sinfonía** es una obra de concepción radicalmente nueva y requiere un idioma más directo y menos verboso. La Marcha Fúnebre quedaría muy bien encuadrada como pórtico del último movimiento de la **Segunda Sinfonía** y el puntillismo que Haitink aplica al Scherzo resultaría de mejor ley si sonara en la **Cuarta**. El director no abandona el marco más retórico de las **Sinfonías** relacionadas con el "Wunderhorn" y el enfoque general que me parece equivocado.

La Marcha resulta violenta, con texturas sonoras casi schönberguianas y una rotundidad rítmica implacable. En cambio, el segundo movimiento está como diluido. El contraste no puede ser mayor. Las cuerdas sostienen muy bien la languidez pero las intervenciones del metal parecen desencajadas. El Scherzo remata el proceso de desestructuración: hay pasajes que suenan irreconocibles. Haitink convierte el Adagietto en el epicentro de la obra, como si la atomización de los dos movimientos precedentes no tuviera mayor causa que servirle de contraste. El Adagietto de Haitink es desolador, introspectivo, quejoso y se escucha sin la menor emoción. Y en ello radica, en mi opinión, el mayor acierto de esta grabación. A juzgar por las versiones de Haitink y Dohnányi, se diría que se ha acabado la época de los Adagiettos fúlgidos y pseudopueriles. El Rondó-Finale está soberbiamente resuelto, aunque suena un poco como moneda falsa, a fantaría excesiva, después del estatismo de cuanto le precede.

La contrapartida es que la *puesta en música* no puede ser más suntuosa. El dominio de la orquesta es total. Haitink no podría pretender tales macro-rubatos si no fuera con una orquesta como la de Berlín, es decir, una de las mejores del mundo. El sonido es muy brillante (conviene atenuar los bajos del amplificador) y los efectos estereofónicos son espectaculares.

Una **Quinta** de Mahler más interesante, pues, por el continente que por el contenido. Vale la pena escucharla por la prestación orquestal.

XC-D

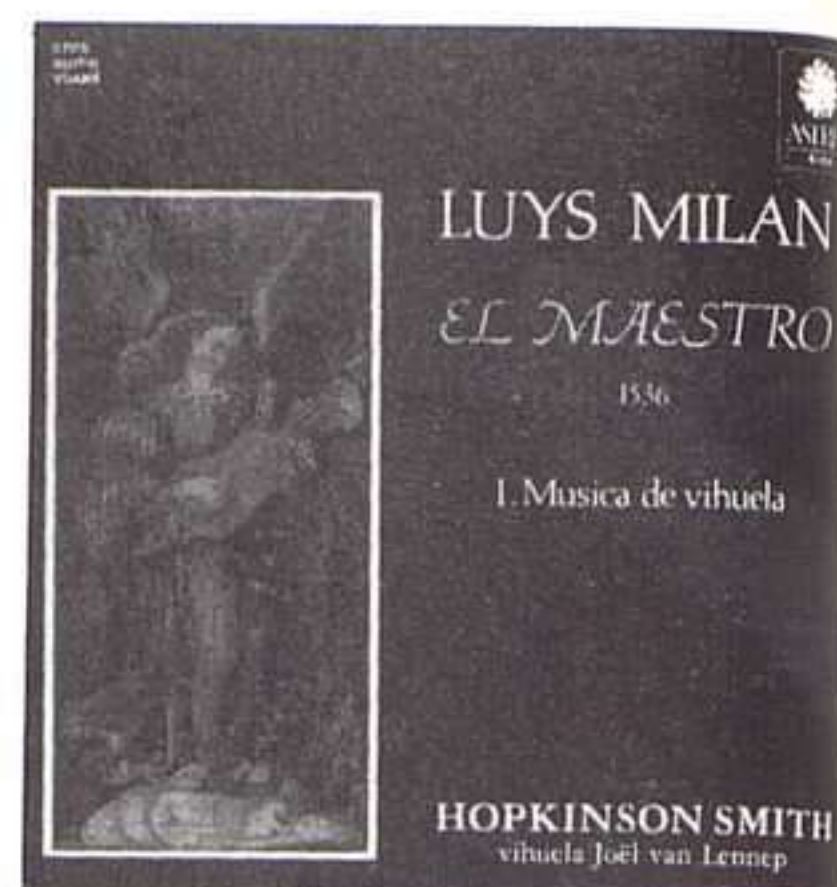

I: ★★★
S: ★★★★★

MILAN: El Maestro. Música de vihuela de mano. Hopkinson Smith, vihuela. Astrée, E 7748. 50' 40".

Si hay una música ciertamente difícil de interpretar, no tanto en el aspecto técnico como en el estilístico, es la del Renacimiento español dedicada a la vihuela, instrumento delicado, casi diríamos que introvertido, y poco apto en principio para arrebatar al común de los públicos. Pocos han sido, por tanto, lo que, a lo largo de la historia de la fonografía, se han atrevido a adentrarse en terrenos tan comprometidos. Entre estos raros casos está el disco que aquí se comenta, que ofrece una selección de obras procedentes del **Libro de música de vihuela de mano, intitulado El Maestro de Luys de Milán**, publicado en 1536. Las pavanas, tientos y fantasías que integran esta colección son auténticas filigranas de contrapunto y se necesita algo más que un genio para dar a cada nota su importancia y conseguir un fraseo diáfano y coherente. Esto, como era de esperar, sobrepasa con mucho las capacidades de Hopkinson Smith, quien, según su tónica habitual, no pasa de lo discreto y en muchos momentos parece limitarse a desgranar nota tras nota sin un concepto claro de la tensión dramática de cada pieza. Por todo lo cual se recomienda no apurar de una sentada los cincuenta minutos de este disco, a no ser que se emplee como música de fondo para amenizar un banquete de ambiente renacentista.

Grabación en cualquier caso muy interesante, por tratarse de prácticamente lo único de Luys de Milán que se puede encontrar en disco compacto y, si bien la interpretación es *manifiestamente mejorable*, justo es reconocer que muy poquitos, en las actuales circunstancias, serían capaces de tal hazaña.



DDD

I: ★★★★★

S: ★★★★★

OCKEGHEM: Missa Prolationum; Motetes marianos. Hilliard Ensemble. Dir.: Paul Hillier. EMI, CDC 749 7798-2. 67' 47".

Las obras de Ockeghem están escritas normalmente fuera de cualquier ocasión o fiesta específica y utilizando técnicas muy diversas. Su centro de actividad parece ser la Abadía de San Martín de Tours. Una de las características de este autor es la ausencia, casi total, de la *imitación*, elemento constitutivo casi esencial de la polifonía religiosa del Renacimiento.

La **Missa Prolationum** se puede codear con **El arte de la Fuga** de Juan Sebastián Bach entre las obras maestras del contrapunto. Sus movimientos comprenden una serie de cánones en los que las voces van cantando la misma música con métrica distinta y separadas por intervalos melódicos diferentes para cada movimiento o sección.

Los cinco motetes incluidos en esta grabación son los que —por el momento— se atribuyen a Ockeghem, aunque su número parece que debe ser aún menor. Son los siguientes: "Alma Redemptoris", "Salve regina" (dos versiones), "Intermerata Dei mater" y "Ave María".

Las obras que escuchamos en este compacto constituyen el corazón mismo de la obra de Ockeghem. Reflejan un equilibrio perfecto entre la fuerza de la emoción y la del sentimiento.

La versión que nos ofrece The Hilliard Ensemble, bien conocido por su especialización en este tipo de música, es francamente muy buena. Podríamos quizá achacarles un aspecto menos positivo: el hecho de que resulte un poco lenta y monótona, incluso en ocasiones algo fría. Voces, ajuste y empaste buenísimos.

FJL



DDD

I: ★★★

S: ★★★

POULENC: Gloria; Stabat Mater. Battle. Coro del Festival de Tanglewood. Orquesta Sinfónica de Boston. Dir.: S. Ozawa. DG, 427 304-2. 52' 2".

No es especialmente afortunada esta grabación del **Gloria** y el **Stabat Mater** de Poulenc, dos obras excelentes de la producción del músico francés que en los últimos años ha cobrado una difusión muy notable, incluida su gran ópera **Diálogos de carmelitas** (¿la veremos alguna vez en Madrid?).

Seiji Ozawa es un director de tendencias espectaculares, brillante y dominador pero escasamente interesante en cuanto hay que tocar el lado austero, intimista o profundo de la música. Aquí se muestra como un buen concertador y poco más. Los tempi resultan a veces de una rapidez agobiante y su visión tanto en el **Gloria** como en el **Stabat Mater** resulta superficial cuando no grandilocuente. Buena actuación de Kathleen Battle, sobre todo en el plano vocal llegando con facilidad arriba. Un buen coro aunque con pronunciación del latín con acento anglosajón y una magnífica Sinfónica de Boston son puntos positivos que no llegan sin embargo a redimir la interpretación del sello de superficialidad que le otorga Ozawa.

Tampoco la toma sonora es excesivamente afortunada, con un coro que suena bastante lejano y un sonido global no muy diáfano. En suma: un disco no muy recomendable.

CRS

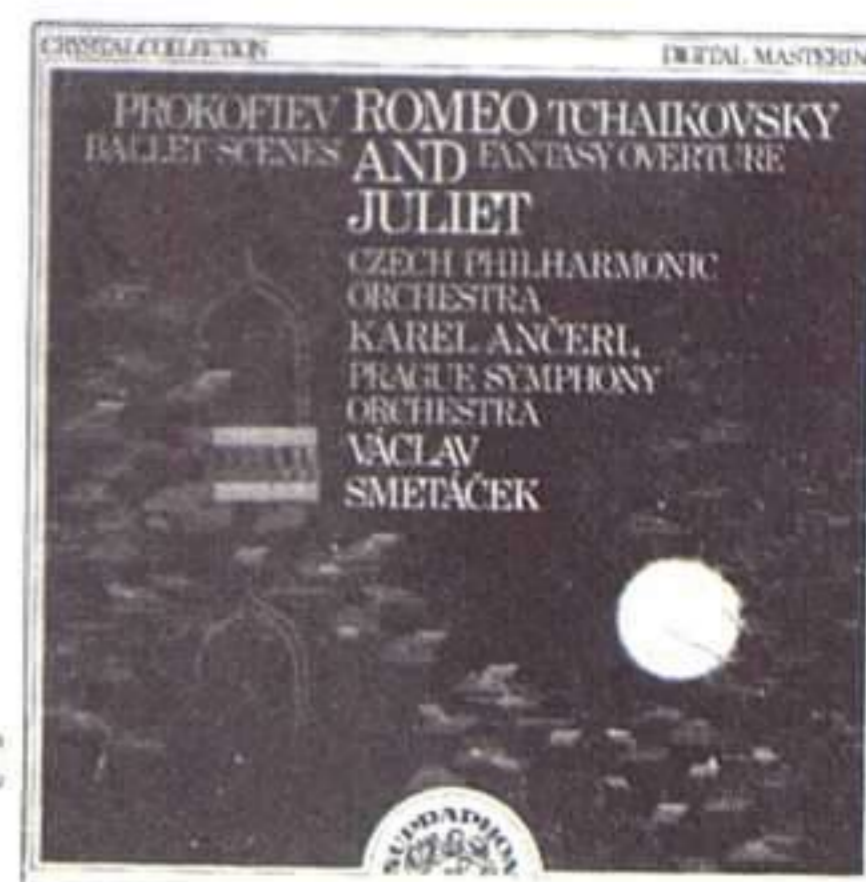

ADD

I: ★★★★★
(Prokofiev)★★★
(Tchaikovsky)

S: ★★★

PROKOFIEV: Romeo y Julieta, 10 escenas. Orquesta Filarmónica Checa. Dir.: Karel Ancerl. **TCHAIKOVSKY: Romeo y Julieta.** Orquesta Sinfónica de Praga. Dir.: Vaclav Smetacek. Supraphon, 11 0611 011. 66' 48". Crystal (media).

Este compacto agrupa grabaciones realizadas por Ancerl en 1959 y Smetacek en 1963.

El **Romeo** de Karel Ancerl (1908-1973) es, a mi juicio, uno de los mejores testimonios de esta selección de números del ballet, que no coincide con ninguna de las tres suites realizadas por el propio compositor, pero que integran una serie habitual en repertorio de conciertos y discos, a saber, Montescos y Capuletos, Julieta niña, Máscaras, Romeo y Julieta, Padre Lorenzo, Danza de antillanas, Danza, Muerte de Tibaldo, Romeo antes de la partida y, finalmente, Romeo en la tumba de Julieta.

El fraseo de Ancerl recuerda al de viejos maestros y al de algún superviviente entre toda esa nueva ola de directores que subordinan la música al sonido. Me ha podido extrañar tal vez el tempo elegido, como en Máscaras, pero estas cuestiones son demasiado relativas hablando de una grabación. En cambio, de principio a fin, estamos ante una de las mejores Despedidas de Romeo y Julieta de la historia. Los contrastes, la diferenciación exigida por el director checo a sus instrumentistas exige, ayudado sin duda por la bondad intrínseca de la composición, estar en permanente alerta ante una obra archiconocida pero por descubrir. No me gustan las comparaciones, pero me temo mucho que esta grabación económica podría arrasar justamente a las modernas y modernísimas. Solamente a Celibidache le ha oído un Prokofiev mejor, si es que se puede hablar en estos términos.

Archisobada a su vez, el **Romeo y Julieta** de Tchaikovsky nos ofrece en manos de Smetacek (1906-1986) una obra menos espectacular de lo normal. No estamos ante una versión de referencia, pero sí digna de ser escuchada. Y con atención.

En resumen, grabación muy recomendable por precio e interpretación, el sonido remasterizado es (para mí) un misterio aún mayor que el de la Trinidad. Decir si se oye lo que se grabó o lo que se transformó es toda una adivinanza. El resultado es muy aceptable.

PG



I: ★★★
S: ★★★★★

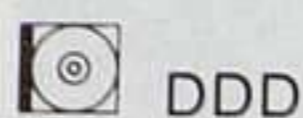

I: ★★★
(Núm. 1)
★★★★
(Núm. 2)

S: ★★★



I: ★★★★★
(Feltsman)
★★★
(Metha)

S: ★★★



PROKOFIEV: Pedro y el Lobo; Sinfonía núm. 1, "Clásica"; Concierto para violín y orquesta núm. 1. Hu Kun, violín. Christopher Lee, narrador. English String Orchestra. Dir.: Sir Yehudi Menuhin. Nimbus, NI 5192. 63' 21".

A la vejez, viruelas. Ésta es la impresión que me causa la vitalidad excesiva y un tanto postiza que exhibe Menuhin en este disco. Todo suena dentro de los límites de la corrección y, por supuesto, de la más estricta musicalidad, pero este todo resulta desmesurado y enfático. Para empezar, la prestación de Christopher Lee como narrador del cuento: su prosodia es lenta y enfática, con una dicción engolada. El ritmo que imprime el director a **Pedro y el Lobo** es vivo y determina una mayor fluidez que la del propio narrador. La belleza de las breves ilustraciones musicales llega a sorprender.

A la **Sinfonía Clásica** de Menuhin le sobra vivacidad y desparpajo haydniano. Está muy bien lo del homenaje al Clasicismo, pero estoy convencido de que la obra es mucho más fría y menos amable de lo que parece. Y, desde luego, el bonachón de Menuhin no acierta a sugerir la *mala baba* que subyace por debajo de una superficie aparentemente tan pristina.

El **Primer Concierto para violín** de Prokofiev también adolece del mismo mal, es decir de la vehemencia excesiva. Rezuma dramatismo de principio a fin y potencia el elemento zingaro hasta construir un leit-motiv sobre lo que no son más que sugestivas pinceladas. Al planteamiento general de la obra le falta un cierto estatismo que permita reparar en la complejidad de sus texturas y en los contrastes constantes. Menuhin lo convierte en una vorágine que le deja a uno un tanto perplejo porque, debido a su brevedad, cuando uno empieza a instalarse *dentro* de la composición, ésta termina.

El solista es Hu Kun, un chino de veintiséis años, promocionado por Menuhin, que llegará, sin duda, a ser un gran violinista, antes por la vía de la inteligencia y el buen gusto que por la del alarde técnico. Sorteaba admirablemente las dificultades y es arrastrado por la fruición sonora de su mentor, pero se adivina que su propia versión resultaría más especulativa y despaciosa.

XC-D

PROKOFIEV: Conciertos para piano núms. 1 y 2; "El Adiós de Romeo a Julieta" de la Suite para piano sobre temas de "Romeo y Julieta". Vladimir Feltsman, piano. Orquesta Sinfónica de Londres. Dir.: Michael Tilson Thomas. CBS, MK 44818. 60' 14".

Vladimir Feltsman se está afirmando como uno de los pianistas más interesantes de su generación. Demuestra tener un dominio técnico impresionante del teclado y estar interesado en la poetización de cuanto toca. En las formidables cadenzas y los pasajes percutidos encuentra el campo necesario para aplicar seguridad rítmica y control. Pero sus versiones son demasiado plácidas y les falta una buena dosis de la agresividad de Beroff o Argerich. De todas maneras, el **Segundo Concierto** resiste mejor el proceso de embellecimiento que el **Primero**, hecho del cual también hay que culpar a Tilson Thomas, por convertirlo en algo así como una mini-Turangalila.

La colaboración entre pianista y director es ejemplar en el Andantino del **Segundo Concierto**. Tilson Thomas dirige de forma muy coherente y restituye bastante bien la radicalidad rítmica de Prokofiev. Pero muestra, como Feltsman, una tendencia hacia el lirismo que desvirtúa ambas obras. La orquesta, una London Symphony en plena recuperación, suena un tanto lejana y este efecto distanciador potencia la sensación de falta de fuerza.

Como complemento se incluye el fragmento "**El Adiós de Romeo a Julieta**" de la Suite para piano sobre el ballet homónimo de Prokofiev. Feltsman confirma la impresión causada en los **Conciertos**: buena articulación con un estupendo legato y gran seguridad rítmica. Pero aparecen unas inestabilidades dinámicas que son producto de la precipitación con que el pianista se apresura a llenar de sonido unas estructuras que no tiene preparadas en tal sentido. Son pasajes muy concretos y la interpretación global resulta válida, a pesar de un minimalismo excesivo. De todas maneras, habría que escuchar el fragmento encuadrado en la versión completa para juzgar su dimensión estética. Desde el punto de vista instrumental, la versión es satisfactoria, aunque palidezca al lado de la de Lazar Berman.

XC-D

RACHMANINOV: Concierto para piano y orquesta núm. 3. Rapsodia sobre un tema de Paganini. Vladimir Feltsman, piano. Orquesta Filarmónica de Israel. Dir.: Zubin Metha. CBS, MK 44761. 64' 54".

El **Tercer Concierto para piano** es una obra producto más del oficio que de la inspiración de Rachmaninov. Una mayor concentración le hubiera sentado de maravilla, ya que el Intermezzo y el Finale resultan un tanto redundantes después del extraordinario Allegro ma non tanto inicial. La interpretación de Feltsman es un modelo de inteligencia, ya que no confunde la intensidad con la pasión y aporta una mayor coherencia a la obra. Su altísimo nivel técnico le permite "pasearse" por ella, atendiendo al conjunto sin inflexionar su línea por la dificultad de turno. Su seguridad se traduce en una versión fulgurante, una de las mejores de la discografía desde el punto de vista pianístico.

Metha, por el contrario, parece tener las ideas menos claras y va construyendo el soporte orquestal a remolque del solista. No llega a producirse ningún desajuste, pero salta a la vista que la obra resultaría menos rutilante de haber contado Metha con un pianista de personalidad menos firme.

En la **Rapsodia** el entendimiento parece más fácil y Metha confirma la idea que tengo formada de él como un director muy intuitivo y un acompañante muy flexible. La verdad es que casi ninguno de los grandes conductores se equivoca a la hora de ceder todo el protagonismo al pianista. Metha no es la excepción y Feltsman campa a sus anchas sobre una orquesta de sonido convenientemente mitigado. Capta perfectamente el carácter exhibicionista de la obra y le otorga un pianismo completamente diferente al utilizado en el **Concierto**, sin énfasis y con una pulsación menos percutida, fluidez que convierte en mágica la interpretación de la archiconocida decimioctava Variación, *cantada* sin alardes declamatorios. Resulta, pues, una versión muy elástica y sorprendentemente válida al tratarse de una grabación en directo con aplausos incluidos. La única pega es que la toma sonora no es, comprensiblemente, nada del otro mundo.

XC-D

UNA EXCEPCIONAL SERIE VOCAL DE

RCA VICTOR

A PRECIO MEDIO

THE RCA VICTOR VOCAL SERIES

LEONARD WARREN
Or. Comp. in Russia
GOUNOD - TOSTI - RAVEL - BEETHOVEN



Ⓛ GD87807 Ⓜ GK87807

THE RCA VICTOR VOCAL SERIES

LAWRENCE TIBBETT
GERSHWIN
ROSSINI
VERDI
BIZET



Ⓛ GD87808 Ⓜ GK87808

THE RCA VICTOR VOCAL SERIES

EMILY LITVIN
WOLF DUPARC
SCHUBERT BRAHMS



Ⓛ GD87809 Ⓜ GK87809

THE RCA VICTOR VOCAL SERIES

ROSA PONSELLE
Verdi Bellini
Meyerbeer Ponchielli



Ⓛ GD87810 Ⓜ GK87810

THE RCA VICTOR VOCAL SERIES

MARIAN ANDERSON
Bach Brahms Schubert



Ⓛ GD87911 Ⓜ GK87911

THE RCA VICTOR VOCAL SERIES

TITO SCHIPA
MOZART - MASSENET - DOMIZETTI - HANDEL



Ⓛ GD87969 Ⓜ GK87969

BMG
BMG ARIOLA ESPAÑA

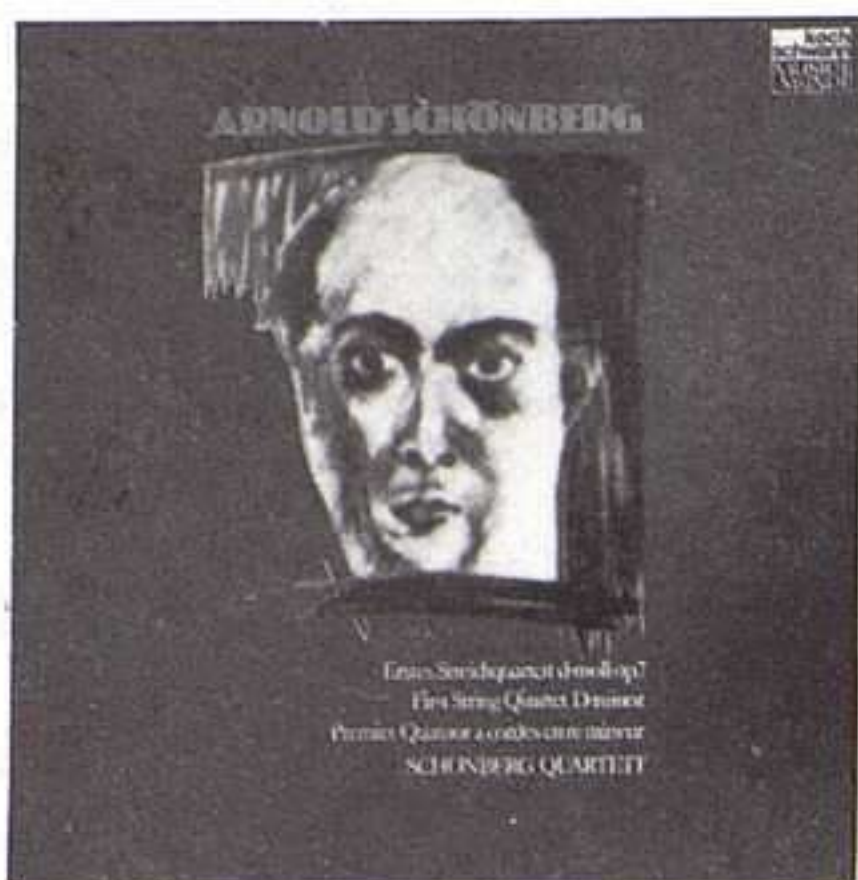

DDD
I: ★★★★★
S: ★★★★★

SCHOENBERG: Cuarteto de cuerda núm. 1, en Re menor, Op. 7. Cuarteto Schoenberg. Koch-Schwann, 310 033. 45' 18".

El primero de los cuatro cuartetos schoenbergianos es, pese a su longitud, una obra donde la concentración de la escritura es máxima y cuya densidad no concede al oyente ni una sola tregua. Compuesto en 1905 en un único movimiento, siguiendo los principios del desarrollo continuo, este **opus 7**, a diferencia de la **Noche Transfigurada** —anterior en seis años—, deja sentir no el peso de Wagner sino —como las piezas pianísticas iniciales— el de Brahms en su esfuerzo constructivo y en su intenso sentido orgánico, que supera la estructuración tradicional y confiere unidad interna a una partitura que, aunque lleve en su título ese **Re menor**, borda constantemente los límites de la tonalidad.

El Cuarteto Schoenberg forma parte del más amplio conjunto holandés del mismo nombre (al que pertenecen —pásmense los apóstoles del Barroco— Sigiswald Kuijken y Richte van der Meer), ya conocido por su magnífico cedé con la **Noche**, el **Trio de cuerda** y la **Fantasia para violín con piano** (Philips 416 306-2). Su versión, cálida y apasionada, es de primera categoría. Menos cerebral y *explicativa* que la del LaSalle (integral cuartetística de la Escuela de Viena, en DG, serie media), pero en absoluto de menor claridad o idiomatismo que esta última, considerada como referencia.

La distribución de los cortes, o "tracks", en la grabación está hecha modélicamente, atendiendo a las diferentes secciones arquitectónicas del **Cuarteto**, lo que representa una enorme utilidad para una escucha analítica de la compleja obra. Nos gustaría que éste fuera el primer disco de una integral que se adivina más que prometedor.

CV

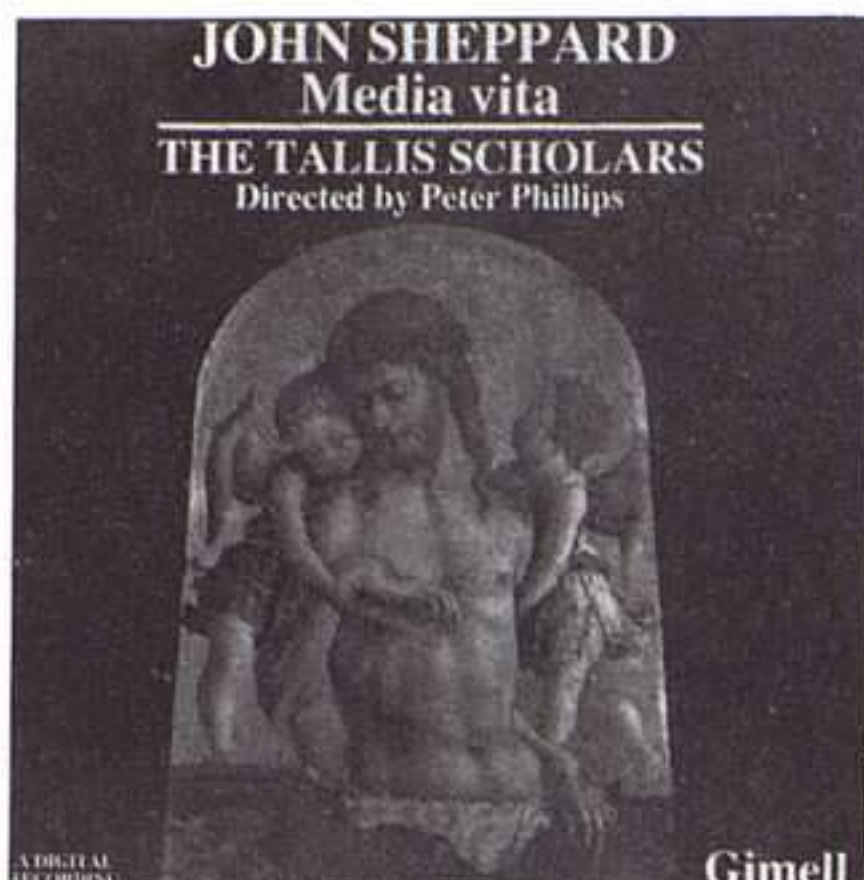

DDD
I: ★★★★★
S: ★★★★★

JOHN SHEPPARD: Media vita. The Tallis Scholars. Dir.: Peter Phillips. Gimell, CDGIM 016. 55' 8".

Otra magnífica grabación de los Tallis Scholars. Esta vez nos ofrecen una selección de piezas del escasamente conocido John Sheppard (c. 1515-1559), incluyendo la primera grabación de algunas de sus obras, como **Media vita**. Los datos sobre la vida de este compositor así como las ediciones de sus obras son por el momento muy escasos. La mayor parte de su música nos ha llegado incompleta, faltando la parte del tenor; problema que se resuelve porque el autor emplea habitualmente el sistema de "cantus planus" y éste se puede tomar de otra fuente. Los trabajos más importantes de Sheppard son los himnos, responsorios o misas, especialmente creados para el rito Sarum.

Todas las obras de este compacto están basadas en el canto gregoriano y por eso a veces están enmarcadas con algún recitativo sálmico. Responsorios: "Media vita", "Verbum caro", "Reges Tharsis" y "In manus tuas"; Himnos: "Christe Redemptor" y "Sacris solemniis".

La versión que nos ofrece el conjunto vocal The Tallis Scholars es inmejorable, como siempre: calidad vocal, sentimiento profundo de lo que interpretan, ensamblaje perfecto de las voces, afinación, etc.

Peter Phillips está desarrollando un trabajo verdaderamente encomiable al frente de este grupo, hoy por hoy uno de los mejores en su especialidad.

FJL



DDD
I: ★★★
S: ★★★★★

SHOSTAKOVICH: Sinfonía núm. 15; Octubre; Obertura sobre temas populares rusos y kirguís. Orquesta Sinfónica de Gotemburgo. Dir.: Neeme Järvi. DG, 427 616-2. 65' 57".

Neeme Järvi, obviamente, es un director en alza. Graba en un montón de firmas (ahora también para la poderosa Deutsche Grammophon), y graba todo. A mí, sin embargo, me parece un director y un músico muy poco interesantes; en los últimos años se ha dedicado a sacar discos adelante como churros, picando en todas las parcelas del repertorio más popular, pero también ocupándose de autores marginales o menos conocidos. Resultado: en mi opinión, lo dirige todo igual; Järvi casi siempre lo lee todo bien, pero rara vez uno, al escuchar sus grabaciones, queda convencido de que oye una interpretación resultado de un proceso de estudio y asimilación de la sustancia. Las versiones musicales de Järvi suelen ser exactamente lo contrario, poco musicales, gruesas, exentas de dimensión conceptual... Pero debo de estar equivocado —cosa por lo demás de lo más natural—, porque parece como si se estuviera desarrollando entre la crítica un imparable enamoramiento hacia el trabajo del Señor Järvi. Muy bien; el tiempo dirá.

Este disco es un fiel reflejo de lo expuesto más arriba. Está bien que Neeme Järvi no se entere de qué va la cosa en una obra tan enigmática y difícil como la **Decimoquinta** de Shostakovich. Pero es que dirigir el poema sinfónico **Octubre** —bien escrita pero una obra que arrastra con dificultad el peso de su circunstancia— o algo tan *bonito* como la **Obertura sobre temas populares rusos y kirguís** —un portento de color y ritmo rusos— no es tan difícil: únicamente con tener un poco de oficio y buen gusto es suficiente, lo que no es el caso: ambas suenan forzadas, fuera de tiesto.

En cualquier caso, hay que decir en descargo de Järvi que no sólo le sucede a él: la mayoría de los directores están a verlas venir con la **Núm. 15** del autor soviético. Aquí, una vez más, se realiza una correcta lectura de lo que hay escrito sin reparar en mayores matizaciones. O sea, una versión aburrida e insustancial, cuyos deméritos en cuanto a la idea están perfectamente apoyados por una concepción sonora *bruta*, a veces malsonante, y un pobrisimo sentido dinámico. También en favor de nuestro director hay que decir que el instrumento con que cuenta, la Sinfónica de Gotemburgo, es insuficiente para interpretar esta música (sin embargo, si no se le exigiera que tocara tan fuerte a lo mejor sonaría con más propiedad).

Lo que he repetido montones de veces: espera a que aparezca en el mercado la versión de Rostropovich, o, rezar para que la graben Previn o Bernstein.

PGM



DDD
I: ★★★
S: ★★★★★

STOCKHAUSEN: Klavierstücke, Vol. I: núms. I al VIII. Bernhard Wambach, piano. Koch Schwann, 310 016. 51' 38".

Al poco de su aparición en soporte de vinilo, nos llega en compacto la primera entrega del registro casi completo de las **Piezas** de Stockhausen, protagonizado por el pianista germano Bernhard Wambach y avalado por un breve texto del compositor (en alemán y con su traducción inglesa, naturalmente).

Frente a este fenomenal compendio que abarca más de diez años del arte y las exploraciones de su autor, y que constituye una estación obligada dentro del pianismo de nuestro siglo, Wambach —un destacado intérprete de la música contemporánea— se sitúa con sus habituales solvencia, rigor... y también con una inevitable *sequedad* expresiva que le impide sacar todo el partido a la exuberante riqueza de timbres contenida en la colección. Su lectura, que es más bien eso, mantiene siempre, no obstante, una gran limpieza de ejecución y un respeto a la partitura, que convienen sobre todo a las cuatro primeras páginas, de carácter serial.

La versión de Herbert Henck (Wergo, 2 CDs), extraordinaria, es la alternativa actual para las piezas números I al IX, integrantes tradicionalmente de la serie, que hoy alcanza hasta la XIV, las tres últimas vinculadas o formando parte de **Licht**, el monumental ciclo escénico en siete jornadas en cuya composición el músico de Colonia anda embarcado.

CV

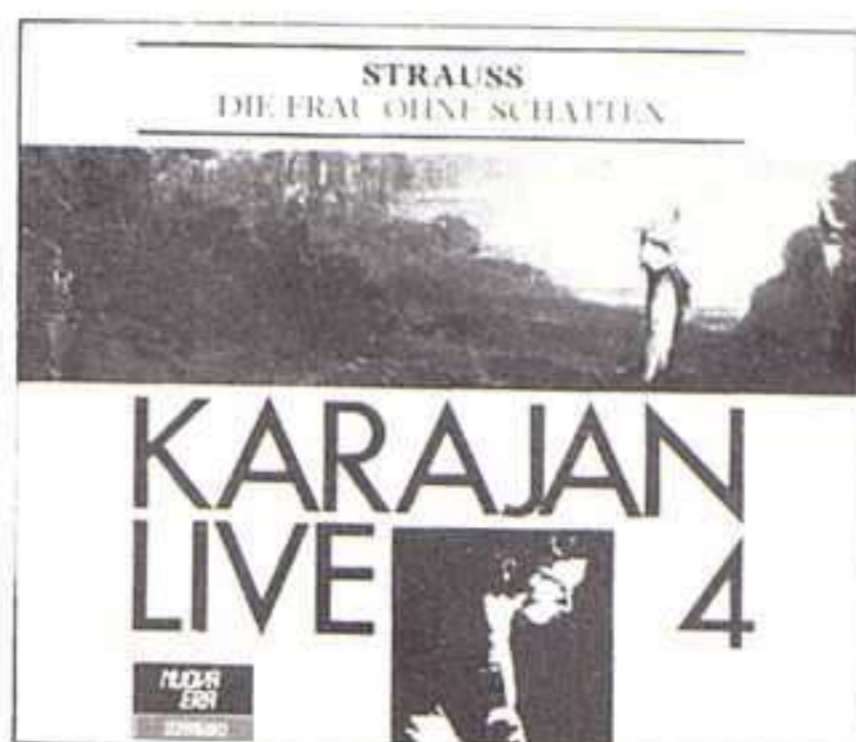

ADD
I: ★★★★★
S: ★★★

R. STRAUSS: La mujer sin sombra. Rysanek, Ludwig, Thomas, Berry, Hofmann. Coro y Orquesta de la Ópera Estatal de Viena. Dir.: Herbert von Karajan. Nuova Era, 2288/90, 3 CDs. 169' 55".

Testimonio de una memorable **Mujer sin sombra** en la Ópera de Viena. Después de varias desavenencias con Salzburgo, Karajan dirigió esta ópera en la capital austríaca, para no volver a interpretarla nunca más, dejándosela en exclusiva a Karl Böhm. Si no alcanza el grado absolutamente genial de éste en su grabación en vivo (DG), en el mismo escenario, ni tampoco el sorprendente nivel de Sawallisch en su reciente registro (EMI), su lectura es muy interesante por la fuerza visionaria que imprime a algunas escenas, aplicando, por lo general, un tratamiento eminentemente sinfónico. Sin embargo, lo más importante es la presencia en el reparto de Leonie Rysanek y Christa Ludwig. Seguramente no ha habido otra Emperatriz ni otra Tinterorera como ellas, que en el escenario se convierten en auténticos monstruos... apoyados en unas sensacionales técnicas y sin recurrir al grito más que cuando es imprescindible (de modo que adquiera el efecto pretendido). Walter Berry es un Barak de inmensa humanidad, y Jess Thomas puede hacer plena justicia a la terrorífica tesitura del Emperador (con lo que está dicho todo). La Nodriza de Grace Hofmann tampoco se queda atrás, y entre los secundarios encontramos a gente del calibre de Lucia Popp y Fritz Wunderlich. Evidentemente, eran años dorados.

RB

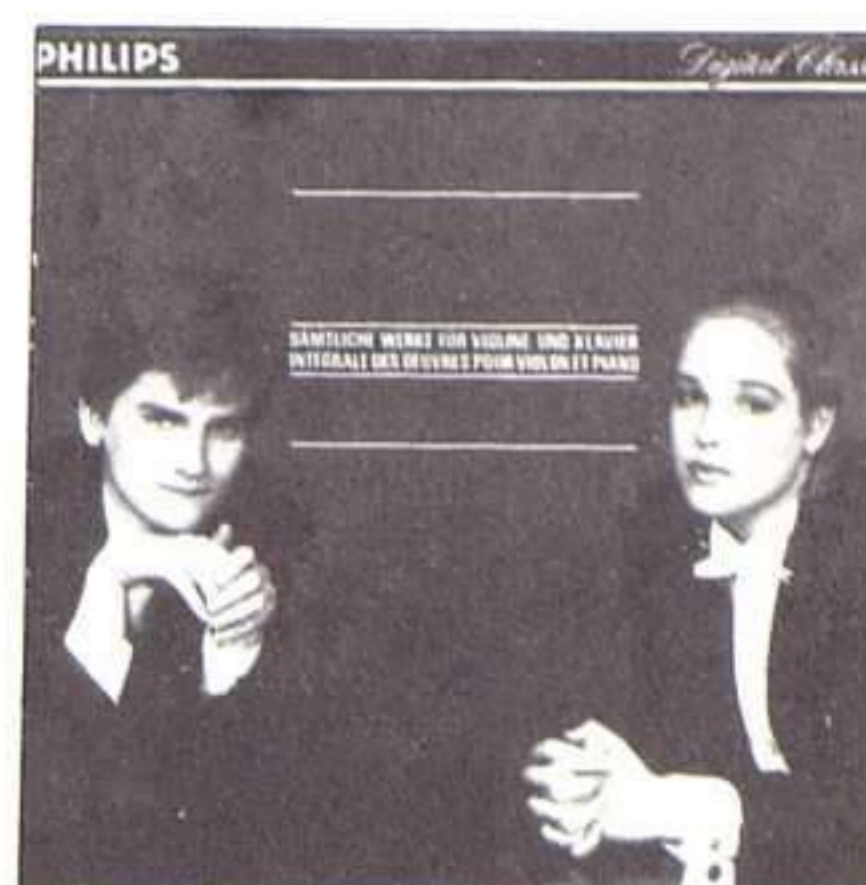

DDD
I: ★★★★★
S: ★★★★★

STRAVINSKY: las Obra para violín y piano. Van Keulen. Mustonen. Philips, 420 952-2. CDs. 96' 28".

De la estrechísima colaboración entre Igor Stravinsky y el violinista Samuel Dushkin nacieron una larga serie de transcripciones de obras completas o fragmentos de partituras escritas por el primero para el medio orquestal. Hasta ahora conocíamos sólo versiones de las tres partituras más características: la **Suite Italiana**, el **Divertimento** y el **Dúo Concertante**, la única esta última de las compuestas originalmente para esta combinación instrumental.

Dos jóvenes artistas nos brindan ahora la oportunidad de conocer un catálogo mucho más amplio y de un interés, si no excepcional, si lo suficientemente grande como para justificar la empresa discográfica abordada por Philips. Ante lo que estamos realmente es ante música de salón pero de muchísima categoría, tanto por la calidad intrínseca de la música como por el buen hacer de Stravinsky y Dushkin como transcripores. Van Keulen y Mustonen parecen haber comprendido perfectamente cuál es el sentido de esta música y en ningún momento tratan de otorgarle mayor profundidad que la que realmente tiene. El resultado es un Stravinsky delicioso en el que podemos saborear sus excepcionales dotes melódicas. Aunque hay fragmentos que pueden prestarse a un enfoque diferente, Van Keulen y Mustonen optan por un acercamiento intimista y esencialmente camerístico de todas las partituras en el que no hay, por tanto, lugar a efusiones y virtuosísticas. Así, el protagonismo es siempre compartido y ambos músicos rozan constantemente la sobriedad sin sobrepasarla. El buen gusto y la musicalidad de ambos les auguran un futuro realmente brillante, aunque en el caso de la violinista holandesa ya nos constaban hace tiempo sus excepcionales cualidades.

Estamos, en suma, ante un álbum imprescindible para los incondicionales del autor de **El Pájaro de fuego** y muy recomendable para quienes deseen ampliar su conocimiento del repertorio violinístico. Su audición proporciona un placer seguro por la variedad de las partituras y la inteligencia y sensibilidad con que son recreadas.

LCG

Discos

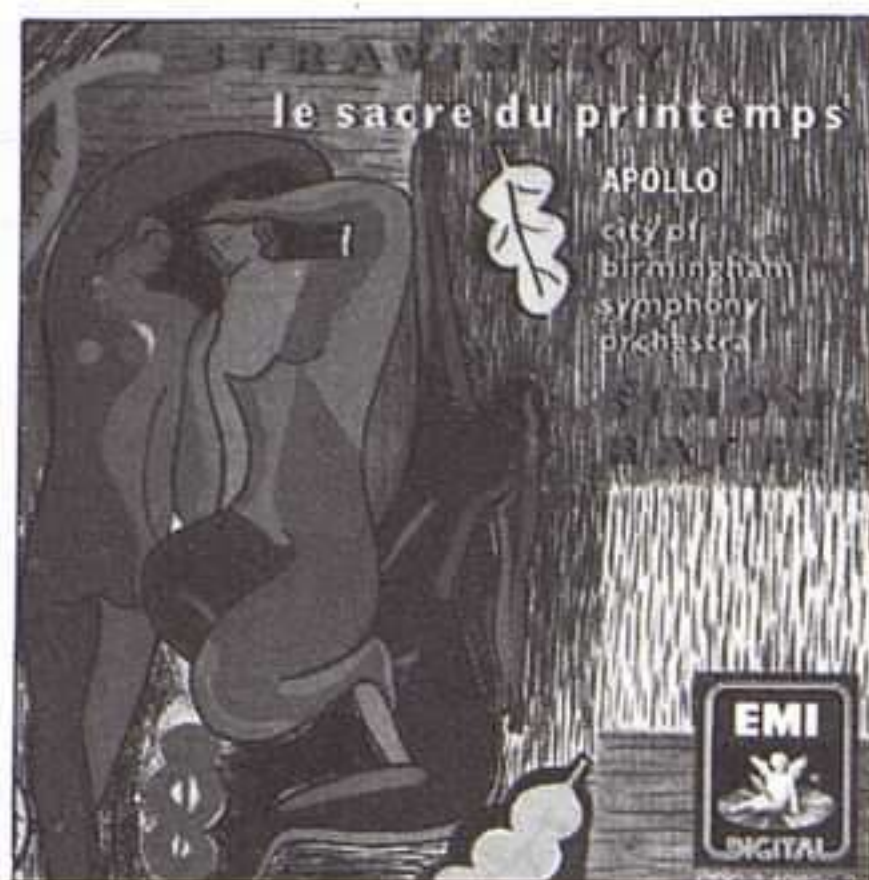

I: ★★★★★
S: ★★★

STRAVINSKY: La Consagración de la Primavera; Apolo. Orquesta Sinfónica de la Ciudad de Birmingham. Dir.: Simon Rattle. EMI, CDC 749 636-2. 65' 10".

Lo primero que se me ocurre expresar tras la escucha de este disco es la envidia que me causa el excelente nivel de la Orquesta Sinfónica de una ciudad como Birmingham. ¡Qué ejemplo! Cuando pienso en la pobre OCB —o en otras de nuestro país, como la RTVE— y la poca ambición que se está demostrando en su gestión...

Hecha esta pequeña catarsis, paso a cantar las alabanzas que me merecen las versiones que ofrece Rattle de tan dispares ballets. Del **Apolo** hace una lectura más ensoñada que intelectualizante, otorgándole una dimensión más camerística que Karajan, para mí, referencia absoluta en la discografía de la obra.

Bajo la batuta de éste, la partitura cobra una belleza hierática y distante, fría como la de una aurora boreal. Rattle la restituye de una forma más narrativa y es mucho más expresivo. Allí donde Karajan atiende principalmente a la perfección formal, el joven británico fabrica un contenido argumental, con sus periodos climáticos y anticlimáticos y unas tensiones que no conducen al efecto hipnotizador que Karajan alcanzó.

En cuanto a la **Consagración**, el planteamiento de Rattle me parece cargado de lógica y, si bien la impresión inicial es de una cierta atenuación, pronto se hace patente que se trata de una táctica de aproximación progresiva y que director y orquesta son perfectamente capaces de resolver la extraña polirrítmica de la obra. Sin exageraciones de ningún tipo, la versión resulta muy plástica y permite reparar en los aspectos armónicos, empeño harto difícil en las versiones más salvajes. Rattle dirige con una gran libertad rítmica y acierta plenamente, como también lo hace al destacar la raíz folclórica de la mayoría de los temas. La rudeza y el frenesí de unos pasajes están tan bien expresados como la magia y la delicadeza que desprenden otros, dotando a la obra de un equilibrio muy adecuado.

La Orquesta tiene un gran nivel, aunque los primeros atriles de la cuerda, muy solicitados en el **Apolo** no sean ninguna maravilla. La toma sonora es muy buena, pero la estereofonía es muy extraña, ya que el sonido que sale de ambos altavoces es prácticamente el mismo.

Me parece un disco muy recomendable, entre otras cosas, por aportar una buena versión del neoclásico **Apolo**.

XC-D

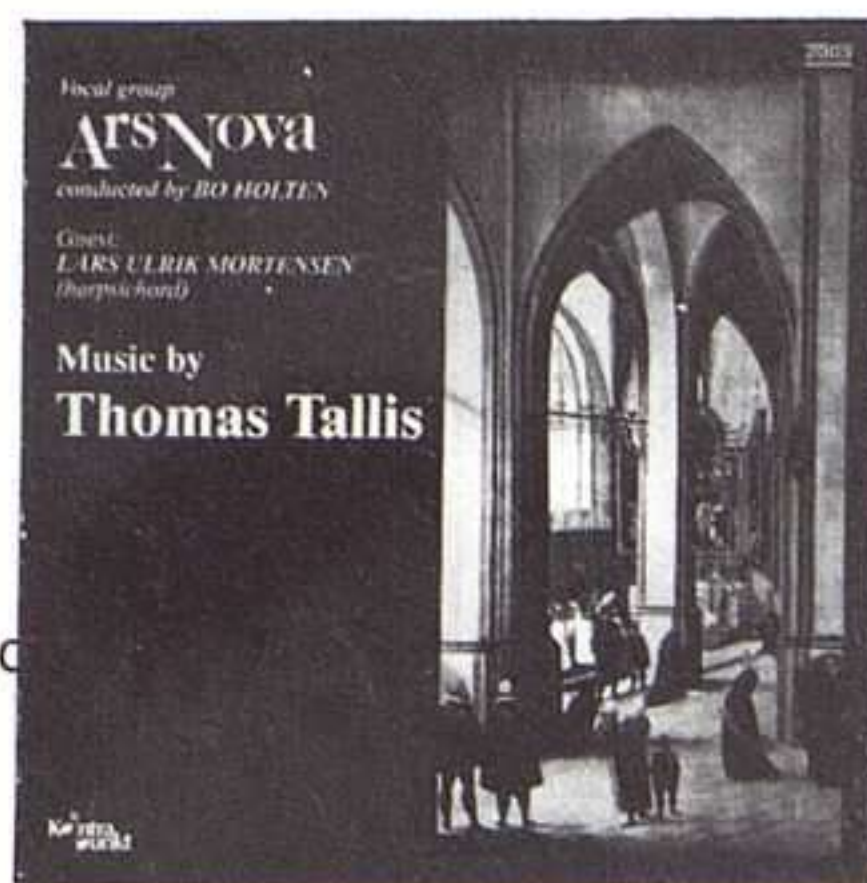

I: ★★★★★
S: ★★★★★

TALLIS (Piezas diversas): Vocal group "Ars Nova". Dir.: Bo Holten. Kontrapunkt, 2003. 44' 7".

Thomas Tallis nace hacia el año 1505 y es una de las figuras más importantes del renacimiento musical de Inglaterra. Parece que su primera formación la recibe de manos de un organista y consigue una gran reputación como virtuosos de este instrumento. Su dedicación y preparación, más tarde, le hicieron valer el título de "Gentleman of the Chapel Royal". En este LP podemos escuchar algunas de sus últimas obras, compuestas posiblemente durante el reinado de Mary, hacia el 1550. El responsorio "Videte miraculum", los motetes "O nata lux", "Salvator mundi" y la pieza para teclado titulada "Felix namque". En la segunda cara del disco el grupo vocal "Arts Nova" nos ofrece las **Lamentaciones de Jeremías** del mismo Thomas Tallis. Esta obra, escrita para 5 voces, es una verdadera obra maestra. Aquí se refleja enteramente la personalidad de Tallis: elevación sublime e intenso fervor místico, gravedad concentrada y profundidad. En esta obra nos encontramos con voces muy disonantes: son las famosas *falsas relaciones*. Estos choques se deben a la coexistencia de dos formas, ascendente y descendente, de la escala menor. Nuestro autor no compuso más que las dos primeras lecciones del primer Nocturno del Jueves Santo.

Bo Holten al frente del grupo vocal "Ars Nova" capta bastante bien el sentido profundo, religioso, casi místico de las lamentaciones de Jeremías y nos ofrece una versión digna. La calidad de las voces y su empaste maravilloso completan la buena interpretación del grupo.

FJL

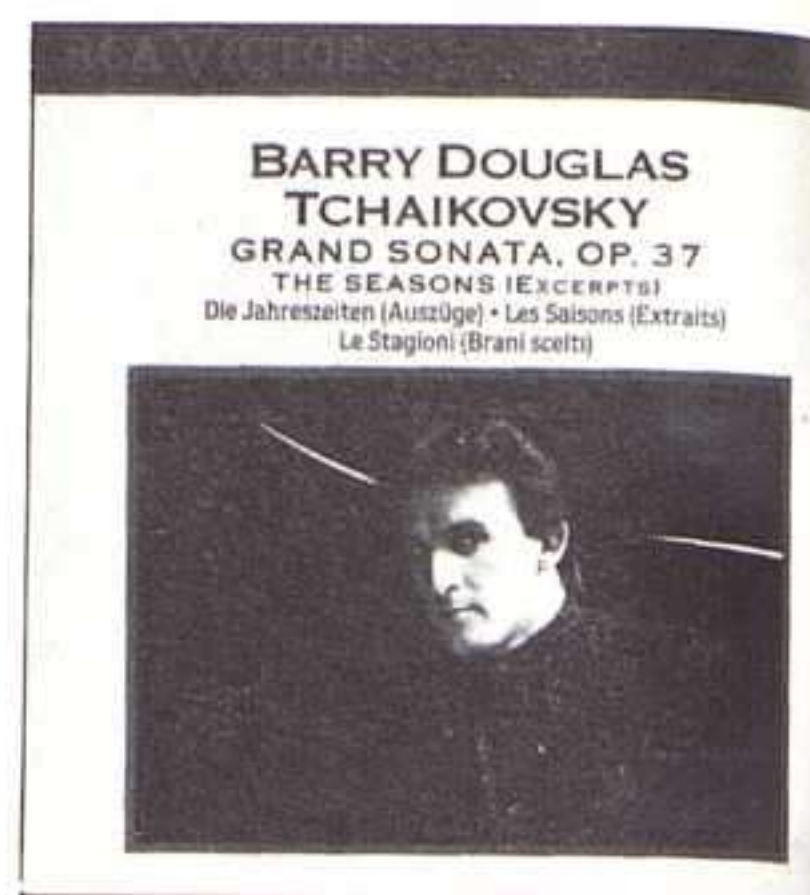

I: ★★★★★
S: ★★★★★

TCHAIKOVSKY: Gran Sonata Op. 37; Romanza en Fa; Las Estaciones. Barry Douglas, piano. RCA, RD 67887. 59' 20".

La **Gran Sonata** para piano, obra coetánea de la **Cuarta Sinfonía** y del **Concierto para violín**, es una de las más ilustres desconocidas dentro del catálogo de obras de Tchaikovsky. El propio autor la calificaba de "árida y compleja". Si en esta versión no lo es, sin duda el mérito corresponde al extraordinario pianista Barry Douglas, uno de los grandes talentos surgidos en estos últimos tiempos en el campo de la interpretación pianística. Douglas ofrece una lectura concentrada, en los pasajes más íntimos —obsérvese su bella manera de frasear el segundo motivo del primer tiempo— y adecuadamente poderosa en aquellos otros que demandan garra y fuerza expansiva. La articulación, la precisión rítmica y el planteamiento del discurso están perfectamente calculados y sin embargo no podemos tachar de cerebralista esta vibrante opción. Pocos registros discográficos han circulado de esta partitura, al menos en Europa occidental, siendo uno de los más ilustres el firmado por Sviatoslav Richter. El registro RCA se beneficia de una toma sonora espléndida y el disco se completa con una heterodoxa selección de piezas de la suite **Las Estaciones**, obra más conocida en su posterior versión para orquesta. Un rasgo genial de Douglas es el haber culminado este recital, lleno de instantes proclives al desbordamiento exterior, con una página tan interiorizada como el **Canto de otoño**. Esta conclusión apacible nos invita a repetir la audición completa. Creo que éste es un disco al que volveremos con frecuencia.

GB

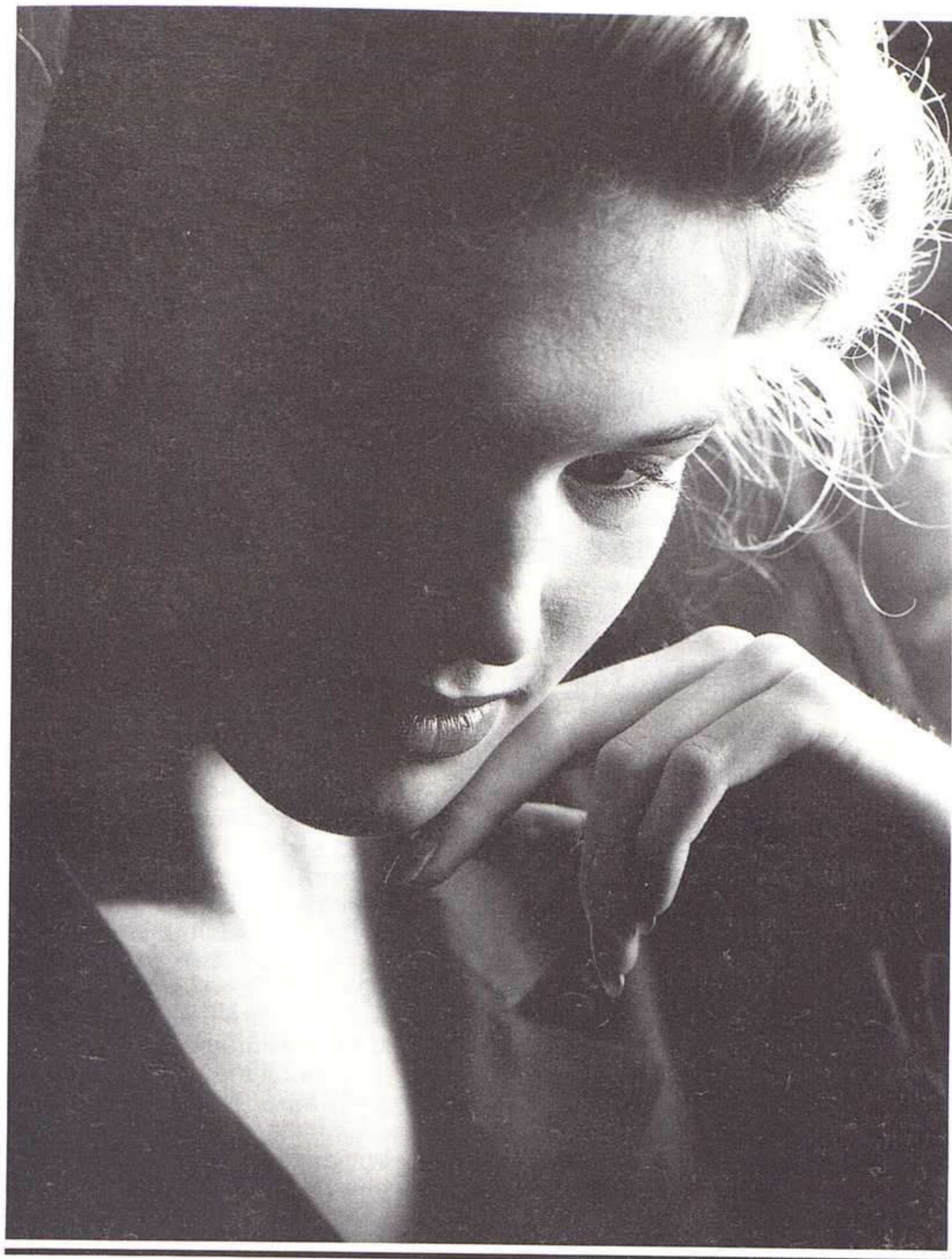

M A R A N T Z .
P A R A L O S Q U E
C R E E N Q U E L O
H A N E S C U C H A D O
T O D O .

Uno no se compra un equipo de Alta Fidelidad Marantz para oír música. Lo compra para escucharla. Para apreciar todos los aspectos, todos los sutiles matices sonoros de cada pieza musical.

Hace treinta años, Saul Marantz dijo 'nuestra premisa esencial es la reproducción real de la música'. Con estas palabras, estableció un objetivo que ha permanecido vigente hasta nuestros días.

Por eso, Marantz utiliza aún componentes y tecnologías propios en toda su gama de Alta Fidelidad.

Porque ésta sigue siendo la única forma de lograr la Alta Fidelidad en toda su pureza. Después de todo, no hay más que una prueba definitiva de perfección musical: la audición.

marantz
ALTA FIDELIDAD EN ESTADO PURO

CD 12 Reference Standard Compact Disc Player.



Discos

DDD

I: ★★★
(Sinfonía)

★★★★
(Romeo)

S: ★★★★★



TCHAIKOVSKY: Sinfonía núm. 4; Romeo y Julieta. Orquesta Sinfónica de Chicago. Dir.: Claudio Abbado. CBS, MK 44911. 65' 9".

Mientras Claudio Abbado deshoja la margarita entre quedarse en Viena o mudarse a Berlín me llega este compacto con una versión de la **Cuarta** de Tchaikovsky que deja perplejo a la primera audición. La obra está admirablemente planteada: sus líneas de fuerza resaltan como contrafuertes, pero como en las grandes catedrales góticas, dejan muchos espacios diáfanos que Abbado no acierta a llenar de contenido. La consecuencia es una falta de peso específico, muy evidente si se establece comparación con algunas de las grandes versiones de la obra (las de Mravinsky, Markevitch, Solti, Karajan, Maazel y Jansons, todas ellas más contundentes, por no decir más agresivas o nerviosas).

La transparencia orquestal requerida por el director milanés resulta aceptable en los movimientos extremos, pero se percibe como una inequívoca falta de garra en el Andantino y el Scherzo. Presenta con gran acierto los temas, pero se equivoca en los desarrollos, evidenciando las limitaciones propias del artista intelectual que, sin duda, es, pero al que cuesta ponerse al servicio de una partitura tan cargada de "melos". La gravedad del problema radica en que Abbado no se siente a gusto con esta obra y transmite su incomodidad al oyente.

De todas maneras es muy interesante comprobar cómo establece una progresión psicológica con la sucesión de los movimientos: del pesimismo con que enfoca el primero, pasamos a la languidez del Andantino, a su vez superado por la vitalidad del "pizzicato ostinato" que desemboca en la exultante trepidación del Finale. Como se ve, justamente la contra-imagen especular de la evolución anímica que describe Tchaikovsky en la **Patética**.

Por contra, el director transita con aplomo a través del **Romeo y Julieta**. La versión es soberbia de principio a fin, apasionada y rotunda como pocas. No hay ni rastro de las indecisiones de tempo que debilitan la Sinfonía y conduce la obra de forma implacable, trascendiendo la contingencia shakesperiana con pretensión de alcanzar una dimensión cósmica. Si la **Cuarta Sinfonía** pecaba por defecto, casi se podría acusar a la Obertura-Fantasia de decantarse por lo contrario. Con resultados muy convincentes.

La Orquesta de Chicago está superlativa. Se percibe su entrega por etapas, a medida que avanza el disco, con momentos especialmente felices en el Scherzo y en el **Romeo y Julieta**. La brillantez del metal ayuda mucho a Abbado a salvar algunos pasajes de la Sinfonía, que, si no, hubieran sonado demasiado inhibidos.

XC-D

ADD

I: ★★★

S: ★★★

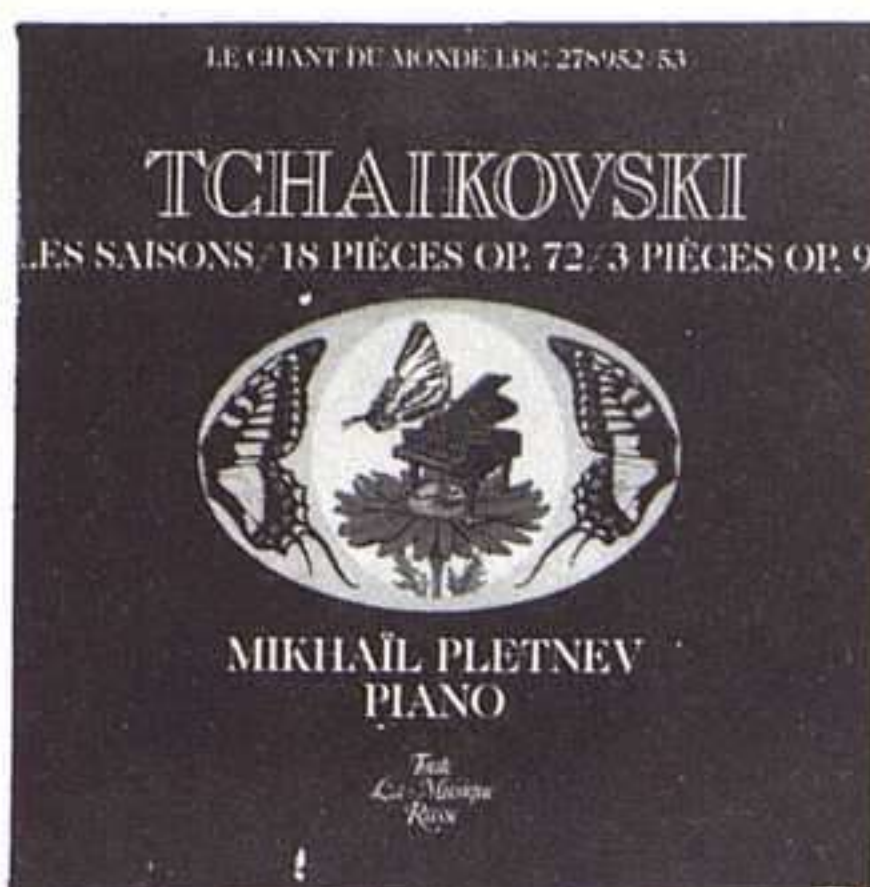

TCHAIKOVSKY: Las Estaciones; Piezas Op. 72 y Op. 9. Mikhail Pletnev, piano. Le chant du Monde: LDC 278 952-53, 2 CDs. 124' 15".

La música de Tchaikovsky para piano no figura entre su obra más apreciada y es difícil escucharla en una sala de conciertos, incluso cuando se trata de pianistas rusos. Es cierto que en la ópera, la canción y la música sinfónica y de cámara encontramos una amplia suma de obras maestras y que en el teclado la altura es menor; ello no obsta para que algunas piezas pianísticas tengan una indiscutible calidad y sean típicamente tchaikovskianas. En este álbum de dos compactos encontramos el amplio conjunto de las **Piezas Op. 72**, 18 pequeñas obras compuestas el mismo año de su muerte y por lo tanto rigurosamente contemporáneas de la **Patética** aunque sin la menor relación espiritual con la gran sinfonía y de valor musical bastante inferior, aunque algunos números como "Meditación" resulten muy inspirados. Más interesante es el ciclo de **Las estaciones**, en las que páginas como las correspondientes a enero, junio y octubre alcanzan un grado de expresividad que las sitúa en un relevante lugar dentro de las composiciones de salón del siglo XIX. El álbum se completa con las tres **Piezas Op. 9** de las que la última, "Vals de salón" es un nuevo ejemplo del arte de Tchaikovsky en este campo.

La interpretación de Mikhail Pletnev es buena en términos generales y toca con dominio y afinidad para este tipo de música. Es expresivo y sensible pero no exagerado. Sin embargo no alcanza ese toque especial que encontramos en un Sviatoslav Richter cuando toca este mismo repertorio. Las grabaciones datan de diversos años y van de 1980 a 1986. La más nitidamente conseguida es la de **Las estaciones** aunque el nivel medio sea, en todo caso, muy aceptable. Este doble compacto es recomendable para los amantes de Tchaikovsky o los interesados en la literatura pianística de salón.

CRS

DDD

I: ★★★★★

S: ★★★★★

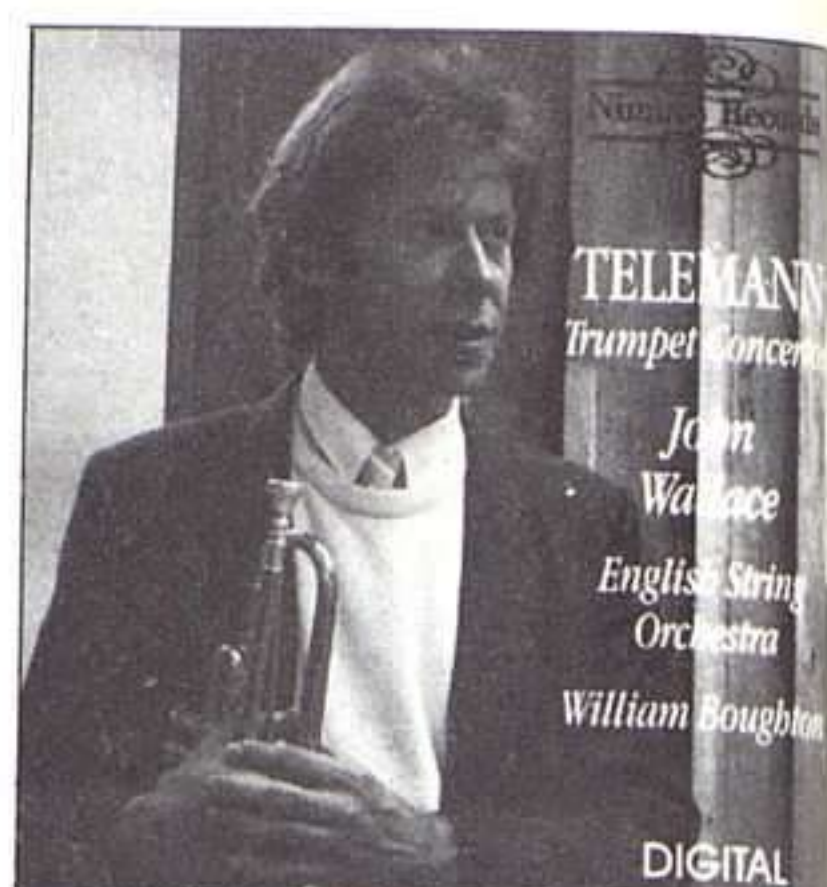

TELEMANN: Conciertos para trompeta: Wallace, Miller, Stokes, Warren, trompetas. English String Orchestra. Dir.: William Boughton. Nimbus, NI 5189. 75' 37".

Una excelente grabación, y no sólo de obras para trompeta ya que en la mayoría de las obras participan otros solistas con magníficos dúos, tríos y solos. Después de la primera obra —**Obertura**, con su empaque de realeza y apabullante magnificencia— las sonoridades cambian y pasan a momentos de gran delicadeza y diferentes cambios tímbricos con los oboes y la flauta de pico. De paso haré una mención al nivel profesional de los músicos de Gran Bretaña, que es en general muy alto, como ya hemos podido comprobar en numerosos discos y en las orquestas que nos visitan cada temporada. William Boughton ha conseguido un gran rendimiento de esta Orquesta Inglesa de Cuerdas, fundada por él en 1980, y que también han dirigido Sir Michel Tippett y Sir Yehudi Menuhin (**Música para cuerdas, percusión y celesta. Divertimento para cuerdas**).

John Wallace, que fue primer trompeta solista de la Philharmonia Orchestra desde 1976 hasta 1988, es quien lleva en esta grabación la parte principal de todas las obras, y nos demuestra su bien ganada reputación, sobre todo cuando se acopla con tal perfección a los delicados y menos poderosos sonidos de oboes y flauta de pico. Toda una lección de gran músico.

Y para terminar, me permito hacer una sugerencia. La de fraccionar la escucha del disco en dos o tres partes, ya que son demasiadas obras en Re (exigencias de la época, ya que los instrumentos no tenían la perfección cromática de hoy), y la escucha tan continua de obras en el mismo tono puede producir cierta monotonía o cansancio. Si no es así, enhorabuena.

VB



ADD

I: ★★★★★

S: ★★★

VERDI: Requiem. Arroyo, Veasey, Domingo, Raimondi. Coro y Orquesta de la Sinfónica de Londres. Dir.: Leonard Bernstein. CBS, M2K 77231. 2 CDs. 90' 40".

Una versión bastante equilibrada, que viene a enriquecer la bien nutrida discografía de esta genial obra. La línea escogida por Bernstein es extrovertida, expansiva y apolínea, con un estudiado dinamismo nada intimista. Entre los cantantes destaca por su inteligente labor y gran entrega Plácido Domingo, excelente el fraseo, vibrante y enérgica expresividad, cuidadoso en el matiz, y con unos pianísimos increíbles. El bajo Ruggero Raimondi realiza igualmente una magnífica intervención, aportando todo el color necesario con su espléndida voz central, y la fuerza de su gran personalidad y buen hacer musical.

Entre las intérpretes femeninas, Martina Arroyo resulta más irregular y limitada. Partiendo de un material muy interesante, de hermoso y peculiar color, especialmente exuberante en su zona central, adolece sin embargo de agudos algo metálicos y de pianísimos francamente insuficientes, restándole nitidez y delicadeza. Se muestra especialmente expresiva en los pasajes más dramáticos. La mezzo Josephine Veasey, finalmente, de agradable voz central, cumple suficientemente, musicalmente sensible, pero con poca garra y vehemencia algo escasa. Resumidamente se trata de una versión interesante y de calidad, aunque no entre las primerísimas.

FChM



DDD

I: ★★★

S: ★★★★★

VILLA-LOBOS: Música para flauta. Bennett, Black, Knight, King, O'Neil, Tunnell, Weinberg. Hyperion, CDA 66295. 61' 5".

Dada la penuria de discos de este genial compositor carioca, esta grabación se convierte en algo interesante y muy esperado, ya que junto con Bela Bartók y Manuel de Falla, está considerado como uno de los folcloristas más importantes.

Heitor Villa-Lobos, hijo de padre español y de madre india, fue un recopilador incansable del folclore de Brasil. Aquí como muestra tenemos unas cuantas obras, casi todas de corta duración, en las que expresa la adoración que sentía por su tierra. Algunas las compuso en Río de Janeiro, pero otras en Nueva York o en París en donde residió varios años. Excepto la primera obra y la última de este disco, que son quinteto y trío respectivamente, todas las demás son dúos, flauta con guitarra, o con cello, o fagot, o clarinete. Son obras que aparentemente parecen ligeras y faltas de calidad frente al pretendido serio clasicismo (lo cual es una tesis engañosa y prejuzgada que no tenemos tiempo de discutir aquí), pero que tienen una riqueza rítmica y armónica muy considerable. Y de paso quiero hacer notar que esto ha tenido su herencia, sus frutos en la música popular. Así, mientras en Europa entera se comercializa una música cada vez más pobre de armonías, en Brasil las bossa-nova se multiplican con una riqueza armónica cada vez más notable. Y se podría decir otro tanto de Argentina. Pero en fin, volvamos a nuestro disco. Quizá la interpretación de William Bennett y sus amigos no sea la más conveniente. El sonido es un tanto salvaje, tal y como le gustaba a Heitor Villa-Lobos, pero faltan matices y empaste de instrumentos, además de que el concepto de las medidas sincopadas (tan comunes en la música afro-americana) es bastante erróneo. Pero en fin, estas objeciones están tomadas siempre con un oído extremadamente crítico y no van a resultar errores de bulto para la gran mayoría de quienes lo escuchen. El disco sigue siendo interesante, dado el desconocimiento y falta de grabaciones referentes a este compositor, y su escucha nos hará pasar ratos muy agradables.

VB

ADD

I: ★★★★★

S: ★★★★★

WALTON: Te Deum; El festin de Baltasar. Luxon. Coro y Orquesta Filarmónica de Londres. Dir.: Georg Solti. London, 425 154-2. 47' 35".

Recoge este compacto dos obras corales de William Walton: el breve **Te Deum de la coronación** y el más amplio **Festin de Baltasar**. La primera fue compuesta para la coronación de Isabel II de Inglaterra en 1953 y fue estrenada precisamente durante esa ceremonia en la abadía de Westminster. La segunda data de 1931 y recrea, en una única secuencia, el famoso festin del rey Baltasar de Babilonia y que aparece recreado en la Biblia como una exaltación más de la religión judía.

Ambas partituras tienen la brillantez y efectividad requeridas aun cuando ninguna de ellas sobrepase la línea de lo meramente bien hecho o, en otras palabras, que Walton dista de ser un músico genial aunque demuestre un buen dominio de las masas corales y orquestales. En Inglaterra **El festin de Baltasar** es obra relativamente conocida e interpretada en las salas de conciertos. Su efectivo y efectista final le grangea buenos aplausos.

Pocas batutas tan adecuadas para esta música como la de Georg Solti, judío e inglés de adopción y al que sus cualidades de experto y exacto concertador, de director firme e impetuoso le permiten obtener un excelente rendimiento en los conjuntos londinenses a los que en el **Te Deum de la coronación** se unen los coros de las catedrales de Salisbury, Winchester y Chichester. Solti otorga además un sentido del color que muchas veces está ausente en las versiones de los directores británicos. Buena prestación del barítono Benjamin Luxon en su intervención en **El festin de Baltasar**.

El sonido es excelente, dentro de lo posible cuando se utilizan conjuntos musicales de mucha envergadura. La grabación data de 1977. Un compacto perfectamente recomendable para los amantes de la música sinfónico-vocal. Como inconveniente hay que señalar su escasa duración.

CRS

Discos

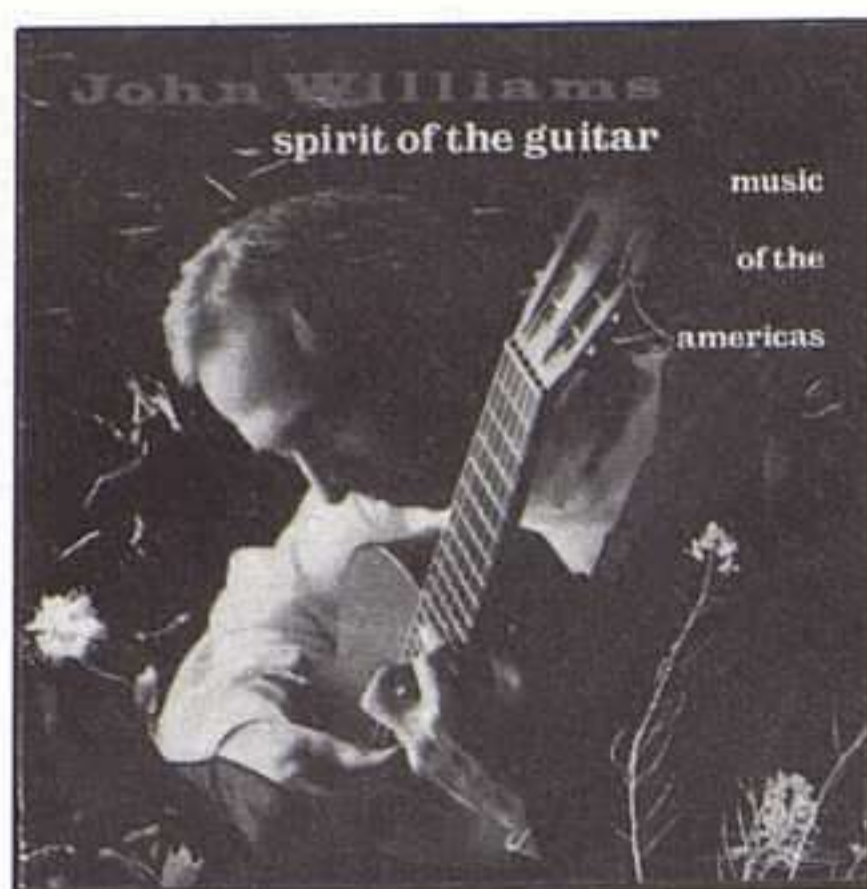

ADD
I: ★★★★★
S: ★★★★★

YORK: Sunburst; Lullaby. **BARRIOS:** Acon-
quija; La última canción; Cueca. **PIAZZOLLA:**
Verano porteño. **PONCE:** Scherzino mexi-
cano. **LAURO:** Natalia; El niño; María Luisa.
BROUWER: Berceuse; Danza característica.
CH. BYRD: Tres blues. **VILLA-LOBOS:** Chó-
ros núm. 1. **SAGRERAS:** El colibri. **GÓMEZ
CRESP:** Norteña. John Williams, guitarra.
CBS, MK 44898. 53' 52".

Interesante compacto que con el título "El espíritu de la guitarra. Música de las Américas" constituye un buen ejemplo de recital construido con rigor y originalidad. La mayoría de las piezas están concebidas para la guitarra excepto sendas transcripciones del bandoneón (**Verano porteño**) y el piano (**Scherzino mexicano**, y creo que también **Norteña**). Los autores más importantes son el brasileño Villa-Lobos, el paraguayo Barrios y el venezolano Lauro, cuyas obras, inspiradas en el folclore de sus países, destacan por su comunicatividad, fuerza rítmica y pegadizas melodías.

John Williams es un experto conocedor de este repertorio (recuerdo un espléndido disco dedicado íntegramente a Barrios Mangoré que debería transcribirse a compacto). Su admirable dominio del instrumento, su potente y redondo sonido (no exento de dulzura y expresividad), le permiten realizar una modélica interpretación llena de frescura y vitalidad. Curiosamente la grabación, realizada en 1988, no es digital pero suena excelentemente. En resumen, un magnífico disco con un atractivo repertorio y una interpretación de gran altura que recomiendo sin ningún tipo de reserva.

FGO

RECITALES



ADD
I: ★★★★★
S: ★★★★★

ALLELUIAS ET OFFERTOIRES DES GAULES. legor Reznikoff. Harmonia Mundi, Musique d'Abord (media), HMA 1901044. 51' 33".

legor Reznikoff toma en cuenta en su trabajo los más antiguos manuscritos neumáticos (no cita cuáles) y los conocimientos etno-musicológicos para tratar de discernir lo que podría ser la "modulatio", la técnica y el estilo vocal originales en el canto gregoriano. Tiene en cuenta el fondo indoeuropeo, la influencia oriental mezclada con la tradición latina, que se evidencia en los signos neumáticos adoptados por la notación musical. En cuanto a la práctica, Reznikoff contempla el espíritu de lo sagrado y lo litúrgico, el sentido modal y la entonación "justa" (no temperada) que da a cada modo su ethos particular; el cromatismo, el timbre vocal y la emisión de voz, muy diferentes del canto occidental actual.

La mayoría de las piezas escogidas se encuentran entre las más antiguas del repertorio galicano, entre finales del siglo IV y finales del siglo VI.

legor canta muy bien; posee una voz timbrada y muy propia, demasiado orientalizante quizá para el gusto actual o la interpretación general del canto litúrgico en este momento. Logra crear un ambiente francamente curioso e interesante.

Bienvenida sea esta edición en disco compacto del Lp editado por Harmonia Mundi en 1980.

FJL

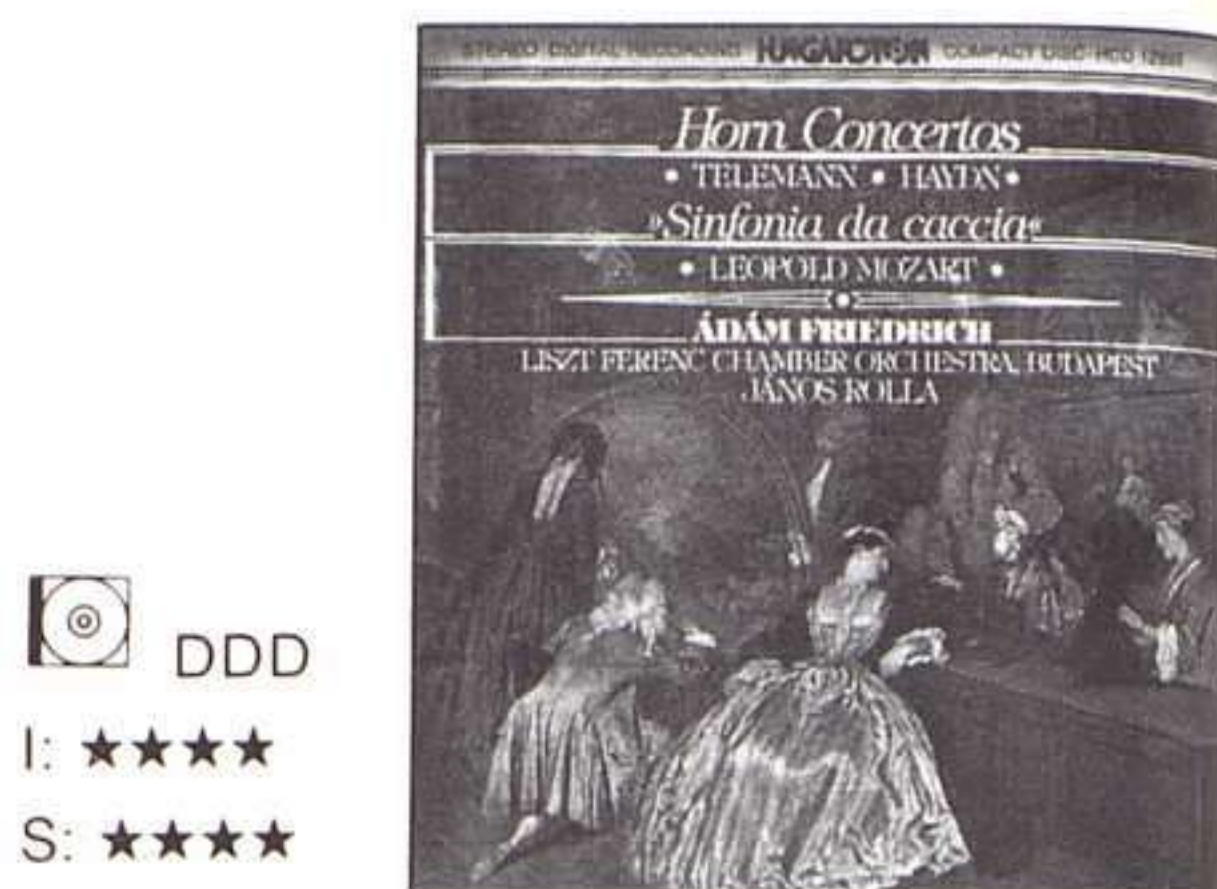

DDD
I: ★★★★★
S: ★★★★★

CONCIERTOS PARA TROMPA (Telemann, Haydn y Leopoldo Mozart). Friedrich, Maruzsa, Borza, Nagy. Orquesta de Cámara Ferenc Liszt. Dir.: János Rólla. Hungaroton, HCD 12992. 55' 27".

Unos buenos solistas, con una buena dirección y buena orquesta, que es de suponer que esté formada por los mismos músicos que hemos aplaudido aquí en sus últimas y recientes giras. Lo cual corrobora nuestro convencimiento de que hay muchos más músicos y orquestas de calidad que los que habitualmente *nos suenan*, sólo porque están apoyados por una gran firma y una buena publicidad.

Aquí la orquesta suena con presencia y equilibrio, y los solistas son notablemente buenos. Nos ofrecen dos ya bien conocidos —y polémicos por su autenticidad— conciertos de Haydn, y uno de Telemann, que son lo mejor del disco. Ya que la **Sinfonía de Caza**, de L. Mozart, aunque también está muy bien interpretada, es de menos interés. Leopoldo Mozart, tan prolijo en componer música de programa, nos da aquí su versión de una cacería, en la que tanto caballito, tanto postillón y tanta llamada sobre el acorde Sol, Si, Re, Sol, llega a producir una cierta fatiga (a mí por lo menos), pero, en fin, se lo perdono por ser el padre y el primer maestro de ese genio que fue Wolfgang Amadeus Mozart.

En resumen: para quien esté interesado en los conciertos de trompa de esa época es una grabación que se puede recomendar.

VB

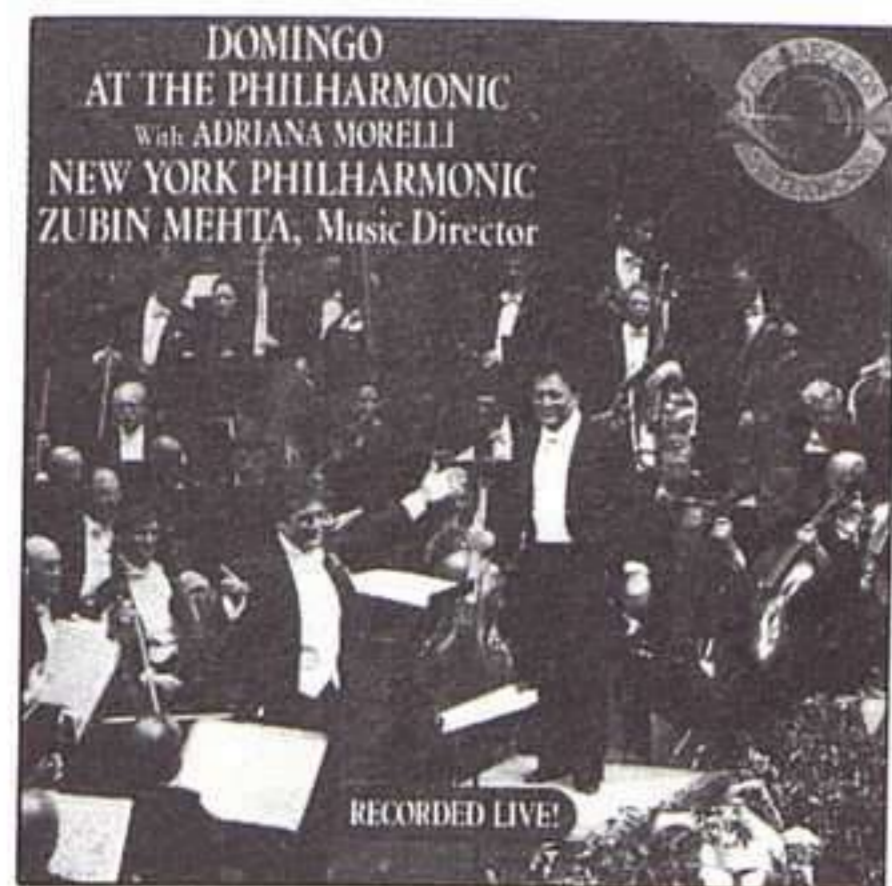

I: ★★★
S: ★★★★★

DOMINGO EN LA FILARMÓNICA: Concierto de Plácido Domingo con la Orquesta Filarmónica de Nueva York. Dir.: Zubin Mehta. CBS, MK 44942. 55' 45".

Reproduce este disco un variopinto concierto celebrado en el Avery Fisher Hall de Nueva York en 1988, en el que se ofreció una mezcla de los más variados géneros: desde arias de ópera a canciones populares, pasando por fragmentos sinfónicos, vales, dúos y romanzas de opereta. Entre las mejores intervenciones de Domingo cabe citar el aria de **La Traviata**, cantada con elegancia, sencillez y corrección musical aunque con falta de pasión. En general, el ambiente del concierto resulta superficial y desapasionado, pues tanto su "Amor ti Vieta" de Giordano como su "Ideale" de Tosti siguen la misma línea de contención, elegancia contemplativa y pureza tímbrica pero menguada expresividad. También la "Romanza" de Giuditta adolece de falta de gracia y expansión, pero su timbre es noble y su línea reposada. Ni siquiera en "Granada" de Agustín Lara, con un abigarrado acompañamiento y movido ritmo, se permite relajar su algo distante compostura. La soprano Adriana Morelli ofrece un "O mio babbino caro" musicalmente correcto pero lineal y sin aportar nada nuevo, ni siquiera un timbre atractivo; y el dúo de **L'amico Fritz** con Domingo, resulta desangelado, a pesar de un hermoso final en pianísimo. Dirige Mehta, finalmente, una versión muy atractiva del **Capricho Español** de Rimsky, transparente y de indudable impacto, así como el vals **Frühlingsstimme** de J. Strauss hijo, con mucho sabor y empaque. Resumidamente, un disco ameno pero desordenado.

FChM



I: ★★★★★
S: no procede

FLETA, Miguel. Romanzas de zarzuelas y canciones. **La Dolores, El Huésped del Sevillano, Los Gavilanes, Doña Francisquita, El trust de los Tenorios, el Caserío y Miguelón.** RCA, ND 74239. 40' 53".

La publicación en disco compacto de grabaciones antiguas del gran tenor español Miguel Fleta ha de ser necesariamente bienvenida, pues su interés para los aficionados a la lírica es indudable. Tras la aparición también reciente de la colección publicada por EMI (763 270-2), la presente viene a completarla con algunos títulos del máximo interés, como el célebre "Ay, ay, ay" de Pérez Freire, notoriamente vinculado a Fleta, y repitiéndose sólo la también célebre "Princesita" de Padilla, con una interpretación muy personal, así como el "Canto a la Espada" de **El Huésped del Sevillano**, otra de sus creaciones. Lástima que no se indiquen las fechas de las grabaciones, pero en cualquier caso se trata de intervenciones de calidad, en las que se aprecian las dotes extraordinarias del eximio cantante. Difícilmente ha alcanzado tan altas y tan entrañables cotas la interpretación de zarzuelas, en papeles de tenor, con la honrosa excepción de Alfredo Kraus.

Especialmente destacables son la romanza "Flor Roja", de **Los Gavilanes**, en la que exhibe Fleta sus sorprendentes pianísimos y reguladores, la jota de **El Trust de los Tenorios**, expresada con inteligencia y musicalidad, así como la Jota de **La Dolores** ("Aragón, la más famosa"), por su rotundidad y estilo, sin olvidar la también conocidísima canción "Amapola" de J. M. Lacalle y la romanza de "Miguelón". Un disco del mayor interés, aunque breve, que despierta nostalgias.

FChM

Discos



I: ★★★★★
S: ★★★★★

"GALA STRADIVARIUS CONCERT". SCHUBERT: **Adagio y Rondó D 438.** HAYDN: **Concierto para violonchelo en Do mayor: finale.** VIVALDI: **Las 4 Estaciones.** Solistas. English Chamber Orchestra. Dir.: Sir Yehudi Menuhin. Start Records, SCD 13. 66' 26".

El 2 de diciembre de 1987 tuvo lugar en el Barbican Hall de Londres un concierto de gala con instrumentos Stradivari, el constructor de instrumentos de cuerda más apreciado de todos los tiempos. Este disco compacto contiene parte de lo que se interpretó en dicha velada, grabada en público con Stradivarius prestados a los instrumentistas por diferentes entidades y coleccionistas.

Junto a **Las 4 Estaciones** de Vivaldi y el **Adagio y Rondó en La mayor** de Schubert, se ha incluido innecesariamente sólo el tercer movimiento del **Concierto en Do mayor para violonchelo** de Haydn, que es además lo menos bien interpretado del programa, ya que Robert Cohen no dispone de los medios técnicos ni del arte de los grandes chelistas: da con claridad casi todas las notas, a pesar de la rapidez con que lo lleva, pero resulta bastante mecánico. El sonido de su chelo no es gran cosa, pero es posible que sea (al menos en parte) culpa de la grabación; en todo caso, se sabe de sobra que un maravilloso instrumento no basta: el instrumentista influye muy mucho en lo que se oye finalmente. En Schubert, por el contrario, nuestro José Luis García Asensio da una lección de musicalidad y buen gusto, aparte de su impecable ejecución, en el precioso **Adagio y Rondó** de Schubert. Hay que irse a Zukerman (Philips) o a Suk (EMI) para oírlo aún mejor.

Las 4 Estaciones están tocadas cada una por un violinista diferente: "La Primavera" por Manoug Parikian, que fue mucho tiempo atrás concertino de la Orquesta Philharmonia, y que moriría 22 días después de este concierto. Parikian está muy musical, pero desgraciadamente inseguro de mecanismo. Maurice Hasson, que toca los solos de "El Verano" con suficiencia pero considerable rebuscamiento e impropiedad estilística, es profesor en la Royal Academy of Music de Londres. José Luis García vuelve a levantar el listón en "El Otoño", aunque su actuación aquí no se libra de algunos detalles discutibles en el primer movimiento. Irreprochable y el más estricto en el estilo Daniel Phillips —un joven violinista para mi descoocido— en "El Invierno".

La English Chamber, tan admirable como de costumbre, y siempre musical y llena de hallazgos tan personales como sabios y creo que casi siempre acertados, la dirección de Yehudi Menuhin. Sólo ha dejado de vencerme en el tercer movimiento de "El Verano". La grabación, buena para ser en público.

T

Discos



I: ★★★★★

S: ★★★★★

MANIERISTISCHE MADRIGALE: MONTEVERDI-D'INDIA. Chiaroscuro, London Baroque. Dir.: Nigel Rogers. EMI, CDM 763 065-2. 55' 26".

Sigismondo D'India pasó sus primeros años como compositor viajando por diversas cortes y en 1606 se encontraba en la de Mantua donde coincidió sin duda con Monteverdi. Publica entonces su **Libro Primi di Madrigali** a cinco voci con textos de Guarini, Rinuccini y un soneto de Jacopo Sannazaro. Esta grabación, publicada en Lp en 1983, incluye además otras cinco piezas de este compositor (números 6 al 10). Diversos compositores pusieron en música, con forma de madrigales, distintos pasajes de **Il pastor fido**, escrito en la década de 1580-1590 por Guarini. D'India sigue también la moda, pero la escena final del acto IV le inspira una larga composición consistente en 5 madrigales sucesivos de su 8.º libro (1624). Sigismondo D'India escribe una especie de monodia dramática a 5 voces, conducidas generalmente en homofonía, con pasajes madrigalescos.

Esta grabación nos ofrece por otra parte 6 madrigales del gran Claudio Monteverdi: dos del Libro VI (1614) con textos de Petrarca y Marino; 3 de **Madrigali guerrieri et amorosi** con textos de Rinuccini, Petrarca y Srozzi y uno del Libro VII con texto de Guarini, el famoso "O come sei gentile".

Creemos conveniente destacar la completa información que nos ofrece la carpeta: los autores de texto y música de cada una de las piezas, la colección a la que pertenecen y la combinación vocal e instrumental con que están interpretadas, así como un pequeño comentario a todas las obras, además del texto con su correspondiente traducción al alemán.

El gran especialista Nigel Rogers dirige la formación del London Baroque, así como el Conjunto Vocal Nigel Rogers o Chiaroscuro, con gusto y sensibilidad. Una versión fantástica pasada a disco compacto que merece estar en cualquier discoteca de los amantes de la música vocal.

CJG



I: ★★★

S: ★★★★★

MUSIC FOR THE HOLY WEEK, Vol. II. Schola Antiqua. Dir.: John Blackley. L'Oiseau Lyre, 425 114-2 OH 2. 117' 50".

La Schola Antiqua insiste con sus interpretaciones de música litúrgica (canto gregoriano) en "ritmo proporcional". En este segundo volumen, dedicado a la Semana Santa, nos ofrece los cantos del Domingo de Ramos y la Vigilia Pascual.

El grupo trabaja con criterios científicos serios, tiene buenas voces, hace una edición más que correcta (incluye en la carpeta los textos de los cantos con su traducción al inglés, cuatro breves estudios sobre el ritmo proporcional, la indicación completa de las fuentes e información sobre el grupo) y una grabación muy presentable. Es de lamentar, por el contrario, que se trabaje con tanto interés sobre presupuestos que todos los especialistas mundiales en monodia litúrgica medieval —excepto Gregory Murray y sus secuaces, dirigidos por John Blackley— consideran equivocados. No obstante, es oportuno que se grabe esta música para poder comparar las distintas versiones.

Dom Gregory Murray, corrigiendo algunos errores evidentes de su predecesor J.W.A. Vollaerts, expone en 1963 la nueva teoría mensuralista del canto gregoriano. Parte de un principio a priori: las notas representadas en los manuscritos primitivos son largas y breves en una proporción de 2 a 1, de aquí deducirá los ritmos medidos y proporcionales de todas las notas.

Dejando a un lado la ya secular discusión sobre la proporcionalidad del canto gregoriano, la versión que nos ofrece este reducto de la escuela mensuralista representado por la Schola Antiqua es extraordinariamente monótona a pesar de que cuente con buenas voces y capaces sin duda de interpretar con el estilo apropiado las piezas. Pero este estilo se diluye en la pesada uniformidad que caracteriza a todas las piezas. Escuchamos un auténtico "cantus planus" proporcional tedioso y monótono.

CJG



I: ★★★★★

S: ★★★★★

MUSIC FOR THE LION-HEARTED KING. Gothic Voices. Dir.: Cristopher Page. Hyperion, CDA 66336. 60' 10".

El subtítulo de la grabación es "Música para conmemorar el 8.º centenario de la coronación del rey Ricardo I de Inglaterra en la Abadía de Westminster, 3 septiembre 1189". Bajo esta idea se han reunido 16 obras relacionadas con el rey o su coronación, en su mayoría anónimas y una chanson de Gace Brulé, dos de Blondel de Nesle y otra de Li Chastelain de Conci. Estas 16 piezas se encuadran dentro de las dos formas predominantes de la música seglar o cortesana del siglo XII: la chanson y el conductus, del que hay ejemplos a 1, 2, 3 y 4 voces.

El director incluye en la carpeta un breve comentario antes del texto de cada una de las piezas, al que también se añade su traducción al inglés. Además se hace una explicación sobre los criterios de interpretación adoptados: compases, ritmos y metros. Creo que es fundamental una carpeta con todos estos datos para que el oyente pueda entender mejor este tipo de música tan poco conocida.

Las voces del cuarteto son preciosas y la interpretación muy buena. Está hecha con criterio y gusto. Quizá en algún momento resulte un poco lenta (n. 4). Otro detalle a tener en cuenta es que se cantan las obras completas y no sólo unos pequeños fragmentos. Igualmente hay que destacar la buena técnica de la repercusión (por ejemplo en el núm. 6).

Concluyendo: una música poco frecuente, poco conocida, pero interesantísima y muy interpretada.

FUL

MUSICA ETNICA

classique vivante



par le Cercle d'Art Populaire

ADD

I: ★★★★★

S: ★★★★★

Ocora
radio france

CHINE, MUSIQUE CLASSIQUE VIVANTE. Ocora, C 559 049. 71' 14".

Dicen los mandamases chinos que la perestroika amarilla —con la *pequeña* salvada de los sucesos de Tiananmen— pasa por la previa recuperación de la cultura tradicional, puesta en entredicho por los ideólogos maoistas. Ahora los chinos pueden citar a Confucio y escuchar las antiguas músicas cultas gracias al Círculo de Arte Popular. Lo que diferencia a este grupo, que integran alumnos destacados de los diversos conservatorios del país, radica en el hecho de que su labor no cesa en la recuperación de las viejas músicas sino que las transporta sin desvirtuarlas al presente.

Lo que escuchamos interpretar al C.A.P. nos recuerda en su esencia la música cortesana instrumental del medioevo europeo. Es una música melódica que gusta del contraste, siguiendo en esto las directrices de la poesía china clásica. Las interpretaciones son limpias y demuestran una destreza en absoluto desdeñable.

Los instrumentos que conforman la orquesta llegaron a través de la Ruta de la Seda desde Laos —el órgano de boca sheng o khen (Ocora C 559 058)—, Persia —el yangquin o yangyn, equivalente al santour—, amén del omnipresente violín, instrumento éste particularmente afectado por el galimatías lingüístico que atañe a las traducciones del chino. Se le puede encontrar con los nombres de eur-kou, eul-hou, ehr-hu, hou-k'in, hu-chin, si-kou, sseu-hou, pan-hou o banhu.

JMGM

EGBERTO GISMONTI DANÇA DOS ESCRAVOS

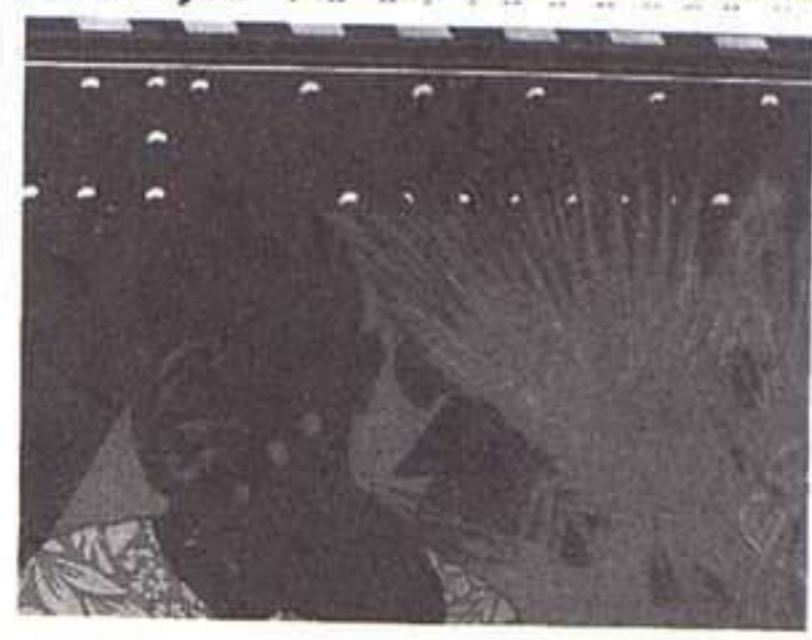

ECM

DDD

I: ★★★★★

S: ★★★★★

EGBERTO GISMONTI. Dança dos escravos. ECM, 1387. 47' 15".

Con músicos como Egberto Gismonti, ocurre que uno nunca sabe dónde ubicarle; porque Gismonti es músico de formación académica, que gusta de tocar junto con músicos de jazz y halla su inspiración en las músicas de los indios de su Brasil natal.

En este caso y bajo el título de "Danza de los esclavos", Gismonti ha reunido media docena de compositores propios más un arreglo de Villa-Lobos —Trenzinho do Caipira— cuyo característico balanceo, su aire cantable y su ritmo penetrante y fragil parece haber influido decisivamente en el Gismonti— compositor. En cierto modo podríamos decir que con estas danzas Gismonti tiende un puente entre el más universal de los compositores brasileños y el presente multidireccional.

Para su interpretación, utiliza su autor un surtido de guitarras cuya diversa especie, unida a la variedad de efectos que consigue Gismonti en sus ejecuciones y lo particular de su pulsación, único rastro del Gismontijazzista, proporciona una variedad de matices que agradece el oyente.

JMGM

Discos

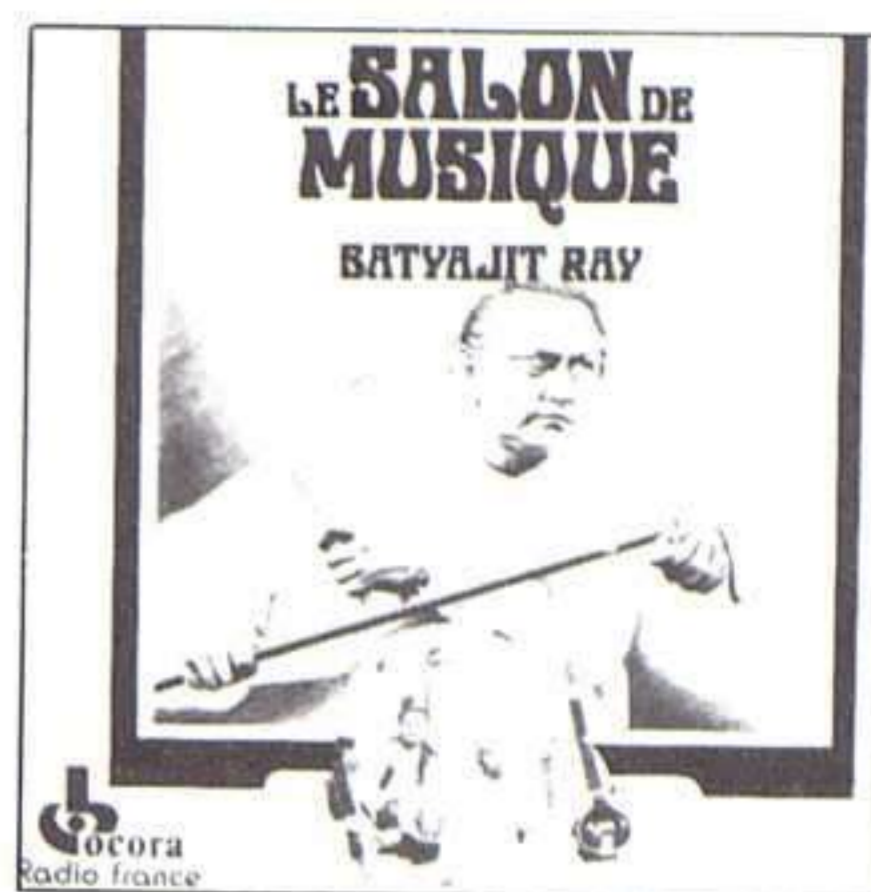

Ocora
radio france

DDD

I: ★★★★★

S: ★★

SATYAJIT RAY: *Le salon de musique*. Ocora, C 559022. 56' 42".

Impulsado por el éxito internacional de su Trilogía de Apu, el director cinematográfico Satyajit Ray —también un notable literato: *Noche de indigo*— ha unido su empeño al de Gandhi y otros pro-hombres hindús, en el proceso de moderanización de su país sobre las bases de una recuperación de los valores tradicionales. Con *el Salón de la Música* (1958), relato de los últimos días de un noble bengali aficionado a las soirées musicales, pretendió devolver su dignidad al más popular de los géneros cinematográficos hindúes, el musical.

Ray, cuyos conocimientos musicales le llevaron a componer él mismo la música en sus posteriores películas, mandó llamar a Ustad Vilayat Khan, tenido por gran maestro del sitar a un nivel superior al de Ravi Shankar, para dirigir la banda sonora bajo su personal supervisión. También seleccionó al resto de los intérpretes de entre lo más florido de cada categoría y aún fue más allá al sustituir en las interpretaciones de sitar el acompañamiento tradicional por una sección de cuerdas fundiendo de este modo dos culturas o, en sus palabras, a Vilayat y Sibelius.

La plasmación de la banda sonora original en disco sufre por lo discreto de su condición técnica y la fragmentación de los cortes en adecuación de las secuencias de que se sirvan, dándose el caso de hallarse las músicas a menudo pisadas por los diálogos. Ello no merma la cualidad de documento de *El Salón de la Música* por la exótica belleza de su contenido y la categoría de intérpretes como Vilayat o el cantante Salamat Ali Khan, muchos de ellos desaparecidos.

JMGM



DDD
I: ★★★
S: ★★★★★

The Ritz: The spirit of Christmas. Denon, CY-72663. 42' 58".

Existe la tradición entre los cantantes y músicos de éxito de ofrecer por Navidad, una selección de canciones navideñas aprovechándose de que por aquellas fechas es tradición que el cerebro se abotargue y se diluya el sentido crítico. La presente selección del cuarteto vocal The Ritz no es mejor ni peor de cuantas hayan podido escuchar ustedes a Frank Sinatra, Dean Martin o Sammy Davis Jr. En el campo de lo que atañe, el de los grupos vocales, pueden recordarse los discos navideños de los Hilos, los Double Six. Prácticamente, todos los grupos vocales de moda en los años cincuenta y sesenta, grabaron el suyo.

Estas navidades de **The Ritz** son todo lo tópicos que puede esperarse. Cantan cosas como **Silent Night, Have Yourself a merry little Christmas** y **The spirit of Christmas** y lo hacen sin salirse de madre, de una forma moderadamente estándar y muy profesional, con las voces en primer plano y el acompañamiento en un discreto fondo, por más que se empeñen en demostrarnos en los créditos que los que tocan son tan importantes como los que cantan.

De lo escrito se deduce que, quienes se dedican a consumir este tipo de productos, que los hay, no se verán defraudados.

The Ritz ofrecen en **The Spirit of Christmas** exactamente lo que prometen: canciones ligeramente empalagosas para ser escuchadas al calor del hogar, junto al árbol de Navidad. Lamentablemente, los hay que aspiramos a que **The Ritz**, grupo de larga vida discográfica para Denon, vaya un poco más allá de lo correcto, nos sentimos defraudados.

Su desgracia es la de haber nacido al tiempo que los Manhattan Transfer; y aunque las comparaciones son siempre odiosas, y más en este caso, ocurre que éstos son mucho mejores.

JMGM

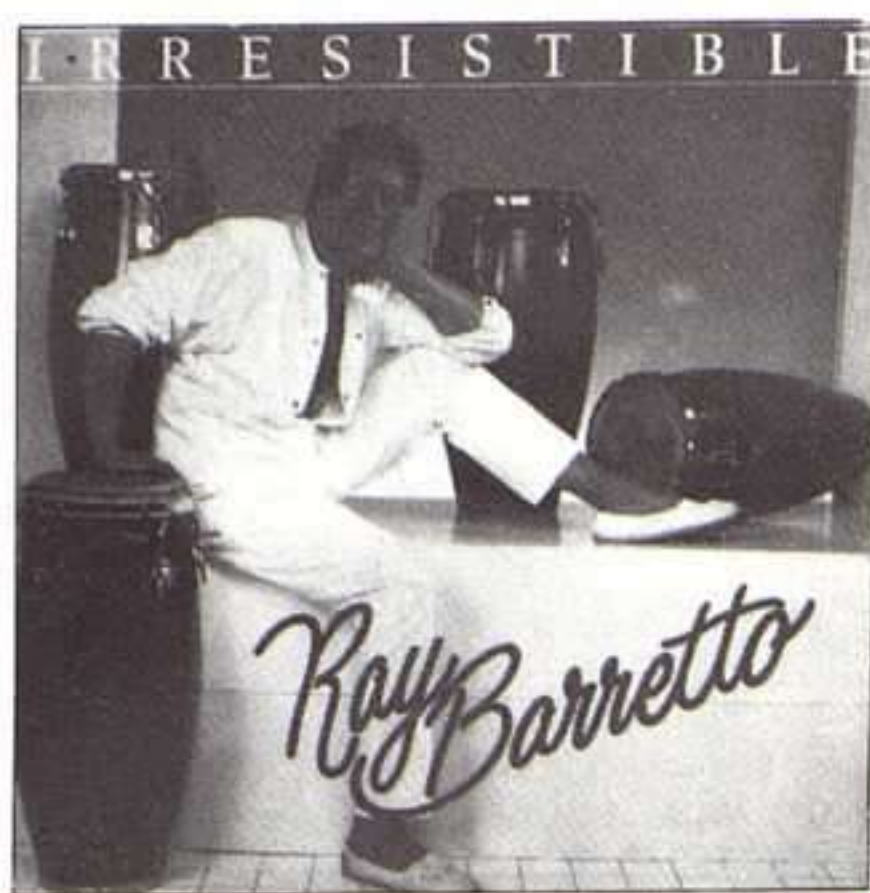

Analógico
I: ★★★★★
S: ★★★★★

Ray Barreto: Irresistible. Fania FML 49. 39' 20".

Ray Barreto es un portorriqueño que toca las congas y pone por título a sus discos **Indestructible** e **Irresistible**. La cosa no es para menos. Pocos hay que le igualen en el difícil arte de "swingear" golpeando dos parches de cuero. Su música responde básicamente a los postulados de ese híbrido que ahora llaman "música salsa". Sin embargo, en su música, "romántica y típica" como gusta él mismo de definirla, no puede por menos que filtrarse, como sin querer, el "toque jazzeao", menester en el que Barreto es maestro absoluto. Este disco es buena muestra de ello.

Ambas caras comienzan con sendos números netamente salseros (—**Lámame** y **Otra noche más**, respectivamente— para, a partir del segundo corte —**Aguadilla** e **Irresistible** dejarse prender de una cada vez menos sutil sello jazzístico que en las finales **Canción para el niño**, preciosa, y **Night in Tunisia** se hace algo más que evidente. La versión de la última combina las orquestaciones originales de la "big band" de Dizzy Gillespie con el toque atenuado del piano electrónico.

Ocurre que, por más que nos la disfracen de seda, la *mona* que escuchamos a Barreto —y no sólo a él—, es la misma que en su día vistieron los Dizzy Gillespie, Machito, Tito Puente y demás pioneros del "latin-jazz". Prescindiendo del formato, hallamos en **Irresistible** los mismos arreglos de viento, las mismas combinaciones instrumentales. De ello, y de la capacidad del conguero contestada a lo largo de su dilatada carrera para escoger a sus músicos se desprende el interés —que debería ser obvio— del presente disco para el aficionado al jazz. Ricky Gonzalez se destapa como un magnífico arreglista y los solos —es lástima que no se especifique en la careta a sus autores— son todos ellos espléndidos. No es el mejor disco de Barreto, pero merece cuanto menos una audición.

JMGM

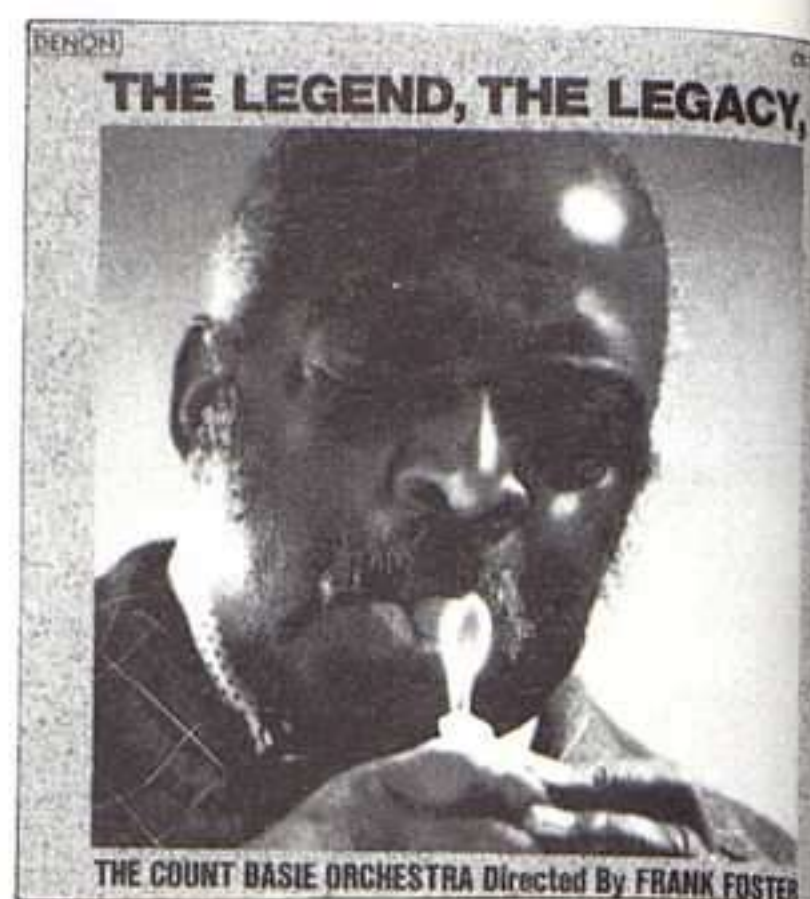

DDD
I: ★★★★★
S: ★★★★★

The Count Basie Orchestra. Director: Frank Foster. Denon. CY-73790. 60' 37".

"Aspiramos a crear un producto musical muy especial que contribuya a propagar la leyenda y a establecer el legado para siempre..." La "Leyenda", con mayúsculas, es Count Basie y el "Legado", no menos mayúsculo, es su música.

A los ocho años de la muerte del "Conde" doce supervivientes de su orquesta se reunieron en un estudio de Nueva York. Entre ellos los había con más de quince años de servicio a sus espaldas: Bill Hughes, Eric Dixon y Sonny Cohn.

Concurrió también la última de las cantantes de la orquesta, Carmen Bradford; y también, uno de sus "jefes de sección" Frank Foster, propagador contumaz de la obra del Conde, en las labores de dirección y haciendo los arreglos.

Suya es la magnífica **Count Bassie remembrance suite** que corona el presente CD. Hasta el equipo técnico —Aaron Woodward, Takayuki Watanabe, productores, y el ingeniero Don Hahn— lo formaron tres habituales de los viejos tiempos de la orquesta.

Con semejante elenco, puede comprenderse que el resultado sólo puede ser uno: Count Basie al cien por cien. De la habilidad contrastada de Foster como director, se desprende el que, ni aún en clásicos como **One O'Clock Jump** echemos a faltar a los *insustituibles* Freddie Green o el propio Basie. Sus sustitutos, Jerry Eastman y Carl "Ace" Carter respectivamente, lo hacen también que apenas notamos su presencia a lo largo del disco. De los demás, lo mejor que puede decirse es que no destacan en ningún sentido. Todos los solos son uniformemente excelentes y la orquesta suena en su conjunto, compacta y sin fisuras.

Magnífico también el repertorio que, a excepción de las antedichas, se compone de pequeñas perlas no muy conocidas, rescatadas de épocas pretéritas —**Whily Bird** o **Exactly like you**— y otros tres originales de Foster —**Booze brothers**, **Katherine the great** y **Bring on the raindrops**— fieles al espíritu del conde.

JMGM



harmonia mundi



SCHUMANN · Concerto pour violoncelle op. 129
LLUIS CLARET
ENGLISH CHAMBER ORCHESTRA * EDMON COLOMER



901306

ROBERT SCHUMANN

HMC 901306 CD
HMC 401306 MC

Concierto para violoncelo y orquesta op. 129
LLUIS CLARET, violoncelo
English Chamber Orchestra
EDMON COLOMER, director

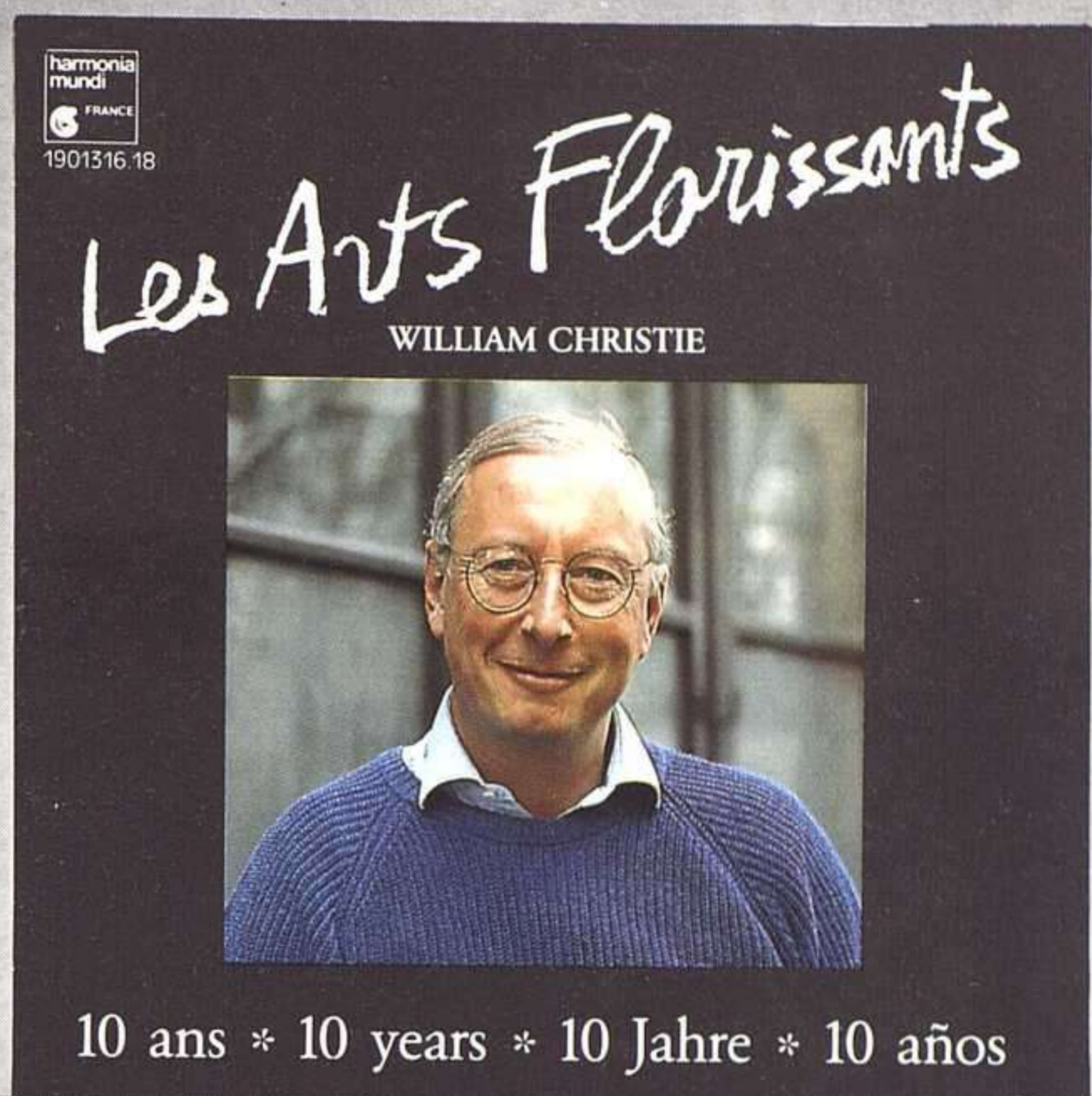

1901316 18

Les Arts Florissants

WILLIAM CHRISTIE



10 ans * 10 years * 10 Jahre * 10 años

LES ARTS FLORISSANTS/WILLIAM CHRISTIE

Décimo Aniversario
I. Música Sacra
II. Música Profana
III. Música de Opera

HMA 1901316.18
3 CDs al precio de 1.



WILHELM FRIEDEMANN BACH
ŒUVRES POUR CLAVECIN
CHRISTOPHE ROUSSET



901305

W. F. BACH

HMC 901305 CD
HMC 402305 MC

Obras para clavecín
CHRISTOPHE ROUSSET,



901281

BANCHIERI

BARCA
DI VENETIA
PER PADOVA

**ENSEMBLE
CLEMENT
JANEQUIN**

ADRIANO BANCHIERI

HMC 901281 CD
HMC 401281 MC

Barca de Venetia per Padova.
Marenzio - Madrigales a cinco o seis voces
ENSEMBLE CLEMENT JANEQUIN

harmonia mundi ibèrica Avda. Pla del Vent, 24. 08970 SANT JOAN DESPI. Barcelona.

Discos



ADD
I: ★★★★★
S: ★★★★★

BACH: Conciertos para uno, dos, tres y cuatro claves y cuerda, BWV 1052, 1056, 1060, 1064 y 1065. Leppard, Davis, Leger, Verlet. Orquesta de Cámara Inglesa. Dir.: Raymond Leppard. Philips, 422 497-2. 73' 10". Baroque Classics (media).

Aparecidos ya los **Conciertos de Brandemburgo**, las **Suites** y sus **Cantatas BWV 80 y 140**, faltaba por publicarse en disco compacto la admirable serie de **Conciertos para clave** registrada por Raymond Leppard a comienzos de la década de los setenta. Característica esencial de esta versión es una primorosa ejecución de la parte solista y una presencia orquestal mucho más acusada de lo habitual. El director inglés nos hace llegar un Bach muy italianizado (y no sólo en las transcripciones vivaldianas), en el que las melodías se desgranán con suavidad y sin estridencias. Todos los solistas participan del enfoque propuesto por el director y el resultado final, al que coadyuva de manera decisiva una, como siempre, exquisita Orquesta de Cámara Inglesa, es un Bach sin estridencias, menos nervioso que el de Pinnock, y de una humanidad que no siempre sabe transmitirse.

LCG



ADD
I: ★★★★★
S: ★★★★★

BACH: La Pasión según San Mateo. Mathis, Baker, Schreier, Fischer-Dieskau, Salminen. Coro y Orquesta Bach de Munich. Dir.: Karl Richter. Archiv, 427 704-2. 3 CDs. 203' 50". Serie media.

El lector podrá encontrar esta versión de la **Pasión** bachiana reseñada en los números 512 y 588 de RITMO (junio de 1981 y septiembre de 1985, respectivamente). Ambos comentarios coinciden en sus apreciaciones críticas y yo opino lo mismo. Sólo que al cabo de los años conviene hacer alguna matización por lo que desde entonces ha ocurrido en el mercado: ahora están disponibles en cedé las reediciones de las versiones de Jochum (Philips, 1965) y Gönnerwein y Klemperer (EMI, 1969 y 1962, respectivamente), junto con ésta de Richter (1974), las grandes alternativas discográficas para la obra. La primera opción —como ya he dicho hace poco en estas mismas páginas—, la de Klemperer.

La interpretación de Richter (segunda de sus grabaciones) es ortodoxa y mucho más que correcta, aunque no siempre igual de emocionante. Los cantantes, magníficos todos y extraordinaria Janet Baker; sólo Salminen —ni por estilo ni por voz— desentona en el grupo. El álbum aparece en serie media; una buena opción de compra, pues.

PGM



DDD
I: ★★★★★
S: ★★★★★

BARBER: Sonata para violonchelo y piano; Concerto para violonchelo y orquesta, Adagio para cuerdas. Kirschbaum, Vignoles. Orquesta de Cámara Escocesa. Dir.: Jukka-Pekka Saraste. Virgin Classics, VC 791 083-2. 55' 8".

Samuel Barber (1910-1981) es, de los compositores americanos de este siglo, el que se ha mantenido más fiel a un lenguaje romántico que, aunque evolucionó con los años hacia un neo-clasicismo algo más sobrio, ha resultado siempre melódico y accesible. Este disco nos ofrece su producción para violonchelo: la **Sonata**, de 1932, de sabor brahmsiano, y el **Concierto**, de 1945, obra más madura, de ingeniosa y compleja orquestación, con una excelente y sólida parte solista. Ambas interpretaciones destacan por su consumada técnica y, en el caso del **Concierto**, por el encomiable equilibrio entre solista y orquesta. Completa el programa el **Adagio** de su **Cuarteto Op. 11** que ha contribuido más que ninguna otra obra a la fama de su autor. La grabación es limpia y equilibrada, con excelente dinámica.

GR



ADD
I: ★★★★★ (2.ª)
★★★★★ (4.ª)
S: ★ (2.ª)
★★★★ (4.ª)

BEETHOVEN: Sinfonías núms. 2 y 4. Orquesta Filarmónica de Viena. Director: Wilhelm Furtwängler. EMI 7631922 (mono). 68' 14". Serie Reference (media).

El presente compacto aporta ¡al fin! una **Segunda Sinfonía** de Beethoven dirigida por Furtwängler, algo que desearíamos de encontrar alguna vez. Sabido es que grabó las restantes en estudio (la **Novena** sólo en público, en Bayreuth, aunque pensada para ser grabada), pero nunca la **Segunda**. Alguna (¿o algunas?) **Segundas** que habían sido editadas *piratadamente* se ha demostrado que no estaban dirigidas por él.

Es una interpretación apasionante, pero creo que no tan maravillosa como la mayoría de las suyas: el primer movimiento no tiene toda la fuerza y la grandeza que consigue un Klemperer (EMI), ni el segundo toda la remansada poesía de éste o de un Böhm (D.G.) o un Walter (CBS), pero ambos poseen momentos bellísimos. La **Cuarta**, bien conocida por los aficionados, es excelsa: si puede extrañar su primer movimiento, sin la alegría exultante de un Bernstein (D.G.), sino de resplandeciente serenidad, su **Adagio** quizá no tienen parangón. Y rebosa humor y empuje su finale.

T

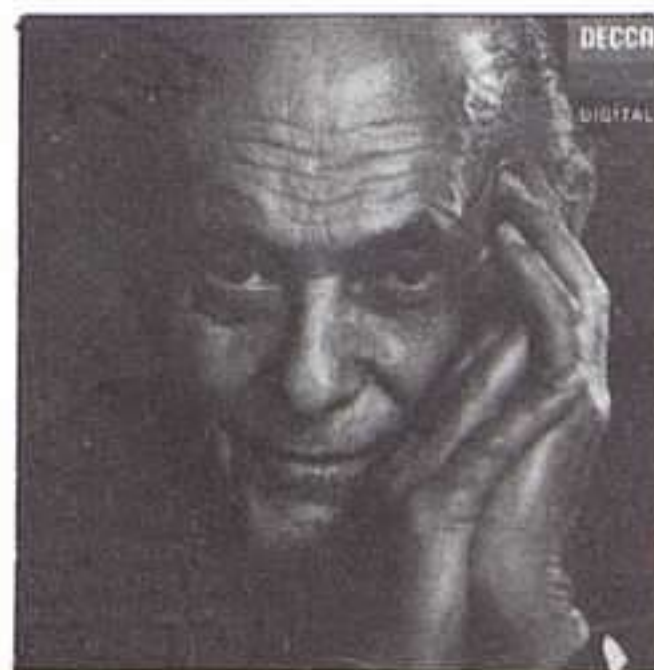

DDD
I: ★★★★★
S: ★★★★★

BEETHOVEN: Sinfonía núm. 6 "Pastoral". Obertura Leonora III. Orquesta Sinfónica de Chicago. Dir.: Sir Georg Solti. Decca, 421 773-2. 57' 3".

Muy despacio avanza el nuevo ciclo sinfónico Beethoven/Solti: comenzó en 1987 con una magistral **Novena**, siguió con una **Cuarta** excelente y una **Quinta** prodigiosa, única y ahora *pincha* ligeramente en esta **"Pastoral"**. Me ha disgustado el primer movimiento de esta Sinfonía tan sublime como difícil de recrear, que con Solti es exteriormente jubiloso, pero carece de interioridad y de poesía, ésas que casi sólo afloran con los Giulini (EMI y D.G. ¿cuándo en cedé?), Furtwängler, Klemperer, Sanderling (todas EMI y en cedé), Böhm o Kubelik (ambas D.G., sólo la primera en este soporte). Si obtiene Solti esa poesía y paz interior, con una belleza y depuración de sonido excepcionales, en la "Escena junto al arroyo". La "Reunión de los campesinos" es más bulliciosa que animada, ejemplar la "Tormenta", y el "Himno de agradecimiento" está bien planteado, pero carece de esa dimensión de la que sólo Giulini (especialmente en su versión para EMI) ha sabido dotarlo. La **Leonora III**, asombrosamente bien tocada.

AGH



DDD
I: ★★
S: ★★★

BEETHOVEN: Sonata para piano núms. 15, 16 y 18. John O'Connor. Telarc, CD-80185. 68' 53".

El estilo beethoveniano de O'Connor, por lo demás un pianista correcto, ha sido descrito por algunos críticos británicos como *objetivo*. Confieso que he escuchado muchas veces este disco, tratando de *descubrir* tal virtud, pero mis esfuerzos han sido en vano. Si por *objetiva* se entiende una lectura sin más, de acuerdo, la de O'Connor lo es. Si, en cambio, la *objetividad* implica análisis y claridad de ideas, me temo que O'Connor quedará en la categoría de simple lector. A estas alturas, lo comprendo, es muy difícil ser *original* y a la vez respetuoso con unas obras, como las **Sonatas** beethovenianas, grabadas hasta la saciedad. Sin embargo, creo que la crítica ha de ponerse seria ante esta proliferación de interpretaciones anodinas y decir, por una vez, *basta*.

GB

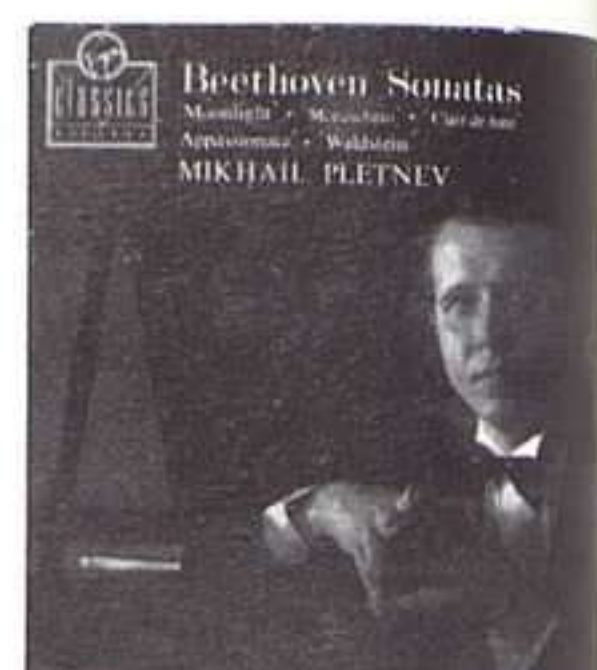

DDD
I: ★★★
S: ★★★★★

BEETHOVEN: Sonata para piano núms. 14, 21 y 23. Mikhail Pletnev, piano. Virgin Classics, VC 790 737. 67' 13".

Pletnev es un pianista en alza dentro de algunos círculos de la crítica británica. Pletnev manifiesta su admiración hacia S. Richter, Michelangeli y Horowitz. Su ejecución busca recrear la sonoridad del piano en términos casi *orquestales*, aunque ello le haga (primer tiempo de la **Sonata "Claro de Luna"**) distorsionarse en exceso la música, jugando con unos "tempi" a veces irritantes. Creo que Pletnev es un buen pianista dotado de una pulsación poderosa de una amplia gama dinámica, pero dista de ser un intérprete idóneo para Beethoven. Su **Appassionata** es hinchada y artificial en los movimientos extremos y excesivamente virtuosística en las variaciones del central. En la endiablada **Waldstein** podemos apreciar las virtudes de una ejecución limpia, diríase que *brillante*. Pero la *interpretación* es, creo, *otra cosa*.

GE



ADD
I: ★★★★★
S: ★★★★★

BEETHOVEN: El rey Esteban; Las ruinas de Atenas; Las criaturas de Prometeo. Obertura. Sólyom-Nagy. Coro de la RTV Húngara. Orquestas Filarmónicas de Budapest y del Estado Húngaro. Dirs.: Géza Oberfrank y András Kórodi. Hungaroton, HRC 118. 62' 11". White Label (media).

Este disco reúne contribuciones de Beethoven a la escena, sea teatro o ballet. **Las ruinas de Atenas** y **El rey Esteban** (o el Primer Benefactor de Hungría), sobre textos de August von Kotzebue, fueron concebidas para la inauguración, en 1812, del nuevo teatro de Pesth (Budapest). A pesar de ser música accesoria y de circunstancias, Beethoven no escatimó aquí inspiración ni recursos con el resultado de una partitura que tiene pleno interés aun fuera de contexto. **Las criaturas de Prometeo**, música compuesta para un ballet de Viganò, fue el primer trabajo de Beethoven en el género. Los músicos húngaros nos ofrecen un Beethoven perfectamente característico, aunque el coro presenta algunos agudos problemáticos. El sonido es amplio y bien delineado.

GI



I: ★★★
S: ★★★



BELLINI: La Straniera. Scotto, Cioni, Trimarchi, Campi. Coro y Orquesta del Teatro Massimo de Palermo. Dir.: Nino Sanzogno. Melodram, 37039. 2 CDs. 132' 18".

Agradable, aunque más bien *provinciana*, versión de esta ópera no muy conocida de Bellini, complementada con unos fragmentos de *La Sonnambula*, a cargo de la Scotto, en toma directa de 1961. *La Straniera* procede de una representación de 1968 y tiene todas las ventajas e inconvenientes del "live". A mucha distancia del resto del reparto, la Scotto se impone por línea, adecuación estilística y expresividad. La voz suena estridente en el agudo (cosa nada rara en ella). Renato Cioni (Arturo) tiene una voz limitada, por calidad y extensión, pero hace algunas medias voces bellas y canta, en general, con elegancia. Correcto Trimarchi. La dirección, ágil pero intrascendente. Coro y orquesta, discretos.

GB



I: ★★★★★
S: ★★★

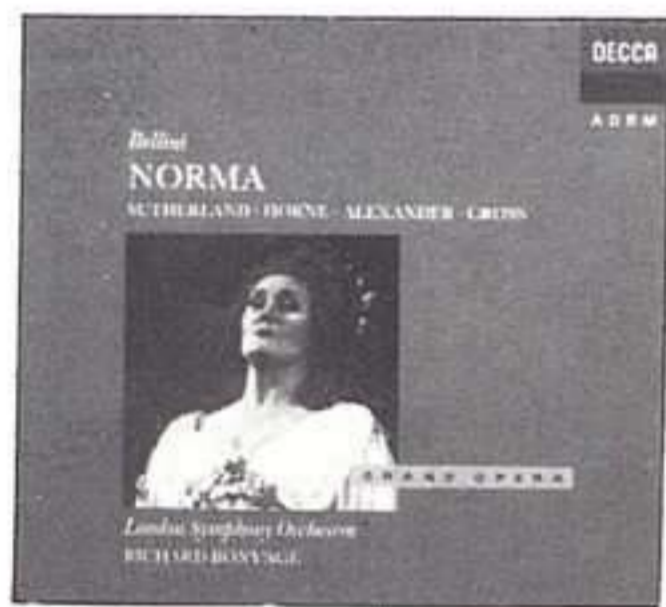

BELLINI: Norma. Sutherland, Horne, Alexander, Cross. Coro y Orquesta Sinfónica de Londres. Dir.: Richard Bonynge. Decca, 425 488. 3 CDs. 162' 12". Grand Opera (media).

En el número 603 de RITMO (octubre de 1989) me ocupé ya de esta versión. Por ello, sintetizaré al máximo mi opinión: Sutherland es una Norma de inigualada pureza estilística, elegiaca, inmaterial. Canta todo a tono y no omite adorno o matiz alguno. Es poco dramática y carece de la energía interior de una Callas, así como de la belleza tímbrica de la Caballé. Horne sigue escrupulosamente todas las indicaciones de la partitura y exhibe una voz flexible y homogénea. Alexander tiene una voz mediocre, pero su Polline es muy musical y respetuoso con el estilo. Richard Cross es un Oroveso discreto. Como anécdota, señalar la presencia de una jovencísima Yvonne Minton como Clotilde. Espléndidos el coro y la orquesta. La dirección de Bonynge, congruente con la visión belcantística de la obra. El sonido, algo mejorado.

GB



I: ★★★
S: ★★★★★

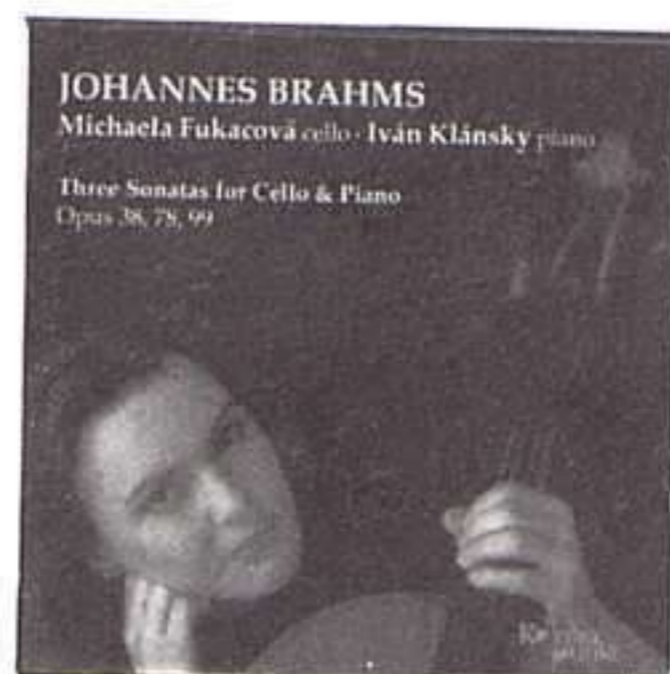

BRAHMS: Sonatas para violonchelo y piano. Fukacová, Klánsky. Kontra Punkt, 32027. 73' 7".

Reúne este compacto las dos *Sonatas para violonchelo y piano* de Brahms —Op. 38 y Op. 99— además de una transcripción de la *Sonata para violín Op. 78*. Esta última obra la verdad es que suena mucho más apropiadamente en la versión original aunque parece ser que el propio Brahms tuvo intención de transcribir la *Sonata* para que pudiese ser interpretada al violonchelo.

La joven violonchelista Michaela Fukacová —nacida en 1963— toca con musicalidad, con una técnica aceptable y con un concepto serio, pero dista de alcanzar la densidad, la variedad y la fluidez rítmica y melódica de los grandes maestros del violonchelo. Es lógico pensar que la artista checa ahonde con la madurez en unas interpretaciones que hoy por hoy están todavía un poco sin hacer. El pianista Ivan Klánsky se comporta como un acompañante discreto, en el mejor sentido de la palabra. Buena toma sonora de la Radio Danesa, realizada en 1989.

CRS



I: ★★★
S: ★★★★★

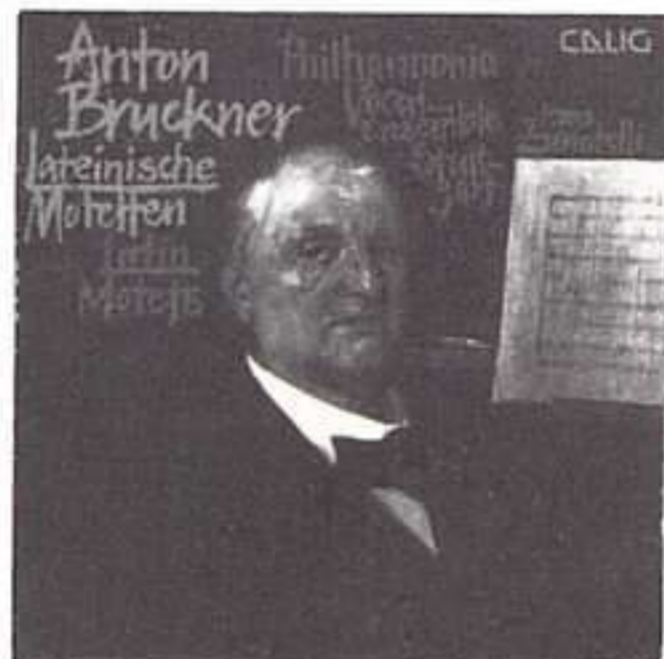

BRUCKNER: 12 Motetes latinos. Conjunto Vocal Philharmonia de Stuttgart. Dir.: Hans Zanotelli. Calig, CAL 50477. 45' 56".

Disco poco a tener en cuenta, pues se lanza en serie normal, en grabación analógica (de 1980) y con sólo tres cuartos de hora de duración. No abundan los motetes de Bruckner en compacto, pero éste aporta bien poco, sobre todo porque las interpretaciones son muy poco convincentes. El Coro es bueno, con voces de calidad aceptable (a veces se ven obligadas a gritar un poco en las notas más agudas) y bastante bien conjuntadas, pero no es equiparable a las grandes formaciones corales alemanas, por no hablar de las británicas. El problema reside en la dirección de Zanotelli, director general de música en Stuttgart, cuya inexpressividad vuelve esta música totalmente aséptica. Y si estos motetes, tan bellísimos como conmovedores, que no le hacen ni pestañear, son desprovistos de su espiritualidad se quedan en muchísimo menos de lo que son en manos de un Jochum (álbum D.G. 423 127-2, 4 CDs de serie media, con las tres *Misas* y el *Te Deum*), de un John Alldis (Decca, no en CD) o de un Johannes Fuchs (Ex Libris CD 6009).

T



I: ★★★★★
S: ★★★★★

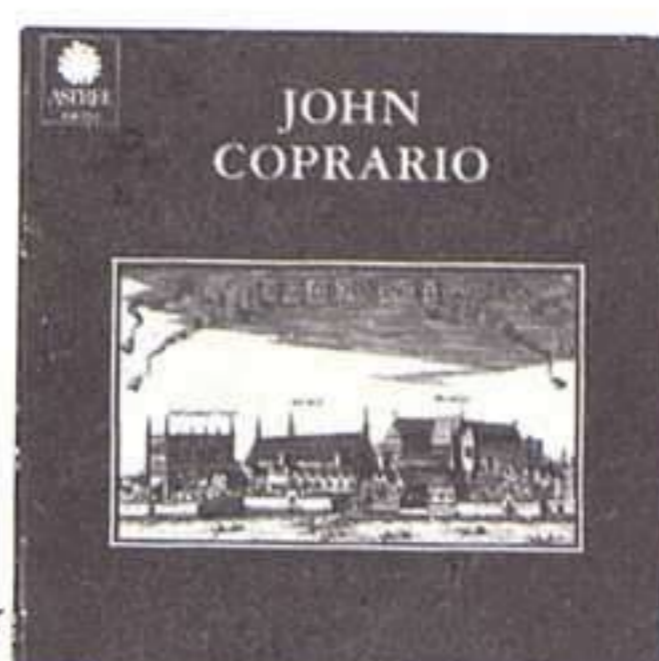

COPRARIO: Consort Musické. Savall, Coin, Casademut, violas da gamba. Astrée, E 7779. 46' 30".

Poco es lo que se sabe acerca de Giovanni Coprario, pseudónimo italianizante de John Cooper, salvo que vivió hasta 1626, que fue el músico predilecto del infortunado Carlos I de Inglaterra cuando era aún Príncipe de Gales y que compuso gran cantidad de música vocal e instrumental, la mayor parte inédita.

Las *Fantasías a tres voces* y las *Danzas* contenidas en este disco se inscriben en la gloriosa y erudita tradición británica de la música para conjunto de violas. Obras exquisitas y refinadas en grado sumo, no son, desde luego, para el gran público sino para el melómano muy entendido que puede apreciar los delicados valores musicales que encierran más allá de su aparente monotonía. Y nadie mejor puede resaltar estos valores que los tres solistas Jordi Savall, Christophe Coin y Sergi Casademunt, de sobra conocidos por todos los discófilos y para los que es ocioso cualquier elogio.

SA



I: ★★★
S: ★★



DONIZETTI: Don Pasquale. Schipa, Badini, Poli, Saraceni. Coro y Orquesta del Teatro alla Scala de Milán. Dir.: Carlo Sabajno. EMI, CHS 763 241-2. 2 CDs. 108".

La calificación relativamente baja que he otorgado a este registro (originalmente editado en 78 rpm en 1932 y posteriormente transferido a microsuro) responde a la media ponderada de la interpretación. Si éste se refiere únicamente a Schipa, es posible que nos falten asteriscos. Éste es el Ernesto de nuestros sueños, al que ni siquiera Kraus ha logrado superar. Una lección de canto, de buen gusto, de sensibilidad a la que tan sólo cabría objetar —aparte de ciertos leves *amaneramientos*, propios de la época, pero perfectamente salvables— el haberse cortado la "cabaletta" del tenor, en el segundo acto, "E se fia che ad altro oggetto", pasaje que contiene un Si bemol, nota límite para Schipa. El resto del reparto queda a muchísimas leguas de distancia. Los numerosos cortes (en especial de recitativo) no son traumatizantes.

GB

Discos



I: ★★★★★
S: ★★★★★



DURANTE: Duetti da camera. Concerto Vocale. Nelson, Christie. Harmonia Mundi, HMA 1901014. 46' 34".

Reaparece en CD este excelente disco. Es lástima que la serie de grabaciones del conjunto Concerto Vocale esté más o menos paralizada, porque eran ejemplares: recuperaban músicas excelentes y del todo desconocidas, y nos las servían en versiones antológicas. Los *Duetti da Camera* de Durante son una preciosidad (no tienen nada que envidiar a los de Haendel). Escritos en ese estilo estricto, un poco erudito, típico de los contrapuntistas napolitanos, poseen un admirable sentido dramático, que humaniza el aspecto "savant" de esta música de armonía rica y enrevesada. Judith Nelson, esta vez menos fría que otras, contagiada por el apasionamiento de René Jacobs, que hace gala de su peculiar y excelente sentido de la dinámica, son los espléndidos protagonistas del disco, junto a un continuo de lujo realizado por William Christie y Wieland Kuijken. Todos ellos nos dan la música literalmente *interpretada*, esto es, traducida, inteligible, asimilable, sin que el oyente tenga que realizar el trabajo que corresponde a los músicos. No es tan frecuente.

AM



I: ★★★★★
(Falstaff)
★★★
(Variaciones)
S: ★★★★★

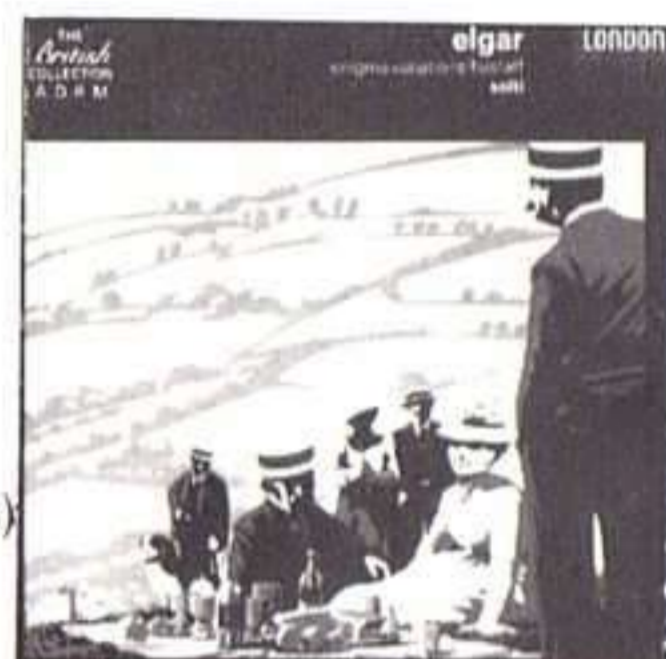

ELGAR: Variaciones Enigma; Falstaff. Orquestas Sinfónica de Chicago y London Philharmonic. Dir.: Sir Georg Solti. Decca, 425 155-2. 64' 10". The British Collection (media).

Cinco años median las respectivas grabaciones de las *Variaciones Enigma* y el Estudio Sinfónico *Falstaff* (1974 y 1975 respectivamente), es decir no el suficiente tiempo para echarle la culpa a la posible maduración de Solti como intérprete de Elgar, cosa que explicaría los porqués de las flojas *Enigma* y el extraordinario y muy idiomático *Falstaff*.

Efectivamente, el director húngaro pasa cual apisonadora por unas *Enigma* que acaban resultando aburridas y que rara vez *suenan* a Elgar. Por el contrario, se muestra convincente y centrado de principio a fin en *Falstaff*, de la que, por cierto, no hay demasiadas buenas versiones en disco; ésta sigue siendo la referencia más recomendable.

Para las *Variaciones Enigma*, por su parte, la versión fonográfica de mayor interés es la de Menuhin (Philips). Sería muy conveniente que la firma holandesa se decidiera a reeditar la de Haitink, una versión realmente fantástica.

PGM

ORQUESTA Y CORO NACIONALES DE ESPAÑA

TEMPORADA 1989/1990

12/13/14 ENERO CICLO IV CONCIERTO

Orquesta y Coro Nacionales de España

Director: **Antoni Ros Marbá**

Solistas: Lillian Watson, soprano. Robert Tear, barítono.
David Wilson Johnson, barítono bajo.

Haydn. La Creación.

(Por la duración de la obra, se adelanta 1/2 hora el comienzo de los conciertos)

19/20/21 ENERO CICLO II CONCIERTO

Director: **Enrique García Asensio**

Solista: **Andrea Lucchesini**, piano

Brahms. Concierto para piano y orquesta número 1
Re menor, Op. 15.

Sinfonía número 2 en Re mayor, Op. 73.

26/27/28 ENERO CICLO I CONCIERTO

Director: **Walter Weller**

Solista: **Uto Ughi**, violín

Sorzábal. Dos apuntes vascos.

Chaikovski. Concierto para violín y orquesta, en
Re mayor, Op. 35.

Sinfonía número 4, en Fa menor, Op. 36.

Horario de Conciertos: viernes y sábado: 19,30 h.
Domingo: 11,30 h.

Con el patrocinio de



XII CICLO DE CÁMARA Y POLIFONIA

TEMPORADA 1989/1990

16 ENERO CICLO A CONCIERTO

Andrea Lucchesini, piano

Brahms. Sonata en Fa menor, núm. 3, Op. 5.
Schumann. Carnaval, Op. 9.

(Este concierto se celebrará en la Sala Sinfónica)

18 ENERO CICLO C CONCIERTO

Orquesta de Cámara Bohuslav Martinu

Carl Ph. E. Bach. Sinfonía núm. 5 en Si menor.
Geminiani. Concerto Grosso núm. 2, en Sol mayor.
Op. 3.

Britten. Sinfonía simple.

Martinu. Serenata núm. 2 para dos violines y
Sexteto para cuerdas.

23 ENERO CICLO B CONCIERTO

Uto Ughi, violín

Elena Martteucci, piano

Obras de Tartini, Bach, Brahms, Schumann,
Beethoven.

25 ENERO CICLO A CONCIERTO

Trio de Madrid

Haydn. Trio núm. 1 Hob. XVI/25

Dvorák. Trio en Mi menor, Op. 90 "Dumky"

Brahms. Trio núm. 1 en Si mayor, Op. 8

30 ENERO CICLO A CONCIERTO

Orquesta de Cámara Española

Director: **Luis Izquierdo**

Solistas: Agustín Serrano, piano; José Ortí, trompeta.
Castillo. Cuatro Cuadros de Murillo.

Shostakovitch. Concierto núm. 1, Op. 35, para
piano, trompeta y cuerda.

Sunnach. Madrid, 1890 (Suite para Orquestas de
Cámara).

Stravinski. Concierto en Mi bemol "Dumbarton Oaks".
Revueltas. Homenaje a Federico García Lorca.

Horario de Conciertos: 19.30 h

Con el patrocinio de



IBERDUERO



DDD
I: ★★★★★
S: ★★★★★

GERSHWIN. Obra completa para piano. Dag Achatz, piano. BIS CD-404. 56' 50".

Gershwin fue esencialmente un pianista-compositor, para quien la creación musical no fue nunca algo separado de su cotidiano contacto con el instrumento. Sus obras nacieron en el teclado, con independencia de su posible destino orquestal. El título de obra *completa* para piano es discutible, incluso con el calificativo añadido de piano a dos manos. Aparte de la *Rhapsody in blue*, que es la pieza más larga, escuchamos sus elaboraciones sobre canciones originales —piezas esenciales para entender sus habilidades improvisatorias—, sus tres *Preludios* (parte de un proyecto más ambicioso) y alguna otra pieza. El pianista sueco Achatz presta a esta música todo el color y el sentido del ritmo que necesita para florecer, a lo que contribuye un sonido brillante pero no estridente.

GR



ADD
I: ★★★★★
S: ★★★★★

HAENDEL: Diez Oberturas. Orquesta de Cámara Inglesa y New Philharmonia. Dir.: Raymond Leppard. Philips, 422 486-2. 65' 9". Baroque Classics (media).

En nuestro comentario de este disco —antes de reencarnarse en su actual formato compacto— alabábamos la capacidad del genial director inglés Raymond Leppard para saber dotar de un carácter propio a cada una de estas diez *Oberturas* de Haendel. Ahora, mejorado notablemente su sonido, su maestría para otorgar solemnidad a las secciones iniciales, precisión rítmica y claridad contrapuntística a los pasajes, fugados y carácter danzable a los movimientos que, casi a manera de epílogo, suele incluir Haendel como final de las oberturas, sigue resultando deslumbrante. Oigáse, por ejemplo, los finales de *Alcina*, *Orlando*, *Partenope* u *Ottone*, en los que uno acaba rendido ante tamaña elegancia y tan gloriosa ejecución orquestal. Lo bueno nunca muere y a pesar de los nuevos y muy saludables aires traídos por Pinnock, Hogwood o Gardiner, el Haendel de Leppard sigue siendo de antología.

LCG



ADD
I: ★★★★★
S: ★★★★★

HAYDN: Trios para violín, violonchelo y piano núms. 24-27. Trio Beaux Arts. Philips, 422 831-2. 65' 37". Música da Camera (media).

Ya hemos escrito sobre la integral haydniana, tan archipremiada, del Beaux Arts a raíz de su aparición en disco negro y del primer disco compacto extraído de la serie completa.

Ahora sólo podemos incidir en las virtudes de una interpretación ya clásica y que será considerada como punto de referencia durante décadas. Aquéllas son un tono intimista e incluso tenue que jamás se confunde con la blandenguería, un exquisito equilibrio entre los tres instrumentos (tan desigualmente tratados por el compositor), un irreprochable dominio del estilo clásico y un logro jamás interrumpido del sonido ideal que requiere esta música. Piedra de toque es, insistimos una vez más, el pianista Menahem Pressler, que debería figurar en los primeros puestos de la lista de pianistas haydnianos por antonomasia. A pesar de todo, lo más importante es una música que se encuentra entre la mejor de su autor.

LCG



ADD
I: ★★★★★
S: ★★★★★

HAENDEL: Oda para el cumpleaños de la Reina Ana; Anthem for the Foundling Hospital. HAYDN: *Missa Brevis en Fa mayor*. Nelson, Kirkby, Minty, Bowman, Hill, Thomas. Coro de la Catedral de Cristo, Oxford. The Academy of Ancient Music. Dir.: Simon Preston. L'Oiseau Lyre, 421 654-2. 69' 2".

Cuando este disco, grabado en 1977, apareció hace tres años en nuestro país constituyó una auténtica revelación, tanto por la belleza de las dos obras haendelianas —tan poco llevadas al disco— como por la impecable dirección de Simon Preston.

Ya conocíamos de él un modélico *Israel en Egipto* y aquí, con una orquesta de instrumentos originales y con el coro del que fue titular en sus años de mayor esplendor, construye de nuevo unas versiones caracterizadas por su pujanza rítmica, su flexibilidad y un tono solemne transmitido en su justa medida (inatacable el "Aleluya" del *Anthem*, idéntico al de *El Mesías*). Colaboran con él lo que James Bowman llamaría "el equipo de solistas habitual", todos ellos buenos conocedores del estilo. La *Missa Brevis* de Haydn sirve para completar las *Misas* del genio de Rohrau grabadas por Preston y comentadas tan elogiosamente por Pedro González Mira.

LCG

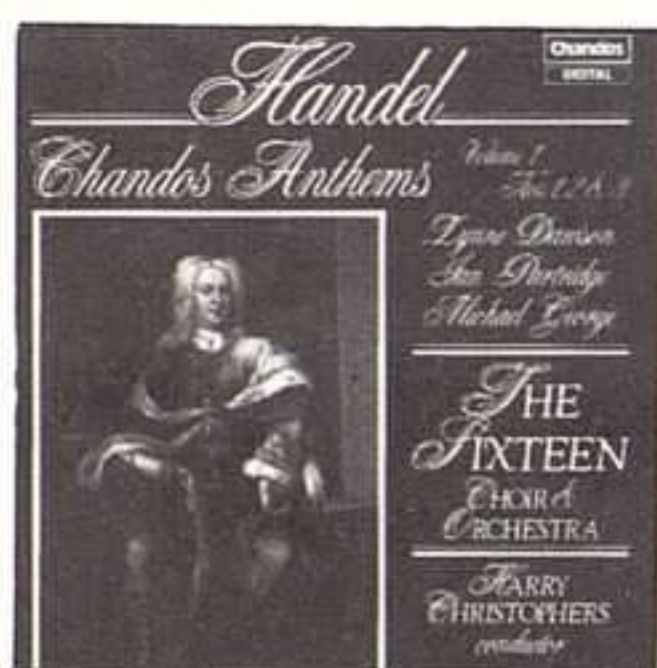

DDD
I: ★★★★★
S: ★★★★★

HAENDEL: Antifonas de Chandos, Vol. 1. Anthem 1, "O be joyful in the Lord"; Anthem 2, "In the Lord put I my trust"; Anthem 3, "Have Mercy upon me". Dawson, Partridge, George. Coro y Orquesta The Sixteen. Dir.: Harry Christophers. Chandos, CHAN 8600. 61' 14".

Es una buena noticia la publicación de una integral de las once *Antifonas de Chandos* de Haendel, hasta ahora inexistente (la edición de David Willcocks para Decca incluía solamente cuatro de ellas). A juzgar por el primer volumen, se trata de una versión muy correcta, realizada por músicos ingleses especializados en interpretación histórica. The Sixteen, como su nombre indica es —suponemos— un coro de dieciséis voces, y la orquesta parece de dimensiones muy reducidas también. Esto supone un Haendel camerístico, poco espectacular y poco solemne. A quien esto no moleste, disfrutará de esta interpretación, por lo demás muy en estilo, muy coherente, bien tocada y cantada. Quizá la versión no es particularmente arrebatadora; no se trata de una de esas versiones de Haendel conmovedoras, pero todo es correcto y el estilo es inatacable. Es posible que cierta asepsia expresiva no esté fuera del espíritu de estas composiciones, que no son una ópera ni un oratorio y que tienen por tanto menor sentido dramático.

AM



DDD
I: ★★★★★
S: ★★★★★

HAYDN: Concierto para trompa núm. 1; Sinfonía núm. 31. MICHAEL HAYDN: *Concierto para trompa en Re mayor*. Anthony Halstead, trompa natural. The Hanover Band. Dir.: Roy Goodman. Nimbus, NI 5190. 60' 47".

Este disco podría servir de ejemplo del camino a seguir por The Hanover Band, pues, dejando a un lado el repertorio orquestal de envergadura, nos ofrecen obras más asequibles a sus verdaderas y limitadas posibilidades.

Del mismo modo, Anthony Halstead, que es un solista de trompa natural sin duda competente, se encuentra con un repertorio ajustado a las características del instrumento que ejecuta, con lo que obtiene unos resultados bastante más satisfactorios que cuando se empeñó en tocar el *Concierto* de Weber, obra que requiere otro tipo de instrumento, de técnica y de enfoque estilístico.

Por todo lo expuesto, a The Hanover Band habría que darle el siguiente consejo, remedando a Cervantes:

No complicaros la vi-tocando obras problemá-que con cosas más sencimeteréis menos la pa-

SA



DDD
I: ★★★★★
S: ★★★★★

HAYDN: Sonatas para piano núms. 33, 38, 58 y 60. Emanuel Ax. CBS, MK 44918. 63' 57".

Muy raro es el pianista de primerísimo rango que se se mete con Haydn. Estoy convencida de que la música pianística de Haydn, que está casi olvidada, *da de sí* mucho más de lo que nos imaginamos. Cuando un Richter, un Gilels, a veces incluso Brendel y Gould, entre pocos más, se deciden a tocar Haydn, nos damos cuenta con crudeza de cuánta música maravillosa nos estamos perdiendo, porque la verdad, si la tocan músicos *de segunda* como los Buchbinder o los húngaros responsables de la edición integral de Hungaroton, la música parece no muy valiosa.

En lo poco que le he escuchado hasta ahora a Emanuel, Ax, no me convence del todo. Este disco, sin embargo, atestigüa a ratos la presencia de un muy buen pianista, pero tal vez inmaduro, o inseguro o muy variable. Porque no llega a redondear ninguna de las cuatro maravillosas *Sonatas*: ni un solo movimiento parece conseguido de principio a fin, surgiendo aquí y allá frases sin sentido, o simplemente *ornamentales*, etc. Un disco, pues, sólo a medias.

AGH

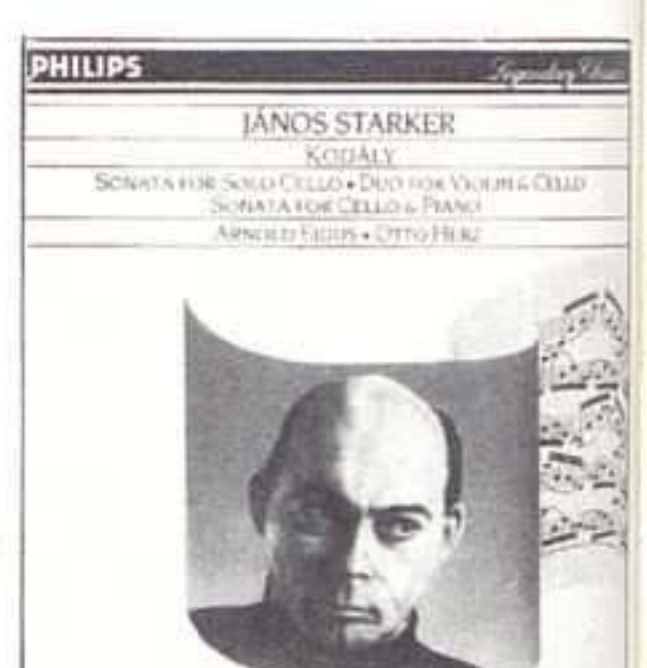

ADD
I: ★★★★★
S: ★★★★★

KODALY: Sonata para violonchelo solo, Op. 8; Dúo para violín y violonchelo, Op. 7; Sonata para violonchelo y piano, Op. 4. Starker, Eidus, Hera. Philips, 422 302-2. 72' 36". Legendary Classics (media).

Janos Starker emigró a Estados Unidos a raíz del irrespirable clima europeo creado por la Segunda Guerra Mundial. Allí, tras formar parte de la Sinfónica de Dallas, la Orquesta del Metropolitan y la Sinfónica de Chicago, inició una carrera solista que aún hoy perdura. Su primer disco americano fue precisamente esta impresionante versión de la *Sonata para violonchelo solo* de Kodaly que ahora rescata Philips con un sonido más que aceptable y que nos descubre a uno de los más extraordinarios y temperamentales virtuosos de su instrumento en este siglo. Aun tocando también admirablemente en las otras dos obras —en las que no cuenta con acompañantes de su altura—, es en esta *Sonata Op. 8*, una verdadera obra maestra, donde encontramos al mejor Starker, que pone un nivel interpretativo y musical inalcanzado hasta hoy. Un antídoto perfecto para quienes le tachan de frío y cerebral.

LCG

ADD
I: ★★★★★
S: ★★★★★

KUHNA
Historia
mente.
garoton
(media)

Johan
un espl
de impr
a la his
de Bach
que fue
En su o
y las pi
las cual
estas Se
de ellas
disco),
cas (las
a episod
Escritur
música
con el n
de gran
doras a
siempre
mente e
La int
—para r
es más
siempre
tiene un
sonido,
instrum
En todo
mendab

La int
—para r
es más
siempre
tiene un
sonido,
instrum
En todo
mendab

ADD
I: ★★★★★
S: ★★★★★

LOCATE
cuerda C
Micheluc
491-2. 51
dia).

Hace y
de jóven
caba a g
telli, un
composi
los eslab
hora de
moderna
mento. S
ser valo
sobre to
un grupo
Su Loca
en su mo
en su as
ampuloso
relli, au
igualmente
tundidad
en el que
lucci plet
espada e
nos su p
trinos y
en el regi
modélica



I: ★★★★★
S: ★★★★★



KUHNAU: Sonatas núms. 1, 2 y 6, de Historias bíblicas ilustradas musicalmente. Anikó Horváth, clavecín. Hungaroton, HRC 130. 62' 42". White Label (media).

Johann Kuhnau (1660-1722) fue un espléndido organista y personaje de impresionante cultura; ha pasado a la historia más por ser predecesor de Bach que por sus propios méritos, que fueron muchos y destacadísimo. En su obra se distinguen las cantatas y las piezas para teclado, dentro de las cuales ocupan un lugar de honor estas **Seis Sonatas de programa** (tres de ellas son las que conforman este disco), conocidas por **Historias bíblicas** (las seis tienen nombres alusivos a episodios famosos de las Sagradas Escrituras), y que son la primera música de la Historia que se publica con el nombre de Sonatas. Son piezas de gran variedad expresiva: encantadoras a veces, más dramáticas otras, siempre muy hermosas y magníficamente escritas.

La interpretación de Anikó Horváth —para mí un perfecto desconocido— es más que correcta: muy atenta siempre y bastante musical, sólo tiene un defecto visible, la dureza del sonido, seguramente culpa más del instrumento que del instrumentista. En todo caso, un precioso y recomendable disco. **PGM**



I: ★★★★★
S: ★★★★★

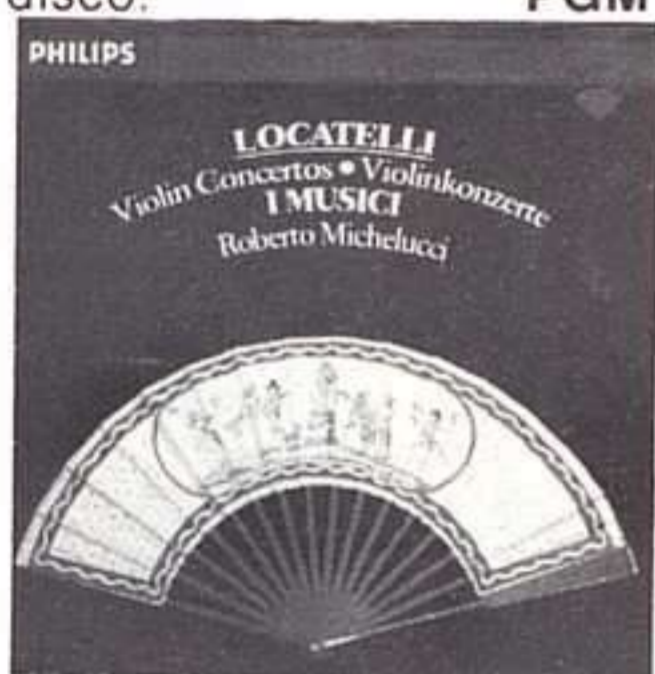

LOCATELLI: Conciertos para violín y cuerda Op. 3 núms. 1, 8 y 9. Roberto Michelucci, violín. I Musici. Philips, 422 491-2. 51' 25". Baroque Classics (media).

Hace ya treinta años que un grupo de jóvenes músicos italianos se dedicaba a grabar obras de Pietro Locatelli, un extraordinario violinista y compositor que constituye uno de los eslabones imprescindibles a la hora de trazar una historia de la moderna ejecución de este instrumento. Semejante atrevimiento debe ser valorado en su justa medida, sobre todo cuando hoy I Musici es un grupo tan injustamente criticado. Su Locatelli, como ya comentamos en su momento, es excepcional, tanto en su aspecto orquestal —algo más ampuloso que en la época de Carmirelli, aunque tocado con ataques igualmente precisos e idéntica rotundidad rítmica— como en el solista, en el que encontramos a un Michelucci pletórico, un virtuoso a capa y espada en el que vuelve a asombrarnos su portentosa ejecución de los trinos y un sonido terso y bellissimo en el registro agudo. Bellísima música modélicamente interpretada.

LCG



I: ★★★★★
S: ★★★★★

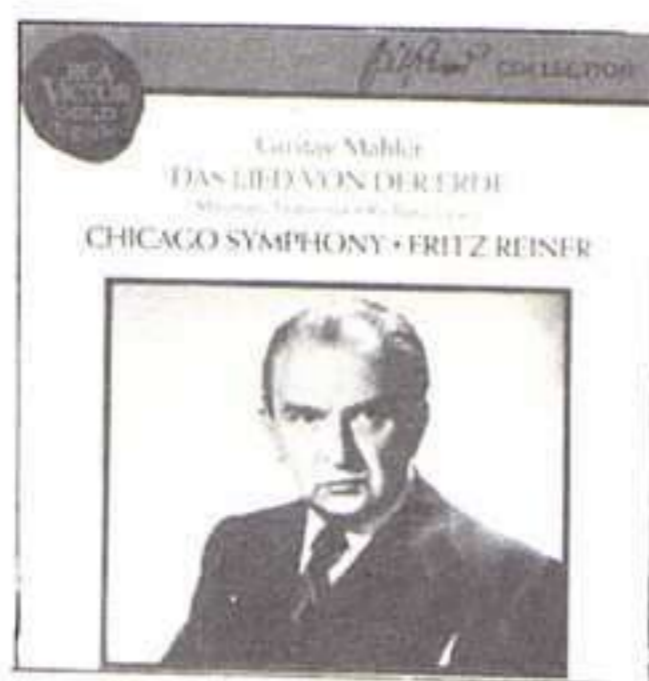

MAHLER: La Canción de la Tierra. Lewis, Forrester. Orquestas Sinfónica de Chicago. Dir.: Fritz Reiner. RCA, GD 60178. 62' 36". Fritz Reiner Collecton (media).

Teniendo en cuenta la jurisprudencia interpretativa establecida sobre esta obra a finales de los años 50, la presente toma fonográfica —de 1959— puede considerarse modélica para su época; incluso más: al margen de Bruno Walter, el único mahleriano de entonces que entendía la pieza en toda su dimensión, la versión de Reiner bien pudo constituir un enorme hallazgo. Treinta años después, la interpretación conserva su fuerza y frescura iniciales, y sigue constituyendo un ejemplo de autenticidad ante experimentos de más que dudoso gusto. La versión del director húngaro no es amarga ni conlleva un mensaje nihilista ni nada parecidos; es un prodigio de serenidad y dulzura, mas no una refinancia de caña de azúcar, o sea, lo que está de moda hoy. Lewis está correcto y la Forrester, magníficamente, dice el texto con auténtica unión. En definitiva, una histórica versión que hay que conocer.

PGM



I: ★★★★★
S: ★★★★★

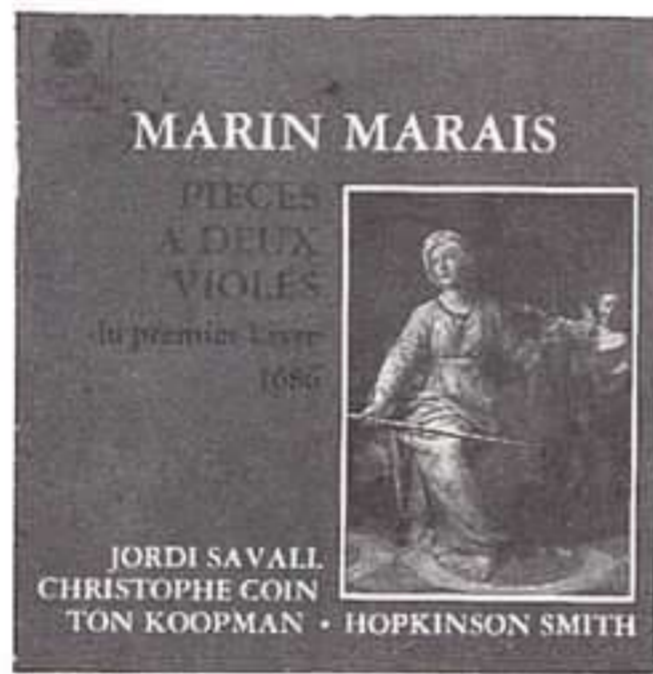

MARIS: Piezas a dos violas del Primer Libro. Savall, Coin, Koopman, Smith. Astrée, E 7786. 51' 45".

Otro disco de esa maravillosa colección dedicada a la música francesa para viola da gamba del Grand Siècle, que editó Astrée hace una década y que ahora reaparece en formato láser. En esta ocasión Jordi Savall comparte el papel estelar con otro colosal virtuoso, como es Christophe Coin, para ofrecernos **Suite en Re menor, Chacona en Sol mayor y Suite en Sol mayor** procedentes del **Primer Libro de Piezas para Viola da Gamba** de Marin Marais, aparecido en 1686 y dedicado a Lully.

Como en otras ocasiones en que he comentado esta serie protagonizada por Jordi Savall, sólo tengo que reiterar mis más encendidos elogios y dar la enhorabuena a los discófilos.

SA



I: ★★★
S: ★★★★★



MENDELSSOHN: El sueño de una noche de verano. Wiens, Walker. Coro y Orquesta de la Filarmónica de Londres. Dir.: Andrew Litton. EMI, CD-EMX 9518. 50' 15". Eminence (media).

Andrew Litton es un director joven que, por lo que he oído en disco, no parece tener especiales cosas que decir. Las solistas Edith Wiens y Sarah Walker cumplen con dignidad, al igual que los miembros del coro y la Filarmónica de Londres. Esta obra de Mendelssohn presenta al director más problemas de lo que pudiera pensarse: transparencia en las texturas, exquisitez de las sonoridades, sutileza del color, exactitud y levedad rítmicas, sentido del misterio, pompa, descriptivismo sonoro y otras muchas cosas que el señor Litton no llega a realizar más que de manera bastante limitada.

La grabación realizada en 1987 es también de tipo medio y favorece a las voces sobre la orquesta. El compacto está bastante mal aprovechado. En suma, un disco no especialmente recomendable.

CRS



I: ★★★
S: ★★★★★



MOZART: Così fan tutte. Te Kanawa, Murray, McLaughlin, Blochwitz, Hampson, Furlanetto. Coro de la Ópera Estatal de Viena. Orquesta Filarmónica de Viena. Dir.: James Levine. D.G., 423 897-2. 3 CDs. 193' 29".

James Levine se está dedicando a grabar todo el repertorio, y pasa sin dilación de Wagner a Richard Strauss, de Verdi a Mozart, etc. Claro está, los resultados no pueden ser otros que una absoluta grisura por falta de tiempo para profundizar en cada estilo. Por suerte para él, siempre cuenta con las mejores orquesta (Metropolitan, Staatskapelle de Dresde, Filarmónicas de Berlín y Viena, etc.), y con los mejores cantantes de la actualidad para cada estilo, con lo que se evita el total desastre. Este **Così fan tutte**, que no viene a añadir nada a la discografía, se salva por la última orquesta citada, pero tiene una concepción (?) sumamente gris. Una toma sonora de lujo y un correcto equipo de jóvenes cantantes, sobre el que destaca el consumado arte de Kiri Te Kanawa sin ningún esfuerzo, no pueden hacer más por este **Così** de circunstancias.

RB



I: ★★★★★
S: ★★★★★



MOZART: Los Divertimentos. Vol. I. Octophoros. ACCENT, ACC.

Se refiere el título a los llamados divertimentos para orquesta que, en número de 17, se recogen en la Serie 9, segunda parte, de la Edición Crítica de Breitkopf & Härtel. Estas piezas se escribieron entre 1771 y 1779, estando comprendidas entre las obras 113 y 334 del catálogo de Köchel. En este primer volumen están los seis **Divertimenti** escritos para dos oboes, dos trompas y dos fagotes (núms. 8, 9, 12-14 y 16, que datan de 1775 a 1777). A pesar de tratarse de un entretenimiento, la música está escrita con dedicación, tanto en la forma (variaciones, por ejemplo), como en la armonía (sin abusar de las terceras). La interpretación es estilísticamente adecuada aunque hay algunas imperfecciones ocasionales en la emisión del sonido. La grabación es excesivamente reverberante.

GR

SALON DEL PRADO

CAFE

CONCIERTO

Abierto de 14 h. a 2 h.
de la madrugada
Hora de actuación: 23 h.
(11 de la noche)

C/ Prado, 4 - Teléf. 429 33 61
28014 MADRID

11 de Enero

Carlos Durán, tenor
Celsa Tamayo, piano
Ópera y canción

18 de Enero

Marisa Gil, flauta
Conchita Vacas, piano
Sonatas de J. S. Bach

25 de Enero

Dúo Ailanto, guitarras
Música de Granados, Falla
y Albéniz

1 de Febrero

Pilar de los Ángeles,
soprano
Sonia Martínez, guitarra
Renacimiento y Barroco

Discos



DDD
I: ★★★★★
S: ★★★★★

NARVÁEZ: Los seis libros del Delphin de música. Hopkinson Smith, vihuela. Astrée, E 8706. 64' 40".

Magnífico disco de Hopkinson Smith, que tañe en esta oportunidad una vihuela de mano de precioso sonido. La sensibilidad y el rigor de Smith se manifiestan a lo largo de esta amplia selección de los **Libros de Narváez**: fantasías, diferencias y transcripciones de obras de Josquin se alternan en este recital, que no sigue el orden exacto de las colecciones, quizá con el propósito de hacer más variado el programa o aumentar su homogeneidad tonal. En todo caso, creo que este disco debería complementarse con un segundo que recogiera las piezas no incluidas en éste. La presentación del disco es buena, con un excelente artículo de Antonio Corona Alcalde que sitúa al oyente en el momento histórico en que fueran escritas estas obras. Muy recomendable.

GB



ADD
I: ★★★
S: ★★★

PERGOLESI: Stabat Mater. PALESTRINA: Stabat Mater. Tynes, Turner-Butler. Coro Filarmónico Checo y Orquesta de Cámara de Praga. Dir.: Massimo Bruni. Supraphon, 110 620. 53' 26". Serie Crystal (económica).

Un hermoso acoplamiento de dos auténticas obras maestras, surgidas en torno al hermosísimo texto de Jacopone de Todi. Ninguna de estas versiones (grabadas en 1968 y 1975, respectivamente) rebasa la calificación de correcta, aunque me ha parecido, en términos generales, superior la de la obra de Palestrina. El **Stabat Mater** de Pergolesi está interpretado siguiendo criterios *tradicionales* y se sirve del arreglo para dos voces solistas, coro femenino, orquesta de cuerda y órgano. Se escucha, en general, con agrado, no siendo las voces solistas de extraordinaria calidad. Un disco que, a la vista de su moderado precio, puede engrosar fácilmente nuestra discoteca, caso de que no tengamos en ella versión alguna de la obra de Palestrina.

GB



DDD
I: ★★★★★
S: ★★★★★

OFFENBACH: Les Brigands. Raphael, Alliot-Lugaz, Raffalli, Le Roux, Dran. Coro y Orquesta de la Ópera de Lyon. Dir.: John Eliot Gardiner. EMI, CDS 749 830-2. 2 CDs. 105' 3".

La discografía de John Eliot Gardiner resulta, cuando menos, curiosa. En los últimos años, concretamente desde su posición como titular de la Orquesta de la Ópera de Lyon, este adalid de la música barroca con instrumentos originales, ha compaginado las grabaciones de la música de este período con la de música francesa. Antes de llegar a estos divertidos **Brigands**, Gardiner llevó al disco por primera vez aquella deliciosa **Étoile** de Chabrier (EMI) y también un premiado **Fortunio** de Messager (Erato). Entonces, ¿por qué no Offenbach? Lo cierto es que encuentra ese disparatado tono cómico, y tiene bastante gracia dirigiendo los bailes (hasta una jota española). Lo mismo que de la flexibilidad del maestro puede decirse de la de sus jóvenes acólitos, que pasan sin mayor dificultad del lacrimoso barroco francés a esta música de vodevil, y nos privan del castigo de escuchar a voces a punto de retirarse.

RB

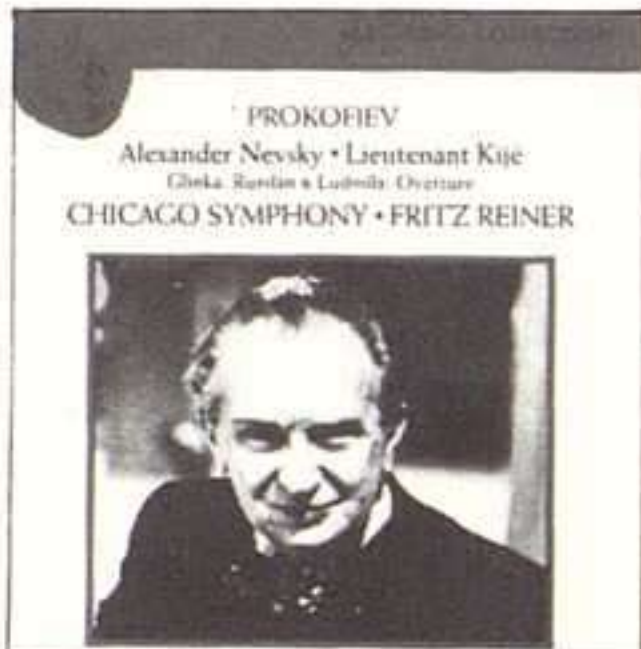

ADD
I: ★★★★★
S: ★★★★★

PROKOFIEV: Alexander Nevsky; Suite de El teniente Kijé. GLINKA: Obertura de Ruslan y Ludmila. Orquesta Sinfónica de Chicago. Dir.: Fritz Reiner. RCA, GD 60176. 67' 30". Fritz Reiner Collection (media).

Con un espléndido sonido se reeditan en cedé estas maravillas de la historia de la interpretación musical. No importa que en la era de las grabaciones digitales nos vinieran la versión del **Alexander Nevsky** de Abbado o las interpretaciones fonográficas de éste y de Tilson Thomas de la **Suite de El Teniente Kijé** (algo más tarde la magnífica del "Alexander" a cargo de Previn); las que se incluyen en este disco siguen conservando el mismo interés que en su día (grabaciones de 1957 y 1959). El artifice —el primero; después vendría Solti— de lo que es hoy la Sinfónica de Chicago (Reiner fue titular desde 1953 hasta su muerte, en 1962) nos ofrece en este disco todo un legado de su arte en un repertorio que amaba sobremanera. Interesantísimo documento cuya compra recomiendo plenamente.

PGM



AAD
I: ★★★
S: ★★★

RIMSKY-KORSAKOV: Mozart y Salieri. Andreev, Gerdjikov. Coro y Orquesta de la Radio Búlgara. Dir.: Stoyan Angelov. Fidelio, 1827. 45' 39".

Basada en una narración de Pushkin, cuyo texto reproduce fielmente, esta pequeña ópera cuenta con una importantísima parte vocal (el tenor es Mozart y el barítono Salieri) que no siempre ha sido cuidada en la corta discografía disponible (recuerdo una versión por Schreier y Adam, en EMI). La presente, no siendo de gran altura, permite una aproximación a la música, de seguro inferior en intensidad a los legendarios extractos que se conservan de Chaliapin (su interpretación en el Royal Albert Hall, en 1927). Un grave inconveniente es la ausencia de libreto, no compensada por unas breves notas introductorias del propio director. Creo que ésta no es, todavía, la versión que uno esperaba. La mencionada de EMI está cantada en alemán. Paciencia.

GB



DDD
I: ★★★★★
S: ★★★★★

RODOLFO DE AUSTRIA: Septeto en Mi menor. J. M. WEBER: Septeto en Mi mayor. Consortium Classicum. Dir.: Dieter Klöcker. ORFEO, C182891A. 64' 38".

El archiduque Rodolfo, protector y amigo de Beethoven, fue también su discípulo en temas musicales. A pesar de ello, este **Septeto**, completado en 1830, debe más a Schubert que al músico de Bonn. Con idéntico reparto instrumental que el archipopular **Septeto Op. 20** de Beethoven (es decir, las cuatro cuerdas más clarinete, fagot y trompa) Rodolfo nos ofrece una partitura interesante en temática y estructura que nos deja con cierta curiosidad por conocer más muestras de su innegable talento. El checo Joseph Miroslav Weber (1854-1906) desarrolló su carrera en Munich, aunque su música tenga un inconfundible timbre bohemio. En su **Septeto** —de textura casi sinfónica—, una segunda trompa substituye al contrabajo. La interpretación es limpia y precisa y el sonido por lo general bueno, aunque ligeramente velado.

GR



DDD
I: ★★★★★
S: ★★★★★

ROSSI: Oratorio para la Semana Santa. Un Pecador Arrepentido, "Spargete Sospiri". Les Arts Florissants. Dir.: William Christie. Harmonia Mundi, HMC 901 297. 48' 25".

Pocos campos de la historia de la música son tan mal conocidos y nos han de deparar más gratas sorpresas como el del oratorio italiano del siglo XVII. Le llega el turno ahora al **Oratorio per la Settimana Santa** y a **Un peccator pentito** de Luigi Rossi (1598-1653), un compositor bastante bien representado fonográficamente, del que existían ya cuatro discos dedicados a sus obras. La belleza, profundidad e ímpetu de las que aquí comentamos es extraordinaria. Música ya inconfundible barroca que, como la de Carissimi, conserva aún mucho de la arrebatada fantasía manierista de su pasión por lo contrastes, por la variedad y la imaginación a toda costa, pero tratadas con un sentido dramático y con una humanidad ya absolutamente barrocas. La interpretación dirigida por William Christie no tiene desperdicio: es perfecta. Les Arts Florissants han progresado extraordinariamente, y ahora poseen una calidad y una fuerza imprevisibles en sus primeros registros.



ADD
I: ★★★
S: ★★★★★

ROSSINI: Semiramide. Sutherland, Horne, Rouleau, Serge, Malas. Coro Ambrosian Ópera y Orquesta Sinfónica de Londres. Dir.: Richard Bonynghe. Decca, 425 481. 3 CDs. 168' 15". Grand Opera (media).

En el número 568 de RITMO (septiembre de 1986) comenté ampliamente este registro, que ahora nos llega con un buen reprocesado que mejora sensiblemente la calidad sonora original. La grabación es de 1966 y continúa siendo la única opción para conocer si no la totalidad de la ópera (hay bastantes cortes) si al menos la parte más considerable y sustancial de ésta. La interpretación tiene interés por las prestaciones de Sutherland y Horne, ambas en plenitud de facultades y muy respetuosas con la vertiente belcantista de la partitura. Sutherland no alcanza a traducir por completo la psicología del personaje, pero musicalmente resulta inatacable. Muy flojo el resto del reparto. La dirección de Bonynghe, como siempre, al servicio de los cantantes.

GB

ANTOLOGIA HISTÒRICA
DE LA MÚSICA CATALANA

JOAN CEREROLS

JOAN CEREROLS



LA CAPELLA REIAL
DIRECCO
JORDI SAVALL

Missa pro-defunctis. Missa de batalla
La Capella Reial. Dir. Jordi Savall
CD 80.1680

FREDERIC MOMPOU

FREDERIC MOMPOU



CARME BUSTAMANTE
CARMÉ BRAVO

Canciones
Carme Bustamante, soprano
Carme Bravo, piano
CD 80.1692

ANTONI SOLER

P. ANTONI SOLER



DISC COMMEMORATIU
250 ANIVERSARI DEL SEU NAIXEMENT

Maria Lluïsa Cortada, clavicèmbalo

Disco conmemorativo del 250 aniversario del nacimiento del P. Soler
Obras para clavicèmbalo
Maria Lluïsa Cortada, clavicèmbalo
CD 80.1058

DEL ROMANICO AL RENACIMIENTO

DEL ROMÀNIC AL RENAIXEMENT



REPERTORI MEDIEVAL
REPERTORI RENAIXENTISTA

CONJUNT DE MÚSICA ANTIGA - ARS MUSICAE
Dirigido: Eric Gispert

Repertorio medieval y renacentista
Conjunto de música antigua «Ars Musicae»
CD 80.1052

CHRISTOPHORUS

JOHANN SEBASTIAN BACH

JOHANN SEBASTIAN BACH
TRIOSONATEN IN URFASSUNGEN
TRIO SONATAS IN ORIGINAL VERSIONS

Freiburger Barocksolisten



Trio Sonatas en versiones originales
Freiburger Barocksolisten
CD 74568

CRISTOBAL DE MORALES

CRISTÓBAL DE MORALES
SACRED WORKS 1500-1553
GEISTLICHE WERKE

Freiburger Vokalensemble
Instrumentalensemble Ludus Venti, Köln
Bernhard Marx, Orgel - Leitung Wolfgang Schäfer



Obras sacras
Freiburger Vokalensemble
Instrumentalensemble «Ludus Venti», Köln
Dir. Wolfgang Schäfer
CD 74561

HEINRICH SCHUTZ

HEINRICH SCHÜTZ
MEHRCHÖRIGE geistliche KONZERTE
POLYCHORAL SACRED CONCERTOS



Münchener Motettenchor
Hans Rudolf Zöbele
Wiener Motettenchor
Bernhard Klebel

Polifonía y Concierdos sacros
Münchener Motettenchor
Wiener Motettenchor
Münchener Instrumental-Collegium
Ensemble Musica Antiqua Wien
CD 74570

GEORG PHILIPP TELEMANN

TELEMANN
KANTATEN
FÜR SOPRAN &
INSTRUMENTE

Ensemble
«Quadro Saltero»



Cantatas para soprano e Instrumentos
Ensemble «Quadro Saltero»
CD 74556

Solicite el folleto de la colección
a su proveedor habitual

PRODUCCIONES DISCOGRAFICAS INDEPENDIENTES, S.A.

P.º de Gracia, 74, 3.º, 1.ª - 08008 Barcelona Tel.215 60 08

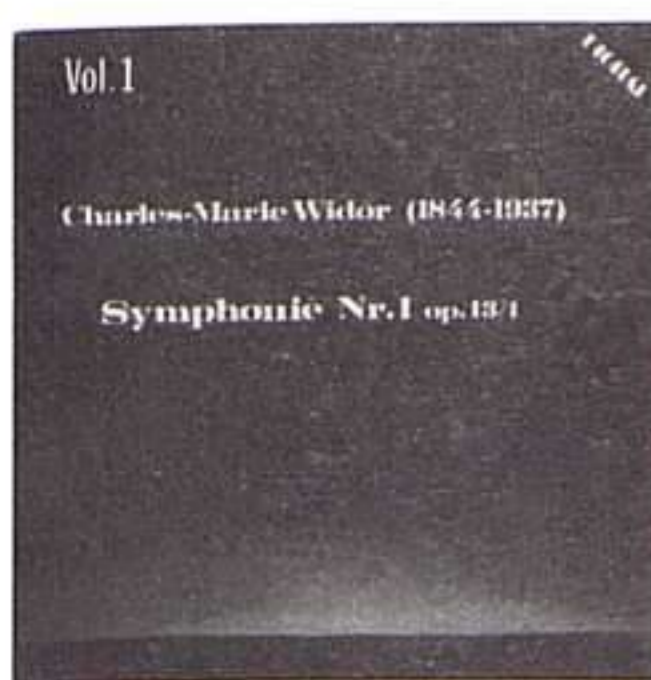

DDD
I: ★★
S: ★★

ADD
I: ★★
S: ★★

DDD
I: ★★
S: ★★

ADD
I: ★★
S: ★★

WIDOR: Sinfonía núm. 1. VIERNE: Piezas de fantasía. Suzanne Chaisemartin, órgano. MOTETTE, CD 11221. 54' 35".

DOROW, Dorothy: Canciones. Damañbu, Etcetera, KTC 1044. 55' 57".

LA NUEVA MÚSICA PARA CORO. Grupo vocal Ars Nova y Conjunto Rilke. Dir.: Bo Holten. Kontrapunk, 32016. 60' 53".

Saludo a Percy Grainger. Pears, Shirley-Quirk. Ambrosian Singers. Orquesta de Cámara Inglesa. Dirs.: Benjamin Britten y Steuart Bedford. Decca, 424 159. 73' 18". Serie "The British Collection" (media).

Los nombres de Widor y Vierne, junto con el de Franck, forman el núcleo de la música de órgano francesa (si consideramos a Franck como tal) del Romanticismo y Neorromanticismo. Aunque Widor no es un nombre inusual en los catálogos de grabaciones siempre es una buena noticia el anuncio de una serie de discos consagrados a su obra para órgano (y tal vez a la orquestal y mixta también). Este primer disco de la serie, con la primera de las cuatro sinfonías de la Op. 13 —más recopilaciones de piezas independientes que verdaderas sinfonías estructuradas— no es, sin embargo, muy satisfactorio: la interpretación es un tanto rígida y poco imaginativa (demasiado eclesiástica tal vez) y el sonido opaco y con ruidos de fondo. Otra vez será.

Dorothy Dorow es una soprano británica que se ha especializado en la música vocal de la Segunda Escuela de Viena (en el sello Etcetera tiene un recital de canciones de Webern). Sin poseer un instrumento fuera de serie, canta con buen gusto, en un correcto alemán, estas colecciones de lieder de tres autores poco conocidos entre nosotros. Si Zemlinsky lo es más (acaba de salir una colección de sus lieder, en Deutsche Grammophon), Schreker sobre todo (menos quizá Marx) merecen la atención del buen aficionado. Los Lieder de Schreker pertenecen a su primer período y están imbuidos de las esencias típicas del Romanticismo tardío. El ciclo de Zemlinsky (Op. 13, sobre poemas de Maeterlinck) es la joya de la colección. El pianista italiano Massimiliano Damerini acompaña con propiedad. El sonido del disco es irregular.

Este disco nos ofrece una panorámica de la música danesa coral contemporánea, incluyendo al sueco Sandström, discípulo del danés Per Norgaard. En este repertorio podemos descubrir todos los estilos, desde el neorromanticismo, pasando por lo casi onomatopéyico, hasta el psicodrama musical, siempre dentro de una gran calidad y un dominio de los recursos del género. Hay aquí sonoridades de una gran belleza y una sobresaliente interpretación de este grupo vocal danés que alterna la polifonía renacentista con la producción de vanguardia. Un disco interesante que, en el caso de aficionados a la música coral, resultaría casi imprescindible. La grabación es excelente en timbre y distribución espacial.

Percy Grainger (1882-1961) además de notable pianista, fue un enamorado de la música popular británica. Quizá con menor rigor que Bartók o Kodaly, Grainger recopiló y arregló gran número de canciones y danzas del folclore británico. Sus transcripciones para voz, solistas, coros, orquestas, etcétera, constituyen una fuente inapreciable para conocer las baladas y las canciones líricas (formas arquetípicas del folclore británico) que han llegado a ser patrimonio común de los británicos. Gran parte de la música aquí recogida será familiar para los seguidores de "The last night of the Proms", que anualmente retransmite la radio. Las interpretaciones de este disco proceden de registros efectuados en 1968 y 1972. Son idiomáticas a más no poder y fiel reflejo del espíritu británico. La variedad del programa corresponde al amplio panorama contemplado.

GR

GB

GR

GB

Comentan:

Salustio Alvarado (S. A.) - Gonzalo Badenes (G. B.) - Rafael Banús (R. B.) - Vladimiro Bas (V. B.) - Xavier Casanovas-Danés (X. C.-D.) - Francisco Chacón Marín (F. Ch. M.) - Jordi Comellas (J. C.) - Luis Dalda Gerona (L. D. G.) - Luis Carlos Gago (L. C. G.) - Anabel García Hurtado (A. G. H.) - José María García Martínez (J. M. G. M.) - Fernando Gil Olalla (F. G. O.) - Pepe Ginestal (P. G.) - Pedro González Mira (P. G. M.) - Carmen Julia Gutiérrez (C. J. G.) - Francisco Javier Lara (F. J. L.) - Alvaro Marías (A. M.) - Galo Ramírez (G. R.) - Carlos Ruiz Silva (C. R. S.) - José Sánchez Rodríguez (J. S. R.) - Tartessos (T.) - Carlos Villasol (C. V.).

IMPORTADORES

M A R C A S

BMG
CBS
EMI
FERYSA

HARMONIA MUNDI

JOYTEL
MASTERTRAX
MASTERVISION
NAHUEL
NUEVOS MEDIOS
POLYGRAM
VIRGIN
VISUAL

RCA.
CBS.
EMI/HISPAVOX.
BIS, CALIG, DENON, ETCETERA, HUNGAROTON, KOCH-SCHAWANN, MELODRAM, NIMBUS, NUOVA ERA.
ACCENT, ASTREE AUDIVIS, CHANDOS, LE CHANT DU MONDE, GIMELL, HARMONIA MUNDI, HYPERION, MOTETE, OCORA, ORFEO.
TELARC.
START.
FIDELIO.
KONTRA PUNKT.
ECM.
DECCA, DEUTSCHE GRAMMOPHON, L'OISEAU LYRE, LONDON, PHILIPS.
VIRGIN.
VISUAL.



Disco compacto



Disco Lp



Casete



Video

DAT



DISCOS CRITICADOS

- BACH:** las 6 Suites para violonchelo. Gendron. CD..... 44
- BACH:** Conciertos para violín, dos violines y violín y oboe. Suk/Smeta-
ceck, Vlach. CD..... 44
- BACH:** Conciertos para uno, dos, tres y cuatro claves. Leppard, Davis,
Ledger, Verlet/Leppard. CD..... 72
- BACH:** La Pasión según San Mateo. Mathis, Baker, Schreier, Fischer-
Dieskau, Salminen/Richter. CD..... 72
- C. Ph. E. BACH:** los Conciertos para flauta; Sonata para flauta sola.
Rampal/Rolla. CD..... 44
- BARBER:** Sonata para violonchelo; Concierto para violonchelo y or-
questa; Adagio para cuerdas. Saraste. CD..... 72
- BEETHOVEN:** Serenatas Op. 8 y 25. Sitkovetsky, Caussé, Geringas,
Adorjan. CD..... 45
- BEETHOVEN:** Fidelio. Ludwig, Vickers, Berry, Crass, etc./Klemperer. CD.
45
- BEETHOVEN:** Sinfonías núms. 2 y 4. Furtwängler. CD..... 72
- BEETHOVEN:** Sinfonía núm. 6. Solti. CD..... 72
- BEETHOVEN:** Sonatas para piano núms. 15, 16 y 18. O'Connor. CD... 72
- BEETHOVEN:** Sonatas para piano núms. 14, 21 y 23. Pletnev. CD.... 72
- BEETHOVEN:** El Rey Esteban; Las ruinas de Atenas; Las Criaturas de
Prometeo. Sólyom-Nagy/Oberfrank, Kórodi. CD..... 72
- BELLINI:** La Straniera. Scotto, Cioni, Trimarchi, Campi/Sanzogno. CD.
73
- BELLINI:** Norma. Sutherland, Horne, Alexander, Cross/Bonyngé. CD.
73
- BERG:** Wozzeck. Grundheber, Behrens, Raffener, Langridge, Zednik,
etc./Abbado. Video. CD..... 46
- BRAHMS:** Sonatas para violonchelo y piano. Fukacová, Klánsky. CD.
73
- BRITTEN:** Variaciones sobre un tema de Frank Bridge; Las Iluminacio-
nes; Lachrymae. Högman/Csaba. CD..... 46
- BRUCKNER:** Sinfonía núm. 8. Karajan. CD..... 46
- BRUCKNER:** 12 Motetes latinos. Zanotelli. CD..... 73
- COPRARIO:** Consort Musicke. Savall, Coin, Casademung. CD..... 73
- CORELLI:** Concerti grossi. McGegan. CD..... 47
- COUPERIN:** Segundo libro de clavecín. Gilbert. CD..... 47
- DONIZETTI:** Don Pasquale. Schipa, Badini, Poli, Saraceni/Sabajno. CD.
73
- DUFAY:** Hymns. Szendrei. CD..... 47
- DUKAS:** El Aprendiz de Brujo. **SAINT-SAËNS:** El Carnaval de los
Animales. **BIZET:** La Arlesiana. De Almeida, Turnovsky. Smetá-
cek. CD..... 48
- DURANTE:** Duetti da Camera. Nelson, Jacobs, Kuijken, Christie. CD.
73
- ELGAR:** Los Apóstoles. Armstrong, Watts, Tear, Luxon. Boulton. CD... 48
- ELGARG:** Variaciones Enigma; Falstaff. Solti. CD..... 73
- FRANCK:** Sonata. **DVORAK:** Rondó. **GRIEG:** Sonata. **TCHAIKOVSKY:**
Pezzo Capriccioso. Fukacová, Klánsky. CD..... 48
- FRANCK:** Sinfonía; El Cazador maldito; Les Djinns. Maxién/Barbirolli,
Fournet. CD..... 49
- GERSHWIN:** Obra completa para piano. Achatz. CD..... 76
- HAENDEL:** Oda para el cumpleaños de la Reina Ana; Anthem for the
Foundling Hospital. **HAYDN:** Missa Brevis. Nelson, Kirkby, Minty,
Bowman, etc./Preston. CD..... 76
- HAENDEL:** Diez Oberturas. Leppard. CD..... 76
- HAENDEL:** Antifona de Chandos, Vol. 1. Dawson, Partridge/Christo-
phers. CD..... 76
- HAYDN:** Conciertos para trompa. **POKORNY:** Conciertos para trompa.
Baumann, Brown/Brown. CD..... 49
- HAYDN:** Sinfonías núms. 94 y 95. **L. MOZART:** Casación. Goodman. CD.
49
- HAYDN:** Tríos para violín, violonchelo y piano núms. 24-27. Trío
Beaux Arts. CD..... 76
- HAYDN:** Concierto para trompa núm. 1; Sinfonía núm. 31. **M. HAYDN:**
Concierto para trompa. Goodman. CD..... 76
- HAYDN:** Sonatas para piano núms. 33, 38, 58 y 60. Ax. CD..... 76
- ISAAC:** Obras sagradas y profanas. The Hilliard Ensemble. CD..... 50
- JANACEK:** Misa Glagolítica; Taras Bulba. Domanínská, Soukupová,
etc./Ancerl. CD..... 50
- JOSQUIN:** las 2 Misas de L'homme armé. Philips. CD..... 50
- KODALY:** Concierto para orquesta; Tarde de Verano; Suite de Hary
Janos. Kodaly, Fricssay. CD..... 55
- KODALY:** Sonata para violonchelo solo; Dúo para violín y violonchelo;
Sonata para violonchelo y piano. Starker, Eidus, Hera. CD..... 76
- KORNGOLD:** La ciudad muerta. Neblett, Kollo, Prey, Luxon, Wa-
genn/Leinsdorf. CD..... 55
- KUHNAU:** Sonatas núms. 1, 2 y 6. Horváth. CD..... 77
- LALO:** Sinfonía Española; Concierto para violonchelo. Haendel, Apolín/
Válek. CD..... 55
- LOCATELLI:** Conciertos para violín y cuerda. I Musici. CD..... 55
- MAHLER:** Sinfonía núm. 5. Von Dohnányi. CD..... 56
- MAHLER:** Sinfonía núm. 5. Haitink. CD..... 56
- MAHLER:** La Canción de la Tierra. Forrester, Lewis/Reiner. CD..... 77
- MARAIS:** Piezas a dos violas del Primer Libro. Savall, Coin, Koopman,
Smith. CD..... 77
- MENDELSSOHN:** El Sueño de una noche de verano. Wiens, Walker/
Litton. CD..... 77
- MILAN:** El Maestro, Música de vihuela de mano. Smith. CD..... 56
- MOZART:** Così fan tutte. Te Kanawa, Murray, McLaughlin, etc./Levine. CD.
77
- MÓZART:** Los Divertimentos, Vol. 1. Cotophoros. CD..... 77
- NARVÁEZ:** Los seys libros del Delphin de música. Smith. CD..... 78
- OCKGHEM:** Missa Prolatioum; Motetes marianos. Hillier. CD..... 57
- OFFENBACH:** Les Brigands. Raphanel, Alliot-Lugaz, Raffalli, etc./Gar-
diner. CD..... 78
- PERGOLESI:** Stabat Mater. **PALESTRINA:** Stabat Mater. Tynes, Tur-
ner-Butler/Bruni. CD..... 78
- POULENC:** Gloria; Stabat Mater. Battle/Ozawa. CD..... 57
- PROKOFIEV:** Rometo y Julieta. **TCHAIKOVSKY:** Romeo y Julieta.
Ancerl, Smetacek. CD..... 57
- PROKOFIEV:** Pedro y el lobo; Sinfonía núm. 1; Concierto para violín y
orquesta núm. 1. Kun, Lee/Menuhin. CD..... 58
- PROKOFIEV:** Conciertos para piano núms. 1 y 2; El Adiós de Romeo
a Julieta. Feltsman/Tilson Thomas. CD..... 58
- PROKOFIEV:** Alexander Nevsky; Suite de El Teniente Kijé. **GLINKA:**
Obertura de Ruslan y Ludmila. Reiner. CD..... 78
- RACHMANINOV:** Concierto para piano núm. 3; Rapsodia sobre un
tema de Paganini. Feltsman/Mehta. CD..... 58
- RIMSKY-KORSAKOV:** Mozart y Salieri. Andreev, Gerdjikov/Angelov. CD.
78
- RODOLFO DE AUSTRIA:** Septeto. **WEBER:** Septeto. Klöcker. CD..... 78
- ROSSI:** Oratorio para la Semana Santa; Un Pecador arrepentido.
Christie. CD..... 78
- ROSSINI:** Semiramide. Sutherland, Horne, Rouleau, Serge, etc./Bonyng-
e. CD..... 78
- SCHOENBERG:** Cuarteto núm. 1. Cuarteto Schoenberg. CD..... 60
- SCHUBERT:** El pastor en la roca; 48 Lieder. Schumann. CD..... 80
- SHEPPARD:** Media Vita. Philips. CD..... 60
- SHOSTAKOVICH:** Sinfonía núm. 15; Octubre; Obertura sobre temas
populares rusos y kirguís. Järvi. CD..... 60
- STOCKHAUSEN:** Klavierstücke. Wambach. CD..... 61
- R. STRAUSS:** La mujer sin sombra. Rysanek, Ludwig, Thomas, Berry,
Hofmann/Karajan. CD..... 61
- STRAVINSKY:** La obra para violín y piano. Van Keulen, Mustonen. CD.
61
- STRAVINSKY:** La Consagración de la Primavera; Apolo. Rattle. CD.. 62
- TALLIS:** Piezas diversas. Holten. CD..... 62
- TCHAIKOVSKY:** Gran Sonata; Romanza; Las Estaciones. Douglas. CD.
62
- TCHAIKOVSKY:** Sinfonía núm. 4; Romeo y Julieta. Abbado. CD..... 64
- TCHAIKOVSKY:** Las Estaciones; Piezas para piano. Pletnev. CD..... 64
- TELEMANN:** Conciertos para trompeta. Wallace, Miller, Stokes,
Warren/Boughton. CD..... 64
- TELEMANN:** las Seis Sonatas para flauta de pico. Boeckman, Hansen,
Mortensen. CD..... 80
- VERDI:** Requiem. Arroyo, Veasey, Domingo, Raimondi/Bernstein. CD.
65
- VERDI:** Música de ballet. Chailly. CD..... 80
- VERDI:** Giovanna d'Arco. Caballé, Domingo, Milnes, Lloyd/Levine. CD.
80
- VILLA-LOBOS:** Música para flauta. Bennett, Black, Knight, King, O'Neil,
Tunnell, Weinberg. CD..... 65
- WALTON:** Te Deum; El festín de Baltasar. Luxon/Solti. CD..... 65
- WIDOR:** Sinfonía núm. 1. **VIERNE:** Piezas de fantasía. Chaisemartin. CD.
81
- YORK:** Sunburst; Lullaby. **BARRIOS:** Aconquija; La última canción;
Cueca. Etc. Williams. CD..... 66

RECITALES

- ALLELUIAS ET OFFERTOIRES DES GAULES.** Reznifoff. CD..... 66
- CONCIERTOS PARA TROMPA.** Friedrich, Maruzza, Borza/Rolla. CD.
66
- DOMINGO EN LA FILARMÓNICA.** Mehta. CD..... 67
- DOROW, Dorothy:** Canciones. Damerini. CD..... 81
- FLETA, Miguel.** Romanzas de zarzuelas y canciones. CD..... 67
- "GALA STRADIVARIUS CONCERT".** Menuhin. CD..... 67
- MANIERISTISCHE MADRIGALE: MONTEVERDI-D'INDIA.** Rogers. CD.
68
- MUSIC FOR THE HOLY WEEK, Vol. II.** Blackley. CD..... 68
- MUSIC FOR THE LION-HEARTED KING.** Page. CD..... 68
- LA NUEVA MÚSICA PARA CORO.** Holten. CD..... 81
- Saludo a Percy Grainger.** Pears, Shirley-Quirk/Britten, Bedford. CD.. 81

MÚSICA ÉTNICA

- CHINE. MUSIQUE CLASSIQUE VIVANTE.** CD..... 69
- EGBERTO GISMONTI.** Dança dos escravos. CD..... 69
- SATYAJIT RAY.** Le salon de musique. CD..... 69

JAZZ

- The Ritz: The Spirit of Christmas.**..... 70
- Ray Barreto: Irresistible.**..... 70
- The Count Basie Orchestra.**..... 70

RITMO-HIFI



La selección británica

Michell Engineering
Castle Acoustics
A&R Cambridge
Beard Audio
Proac

Cambridge Audio
Monitor Audio
Source Odyssey
Meridian
Ariston

STEREO © 1988



MADE IN THE UNITED KINGDOM.

Haga sonar esta página.

CHEMISON BARCELONA: Teléfono (93) 339 50 54/339 58 54
CHEMISON MADRID : Teléfono (91) 403 99 58

AUDIOLAB DE NUEVO EN ESPAÑA

THORENS IBERICA, S. A. - GERONA, 61 - 08009 BARCELONA - TEL. (93) 302 50 04

Con tres aparatos de la gama de amplificación estrena Thorens Ibérica la distribución de la inglesa Cambridge Systems, conocidos mundialmente bajo el nombre comercial de Audiolab.

Amplificador integrado 8000A

"Poderoso", "Versátil", "Sonido sobresaliente", son algunos de los adjetivos con que han calificado a este amplificador de sobria y elegante línea, que tiene una potencia de 50 vatios por canal y es totalmente compatible con todos los sistemas actuales de Alta Fidelidad.

Dispone de dos entradas para cápsula de bobina móvil y magnética. Dos entradas de cinta, perfectas para pletina DAT, vídeo-grabador y pletina de casete convencional. También dispone de entrada separada y conexión de grabación, pudiendo escuchar de una entrada mientras grabamos de otra diferente.

El sistema de control de tono exclusivo de Audiolab anula la coloración y distorsión de los circuitos convencionales. Los ajustes de tono están ajustados de un modo especial. Apretando el botón de tono, cuando los controles de tono no son necesario, obtendremos una respuesta plana.

Si se desea instalar una etapa de potencia o un procesador de señal, el 8000A, mediante un pequeño ajuste interno, permite independizar operativamente las secciones de previo y amplificación de potencia.

Pre-amplificador 8000C

Varios diseñadores han estado trabajando hasta desarrollar este previo de ancha banda, que opera con amplificadores de baja distorsión en clase A y elimina el uso de los circuitos integrados.

Dos salidas de baja impedancia permiten conectar etapas de potencia y pantallas acústicas activas o bi-amplificadas. Está preparado para usar cables de conexión de una cierta longitud sin ningún tipo de problema.

Dispone de las mismas entradas que el 8000A.

Como en la mayoría de los modernos aparatos de amplificación se pueden conectar unos auriculares dinámicos directamente, gracias a un amplificador de potencia en miniatura del que dispone para el caso.

Etapa de potencia 8000P

El 8000P es una etapa de 100 vatios por canal, que puede funcionar con cualquier aparato actual, pero como es lógico es un perfecto compañero del previo 8000C.

Está equipado con un sistema automático de auto-muting que protege el amplificador y las pantallas acústicas de cortocircuitos. Cada canal tiene su módulo independiente de amplificación y transformador de potencia.

Para garantizar un total aislamiento entre canales bajo las condiciones dinámicas, dispone de una geometría especial para los conductores de alta tensión, un par de cables gemelos de señal de bajo nivel.

Antonio Baños



Amplificador integrado 8000A.



Pre-amplificador 8000C.

CARACTERÍSTICAS TÉCNICAS:

Integrado 8000A

Potencia.....	50 W.
Distorsión armónica.....	menor de 0,05 %.
Respuesta de frecuencia.....	20-20.000 Hz.
Separación entre canales.....	mejor de 60 db.
Dimensiones.....	445 x 64 x 302 mm.
Peso.....	7.6 kg.

Pre-amplificador 8000C

Distorsión armónica.....	menor de 0,01 %.
Separación de canales.....	mejor de 60 db.
Dimensiones.....	445 x 74 x 302 mm.
Peso.....	6.0 kg.

Etapa de potencia 8000P

Potencia por canal.....	100 W.
Distorsión armónica.....	menor de 0,05 %.
Rel. señal/ruido.....	mejor de 90 db.
Respuesta de frecuencia.....	20-20.000 Hz.
Separación de canales.....	mejor de 80 db.
Dimensiones.....	445 x 64 x 302 mm.
Peso.....	9.0 kg.

NUEVO GIRADISCOS TD-2001 DE THORENS

THORENS IBERICA, S. A. - GERONA, 61 - 08009 BARCELONA - TEL. (93) 302 50 04



Nuevo giradiscos Thorens.

CENTRO DE GRAVEDAD

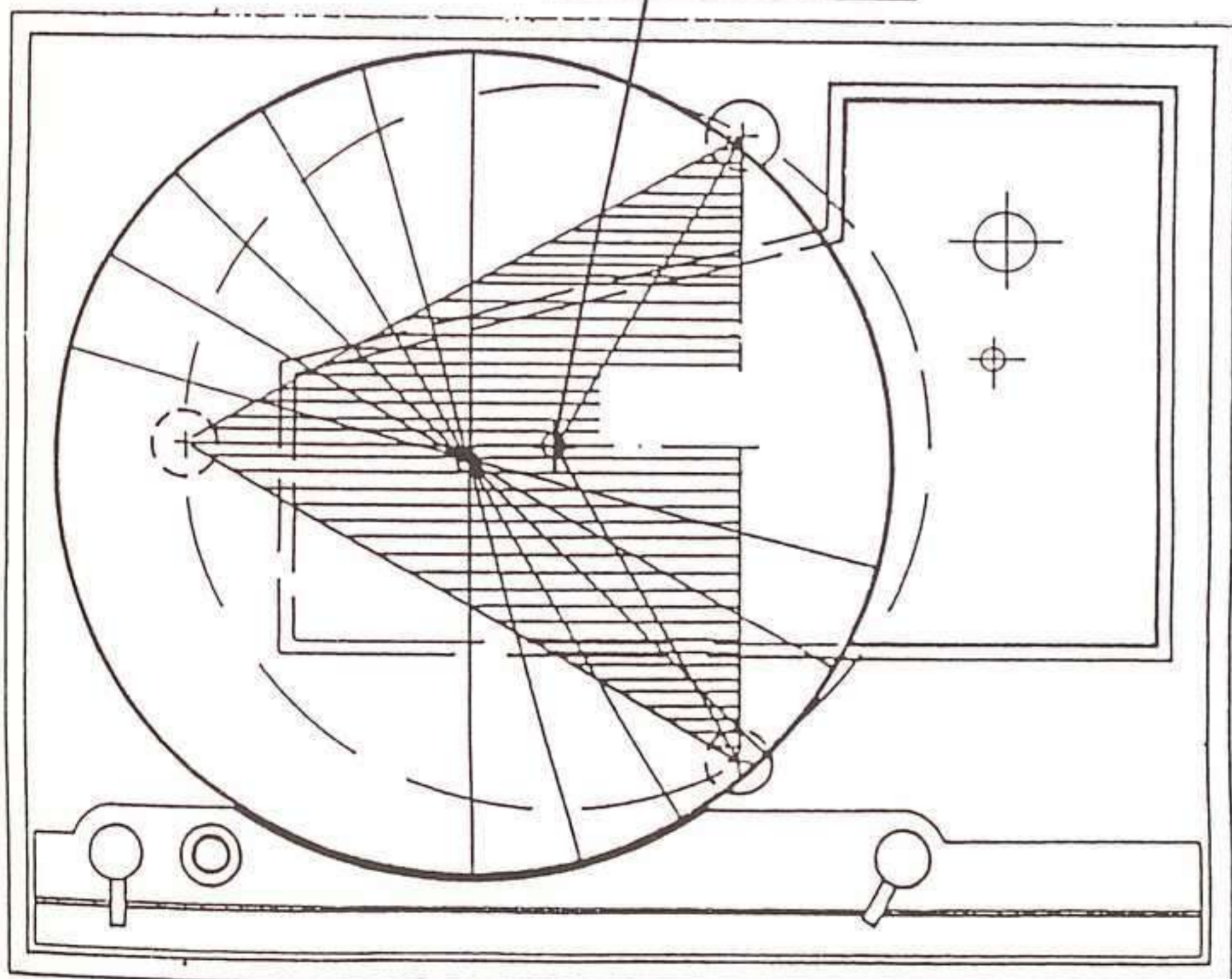

CARACTERÍSTICAS TÉCNICAS:

Transmisión.....	correa.
Motor.....	sincro, 24 polos.
Velocidades.....	33 1/3 y 45 r.p.m.
Lloro y trémolo.....	menor de 0,03%.
Rel. señal/ruido.....	72 db.
Medidas.....	440 x 360 x 150 mm.
Peso.....	10 kg.

RITMO - HI-FI: NOVEDADES

En pleno auge de grabaciones y reproducciones digitales, Thorens es uno de los especialistas en la reproducción del disco de vinilo que aún sigue contando con fervientes defensores, sobre todo entre los muy audiófilos. Y no tiene ningún miedo en anunciar su nuevo giradiscos, el TD-2001, como "La perfección analógica".

Con más de cien años de experiencia fabricando motores de precisión, el TD-2001 tiene un motor sincro de 24 polos, con un chasis flotante, destacando la suspensión optimizada.

El centro de gravedad del mismo es exactamente equidistante de los tres puntos pivotantes que forman un triángulo isósceles.

El chasis es de madera de alta densidad, muy rígido y áspero. Posee un filtro mecánico de diseño sencillo y muy eficaz; ambas partes del chasis se han excitado una después de la otra con un martillo de goma. Dicho filtro actúa en ambas direcciones. El chasis flotante detiene el movimiento mediante su propia frecuencia de resonancia.

El brazo TP-90

El TD-2001 se suministra con un nuevo brazo, el TP-90, de cojinetes pivotantes de la más alta calidad, desarrollados por la industria relojera suiza, que garantizan, entre otras cosas, máxima longevidad, ausencia de asperezas y fricciones y gran amortiguación de resonancias.

La energía mecánica se transmite de la cápsula a través del tubo —0,5 mm. de grosor y baja densidad— a la parte trasera. Mientras una inserción de metal —2,0 mm. de grosor y baja densidad— destruye inmediatamente la energía almacenada.

El contrapeso y el anti-skating magnético están fijados de manera muy firme, por lo que no añaden ningún tipo de resonancias.

fi·dél·e·ti

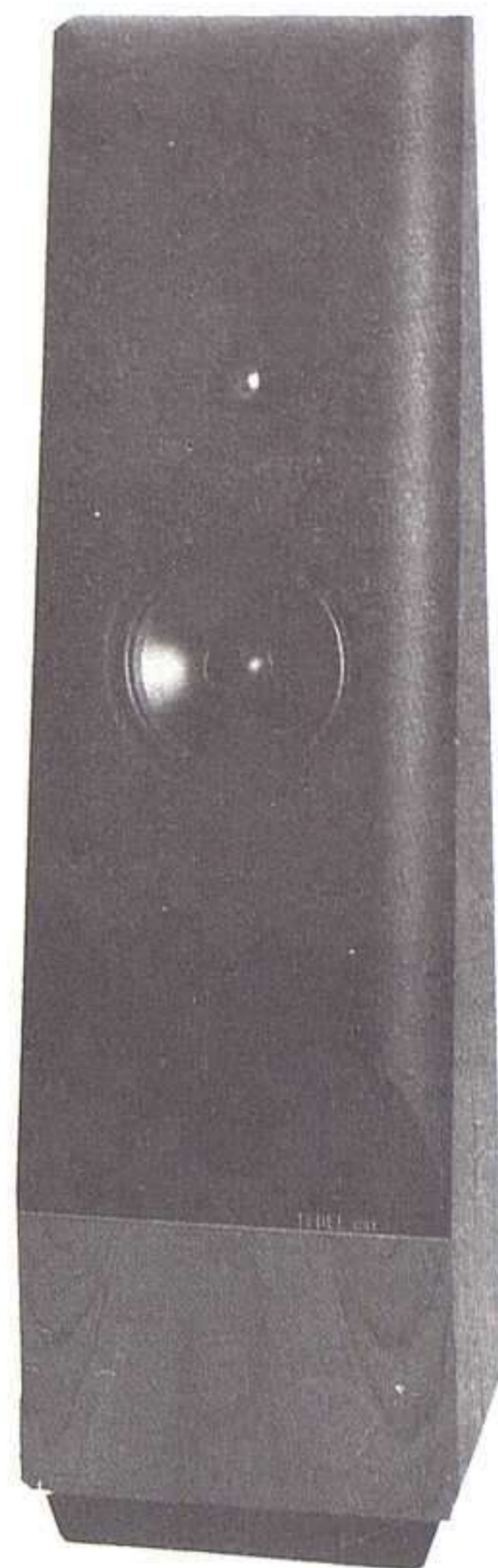

"Los THIEL CS 3.5 demuestran que los mejores sistemas convencionales pueden rivalizar o superar a las mejores realizaciones electrostáticas planares y de ribbon en resolución y transparencia."

Anthony H. Cordesman.
Stereophile Vol. 10. No. 1.

"Las CS 2 ofrecen una increíble imagen estéreo con una sorprendente profundidad. Son los altavoces a elegir por el aficionado que busque una auténtica presentación de timbres y dinámica."

Revue Du Son. Francia,
junio 87

"Las CS 1 lo hacen todo. Son realmente un sistema altamente musical."

Revue du Son. Francia,
noviembre 86

Las pantallas
THIEL
de fuente coherente

SARTE AUDIO
ELITE, S.L.

Padre Joffre, 22 b
Teléf. 351 07 98 - Fax: 6 3515254
46007 VALENCIA (SPAIN)

Martín de la Plaza

SOUND AND DESIGN

LA NUEVA ESTÉTICA PARA ESCUCHAR LA MÚSICA



El nuevo Sennheiser HD 560 ovation El auricular de auriculares

- *sonido musical natural.*
- *excepcional hasta el último detalle.*
- *superconfortable para disfrutar totalmente la música.*



Cardenal Silíceo, 22. Telf.: (91) 519 24 16

 **SENNHEISER**

RITMO - HI-FI: NOVEDADES

C
P
D
R
S
D
P

PERREAUX, NUEVA SERIE E DE AMPLIFICACIÓN

ATOMIUM - HERMOSILLA, 102 - 28009 MADRID - TEL. (91) 402 87 42

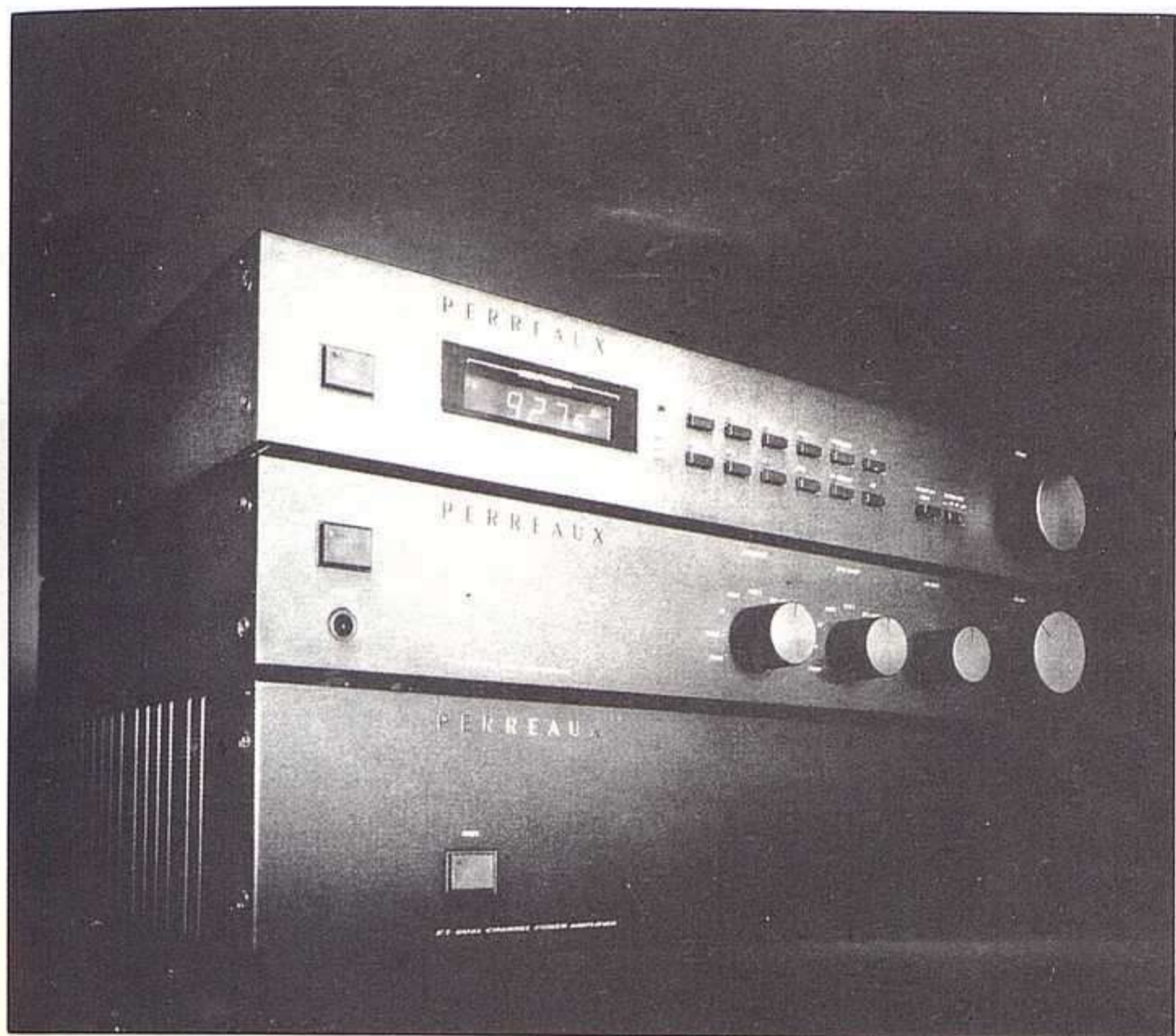

Desde 1974 existe en Australia la empresa Perreaux, quizá una de las más desconocidas marcas de HI-FI en nuestro mercado. Y es una pena, ya que la filosofía de esta empresa explica claramente su amor hacia la reproducción de la música: un diseño lógico y práctico, tanto en la parte electrónica como mecánica, que haga mejorar al máximo el resultado final.

La nueva serie E de Perreaux es el resultado de varios años de investigación y desarrollo a cargo de un pequeño equipo que, basándose en sus anteriores aparatos, han logrado combinar la calidad seleccionando conscientemente todos los elementos individuales que forman cada aparato. Unido todo ello a la fabricación a mano de cada componente con el lujoso acabado final, que ya es tradicional en todos los modelos de esta marca.

Etapas de potencia E1 y E2

Estas dos nuevas etapas son unidades MOSFET, capaces de conducir y controlar todo tipo de pantallas acústicas de las conocidas hasta el momento.

El circuito que emplean es denominado "polución musical mínima", por el que se han eliminado gran parte de los componentes electrónicos al uso. Sólo utilizan los más perfectos. El circuito impreso, por ejemplo, está basado en un cable de fibra de cristal sencillo de alta calidad.

El sistema Mosfet no genera ningún tipo de distorsión y se mantiene autoestabilizado incluso forzando el aparato al máximo de su capacidad de potencia.

Opera en clase A así como en clase A/AB, para poder ofrecer en todo momento las ventajas de la más pura clase A, pero sin llegar a tener nunca el más mínimo problema de los que en ocasio-

nes se asocia con esta categoría.

Estas etapas tienen una potencia de 100 W. por canal la E1 y 200 W. la E2.

PVP recomendado:

E1, 143.490 pesetas.

E2, 178.880 pesetas.

Pre-amplificador EP

Al igual que en las etapas, este previo no usa prácticamente ningún cable, todo el circuito impreso principal utiliza fibra de cristal, con un sub-circuito de igual calidad que accede directamente a los controles de volumen y balance.

Todos los tramos han sido diseñados en el circuito para que sean lo más cortos posibles, y están aislados unos de otros de forma individual. Los mandos de selección de entradas, así como los de cinta, actúan directamente sobre el circuito principal, lo que le hace más costoso, pero sonoramente es más importante, al eliminar innecesarios cables de conmutación para que la señal siga el curso más corto posible.

Dispone de 6 entradas, así como dos salidas de cinta y conmutador para Cápsula Magnética o de Bobina Móvil-MC, MM.

PVP recomendado:

106.420 pesetas.

A. B.

CARACTERÍSTICAS TÉCNICAS:

	E1	E2
Potencia X canal.....	100 W	200 W
Distorsión armónica...	0,003%	0,003%
Resp. de frecuencia....	20-20.000 Hz	20-20.000 Hz
Rel. señal/ruido.....	100 db	100 db
Separación canales....	60 db	60 db
Dimensiones.....	430 X 325 X 95 mm.	430 X 450 X 95 mm.
Peso.....	7.5 kg	12.0 kg

NUEVOS AURICULARES SENNHEISER HD 560

MAGNETRON, S. A. - CARDENAL SILICIO, 22 -

28002 MADRID - TEL. (91) 519 24 26

Sennheiser, compañía alemana especializada en el desarrollo y fabricación de auriculares de Alta Fidelidad, profesionales y domésticos acaba de lanzar un nuevo modelo, el HD 560 ovation. Destinado a los audiófilos, es un auricular dinámico especialmente diseñado para dar una respuesta música natural.

El HD 560 ovation posee todas las características de los Sennheiser: bobina transmisora de aluminio ligero, sistema magnético de durí-

simo hierro-neodymium, guía de acero anti-rotura y, al igual que sus hermanos mayores, todos los componentes que lo forman pueden ser individualmente reemplazados.

Su acabado es perfecto, estudiado para tener un roce aterciopelado, con un ajuste en la cabeza que lo hace superconfortable para un disfrute total de la música.

PVP recomendado:
22.000 pesetas.

A. B.



Los Sennheiser HD 560.

CARACTERÍSTICAS TÉCNICAS:

Respuesta de frecuencia....	16-30.000 Hz (3 db) 14-35.000 Hz (10 db)
Principio acústico.....	auricular abierto
Impedancia nominal.....	300
Sensibilidad.....	94 db
Distorsión armónica.....	menos del 0.2%
Peso (sin cable conector)...	210 g.
Conector.....	jazz estéreo de 6.3 mm.

ACADÈMIA DE MÚSICA ANSELM VIOLA

Joventuts Musicals

Seminaris
Cursos Internacionals de Música
Festival Internacional de Música
Manifestacions concertístiques

Informació
JOVENTUTS MUSICALS
Apartat 70. 17257 Torroella de Montgrí
Tel. 972/751111
Costa Brava, Catalunya, Esp.

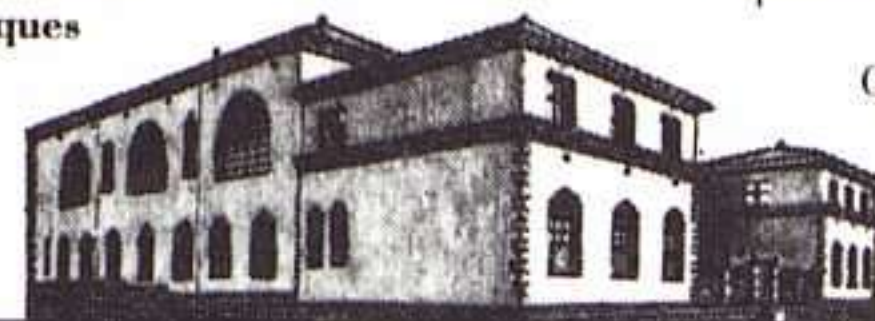

Institut de Batxillerat (Antic Convent dels Agustins)

VII CURSO INTERNACIONAL DE MUSICA

Clases individuales. Lecciones magistrales.
Música de cámara. Orquesta del curso.

15-31 de agosto de 1.990

Profesores del Royal College of Music de Londres:

RODNEY FRIEND (violín)

JAE PARK (violín)

ROGER BEST (viola)

CHRISTOPHER BUNTING (violoncelo)

SUSAN MILAN (flauta)

COLIN BRADBURY (clarinete)

MICHAEL WINFIELD (oboé)

GEOFFREY GAMBOLD (fagot)

ALVARO PIERRI (guitarra)

XAVIER JOAQUIM (percusión)

ELEONOR WARREN (música de cámara)

y la participación del:

THE ROYAL COLLEGE STRING ENSEMBLE

(música de cámara)

CONVOCATORIA DE BECAS otorgadas por la FUNDACIÓ CAIXA DE CATALUNYA

El curso está pensado para los estudiantes del último curso de grado medio o cualquier curso del grado superior y postgraduados.

- El director del curso será Rodney Friend, concertino de la BBC Symphony Orchestra y destacado profesor del Royal College of Music de Londres.

- Para participar en el curso se otorgarán 80 becas. Los interesados en obtener estas ayudas deberán enviar a la FUNDACIÓ CAIXA DE CATALUNYA ("La Pedrera", Passeig de Gràcia, 92, 3r, 1ª.- 08008 Barcelona), un curriculum personal y académico y una grabación en cinta cassette de dos obras pertenecientes a dos períodos musicales distintos, de una duración mínima de 5 minutos cada una.

- El plazo de entrega de esta documentación finalizará el próximo 30 de marzo.

- La decisión del jurado se les comunicará a los interesados antes del 30 de abril.

Organiza: Joventuts Musicals de Torroella de Montgrí

Apartado 70. 17257 Torroella de Montgrí T. 972-758000

Patrocina: The British Council - Ayuntamiento de Torroella de Montgrí - Diputación de Girona - Ministerio de Cultura. INAEM Generalitat de Catalunya. Departament de Cultura.

FUNDACIÓ CAIXA DE CATALUNYA

AKAI

TECNOLOGIA CREATIVA



Akai tiene la imagen pura de la perfección en audio. Las novedades en equipos de alta fidelidad de Akai, van a abrir los ojos a tu imaginación, para que puedas ver el color del sonido. Mira y comprueba que cuando mil imágenes valen una música, esa es Akai.

¡Mira qué música!

AKAI

AUDIO & VIDEO

PARASOUND: EXCELENTE RELACIÓN CALIDAD/PRECIO

ACUTRES, S. A. - BOLIVIA, 239

08020 BARCELONA - TEL. 308 33 10

Richard Shram creó Parasound para que las personas que disfrutan con la reproducción de la música no tengan que pagar más. Esto se ha seguido a rajatabla, obteniendo Parasound de esta manera un enorme éxito en una gran cantidad de mercados, incluyendo los de sobra conocidos por la rigidez en la selección de sus productos.

Podemos encontrar en el mercado mejores aparatos que los que comentamos a continuación, pero por el precio con que hacen su presentación en España, me temo que no encontraremos muchos que nos ofrezcan la calidad y las prestaciones de los de Parasound. Por todo ello, y basándonos en una justa relación calidad/precio, en este número, como excepción, nos hemos tomado la libertad de dedicar esta sección de "Selección del mes", a toda una gama de aparatos en lugar de a uno que consideramos requiere una atención especial.

Amplificadores integrados C/HD-350 y C/HD 650

Estos dos amplificadores integrados se presentan con unos acabados muy cuidados. El chasis es completamente metálico, constituido por un perfil de aluminio anodizado negro. Todos los botones han sido diseñados para que tengan un acabado agradable al tacto.

Técnicamente, los dos amplificadores presentan una

etapa de salida de alta corriente, conmutación CMOS para las entradas, preamplificador de fono de alta velocidad y selector de altavoces A/B (paralelos). También incorpora un muy interesante corrector fisiológico, ajustable de manera continua en función del nivel de escucha.

Podemos decir sin temor a equivocarnos que tanto el 350 como el 650 gozan de una gran reserva de potencia dinámica, graves controlados, nitidez y limpieza, medios aireados y una calidad en los agudos constante.

PVP recomendado:

C/HD 350, 44.500 pesetas.

C/HD-650, 64.461 pesetas.

Pre-amplificador de CASE a P/FET-900

El P/FET-900 es un previo muy completo que incorpora tecnología CMOS de conmutación para las entradas y salidas de cada canal.

Utiliza condensadores de Polipropileno de alta resolución, escogidos para proporcionar una audición totalmente musical.

Los controles se deslizan con el grado de suavidad que emplean aparatos mucho más caros.

Es importante la ausencia total de ruido para cualquier nivel de salida, lo que le sitúa en un lugar perfecto para trabajar con una amplísima gama de etapas de potencia.

La baja impedancia de salida permite colocar el amplificador de potencia ale-

CARACTERÍSTICAS TÉCNICAS:

Amplificador integrado C/HD-350

Potencia × canal.....	35 W.
Distorsión armónica.....	menor de 0,04 %.
Respuesta de frecuencia.....	20-40.000 Hz.
Relación señal/ruido.....	85 db.
Dimensiones.....	437 × 79 × 240 mm.
Peso.....	5.0 kg.

Amplificador integrado C/HD-650

Potencia × canal.....	65 W.
Distorsión armónica.....	menor de 0,03 %.
Respuesta de frecuencia.....	20-50.000 Hz.
Relación señal/ruido.....	90 db.
Dimensiones.....	437 × 105 × 289 mm.
Peso.....	7.9 kg.

Preamplificador P/FET-900

Distorsión armónica.....	menor de 0,005 %.
Respuesta de frecuencia.....	10-80.000 Hz.
Relación señal/ruido:	
Relación señal/ruido.....	85 db.
Entradas alto nivel.....	104 db.
Entrada phono.....	85 db.
Dimensiones.....	437 × 63 × 240 mm.
Peso.....	4.1 kg.

Etapas de potencia HCA-800 II

Potencia × canal.....	90 W a 8 Ohms.
	140 W a 4 Ohms
Distorsión armónica.....	menor de 0,02 %.
Respuesta de frecuencia.....	20-20.000 Hz.
Relación señal/ruido.....	104 db
Dimensiones.....	437 × 95 × 298 mm.
Peso.....	10.4 kg.

Amplificador D/AS-1000 II

Potencia × canal.....	140 W a 8 Ohms.
	210 W a 4 Ohms.
Distorsión armónica.....	0,1 %.
Respuesta de frecuencia.....	20-20.000 Hz.
Relación señal/ruido.....	110 db
Dimensiones.....	437 × 139 × 317 mm.
Peso.....	15.4 kg.

Pletina de casete D/HX-600

Distorsión armónica.....	menor de 1 %.
Respuesta de frecuencia.....	20-18.000 Hz.
Relación señal/ruido.....	NR Dolby B y C
Precisión de velocidad.....	0,2 % a 3 Hz
Diafonía.....	48 db
Lloro y trémolo.....	0,06 % nominal

Reproductor de CD D/VF-900

Distorsión armónica.....	0,005 %.
Respuesta de frecuencia.....	5-20.000 Hz.
Relación señal/ruido.....	99 db
Separación entre canales.....	86 db
Sobremuestreo.....	doble
Bits lineales.....	16
Dimensiones.....	437 × 76 × 304 mm.
Peso.....	5.0 kg.



Amplificador integrado C/HD-350.

jado, junto a los altavoces, sin que por ello tengamos problemas de caídas de sonido con los cables.

PVP recomendado:
62.978 pesetas.

Etapa de potencia HCA-800 II

Quizá lo que mejor define a esta etapa es la limpieza, nitidez y naturalidad musical; algo así como un sonido dulce pero para nada empalagoso.

Incorpora una fuente de alimentación con 36.000 mfd., condensadoras de polipropileno, transistores de salida de alta velocidad y alta corriente, selector de altavoces A/B (paralelo) y robusto diseño. Podemos hablar de un aparato robusto hecho para durar y disfrutar durante muchos años.

PVP recomendado:
77.670 pesetas.

Amplificador analógico/ digital D/AS-1000 II FET

Este amplificador de avanzadísima técnica tiene todo tipo de detalles, algo difícil de encontrar en un aparato de este precio. Su fuerte chasis puede ser ajustado con unos adaptadores laterales para montaje en un rack, si se desea.

En el panel frontal encontramos el interruptor de encendido junto con dos leds de "Stand BY" y "operation" que se encenderán pasado el tiempo de precalentamiento necesario. Además dispone de otros cuatro pe-

queños leds que nos indican cuando entra cada canal en el modo de funcionamiento correspondiente a la clase AB y cuando cada canal está próximo al recorte.

El D/AS-1000 II ha sido diseñado para soportar excepcionales picos de corriente, así como toda clase de cargas. Su potencia es de 140 W por canal a 8 Ohms.

También si lo deseamos, podemos convertirlo en un amplificador mono de elevada potencia de salida, accionando un conmutador que se encuentra situado en la parte posterior del aparato.

PVP recomendado:
137.876 pesetas.

Pletina de casete D/HX-600

La D/HX-600 es una pletina de casete de alta resolución, que incorpora sistemas reductores de ruido Dolby B y C, como la mayoría de las actuales pletinas, pero además está equipada con el sistema Dolby HX Pro, que permite ampliar el rango dinámico en las altas frecuencias.

También dispone de una característica singular, como es el ajuste "Play Trim", para asegurar que los circuitos del Dolby estén dando en todo momento las correctas instrucciones durante la reproducción de una cinta. Este ajuste ha sido creado para obtener una calidad de sonido superior. No hay que confundir este ajuste con el más normal de "Bias Control" ya que éste sólo actúa durante la grabación, mientras

que el "Play Trim" tiene efecto también sobre cualquier cinta pregrabada.

PVP recomendado:
62.852 pesetas.

Reproductor de CD D/VF-900

El reproductor de referencia incorpora una avanzada tecnología y una serie de detalles que lo hacen digno de elogio.

Está basado en un sistema de muestreo de 16 bits a 88,2 Khz, y posee una característica especial, que lo diferencia de otros reproductores de CD existentes en el mercado y que radica en un botón "variable foco", cuya misión consiste en corregir los niveles de las frecuencias agudas, modificando además sus características de fase. Gracias a este novedoso control, es posible hacer desaparecer completamente las tendencias secas o duras que tan moleestamente presentan algunos discos compactos.

Incorpora mando a distancia por infrarrojos que realiza las funciones de abertura y cierre de cajón portadiscos, Play, pausa y el uso de la memoria de programación.

RITMO - HI-FI: SELECCIONES DEL MES

MUSICAL
FIDELITY

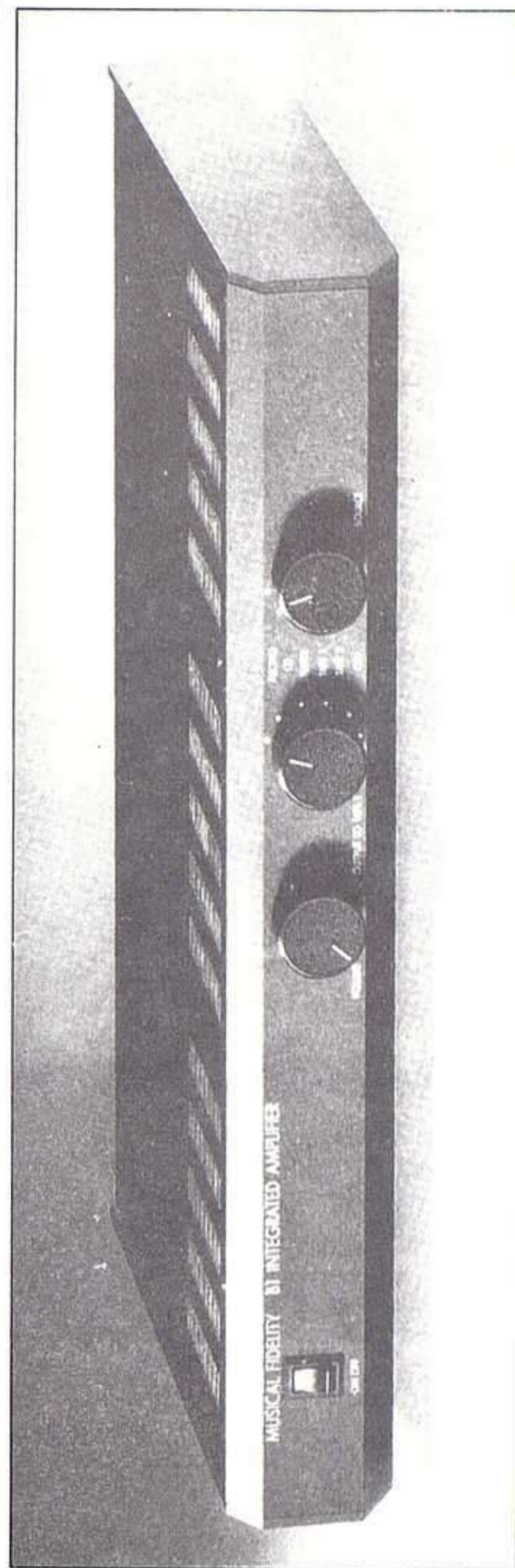

El B1 no se parece en nada a su homólogo el bombardero, excepto en una cosa: vuela a mayor altura que los otros.

"Al juzgar los resultados después de dos horas de escucha, MUSICAL FIDELITY tiene un "CAMPEÓN".

Hi-Fi-News y Record Review, septiembre 1989.

MUSICAL FIDELITY B1

"Best budget amplifier awards."

What Hifi. Awards 1989.

Distribuidor exclusivo para
España

SARTE-AUDIO-ELITE

Padre Joffre, 22 b
Teléfono 351 07 98
46007 VALENCIA



Amplificador integrado C/HD-650.



Reproductor de cedé D/VF-900.

El organizador electrónico de Sharp

No es exactamente un aparato de HI-FI, pero es uno de los más interesantes productos de la moderna electrónica aparecidos en el mercado mundial, el IQ-7100. Un cerebro de bolsillo que es capaz de ofrecer "modo calendario", "programación del tiempo", "Agenda de teléfono", "modo idiomas", "modo memorándum", "modo calculadora", "modo reloj" y "modo función secreta".

Y ampliable intercambiando cualquiera de las tres tarjetas de circuito integrado, que pueden emplearse con él: tarjeta IQ-701, Distribuidor del tiempo; tarjeta IQ-702,



Organizador electrónico de Sharp.



"Virtuosismo.

Un nivel de Musicalidad y Flexibilidad sin precedentes en el mundo de la auténtica Alta Fidelidad.



- COMPACT DISC GCD 575
- PREAMPLIFICADOR SINTONIZADOR AM/FM GTP 500
- ETAPA DE POTENCIA GFA 535

ADCOM[®]

Los productos de Alta Fidelidad ADCOM son distribuidos y garantizados en España por:



NOVA SYSTEMS S.L. 28010 BELLASCARSA (MADRID)



Excellence in pursuit of perfection

PERREAUX

TANDBERG

**¡DOS MARCAS DE ÉLITE O ALTA GAMA!
PARA LOS QUE AMAN LA MÚSICA Y
DESEAN SONIDO DE EXCEPCIÓN**

*Escúchelos con
las Pantallas
Electroestáticas
SOUNDLAB
o con las
ALLISON.*

Atomium

c/ Hermosilla, 102 - 28009 MADRID - Teléfs. (91) 402 89 50 - 402 87 42

IMPORTADOR EXCLUSIVO PARA ESPAÑA

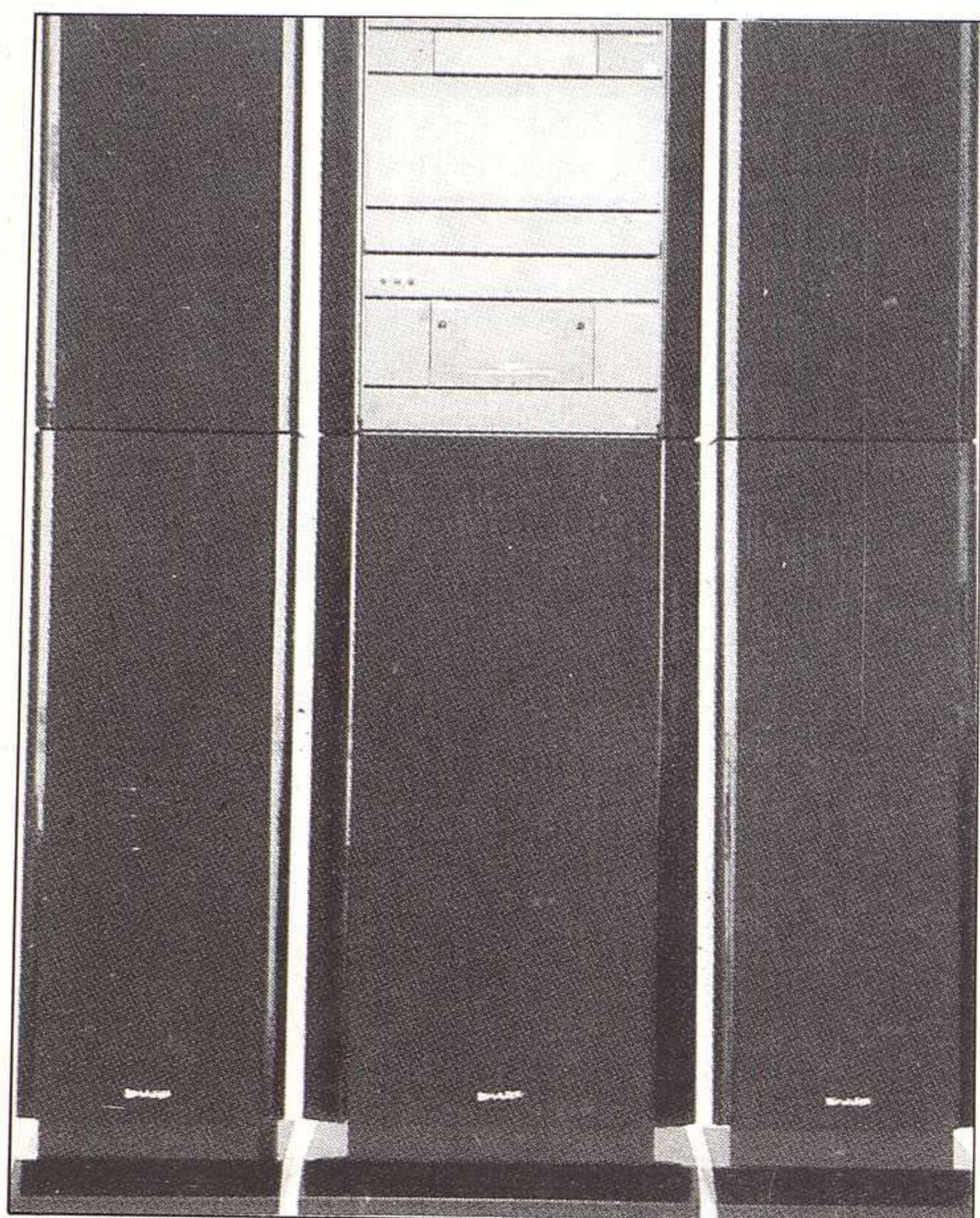

U 1H.

Diccionario ideológico, y la tarjeta IQ-703, Traductor de 8 idiomas.

Todo ello en un aparato de reducidas dimensiones y un peso de 245 grs., que además se puede conectar a cualquier PC compatible IBM mediante cables opcionales, o a una impresora o grabador de casete.

Televisores portátiles Epson

Epson lanza al mercado dos modelos de televisores en color con pantalla de cristal líquido de 2,6 (ET-P200) y 3,3 (ET-P300) con pantalla de cristal líquido de 2,6 (ET-P200) y 3,3 (ET-P300) pulgadas con una gran calidad y nitidez de imagen.

El sistema de TV es PAL, admitiendo las bandas de UNF y VHF.

La selección de sintonía y ajuste es automática. La alimentación puede ser mediante pilas, baterías recargables, adaptador de red o batería de coche. Va provisto de altavoz, auriculares y entrada de vídeo/audio. Su peso es de 330 y 350 gramos y las dimensiones 15 x 9 x 4 cm. y 11 x 10 x 5 cm. respectivamente.

Pioneer adquiere Disco-Vision

Pioneer Electronic Co. ha alcanzado un acuerdo con IBM y MCA, para adquirir por 200 millones de dólares, la subsidiaria de ambos, Disco Vision Associats, que tiene patentes mundiales para registro y reproducción de discos ópticos.

Pioneer ha justificado la adquisición de esta firma por el alto interés estratégico de poseer estas patentes en su política de expansión en los negocios de soporte de disco óptico, tanto en vídeo como audio, en aplicaciones domésticas y profesionales.

Nueva línea Car-Audio de Sherwood

Mabel, S. A. ha puesto en marcha una nueva división comercial dirigida al sector del automóvil. La división Car-Audio inicia su actividad como distribuidor oficial de la gama de auto radios y amplificadores de potencia para coche de Sherwood.

Nueva distribución de los productos Stax

Audiófilo, de Valencia, comienza la distribución en ex-

clusiva para el territorio español de los productos Stax, famosos por su amplia gama de auriculares electroestáticos.

Nuevo sistema U 1H de Sharp

Sharp presenta una nueva cadena de HI-FI, con reproductor de CD y mando a distancia por infrarrojos. Con un amplificador de 300 W (MPO), 7 bandas de ecualizador gráfico, 7 bandas de analizador espectro, 6 LED función indicador, Preselección de 30 emisoras, sintonizador de 3 bandas, doble platina casete e información en LCD, como más importantes características.

Las pantallas acústicas Sound-Lab en España

Atomium ha empezado la distribución en exclusiva de las pantallas acústicas Sound-Lab, firma americana especializada en la fabricación de pantallas electroestáticas con potencias desde 50 hasta 500 W RMS.

Pioneer sponsoriza por tercer año consecutivo el "Rally París-Dakar"

Pioneer Electronics es el patrocinador oficial del acontecimiento deportivo más conocido del mundo del motor, el "12 Rayd París-Dakar". Esta nueva edición comenzó el pasado día 25 de diciembre, desde la capital francesa, estando prevista la llegada a Dakar para el día 16 de enero.

Durante la última edición, Pioneer hizo un donativo para la adquisición de bombas de agua destinadas a la irrigación de las tierras de cultivo en Gao, República de Malí y patrocinó además al equipo Peugeot, que finalizó en primer lugar de la clasificación general.

M.D.L.P.

B & K Amps & Preamps



"El B & K es el amplificador predilecto para el perfeccionista que tiene un presupuesto ajustado. Su diseño es un verdadero triunfo y la mejor relación precio-calidad que conozco."

J. Gordon Holt,
Stereophile

"El ST 140 se luce en muchas áreas, graves, transparencia e imagen. Fuertemente recomendado para audiciones."

Hifi Heretic

"Pienso que es uno de los mejores amplificadores del momento. Es una estrella cuando se considera su precio."

The Audio Cheapskate,
Stereophile



Distribuidor exclusivo
para España

SARTE-AUDIO-ELITE

Padre Joffre, 22 B
Teléfono 351 07 38
46007 VALENCIA

...Y EL HOTEL EUROBUILDING ERA UNA FIESTA DE SONIDOS

marcas representativas del mercado mundial de la Alta Fidelidad de Excepción.

En la primera planta, cinco salones albergaban los pesos pesados de estas jornadas. Atomium demostraba todos los aparatos de amplificación de la australiana Perreux, junto con lo nuevo y lo clásico de Tandberg. Y orgullosamente, desplegaba a los cuatro vientos la gran potencia de su última adquisición, las Pantallas Electroestáticas Sound-Lab; dignas de escuchar y ver. Plantean un pequeño problema, miden 1,84 m. de altura y 86 cm. de ancho por 72 cm. de largo y cada una pesa alrededor de 61 kilos.

Audiófilo alternaba entre las electroestáticas Martin Logan y las pequeñas pantallas de Acoustic Energy,

que hacen gran honor a su nombre de fábrica. Todo ello combinado con la amplificación de Quicksilver, Stax y la ayuda extra del Wadia Digital. A ambos lados del gran salón que ocupaba, podían probarse todos los modelos que configuran la enorme gama de auriculares electroestáticos de Stax.

Por su parte Chemison tenía como plato fuerte la amplificación a válvulas de Jadis y Beard, junto con las pantallas ProAc, y, cómo no, el espectacular giradiscos Gyrodec, de Michell.

Esmaes, en un salón un tanto apartado del resto demostraba lo último de la americana Carver, combinado con las pantallas alemanas Magnat y su nuevo lanzamiento estrella, las Magnasphere.

Y el último salón —aunque era el primero en situación respecto a la entrada del hotel— lo ocupaba Sarte Audio Elite, que junto a las impresionantes Apogee, hizo alarde de las Thiel, unas pantallas que, a mi entender, suenan definitivamente bien con todo tipo de amplificación. Era impactante el despliegue de aparatos en este salón. Lógico, si pensamos que Sarte distribuye cerca de 30 marcas de Alta Fidelidad, aunque las amplificaciones que más sonaban eran las de Jeff-Rowland, B + K, Counterpoint y Musical Fidelity.

Tercera planta

Chemison tenía dos habitaciones. En uno estaba la atrayente gama de Meridian, con su nuevo previo y las pantallas activas digitales. En la otra suite un gran despliegue de los aparatos de Arcam, con novedades, entre ellas el reproductor de CD Delta 70.

Laboratorio de Electro-Acústica nos deparaba ninguna sorpresa, ya que a nivel de Alta Fidelidad doméstica está especializada en Linn, con su famoso giradiscos Sondek, sus cajas acústicas, con la presentación de las nuevas Linn Kaber, de sonido particular pero interesante y potente dentro de un diseño sobrio y elegante, y el nuevo amplificador integrado de Creek, un muy decente aparato con un precio muy ajustado.

En la primera suite de las tres, que ocupaba Nova Systems, se combinaba la potente amplificación de Threshold con las Pantallas Electrodinámicas Magnepan. Proton y Adcom también estaban presentes con casi toda su variada gama en otra habitación en perfecta armonía con las pantallas Heybrook. Y para los amantes del disco negro, los giradiscos Rega no dejaban de dar vueltas en una habitación. Pero sin duda alguna, lo que más llamó mi atención fue la nueva pantalla acústica Ela de Rega, creo que es lo mejor que existe actualmente por su precio. Y los Tube Traps, unos cilindros que en

De diez de la mañana a ocho de la noche de los días 3, 4 y 5 del pasado noviembre gran cantidad de extranjeros que estaban de paso en el Hotel Eurobuilding de Madrid miraban extrañados ante el continuo desfile de personas a través de pasillos y ascensores. Entraban y salían de las 25 suites y los 5 salones que albergaban a los 17 expositores que continuamente dejaban escuchar músicas de todo tipo —ópera, sinfónica, jazz, rock, funky...— demostrando la calidad y potencia de los últimos aparatos de las más de 60



Pantallas acústicas SD.

aparición no sirven para nada, pero absorben ruidos e interferencias y hacen que el aspecto sonoro de una habitación mejora notablemente.

Pioneer tenía bastante con una habitación para hacerse oír con su estupenda gama de componentes Reference y su nueva gama de Pantallas Acústicas Prologue.

Y llegando al final del pasillo, nos reencontrábamos con Sarte y lo nuevo de Musical Fidelity, Krell, The Mod Squad, Sondex, etc., agrupados en dos suites. Al igual que sucedía en el resto de las suites y salones de estas Jornadas, cada persona podía llevar sus discos favoritos y probarlos en los aparatos que desease. De no llevar ninguno, Sarte hacía gran despliegue de las grabaciones de los variados sellos discográficos que representa: Chesky, Opus 3, Jeton, ATR, Propius, Reference Recordings..., etiquetas de reconocido prestigio entre los audiófilos.

Cuarta planta

Audiófilo insistía en la habitación que tenía en esta planta con las Acoustic Energy, pero aquí con las hermanas pequeñas, las AE 1, para mi gusto pequeñas tan solo en cuanto a tamaño.

Gaplasa, por su parte, tenía una habitación dedicada a Denon y otra a Yamaha. En la suite Denon nada nos sorprendió particularmente, pues todos conocemos de sobra la calidad de los productos de alta gama de este coloso japonés. Por su parte, Yamaha, no es que estuviese al completo de su gama —hubiese necesitado varias habitaciones—, pero el surtido de aparatos de este otro japonés también era nutrido e interesante.

Gedelson, con otras dos habitaciones, hacía sonar con gran potencia diferentes aparatos de Accuphase, desde el integrado E-206 —modesto pero matón—, hasta las monstruosamente maravillosas etapas de potencia monofónicas M-1000. Orgullosamente tenían como estrella el reproductor de CD DP-80L con su procesador digital CD-81L, todo un lujo por tan sólo un millón de pesetas. Algo de la amplificación de Sumo tenía su representación, así como los famosos McIntosh, todo un clásico del sonido. Y, cómo no, una gran variedad del que yo creo debe ser su producto más vendido, las pantallas acústicas Infinity.

Junto a ellas hacían su presentación otras pantallas americanas, las Epicure.

Musicom tenía instaladas en una habitación sus famosas pantallas B+W, todo un clásico de la HI-FI, junto a destacados componentes de la japonesa Luxman. A destacar, entre ellos, la presentación en España, durante estas Jornadas, del reproductor de CD DP-07, junto con el convertidor DA-07, según gran parte de la crítica internacional lo mejor y más nuevo en la reproducción de los discos compactos, lógicamente también uno de los más caros del mercado.

Nikko, con su amplia gama de componentes domésticos, junto con las pantallas Celestion y los auriculares de

Koss, estaban bien dispuesta en una suite de la mano de O. P. Electrónica.

Y el recorrido de la cuarta planta acababa en la habitación que ocupaba Phono, con sus afamados aparatos de Marantz, sus amplificadores para audiófilos, el reproductor de CD 12 —una de las referencias mundiales— y los nuevos CD 50 y 60. En buena disposición con las pantallas acústicas de Boston y las más pequeñas, pero no menos interesantes Epos.

Sexta planta

Acutres no faltó a esta cita, como es habitual. En dos suites, destacaban sus estupendas Pantallas Acústicas Vieta, único producto de los expuestos en el Hotel totalmente diseñado y fabricado en España con tecnología propia. Una vez más impresionó al personal asistente con L'Adágio Prestige, pantallas omnidireccionales, que sonaban con su unidad de sub-woofer. También demostraban la amplificación de la nórdica Sentec y presentaban oficialmente los aparatos de su nueva representada, la americana Parasound.

Atomium en esta planta hacía sonar en una habitación productos de Tandberg, junto a sus nuevas pantallas acústicas Allison, que, si mucho no me equivoco, eran las primeras que se veían en nuestro país.

Y, en dos habitaciones, justo al lado del anterior, podía uno deleitarse con todo lo que ofrecía Pleyte Audio. Maravillosa amplificación de Mark Levinson y Conrad Johnson, junto a la menos *heavy* de Motif y Sonographe. Las potentes y fieles pantallas de Vanderteen y la presentación en primicia de los nuevos giradiscos VPI para audiófilos impenitentes.

Y el recorrido acababa en la suite de Sony, con los platos fuertes de su gama, los amplificadores TA-AV490 y TA-F450D, y sobre todo su R1 Digital Reference System, un reproductor de CD que se acompaña con su correspondiente conversor, que hace algunos meses, cuando apareció en el mercado, fue elogiado como el mejor del mundo. Junto a ellos, se podían probar otros reproductores y componentes elegidos de su catálogo.

Epilogo

Estas Segundas Jornadas de Alta Fidelidad de Excepción en Madrid han acabado siendo un éxito como ya se esperaba, después de las celebradas en el mismo sitio el año anterior, y las que se llevaron a cabo en otro hotel de Barcelona el pasado mes de abril. Testa Rosa, organizadora del evento, puede estar contenta, pese a que algunas personas no estaban muy de acuerdo con la dispersidad de salones y suites. Y según otros, este año la asistencia del público no profesional ha sido inferior a la del año pasado.

Según la organización, la dispersión de expositores ha tenido mucho que ver con el cambio de fechas, ya que como informó RITMO en su momento, en principio estas jornadas pospusieron por unos días su celebración por coincidir las fechas previstas inicialmente con las pasadas elecciones de octubre.

No cabe duda de que, de todos modos, siempre es interesante que el audiófilo, el *hifista* de a pie y curiosos y simpatizantes en general de la Alta Fidelidad y la música en general puedan ver y oír las novedades que van apareciendo en nuestro país de algunos de los más destacados aparatos de Alta Fidelidad.

Es perfecto que a lo largo de un pequeño recorrido se puedan probar prácticamente los mejores reproductores de CD, giradiscos, componentes de amplificación, pantallas, cables, conectores y demás componentes y accesorios que conforman el completo sistema de Alta Fidelidad.

Esperamos que estas Jornadas sigan celebrándose a lo largo de los próximos años.

M.D.L.P.



Reproductor de cedé Stax Quattro II.



Cadena de Alta Fidelidad con mando a distancia y compact Disc incorporado.



Radio cassette estereo portátil sistema Twin, con doble platina y parlante.



Radio cassette estereo para coche con unidad de control extraíble para prevención de robo.



estéreo de 28" con tele-texto y mando a distancia.



Headphone sintonizado 2 bandas FM-FM estereo, AM.

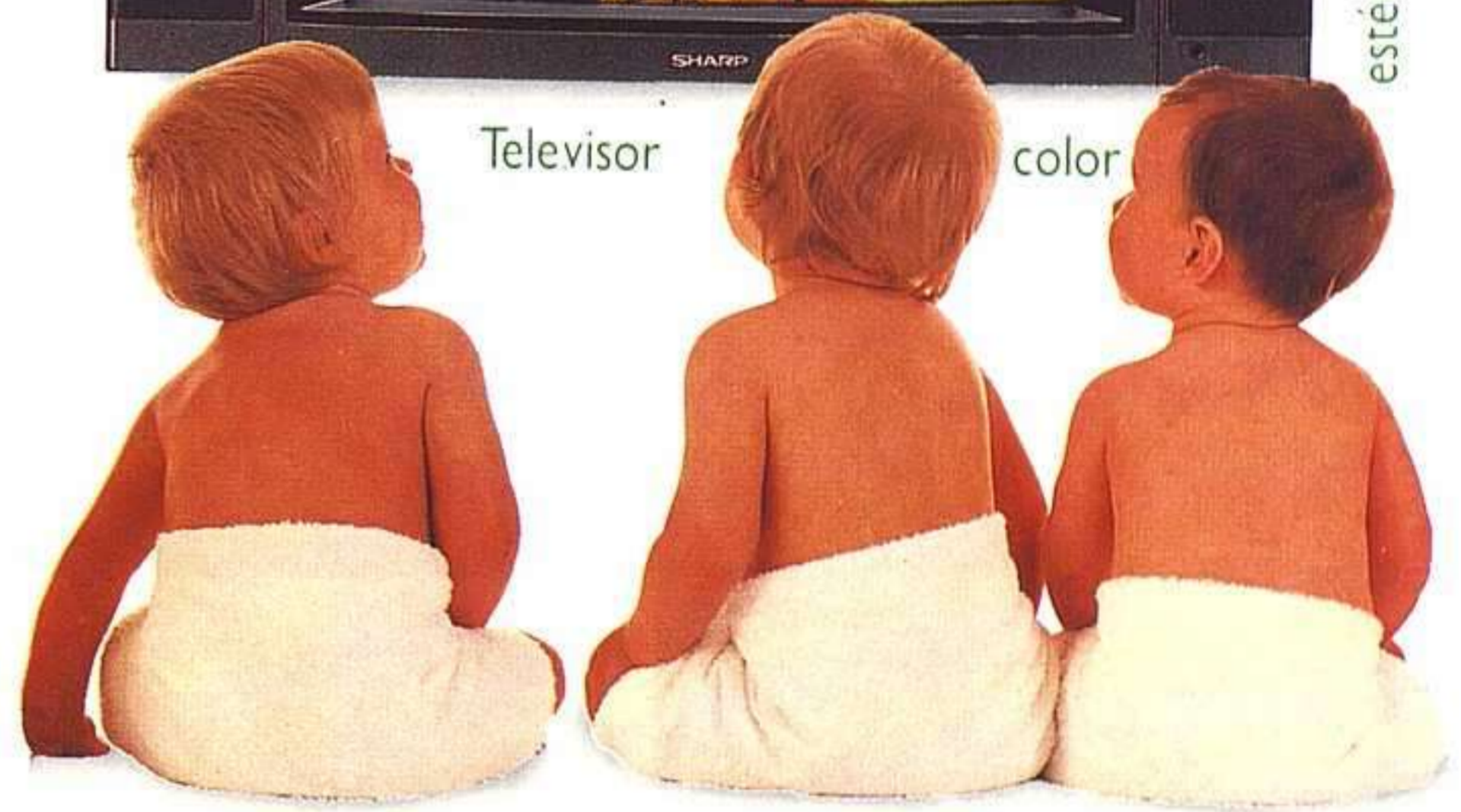

Televisor color

Compact Disc con sistema láser con selector auto-programable de música.



MUSICA JOVEN

SHARP

CÓMO ELEGIR UN EQUIPO DE ALTA FIDELIDAD

Si usted está dispuesto a comprarse su primer equipo de Alta Fidelidad, o quiere adquirir otro superior al que posee actualmente, no se lleve las manos a la cabeza, ni se canse pensando. En principio, es bastante más sencillo de lo que parece.

No es necesario ser un audiófilo empedernido, ni técnico en electrónica, ni tan siquiera tiene por qué saber diferenciar las más sencillas características técnicas de cada aparato. Todo se limita a tres cosas:

- Instalación del equipo: configuración de la habitación, metros cuadrados, etcétera.
- Presupuesto: cómo no, siempre el dinero; no se desespere, actualmente aparecen cada día mejores aparatos a menor precio.
- Escuchar: es lo más importante; antes de decidirse por cualquier aparato, escúchelos.

Primer paso, dónde comprarlo

Los mejores aparatos de Alta Fidelidad son los que suenan mejor. Para ello hay que escucharlos en condiciones. Busque un establecimiento especializado en HI-FI —huya de los almacenes de grandes superficies y similares—. Seguro que tiene algún amigo, o conoce a alguien que sabe dónde hay uno; caso contrario consulte las páginas amarillas.

En este tipo de tienda, todo serán ventajas. Los empleados suelen ser técnicos en electrónica, amén de unos forofos de la música. Disponen de salas adecuadas, donde poder probar una gran variedad de aparatos de todo tipo, procedencia, potencia y precio.

Siempre sabrán qué aconsejarle, dependiendo del género de música que usted más escuche y del lugar donde vaya a emplazar el futuro equipo. Con toda seguridad se ofrecerán a llevárselo e instalárselo ellos mismos.

En estas tiendas podrá escuchar todos los componentes que usted desee disponer para su equipo, durante todo el tiempo que quiera.

¿Qué equipo quiere?

Lo primero que tiene que hacer es crearse un orden de prioridades. Empiece por el principio. ¿Qué es lo primero que toca el disco, de dónde procede toda la información musical? Está claro, el giradiscos y/o el reproductor de cedé es lo primero en lo que debe pensar. Puede comprar el mejor sistema de amplificación del mundo; si a él le llega una información musical mala o incompleta, el resultado final será malo e incompleto.

Después vaya a por la amplificación. En este terreno si no tiene las ideas claras puede perderse: Amplificador integrado, de válvulas, preamplificador y etapa de potencia estereofónica, etapas monoaurales, a válvulas, híbridadas...

Cualquier especialista le podrá asesorar perfectamente. Pero insisto, siga escuchando. De una a otra encontrará notables diferencias de sonido. Y, no se deje engañar, siempre será mejor para usted lo que le suene mejor.

En último lugar, no por ello menos importante, las pantallas acústicas. Aunque una vez tenga claro el resto, no será difícil encontrar un par de pantallas que casen perfectamente con el resto.

Si lo que más le gusta le sobrepasa su presupuesto, no desespere; yo le recomendaría que lo compre por partes, primero un aparato, luego otro...

Y recuerde que un buen equipo no tiene por qué estar formado por componentes de la misma marca.

Existen tres tipos de electrónicas muy diferentes en cuanto a sonido: americana, europea y japonesa. Cualquiera de las tres tiene buenas marcas, unas más agresivas, otras más clásicas... No se deje influenciar por la procedencia. Sólo escuche, siéntese, tómese con calma y escuche, fíjese en los detalles, los pequeños matices de un determinado instrumento, y trate de seguirlo.

Si tiene un disco favorito, que conozca perfectamente, lléveselos con usted y pruébelo con diferentes combi-



Pantalla acústica L'Orfeo.

naciones de aparatos; seguramente escuchará nuevos efectos.

Instalación

Si por fin ya lo tiene, acuérdesese de que hay pequeños accesorios que harán que la escucha de sus músicas preferidas sean más nítidas y claras, sin coloraciones ni artificios.

La mayoría de las pantallas acústicas, por ejemplo, si se apoyan en unos pies especiales, consiguen un sonido más limpio.

Para conectar unos aparatos con otros existen cables especiales, que evitan caídas de sonidos, al pasar de uno a otro aparato. Ante todo no se le ocurra conectar el equipo con esos cables de sección típica, una revestida de plástico rojo y otra en negro, que venden en las



Giradiscos Rega Planar.

El sonido como es.

La constante expansión del horizonte sonoro exige sistemas de audición apropiados.

La calidad de las pantallas acústicas VIETA es consecuencia de una tecnología avanzada y de una producción que utiliza materiales y componentes rigurosamente controlados.

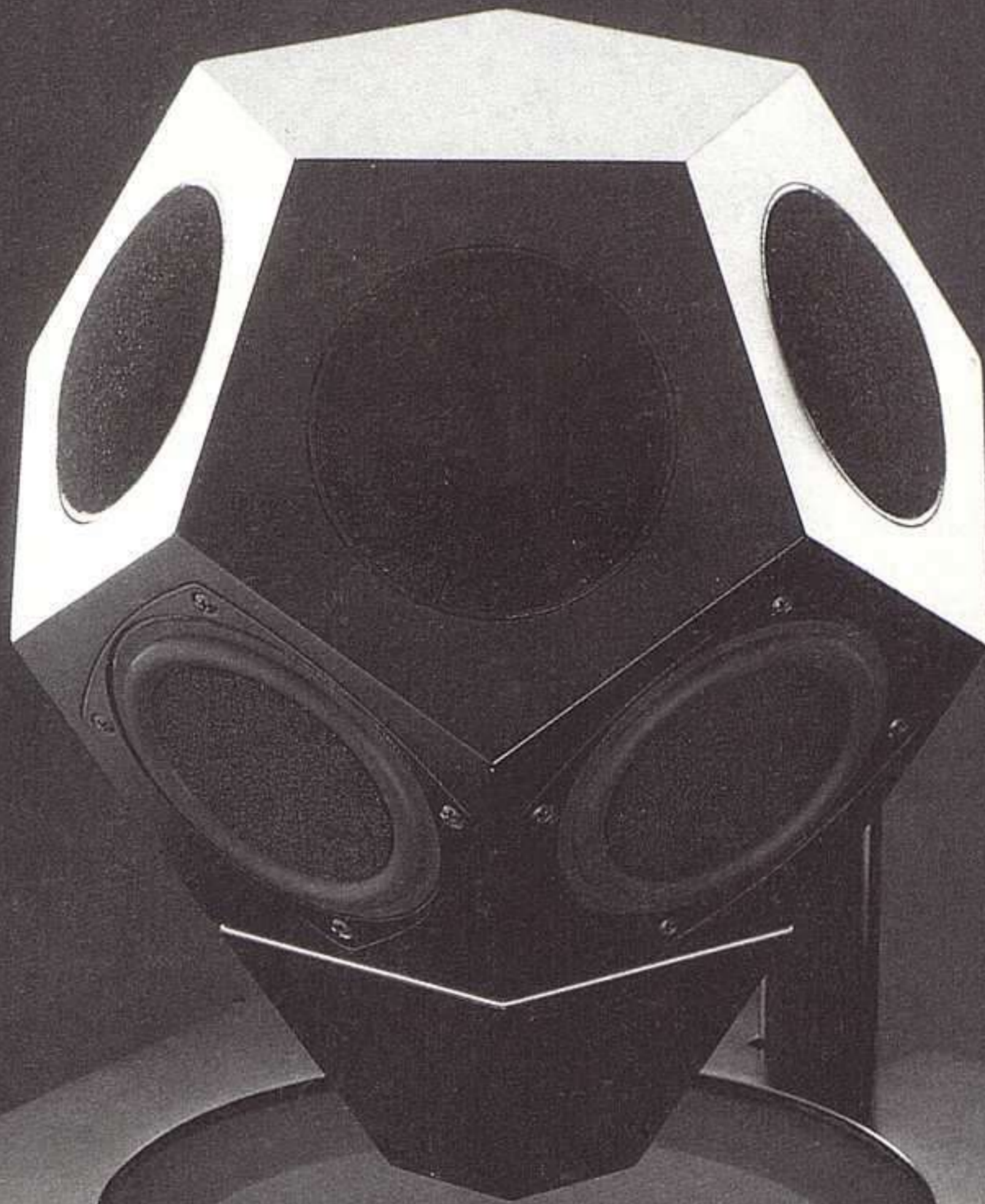

Nuestros productos están avalados por más de treinta años de experiencia en Alta Fidelidad y reconocidos en quince países.

Cuidamos el sonido porque amamos la música.



VIETA
High Fidelity Loudspeakers

by **ACUTRES** S.A.

Bolivia, 239 - 08020 Barcelona - España
Tel. (93) 308 33 10 - Télex 51784 - Fax (93) 307 12 31



Reproductor de cedé "Prism", de Mod Squad.

ferreterías. Pero tenga en cuenta la potencia de su equipo y la combinación finalmente elegida; no todos los cables sirven por igual a todos los equipos.

También se venden "racks" y muebles especiales para colocar los aparatos de la cadena de Alta Fidelidad, pero no con intención de menospreciarlos, le diría que es lo menos importante de todo. Basta con que estén situado en un plano bien recto, y fijarse en el espacio libre que debe dejar para ventilación de los aparatos, especialmente los de amplificación, algunos de ellos crean sonido disipando calor al mismo tiempo.

Conclusión

Desgraciadamente no son muchas las tiendas especializadas en Alta Fidelidad que existen repartidas por España. Aunque si en su ciudad no dispone de ninguna, es muy probable que tenga algún comercio que distribuya algunas de las mejores marcas de HI-FI, conjuntamente con todo tipo de aparatos de

la llamada gama marrón —video, TV, etc.— e incluso con los de la gama blanca —frigoríficos, lavadoras—.

Entre sin miedo y pregunte por las marcas que mes a mes ve en nuestra revista y en otras publicaciones especializadas.

Fíjese en cómo están dispuestas; si las tienen, y empiece a hablar del tema. El resto es cosa suya, déjese guiar por su intuición. Seguro que en pocos minutos sabrá si quiere quedarse y empezar a escuchar aparatos o prefiera marcharse.

Y vuelvo a insistir —aun a costa de que me tilden de pesado— déjese asesorar, pero no convencer.

El mejor aparato para usted será el que usted escuche mejor. Al igual que los aparatos y las músicas, no todos los oídos son iguales.

Espero que estos consejos

le sean de alguna ayuda. Y si tiene grandes dudas, puede escribirnos a la redacción de nuestra revista y trataremos de orientarle o ponerle en contacto con alguien que pueda hacerlo.

Próximamente iniciaremos una nueva sección, que de-

dicaremos a la conformación de diferentes equipos de Alta Fidelidad, elaborados por establecimientos especializados, tiendas que también serán tratadas y dadas a conocer en dicha sección.

M.D.L.P.

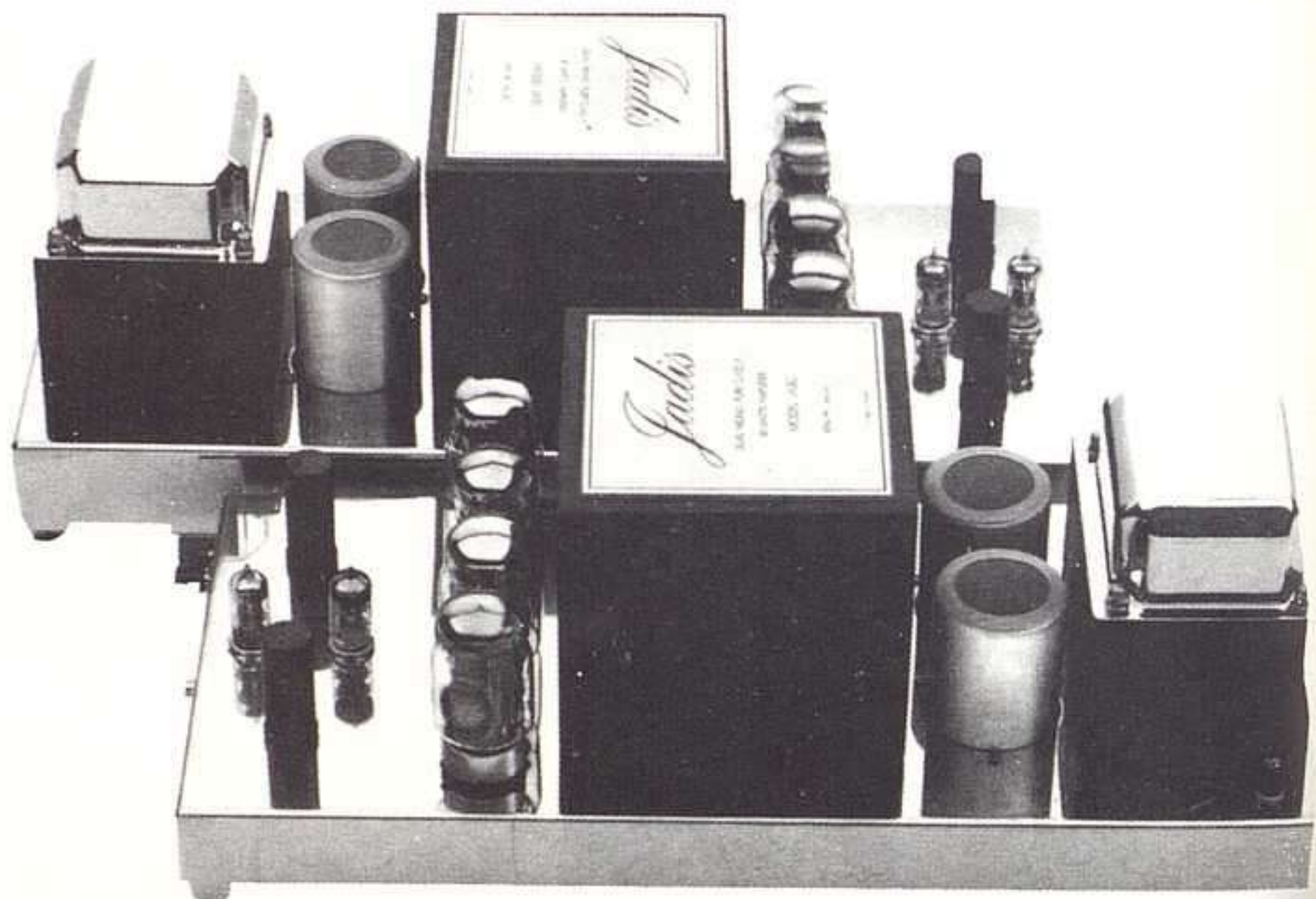

Amplificador de válvulas Jadis JA-80.

STUDIO 22

ESPECIALISTAS EN ALTA FIDELIDAD

- Quad
- SD
- motif
- THORENS
- SONOGRAPHE
- TEAC
- ONKYO
- VANDERSTEEN AUDIO
- Nakamichi
- SME
- CYRUS
- tpi
- conrad-johnson
- monitor pc
- MADRIGAL
- GRADO
- mark evinson
- SOTA
- PROTON

C/ Colombia, 22. Teléfono 250 49 65 - Fax 563 83 53 - 28 016 MADRID

La marca de referencia en alta fidelidad



Pocas marcas hay en el mercado con un prestigio igual al que DENON disfruta en el mundo del audio. Su selecta gama de equipos de sonido en alta fidelidad ofrece al usuario los niveles de calidad y definición que sólo pueden esperarse de DENON.

El poseedor de un DENON siempre se distingue por su elevado nivel de exigencia. Esta dedicación sin compromiso para alcanzar el máximo grado de realismo sonoro hace que los aparatos DENON sean siempre una inversión acertada y satisfactoria en términos estrictamente musicales.

No lo olvide, en equipos de sonido, DENON es sinónimo de perfección.

DENON



**PIANOS, ORGANOS
Y ACORDEONES**

HAZEN

**DISTRIBUIDORA GENERAL
DE PIANOS**

Carretera de La Coruña, Km. 17,200
Teléfono 639 55 48 - (4 líneas)
Fax: 639 54 95
LAS ROZAS (Madrid)

ERVITI

San Martín, 28
Loyola, 14
Teléfs. 42 87 83 - 42 65 36
20005 SAN SEBASTIAN
Sucursal en Logroño

GARIJO®

Mundimúsica, S.A.
INSTRUMENTOS MUSICALES

Primeras Marcas
c/ Espejo, 4
Teléf. 248 17 94 / 50 / 51 / 53
c/ Santiago, 8. Teléf. 248 05 13
28005 MADRID

RESPALDIZA

Plaza de Celenque, 1 (esquina a Arenal, 14)
Teléf. 232 85 88
28013 MADRID

**GITARRAS, CUERDAS
Y ACCESORIOS**

GARIJO®

Mundimúsica, S.A.
INSTRUMENTOS MUSICALES

La gama más extensa
Primeras marcas
c/ Espejo, 4
Teléfs. 248 17 94 / 50 / 51 / 53
c/ Santiago, 8. Teléf. 248 05 13
28005 MADRID

CAPRICE, S. A.

Cuerdas para guitarra, bandurria, laúd
y afines
Padre Urbano, 31
Teléf. (96) 366 80 12
Telefax: (96) 366 35 52
46009 VALENCIA

ERVITI

San Martín, 29
Loyola, 14
Teléfs. 42 87 83 - 42 65 36
20005 SAN SEBASTIAN
Sucursal en Logroño

**INSTRUMENTOS DE
VIENTO PERCUSION
Y VARIOS**

ERVITI

San Martín, 28
Loyola, 14
Teléfs. 42 87 83 - 42 65 36
20005 SAN SEBASTIAN
Sucursal en Logroño

GARIJO®

Mundimúsica, S.A.
INSTRUMENTOS MUSICALES

Todo para bandas, orquestas, etc.
Primeras marcas
c/ Espejo, 4
Teléfs. 248 17 94 / 50 / 51 / 53
c/ Santiago, 8. Teléf. 248 05 13
28013 MADRID

**INSTRUMENTOS
DE ARCO**

ERVITI

San Martín, 28
Loyola, 14
Teléfs. 42 87 83 - 42 65 36
20005 SAN SEBASTIAN
Sucursal en Logroño

GARIJO®

Mundimúsica, S.A.
INSTRUMENTOS MUSICALES

Diversidad de Instrumentos y accesorios

Primeras marcas
c/ Espejo, 4
Teléfs. 248 17 94 / 50 / 51 / 53
c/ Santiago, 8
Teléf. 248 05 13
28013 MADRID

**MATERIAL DIDACTICO
MUSICAL**

ERVITI

San Martín, 28
Loyola, 14
Teléfs. 42 87 83 - 42 65 36
20005 SAN SEBASTIAN
Sucursal en Logroño

HI-FI



**FOX INDUSTRIAS DEL SONIDO
FOX IN-DEL-SON, S. A.**

Agujas, Diamante y Zafiro, Fonocápsulas
Cerámicas, Cristal y Magnéticas,
Micrófonos y Microcápsulas, Cascos
Auriculares Dinámicos, Ferrita y Samarium
Cobalto. Accesorios y Cables de
Conexiones Audio y Vídeo.

Fábrica: Calle Alta, 58. P.O. Box 348
Teléf. (942) 37 08 16 / 23 97 66
Fax: (942) 37 54 58
SANTANDER (España)

La aguja de su tocadiscos no es eterna.
¡Reemplácela a tiempo!

La música no puede vivir sin FOX.

**EDITORES, LIBROS
Y PARTITURAS**

EDICIONES QUIROGA

Alcalá, 70
Teléf. 276 39 50
28009 MADRID
Canuda, 45
Teléf. 318 60 49
08002 BARCELONA

**RITMO INDICES
GENERALES**

De Enero de 1980 a Diciembre de 1988

**PRÓXIMA A AGOTARSE SU EDICIÓN, SOLICÍTELOS
EN SU QUIOSCO O LIBRERÍA HABITUALES, O BIEN
A NUESTRA ADMINISTRACIÓN**

Precio: 750 pesetas - Gastos de envío: 50 pesetas

LA TRADICION SE UNE A LA PERFECCION



La etiqueta más antigua de música clásica, CBS MASTERWORKS, tiene ahora un nuevo nombre: SONY CLASSICAL. Un extenso repertorio de la mejor música se une al máximo experto en tecnología de sonido: SONY.

La nueva etiqueta se compromete a continuar la tradición:

Las grabaciones CBS MASTERWORKS existentes serán sometidas a la perfección tecnológica de SONY. Las nuevas ediciones discográficas, con las ventajas de la más perfeccionada calidad técnica del sonido grabado, aparecerán bajo la etiqueta SONY CLASSICAL.





FALLA:
 El amor brujo
 El corregidor y la molinera
 259584

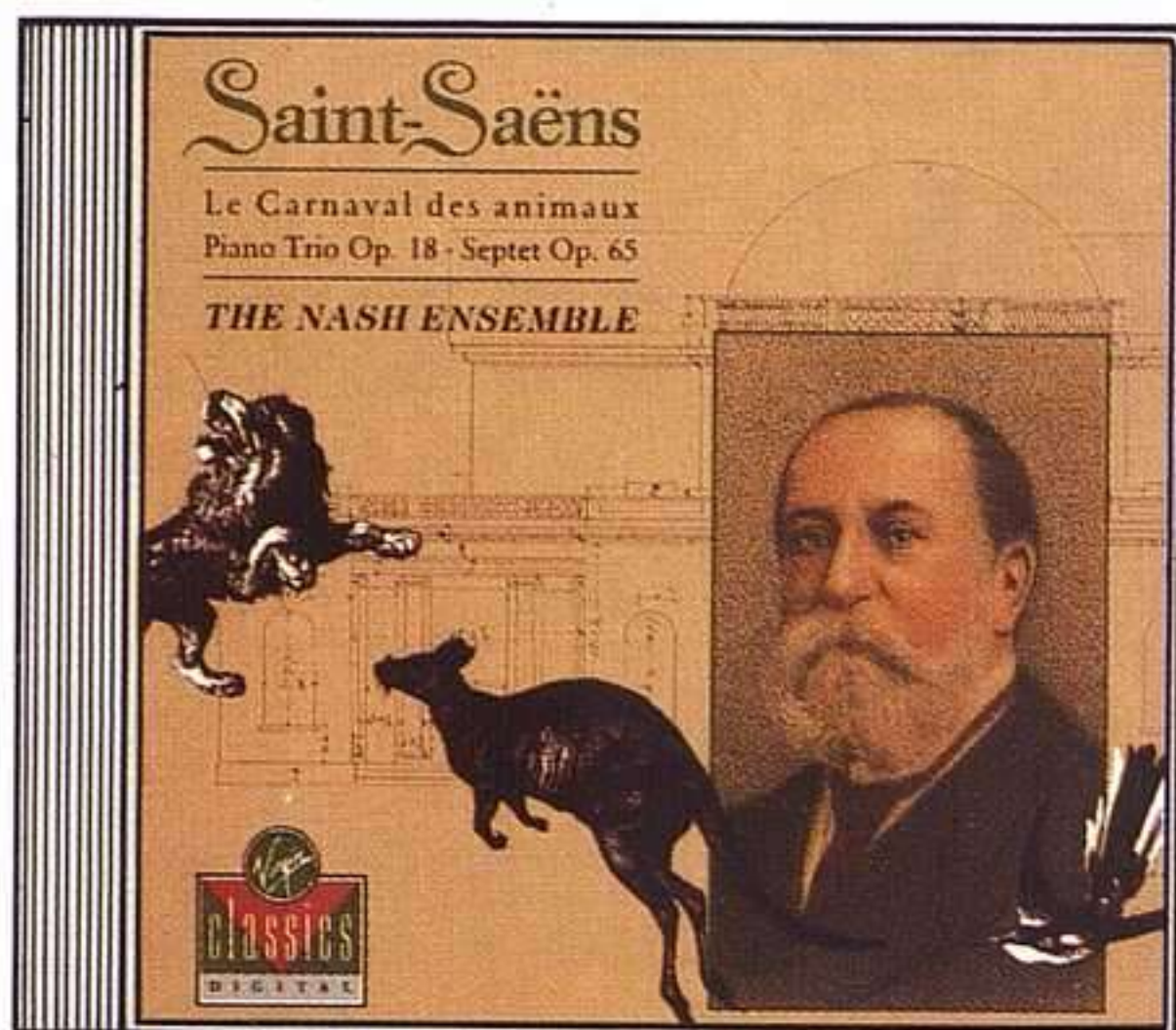

SAINT-SAENS:
 El carnaval de los animales
 259580

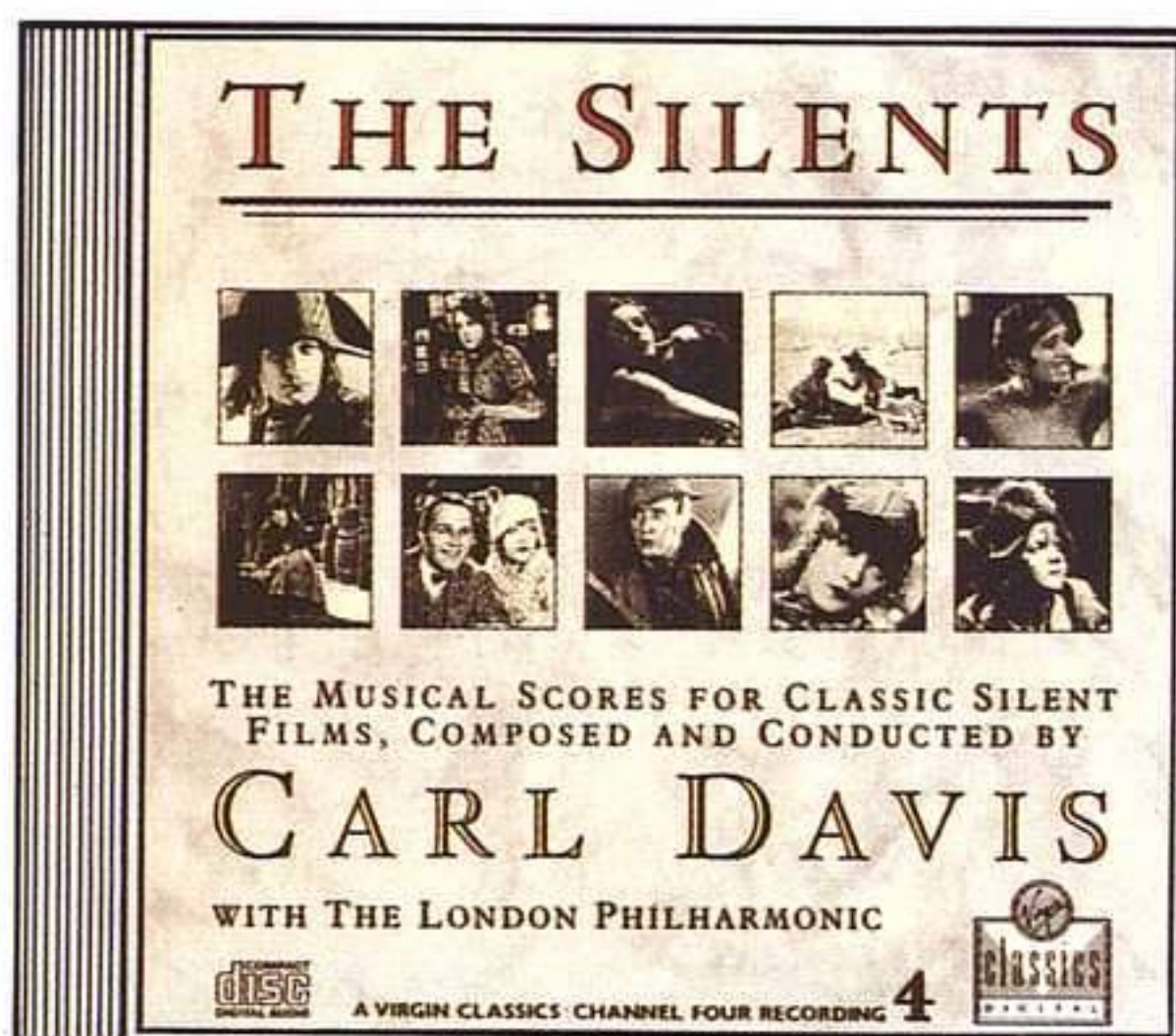

CLASICOS DEL CINE MUDO
 (The Silents)
 259365

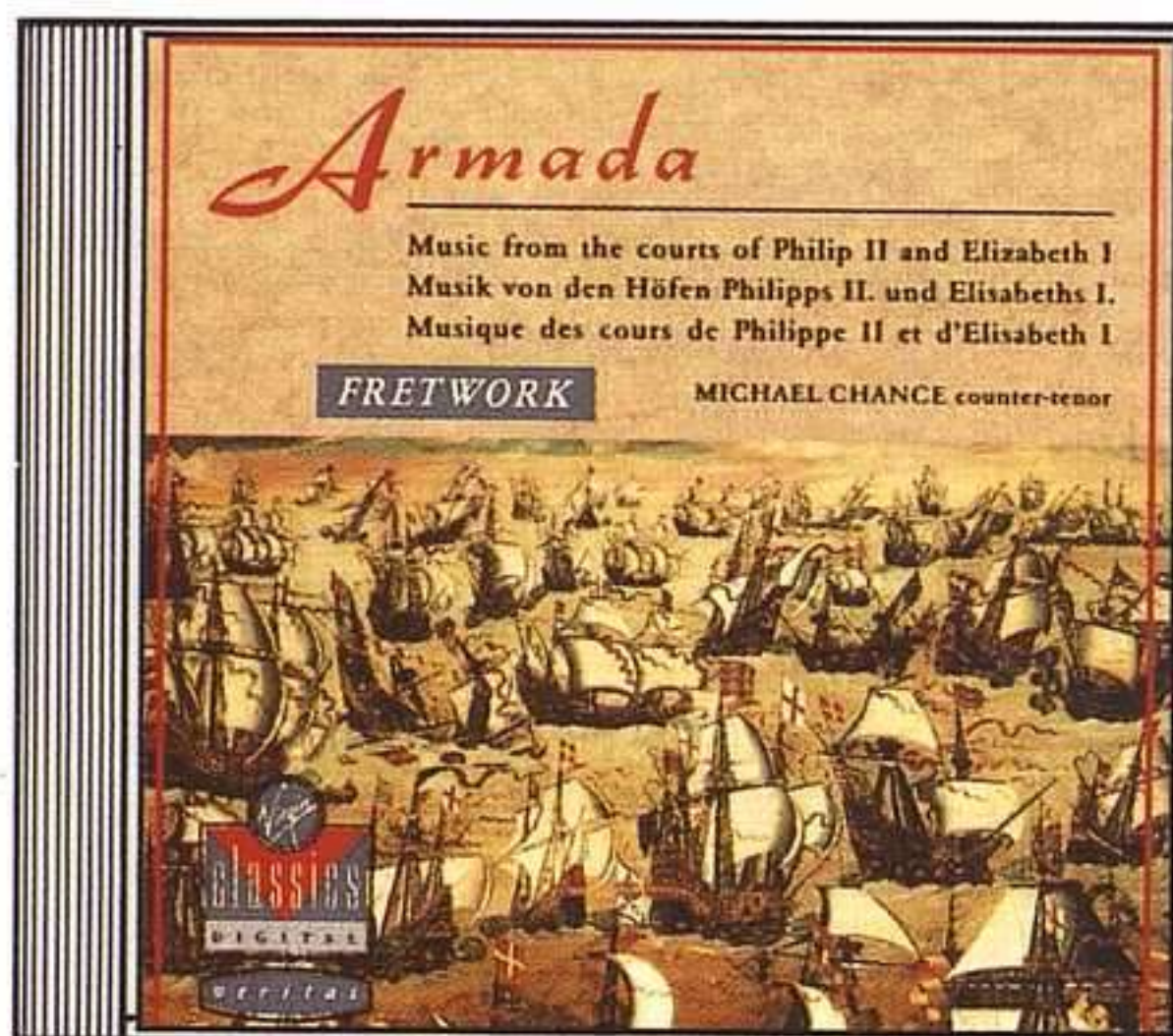

ARMADA
 Música de las Cortes de Felipe II
 e Isabel I
 259187

regálate música virgin classics

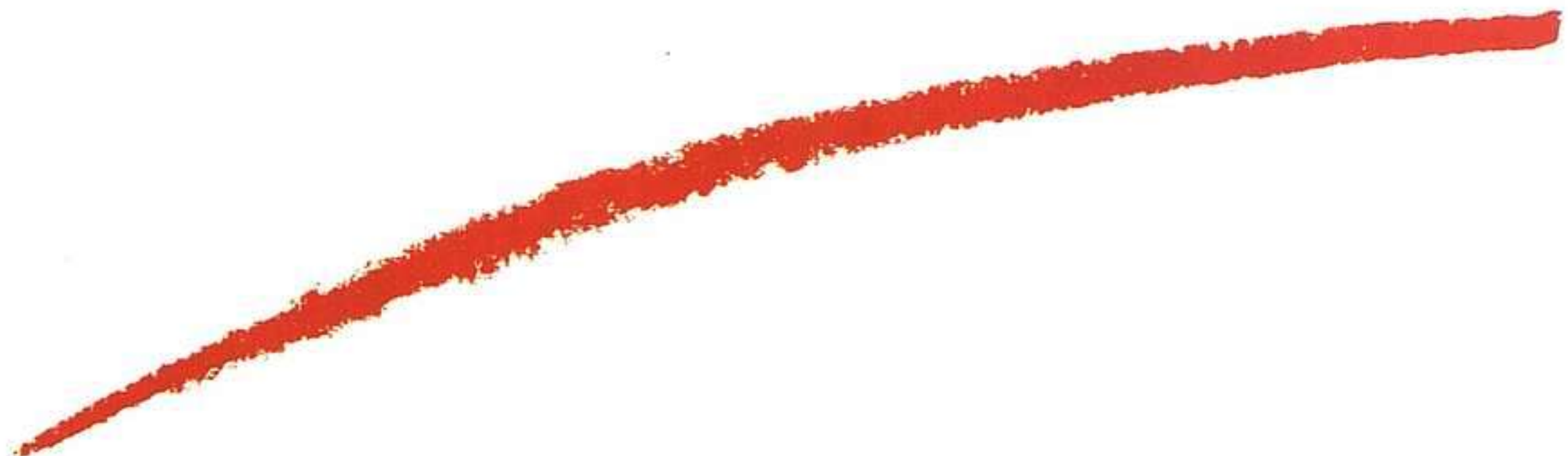

discos compactos



ÍNDICE DISCOGRÁFICO, 1989

Por Valentina Granados
y Pilar Gutiérrez

Índices

© Valentina Granados y Pilar Gutiérrez, 1989
Edita: RITMO, Virgen de Aránzazu, 21 - 28034 MADRID
Impreso por: Gráficas Marte, S.A.
Fotocomposición: Orche. Doña Mencía, 39
Fotomecánica: Lasercolor

T
revis
actu
desa
de tr
reco
de la
E
RITM
dicho
revis
los p
etc.,
secc
o jaz
estos
graba
día fu
varia
por c
de cr
ello,
y par
título
Par
en el
apare
apart
perm
En
instru
ha pu
sí sig
Es
prete
corre
máxim

INTRODUCCIÓN

Tras la elaboración de los Índices Generales de los diez últimos años de RITMO, acometemos aquí una tarea menos ambiciosa, pero que consideramos de no menor utilidad para el lector habitual de la revista.

En los Índices Generales, por su diferente carácter, no quedaban recogidas algunas secciones de la revista cuya vigencia parecía ser menos duradera, como es el caso de la crítica discográfica, más ligada a la actualidad y por tanto con un interés más limitado en el tiempo. Sin embargo, no puede negarse que el desarrollo del interés por la discografía ha tenido su reflejo en un progresivo aumento del espacio que este tipo de trabajos ocupan en RITMO, alcanzando en los últimos tiempos un volumen realmente importante. Esto hacía recomendable la elaboración del presente repertorio, con el fin de hacer más accesible al aficionado la consulta de la crítica de una grabación determinada.

En el presente trabajo se encuentran recogidas todas las críticas discográficas publicadas en la revista RITMO desde el número 594 hasta el 605. Como puede observarse, no se trata de unos índices propiamente dichos, sino de un repertorio organizado de las grabaciones discográficas que han sido objeto de crítica en la revista a lo largo del último año. En la elaboración de este repertorio se han respetado los criterios utilizados por los propios autores de las críticas, en lo que se refiere a la forma en que aparecen citadas las obras, intérpretes, etc., y los utilizados por la revista en cuanto a su organización alfabética o su inclusión en cada una de las secciones que aparecen en ella dedicadas a la crítica discográfica: ensayos, crítica propiamente dicha, recitales o jazz. La razón es que consideramos que el usuario de estos índices estará necesariamente familiarizado con estos criterios a través del manejo habitual de la revista, y de esta manera será más fácil la búsqueda de una grabación determinada. Así, aparecen aquí las fichas de las grabaciones integradas en la sección en que en su día fueron publicadas. Cuando en una misma crítica o, lo que es más frecuente, ensayo discográfico, se reseñan varias grabaciones diferentes, se ha elaborado una ficha para cada una de ellas y se ha incluido en el lugar que por orden alfabético de autores le correspondiera, ya que debemos insistir en que se trata de un repertorio, no de críticas discográficas sino de grabaciones cuya reseña ha aparecido en RITMO en el período señalado. Por ello, cada ficha corresponde a una grabación, de la que figuran los datos fundamentales para su identificación y para la localización de la crítica correspondiente en el número de la revista en que fuera publicada: autor, título, intérpretes, director, soporte, localización y nombre del comentarista.

Para facilitar la localización en aquellos casos en que una misma grabación recoge obras de diversos autores, en el apartado "Crítica" se ha repetido la ficha correspondiente tantas veces como autores figuren en ella, apareciendo en el lugar que corresponde alfabéticamente a cada uno de ellos. No se ha hecho así en los otros apartados, ya que por su propia naturaleza los criterios de búsqueda serán diferentes, y su menor envergadura permite una localización más ágil.

En líneas generales, se ha tratado de ofrecer la mayor sencillez al usuario, esperando conseguir un instrumento de fácil manejo que haga más rápida al aficionado la consulta de las más de mil críticas que RITMO ha publicado a lo largo de los últimos trece meses, y ofreciendo al mismo tiempo un resumen, si no exhaustivo, sí significativo, de lo más destacado de la producción fonográfica en este período.

Esperamos haber conseguido nuestro propósito y que esta iniciativa tenga, por un lado, la utilidad que pretendemos y, por otro, una continuidad en sucesivas ediciones en las que quizá puedan realizarse correcciones y mejoras que el propio uso del repertorio puedan sugerir, siempre en la línea de permitir el máximo aprovechamiento de los contenidos de RITMO.

Valentina Granados y Pilar Gutiérrez

CRÍTICAS DE DISCOS POR AUTORES

ABEL: Las 6 Sinfonías, Op. 7. (CD).
Intérpretes: Cantilena.
Director: Adrian Shepherd.
Localización: Año LX, núm. 601, jul.-ago. 1989, pág. 60.
Comentarista: Salustio Alvarado.

AGUILERA DE HEREDIA, Sebastián: Antología de obras para órgano (LP).
Intérpretes: José Luis González Uriol, órgano.
Localización: Año LX, núm. 594, dic. 1988, pág. 68.
Comentarista: Josep Dolcet Rodríguez.

ALBENIZ: Suite Española (orq. Frühbeck de Burgos). FALLA: El amor brujo. GRANADOS: Intermedio de "Goyescas". (CD).

Intérpretes: Orquesta Nueva Filarmonía.
Director: Rafael Frühbeck de Burgos.
Localización: Año LX, núm. 604, nov. 1989, pág. 75.
Comentarista: Pedro González Mira.

ALBINONI: 12 concerti a cinque, Op. 5 (CD).

Intérpretes: I Musici.
Localización: Año LX, núm. 595, ene. 1989, pág. 60.
Comentarista: Pedro González Mira.

— **Conciertos para oboe núms. 12, 6, 9, 3 Op. 7; Conciertos para dos oboes núms. 5, 8, 11 y 12 Op. 7** (CD).

Intérpretes: Heinz Holliger y Hans Elhorst, oboes. Camerata de Berna.
Localización: Año LX, núm. 599, mayo 1989, pág. 64.
Comentarista: Pedro González Mira.

ALLEGRI: Miserere. PALESTRINA: Stabat Mater (CD).

Intérpretes: Coro del King's College, Cambridge.
Director: David Willcocks.
Localización: Año LX, núm. 598, abr. 1989, pág. 54.
Comentarista: Francisco Javier Lara.

ARNE: Los 6 Conciertos para órgano (CD).

Intérpretes: Roger Bevan Williams, órgano. Cantilena.
Director: Adrian Shepherd.
Localización: Año LX, núm. 595, ene. 1989, pág. 60.
Comentarista: Salustio Alvarado.

ARNOLD: Música de Cámara, Vol. 1: Sonatas para violín núms. 1 y 2, Ops. 15 y 43; Sonata para viola, Op. 17; Tríptico con piano, Op. 54; Cinco piezas para violín y piano, Op. 84; Dúo para dos violonchelos, Op. 85 (CD).

Intérpretes: The Nash Ensemble.
Localización: Año LX, núm. 601, jul.-ago. 1989, pág. 60.
Comentarista: Carlos Villasil.

— **Música de Cámara, Vol. 2: Tríptico para flauta, viola y fagot Op. 6;**

Sonatinas para flauta Op. 19, oboe Op. 28, clarinete Op. 29 y flauta de pico Op. 41; Fantasías para fagot, Op. 86, clarinete Op. 87, trompa Op. 88, flauta Op. 89 y oboe Op. 90 (CD).

Intérpretes: The Nash Ensemble.
Localización: Año LX, núm. 601, jul.-ago. 1989, pág. 60.
Comentarista: Carlos Villasil.

ARRIAGA: O Salutaris; Erminia; Nada y mucho; Agar (CD).

Intérpretes: Angela Denning, soprano. Coro Juan Crisóstomo de Arriaga. Orquesta Sinfónica de Bilbao.
Director: Jesús López Cobos.
Localización: Año LX, núm. 600, jun. 1989, pág. 132.
Comentarista: Carlos Villasil.

BACH, C. P. E.: Concierto para flauta H 426 (Wq 22); Sonatas para flauta y continuo H 551, H 564 (Wq 124 y 133); Sonata para flauta sola H 562 (Wq 132); Dúo para flauta y violín H 598 (Wq 140) (CD).

Intérpretes: Marc Grauwels, flauta. L'Orchestre de Chambre Dall'Arco, Budapest.
Director: J. M. Händler.
Localización: Año LX, núm. 602, sep. 1989, pág. 68.
Comentarista: Alvaro Marías.

— **Los Conciertos para órgano; Preludio en Re mayor; Fantasía y fuga en Do menor** (CD).

Intérpretes: Roland Münch, órgano. Orquesta de Cámara Carl Philipp Emanuel Bach.
Director: Hartmut Haenchen.
Localización: Año LX, núm. 595, ene. 1989, pág. 60.
Comentarista: Luis Dalda Gerona.

— **Obra completa para clavicémbalo y violín** (CD).

Intérpretes: Anneke Uittenbosch, clavicémbalo; Alda Stuurup, violín.
Localización: Año LX, núm. 602, sep. 1989, pág. 68.
Comentarista: Salustio Alvarado.

BACH, J. C.: Las 6 Sinfonías Op. 3 (CD).

Intérpretes: Academy of St. Martin-in-the-Fields.
Director: Neville Marriner.
Localización: Año LX, núm. 604, nov. 1989, pág. 44.
Comentarista: Pedro González Mira.

BACH, W. F.: 9 Fantasías, Falck 14-21 y 23 (CD).

Intérpretes: Huguette Dreyfus, clave.
Localización: Año LX, núm. 596, feb. 1989, pág. 53.
Comentarista: Anabel García Hurtado.

BACH/BUSONI: Transcripciones (CD).

Intérpretes: Peter Rösel, piano.
Localización: Año LX, núm. 596, feb. 1989, pág. 52.
Comentarista: Luis Dalda Gerona.

BACH, HAENDEL, A. SCARLATTI: Arias para soprano y trompeta (CD).

Intérpretes: Helen Field, soprano; John Wallace, trompeta. Orquesta Philharmonia.
Director: Simon Wright.
Localización: Año LX, núm. 596, feb. 1989, pág. 52.
Comentarista: Rafael Banús.

BACH: Cantata "del Café", BWV 211; Cantata "Campesina", BWV 212 (CD).

Intérpretes: Edith Mathis, Peter Schreier, Theo Adam. Orquesta de Cámara de Berlín.
Director: Peter Schreier.
Localización: Año LX, núm. 600, jun. 1989, pág. 134.
Comentarista: Rafael Banús.

— **Cantata Jauchzet Gott in allen Landen, BWV 41. Arias de BACH, TELEMANN y HAENDEL** (CD).

Intérpretes: Lucia Popp, Jorma Hynninen. Carole Dawn-Reinhardt, trompeta. Orquesta de Cámara de Amsterdam.
Director: Marinus Voorberg.
Localización: Año LX, núm. 600, jun. 1989, pág. 134.
Comentarista: Rafael Banús.

— **Cantatas "Wachet auf, ruft uns die Stimme", BWV 140 y "Ein feste Burg ist unser Gott", BWV 80** (CD).

Intérpretes: Elly Ameling, Linda Finnie, Aldo Baldin, Samuel Ramey. London Voices. English Chamber Orchestra.
Director: Raymond Leppard.
Localización: Año LX, núm. 604, nov. 1989, pág. 44.
Comentarista: Rafael Banús.

— **Cantatas BWV 55, 84 y 199** (CD).

Intérpretes: Peter Schreier, tenor (BWV 55); Venceslava Hurba-Freiberger, soprano (BWV 84 y 199). Coro de la Universidad de Leipzig. Nuevo Collegium Musicum Bach de Leipzig.
Director: Max Pommer.
Localización: Año LX, núm. 601, jul.-ago. 1989, pág. 60.
Comentarista: Tartessos.

— **Cantatas Jauchzet Gott in allen Landen, BWV 51; Wer nur den Lieben Gott lässt Watten, BWV 93; Gelobet sei de Herr mein Gott, BWV 129** (CD).

Intérpretes: Edith Mathis, Anna Reynolds, Peter Schreier, Dietrich Fischer-Dieskau. Coro y Orquesta Bach de Munich.
Director: Karl Richter.
Localización: Año LX, núm. 600, jun. 1989, pág. 133.
Comentarista: Rafael Banús.

— **Concierto para piano BWV 1052. SCHOENBERG: Concierto para piano; Variaciones Op. 31** (CD).

Intérpretes: Glenn Gould, piano. Orquestas del Concertgebouw de Amsterdam y Filarmonía de Nueva York.
Director: Dmitri Mitropoulos.
Localización: Año LX, núm. 600, jun. 1989, pág. 132.
Comentarista: Carlos Villasil.

— **Fuga en Sol menor; Suite en Do menor (transposición de la Suite en Mi menor); Suite en Do menor** (CD).

Intérpretes: Göran Söllscher, guitarra.
Localización: Año LX, núm. 594, dic. 1988, pág. 68.
Comentarista: Pedro González Mira.

— **Integral de la obra para laúd** (CD).

Intérpretes: Hopkinson Smith, laúd.
Localización: Año LX, núm. 598, abr. 1989, pág. 54.
Comentarista: Salustio Alvarado.

— **Integral de la obra para órgano. Tomos III (Vols. 7, 8 y 9) y IV (Vols. 10, 11 y 12)** (CD).

Intérpretes: André Isoir, órgano.
Localización: Año LX, núm. 600, jun. 1989, pág. 132.
Comentarista: Luis Carlos Dalda Gerona.

— **Invenciones y sinfonías; 6 Pequeños Preludios** (CD).

Intérpretes: Ton Koopman, cémbalo.
Localización: Año LX, núm. 594, dic. 1988, pág. 69.
Comentarista: Luis Dalda Gerona.

— **La Pasión según San Juan; Tres arias de la versión de 1725** (CD).

Intérpretes: Roberta Alexander, Mariana Lipovsek, Peter Schreier, Robert Holl, Olaf Bär. Coro de la Radio de Leipzig. Orquesta Estatal de Dresde.
Director: Peter Schreier.
Localización: Año LX, núm. 602, sep. 1989, pág. 69.
Comentarista: Rafael Banús.

— **La Pasión según San Mateo** (CD).

Intérpretes: Irmgard Seefried, Kathleen Ferrier, Walther Ludwig, Otto Edelmann, Paul Schöffler, Erich Kaufmann, Harald Pröghöf, Otto Wiener, Walter Berry. Wiener Singeverein. Orquesta Sinfónica de Viena.
Director: Herbert von Karajan.
Localización: Año LX, núm. 599, mayo 1989, pág. 64.
Comentarista: Rafael Banús.

— **Las 4 Suites orquestales** (CD).

Intérpretes: The Academy of Ancient Music. Liza Beznosniuk, flauta.
Director: Christopher Hogwood.
Localización: Año LX, núm. 597, mar. 1989, pág. 66.
Comentarista: Alvaro Marías.

— **Las 4 Suites para orquesta** (CD).

Intérpretes: Orquesta de Cámara Franz Liszt, Budapest.
Director: János Rolla.
Localización: Año LX, núm. 599, mayo 1989, pág. 64.
Comentarista: Xavier Casanovas-Denés.

— **Las 6 Suites para violonchelo BWV 1007-1012** (CD).

Intérpretes: Pierre Fournier, violonchelo.
Localización: Año LX, núm. 595, ene. 1989, pág. 61.
Comentarista: Vladimiro Bas.

— **Los 6 Conciertos de Brandemburgo** (CD).

Intérpretes: Orquesta del Siglo de las Luces.

Localización: Año LX, núm. 603, oct. 1989, pág. 156.

Comentarista: Salustio Alvarado.

— **Magnificat, BWV 243. C. P. E. BACH: Magnificat, Wq. 215** (CD).

Intérpretes: Felicity Palmer, Helen Watts, Robert Tear, Stephen Roberts. Coro King's College, Cambridge. Academy of St. Martin-in-the-Fields.

Director: Philip Ledger.

Localización: Año LX, núm. 595, ene. 1989, pág. 61.

Comentarista: Rafael Banús.

— **Misa en Si menor** (CD).

Intérpretes: Elly Ameling, Yvonne Minton, Helen Watts, Werner Krenn, Tom Krause. Coro de la Academia de Viena. Orquesta de Cámara de Stuttgart.

Director: Karl Münchinger.

Localización: Año LX, núm. 602, sep. 1989, pág. 69.

Comentarista: Gonzalo Badenes.

— **Obras para órgano; Toccata BWV 564; Coral-Partita BWV 768; 6 Corales "Schübler", BWV 645/650; Concerto en Do mayor, BWV 594** (CD).

Intérpretes: Martin Haselböck, órgano.

Localización: Año LX, núm. 595, ene. 1989, pág. 62.

Comentarista: Luis Dalda Gerona.

— **Preludio en Do menor; Suite en Sol menor; Preludio, Fuga y Allegro en Mi bemol mayor; Suite en Mi bemol mayor (trasposición de la Suite en Mi mayor)** (CD).

Intérpretes: Göran Söllscher, guitarra.

Localización: Año LX, núm. 594, dic. 1988, pág. 68.

Comentarista: Pedro González Mira.

— **Sonatas en trío, BWV 525-30** (CD).

Intérpretes: Heinz Holliger, oboe y oboe d'amore; Tabbea Zimmerman, viola; Christiane Jaccottet, clave; Thomas Demenga, violonchelo.

Localización: Año LX, núm. 602, sep. 1989, pág. 68.

Comentarista: Luis Carlos Gago.

— **Sonatas para flauta BWV 1020 y 1030 a 1032; Partita BWV 1013** (CD).

Intérpretes: Auréle Nicolet, flauta; Karl Richter, clave.

Localización: Año LXI, núm. 605, dic. 1989, pág. 89.

Comentarista: Alvaro Marías.

— **Sonatas para flauta travesera BWV 1034, 1032, 1039, 1038, 1030, 1013, 1035.** (CD).

Intérpretes: Bart Kuijken y Marc Hantel, flauta travesera barroca; Sigiswald Kuijken, violín barroco; Wieland Kuijken, viola de gamba; Gustav Leonhardt, clave.

Localización: Año LX, núm. 604, nov. 1989, pág. 45.

Comentarista: Alvaro Marías.

— **Sonatas y Partitas para violín solo.** (CD).

Intérpretes: Itzhak Perlman, violín.

Localización: Año LX, núm. 595, ene. 1989, pág. 61.

Comentarista: Luis Carlos Gago.

— **Suites para violonchelo solo núms. 1 y 2. FALLA: Suite Popular Española. BRITTEN: Sonata para violonchelo y piano Op. 63 (Scherzo y Marcia). BRAHMS: Sonata para violonchelo y piano núm. 2. COUPERIN: Trizième Concert. HANDEL: Sonata para violonchelo en Sol menor.** (CD).

Intérpretes: Jacqueline Du Pré, vio-

lonchelo; William Pleeth, violonchelo; Stephen Bishop-Kovacevich, piano.

Localización: Año LX, núm. 604, nov. 1989, pág. 44.

Comentarista: Luis Carlos Gago.

— **Toccata BWV 911; Partita núm. 2 BWV 826; Suite Inglesa núm. 2 BWV 807.** (CD).

Intérpretes: Martha Argerich, piano.

Localización: Año LX, núm. 594, dic. 1988, pág. 69.

Comentarista: Luis Carlos Gago.

— **Toccata y Fuga en Re menor (Dórica) BWV 558; Partite diverse sopra "Sei gegrüset, Jesu gütig" BWV 768; Passacaglia en Do menor BWV 582.** (CD).

Intérpretes: Karl Richter, órgano.

Localización: Año LX, núm. 603, oct. 1989, pág. 156.

Comentarista: Luis Carlos Gago.

— **Trauerode, BWV 198; Cantata BWV 78 "Jesu der du meine Seele".** (CD).

Intérpretes: Ingrid Schmithüsen, Charles Brett, Howard Crook, Peter Kooy. La Chapelle Royale.

Localización: Año LX, núm. 596, feb. 1989, pág. 52.

Comentarista: Galo Ramírez.

— **Variaciones Goldberg; Fantasia cromática y fuga; Tres Sinfonías y tres Invenciones.** (CD).

Intérpretes: Claudio Arrau, piano.

Localización: Año LX, núm. 600, jun. 1989, pág. 133.

Comentarista: Luis Carlos Gago.

BALAKIREV: Sonata en Si bemol menor. MUSSORGSKY: Cuadros de una Exposición. SCRIABIN: Sonata núm. 9. (CD).

Intérpretes: Ronald Smith, piano.

Localización: Año LX, núm. 602, sep. 1989, pág. 75.

Comentarista: Xavier Casanovas-Danés.

BARBER: Concierto para violonchelo Op. 22. BRITTEN: Sinfonía para violonchelo y orquesta Op. 68 (CD).

Intérpretes: Yo-Yo Ma, violonchelo. Orquesta Sinfónica de Baltimore.

Localización: Año LXI, núm. 605, dic. 1989, pág. 89.

Comentarista: Tartessos.

BARTÓK: Concierto para orquesta. JANACEK: Sinfonietta. (CD).

Intérpretes: Orquesta Filarmónica de Los Ángeles.

Localización: Año LX, núm. 597, marzo 1989, pág. 66.

Comentarista: Pedro González Mira.

— **Concierto para orquesta. JANACEK: Sinfonietta.** (CD).

Intérpretes: Orquesta Filarmónica Checa.

Localización: Año LX, núm. 604, nov. 1989, pág. 45.

Comentarista: Pedro González Mira.

— **Concierto para orquesta; Pequeña suite; Suite de Danzas (versiones de piano).** (CD).

Intérpretes: György Sandor, piano.

Localización: Año LX, núm. 594, dic. 1988, pág. 69.

Comentarista: Pedro González Mira.

— **Concierto para orquesta; Rapsodia para piano y orquesta; los Conciertos para piano y orquesta.** (CD).

Intérpretes: Géza Anda, piano. Or-

questa Sinfónica de la Radio de Berlín.

Localización: Año LX, núm. 604, nov. 1989, pág. 45.

Comentarista: Pedro González Mira.

— **Concierto para piano núm. 3; Allegro barbaro; Tres burlescas; Sonatina; Danzas populares rumanas; Villancicos rumanos; Suite Op. 14; Tres aires populares húngaros.** (CD).

Intérpretes: Dezső Ránki, piano. Orquesta del Estado Húngaro.

Localización: Año LX, núm. 596, feb. 1989, pág. 53.

Comentarista: Carlos Villasol.

— **Concierto para violín y orquesta núm. 2; Sonata para violín solo.** (CD).

Intérpretes: Yehudi Menuhin, violín. Orquesta Philharmonia.

Localización: Año LX, núm. 600, jun. 1989, pág. 134.

Comentarista: Luis Carlos Gago.

— **Cuartetos de cuerda núms. 1-6.** (CD).

Intérpretes: Cuarteto Emerson.

Localización: Año LX, núm. 597, mar. 1989, pág. 66.

Comentarista: Luis Carlos Gago.

— **Cuatro Piezas para orquesta, Op. 12; Las 2 Rapsodias para violín y orquesta; Concierto para viola.** (CD).

Intérpretes: Dénes Kovács, violín; Géza Németh, viola. Orquestas Filarmónica y Sinfónica de Budapest (Rapsodias).

Localización: Año LX, núm. 599, mayo 1989, pág. 65.

Comentarista: Tartessos.

— **El Mandarín Maravilloso; Dos retratos; Dos Imágenes.** (CD).

Intérpretes: Coro y Orquesta Filarmónica de Budapest.

Localización: Año LX, núm. 595, ene. 1989, pág. 62.

Comentarista: Xavier Casanovas-Danés.

— **El Príncipe de Madera; Suite de Danzas** (CD).

Intérpretes: Orquesta Filarmónica de Nueva York.

Localización: Año LX, núm. 597, mar. 1989, pág. 67.

Comentarista: Tartessos.

— **Estudios Op. 20; Suite de danzas; Al aire libre; Sonata.** (CD).

Intérpretes: Gabor Gabos y Erzsébet Tusa, piano.

Localización: Año LX, núm. 596, feb. 1989, pág. 53.

Comentarista: Carlos Villasol.

— **Mikrokosmos (extractos); Suite Op. 14; Danzas populares rumanas; Sonata para piano; Im Freien; Sonatina.** (CD).

Intérpretes: Andor Foldes, piano.

Localización: Año LX, núm. 594, dic. 1988, pág. 69.

Comentarista: Pedro González Mira.

— **Obras corales** (CD).

Intérpretes: Coros del Ejército Húngaro, de la Filarmónica Eslovaca y de la Academia Ferenc Liszt. Conjunto de Cámara y Orquesta Sinfónica de Budapest.

Localización: Año LX, núm. 594, dic. 1988, pág. 69.

Comentarista: Gonzalo Badenes.

— **Sonata para dos pianos y percusión. BRITTEN: Introducción y rondó a la burlesca, Op. 23, núm. 1; Mazurca elegiaca, Op. 23, núm. 2. STRAVINSKY: Concierto para dos pianos.** (CD).

Intérpretes: Sviatoslav Richter y Vasili Lobanov, pianos; Valery Barkov y Valentin Snegirev, percusión.

Localización: Año LX, núm. 596, feb. 1989, pág. 54.

Comentarista: Carlos Villasol.

— **Suites para orquesta núms. 1 y 2** (CD).

Intérpretes: Orquesta del Estado Húngaro (núm. 1). Orquesta Sinfónica de Budapest (núm. 2).

Localización: Año LX, núm. 594, dic. 1988, pág. 69.

Comentarista: Carlos Villasol.

BAX, BLISS, BRITTEN: Obras para oboe y cuerda. (CD).

Intérpretes: Pamela Woods, oboe. Cuarteto Audubon.

Localización: Año LXI, núm. 605, dic. 1989, pág. 89.

Comentarista: Carlos Ruiz Silva.

BEETHOVEN: "Música coral de última época"; Música incidental para El Rey Esteban, Op. 117; Canto Elegiaco, Op. 118; Cántico de Ofrenda, Op. 121b; Canto de Unión, Op. 122; Mar en calma y viaje feliz, Op. 112 (CD).

Intérpretes: Coro Ambrosian. Orquesta Sinfónica de Londres.

Localización: Año LX, núm. 597, mar. 1989, pág. 67.

Comentarista: Anabel García Hurtado.

— **Bagatelas Op. 33, 119, 126 WoO 52 y 56.** (CD).

Intérpretes: Daniel Blumenthal, piano.

Localización: Año LX, núm. 596, feb. 1989, pág. 53.

Comentarista: Gonzalo Badenes.

— **Concierto para piano núm. 3** (CD).

Intérpretes: Glenn Gould, piano. Orquesta Filarmónica de Berlín.

Localización: Año LX, núm. 600, jun. 1989, pág. 137.

Comentarista: Gonzalo Badenes.

— **Concierto para piano núm. 5 "Emperador"** (CD).

Intérpretes: Arturo Benedetti Michelangeli. Orquesta Filarmónica de Nueva York.

Localización: Año LX, núm. 599, mayo 1989, pág. 65.

Comentarista: Carlos Ruiz Silva.

— **Concierto para violín. MENDELSSOHN: Concierto para violín núm. 2. BRAHMS: Concierto para violín. MOZART: Concierto para violín núm. 5** (CD).

Intérpretes: Orquesta del Festival de Bath (Mozart). Orquesta Filarmónica de Viena (Beethoven). Orquesta Philharmonia (Mendelssohn). Yehudi Menuhin, violín. Orquesta Filarmónica de Berlín (Brahms).

Localización: Año LX, núm. 597, mar. 1989, pág. 76.

Comentarista: Luis Carlos Gago.

— **Concierto para violín; Romanzas en Sol mayor y Fa mayor** (CD).

Intérpretes: Joseph Swensen, violín. Royal Philharmonic Orchestra.

Localización: Año LX, núm. 594, dic. 1988, pág. 69.

Comentarista: Gonzalo Badenes.

Índices

Director: André Previn.
Localización: Año LX, núm. 598, abr. 1989, pág. 54.
Comentarista: Xavier Casanovas-Dañés.

— **Concierto para violín y orquesta; Las dos romanzas para violín y orquesta** (CD).

Intérpretes: Itzhak Perlman, violín. Orquesta Filarmónica de Berlín. Director: Daniel Barenboim.
Localización: Año LXI, núm. 605, dic. 1989, pág. 90.
Comentarista: Pedro González Mira.

— **Concierto triple para piano, violín y violonchelo; Trío Op. 1 núm. 3** (CD).

Intérpretes: Trío de Barcelona. English Chamber Orchestra. Director: Edmon Colomer.
Localización: Año LX, núm. 603, oct. 1989, pág. 157.
Comentarista: Xavier Casanovas-Dañés.

— **Conciertos para piano núms. 4 y 5** (CD).

Intérpretes: Wilhelm Backhaus, piano. Orquesta Filarmónica de Viena. Orquesta de la Radio de Stuttgart. Directores: Hans Knappertsbusch, Joseph Keilberth.
Localización: Año LX, núm. 600, jun. 1989, pág. 137.
Comentarista: Gonzalo Badenes.

Conciertos para piano núms. 4 y 5 (CD).

Intérpretes: Walter Gieseking. Orquesta Philharmonia. Director: Alceo Galliera.
Localización: Año LX, núm. 603, oct. 1989, pág. 157.
Comentarista: Gonzalo Badenes.

— **Cuartetos Op. 18 núms. 1-3** (CD).

Intérpretes: Cuarteto Médici.
Localización: Año LX, núm. 602, sep. 1989, pág. 70.
Comentarista: Carlos Ruiz Silva.

— **Cuartetos Opus 18 núms. 4-6** (CD).

Intérpretes: Cuarteto Medici.
Localización: Año LXI, núm. 605, dic. 1989, pág. 90.
Comentarista: Carlos Ruiz Silva.

— **Las 9 Sinfonías** (CD).

Intérpretes: Eiddwen Harrhy, soprano; Jean Bailey, contralto; Andrew Murgatroyd, tenor; Michael George, bajo. Coro de la Catedral de Oslo. The Hanover Band. Directores: Roy Goodman y Monica Huggett.
Localización: Año LX, núm. 599, mayo 1989, pág. 65.
Comentarista: Vladimiro Bas.

— **Las 9 Sinfonías; Obertura Egmont** (CD).

Intérpretes: Lucia Popp, Carolyn Watkinson, Peter Schreier, Robert Holl. Coro de la Radio Holandesa. Orquesta del Concertgebouw de Amsterdam. Director: Bernard Haitink.
Localización: Año LX, núm. 595, ene. 1989, pág. 65.
Comentarista: Galo Ramírez.

— **Las 9 Sinfonías; Oberturas "Coriolano", "Egmont" y "Leonora III"** (CD).

Intérpretes: Pilar Lorengar, Yvonne Minton, Stuart Burrows, Martti Talvela. Coro y Orquesta Sinfónica de Chicago. Director: Sir Georg Solti.
Localización: Año LX, núm. 600, jun. 1989, pág. 134.
Comentarista: Pedro González Mira.

— **Las Sonatas y Variaciones para violonchelo y piano** (CD).

Intérpretes: Pierre Fournier, violonchelo; Wilhelm Kempff, piano.
Localización: Año LX, núm. 594, dic. 1988, pág. 70.
Comentarista: Luis Carlos Gago.

— **Los 5 Conciertos para piano y orquesta** (CD).

Intérpretes: Claudio Arrau, piano. Staatskapelle, Dresde. Director: Sir Colin Davis.
Localización: Año LX, núm. 602, sep. 1989, pág. 69.
Comentarista: Pedro González Mira.

— **Los últimos Cuartetos** (CD).

Intérpretes: Cuarteto Italiano.
Localización: Año LX, núm. 595, ene. 1989, pág. 64.
Comentarista: Luis Carlos Gago.

— **Missa Solemnis; Fantasía para piano, coro y orquesta** (CD).

Intérpretes: Elisabeth Söderström, Marga Höffgen, Waldemar Kmentt, Martti Talvela. Daniel Barenboim, piano. Coro y Orquesta New Philharmonia, Londres. Coro John Alldis (Fantasía). Director: Otto Klemperer.
Localización: Año LX, núm. 595, ene. 1989, pág. 66.
Comentarista: Pedro González Mira.

— **Missa Solemnis** (CD).

Intérpretes: Tina Kiberg, Rosemarie Lang, William Cochran, Mikhail Krutikov. Coro de la Universidad de Maryland. Orquesta Sinfónica Europea. Director: Antal Doráti.
Localización: Año LX, núm. 600, jun. 1989, pág. 137.
Comentarista: Xavier Casanovas-Dañés.

— **Missa Solemnis** (CD).

Intérpretes: Gundula Janowitz, Agnes Baltsa, Peter Schreier, José van Dam. Wiener Singverein. Orquesta Filarmónica de Berlín. Director: Herbert von Karajan.
Localización: Año LX, núm. 594, dic. 1988, pág. 70.
Comentarista: Juan Ignacio de la Peña.

— **Missa Solemnis. MOZART: Misa de la Coronación** (CD).

Intérpretes: Gundula Janowitz, Christa Ludwig, Fritz Wunderlich, Walter Berry, Anna Tomowa-Sintow, Agnes Baltsa, Werner Krenn, José van Dam. Coro Wiener Singverein. Orquesta Filarmónica de Berlín. Director: Herbert von Karajan.
Localización: Año LX, núm. 600, jun. 1989, pág. 136.
Comentarista: Anabel García Hurtado.

— **Obertura del Rey Esteban; Sinfonía núm. 8; Obertura de Las Ruinas de Atenas; Sinfonía núm. 4** (CD).

Intérpretes: The Hanover Band. Director: Roy Goodman.
Localización: Año LXI, núm. 605, dic. 1989, pág. 90.
Comentarista: Salustio Alvarado.

— **Octeto Op. 183; Sexteto Op. 71; Quinteto Op. 16** (CD).

Intérpretes: Conjunto de Viento de la Filarmónica Checa.
Localización: Año LX, núm. 604, nov. 1989, pág. 46.
Comentarista: Carlos Ruiz Silva.

— **Quinteto para piano y viento, Op. 16. MOZART: Quinteto para piano y viento, K 452** (CD).

Intérpretes: Vladimir Ashkenazy, piano. London Wind Players.

Localización: Año LX, núm. 597, mar. 1989, pág. 75.
Comentarista: Luis Carlos Gago.

— **Sinfonía núm. 3 "Heroica"** (CD).

Intérpretes: Orquesta del Siglo XVIII. Director: Frans Brüggen.
Localización: Año LX, núm. 595, ene. 1989, pág. 64.
Comentarista: Alvaro Marías.

— **Sinfonía núm. 5. SCHUBERT: Sinfonía núm. 8 "Inacabada"** (CD).

Intérpretes: Orquesta Sinfónica de la Radio Bávara. Orquesta Sinfónica de Boston. Director: Eugen Jochum.
Localización: Año LX, núm. 602, sep. 1989, pág. 69.
Comentarista: José Sánchez Rodríguez.

— **Sinfonía núm. 6 "Pastoral". SCHOENBERG: Variaciones Op. 31** (CD).

Intérpretes: Orquesta de la Radiotelevisión Francesa. Director: Hermann Scherchen.
Localización: Año LX, núm. 600, jun. 1989, pág. 136.
Comentarista: Xavier Casanovas-Dañés.

— **Sinfonía núm. 9** (CD).

Intérpretes: Lipp, Boese, Wunderlich, Crass. Coro Singverein, Viena. Orquesta Philharmonia. Director: Otto Klemperer.
Localización: Año LX, núm. 595, ene. 1989, pág. 65.
Comentarista: Pedro González Mira.

— **Sinfonía núm. 9** (CD).

Intérpretes: Gwyneth Jones, soprano; Tatiana Troyanos, mezzosoprano; Jess Thomas, tenor; Karl Ridderbusch, bajo. Coro de la Ópera Estatal de Viena. Orquesta Filarmónica de Viena. Director: Karl Böhm.
Localización: Año LX, núm. 603, oct. 1989, pág. 157.
Comentarista: Xavier Casanovas-Dañés.

— **Sinfonía núm. 9. DVORAK: Obertura Carnaval** (CD).

Intérpretes: Kerstin Lindberg-Torlind, Else Jena, Erik Sjöberg, Holger Byrding. Coros y Orquesta de la Radio Danesa. Director: Fritz Busch.
Localización: Año LX, núm. 600, jun. 1989, pág. 137.
Comentarista: Gonzalo Badenes.

— **Sinfonías núms. 1 y 2** (CD).

Intérpretes: Orquesta de Cleveland. Director: Christoph von Dohnányi.
Localización: Año LX, núm. 603, oct. 1989, pág. 156.
Comentarista: Galo Ramírez.

— **Sinfonías núms. 4 y 8** (CD).

Intérpretes: Orquesta de Cleveland. Director: Christoph von Dohnányi.
Localización: Año LX, núm. 603, oct. 1989, pág. 156.
Comentarista: Galo Ramírez.

— **Sinfonías núms. 5 y 8** (CD).

Intérpretes: Orquesta del Concertgebouw, Amsterdam. Director: Eugen Jochum.
Localización: Año LX, núm. 601, jul.-ago. 1989, pág. 61.
Comentarista: Pedro González Mira.

— **Sonata 29, Op. 106; Andante FAVORI WoO 57** (CD).

Intérpretes: Barry Douglas, piano.
Localización: Año LX, núm. 596, feb. 1989, pág. 53.
Comentarista: Gonzalo Badenes.

— **Sonata para violonchelo, Op. 5 núm. 1. SCHUBERT: Quinteto de cuerda D 956** (CD).

Intérpretes: Pablo Casals, violonchelo. Cuarteto Vegh. Wilhelm Kempff, piano.
Localización: Año LX, núm. 601, jul.-ago. 1989, pág. 80.
Comentarista: Fernando Palacios.

— **Sonatas para piano núms. 3 y 8** (CD).

Intérpretes: Claudio Arrau, piano.
Localización: Año LX, núm. 595, ene. 1989, pág. 62.
Comentarista: Pedro González Mira.

— **Sonatas para piano núms. 3, 5, 8 y 20** (CD).

Intérpretes: Bruno Leonardo Gelber, piano.
Localización: Año LX, núm. 595, ene. 1989, pág. 63.
Comentarista: Gonzalo Badenes.

— **Sonatas para piano núms. 17 "La Tempestad", 21 "Waldstein", 25 y 28 "Los Adioses"** (CD).

Intérpretes: Maurizio Pollini, piano.
Localización: Año LX, núm. 604, nov. 1989, pág. 46.
Comentarista: Pedro González Mira.

— **Sonatas para piano núms. 21 "Waldstein" y 30; Andante favori** (CD).

Intérpretes: Claudio Arrau, piano.
Localización: Año LX, núm. 595, ene. 1989, pág. 63.
Comentarista: Pedro González Mira.

— **Sonatas para piano núms. 22 y 28; Variaciones "Eroica"** (CD).

Intérpretes: Vlado Perlemuter, piano.
Localización: Año LX, núm. 601, jul.-ago. 1989, pág. 61.
Comentarista: Gonzalo Badenes.

— **Sonatas para piano núms. 29 y 31** (CD).

Intérpretes: Rudolph Serkin, piano.
Localización: Año LX, núm. 601, jul.-ago. 1989, pág. 61.
Comentarista: Gonzalo Badenes.

— **Sonatas para piano, vol. 2, núms. 13, 14 y 15** (CD).

Intérpretes: Bruno-Leonardo Gelber, piano.
Localización: Año LX, núm. 601, jul.-ago. 1989, pág. 61.
Comentarista: Gonzalo Badenes.

— **Sonatas para piano, vol. 3, núms. 18, 23 y 28** (CD).

Intérpretes: Bruno-Leonardo Gelber, piano.
Localización: Año LX, núm. 601, jul.-ago. 1989, pág. 60.
Comentarista: Gonzalo Badenes.

— **Sonatas para piano: núms. 17 "La Tempestad", 18 y 25; núms. 13 y 23 "Hammerklavier"; núms. 12, 14 "Claro de luna" y 31; núms. 8 "Patética", 27 y 32** (CD).

Intérpretes: Bernard Roberts, piano.
Localización: Año LX, núm. 595, ene. 1989, pág. 62.
Comentarista: Xavier Casanovas-Dañés.

— **Sonatas para violín y piano núms. 5 "Primavera" y 9 "a Kreutzer"** (CD).

Intérpretes: Zino Francescatti, violín. Robert Casadesús, piano.
Localización: Año LX, núm. 600, jun. 1989, pág. 136.
Comentarista: Tartessos.

— **Sonatas para violonchelo núms. 3 y 5, Op. 69 y 102/2** (CD).

Intérpretes: Jacqueline du Pré, violonchelo. Stephen Bishop-Kovacevich, piano.

Localización: Año LX, núm. 595, ene. 1989, pág. 64.
Comentarista: Tartessos.

— **Trio para piano, flauta y fagot en Sol mayor, WoO 37; Serenata para flauta, violín y viola en Re mayor, Op. 25 (CD).**

Intérpretes: Bruno Canino, piano; Peter-Lukas Graf, flauta; Klaus Thunemann, fagot; Franco Gulli, violín; Bruno Giuranna, viola.
Localización: Año LX, núm. 598, abr. 1989, pág. 55.
Comentarista: Tartessos.

— **Trios Op. 70 núm. 1 y Op. 97 "Archiduque" (CD).**

Intérpretes: Isaac Stern; Leonard Rose y Eugene Istomin.
Localización: Año LX, núm. 601, jul.-ago. 1989, pág. 61.
Comentarista: Carlos Ruiz Silva.

— **32 Variaciones en Do menor. MOZART: Conciertos para piano núms. 12 y 21 (CD).**

Intérpretes: Radu Lupu, piano. English Chamber Orchestra.
Director: Uri Segal.
Localización: Año LX, núm. 598, abr. 1989, pág. 65.
Comentarista: José Sánchez Rodríguez.

— **33 Variaciones sobre un vals de Anton Diabelli, Op. 120 (CD).**

Intérpretes: Friedrich Gulda, piano.
Localización: Año LX, núm. 596, feb. 1989, pág. 53.
Comentarista: Tartessos.

— **33 Variaciones sobre un vals de Anton Diabelli (CD).**

Intérpretes: Sviatoslav Richter, piano.

Localización: Año LX, núm. 603, oct. 1989, pág. 158.
Comentarista: Pedro González Mira.

BELLINI: I Puritani (CD).

Intérpretes: Maria Callas, Giuseppe Di Stefano, Piero Campolongo y Roberto Silva. Coro y Orquesta del Palacio de Bellas Artes de México.
Director: Guido Picco.
Localización: Año LX, núm. 601, jul.-ago. 1989, pág. 62.
Comentarista: Gonzalo Badenes.

— **Norma (CD).**

Intérpretes: María Callas, Franco Corelli, Christa Ludwig, Nicola Zaccaria. Coro y Orquesta del Teatro alla Scala, Milán.
Director: Tulio Serafin.
Localización: Año LX, núm. 602, sep. 1989, pág. 70.
Comentarista: Gonzalo Badenes.

BERG: Concierto de cámara; Cuatro piezas para clarinete y piano; Sonata para piano (CD).

Intérpretes: Pinchas Zukerman, violín; Daniel Barenboim, piano; Antony Pay, clarinete. Ensemble InterContemporain.
Director: Pierre Boulez.
Localización: Año LX, núm. 596, feb. 1989, pág. 54.
Comentarista: Carlos Villaso.

— **Wozzeck (CD).**

Intérpretes: Franz Grundheber, Hildegard Behrens, Heinz Zednik, Aage Haugland, Philip Langridge, Walter Raffeiner, Anna Gonda. Coro de la Ópera Estatal de Viena.
Director: Claudio Abbado.

Localización: Año LX, núm. 597, mar. 1989, pág. 67.
Comentarista: Pedro González Mira.

— **Wozzeck (CD).**

Intérpretes: Walter Berry, Isabel Strauss, Fritz Uhl, Richard van Vrooman, Albert Weikenmeier, Carl Doench, Ingeborg Lasser. Coro y Orquesta de la Ópera Nacional de París.
Director: Pierre Boulez.
Localización: Año LX, núm. 594, dic. 1988, pág. 70.
Comentarista: Pedro González Mira.

— **Wozzeck. SCHOENBERG: Erwartung (CD).**

Intérpretes: Eberhard Waechter, Anja Silja (Wozzeck y Erwartung), Hermann Winkler, Horst Laubenthal, Heinz Zednik, Alexander Malta, Gertrude Jahn. Coro de la Ópera Estatal de Viena. Orquesta Filarmónica de Viena.
Director: Christoph von Dohnányi.
Localización: Año LX, núm. 594, dic. 1988, pág. 70.
Comentarista: Pedro González Mira.

BERIO: Coro (CD).

Intérpretes: Orquesta Sinfónica y Coro de la Radio de Colonia.
Director: Luciano Berio.
Localización: Año LX, núm. 596, feb. 1989, pág. 54.
Comentarista: Carlos Villaso.

BERLIOZ: Danza de las silfides. RAVEL: Daphnis y Cloe. DEBUSSY: El Mar; Preludio a la siesta de un fauno; La Catedral sumergida (CD).

Intérpretes: Orquestas Sinfónica de Londres y Nueva Filarmonía.

Índices

Director: Leopold Stokowski.
Localización: Año LX, núm. 601, jul.-ago. 1989, pág. 66.
Comentarista: Gonzalo Badenes.

— **Harold en Italia (CD).**

Intérpretes: Yuri Bashmet, viola. Orquesta Sinfónica de la Radio de Frankfurt.
Director: Eliahu Inbal.
Localización: Año LXI, núm. 605, dic. 1989, pág. 90.
Comentarista: Xavier Casanovas-Danés.

— **Les nuits d'été; Lelio ou Le retour a la vie (CD).**

Intérpretes: Sheila Armstrong, Josephine Veasey, Frank Patterson, John Shirley-Quirk, José Carreras, Thomas Allen. John Constable, piano. Coro John Alldis. Orquesta Sinfónica de Londres.
Director: Sir Colin Davis.
Localización: Año LX, núm. 594, dic. 1988, pág. 71.
Comentarista: Rafael Banús.

— **Sinfonía Fantástica (CD).**

Intérpretes: Orquesta Sinfónica de la Radio de Frankfurt.
Director: Eliahu Inbal.
Localización: Año LX, núm. 602, sep. 1989, pág. 70.
Comentarista: Xavier Casanovas-Danés.

— **Sinfonía Fantástica. ROUSSEL: Bacchus et Ariane (Segunda suite) (CD).**

Intérpretes: Orquesta Lamoureux, París.
Director: Igor Markevitch.
Localización: Año LX, núm. 594, dic. 1988, pág. 71.
Comentarista: Pedro González Mira.

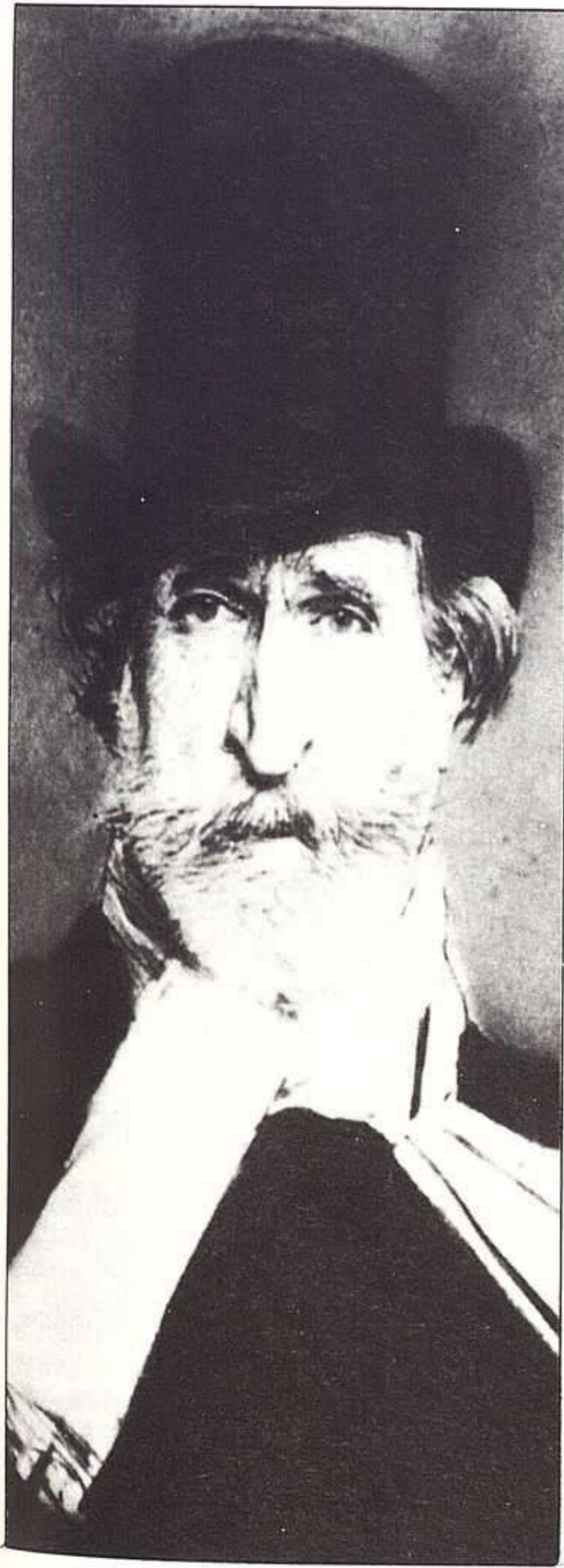

**PRIMERA TIENDA
EN COMPACT-DISC
DE VALENCIA**

**C/ Comedias, 19
Teléfono 351 54 02
46003 VALENCIA**



Índices

— **Sinfonía Fantástica; Oberturas de El Carnaval Romano y Benvenuto Cellini; Marcha de Los Troyanos** (CD).

Intérpretes: Orquestas Philharmonia y Sinfónica de la Ciudad de Birmingham.

Directores: André Cluytens y Louis Fremaux.

Localización: Año LX, núm. 604, nov. 1989, pág. 46.

Comentarista: José Sánchez Rodríguez.

BERNSTEIN: West Side Story, selección; Misa, selección. GERSHWIN Porgy and Bess, selección. TILSON THOMAS: Street Song (CD).

Intérpretes: Empire Brass (Rolf Smedvig, trompeta 1.ª; Jeffrey Curnow, trompeta; Martin Hackleman, trompa; Scott A. Hartman, trombón; J. Samuel Pilafian, tuba).

Localización: Año LX, núm. 598, abr. 1989, pág. 55.

Comentarista: Vladimiro Bas.

BIBER: Mensa sonora; Sonata Representativa (CD).

Intérpretes: Musica Antiqua Köln.

Director: Reinhard Goebel.

Localización: Año LX, núm. 601, jul.-ago. 1989, pág. 62.

Comentarista: Salustio Alvarado.

BIZET: Carmen (CD).

Intérpretes: Mignon Dunn, Plácido Domingo, Frank Guarrera, Sylvia Cooper. Orquesta y Coro de la Asociación de la Ópera de Verano de Cincinatti.

Director: Anton Guadagno.

Localización: Año LX, núm. 603, oct. 1989, pág. 158.

Comentarista: Francisco Chacón Marín.

— **Carmen** (CD).

Intérpretes: Jessye Norman, Mirella Freni, Neil Shicoff, Simon Estes, Jean-Philippe Courtis, Chylaine Raphanel, Jean Rigby, François Le Roux, Gérard Garino, Nicolas Rivenq. Coro y "Maitrise" de Radio Francia.

Director: Seiji Ozawa.

Localización: Año LX, núm. 603, oct. 1989, pág. 158.

Comentarista: Pedro González Mira.

— **Djamileh (ópera cómica en un acto)** (CD).

Intérpretes: Lucia Popp, Franco Bonisoli, Jean-Philippe Lafont. Coro de la Radio de Baviera. Orquesta de la Radio de Munich.

Director: Lamberto Gardelli.

Localización: Año LX, núm. 597, mar. 1989, pág. 68.

Comentarista: Tartessos.

— **Suite "Roma"; Sinfonía en Do mayor** (CD).

Intérpretes: Orquesta Sinfónica de la Radio de Munich.

Director: Lamberto Gardelli.

Localización: Año LX, núm. 603, oct. 1989, pág. 158.

Comentarista: Gonzalo Badenes.

BLISS, BRITTEN, BAX: Obras para oboe y cuerda (CD).

Intérpretes: Pamela Woods, oboe. Cuarteto Audubon.

Localización: Año LXI, núm. 605, dic. 1989, pág. 89.

Comentarista: Carlos Ruiz Silva.

— **Rout; Rhapsody; Conversations; Madame Noy; The Women of Yueh; Quinteto para oboe** (CD).

Intérpretes: The Nash Ensemble.

Localización: Año LX, núm. 594, dic. 1988, pág. 71.

Comentarista: Carlos Ruiz Silva.

BOCCHERINI: Concierto para violonchelo y orquesta núm. 3. HAYDN: Concierto para violonchelo y orquesta núm. 1 (CD).

Intérpretes: Lluís Claret, violonchelo. English Chamber Orchestra.

Director: George Malcolm.

Localización: Año LX, núm. 601, jul.-ago. 1989, pág. 74.

Comentarista: Xavier Casanovas-Danés.

— **Los doce Conciertos para violonchelo** (CD).

Intérpretes: David Geringas, violonchelo. Orchestra da Camera di Padova e del Veneto.

Director: Bruno Giuranna.

Localización: Año LX, núm. 601, jul.-ago. 1989, pág. 62.

Comentarista: Luis Carlos Gago.

BOISMORTIER: Primera Suite. RAMEAU: 6 Conciertos en sexteto (CD).

Intérpretes: Orquesta de Cámara de Caen (Rameau). Mireille Lagacé (Boismortier).

Director: Jean Pierre Dautel.

Localización: Año LX, núm. 597, mar. 1989, pág. 79.

Comentarista: Salustio Alvarado.

BRAHMS. SCHUMANN: Cuartetos para cuerda (CD).

Intérpretes: Cuarteto Melos.

Localización: Año LX, núm. 595, ene. 1989, pág. 66.

Comentarista: Luis Carlos Gago.

BRAHMS: Concierto para piano núm. 2; Variaciones para orquesta sobre un tema de Haydn (CD).

Intérpretes: Horacio Gutiérrez, piano. Orquesta Royal Philharmonic.

Director: André Previn.

Localización: Año LX, núm. 603, oct. 1989, pág. 159.

Comentarista: Xavier Casanovas-Danés.

— **Concierto para violín, violonchelo y orquesta. MENDELSSOHN: Concierto para violín y orquesta en Mi menor, op. 64** (CD).

Intérpretes: Itzhak Perlman, violín; Mstislav Rostropovich, violonchelo. Orquesta del Concertgebouw.

Director: Bernard Haitink.

Localización: Año LX, núm. 600, jun. 1989, pág. 141.

Comentarista: Luis Carlos Gago.

— **Concierto para violín. MOZART: Concierto para violín núm. 5. BEETHOVEN: Concierto para violín. MENDELSSOHN: Concierto para violín núm. 2** (CD).

Intérpretes: Orquesta del Festival de Bath (Mozart). Orquesta Filarmónica de Viena (Beethoven). Orquesta Philharmonia (Mendelssohn). Yehudi Menuhin, violín. Orquesta Filarmónica de Berlín (Brahms).

Directores: Yehudi Menuhin; Constantin Silvestri y Rudolph Kempe (respectivamente).

Localización: Año LX, núm. 597, mar. 1989, pág. 76.

Comentarista: Luis Carlos Gago.

— **Concierto para violín; Obertura Académica** (CD).

Intérpretes: Shlomo Mintz, violín. Orquesta Filarmónica de Berlín.

Director: Claudio Abbado.

Localización: Año LX, núm. 600, jun. 1989, pág. 140.

Comentarista: José Sánchez Rodríguez.

— **Cuarteto para piano y cuerda núm. 2. MAHLER: Movimiento para cuarteto con piano** (CD).

Intérpretes: Domus.

Localización: Año LX, núm. 598, abr. 1989, pág. 55.

Comentarista: Carlos Ruiz Silva.

— **Cuartetos Op. 51 núms. 1 y 2** (CD).

Intérpretes: Cuarteto Janacek.

Localización: Año LX, núm. 604, nov. 1989, pág. 46.

Comentarista: Carlos Ruiz Silva.

— **La bella durmiente, Op. 33** (CD).

Intérpretes: Andreas Schmidt, barítono. Jörg Demus, piano.

Localización: Año LX, núm. 602, sep. 1989, pág. 71.

Comentarista: Rafael Banús.

— **Las Tres Sonatas para violín y piano. BUSONI: Sonata para violín y piano núm. 2, Op. 36a** (CD).

Intérpretes: Gidon Kremer, violín; Valery Afanassiev, piano.

Localización: Año LX, núm. 596, feb. 1989, pág. 55.

Comentarista: Luis Carlos Gago.

— **Rapsodia para contralto, Op. 53; Canto de las Parcas, Op. 89; Nänie, Op. 82; Canto del Destino, Op. 54** (CD).

Intérpretes: Marilyn Horne, mezzosoprano. Coro y Orquesta Sinfónica de Atlanta.

Director: Robert Shaw.

Localización: Año LX, núm. 597, mar. 1989, pág. 68.

Comentarista: Rafael Banús.

— **Rapsodia para contralto; Lieder Op. 91 núms. 1 y 2; Cuatro Cantos Serios. MAHLER: 3 Ruckert Lieder** (CD).

Intérpretes: Kathleen Ferrier, contralto; Max Gilbert, viola; Phyllis Spurr, John Newmark, piano. Orquesta Filarmónica de Viena. Coro y Orquesta Filarmónica de Londres.

Directores: Bruno Walter y Clemens Kraus.

Localización: Año LX, núm. 595, ene. 1989, pág. 71.

Comentarista: Rafael Banús.

— **Requiem Alemán** (CD).

Intérpretes: Montserrat Caballé, soprano; Sherrill Milnes, barítono. Coro del Conservatorio de Nueva Inglaterra. Orquesta Sinfónica de Boston.

Director: Erich Leinsdorf.

Localización: Año LX, núm. 594, dic. 1988, pág. 74.

Comentarista: Tartessos.

— **Sexteto para cuerda núm. 1, Op. 18** (CD).

Intérpretes: Isaac Stern y Alexander Schneider, violines; Milton Katims y Milton Thomas, violas; Pablo Casals y Madeline Foley, violonchelos.

Localización: Año LX, núm. 602, sep. 1989, pág. 70.

Comentarista: Luis Carlos Gago.

— **Sinfonía núm. 1; Obertura Académica** (CD).

Intérpretes: Orquesta Filarmónica de Londres.

Director: Eugen Jochum.

Localización: Año LX, núm. 600, jun. 1989, pág. 140.

Comentarista: José Sánchez Rodríguez.

— **Sinfonía núm. 2; Obertura Trágica** (CD).

Intérpretes: Orquesta del Concertgebouw de Amsterdam.

Director: Willem Mengelberg.

Localización: Año LX, núm. 595, ene. 1989, pág. 66.

Comentarista: José Sánchez Rodríguez.

— **Sinfonía núm. 2; Obertura Académica** (CD).

Intérpretes: Orquesta Sinfónica de la Radio de Baviera.

Director: Sir Colin Davis.

Localización: Año LX, núm. 604, nov. 1989, pág. 48.

Comentarista: José Sánchez Rodríguez.

— **Sinfonía núm. 3. SCHUMANN: Obertura, Scherzo y Finale** (CD).

Intérpretes: Orquesta Sinfónica de Londres.

Director: Neeme Järvi.

Localización: Año LX, núm. 599, mayo 1989, pág. 66.

Comentarista: José Sánchez Rodríguez.

— **Sinfonía núm. 4** (LP).

Intérpretes: Royal Philharmonic Orchestra.

Director: Fritz Reiner.

Localización: Año LX, núm. 600, jun. 1989, pág. 140.

Comentarista: Xavier Casanovas-Danés.

— **Sinfonía núm. 4. R. STRAUSS: Muerte y Transfiguración** (CD).

Intérpretes: Orquesta Filarmónica de Berlín.

Director: Victor de Sabata.

Localización: Año LX, núm. 596, feb. 1989, pág. 54.

Comentarista: José Sánchez Rodríguez.

— **Sinfonía núm. 4. SCHUMANN: Obertura de Genoveva** (CD).

Intérpretes: Orquesta Sinfónica de Londres.

Director: Neeme Järvi.

Localización: Año LX, núm. 597, mar. 1989, pág. 68.

Comentarista: José Sánchez Rodríguez.

— **Sinfonía núm. 4; Obertura Trágica** (CD).

Intérpretes: Orquesta de Filadelfia.

Director: Riccardo Muti.

Localización: Año LX, núm. 603, oct. 1989, pág. 159.

Comentarista: Pedro González Mira.

— **Sonata para violonchelo y piano núm. 2. COUPERIN: Trizième Concert. HANDEL: Sonata para violonchelo en Sol menor. BACH: Suites para violonchelo solo núms. 1 y 2. FALLA: Suite Popular Española. BRITTEN: Sonata para violonchelo y piano Op. 63 (Scherzo y Marcia)** (CD).

Intérpretes: Jacqueline Du Pré, violonchelo; William Pleeth, violonchelo; Stephen Bishop-Kovacevich, piano.

Localización: Año LX, núm. 604, nov. 1989, pág. 44.

Comentarista: Luis Carlos Gago.

— **Trio núm. 3. Sonata para violonchelo y piano núm. 2; Scherzo para violín y piano** (CD).

Intérpretes: Julius Kaatche, piano; Josef Suk, violín; Janos Starker, violonchelo.

Localización: Año LXI, núm. 605, dic. 1989, pág. 91.

Comentarista: Carlos Ruiz Silva.

— **Trio para piano, violín y trompa en Mi bemol mayor, Op. 40; Trio para piano, clarinete y cello en La menor, Op. 114** (CD).

Intérpretes: Michael Thompson, trompa; James Campbell, clarinete. Trio Borodin.

Localización: Año LX, núm. 597, mar. 1989, pág. 70.

Comentarista: Galo Ramírez.

— **Trios para piano y cuerda núms. 1 y 2, Op. 8 y 87** (CD).

Intérpretes: Josef Suk, violín; Julius Katchen, piano; Janos Starker, violonchelo.

Localización: Año LX, núm. 597, mar. 1989, pág. 70.

Comentarista: Luis Carlos Gago.

— **Variaciones y fuga sobre un tema de Haendel** (CD).

Intérpretes: Jorge Bolet, piano.
Localización: Año LXI, núm. 605, dic. 1989, pág. 91.
Comentarista: Xavier Casanovas-Danés.

BRITTEN: Introducción y rondó a la burlasca, Op. 23, núm. 1; Mazurca elegiaca, Op. 23, núm. 2. STRAVINSKY: Concierto para dos pianos. BARTÓK: Sonata para dos pianos y percusión (CD).

Intérpretes: Sviatoslav Richter y Vasili Lobanov, pianos; Valery Barkov y Valentin Snegirev, percusión.
Localización: Año LX, núm. 596, feb. 1989, pág. 54.
Comentarista: Carlos Villasol.

— **Ceremony of Carols. BRUCKNER: 5 Motetes** (CD).

Intérpretes: Niños Cantores de Viena. Chorus Viennensis.
Directores: Anton Heydler y Hans Gillesberger.
Localización: Año LX, núm. 600, jun. 1989, pág. 141.
Comentarista: Anabel García Hurtado.

— **Música coral** (CD).

Intérpretes: Conjunto Vocal Quink.
Localización: Año LX, núm. 594, dic. 1988, pág. 74.
Comentarista: Carlos Ruiz Silva.

— **BAX, BLISS: Obras para oboe y cuerda** (CD).

Intérpretes: Pamela Woods, oboe. Cuarteto Audobon.
Localización: Año LXI, núm. 605, dic. 1989, pág. 89.
Comentarista: Carlos Ruiz Silva.

— **Serenata para tenor, trompa y orquesta; Les Illuminations; Variaciones y fuga sobre un tema de Purcell** (CD).

Intérpretes: Robert Tear, Dale Clevenger, Orquesta Sinfónica de Chicago (Serenata), Robert Tear, Orquesta Philharmonia (Illuminations), Orquesta Nacional de Francia (Variaciones).
Directores: Carlo Maria Giulini (Illuminations), Lorin Maazel (Variaciones).
Localización: Año LX, núm. 594, dic. 1988, pág. 74.
Comentarista: Carlos Ruiz Silva.

— **Simple Symphony. BIZET: Sinfonía en Do. PROKOFIEV: Sinfonía Clásica** (CD).

Intérpretes: Orquesta de Cámara Orpheus.
Localización: Año LX, núm. 595, ene. 1989, pág. 74.
Comentarista: Pedro González Mira.

— **Sinfonía para violonchelo y orquesta. BARBER: Concierto para violonchelo Op. 22** (CD).

Intérpretes: Yo-Yo Ma, violonchelo. Orquesta Sinfónica de Baltimore.
Director: David Zinman.
Localización: Año LXI, núm. 605, dic. 1989, pág. 89.
Comentarista: Tartessos.

— **Sonata para violonchelo y piano Op. 63 (Scherzo y Marcia). BRAHMS: Sonata para violonchelo y piano núm. 2. COUPERIN: Trizième Concert. HANDEL: Sonata para violonchelo en Sol menor. BACH: Suites para violonchelo solo núms. 1 y 2. FALLA: Suite Popular Española** (CD).

Intérpretes: Jacqueline Du Pré, violonchelo; William Pleeth, violonchelo; Stephen Bishop-Kovacevich, piano.

Localización: Año LX, núm. 604, nov. 1989, pág. 44.
Comentarista: Luis Carlos Gago.

— **SHOSTAKOVICH: Sonatas para violonchelo y piano. PROKOFIEV: Balada Op. 15** (CD).

Intérpretes: Julian Lloyd Webber, violonchelo; John McCabe, piano.
Localización: Año LXI, núm. 605, dic. 1989, pág. 91.
Comentarista: Carlos Ruiz Silva.

— **Variaciones sobre un tema de Frank Bridge. TCHAIKOVSKY: Serenata para cuerdas. MOZART: Divertimento K 137** (CD).

Intérpretes: Orquesta de Cámara Noruega.
Director: Iona Brown.
Localización: Año LX, núm. 600, jun. 1989, pág. 141.
Comentarista: Xavier Casanovas-Danés.

— **Variaciones sobre un tema de Purcell; Sinfonías para violonchelo; Cuatro interludios marinos de Peter Grimes. PÄRT: Cantus en memoria de Benjamin Britten** (CD).

Intérpretes: Truls Mork, violonchelo. Orquesta Filarmónica de Bergen.
Director: Neeme Järvi.
Localización: Año LX, núm. 600, jun. 1989, pág. 141.
Comentarista: Carlos Ruiz Silva.

BRUCH: Kol Nidrei. SAINT-SAËNS: Concierto para violonchelo y orquesta. LALO: Concierto para violonchelo y orquesta (CD).

Intérpretes: Matt Haimovitz, violonchelo. Orquesta Sinfónica de Chicago.
Director: James Levine.
Localización: Año LX, núm. 601, jul.-ago. 1989, pág. 76.
Comentarista: Pedro González Mira.

— **Las 3 Sinfonías; Danzas suecas, Op. 63** (CD).

Intérpretes: Orquesta de la Gewandhaus, Leipzig.
Director: Kurt Masur.
Localización: Año LX, núm. 600, jun. 1989, pág. 142.
Comentarista: Pedro González Mira.

— **Obras para violonchelo y orquesta** (CD).

Intérpretes: Julius Berger, violonchelo. Orquesta Nacional de la Radio Polaca.
Director: Antoni Wit.
Localización: Año LX, núm. 603, oct. 1989, pág. 159.
Comentarista: Carlos Ruiz Silva.

— **Septeto en Mi bemol mayor, Op. póst. KREUTZER: Septeto en Mi bemol mayor, Op. 62** (CD).

Intérpretes: Consortium Classicum. Dieter Klöcker, clarinete.
Director: Dieter Klöcker.
Localización: Año LX, núm. 596, feb. 1989, pág. 55.
Comentarista: Anabel García Hurtado.

BRUCKNER: 5 Motetes. BRITTEN: Ceremony of Carols (CD).

Intérpretes: Niños Cantores de Viena. Chorus Viennensis.
Directores: Anton Heydler y Hans Gillesberger.
Localización: Año LX, núm. 600, jun. 1989, pág. 141.
Comentarista: Anabel García Hurtado.

— **Misa núm. 3** (CD).

Intérpretes: Karita Mattila, Marjana Lipovsek, Thomas Moser, Kurt Moll.

Coro y Orquesta Sinfónica de la Radio de Baviera.

Director: Sir Colin Davis.
Localización: Año LX, núm. 603, oct. 1989, pág. 160.
Comentarista: Pedro González Mira.

— **Sinfonía núm. 4 "Romántica" (edición Hass)** (CD).

Intérpretes: Orquesta Filarmónica de Berlín.
Director: Eugen Jochum.
Localización: Año LX, núm. 602, sep. 1989, pág. 71.
Comentarista: José Sánchez Rodríguez.

— **Sinfonía núm. 9** (CD).

Intérpretes: Orquesta de Cleveland.
Director: Christoph von Dohnányi.
Localización: Año LX, núm. 604, nov. 1989, pág. 48.
Comentarista: José Sánchez Rodríguez.

BUSONI: Sonata para violín y piano núm. 2, Op. 36a. BRAHMS: Las Tres Sonatas para violín y piano (CD).

Intérpretes: Gidon Kremer, violín; Valery Afanasiev, piano.
Localización: Año LX, núm. 596, feb. 1989, pág. 55.
Comentarista: Luis Carlos Gago.

— **Konzerstück en Re menor, Op. 31a. RAFF: Konzerstück en Sol mayor, Op. 76; "Oda a la Primavera"; Concierto para piano en Do menor, Op. 185** (CD).

Intérpretes: Jean-François Antonioli, piano. Orquesta de Cámara de Lausana.
Director: Lawrence Foster.
Localización: Año LX, núm. 602, sep. 1989, pág. 72.
Comentarista: Carlos Villasol.

BUXTEHUDE: La obra para órgano, Vol. 1 (CD).

Intérpretes: Michel Chapuis, órgano.
Localización: Año LX, núm. 596, feb. 1989, pág. 56.
Comentarista: Luis Dalda Gerona.

— **La obra para órgano, Vol. 4** (CD).

Intérpretes: Michael Chapuis, órgano.
Localización: Año LX, núm. 604, nov. 1989, pág. 48.
Comentarista: Luis Dalda Gerona.

— **Obras para órgano** (CD).

Intérpretes: René Saorgin, órgano.
Localización: Año LX, núm. 600, jun. 1989, pág. 142.
Comentarista: Luis Dalda Gerona.

— **Sonata en Sol mayor, Bux.WB 271; Sonata en Si bemol mayor Bux.WV 273; Sonata en Do mayor Bux.WV 266. PACHELBEL: Suite en Sol mayor; Suite en Mi menor; Aria con variaciones en La mayor; Canon y Giga en Re mayor** (CD).

Intérpretes: Musica Antiqua Köln.
Director: Reinhard Goebel.
Localización: Año LX, núm. 603, oct. 1989, pág. 160.
Comentarista: Salustio Alvarado.

CARTER, Elliot: Night Fantasies (1980); Piano Sonata (1946) (CD).

Intérpretes: Charles Rosen, piano.
Localización: Año LX, núm. 596, feb. 1989, pág. 56.
Comentarista: Vladimiro Bas.

— **La música para cuarteto de cuerda** (CD).

Intérpretes: Cuarteto Arditti.
Localización: Año LX, núm. 604, nov. 1989, pág. 48.
Comentarista: Galo Ramirez.

CASABLANCAS: Cinc interludis per a quartet de cuerda (1); Dues peces per a piano (2); Harmonies banals (3); Moviment per a trio (4); Tres peces per a guitarra (5); Cinc moviments de "Freaks" (6); Inflexió Trièdrica i gratuïta (7) (CD).

Intérpretes: Cuarteto Euler de Zurich (1). Josep Colom, piano (2). Jordi Codina, guitarra; Carles Santos, piano; Xavier Joaquin, percusión (3). Pere Serra, violín; Mark Friedhoff, chelo; Carmen Poch, piano (4). Jordi Codina, guitarra (5). Conjunto instrumental (6). Barbara Held, flauta; Miquel Gaspà, clarinete; Carles Santos, piano (7).
Director: Albert Nieto (Conjunto instrumental de Cinc Moviments de "Freaks").
Localización: Año LXI, núm. 605, dic. 1989, pág. 92
Comentarista: Carlos Villasol.

CAVALLI: Giasone (CD).

Intérpretes: Michael Chance, Gloria Banditelli, Catherine Dubose. Concierto Vocale.
Director: René Jacobs.
Localización: Año LX, núm. 601, jul.-ago. 1989, pág. 65.
Comentarista: Gonzalo Badenes.

CHARPENTIER, M. A.: David et Jonathan (CD).

Intérpretes: Gérard Lesne, alto; Monique Zanetti, soprano; Jean-François Gardeil, bajo. Les Arts Florissants.
Director: William Christie.
Localización: Año LX, núm. 598, abr. 1989, pág. 55.
Comentarista: Galo Ramirez.

— **Obras para Port Royal** (CD).

Intérpretes: Capella Ricercar.
Localización: Año LX, núm. 601, jul.-ago. 1989, pág. 65.
Comentarista: Carlos Ruiz Silva.

CHAUSSON: Concierto para piano, violín y cuarteto de cuerdas, Op. 21. SAINT-SAËNS: Sonata para violín y piano núm. 1, Op. 75 (CD).

Intérpretes: Salvatore Accardo, Bruno Canino, I. Levin, M. Batjer, T. Hoffman, P. Wiley.
Localización: Año LX, núm. 599, mayo 1989, pág. 66.
Comentarista: Carlos Ruiz Silva.

CHERUBINI: Lodoiska (CD).

Intérpretes: Ilva Ligabue, Renata Mattioli, Giacinto Prandelli, Renato Gavarini, Sesto Bruscantini, Carlo Cava. Coro y Orquesta Sinfónica de la RAI de Roma.
Director: Oliviero de Fabritiis.
Localización: Año LX, núm. 603, oct. 1989, pág. 160.
Comentarista: Rafael Banús.

— **Medea** (CD).

Intérpretes: Maria Callas, Renata Scotto, Mirto Picchi, Giuseppe Modesti, Miriam Pirazzini. Coro y Orquesta del Teatro de La Scala, Milán.
Director: Tullio Serafin.
Localización: Año LX, núm. 599, mayo 1989, pág. 66.
Comentarista: Anabel García Hurtado.

— **Missa Solemnis para la Coronación de Luis XVIII** (CD).

Intérpretes: Coro y Orquesta Filarmónica de Londres.
Director: Riccardo Muti.
Localización: Año LX, núm. 600, jun. 1989, pág. 142.
Comentarista: Rafael Banús.

Índices

CHOPIN. MONIUSZKO: La obra para dos pianos y piano a cuatro manos (CD).

Intérpretes: Krystyna Makowska y Anna Welosowska.
Localización: Año LX, núm. 600, jun. 1989, pág. 144.
Comentarista: Carlos Ruiz Silva.

CHOPIN: Las 57 Mazurcas (CD).

Intérpretes: Eugen Indjic, piano.
Localización: Año LX, núm. 600, jun. 1989, pág. 144.
Comentarista: Xavier Casanovas-Danés.

— **Los 21 Nocturnos.**

Intérpretes: Daniel Barenboim, piano.
Localización: Año LX, núm. 596, feb. 1989, pág. 56.
Comentarista: Pedro González Mira.

— **Sonatas para piano núms. 2 y 3** (CD).

Intérpretes: Murray Perahia, piano.
Localización: Año LX, núm. 599, mayo 1989, pág. 71.
Comentarista: Xavier Casanovas-Danés.

— **Trio con piano en Sol menor, Op. 8. SUDER: Cuarteto con piano en Si menor** (CD).

Intérpretes: Trío Orfeo. Eugen Tluc, viola.
Localización: Año LX, núm. 599, mayo 1989, pág. 66.
Comentarista: Carlos Ruiz Silva.

CIMAROSA: Requiem (CD).

Intérpretes: Elly Ameling, Birgit Finnila, Richard van Vrooman, Kurt Winder. Coro del Festival de Montreux. Orquesta de Cámara de Lausanne.
Director: Vittorio Negri.
Localización: Año LX, núm. 604, nov. 1989, pág. 49.
Comentarista: Gonzalo Badenes.

COPLAND: Concierto para clarinete y orquesta de cuerdas. LUTOSLAWSKY: Preludios de danza. NIELSEN: Concierto para clarinete (CD).

Intérpretes: Janet Hilton, clarinete. Orquesta Nacional Escocesa.
Director: Matthias Bamert.
Localización: Año LX, núm. 596, feb. 1989, pág. 58.
Comentarista: Carlos Villasol.

— **Primavera apalache; Sinfonía breve (núm. 2); Ciudad en calma; Tres bocetos latinoamericanos** (CD).

Intérpretes: Orquesta de Cámara Orpheus.
Localización: Año LX, núm. 603, oct. 1989, pág. 160.
Comentarista: Galo Ramírez.

— **Variaciones para piano (1931); Sonata para piano (1941); Fantasía para piano (1957)** (CD).

Intérpretes: David Lively, piano.
Localización: Año LX, núm. 603, oct. 1989, pág. 160.
Comentarista: Galo Ramírez.

CORELLI: Concerti grossi, Op. 6 (CD).

Intérpretes: The English Concert.
Director: Trevor Pinnock.
Localización: Año LX, núm. 595, ene. 1989, pág. 67.
Comentarista: Carlos Ruiz Silva.

CORNELIUS: El Barbero de Bagdad; 13 Lieder (CD).

Intérpretes: Sena Jurinac, Hilde Rösse-Majdan, Rudolf Schock, Gottlob Frick, Alfred Poell, Erich Majkut, Walter Berry, Kurt Equiluz, Richard Sa-

llaba. Coro y Gran Orquesta de la Radio de Viena (Barbero). Tania Lennitz, soprano; Walther Ludwig, tenor; Hans-Heinz Nissen, baritono; Michael Raucheisen, piano (Lieder).
Director: Heinrich Hollreiser (Barbero).
Localización: Año LX, núm. 603, oct. 1989, pág. 162.
Comentarista: Rafael Banús.

CORNYSH: Stabat Mater (CD).

Intérpretes: The Tallis Scholars.
Director: Peter Phillips.
Localización: Año LX, núm. 601, jul.-ago. 1989, pág. 65.
Comentarista: Francisco Javier Lara.

COUPERIN: El Arte de tocar el clavecín; Preludios; Piezas de clavecín, Libro III; Orden XV. Armand-Louis COUPERIN: 3 piezas para clavecín. COUPERIN, L.: Suite en Re menor (CD).

Intérpretes: Gustav Leonhardt, clave.
Localización: Año LX, núm. 595, ene. 1989, pág. 67.
Comentarista: Jorge González.

— **L'Apothéose de Lully; Le Parnasse ou L'Apothéose de Corelli** (CD).

Intérpretes: William Christie y Christophe Rousset, clavecines.
Localización: Año LX, núm. 600, jun. 1989, pág. 144.
Comentarista: Luis Dalda Gerona.

— **Los 4 Concerts Royaux** (CD).

Intérpretes: Thomas Brandis, violín; Heinz Holliger, oboe; Aurélie Nicolet y Christiane Nicolet, flautas; Josef Ulsamer, viola da gamba; Manfred Sax, fagot; Christiane Jaccottet, clavecín.
Localización: Año LX, núm. 599, mayo 1989, pág. 71.
Comentarista: Pedro González Mira.

— **Octavo preludio del Arte de tocar el clavecín. Órdenes XV y XVI** (CD).

Intérpretes: Blandine Verlet, clave.
Localización: Año LX, núm. 595, ene. 1989, pág. 67.
Comentarista: Jorge González.

— **Trizième Concert. HANDEL: Sonata para violonchelo en Sol menor. BACH: Suites para violonchelo solo núms. 1 y 2. FALLA: Suite Popular Española. BRITTEN: Sonata para violonchelo y piano Op. 63 (Scherzo y Marcia). BRAHMS: Sonata para violonchelo y piano núm. 2** (CD).

Intérpretes: Jacqueline Du Pré, violonchelo; William Pleeth, violonchelo; Stephen Bishop-Kovacevich, piano.
Localización: Año LX, núm. 604, nov. 1989, pág. 44.
Comentarista: Luis Carlos Gago.

CRUSELL: Cuartetos con clarinete: núm. 1 en Mi bemol mayor, Op. 2; núm. 2 en Do menor, Op. 4; núm. 3 en Re mayor, Op. 7 (CD).

Intérpretes: Thea King, clarinete; Peter Carter, violín; Prudence Pacey, viola; Bruno Schrecker, violonchelo (Miembros del Cuarteto Allegri).
Localización: Año LX, núm. 600, jun. 1989, pág. 144.
Comentarista: Vladimiro Bas.

DANZI: Quintetos de viento en Sol menor, Op. 56/2 y en Fa mayor, Op. 68/2. LACHNER: Quinteto de viento núm. 2 en Mi bemol mayor (CD).

Intérpretes: Ensemble Wien-Berlín.
Localización: Año LX, núm. 597, mar. 1989, pág. 70.
Comentarista: Salustio Alvarado.

DEBUSSY, RAVEL, FAURÉ: Trios para piano, violín y violonchelo (CD).

Intérpretes: Trío Rouvier, Kantorow, Müller.
Localización: Año LX, núm. 597, mar. 1989, pág. 71.
Comentarista: Carlos Ruiz Silva.

— **RAVEL, LEKEU: Sonatas para violín y piano** (CD).

Intérpretes: Jean-Jacques Kantorow, violín; Jacques Rouvier, piano.
Localización: Año LX, núm. 597, mar. 1989, pág. 71.
Comentarista: Carlos Ruiz Silva.

DEBUSSY: Sonatas para violín y piano (CD).

Intérpretes: Jean-Jacques Kantorow, violín; Jacques Rouvier, piano.
Localización: Año LX, núm. 597, mar. 1989, pág. 71.
Comentarista: Carlos Ruiz Silva.

— **Cuartetos** (CD).

Intérpretes: Cuarteto de Budapest.
Localización: Año LX, núm. 601, jul.-ago. 1989, pág. 66.
Comentarista: Carlos Ruiz Silva.

— **El Mar; Preludio a la siesta de un fauno; La Catedral sumergida. BERLIOZ: Danza de las silfides. RAVEL: Daphnis y Cloe** (CD).

Intérpretes: Orquestas Sinfónica de Londres y Nueva Filarmonía.
Director: Leopold Stokowski.
Localización: Año LX, núm. 601, jul.-ago. 1989, pág. 66.
Comentarista: Gonzalo Badenes.

— **En blanco y negro; Pequeña Suite; Lindaraja; Cortejo y aria de danza de "El Hijo pródigo"; Seis epígrafes antiguos; Sinfonía en Si menor; Marcha Escocesa; Preludio a la siesta de un fauno. RAVEL: Mi madre la oca; Rapsodia Española; Entre campanas; Frontispicio** (CD).

Intérpretes: Alfons y Alois Kontarsky, pianos.
Localización: Año LX, núm. 604, nov. 1989, pág. 49.
Comentarista: Pedro González Mira.

— **La Obra orquestal completa, Vol. III: Children's Corner Suite; Petite Suite; Danses sacrées et profanes; La Boite a bijoux** (CD).

Intérpretes: Orquesta Nacional de la ORTF.
Director: Jean Martinon.
Localización: Año LX, núm. 603, oct. 1989, pág. 162.
Comentarista: Pedro González Mira.

— **La Obra orquestal completa, Vol. IV; Fantasie; La Plus que lente; Première Rapsodie, para orquesta con clarinete; Rapsodie, para orquesta y saxofón solo; Khama; Danse** (CD).

Intérpretes: Orquesta Nacional de la ORTF.
Director: Jean Martinon.
Localización: Año LX, núm. 603, oct. 1989, pág. 162.
Comentarista: Pedro González Mira.

— **Melodías** (CD).

Intérpretes: Dietrich Fischer-Dieskau, baritono; Hartmut Höll, piano.
Localización: Año LX, núm. 604, nov. 1989, pág. 49.
Comentarista: Rafael Banús.

— **Preludios para piano (libro II)** (CD).

Intérpretes: Arturo Benedetti Michelangeli, piano.
Localización: Año LX, núm. 597, mar. 1989, pág. 70.
Comentarista: Carlos Ruiz Silva.

— **Sonata para flauta, viola y arpa. RAVEL: Sonatina (arr. de Carlos Salcedo para flauta, cello y arpa). ROUS-**

SEL: Serenata Op. 30, para flauta, violín, viola, cello y arpa. PIERRE: Variaciones libres y final, Op. 51, para flauta, violín, viola, cello y arpa (CD).

Intérpretes: Netherlands Harp Ensemble. Joke Willing-Brethouwer, arpa; Pieter Ode, flauta.; Peter Thomas, violín; Joke Vermeulen, viola; Henk Lambooy, cello.
Localización: Año LX, núm. 598, abr. 1989, pág. 66.
Comentarista: Vladimiro Bas.

— **Sonata para violín y piano en Sol menor. PROKOFIEV: Cinco Melodías, Op. 35 bis. RAVEL: Sonata para violín y piano en Sol mayor. YSAÏE: Sonata para violín solo, Op. 27 núm. 3** (CD).

Intérpretes: David Oistrakh, violín; Frida Bauer, piano.
Localización: Año LX, núm. 600, jun. 1989, pág. 144.
Comentarista: Luis Carlos Gago.

DESPREZ: Adieu, mes amours; Chansons (CD).

Intérpretes: Ensemble Clement Jaquin.
Localización: Año LX, núm. 599, mayo 1989, pág. 72.
Comentarista: Francisco Javier Lara.

— **Misa "De Beata Virgine"; Motetes** (CD).

Intérpretes: A Sei Voci.
Localización: Año LX, núm. 601, jul.-ago. 1989, pág. 74.
Comentarista: Francisco Javier Lara.

DESTOUCHES: Los Elementos. REBEL: Los Elementos (CD).

Intérpretes: The Academy of Ancient Music.
Director: Christopher Hogwood.
Localización: Año LX, núm. 604, nov. 1989, pág. 83.
Comentarista: Alvaro Marías.

DEVienne: Concierto para flauta núm. 2, en Re mayor. IBERT: Concierto para flauta. SAINT-SAËNS: Concierto para violonchelo núm. 1, en La menor (CD).

Intérpretes: Peter-Lukas Graf, flauta; Claude Starck, violonchelo. English Chamber Orchestra.
Director: Raymond Leppard y Peter-Lukas Graf (Saint-Saëns).
Localización: Año LX, núm. 596, feb. 1989, pág. 58.
Comentarista: Tartessos.

DITTERSDORF: Concierto para oboe y orquesta en Sol mayor. SALIERI: Concierto para violín, oboe, violonchelo y orquesta en Re mayor. LE BRUN: Concierto para oboe y orquesta núm. 1 (CD).

Intérpretes: Heinz Holliger, oboe; Thomas Furi, violín; Thomas Demenga, violonchelo. Camerata de Berna.
Director: Thomas Furi.
Localización: Año LX, núm. 600, jun. 1989, pág. 158.
Comentarista: Pedro González Mira.

DOHNANYI: Pieza de concierto para violonchelo y orquesta. DVORAK: Concierto para violonchelo (CD).

Intérpretes: Raphael Wallfisch, violonchelo. Orquesta Sinfónica de Londres.
Director: Sir Charles Mackerras.
Localización: Año LX, núm. 603, oct. 1989, pág. 164.
Comentarista: Anabel García Hurtado.

— **Quinteto con piano, Op. 1; Sexteto, Op. 37** (CD).

Intérpretes: András Schiff, piano; Kálmán Berkes, clarinete; Radovan Vlatkovic, trompa. Cuarteto Takács.
Localización: Año LX, núm. 597, mar. 1989, pág. 71.
Comentarista: Luis Carlos Gago.

DONIZETTI: Alina, Regina di Golconda (CD).

Intérpretes: Daniela Dessi, Rockwell Blake, Paolo Coni, Andrea Martin.
Intérpretes: Orquesta Arturo Toscanini.
Director: Antonello Allemandi.
Localización: Año LX, núm. 597, mar. 1989, pág. 71.
Comentarista: Gonzalo Badenes.

— **Ana Bolena** (CD).

Intérpretes: Leyla Gencer, Giulietta Simionato, Plinio Clabassi, Aldo Bertocci. Coro y Orquesta de la RAI de Milán.
Director: Gianandrea Gavazzeni.
Localización: Año LX, núm. 601, jul.-ago. 1989, pág. 66.
Comentarista: Gonzalo Badenes.

— **L'Elisir d'amore** (CD).

Intérpretes: Chris Merritt, Adelina Scaramelli, Sesto Bruscantini, Angelo Romero y Barbara Briscik. Coro del Teatro Regio de Parma y Orquesta Sinfónica de Emilia Romagna "Arturo Toscanini".
Director: Hubery Soudant.
Localización: Año LX, núm. 601, jul.-ago. 1989, pág. 71.
Comentarista: Francisco Chacón Marín.

— **La Favorita** (CD).

Intérpretes: Fiorenza Cossotto, Alfredo Kraus, Sesto Bruscantini, Ivo Vinco. Coro y Orquesta del Teatro Colón, Buenos Aires.
Director: Bruno Bartoletti.
Localización: Año LX, núm. 594, dic. 1988, pág. 74.
Comentarista: Anabel García Hurtado.

— **Lucia di Lammermoor** (CD).

Intérpretes: Renata Scotto, Giuseppe di Stefano, Ettore Bastianini, Ivo Vinco, Stefania Malagu, Franco Ricciardi. Coro y Orquesta del Teatro de la Scala, Milán.
Director: Nino Sanzogno.
Localización: Año LX, núm. 596, feb. 1989, pág. 58.
Comentarista: Francisco Chacón Marín.

— **Don Pasquale** (CD).

Intérpretes: Enzo Dara, Luciana Serra, Alessandro Corbelli, Aldo Bertolo y Guido Pasella. Coro y Orquesta del Teatro Regio de Turín.
Director: Bruno Campanella.
Localización: Año LX, núm. 596, feb. 1989, pág. 58.
Comentarista: Gonzalo Badenes.

DORATI: Sinfonías núms. 1 y 2 (CD).

Intérpretes: Orquesta Filarmónica de Estocolmo.
Director: Antal Dorati.
Localización: Año LX, núm. 603, oct. 1989, pág. 164.
Comentarista: Carlos Villasol.

DOWLAND: Lachrimae 1604 (CD).

Intérpretes: The Consort of Musicke.
Director: Anthony Rooley.
Localización: Año LX, núm. 603, oct. 1989, pág. 164.
Comentarista: Salustio Alvarado.

DUKAS: La Peri; El Aprendiz de Brujo; Poliuto (CD).

Intérpretes: Orquesta de Burdeos Aquitania.
Director: Roberto Benzi.
Localización: Año LX, núm. 600, jun. 1989, pág. 145.
Comentarista: Carlos Ruiz Silva.

DVORAK: Concierto para piano. SCHUMANN: Introducción y Allegro apasionato (CD).

Intérpretes: András Schiff, piano. Orquesta Filarmónica de Viena.
Director: Christoph von Dohnányi.
Localización: Año LX, núm. 596, feb. 1989, pág. 60.
Comentarista: Xavier Casanovas-Danés.

— **Concierto para violonchelo y orquesta. ELGAR: Concierto para violonchelo y orquesta.** (CD).

Intérpretes: Pierre Fournier, violonchelo. Orquesta Filarmónica de Berlín.
Directores: Georges Szell (Dvorak) y Alfred Wellenstein.
Localización: Año LX, núm. 595, ene. 1989, pág. 69.
Comentarista: Pedro González Mira.

— **Concierto para violonchelo. DOHNANYI: Pieza de concierto para violonchelo y orquesta** (CD).

Intérpretes: Raphael Wallfisch, violonchelo. Orquesta Sinfónica de Londres.
Director: Sir Charles Mackerras.
Localización: Año LX, núm. 603, oct. 1989, pág. 164.
Comentarista: Anabel García Hurtado.

— **Leyendas Op. 59** (CD).

Intérpretes: Wyneke Jordans y Leo van Doeselaar, piano.
Localización: Año LX, núm. 604, nov. 1989, pág. 49.
Comentarista: Gonzalo Badenes.

— **Obertura Carnaval. BEETHOVEN: Sinfonía núm. 9** (CD).

Intérpretes: Kerstin Lindberg-Torlind, Else Jena, Erik Sjöberg, Holger Byrding. Coros y Orquesta de la Radio Danesa.
Director: Fritz Busch.
Localización: Año LX, núm. 600, jun. 1989, pág. 137.
Comentarista: Gonzalo Badenes.

— **Requiem, Op. 89. KODALY: Psalmus Hungaricus, Op. 13; Himno de Zrinyi** (CD).

Intérpretes: Pilar Lorengar, Erzsébet Komlóssy, Robert Ilosfalvy, Tom Krause, Lajos Kozma, Benjamin Luxon. Ambrosian Singers. Coro del Festival de Brighton. Coro Infantil de la Wandsworth School. Orquesta Sinfónica de Londres.
Directores: István Kertés, Lázlo Heltay (Himno).
Localización: Año LX, núm. 600, jun. 1989, pág. 145.
Comentarista: Rafael Banús.

— **Sinfonía núm. 7; Obertura "Mi hogar"** (CD).

Intérpretes: Orquesta Filarmónica de Los Ángeles.
Director: André Previn.
Localización: Año LX, núm. 598, abr. 1989, pág. 56.
Comentarista: José Sánchez Rodríguez.

— **Sinfonía núm. 8. SMETANA: Vltava (El Moldava); Por los campos y bosques de Bohemia** (CD).

Intérpretes: Orquesta Filarmónica Checa.
Director: Václav Talich.

Localización: Año LX, núm. 604, nov. 1989, pág. 75.
Comentarista: Anabel García Hurtado.

— **Sinfonía núm. 8; La Paloma de los Bosques** (CD).

Intérpretes: Orquesta Nacional Escocesa.
Director: Neeme Järvi.
Localización: Año LX, núm. 604, nov. 1989, pág. 75.
Comentarista: José Sánchez Rodríguez.

— **Sinfonía núm. 9 "Del Nuevo Mundo". SMETANA "El Moldava"** (CD).

Intérpretes: Orquesta Filarmónica de Viena (Sinfonía); Orquesta Filarmónica de Israel.
Director: István Kertész.
Localización: Año LX, núm. 601, jul.-ago. 1989, pág. 71.
Comentarista: Pedro González Mira.

— **Sinfonía núm. 9 "Del Nuevo Mundo"** (CD).

Intérpretes: Orquesta Filarmónica de Berlín. Orquesta Sinfónica de la NBC.
Directores: Wilhelm Furtwängler, Arturo Toscanini.
Localización: Año LX, núm. 596, feb. 1989, pág. 60.
Comentarista: Xavier Casanovas-Danés.

— **Sinfonía núm. 9 "Del Nuevo Mundo"; Scherzo Capriccioso** (CD).

Intérpretes: Orquesta Sinfónica de la Radio Bavara.
Director: Rafael Kubelik.
Localización: Año LX, núm. 601, jul.-ago. 1989, pág. 71.
Comentarista: Pedro González Mira.

— **Sinfonía núm. 9 "Del Nuevo Mundo"; Serenata para cuerdas** (CD).

Intérpretes: Orquesta Filarmónica Checa.
Director: Václav Talich.
Localización: Año LX, núm. 604, nov. 1989, pág. 75.
Comentarista: Anabel García Hurtado.

ELGAR: Concierto para violín y orquesta, Op. 61; Salut d'amour, Op. 12; La Capricieuse, Op. 17 (CD).

Intérpretes: Kyung Wha Chung, violín. Philip Moll, piano. Orquesta Filarmónica de Londres.
Director: Sir Georg Solti.
Localización: Año LX, núm. 602, sep. 1989, pág. 72.
Comentarista: Luis Carlos Gago.

— **Concierto para violonchelo y orquesta. DVORAK: Concierto para violonchelo y orquesta** (CD).

Intérpretes: Pierre Fournier, violonchelo. Orquesta Filarmónica de Berlín.
Directores: Georges Szell (Dvorak) y Alfred Wallenstein.
Localización: Año LX, núm. 595, ene. 1989, pág. 69.
Comentarista: Pedro González Mira.

— **El sueño de Geroncio. HOLST: El himno de Jesús** (CD).

Intérpretes: Peter Pears, Yvonne Minton, John Shirley-Quirk. Coro y Orquesta Sinfónica de Londres (Elgar). Coro y Orquesta de la BBC (Holst).
Directores: Benjamin Britten (Elgar). Adrian Boult (Holst).
Localización: Año LX, núm. 602, sep. 1989, pág. 72.
Comentarista: Carlos Ruiz Silva.

— **Introducción y Allegro; Serenata; Sospiri; Elegia; The Spanish Lady,**

suite (ed. Percy Young). WARLOCK: Serenata (CD).

Intérpretes: Cuarteto Allegri. Academy of St. Martin-in-the-Fields.
Director: Neville Marriner.
Localización: Año LX, núm. 603, oct. 1989, pág. 164.
Comentarista: José Sánchez Rodríguez.

— **Sinfonía núm. 1** (CD).

Intérpretes: Orquesta Royal Philharmonic.
Director: Sir Yehudi Menuhin.
Localización: Año LXI, núm. 605, dic. 1989, pág. 92.
Comentarista: Pedro González Mira.

— **Variaciones "Enigma"; El Abanico a la Sanguina; Música incidental para "Grania and Diarmid"** (CD).

Intérpretes: Orquesta Filarmónica de Londres.
Director: Bryden Thompson.
Localización: Año LX, núm. 604, nov. 1989, pág. 75.
Comentarista: Xavier Casanovas-Danés.

FALLA: El amor brujo. GRANADOS: Intermedio de "Goyescas". ALBENIZ: Suite Española (orq. Frühbeck de Burgos) (CD).

Intérpretes: Orquesta Nueva Filarmónica.
Director: Rafael Frühbeck de Burgos.
Localización: Año LX, núm. 604, nov. 1989, pág. 75.
Comentarista: Pedro González Mira.

— **Noches en los Jardines de España; El Sombrero de Tres Picos; Interludio y danza de La Vida Breve** (CD).

Intérpretes: Alicia de Larrocha, piano. Teresa Berganza, mezzosoprano. Orquesta de la Suisse Romande.
Directores: Sergiu Comissiona y Ernest Ansermet.
Localización: Año LX, núm. 596, feb. 1989, pág. 60.
Comentarista: Xavier Casanovas-Danés.

— **Suite Popular Española. BRITTEN: Sonata para violonchelo y piano Op. 63 (Scherzo y Marcia). BRAHMS: Sonata para violonchelo y piano núm. 2. COUPERIN: Trizième Concert. HANDEL: Sonata para violonchelo en Sol menor. BACH: Suites para violonchelo solo núms. 1 y 2** (CD).

Intérpretes: Jacqueline Du Pré, violonchelo; William Pleeth, violonchelo; Stephen Bishop-Kovacevich, piano.
Localización: Año LX, núm. 604, nov. 1989, pág. 44.
Comentarista: Luis Carlos Gago.

FAURÉ, DEBUSSY, RAVEL: Trios para piano, violín y violonchelo (CD).

Intérpretes: Trio Rouvier, Kantorow, Müller.
Localización: Año LX, núm. 597, mar. 1989, pág. 71.
Comentarista: Carlos Ruiz Silva.

FAURÉ: Canciones (CD).

Intérpretes: Jacques Herbillion, barítono; Theodore Paraskivesco, piano.
Localización: Año LX, núm. 603, oct. 1989, pág. 165.
Comentarista: Carlos Ruiz Silva.

— **Requiem (versión original). FAURÉ/MESSAGER: Misa de los pescadores de Villerville** (CD).

Intérpretes: Agnès Mellon, soprano. Peter Kooy, barítono. Jean-Philippe Audolf, violín. La Chapelle Royale. Les Petites Chanteurs de Saint-Louis. Ensemble Musique Oblique.
Director: Philippe Herreweghe.
Localización: Año LX, núm. 600, jun. 1989, pág. 145.
Comentarista: Rafael Banús.

Índices

FIELD: Los 18 Nocturnos (CD).

Intérpretes: Miceál O'Rourke, piano.
Localización: Año LX, núm. 601, jul.-ago. 1989, pág. 71.
Comentarista: Pedro González Mira.

— Conciertos para piano núms. 6 y 7 (CD).

Intérpretes: John O'Connor, piano.
Nueva Orquesta Irlandesa de Cámara.
Director: Janos Fürst.
Localización: Año LXI, núm. 605, dic. 1989, pág. 92.
Comentarista: Gonzalo Badenes.

FORQUERAY: Suites núms. 1, en Re menor y 2, en Sol mayor (CD).

Intérpretes: Jordi Savall, viola da gamba; Ton Koopman, clavicémbalo; Christophe Coin, viola da gamba (continuo).
Localización: Año LX, núm. 599, mayo 1989, pág. 71.
Comentarista: Salustio Alvarado.

FRANK: Lo que se oye en la montaña (poema sinfónico. Realización: Brian Priestman); 8 piezas breves para pequeña orquesta (de El Organista. Orquestación: Henri Büsser) (CD).

Intérpretes: Orquesta Sinfónica de la Radio Televisión Belga.
Directores: Brian Priestman y Alfred Walter.
Localización: Año LX, núm. 600, jun. 1989, pág. 146.
Comentarista: Tartessos.

— Preludio, Coral y Fuga; Preludio, Aria y Final; Variaciones Sinfónicas (CD).

Intérpretes: Jorge Bolet, piano. Orquesta del Concertgebouw, Amsterdam.
Director: Riccardo Chailly.
Localización: Año LX, núm. 604, nov. 1989, pág. 76.
Comentarista: Xavier Casanovas-Danés.

— Variaciones Sinfónicas. SCHUMANN: Concierto para piano (CD).

Intérpretes: Ivan Moravec, piano. Orquesta Filarmónica Checa.
Director: Vaclav Neumann.
Localización: Año LX, núm. 605, dic. 1989, pág. 99.
Comentarista: Xavier Casanovas-Danés.

GEMINIANI: Sonata-trío núm. 3 en Fa mayor; Concerto grosso "La Folia"; Sonata en Mi menor, Op. 1/3; Sonata-trío núm. 6 en Re menor; Sonata en La mayor, Op. 4/12; Concerto grosso en Sol menor, Op. 7/12 (CD).

Intérpretes: The Purcell Quartet, The Purcell Band.
Localización: Año LX, núm. 596, feb. 1989, pág. 61.
Comentarista: Salustio Alvarado.

GERHARD: L'Infantament meravellós de Schaharazada, Op. 1; Cancionero de Pedrell (CD).

Intérpretes: Benita Valente, soprano. Tan Crone, piano.
Localización: Año LX, núm. 594, dic. 1988, pág. 79.
Comentarista: Rafael Banús.

GERSHWIN: Porgy and Bess, selección. TILSON THOMAS: Street Song. BERNSTEIN: West Side Story, selección; Misa, selección (CD).

Intérpretes: Empire Brass (Rolf Smedvig, trompeta 1.ª; Jeffrey Curnow, trompeta; Martin Hackleman, trompa; Scott A. Hartman, trombón; J. Samuel Pilafian, tuba).

Localización: Año LX, núm. 598, abr. 1989, pág. 55.
Comentarista: Vladimiro Bas.

GINASTERA: Sonata para piano (1952); Danzas argentinas, Op. 2; Doce Preludios americanos, Op. 12; Rondó sobre temas infantiles argentinos, Op. 19; Suite de danzas criollas, Op. 15 (CD).

Intérpretes: Barbara Nissman, piano.
Localización: Año LX, núm. 602, sep. 1989, pág. 72.
Comentarista: Carlos Villasol.

GIORDANO: Andrea Chénier (CD).

Intérpretes: Beniamino Gigli, Maria Caniglia, Gino Bechi, Giulietta Simionato, Giuseppe Taddei. Orquesta y Coro del Teatro de la Scala, Milán.
Director: Oliviero de Fabritiis.
Localización: Año LX, núm. 604, nov. 1989, pág. 76.
Comentarista: Gonzalo Badenes.

GLAZUNOV: El Mar; Primavera. KALLINNIKOV: Sinfonía núm. 1 (CD).

Intérpretes: Orquesta Nacional Escocesa.
Director: Neeme Järvi.
Localización: Año LX, núm. 598, abr. 1989, pág. 58.
Comentarista: Gonzalo Badenes.

— Sinfonía núm. 3; Vals del concierto núm. 2 (CD).

Intérpretes: Orquesta Sinfónica de Bamberg.
Director: Neeme Järvi.
Localización: Año LX, núm. 594, dic. 1988, pág. 79.
Comentarista: Gonzalo Badenes.

GLUCK: Iphigénie en Tauride (CD).

Intérpretes: Régine Crespin, Guy Chauvet, Robert Massard, Victor de Narké. Coro y Orquesta del Teatro Colón de Buenos Aires.
Director: Georges Sebastian.
Localización: Año LX, núm. 600, jun. 1989, pág. 146.
Comentarista: Gonzalo Badenes.

— Obertura de "Euristeo"; Suite de "Ifigenia en Aulis"; Danzas de los Espíritus dichosos de "Orfeo y Euridice"; Música de Ballet de "Don Juan" (CD).

Intérpretes: Rheinische Kammerorchester Köln.
Director: Jan Corazolla.
Localización: Año LX, núm. 604, nov. 1989, pág. 77.
Comentarista: Alvaro Marias.

— Orfeo ed Euridice (CD).

Intérpretes: Giulietta Simionato, Sena Jurinac, Graziella Sciutti. Coro de la Ópera de Viena.
Director: Herbert von Karajan.
Localización: Año LX, núm. 600, jun. 1989, pág. 146.
Comentarista: Carlos Ruiz Silva.

— Orfeo ed Euridice (CD).

Intérpretes: Marilyn Horne, Pilar Lorengar, Helen Donath. Coro y Orquesta de la Royal Opera House, Covent Garden.
Director: Sir Georg Solti.
Localización: Año LX, núm. 604, nov. 1989, pág. 76.
Comentarista: Gonzalo Badenes.

GOUNOD: Faust (CD).

Intérpretes: Nicolai Gedda, Victoria de los Ángeles, Boris Christoff, Rita Gorr, Liliana Berton, Ernest Blanc, Victor Aufran. Coro y Orquesta del

Teatro Nacional de la Ópera de París.

Director: André Cluytens.
Localización: Año LX, núm. 601, jul.-ago. 1989, pág. 71.
Comentarista: Rafael Banús.

— Filémoni e Bauci (CD).

Intérpretes: Renata Scotto, Ricardo Panerai, Alvinio Misciano. Coro y Orquesta de la RAI.
Director: Nino Sanzogno.
Localización: Año LX, núm. 600, jun. 1989, pág. 148.
Comentarista: Carlos Ruiz Silva.

— Música solemne de Santa Cecilia (CD).

Intérpretes: Irmgard Seefried, soprano; Gerhard Stolze, tenor; Hermann Uhde, bajo. Coro Checo de Praga. Orquesta Filarmónica Checa.
Director: Igor Markevitch.
Localización: Año LX, núm. 604, nov. 1989, pág. 77.
Comentarista: Rafael Banús.

GRAGNANI: Cuarteto Op. 8. HUMMEL: Serenata núm. 1, Op. 63; Serenata núm. 2, Op. 64 (CD).

Intérpretes: Consortium Classicum.
Localización: Año LX, núm. 600, jun. 1989, pág. 156.
Comentarista: Salustio Alvarado.

GRANADOS: Intermedio de "Goyescas". ALBÉNIZ: Suite Española (orq. Frühbeck de Burgos). FALLA: El amor brujo (CD).

Intérpretes: Orquesta Nueva Filarmónica.
Director: Rafael Frühbeck de Burgos.
Localización: Año LX, núm. 604, nov. 1989, pág. 75.
Comentarista: Pedro González Mira.

GRETRY: Zémire et Azor (CD).

Intérpretes: Coro y Orquesta de la Ópera Real de Valonia.
Director: Alan Curtis.
Localización: Año LX, núm. 600, jun. 1989, pág. 148.
Comentarista: Carlos Ruiz Silva.

GRIEG, SCHUMANN: Concierto para piano (CD).

Intérpretes: Arturo Benedetti-Micelangeli, piano. Orquesta Sinfónica de la RAI de Roma.
Directores: Gianandrea Gavazzeni y Mario Rossi.
Localización: Año LX, núm. 599, mayo 1989, pág. 85.
Comentarista: José Sánchez Rodríguez.

GRIEG: 10 Piezas Líricas; Canción de Solveig; Balada, Op. 24; Suite Holberg, Op. 40 (CD).

Intérpretes: Helge Antony, piano.
Localización: Año LX, núm. 596, feb. 1989, pág. 61.
Comentarista: Vladimiro Bas.

— Concierto para piano. LISZT: Conciertos para piano núms. 1 y 2 (CD).

Intérpretes: Van Cliburn, piano. Orquesta de Filadelfia.
Director: Eugene Ormandy.
Localización: Año LXI, núm. 605, dic. 1989, pág.
Comentarista: Xavier Casanovas-Danés.

— Concierto para piano. SCHUMANN: Concierto para piano (CD).

Intérpretes: Murray Perahia, piano. Orquesta Sinfónica de la Radio de Baviera.
Director: Sir Colin Davis.
Localización: Año LX, núm. 603, oct. 1989, pág. 174.
Comentarista: Xavier Casanovas-Danés.

— Las 3 Sonatas para violín y piano (CD).

Intérpretes: Ingolf Turban, violín; Jean-Jacques Dünnki, piano.
Localización: Año LX, núm. 596, feb. 1989, pág. 61.
Comentarista: Tartessos.

— Peer Gynt (extractos) (CD).

Intérpretes: Barbara Hendricks, soprano. Orquesta Filarmónica de Oslo.
Director: Esa-Pekka Salonen.
Localización: Año LX, núm. 603, oct. 1989, pág. 165.
Comentarista: Pedro González Mira.

— 4 Salmos Op. 74 (CD).

Intérpretes: Hakan Hagegard, barítono. Coro de la Catedral de Oslo.
Director: Terje Kvam.
Localización: Año LXI, núm. 605, dic. 1989, pág.
Comentarista: Gonzalo Badenes.

— Sinfonía en Do menor; En otoño; Vieja melodía noruega con variaciones; Marcha fúnebre en memoria de Rikard Nordraak (CD).

Intérpretes: Orquesta Sinfónica de Gotemburgo.
Director: Neeme Järvi.
Localización: Año LX, núm. 603, oct. 1989, pág. 165.
Comentarista: Galo Ramirez.

GROBA: La Obra para piano (Soatliña; Tipoloxias; Pandeirada; Galecia; Selo Xoguetes; Meditaciones en branco e negro) (LP).

Intérpretes: Natalia Lamas, piano.
Localización: Año LX, núm. 602, sep. 1989, pág. 73.
Comentarista: Imanol Elorrieta.

GROS: Concierto en Re mayor para trompeta y cuerda. HERTEL: Concierto a cinco en Re mayor para trompeta, dos oboes y dos fagotes; Concierto núm. 3 en Re mayor para trompeta y cuerda. HUMMEL: Concierto en Mi bemol mayor para trompeta y orquesta (CD).

Intérpretes: Wolfgang Basch, trompeta. Orquesta de Cámara Orpheus.
Localización: Año LX, núm. 604, nov. 1989, pág. 77.
Comentarista: Salustio Alvarado.

GUBAIDULINA: Offertorium (concierto para violín y orquesta); Homénaje a T. S. Eliot (para octeto y soprano) (CD).

Intérpretes: Guidon Kremer, violín; Christine Whittlesey, soprano; Isabelle van Keulen, violín; Tabea Zimmermann, viola; David Geringas, violonchelo; Alois Posch, contrabajo; Eduard Brunner, clarinete; Klaus Thunemann, fagot; Radoyan Vlatkovic, trompa. Orquesta Sinfónica de Boston.
Director: Charles Dutoit.
Localización: Año LXI, núm. 605, dic. 1989, pág. 92.
Comentarista: Carlos Villasol.

HAENDEL, BACH, A. SCARLATTI: Arias para soprano y trompeta (CD).

Intérpretes: Helen Field, soprano; John Wallace, trompeta. Orquesta Philharmonia.
Director: Simon Wright.
Localización: Año LX, núm. 596, feb. 1989, pág. 52.
Comentarista: Rafael Banús.

HAENDEL: Alceste; Comus (CD).

Intérpretes: Emma Kirkby, Judith Nelson, Patricia Kwella, Margaret Cable.

Paul Elliot y David Thomas. The Academy of Ancient Music. Director: Christopher Hogwood. Localización: Año LX, núm. 601, jul.-ago. 1989, pág. 72. Comentarista: Gonzalo Badenes.

— **Alexander's Feast** (CD).

Intérpretes: Donna Brown, soprano; Carolyn Watkinson, contralto; Ashley Stafford, contratenor; Nigel Robson, tenor; Stephen Varcoe, bajo. Coro Monteverdi. English Baroque Soloists. Director: John Eliot Gardiner. Localización: Año LX, núm. 597, mar. 1989, pág. 72. Comentarista: Alvaro Marías.

— **Antifonas de la Coronación; Antifona de Chandos, núm. 9** (CD).

Intérpretes: Elizabeth Vaughan, Alexander Young, Forbes Robinson. Coro del King's College, Cambridge. Orquesta Inglesa de Cámara. Academy of St. Martin-in-the-Fields. Director: Sir David Willcocks. Localización: Año LX, núm. 595, ene. 1989, pág. 69. Comentarista: Rafael Banús.

— **Cantatas espirituales para soprano y orquesta: "Silete venti", "Coelestis dum spirat aura", "Salve Regina"** (CD).

Intérpretes: Christiane Baumann, soprano. Orquesta de Cámara Renana de Colonia. Director: Jan Corazolle. Localización: Año LX, núm. 600, jun. 1989, pág. 148. Comentarista: Galo Ramírez.

— **Dixit Dominus, HWV 232; Nisi Dominus, HWV 238; Salve Regina, HWV 241** (CD).

Intérpretes: Arleen Augér, Lynne Dawson, Diana Montague, Leigh Nixon, John Mark Ainsley, Simon Birchall. Coro y Orquesta de la Abadía de Westminster. Director: Simon Preston. Localización: Año LX, núm. 595, ene. 1989, pág. 69. Comentarista: Rafael Banús.

— **Il pastor fido** (CD).

Intérpretes: Paul Esswood, Katalin Farkas, Marta Lukin, Gábor Kallay, Mária Flohr, József Gregor. Conjunto Vocal Savaria. Capella Savaria. Director: Nicholas McGegan. Localización: Año LX, núm. 598, abr. 1989, pág. 56. Comentarista: Jorge González.

— **Los 6 Concerti grossi, Op. 3; Largo en Fa mayor** (CD).

Intérpretes: Orquesta Inglesa de Cámara. Director: Raymond Leppard. Localización: Año LX, núm. 603, oct. 1989, pág. 165. Comentarista: Pedro González Mira.

— **Música para los Reales Fuegos Artificiales; Concerti a due cori núms. 2 y 3** (CD).

Intérpretes: Orquesta Inglesa de Cámara. Director: Karl Richter. Localización: Año LX, núm. 599, mayo 1989, pág. 71. Comentarista: Pedro González Mira.

— **Música para los Reales Fuegos Artificiales; Música Acuática** (CD).

Intérpretes: Schola Cantorum Basiliensis. Director: August Wenzinger. Localización: Año LX, núm. 602, sep. 1989, pág. 73. Comentarista: Alvaro Marías.

— **Oda a Santa Cecilia; Cantata "Praise of Harmony"** (CD).

Intérpretes: Teresa Stich-Randall, soprano; Alexander Young, tenor. The London Chamber Singers and Orchestra. Orquesta de Cámara del Sarre. Director: Karl Ristenpart. Localización: Año LX, núm. 600, jun. 1989, pág. 149. Comentarista: Rafael Banús.

— **Sonata para violonchelo en Sol menor. BACH: Suite para violonchelo solo núms. 1 y 2. FALLA: Suite Popular Española. BRITTEN: Sonata para violonchelo y piano Op. 63 (Scherzo y Marcia). BRAHMS: Sonata para violonchelo y piano núm. 2. COUPERIN: Trizième Concert** (CD).

Intérpretes: Jacqueline Du Pré, violonchelo; William Pleeth, violonchelo; Stephen Bishop-Kovacevich, piano. Localización: Año LX, núm. 604, nov. 1989, pág. 44. Comentarista: Luis Carlos Gago.

— **Suite de "Música Acuática"; Suite de "Reales Fuegos Artificiales"; Il pastor fido (Minueto); Xerxes (Largo)** (CD).

Intérpretes: Orquesta Sinfónica de Londres. Director: George Szell. Localización: Año LX, núm. 602, sep. 1989, pág. 73. Comentarista: Alvaro Marías.

HAYDN: Concierto para violín, órgano y cuerdas en Fa mayor, H 18-6; HAYDN, M.: Concierto para órgano, viola y cuerdas en Do mayor, P-55 (CD).

Intérpretes: Martin Haselböck, órgano; Ernest Kovacic, violín; Siegfried Führlinger, viola. Orquesta de Cámara de la Baja Austria. Director: Erwin Ortner. Localización: Año LX, núm. 600, jun. 1989, pág. 155. Comentarista: Tartessos.

— **Concierto para violonchelo y orquesta núm. 1. BOCCHERINI: Concierto para violonchelo y orquesta núm. 3** (CD).

Intérpretes: Lluís Claret, violonchelo. English Chamber Orchestra. Director: Georg Malcolm. Localización: Año LX, núm. 601, jul.-ago. 1989, pág. 74. Comentarista: Xavier Casanovas-Danés.

— **Cuartetos de cuerda Op. 1, núm. 1; Op. 64, núm. 5 y Op. 74, núm. 3** (CD).

Intérpretes: Cuarteto Hagen. Localización: Año LX, núm. 602, sep. 1989, pág. 73. Comentarista: Luis Carlos Gago.

— **Cuartetos de cuerda Op. 76, núms. 1-3** (CD).

Intérpretes: Cuarteto Takács. Localización: Año LX, núm. 596, feb. 1989, pág. 62. Comentarista: Luis Carlos Gago.

— **La Creación; Salve Regina** (CD).

Intérpretes: Lucia Popp, Werner Hollweg, Kurt Moll, Helena Dösse, Benjamin Luxon. Coro del Festival de Brighton (La Creación). Arleen Augér, Alfredo Hodgson, Anthony Rolfe Johnson, Gwynne Howell. Coro de Cámara de Londres. Orquesta "Argo". Director: László Heltay. Localización: Año LX, núm. 600, jun. 1989, pág. 149. Comentarista: Pedro González Mira.

— **Las Estaciones** (CD).

Intérpretes: Gundula Janowitz, Peter Schreier, Martti Talvela. Asociación

Coral de Viena. Orquesta Sinfónica de Viena. Director: Karl Böhm. Localización: Año LX, núm. 598, abr. 1989, pág. 56. Comentarista: Anabel García Hurtado.

— **Las siete Palabras de Cristo en la Cruz** (CD).

Intérpretes: Cuarteto Tatrai. Localización: Año LX, núm. 599, mayo 1989, pág. 72. Comentarista: Carlos Ruiz Silva.

— **Los 3 Conciertos para violín. SALOMON: Romanza para violín y orquesta** (CD).

Intérpretes: Simon Standage, violín. The English Concert. Director: Trevor Pinnock. Localización: Año LX, núm. 601, jul.-ago. 1989, pág. 74. Comentarista: Luis Carlos Gago.

— **Missa in honorem Beatissime Virginis Mariae; "Gran Misa con órgano"; Missa Sancti Nicolai; Missa "Rorate coeli desuper"** (CD).

Intérpretes: Judith Nelson, Shirley Minty, Carolyn Watkinson, Rogers Covey Crump, Martin Hill, David Thomas. Coro of Christ Church Cathedral, Oxford. Academia Antigua de Música. Director: Simon Preston. Localización: Año LX, núm. 601, jul.-ago. 1989, pág. 72. Comentarista: Pedro González Mira.

— **Misa Nelson (Missa in Angustiis). VIVALDI: Gloria en Re mayor, R 589** (CD).

Intérpretes: Sylvia Stahlman, Helen Watts, Wilfred Brown, Tom Krause (Haydn); Elizabeth Vaughan, Dame Janet Baker (Vivaldi). Coro del King's College, Cambridge. Orquesta Sinfónica de Londres. Academy of St. Martin-in-the-Fields. Director: Sir David Willcocks. Localización: Año LX, núm. 595, ene. 1989, pág. 69. Comentarista: Rafael Banús.

— **Obertura de "La fedeltá premiata"; Sinfonías núms. 96 y 102 "El Milagro"** (CD).

Intérpretes: Orquesta Austro-Húngara Haydn. Director: Adam Fischer. Localización: Año LX, núm. 600, jun. 1989, pág. 149. Comentarista: Xavier Casanovas-Danés.

— **Sinfonía núm. 26 "Lamentación"; Sinfonía núm. 52; Sinfonía núm. 53 "Imperial"** (CD).

Intérpretes: La Petite Bande. Director: Sigiswald Kuijken. Localización: Año LX, núm. 603, oct. 1989, pág. 166. Comentarista: Salustio Alvarado.

— **Sinfonías núms. 27, 88 y 100 "Militar"** (CD).

Intérpretes: Orquesta de Cámara Húngara y Orquesta del Estado Húngaro. Directores: Vilmos Tátrai y Adam Fischer. Localización: Año LX, núm. 600, jun. 1989, pág. 155. Comentarista: Xavier Casanovas-Danés.

— **Sinfonías núms. 31 "Llamada de las trompas" y 45 "Los Adioses"** (CD).

Intérpretes: Orquesta de St. Lukes. Director: Sir Charles Mackerras. Localización: Año LX, núm. 603, oct. 1989, pág. 166. Comentarista: Xavier Casanovas-Danés.

— **Sinfonías núms. 43 "Mercurio", 44 "Fúnebre" y 49 "La Pasión"** (CD).

Intérpretes: Cantilena. Director: Adrian Shepherd. Localización: Año LX, núm. 598, abr. 1989, pág. 58. Comentarista: Salustio Alvarado.

— **Sinfonías núms. 94 "Sorpresa" y 100 "Militar"; Sinfonía Concertante** (CD).

Intérpretes: Orquesta Austro-Húngara Haydn. Director: Adam Fischer. Localización: Año LX, núm. 603, oct. 1989, pág. 166. Comentarista: Xavier Casanovas-Danés.

— **Sinfonías núms. 94 "Sorpresa" y 101 "El Reloj"** (CD).

Intérpretes: Orquesta Filarmónica de Londres. Director: Eugen Jochum. Localización: Año LX, núm. 595, ene. 1989, pág. 70. Comentarista: Xavier Casanovas-Danés.

— **Sinfonías núms. 100 "Militar" y 104 "Londres"** (CD).

Intérpretes: The Hanover Band. Director: Roy Goodman. Localización: Año LXI, núm. 605, dic. 1989, pág. 93. Comentarista: Salustio Alvarado.

— **Sinfonías núms. 101 "El Reloj" y 103 "Redoble de timbal"** (CD).

Intérpretes: Orquesta del Siglo XVII. Director: Frans Brüggen. Localización: Año LX, núm. 600, jun. 1989, pág. 155. Comentarista: Pedro González Mira.

HAYDN, M.: Cuartetos de cuerda P 116, 118, 119, 120, 122 y 124 (CD).

Intérpretes: Cuarteto Sonare. Localización: Año LX, núm. 603, oct. 1989, pág. 166. Comentarista: Luis Carlos Gago.

— **6 cuartetos de cuerda** (CD).

Intérpretes: Cuarteto Sonare. Localización: Año LX, núm. 598, abr. 1989, pág. 58. Comentarista: Carlos Ruiz Silva.

— **Concierto para órgano, viola y cuerdas en Do mayor, P-55. HAYDN: Concierto para violín, órgano y cuerdas en Fa mayor, H 18-6** (CD).

Intérpretes: Martin Haselböck, órgano; Ernest Kovacic, violín; Siegfried Führlinger, viola. Orquesta de Cámara de la Baja Austria. Director: Erwin Ortner. Localización: Año LX, núm. 600, jun. 1989, pág. 155. Comentarista: Tartessos.

— **Serenata (1775); Sinfonía en Re mayor (1774)** (CD).

Intérpretes: Orquesta Filarmónica de Budapest. Director: János Sándor. Localización: Año LX, núm. 599, mayo 1989, pág. 72. Comentarista: Tartessos.

— **Serenata núm. 2 en Re mayor (Perger 87)** (CD).

Intérpretes: Virtuosi Saxoniae. Director: Ludwig Güttler. Localización: Año LX, núm. 595, ene. 1989, pág. 69. Comentarista: Tartessos.

HERTEL: Concierto a cinco en Re mayor para trompeta, dos oboes y dos fagotes; Concierto núm. 3 en Re mayor para trompeta y cuerda. HUMMEL: Concierto en Mi bemol mayor

para trompeta y orquesta. GROS: Concierto en Re mayor para trompeta y cuerda (CD).

Intérpretes: Wolfgang Basch, trompeta. Orquesta de Cámara Orpheus. Localización: Año LX, núm. 604, nov. 1989, pág. 77.

Comentarista: Salustio Alvarado.

HINDEMITH: Sancta Susanna, Op. 21; Tres canciones para soprano y orquesta, Op. 9 (CD).

Intérpretes: Helen Donath, Gabriele Schnaut, Gabriele Schreckenbach, Janis Martin. Coro Femenino RIAS. Orquesta Sinfónica de la Radio de Berlín.

Director: Gerd Albrecht.

Localización: Año LX, núm. 595, ene. 1989, pág. 70.

Comentarista: Rafael Banús.

— Sinfonía Matias el Pintor; Música Fúnebre; Metamorfosis sinfónica sobre temas de Weber (CD).

Intérpretes: Geraldine Walter, viola. Orquesta de San Francisco.

Director: Herbert Blomstedt.

Localización: Año LX, núm. 596, feb. 1989, pág. 62.

Comentarista: Carlos Villasol.

— Sonatas completas para viola sola y para viola y piano (LP).

Intérpretes: Kim Kashbashian, viola; Robert Levin, piano.

Localización: Año LX, núm. 594, dic. 1988, pág. 79.

Comentarista: Luis Carlos Gago.

HOLST: El himno de Jesús. ELGAR: El sueño de Geroncio (CD).

Intérpretes: Peter Pears, Yvonne Minton, John Shirley-Quirk. Coro y Orquesta Sinfónica de Londres (Elgar). Coro y Orquesta de la BBC (Holst).

Directores: Benjamin Britten (Elgar). Adrian Boult (Holst).

Localización: Año LX, núm. 602, sep. 1989, pág. 72.

Comentarista: Carlos Ruiz Silva.

HONEGGER: Sinfonía núm. 2; Concierto de cámara; Preludio, arioso y fuguetta sobre el nombre de Bach (CD).

Intérpretes: Timothy Hutchins, flauta; Pierre-Vincent Planete, corno inglés; James Thompson, trompeta. I Musici de Montreal.

Director: Yuli Turovsky.

Localización: Año LX, núm. 596, feb. 1989, pág. 62.

Comentarista: Carlos Villasol.

HUMMEL: Concierto en Mi bemol mayor para trompeta y orquesta. GROS: Concierto en Re mayor para trompeta y cuerda. HERTEL: Concierto a cinco en Re mayor para trompeta, dos oboes y dos fagotes; Concierto núm. 3 en Re mayor para trompeta y cuerda (CD).

Intérpretes: Wolfgang Basch, trompeta. Orquesta de Cámara Orpheus. Localización: Año LX, núm. 604, nov. 1989, pág. 77.

Comentarista: Salustio Alvarado.

— Concierto para piano en La menor Op. 85; Concierto para piano en Do mayor Op. 44 (CD).

Intérpretes: Ivan Palovic, piano. Orquesta Filarmonía Eslovaca y Pavol Kováč, piano. Conjunto de Cámara de Bratislava (respectivamente).

Directores: Ladislav Slovák y Vlastimil Horák (respectivamente).

Localización: Año LX, núm. 600, jun. 1989, pág. 156.

Comentarista: Salustio Alvarado.

— Serenata núm. 1, Op. 63; Serenata núm. 2, Op. 64. GRAGNANI: Cuarteto Op. 8 (CD).

Intérpretes: Consortium Classicum. Localización: Año LX, núm. 600, jun. 1989, pág. 156.

Comentarista: Salustio Alvarado.

HUMPERDINCK: Hänsel und Gretel (CD).

Intérpretes: Frederica von Stade, Ileana Cotrubas, Christa Ludwig, Siegmund Himsgern, Kiri Te Kanawa, Ruth Welting, Elisabeth Söderström. Coro Infantil de la Ópera de Colonia. Orquesta Gürzenich, Colonia.

Director: John Pritchard.

Localización: Año LX, núm. 594, dic. 1988, pág. 80.

Comentarista: Rafael Banús.

IBERT: Concierto para flauta. SAINT-SAËNS: Concierto para violonchelo núm. 1, en La menor. DEVIENNE: Concierto para flauta núm. 2, en Re mayor (CD).

Intérpretes: Peter-Lukas Graf, flauta; Claude Starck, violonchelo. English Chamber Orchestra.

Directores: Raymond Leppard y Peter-Lukas Graf (Saint-Saëns).

Localización: Año LX, núm. 596, feb. 1989, pág. 58.

Comentarista: Tartessos.

IVES: Canciones, Vol. 2 (CD).

Intérpretes: Roberta Alexander, soprano; Tan Crone, piano.

Localización: Año LX, núm. 601, jul.-ago. 1989, pág. 74.

Comentarista: Rafael Banús.

— Holydays Symphony; The unanswered Question; Central Park in the Dark (CD).

Intérpretes: Coro y Orquesta Sinfónica de Chicago.

Director: Michael Tilson Thomas.

Localización: Año LX, núm. 597, mar. 1989, pág. 72.

Comentarista: Gonzalo Badenes.

JANACEK: Diario de un desaparecido (versión orquestal); Sinfonietta (CD).

Intérpretes: Philip Langridge, tenor; Brigitte Balleys, mezzosoprano. Voces femeninas del Coro de Cámara RIAS. Orquesta Filarmonía de Berlín.

Director: Claudio Abbado.

Localización: Año LX, núm. 600, jun. 1989, pág. 156.

Comentarista: Rafael Banús.

— Misa Glagolitica (CD).

Intérpretes: Elisabeth Söderström, Drahomíra Drobková, Frantisek Lívora, Prazsky Novák. Coro y Orquesta de la Filarmonía Checa.

Director: Charles Mackerras.

Localización: Año LX, núm. 600, jun. 1989, pág. 158.

Comentarista: Pedro González Mira.

— Sinfonietta. BARTÓK: Concierto para orquesta (CD).

Intérpretes: Orquesta Filarmonía de Los Ángeles.

Director: André Previn.

Localización: Año LX, núm. 597, mar. 1989, pág. 66.

Comentarista: Pedro González Mira.

— Sinfonietta. BARTÓK: Concierto para orquesta (CD).

Intérpretes: Orquesta Filarmonía Checa.

Director: Karel Ancerl.

Localización: Año LX, núm. 604, nov. 1989, pág. 45.

Comentarista: Pedro González Mira.

— Sinfonietta; Taras Bulba (CD).

Intérpretes: Orquesta Filarmonía Checa.

Director: Karel Ancerl.

Localización: Año LX, núm. 600, jun. 1989, pág. 158.

Comentarista: Xavier Casanovas-Danés.

— Sinfonietta; Taras Bulba (CD).

Intérpretes: Orquesta Filarmonía Checa.

Director: Vaclav Neumann.

Localización: Año LX, núm. 597, mar. 1989, pág. 72.

Comentarista: Xavier Casanovas-Danés.

KALINNIKOW: Sinfonía núm. 1 GLAZUNOV: El Mar; Primavera (CD).

Intérpretes: Orquesta Nacional Escocesa.

Director: Neeme Järvi.

Localización: Año LX, núm. 598, abr. 1989, pág. 58.

Comentarista: Gonzalo Badenes.

KERN: Show Boat (CD).

Intérpretes: Frederica von Stade, Teresa Stratas, Jerry Hadley, Bruce Hubbard, Paige O'Hara, David Garrison, Karla Burns. Ambrosian Chorus. London Sinfonietta.

Director: John McGlinn.

Localización: Año LX, núm. 597, mar. 1989, pág. 74.

Comentarista: Francisco Chacón Marín.

KODALY: Psalmus Hungaricus, Op. 13; Himno de Zrinyi. DVORAK: Requiem, Op. 89 (CD).

Intérpretes: Pilar Lorengar, Erzsébet Komlóssy, Robert Ilosfalvy, Tom Krause, Lajos Kozma, Benjamin Luxon. Ambrosian Singers. Coro del Festival de Brighton. Coro Infantil de la Wandsworth School. Orquesta Sinfónica de Londres.

Directores: István Kertész. Lázlo Heltay (himno).

Localización: Año LX, núm. 600, jun. 1989, pág. 145.

Comentarista: Rafael Banús.

— Sonatas para violonchelo Op. 4 y 8; Serenata Op. 12 (CD).

Intérpretes: M. Perenyi, violonchelo; J. Jando, piano; V. Tatrai e I. Varkonyi, violín; G. Konrad, viola.

Localización: Año LX, núm. 594, dic. 1988, pág. 80.

Comentarista: Carlos Ruiz Silva.

KORNGOLD: Violanta (CD).

Intérpretes: Walter Berry, Eva Marton, Siegfried Jerusalem, Horst R. Laubenthal, Gertraud Stoklassa, Ruth Hesse, Manfred Schmidt. Coro de la Radio Bávara. Orquesta de la Radio de Munich.

Director: Marek Janowski.

Localización: Año LX, núm. 601, jul.-ago. 1989, pág. 76.

Comentarista: Pedro González Mira.

KREISLER, PAGANINI: Piezas para violonchelo y piano (CD).

Intérpretes: Yo-Yo Ma, violonchelo. Patricia Zander, piano.

Localización: Año LX, núm. 596, feb. 1989, pág. 62.

Comentarista: Vladimiro Bas.

KREUTZER, C.: Septeto en Mi bemol mayor, Op. 62. BRUCH: Septeto en Mi bemol mayor, Op. póst. (CD).

Intérpretes: Dieter Klöcker, clarinete. Consortium Classicum.

Director: Dieter Klöcker.

Localización: Año LX, núm. 596, feb. 1989, pág. 55.

Comentarista: Anabel García Hurtado.

KUHLAU: Quinteto para flauta y cuerda, Op. 51/1-3 (CD).

Intérpretes: Jean-Pierre Rampal, flauta. Juilliard String Quartet.

Localización: Año LX, núm. 594, dic. 1988, pág. 80.

Comentarista: Alvaro Marias.

LACHNER: Quinteto de viento núm. 2 en Mi bemol mayor. DANZI: Quintetos de viento en Sol menor, Op. 56/2 y en Fa mayor, Op. 68/2 (CD).

Intérpretes: Ensemble Wien-Berlin.

Localización: Año LX, núm. 597, mar. 1989, pág. 70.

Comentarista: Salustio Alvarado.

LALO: Concierto para violonchelo y orquesta. BRUCH: Kol Nidrei. SAINT-SAËNS: Concierto para violonchelo y orquesta (CD).

Intérpretes: Matt Haimovitz, violonchelo. Orquesta Sinfónica de Chicago.

Director: James Levine.

Localización: Año LX, núm. 601, julio. 1989, pág. 76.

Comentarista: Pedro González Mira.

— Le Roi d'Ys. Recital de Rita Gorrarias de GLUCK, MASSENET, SAINT-SAËNS Y BERLIOZ (CD).

Intérpretes: Janine Micheau, Rita Gorr, Henri Legay, Jean Borthayre, Pierre Savignol, Jacques Mars, Serge Raillier. Coro y Orquesta Nacional de la Radiodifusión Francesa (Lalo).

Orquesta del Teatro Nacional de la Ópera de París (recital).

Director: André Cluytens.

Localización: Año LX, núm. 597 mar. 1989, pág. 74.

Comentarista: Rafael Banús.

LASSUS: Misas y Motetes (CD).

Intérpretes: Christ Church Cathedral Choir.

Director: Stephen Darlington.

Localización: Año LX, núm. 603, oct. 1989, pág. 168.

Comentarista: Francisco Javier Lara.

— Missa Osculetur me (CD).

Intérpretes: The Tallis Scholars.

Director: Peter Philips.

Localización: Año LX, núm. 601, julio. 1989, pág. 65.

Comentarista: Francisco Javier Lara.

LEBRUN: Concierto para oboe y orquesta núm. 1. DITTERSDORF: Concierto para oboe y orquesta en Sol mayor. SALIERI: Concierto para violín, oboe, violonchelo y orquesta en Re mayor (CD).

Intérpretes: Heinz Holliger, oboe; Thomas Furi, violín; Thomas Demenga, violonchelo. Camerata de Berna.

Director: Thomas Furi.

Localización: Año LX, núm. 600, jun. 1989, pág. 158.

Comentarista: Pedro González Mira.

LEHAR: Der Zarewitsch (El Hijo del Zar) (CD).

Intérpretes: Nicolai Gedda, Rita Streich, Harry Friedauer, Ursula Reichart. Coro de la Ópera Bávara de Munich. Balalaika-Ensemble Tschelak.

Orquesta Sinfónica Graunke.

Director: Willy Mattes.

Localización: Año LX, núm. 598, abr. 1989, pág. 58.

Comentarista: Francisco Chacón Marín.

LEKEU, DEBUSSY, RAVEL: Sonatas para violín y piano (CD).

Intérpretes: Jean-Jacques Kantorow, violín; Jacques Rouvier, piano.
Localización: Año LX, núm. 597, mar. 1989, pág. 71.
Comentarista: Carlos Ruiz Silva.

LEONCAVALLO: I Pagliacci (CD).

Intérpretes: Jussi Björling, Victoria de los Ángeles, Leonard Warren, Robert Merrill. Orquesta RCA Victor.
Director: Renato Cellini.
Localización: Año LX, núm. 603, oct. 1989, pág. 168.
Comentarista: Gonzalo Badenes.

LISZT: Conciertos para piano núms. 1 y 2 (CD).

Director: Eugene Ormandy.
Intérpretes: Van Cliburn, piano. Orquesta de Filadelfia.
Localización: Año LXI, núm. 605, dic. 1989, pág. 94.
Comentarista: Xavier Casanovas-Danés.

— Las 19 Rapsodias Húngaras (CD).

Intérpretes: Roberto Szidon, piano.
Localización: Año LX, núm. 596, feb. 1989, pág. 63.
Comentarista: Pedro González Mira.

— Las más bellas obras (CD).

Intérpretes: France Clidat, piano. Orquesta de la RTV de Luxemburgo.
Director: Jean-Claude Casadesus.
Localización: Año LX, núm. 600, jun. 1989, pág. 159.
Comentarista: Carlos Ruiz Silva.

— Misa Choralis; Via Crucis (CD).

Intérpretes: Donna Brown, soprano; Eliane Tanchéff, mezzosoprano; Marie-Claude Alary, contralto; Regis Oudot, tenor, Michael Piquemat, bajo; Marie-Claire Alain, órgano. Ensemble Vocal Audite Nova de París.
Director: Jean Sourise.
Localización: Año LX, núm. 599, mayo 1989, pág. 72.
Comentarista: Pedro González Mira.

— Obras para órgano (CD).

Intérpretes: Sándor Margittay, Endre Kovács, Gábor Lehotka, órgano.
Localización: Año LX, núm. 598, abr. 1989, pág. 59.
Comentarista: Pedro González Mira.

— Sonata en Si menor. MOZART: Sonata para piano K 283. WEBER: Sonata para piano núm. 3. Op. 49 (CD).

Intérpretes: Sviatoslav Richter, piano.
Localización: Año LX, núm. 596, feb. 1989, pág. 64.
Comentarista: Pedro González Mira.

— Sonata en Si menor; Paráfrasis sobre Rigoletto, Il Trovatore y Aida, de Verdi (CD).

Intérpretes: Daniel Barenboim, piano.
Localización: Año LX, núm. 595, ene. 1989, pág. 70.
Comentarista: Pedro González Mira.

LOCATELLI: L'Arte del Violino, Op. 3 (CD).

Intérpretes: I Virtuosi dell'Accademia.
Localización: Año LX, núm. 603, oct. 1989, pág. 168.
Comentarista: Carlos Ruiz Silva.

LOEWE: Lieder Amor de mujer, Op. 60 (CD).

Intérpretes: Brigitte Fassbaender, mezzosoprano. Cord Garben, piano.
Localización: Año LX, núm. 598, abr. 1989, pág. 59.
Comentarista: Rafael Banús.

LUTOSLAWSKI: Partita; Chain. STRAVINSKY: Concierto para violín (CD).

Intérpretes: Anne-Sophie Mutter, violín; Philip Moll, piano. Orquesta Sinfónica de la BBC. Orquesta Philharmonia.
Directores: Witold Lutoslawski (BBC). Paul Sacher (Philharmonia).
Localización: Año LX, núm. 601, jul.-ago. 1989, pág. 76.
Comentarista: Carlos Villasol.

— Preludios de danza. NIELSEN: Concierto para clarinete. COPLAND: Concierto para clarinete y orquesta de cuerdas (CD).

Intérpretes: Janet Hilton, clarinete. Orquesta Nacional Escocesa.
Director: Matthias Bamert.
Localización: Año LX, núm. 596, feb. 1989, pág. 58.
Comentarista: Carlos Villasol.

MAHLER: 2 Lieder de Des Knaben Wunderhorn; Rückert Lieder, Kindertotenlieder (CD).

Intérpretes: José van Dam, baritono. Orquesta Nacional de Lille.
Director: Jean-Claude Casadesus.
Localización: Año LX, núm. 604, nov. 1989, pág. 77.
Comentarista: Gonzalo Badenes.

— 3 Rückert Lieder. BRAHMS: Rapsodia para contralto; Lieder Op. 91 núms. 1 y 2; Cuatro Cantos Serios. (CD).

Intérpretes: Kathleen Ferrier, contralto; Max Gilbert, viola; Phyllis Spurr, John Newmark, piano. Orquesta Filarmónica de Viena. Coro y Orquesta Filarmónica de Londres.
Directores: Bruno Walter y Clemens Kraus.
Localización: Año LX, núm. 595, ene. 1989, pág. 71.
Comentarista: Rafael Banús.

— Des Knabe Wunderhorn (CD).

Intérpretes: Lucia Popp, soprano. Andreas Schmidt, baritono. Orquesta del Concertgebouw de Amsterdam.
Director: Leonard Bernstein.
Localización: Año LX, núm. 598, abr. 1989, pág. 59.
Comentarista: Rafael Banús.

— La Canción de la Tierra (CD).

Intérpretes: James King, Dietrich Fischer-Dieskau. Orquesta Filarmónica de Viena.
Director: Leonard Bernstein.
Localización: Año LX, núm. 600, jun. 1989, pág. 159.
Comentarista: Pedro González Mira.

— La Canción de la Tierra (CD).

Intérpretes: Waldemar Kmentt, Christa Ludwig. Orquesta Sinfónica de Viena.
Director: Carlos Kleiber.
Localización: Año LX, núm. 600, jun. 1989, pág. 159.
Comentarista: Pedro González Mira.

— Movimiento para cuarteto con piano. BRAHMS: Cuarteto para piano y cuerda núm. 2 (CD).

Intérpretes: Domus.
Localización: Año LX, núm. 598, abr. 1989, pág. 55.
Comentarista: Carlos Ruiz Silva.

— Sinfonía núm. 1 (CD).

Intérpretes: Orquesta del Concertgebouw.
Director: Leonard Bernstein.
Localización: Año LX, núm. 599, mayo 1989, pág. 73.
Comentarista: Xavier Casanovas-Danés.

— Sinfonía núm. 1 (CD).

Intérpretes: Orquesta Sinfónica de Londres.
Director: Jascha Horenstein.

EN VALENCIA UN TELEFONO DE CONSULTA ESPECIALIZADO (96) 185 21 29

Soniflash

AVDA. PAIS VALENCIANO, 21 - TEL. (96) 185 21 29 - TABERNES BLANQUES (VALENCIA)

DOS SALAS DE
AUDICION
SEGUN ORIENTACION TECNICA DE
JEFF ROWLAND

ALTA GAMA
GAMA MEDIA

ESPECIALISTAS EN:

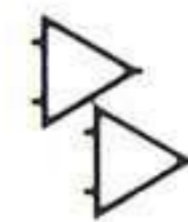

JEFF ROWLAND

JECKLIN
Float

rega

COUNTERPOINT

THIEL

REVOLVER

APOGEE ACOUSTICS, INC.

Royd audio

aragon

Localización: Año LX, núm. 600, jun. 1989, pág. 159.

Comentarista: Xavier Casanovas-Danés.

— **Sinfonía núm. 1** (CD).

Intérpretes: Orquesta Filarmónica de Berlín.

Director: Bernard Haitink.

Localización: Año LX, núm. 596, feb. 1989, pág. 63.

Comentarista: Xavier Casanovas-Danés.

— **Sinfonía núm. 2 "Resurrección"** (CD).

Intérpretes: Barbara Hendricks, Christa Ludwig. Westminster Choir. Orquesta Filarmónica de Nueva York.

Director: Leonard Bernstein.

Localización: Año LX, núm. 594, dic. 1988, pág. 80.

Comentarista: Xavier Casanovas-Danés.

— **Sinfonía núm. 2 "Resurrección"** (CD).

Intérpretes: Kiri Te Kanawa, Marilyn Horne. Coro del Festival de Tanglewood. Orquesta Sinfónica de Boston.

Director: Seiji Ozawa.

Localización: Año LX, núm. 594, dic. 1988, pág. 80.

Comentarista: Xavier Casanovas-Danés.

— **Sinfonía núm. 3** (CD).

Intérpretes: Norma Procter, contralto. Ambrosian Singers. Wandsworth School Boys' Choir. Orquesta Sinfónica de Londres.

Director: Jascha Horenstein.

Localización: Año LX, núm. 599, mayo 1989, pág. 73.

Comentarista: Pedro González Mira.

— **Sinfonía núm. 3** (CD).

Intérpretes: Christa Ludwig, mezzosoprano. Coro de Niños de Brooklyn. New York Choral Artist. Orquesta Filarmónica de Nueva York.

Director: Leonard Bernstein.

Localización: Año LXI, núm. 605, dic. 1989, pág. 94.

Comentarista: Xavier Casanovas-Danés.

— **Sinfonía núm. 5** (CD).

Intérpretes: Orquesta Sinfónica de Chicago.

Director: Claudio Abbado.

Localización: Año LX, núm. 604, nov. 1989, pág. 78.

Comentarista: Xavier Casanovas-Danés.

— **Sinfonía núm. 6; Rückert-Lieder** (CD).

Intérpretes: Haïna Schwarz, contralto. Orquesta Sinfónica de Chicago.

Director: Claudio Abbado.

Localización: Año LX, núm. 598, abr. 1989, pág. 59.

Comentarista: José Sánchez Rodríguez.

— **Sinfonía núm. 9** (CD).

Intérpretes: Orquesta Filarmónica de Berlín.

Director: Sir John Barbirolli.

Localización: Año LX, núm. 603, oct. 1989, pág. 168.

Comentarista: Pedro González Mira.

Comentarista: Galo Ramírez.

MARTIN, F.: Der Cornet (El Corneta) (CD).

Intérpretes: Marjana Lipovsek, mezzosoprano. Orquesta Sinfónica de la ORTF.

Director: Lothar Zagrosek.

Localización: Año LX, núm. 594, dic. 1988, pág. 81.

Comentarista: Rafael Banús.

MARTINU: Cinco Estancias Madrigalescas (1943); Cuatro Madrigales (1937); Tres Madrigales (1948); Sonata Madrigal (1942) (CD).

Intérpretes: Dartington Ensemble.

Localización: Año LX, núm. 596, feb. 1989, pág. 63.

Comentarista: Carlos Villasol.

MASCAGNI: Cavalleria Rusticana; Arias de L'Amico Fritz, Iris, Isabeau y Lodoletta (CD).

Intérpretes: Beniamino Gigli, Bruna Rasa, Giulietta Simionato, Gino Bechi. Coro y Orquesta del Teatro alla Scala, Milán.

Director: Pietro Mascagni.

Localización: Año LX, núm. 603, oct. 1989, pág. 169.

Comentarista: Gonzalo Badenes.

— **Iris** (CD).

Intérpretes: Magda Olivero, Luigi Ottolini, Renato Capecchi, Plinio Clabassi. Coro y Orquesta del Concertgebouw.

Director: Fulvio Vernizzi.

Localización: Año LX, núm. 600, jun. 1989, pág. 160.

Comentarista: Carlos Ruiz Silva.

MASSENET: Cendrillon (CD).

Intérpretes: Frederica von Stade, Nicolai Gedda, Ruth Welting, Jane Berbié, Jules Bastin, Teresa Cahill, Elizabeth Bainbridge. Ambrosian Opera Chorus. Orquesta Philharmonia.

Director: Julius Rudel.

Localización: Año LX, núm. 602, sep. 1989, pág. 75.

Comentarista: Rafael Banús.

— **La Jongleur de Notre Dame** (CD).

Intérpretes: Alain Vanzo, Jules Bastin, Marc Vento. Coro y Orquesta Nacional de la Ópera de Monte-Carlo.

Director: Roger Boutry.

Localización: Año LX, núm. 597, mar. 1989, pág. 74.

Comentarista: Carlos Ruiz Silva.

— **Manon (en italiano)** (CD).

Intérpretes: Mirella Freni, Luciano Pavarotti, Rolando Panerai, Antonio Zerbini. Orquesta y Coro del Teatro de la Scala de Milán.

Director: Peter Maag.

Localización: Año LX, núm. 603, oct. 1989, pág. 169.

Comentarista: Francisco Chacón Marín.

MENDELSSOHN: Concierto para dos pianos y orquesta (CD).

Intérpretes: Anthony y Joseph Paratore, pianos. Orquesta Sinfónica RIAS.

Director: Uros Lajovic.

Localización: Año LX, núm. 598, abr. 1989, pág. 60.

Comentarista: Gonzalo Badenes.

— **Concierto para violín núm. 2. BRAHMS: Concierto para violín. MOZART: Concierto para violín núm. 5. BEETHOVEN: Concierto para violín** (CD).

Intérpretes: Orquesta del Festival de Bath (Mozart). Orquesta Filarmónica de Viena (Beethoven). Orquesta Philharmonia (Mendelssohn). Yehudi Me-

nuhin, violín. Orquesta Filarmónica de Berlín (Brahms).

Directores: Yehudi Menuhin; Constantin Silvestri y Rudolph Kempe (respectivamente).

Localización: Año LX, núm. 597, mar. 1989, pág. 76.

Comentarista: Luis Carlos Gago.

— **Concierto para violín y orquesta en Mi menor, Op. 64. BRAHMS: Concierto para violín, violonchelo y orquesta** (CD).

Intérpretes: Itzhak Perlman, violín; Mstislav Rostropovich, violonchelo. Orquesta del Concertgebouw.

Director: Bernard Haitink.

Localización: Año LX, núm. 600, jun. 1989, pág. 141.

Comentarista: Luis Carlos Gago.

— **Concierto para violín, piano y orquesta de cuerda; Sinfonía para orquesta de cuerda núm. 9** (CD).

Intérpretes: Franco Mezzena, violín; Bruno Mezzena, piano. Orquesta Haydn Philharmonia.

Director: Ezio Rojatti.

Localización: Año LX, núm. 598, abr. 1989, pág. 60.

Comentarista: Gonzalo Badenes.

— **Conciertos para piano núms. 1 y 2; Obertura Las Hébridas** (CD).

Intérpretes: Josef Kalichstein, piano. Orquesta Escocesa de Cámara.

Director: Jaime Laredo.

Localización: Año LX, núm. 596, feb. 1989, pág. 63.

Comentarista: Gonzalo Badenes.

— **Cuarteto Op. 13. SHOSTAKOVICH: Quinteto Op. 57** (CD).

Intérpretes: John Bingham, piano. Cuarteto Medici.

Localización: Año LX, núm. 601, jul.-ago. 1989, pág. 78.

Comentarista: Carlos Ruiz Silva.

— **Las 12 Sinfonías para orquesta de cuerda** (CD).

Intérpretes: English String Orchestra.

Director: William Boughton.

Localización: Año LX, núm. 601, jul.-ago. 1989, pág. 78.

Comentarista: Alvaro Marias.

— **Las 48 Romanzas sin palabras** (CD).

Intérpretes: Martin Jones, piano.

Localización: Año LX, núm. 603, oct. 1989, pág. 169.

Comentarista: Carlos Ruiz Silva.

— **Las Cinco Sinfonías; Oberturas de Mar en calma y viaje feliz y Las Hébridas** (CD).

Intérpretes: Sonia Ghazarian, Edita Gruberova, sopranos; Werner Krenn, tenor. Coro de la Ópera Estatal de Viena. Orquesta Filarmónica de Viena.

Director: Christoph von Dohnányi.

Localización: Año LX, núm. 604, nov. 1989, pág. 79.

Comentarista: Xavier Casanovas-Danés.

— **Oberturas, volumen 1** (CD).

Intérpretes: Orquesta Sinfónica de Nuremberg.

Director: Klauspeter Seibel.

Localización: Año LX, núm. 596, feb. 1989, pág. 63.

Comentarista: Gonzalo Badenes.

— **Octeto de cuerda, Op. 20; Sinfonías para cuerda núms. 6 y 10** (CD).

Intérpretes: I Solisti Italiani.

Localización: Año LX, núm. 604, nov. 1989, pág. 78.

Comentarista: Tartessos.

— **Octeto de cuerda, Op. 20; Sinfonías para cuerdas núms. 10 y 12** (CD).

Intérpretes: Camerata de Berna. Thomas Furi, violín.

Director: Thomas Furi.

Localización: Año LX, núm. 604, nov. 1989, pág. 78.

Comentarista: Tartessos.

— **Octeto de cuerda, Op. 20; Trio para piano, violín y violonchelo núm. 1, Op. 49** (CD).

Intérpretes: Cuartetos Smetana y Janacek. Trio Suk.

Localización: Año LX, núm. 604, nov. 1989, pág. 78.

Comentarista: Tartessos.

— **Octeto, Op. 20. SHOSTAKOVICH: Dos piezas para octeto; Dos piezas para cuarteto** (CD).

Intérpretes: Cuartetos Medici y Albertini.

Localización: Año LX, núm. 599, mayo 1989, pág. 76.

Comentarista: Carlos Ruiz Silva.

— **Preludio y fuga Op. 35/5; Variations Serieuses Op. 54; 9 Romanzas sin palabras; Rondó capriccioso Op. 14; Estudios Op. 104 b; Sonata en Mi bemol mayor Op. 106** (CD).

Intérpretes: Nikita Magaloff, piano.

Localización: Año LXI, núm. 605, dic. 1989, pág. 94.

Comentarista: Pepe Ginestal.

— **Sinfonía núm. 3 "Escocesa"; La primera noche de Walpurgis** (CD).

Intérpretes: Christine Cairns, Jon Garrison, Tom Krause, Jeffrey Wells. Coro y Orquesta de Cleveland.

Director: Christoph von Dohnányi.

Localización: Año LX, núm. 597, mar. 1989, pág. 75.

Comentarista: Rafael Banús.

— **3 Salmos Op. 78** (CD).

Intérpretes: Hakan Hagegard, barítono. Coro de la Catedral de Oslo.

Director: Terje Kvam.

Localización: Año LXI, núm. 605, dic. 1989, pág. 95.

Comentarista: Gonzalo Badenes.

— **Sinfonías núms. 3 "Escocesa" y 4 "Italiana"** (CD).

Intérpretes: Orquesta New Philharmonia, Londres.

Director: Riccardo Muti.

Localización: Año LX, núm. 598, abr. 1989, pág. 60.

Comentarista: Anabel García Hurtado.

— **Trios para piano núms. 1 y 2** (CD).

Intérpretes: Münchner Klavier-trio.

Localización: Año LX, núm. 604, nov. 1989, pág. 78.

Comentarista: Gonzalo Badenes.

MESCHWITZ: Tier Gebete. SAINT-SAËNS: El Carnaval de los Animales. RIDOUT: Ferdinand; Little sad sound (CD).

Intérpretes: Martha Argerich y Nelson Freire, pianos; Gidon Kremer e Isabelle van Keulen, violines; Mischka Maisky, violonchelo; Elena Bashkirova, piano y otros.

Localización: Año LX, núm. 594, dic. 1989, pág. 86.

Comentarista: Anabel García Hurtado.

MESSIAEN: Cronocromía (para gran orquesta); La Ascensión (cuatro meditaciones sinfónicas para orquesta) (CD).

Intérpretes: Orquesta Sinfónica de la Radio de Baviera.

Director: Karl Anton Rickenbacher.

MARIA JOÃO PIRES

Deutsche Grammophon



Debut



CD 427 768-2



CD 427 769-2

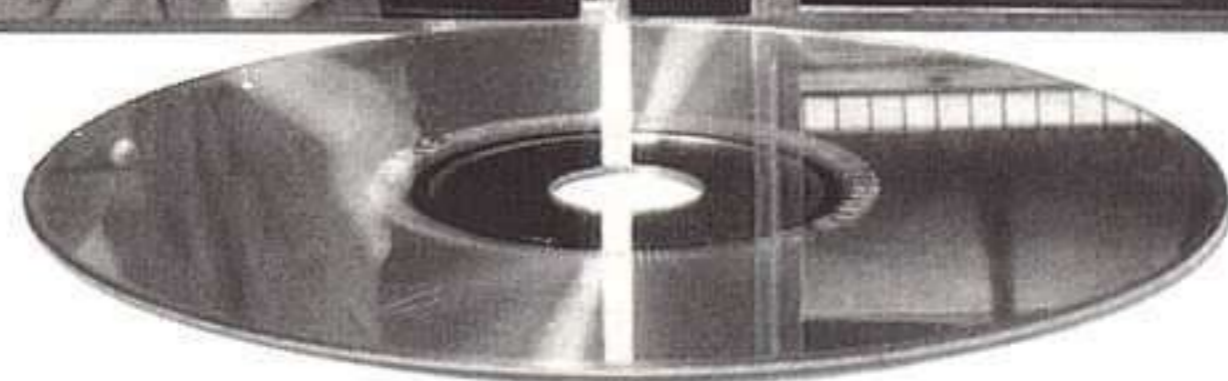

Photo: Steiner

Índices

Localización: Año LX, núm. 599, mayo 1989, pág. 76.
Comentarista: Vladimiro Bas.

MEYERBEER: Gli Ugonotti (CD).

Intérpretes: Joan Sutherland, Giulietta Simionato, Franco Corelli, Nicola Ghiurov, Fiorenza Cossoto, Giorgio Tozzi, Vladimiro Ganzarolli. Orquesta y Coro de la Scala, Milán.
Director: Gianandrea Gavazzeni.
Localización: Año LX, núm. 594, dic. 1988, pág. 81.
Comentarista: Carlos Ruiz Silva.

— Le Prophète (CD).

Intérpretes: James McCracken, Marilyn Horne, Renata Scott, Jules Bastin, Jerome Hines. Coro Ambrosian Opera. Orquesta Royal Philharmonic, Londres.
Director: Henry Lewis.
Localización: Año LX, núm. 600, jun. 1989, pág. 160.
Comentarista: Carlos Ruiz Silva.

MOMPOU: Canciones (CD).

Intérpretes: Carmen Bustamante, soprano. Carmen Bravo, piano.
Localización: Año LX, núm. 603, oct. 1989, pág. 170.
Comentarista: Xavier Casanovas-Dañés.

MONIUSZKO. CHOPIN: Las obras para dos pianos y piano a cuatro manos (CD).

Intérpretes: Krystyna Makowska y Anna Welosowska.
Localización: Año LX, núm. 600, jun. 1989, pág. 144.
Comentarista: Carlos Ruiz Silva.

MONTEVERDI: Madrigaux. SCHÜTZ: Musicalische Exequien (CD).

Intérpretes: Ensemble Madrigal. Orchestre de Chambre des "Solistes de Sofia".
Director: Vassil Kazandijev.
Localización: Año LX, núm. 601, jul.-ago. 1989, pág. 82.
Comentarista: Francisco Javier Lara.

MOZART, Leopold: Boda campesina; Paseo musical en trineo; Sinfonía burlesca. STARZER: 10 Danzas (CD).

Intérpretes: Conjunto Eduard Melkus.
Localización: Año LX, núm. 604, nov. 1989, pág. 80.
Comentarista: Gonzalo Badenes.

MOZART: Arias (CD).

Intérpretes: Kiri Te Kanawa, soprano. Mitsuko Uchida, piano. Orquesta Inglesa de Cámara.
Director: Jeffrey Tate.
Localización: Año LX, núm. 595, ene. 1989, pág. 72.
Comentarista: Rafael Banús.

— Concierto para clarinete; Quinteto para clarinete (CD).

Intérpretes: Eric Hoeprich, clarinete de bassetto. Orquesta del Siglo XVIII.
Director: Frans Brüggen.
Localización: Año LX, núm. 595, ene. 1989, pág. 73.
Comentarista: Alvaro Marías.

— Concierto para fagot K 191; Concierto para flauta K 313; Concierto para oboe K 314 (CD).

Intérpretes: Frantisek Herman, fagot; Jiri Válek, flauta; Jiri Mihule, oboe. Orquesta Filarmónica Checa.
Director: Vaclav Neumann.
Localización: Año LXI, núm. 605, dic. 1989, pág. 96.
Comentarista: Galo Ramírez.

— Concierto para flauta y arpa. SPOHR: Concertante núm. 2 en Mi menor, para violín y arpa (CD).

Intérpretes: Aurèle Nicolet, flauta; Ursula Holliger, arpa; Christoph Poppen, violín. English Chamber Orchestra.
Director: Heinz Holliger.
Localización: Año LX, núm. 596, feb. 1989, pág. 64.
Comentarista: Anabel García Hurtado.

— Concierto para flauta y arpa K 299; Concierto para flauta núm. 1, K 313; Andante para flauta y orquesta K 315 (CD).

Intérpretes: Irena Grafenauer, flauta; Maria Graf, arpa. Academy of St. Martin-in-the-Fields.
Director: Neville Marriner.
Localización: Año LXI, núm. 605, dic. 1989, pág. 95.
Comentarista: Alvaro Marías.

— Concierto para flauta y arpa; Concierto para flauta en Sol mayor, K 313; Andante para flauta, K 315 (CD).

Intérpretes: Claude Monteux, flauta; Osian Ellis, arpa. Academy of St. Martin-in-the-Fields.
Director: Sir Neville Marriner.
Localización: Año LX, núm. 595, ene. 1989, pág. 73.
Comentarista: Alvaro Marías.

— Concierto para flauta y arpa; Sinfonía concertante para instrumentos de viento. (Reconstrucción de Roberto D. Levin) (CD).

Intérpretes: Jean-Pierre Rampal, flauta; Marielle Nordmann, arpa; Pierre Pierlot, oboe; Marcel Allard, fagot; Ab Koster, trompa. Orquesta de Cámara Franz Liszt, Budapest.
Director Concertino: János Rolla.
Localización: Año LX, núm. 599, mayo 1989, pág. 78.
Comentarista: Tartessos.

— Concierto para piano núm. 21. SCHUMANN: Concierto para piano (CD).

Intérpretes: Dinu Lipatti, piano. Orquestas del Festival de Lucerna y Philharmonia.
Director: Herbert von Karajan.
Localización: Año LX, núm. 597, mar. 1989, pág. 82.
Comentarista: José Sánchez Rodríguez.

— Concierto para piano y orquesta núm. 22, K 482; Sonata para piano a cuatro manos, K 521 (CD).

Intérpretes: Sviatoslav Richter, piano; Benjamin Britten, piano. English Chamber Orchestra.
Localización: Año LX, núm. 596, feb. 1989, pág. 64.
Comentarista: Pedro González Mira.

— Concierto para violín núm. 5. BEETHOVEN: Concierto para violín. MENDELSSOHN: Concierto para violín núm. 2. BRAHMS: Concierto para violín (CD).

Intérpretes: Orquesta del Festival de Bath (Mozart). Orquesta Filarmónica de Viena (Beethoven). Orquesta Philharmonia (Mendelssohn). Yehudi Menuhin, violín. Orquesta Filarmónica de Berlín (Brahms).

Directores: Yehudi Menuhin; Constantin Silvestri y Rudolph Kempe (respectivamente).
Localización: Año LX, núm. 597, mar. 1989, pág. 76.
Comentarista: Luis Carlos Gago.

— Conciertos para flauta K 313 y 314; Andante para flauta K 315 (CD).

Intérpretes: Severino Gazzeloni,

flauta. Orquesta de Cámara del Angelicum.

Director: Luciano Rosada.
Localización: Año LX, núm. 596, feb. 1989, pág. 71.
Comentarista: Alvaro Marías.

— Conciertos para piano núms. 12 y 21. BEETHOVEN: 32 variaciones en Do menor (CD).

Intérpretes: Radu Lupu, piano. English Chamber Orchestra.
Director: Uri Segal.
Localización: Año LX, núm. 598, abr. 1989, pág. 65.
Comentarista: José Sánchez Rodríguez.

— Conciertos para piano núms. 9 y 23 (CD).

Intérpretes: Rudolf Serkin, piano. Orquestas del Festival de Marlboro y Sinfónica de Columbia.
Director: Alexander Schneider.
Localización: Año LX, núm. 604, nov. 1989, pág. 80.
Comentarista: Xavier Casanovas-Dañés.

— Conciertos para piano y orquesta núms. 1 al 6; Concierto para tres pianos (CD).

Intérpretes: Vladimir Ashkenazy, Daniel Barenboim y Fou Ts'ong, pianos. Orquesta Philharmonia, Londres. English Chamber Orchestra.
Director: Vladimir Ashkenazy. Daniel Barenboim.
Localización: Año LX, núm. 597, mar. 1989, pág. 75.
Comentarista: Carlos Ruiz Silva.

— Conciertos para piano y orquesta núms. 13 y 14 (CD).

Intérpretes: Mitsuko Uchida, piano. Orquesta de Cámara Inglesa.
Director: Jeffrey Tate.
Localización: Año LX, núm. 598, abr. 1989, pág. 62.
Comentarista: Luis Carlos Gago.

— Conciertos para violín núms. 1 y 4, K 207 y 218; Rondó K 269 (CD).

Intérpretes: Cho-Liang Lin, violín. English Chamber Orchestra.
Director: Raymond Leppard.
Localización: Año LX, núm. 594, dic. 1988, pág. 82.
Comentarista: Alvaro Marías.

— Così fan tutte (CD).

Intérpretes: Elisabeth Schwarzkopf, Nan Merriman, Léopold Simoneau, Rolando Panerai, Sesto Bruscantini, Lisa Otto. Coro y Orquesta Filarmónica.
Director: Herbert von Karajan.
Localización: Año LX, núm. 598, abr. 1989, pág. 62.
Comentarista: Carlos Ruiz Silva.

— Così fan tutte; Divertimento núm. 15, K 287 (CD).

Intérpretes: Elisabeth Schwarzkopf, Nan Merriman, Graziella Sciutti, Luigi Alva, Rolando Panerai, Franco Calabrese. Coro y Orquesta del Teatro alla Scala de Milán.
Director: Guido Cantelli.
Localización: Año LX, núm. 596, feb. 1989, pág. 71.
Comentarista: Rafael Banús.

— Cuarteto con piano K 478. SCHUBERT: Quinteto "La Trucha". (CD).

Intérpretes: Arthur Schnabel, piano. Miembros del Cuarteto Pro Arte.
Localización: Año LX, núm. 602, sep. 1989, pág. 77.
Comentarista: Xavier Casanovas-Dañés.

— Davide penitente, K 469; Exultate, jubilate, K 165 (CD).

Intérpretes: Margaret Marshall, Iris

Vermillion, Hans-Peter Blochwitz. Coro y Orquesta Sinfónica de la Radio de Stuttgart.
Director: Sir Neville Marriner.
Localización: Año LX, núm. 595, ene. 1989, pág. 72.
Comentarista: Rafael Banús.

— Divertimento K 137. BRITTEN: Variaciones sobre un tema de Frank Bridge. TCHAIKOVSKY: Serenata para cuerdas (CD).

Intérpretes: Orquesta de Cámara de Noruega.
Director: Iona Brown.
Localización: Año LX, núm. 600, jun. 1989, pág. 141.
Comentarista: Xavier Casanovas-Dañés.

— Don Giovanni (CD).

Intérpretes: John Brownlee, Ina Souez, Luise Helletsgruber, Salvatore Baccaloni, Koloman von Pakay, Audrey Midmay, David Franklin, Roy Henderson. Coro y Orquesta del Festival de Glyndebourne.
Director: Fritz Busch.
Localización: Año LX, núm. 597, mar. 1989, pág. 76.
Comentarista: Jorge González.

— Don Giovanni (CD).

Intérpretes: I. Wixell, M. Arroyo, S. Burrows, L. Roni, K. Te Kanawa, W. Ganzarolli, M. Freni. Coro y Orquesta del Covent Garden.
Director: Colin Davis.
Localización: Año LX, núm. 595, ene. 1989, pág. 72.
Comentarista: Carlos Ruiz Silva.

— Don Giovanni (CD).

Intérpretes: Cesare Siepi, Joan Sutherland, Bonaldo Giaiotti, Nicolai Gedda, Pilar Lorengar, Ezio Flagello, Laurel Hurley, Theodor Uppman. Coro y Orquesta del Metropolitan de Nueva York.
Director: Karl Böhm.
Localización: Año LX, núm. 595, ene. 1989, pág. 73.
Comentarista: Pedro González Mira.

— Don Giovanni; Las Bodas de Figaro; La Flauta Mágica (CD).

Intérpretes: Cesare Siepi, Elisabeth Grümmer, Raffaele Ariè, Anton Dermota, Elisabeth Schwarzkopf, Otto Edelman, Erna Berger, Walter Berry, Paul Schoeffler, Erich Kunz, Irmgard Seefried, Hilde Gueden, Sieglinde Wagner, Josef Greindl, Wilma Lipp, Christ Goltz. Coro de la Ópera Estatal de Viena. Orquesta Filarmónica de Viena.
Director: Wilhelm Furtwängler.
Localización: Año LX, núm. 596, feb. 1989, pág. 66.
Comentarista: Rafael Banús.

— El rapto en el serrallo (CD).

Intérpretes: Anneliese Rothenberg, Lucia Popp, Nicolai Gedda, Gerhard Unger, Gottlob Frick. Coro de la Ópera Estatal de Viena. Orquesta Filarmónica de Viena.
Director: Josef Krips.
Localización: Año LXI, núm. 605, dic. 1989, pág. 97.
Comentarista: Rafael Banús.

— El rapto en el serrallo (CD).

Intérpretes: Arleen Augér, Reri Grist, Peter Schreier, Harald Neukirch, Kurt Moll, Otto Mellies. Coro de la Radio de Leipzig. Orquesta Estatal de Dresde.
Director: Karl Böhm.
Localización: Año LX, núm. 598, abr. 1989, pág. 64.
Comentarista: Rafael Banús.

— Gran Misa en Do menor, K 427 (CD).

Intérpretes: Sylvia McNair y Diana

Montague, sopranos; Anthony Rolfe-Johnson, tenor; Cornelius Hauptmann, bajo. Coro Monteverdi. English Baroque Soloists.
Director: John Eliot Gardiner.
Localización: Año LX, núm. 594, dic. 1988, pág. 82.
Comentarista: Rafael Banús.

— **La Flauta Mágica** (CD).

Intérpretes: Nicolai Gedda, Gundula Janowitz, Walter Berry, Lucía Popp, Gottlob Frick, Franz Crass, Elisabeth Schwarkopf, Christa Ludwig, Marga Höffgen, Ruth-Margret Pütz, Gerhard Unger, Karl Liebl, Agnes Giebel, Anna Reynolds, Josephine Veasey. Coro y Orquesta Philharmonia.
Director: Otto Klemperer.
Localización: Año LX, núm. 601, jul.-ago. 1989, pág. 78.
Comentarista: Rafael Banús.

— **La Flauta Mágica** (CD).

Intérpretes: Anton Dermota, Irmgard Seefried, Erich Kunz, Ludwig Weber, Wilma Lipp, George London. Cantores de Viena. Orquesta Filarmónica de Viena.
Director: Herbert von Karajan.
Localización: Año LX, núm. 595, ene. 1989, pág. 71.
Comentarista: Jorge González.

— **Las Sonatas de Iglesia** (CD).

Intérpretes: Peter Hurford, órgano; Johann Kracht y Henk Rubingh, violines; Wim Straesser, violonchelo; Brian Pollard, fagot; Margaret Urquhart, contrabajo. Amsterdam Mozart Players.
Localización: Año LX, núm. 595, ene. 1989, pág. 73.
Comentarista: Alvaro Marías.

— **Los 4 Conciertos para trompa; Rondó K 371** (CD).

Intérpretes: Peter Damm, trompa. Academy of St. Martin-in-the-Fields.
Director: Sir Neville Marriner.
Localización: Año LX, núm. 603, oct. 1989, pág. 170.
Comentarista: Anabel García Hurtado.

— **Los 4 Conciertos para trompa; Rondó K 371; Rondó K 514** (CD).

Intérpretes: Lowell Geer, trompa natural. Orquesta Barroca Philharmonia.
Director: Nicholas McGegan.
Localización: Año LX, núm. 604, nov. 1989, pág. 79.
Comentarista: Salustio Alvarado.

— **Los Tríos con piano** (CD).

Intérpretes: Trío Beaux Arts.
Localización: Año LX, núm. 594, dic. 1988, pág. 82.
Comentarista: Luis Carlos Gago.

— **Misa de la Coronación. BEETHOVEN: Misa Solemnis** (CD).

Intérpretes: Gundula Janowitz, Christa Ludwig, Fritz Wunderlich, Walter Berry, Anna Tomowa-Sintow, Agnes Baltsa, Werner Krenn, José van Dam. Coro Wiener Singverein. Orquesta Filarmónica de Berlín.
Director: Herbert von Karajan.
Localización: Año LX, núm. 600, jun. 1989, pág. 136.
Comentarista: Anabel García Hurtado.

— **Misa de la Trinidad, K 167; Misa Pastoral, K 140; Misa brevis, K 65** (CD).

Intérpretes: Helen Donath, Annette Markert, Uwe Heilmann, Andreas Schmidt. Coro y Orquesta de la Radio de Leipzig.
Director: Herbert Kegel.
Localización: Año LX, núm. 598, abr. 1989, pág. 64.
Comentarista: Rafael Banús.

— **Misa solemnis en Do menor, K 139 (47a) "del Orfanato"** (CD).

Intérpretes: Gundula Janowitz, Frederica von Stade, Wieslaw Ochman, Kurt Moll. Coro de la Ópera Estatal de Viena. Orquesta Filarmónica de Viena.
Director: Claudio Abbado.
Localización: Año LXI, núm. 605, dic. 1989, pág. 96.
Comentarista: Rafael Banús.

— **Nocturnos, motetes y canciones** (LP).

Intérpretes: Quintet Vocal de Catalunya (Montserrat Caballé, soprano; Raquel Pierotti, mezzo-soprano; María Gallego, soprano; Dalmau González, tenor; Enric Serra, barítono). Liliana Maffiotte, piano.
Localización: Año LX, núm. 598, abr. 1989, pág. 65.
Comentarista: Joan Matabosch Grifoll.

— **Obra completa para violín y orquesta** (CD).

Intérpretes: Herik Szeryng, violín. Orquesta New Philharmonia.
Director: Sir Alexander Gibson.
Localización: Año LX, núm. 598, abr. 1989, pág. 65.
Comentarista: Luis Carlos Gago.

— **Quinteto con clarinete, K 581; Quinteto con trompa, K 487; Cuarteto con oboe, K 370** (CD).

Intérpretes: Antony Pay, clarinete de basseto; Stephen Hammer, oboe; Michael Thompson, trompa. The Academy of Ancient Music Chamber Ensemble.
Localización: Año LX, núm. 597, mar. 1989, pág. 75.
Comentarista: Alvaro Marías.

— **Quinteto con clarinete K 581; Quinteto con trompa K 407; Cuarteto con oboe K 370** (CD).

Intérpretes: Antony Pay, clarinete; Timothy Brown, trompa; Neil Black, oboe. Academy of St. Martin-in-the-Fields. Chamber Ensemble (Iona Brown y Malcolm Latchem, violines; Stephen Shingles y Anthony Jenkins, violas; Denis Vigay, violonchelo).
Localización: Año LXI, núm. 605, dic. 1989, pág. 95.
Comentarista: Vladimiro Bas.

— **Quinteto para piano y orquesta núm. 15, K 450; Sinfonía núm. 36, K 425 "Linz"** (CD).

Intérpretes: Orquesta Filarmónica de Viena. Leonard Bernstein, piano.
Director: Leonard Bernstein.
Localización: Año LXI, núm. 605, dic. 1989, pág. 96.
Comentarista: Tartessos.

— **Quinteto para piano y viento, K 452. BEETHOVEN. Quinteto para piano y viento, Op. 16** (CD).

Intérpretes: Vladimir Ashkenazy, piano. London Wind Players.
Localización: Año LX, núm. 597, mar. 1989, pág. 75.
Comentarista: Luis Carlos Gago.

— **Quintetos para cuerda, K 174, 406, 515 y 516** (CD).

Intérpretes: Cuarteto Melos. Franz Beyer, 2.ª viola.
Localización: Año LX, núm. 599, mayo 1989, pág. 77.
Comentarista: Luis Carlos Gago.

— **Requiem** (CD).

Intérpretes: Anna Tomowa-Sintow, Agnes Baltsa, Werner Krenn, José van Dam, Wiener Singverein. Orquesta Filarmónica de Berlín.
Director: Herbert von Karajan.
Localización: Año LXI, núm. 605, dic. 1989, pág. 96.
Comentarista: Rafael Banús.

— **Requiem; Exsultate Jubilate** (CD).

Intérpretes: J. Raskin, F. Kopleff, H. Haefliger, T. Paul. Orquesta de Cleveland (Requiem). Irmgard Seefried. Orquesta Filarmónica de Nueva York (Exsultate Jubilate).
Directores: Georges Szell (Requiem). Bruno Walter (Exsultate Jubilate).
Localización: Año LX, núm. 602, sep. 1989, pág. 75.
Comentarista: Xavier Casanovas-Danés.

— **Requiem (Orquestación: Franz Be- yer)** (CD).

Intérpretes: Marie McLaughlin, Maria Ewing, Jerry Hadley, Cornelius Hauptmann. Coro y Orquesta de la Radio de Baviera.
Director: Leonard Bernstein.
Localización: Año LXI, núm. 605, dic. 1989, pág. 96.
Comentarista: Rafael Banús.

— **Serenata "Pequeña Música Nocturna"; Sinfonía núm. 29; Divertimentos K 136 y 138** (CD).

Intérpretes: Orquesta de Cámara Noruega.
Director: Iona Brown.
Localización: Año LX, núm. 599, mayo 1989, pág. 77.
Comentarista: Xavier Casanovas-Danés.

— **Serenata en Mi bemol mayor, K 375; Adagio y Allegro en Fa menor, K 594** (CD).

Intérpretes: Die Schweizer Bläser-Solisten.
Localización: Año LX, núm. 599, mayo 1989, pág. 76.
Comentarista: Alvaro Marías.

— **Serenata núm. 9, K 320; Exsultate Jubilate, K 165** (CD).

Intérpretes: Judith Raskin. Orquesta de Cleveland.
Director: George Szell.
Localización: Año LX, núm. 603, oct. 1989, pág. 170.
Comentarista: Carlos Ruiz Silva.

— **Serenata núm. 7, K 250 "Haffner"; Divertimento núm. 6, K 188** (CD).

Intérpretes: Josef Suk, violín. Orquesta de Cámara de Praga. Conjunto de Viento de la Filarmónica Checa (Divertimento).
Director: Libor Hilavacek.
Localización: Año LXI, núm. 605, dic. 1989, pág. 96.
Comentarista: Galo Ramírez.

— **Serenata núm. 7 "Haffner" (con la Marcha K 429)** (CD).

Intérpretes: Orquesta de Cámara Franz Liszt, Budapest.
Director: János Rolla.
Localización: Año LX, núm. 599, mayo 1989, pág. 77.
Comentarista: Xavier Casanovas-Danés.

— **Serenata núm. 13, K 525 "Pequeña música nocturna"; Divertimento para cuerda K 136** (CD).

Intérpretes: Orquesta de Cámara Checa.
Director: Josef Vlach.
Localización: Año LXI, núm. 605, dic. 1989, pág. 96.
Comentarista: Galo Ramírez.

— **Sinfonías núms. 1, 39 y 41 "Júpiter"** (CD).

Intérpretes: Orquestas de la Tonhalle de Zurich, Sinfónica de la Radio de Colonia y de la RAI de Milán.
Directores: Otto Ackerman, Erich Kleiber y Sergiu Celibidache.
Localización: Año LX, núm. 603, oct. 1989, pág. 172.
Comentarista: José Sánchez Rodríguez.

— **Sinfonías núms. 25 y 29; Serenata núm. 13 "Pequeña Música Nocturna"; Música para un funeral masónico** (CD).

Intérpretes: Orquesta Filarmónica de Nueva York (Sinfonías). Orquesta nacional de la Radiodifusión Francesa.
Director: Bruno Walter.
Localización: Año LX, núm. 596, feb. 1989, pág. 64.
Comentarista: Pedro Gonzalez Mira.

— **Sinfonías núms. 31 "Paris", 40 y 41 "Júpiter"** (CD).

Intérpretes: Orquesta Filarmónica de Berlín.
Director: Karl Böhm.
Localización: Año LX, núm. 601, jul.-ago. 1989, pág. 79.
Comentarista: José Sánchez Rodríguez.

— **Sinfonías núms. 34 (con el Menuetto K 409) y 41 "Júpiter"** (CD).

Intérpretes: Orquesta del Festival de Budapest.
Director: Ivan Fischer.
Localización: Año LX, núm. 599, mayo 1989, pág. 76.
Comentarista: Xavier Casanovas-Danés.

— **Sinfonías núms. 36 "Linz" y 40; Obertura de Las Bodas de Figaro** (CD).

Intérpretes: Orquesta Filarmónica de Berlín.
Localización: Año LXI, núm. 605, dic. 1989, pág. 96.
Comentarista: Fernando Gil Olalla.

— **Sinfonías núms. 38, 35 y 39** (CD).

Intérpretes: Orquesta Inglesa de Cámara.
Director: Daniel Barenboim.
Localización: Año LX, núm. 604, nov. 1989, pág. 80.
Comentarista: Pedro González Mira.

— **Sonata para piano K 283. WEBER: Sonata para piano núm. 3, Op. 49. LISZT: Sonata en Si menor** (CD).

Intérpretes: Sviatoslav Richter, piano.
Localización: Año LX, núm. 596, feb. 1989, pág. 64.
Comentarista: Pedro González Mira.

— **Sonatas para piano K 280 y K 311; Rondó K 485** (CD).

Intérpretes: Claudio Arrau, piano.
Localización: Año LX, núm. 604, nov. 1989, pág. 79.
Comentarista: Pedro González Mira.

— **Sonatas para piano K 284 y K 553/494** (CD).

Intérpretes: Claudio Arrau, piano.
Localización: Año LX, núm. 602, sep. 1989, pág. 75.
Comentarista: Pedro González Mira.

— **Sonatas para piano K 576, K 545, K 533/494** (CD).

Intérpretes: Ingrid Haebler, piano.
Localización: Año LX, núm. 601, jul.-ago. 1989, pág. 78.
Comentarista: Jordi Comellas.

— **Trio para piano, clarinete y viola en Mi bemol mayor, K 498 "de Kegelstatt". REINECKE: Trio para clarinete, viola y piano en La mayor, Op. 264** (CD).

Intérpretes: Karl Leister, clarinete; Christoph Schiller, viola; Homero Francesch, piano.
Localización: Año LX, núm. 599, mayo 1989, pág. 78.
Comentarista: Anabel García Hurtado.

— **MUSSORGSKY: Canciones completas** (CD).

Intérpretes: Boris Christoff, bajo; Ale-

Índices

xander Labinsky, Gerald Moore, piano. Orquesta Nacional de la Radiodifusión Francesa. Director: Georges Tzipine. Localización: Año LX, núm. 601, jul.-ago. 1989, pág. 79. Comentarista: Rafael Banús.

— **Cuadros de una Exposición. SCRIBIN: Sonata núm. 9. BALAKIREV: Sonata en Si bemol menor** (CD).

Intérpretes: Ronald Smith, piano. Localización: Año LX, núm. 602, sep. 1989, pág. 75. Comentarista: Xavier Casanovas-Danés.

— **Khovantchina** (CD).

Intérpretes: Dimitir Petkov, Nikola Gyuzelev, Alexandrina Milcheva, Lyoubomir Bodurunov. Coro y Orquesta de la Ópera Nacional de Bulgaria. Director: Atanas Margaritov. Localización: Año LX, núm. 599, mayo 1989, pág. 78. Comentarista: Gonzalo Badenes.

NICOLAI: Las alegres comadres de Windsor (CD).

Intérpretes: Ruth-Magret Pütz, Gisela Litz, Edith Mathis, Gottlob Frick Wunderlich, Ernst Gutstein, Kieth Engen, Friedrich Lenz, Carl Hoppe. Coro de la Ópera Estatal de Munich. Ópera del Estado de Baviera. Director: Robert Heger. Localización: Año LX, núm. 597, mar. 1989, pág. 76. Comentarista: Rafael Banús.

— **Obertura de "Las alegres comadres de Windsor". REZNICEK: Obertura de "Doña Diana". J. STRAUSS: Obertura de "El Murciélago". SUPPE: Oberturas de "Caballería ligera", "Poeta y aldeano", "Mañana, tarde y noche", "Dama de Pique", "La bella Galatea"** (CD).

Intérpretes: Orquesta Filarmónica de Viena. Directores: Sir Georg Solti y Willi Boskovsky. Localización: Año LX, núm. 603, oct. 1989, pág. 183. Comentarista: Pedro González Mira.

NIELSEN: Concierto para clarinete. COPLAND: Concierto para clarinete y orquesta de cuerdas. LUTOSLAWSKY: Preludios de danza (CD).

Intérpretes: Janet Hilton, clarinete. Orquesta Nacional Escocesa. Director: Matthias Bamert. Localización: Año LX, núm. 596, feb. 1989, pág. 58. Comentarista: Carlos Villasol.

— **Concierto para violín y orquesta, Op. 33. SIBELIUS: Concierto para violín y orquesta, Op. 47** (CD).

Intérpretes: Cho Liang Lin, violín. Orquesta Philharmonia. Orquesta Sinfónica de la Radio Sueca. Director: Esa-Pekka Salonen. Localización: Año LX, núm. 601, jul.-ago. 1989, pág. 82. Comentarista: Luis Carlos Gago.

— **Música para piano completa** (LP).

Intérpretes: Mina Miller, piano. Localización: Año LX, núm. 599, mayo 1989, pág. 80. Comentarista: Gonzalo Badenes.

— **Sinfonías núms. 4 "Inextinguible" y 5** (CD).

Intérpretes: Orquesta Sinfónica de San Francisco. Director: Herbert Blomstedt. Localización: Año LX, núm. 596, feb. 1989, pág. 71. Comentarista: Carlos Villasol.

— **Sinfonía núm. 5; Saga Drom** (CD).

Intérpretes: Orquesta Nueva Filarmónica. Director: Jascha Horenstein. Localización: Año LXI, núm. 605, dic. 1989, pág. 97. Comentarista: Pedro González Mira.

ORFF: Carmina Burana (CD).

Intérpretes: Judith Blegen, soprano; Kenneth Riegel, tenor; Peter Binder, barítono. Coros y Orquesta de Cleveland. Director: Michael Tilson Thomas. Localización: Año LX, núm. 597, mar. 1989, pág. 78. Comentarista: Xavier Casanovas-Danés.

PACHELBEL: Deleite musical, Partien I-IV (CD).

Intérpretes: Philipp Naegele y Zolt-Andras Marton, violines; Dan Lupu, violonchelo; Klaus Preis, clavicémbalo. Localización: Año LX, núm. 603, oct. 1989, pág. 172. Comentarista: Salustio Alvarado.

— **Suite en Sol mayor; Suite en Mi menor; Aria con variaciones en La mayor; Canon y Giga en Re mayor. BUXTEHUDE: Sonata en Sol mayor, Bux.WB 271; Sonata en Si bemol mayor Bux.WV 273; Sonata en Do mayor Bux.WV 266** (CD).

Intérpretes: Musica Antiqua Köln. Director: Reinhard Goebel. Localización: Año LX, núm. 603, oct. 1989, pág. 160. Comentarista: Salustio Alvarado.

PAGANINI, KREISLER: Piezas para violonchelo y piano (CD).

Intérpretes: Yo-Yo Ma, violonchelo. Patricia Zander, piano. Localización: Año LX, núm. 596, feb. 1989, pág. 62. Comentarista: Vladimiro Bas.

PAGANINI: Las 30 Sonatas para violín y guitarra (CD).

Intérpretes: Luigi Alberto Bianchi, violín; Maurizio Preda, guitarra. Localización: Año LX, núm. 598, abr. 1989, pág. 65. Comentarista: Carlos Ruiz Silva.

— **Sonata concertata en La mayor; Centone di sonate I-IV** (CD).

Intérpretes: Hansheinz Schneeberger, violín; Rudolf Wangler, guitarra. Localización: Año LX, núm. 602, sep. 1989, pág. 76. Comentarista: Salustio Alvarado.

PALESTRINA: Missa Orem gloriae; Misa Viri galilaei (CD).

Intérpretes: Westminster Cathedral Choir. Director: James O'Donnel. Localización: Año LX, núm. 604, nov. 1989, pág. 80. Comentarista: Carmen Julia Gutiérrez.

— **Stabat Mater. ALLEGRI: Miserere** (CD).

Intérpretes: Coro del King's College, Cambridge. Director: David Willcocks. Localización: Año LX, núm. 597, abr. 1989, pág. 54. Comentarista: Francisco Javier Lara.

PÄRT: Cantus en memoria de Benjamin Britten. BRITTEN: Variaciones sobre un tema de Purcell; Sinfonías

para violonchelo; Cuatro interludios marinos de Peter Grimes (CD).

Intérpretes: Truls Mork, violonchelo. Orquesta Filarmónica de Bergen. Director: Neeme Järvi. Localización: Año LX, núm. 600, jun. 1989, pág. 141. Comentarista: Carlos Ruiz Silva.

PENDERECKI: Concierto para violín. SHOSTAKOVICH: Sinfonía núm. 6 (CD).

Intérpretes: Salvatore Accardo, violín. Orquesta Juvenil Italiana. Director: Krzysztof Penderecki. Localización: Año LX, núm. 601, jul.-ago. 1989, pág. 79. Comentarista: Carlos Villasol.

PERGOLES: La Serva Padrona (CD).

Intérpretes: María del Carmen Bustamante, Renato Capecchi, English Chamber Orchestra. Director: Antoni Ros-Marbà. Localización: Año LX, núm. 601, jul.-ago. 1989, pág. 80. Comentarista: Pedro González Mira.

PEROSI: Missa Pontificalis prima; Missa Pontificalis secunda (CD).

Intérpretes: Coro de la Capella de-ll'Inmaculata di Bergamo. Director: Egidio Corbetta. Localización: Año LX, núm. 595, ene. 1989, pág. 74. Comentarista: Francisco Javier Lara.

PIERNE: Variaciones libres y final, Op. 51, para flauta, violín, viola, cello y arpa. DEBUSSY: Sonata para flauta, viola y arpa. RAVEL: Sonatina (arr. de Carlos Salcedo para flauta, cello y arpa). ROUSSEL: Serenata Op. 30, para flauta, violín, viola, cello y arpa (CD).

Intérpretes: Netherlands Harp Ensemble. Joke Willing-Brethouwer, arpa; Pieter Ode, flauta; Peter Thoma, violín; Joke Vermeulen, viola; Henk Lambooy, violonchelo. Localización: Año LX, núm. 598, abr. 1989, pág. 66. Comentarista: Vladimiro Bas.

POULENC: Música de cámara para piano e instrumentos de viento (CD).

Intérpretes: Pascal Rogé, piano y otros. Localización: Año LX, núm. 604, nov. 1989, pág. 80. Comentarista: Carlos Ruiz Silva.

PROKOFIEV: Alexander Nevsky. RACHMANINOV: Las Campanas (CD).

Intérpretes: Anna Reynolds (Prokofiev), Sheila Armstrong, Robert Tear, John Shirley-Quirk (Rachmaninov). Coro y Orquesta Sinfónica de Londres. Director: André Previn. Localización: Año LX, núm. 603, oct. 1989, pág. 172. Comentarista: Pedro González Mira.

— **Balada Op. 15. BRITTEN. SHOSTAKOVICH: Sonatas para violonchelo y piano** (CD).

Intérpretes: Julian Lloyd Webber, violonchelo; John McCabe, piano. Localización: Año LXI, núm. 605, dic. 1989, pág. 91. Comentarista: Carlos Ruiz Silva.

— **Cinco Melodías, Op. 35 bis. RAVEL: Sonata para violín y piano en Sol mayor. YSAÏE: Sonata para violín solo, Op. 27 núm. 3. DEBUSSY:**

Sonata para violín y piano en Sol menor (CD).

Intérpretes: David Oistrakh, violín; Frida Bauer, piano. Localización: Año LX, núm. 600, jun. 1989, pág. 144. Comentarista: Luis Carlos Gago.

— **Las 7 Sinfonías (incluida la revisión de la Cuarta, de 1947)** (CD).

Intérpretes: Orquesta Nacional de Francia. Director: Mstislav Rostropovich. Localización: Año LX, núm. 595, ene. 1989, pág. 74. Comentarista: Pedro González Mira.

— **Sinfonía Clásica. BRITTEN: Simple Symphony. BIZET: Sinfonía en Do** (CD).

Intérpretes: Orquesta de Cámara Orpheus. Localización: Año LX, núm. 595, ene. 1989, pág. 74. Comentarista: Pedro González Mira.

— **Sonatas para piano núms. 7 y 8** (CD).

Intérpretes: Yefim Bronfman, piano. Localización: Año LX, núm. 601, jul.-ago. 1989, pág. 80. Comentarista: Xavier Casanovas-Danés.

— **Sonatas para piano núms. 7, 8 y 9** (CD).

Intérpretes: Matti Raekallio, piano. Localización: Año LX, núm. 604, nov. 1989, pág. 82. Comentarista: Xavier Casanovas-Danés.

— **Sonatas para violín y piano Op. 80 y Op. 94** (CD).

Intérpretes: Shlomo Mintz, violín; Yefim Bromfman, piano. Localización: Año LX, núm. 598, abr. 1989, pág. 66. Comentarista: Luis Carlos Gago.

— **Sonata para violín y piano Op. 94. STRAUSS: Sonata para violín y piano Op. 18** (CD).

Intérpretes: Pinchas Zukerman, violín; Mark Neikrug, piano. Localización: Año LX, núm. 598, abr. 1989, pág. 66. Comentarista: Luis Carlos Gago.

— **Suite de El Teniente Kijé. STRAVINSKY: El canto del ruiseñor** (LP).

Intérpretes: Orquesta Sinfónica de Chicago. Director: Fritz Reiner. Localización: Año LX, núm. 599, mayo 1989, pág. 80. Comentarista: Xavier Casanovas-Danés.

— **Suites de los ballets "El Bufón" ("Chout") y "La Danza de Acero" y de la ópera "El Amor de las Tres Naranjas"** (CD).

Intérpretes: Orquesta Nacional Escocesa. Director: Neeme Järvi. Localización: Año LX, núm. 604, nov. 1989, pág. 82. Comentarista: Xavier Casanovas-Danés.

PUCCHINI: Il Tabarro (CD).

Intérpretes: Plácido Domingo, Jeanine Crader, Chestar Ludgin. Orquesta y Coro de la New York City Opera. Director: Julius Rudel. Localización: Año LX, núm. 604, nov. 1989, pág. 83. Comentarista: Gonzalo Badenes.

— **La Bohème** (CD).

Intérpretes: Angeline Reaux, Barbara Daniels, Jerry Hadley, Thomas Hamp-

KRYSTIAN ZIMMERMAN

Ultimas ediciones

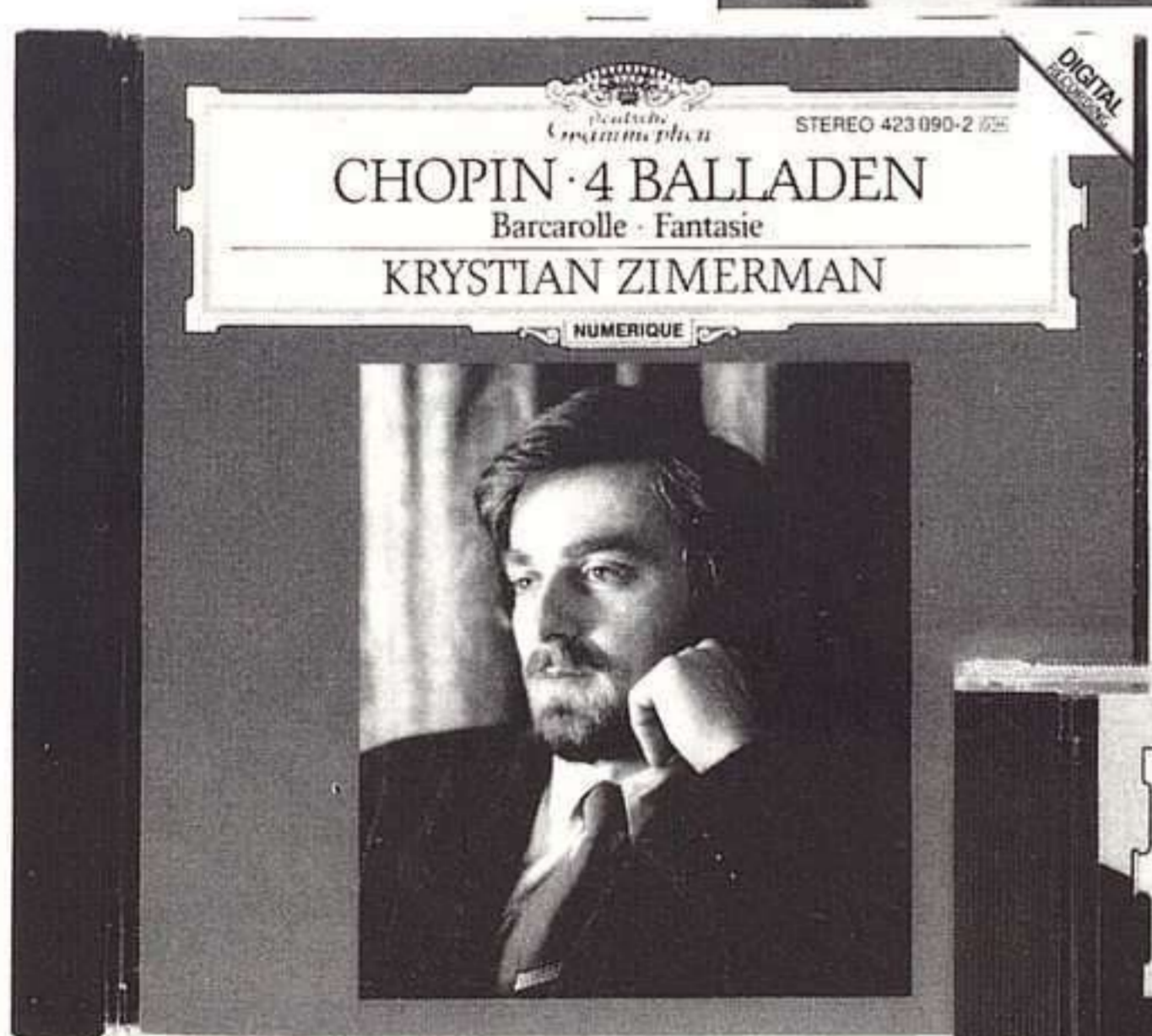

CD 423 090-2

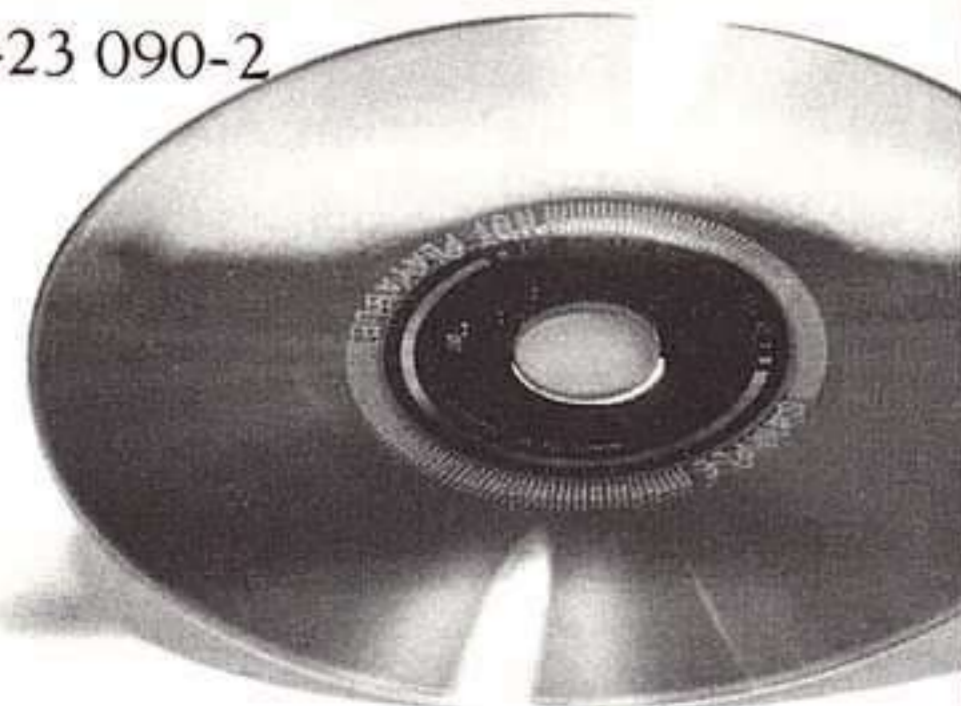

CD 427 617-2



CD 423 571-2

Índices

son, Paul Plishka, James Busterud. Coro y Orquesta de la Academia Nacional de Santa Cecilia, Roma. Director: Leonard Bernstein. Localización: Año LX, núm. 594, dic. 1988, pág. 84. Comentarista: Rafael Banús.

— La Bohème (CD).

Intérpretes: Mirella Freni, Gianni Raimondi, Giuseppe Taddei, Hilde Guden. Coro y Orquesta de la Ópera Estatal de Viena. Director: Herbert von Karajan. Localización: Año LX, núm. 594, dic. 1988, pág. 84. Comentarista: Carlos Ruiz Silva.

— La fanciulla del West (CD).

Intérpretes: Renata Tebaldi, Mario del Mónaco, Cornell Mac Neil, Piero de Palma, Silvio Maionica, Giorgio Tozzi, Giorgio Giorgetti. Coro y Orquesta de la Academia Santa Cecilia, Roma. Director: Franco Capuana. Localización: Año LX, núm. 599, mayo 1989, pág. 82. Comentarista: Joan Matabosch Griefoll.

— Le Villi (CD).

Intérpretes: Renata Scotto, Plácido Domingo, Leo Nucci. Narrador: Tito Gobbi. Ambrosian Opera Chorus. Orquesta National Philharmonic. Director: Lorin Maazel. Localización: Año LX, núm. 594, dic. 1988, pág. 85. Comentarista: Francisco Chacón Marín.

— Madame Butterfly (CD).

Intérpretes: Totti dal Monte, Vittoria Palombini, Beniamino Gigli, Mario Basiola. Orquesta y Coro del Teatro de la Ópera de Roma. Director: Oliviero de Fabritiis. Localización: Año LX, núm. 604, nov. 1989, pág. 82. Comentarista: Carlos Ruiz Silva.

— Tosca (CD).

Intérpretes: Leontyne Price, Giuseppe di Stefano, Giuseppe Taddei, Fernando Corena. Coro de la Ópera Estatal y Orquesta Filarmónica de Viena. Director: Herbert von Karajan. Localización: Año LX, núm. 597, mar. 1989, pág. 78. Comentarista: Francisco Chacón Marín.

— Turandot (CD).

Intérpretes: B. Nilsson, F. Corelli, G. Vishnevskaya, N. Zaccaria. Coro y Orquesta de la Scala. Director: G. Gavazzeni. Localización: Año LX, núm. 595, ene. 1989, pág. 75. Comentarista: Carlos Ruiz Silva.

PURCELL: Obras Orquestales: Sonata para trompeta; Suite de La Reina de las Hadas; Suite núm. 1 de El Rey Arturo (CD).

Intérpretes: Orquesta de Cámara de Heidelberg. Localización: Año LXI, núm. 605, dic. 1989, pág. 97. Comentarista: Alvaro Marías.

— Te Deum y Jubilate en Re mayor; My heart is inditing; O sing unto the Lord; They had to go down to the sea in ships; Praise the Lord; O Jerusalem (CD).

Intérpretes: Coro de la Iglesia Catedral de Cristo, Oxford. The English Concert. Director: Simon Preston. Localización: Año LX, núm. 603, oct. 1989, pág. 172. Comentarista: Luis Carlos Gago.

— Trios para dos violines y bajo continuo (Sonatas 1, 4, 5, 6, 7, 10, 11, 12) (CD).

Intérpretes: Conjunto de Cámara de Heidelberg. Localización: Año LXI, núm. 605, dic. 1989, pág. 97. Comentarista: Alvaro Marías.

QUANTZ: Concierto para flauta en Sol mayor. C. STAMITZ: Concierto para Flauta en Sol mayor. STALDER: Concierto para flauta en Si bemol mayor (CD).

Intérpretes: Peter-Lukas Graff, flauta. Württembergisches Kammerorchester Heilbronn. Director: Jörg Faerber. Localización: Año LX, núm. 598, abr. 1989, pág. 72. Comentarista: Alvaro Marías.

RACHMANINOV: Concierto para piano y orquesta núm. 2; Etudes Tableaux, Op. 39 (CD).

Intérpretes: Evgeny Kissin, piano. Orquesta Sinfónica de Londres. Director: Valery Gergiev. Localización: Año LX, núm. 598, abr. 1989, pág. 72. Comentarista: Pedro González Mira.

— Sonata en Si bemol menor; Piezas breves para piano; Variaciones sobre un tema de Chopin; Variaciones sobre un tema de Corelli; Melodía en Mi mayor; Sherzo (CD).

Intérpretes: Howard Shelley, piano. Localización: Año LX, núm. 599, mayo 1989, pág. 82. Comentarista: Gonzalo Badenes.

— Sonatas para piano núms. 1 y 2 (CD).

Intérpretes: Alexis Weissenberg, piano. Localización: Año LX, núm. 604, nov. 1989, pág. 83. Comentarista: Gonzalo Badenes.

— Variaciones sobre un tema de Corelli; Etudes-Tableaux, Op. 39 (CD).

Intérpretes: Vladimir Ashkenazy, piano. Localización: Año LX, núm. 594, dic. 1988, pág. 85. Comentarista: Juan Ignacio de la Peña.

RAFF: Konzerstück en Sol mayor, Op. 76; "Oda a la Primavera"; Concierto para piano en Do menor, Op. 185. BUSSONI: Konzerstück en Re menor, Op. 31a (CD).

Intérpretes: Jean-François Antonioli, piano. Orquesta de Cámara de Lausana. Director: Lawrence Foster. Localización: Año LX, núm. 602, sep. 1989, pág. 72. Comentarista: Carlos Villalobos.

— Sinfonía núm. 5 (CD).

Intérpretes: Orquesta de la Radio de Berlín. Director: Matthias Bamert. Localización: Año LX, núm. 599, mayo 1989, pág. 82. Comentarista: Carlos Ruiz Silva.

RAMEAU: 6 Conciertos en sexteto. BOISMORTIER: Primera Suite (CD).

Intérpretes: Orquesta de Cámara de Caen (Rameau). Mireille Lagacé (Boismortier). Director: Jean Pierre Dautel. Localización: Año LX, núm. 597, mar. 1989, pág. 79. Comentarista: Salustio Alvarado.

RAMIREZ, Ángel: Misa Criolla; Navidad en Verano; Navidad Nuestra (CD).

Intérpretes: José Carreras, tenor. Coral Salvé de Laredo y Sociedad Coral de Bibao. Directores: José Luis Ocejo (Misa). Damián Sánchez (resto). Localización: Año LX, núm. 594, dic. 1988, pág. 85. Comentarista: Francisco Chacón Marín.

RAVEL: Sonatina (arr. de Carlos Salcedo para flauta, violonchelo y arpa). ROUSSEL: Serenata Op. 30, para flauta, violín, viola, cello y arpa. PIERNE: Variaciones libres y final, Op. 51, para flauta, violín, viola, cello y arpa. DEBUSSY: Sonata para flauta, viola y arpa (CD).

Intérpretes: Netherlands Harp Ensemble. Joke Willing-Brethouwer, arpa; Pieter Ode, flauta; Peter Thoma, violín; Joke Vermeulen, viola; Henk Lambooy, violonchelo. Localización: Año LX, núm. 598, abr. 1989, pág. 66. Comentarista: Vladimiro Bas.

— FAURÉ, DEBUSSY: Trios para piano, violín y violonchelo (CD).

Intérpretes: Trio Rouvier, Kantorow, Müller. Localización: Año LX, núm. 597, mar. 1989, pág. 71. Comentarista: Carlos Ruiz Silva.

— LEKEU, DEBUSSY: Sonatas para violín y piano (CD).

Intérpretes: Jean-Jacques Kantorow, violín; Jacques Rouvier, piano. Localización: Año LX, núm. 597, mar. 1989, pág. 71. Comentarista: Carlos Ruiz Silva.

— Bolero. RIMSKY-KORSAKOV: Scheherazade (CD).

Intérpretes: Orquesta Filarmónica de Londres. Director: Andrew Litton. Localización: Año LX, núm. 599, mayo 1989, pág. 84. Comentarista: Carlos Ruiz Silva.

— Bolero; Daphnis y Chloé (Suites núms. 1 y 2) (CD).

Intérpretes: Orquesta Filarmónica Checa. Director: Libor Pesek. Localización: Año LX, núm. 602, sep. 1989, pág. 76. Comentarista: Xavier Casanovas-Danés.

— Daphnis y Cloe. DEBUSSY: El Mar; Preludio a la siesta de un fauno; La Catedral sumergida. BERLIOZ: Danza de las sílfides (CD).

Intérpretes: Orquestas Sinfónicas de Londres y Nueva Filarmónica. Director: Leopold Stokowski. Localización: Año LX, núm. 601, jul.-ago. 1989, pág. 66. Comentarista: Gonzalo Badenes.

— El Niño y los Sortilegios (CD).

Intérpretes: François Ogéas, Jeanine Collard, Jane Barbié, Sylvaine Gilma, Colette Herzog, Heinz Rehfuß, Camille Maurane, Michel Sénéchal. Coro y Orquesta Nacionales de la RTF. Director: Lorin Maazel. Localización: Año LX, núm. 598, abr. 1989, pág. 73. Comentarista: Pedro González Mira.

— La hora española (CD).

Intérpretes: Jane Berbié, Jean Girardeau, Gabriel Bacquier, José van Dam, Michel Sénéchal. Orquesta Nacional de la RTF. Director: Lorin Maazel. Localización: Año LX, núm. 598, abr. 1989, pág. 73. Comentarista: Pedro González Mira.

— Ma mère l'oye; Pavana para una infanta difunta; Le tombeau de Couperin; Una barca en el océano; Fanfarria (CD).

Intérpretes: Orquesta Nacional de Francia. Director: Elfahu Inbal. Localización: Año LX, núm. 598, abr. 1989, pág. 73. Comentarista: Xavier Casanovas-Danés.

— Mi madre la oca; Rapsodia Española; Entre campanas; Frontispicio. DEBUSSY: En blanco y negro; Pequeña Suite; Lindaraja; Cortejo y aria de danza de "El Niño prodigio"; Seis epigramas antiguos; Sinfonía en Si menor; Marcha Escocesa; Preludio a la siesta de un fauno (CD).

Intérpretes: Alfons y Alois Kontarsky, pianos. Localización: Año LX, núm. 604, nov. 1989, pág. 49. Comentarista: Pedro González Mira.

— Obras para orquesta: Bolero; Alborada del gracioso; Rapsodia Española; La Valse; Ma mère l'Oye; Pavana para una infanta difunta; Le tombeau du Couperin; Valses nobles y sentimentales; Concierto para piano y orquesta en Sol mayor; Minueto antiguo; Concierto para la mano izquierda; Una barca sobre el océano; Daphnis y Cloe (CD).

Intérpretes: Pascal Rogé, piano. Coro y Orquesta Sinfónica de Montreal. Director: Charles Dutoit. Localización: Año LX, núm. 597, mar. 1989, pág. 79. Comentarista: Galo Ramírez.

— Rapsodia Española; Alborada del gracioso; Valses nobles y sentimentales; La Valse; Bolero (CD).

Intérpretes: Cincinatti Symphony Orchestra. Director: Jesús López Cobos. Localización: Año LX, núm. 596, feb. 1989, pág. 71. Comentarista: Xavier Casanovas-Danés.

— Sonata para violín y piano en Sol mayor. YSAVE: Sonata para violín solo Op. 27 núm. 3. DEBUSSY: Sonata para violín y piano en Sol menor. PROKOFIEV: Cinco Melodías Op. 35 bis (CD).

Intérpretes: David Oistrakh, violín; Frida Bauer, piano. Localización: Año LX, núm. 600, jun. 1989, pág. 144. Comentarista: Luis Carlos Gago.

— Tzigane; Shéhérazade; Alborada del gracioso; Une barque sur l'océan; La Valse (CD).

Intérpretes: Salvatore Accardo, violín; Margaret Price, soprano. Orquesta Sinfónica de Londres. Director: Claudio Abbado. Localización: Año LX, núm. 603, oct. 1989, pág. 173. Comentarista: Rafael Banús.

REBEL: Los Elementos. DESTOUCHES: Los Elementos (CD).

Intérpretes: The Academy of Ancient Music. Director: Christopher Hogwood. Localización: Año LX, núm. 604, nov. 1989, pág. 83. Comentarista: Alvaro Marías.

REGER: Obras para órgano: Sonata núm. 2 en Re menor, Op. 60; Dos Piezas, Op. 59; Gloria in excelsis, Benedictus; Weihnachten, Op. 145; Fantasia, Op. 52/2 (CD).

Intérpretes: Franz Lehnrdorfer, órgano. Localización: Año LX, núm. 604, nov. 1989, pág. 83. Comentarista: Luis Dalda Gerona.

— **Variaciones y fuga sobre un tema de Telemann. BRAHMS: Variaciones y fuga sobre un tema de Haendel** (CD).

Intérpretes: Jorge Bolet, piano.
Localización: Año LXI, núm. 605, dic. 1989, pág. 91.
Comentarista: Xavier Casanovas-Danés.

REIMANN: Tres Poemas de Miguel Ángel. SHOSTAKOVICH: Suite sobre poemas de Miguel Ángel, Op. 145 (CD).

Intérpretes: Dietrich Fischer-Dieskau, baritono; Aribert Reimann, piano.
Localización: Año LX, núm. 594, dic. 1988, pág. 89.
Comentarista: Rafael Banús.

REINECKE: Trio para clarinete, viola y piano en La mayor, Op. 264. MOZART: Trio para piano, clarinete y viola en Mi bemol mayor, K 498 "de Kegelstatt" (CD).

Intérpretes: Karl Leister, clarinete; Christoph Schiller, viola; Homero Francesch, piano.
Localización: Año LX, núm. 599, mayo 1989, pág. 78.
Comentarista: Anabel García Hurtado.

REYERD: Sigurd (CD).

Intérpretes: Guy Chauvet, Robert Massard, Jules Bastin, Andréa Guiot, Andrée Esposito. Coro y Orquesta de la Radio Televisión Francesa.
Director: Manuel Rosenthal.
Localización: Año LX, núm. 602, sep. 1989, pág. 76.
Comentarista: Carlos Ruiz Silva.

REZNICEK: Obertura de "Doña Diana". J. STRAUSS: Obertura de "El Murciélago". SUPPE: Oberturas de "Caballería ligera"; "Poeta y aldeano"; "Mañana, tarde y noche"; "Dama de Pique"; "La bella Galatea". NICOLAI: Obertura de "Las alegres comadres de Windsor" (CD).

Intérpretes: Orquesta Filarmónica de Viena.
Directores: Sir Georg Solti y Willi Boskovsky.
Localización: Año LX, núm. 603, oct. 1989, pág. 183.
Comentarista: Pedro González Mira.

RIDOUT: Ferdinand; Little sad sound. MESCWITZ: Tier Gebete. SAINT-SAËNS: El Carnaval de los Animales (CD).

Intérpretes: Martha Argerich y Nelson Freire, pianos; Gidon Kremer e Isabelle van Keulen, violines; Mischa Maisky, violonchelo; Elena Bashkirova, piano y otros.
Localización: Año LX, núm. 594, dic. 1988, pág. 86.
Comentarista: Anabel García Hurtado.

RIMSKY-KORSAKOV: Las 3 Sinfonías; Capricho Español; La Gran Pascua rusa (CD).

Intérpretes: Orquesta Sinfónica de Goteburgo.
Director: Neeme Järvi.
Localización: Año LX, núm. 596, feb. 1989, pág. 72.
Comentarista: Carlos Villasol.

— **Los Poemas sinfónicos: Sadko, Op. 5; Fantasía sobre temas serbios, Op. 6; Obertura sobre temas rusos, Op. 28; Skazka, Op. 29; Sinfonietta sobre temas rusos, Op. 31; Capricho español, Op. 34; Scheherazade, Op.**

35; La Gran Pascua rusa, Op. 36 (CD).

Intérpretes: Orquesta Sinfónica de la URSS.
Director: Evgueni Svetlanov.
Localización: Año LX, núm. 601, jul.-ago. 1989, pág. 80.
Comentarista: Carlos Villasol.

— **Scheherazade; La Gran Pascua Rusa** (CD).

Intérpretes: Orquesta Filarmónica de Israel. Uri Pianka, violín.
Director: Zubin Mehta.
Localización: Año LX, núm. 595, ene. 1989, pág. 75.
Comentarista: Tartessos.

— **Scheherazade. RAVEL: Bolero** (CD).

Intérpretes: Orquesta Filarmónica de Londres.
Director: Andrew Litton.
Localización: Año LX, núm. 599, mayo 1989, pág. 84.
Comentarista: Carlos Ruiz Silva.

RISSET: Songes; Passages; Computer Suite from "Little Boy"; Sud (CD).

Localización: Año LX, núm. 595, ene. 1989, pág. 75.
Comentarista: Carlos Villasol.

RODGER: The Sound of Music (CD).

Intérpretes: Frederica von Stade, Hakan Hagegard, Eileen Farrell, Barbara Daniels, Lewis von Schanbusch. Cincinnati Pops Orchestra.
Director: Erich Kunzel.
Localización: Año LX, núm. 595, ene. 1989, pág. 75.
Comentarista: Francisco Chacón Marín.

ROSSINI: 24 Rien (CD).

Intérpretes: Bruno Mezzena, piano.
Localización: Año LX, núm. 595, ene. 1989, pág. 76.
Comentarista: Gonzalo Badenes.

— **Arias de La Donna del Lago, L'Assedio di Corinto, Otello y Tancredi** (CD).

Intérpretes: Marilyn Horne, mezzosoprano. Ambrosian Opera Chorus. Orquesta Royal Philharmonic y de la Suisse Romande.
Director: Henry Lewis.
Localización: Año LX, núm. 595, ene. 1989, pág. 76.
Comentarista: Gonzalo Badenes.

— **La Cenerentola** (CD).

Intérpretes: Agnes Baltsa, Francisco Araiza, Ruggero Raimondi, Simone Alaimo, Carol Malone, Felicity Palmer, John del Carlo. Ambrosian Opera Chorus. Academy of St. Martin-in-the-Fields.
Director: Sir Neville Marriner.
Localización: Año LX, núm. 595, ene. 1989, pág. 76.
Comentarista: Rafael Banús.

— **La Donna del Lago** (CD).

Intérpretes: Katia Ricciarelli, Lucia Valentini Terrani, Dalmacio González, Dano Raffanti y Samuel Ramey. Coro Filarmónico de Praga y Orquesta de Cámara de Europa.
Director: Maurizio Pollini.
Localización: Año LX, núm. 595, ene. 1989, pág. 76.
Comentarista: Gonzalo Badenes.

— **Música para armonía de Guillermo Tell y Semiramis** (CD).

Intérpretes: Consortium Classicum.
Localización: Año LX, núm. 594, dic. 1988, pág. 85.
Comentarista: Gonzalo Badenes.

— **Oberturas de Il Barbiere di Siviglia, Guglielmo Tell, Il Signor Bruschino y Semiramide; Paso a seis de Guglielmo Tell. VERDI: Oberturas de La fuerza del destino, Luisa Miller y Aida** (CD).

Intérpretes: Orquesta Sinfónica de la NBC.
Director: Arturo Toscanini.
Localización: Año LX, núm. 603, oct. 1989, pág. 173.
Comentarista: Anabel García Hurtado.

— **Petite Messe Solennelle** (CD).

Intérpretes: Renata Scottò, Alfredo Kraus, Fiorenza Cossotto, Ivo Vinco. Coro Polifónico de Milán.
Director: Giulio Bertola.
Localización: Año LX, núm. 597, mar. 1989, pág. 79.
Comentarista: Gonzalo Badenes.

— **Soirées Musicales** (CD).

Intérpretes: June Anderson, Raúl Giménez, Kathryn Bouleyn, Allessandro Corbelli y Nina Walker.
Localización: Año LX, núm. 595, ene. 1989, pág. 76.
Comentarista: Gonzalo Badenes.

— **Sonatas a quattro núms. 1 y 3-6** (CD).

Intérpretes: I Musici.
Localización: Año LX, núm. 598, abr. 1989, pág. 73.
Comentarista: Luis Carlos Gago.

— **Stabat Mater** (CD).

Intérpretes: Pilar Lorengar, Yvonne Minton, Luciano Pavarotti, Hans Sotin. Orquesta Sinfónica de Londres.
Director: István Kertész.
Localización: Año LX, núm. 596, feb. 1989, pág. 72.
Comentarista: Rafael Banús.

ROUSSEL: Bacchus et Ariane (Segunda suite). BERLIOZ: Sinfonía Fantástica (CD).

Intérpretes: Orquesta Lamoureux, París.
Director: Igor Markevitch.
Localización: Año LX, núm. 594, dic. 1988, pág. 71.
Comentarista: Pedro González Mira.

— **Serenata Op. 30, para flauta, violín, viola, cello y arpa. PIERNE: Variaciones libres y final, Op. 51, para flauta, violín, viola, cello y arpa. DEBUSSY: Sonata para flauta, viola y arpa. RAVEL: Sonatina (arr. de Carlos Salcedo para flauta, cello y arpa)** (CD).

Intérpretes: Netherlands Harp Ensemble. Joke Willing-Brethouwer, arpa; Pieter Ode, flauta; Peter Thoma, violín; Joke Vermeulen, viola; Henk Labooy, violonchelo.
Localización: Año LX, núm. 598, abr. 1989, pág. 66.
Comentarista: Vladimiro Bas.

SAIN-SAËNS: Concierto para violín núm. 3. VIEUXTEMPS: Concierto para violín núm. 5. YSAËE: Sonata para violín solo núm. 5, Op. 27/5 (CD).

Intérpretes: Isabelle van Keulen, violín. Orquesta Sinfónica de Londres.
Director: Sir Colin Davis.
Localización: Año LX, núm. 595, ene. 1989, pág. 77.
Comentarista: Anabel García Hurtado.

— **Concierto para violonchelo núm. 1, en La menor. DEVIENNE: Concierto para flauta núm. 2, en Re mayor. IBERT: Concierto para flauta** (CD).

Intérpretes: Peter-Lukas Graf, flauta; Claude Starck, violonchelo. English Chamber Orchestra.
Directores: Raymond Leppard y Peter-Lukas Graf (Saint-Saëns).

Localización: Año LX, núm. 596, feb. 1989, pág. 58.
Comentarista: Tartessos.

— **Concierto para violonchelo y orquesta. LALO: Concierto para violonchelo y orquesta. BRUCH: Kol Nidrei** (CD).

Intérpretes: Matt Haimowitz, violonchelo. Orquesta Sinfónica de Chicago.
Director: James Levine.
Localización: Año LX, núm. 601, jul.-ago. 1989, pág. 76.
Comentarista: Pedro González Mira.

— **El Carnaval de los Animales. RIDOUT: Ferdinand. Little sad sound. MESCWITZ: Tier Gebete** (CD).

Intérpretes: Martha Argerich y Nelson Freire, pianos; Gidon Kremer e Isabelle van Keulen, violines; Mischa Maisky, violonchelo; Elena Bashkirova, piano y otros.
Localización: Año LX, núm. 594, dic. 1988, pág. 86.
Comentarista: Anabel García Hurtado.

— **Sonata para violín y piano núm. 1, Op. 75. CHAUSSON: Concierto para piano, violín y cuarteto de cuerdas, Op. 21** (CD).

Intérpretes: Salvatore Accardo, Bruno Canino, I. Levin, M. Batjer, T. Hoffman, P. Wiley.
Localización: Año LX, núm. 599, mayo 1989, pág. 66.
Comentarista: Carlos Ruiz Silva.

SALIERI: Concierto para violín, oboe, violonchelo y orquesta en Re mayor. LEBRUN: Concierto para oboe y orquesta núm. 1. DITTERSDORF: Concierto para oboe y orquesta en Sol mayor (CD).

Intérpretes: Heinz Holliger, oboe; Thomas Furi, violín; Thomas Demenga, violonchelo. Camerata de Berna.
Director: Thomas Furi.
Localización: Año LX, núm. 600, jun. 1989, pág. 158.
Comentarista: Pedro González Mira.

SATIE: Je te veux. Poudre d'or; Tres gimnopediás; Descriptions automatiques; Les trois valse distinguées du précieux de goût; Tres gnossiennes; Croquis et agaceries d'un gros bonhomme en bois; Avant-dernières pensées; Premier nocturn (CD).

Intérpretes: Philippe Entremont, piano.
Localización: Año LXI, núm. 605, dic. 1989, pág. 98.
Comentarista: Vladimiro Bas.

— **Obras para piano** (CD).

Intérpretes: Pascal Rogé, piano.
Localización: Año LX, núm. 602, sep. 1989, pág. 77.
Comentarista: Vladimiro Bas.

— **Piezas escogidas para piano** (CD).

Intérpretes: Werner Brätschi, piano.
Localización: Año LX, núm. 599, mayo 1989, pág. 84.
Comentarista: Vladimiro Bas.

— **Piezas para piano** (CD).

Intérpretes: Anne Queffélec, piano.
Localización: Año LX, núm. 599, mayo 1989, pág. 84.
Comentarista: Vladimiro Bas.

SCARLATTI, A., BACH, HAENDEL: Arias para soprano y trompeta (CD).

Intérpretes: Helen Field, soprano; John Wallace, trompeta. Orquesta Philharmonia.
Director: Simon Wright.
Localización: Año LX, núm. 596, feb. 1989, pág. 52.
Comentarista: Rafael Banús.

Índices

— La Giuditta (CD).

Intérpretes: Mária Zádori, Katalin Gémes, József Gregor, Drew Minter, Guy de Mey. Capella Savaria.
Director: Nicholas McGegan.
Localización: Año LX, núm. 594, dic. 1988, pág. 86.
Comentarista: Joan Matabosch Grifoll.

— San Filippo Neri (CD).

Intérpretes: Petre Munteanu, Bruna Rizzoli, Biancamaria Casoni, Annamaria Rota. Orquesta del Angelicum, Milan.
Director: Franco Caracciolo.
Localización: Año LX, núm. 596, feb. 1989, pág. 72.
Comentarista: Gonzalo Badenes.

— SCARLATTI, D.: Sonatas (CD).

Intérpretes: Maggie Cole, clave.
Localización: Año LX, núm. 595, ene. 1989, pág. 78.
Comentarista: Luis Dalda Gerona.

— Sonatas K 25, 27, 29, 52, 115, 140, 141, 263, 384, 385, 534, 535 (CD).

Intérpretes: Ursula Duetschler, clave.
Localización: Año LX, núm. 595, ene. 1989, pág. 78.
Comentarista: Jorge González.

— Sonatas K 7, 33, 49, 54, 87, 96, 105, 106, 107, 159, 175, 205, 206, 207, 240, 241, 347, 348, 380, 381, 441, 442, 443, 444, 513, 518, 519, 524; Sonata por el Señor Escarlata (CD).

Intérpretes: Rafael Puyana, clave.
Localización: Año LX, núm. 595, ene. 1989, pág. 78.
Comentarista: Jorge González.

— K 115, 116, 144, 175, 402, 403, 449, 450, 474, 475, 513, 516, 517, 544 y 545. (CD).

Intérpretes: Andrés Schiff, piano.
Localización: Año LX, núm. 598, abr. 1989, pág. 74.
Comentarista: Jorge González.

SCHMIDT: Notre Dame (CD).

Intérpretes: Gwyneth Jones, Kurt Moll, James King, Harmunt Welker, Horst R. Laubenthal, Hans Helm, Kaja Borris. Coro de la Catedral de Santa Eudivigis. Coro de Cámara RIAs. Orquesta Sinfónica de la Radio de Berlín.
Director: Christof Perick.
Localización: Año LX, núm. 598, abr. 1989, pág. 74.
Comentarista: Rafael Banús.

SCHOBERT: Cuarteto en Fa menor, Op. VII/2; Trío en Si bemol mayor, Op. XIV/5; Trío en Fa mayor, Op. XVI/4; Cuarteto en Mi bemol mayor Op. XIV/1 (CD).

Intérpretes: Lucciano Sgrizzi, piano-forte; Chiara Bianchini y Veronique Mejean, violines y Philipp Bosbach, violonchelo.
Localización: Año LXI, núm. 605, dic. 1989, pág. 98.
Comentarista: Salustio Alvarado.

SCHOENBERG: Concierto para piano; Variaciones Op. 31. BACH: Concierto para piano BWV 1052 (CD).

Director: Dmitri Mitropoulos.
Localización: Año LX, núm. 600, jun. 1989, pág. 132.
Comentarista: Carlos Villasol.

— Erwartung. BERG: Wozzeck (CD).

Intérpretes: Eberhard Waechter, Anja Silja (Wozzeck y Erwartung), Hermann Winkler, Horst Laubenthal, Heinz Zednik, Alexander Malta, Gertrude Jahn. Coro de la Ópera Estatal

de Viena. Orquesta Filarmónica de Viena.

Director: Christoph von Dohnányi.
Localización: Año LX, núm. 594, dic. 1988, pág. 70.
Comentarista: Pedro González Mira.

— Noche Transfigurada, Op. 4; Trío para cuerda, Op. 45 (CD).

Intérpretes: Cuarteto LaSalle. Donald McInnes, viola; Jonathan Pegis, violonchelo.
Localización: Año LX, núm. 594, dic. 1988, pág. 88.
Comentarista: Luis Carlos Gago.

— Noche Transfigurada. STRAUSS, R.: Metamorfosis (CD).

Intérpretes: Orquesta Inglesa de Cuerda.
Director: William Boughton.
Localización: Año LX, núm. 600, jun. 1989, pág. 166.
Comentarista: Vladimiro Bas.

— Variaciones Op. 31. BEETHOVEN: Sinfonía núm. 6 "Pastoral" (CD).

Intérpretes: Orquesta de la Radiotelevisión Francesa.
Director: Hermann Scherchen.
Localización: Año LX, núm. 600, jun. 1989, pág. 136.
Comentarista: Xavier Casanovas-Danés.

SCHUBERT: 17 Lieder (CD).

Intérpretes: Kathleen Battle, soprano; James Levine, piano; Karl Leister, clarinete.
Localización: Año LX, núm. 595, ene. 1989, pág. 78.
Comentarista: Gonzalo Badenes.

— Cuartetos de cuerda núms. 9 y 13 (CD).

Intérpretes: Cuarteto de Tokyo.
Localización: Año LX, núm. 596, feb. 1989, pág. 73.
Comentarista: Luis Carlos Gago.

— Cuartetos de cuerda núms. 14 y 15 (CD).

Intérpretes: Cuarteto Busch.
Localización: Año LX, núm. 597, mar. 1989, pág. 80.
Comentarista: Luis Carlos Gago.

— Die Schönen Mullerin; 3 Lieder: Die Forelle, Frühlingsglaube, Heidenröslein (CD).

Intérpretes: Fritz Wunderlich, tenor; Hubert Giesen, piano.
Localización: Año LX, núm. 596, feb. 1989, pág. 73.
Comentarista: Joan Matabosch.

— La bella molinera (CD).

Intérpretes: Jorma Hynninen, barítono; Ralph Gotoni, piano.
Localización: Año LX, núm. 603, oct. 1989, pág. 174.
Comentarista: Rafael Banús.

— Las 8 Sinfonías; Gran Dúo, D 812 (Orquestación: Joachim); Obertura de Rosamunda (CD).

Intérpretes: Orquesta de Cámara de Europa.
Director: Claudio Abbado.
Localización: Año LX, núm. 597, mar. 1989, pág. 79.
Comentarista: Tartessos.

— Lieder (CD).

Intérpretes: Marjana Lipovsek, mezzosoprano. Geoffrey Parsons, piano.
Localización: Año LX, núm. 597, mar. 1989, pág. 80.
Comentarista: Joan Matabosch Grifoll.

— Lieder completos. Vol. 1 (CD).

Intérpretes: Dame Janet Baker, mezzosoprano. Graham Johnson, piano.

Localización: Año LX, núm. 599, mayo 1989, pág. 84.

Comentarista: Rafael Banús.

— Los 8 Impromptus (CD).

Intérpretes: Paul Badura-Skoda, hammerflügel.
Localización: Año LX, núm. 603, oct. 1989, pág. 173.
Comentarista: Tartessos.

— Obra para piano a cuatro manos (CD).

Intérpretes: Maria Joao Pires y Hüseyin Sermet, piano.
Localización: Año LX, núm. 603, oct. 1989, pág. 174.
Comentarista: Carlos Ruiz Silva.

— Obras para piano a cuatro manos (variaciones D 813, Sonata "Gran dúo". Rondó D 608) (CD).

Intérpretes: Dúo Crommelynck, piano a cuatro manos.
Localización: Año LXI, núm. 605, dic. 1989, pág. 99.
Comentarista: Xavier Casanovas-Danés.

— Piezas para piano a cuatro manos (CD).

Intérpretes: Paul Badura-Skoda y Jörg Demus, piano.
Localización: Año LX, núm. 596, feb. 1989, pág. 72.
Comentarista: Xavier Casanovas-Danés.

— Quinteto "La Trucha". MOZART: Cuarteto con piano K478 (CD).

Intérpretes: Arthur Schnabel, piano; miembros del Cuarteto Pro Arte.
Localización: Año LX, núm. 602, sep. 1989, pág. 77.
Comentarista: Xavier Casanovas-Danés.

— Quinteto "La Trucha"; Cuatro Impromptus Op. 142. (CD).

Intérpretes: Cuarteto de Budapest, Mieczyslaw Horzowsky y Rudolf Serkin, piano.
Localización: Año LX, núm. 602, sep. 1989, pág. 77.
Comentarista: Xavier Casanovas-Danés.

— Quinteto de cuerda D 956. BEETHOVEN: Sonata para violonchelo, Op. 5 núm. 1 (CD).

Intérpretes: Pablo Casals, violonchelo. Cuarteto Vegh. Wilhelm Kempff, piano.
Localización: Año LX, núm. 601, jul.-ago. 1989, pág. 80.
Comentarista: Fernando Palacios.

— Quinteto en Do mayor (CD).

Intérpretes: Cuarteto Juilliard. Bernard Greenhouse, violonchelo.
Localización: Año LX, núm. 597, mar. 1989, pág. 80.
Comentarista: Carlos Ruiz Silva.

— Quinteto para cuerda en Do mayor, D 956 (CD).

Intérpretes: Isaac Stern y Alexander Schneider, violines; Milton Katims, viola; Pablo Casals y Paul Tortellier, violonchelos.
Localización: Año LX, núm. 603, oct. 1989, pág. 173.
Comentarista: Luis Carlos Gago.

— Quinteto para piano y cuerda "La trucha"; Trios núms. 1 y 2; Movimiento de sonata D 28. Nocturno D 897 (CD).

Intérpretes: Hephzibah Menuhin, piano. Miembros del Cuarteto Amadeus. J. Edward Merret, contrabajo (La Trucha). Yehudi Menuhin, violín; Maurice Gendron, violonchelo (Trios).
Localización: Año LXI, núm. 605, dic. 1989, pág. 99.
Comentarista: Anabel García Hurtado.

— Sinfonías núms. 1, 4 "Trágica" y 6 "Pequeña en Do mayor"; Rosamunda suite (CD).

Intérpretes: Orquesta Filarmónica de Berlín.
Director: Daniel Barenboim.
Localización: Año LX, núm. 594, dic. 1988, pág. 88.
Comentarista: Tartessos.

— Sinfonías núms. 3 y 5; Obertura al estilo italiano en Do mayor, D 951 (CD).

Intérpretes: The Hanover Band.
Director: Roy Goodman.
Localización: Año LXI, núm. 605, dic. 1989, pág. 98.
Comentarista: Salustio Alvarado.

— Sinfonía núm. 8 "Inacabada". BEETHOVEN: Sinfonía núm. 5. (CD).

Intérpretes: Orquesta Sinfónica de la Radio Bávara. Orquesta Sinfónica de Boston.
Director: Eugen Jochum.
Localización: Año LX, núm. 602, sep. 1989, pág. 69.
Comentarista: José Sánchez Rodríguez.

— Sonata para piano, D 845; 3 Impromptus, D 946 (CD).

Intérpretes: Alfred Brendel, piano.
Localización: Año LX, núm. 604, nov. 1989, pág. 84.
Comentarista: Pedro González Mira.

— Sonatas para piano D 459, 625, 840 "Reliquia" y 845; Momentos musicales Op. 94; 12 vals nobles D 969; 12 danzas alemanas D 783; 8 escoceses y 10 ländler D 145; Variaciones D 576; Hoja de álbum D 844, etc. (CD).

Intérpretes: Gilbert Schuchter, piano.
Localización: Año LXI, núm. 605, dic. 1989, pág. 98.
Comentarista: Xavier Casanovas-Danés.

— Trío núm. 2 en Mi bemol mayor, Op. 100; Tiempo de Sonata (CD).

Intérpretes: Trío de Trieste.
Localización: Año LX, núm. 596, feb. 1989, pág. 73.
Comentarista: Carlos Ruiz Silva.

SCHUMANN, BRAHMS: Cuartetos para cuerda (CD).

Intérpretes: Cuarteto Melos.
Localización: Año LX, núm. 595, ene. 1989, pág. 66.
Comentarista: Luis Carlos Gago.

SCHUMANN: Amor y vida de mujer, Amor de poeta (CD).

Intérpretes: Lotte Lehman, soprano; Bruno Walter, piano.
Localización: Año LX, núm. 602, sep. 1989, pág. 77.
Comentarista: Rafael Banús.

— Carnaval; Carnaval de Viena; Allegro Op. 8 (CD).

Intérpretes: Alicia de Larrocha, piano.
Localización: Año LX, núm. 601, jul.-ago. 1989, pág. 82.
Comentarista: Xavier Casanovas-Danés.

— Carnaval; Papillons; Carnaval de Viena (CD).

Intérpretes: Andrei Gavrilov, piano.
Localización: Año LX, núm. 602, sep. 1989, pág. 78.
Comentarista: Xavier Casanovas-Danés.

— Concierto para piano. FRANCK: Variaciones sinfónicas (CD).

Intérpretes: Ivan Moravec, piano. Orquesta Filarmónica Checa.
Director: Vaclav Jeumann.



harmonia mundi

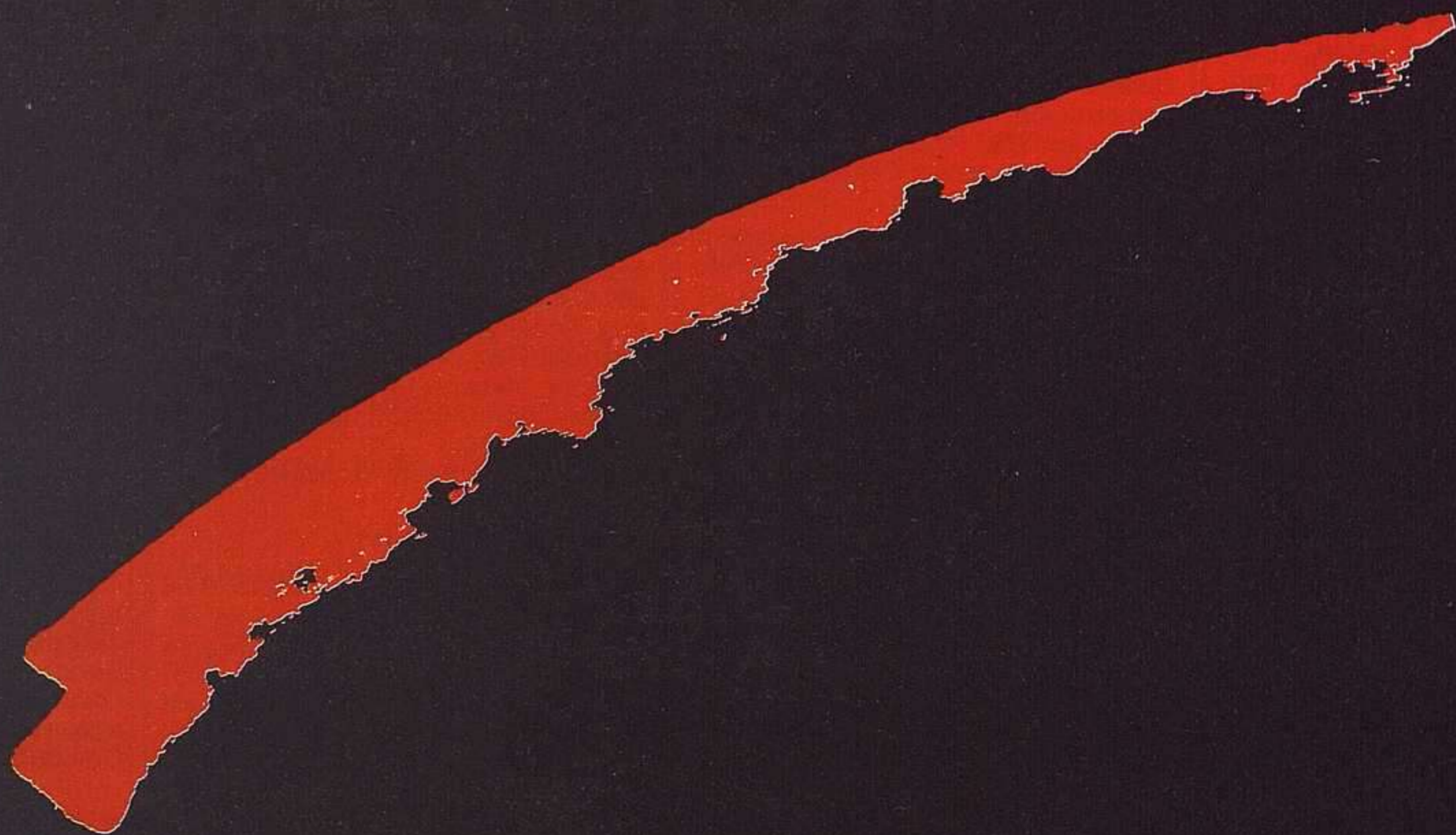

*Feliz 1990 ...
con Ritmo*

Localización: Año LXI, núm. 605, dic. 1989, pág. 99.
Comentarista: Xavier Casanovas-Dañés.

— **Concierto para piano. GRIEG: Concierto para piano (CD).**

Intérpretes: Murray Perahia, piano. Orquesta Sinfónica de la Radio de Baviera.

Director: Sir Colin Davis.
Localización: Año LX, núm. 603, oct. 1989, pág. 174.

Comentarista: Xavier Casanovas-Dañés.

— **Concierto para piano. GRIEG: Conciertos para piano (CD).**

Intérpretes: Arturo Benedetti-Michelangeli, piano. Orquesta Sinfónica de la RAI de Roma.

Directores: Gianandrea Gavazzeni y Mario Rossi.

Localización: Año LX, núm. 599, mayo 1989, pág. 85.

Comentarista: José Sánchez Rodríguez.

— **Concierto para piano. MOZART: Concierto para piano núm. 21 (CD).**

Intérpretes: Dinu Lipatti, piano. Orquestas del Festival de Lucerna y Philharmonia.

Director: Herbert von Karajan.

Localización: Año LX, núm. 597, mar. 1989, pág. 82.

Comentarista: José Sánchez Rodríguez.

— **Concierto para violonchelo y orquesta; Adagio y Allegro; Piezas de fantasía; Cinco Piezas al estilo popular (CD).**

Intérpretes: Yo-Yo Ma, violonchelo. Orquesta Sinfónica de la Radio de Baviera. Emanuel Ax, piano.

Director: Sir Colin Davis.

Localización: Año LX, núm. 594, dic. 1988, pág. 88.

Comentarista: Xavier Casanovas-Dañés.

— **Dauidsbündertänze; Fantiestücke Op. 12 (CD).**

Intérpretes: Murray Perahia, piano.
Localización: Año LX, núm. 599, mayo 1989, pág. 85.

Comentarista: Xavier Casanovas-Dañés.

— **Escenas de niños; Carnaval de Viena; Arabesca (CD).**

Intérpretes: Stanislav Bunin, piano.
Localización: Año LX, núm. 600, jun. 1989, pág. 164.

Comentarista: Xavier Casanovas-Dañés.

— **Escenas del bosque; Escenas de niños; Sonata núm. 1 (CD).**

Intérpretes: Vladimir Ashkenazy, piano.
Localización: Año LX, núm. 598, abr. 1989, pág. 74.

Comentarista: Xavier Casanovas-Dañés.

— **Estudios sinfónicos; Estudios póstumos; Papillons (CD).**

Intérpretes: Murray Perahia, piano.
Localización: Año LX, núm. 599, mayo 1989, pág. 85.

Comentarista: Xavier Casanovas-Dañés.

— **Introducción y Allegro appassionato. DVORAK: Concierto para piano (CD).**

Intérpretes: Andras Schiff, piano. Orquesta Filarmónica de Viena.
Director: Christoph von Dohnányi.
Localización: Año LX, núm. 596, feb. 1989, pág. 60.

Comentarista: Xavier Casanovas-Dañés.

— **Obertura de Genoveva. BRAHMS: Sinfonía núm. 4 (CD).**

Intérpretes: Orquesta Sinfónica de Londres.
Director: Neeme Järvi.

Localización: Año LX, núm. 597, mar. 1989, pág. 68.

Comentarista: José Sánchez Rodríguez.

— **Obertura, Scherzo y Finale. BRAHMS: Sinfonía núm. 3 (CD).**

Intérpretes: Orquesta Sinfónica de Londres.

Director: Neeme Järvi.

Localización: Año LX, núm. 599, mayo 1989, pág. 66.

Comentarista: José Sánchez Rodríguez.

— **Obra completa para órgano; 4 Esbozos, Op. 58; Estudios Op. 56; 6 Fugas sobre el nombre de BACH, Op. 60 (CD).**

Intérpretes: Thierry Mechler, órgano.
Localización: Año LX, núm. 600, jun. 1989, pág. 164.

Comentarista: Tartessos.

— **Sinfonías núms. 1 y 2; Sinfonías núms. 3 y 4 (reorquestadas por Gustav Mahler) (CD).**

Intérpretes: Orquesta Filarmónica de Bergen.

Director: Aldo Ceccato.

Localización: Año LX, núm. 603, oct. 1989, pág. 174.

Comentarista: Xavier Casanovas-Dañés.

— **Sinfonías núms. 3 "Renana" y 4 (CD).**

Intérpretes: Orquesta de Cleveland.
Director: Christoph von Dohnányi.

Localización: Año LX, núm. 599, mayo 1989, pág. 85.

Comentarista: Anabel García Hurtado.

— **Sonata para piano núm. 3; Escenas de niños (CD).**

Intérpretes: Christian Favre, piano.
Localización: Año LX, núm. 604, nov. 1989, pág. 84.

Comentarista: Xavier Casanovas-Dañés.

SCHÜTZ: Musicalische Exequien. MONTEVERDI: Madrigaux (CD).

Intérpretes: Ensemble Madrigal. Orchestre de Chambre des "Solistes de Sofia".

Director: Vassil Kazandijev.

Localización: Año LX, núm. 601, jul.-ago. 1989, pág. 82.

Comentarista: Francisco Javier Lara.

SCRIABIN: 12 estudios (de los opus 8, 42 y 45); Tres piezas Op. 2; Dos poemas Op. 35; Poema lánguido. Sonata núm. 5 (CD).

Intérpretes: Marta Deyanova, piano.
Localización: Año LXI, núm. 605, dic. 1989, pág. 100.

Comentarista: Xavier Casanovas-Dañés.

— **Sinfonía núm. 3 "El Poema Divino". TCHAIKOVSKY: Romeo y Julieta (CD).**

Intérpretes: Orquesta de Filadelfia.
Director: Riccardo Muti.

Localización: Año LX, núm. 599, mayo 1989, pág. 85.

Comentarista: Pedro González Mira.

— **Sinfonía núm. 3 "El Poema Divino"; El Poema del Éxtasis (CD).**

Intérpretes: Orquesta Filarmónica de Nueva York.
Director: Giuseppe Sinopoli.

Localización: Año LX, núm. 601, jul.-ago. 1989, pág. 82.

Comentarista: Pedro González Mira.

— **Sinfonía núm. 3 "Poema Divino". STRAVINSKY: Sinfonía de los Salmos (CD).**

Intérpretes: Coro y Orquesta de París.

Director: Daniel Barenboim.

Localización: Año LX, núm. 595, ene. 1989, pág. 78.

Comentarista: Jorge González.

— **Sonata núm. 9. BALAKIREV: Sonata en Si bemol menor. MUSORGSKY: Cuadros de una Exposición (CD).**

Intérpretes: Ronald Smith, piano.

Localización: Año LX, núm. 602, sep. 1989, pág. 75.

Comentarista: Xavier Casanovas-Dañés.

SHOSTAKOVICH: Dos piezas para octeto; Dos piezas para cuarteto. MENDELSSOHN: Octeto, Op. 20 (CD).

Intérpretes: Cuartetos Medici y Alberní.

Localización: Año LX, núm. 599, mayo 1989, pág. 76.

Comentarista: Carlos Ruiz Silva.

— **Raiok (Manual de Enseñanza o El Decreto de Jdanov). Versiones rusa e inglesa (CD).**

Intérpretes: Nicola Ghiuselev, Nikita Storojev, Romuald Tesarowicz, Arcadi Volotos, bajos. Ensemble Vocal Audit Nova. Jonathan Deutsch, Eric Halfvarson, Julian Rodescu, Andrew Wentzel, bajos. Miembros de la Choral Arts Society, Washington. Mstislav Rostropovich, piano.

Director: Mstislav Rostropovich.

Localización: Año LX, núm. 603, oct. 1989, pág. 176.

Comentarista: Pedro González Mira.

— **Sinfonía núm. 4 (CD).**

Intérpretes: Orquesta Filarmónica de Londres.
Director: Bernard Haitink.

Localización: Año LX, núm. 598, abr. 1989, pág. 76.

Comentarista: Pedro González Mira.

— **Sinfonía núm. 6. PENDERECKI: Concierto para violín (CD).**

Intérpretes: Salvatore Accardo, violín. Orquesta Juvenil Italiana.

Director: Krzysztof Penderecki.

Localización: Año LX, núm. 601, jul.-ago. 1989, pág. 79.

Comentarista: Carlos Villasol.

— **Sinfonía núm. 13 "Babi Yar" (CD).**

Intérpretes: Nicola Ghiuselev, bajo. Coro Masculino de la Choral Arts Society, Washington. Orquesta Sinfónica Nacional.

Director: Mstislav Rostropovich.

Localización: Año LX, núm. 603, oct. 1989, pág. 176.

Comentarista: Pedro González Mira.

— **Sinfonía núm. 14 (CD).**

Intérpretes: Elizabeth Holleque, soprano; Nikita Storojev, bajo. I Musici de Montreal.

Director: Yuli Turovsky.

Localización: Año LX, núm. 598, abr. 1989, pág. 76.

Comentarista: Galo Ramírez.

— **BRITTEN: Sonatas para violonchelo y piano. PROKOFIEV: Balada Op. 15. (CD).**

Intérpretes: Julian Lloyd Weber, violonchelo; John McCabe, piano.

Localización: Año LXI, núm. 605, dic. 1989, pág. 91.

Comentarista: Carlos Ruiz Silva.

— **Suite sobre poemas de Miguel Ángel, Op. 145. REIMANN: Tres Poemas de Miguel Ángel (CD).**

Intérpretes: Dietrich Fischer-Dieskau, baritono; Aribert Reimann, piano.

Localización: Año LX, núm. 594, dic. 1988, pág. 89.

Comentarista: Rafael Banús.

— **Tríos para piano, violín y cello, Op. 8 y Op. 67; Tres Danzas Fantásticas, Op. 5 (CD).**

Intérpretes: Trío de Oslo.

Localización: Año LX, núm. 604, nov. 1989, pág. 84.

Comentarista: Galo Ramírez.

— **Quinteto Op. 57. MENDELSSOHN: Cuarteto Op. 13 (CD).**

Intérpretes: John Bingham, piano. Cuarteto Medici.

Localización: Año LX, núm. 601, jul.-ago. 1989, pág. 78.

Comentarista: Carlos Ruiz Silva.

SIBELIUS: Concierto para violín y orquesta Op. 47. NIELSEN: Concierto para violín y orquesta Op. 33 (CD).

Intérpretes: Cho Liang Lin, violín. Orquesta Philharmonia. Orquesta Sinfónica de la Radio Sueca.

Director: Esa-Pekka Salonen.

Localización: Año LX, núm. 601, jul.-ago. 1989, pág. 82.

Comentarista: Luis Carlos Gago.

— **Música orquestal (CD).**

Intérpretes: English String Orchestra.
Director: William Boughton.

Localización: Año LX, núm. 603, oct. 1989, pág. 176.

Comentarista: Carlos Ruiz Silva.

SMETANA: "El Moldava". DVORAK: Sinfonía núm. 9 "Del Nuevo Mundo" (CD).

Intérpretes: Orquesta Filarmónica de Viena (Sinfonía); Orquesta Filarmónica de Israel.

Director: István Kertész.

Localización: Año LX, núm. 601, jul.-ago. 1989, pág. 71.

Comentarista: Pedro González Mira.

— **Mi país (ciclo completo de poemas) (CD).**

Intérpretes: Royal Philharmonic Orchestra.
Director: Sir Malcolm Sargent.

Localización: Año LX, núm. 599, mayo 1989, pág. 91.

Comentarista: Xavier Casanovas-Dañés.

— **Sueños; Polcas de Salón; Recuerdos de Bohemia en forma de polca (CD).**

Intérpretes: William Howard, piano.
Localización: Año LX, núm. 597, mar. 1989, pág. 82.

Comentarista: Xavier Casanovas-Dañés.

— **Vltava (El Moldava); Por los campos y bosques de Bohemia. DVORAK: Sinfonía núm. 8 (CD).**

Intérpretes: Orquesta Filarmónica Checa.
Director: Václav Talich.

Localización: Año LX, núm. 604, nov. 1989, pág. 75.

Comentarista: Anabel García Hurtado.

SOLER: 8 Sonatas; Fandango (CD).

Intérpretes: André Gorog, piano.
Localización: Año LX, núm. 600, jun. 1989, pág. 166.

Comentarista: Carlos Ruiz Silva.

— **Misa**

Intérpretes: Mara Vil...

Director: ...

Localización: 1989, pág. ...

Comentarista: ...

SOR: D

de Russ

Op. 62;

sia, Op.

Intérpretes: ...

Localización: ...

1989, pág. ...

Comentarista: ...

SOUZA

las óper

se; Toc

Re mayo

Intérpretes: ...

Localización: ...

1989, pág. ...

Comentarista: ...

SPOHR:

menor, p

Concierto

Intérpretes: ...

Localización: ...

1989, pág. ...

Comentarista: ...

STALDE

Si bemol

para flau

MITZ: C

mayor (C

Intérpretes: ...

Localización: ...

1989, pág. ...

Comentarista: ...

STAMIT:

en Sol m

para flau

QUANTZ

Sol mayo

Intérpretes: ...

Localización: ...

1989, pág. ...

Comentarista: ...

STARZEP

pold: Bod

en trineo;

Intérpretes: ...

— **Misa en Fa; Magnificat** núm. 1 (CD).
Intérpretes: Coro y Orquesta de Cámara Villa de Madrid.
Director: José María Barquín.
Localización: Año LX, núm. 600, jun. 1989, pág. 164.
Comentarista: Francisco Javier Lara.

SOR: Dúos para guitarra (Souvenir de Russie, Op. 63; Divertissement, Op. 62; Six Valses, Op. 44 bis; Fantasia, Op. 54) (CD).

Intérpretes: Jordi Codina y Josep María Mangado, guitarras.
Localización: Año LX, núm. 598, abr. 1989, pág. 76.
Comentarista: Xosé Aviñoa.

SOUSA CARVALHO: Oberturas de las óperas Penélope, Eumene y Perseo; Tocata en Sol menor; Sonata en Re mayor; Sonata en Fa mayor (CD).

Intérpretes: Orquesta de Cámara Ferenc Liszt de Budapest. János Sebestyén, clavicémbalo.
Director: János Rolla.
Localización: Año LX, núm. 594, dic. 1988, pág. 89.
Comentarista: Salustio Alvarado.

SPOHR: Concertante núm. 2 en Mi menor, para violín y arpa. **MOZART: Concerto para flauta y arpa** (CD).

Intérpretes: Auréle Nicolet, flauta; Ursula Holliger, arpa; Christoph Poppen, violín. English Chamber Orchestra.
Director: Heinz Holliger.
Localización: Año LX, núm. 596, feb. 1989, pág. 64.
Comentarista: Anabel García Hurtado.

STALDER: Concerto para flauta en Si bemol mayor. QUANTZ: Concerto para flauta en Sol mayor. C. STAMITZ: Concerto para flauta en Sol mayor (CD).

Intérpretes: Peter-Lukas Graff, flauta. Württembergisches Kammerorchester Heilbronn.
Director: Jörg Faerber.
Localización: Año LX, núm. 598, abr. 1989, pág. 72.
Comentarista: Alvaro Marías.

STAMITZ, C.: Concerto para flauta en Sol mayor. STALDER: Concerto para flauta en Si bemol mayor. QUANTZ: Concerto para flauta en Sol mayor (CD).

Intérpretes: Peter-Lukas Graff, flauta. Württembergisches Kammerorchester Heilbronn.
Director: Jörg Faerber.
Localización: Año LX, núm. 598, abr. 1989, pág. 72.
Comentarista: Alvaro Marías.

STANFORD: Rapsodia Irlandesa núm. 1 en Re menor, Op. 78; **Sinfonía** núm. 6 en Mi bemol mayor, Op. 94 (CD).

Intérpretes: Orquesta del Ulster.
Director: Vernon Handley.
Localización: Año LX, núm. 597, mar. 1989, pág. 82.
Comentarista: Galo Ramírez.

STARZER: 10 Danzas. MOZART, Leopold: Boda campesina; Paseo musical en trineo; Sinfonía burlesca (CD).

Intérpretes: Conjunto Eduard Melkus.
Localización: Año LX, núm. 604, nov. 1989, pág. 80.
Comentarista: Gonzalo Badenes.

STOCKHAUSEN: Aus den sieben Tagen ("Fais voile vers le soil" y "Liaison") (CD).

Intérpretes: Ensemble Musique Vivante.
Director: Diego Masson.
Localización: Año LXI, núm. 605, dic. 1989, pág. 100.
Comentarista: Carlos Villasol.

— **In Freundschaft; Traunformel; Amour** (CD).

Intérpretes: Suzanne Stephens, clarinete y basset-horn.
Localización: Año LX, núm. 595, ene. 1989, pág. 78.
Comentarista: Vladimiro Bas.

STRAUSS, J.: El Murciélago (CD).

Intérpretes: Hilde Güden, Rita Streich, Walter Berry, Erich Kunz, Eberhard Waechter, Gerhard Stolze, Giuseppe Zampieri, Peter Klein, Elfried Ott, Josef Meinrad, Giuseppe di Stefano. Coro de la Ópera Estatal de Viena. Orquesta Filarmónica de Viena.
Director: Herbert von Karajan.
Localización: Año LX, núm. 603, oct. 1989, pág. 176.
Comentarista: Rafael Banús.

— **Obertura de "El Murciélago". SUPPE: Oberturas de "Caballería ligera", "Poeta y aldeano", "Mañana, tarde y noche", "Dama de Pique", "La bella Galatea". NICOLA: Obertura de "Las alegres comadres de Windsor". REZNICEK: Obertura de "Doña Diana"** (CD).

Intérpretes: Orquesta Filarmónica de Viena.
Directores: Sir Georg Solti y Willi Boskovsky.
Localización: Año LX, núm. 603, oct. 1989, pág. 183.
Comentarista: Pedro González Mira.

STRAUSS, Johann II: Obertura de "El Murciélago"; Annen-Polka; Vals de El Emperador; Trisch-Trasch Polka; El Bello Danubio Azul; Eijen a Magyar; Cuentos de los Bosques de Viena. STRAUSS, Johann I: Marcha Radetzky (CD).

Intérpretes: Orquesta Sinfónica de la Radio de Berlín.
Director: Ferenc Frisay.
Localización: Año LX, núm. 602, sep. 1989, pág. 78.
Comentarista: Pedro González Mira.

STRAUS, R.: Arabella (CD).

Intérpretes: Julia Varady, Dietrich Fischer-Dieskau, Helen Donath, Walter Berry. Coro y Orquesta de la Ópera Estatal de Baviera.
Director: Wolfgang Sawallisch.
Localización: Año LX, núm. 597, mar. 1989, pág. 82.
Comentarista: Gonzalo Badenes.

— **Ariadna en Naxos** (CD).

Intérpretes: Jessye Norman, Edita Gruberova, Julia Varady, Paul Frey, Dietrich Fischer-Dieskau, Olaf Bär. Orquesta de la Gewandhaus de Leipzig.
Director: Kurt Masur.
Localización: Año LX, núm. 595, ene. 1989, pág. 78.
Comentarista: Rafael Banús.

— **Asi hablaba Zaratustra** (CD).

Intérpretes: Orquesta Filarmónica de Nueva York.
Director: Leonard Bernstein.
Localización: Año LX, núm. 603, oct. 1989, pág. 177.
Comentarista: Xavier Casanovas-Danés.

— **Asi habló Zaratustra; Don Juan; Till Eulenspiegel** (CD).

Intérpretes: Orquesta Sinfónica de Boston. Orquesta Filarmónica de Berlín.
Directores: William Steinberg y Karl Böhm.
Localización: Año LX, núm. 602, sep. 1989, pág. 78.
Comentarista: José Sánchez Rodríguez.

— **Aus Italien; Cuatro Lieder** (CD).

Intérpretes: Felicity Lott, soprano. Orquesta Nacional Escocesa.
Director: Neeme Järvi.
Localización: Año LX, núm. 603, oct. 1989, pág. 177.
Comentarista: Xavier Casanovas-Danés.

— **Cuarteto en La mayor. VERDI: Cuarteto en Mi menor** (CD).

Intérpretes: Cuarteto Delmé.
Localización: Año LX, núm. 603, oct. 1989, pág. 184.
Comentarista: Carlos Ruiz Silva.

— **Cuatro Últimos Lieder; Vida de Héroe** (CD).

Intérpretes: Elisabeth Schwarzkopf, soprano. Orquesta Filarmónica de Berlín.
Director: Herbert von Karajan.
Localización: Año LX, núm. 597, mar. 1989, pág. 83.
Comentarista: Rafael Banús.

— **Daphne** (CD).

Intérpretes: Hilde Güden, Fritz Wunderlich, James King, Paul Schöffler, Vera Little, Hans Braun, Kurt Equiluz, Harald Proglhof, Ludwig Welter, Rita Streich, Erika Mechera. Coro de la Ópera Estatal de Viena. Orquesta Sinfónica de Viena.
Director: Karl Böhm.
Localización: Año LX, núm. 594, dic. 1988, pág. 107.
Comentarista: Rafael Banús.

— **Elektra** (CD).

Intérpretes: Hildegard Behrens, Christa Ludwig, Nadine Secunde, Ragnar Ulfung, Jorma Hynninen, Marita Napier, Cynthi Haymon. Coro del Festival de Tanglewood. Orquesta Sinfónica de Boston.
Director: Seiji Ozawa.
Localización: Año LX, núm. 603, oct. 1989, pág. 183.
Comentarista: Rafael Banús.

— **La Leyenda de José, Op. 63** (CD).

Intérpretes: Tokyo Metropolitan Symphony Orchestra.
Director: Hiroshi Wagasuki.
Localización: Año LX, núm. 594, dic. 1988, pág. 89.
Comentarista: Rafael Banús.

— **La mujer sin sombra** (CD).

Intérpretes: Cheryl Studer, René Kollo, Ute Vinzing, Alfred Muff, Hanna Schwarz, Jan Hendrik Rootering, Andreas Schmidt, Kenneth Garrison, Kurt Rydl, Cynidia Sieden, Paul Frey, Julie Kaufmann, Marjana Lipovsek, Birgit Calm. Coro Infantil de Tölz, Coro y Orquesta Sinfónica de la Radio de Baviera.
Director: Wolfgang Sawallisch.
Localización: Año LX, núm. 595, ene. 1989, pág. 78.
Comentarista: Rafael Banús.

— **Metamorfosis; Dúo Concertino para clarinete, fagot y orquesta de cuerda y arpa; Preludio de "Capriccio"** (CD).

Intérpretes: Nueva Orquesta de Cámara de Estocolmo.
Director: Esa Pekka Salonem.
Localización: Año LXI, núm. 605, dic. 1989, pág. 100.
Comentarista: Pedro González Mira.

— **Metamorfosis. SCHOENBERG: Noche Transfigurada** (CD).

Intérpretes: Orquesta Inglesa de Cuerda.
Director: William Boughton.
Localización: Año LX, núm. 600, jun. 1989, pág. 166.
Comentarista: Vladimiro Bas.

— **Muerte y Transfiguración. BRAHMS: Sinfonía** núm. 4 (CD).

Intérpretes: Orquesta Filarmónica de Berlín.
Director: Victor de Sabata.
Localización: Año LX, núm. 596, feb. 1989, pág. 54.
Comentarista: José Sánchez Rodríguez.

— **Sonata para violín y piano Op. 18. PROKOFIEV: Sonata para violín y piano Op. 94** (CD).

Intérpretes: Pinchas Zukerman, violín; Mark Neikrug, piano.
Localización: Año LX, núm. 598, abr. 1989, pág. 66.
Comentarista: Luis Carlos Gago.

— **Una Vida de Héroe; Cuatro Últimas Canciones** (CD).

Intérpretes: Arleen Auger, soprano. Orquesta Filarmónica de Viena.
Director: André Previn.
Localización: Año LX, núm. 603, oct. 1989, pág. 177.
Comentarista: Pedro González Mira.

— **Una Vida de Héroe; Las travesuras de Till Eulenspiegel** (CD).

Intérpretes: Orquesta Sinfónica de Londres.
Director: Michael Tilson Thomas.
Localización: Año LX, núm. 603, oct. 1989, pág. 117.
Comentarista: Pedro González Mira.

STRAVINSKY: Concerto para dos pianos. BARTÓK: Sonata para dos pianos y percusión. BRITTEN: Introducción y rondó a la burlesca, Op. 23, núm. 1; Mazurca elegiaca, Op. 23, núm. 2 (CD).

Intérpretes: Sviatoslav Richter y Vasili Lobanov, pianos; Valery Barkov y Valentin Snegirev, percusión.
Localización: Año LX, núm. 596, feb. 1989, pág. 54.
Comentarista: Carlos Villasol.

— **Concierto para violín. LUTOSLAWSKI: Partita; Chain** (CD).

Intérpretes: Anne-Sophie Mutter, violín; Philip Moll, piano. Orquesta Sinfónica de la BBC. Orquesta Philharmonia.
Directores: Witold Lutoslawski (BBC); Paul Sacher (Philharmonia).
Localización: Año LX, núm. 601, jul.-ago. 1989, pág. 76.
Comentarista: Carlos Villasol.

— **El canto del ruiseñor. PROKOFIEV: Suite de El Teniente Kijé** (LP).

Intérpretes: Orquesta Sinfónica de Chicago.
Director: Fritz Reiner.
Localización: Año LX, núm. 599, mayo 1989, pág. 80.
Comentarista: Xavier Casanovas-Danés.

— **Pulcinella; Juego de cartas** (CD).

Intérpretes: Teresa Berganza, mezzosoprano; Ryland Davies, tenor; John Shirley-Quirk, barítono. Orquesta Sinfónica de Londres.
Director: Claudio Abbado.
Localización: Año LX, núm. 595, ene. 1989, pág. 80.
Comentarista: Xavier Casanovas-Danés.

— **Renard. WALTON: Façade** (CD).

Intérpretes: London Sinfonietta.
Director: Riccardo Chailly.

Índices

Localización: Año LX, núm. 604, nov. 1989, pág. 86.

Comentarista: Carlos Ruiz Silva.

— **Sinfonía de los Salmos. SCRIABIN: Sinfonía núm. 3 "Poema Divino" (CD).**

Intérpretes: Coro y Orquesta de París.

Director: Daniel Barenboim.

Localización: Año LX, núm. 595, ene. 1989, pág. 78.

Comentarista: Jorge González.

— **Sinfonía en Do; Sinfonía de los Salmos; Concierto en Re. (CD).**

Intérpretes: Coro de la Opera Alemana de Berlín. Orquesta Filarmónica de Berlín.

Director: Herbert von Karajan.

Localización: Año LX, núm. 594, dic. 1988, pág. 107.

Comentarista: Rafael Banús.

SUDER: Cuarteto con piano en Si menor. CHOPIN: Trio con piano en Sol menor, Op. 8 (CD).

Intérpretes: Trio Orfeo. Eugen Tluck, viola.

Localización: Año LX, núm. 599, mayo 1989, pág. 66.

Comentarista: Carlos Ruiz Silva.

SUK: Asrael (Sinfonía para gran orquesta Op. 27) (CD).

Intérpretes: Orquesta Filarmónica Checa.

Director: Vaclav Neumann.

Localización: Año LX, núm. 605, dic. 1989, pág. 100.

Comentarista: Pepe Ginestal.

— **Zráni (En sazón) (CD).**

Intérpretes: Orquesta Filarmónica Checa.

Director: Vaclav Neumann.

Localización: Año LX, núm. 602, sep. 1989, pág. 78.

Comentarista: Xavier Casanovas-Danés.

SUPPE: Oberturas de "Caballería ligera", "Poeta y aldeano", "Mañana, tarde y noche", "Dama de Pique", "La bella Galatea". NICOLAI: Obertura de "Las alegres comadres de Windsor". REZNICEK: Obertura de "Doña Diana". J. STRAUSS: Obertura de "El Murciélago" (CD).

Intérpretes: Orquesta Filarmónica de Viena.

Director: Sir Georg Solti y Willi Boskovsky.

Localización: Año LX, núm. 603, oct. 1989, pág. 183.

Comentarista: Pedro González Mira.

TAKEMITSU: Quatrain; Desciende una bandada sobre el jardín pentagonal; Stanza I; Sacrifice; Ring; Valeria (CD).

Intérpretes: Grupo Tashi y Orquesta Sinfónica de Boston. Solistas diversos.

Director: Seiji Ozawa. Hiroshi Wagsuki.

Localización: Año LX, núm. 596, feb. 1989, pág. 73.

Comentarista: Carlos Villasol.

TALLIS: Lamentaciones de Jeremías; Himnos; Cantiones Sacrae (CD).

Intérpretes: Deller Consort.

Director: Alfred Deller.

Localización: Año LX, núm. 599, mayo 1989, pág. 91.

Comentarista: Francisco Javier Lara.

TANEVEV: Trio para piano, violín y violonchelo, Op. 22 (CD).

Intérpretes: Trio Borodin.

Localización: Año LX, núm. 599, mayo 1989, pág. 91.

Comentarista: Carlos Ruiz Silva.

TCHAIKOVSKY: Canciones (LP).

Intérpretes: Julia Varady, soprano. Aribert Reimann, piano.

Localización: Año LX, núm. 598, abr. 1989, pág. 77.

Comentarista: Carlos Ruiz Silva.

— **Concierto para piano núm. 2 (CD).**

Intérpretes: Emil Gilels, piano. Orquesta New Philharmonia.

Director: Lorin Maazel.

Localización: Año LX, núm. 605, dic. 1989, pág. 101.

Comentarista: Xavier Casanovas-Danés.

— **Concierto para violín y orquesta (CD).**

Intérpretes: Anne-Sophie Mutter, violín. Orquesta Filarmónica de Viena.

Director: Herbert von Karajan.

Localización: Año LX, núm. 598, abr. 1989, pág. 77.

Comentarista: Anabel García Hurtado.

— **Concierto para violín. WIENIAWSKI: Concierto para violín núm. 2 (CD).**

Intérpretes: Joshua Bell, violín. Orquesta de Cleveland.

Director: Vladimir Ashkenazy.

Localización: Año LX, núm. 596, feb. 1989, pág. 74.

Comentarista: Xavier Casanovas-Danés.

— **Manfredo (CD).**

Intérpretes: Orquesta del Concertgebouw, Amsterdam.

Director: Ricardo Chailly.

Localización: Año LX, núm. 594, dic. 1988, pág. 107.

Comentarista: Carlos Ruiz Silva.

— **Manfredo (CD).**

Intérpretes: Orquesta Filarmónica de Oslo.

Director: Mariss Jansons.

Localización: Año LX, núm. 594, dic. 1988, pág. 107.

Comentarista: Carlos Ruiz Silva.

— **Piezas para piano Op. 72 (CD).**

Intérpretes: Angela Brownridge.

Localización: Año LX, núm. 600, jun. 1989, pág. 167.

Comentarista: Carlos Ruiz Silva.

— **Romeo y Julieta. SCRIABIN: Sinfonía núm. 3 "El Poema Divino" (CD).**

Intérpretes: Orquesta de Filadelfia.

Director: Riccardo Muti.

Localización: Año LX, núm. 599, mayo 1989, pág. 85.

Comentarista: Pedro González Mira.

— **Romeo y Julieta; Capriccio Italiano; Francesca da Rimini; Elegía (CD).**

Intérpretes: Orquesta Royal Philharmonic.

Director: Vladimir Ashkenazy.

Localización: Año LX, núm. 605, dic. 1989, pág. 101.

Comentarista: Carlos Ruiz Silva.

— **Serenata para cuerda. MOZART: Serenata núm. 13 (CD).**

Intérpretes: Orquesta de Cámara Checa.

Director: Josef Vlach.

Localización: Año LXI, núm. 605, dic. 1989, pág. 96.

Comentarista: Galo Ramírez.

— **Serenata para cuerdas. MOZART: Divertimento K 137. BRITTEN: Variaciones sobre un tema de Frank Bridge (CD).**

Intérpretes: Orquesta de Cámara Noruega.

Director: Iona Brown.

Localización: Año LX, núm. 600, jun. 1989, pág. 141.

Comentarista: Xavier Casanovas-Danés.

— **Sinfonía núm. 4; Capriccio Italiano (CD).**

Intérpretes: Orquesta Filarmónica de Berlín.

Director: Herbert von Karajan.

Localización: Año LX, núm. 596, feb. 1989, pág. 74.

Comentarista: José Sánchez Rodríguez.

— **Sinfonía núm. 5 (CD).**

Intérpretes: Orquesta Filarmónica de Berlín.

Director: Willem Mengelberg.

Localización: Año LX, núm. 595, ene. 1989, pág. 80.

Comentarista: Xavier Casanovas-Danés.

— **Sinfonía núm. 5; El Lago de los Cisnes: suite (CD).**

Intérpretes: Orquesta Sinfónica de Chicago.

Director: Sir Georg Solti.

Localización: Año LX, núm. 601, jul.-ago. 1989, pág. 83.

Comentarista: Anabel García Hurtado.

— **Sinfonía núm. 6 "Patética"; Francesca da Rimini (CD).**

Intérpretes: Orquesta Philharmonia. Orquesta New Philharmonia.

Director: Carlo Maria Giulini y Sir John Barbirolli.

Localización: Año LX, núm. 599, mayo 1989, pág. 91.

Comentarista: Anabel García Hurtado.

— **Sinfonía núm. 6 "Patética"; Cascanueces: suite (CD).**

Intérpretes: Orquesta Sinfónica de la NBC.

Director: Arturo Toscanini.

Localización: Año LX, núm. 598, abr. 1989, pág. 76.

Comentarista: Tartessos.

— **Sinfonía núm. 6 "Patética"; Romeo y Julieta (CD).**

Intérpretes: Orquesta Filarmónica de Viena (Sinfonía). Orquesta Sinfónica de Boston.

Director: Claudio Abbado.

Localización: Año LX, núm. 601, jul.-ago. 1989, pág. 83.

Comentarista: Pedro González Mira.

— **Sinfonía núm. 6, "Patética"; Hamlet (CD).**

Intérpretes: Orquesta Nueva Filarmónica.

Director: Igor Markevitch.

Localización: Año LX, núm. 601, jul.-ago. 1989, pág. 83.

Comentarista: Pedro González Mira.

— **Snégourotchka (CD).**

Intérpretes: Coro y Orquesta de la RTV de la URRS.

Director: Genadi Provatorov.

Localización: Año LX, núm. 600, jun. 1989, pág. 167.

Comentarista: Carlos Ruiz Silva.

— **Suite núm. 3; Capriccio Italiano; Marcha Eslova; "Gopak", de Mazeppa (CD).**

Intérpretes: Orquesta Filarmónica de Londres.

Director: Sir Adrian Boult

Localización: Año LX, núm. 602, sep. 1989, pág. 79.

Comentarista: Xavier Casanovas-Danés.

— **Yevgueni Oneguín (CD).**

Intérpretes: Thomas Allen, Mirella Freni, Anne Sofie von Otter, Neil Schicoff, Paata Burchuladze. Coro de la Radio de Leipzig. Orquesta Estatal de Dresde.

Director: James Levine.

Localización: Año LX, núm. 598, abr. 1989, pág. 77.

Comentarista: Carlos Ruiz Silva.

TELEMANN: 7 Fantasías. VIVALDI: 3 Conciertos para flautín P. 78, 83 y 79; Concierto para flauta P. 77. (CD).

Intérpretes: Jean Louis Beaumardier, flautín. Orquesta Nacional de Francia.

Director: Jean Pierre Rampal.

Localización: Año LX, núm. 595, ene. 1989, pág. 82.

Comentarista: Alvaro Marías.

— **Concierto en La menor para flauta de pico y viola de gamba; Concierto en Fa mayor para flauta de pico y fagot; Concierto en Mi menor para flauta de pico y flauta travesera; Suite en La menor para flauta de pico y orquesta (CD).**

Intérpretes: Frédéric de Roos, flauta de pico; Philippe Pierlot, viola de gamba; Patrick Beuckels, flauta travesera; Marc Monkowski, fagot. Ricerar Consort.

Localización: Año LX, núm. 597, mar. 1989, pág. 83.

Comentarista: Alvaro Marías

— **Concierto para trompeta en Si bemol mayor; Concierto para flauta y fagot en Fa mayor; Concierto para oboe en Mi menor; Concierto para oboe de amor en La mayor; Concierto para tres trompas y violín en Re menor (CD).**

Intérpretes: Orquesta Filarmónica Checa.

Director: Vaclav Neumann.

Localización: Año LXI, núm. 605, dic. 1989, pág. 101.

Comentarista: Alvaro Marías.

— **Música de cámara para viola de gamba (CD).**

Intérpretes: Conjunto August Wenzinger.

Localización: Año LX, núm. 598, abr. 1989, pág. 80.

Comentarista: Salustio Alvarado.

— **Sonatas para flauta, viola de gamba y bajo continuo (CD).**

Intérpretes: Trio Barroco de Munich.

Localización: Año LX, núm. 603, oct. 1989, pág. 183.

Comentarista: Salustio Alvarado.

TILSON THOMAS: Street Song. BERNSTEIN: West Side Story, selección; Misa, selección. GERSHWIN: Porgy and Bess, selección (CD).

Intérpretes: Empire Brass (Rolf Smedvig, trompeta 1.ª; Jeffrey Curnow, trompeta; Martin Hackleman, trompa; Scott A. Hartman, trombón; J. Samuel Pilafian, tuba).

Localización: Año LX, núm. 598, abr. 1989, pág. 55.

Comentarista: Vladimiro Bas.

TUBIN: Música completa para piano (CD).

Intérpretes: Vardo Rumessen.

Localización: Año LX, núm. 600, jun. 1989, pág. 167.

Comentarista: Galo Ramírez.

Turner

Música Clásica

Por fin una tienda que entiende de música clásica, una tienda comparable a las mejores de Europa.

Compactos, Vídeos, Cassettes y Libros.

Obras importadas de Inglaterra, Alemania, Francia, Checoslovaquia, Suecia y EEUU.

Envíos contra reembolso a cualquier punto de España.

Por cada 10 Compactos (a precio normal) uno gratis.

Y siempre Novedades y Ofertas.

¡VENGA A VERNOS!

Turner Música Clásica

Génova, 5 - 28004 Madrid.
Tel.: 410 44 19

Grupo Turner Génova 3 - 28004 Madrid.

Libros Españoles, Tel.: 419 17 84. Libros Ingleses, Tels.: 410 29 15 - 410 43 59

Libros Franceses, Tel.: 419 09 26. Vídeo Club, Tel.: 410 43 59

Índices

VAUGHAN WILLIAMS: *Five Mistical Songs; Five Tudor Portraits* (CD).

Intérpretes: Sarah Walker, mezzosoprano; Henry Herford, baritono. Guildford Choral Society. Orquesta Philharmonia.

Director: Hilary Davan Wetton. Localización: Año LX, núm. 595, ene. 1989, pág. 80.

Comentarista: Carlos Ruiz Silva.

— *Sinfonía Londinense núm. 2 y Concerto grosso* (CD).

Intérpretes: Orquesta Sinfónica de Londres.

Director: Brydem Thomson. Localización: Año LXI, núm. 605, dic. 1989, pág. 101.

Comentarista: Galo Ramírez.

— *Sinfonía núm. 3 "Pastoral"; Concierto para oboe* (LP).

Intérpretes: Yvonne Kenny, soprano. David Theodore, oboe. Orquesta Sinfónica de Londres.

Director: Bryden Thompson. Localización: Año LX, núm. 594, dic. 1988, pág. 107.

Comentarista: Carlos Ruiz Silva.

— *Sinfonía núm. 5; Concierto para dos pianos y orquesta* (CD).

Intérpretes: Ralph Markham y Kenneth Broadway, pianos. Orquesta Royal Philharmonic (CD).

Director: Sir Yehudi Menuhin. Localización: Año LX, núm. 598, abr. 1989, pág. 80.

Comentarista: Pedro González Mira.

— *Sinfonía núm. 5; Fantasia sobre un tema de Thomas Tallis* (CD).

Intérpretes: Orquesta Royal Philharmonic.

Director: André Previn. Localización: Año LX, núm. 603, oct. 1989, pág. 183.

Comentarista: Pedro González Mira.

VEJYANOVSKY: *Dos Serenatas; Cinco Sonatas* (CD).

Intérpretes: Miroslav Kejmar y Zdenek Sedivy, trompetas. Orquesta de Cámara de Praga.

Director: Libor Pesek. Localización: Año LX, núm. 597, mar. 1989, pág. 83.

Comentarista: Xavier Casanovas-Dañés.

VERDI: *Aida* (CD).

Intérpretes: Gina Gigna, Giovanni Martinelli, Bruna Castagna, Ezio Pinza. Coro y Orquesta del Metropolitan de Nueva York.

Director: Ettore Panizza. Localización: Año LX, núm. 602, sep. 1989, pág. 79.

Comentarista: Carlos Ruiz Silva.

— *Aida* (CD).

Intérpretes: Renata Tebaldi, Giulietta Simionato, Carlo Bergonzi, Cornell McNeil. Coros y Orquesta Filarmónica de Viena.

Director: Herbert von Karajan. Localización: Año LX, núm. 597, mar. 1989, pág. 84.

Comentarista: Carlos Ruiz Silva.

— *Arias de Don Carlo, Il trovatore, Simon Boccanegra, Macbeth, Ernani, Nabucco, Attila y Otello* (CD).

Intérpretes: Simon Estes. Orquesta Philharmonia.

Director: Gaetano Delogu. Localización: Año LX, núm. 604, nov. 1989, pág. 86.

Comentarista: Gonzalo Badenes.

— *Aroldo* (CD).

Intérpretes: Montserrat Caballé, Gianfranco Cecchele, Juan Pons, Louis

Leberherz. Coro Oratorio Society, Nueva York.

Director: Eve Queler.

Localización: Año LX, núm. 599, mayo 1989, pág. 92.

Comentarista: Tartessos.

— *Cuarteto en Mi menor. R. STRAUSS: Cuarteto en La mayor* (CD).

Intérpretes: Cuarteto Delmé.

Localización: Año LX, núm. 603, oct. 1989, pág. 184.

Comentarista: Carlos Ruiz Silva.

— *Don Carlo* (CD).

Intérpretes: Carlo Bergonzi, Renata Tebaldi, Nicolai Ghiaurov, Dietrich Fischer-Dieskau, Grace Bumbry, Martti Talvela, Tugomir Franc, Jeanette Sinclair, Kenneth MacDonald, John Wakefield, Joan Carlyle. Coro y Orquesta de la Royal Opera House, Covent Garden.

Director: Sir Georg Solti.

Localización: Año LX, núm. 594, dic. 1988, pág. 108.

Comentarista: Rafael Banús.

— *Ernani* (CD).

Intérpretes: Franco Corelli, Leontyne Price, Mario Sereni, Cesare Siepi. Coro y Orquesta del Metropolitan de Nueva York.

Director: Thomas Schippers.

Localización: Año LX, núm. 594, dic. 1988, pág. 108.

Comentarista: Rafael Banús.

— *Falstaff* (CD).

Director: Mariano Stabile, Renata Tebaldi, Paolo Silveri, Cesare Valletti, Cloe Elmo. Coro y Orquesta del Teatro alla Scala.

Director: Víctor de Sabata.

Localización: Año LX, núm. 602, sep. 1989, pág. 80.

Comentarista: Gonzalo Badenes.

— *Il Trovatore* (CD).

Intérpretes: Mario del Monaco, Leyla Gencer, Fedora Barbieri, Ettore Bastianini. Coro y Orquesta de la RAI de Milán.

Director: Fernando Previtali.

Localización: Año LX, núm. 595, ene. 1989, pág. 80.

Comentarista: Carlos Ruiz Silva.

— *La Forza del Destino* (CD).

Intérpretes: Franco Corelli, Gabriella Tucci, Ettore Bastianini, Giorgio Tozzi, Elfego Esparza, Joann Grillo. Coro y Orquesta del Teatro Metropolitan de Nueva York.

Director: Nello Santi.

Localización: Año LX, núm. 601, jul.-ago. 1989, pág. 83.

Comentarista: Francisco Chacón Marín.

— *La Forza del Destino* (CD).

Intérpretes: Renata Tebaldi, Mario del Monaco, Ettore Bastianini, Giulietta Simionato, Cesare Siepi. Coro y Orquesta de la Academia Santa Cecilia de Roma.

Director: Francesco Molinari Pradelli.

Localización: Año LX, núm. 597, mar. 1989, pág. 86.

Comentarista: Gonzalo Badenes.

— *La Traviata* (CD).

Intérpretes: Lucia Aliberti, Peter Dvorsky, Renato Bruson. Orquesta Filarmónica de Tokio. Coro de la Opera de Fujiwara.

Director: Roberto Paternostro.

Localización: Año LX, núm. 602, sep. 1989, pág. 80.

Comentarista: Gonzalo Badenes.

— *La Traviata* (CD).

Intérpretes: Joan Sutherland, Carlo Bergonzi, Robert Merrill. Coro y Or-

questa del Maggio Musicale Fiorentino.

Director: John Pritchard.

Localización: Año LX, núm. 597, mar. 1989, pág. 86.

Comentarista: Gonzalo Badenes.

— *Luisa Miller* (CD).

Intérpretes: Gaiotti, Pavarotti, Reynolds, Van Allen, Mines, Caballé, Céline, F. Pavarotti. Coro de la Opera de Londres. Orquesta Filarmónica Nacional.

Director: Peter Maag.

Localización: Año LX, núm. 595, ene. 1989, pág. 81.

Comentarista: Pedro González Mira.

— *Luisa Miller* (CD).

Intérpretes: Howell, Domingo, Obraztsova, Ganzarolli, Bruson, Ricciarelli, Michael, De Corato. Coro y Orquesta de la Royal Opera House, Covent Garden.

Director: Lorin Maazel.

Localización: Año LX, núm. 595, ene. 1989, pág. 81.

Comentarista: Pedro González Mira.

— *Luisa Miller* (CD).

Intérpretes: Tozzi, Tucker, Pearl, Flagello, Mines, Caballé, Williams, Marcella. Coro y Orquesta del Metropolitan de Nueva York.

Director: Thomas Schippers.

Localización: Año LX, núm. 595, ene. 1989, pág. 81.

Comentarista: Pedro González Mira.

— *Macbeth* (CD).

Intérpretes: María Callas, Enzo Mascherini, Italo Tajo, Gino Penno. Coro y Orquesta del Teatro de la Scala, Milán.

Director: Víctor de Sabata.

Localización: Año LX, núm. 601, jul.-ago. 1989, pág. 86.

Comentarista: Tartessos.

— *Misa de Requiem* (CD).

Intérpretes: Leontyne Price, Fiorenza Cossotto, Carlo Bergonzi, Nicolai Ghiaurov. Coro y Orquesta del Teatro de la Scala, Milán.

Director: Herbert von Karajan.

Localización: Año LX, núm. 599, mayo 1989, pág. 92.

Comentarista: Francisco Chacón Marín.

— *Misa de Requiem* (CD).

Intérpretes: Renata Tebaldi, Nell Rankin, Giacinto Prandelli, Nicola Rossilimeni. Coro y Orquesta del Teatro de la Scala, Milán.

Director: Víctor de Sabata.

Localización: Año LX, núm. 602, sep. 1989, pág. 79.

Comentarista: Francisco Chacón Marín.

— *Páginas inéditas* (CD).

Intérpretes: Luciano Pavarotti, tenor. Orquesta del Teatro de la Scala, Milán.

Director: Claudio Abbado.

Localización: Año LX, núm. 594, dic. 1988, pág. 108.

Comentarista: Rafael Banús.

— *Requiem* (CD).

Intérpretes: Mirella Freni, Christa Ludwig, Carlo Cossutta, Nicolai Ghiaurov. Coro de la Sociedad de Amigos de la Música de Viena. Orquesta Filarmónica de Berlín.

Director: Herbert von Karajan.

Localización: Año LX, núm. 598, abr. 1989, pág. 81.

Comentarista: Rafael Banús.

— *Requiem; Cuatro Piezas Sacras* (CD).

Intérpretes: Leontyne Price, Rosalind Elías, Jussi Björling, Giorgio Tozzi.

Coro de la Sociedad de Amigos de la Música de Viena e Yvonne Minton. Los Angeles Master Chorale. Orquesta Filarmónica de Los Angeles (respectivamente).

Director: Fritz Reiner y Zubin Mehta (respectivamente).

Localización: Año LX, núm. 600, jun. 1989, pág. 157.

Comentarista: Francisco Chacón Marín.

— *Rigoletto* (CD).

Intérpretes: Ettore Bastianini, Renata Scotti, Alfredo Kraus, Fiorenza Cossotto, Ivo Vinco. Coro y Orquesta del Maggio Musicale Fiorentino.

Director: Gianandrea Gavazzeni.

Localización: Año LX, núm. 597, mar. 1989, pág. 86.

Comentarista: Tartessos.

VICTORIA. *Misa Vidi Speciosam* (CD).

Intérpretes: Coro de la Catedral de Westminster.

Director: David Hill.

Localización: Año LX, núm. 596, feb. 1989, pág. 74.

Comentarista: Francisco Javier Lara.

— *Responsorios de tinieblas* (CD).

Intérpretes: Coro de la Catedral de Westminster.

Director: David Hill.

Localización: Año LXI, núm. 605, dic. 1989, pág. 102.

Comentarista: Carmen Julia Gutiérrez.

VIERNÉ: *24 Pièces de fantaisie* (CD).

Intérpretes: Oliver Latry, órgano.

Localización: Año LX, núm. 600, jun. 1989, pág. 168.

Comentarista: Luis Dalda Gerona.

VIEUXTEMPS: *Concierto para violín núm. 5. YSAYE: Sonata para violín solo núm. 5, Op. 27/5. SAINT-SAENS: Concierto para violín núm. 3.* (CD).

Intérpretes: Isabelle van Keulen, violín. Orquesta Sinfónica de Londres.

Director: Sir Colin Davis.

Localización: Año LX, núm. 595, ene. 1989, pág. 77.

Comentarista: Anabel García Hurtado.

VILLA ROJO: *Formas y fases; Cartas a Génica; Acordar; Tonalidad dominante (La bemol).* (LP).

Intérpretes: Jesús Villa Rojo, clarinete; Esperanza Abad, soprano; Pedro Estevan, percusión; Manuel Lillo, José Iges y Gabril Brncic, electrónica.

Director: Antoni Ros-Marbà (Formas y fases).

Localización: Año LX, núm. 602, sep. 1989, pág. 80.

Comentarista: Carlos Villasol.

VILLA-LOBOS: *Concierto para guitarra; Doce estudios; Cinco preludios* (CD).

Intérpretes: Narciso Yepes, guitarra. London Symphony Orchestra.

Director: García Navarro.

Localización: Año LX, núm. 599, mayo 1989, pág. 92.

Comentarista: Xavier Casanovas-Dañés.

— *Melodías y canciones* (CD).

Intérpretes: Leila Guimarae, soprano; Aldo Baldin, tenor; Joao C. Brasil y Fanny Solter, piano; Joao Borges y Carlos A. de Carvalho, guitarra.

Localización: Año LX, núm. 600, jun. 1989, pág. 168.

Comentarista: Xavier Casanovas-Dañés.

VIVALDI: 3 Conciertos para flautin P. 78, 83 y 79; Concierto para flauta P. 77. TELEMANN: 7 Fantasias (CD).

Intérpretes: Jean Louis Beaumardier, flautin. Orquesta Nacional de Francia.
Director: Jean Pierre Rampal.
Localización: Año LX, núm. 595, ene. 1989, pág. 82.
Comentarista: Alvaro Marias.

— 6 Conciertos para diversos instrumentos (F. XII núms. 1, 2, 22, 28, 31 y 46) (CD).

Intérpretes: Capella Coloniensis.
Director: Gabriele Ferro.
Localización: Año LX, núm. 594, dic. 1988, pág. 110.
Comentarista: Alvaro Marias.

— 6 Conciertos para flauta, cuerda y continuo, Op. 10 (CD).

Intérpretes: Severino Gazzelloni, flauta. 1 Musici.
Localización: Año LX, núm. 595, ene. 1989, pág. 82.
Comentarista: Pedro González Mira.

— Concierto para flauta R 427, 438, 440, 533 (para dos flautas), 428 "Il Gardellino", 436 y 429 (CD).

Intérpretes: Janet See y Stephen Schult, flauta travesera y barroca. Philharmonia Baroque Orchestra.
Director: Nicholas McGegan.
Localización: Año LX, núm. 595, ene. 1989, pág. 82.
Comentarista: Alvaro Marias.

— Concierto para instrumentos de viento (CD).

Intérpretes: The Academy of St. Martin-in-the-Fields.
Director: Neville Marriner.
Localización: Año LX, núm. 602, sep. 1989, pág. 81.
Comentarista: Daniel Cid.

— Concierto para violín F.I. núm. 37; Concierto para fagot F.VIII. núm. 2; Concierto para cuerda F.XI. núm. 4; Concierto para violonchelo F.III. núm. 1; Concierto para oboe F.VII. núm. 2; Concierto para dos violines y dos violonchelos F.IV. núm. 1. (CD).

Intérpretes: Camerata de Berna.
Localización: Año LX, núm. 595, ene. 1989, pág. 82.
Comentarista: Jorge González.

— Concierto para violín y órgano, R 542; Concierto para violín y oboe, R 548; Concierto para dos trompetas, R 537; Concierto para dos violines y dos violonchelos, R 575; Concierto para oboe, R 447; Concierto para dos violines y violonchelo, R 565 (CD).

Intérpretes: I Musici de Montreal.
Director: Yuli Turovsky.
Localización: Año LX, núm. 602, sep. 1989, pág. 81.
Comentarista: Vladimiro Bas.

— Conciertos para flauta: Op. 10/3 "Il Gardellino"; en La menor P. 80; en Fa mayor "La Tempesta di mare". Op. 10/1; en Do menor P. 440; Op. 10/2 Sol mayor P. 140 (CD).

Intérpretes: Peter-Lukas Graf, flauta. Württembergisches Kammerorchester Heilbronn.
Director: Jörg Faerber.
Localización: Año LX, núm. 598, abr. 1989, pág. 81.
Comentarista: Alvaro Marias.

— Conciertos R 564, 531, 561, 551, 542 y 544 (CD).

Intérpretes: I Musici.
Localización: Año LX, núm. 604, nov. 1989, pág. 86.
Comentarista: Pedro González Mira.

— Gloria en Re mayor, R 589. BACH: Magnificat en Re mayor, S 243 (CD).

Intérpretes: Coro de Cámara y Orquesta Sinfónica de Atlanta.
Director: Robert Shaw.
Localización: Año LX, núm. 604, nov. 1989, pág. 86.
Comentarista: Gonzalo Badenes.

— Gloria en Re mayor; R 589. HAYDN: Misa Nelson (Missa in Angustiis) (CD).

Intérpretes: Sylvia Stahlman, Helen Watts, Wilfred Brown, Tom Krause (Haydn); Elizabeth Vaughan, Dame Janet Baker. (Vivaldi). Coro del King's College, Cambridge. Orquesta Sinfónica de Londres. Academy of St. Martin-in-the-Fields.
Director: Sir David Willcocks.
Localización: Año LX, núm. 595, ene. 1989, pág. 69.
Comentarista: Rafael Banús.

— La Cetra, 12 conciertos Op. 9 (CD).

Intérpretes: Simon Standage, violín. The Academy of Ancient Music.
Director: Christopher Hogwood.
Localización: Año LX, núm. 599, mayo 1989, pág. 92.
Comentarista: Alvaro Marias.

— Las Cuatro Estaciones; Conciertos R 265, 310 y 230 (CD).

Intérpretes: Monique Frasca-Colombier, violín. Orquesta de Cámara Paul Kuentz.
Director: Paul Kuentz.
Localización: Año LX, núm. 601, jul.-ago. 1989, pág. 86.
Comentarista: Vladimiro Bas.

— Las Cuatro Estaciones; Conciertos R 356 y 230 (CD).

Intérpretes: Henryk Szering, violín. English Chamber Orchestra.
Director: Henryk Szering.
Localización: Año LX, núm. 601, jul.-ago. 1989, pág. 86.
Comentarista: Vladimiro Bas.

— Los 6 Conciertos para flauta Op. 10 R. 433-437 (CD).

Intérpretes: Lisa Beznosniuk, flauta. The English Concert.
Director: Trevor Pinnock.
Localización: Año LX, núm. 598, abr. 1989, pág. 81.
Comentarista: Alvaro Marias.

— Los 6 Conciertos para viola d'amore y cuerda RV 392-397 (CD).

Intérpretes: Massimo Paris, viola d'amore. I Musici.
Localización: Año LX, núm. 598, abr. 1989, pág. 81.
Comentarista: Luis Carlos Gago.

— Música sacra, Vol. II (CD).

Intérpretes: Margaret Marshall, Felicity Lott, Sally Burgess, Susan Daniel, Ann Murray, Linda Finnie, Anne Collins, Anthony Rolfe-Johnson, Robert Holl. Coro y Orquesta Inglesa de Cámara.
Director: Vittorio Negri.
Localización: Año LX, núm. 595, ene. 1989, pág. 87.
Comentarista: Rafael Banús.

— Música Sacra, vol. III (CD).

Intérpretes: Marshall, Lott, Finnie, Rolfe Johnson. Coro John Alldis. Orquesta Inglesa de Cámara.
Director: Vittorio Negri.
Localización: Año LXI, núm. 605, dic. 1989, pág. 102.
Comentarista: Rafael Banús.

— Música Sacra, vol. IV (CD).

Intérpretes: Marshall, Lott, Murray, Daniel, Finnie, Collins, Rolfe Johnson,

Holl, Thomaschke. Coro John Alldis. Orquesta Inglesa de Cámara.
Director: Vittorio Negri.
Localización: Año LXI, núm. 605, dic. 1989, pág. 102.
Comentarista: Rafael Banús.

— 6 Sonatas para violonchelo y bajo continuo, R 47, 41, 43, 45, 40 y 46 (CD).

Intérpretes: Christophe Coin, violonchelo; Christopher Hogwood, clave y órgano; Ageet Zweistra, violonchelo; Eugène Ferré, guitarra barroca; Tom Finucane, archilaúd.
Localización: Año LX, núm. 599, mayo 1989, pág. 94.
Comentarista: Alvaro Marias.

VORISEK: Sinfonía en Re mayor; Variaciones de bravura para piano y orquesta, Op. 14; Introducción y Rondó brillante para piano y orquesta, Op. 22 (CD).

Intérpretes: Boris Krajny, piano. Orquesta de Cámara de Praga.
Director: Ivan Parik.
Localización: Año LX, núm. 596, feb. 1989, pág. 75.
Comentarista: Vladimiro Bas.

WAGNER: La Walkyria (CD).

Intérpretes: Hildegard Behrens, Jessye Norman, Christa Ludwig, Gary Lakes, James Morris, Kurt Moll. Orquesta del Metropolitan Opera House de Nueva York.
Director: James Levine.
Localización: Año LX, núm. 595, ene. 1989, pág. 87.
Comentarista: Rafael Banús.

— Preludios de los actos I y III de "Los Maestros Cantores de Nuremberg"; Preludio del acto I y Muerte de Isolda, de "Tristán e Isolda"; Escena final de "El Ocaso de los Dioses" (CD).

Intérpretes: Christa Ludwig, soprano. Orquesta NDR de Hamburgo.
Director: Hans Knappertsbusch.
Localización: Año LX, núm. 596, feb. 1989, pág. 75.
Comentarista: Pedro González Mira.

— Tannhäuser, obertura (1940, a). Parsifal, preludio del I acto (1940, b). La Walkyria, preludio del III acto (1937, c). Sigfrido, Interludio (1949, b). El ocaso de los dioses, Viaje de Sigfrido por el Rin (1940, b). Tristán e Isolda, preludio del I acto (1931, d), Preludio del III acto (1947, a) (CD).

Intérpretes: Orquesta de la Opera del Estado de Berlín (a). Orquesta del Estado de Berlín (b). Orquesta del Covent Garden (c). Orquesta del Festival de Bayreuth (d).
Director: Wilhelm Furtwängler.
Localización: Año LX, núm. 600, jun. 1989, pág. 170.
Comentarista: Angel-Fernando Mayo Antoñanzas.

WAGNER, S.: Sinfonía en Do (CD).

Intérpretes: Orquesta Sinfónica de Radio Berlin.
Director: Heinrich Hollreiser.
Localización: Año LX, núm. 599, mayo 1989, pág. 94.
Comentarista: Gonzalo Badenes.

WALTON: Façade. STRAVINSKY: Re-nard (CD).

Intérpretes: London Sinfonietta.
Director: Riccardo Chailly.
Localización: Año LX, núm. 604, nov. 1989, pág. 86.
Comentarista: Carlos Ruiz Silva.

— Sinfonía núm. 1; Variaciones sobre un tema de Hindemith (CD).

Intérpretes: Orquesta Sinfónica de Bournemouth.
Director: Vernon Handley.
Localización: Año LX, núm. 603, oct. 1989, pág. 184.
Comentarista: Carlos Ruiz Silva.

WARLOCK: Serenata. ELGAR: Introducción y Allegro; Serenata; Sospiri; Elegía; The Spanish Lady, suite (ed. Percy Young) (CD).

Intérpretes: Cuarteto Allegri. Academy of St. Martin-in-the-Fields.
Director: Neville Marriner.
Localización: Año LX, núm. 603, oct. 1989, pág. 164.
Comentarista: José Sánchez Rodríguez.

WEBER: Arias de concierto y de ópera (CD).

Intérpretes: Karin Ott, soprano. Orquesta de la Radiotelevisión de la Suiza Italiana.
Director: Marc Andreea.
Localización: Año LX, núm. 600, jun. 1989, pág. 170.
Comentarista: Rafael Banús.

— Oberturas de Euryanthe, Oberon, Der Freischütz, El soberano de los espíritus, Abu Hassan y Peter Schmoll (CD).

Intérpretes: The Hanover Band.
Director: Roy Goodman.
Localización: Año LX, núm. 601, jul.-ago. 1989, pág. 88.
Comentarista: Pedro González Mira.

— Obras completas para piano a cuatro manos (CD).

Intérpretes: Lucia Marruci y Maurizio Galli, piano.
Localización: Año LX, núm. 604, nov. 1989, pág. 86.
Comentarista: Gonzalo Badenes.

— Sinfonías núms. 1 y 2; Concertino para trompa en Mi mayor (CD).

Intérpretes: Anthony Halstead, trompa natural. The Hanover Band.
Director: Roy Goodman.
Localización: Año LXI, núm. 605, dic. 1989, pág. 102.
Comentarista: Salustio Alvarado.

— Sonata para piano núm. 3, Op. 49. LISZT: Sonata en Si menor. MOZART: Sonata para piano K 283 (CD).

Intérpretes: Sviatoslav Richter, piano.
Localización: Año LX, núm. 596, feb. 1989, pág. 64.
Comentarista: Pedro González Mira.

WEILL: Canciones (CD).

Intérpretes: Gisela May.
Director: Henry Krtshil.
Localización: Año LX, núm. 602, sep. 1989, pág. 81.
Comentarista: Rafael Banús.

— Canciones (CD).

Intérpretes: Ute Lemper. Conjunto de Cámara de la RIAS de Berlín.
Director: John Mauceri.
Localización: Año LX, núm. 602, sep. 1989, pág. 81.
Comentarista: Rafael Banús.

WEINBERGER: Schwanda (CD).

Intérpretes: Lucia Popp, Gwendolyn Killebrew, Siegfried Jerusalem, Siegmund Nimsgern, Hermann Prey, Alexander Malta. Coro de la Radio de

PRIMA VOCE

history in the making



a new series on CD



NI 7801
GREAT SINGERS
1909-1938

NI 7802
DIVAS
1906-1935

NI 7803
CARUSO

NI 7804
MARTINELLI

NI 7805
PONSELLE

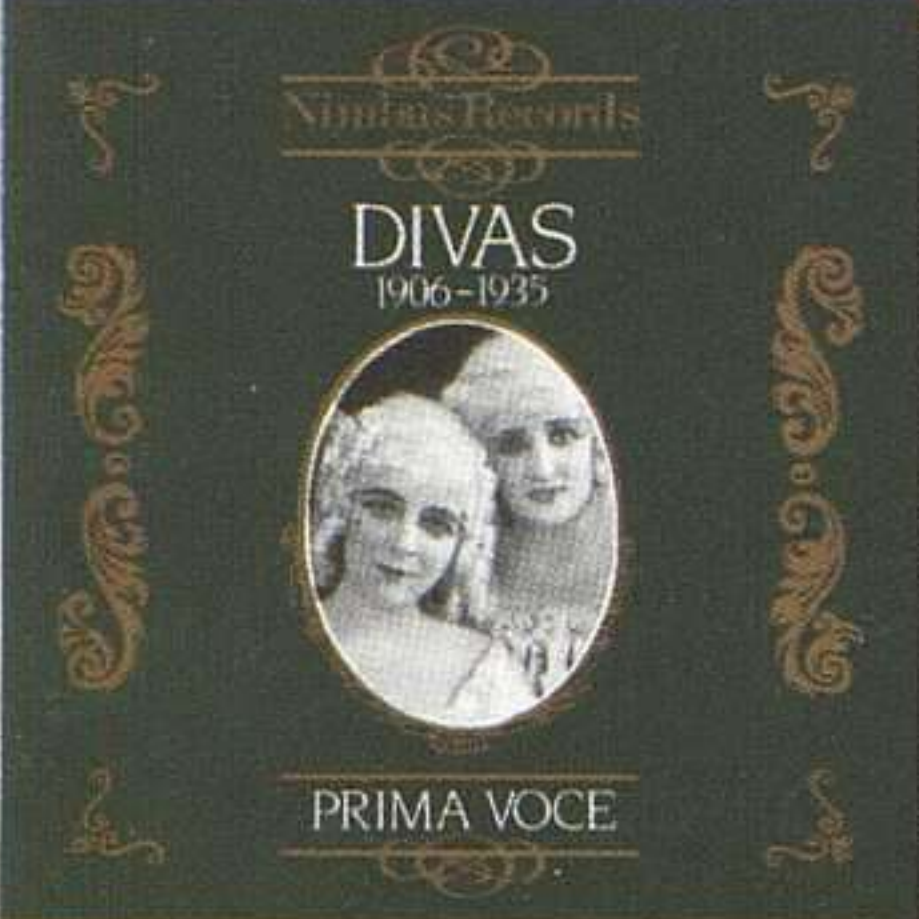
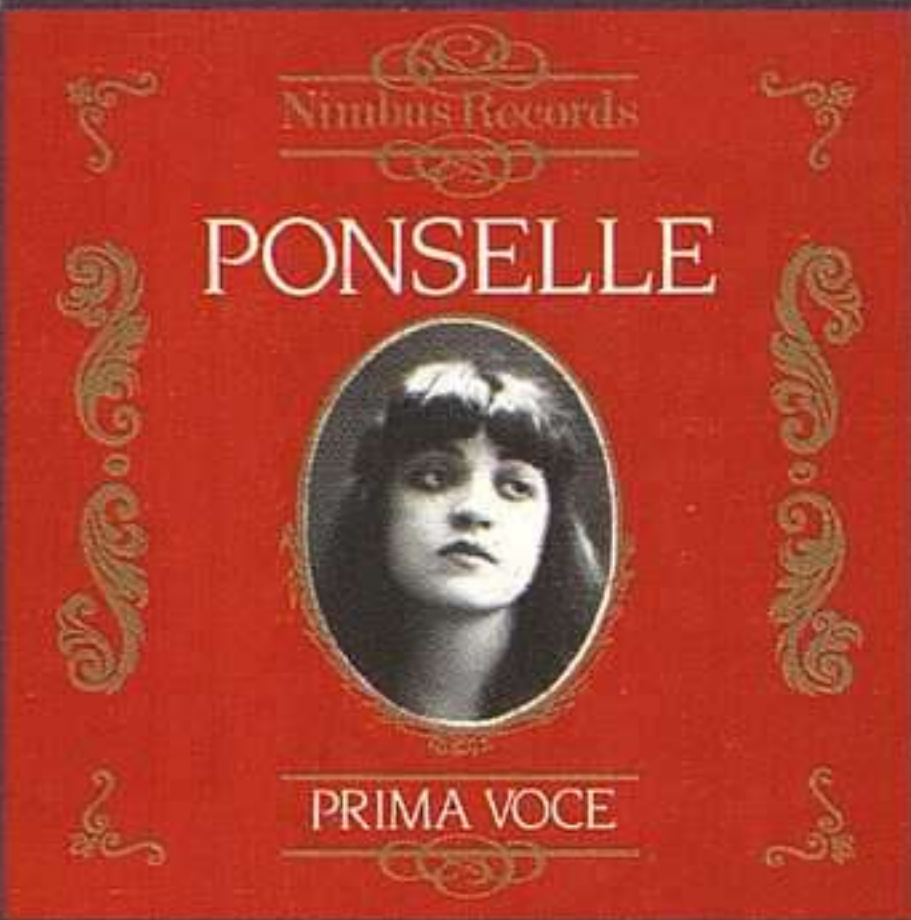
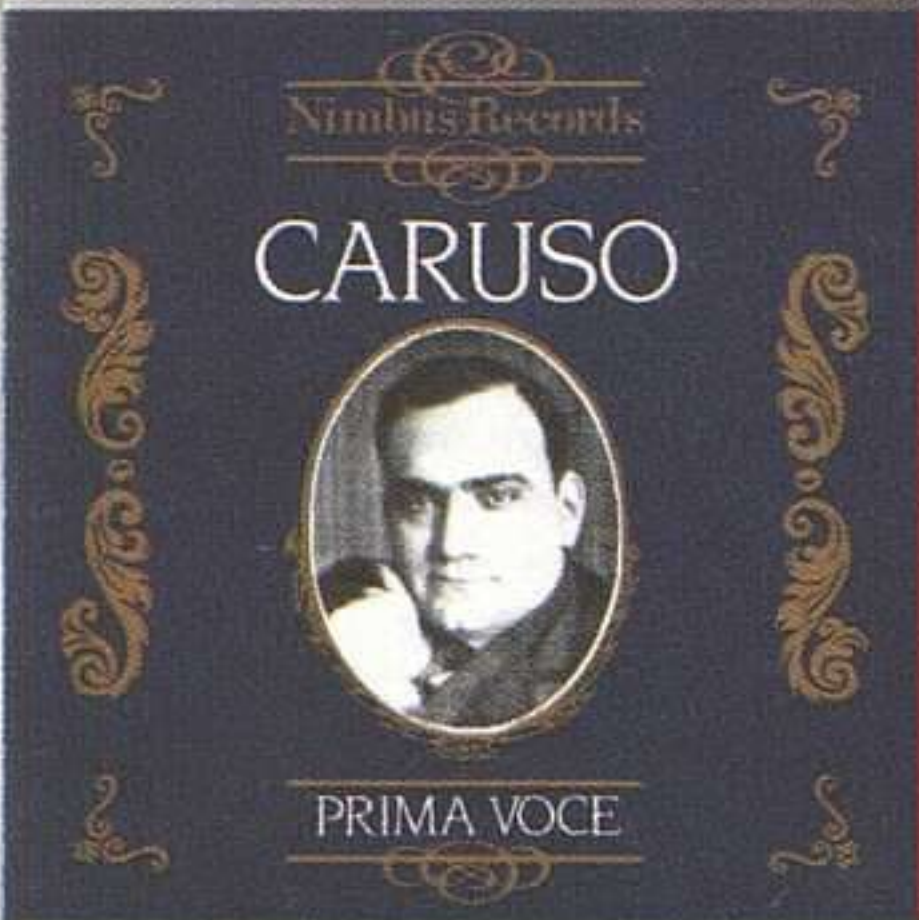

Nimbus Records

Distributed in the UK by Nimbus Records Ltd.
Tel: 0600 890682

Nimbus 1989 Catalogue available now in all good record shops or direct from: Nimbus Records Ltd., FREEPOST Wyastone Leys, Monmouth, NP5 3YZ.



Bavien
Munic
Direct
Locali
1988,
Come
WIEN
nm.
para v
Intr
quest
Direct
Locali
1989,
Come
ns.
WOLF
Intr

Baviera. Orquesta de la Radio de Munich.
 Director: Heinz Wallber.
 Localización: Año LX, núm. 594, dic. 1988, pág. 110.
 Comentarista: Rafael Banús.

WIENIAWSKI: Concierto para violín núm. 2. TCHAIKOVSKY: Concierto para violín (CD).

Intérpretes: Joshua Bell, violín. Orquesta de Cleveland
 Director: Vlasimir Ashkenazy.
 Localización: Año LX, núm. 596, feb. 1989, pág. 74.
 Comentarista: Xavier Casanovas-Danés.

WOLF. MAHLER: Lieder (CD).

Intérpretes: Anne Sofie von Otter,

mezzosoprano; Ralf Gothoni, piano.
 Localización: Año LX, núm. 600, jun. 1989, pág. 170.
 Comentarista: Rafael Banús.

WOLF: Cancionero español (CD).

Intérpretes: Elisabeth Schwarzkopf, soprano. Dietrich Fischer-Dieskau, baritono, Gerald Moore, piano.
 Localización: Año LX, núm. 599, mayo 1989, pág. 94.
 Comentarista: Rafael Banús.

YSAYE: Sonata para violín solo núm. 5, Op. 27/5. SAINT-SAENS: Concierto para violín núm. 3. VIEUXTEMPS: Concierto para violín núm. 5. (CD).

Intérpretes: Isabelle van Keulen, violín. Orquesta Sinfónica de Londres.
 Director: Sir Colin Davis.

Localización: Año LX, núm. 595, ene. 1989, pág. 77.
 Comentarista: Anabel García Hurtado.

— **Sonata para violín solo op. 27 núm. 3. DEBUSSY: Sonata para violín y piano en Sol menor. PROKOFIEV: Cinco Melodías Op 35 bis. RAVEL: Sonata para violín y piano en Sol mayor. (CD).**

Intérpretes: David Oistrakh, violín; Frida Bauer, piano.
 Localización: Año LX, núm. 600, jun. 1989, pág. 144.
 Comentarista: Luis Carlos Gago.

ZEMLINSKY: Der Traumgöрге (CD).

Intérpretes: Pamela Coburn, Janis

Martin, Josef Protschka, Hartmut Welker, Martin Blasius, Peter Haage, Victor von Halem, Heinz Kruse, Birgit Calm, Gabriele Maria Ronge. Coro y Orquesta Sinfónica de la Radio de Frankfurt.

Director: Gerd Albrecht.
 Localización: Año LX, núm. 600, jun. 1989, pág. 175.
 Comentarista: Rafael Banús.

— **Una tragedia florentina, Op. 16.**

Intérpretes: Doris Soffel, Kenneth Riegel, Guillermo Sarabia. Orquesta Sinfónica de la Radio de Berlín.
 Director: Gerd Albrecht.
 Localización: Año LX, núm. 600, jun. 1989, pág. 175.
 Comentarista: Rafael Banús.

ENSAYOS DISCOGRÁFICOS

ARMADA: Música de las cortes de Felipe II y Elisabeth I. (CD).

Intérpretes: Conjunto Fretwork. Michael Chance, contratenor.

Localización: Año LX, núm. 594, dic. 1988, pág. 58.

Comentarista: Xavier Casanovas-Dañés.

ARRIAGA: Cuarteto núm. 3, en Mi bemol mayor. CABBINI: Sinfonía concertante núm. 3, en Sol mayor, para dos flautas y cuerda; Dúo núm. 5, Op. 11, en Do mayor, para dos flautas. (CD).

Intérpretes: Brigitte Buxtorf y Pierre Wavre, flautas. Cuarteto de Ginebra. Localización: Año LX, núm. 603, oct. 1989, pág. 142.

Comentarista: Carlos Villasol.

— **Los 3 Cuartetos para cuerda** (CD).

Intérpretes: Cuarteto Rasumovsky. Localización: Año LX, núm. 603, oct. 1989, pág. 142.

Comentarista: Carlos Villasol.

— **Sinfonía en Re; Obertura de "Los esclavos felices". MOZART: Sinfonía núm. 13, K 112.** (CD).

Intérpretes: English Chamber Orchestra. Director: Jesús López Cobos. Localización: Año LX, núm. 603, oct. 1989, pág. 142.

Comentarista: Carlos Villasol.

BACH: El clave bien temperado. Libro I (CD).

Intérpretes: Keith Jarrett, piano. Localización: Año LX, núm. 598, abr. 1989, pág. 52.

Comentarista: Luis Carlos Gago.

— **El clave bien temperado. Libros I y II.** (CD).

Intérpretes: Wanda Landowska, clave. Localización: Año LX, núm. 598, abr. 1989, pág. 52.

Comentarista: Luis Carlos Gago.

— **El clave bien temperado. Libros I y II** (CD).

Intérpretes: Davitt Moroney, clave. Localización: Año LX, núm. 598, abr. 1989, pág. 52.

Comentarista: Luis Carlos Gago.

— **La Pasión según San Juan.** (CD).

Intérpretes: Theo Altmeyer, Franz Crass, Kurt Moll, Elly Ameling, Brigitte Fassbaender, Kurt Equiluz, Siegmund Nimsgern, etc. Coro Madrigalistas del Sur de Alemania. Consortium Musicum.

Director: Wolfgang Gönnenwein. Localización: Año LX, núm. 599, mayo 1989, págs. 60-61.

Comentarista: Pedro González Mira.

— **La Pasión según San Mateo.** (CD).

Intérpretes: Peter Pears, Dietrich Fischer-Dieskau, Elisabeth Schwarzkopf, Christa Ludwig, Nicolai Gedda, Walter Berry, etc. Coro de Muchachos de la

Iglesia de Parish Hampstead. Coro y Orquesta Filarmonia.

Director: Otto Klemperer. Localización: Año LX, núm. 599, mayo 1989, págs. 60-61.

Comentarista: Pedro González Mira.

— **La Pasión según San Mateo.** (CD).

Intérpretes: Theo Altmeyer, Franz Crass, Teresa Zylis-Gara, Julia Hamari, Nicolai Gedda, Hermann Prey, Hans Sotin, etc. Coro Madrigalistas del Sur de Alemania. Consortium Musicum.

Director: Wolfgang Gönnenwein. Localización: Año LX, núm. 599, mayo 1989, págs. 60-61.

Comentarista: Pedro González Mira.

— **Sonatas y Partitas para violín solo** (CD).

Intérpretes: George Enescu, violín. Localización: Año LX, núm. 603, oct. 1989, pág. 126.

Comentarista: Luis Carlos Gago.

— **Sonatas y Partitas para violín solo** (CD).

Intérpretes: Yehudi Menuhin, violín. Localización: Año LX, núm. 603, oct. 1989, pág. 126.

Comentarista: Luis Carlos Gago.

— **Tocatta y Fuga BWV 565; Tocatta, Adagio y Fuga BWV 564; Passacaglia BWV 582; Pastoral BWV 590; 6 Corales "Schübler".** (CD).

Intérpretes: Ton Koopman, órgano. Localización: Año LX, núm. 603, oct. 1989, pág. 132.

Comentarista: Pedro González Mira.

BARBER: Adagio para cuerdas. GERSHWIN: Rapsodia in blue. BERNSTEIN: On the Town; Danzas sinfónicas de "West Side Story". (CD).

Intérpretes: Troyanos, Edeiken. Orquestas Filarmonías de Los Ángeles e Israel.

Director: Leonard Bernstein. Localización: Año LX, núm. 603, oct. 1989, pág. 132.

Comentarista: Pedro González Mira.

BARTÓK: Concierto para orquesta; Música para instrumentos de cuerda, percusión y celesta. (CD).

Intérpretes: Orquesta Filarmonía de Nueva York.

Director: Leonard Bernstein. Localización: Año LX, núm. 594, dic. 1988, pág. 56.

Comentarista: Anabel García Hurtado.

— **Conciertos para violín y orquesta núm. 1. HINDEMITH: Conciertos para violín y orquesta (1939). SZYMANOWSKI: Concierto para violín y orquesta núm. 1.** (CD).

Intérpretes: David Oistrakh, violín. Orquesta Sinfónica de la Radio de la URSS. Orquesta Sinfónica de Leníngrado.

Director: Gennadi Rojdestvensky. Kurt Sanderling.

Localización: Año LX, núm. 603, oct. 1989, pág. 126.

Comentarista: Luis Carlos Gago.

BEETHOVEN: Integral de las Sinfonías (excepto la núm. 2); Oberturas Coriolano, Egmont y Leonora III. (CD).

Intérpretes: Orquestas Filarmonías de Berlín y Viena. Philharmonia y Konsertförenings de Estocolmo. Elisabeth Schwarzkopf, soprano; Elsa Caveti, mezzosoprano; Ernst Häfliger, tenor; Otto Edelmann, barítono.

Director: Wilhelm Furtwängler. Localización: Año LX, núm. 603, oct. 1989, pág. 136.

Comentarista: Xavier Casanovas-Dañés.

— **Las Nueve Sinfonías; Mar en calma y viaje feliz; Oberturas Coriolano, Leonora núm. 2 y Egmont.** (CD).

Intérpretes: Gabriela Benackova, soprano; Marjana Lipovsek, alto; Gösta Winbergh, tenor; Hermann Prey, barítono. Coro de la Ópera del Estado de Viena. Orquesta Filarmonía de Viena.

Director: Claudio Abbado. Localización: Año LX, núm. 602, sep. 1989, pág. 54.

Comentarista: Galo Ramírez.

— **Las Nueve Sinfonías; Oberturas Las criaturas de Prometeo, Coriolano, Egmont** (CD).

Intérpretes: Ivonne Kenny, soprano; Sarah Walker, alto; Patrick Power, tenor; Petteri Salomaa, barítono. Coro Schütz de Londres. The London Classical Players.

Director: Roger Norrington. Localización: Año LXI, núm. 605, dic. 1989, pág. 77.

Comentarista: Galo Ramírez.

— **Los Cinco conciertos para piano y orquesta** (CD).

Intérpretes: Murray Perahia, piano. Orquesta del Concertgebouw.

Director: Bernard Haitink. Localización: Año LX, núm. 600, jun. 1989, pág. 122.

Comentarista: Gonzalo Badenes.

— **Los Cinco conciertos para piano y orquesta; Fantasia Coral Op. 80.** (CD).

Intérpretes: Orquesta de Cleveland. Vladimir Ashkenazy, piano.

Director: Vladimir Ashkenazy. Localización: Año LX, núm. 600, jun. 1989, pág. 122.

Comentarista: Gonzalo Badenes.

— **Los Tríos para cuerda.** (CD).

Intérpretes: Anne-Sophie Mutter, violín; Bruno Giuranna, viola; Mstislav Rostropovich, violonchelo.

Localización: Año LX, núm. 603, oct. 1989, pág. 144.

Comentarista: Luis Carlos Gago.

— **Los Tríos para piano, violín y violonchelo; 14 Variaciones Op. 44; 10 Variaciones Op. 121a "Soy el sastre cacatúa"; Allegretto WoO 39; Allegretto Hess 48.** (CD).

Intérpretes: Daniel Barenboim, piano; Pinchas Zukerman, violín; Jacqueline Du Pré, violonchelo.

Localización: Año LX, núm. 603, oct. 1989, pág. 153.

Comentarista: Anabel García Hurtado.

— **Serenata Op. 8; Trío Op. 9 núm. 3. DITTERSDORF: Divertimento en Re mayor. PLEYEL: Trío Op. 11 núm. 3. HUMMEL: Trío WoO núm. 3. SCHUBERT: Tríos D 581 y 471. HAYDN: Tres Tríos Op. 53. SCHOENBERG: Trío Op. 45. WEBERN: Movimiento para trío de cuerda; Trío Op. 20. KRENEK: Trío Op. 118. MOZART: Divertimento K 563** (CD).

Intérpretes: Trío de Cuerda de Viena. Localización: Año LX, núm. 603, oct. 1989, pág. 144.

Comentarista: Luis Carlos Gago.

— **Sinfonías núms. 4 y 5** (CD).

Intérpretes: Orquesta Sinfónica de Chicago.

Director: Sir Georg Solti. Localización: Año LX, núm. 595, ene. 1989, pág. 58.

Comentarista: Anabel García Hurtado.

— **Sinfonía núm. 5. BRAHMS: Concierto para violín y orquesta.** (CD).

Intérpretes: Nathan Milstein, violín. Orquesta Filarmonía de Nueva York.

Director: Victor de Sabata. Localización: Año LX, núm. 603, oct. 1989, pág. 126.

Comentarista: Luis Carlos Gago.

— **Sinfonías núms. 7 y 8** (CD).

Intérpretes: Orquesta Filarmonía de Berlín.

Director: Wilhelm Furtwängler. Localización: Año LXI, núm. 605, dic. 1989, pág. 72.

Comentarista: Anabel García Hurtado.

— **Sinfonía núm. 9** (CD).

Intérpretes: Norman, Domingo, Fassbaender, Berry. Coro de la Ópera Estatal y Orquesta Filarmonía de Viena.

Director: Karl Böhm. Localización: Año LX, núm. 603, oct. 1989, pág. 132.

Comentarista: Pedro González Mira.

— **Sonatas para piano núms. 14, "Claro de luna"; 17, "La Tempesta" y 26, "Los Adioses".** (CD).

Intérpretes: Daniel Barenboim, piano. Localización: Año LX, núm. 603, oct. 1989, pág. 132.

Comentarista: Pedro González Mira.

BERNSTEIN: Mass. (CD).

Intérpretes: Coro Norman Scribner. Coro Masculino de Berkshire. The Alvin Ailey American Dance Theatre.

Director: Leonard Bernstein. Localización: Año LX, núm. 594, dic. 1988, pág. 56.

Comentarista: Anabel García Hurtado.

— **On the Town; Danzas sinfónicas de "West Side Story". BARBER: Ada-**

gio para cuerdas. **GERSHWIN: Rapsodia in blue.** (CD).

Intérpretes: Troyanos, Edeiken. Orquestas Filarmónicas de Los Ángeles e Israel.

Director: Leonard Bernstein.
Localización: Año LX, núm. 603, oct. 1989, pág. 132.
Comentarista: Pedro González Mira.

— **Songbook (Canciones de On the Town, Peter Pan, Trouble in Tahiti, Wonderful Town, Candide, West Side Story, Mass y 1600 Hundred Pennsylvania Avenue)** (CD).

Localización: Año LX, núm. 594, dic. 1988, pág. 56.

Comentarista: Anabel García Hurtado.

— **The Encore Collection. Vol. 1** (CD).

Intérpretes: Orquesta Filarmónica de Nueva York.

Director: Leonard Bernstein.
Localización: Año LX, núm. 594, dic. 1988, pág. 56.
Comentarista: Anabel García Hurtado.

BRAHMS: Concierto para violín y orquesta. BEETHOVEN: Sinfonía núm. 5. (CD).

Intérpretes: Nathan Milstein, violín. Orquesta Filarmónica de Nueva York.

Director: Victor de Sabata.
Localización: Año LX, núm. 603, oct. 1989, pág. 126.
Comentarista: Luis Carlos Gago.

— **Concierto para violín y orquesta. TCHAIKOVSKY: Concierto para violín y orquesta.** (CD).

Intérpretes: David Oistrakh, violín. Orquesta Staatskapelle de Dresde.
Director: Franz Konwitschny.

Localización: Año LX, núm. 603, oct. 1989, pág. 126.

Comentarista: Luis Carlos Gago.

— **Las Cuatro Sinfonías.** (CD).

Intérpretes: Orquesta Sinfónica de la Radio de Baviera.

Director: Rafael Kubelik.
Localización: Año LX, núm. 603, oct. 1989, pág. 140.
Comentarista: Pepe Ginestal.

— **Sinfonía núm. 1; Variaciones sobre un tema de Haydn** (CD).

Intérpretes: Orquesta Filarmónica de Berlín.

Director: Wilhelm Furtwängler.
Localización: Año LXI, núm. 605, dic. 1989, pág. 72.
Comentarista: Anabel García Hurtado.

— **Sinfonía núm. 1. SCHUMANN: Obertura "Manfredo".** (CD).

Intérpretes: Orquesta Filarmónica de Los Ángeles.

Director: Carlo Maria Giulini.
Localización: Año LX, núm. 603, oct. 1989, pág. 132.
Comentarista: Pedro González Mira.

— **Sinfonía núm. 3. SCHUBERT: Sinfonía núm. 8 "Incompleta".** (CD).

Intérpretes: Orquesta Filarmónica de Berlín.

Director: Wilhelm Furtwängler.
Localización: Año LXI, núm. 605, dic. 1989, pág. 72.
Comentarista: Anabel García Hurtado.

BRITTEN: Albert Herring. (CD).

Intérpretes: Peter Pears, Sylvia Fisher, Johanna Peters, April Cantelo. Orquesta de Cámara Inglesa.
Director: Benjamin Britten.

Localización: Año LX, núm. 603, oct. 1989, pág. 154.

Comentarista: Carlos Ruiz Silva.

— **Billy Budd.** (CD).

Intérpretes: Peter Glossop, Peter Pears, Michael Langdon, John Shirley-Quirk. Orquesta Sinfónica de Londres.

Director: Benjamin Britten.
Localización: Año LX, núm. 603, oct. 1989, pág. 154.
Comentarista: Carlos Ruiz Silva.

— **El príncipe de las pagodas.** (CD).

Intérpretes: Orquesta del Covent Garden.

Director: Benjamin Britten.
Localización: Año LX, núm. 603, oct. 1989, pág. 154.
Comentarista: Carlos Ruiz Silva.

— **Variaciones corales "A Boy Was Born"; Himno a Santa Cecilia; "A.M.D.G."**

Intérpretes: London Sinfonietta Voices y Chorus. Coristas de la Catedral de San Pablo.

Director: Terry Edwards.
Localización: Año LX, núm. 594, dic. 1988, pág. 58.
Comentarista: Xavier Casanovas-Danés.

BRUCKNER: Sinfonía núm. 4 "Romántica". (CD).

Intérpretes: Orquesta Filarmónica de Viena.

Director: Wilhelm Furtwängler.
Localización: Año LXI, núm. 605, dic. 1989, pág. 72.
Comentarista: Anabel García Hurtado.

— **Sinfonía núm. 9.** (CD).

Intérpretes: Orquesta Filarmónica de Viena.

Director: Carlo Maria Giulini.

Localización: Año LX, núm. 602, sep. 1989, pág. 67.

Comentarista: José Sanchez Rodríguez.

BUSONI: Doktor Faust. (CD)

Intérpretes: Dietrich Fischer-Dieskau, Karl Christian Kohn, William Cochran, Anton de Ridder, Hildegard Hillebrecht, Franz Grundheber, Manfred Schmidt, Hans Sotin, Marius Rintzler. Coro y Orquesta Sinfónica de la Radio Bavara.

Director: Rafael Kubelik.
Localización: Año LX, núm. 604, nov. 1989, pág. 36.

Comentarista: Rafael Banús.

— **La Obra para Piano** (CD).

Intérpretes: Geoffrey Douglas Magde, piano.

Localización: Año LX, núm. 594, dic. 1988, pág. 54.

Comentarista: Pedro Gonzalez Mira.

CAMBINI: Sinfonía concertante núm. 3, en Sol mayor, para dos flautas y cuerda; Dúo núm. 5, Op. 11, en Do mayor, para dos flautas. ARRIAGA: Cuarteto núm. 3, en Mi bemol mayor. (CD).

Intérpretes: Brigitte Buxtorf y Pierre Wavre, flautas. Cuarteto de Ginebra.
Localización: Año LX, núm. 603, oct. 1989, pág. 142.

Comentarista: Carlos Villasol.

COLECCIÓN PRIMA VOCE: Vol. 1: Great singers (1909-1938); Vol. II: Divas (1906-1935); Vol. III: Caruso; Vol. IV: Martinelli; Vol. V: Ponselle. (CD).

Localización: Año LXI, núm. 605, dic. 1989, pág. 74.

Comentarista: Carlos Ruiz Silva.

ensayo

COMPACT DISC

Un pequeño catálogo
a tener siempre en cuenta

DISCOS ENSAYO

Zaragoza, 16 3.º 5.ª - Tel. (93) 217 55 80 - 08006 Barcelona

Índices

CONCIERTO DE AÑO NUEVO 1989. Vals "Aceleración"; Polca del Aldeano; Vals "En casa con nosotros"; Obertura de "El Murciélago"; Vida de artista; Polca rápida húngara; Polca francesa; Voces de Primavera; Zardas "Ritter Pázman"; El Danubio azul (J. Strauss II). La Libélula; Polca "Moulinet"; Polca "Pequeño charlatán"; Polca "Jockey" (Josef Strauss). Marcha Radetzky (J. Strauss I). Polca Pizzicato (J. Strauss II y Josef Strauss). (CD).

Intérpretes: Orquesta Filarmónica de Viena.
Director: Carlos Kleiber.
Localización: Año LX, núm. 601, julio, 1989, pág. 57.
Comentarista: Pedro González Mira.

DEBUSSY: Preludio a la siesta de un fauno. TCHAIKOVSKY: Obertura solemne 1812. RAVEL: Bolero; Pavana para una infanta difunta (CD).

Intérpretes: Orquestas de París y Sinfónica de Chicago.
Director: Daniel Barenboim.
Localización: Año LX, núm. 603, oct. 1989, pág. 132.
Comentarista: Pedro González Mira.

— **Sonata para violín y piano; Minstrels. FRANK: Sonata para violín y piano. FAURÉ: Sonata para violín y piano núm. 1; Berceuse (CD).**

Intérpretes: Jacques Thibaud, violín; Alfred Cortot, piano.
Localización: Año LX, núm. 603, oct. 1989, pág. 126.
Comentarista: Luis Carlos Gago.

DITTERSDORF: Divertimento en Re mayor. PÖSSINGER: Trio en Fa mayor. PLEYEL: Trio Op. 11 núm. 3. HUMMEL: Trio WoO núm. 3. SCHUBERT: Trios D 581 y 471. HAYDN: Tres Trios Op. 53. SCHOENBERG: Trio Op. 45. WEBER: Movimiento para trio de cuerda; Trio Op. 20. KRENEK: Trio Op. 118. MOZART: Divertimento K 563. BEETHOVEN: Serenata Op. 8; Trio Op. 9 núm. 3. (CD).

Intérpretes: Trio de Cuerda de Viena.
Localización: Año LX, núm. 603, oct. 1989, pág. 144.
Comentarista: Luis Carlos Gago.

DONIZETTI: Belisario; Escenas de Roberto Devereux. (CD).

Intérpretes: Giuseppe Taddei, Leyla Gencer, Nicola Zaccaria y Umberto Grilli. Coro y Orquesta del Teatro La Fenice de Venecia (Belisario). Leyla Gencer. Coro y Orquesta del Teatro San Carlo De Nápoles (Roberto Devereux).
Director: Gianandrea Gavazzeni.
Localización: Año LX, núm. 603, oct. 1989, pág. 147.
Comentarista: Gonzalo Badenes.

— **Giani di Parigi. (CD).**

Intérpretes: Luciana Serra, Giuseppe Morino, Angelo Romero, Elena Zilio. Coro y Orquesta de la RAI de Milán.
Director: Carlo Felice Cillario.
Localización: Año LX, núm. 603, oct. 1989, pág. 147.
Comentarista: Gonzalo Badenes.

— **La Figlia del Reggimento; Escenas de Lucia di Lammermoor (CD).**

Intérpretes: Mirella Freni, Luciano Pavarotti, Vladimiro Ganzarolli, Maria Grazia Allegri. Coro y Orquesta del Teatro alla Scala de Milán (Figlia). Luciano Pavarotti y Renata Scotta. Coro y Orquesta de la RAI de Turín (Lucia).
Directores: Nino Zanzogno (Figlia). Francesco Molinari Pradelli (Lucia).
Localización: Año LX, núm. 603, oct. 1989, pág. 147.
Comentarista: Gonzalo Badenes.

— **Maria Stuarda. (CD).**

Intérpretes: Leyla Gencer, Shirley Verret, Franco Tagliavini, Agostino Ferrin. Coro y Orquesta del Maggio Musicale Fiorentino.
Director: Francesco Molinari Pradelli.
Localización: Año LX, núm. 603, oct. 1989, pág. 147.
Comentarista: Gonzalo Badenes.

— **Messa di Requiem. (CD).**

Intérpretes: Cheryl Studer, Helga Müller-Molinari, Aldo Baldi, Jan Hendrik-Rootering. Coro y Orquesta Sinfónica Bamberg.
Director: Miguel Ángel Gómez Martínez.
Localización: Año LX, núm. 601, julio, 1989, pág. 59.
Comentarista: Gonzalo Badenes.

DVORAK: Sinfonía núm. 9 "Del Nuevo Mundo"; Obertura "Carnaval" (CD).

Intérpretes: Orquesta Filarmónica de Los Ángeles.
Director: Lorin Maazel.
Localización: Año LX, núm. 603, oct. 1989, pág. 132.
Comentarista: Pedro González Mira.

— **Sinfonía núm. 9 "Del Nuevo Mundo"; Suite Americana. (CD).**

Intérpretes: Royal Liverpool Philharmonic Orchestra.
Director: Libor Pesek.
Localización: Año LX, núm. 594, dic. 1988, pág. 58.
Comentarista: Xavier Casanovas-Danés.

ELGAR: Sinfonía núm. 1; Obertura "Cockaigne". (CD).

Intérpretes: Orquesta Filarmónica de Londres.
Director: Sir Georg Solti.
Localización: Año LX, núm. 600, junio, 1989, pág. 128.
Comentarista: José Sánchez Rodríguez.

— **Sinfonía núm. 2. (CD).**

Intérpretes: Orquesta Philharmonia.
Director: Giuseppe Sinopoli.
Localización: Año LX, núm. 600, junio, 1989, pág. 128.
Comentarista: José Sánchez Rodríguez.

— **Sinfonía núm. 2; Obertura "In the South". (CD).**

Intérpretes: Orquesta Filarmónica de Londres.
Director: Sir Georg Solti.
Localización: Año LX, núm. 600, junio, 1989, pág. 128.
Comentarista: José Sánchez Rodríguez.

— **Variaciones Enigma; Obertura "En el Sur"; Serenata para cuerdas.**

Intérpretes: Royal Philharmonic Orchestra.
Director: Andrew Litton.
Localización: Año LX, núm. 594, dic. 1988, pág. 58.
Comentarista: Xavier Casanovas-Danés.

FAURÉ: Sonata para violín y piano núm. 1; Berceuse. DEBUSSY: Sonata para violín y piano; Minstrels. FRANCK: Sonata para violín y piano. (CD).

Intérpretes: Jacques Thibaud, violín; Alfred Cortot, piano.
Localización: Año LX, núm. 603, oct. 1989, pág. 126.
Comentarista: Luis Carlos Gago.

FRANCK: Serenata para violín y piano. FAURÉ: Sonata para violín y piano núm. 1; Berceuse. DEBUSSY:

Sonata para violín y piano; Minstrels. (CD).

Intérpretes: Jacques Thibaud, violín; Alfred Cortot, piano.
Localización: Año LX, núm. 603, oct. 1989, pág. 126.
Comentarista: Luis Carlos Gago.

GERSHWIN: Rapsodia in Blue. BERNSTEIN: On the Town; Danzas sinfónicas de "West Side Story". BARBER: Adagio para cuerdas. (CD).

Intérpretes: Troyanos, Edeiken. Orquestas Filarmónicas de Los Ángeles e Israel.
Director: Leonard Bernstein.
Localización: Año LX, núm. 603, oct. 1989, pág. 132.
Comentarista: Pedro González Mira.

GLASS: Danzas núms. 1 al 5. (CD).

Intérpretes: The Philip Glass Ensemble.
Director: Michael Riesman.
Localización: Año LX, núm. 600, junio, 1989, pág. 124.
Comentarista: Carlos Villasol.

GLAZUNOV: Concierto para violín y orquesta. SHOSTAKOVICH: Concierto para violín y orquesta núm. 1 (CD).

Intérpretes: Itzhak Perlman, violín. Orquesta Filarmónica de Israel.
Director: Zubin Mehta.
Localización: Año LXI, núm. 605, dic. 1989, pág. 87.
Comentarista: Pedro González Mira.

GRIEG: Suite Holberg. SIBELIUS: Finlandia. SMETANA; El Moldava. LISZT: Los Preludios (CD).

Intérpretes: Orquesta Filarmónica de Berlín.
Director: Herbert von Karajan.
Localización: Año LX, núm. 603, oct. 1989, pág. 132.
Comentarista: Pedro González Mira.

— **Suites núms. 1 y 2 de "Peer Gynt"; Suite Lirica. (CD).**

Intérpretes: Orquesta Sinfónica de Gotemburgo.
Director: Neeme Järvi.
Localización: Año LX, núm. 603, oct. 1989, pág. 132.
Comentarista: Pedro González Mira.

HAENDEL: El Mesias. (CD).

Intérpretes: Arleen Auger, soprano; Anne Sofie von Otter, contralto; Michael Chance, contratenor; Howard Crook, tenor; John Tomlinson, bajo. The English Concert Choir, The English Concert.
Director: Trevor Pinnock.
Localización: Año LX, núm. 596, feb. 1989, pág. 49.
Comentarista: Fernando Gil Olalla.

HAYDN: Cuartetos para cuerda núms. 1, 2 y 3.

Intérpretes: Cuarteto Endellion.
Localización: Año LX, núm. 594, dic. 1988, pág. 58.
Comentarista: Xavier Casanovas-Danés.

— **Sinfonía núm. 88. SCHUMANN: Sinfonía núm. 4; Obertura de "Manfredo". (CD).**

Intérpretes: Orquesta Filarmónica de Berlín.
Director: Wilhelm Furtwängler.
Localización: Año LXI, núm. 605, dic. 1989, pág. 72.
Comentarista: Anabel García Hurtado.

— **Sinfonías núms. 93, 94 "Sorpresa" y 100 "Militar". (CD).**

Intérpretes: Orquesta Filarmónica de Berlín.
Director: Herbert von Karajan.
Localización: Año LX, núm. 603, oct. 1989, pág. 132.
Comentarista: Pedro González Mira.

— **Tres Trios Op. 53. SCHOENBERG: Trio Op. 45. WEBER: Movimiento para trio de cuerda; Trio Op. 20. KRENEK: Trio Op. 118. MOZART: Divertimento K 563. BEETHOVEN: Serenata Op. 8; Trio Op. 9 núm. 3. DITTERSDORF: Divertimento en Re mayor. PÖSSINGER: Trio en Fa mayor. PLEYEL: Trio Op. 11 núm. 3. HUMMEL: Trio WoO núm. 3. SCHUBERT: Trios D 581 y 471. (CD).**

Intérpretes: Trio de Cuerda de Viena.
Localización: Año LX, núm. 603, oct. 1989, pág. 144.
Comentarista: Luis Carlos Gago.

HINDEMITH: Concierto para violín y orquesta (1939). SZYMANOWSKI: Concierto para violín y orquesta núm. 1. BARTÓK: Concierto para violín y orquesta núm. 1. (CD).

Intérpretes: David Oistrakh, violín. Orquesta Sinfónica de la Radio de la URSS. Orquesta Sinfónica de Leningrado.
Director: Gennedi Rojdestvensky, Kurt Sanderling.
Localización: Año LX, núm. 603, oct. 1989, pág. 126.
Comentarista: Luis Carlos Gago.

HUMMEL: Trio WoO núm. 3. SCHUBERT: Trios D 581 y 471. HAYDN: Tres Trios Op. 53. SCHOENBERG: Trio Op. 45. WEBER: Movimiento para trio de cuerda; Trio Op. 20. KRENEK: Trio Op. 118. MOZART: Divertimento K 563. BEETHOVEN: Serenata Op. 8; Trio Op. 9 núm. 3. DITTERSDORF: Divertimento en Re mayor. PLEYEL: Trio Op. 11 núm. 3. (CD).

Intérpretes: Trio de Cuerda de Viena.
Localización: Año LX, núm. 603, oct. 1989, pág. 144.
Comentarista: Luis Carlos Gago.

IMPRESIONES FRANCESAS. Obras de DEBUSSY, MASSENET, SAINT SAËNS, etc. ().

Intérpretes: Paul Tortellier, violonchelo. English Chamber Orchestra.
Director: Paul Tortellier.
Localización: Año LX, núm. 594, dic. 1988, pág. 58.
Comentarista: Xavier Casanovas-Danés.

KRENEK: Trio Op. 118. MOZART: Divertimento K 563. BEETHOVEN: Serenata Op. 8; Trio Op. 9 núm. 3. DITTERSDORF: Divertimento en Re mayor. PÖSSINGER: Trio en Fa mayor. PLEYEL: Trio Op. 11 núm. 3. HUMMEL: Trio WoO núm. 3. SCHUBERT: Trios D 581 y 471. HAYDN: Tres Trios Op. 53. SCHOENBERG: Trio Op. 45. WEBER: Movimiento para trio de cuerda; Trio Op. 20. (CD).

Intérpretes: Trio de Cuerda de Viena.
Localización: Año LX, núm. 603, oct. 1989, pág. 144.
Comentarista: Luis Carlos Gago.

LISZT: Los Preludios. GRIEG: Suite Holberg. SIBELIUS: Finlandia. SMETANA: El Moldava. (CD).

Intérpretes: Orquesta Filarmónica de Berlín.
Director: Herbert von Karajan.

Localización: Año LX, núm. 603, oct. 1989, pág. 132.
Comentarista: Pedro González Mira.

MAHLER: Sinfonía núm. 9. (CD).

Intérpretes: Orquesta Sinfónica de Chicago.
Director: Carlo María Giulini.
Localización: Año LX, núm. 596, feb. 1989, pág. 48.
Comentarista: Pedro González Mira.

— **Sinfonía núm. 9. WAGNER: Preludio del acto I de "Tristán e Isolda".** (CD).

Intérpretes: Orquesta Filarmónica de Viena.
Director: Otto Klemperer.
Localización: Año LX, núm. 596, feb. 1989, pág. 48.
Comentarista: Pedro González Mira.

MENDELSSOHN: El Sueño de una Noche de Verano (selección). SMETANA: La Novia Vendida (selección). SCHUBERT: Rosamunda (selección). (CD).

Intérpretes: Orquestas Sinfónica de Chicago y Filarmónica de Viena.
Director: James Levine.
Localización: Año LX, núm. 603, oct. 1989, pág. 132.
Comentarista: Pedro González Mira.

— **Romanza sin palabras; Piezas infantiles, Op. 72; Canción del gondolero; Dos piezas para piano; Albumblatt Op. 117** (CD).

Intérpretes: Daniel Barenboim, piano.
Localización: Año LX, núm. 599, mayo 1989, pág. 62.
Comentarista: Luis Carlos Gago.

— **Sinfonía núm. 4 "Italiana"; El Sueño de una Noche de Verano.** (CD).

Intérpretes: Orquesta de la Época de la Ilustración.
Director: Sir Charles Mackerras.
Localización: Año LX, núm. 594, dic. 1988, pág. 58.
Comentarista: Xavier Casanovas-Dañés.

— **Sinfonías núms. 3 "Escocesa" y 4 "Italiana"** (CD).

Intérpretes: Orquesta Sinfónica de Londres.
Director: Claudio Abbado.
Localización: Año LX, núm. 603, oct. 1989, pág. 132.
Comentarista: Pedro González Mira.

— **Trios para violín, violonchelo y piano núms. 1 y 2.** (CD).

Intérpretes: David Oistrakh, violín; Sviatoslav Knushevitski, violonchelo; Lev Oborin, piano.
Localización: Año LX, núm. 603, oct. 1989, pág. 126.
Comentarista: Luis Carlos Gago.

MONTEVERDI: Ballo delle Ingrate; Lagrime d'Amante al Sepolcro de l'Amata. (CD).

Intérpretes: Elena Zilio, María Minetto, Elena Rizzieri, James Loomis, Eric Marion, Rodolfo Malacarne, Laerte Malaguti, Alfonso Nanni. Coro y Orquesta de la Società Cameristica di Lugano.
Director: Edwin Loehrer.
Localización: Año LX, núm. 600, jun. 1989, pág. 119.
Comentarista: Joan Matabosch Grifoll.

— **Il Combattimento di Tancredi e Clorinda; Ballo delle Ingrate.** (CD).

Intérpretes: András Lazó, Isabelle Poulenard, Philippe Cantor, Dominique Visse, Colette Alliot-Lugaz, Gregory Reinhart, Francois Fauché, Audrey

Michael, Brigitte Bellamy, Sharon Cooper. La Grande Ecurie & La Chambre du Roy.
Director: Jean-Claude Malgoire.
Localización: Año LX, núm. 600, jun. 1989, pág. 119.
Comentarista: Joan Matabosch Grifoll.

— **Il Combattimento di Tancredi e Clorinda; Madrigales.** (CD).

Intérpretes: Guy de Mey, Mária Zádori, Martin Klietmann, József Gregor. Capella Savaria.
Director: Nicholas McGegan.
Localización: Año LX, núm. 600, jun. 1989, pág. 119.
Comentarista: Joan Matabosch Grifoll.

— **Visperas de San Juan Bautista** (CD).

Intérpretes: Mieke van der Sluis, Evelyn Tubb, sopranos; Guillemette Laurens, mezzosoprano; Michael Chance, David James, contratenores; Michiel Ten Houte de Lange, John Elwes, tenores; Jelle Draijer, barítono; Harry van der Kamp, bajo. Chorus Viennensis. Coro de Cámara de Holanda. Conjunto Monteverdi de Amsterdam.
Director: Gustav Leonhardt.
Localización: Año LX, núm. 598, abr. 1989, pág. 51.
Comentarista: Rafael Banús.

MOZART: Conciertos para piano y orquesta núms. 21 y 27 (CD).

Intérpretes: Rudolf Serkin, piano. Orquesta Sinfónica de Londres.
Director: Claudio Abbado.
Localización: Año LX, núm. 603, oct. 1989, pág. 132.
Comentarista: Pedro González Mira.

— **Concierto para violín núms. 1 y 5; Adagio para violín y orquesta K 261** (CD).

Intérpretes: Itzhak Perlman, violín. Orquesta Filarmónica de Viena.
Director: James Levine.
Localización: Año LX, núm. 603, oct. 1989, pág. 132.
Comentarista: Pedro González Mira.

— **Divertimento K 563. BEETHOVEN: Serenata Op. 8; Trio Op. 9 núm. 3. DITTERSDORF: Divertimento en Re mayor. PLEYEL: Trio Op. 11 núm. 3. HUMMEL: Trío WoO núm. 3. SCHUBERT: Tríos D 581 y 471. HAYDN: Tres Tríos Op. 53. SCHOENBERG: Tríos Op. 45. WEBERN: Movimiento para trío de cuerda; Trio Op. 20. KRENEK: Trio Op. 118** (CD).

Intérpretes: Trío de Cuerda de Viena.
Localización: Año LX, núm. 603, oct. 1989, pág. 144.
Comentarista: Luis Carlos Gago.

— **Don Giovanni** (CD).

Intérpretes: Cesare Siepi, Anton Dermota, Fernando Corena, Suzanne Danco, Lisa Della Casa, Hilde Gueden, Walter Berry, Kurt Boehme. Coro de la Ópera Estatal de Viena. Orquesta Filarmónica de Viena.
Director: Josef Krips.
Localización: Año LX, núm. 603, oct. 1989, pág. 155.
Comentarista: Jorge González.

— **Don Giovanni. VERDI: Aida. STRAUSS, R.: Salomé** (CD).

Intérpretes: Ljuba Welitsch, Herbert Janssen, Frederick Jagel, Kerstin Thorborg, Brian Sullivan, Herta Glaz, Dezsö Ernster, Jerome Hines. Orquesta del Metropolitan de Nueva York (Salomé). L. Welitsch, Eugene Coley. Orquesta del Metropolitan de Nueva York (Don Giovanni). L. Welitsch, Ramón Vinay, Norman, Cor-

don, Margart Harshaw, Paul Franke. Coro y Orquesta del Metropolitan de Nueva York (Aida).
Directores: Fritz Reiner (Salomé y Don Giovanni), Emil Cooper (Aida).
Localización: Año LX, núm. 601, jul.-ago. 1989, págs. 54-55.
Comentarista: Rafael Banús.

— **Los 4 Conciertos para trompa y orquesta** (CD).

Intérpretes: David Jolley y William Purvis, trompa. Orquesta de Cámara Orpheus.
Localización: Año LX, núm. 603, oct. 1989, pág. 132.
Comentarista: Pedro González Mira.

— **Pequeña Serenata Nocturna; Sinfonías núms. 30 y 35, "Haffner"** (CD).

Intérpretes: Orquesta Filarmónica de Viena.
Director: James Levine.
Localización: Año LX, núm. 603, oct. 1989, pág. 132.
Comentarista: Pedro González Mira.

— **Requiem** (CD).

Intérpretes: M. Pütz, J. Hamari, H. Gritchnik, E. Schramm. Coro y Orquesta de la RAI de Turín.
Director: Sergiu Celibidache.
Localización: Año LX, núm. 595, ene. 1989, pág. 56.
Comentarista: Carlos Ruiz Silva.

— **Sinfonía núm. 13, K 112. ARRIAGA: Sinfonía en Re; Obertura de "Los esclavos felices"** (CD).

Intérpretes: English Chamber Orchestra.
Director: Jesús López Cobos.
Localización: Año LX, núm. 603, oct. 1989, pág. 142.
Comentarista: Carlos Villasol.

MÚSICA EN LA ÉPOCA DE CRISTIAN IV. Obras de Pederson, Schetténberg, Bertholous, Mancinus, Orologgio, Borchgrevinck, Gistou, Greebe, Orn, Huet, Dowland, Brade, Simpson, Schop, Foucart, Terkelsen, Voigtlander, Schildt, Scheidemann, A. y G. Gabrieli, Luzzaschi, Aagesen, Brachrogge y Vecchi. (CD).

Localización: Año LX, núm. 600, jun. 1989, pág. 120.
Comentarista: Luis Carlos Gago.

NIELSEN: Sinfonías núms. 3 "Expansiva" y 5. (CD).

Intérpretes: Orquesta Filarmónica de Nueva York.
Director: Leonard Bernstein.
Localización: Año LX, núm. 594, dic. 1988, pág. 56.
Comentarista: Anabel García Hurtado.

ORQUESTA FILARMÓNICA DE ESTOCOLMO: 1914-1989. Álbum conmemorativo del septuagesimoquinto aniversario (CD).

Intérpretes: Orquesta Filarmónica de Estocolmo.
Localización: Año LX, núm. 600, jun. 1989, pág. 130.
Comentarista: Xavier Casanovas-Dañés.

PÄRT: "Arbos": Arbos; An den Wassern zu Babel sassen wir und weinten; Pari Intervallo; De Profundis; Es Sang von langen Jahren; Summa; Arbos (bis); Stabat Mater (CD).

Intérpretes: Conjunto de Metales de la Orquesta del Estado de Stuttgart. The Hilliard Ensemble. Christopher Bowers-Broadbent, órgano; Susan Bickley, contralto; Guidon Kremer, violín; Vladimir Mendelssohn, viola; Thomas Demenga, violonchelo; Lyn-

ne Dawson, soprano; David James, contratenor; Rogerts Covey Crump, tenor.
Director: Dennis Russell Davies.
Localización: Año LX, núm. 600, jun. 1989, pág. 124.
Comentarista: Carlos Villasol.

— **"Passio": la Pasión según San Juan.** (CD).

Intérpretes: The Hilliard Ensemble.
Director: Paul Hillier.
Localización: Año LX, núm. 600, jun. 1989, pág. 124.
Comentarista: Carlos Villasol.

PERGOLESSI: Stabat Mater. A. SCARLATTI: 3 Concerti grossi. (CD).

Intérpretes: Mirella Freni, Teresa Berganza. Orquesta Scarlatti de Nápoles.
Director: Ettore Gracis.
Localización: Año LX, núm. 601, jul.-ago. 1989, pág. 59.
Comentarista: Gonzalo Badenes.

— **Stabat Mater. ROSSINI: Petite Messe Solennelle** (CD).

Intérpretes: Mirella Freni, Luciano Pavarotti, Lucia Valentini-Terrani, Ruggero Raimondi. Coro Polifónico del Teatro alla Scala (Misa). Judith Raskin, Maureen Lehane. Orquesta Rossini de Nápoles (Stabat Mater).
Directores: Romano Gandolfi (Misa). Franco Caracciolo (Stabat Mater).
Localización: Año LX, núm. 601, jul.-ago. 1989, pág. 59.
Comentarista: Gonzalo Badenes.

— **Stabat Mater; Salve Regina** (CD).

Intérpretes: Clemencic Consort.
Director: René Clemencic.
Localización: Año LX, núm. 601, jul.-ago. 1989, pág. 59.
Comentarista: Gonzalo Badenes.

PFITZNER: Palestrina. (CD).

Intérpretes: Nicolai Gedda, Dietrich Fischer-Dieskau, Bernd Wiekl, Karl Ridderbusch, Helen Donath, Brigitte Fassbaender, Hermann Prey, Heribert Steinbach, Nikolaus Hillebrand, John van Kesteren, Franz Mazura, Peter Meven, Victor von Halen. Coro Infantil de Tölz. Coro y Orquesta Sinfónica de la Radio Bávara.
Director: Rafael Kubelik.
Localización: Año LX, núm. 604, nov. 1989, pág. 36.
Comentarista: Rafael Banús.

PLEYEL: Trio Op. 11 núm. 3. HUMMEL: Trío WoO núm. 3. SCHUBERT: Tríos D 581 y 471. HAYDN: Tres Tríos Op. 53. SCHOENBERG: Trío Op. 45. WEBERN: Movimiento para trío de cuerda; Trio Op. 20. KRENEK: Trío Op. 118. MOZART: Divertimento K 563. BEETHOVEN: Serenata Op. 8; Trío Op. 9 núm. 3. DITTERSDORF: Divertimento en Re mayor. PÖSSINGER: Trío en Fa mayor (CD).

Intérpretes: Trío de Cuerda de Viena.
Localización: Año LX, núm. 603, oct. 1989, pág. 144.
Comentarista: Luis Carlos Gago.

PÖSSINGER: Trío Op. 11. núm. 3. HUMMEL: Trío WoO núm. 3. SCHUBERT: Tríos D 581 y 471. HAYDN: Tres Tríos Op. 53. SCHOENBERG: Trío Op. 45. WEBERN: Movimiento para trío de cuerda; Trio Op. 20. KRENEK: Trío Op. 118. MOZART: Divertimento K 563. BEETHOVEN: Serenata Op. 8; Trío Op. 9 núm. 3. DITTERSDORF: Divertimento en Re mayor. (CD).

Intérpretes: Trío de Cuerda de Viena.
Localización: Año LX, núm. 603, oct. 1989, pág. 144.
Comentarista: Luis Carlos Gago.

Índices

PROKOFIEV: Conciertos para violín núms. 1 y 2. (CD).

Intérpretes: Mity Stikovetsky, violín. Orquesta London Symphony. Director: Sir Colin Davis. Localización: Año LX, núm. 594, dic. 1988, pág. 58. Comentarista: Xavier Casanovas-Danés.

— **Concierto para violín núm. 2. SHOSTAKOVICH: Concierto para violín y orquesta núm. 1.** (CD).

Intérpretes: Viktoria Mullova, violín. Orquesta Royal Philharmonic. Director: André Previn. Localización: Año LXI, núm. 605, dic. 1989, pág. 87. Comentarista: Pedro González Mira.

— **Guerra y Paz** (CD).

Intérpretes: Galina Vishnevskaya, Lajos Miller, Wieslaw Ochman, Nicola Ghiuselev, Katherine Ciesinsky, Mariana Paunova, Stefania Toczyska, Romuald Tesarovicz, Eduard Tumanjian, Misha Raitzin, Dimiter Petkov, Michael Senechal, James Anderson, Magdalena Conovici, Vladimir de Kanel, Ivan Konsulov, Mira Zakai, Antonio Diakov, Malcolm Smith, Petra Malakova, Constantin Dumitru, Ionel Pantea. Coro de Radio Francia. Orquesta Nacional de Francia. Director: Mstislav Rostropovich. Localización: Año LX, núm. 595, ene. 1989, pág. 54. Comentarista: Rafael Banús.

— **Romeo y Julieta (selección). RIMSKY-KORSAKOV: Scheherazade** (CD).

Intérpretes: Orquestas Filarmónica de Berlín y Sinfónica de Boston. Director: Lorin Maazel y Seiji Ozawa. Localización: Año LX, núm. 603, oct. 1989, pág. 132. Comentarista: Pedro González Mira.

PUCCHINI: Madama Butterfly (CD).

Intérpretes: Mirella Freni, José Carreras, Teresa Berganza, Joan Pons. Orquesta Filarmónica. Director: Giuseppe Sinopoli. Localización: Año LX, núm. 597, mar. 1989, pág. 65. Comentarista: Carlos Ruiz Silva.

RACHMANINOV: Concierto para piano núm. 1; Rapsodia sobre un tema de Paganini. (CD).

Intérpretes: Mikhail Pletnev, piano. Orquesta Philharmonia. Director: Libor Pesek. Localización: Año LX, núm. 594, dic. 1988, pág. 58. Comentarista: Xavier Casanovas-Danés.

RAVEL: Bolero; Pavana para una infanta difunta. DEBUSSY: Preludio a la siesta de un fauno. TCHAIKOVSKY: Obertura solemne 1812. (CD).

Intérpretes: Orquestas de París y Sinfónica de Chicago. Director: Daniel Barenboim. Localización: Año LX, núm. 603, oct. 1989, pág. 132. Comentarista: Pedro González Mira.

REGER: Prólogo sinfónico para una tragedia, Op. 108; Romanzas para violín y orquesta en Sol mayor y Re mayor, Op. 50. (CD).

Intérpretes: Hans Maile, violín. Orquesta Sinfónica de la Radio de Berlín. Director: Uros Lajovic. Localización: Año LX, núm. 599, mayo 1989, págs. 58-59. Comentarista: Rafael Banús.

— **Requiem, Op. 144b; Requiem latino, Op. 145a; Dies Irae.** (CD).

Intérpretes: Yoko Kawahara, soprano; Marga Höffgen, contralto; Hans-Dieter Bader, tenor; Nikolaus Hillebrand, bajo. Coro y Orquesta Sinfónica de la NDR de Hamburgo. Director: Roland Bader. Localización: Año LX, núm. 599, mayo 1989, págs. 58-59. Comentarista: Rafael Banús.

— **Suite romántica, Op. 125; Cuatro poemas sinfónicos según Arnold Boecklin, Op. 128** (CD).

Intérpretes: Orquesta Sinfónica de la NDR de Hamburgo. Director: Hans Schmid-Isserstedt. Localización: Año LX, núm. 599, mayo 1989, págs. 58-59. Comentarista: Rafael Banús.

REICH: Music for 18 musicians. (CD).

Intérpretes: Steve Reich and Musicians. Localización: Año LX, núm. 600, jun. 1989, pág. 124. Comentarista: Carlos Villalol.

— **Octeto; Music for a Large Ensemble; Violin Phase** (CD).

Intérpretes: Steve Reich and Musicians. Localización: Año LX, núm. 600, jun. 1989, pág. 124. Comentarista: Carlos Villalol.

— **Tehillim** (CD).

Intérpretes: Steve Reich and Musicians. Director: George Manahan. Localización: Año LX, núm. 600, jun. 1989, pág. 124. Comentarista: Carlos Villalol.

RIMSKY-KORSAKOV: Scheherazade. PROKOFIEV: Romeo y Julieta (selección). (CD).

Intérpretes: Orquestas Filarmónica de Berlín y Sinfónica de Boston. Director: Lorin Maazel y Seiji Ozawa. Localización: Año LX, núm. 603, oct. 1989, pág. 132. Comentarista: Pedro González Mira.

ROSSINI: Arias alternativas de Il Barbiere di Siviglia, Tancredi, La Gazza Ladra, Zelmira y Maometto Secondo; Giovanna d'Arco. (CD).

Intérpretes: Orquesta Sinfónica de la RAI de Turín. Martin Katz, piano (Giovanna d'Arco). Director: Alberto Zedda. Localización: Año LX, núm. 602, sep. 1989, pág. 58. Comentarista: Gonzalo Badenes.

— **Aureliano in Palmira** (CD).

Intérpretes: Paolo Barbacini, Luciana Serra, Helga Müller-Molinari, Ana Maria Pizzoli. Coro Gregorio Magno y Orquesta del Teatro de la Ópera Cómica de Génova. Director: Giacomo Zani. Localización: Año LX, núm. 602, dic. 1989, pág. 58. Comentarista: Gonzalo Badenes.

— **Il Signor Bruschino** (CD).

Intérpretes: Luca Canonici, Patrizia Orciani, Bruno Patrico, Natale de Carolis. I Filarmonici di Torino. Director: Marcello Viotti. Localización: Año LX, núm. 602, sep. 1989, pág. 58. Comentarista: Gonzalo Badenes.

— **Il Turco in Italia** (CD).

Intérpretes: Samuel Ramey, Montserrat Caballé, Enzo Dara, Ernesto Palacio. Ambrosian Opera Chorus. Orquesta Filarmónica Nacional. Director: Riccardo Chailly.

Localización: Año LX, núm. 602, sep. 1989, pág. 58.

Comentarista: Gonzalo Badenes.

— **L'Assedio di Corinto** (CD).

Intérpretes: Beverly Sills, Marilyn Horne, Justino Díaz y Franco Bonissolli. Coro y Orquesta del Teatro alla Scala de Milán. Director: Thomas Schippers. Localización: Año LX, núm. 602, sep. 1989, pág. 58. Comentarista: Gonzalo Badenes.

— **L'Inganno Felice** (CD).

Intérpretes: Paolo Montarsolo, Emilia Cundari, Ferdinando Jacopucci, Giorgio Tadeo. Orquesta Alessandro Scarlatti y Coro de la RAI de Nápoles. Director: Carlo Franci. Localización: Año LX, núm. 602, sep. 1989, pág. 58. Comentarista: Gonzalo Badenes.

— **Petite Messe Solennelle. PERGOLESI: Stabat Mater** (CD).

Intérpretes: Mirella Freni, Luciano Pavarotti, Lucía Valentini-Terrani, Ruggero Raimondi. Coro Polifónico del Teatro alla Scala (Misa). Judith Raskin, Maureen Lehane. Orquesta Rossini de Nápoles (Stabat Mater). Directores: Romano Gandolfi (Misa). Franco Caracciolo (Stabat Mater). Localización: Año LX, núm. 601, jul.-ago. 1989, pág. 59. Comentarista: Gonzalo Badenes.

ROUSEL: Sinfonías núms. 1, "El Poema del Bosque" y 3 (CD).

Intérpretes: Orquesta Nacional de Francia. Director: Charles Dutoit. Localización: Año LX, núm. 596, feb. 1989, pág. 51. Comentarista: Anabel García Hurtado.

— **Sinfonías 2 y 4** (CD).

Intérpretes: Orquesta Nacional de Francia. Director: Charles Dutoit. Localización: Año LX, núm. 596, feb. 1989, pág. 51. Comentarista: Anabel García Hurtado.

SCARLATTI, A.: 3 Concerti grossi. PERGOLESI: Stabat Mater (CD).

Intérpretes: Mirella Freni, Teresa Berganza. Orquesta Scarlatti de Nápoles. Director: Ettore Gracis. Localización: Año LX, núm. 601, jul.-ago. 1989, pág. 59. Comentarista: Gonzalo-Badenes.

SCHNITTKER: Concerto Grosso núm. 1 (1977); Concierto para oboe, arpa y orquesta de cuerda (1971); Concierto para piano y orquesta de cuerda (1979) (CD).

Intérpretes: Christian Bergqvist y Patrick Swedrup, violines; Helén Jahren, oboe; Kjell Axel Lier, arpa; Röland Pöntinen, piano. Nueva Orquesta de Cámara de Estocolmo. Director: Lev Markiz. Localización: Año LX, núm. 600, jun. 1989, pág. 124. Comentarista: Carlos Villalol.

SCHOENBERG: Trio Op. 45. WEBER: Movimiento para trio de cuerda; Trio Op. 20. KRENEK: Trio Op. 118. MOZART: Divertimento K 563. BEETHOVEN: Serenata Op. 8; Trio Op. 9 núm. 3. DITTERSDORF: Divertimento en Re mayor. PÖSSINGER: Trio en Fa mayor. PLEYEL: Trio Op. 11 núm. 3. HUMMEL: Trio WoO núm. 3. SCHUBERT: Trios D

581 y 471. HAYDN: Tres Trios Op. 53 (CD).

Intérpretes: Trio de Cuerda de Viena. Localización: Año LX, núm. 603, oct. 1989, pág. 144. Comentarista: Luis Carlos Gago.

SCHUBERT: Rosamunda (selección). MENDELSSOHN: El Sueño de una Noche de Verano (selección). SMETANA: La Novia Vendida (selección) (CD).

Intérpretes: Orquestas Sinfónica de Chicago y Filarmónica de Viena. Director: James Levine. Localización: Año LX, núm. 603, oct. 1989, pág. 132. Comentarista: Pedro González Mira.

— **Sinfonía núm. 8 "Inacabada". SCHUMANN: Sinfonía núm. 3 "Renana".** (CD).

Intérpretes: Orquestas Filarmónica y Filarmónica de Los Ángeles. Director: Giuseppe Sinopoli y Carlo Maria Giulini. Localización: Año LX, núm. 603, oct. 1989, pág. 132. Comentarista: Pedro González Mira.

— **Sinfonía núm. 8 "Incompleta". BRAHMS: Sinfonía núm. 3.** (CD).

Intérpretes: Orquesta Filarmónica de Berlín. Director: Wilhelm Furtwängler. Localización: Año LX, núm. 605, dic. 1989, pág. 72. Comentarista: Anabel García Hurtado.

— **Sinfonía núm. 9 "La Grande"** (CD).

Intérpretes: Orquesta de la Época de la Ilustración. Director: Sir Charles Mackerras. Localización: Año LX, núm. 594, dic. 1988, pág. 58. Comentarista: Xavier Casanovas-Danés.

— **Sinfonía núm. 9; Obertura de "Rosamunda"** (CD).

Intérpretes: Orquesta Filarmónica de Berlín. Director: Wilhelm Furtwängler. Localización: Año LXI, núm. 605, dic. 1989, pág. 72. Comentarista: Anabel García Hurtado.

— **Sonata para piano núm. 19 en Do menor, D 958; Los 6 Momentos Musicales, D 780** (CD).

Intérpretes: Alfred Brendel. Localización: Año LX, núm. 600, jun. 1989, pág. 126. Comentarista: Tartessos.

— **Sonata para piano núm. 20 en La mayor, D 959; Melodía Húngara, D 817; 16 Danzas Alemanas, D 783; Allegretto en Do menor, D 915** (CD).

Intérpretes: Alfred Brendel. Localización: Año LX, núm. 600, jun. 1989, pág. 126. Comentarista: Tartessos.

— **Sonatas para piano núm. 19 en Do menor, D 958; Los 6 Momentos Musicales, D 780** (CD).

Intérpretes: Radu Lupu. Localización: Año LX, núm. 600, jun. 1989, pág. 126. Comentarista: Tartessos.

— **Trios D 581 y 471. HAYDN: Tres Trios Op. 53. SCHOENBERG: Trios Op. 45. WEBER: Movimiento para trio de cuerda; Trio Op. 20. KRENEK: Trio Op. 118. MOZART: Divertimento K 563. BEETHOVEN: Serenata Op. 8; Trio Op. 9 núm. 3. DITTERSDORF: Divertimento en Re mayor. PÖSSINGER: Trio en Fa mayor. PLEYEL:**

Trio Op. 11 núm. 3. HUMMEL: Trio WoO núm. 3 (CD).

Intérpretes: Trío de Cuerda de Viena. Localización: Año LX, núm. 603, oct. 1989, pág. 144.

Comentarista: Luis Carlos Gago.

SCHUMANN: Concierto para piano; Concierto para violonchelo (CD).

Intérpretes: Justus Frantz, piano; Mischa Maisky, violonchelo. Orquesta Filarmónica de Viena.

Director: Leonard Bernstein. Localización: Año LX, núm. 603, oct. 1989, pág. 132.

Comentarista: Pedro González Mira.

— Obertura "Manfredo". BRAHMS: Sinfonía núm. 1 (CD).

Intérpretes: Orquesta Filarmónica de los Ángeles.

Director: Carlo Maria Giulini. Localización: Año LX, núm. 603, oct. 1989, pág. 132.

Comentarista: Pedro González Mira.

— Sinfonía núm. 2. TCHAIKOVSKY: Romeo y Julieta (CD).

Intérpretes: Orquesta de la RAI de Roma (Schumann). Orquesta de la RAI de Turín (Tchaikovsky).

Director: Sergiu Celibidache. Localización: Año LX, núm. 595, ene. 1989, pág. 56.

Comentarista: Carlos Ruiz Silva.

— Sinfonía núm. 3 "Renana". SCHUBERT: Sinfonía núm. 8, "Inacabada" (CD).

Intérpretes: Orquestas Filarmónica y Filarmónica de Los Ángeles.

Directores: Giuseppe Sinopoli y Carlo Maria Giulini. Localización: Año LX, núm. 603, oct. 1989, pág. 132.

Comentarista: Pedro González Mira.

— Sinfonía núm. 4; Obertura de "Manfredo". HAYDN: Sinfonía núm. 88 (CD).

Intérpretes: Orquesta Filarmónica de Berlín.

Director: Wilhelm Furtwängler. Localización: Año LXI, núm. 605, dic. 1989, pág. 72.

Comentarista: Anabel García Hurtado.

SCHÜTZ: Symphoniae Sacrae II, SWV 341-367 (CD).

Intérpretes: P. Schreier, E. Büchner, H. Ch. Polster, J. Kowalsky, G. Burkhardt, E. Wilke. Dresdner Kreuzchor, Capella Fidinicia.

Director: Hans Gruss. Localización: Año LX, núm. 601, jul.-ago. 1989, pág. 58.

Comentarista: Jorge González Giner.

SHOSTAKOVICH: Concierto para violín y orquesta núm. 1. GLAZUNOV: Concierto para violín y orquesta (CD).

Intérpretes: Itzhak Perlman, violín. Orquesta Filarmónica de Israel.

Director: Zubin Mehta. Localización: Año LXI, núm. 605, dic. 1989, pág. 87.

Comentarista: Pedro González Mira.

— Concierto para violín y orquesta núm. 1. PROKOFIEV: Concierto para violín núm. 2 (CD).

Intérpretes: Viktoria Mullova, violín. Orquesta Royal Philharmonic.

Director: André Previn. Localización: Año LXI, núm. 605, dic. 1989, pág. 87.

Comentarista: Pedro González Mira.

— Las 15 Sinfonías. Vol. I (Núms. 1, 2, 3 y 4), Vol. II (Núms. 5, 6 y 7), Vol. III (Núms. 8, 9 y 10), Vol. IV (Núms.

11, 12 y 13) y Vol. V (Núms. 14 y 15) (CD).

Intérpretes: Arthur Eisen, bajo (Núm. 13). Evgheni Nesterenko, bajo; Evghenia Tselovalnik, soprano (Núm. 14). Coro de la República de Rusia (Núm. 2, 3 y 13). Orquesta Filarmónica de Moscú.

Director: Kirill Kondrashin. Localización: Año LX, núm. 597, mar. 1989, pág. 62.

Comentarista: Pedro González Mira.

— Sinfonía núm. 1. MUSSORGSKY: Cuadros de una Exposición (CD).

Intérpretes: Orquesta Filarmónica Checa.

Director: Karel Ancerl. Localización: Año LX, núm. 605, dic. 1989, pág. 87.

Comentarista: Pedro González Mira.

— Sinfonía núm. 1; Sinfonía núm. 7 "Leningrado" (CD).

Intérpretes: Orquesta Sinfónica de Chicago.

Director: Leonard Bernstein. Localización: Año LXI, núm. 605, dic. 1989, pág. 87.

Comentarista: Pedro González Mira.

— Sinfonía núm. 8 (CD).

Intérpretes: Orquesta Filarmónica de Leningrado.

Director: Yevgueni Mravinsky. Localización: Año LXI, núm. 605, dic. 1989, pág. 87.

Comentarista: Pedro González Mira.

— Sinfonía núm. 8 (CD).

Intérpretes: Orquesta Sinfónica de Chicago.

Director: Sir Georg Solti. Localización: Año LXI, núm. 605, dic. 1989, pág. 87.

Comentarista: Pedro González Mira.

SIBELIUS: Concierto para violín y orquesta. TCHAIKOVSKY: Concierto para violín y orquesta (CD).

Intérpretes: David Oistrakh, violín. Orquesta de Filadelfia.

Director: Eugene Ormandy. Localización: Año LX, núm. 603, oct. 1989, pág. 126.

Comentarista: Luis Carlos Gago.

— Finlandia. SMETANA: El Moldava. LISZT: Los Preludios. GRIEG: Suite Holberg (CD).

Intérpretes: Orquesta Filarmónica de Berlín.

Director: Herbert von Karajan. Localización: Año LX, núm. 603, oct. 1989, pág. 132.

Comentarista: Pedro González Mira.

SMETANA: El Moldava. LISZT: Los Preludios. GRIEG: Suite Holberg. SIBELIUS: Finlandia (CD).

Intérpretes: Orquesta Filarmónica de Berlín.

Director: Herbert von Karajan. Localización: Año LX, núm. 603, oct. 1989, pág. 132.

Comentarista: Pedro González Mira.

— La Novia Vendida (selección). SCHUBERT: Rosamunda (selección). MENDELSSOHN: El Sueño de una Noche de Verano (selección) (CD).

Intérpretes: Orquestas Sinfónica de Chicago y Filarmónica de Viena.

Director: James Levine. Localización: Año LX, núm. 603, oct. 1989, pág. 132.

Comentarista: Pedro González Mira.

STRAUSS, J.: Vals del Emperador; Rosas del Sur; Sangre Vienesa; El Bello Danubio Azul; Bombones de Viena; Vals de Delirio; Cuentos de los Bosques de Viena (CD).

Intérpretes: Orquesta Filarmónica de Viena.

Director: Leonard Bernstein. Localización: Año LX, núm. 603, oct. 1989, pág. 132.

Comentarista: Pedro González Mira.

Intérpretes: Orquesta Filarmónica de Viena.

Director: Lorin Maazel. Localización: Año LX, núm. 603, oct. 1989, pág. 132.

Comentarista: Pedro González Mira.

STRAUSS, R.: Así hablaba Zaratustra; Macbeth (CD).

Intérpretes: Orquesta Filarmónica de Viena.

Director: Lorin Maazel. Localización: Año LX, núm. 603, oct. 1989, pág. 132.

Comentarista: Pedro González Mira.

— Elektra (CD).

Intérpretes: Inge Borkh, Jean Madeira, Lisa della Casa, Max Lorenz, Kurt Böhme, Anny Febelmayer, Kerstin Meyer, Sieglinde Wagner, Marilyn Horne, Lisa Otto. Coro de la Ópera Estatal de Viena. Orquesta Filarmónica de Viena.

Director: Dimitri Mitropoulos. Localización: Año LX, núm. 601, jul.-ago. 1989, págs. 54-55.

Comentarista: Rafael Banús.

— Elektra. WAGNER: Siegfried (Final del acto III) (CD).

Intérpretes: Astrid Varnay, Martha Mödl, Hildegard Hillerbrecht, James King, Eberhard Waechter, Tugomir Franc, Richard van Vrooman, Judith Hellwig, Helen Watts, Cvetka Ahin, Lisa Otto, Lucia Popp. Coro de la Ópera Estatal de Viena (Elektra).

Astrid Varnay, Bernd Aldenhoff. Orquesta del Festival de Bayreuth (Siegfried). Grabaciones de 1964 y 1951 respectivamente.

Director: Herbert von Karajan. Localización: Año LX, núm. 601, jul.-ago. 1989, págs. 54-55.

Comentarista: Rafael Banús.

— Salomé. MOZART: Don Giovanni. VERDI: Aida (CD).

Intérpretes: Ljuba Welitsch, Herbert Janssen, Frederick Jagel, Kerstin Thorborg, Brian Sullivan, Herta Glaz, Dezsö Ernster, Jerome Hines. Orq. del Metropolitan de Nueva York (Salomé).

L. Welitsch, Eugene Coley. Orq. del Metropolitan de N. York (Don Giovanni). L. Welitsch, Ramón Vinay, Norman Cordon, Margart Harschaw, Paul Franke. Coro y Orq. del Metropolitan de Nueva York (Aida).

Director: Fritz Reiner (Salomé y Don Giovanni), Emil Cooper (Aida). Localización: Año LX, núm. 601, jul.-ago. 1989, pág. 54-55.

Comentarista: Rafael Banús.

— El Pájaro de Fuego; Scherzo a la rusa; Cuatro estudios; Scherzo a la rusa (CD).

Intérpretes: Orquesta Sinfónica de la Ciudad de Birmingham.

Director: Simon Rattle. Localización: Año LX, núm. 602, sep. 1989, pág. 64.

Comentarista: Gonzalo Badenes.

STRAVINSKY: El Pájaro de Fuego; Cuatro estudios; Scherzo a la rusa (CD).

Intérpretes: Orquestas de Paris y Sinfónica de Chicago.

Director: Daniel Barenboim. Localización: Año LX, núm. 603, oct. 1989, pág. 132.

Comentarista: Pedro González Mira.

— Romeo y Julieta. SCHUMANN: Sinfonía núm. 2 (CD).

Intérpretes: Orquesta de la RAI de Roma (Schumann). Orquesta de la RAI de Turín (Tchaikovsky).

Director: Sergiu Celibidache. Localización: Año LX, núm. 595, ene. 1989, pág. 56.

Comentarista: Carlos Ruiz Silva.

— Sinfonía núm. 5 (CD).

Intérpretes: Orquesta Sinfónica de Londres.

Director: Karl Böhm. Localización: Año LX, núm. 603, oct. 1989, pág. 132.

Comentarista: Pedro González Mira.

— Sinfonía núm. 6 "Patética" (CD).

Intérpretes: Orquesta Filarmónica de Los Ángeles.

Director: Carlo Maria Giulini. Localización: Año LX, núm. 603, oct. 1989, pág. 132.

Comentarista: Pedro González Mira.

Localización: Año LX, núm. 594, dic. 1988, pág. 56.

Comentarista: Anabel García Hurtado.

— La Historia del Soldado (CD).

Intérpretes: Georges Descrieres Conjunto Instrumental de la Baja Normandía.

Director: Dominique Debart. Localización: Año LX, núm. 602, sep. 1989, pág. 64.

Comentarista: Gonzalo Badenes.

— Las Bodas (CD).

Intérpretes: A. Ablaberdyyeva, L. Ivanova, A. Martinov, A. Safiulin. Coro de la Filarmónica Eslovaca. Orquesta Sinfónica Savaria.

Director: Peter Eotvos. Localización: Año LX, núm. 602, sep. 1989, pág. 64.

Comentarista: Gonzalo Badenes.

SZYMANOWSKI: Concierto para violín y orquesta núm. 1. BARTÓK: Concierto para violín y orquesta núm. 1. HINDEMITH: Concierto para violín y orquesta (1939) (CD).

Intérpretes: David Oistrakh, violín. Orquesta Sinfónica de la Radio de la URSS. Orquesta Sinfónica de Leningrado.

Directores: Gennadi Rojdestvensky, Kurt Sanderling. Localización: Año LX, núm. 603, oct. 1989, pág. 126.

Comentarista: Luis Carlos Gago.

TCHAIKOVSKY: Concierto para violín y orquesta. BRAHMS: Concierto para violín y orquesta (CD).

Intérpretes: David Oistrakh, violín. Orquesta Staatskapelle de Dresde.

Director: Franz Konwitschny. Localización: Año LX, núm. 603, oct. 1989, pág. 126.

Comentarista: Luis Carlos Gago.

— Concierto para violín y orquesta. SIBELIUS: Concierto para violín y orquesta (CD).

Intérpretes: David Oistrakh, violín. Orquesta de Filadelfia.

Director: Eugene Ormandy. Localización: Año LX, núm. 603, oct. 1989, pág. 126.

Comentarista: Luis Carlos Gago.

— Obertura solemne 1812. RAVEL: Bolero; Pavana para una infanta difunta. DEBUSSY: Preludio a la siesta de un fauno (CD).

Intérpretes: Orquestas de Paris y Sinfónica de Chicago.

Director: Daniel Barenboim. Localización: Año LX, núm. 603, oct. 1989, pág. 126.

Comentarista: Luis Carlos Gago.

— Obertura solemne 1812. RAVEL: Bolero; Pavana para una infanta difunta. DEBUSSY: Preludio a la siesta de un fauno (CD).

Intérpretes: Orquestas de Paris y Sinfónica de Chicago.

Director: Daniel Barenboim. Localización: Año LX, núm. 603, oct. 1989, pág. 132.

Comentarista: Pedro González Mira.

— Romeo y Julieta. SCHUMANN: Sinfonía núm. 2 (CD).

Intérpretes: Orquesta de la RAI de Roma (Schumann). Orquesta de la RAI de Turín (Tchaikovsky).

Director: Sergiu Celibidache. Localización: Año LX, núm. 595, ene. 1989, pág. 56.

Comentarista: Carlos Ruiz Silva.

— Sinfonía núm. 5 (CD).

Intérpretes: Orquesta Sinfónica de Londres.

Director: Karl Böhm. Localización: Año LX, núm. 603, oct. 1989, pág. 132.

Comentarista: Pedro González Mira.

— Sinfonía núm. 6 "Patética" (CD).

Intérpretes: Orquesta Filarmónica de Los Ángeles.

Director: Carlo Maria Giulini. Localización: Año LX, núm. 603, oct. 1989, pág. 132.

Comentarista: Pedro González Mira.

Índices

TIPPET: Concierto para doble orquesta de cuerda; Fantasia concertante sobre un tema de Corelli; Canciones para Dov. (CD).

Intérpretes: Nigel Robson, tenor. Orquesta de Cámara Escocesa.
Director: Sir Michael Tippett.
Localización: Año LX, núm. 594, dic. 1988, pág. 58.
Comentarista: Xavier Casanovas-Dañés.

VERDI: Un ballo in maschera. (CD).

Intérpretes: Plácido Domingo, Leo Nucci, Josephine Barstow, Florence Quivar, Sumi Jo. Coro de la Ópera Estatal de Viena.
Director: Herbert von Karajan.
Localización: Año LX, núm. 604, nov. 1989, pág. 38.
Comentarista: Pedro González Mira.

— **Aida. STRAUSS, R.: Salomé. MOZART: Don Giovanni.** (CD).

Intérpretes: Ljuba Welitsch, Herbert Janssen, Frederick Jagel, Kerstin Thorborg, Brian Sullivan, Herta Glaz, Dezsö Ernster, Jerome Hines. Orq. del Metropolitan de Nueva York (Salomé). L. Welitsch, Eugene Coley. Orq. del Metropolitan de Nueva York (Don Giovanni). L. Welitsch, Ramón Vinay, Norman Cordon, Margart Harschaw, Paul Franke. Coro y Orq. del Metropolitan de Nueva York (Aida).
Directores: Fritz Reiner (Salomé y Don Giovanni), Emil Cooper (Aida).
Localización: Año LX, núm. 601, jul.-ago. 1989, págs. 54-55.
Comentarista: Rafael Banús.

VIVALDI: Concierto para flauta R 441; Concierto para flautín R 443; Trío para violín, laúd y bajo continuo R 85; Concierto para dos mandolinas, cuerda y bajo continuo R 532; Concierto para dos violonchelos, cuerda y bajo continuo R 531 (CD).

Intérpretes: Michael Copley, flauta; Thomas Furi, violín; Göran Söllscher, guitarra; Thomas Demenga, Regula Häusler, violonchelos. Camerata de Berna.
Director: Thomas Furi.
Localización: Año LX, núm. 603, oct. 1989, pág. 132.
Comentarista: Pedro González Mira.

WAGNER: El Anillo del Nibelungo (Escenas de La Walkyria, Sigfrido y El Ocaso de los Dioses) (CD).

Intérpretes: Astrid Varnay, Wolfgang Windgassen. Orquesta Sinfónica de la Radio de Baviera.
Directores: Leopold Ludwig, Hermann Weigert.
Localización: Año LX, núm. 600, jun. 1989, pág. 112.
Comentarista: Ángel-Fernando Mayo.

— **La Walkyria** (CD).

Intérpretes: Martha Mödl, Leonie Rysanek, Ferdinand Frantz, Ludwig Suthaus, Margarete Klose, Gottlob Frick, Gerda Schreyer, Judith Hellwig, Dagmar Schmedes, Ruth Siewert, Erika Köth, Herta Töpper, Johanna Blatter, Dagmar Hermann. Orquesta Filarmonica de Viena.
Director: Wilhelm Furtwängler.
Localización: Año LX, núm. 603, oct. 1989, pág. 150.
Comentarista: Ángel-Fernando Mayo.

— **Lohengrin** (CD).

Intérpretes: Wolfgang Windgassen,

Birgit Nilsson, Theo Adam, Hermann Uhde, Astrid Varnay, Dietrich Fischer-Dieskau, Gerhard Stolze, Gene Tobin, Toni Blankenheim, Franz Crass. Coro y Orquesta del Festival de Bayreuth de 1954.

Director: Eugen Jochum.
Localización: Año LX, núm. 598, abr. 1989, pág. 48.
Comentarista: Ángel-Fernando Mayo.

— **Lohengrin. "Lotte Lehmann canta Wagner": Tannhäuser ("Dich teure Halle", 1916; "Allmächt'ge Jungfrau", 1924); La Walkiria ("Der Männer Sippe", 1921; "Du bist der Lenz", 1971); Los Maestros Cantores de Nuremberg ("O Sachs, mein Freund", 1921)** (CD).

Intérpretes: Lauritz Melchior, Lotte Lehmann, Emanuel List, Friedrich Schorr, Marjorie Lawrence, Julius Huehn. Coro y Orquesta de la Metropolitan Opera, Nueva York.
Director: Artur Bodanzky.
Localización: Año LX, núm. 603, oct. 1989, pág. 150.
Comentarista: Ángel-Fernando Mayo.

— **Los Maestros Cantores de Nuremberg** (CD).

Intérpretes: Jaro Prohaska, Josef Greindl, Benno Arnold, Helmut Fehn, Eugen Fuchs, Fritz Krenn, Gerhard Witting, Gustaf Rödin, Karl Krollmann, Herbert Gosebruch, Franz Sauer, Alfred Dome, Max Lorenz, Erich Zimmerman, Maria Müller, Camille Kallab, Erich Pina. Coro y Orquesta del Festival de Bayreuth de 1943.

Director: Wilhelm Furtwängler.
Localización: Año LX, núm. 595, ene. 1989, pág. 50.
Comentarista: Ángel-Fernando Mayo.

— **Los Maestros Cantores de Nuremberg** (CD).

Intérpretes: Hans Hermann Nissen, Henk Noort, María Reining. Coro de la Ópera Estatal de Viena. Orquesta Sinfónica de la NBC.
Director: Arturo Toscanini.
Localización: Año LX, núm. 604, nov. 1989, pág. 46.
Comentarista: Gonzalo Badenes.

— **Preludio del acto I de "Tristán e Isolda". MAHLER: Sinfonía núm. 9.** (CD).

Intérpretes: Orquesta Filarmonica de Viena.
Director: Otto Klemperer.
Localización: Año LX, núm. 596, feb. 1989, pág. 48.
Comentarista: Pedro González Mira.

— **Preludio del acto I de Los Maestros Cantores de Nuremberg; Obertura de Tannhäuser; Preludio del acto I y Muerte de Amor, de Tristán e Isolda; Encantamiento del Viernes Santo, de Parsifal; Marcha Fúnebre, de El Ocaso de los Dioses.** (CD).

Intérpretes: Orquesta Filarmonica de Berlín.
Director: Wilhelm Furtwängler.
Localización: Año LX, núm. 605, dic. 1989, pág. 72.
Comentarista: Anabel García Hurtado.

— **Preludio de los actos I y III de "Tristán e Isolda"; Muerte de Isolda"; Obertura de "El Holandés Errante"; Preludio del acto I de "Los Maestros Cantores de Nuremberg"; "Cabalgata de las Walkirias"** (CD).

Intérpretes: Orquesta de París.
Director: Daniel Barenboim.

Localización: Año LX, núm. 603, oct. 1989, pág. 132.

Comentarista: Pedro González Mira.

— **Rienzi; Tannhäuser; Lohengrin; Die Walküre; Siegfried; Götterdämmerung; Tristan und Isolde y Die Meistersinger von Nürnberg (Fragmentos)** (CD).

Intérpretes: Lauritz Melchior. Orquestas Sinfónica de Londres y de la Ópera del Estado de Berlín.
Directores: John Barbirolli, Albert Coates, Robert Heger y Lawrence Collingwood.
Localización: Año LX, núm. 601, jul.-ago. 1989, pág. 56.
Comentarista: Gonzalo Badenes.

— **Rienzi.** (CD).

Intérpretes: Set Svanholm, Anne Lund Christiansen, Paul Schöffler, Christa Ludwig, Walter Berry, Heinz Holecek, Karl Terkal, Alois Pernerstorfer, Teresa Stich-Randall. Niños Cantores de Viena, Unión de Canto Vienesa. Coro Masculino de las Juventudes Musicales. Orquesta Sinfónica de Viena.

Director: Josef Krips.
Localización: Año LX, núm. 598, abr. 1989, pág. 48.
Comentarista: Ángel-Fernando Mayo.

— **Siegfried (Final del acto III). STRAUSS, R.: Elektra** (CD).

Intérpretes: Astrid Varnay, Martha Mödl, Hildegard Hillerbrecht, James King, Eberhard Waechter, Tugomir Franc, Richard van Vrooman, Judith Hellwig, Helen Watts, Cvetka Ahin, Lisa Otto, Lucía Popp. Coro de la Ópera Estatal de Viena (Elektra).
Astrid Varnay, Bernd Aldenhoff. Orquesta del Festival de Bayreuth (Siegfried). Grabaciones de 1964 y 1951 respectivamente.

Director: Herbert von Karajan.
Localización: Año LX, núm. 601, jul.-ago. 1989, pág. 55.
Comentarista: Rafael Banús.

— **Tannhäuser** (CD).

Intérpretes: Ramón Vinay, Gré Brouwenstijn, Dietrich Fischer-Dieskau, Herta Wilfert, Josef Greindl, Josef Traxel, Toni Blankenheim, Gerhard Stolze, Theo Adam, Volker Horn. Coro y Orquesta del Festival de Bayreuth de 1954.
Director: Joseph Keilbert.
Localización: Año LX, núm. 598, abr. 1989, pág. 48.
Comentarista: Ángel-Fernando Mayo.

— **Tannhäuser** (CD).

Intérpretes: Hans Beirer, Gré Brouwenstijn, Eberhard Wächter, Christa Ludwig, Gottlob Frick, Waldemar Kmetz, Ludwig Welter, Kurt Equiluz, Tugomir Franc, Gundula Janowitz. Coro y Orquesta de la Ópera del Estado de Viena.
Director: Herbert von Karajan.
Localización: Año LX, núm. 598, abr. 1989, pág. 48.
Comentarista: Ángel-Fernando Mayo.

— **Tannhäuser** (CD).

Intérpretes: Matti Salminen, Plácido Domingo, Andreas Schmidt, William Pell, Kurt Rydl, Cheryl Studer, Agnes Baltsa, Barbara Bonney. Coro de la Royal Opera House Covent Garden. Orquesta Filarmonia.
Director: Giuseppe Sinopoli.
Localización: Año LX, núm. 604, nov. 1989, pág. 38.
Comentarista: Pedro González Mira.

— **Tristán e Isolda** (CD).

Intérpretes: Günther Treptow, Ferdinand Frantz, Helena Braun, Paul Schöffler, Albrecht Peter, Margarete Klose, Pavel Kuën, Fritz Richard Bender. Coro y Orquesta de la Ópera del Estado de Baviera.
Director: Hans Knappertsbusch.
Localización: Año LX, núm. 595, ene. 1989, pág. 50.
Comentarista: Ángel-Fernando Mayo.

— **Tristán e Isolda (Fragmento)** (CD).

Intérpretes: Lauritz Melchior, Frida Leider, Walter Widdop, Göta Ljungberg, Howard Fry, Ivar Andressen. Orquestas Sinfónica de Londres y de la Ópera del Estado de Berlín.
Directores: Albert Coates y Lawrence Collingwood.
Localización: Año LX, núm. 601, jul.-ago. 1989, pág. 56.
Comentarista: Gonzalo Badenes.

— **Tristán e Isolda (Narración de Isolda; Dúo del segundo acto; Muerte de amor); Wessendonck Lieder** (CD).

Intérpretes: Astrid Varnay, Hertha Töpper, Wolfgang Windgassen. Orquesta Sinfónica de la Radio de Baviera y Sinfónica de Banberg.
Directores: Hermann Weigert, Ferdinand Leitner, Leopold Ludwig.
Localización: Año LX, núm. 600, jun. 1989, pág. 112.
Comentarista: Ángel-Fernando Mayo.

WEBER: Conciertos núms. 1 y 2; Concertino para clarinete y orquesta. (CD).

Intérpretes: Antony Pay, clarinete. Orquesta de la Época de la Ilustración.
Director: Antony Pay.
Localización: Año LX, núm. 594, dic. 1988, pág. 58.
Comentarista: Xavier Casanovas-Dañés.

WEBER: Movimiento para trío de cuerda; Trío Op. 20. KRENEK: Trío Op. 118. MOZART: Divertimento K 563. BEETHOVEN: Serenata Op. 8; Trío Op. 9 núm. 3. DITTERSDORF: Divertimento en Re mayor. PÖSSINGER: Trío en Fa mayor. PLEYEL: Trío Op. 11 núm. 3. HUMMEL: Trío WoO núm. 3. SCHUBERT: Tríos D 581 y 471. HAYDN: Tres Tríos Op. 53. SCHOENBERG: Trío Op. 45 (CD).

Intérpretes: Trío de Cuerda de Viena.
Localización: Año LX, núm. 603, oct. 1989, pág. 144.
Comentarista: Luis Carlos Gago.

ZELENKA: Las Obras Orquestales (CD).

Intérpretes: Camerata de Berna.
Director: Alexander Wijnkoop.
Localización: Año LX, núm. 596, feb. 1989, pág. 46.
Comentarista: Luis Carlos Gago.

— **Las Seis Sonatas en trío** (CD).

Intérpretes: Heinz Holliger y Maurice Bourgue, oboes; Saschko Gawriloff, violín; Klaus Thunemann, fagot; Lucio Buccarella, contrabajo; Christiane Jacquot, clave.
Localización: Año LX, núm. 596, feb. 1989, pág. 46.
Comentarista: Luis Carlos Gago.

RECITALES

AGRUPACIÓN CORAL DE CÁMARA DE PAMPLONA: Antología (Album núm. 2). Obras de OLTRA, SALAZAR, GARES, CASTRO Y OLAIZOLA (LP).

Intérpretes: Agrupación Coral de Cámara de Pamplona.

Director: José Luis Eslava.

Localización: Año LX, núm. 597, mar. 1989, pág. 95.

Comentarista: Carlos Villasol.

ANTOLOGÍA DE OBRAS PARA TECLADO (CD).

Intérpretes: Richard Burnett, virginal, espineta, clavicordio, clavicémbalo, órgano de cámara y pianoforte.

Localización: Año LX, núm. 604, nov. 1989, pág. 87.

Comentarista: Salustio Alvarado.

ARIAS DE ÓPERA DE MOZART, GOUNOD, ROSSINI, WEBER Y DVOŘAK (CD).

Intérpretes: Karita Mattila, soprano. Orquesta Philharmonia

Director: Sir John Pritchard.

Localización: Año LX, núm. 599, mayo 1989, pág. 95.

Comentarista: Gonzalo Badenes.

ARTE DEL BEL CANTO, EL. Fragmentos de óperas de DONIZETTI y BELLINI (CD).

Intérpretes: Lucía Aliberti, Renato Bruson, Giuseppe Sabatini. Orquesta Sinfónica de Radio Berlín.

Director: Roberto Paternostro.

Localización: Año LX, núm. 602, sep. 1989, pág. 82.

Comentarista: Gonzalo Badenes.

BALSA, Agnes: Arias de óperas de ROSSINI, MOZART, MERCADANTE, DONIZETTI, VERDI y MASCAGNI (CD).

Intérpretes: Agnes Baltsa, mezzosoprano. Orquesta de la Radio de Múnich.

Director: Heinz Wallberg.

Localización: Año LX, núm. 596, feb. 1989, pág. 75.

Comentarista: Rafael Banús.

BARROCO VIRTUOSO (CD)

Intérpretes: Erik Schultz, trompeta; Ifor James, trompa; Ian Franklin, oboe; David Haward, fagot; Andrea Schober, violonchelo. Orquesta de Cámara del Suroeste de Alemania, Pforzheim.

Director: Vladislav Czarnecki.

Localización: Año LX, núm. 601, jul.-ago. 1989, pág. 88.

Comentarista: Vladimiro Bas.

BARROCO Y CLÁSICOS (CD)

Intérpretes: Erik Schultz, trompeta; Ifor James, trompa; Ian Franklin, oboe; David Haward, fagot; Andrea Schober, violonchelo. Orquesta de Cámara del Suroeste de Alemania, Pforzheim.

Director: Vladislav Czarnecki.

Localización: Año LX, núm. 601, jul.-ago. 1989, pág. 88.

Comentarista: Vladimiro Bas.

BELLINI, ROSSINI Y DONIZETTI: Arietas y canciones (CD).

Intérpretes: Anne-Marie Rodde, soprano. Noel Lee, piano.

Localización: Año LX, núm. 602, sep. 1989, pág. 82.

Comentarista: Gonzalo Badenes.

BENACKOVA, Gabriela: Arias de óperas de SMETANA, DVORAK, JANÁČEK, TCHAIKOVSKY, PROKOFIEV Y SHOSTAKOVICH (CD).

Intérpretes: Gabriela Benackova, soprano. Orquesta Filarmónica Checa.

Director: Vaclav Neumann.

Localización: Año LX, núm. 601, jul.-ago. 1989, pág. 88.

Comentarista: Rafael Banús.

BJÖRLING, Jussi: Arias y escenas de óperas de PONCHIELLI, PUCCINI, GIORDANO, CILEA, VERDI, MASCAGNI y LEHAR (CD).

Intérpretes: Jussi Björling, tenor. Orquesta Sinfónica de Radio Berlín.

Director: Roberto Paternostro.

Localización: Año LX, núm. 605, dic. 1989, pág. 102.

Comentarista: Gonzalo Badenes.

BUEN GARNAS, Agnes, Jan Garbarek; Rosenfols. Medieval Songs from Norway (CD).

Intérpretes: Agnes Buen Garnas, Jan Garbarek, Rosenfols. Orquesta de Cámara de Oslo.

Director: Georges Sebastian.

Localización: Año LX, núm. 605, dic. 1989, pág. 101.

Comentarista: José María García Martínez.

BUXHEIMER ORGELBUCH (CD).

Intérpretes: Ton Koopman, órgano.

Localización: Año LX, núm. 600, jun. 1989, pág. 175.

Comentarista: Luis Dalda Gerona.

CALLAS, María: "PARIGI, O CARA". Arias de BELLINI, ROSSINI y VERDI. Acto II de "Tosca" de PUCCINI (CD).

Intérpretes: María Callas, Tito Gobbi, A. Lance. Coro y Orquesta de la Opera de París.

Director: Georges Sebastian.

Localización: Año LX, núm. 594, dic. 1988, pág. 110.

Comentarista: Carlos Ruiz Silva.

CAMBODIA. Royal Music (CD).

Intérpretes: Orquesta Sinfónica de Camboya.

Localización: Año LX, núm. 604, nov. 1989, pág. 87.

Comentarista: José María García Martínez.

CANTABILE VIRTUOSO (CD).

Intérpretes: Erik Schultz, trompeta; Ifor James, trompa; Ian Franklin, oboe; David Haward, fagot; Andrea Schober, violonchelo. Orquesta de Cámara del Suroeste de Alemania, Pforzheim.

Director: Vladielev Czarnecki.

Localización: Año LX, núm. 600, jun. 1989, pág. 176.

Comentarista: Carlos Ruiz Silva.

CANTELLI, Guido, Vol. 2 BEETHOVEN: Concierto para piano y orquesta núm. 5 "Emperador". MUSSORGSKY: Cuadros de una exposición (CD).

Intérpretes: Walter Gieseking, piano. Orquesta Filarmónica de Nueva York.

Director: Guido Cantelli.

Localización: Año LX, núm. 602, sep. 1989, pág. 83.

Comentarista: Alvaro Marías.

CANTO GREGORIANO en el Monasterio de Silos (CD).

Intérpretes: Coro de Monjes del Monasterio Benedictino de Santo Domingo de Silos.

Director: Francisco Lara.

Localización: Año LX, núm. 603, oct. 1989, pág. 184.

Comentarista: Francisco José Tascón.

— "NAVIDAD". Misa de Medianoche; Misa del Día, Antifonas; Himnos (CD).

Intérpretes: Coro de la Abadía de Solesmes.

Director: Joseph Gajard, O.S.B.

Localización: Año LX, núm. 599, mayo 1989, pág. 95.

Comentarista: Francisco Javier Lara.

— Obras maestras del Canto Gregoriano (CD).

Intérpretes: Coro de Monjes del Monasterio de Santo Domingo de Silos.

Director: Ismael Fernández de la Cuesta.

Localización: Año LX, núm. 604, nov. 1989, pág. 87.

Comentarista: Francisco Javier Tascón.

CARMINA BURANA (Vol. II) (CD).

Intérpretes: New London Consort.

Director: Philp Pickett.

Localización: Año LX, núm. 602, sep. 1989, pág. 82.

Comentarista: Fernando Palacios.

CAROLYN WATKINSON: Arias de ópera barroca (CD).

Intérpretes: Carolyn Watkinson, mezzosoprano. Amsterdam Bach Soloists

Director: Jan de Vriend.

Localización: Año LX, núm. 602, sep. 1989, pág. 82.

Comentarista: Carlos Ruiz Silva.

CELIBIDACHE dirige obras de HAYDN, MENDELSSOHN, DEBUSSY HINDEMITH y BUSONI (CD).

Intérpretes: Orquesta Filarmónica de Berlín.

Localización: Año LX, núm. 600, jun. 1989, pág. 176.

Comentarista: Carlos Ruiz Silva.

CHANSONS DE METIERS DE PROVENCE ET DU COMTAT VANAISIN (CD).

Localización: Año LX, núm. 604, nov. 1989, pág. 87.

Comentarista: José María García Martínez.

CHANSONS DE METIERS DE PROVENCE ET DU COMTAT VANAISIN (CD).

Localización: Año LX, núm. 602, sep. 1989, pág. 82.

Comentarista: José María García Martínez.

CHANTS DE L'EGLISE MILANAISE (CD).

Intérpretes: Ensemble Organum.

Director: Marcel Pérès.

Localización: Año LX, núm. 604, nov. 1989, pág. 87.

Comentarista: Francisco Javier Lara.

CHANT DES FEMMES BULGARES, LES.

Localización: Año LX, núm. 601, jul.-ago. 1989, pág. 89.

Comentarista: José María García Martínez.

CHERKASSKY, Shura. Obras de CHOPIN, SCHUBERT, BERNSTEIN, PABST (CD)

Intérpretes: Shura Cherkassky, piano.

Localización: Año LX, núm. 594, dic. 1988, pág. 114.

Comentarista: Galo Ramirez.

CHINE: Fanbai; Chan liturgique boudique; Leçon du soir au Temple de Quanzhou (CD).

Localización: Año LX, núm. 603, oct. 1989, pág. 184.

Comentarista: José María García Martínez.

CLÁSICO VIRTUOSO (CD).

Intérpretes: Erik Schultz, trompeta; Ifor James, trompa; Ian Franklin, oboe; David Haward, fagot; Andrea Schober, violonchelo. Orquesta de Cámara del Suroeste de Alemania, Pforzheim.

Director: Vladislav Czarnecki.

Localización: Año LX, núm. 601, jul.-ago. 1989, pág. 88.

Comentarista: Vladimiro Bas.

CONCIERTO DE AÑO NUEVO 1989. Vals "Aceleración"; "Polca del aldeano"; Vals "En casa con nosotros"; Obertura de "El Murciélago"; Vida de artista; Polca rápida húngara; Polca francesa; Voces de primavera; Zardas "Ritter Pázmán"; El Danubio Azul (Johann Strauss II). La Libélula; Polca "Moulinet"; Polca "Pequeño charlatan"; Polca "Jockey" (Josef Strauss). Marcha Radetzky (Johann Strauss I). Polca Pizzicato (Johann Strauss II y Josef Strauss) (VHS).

Intérpretes: Orquesta Filarmónica de Viena.

Director: Carlos Kleiber.

Localización: Año LX, núm. 601, jul.-ago. 1989, pág. 88.

Comentarista: Vladimiro Bas.

CONCIERTO DE AÑO NUEVO 1989. Vals "Aceleración"; "Polca del aldeano"; Vals "En casa con nosotros"; Obertura de "El Murciélago"; Vida de artista; Polca rápida húngara; Polca francesa; Voces de primavera; Zardas "Ritter Pázmán"; El Danubio Azul (Johann Strauss II). La Libélula; Polca "Moulinet"; Polca "Pequeño charlatan"; Polca "Jockey" (Josef Strauss). Marcha Radetzky (Johann Strauss I). Polca Pizzicato (Johann Strauss II y Josef Strauss) (VHS).

Intérpretes: Orquesta Filarmónica de Viena.

Director: Carlos Kleiber.

Localización: Año LX, núm. 601, jul.-ago. 1989, pág. 88.

Comentarista: Vladimiro Bas.

CONCIERTO DE AÑO NUEVO 1989. Vals "Aceleración"; "Polca del aldeano"; Vals "En casa con nosotros"; Obertura de "El Murciélago"; Vida de artista; Polca rápida húngara; Polca francesa; Voces de primavera; Zardas "Ritter Pázmán"; El Danubio Azul (Johann Strauss II). La Libélula; Polca "Moulinet"; Polca "Pequeño charlatan"; Polca "Jockey" (Josef Strauss). Marcha Radetzky (Johann Strauss I). Polca Pizzicato (Johann Strauss II y Josef Strauss) (VHS).

Intérpretes: Orquesta Filarmónica de Viena.

Director: Carlos Kleiber.

Localización: Año LX, núm. 601, jul.-ago. 1989, pág. 88.

Comentarista: Vladimiro Bas.

CONCIERTO DE AÑO NUEVO 1989. Vals "Aceleración"; "Polca del aldeano"; Vals "En casa con nosotros"; Obertura de "El Murciélago"; Vida de artista; Polca rápida húngara; Polca francesa; Voces de primavera; Zardas "Ritter Pázmán"; El Danubio Azul (Johann Strauss II). La Libélula; Polca "Moulinet"; Polca "Pequeño charlatan"; Polca "Jockey" (Josef Strauss). Marcha Radetzky (Johann Strauss I). Polca Pizzicato (Johann Strauss II y Josef Strauss) (VHS).

Intérpretes: Orquesta Filarmónica de Viena.

Director: Carlos Kleiber.

Localización: Año LX, núm. 601, jul.-ago. 1989, pág. 88.

Comentarista: Vladimiro Bas.

CONCIERTO DE AÑO NUEVO 1989. Vals "Aceleración"; "Polca del aldeano"; Vals "En casa con nosotros"; Obertura de "El Murciélago"; Vida de artista; Polca rápida húngara; Polca francesa; Voces de primavera; Zardas "Ritter Pázmán"; El Danubio Azul (Johann Strauss II). La Libélula; Polca "Moulinet"; Polca "Pequeño charlatan"; Polca "Jockey" (Josef Strauss). Marcha Radetzky (Johann Strauss I). Polca Pizzicato (Johann Strauss II y Josef Strauss) (VHS).

Intérpretes: Orquesta Filarmónica de Viena.

Director: Carlos Kleiber.

Localización: Año LX, núm. 601, jul.-ago. 1989, pág. 88.

Comentarista: Vladimiro Bas.

CONCIERTO DE AÑO NUEVO 1989. Vals "Aceleración"; "Polca del aldeano"; Vals "En casa con nosotros"; Obertura de "El Murciélago"; Vida de artista; Polca rápida húngara; Polca francesa; Voces de primavera; Zardas "Ritter Pázmán"; El Danubio Azul (Johann Strauss II). La Libélula; Polca "Moulinet"; Polca "Pequeño charlatan"; Polca "Jockey" (Josef Strauss). Marcha Radetzky (Johann Strauss I). Polca Pizzicato (Johann Strauss II y Josef Strauss) (VHS).

Intérpretes: Orquesta Filarmónica de Viena.

Director: Carlos Kleiber.

Localización: Año LX, núm. 601, jul.-ago. 1989, pág. 88.

Comentarista: Vladimiro Bas.

CONCIERTO DE AÑO NUEVO 1989. Vals "Aceleración"; "Polca del aldeano"; Vals "En casa con nosotros"; Obertura de "El Murciélago"; Vida de artista; Polca rápida húngara; Polca francesa; Voces de primavera; Zardas "Ritter Pázmán"; El Danubio Azul (Johann Strauss II). La Libélula; Polca "Moulinet"; Polca "Pequeño charlatan"; Polca "Jockey" (Josef Strauss). Marcha Radetzky (Johann Strauss I). Polca Pizzicato (Johann Strauss II y Josef Strauss) (VHS).

Intérpretes: Orquesta Filarmónica de Viena.

Director: Carlos Kleiber.

Localización: Año LX, núm. 601, jul.-ago. 1989, pág. 88.

Comentarista: Vladimiro Bas.

CONCIERTO DE AÑO NUEVO 1989. Vals "Aceleración"; "Polca del aldeano"; Vals "En casa con nosotros"; Obertura de "El Murciélago"; Vida de artista; Polca rápida húngara; Polca francesa; Voces de primavera; Zardas "Ritter Pázmán"; El Danubio Azul (Johann Strauss II). La Libélula; Polca "Moulinet"; Polca "Pequeño charlatan"; Polca "Jockey" (Josef Strauss). Marcha Radetzky (Johann Strauss I). Polca Pizzicato (Johann Strauss II y Josef Strauss) (VHS).

Intérpretes: Orquesta Filarmónica de Viena.

Director: Carlos Kleiber.

Localización: Año LX, núm. 601, jul.-ago. 1989, pág. 88.

Comentarista: Vladimiro Bas.

CONCIERTO DE AÑO NUEVO 1989. Vals "Aceleración"; "Polca del aldeano"; Vals "En casa con nosotros"; Obertura de "El Murciélago"; Vida de artista; Polca rápida húngara; Polca francesa; Voces de primavera; Zardas "Ritter Pázmán"; El Danubio Azul (Johann Strauss II). La Libélula; Polca "Moulinet"; Polca "Pequeño charlatan"; Polca "Jockey" (Josef Strauss). Marcha Radetzky (Johann Strauss I). Polca Pizzicato (Johann Strauss II y Josef Strauss) (VHS).

Intérpretes: Orquesta Filarmónica de Viena.

Director: Carlos Kleiber.

Localización: Año LX, núm. 601, jul.-ago. 1989, pág. 88.

Comentarista: Vladimiro Bas.

CONCIERTO DE AÑO NUEVO 1989. Vals "Aceleración"; "Polca del aldeano"; Vals "En casa con nosotros"; Obertura de "El Murciélago"; Vida de artista; Polca rápida húngara; Polca francesa; Voces de primavera; Zardas "Ritter Pázmán"; El Danubio Azul (Johann Strauss II). La Libélula; Polca "Moulinet"; Polca "Pequeño charlatan"; Polca "Jockey" (Josef Strauss). Marcha Radetzky (Johann Strauss I). Polca Pizzicato (Johann Strauss II y Josef Strauss) (VHS).

Intérpretes: Orquesta Filarmónica de Viena.

Director: Carlos Kleiber.

Localización: Año LX, núm. 601, jul.-ago. 1989, pág. 88.

Comentarista: Vladimiro Bas.

CONCIERTO DE AÑO NUEVO 1989. Vals "Aceleración"; "Polca del aldeano"; Vals "En casa con nosotros"; Obertura de "El Murciélago"; Vida de artista; Polca rápida húngara; Polca francesa; Voces de primavera; Zardas "Ritter Pázmán"; El Danubio Azul (Johann Strauss II). La Libélula; Polca "Moulinet"; Polca "Pequeño charlatan"; Polca "Jockey" (Josef Strauss). Marcha Radetzky (Johann Strauss I). Polca Pizzicato (Johann Strauss II y Josef Strauss) (VHS).

Intérpretes: Orquesta Filarmónica de Viena.

Director: Carlos Kleiber.

Localización: Año LX, núm. 601, jul.-ago. 1989, pág. 88.

Comentarista: Vladimiro Bas.

CONCIERTO DE AÑO NUEVO 1989. Vals "Aceleración"; "Polca del aldeano"; Vals "En casa con nosotros"; Obertura de "El Murciélago"; Vida de artista; Polca rápida húngara; Polca francesa; Voces de primavera; Zardas "Ritter Pázmán"; El Danubio Azul (Johann Strauss II). La Libélula; Polca "Moulinet"; Polca "Pequeño charlatan"; Polca "Jockey" (Josef Strauss). Marcha Radetzky (Johann Strauss I). Polca Pizzicato (Johann Strauss II y Josef Strauss) (VHS).

Intérpretes: Orquesta Filarmónica de Viena.

Director: Carlos Kleiber.

Localización: Año LX, núm. 601, jul.-ago. 1989, pág. 88.

Comentarista: Vladimiro Bas.

CONCIERTO DE AÑO NUEVO 1989. Vals "Aceleración"; "Polca del aldeano"; Vals "En casa con nosotros"; Obertura de "El Murciélago"; Vida de artista; Polca rápida húngara; Polca francesa; Voces de primavera; Zardas "Ritter Pázmán"; El Danubio Azul (Johann Strauss II). La Libélula; Polca "Moulinet"; Polca "Pequeño charlatan"; Polca "Jockey" (Josef Strauss). Marcha Radetzky (Johann Strauss I). Polca Pizzicato (Johann Strauss II y Josef Strauss) (VHS).

Índices

Localización: Año LX, núm. 604, nov. 1989, pág. 88.
Comentarista: Pedro González Mira.

CONCIERTOS BARROCOS Y SONATAS CON TROMBÓN (CD)

Intérpretes: Branimir Slokar, trombón de varas; Heinrich Gurtner, órgano.
Localización: Año LX, núm. 604, nov. 1989, pág. 88.
Comentarista: Vladimiro Bas.

CONCIERTOS DE ARPA: HAENDEL, WAGENSEIL, SPOHR, MOZART (CD)

Intérpretes: Nicanor Zabaleta, arpa; Karlheinz Zoeller, flauta. Orquesta de Cámara Paul Kuentz. Orquesta Filarmónica de Berlín (Mozart).
Director: Ernst Märzendorfer.
Localización: Año LX, núm. 603, oct. 1989, pág. 185.
Comentarista: Vladimiro Bas.

CONCIERTOS DEL CLASICISMO. PAISIELLO: Concierto para arpa en La mayor. GRETRY: Concierto para flauta en Do mayor. GARTH: Concierto para violonchelo núm. 2 en Si bemol mayor. C. STAMITZ: Concierto para viola en Re mayor, Op. 1 (CD).

Intérpretes: Jasna Corrado Merlak, arpa; Marc Grauwels, flauta; Alexander Baillie, violonchelo; Tabea Zimmermann, viola. Orquesta de Cámara de la Comunidad Europea.
Director: Dimitri Demetriades.
Localización: Año LX, núm. 596, feb. 1989, pág. 76.
Comentarista: Salustio Alvarado.

CONCIERTOS PARA FAGOT. RÖSSLER-ROSETTI: Concierto en Si bemol mayor. DANZI: Concierto en Fa mayor. WINTER: Concertino en Do menor. WEBER: Concierto en Fa mayor J. 127 (CD).

Intérpretes: Laszlo Hara, fagot. Orquesta de Cámara Ferenc Liszt de Budapest.
Director: Ervin Lukács.
Localización: Año LXI, núm. 605, dic. 1989, pág. 104.
Comentarista: Salustio Alvarado.

CONCIERTOS PARA ÓRGANO. BRIXI: Concierto núm. 2 en Sol mayor. LINEX: Concierto en Do mayor. STAMIC: Concierto núm. 1 en Re mayor; Concierto núm. 3 en Si bemol mayor (CD).

Intérpretes: Alena Veselá, órgano. Orquesta de Cámara Bohuslav Martinu. Orquesta de Cámara Dvorak.
Director: Frantisek Jilek y Vladimir Válek.
Localización: Año LXI, núm. 605, dic. 1989, pág. 104.
Comentarista: Salustio Alvarado.

CONCIERTOS VIRTUOSOS PARA TROMPETA. C.H. BIBER: 3 Sonatas de 1744 (para 8 trompetas) y 1729 ("Paschalis" y para trompeta y violín) C. FASCH: Concierto en Mi mayor para trompeta, oboe d'amore y violín. M. HAYDN: Concierto en Do mayor para trompeta y 2 flautas. MOLTER: Concierto en Re mayor, BWV IV/13. L. MOZART: Concierto en Re mayor. MOZART: Divertimentos para viento K 187 y 188 (CD).

Intérpretes: John Wallace, trompeta. The Wallace Collection. Orquesta Philharmonia, Londres.
Director: Simon Wright.
Localización: Año LX, núm. 599, mayo 1989, pág. 95.
Comentarista: Tartessos.

CORSICA. CHANTS RELIGIEUX DE TRADITION ORALE (CD).

Localización: Año LXI, núm. 605, dic. 1989, pág. 105.
Comentarista: José María García Martínez.

CRESPIN, Régine. En escena, arias de ópera de VERDI, MOZART, FAURÉ, PIZZETTI, WAGNER, R. STRAUSS, BEETHOVEN, GLUCK, MASSENET, PUCCINI, PONCHIELLI y BIZET (CD).

Intérpretes: Regine Crespin. Varias orquestas.
Director: Varios.
Localización: Año LX, núm. 603, oct. 1989, pág. 185.
Comentarista: Rafael Banús.

DANCE THE CSARDAS (CD)

Intérpretes: Sándor Déki Lakatos y su Conjunto Zíngaro.
Localización: Año LX, núm. 597, mar. 1989, pág. 95.
Comentarista: Salustio Alvarado.

DI STEFANO, Giuseppe. Arias y escenas de THOMAS, BIZET, MASSENET, VERDI, PUCCINI y CILEA; 2 Canciones populares sicilianas (CD).

Intérpretes: Orquesta Sinfónica de Londres, del Teatro de la Scala y Sinfónica de Milán.
Director: Alberto Erede, Antonio Votto y Antonio Tonini.
Localización: Año LX, núm. 604, nov. 1989, pág. 88.
Comentarista: Gonzalo Badenes.

DOMINGO, Plácido. "RECITAL". Fragmentos de óperas en directo (CD).

Intérpretes: Plácido Domingo, tenor. Orquesta de la City Opera de Nueva York. Orquesta y Coro de Hamburgo.
Director: F. Patané, J. Rudel, A. Guadagno, F. Cleva, E. Leinsdorf, D. Effron, K. Anderson.
Localización: Año LX, núm. 599, mayo 1989, pág. 96.
Comentarista: Francisco Chacón Marín.

— Romanzas de Zarzuela (CD).

Intérpretes: Coro del Teatro Lírico Nacional de la Zarzuela. Rondalla Lírica de Madrid. Orquesta Sinfónica de Madrid.
Director: Manuel Moreno-Buendía.
Localización: Año LX, núm. 597, mar. 1989, pág. 95.
Comentarista: Francisco Chacón Marín.

DR. ARNE AT VAUXHALL GARDENS (CD)

Intérpretes: Emma Kirby, soprano; Richard Morton, tenor. The Parlen of Instruments.
Director: Roy Goodman.
Localización: Año LX, núm. 594, dic. 1988, pág. 111.
Comentarista: Carlos Ruiz Silva.

DVORSKY, Peter: Arias favoritas de Puccini (CD).

Intérpretes: Dvorsky, Peter. Orquesta Sinfónica de la Radio de Berlín. Orquesta de la Opera Estatal de Budapest.
Director: Roberto Paternostro. Andras Mihály.
Localización: Año LX, núm. 599, mayo 1989, pág. 96.
Comentarista: Francisco Chacón Marín.

ESPIRITUALES NEGROS (CD)

Intérpretes: Osceola Davis, soprano; Jorma Hynninen, barítono; Ilmo Ranta, piano.
Localización: Año LX, núm. 602, sep. 1989, pág. 83.
Comentarista: Francisco Chacón Marín.

FAMOSOS ÓRGANOS DE EUROPA: El órgano de Kiedrich (Alemania). Obras de KERLL, PAUMANN, SCHLICK, BUCHNER, SIEFFERT, SCHEIDEMANN, FROBERGER, BUXTEHUDE, KOTTER, HASSLER y ERBACH (CD).

Intérpretes: Ton Koopman, órgano.
Localización: Año LX, núm. 603, oct. 1989, pág. 185.
Comentarista: Luis Dalda Gerona.

FERRIER, Kathleen. Recital en el Festival de Edimburgo. Lieder de SCHUBERT, BRAHMS y SCHUMANN (CD).

Intérpretes: Kathleen Ferrier, contralto. Bruno Walter, piano.
Localización: Año LX, núm. 594, dic. 1988, pág. 111.
Comentarista: Rafael Banús.

FISCHER-DIESKAU, Dietrich: Recitales en Salzburgo (1962, 1963 y 1964). Lieder de BUSONI, PFITZNER, R. STRAUSS, MAHLER, SCHUBERT Y BRAHMS (CD).

Intérpretes: Dietrich Fischer-Dieskau, barítono; Gerald Moore, piano.
Localización: Año LX, núm. 603, oct. 1989, pág. 186.
Comentarista: Rafael Banús.

FLAUTA DE PICO CONTEMPORÁNEA, LA. CHRISTIANSEN: Sonatina núm. 1, Op. 15. THOMMESSEN: El pájaro silbador. BUCK: Gymel. JACOB: Sonatina. STAEPS: Intermezzo. ARNOLD: Fantasía. HOLMBOE: Trio (CD).

Intérpretes: Michala Petri, flauta de pico; Hanne Petri, clave; David Petri, violonchelo.
Localización: Año LXI, núm. 605, dic. 1989, pág. 105.
Comentarista: Carlos Villasol.

FLETA, Miguel: Romanzas de zarzuelas y canciones de CHAPI, LUNA, ARRIETA, GUERRERO, FERNÁNDEZ CABALLERO, VIVES, MEDIAVILLA, BRETÓN, PADILLA, CANO, OROZCO y RIMSKY-KORSAKOV (CD)

Localización: Año LX, núm. 604, nov. 1989, pág. 88.
Comentarista: Francisco Chacón Marín.

FOLCLORE MUSICAL DE LA POLIASIA BIELORUSA (CD).

Localización: Año LX, núm. 600, jun. 1989, pág. 176.
Comentarista: José María García Martínez.

GABON. MUSIQUE DES PYGMEES BIBAVAK. Chantres de l'épopée (CD).

Localización: Año LX, núm. 604, nov. 1989, pág. 89.
Comentarista: José María García Martínez.

GIGER, Paul: Chartres (CD).

Localización: Año LX, núm. 603, oct. 1989, pág. 186.
Comentarista: José María García Martínez.

GIGLI, Beniamino. Fragmentos de óperas de GOUNOD, BIZET, MASSENET, HAENDEL, DONIZETTI, VERDI, MASCAÑI, PUCCINI, GIORDANO Y PIETRI (CD).

Intérpretes: Beniamino Gigli, tenor. Diversas orquestas.
Director: Diversos.
Localización: Año LX, núm. 597, mar. 1989, pág. 95.
Comentarista: Gonzalo Badenes.

GIMÉNEZ, Raúl, tenor. Canciones argentinas de GUASTAVINO, GINASTERA, BUCHARDO Y JURAFSKY (CD).

Intérpretes: Raúl Giménez, tenor. Nina Welker, piano.
Localización: Año LX, núm. 594, dic. 1988, pág. 111.
Comentarista: Francisco Chacón Marín.

GIOVANNI GABRIELLI Y SUS CONTEMPORÁNEOS HEINRICH ISAAC, ADRIANO BACHIERI y GABRIEL DIAZ (CD).

Empire Brass y Amigos. Rolf Smedvig, trompeta; Jeffrey Curnow, trompeta; Martin Mackleman, trompa; Scott Hartman, trombón; J. Samuel Pilafian, tuba; Timothy Morrison, trompeta; Joseph Foley, trompeta Jonathan Menkis, trompa; Norman Bolter, trombón; Gary Ofenloch, tuba; Steven Emery, trompeta; Jeffrey Kaye, trompeta; Daniel Katzen, trompa; Ronald Barron, trombón.
Localización: Año LX, núm. 600, jun. 1989, pág. 175.
Comentarista: Vladimiro Bas.

GÓMEZ, Carlos: Mi niña se fue a la mar. Romanzas de Zarzuela y Canción Española (LP).

Intérpretes: Carmen Navidad, piano.
Localización: Año LX, núm. 598, abr. 1989, pág. 82.
Comentarista: Francisco Chacón Marín.

GRUPO DE CÁMARA SYRINX. BAQUEDANO: Sonata a tre. QUANTZ: Sonata en trío en Do menor. TELEMAN: Sonata en trío en Fa mayor. BACH: Sonata en trío BWV 1036 y 1039 (LP).

Intérpretes: Carlos Rosal y José María Perelló, flautas; Pilar Huici, violonchelo; Mario Telenti, espineta.
Localización: Año LX, núm. 595, ene. 1989, pág. 88.
Comentarista: Carlos Villasol.

GRÜMMER, Elisabeth: Arias de ópera de MOZART, WEBER, WAGNER, VERDI, GOUNOD, THOMAS y R. STRAUSS (CD).

Intérpretes: Elisabeth Grümmer, soprano. Varias orquestas.
Director: Varios.
Localización: Año LX, núm. 603, oct. 1989, pág. 186.
Comentarista: Rafael Banús.

HARIPRASAD CHAURASIA: Rag Ahir Bhairav (CD).

Localización: Año LX, núm. 595, ene. 1989, pág. 88.
Comentarista: José María García Martínez.

— Flauta. ANINDO CHATTERJEE, tabla: "Raga Lalit" (CD).

Localización: Año LX, núm. 603, oct. 1989, pág. 188.
Comentarista: Fernando Palacios.

HOROWITZ, Vladimir: Obras de BACH, CHOPIN, DEBUSSY, HAYDN, HOROWITZ, MOSZKOWSKI, MOZART, SCARLATTI, SCHUMANN y Scriabin (CD).

Intérpretes: Vladimir Horowitz, piano.
Localización: Año LX, núm. 604, nov. 1989, pág. 89.
Comentarista: Gonzalo Badenes.

IMRAT KHAN, surbahar y sitar. SHA-FAATULLAH KHAN, tabla: "Raga Miya ki Todi" y "Raga Bilashkani Todi" (CD).

Localización: Año LX, núm. 603, oct. 1989, pág. 188.
Comentarista: Fernando Palacios.

— Rag Darbari/Rag Chandra Kanhra (CD).

Localización: Año LX, núm. 595, ene. 1989, pág. 88.
Comentarista: José María García Martínez.

KARAJAN. LAS PRIMERAS GRABACIONES: BEETHOVEN: Sinfonía núm. 7. Leonora III. WAGNER: Preludios de Los Maestros Cantores. BRAHMS: Sinfonía núm. 1 R. STRAUSS: Don Juan; Danza de los 7 velos. DVORAK: Sinfonía del Nuevo Mundo. J. STRAUSS: Obertura El Murciélago; Vida de Artista; Vals del Emperador. MOZART: Sinfonías 35, 40 y 41.

TCHAIKOVSKY: Sinfonía 6. SMETANA: El Moldava. Oberturas y Preludios de MOZART, ROSSINI, WEBER, CHERUBINI Y VERDI (CD).

Intérpretes: Staatskapelle Berlín; Orquestas del Concertgebouw de Am-

sterdam; Filarmónica de Berlín, Sinfónica de la RAI de Turín.
Director: Herbert von Karajan.
Localización: Año LX, núm. 595, ene. 1989, pág. 88.
Comentarista: Alvaro Marias.

— OBRAS ORQUESTALES FAVORITAS. J. STRAUSS: Obertura de El Murciélago. TCHAIKOVSKY: Vals de la Bella Durmiente y Vals de las Flores, de Cascanueces. BRAHMS: Obertura Trágica. GRIEG: Suite núm. 1 de Peer Gynt. STRAUSS, R.: Danza de los Siete Velos, de Salomé; Don Juan (CD).

Localización: Año LX, núm. 604, nov. 1989, pág. 89.
Comentarista: José Sánchez Rodríguez.

KRAUS, Alfredo: ROMANZAS DE ZARZUELA (CD).

Intérpretes: Orquesta de Conciertos de Madrid.
Director: Pablo Sorozábal.
Localización: Año LX, núm. 604, nov. 1989, pág. 89.
Comentarista: Carlos Ruiz Silva.

LAOS, LAM SARAYANE: Musique pour la khène (CD).

Localización: Año LX, núm. 602, sep. 1989, pág. 83.
Comentarista: José María García Martínez.

LOOR A LA MADRE DE DIOS EN LA IGLESIA RUSA (CD)

Intérpretes: Coro San Juan Damasceno de Essen.
Director: Karl Linke.
Localización: Año LX, núm. 604, nov. 1989, pág. 90.
Comentarista: Salustio Alvarado.

MARIA D'APPARECIDA: COULEUR BRASIL (CD).

Localización: Año LX, núm. 604, nov. 1989, pág. 90.
Comentarista: José María García Martínez.

MELODÍAS FRANCESAS (CD).

Intérpretes: Gerard Souzay, baritono; Dalton Daldwin, piano.
Localización: Año LX, núm. 594, dic. 1988, pág. 111.
Comentarista: Carlos Ruiz Silva.

MESSE DES FOUS, LA (CD).

Intérpretes: Berry Hayward Consort y Groupe Vocal Claire Gaillard-Hayward.
Localización: Año LXI, núm. 605, dic. 1989, pág. 105.
Comentarista: Carmen Julia Gutiérrez.

MESSE DES FOUS, LA (CD).

Localización: Año LX, núm. 603, oct. 1989, pág. 186.
Comentarista: José María García Martínez.

MÚSICA ANTIFONAL DE MONTEVERDI Y GABRIELLI (CD).

Intérpretes: The Canadian Brass (atribles de las Orquestas Filarmónica de Nueva York y Sinfónica de Boston).
Director: Kazuyoshi Akiyama.
Localización: Año LX, núm. 604, nov. 1989, pág. 90.
Comentarista: Pedro González Mira.

MÚSICA CORTESANA DE COREA (CD).

Localización: Año LX, núm. 597, mar. 1989, pág. 96.
Comentarista: José María Martínez.

MÚSICA DE LA ÉPOCA DE CRISTÓBAL COLÓN (CD).

Intérpretes: I Madrigalisti di Genova.
Director: Leopoldo Gamberini.
Localización: Año LX, núm. 598, abr. 1989, pág. 82-84.
Comentarista: Francisco Javier Lara.

MÚSICA DE LA VIRGEN EN LA EDAD MEDIA. MACHAUT, PEROTIN y Anónimo (CD).

Intérpretes: Dellei Consort de Londres.
Localización: Año LX, núm. 595, ene. 1989, pág. 89.
Comentarista: Francisco Javier Lara.

MÚSICA DEL RENACIMIENTO PARA 1, 2, 3 y 4 LAUDES. Obras de PACOLINI, VALDERRABANO, MUDARRA, ADRIAENSSEN Y PICCININI (CD).

Intérpretes: Trío de Laudes Ricardo Correa (Ricardo Correa, Bernhard Wulschleger y Monique Chetton).
Localización: Año LX, núm. 603, oct. 1989, pág. 188.
Comentarista: Octavio Lefourcade.

MÚSICA DEL SIGLO DE ORO ESPAÑOL. Obras de SANZ, GUERAU, MARÍN, CELIS, RUIZ DE RIBAYAZ, HIDALGO y anónimos (CD).

Intérpretes: María del Mar Fernández Doval, soprano. The Extempore String Ensemble.
Localización: Año LXI, núm. 605, dic. 1989, pág. 105.
Comentarista: Gonzalo Badenes.

ECM NEW SERIES

La imagen pura y absoluta del sonido

Arvo Pärt / Dennis Russel Davies / Thomas Tallis / The Hilliard Ensemble / Gidon Kremer / Keith Jarrett / Meredith Monk / Heinz Holliger / Friedrich Hölderlin / Bruno Ganz / Paul Hindemith / Kim Kashkashian / Tamia / Pierre Favre / Shankar / Jan Garbarek / Bernart de Ventadorn / Paul Hillier / J. S. Bach / Thomas Demenga / Paul Giger.

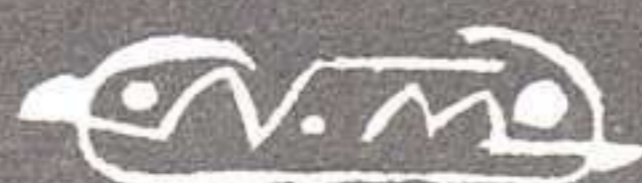

NUEVOS MEDIOS, S. A. Marqués del Duero, 8. 28001 Madrid
Discos y CDs distribuidos en exclusiva por NUEVOS MEDIOS. Soliciten catálogo e información.

Índices

MÚSICA EN LA ERA DEL DESCUBRIMIENTO, LA, Vol. IV: JUAN VÁSQUEZ (LP).

Intérpretes: Taller Ziryab.
Localización: Año LX, núm. 601, jul.-ago. 1989, pág. 89.
Comentarista: Francisco Javier Lara.

MÚSICA HINDÚ: Raga Ahir Bhairav; Canción de Bodas de Uttar Pradesh (CD).

Intérpretes: Hariprasad Chaurasia, flauta de bambú; Sabir Kahn, tabla; Uma Mehta y Kulwinder Singh, tamburas.
Localización: Año LX, núm. 594, dic. 1988, pág. 112.
Comentarista: Vladimiro Bas.

— Raga Madhuvanti. Raga Misra Tilang (CD).

Intérpretes: Shivkumar Sharma, santūr; Zakir Hussain, tabla; Varatha Luxmie, tambura.
Localización: Año LX, núm. 594, dic. 1988, pág. 112.
Comentarista: Vladimiro Bas.

MÚSICA PARA CLARINETE Y PIANO (Vol. I). STANFORD: Sonata para clarinete y piano, Op. 129. FERGUSSON: Cuatro piezas cortas, Op. 6. FINZI: Cinco bagatelas. HURLSTONE: Cuatro piezas características (CD).

Intérpretes: Thea King, clarinete; Clifford Benson, piano.
Localización: Año LX, núm. 602, sep. 1989, pág. 84.
Comentarista: Vladimiro Bas.

MÚSICA PARA ÓRGANO DEL ROMANTICISMO, Vol. 2. Obras de BOELLMANN, BRAHMS, LANGLAIS, LISZT, PETERS, REGER, SCHUMANN, VIERNÉ y WIDOR (CD).

Intérpretes: Peter Hurford, órgano.
Localización: Año LX, núm. 595, ene. 1989, pág. 88.
Comentarista: Luis Dalda Gerona.

MÚSICA PARA ÓRGANO EN LA CATEDRAL DE ST. JOHN THE DIVINE, NUEVA YORK. Obras de DUNSTABLE, SOLER, MARCELLO, PURCELL, WIDOR, BACH, VIERNE, FRANCK y DUPRE (CD).

Intérpretes: Michael Murray, órgano.
Localización: Año LX, núm. 595, ene. 1989, pág. 88.
Comentarista: Luis Dalda Gerona.

MÚSICA PARA SEMANA SANTA (CD).

Intérpretes: Schola Antiqua.
Director: Blackley Jones.
Localización: Año LXI, núm. 605, dic. 1989, pág. 105.
Comentarista: Francisco Javier Lara.

MÚSICA PARA VIOLONCHELO Y PIANO. Obras de DEBUSSY, BARTÓK, BACH, FAURÉ y KODALY.

Intérpretes: Miklós Perényi, violonchelo; Zoltan Kocsis, piano.
Localización: Año LXI, núm. 605, dic. 1989, pág. 108.
Comentarista: Carlos Ruiz Silva.

MÚSICA PARA VOZ Y FLAUTA. Obras de HAENDEL, A. SCARLATTI, RAMEAU, BACH, MARTIN, ROUSSEL y RAVEL (CD).

Intérpretes: Kathrin Graf, soprano; Peter-Lukas Graf, flauta; Michio Kobayashi, clave y piano; Raffaele Altwegg, violonchelo; Alexander van Wijnkoop, violín.

Localización: Año LX, núm. 602, sep. 1989, pág. 84.
Comentarista: Anabel García Hurtado.

MÚSICA POR LA PAZ. Obras de ARACIL, CASABLANCAS, CASTILLO, FALCÓN, GUINOVART, IBÁÑEZ, LARRAURI, LLACER PLA, MARCO, SOLER, TAVERNA BECH y J.L. TURINA (LP).

Intérpretes: Albert Nieto, piano.
Localización: Año LX, núm. 595, ene. 1989, pág. 89.
Comentarista: Carlos Villasol.

MÚSICA ROMÁNTICA PARA ÓRGANO DEL SUR DE ALEMANIA (CD).

Intérpretes: Klaus Linsenmeyer al órgano Maerz de la Catedral de Augsburgo.
Localización: Año LX, núm. 600, jun. 1989, pág. 177.
Comentarista: Luis Dalda Gerona.

MÚSICA TRADICIONAL CHINA (CD).

Intérpretes: Orquesta de Instrumentos Tradicionales del Conservatorio Central. Conjunto de Canción y Danza de la Región autónoma de Xinjiang Uygur. Radiodifusión Central. Sociedad Filarmónica de Shanghai. Pekín Opera de Shanghai.
Director: Peng Xiuweng.
Localización: Año LX, núm. 601, jul.-ago. 1989, pág. 89.
Comentarista: Vladimiro Bas.

MÚSICA VOCAL ITALIANA (CD).

Intérpretes: Catherine Bott, soprano. New London Consort.
Director: Philip Pickett.
Localización: Año LX, núm. 594, dic. 1988, pág. 112.
Comentarista: Rafael Banús.

NILSSON, Birgit: Arias de ópera y concierto de MOZART, BEETHOVEN, WEBER y WAGNER (CD).

Intérpretes: Orquesta Philharmonia.
Director: Heinz Wallberg y Leopold Ludwig.
Localización: Año LX, núm. 603, oct. 1989, pág. 188.
Comentarista: Rafael Banús.

NORMAN, Jessye. Recital en la Schubertiade de Hohenems. Lieder de HAENDEL, SCHUMANN, SCHUBERT, BRAHMS, R. STRAUSS y espirituales negros (CD).

Intérpretes: Jessye Norman, soprano. Geoffrey Parsons, piano.
Localización: Año LX, núm. 594, dic. 1988, pág. 112.
Comentarista: Rafael Banús.

— Recital en vivo. Arias y lieder de Haydn, Haendel, Mahler, Berg, R. Strauss, Ravel y canciones espirituales (CD).

Intérpretes: Jessye Norman, soprano; Geoffrey Parsons, piano.
Localización: Año LX, núm. 598, abr. 1989, pág. 84.
Comentarista: Rafael Banús.

NORTH YEMEN (CD).

Localización: Año LX, núm. 599, mayo 1989, pág. 96.
Comentarista: José María García Martínez.

NUCCI, Leo: "ARIAS DEL BEL CANTO". Fragmentos de óperas de BELLINI, ROSSINI, VERDI y DONIZETTI (CD).

Intérpretes: English Chamber Orchestra.

Director: Giafranco Masini.
Localización: Año LX, núm. 597, mar. 1989, pág. 96.
Comentarista: Gonzalo Badenes.

NUSRAT FATEH ALI KHAN: En Concert a Paris, Vol. 2 (CD).

Localización: Año LX, núm. 602, sep. 1989, pág. 84.
Comentarista: José María García Martínez.

OBERTURAS DE ÓPERA ITALIANAS (CD).

Intérpretes: Orquesta Philharmonia. Royal Philharmonic Orchestra, Londres.
Director: Tulio Serafin.
Localización: Año LX, núm. 599, mayo 1989, pág. 96.
Comentarista: Carlos Ruiz Silva.

OBRAS DE SCHOENBERG, BERG y WEBER (CD).

Intérpretes: Orquesta Filarmónica de Berlín.
Director: Herbert von Karajan.
Localización: Año LX, núm. 604, nov. 1989, pág. 90.
Comentarista: Gonzalo Badenes.

OBRAS MAESTRAS PARA ÓRGANO Y TROMPETA DE LA EDAD DE ORO ESPAÑOLA (CD).

Intérpretes: Imfraud Krüger, órgano; Edward H. Tarr, trompeta.
Localización: Año LX, núm. 600, jun. 1989, pág. 177.
Comentarista: Francisco Javier Lara.

OBRAS ORQUESTALES RUSAS ESCOGIDAS. TCHAIKOVSKY: Obertura Solemne 1812; Capricho Italiano. BORODIN: En las Estepas del Asia Central. RIMSKY-KORSAKOV: Capricho Español. MUSSORGSKY: Una Noche en el Monte Pelado (CD).

Intérpretes: Orquesta Filarmónica Checa.
Director: Karel Ancerl.
Localización: Año LXI, núm. 605, dic. 1989, pág. 109.
Comentarista: Anabel García Hurtado.

OBRAS PARA FLAUTA SOLA. BACH: Sonata en La menor BWV 1013. MARAIS: Variaciones sobre "Les folies d'Espagne". C. Ph. E. BACH: Sonata en La menor. S. KARG-ELERT: Sonata Appassionata en Fa sostenido menor. BURKHARD: Suite Op. 98. VARESE: Density 21'5. BERIO: Sequenza. FUKUSHIMA: Mei (CD).

Intérpretes: Peter-Lukas Graf, flauta.
Localización: Año LXI, núm. 605, dic. 1989, pág. 108.
Comentarista: Vladimiro Bas.

OBRAS PARA ÓRGANO DE LA ESCUELA ALEMANA DEL NORTE ANTERIORES A BACH. Integral de la obra para órgano de LUUBECK, BRUHNS y HANFF (CD).

Intérpretes: Bernard Coudurier, órgano.
Localización: Año LX, núm. 603, oct. 1989, pág. 189.
Comentarista: Luis Dalda Gerona.

ORIENT EXPRESS. Obras de ROTA, LEONCAVALLO, ROSSINI, MASSENET, DEBUSSY, SCHRAMMEL, STOLZ, KREISLER, HORVATH, MUHR, RIMSKY-KORSAKOV y ENESCO (CD).

Intérpretes: I Salonisti.

Localización: Año LX, núm. 602, sep. 1989, pág. 84.
Comentarista: Luis Carlos Gago.

PAGANINIANA. Obras de BACH, GEMINIANI, SCHUBERT, MILSTEIN, LISZT, STRAVINSKY, KODALY y MUSSORGSKY (CD).

Intérpretes: Nathan Milstein, violín; Grotgrd Pludermacher, piano.
Localización: Año LX, núm. 598, abr. 1989, pág. 84-85.
Comentarista: Luis Carlos Gago.

I PREMIO DE COMPOSICIÓN S.G.A.E. 1987. AGUSTÍN CHARLES: Addbruck. ENRIQUE X. MACÍAS: Tránsito. ALBERT LLANAS: Concierto para flauta y conjunto instrumental (LP).

Intérpretes: Salvador Espasa, flauta; Mario Falçao, arpa; José Augusto Mannis, transformaciones electrónicas. Grupo Círculo.
Director: José Luis Temes.
Localización: Año LXI, núm. 605, dic. 1989, pág. 109.
Comentarista: Carlos Villasol.

— JACOBO DURÁN-LORIGA: Grefé. MAURICIO SOTELO: El guardián de la posibilidad. J. C. PISTOLESI: Sol y sombra. JEP NUIX: Voilà! CONSUELO DIEZ: Ecos (LP).

Intérpretes: Adelina Alvarez, soprano. Grupo Círculo.
Director: José Luis Temes.
Localización: Año LXI, núm. 605, dic. 1989, pág. 109.
Comentarista: Carlos Villasol.

PUER NATUS IN BETLEHEM. Música barroca para Navidad (CD).

Intérpretes: Maria Zadori, soprano. Capella Savaria y Savaria Vocal Ensemble.
Director: Paul Németh.
Localización: Año LX, núm. 599, mayo 1989, pág. 97.
Comentarista: Francisco Javier Lara.

RABIF ABOU-KHALIL: Nafas (LP).

Localización: Año LX, núm. 597, mar. 1989, pág. 96.
Comentarista: José María García Martínez.

RAM NARAYAN: Rag Bhupal/Rag Patdip (CD).

Localización: Año LX, núm. 595, ene. 1989, pág. 88.
Comentarista: José María García Martínez.

RECITAL DE DINU LIPATTI. CHOPIN. Sonata núm. 3. LISZT: Soneto del Petrarca núm. 104. RAVEL: Alborada del gracioso. BRAHMS: 7 valse de la Op. 39 (con Nadia Boulanger). ENESCO: Sonata núm. 3 (CD).

Intérpretes: Dinu Lipatti, piano.
Localización: Año LX, núm. 601, jul.-ago. 1989, pág. 90.
Comentarista: Anabel García Hurtado.

RECITAL de Giuseppe Di Stefano. Torna a Surriento. Canciones italianas de DE CURTIS, BONGIOVANNI, TAGUAFERRI, CALIFANO, CARDILLO, COSTA, NICOLAVALENTE, CESARINI, DI LAZZARO, BIXIO y BARBERIS (CD).

Intérpretes: New Symphony Orchestra de Londres.
Director: Iller Pattaccini y Dino Olivieri.
Localización: Año LX, núm. 603, oct. 1989, pág. 189.
Comentarista: Francisco Chacón Marín.

RECITAL de Josef Suk. Obras de SMETANA, DVORAK, SUK y JANA-CEK (CD).

Intérpretes: Josef Suk, violín; Jan Panenka, piano.
Localización: Año LX, núm. 603, oct. 1989, pág. 189.
Comentarista: Carlos Ruiz Silva.

Recital de Mirella Freni. Arias de MOZART, BELLINI, VERDI, BIZET, MASSENET, CHARPENTIER, PUCCINI y CILEA (CD).

Intérpretes: Mirella Freni, soprano.
Localización: Año LX, núm. 603, oct. 1989, pág. 189.
Comentarista: Carlos Ruiz Silva.

Recital de Susan Dunn. Obras de WAGNER, BEETHOVEN y VERDI (CD).

Intérpretes: Susan Dunn, soprano, Orquesta del Teatro Comunal de Bolonia.
Director: Riccardo Chailly.
Localización: Año LX, núm. 603, oct. 1989, pág. 190.
Comentarista: Gonzalo Badenes.

REPERTORIO VIRTUOSO FRANCES PARA FLAUTA. GROVIEZ: Romance et Scherzo. GAUBERT: Fantaisie. ENESCO: Cantabile et Presto. SANCAN: Sonatine. AFFANEL: Andante Pastoral et Scherzettino. FAURÉ: Morceau de Concours. BÜDRT: Prélude et Scherzo. FAURÉ: Fantaisie. GAME: Andante et Scherzo (CD).

Intérpretes: Susan Mila, flauta; Ian Brown, piano.
Localización: Año LX, núm. 595, ene. 1989, pág. 89.
Comentarista: Alvaro Marias.

RETI, Jossef, tenor: Arias y canciones de J. S. BACH, VIVALDI, MOZART y LISTZ (CD).

Localización: Año LXI, núm. 605, dic. 1989, pág. 110.
Comentarista: Gonzalo Badenes.

RETRATO DE WYNTON MARSALIS (CD).

Intérpretes: Wynton Marsalis, trompeta. Orquesta Nacional Filarmónica. Eastman Wind Ensemble. Orquesta Inglesa de Cámara. Orquesta Philharmonia.
Directores: Raymond Leppard, Donald Hunsberger y Esa-Pekka Salonen.
Localización: Año LX, núm. 599, mayo 1989, pág. 97.
Comentarista: Pedro González Mira.

ROMANZAS Y ELEGÍAS PARA VIOLA Y PIANO (CD).

Intérpretes: Kim Kashkashian, viola y Robert Levin, piano.
Localización: Año LX, núm. 600, jun. 1989, pág. 177.
Comentarista: Luis Carlos Gago.

ROUMANIE: La vraie tradition de Transylvanie (CD).

Localización: Año LX, núm. 603, oct. 1989, pág. 190.
Comentarista: José María García Martínez.

ROUSI, Martti: Recital de violonchelo. Obras de STRAUSS, SIBELIUS, RAUTIO y SCHUMANN (CD).

Intérpretes: Juhani Lagerspetz, piano.
Localización: Año LX, núm. 602, sep. 1989, pág. 83.
Comentarista: Carlos Ruiz Silva.

SCHWARZKOPF, Elisabeth y SEEFRIED, Irmgard. Dúos de MONTEVERDI, CARISSIMI, DVORAK, HUMPERDINCK y R. STRAUSS (CD).

Intérpretes: Gerald Moore, piano.
Localización: Año LX, núm. 597, mar. 1989, pág. 96.
Comentarista: Gonzalo Badenes.

— Lieder de SCHUBERT, WOLF y R. STRAUSS (CD).

Intérpretes: Elisabeth Schwarzkopf, soprano; Jacqueline Bonneau, piano.
Localización: Año LX, núm. 594, dic. 1988, pág. 114.
Comentarista: Gonzalo Badenes.

SCOTTO, Renata. Arias francesas de BERLIOZ, THOMAS, MASSENET, BIZET y OFFENBACH (CD).

Intérpretes: Orquesta Sinfónica de Budapest.
Director: Charles Rosekrans.
Localización: Año LX, núm. 594, dic. 1988, pág. 112.
Comentarista: Francisco Chacón Marín.

SERENATAS ROMÁNTICAS (CD).

Intérpretes: Miembros de la Orquesta Sinfónica de la Radio de Baviera.
Director: Karl Ludwig Nicol.
Localización: Año LX, núm. 604, nov. 1989, pág. 99.
Comentarista: Carlos Ruiz Silva.

SERRA, Luciana. Arias de ROSSINI, BELLINI, DONIZETTI, VERDI, THOMAS y MEYERBEER (CD).

Intérpretes: Orquesta Sinfónica de la RAI de Milán.
Director: Alberto Zedda.
Localización: Año LX, núm. 598, abr. 1989, pág. 85.
Comentarista: Gonzalo Badenes.

SHAKESPEARE'S KINGDOM (CD).

Intérpretes: Sarah Walker, mezzosoprano; Graham Johnson, piano.
Localización: Año LX, núm. 598, abr. 1989, pág. 85.
Comentarista: Carlos Ruiz Silva.

SHIVKUMAR SHARMA: Rag Madhuvanti. Rag Misra Tilang (CD).

Localización: Año LX, núm. 595, ene. 1989, pág. 88.
Comentarista: José María García Martínez.

SONATAS Y OBRAS PARA OBOE Y PIANO. Sonatas de SAINT-SAËNS, POULENC y DUTILLEUX. E. BOZZA: Fantasia Pastoral, Op. 37. R. R. BENNETT. After Strynx (CD).

Intérpretes: Hansjör Schellenberger, oboe; Rolf Koenen, piano.
Localización: Año LX, núm. 602, sep. 1989, pág. 85.
Comentarista: Tartessos.

SOUVENIR FROM THE HORTOBAGY (CD).

Intérpretes: György Lakatos y su conjunto cingaro.
Localización: Año LX, núm. 598, abr. 1989, pág. 85.
Comentarista: Salustio Alvarado.

TOSCANINI dirige fragmentos de óperas de BELLINI, VERDI y BOITO (CD).

Intérpretes: Orquesta Sinfónica y Coro de la NBC.
Director: Arturo Toscanini.
Localización: Año LX, núm. 603, oct. 1989, pág. 190.
Comentarista: Xavier Casanovas-Danés.

TROBADORS, TROUVERS, MINNESÄNGER: Songs and dances of the Middle Ages (CD).

Intérpretes: Ensemble für Frühe Musik Augsburg.
Localización: Año LX, núm. 600, jun. 1989, pág. 178.
Comentarista: Francisco Javier Lara.

UN CONCIERTO DE ZARZUELA (CD).

Intérpretes: Teresa Berganza English Chamber Orchestra.
Director: Enrique García Asensio.
Localización: Año LX, núm. 600, jun. 1989, pág. 176.
Comentarista: Francisco Chacón Marín.

USTAD MASSANO TAZI. MUSIQUE CLASSIQUE ANDALOUSE DE FES (CD).

Localización: Año LX, núm. 598, abr. 1989, pág. 85.
Comentarista: José María García Martínez.

WAR'S EMBERS. Canciones de BRAWNE, BUTTERWORTH, FARRAR, GURNEY, KELLY y FINZI (CD).

Intérpretes: Michael, baritono; Martin Hill, tenor; Stephen Varcoe, baritono; Clifford Benson, piano.
Localización: Año LX, núm. 595, ene. 1989, pág. 89.
Comentarista: Carlos Ruiz Silva.

WEIKL, Bernd. Arias de WAGNER, MARSCHNER, WEBER, LORTZING, D'ALBERT y R. STRAUSS (CD).

Intérpretes: Eva Marton, René Kollo, Julia Varady. Orquesta de la Radio de Munich.
Directores: Heinz Vallberg, Marek Janowski y Heinz Fricke.
Localización: Año LX, núm. 600, jun. 1989, pág. 178.
Comentarista: Rafael Banús.

WELISTCH, Ljuba: Arias de MOZART, SMETANA, DVORAK, VERDI, WEBER, PUCCINI y R. STRAUSS. Lieder de SCHUMANN, SCHUBERT y BRAHMS (CD).

Intérpretes: Ljube Welistch, soprano. Diversas orquestas.
Director: Varios.
Localización: Año LX, núm. 603, oct. 1989, pág. 190.
Comentarista: Rafael Banús.

WUNDERLICH, Fritz. Arias de MOZART, CORNELIUS, LORTZING, KIENZI, SCHUBERT y BEETHOVEN (CD).

Intérpretes: Coro y Orquesta de la Radio de Stuttgart. Orquesta Municipal de Berna.
Directores: Carl Schuricht, Alfons Rischner, Hans Müller-Kray.
Localización: Año LX, núm. 600, jun. 1989, pág. 178.
Comentarista: Rafael Banús.

COMPACT
disc
DIGITAL AUDIO



AVATON DISCOS S.A.

COMPACT
disc
DIGITAL AUDIO

SOLO VENDEMOS DISCOS COMPACTOS Y... AL MEJOR PRECIO

D.G., DECCA, PHILIPS, EMI, RCA, H. M., CBS, CHANDOS, HYPERION, 2.375 pesetas

GALLERIA, OVATION, SILVER LINE, 1.495 pesetas

SERVIMOS POR CORREO

SOLICITE INFORMACIÓN • VISÍTENOS • C/ SAGASTA, 7 • 28004 MADRID - Teléf.: (91) 445 57 83

JAZZ

ANDY LAVERNE QUARTET: Frozen music.
Localización: Año LXI, núm. 605, dic. 1989, pág. 28.
Comentarista: José María García Martínez.

ARCHIE SHEPP: Dream day.
Localización: Año LX, núm. 604, nov. 1989, pág. 34.
Comentarista: José María García Martínez.

— **Lady Bird.**
Localización: Año LX, núm. 604, nov. 1989, pág. 34.
Comentarista: José María García Martínez.

— **Tray of silver.**
Localización: Año LX, núm. 604, nov. 1989, pág. 34.
Comentarista: José María García Martínez.

AURORA: Aurora (CD).
Localización: Año LX, núm. 602, sep. 1989, pág. 53.
Comentarista: José María García Martínez.

BILLY PIERCE: Give and take (CD).
Localización: Año LX, núm. 602, sep. 1989, pág. 53.
Comentarista: José María García Martínez.

BOB BERG: Cycles (CD).
Localización: Año LX, núm. 598, abr. 1989, pág. 33.
Comentarista: José María García Martínez.

BOB ROCKWELL TRIO.
Localización: Año LXI, núm. 605, dic. 1989, pág. 28.
Comentarista: José María García Martínez.

BOBBY HUTCHERSON. Cruisin' the Bird (LP).
Localización: Año LX, núm. 597, mar. 1989, pág. 31.
Comentarista: José María García Martínez.

BOULOU FERRE QUARTET: Confirmation.
Localización: Año LXI, núm. 605, dic. 1989, pág. 29.
Comentarista: José María García Martínez.

BUDDY MONTGOMERY: So why not?.
Localización: Año LX, núm. 603, oct. 1989, pág. 80.
Comentarista: José María García Martínez.

BUSTER WILLIAMS TRIO: Tokudo (CD).
Localización: Año LX, núm. 602, sep. 1989, pág. 53.
Comentarista: José María García Martínez.

CELIA CRUZ Y RAY BARRETTO: Ritmo en el corazón.
Localización: Año LX, núm. 599, mayo 1989, pág. 57.
Comentarista: José María García Martínez.

CELIA CRUZ Y TITO PUENTE: Ho-menaje a Benny Moré (LP).
Localización: Año LX, núm. 599, mayo 1989, pág. 57.
Comentarista: José María García Martínez.

CELIA CRUZ, JOHNNY PACHECO y PETE RODRÍGUEZ: Celia, Johnny and Pete.
Localización: Año LX, núm. 599, mayo 1989, pág. 57.
Comentarista: José María García Martínez.

CHARLIE ROUSE: Epistrophy.
Localización: Año LXI, núm. 605, dic. 1989, pág. 29.
Comentarista: José María García Martínez.

DAVID BENOIT: Urban daydreams.
Localización: Año LX, núm. 604, nov. 1989, pág. 34.
Comentarista: José María García Martínez.

DAVE BURRELL: Plays Ellington y Monk (CD).
Localización: Año LX, núm. 603, oct. 1989, pág. 80.
Comentarista: José María García Martínez.

DAVE HOLLAND TRÍO: Triplicate.
Localización: Año LX, núm. 596, feb. 1989, pág. 42.
Comentarista: José María García Martínez.

DOUG RANEY QUINTET.
Localización: Año LXI, núm. 605, dic. 1989, pág. 29.
Comentarista: José María García Martínez.

DUKE JORDAN TRIO: As time goes by (LP).
Localización: Año LXI, núm. 605, dic. 1989, pág. 28.
Comentarista: José María García Martínez.

EARL HINES: Blues in thirds (CD).
Localización: Año LX, núm. 603, oct. 1989, pág. 80.
Comentarista: José María García Martínez.

EDDIE CLEANHEAD VINSON y CANNONBALL ADDERLEY: Cleanhead y Cannonball (LP).
Localización: Año LX, núm. 598, abr. 1989, pág. 33.
Comentarista: José María García Martínez.

EDDIE DANIELS: Blackwood (CD).
Localización: Año LX, núm. 603, oct. 1989, pág. 80.
Comentarista: José María García Martínez.

EDDIE DANIELS: Memos from paradise.
Localización: Año LX, núm. 594, dic. 1988, pág. 45.
Comentarista: José María García Martínez.

EDDIE HENDERSON QUINTET: Phantoms.
Localización: Año LXI, núm. 605, dic. 1989, pág. 29.
Comentarista: José María García Martínez.

EDDIE PALMIERI: Solito (LP).
Localización: Año LX, núm. 597, mar. 1989, pág. 31.
Comentarista: José María García Martínez.

EMILI BALERIOLA: Dilema.
Localización: Año LX, núm. 595, ene. 1989, pág. 39.
Comentarista: José María García Martínez.

ENRIQUE VALDIVIESO: Pájaro negro (LP).
Localización: Año LX, núm. 601, jul.-ago. 1989, pág. 35.
Comentarista: José María García Martínez.

ERIC MARIENTHAL: Round trip.
Localización: Año LX, núm. 604, nov. 1989, pág. 34.
Comentarista: José María García Martínez.

FANIA ALL STARS: Bamboleo (LP).
Localización: Año LX, núm. 598, abr. 1989, pág. 33.
Comentarista: José María García Martínez.

FRANK FOSTER AND THE LOUD MINORITY.
Localización: Año LX, núm. 604, nov. 1989, pág. 34.
Comentarista: José María García Martínez.

GARY BURTON: Times like these (LP).
Localización: Año LX, núm. 595, ene. 1989, pág. 39.
Comentarista: José María García Martínez.

GIL EVANS, STEVE LACY: Paris blues (CD).
Localización: Año LX, núm. 594, dic. 1988, pág. 45.
Comentarista: José María García Martínez.

GRP music beyond the horizon (CD).
Localización: Año LX, núm. 600, jun. 1989, pág. 109.
Comentarista: José María García Martínez.

HARMONICA ZUMEL BLUES BAND: Stratto Blues (LP).
Localización: Año LX, núm. 595, ene. 1989, pág. 39.
Comentarista: José María García Martínez.

HEINER GOEBBELS/HEINER MÜLLER: Der mann im fahrstuhl (LP).
Localización: Año LX, núm. 599, mayo 1989, pág. 57.
Comentarista: José María García Martínez.

HUMAN CHAIN: Cashin'in (LP).
Localización: Año LX, núm. 599, mayo 1989, pág. 57.
Comentarista: José María García Martínez.

JEAN-MARC PADOVANI: Tres horas de sol (CD).
Localización: Año LX, núm. 600, jun. 1989, pág. 110.
Comentarista: José María García Martínez.

JEREMY STEIG Y EDDIE GOMEZ: Rain Forest (LP).
Localización: Año LX, núm. 599, mayo 1989, pág. 57.
Comentarista: José María García Martínez.

JOHN ABERCROMBIE, MARC JOHNSON, PETER ERSKINE.
Localización: Año LX, núm. 604, nov. 1989, pág. 34.
Comentarista: José María García Martínez.

JOHN PATITTUCI: On the corner (CD).
Localización: Año LX, núm. 602, sep. 1989, pág. 53.
Comentarista: José María García Martínez.

JOHN SURMAN: Private City (LP).
Localización: Año LX, núm. 595, ene. 1989, pág. 39.
Comentarista: José María García Martínez.

JUNIOR COOK QUARTET: The place to be.
Localización: Año LXI, núm. 605, dic. 1989, pág. 28.
Comentarista: José María García Martínez.

KETAMA, TOUMANI, DIABATE, DANNY THOMPSON: Shongai (LP).
Localización: Año LX, núm. 597, mar. 1989, pág. 31.
Comentarista: José María García Martínez.

LAST EXIT: Iron Path (LP).
Localización: Año LX, núm. 602, sep. 1989, pág. 53.
Comentarista: José María García Martínez.

MADERA: Sufrimos mucho (LP).
Localización: Año LX, núm. 603, oct. 1989, pág. 80.
Comentarista: José María García Martínez.

LOUIS HAYES QUINTET: Light and lively.
Localización: Año LX, núm. 605, dic. 1989, pág. 29.
Comentarista: José María García Martínez.

LOUIS SMITH QUINTET: Prancin'.
Localización: Año LX, núm. 605, dic. 1989, pág. 29.
Comentarista: José María García Martínez.

MARKUS STOCKHAUSEN/GARY PEACOCK: Così lontano... quasi dentro (CD).
Localización: Año LX, núm. 599, mayo 1989, pág. 57.
Comentarista: José María García Martínez.

MAX SUNYER: Silencis (LP).
Localización: Año LX, núm. 598, abr. 1989, pág. 33.
Comentarista: José María García Martínez.

MEL LEWIS AND THE JAZZ ORCHESTRA: Naturally (CD).
Localización: Año LX, núm. 597, mar. 1989, pág. 31.
Comentarista: José María García Martínez.

MEREDITH D'AMBROSIO: The Cove (CD).
Localización: Año LX, núm. 601, jul.-ago. 1989, pág. 35.
Comentarista: José María García Martínez.

MICKEY TUCKNER: Sweet lotus lips (CD).
Localización: Año LX, núm. 601, jul.-ago. 1989, pág. 35.
Comentarista: José María García Martínez.

MULGREW MILLER: The count-down.
Localización: Año LX, núm. 603, oct. 1989, pág. 80.
Comentarista: José María García Martínez.

OLIVER JONES: Cookin' at Sweet Brasil (CD).
Localización: Año LX, núm. 596, feb. 1989, pág. 42.
Comentarista: José María García Martínez.

— **Speak low, swing hard** (CD).
Localización: Año LX, núm. 596, feb. 1989, pág. 42.
Comentarista: José María García Martínez.

ORQUESTA TALLER DE MÚSICA DE BARCELONA AMB TETE MONTOLIU (LP).
Localización: Año LX, núm. 596, feb. 1989, pág. 42.
Comentarista: José María García Martínez.

PAUL BLEY TRIO: The nearness of you.
Localización: Año LX, núm. 605, dic. 1989, pág. 28.
Comentarista: José María García Martínez.

RALPH MOORE: Images (CD).
Localización: Año LX, núm. 605, dic. 1989, pág. 29.
Comentarista: José María García Martínez.

RALPH TOWNER: City of eyes.
Localización: Año LX, núm. 604, nov. 1989, pág. 34.
Comentarista: José María García Martínez.

RANDY WESTON-VISHNU WOOD: Perspective (CD).
Localización: Año LX, núm. 603, oct. 1989, pág. 80.
Comentarista: José María García Martínez.

RED RODNEY Y QUINTET: No turn on red (CD).
Localización: Año LX, núm. 600, jun. 1989, pág. 109.
Comentarista: José María García Martínez.

SONORA PONCEÑA: On the right track (LP).
Localización: Año LX, núm. 601, jul.-ago. 1989, pág. 35.
Comentarista: José María García Martínez.

TEDDY EDWARDS QUARTET: Out of this world.
Localización: Año LXI, núm. 605, dic. 1989, pág. 28.
Comentarista: José María García Martínez.

TERJE RYPDAL: The singles collection (CD).
Localización: Año LX, núm. 602, sep. 1989, pág. 53.
Comentarista: José María García Martínez.

TETE MONTOLIU: Lunch in L.A. (LP).
Localización: Año LX, núm. 603, oct. 1989, pág. 80.
Comentarista: José María García Martínez.

— **TRIO: Catalanian night, vol. 2**.
Localización: Año LXI, núm. 605, dic. 1989, pág. 28.
Comentarista: José María García Martínez.

THE JOHNNY THOMPSON SINGERS: Gospel Christmas (CD).
Localización: Año LX, núm. 597, mar. 1989, pág. 31.
Comentarista: José María García Martínez.

— **The Spirit of gospel** (CD).
Localización: Año LX, núm. 597, mar. 1989, pág. 31.
Comentarista: José María García Martínez.

THE SONNY LESTER COLLECTION: The best of the blues singers (CD).
Localización: Año LX, núm. 596, feb. 1989, pág. 42.
Comentarista: José María García Martínez.

— **The best of the jazz guitar** (CD).
Localización: Año LX, núm. 598, abr. 1989, pág. 33.
Comentarista: José María García Martínez.

— **The best of the jazz pianos**.
Intérpretes: Sonny Lester, piano.
Localización: Año LX, núm. 597, mar. 1989, pág. 31.
Comentarista: José María García Martínez.

— **The best of the jazz saxophones I y II**.
Localización: Año LX, núm. 600, jun. 1989, pág. 109.
Comentarista: José María García Martínez.

— **The best of the jazz singers** (CD).
Localización: Año LX, núm. 596, feb. 1989, pág. 42.
Comentarista: José María García Martínez.

— **The best of the jazz trumpets**.
Localización: Año LX, núm. 601, jul.-ago. 1989, pág. 35.
Comentarista: José María García Martínez.

— **The best of the jazz violins**.
Localización: Año LX, núm. 599, mayo 1989, pág. 57.
Comentarista: José María García Martínez.

THELONIUS MONK: Blue sphere (LP).
Localización: Año LX, núm. 594, dic. 1988, pág. 45.
Comentarista: José María García Martínez.

TOMAS ÖRNBERG'S: Blue Five feat Kenny Davern (LP).
Localización: Año LX, núm. 599, mayo 1989, pág. 57.
Comentarista: José María García Martínez.

TOOTS THIELEMANS IN TOKYO (CD).
Localización: Año LX, núm. 603, oct. 1989, pág. 80.
Comentarista: José María García Martínez.

VARIOS: GRP Super live in concert (LP).
Localización: Año LX, núm. 594, dic. 1988, pág. 45.
Comentarista: José María García Martínez.

WALTER DAVIES: Illumination (CD).
Localización: Año LX, núm. 601, jul.-ago. 1989, pág. 35.
Comentarista: José María García Martínez.

WILLIE COLON: Legal alien. (LP).
Localización: Año LX, núm. 603, oct. 1989, pág. 80.
Comentarista: José María García Martínez.

ÍNDICE GENERAL

Crítica de discos por autores.....	6
Ensayos discográficos.....	36
Recitales.....	43
Jazz.....	48

EL MEJOR JAZZ JAMAS GRABADO

ECM



DIGITAL MASTER

RIVERSIDE



Fantasy

PRESTIGE



CONTEMPORARY

Sólo NUEVOS MEDIOS puede ofrecer una panorámica tan completa del jazz y la música afroamericana.

Desde las clásicas grabaciones monofónicas hasta la tecnología digital. Todos los geniales artistas, los productores, ingenieros y compañías que han creado la gran música de nuestro siglo.

Solicite catálogos e información.

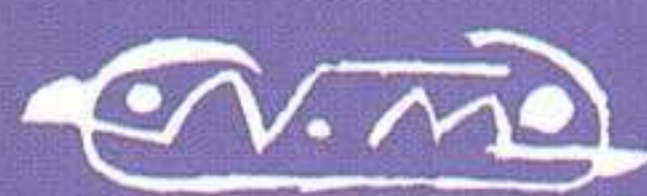

NUEVOS MEDIOS, S. A. Marqués del Duero, 8 . 28001 Madrid

1904  1990

EDICION IBERICA

Métodos y Estudios para el aprendizaje de los instrumentos musicales.

DESDE 1904

BIBLIOTECA DEL PIANISTA Y EXPANSION MUSICAL

Obras originales y facilitadas para piano

dedicados

OBRAS PARA INSTRUMENTOS DE CUERDA, VIENTO Y PERCUSION

a la

ARS CHORUM

Obras corales, sardanas, zarzuelas, operetas, canciones selectas, himnos, etc...

EDICION MUSICAL

LAUDA SION

Música religiosa y obras para órgano o armonio.

CASA EDITORIAL DE MÚSICA
BOILEAU

Provenza, 287 - Teléfono 2155334
08037 - BARCELONA (España)