

TEXTO.—La obra de la Santa Infancia en el Colegio de Orduña, *J. Grinda*.—Colegio de Tudela, *Angel Muzás Mayer*.—Colegio del Salvador: Buenos Aires, *Gregorio Chaves*.—El inventor de la sierra (poesía) *Carlos Franco*.—El compromiso de Caspe.—Colegio de Orduña: Una excursión á Oña, *Foaquin Eguía*.—Colegio de Valencia: En el Corazón de nuestra Inmaculada Madre, *Juan F. Pérez San Millán*.—Las Cometas: Un poco de historia: Algo de teoría: Principales tipos, *F. E. R.*—Colegio de Gijón, *Calixto G.*—Apostolado de la Oración.—Colegio de Tudela: El sport del automovilismo, *El Director de la Empresa*.

GRABADOS.—Imagen del Niño Jesús en el Colegio de Orduña.—Colegio de Tudela: Catequistas de las Doctrinas de Santa María de la Cabeza, Sres. V. Butini, J. Morte y J. Abetis.—Valencia: Colegio de San José: Cuadro de la Sagrada Familia en uno de los salones del estudio.—El Compromiso de Caspe: (Cuadros del Conde de Aguiar y de D. Salvador Viniegra).—De excursión en automóvil al Colegio de Oña: Vista general del Colegio de Oña (Burgos). Colegio de Oña: Vista parcial del patio de entrada y del observatorio astronómico. Oña: Lago manantial abundantísimo de agua. Gruta de San José coronada por una estatua del Santo Patriarca: Vaquería: Claustro gótico del Colegio de Oña: Precioso sepulcro de alabastro.—Las Cometas: Cometa forma de pera (latina): Cometa rusa: Cometa americana: Cometa exagonal: Cometa múltiple: Cometa celular Hargrave.—Colegio de Gijón: Alumnos mediopensionistas que acudieron al Colegio hasta el día en que se interrumpieron las clases con motivo de la pasada epidemia: Alumnos que con laudable puntualidad y confianza digna de gratitud volvieron al Colegio los días señalados para la reapertura del curso, después de la epidemia.—La tercera División agrupada sobre sus cuatro automóviles marca «Segura» en el Colegio de Tudela. Automóviles «El Rayo», «El Loyola» y la jardinera «Palmira.»

Homenaje al "Filósofo Rancio"

Para solemnizar el Centésimo quincuagésimo-sexto aniversario del preclaro hijo de Marchena (Sevilla), Fr. Francisco de Alvarado, Dominicó, el insigne **Filósofo Rancio**, gran fustigador del liberalismo, se ha organizado un certámen que se celebrará en su pueblo natal el 24 de Abril de 1912. He aquí algunos de los lemas que se proponen, notables por su criterio sano y levantado patriotismo, muy en armonía con el carácter del héroe á quien se tributa el homenaje:

«Males que ha traído á la Iglesia en España el liberalismo de las Cortes de Cádiz.»

«Estragos del liberalismo previstos y anunciados por el P. Alvarado en sus cartas.»

«A la Unidad Católica,» Oda que no pase de 120 versos.

«Origen, desarrollo y lamentables consecuencias del liberalismo político según el Filósofo Rancio.»

«El Filósofo Rancio» fustigador de liberalismos mansos y fieros.»

«El Filósofo Rancio» profetizó las desdichas que el parlamentarismo había de traer á España.»

«Hazañas de un militar andaluz, no afrancesado ni liberal, en la Guerra de la Independencia.»

«Influencia del liberalismo sobre la novela y el drama contemporáneo.»

Secretario de la Junta Organizadora, José M.^a Sañudo y Torres, Director de «El Radical». Marchena (Sevilla).

El Acólito Alejandrino

Precioso librito muy recomendable á todos los niños, que hallarán en él un vivo ejemplar de virtudes cristianas, y particularmente de amor á Jesús en la Sagrada Eucaristía.

También interesa su lectura á muchas madres y maestros, pues aprenderán la manera de educar é instruir cristianamente en el santo temor y amor de Dios á sus hijos y educandos, á imitación de la piadosa madre de Alejandrino, que aunque ocupada en los quehaceres domésticos, con sus buenos ejemplos y sanos consejos no descuidó la santificación de su tierno hijo.

Precio, 10 céntimos. Si se toman 12 ejemplares se harán considerables rebajas.

Para los pedidos, dirigirse al Administrador del Correo Interior Josefino, Colegio de San José, Tortosa (Tarragona).

VIA CRUCIS

Parte II de «Meditaciones y Devociones»
por el Cardenal Juan Enrique Newman,
Sac. del Oratorio de San Felipe Neri.

Con el título general de **Meditaciones y Devociones**, se publican por vez primera en castellano, directamente vertidos del inglés, unos escritos del insigne Cardenal Newman, que no consideramos como uno de tantos libros devotos, sino muy particularmente provechosos para los que quieren enriquecer su piedad con hondos afectos y robustecerla con sana doctrina.

La segunda parte se compone de dos series de consideraciones para el piadoso ejercicio del *Via Crucis*, á las cuales siguen unas Meditaciones para el Viernes Santo, un Tríduo á San José y diferentes oraciones.

* * *

LOS DIAS FESTIVOS

SEGUN LA NOVISIMA DISCIPLINA

Comentario canónico, moral y litúrgico sobre
el reciente *Motu Proprio* de S. S. Pío X
de 2 de Julio de 1911 y declaraciones posteriores
de la Sagrada Congregación
por el Doctor D. Miguel de Arquer, Pbro.

Segunda edición corregida y aumentada

En esta obra se comenta extensamente el *Motu Proprio* de Su Santidad Pío X sobre días festivos y las decisiones de la Santa Sede hasta el 17 de Noviembre de 1911, promulgadas en *Acta Apostolicae Sedis*.

El extenso Índice de materias que completa la obra facilitará en gran manera su manejo.

Un volumen de 11 y medio por 19 centímetros. En rústica, pesetas 0'50; encuadernado en tela inglesa, pesetas 1. (Por correo certificado, pesetas 0'30 más.)

LUIS GILI, Clarís, 82. BARCELONA

PÁGINAS ESCOLARES

REVISTA MENSUAL ILUSTRADA PARA JÓVENES ESCOLARES

Año IX.

Gijón, Marzo de 1912

Núm. 95

CON LAS LICENCIAS NECESARIAS

La Obra de la Santa Infancia en el Colegio de Orduña

EN una plática que el P.^o Espiritual nos hizo antes de Navidad, nos pintó con vivos colores el estado lamentable en que se hallan multitud de niños en China; nos explicó en qué consiste la Obra de la Santa Infancia, que trata eficazmente de remediarlo y nos indicó cuán fácil y oportuno sería establecerla en nuestro Colegio.

La idea fué muy bien acogida por todos. En cuanto á la manera de entenderla, hubo gran variedad, según la capacidad de los oyentes. Un pequeñín de siete años no cumplidos, escribía dos días después á su papá: «El P. Espiritual nos dijo que nos iba á comprar niños de China, que eran á sesenta céntimos.»

Y como el papá al contestarle mostrara alguna extrañeza de tan peregrina ocurrencia, el chico, para sacarle de dudas, le escribía la semana siguiente: «Eso de los chicos de China que dices que no lo entiendes, es que el P. Espiritual nos va á comprar y á traer chicos de China, que los venden los chinos á sesenta céntimos para nosotros.»

Para recaudar más fácilmente la insignificante cuota con que debe contribuir cada asociado, se nos propuso el arbitrio de privarnos durante las vacaciones de Navidad en obsequio al niño Jesús, de algunas cositas superfluas, y reunir así los 60 céntimos que importa la suscripción por todo el año.

Al volver de vacaciones fuimos encargados de recaudar esta cantidad los Celadores del Apostolado de la Oración. En muy pocos días reunimos unas 160 pesetas; más de lo que corresponde á la suscripción de todos los Colegiales; pues aunque algunos, muy pocos, dejaron de suscribirse, otros en cambio contribuyeron generosamente con bastante más de lo que les correspondía.

Inmediatamente se envió el dinero recaudado á París y quedó establecida en el Colegio la Obra de la Santa Infancia.

Quiera el Niño Jesús bendecirla para que broten de ella los saludables frutos que está llamada á producir entre nosotros.



Imagen del Niño Jesús en el Colegio de Orduña

J. Grinda

Celador del Apostolado de la Oración en el Colegio de Orduña.

COLEGIO DE TUDELA

A pesar del decreto de nuestro bondadoso Papa Pío X, acerca de la primera comunión, prescribiendo que se haga á la edad de 7 años, en el barrio de Santa María de la Cabeza existía una porción de niños de 10, 12 y aún 13 años que no habían tenido todavía la dicha de fortalecerse con el Pan de los Angeles, y, convencidos sus padres, se fijó el día de la Inmaculada para tan hermoso acto.

Por espacio de más de veinte días se les fueron inculcando los fundamentales principios de nuestra Sacrosanta Religión, y un amor ardiente al Sacramento de la Eucaristía. Pero la mayor parte de ellos no tenía un traje decente y era necesario proporcionárselo.

Se les preguntó á las madres lo que les era más preciso y se les concedió autorización para comprarlo ellas mismas.



COLEGIO DE TUDELA.—Catequistas de las Doctrinas de Santa María de la Cabeza, Sres. V. Butini, J. Morte y J. Abetis.

Aquí he de hacer resaltar la caritativa acción de los Externos de este Colegio. Con motivo del santo del R. P. Rector las divisiones de internos le obsequiaron con valioso regalo. Los externos iniciaron una suscripción para el Catecismo de Santa María de la Cabeza creyendo que este obsequio agrada más á sus caritativos sentimientos y el día de sus cumpleaños le ofrecieron para el Catecismo unas setenta pesetas, y varias prendas de vestir.

Llegó el día de la Inmaculada tan ansiado por nuestros pequeñuelos.

En el templo del Colegio ocupan los colegiales sus asientos y detrás de ellos los comulgantes acompañados de sus respectivos catequistas; y en el fondo numerosa concurrencia.

Dice la misa el R. P. Rector.

Los 27 niños acompañados de los respectivos catequistas se acercan al Santo Tabernáculo donde

gustan por primera vez las delicias del Manjar que es el sostén de los mártires y de los Santos.

Cuando ya han comulgado todos, el P. Arechavaleta, Director del Catecismo, dirígeles sentidas frases: les encarece el amor que les tiene el Niño que se oculta en sus pechos; los anima á que le pidan cuanto necesiten y á seguir recibéndole tan á menudo como les sea posible, y los niños contestan á coro á las preguntas que les hace el Padre, exhortándolos á la renovación de las promesas hechas en el Santo Bautismo.

Entraron después en el Colegio donde varios Congregantes les sirvieron exquisito almuerzo y se les rifó un hermoso gallo, donativo del alumno Sr. Carbayo.

Caritativos externos sentaron en aquel día á sus mesas á algunos de

los comulgantes. Así transcurrió este día tan fausto para esos pobres niños que seguramente guardarán de él indeleble recuerdo.

Por ellos elevo una ardiente plegaria al Señor pidiéndole los conserve siempre en su gracia.

Angel Muzás Mayer.

Catequista de Tudela

COLEGIO DEL SALVADOR

BUENOS AIRES

Estimulados por el éxito de la fiesta que celebró la primera brigada, nos animamos los de la segunda á dar mayor solemnidad á la que proyectábamos en honor de nuestro querido Patrón San Juan Berchmans.



VALENCIA.—COLEGIO DE SAN JOSE.—Cuadro de la Sagrada Familia en uno de los salones de estudio

A ver qué cara ponía
 Al volver yo á la tarea.
 No fué no, ni mucho menos
 Grata mi impresión primera,
 Y é! celebró mi disgusto
 Con sonrisa más saugrienta!.....
 Mas recobrado del caso
 Dije: ¡Paciencia! ¡paciencia!
 José, si Dios lo permite,
 No hay mal que por bien no venga.
 En efecto, de repente
 Me ocurrió feliz idea:
 Cojo el cuchillo mellado,
 Le hago más hondas las mellas,
 Le deslizo sobre un trozo
 Harto grueso de madera,
 Y... ¡cosa extraña! sin corte,
 A las diez ó doce vueltas,
 Caía el trozo partido
 En dos bien cortadas piezas.
 Caí yo también de hinojos
 La vista en el cielo puesta,
 Y exclamé: «¡seáis bendita

Oh Divina Providencia,
 Que por líneas tan torcidas
 Escribís tan á derechas,
 Y á este pobre carpintero
 Inspirásteis hoy la sierra!»

.....
 Al diablo que en su escondrijo
 Contemplaba la faena
 Quitáronsele las ganas
 De reir que antes tuviera,
 Y aquel que por lana vino
 Fué trasquilado á la vuelta,
 Y como un bloque de plomo
 Cayó en la infernal caverna,
 Dando este grito de rabia:
 ¡No, con José no hay quien pueda!

Carlos Franco

Subbrigadier de la 3.^a División en el Colegio de La Guardia



EL COMPROMISO DE CASPE

1412—1912

POR LUIS GIMÉNEZ FAYOS, ABOGADO, ANTIGUO ALUMNO DEL COLEGIO DE SAN JOSÉ DE VALENCIA

Monografía histórica premiada en los juegos florales de Valencia y Estudio Crítico sobre el fallo emitido por aquella Asamblea.

Editada con esmero, acaba de publicarse esa interesante monografía cuya aparición es de la mayor oportunidad, pues cumpliéndose entre Abril y Junio de 1912 el V centenario de la celebración de ese acontecimiento memorable de nuestra patria historia, serán indudablemente numerosas las personas que deseen conocer ó recordar con detalle en qué consis-

rece, hay otra circunstancia que aumenta la importancia de esta obra y realza su prestigio: pues habiendo sido escrita para ser presentada á los Juegos Florales celebrados en Valencia el 4 de Agosto de 1910, por la cultísima sociedad *Lo Rat-Penat* tuvo el autor la satisfacción de ver premiado su trabajo.

La premura con que el autor tuvo que

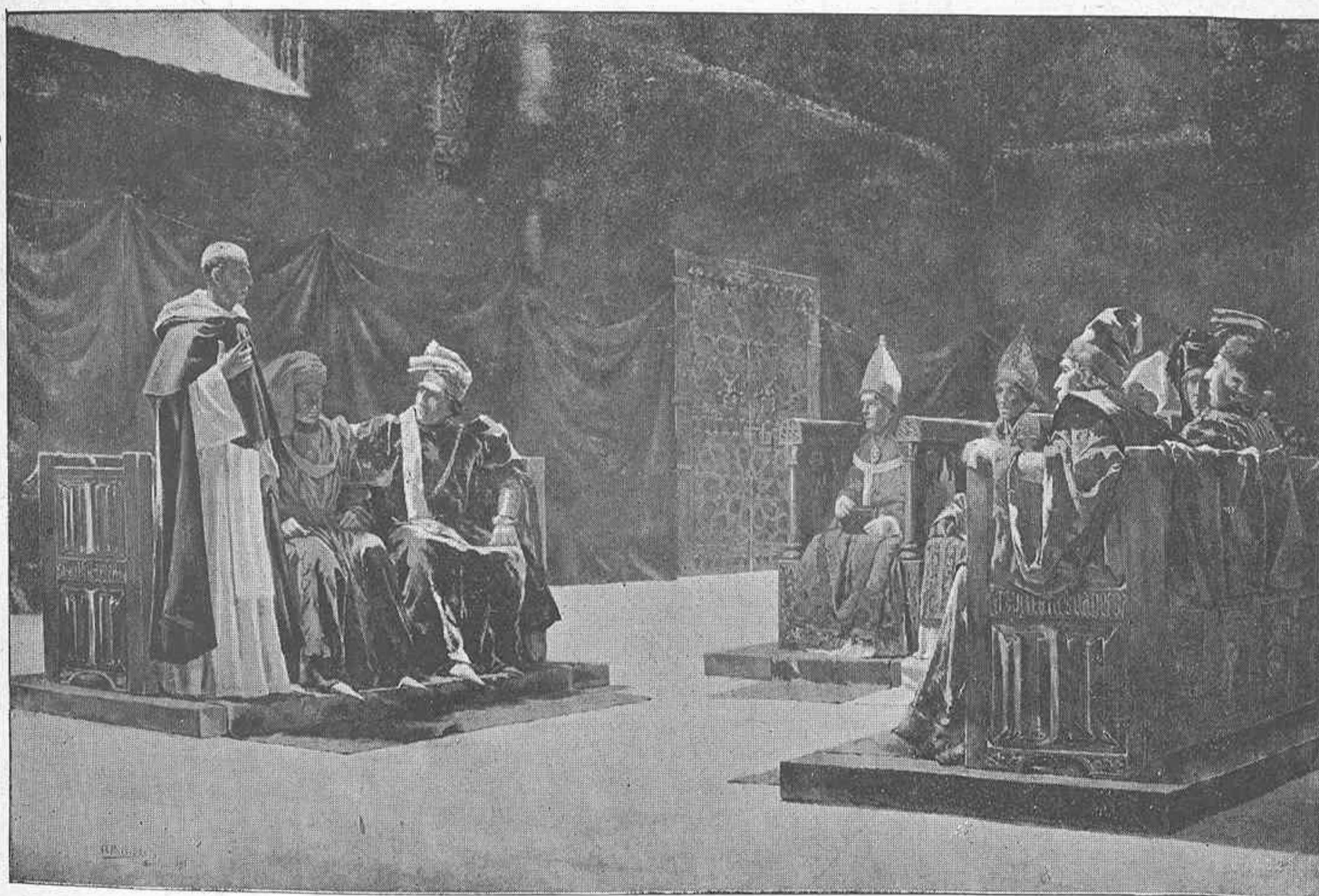

EL COMPROMISO DE CASPE

1412—1912

Accediendo á las instancias de los demás compromisarios restantes emite el primero su voto San Vicente Ferrer el 25 de Junio de 1412, á favor de D. Fernando de Antequera, que es elegido también por otros cinco.

(Cuadro del Conde de Aguiar).

tió el Compromiso de Caspe, cuál fué la causa que motivó su reunión, y cuáles los sucesos y circunstancias que le precedieron, acompañaron y siguieron.

Además de la oportunidad con que apa-

proceder para terminar aquél dentro del plazo fijado en el *Cartell*, le impidió estudiar entonces detenidamente los derechos de cada uno de los aspirantes al trono vacante, no pudiendo, por tanto, exponer en la monografía e

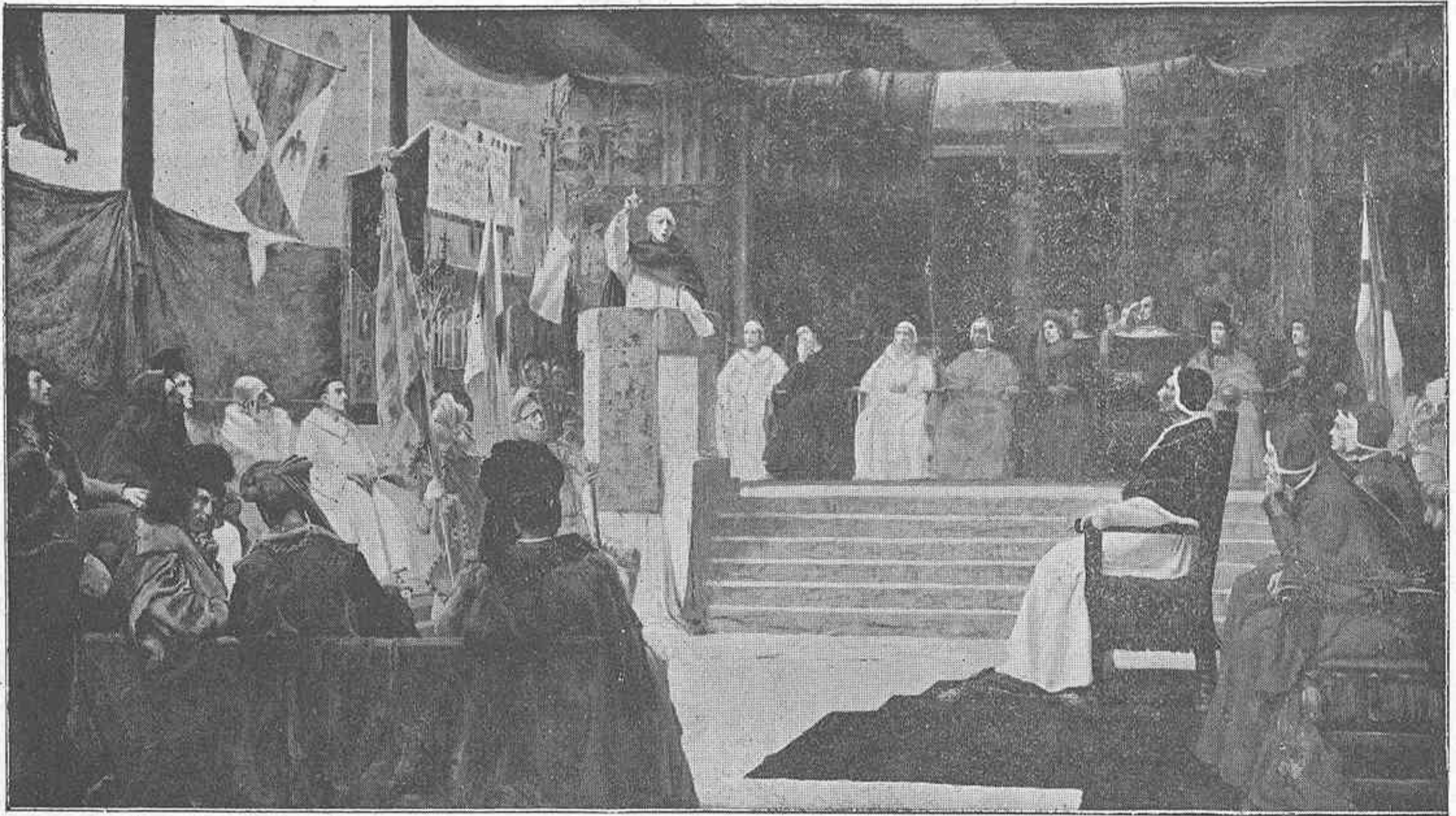

San Vicente Ferrer proclama Rey de Aragón á D. Fernando de Antequera, en solemne Asamblea presidida, según algunos, por el llamado Papa Benedicto XIII, el 28 de Junio de 1412.

(Cuadro de D. Salvador Viniegra).

juicio crítico del fallo emitido por el Compromiso. Verificado dicho estudio posteriormente (trabajo leído en la cátedra de «Legislación Comparada» de la Universidad Central), publíquelo el autor juntamente con la monografía, de la que es digno complemento.

Un cuadro genealógico que presenta con claridad los términos de la contienda sucesoria, diversas notas ampliatorias y aclaratorias, y varios interesantes apéndices, hacen más completa la obra.

Ilustran el volumen los dos preciosos fotograbados que insertamos y que reproducen los cuadros sobre el Compromiso de Caspe cuyos autores son D. Andrés Parladé, Conde de Aguiar, y D. Salvador Viniegra, Subdirector del

Museo Nacional de Pintura y Escultura; pintores ambos de brillante reputación.

En resumen: por su esmerada presentación, texto interesante, y oportuna á la par que hermosa ilustración, constituye *El Compromiso de Caspe* un magnífico y completo recuerdo de ese acontecimiento en que tan importante papel desempeñó nuestro ilustre compatriota San Vicente Ferrer.

* * *

EL COMPROMISO DE CASPE forma un folleto de 72 páginas en 8.º Se vende al precio de **60 céntimos** en las principales librerías de España y en el domicilio del autor, (calle de Zaragoza, 10, Valencia), previo envío del importe.

COLEGIO DE ORDUÑA

UNA EXCURSIÓN Á OÑA

Muchas veces había oído hablar de las maravillas que se encierran en ese rincón de Castilla. Deseoso de verlas por mí mismo, me decidí á aprovechar el tiempo primaveral de que disfrutamos en las vacaciones de Navidad. Fuíme pues un día á Orduña, y acompañado de algunos de mis profesos-

res, montamos en automóvil, muy tempranito. Antes de amanecer ya habíamos subido los 500 metros que tiene de altura la Peña. Cruzamos el valle de Losa, y al llegar al Ebro tomamos la carretera que recorre paralela á él una distancia de más de 30 kilómetros. Por entre puentes, túneles, terraplenes

y precipicios, pasamos al desfiladero de Sobrón, de naturaleza salvaje; atravesamos el pintoresco valle de Tobalina, y dejando á nuestra izquierda la histórica ciudad de Frías, cuyo castillo en ruinas se divisaba á lo lejos, y la Central, cuya fuerza eléctrica pasa por Orduña en dirección á Bilbao, llegamos á Trespaderne, pueblecito muy bien situado en la confluencia del Ebro y del Nela. Desde allí, contemplando paisajes tan encantadores como el de la peña de la Oradada, la quinta de Santé y el puente de la Blanca, llegamos al Colegio. Allí me encontré con mi antiguo Padre Rector y algunos de mis Profesores é} Inspectores, los cuales nos recibieron y obsequiaron con suma amabilidad. Empezamos á visitar el Colegio por la extensa, hermosa y bien cultivada huerta. En ella lo que más me llamó la atención fué un riquísimo manantial de agua cristalina que brota de dos grandes lagos por los cuales se ven correr multitud de truchas. De los lagos arranca un ancho canal de unos 100 metros de largo, sombreado por plátanos, acacias y tilos reales: este canal fer-

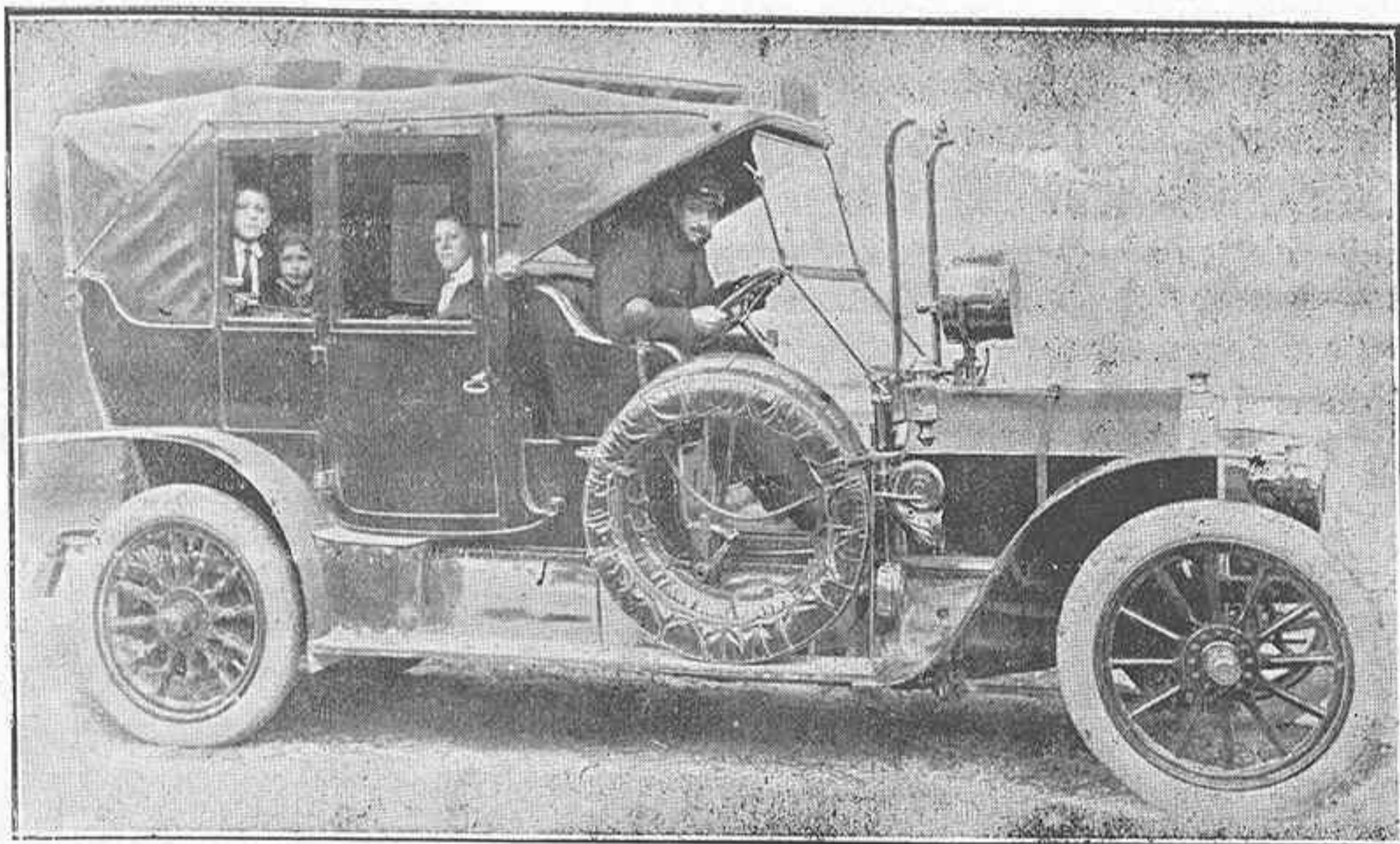

De excursión en automóvil al Colegio de Oña

senta delante de la vaquería, al volver de pastar y orear en el bosque.

En el Colegio, que á continuación recorrimos, pueden distinguirse dos partes: la parte antigua y como si dijéramos artística, cuajada de monumentos y recuerdos históricos, y la parte moderna ó científica, en donde los Padres tienen establecidos los estudios de las distintas facultades. De la primera vimos, ante todo, el bellissimo claustro gótico, así llamado por su estilo arquitectónico: tanto en él como en la iglesia, se hallan algunos sepulcros preciosos con finísimas labores en madera, mármol y alabastro. Al pasar por la sacristía, aunque no tuvimos el gusto de ver la imagen de la *Virgen Santa María de Oña*, recordamos la curación milagrosa que por su intercesión obtuvo para su hijo S. Fernando, la reina D.^a Berenguela. Tanto este milagro como la visita que á la Virgen hicieron D.^a Berenguela y Alfonso VIII, los refiere Alfonso X el Sabio en la cantiga CCXI bajo este título: *Como Santa María guarece en Onna al rei D. Fernando quand' era menynno di una grand' enfermedad que avia.*

De la parte moderna vimos la biblioteca, hermosa pieza que contiene multitud de libros, en especial de ciencias sagradas; el gabinete de Historia Natural, muy bien surtido en la parte zoológica; la clase, gabinete y laboratorio de Física; el laboratorio de Química, construido según los más

utiliza gran parte de la huerta, surte abundantemente todas las dependencias de la casa y mueve un molino harinero y una dinamo que provee de luz eléctrica al pueblo y al Colegio. También vimos diseminadas por la huerta, varias grutas, dos de las cuales, la de Nazaret y San José, construidas por los Padres mismos, son de exquisito gusto religioso y artístico. Y por último, llegamos á la vaquería, construida según todos los adelantos de la higiene. Entre las vacas predominan las razas suiza y holandesa: el grupo que reproducimos, las repre-



Vista general del Colegio de Oña (Burgos)

sentado por el grupo que reproducimos, las repre-

sentado por el grupo que reproducimos, las repre-

sentado por el grupo que reproducimos, las repre-

acabados modelos que hoy existen. No me detengo á describir la acertada distribución del local, en clase, salas de trabajo, salón de balanzas, biblioteca, cámara espectroscópica etcétera, ni el magnífico surtido de aparatos de todas clases, ni las instalaciones de gas acetileno, hidráulica, neumática, eléctrica, electrolítico, ni el precioso horno eléctrico de hasta trescientos amperes: todo lo cual revela gran talento y esmerado gusto en sus autores. Lástima que la falta de tiempo nos impidiera disfrutar de las variadas experiencias con que los respectivos Profesores querían obsequiarnos: por ello les damos las más expresivas gracias. Deprisa y corriendo tuvimos también que visitar los observatorios meteorológico y astronómico.

En el primero vimos, entre otros aparatos, un precioso anemógrafo que marca con toda precisión la dirección y velocidad del viento: en el segundo hay instalado un magnífico antejo ecuatorial de gran aumento, protegido por una gran cúpula de hierro giratoria.

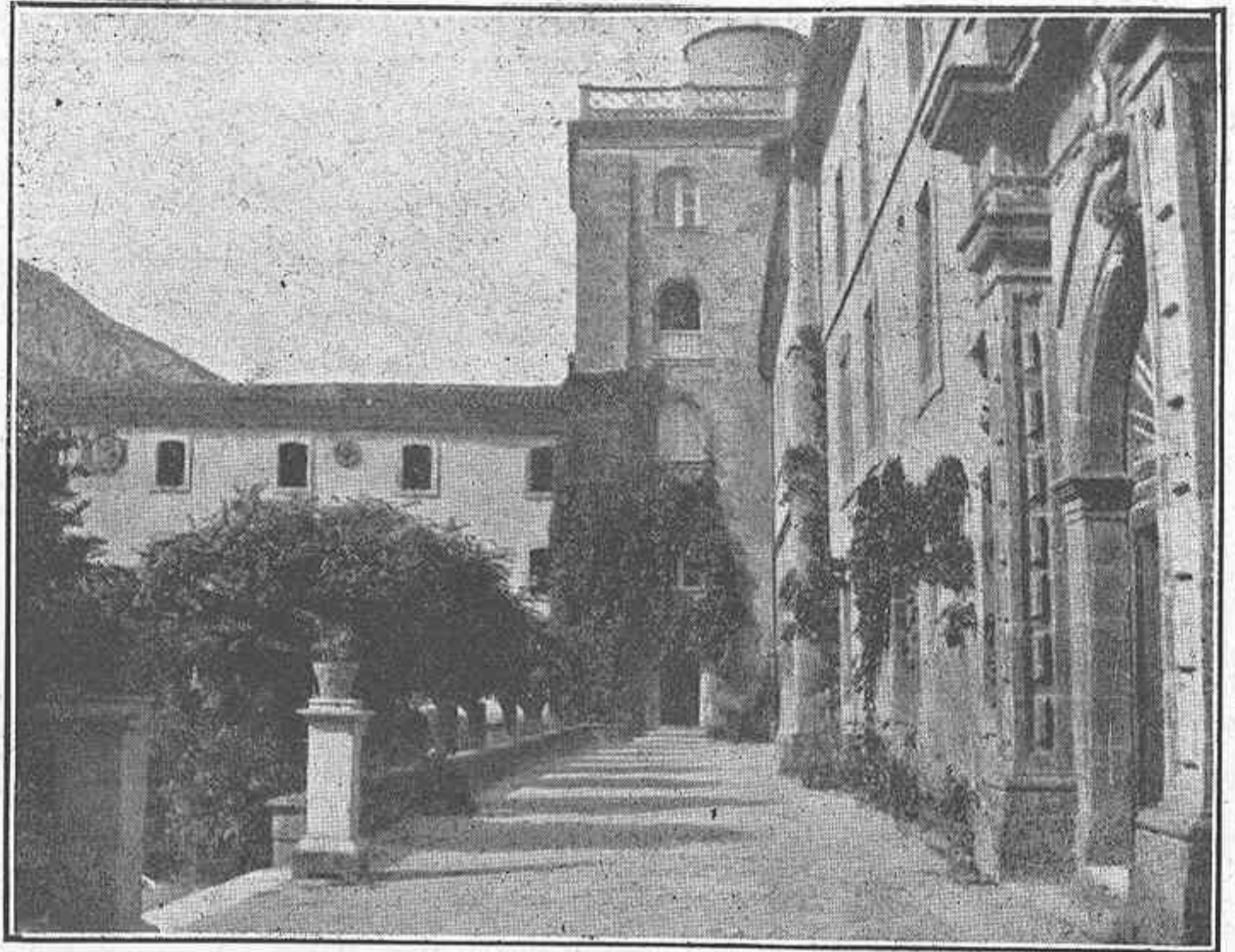

COLEGIO DE OÑA.—Vista parcial del patio de entrada y del observatorio astronómico

rápidas y bulliciosas evoluciones de los patines, la severa y majestuosa austeridad de aquellos claustros por donde habían paseado reyes, magnates y santos.

A las tres y media dimos el último adiós á aquel venerando Colegio y á aquellos amados padres de quienes conservo tan gratos recuerdos. A la vuelta, en vez de bajar la Peña, tomamos el camino de Valmaseda, cruzamos con la velocidad máxima del viaje—70 kilómetros—el Valle de Tobalina, dejamos á un lado asentada en una colinita á Medina de Pomar, la de almenadas torres, atravesamos el valle de Montija y al llegar al de Mena se nos vino la noche encima. A las seis y media estábamos de vuelta en Orduña, después de haber recorrido cerca de 200 kilómetros y haber realizado una expedición de la cual no me olvidaré jamás. Terminó dando las más sinceras gracias á cuantos de algún modo contribuyeron á

proporcionarme aquel día el inmenso placer de hacerlo y para siempre el de recordarlo.

Joaquín Eguía,

Alumno del Colegio de Orduña y Congregante Mariano.

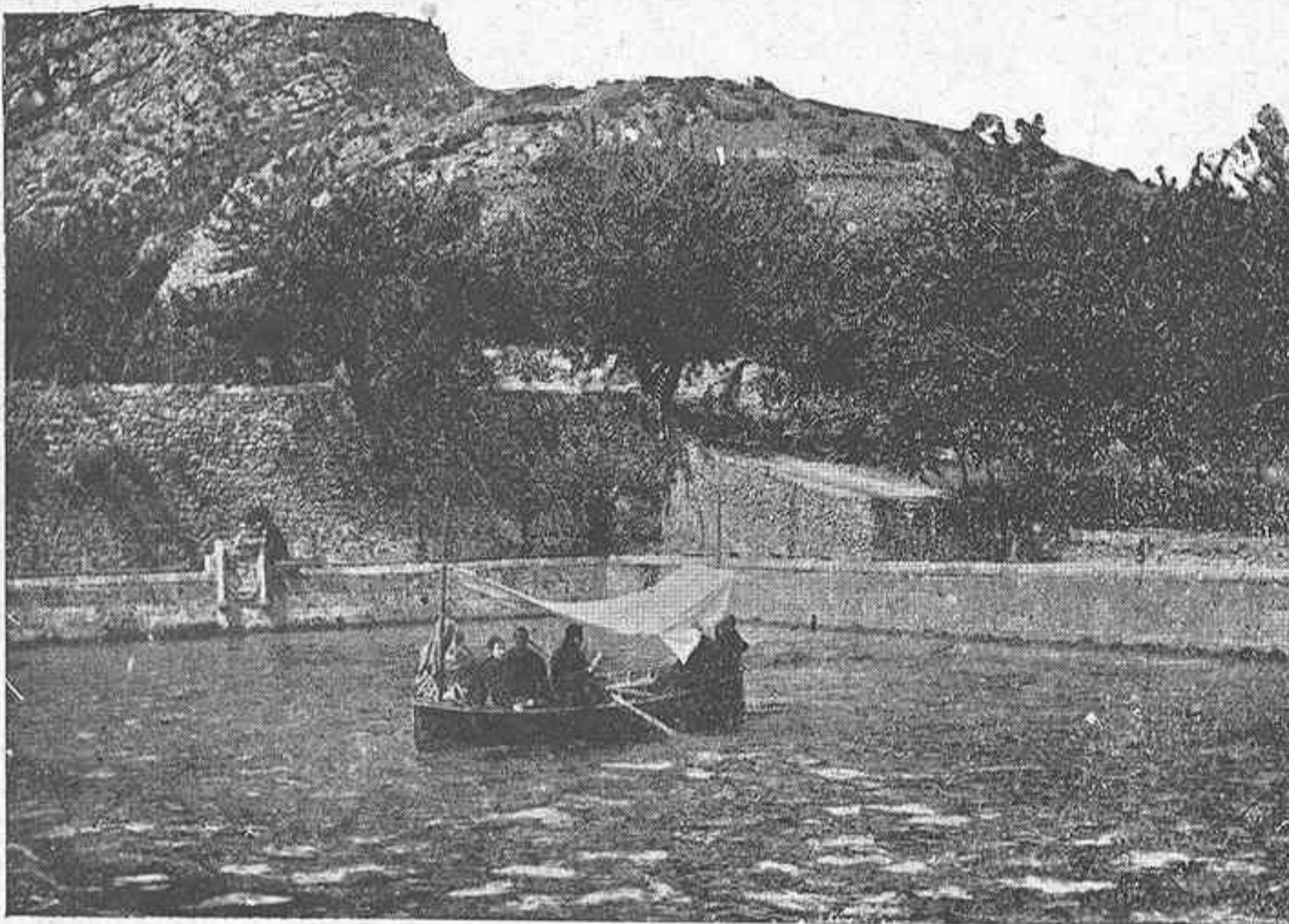

OÑA.—Lago, manantial abundantísimo de agua

Antes de despedirnos, quisimos hacer alarde de nuestras habilidades de Colegio, y como en Orduña priva mucho el juego de los patines, con unos magníficos que llevaba prevenidos, di cuatro vueltas delante de aquellos Padres, algunos de los cuales, encanecidos en los estudios, no habían visto funcionar estas caprichosas máquinas modernas. Y por cierto que debía formar singular contraste con las

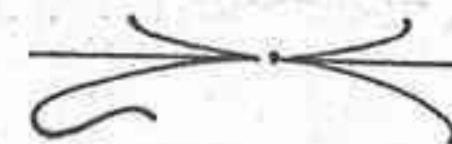

Colegio de Valencia

En el Corazón de nuestra Inmaculada Madre

Hermosísima y sumamente tierna ha resultado la fiesta que con motivo de la Purificación se ha celebrado en este Colegio.

Queriendo los Padres solemnizar este día, que de antiguo venían las Congregaciones celebrando, con la admisión de nuevos afiliados, se preparó una mayor solemnidad para colocar los nombres de todos los congregantes y los de los P. P. y H. H. del Colegio en un corazón de oro que, colgado de rico collar, ostentaba la imagen de la Virgen en su pecho.

Naturalmente, se necesitaba preparación para tan hermoso acto; y solícitos nuestros Superiores, la procuraron.

Una novena de fervor y actividad literaria se promulgó en todo el Colegio, y los salones de las Brigadas aparecieron engalanados á porfía, y la imagen de la Virgen entre luces y macetas, tenía á sus pies un buzón que recibía nuestros cotidianos obsequios.

Se concedieron notas mayúsculas para los que más se distinguieran, pues á más de ser un obsequio á Ntra. Sra., iba encaminado á figurar en el cuadro de honor que había de exponerse en el salón de actos.

Llegó el deseado día, y apareció doblada la fiesta, al ver que iban á hacer los últimos votos el R. P. Paulino Bertrán y el H. Enfermero.

Después de la solemne bendición de Candelas, dijo la misa de Votos el R. P. Fidel Mir, Superior de

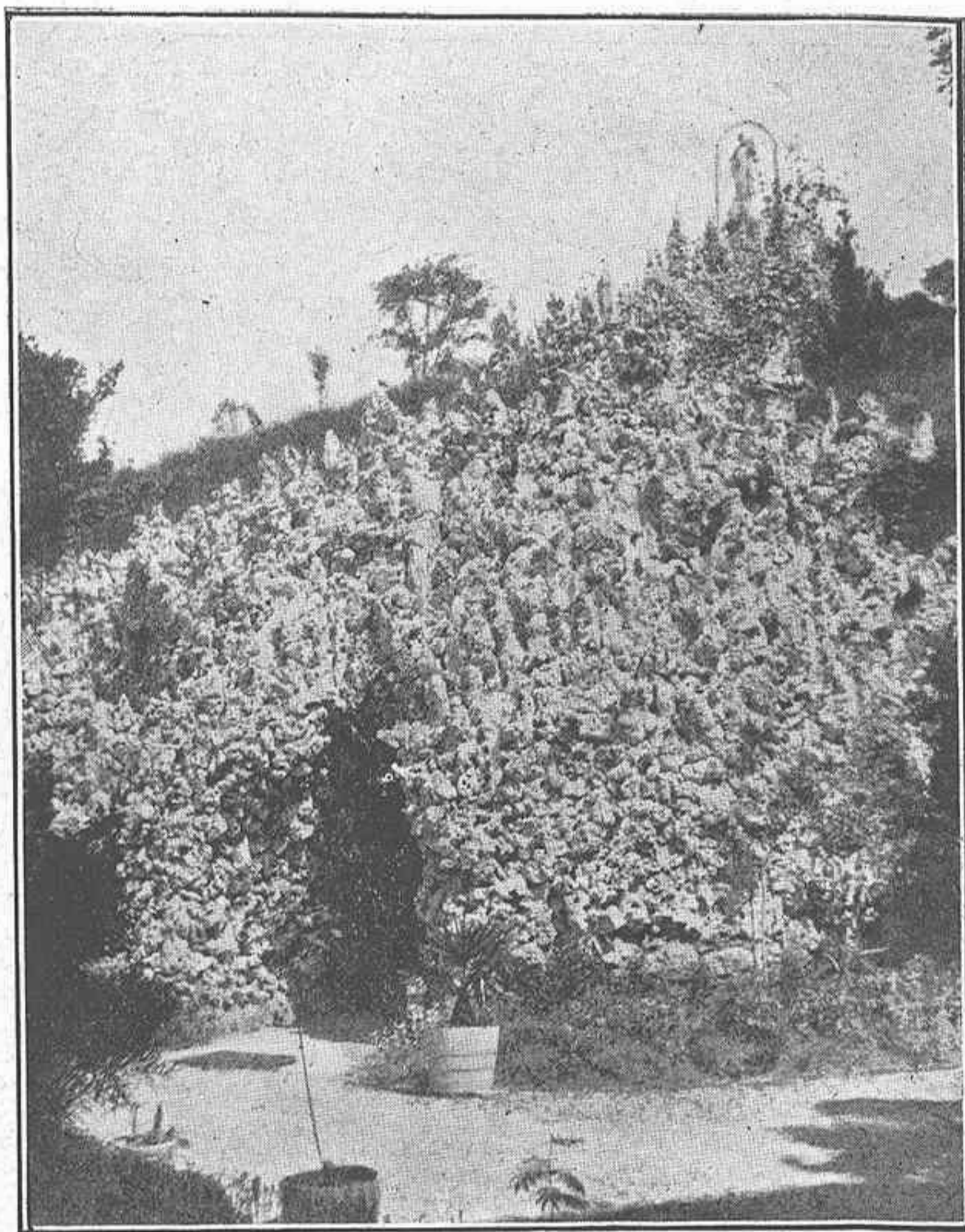

COLEGIO DE OÑA. — Gruta de San José coronada por una estatua del Santo Patriarca

las misiones aragonesas en Filipinas, y en ella recibimos los Colegiales el Cuerpo del Señor, mientras, el Coro entonaba preciosos motetes.

La función de la tarde prometía ser conmovedora; así que los medio-pensionistas sacrificamos gustosos el paseo de la tarde.

A la hora señalada, estando hermosamente adornado el altar, y la imagen de la Virgen colocada en la credencia del Evangelio sobre artística peana, empezó la función con la admisión de nuevos congregantes y aspirantes; hubo luego solemne exposición de S. D. M., la felicitación Sabatina que con entusiasmo y afición canta el Colegio entero, y predicó el R. P. Espiritual un sermón alusivo al acto, exhortándonos á la devoción de la Virgen, en cuyo corazón están ya escritos los nombres de sus devotos, é iban á ponerse los nuestros con el firme propósito de no salir jamás de tan sagrado refugio.

Tras la Reserva, el preste, que era el R. P. Bertrán, colocó los

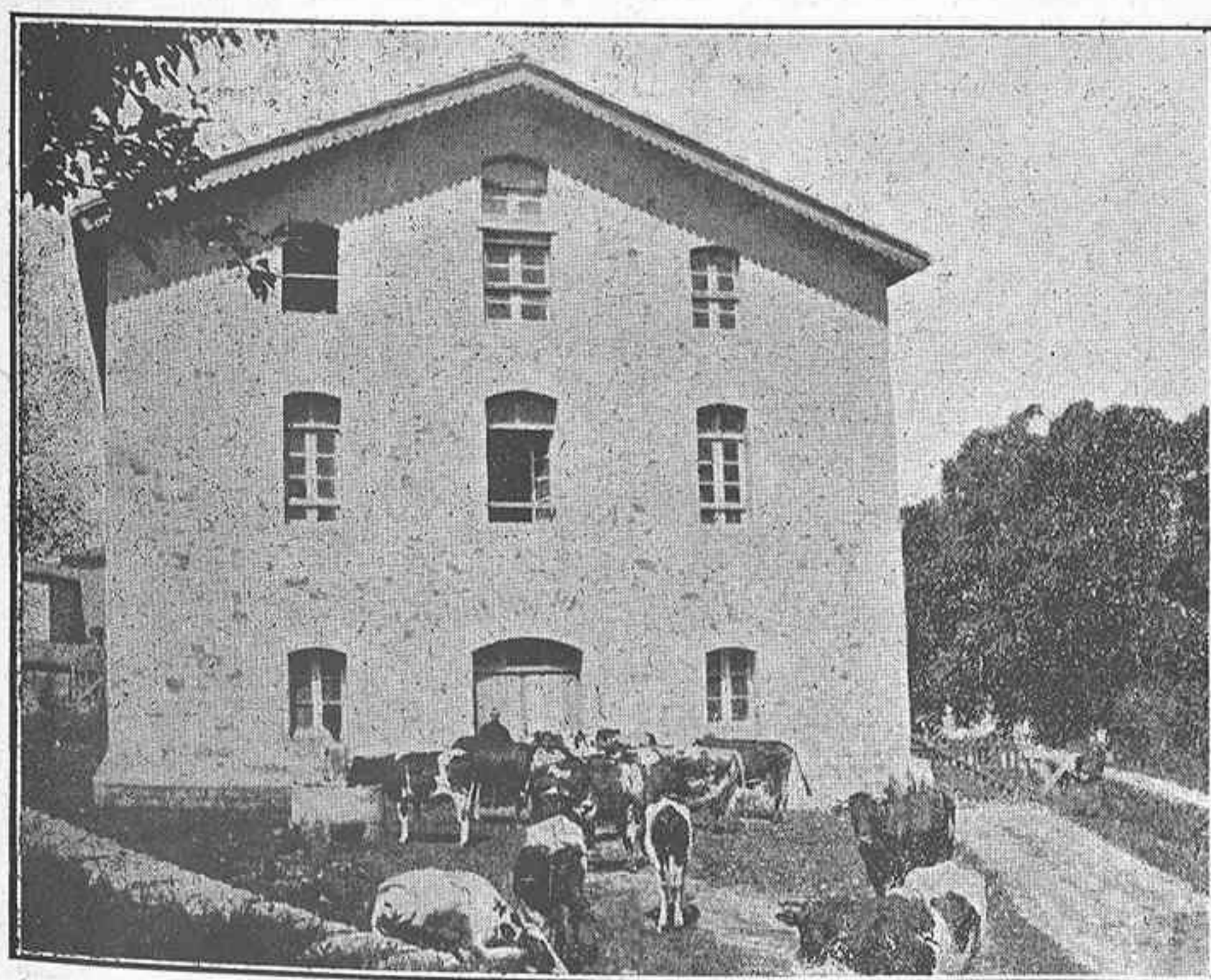

OÑA. — Vaquería

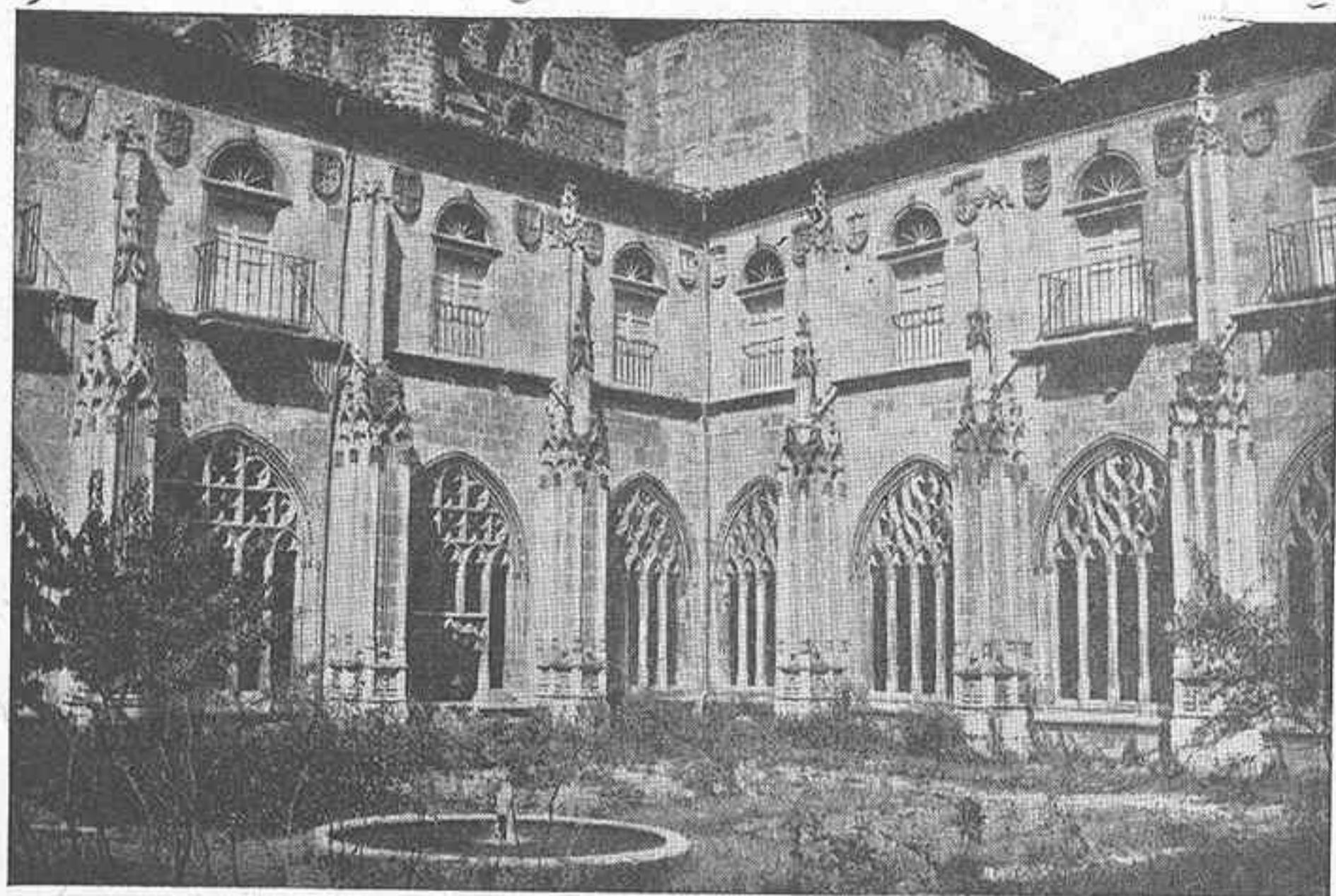

COLEGIO DE OÑA.—Claustro gótico

Nombres en el corazón de oro, en medio de imponente silencio, y á continuación el Prefecto, D. José Benimeli, recibió la joya de manos del preste y la colocó al cuello de la Virgen. Cerró la fiesta un hermoso cántico á la Virgen, después del cual desfilaron todos por el altar, adorando por última vez en el presente año al Sto. Niño de Belén.

Yo, ruego ardientemente á Ntra. Excelsa Patrona, que si alguna vez tuviese alguno de los congregantes la desgracia de pecar, al recordar que su nombre está en el corazón de María se arrepienta y vuelva al camino del bien.

Juan J. Pérez-San Millán
Congregante mariano

LAS COMETAS

I

Un poco de historia.

Era la víspera del Santo de nuestro P. Rector. Volvían los pequeños del paseo que generosamente se nos había concedido, cuando al acercarse al Colegio vieron mecerse á gran altura sobre la superficie del Miño una cosa que desde luego les llamó poderosamente la atención. ¿Qué será aquello? exclamaron á una; ¿Será un pájaro de colosales dimensiones?... ¿Si no tiene forma de pájaro! Un aeroplano?... ¿Si no se le ven las alas! ¿Una cometa?... Si no tiene cola! Entre-

estos comentarios se iban acercando más y más al objeto misterioso hasta que por fin llegaron á divisar una cuerda que desde la ribera del río hasta él se tendía.

¡Es una cometa! gritaron saliendo de su incertidumbre, apretamos el paso, para verla de cerca!...

Jamás ellos habían visto cometas sin cola, ni se imaginaban que pudiera mantenerse sin ella en equilibrio. ¡Nada tiene de extraño! Siglos hace que un sabio de primera talla, Marey Monje, sacaba de sus cálculos y era generalmete admitido, que la cola era un apéndice, indispensable á la cometa; y lo que tenían á la vista echaba por tierra las cuentas del científico inglés; era una cometa celular del sistema Hargrave, que los alumnos de la tercera división de Tudela regalaron cortesmente á los de la 2.^a de La Guardia. La extrañeza con que fué vista y el gusto con que de continuo es lanzada por los aires, me dió ocasión para escribir algo de la variedad asombrosa de cometas que se estilan en las diversas naciones.

Y ante todo, si quisiéramos averiguar dónde y cuándo se remontó á los aires la primera cometa, tendríamos que remontarnos nosotros y perdernos en las nieblas de la más remota antigüedad. Una opinión bastante generalizada atribuye su invención al filósofo griego Architas de Tarento (siglo IV antes de Jesucristo); tal vez aquella célebre paloma mecánica, que él construyó y echó á volar entre el estupor y aplauso de tantos espectadores, fué el primer ins-

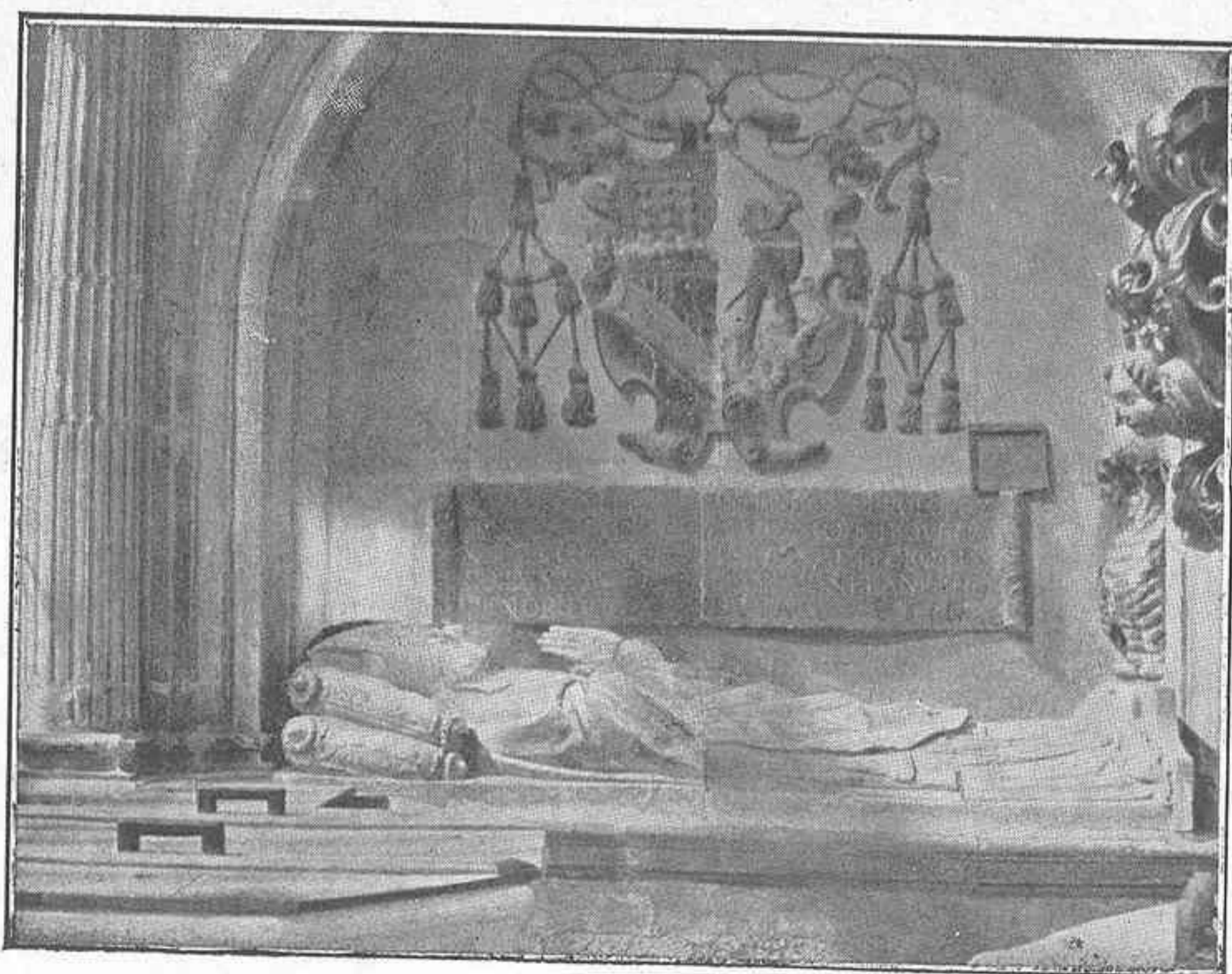

COLEGIO DE OÑA.—Precioso sepulcro de alabastro



FIGURA 1.^a
Cometa forma de pera (latina)

trumento que cruzó los espacios. Pero también es costumbre inveterada el atribuir á los chinos los inventos cuyo origen se desconoce; y esto ha pasado con las cometas. Hay quien asegura que el general chino Han-Sin hallándose cercado en una ciudad por sus enemigos, y á pique de rendirse, hace 21 siglos, se valió de este ardid para comunicarse con las tropas que venían en su auxilio: lanzó al aire cometas con mensajes ó señales entendidas sólo de sus partidarios, con los cuales se mantuvo así en inteligencia; y este fué el origen de las cometas.

Sea de esto lo que fuere, lo cierto es que todas las edades y pueblos han sentido ardiente entusiasmo por este juego tan divertido, pero sobre todo en los Estados Unidos entusiasmó tanto que se le ha calificado de epidemia cerebral. Mas aunque se le ha llamado siempre juego de niños, es un juego que mereció el honor de que el gran Euler, genio de las Matemáticas, le dedicase sus profundos estudios. No será pues despropósito que siquiera para los iniciados en las ciencias físicas, digamos:

II

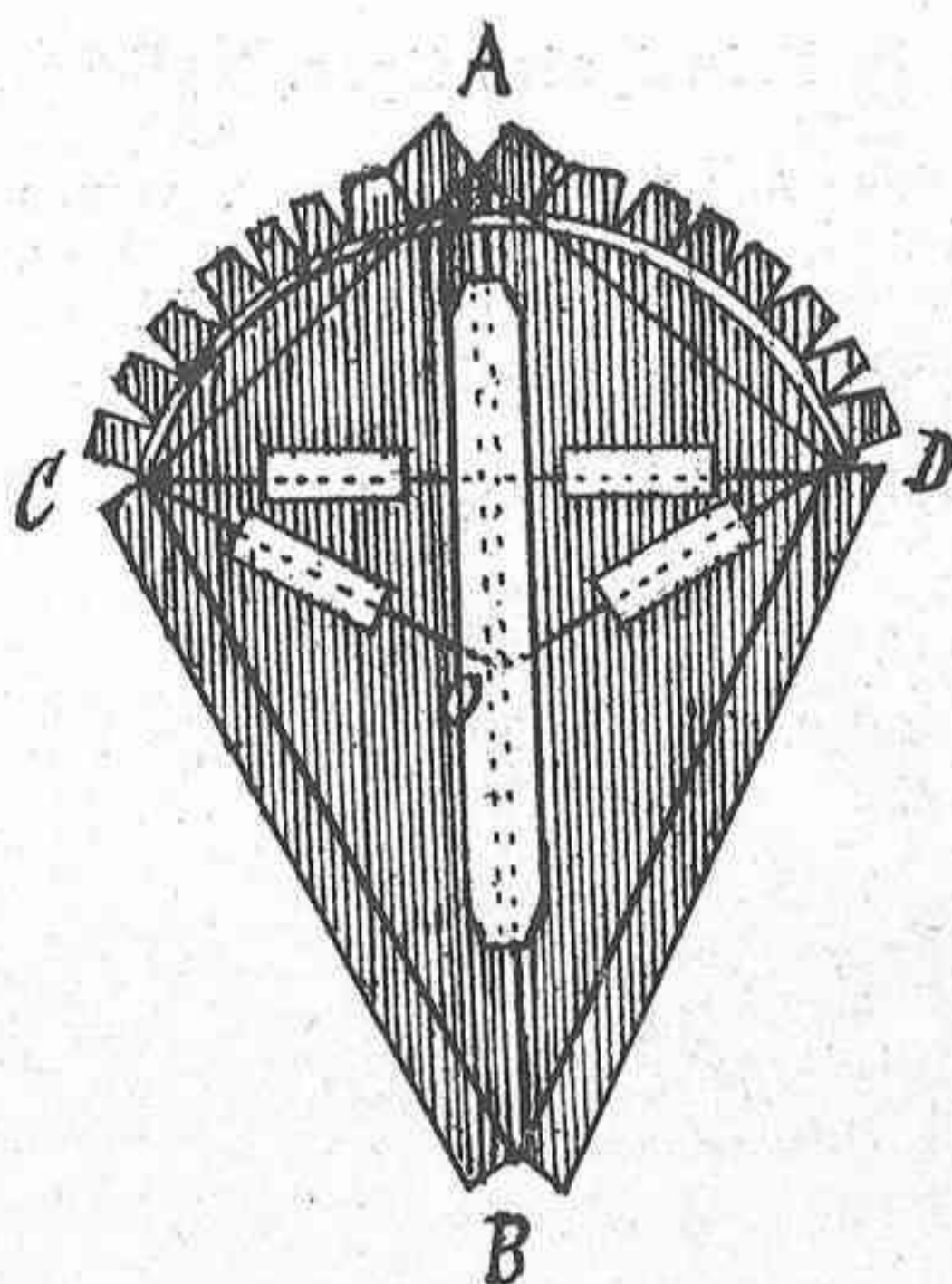
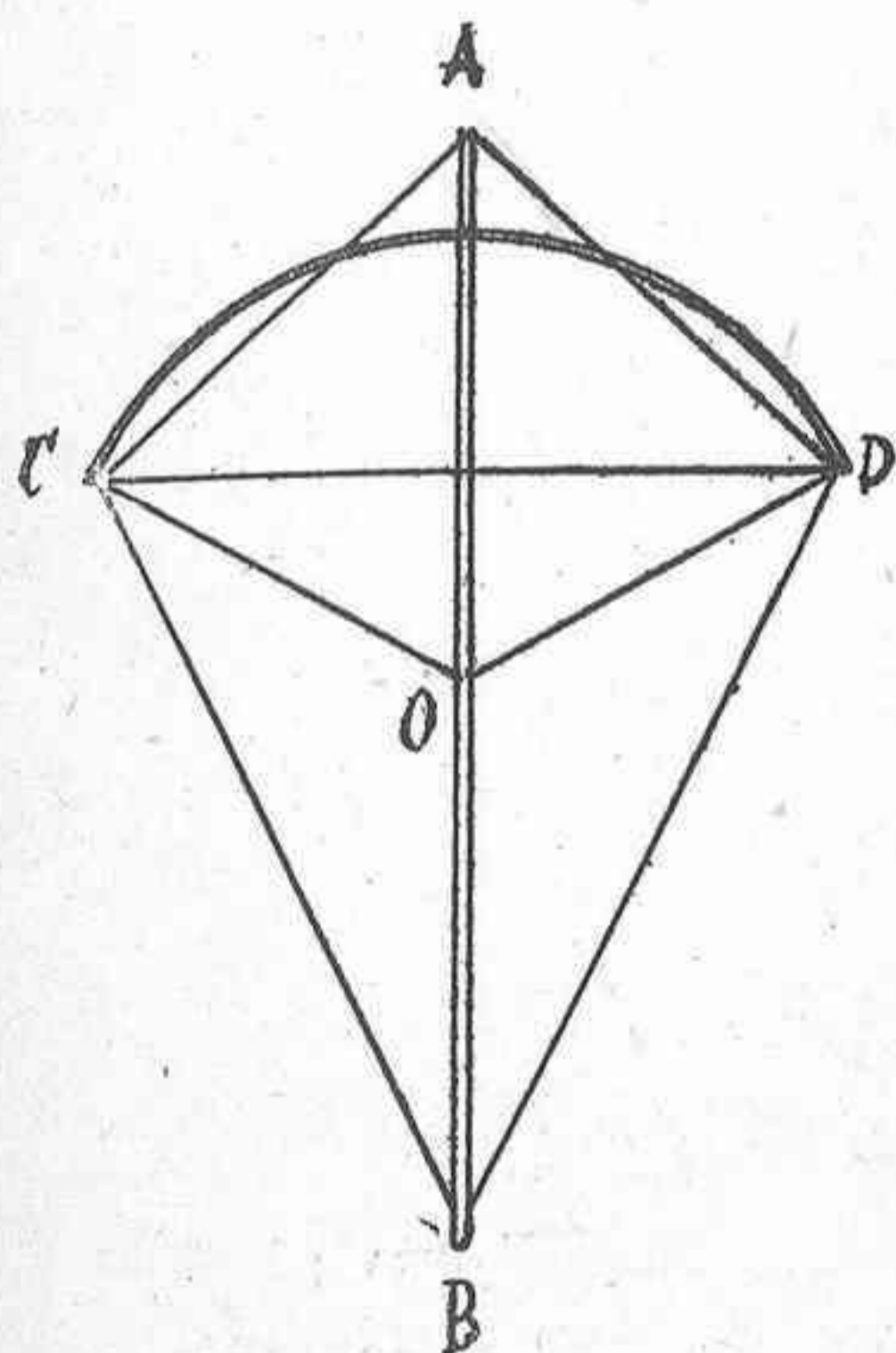
Algo de teoría.

¿Por qué sube una cometa y se sostiene en las alturas siendo más pesada que el aire, y no teniendo gasolina ni fuerza eléctrica que la levante?

Es que entran en juego tres fuerzas que mutuamente se hacen la contra: una es la gravedad ó atracción de la tierra sobre el instrumento, la cual tiende á hacerle caer á plomo; otra es la tirantez de la cuerda oblicua; la tercera es la fuerza horizontal del viento, que se descompone en una paralela á la superficie de la cometa que sólo hace resbalar el aire por ella, y otra perpendicular, que la impulsa hacia arriba. Si esta componente es mayor que la resultante de la gravedad y tirantez, la cometa se elevará; si menor, descenderá; si igual, quedará en equilibrio.

Mas para que no cabecee se necesita aplicar la cuerda en un punto que se halle en línea recta con la resultante del viento y de la gravedad, porque así, siendo iguales y contrarias las fuerzas, el equilibrio

será perfecto. Como este punto es duende difícil de agarrar, por no decir imposible, dependiendo de la fuerza variable del viento y de la inclinación y peso de la cometa, hay que arreglárselas para que según las circunstancias varíe automáticamente el punto de amarre, y á esto vienen los tirantes ó bridas.

Para comprender su utilidad, imaginemos que se suspende una barra horizontal por medio de una cuerda atada á la mitad de la barra; si se le aumenta un peso á uno de los lados, al momento se inclina; así sucede con la cometa cuya cuerda esté amarrada á un sólo punto; tan pronto como el viento obre con más fuerza de un lado que de otro, se pondrá de canto. Pero suspendamos la barra por dos cuerdas, separadas, que vayan á juntarse en un punto del techo; ya podemos aumentar el peso en un punto cualquiera intermedio sin que se ponga de punta; á este tenor, sujetemos la cometa por varios tirantes que, se anuden en un punto, al cual aplicaremos la cuerda; difícilmente, se pondrá de canto por cualquier exceso de presión á un lado, y tanto más difícilmente cuanto más separados estén los ramales de la brida y más largos sean, dentro de ciertos límites; la largura más conveniente debe ser igual, por lo menos, á la separación entre los puntos de amarre.

La brida sin embargo no evita todos los vaivenes que puede sufrir la cometa por una ráfaga inesperada de viento, y en su auxilio viene el timón que en las cometas planas está representado por la cola. Euler halló que una cometa á la cual se añada cola de peso igual á la mitad del cuerpo, sube doble que sin ella, suponiendo la misma fuerza del viento. No obstante concóncense excelentes aparatos voladores desprovistos de cola, sustituida por un plano director ó timonel; pero es lo cierto que gran número de cometas no vuelan bien sino con este accesorio.

Sus efectos son múltiples: primeramente hace bajar el centro de gravedad constituyendo un equilibrio más estable, como enseña la Mecánica. Además el viento obra sobre la cola, y bajo su acción posee gran fijeza en el aire. He aquí por qué la cometa retenida por la parte inferior oscila menos, y no se clava de cabeza, como cuando la cola es ligera y sobre todo corta.

III

Principales tipos.

Expuestas estas breves nociones, vamos á entrar en la descripción de los principales tipos. Empezando por los planos, se componen, como todos saben, de una armazón ó esqueleto sobre el cual se



FIGURA 2.^a
Cometa rusa

estira la tela, y de una cola fija en la extremidad inferior de la armazón; una brida y un largo cordel fijo en su devanador completan el aparato.

El primer tipo que nos sale al paso es el de

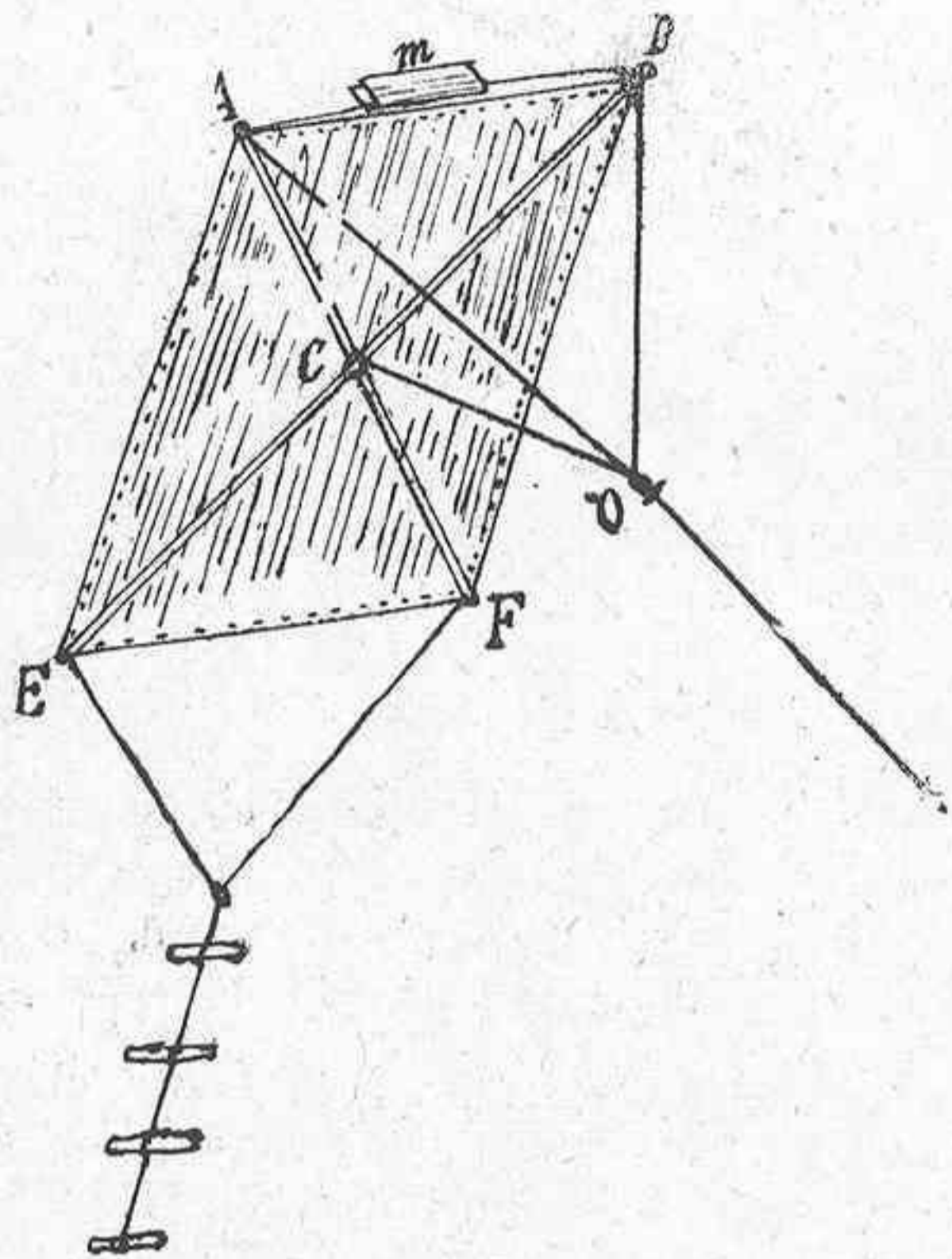

FIGURA 3.^a
Cometa americana

pera, el más antiguamente empleado y aún hoy bas-

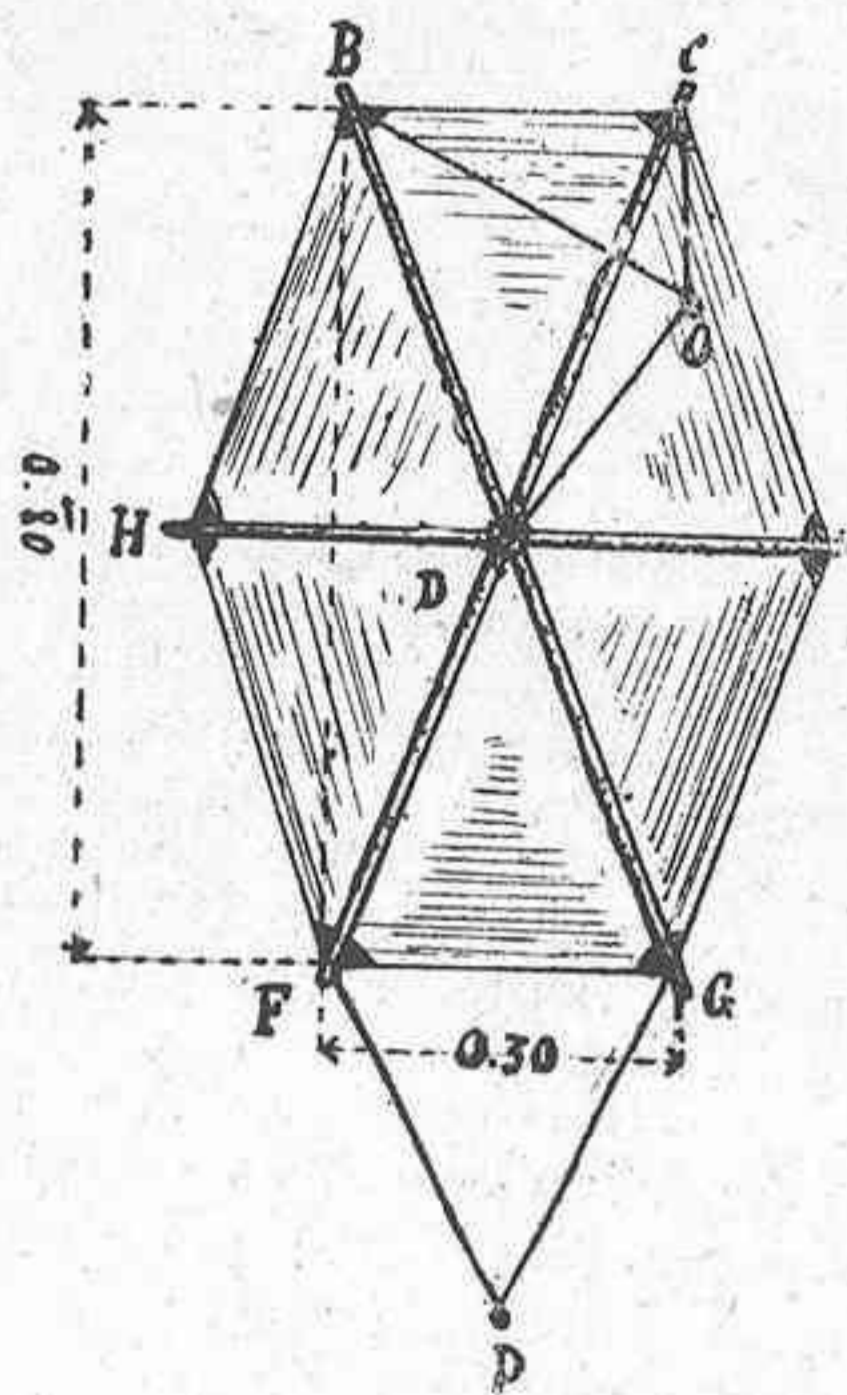

FIGURA 4.^a
Cometa exagonal

tante extendido. Consta su armazón de un eje ó espina dorsal de madera derecha AB (fig 1.^a) y de un arco de castaño CD adelgazado en sus extremos. Se fija la mitad del arco cerca del extremo A del eje con fuerte ligadura de cordón encerado; mántiense la curvatura del arco por una cuerda que partiendo del vértice A va sucesivamente á C B D CODA, cerrándose así el circuito, y quedando la cuerda inmóvil sin poder correrse.

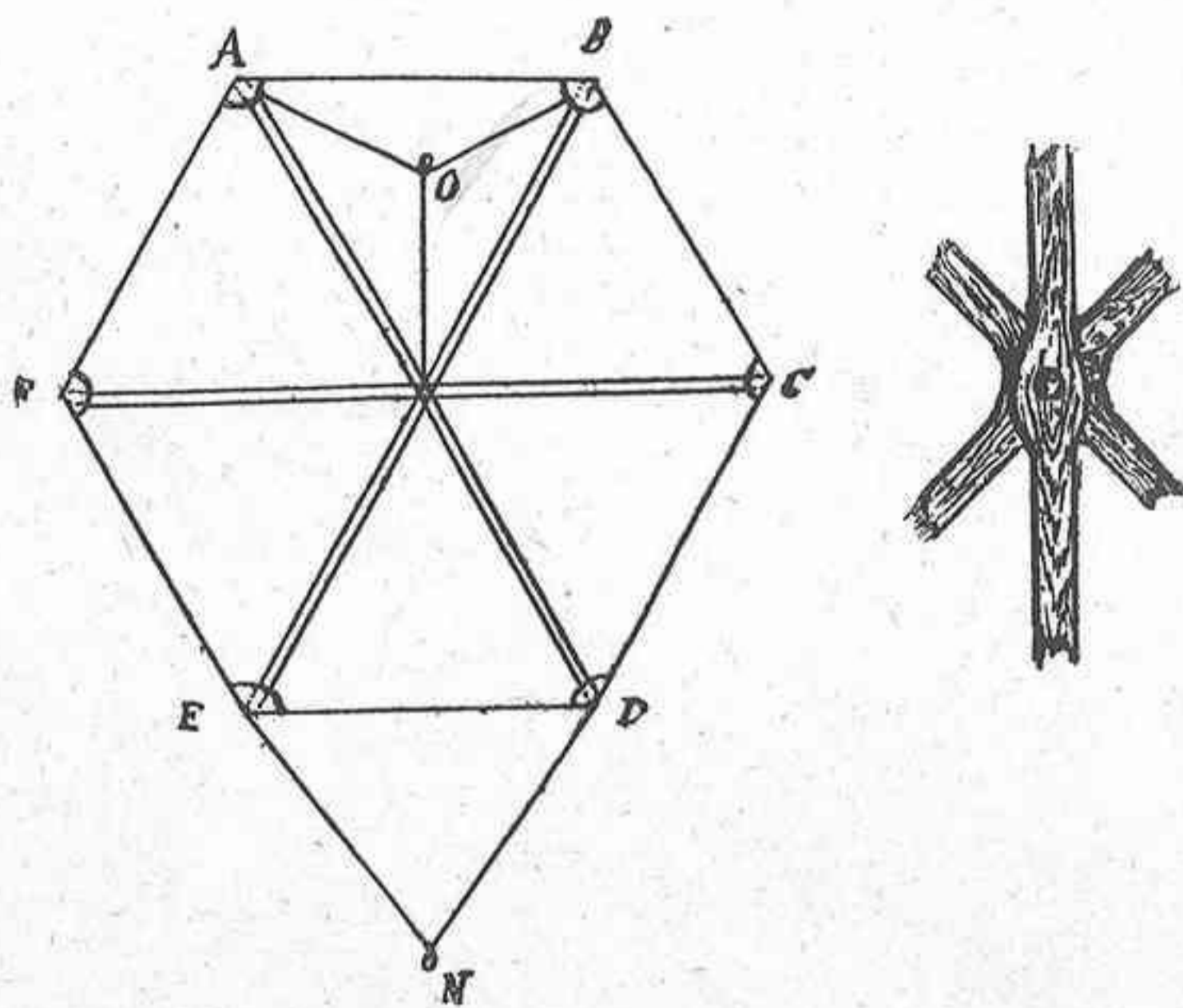

FIGURA 5.^a
Cometa múltiple

Preparada la armazón, se forra con papel ligero y sólido. Para ello se tiende sobre el papel, que se recorta con tijeras, haciendo pliegues, y se pega con cola. Por medio de tiras se fijan sobre el papel la espina dorsal y las cuerdas del interior, de modo que el papel quede bien estirado. Después de seco, se le añade la cola, hecha de trozos de papel ó trapo con un penacho de tiras en la punta, y que ha de tener 12 ó 15 veces la longitud de la cometa. La brida debe componerse de dos ramales fijos en la espina dorsal, uno á $\frac{1}{5}$ de longitud á partir del punto A, otro á $\frac{1}{3}$ partiendo de B, este segundo algo más largo que

el primero, de tal largura que lleguen aproximadamente al extremo del arco. En caso de que el equilibrio no fuese perfecto, bastaría poner en los extremos del arco dos orejas de papel de pesos desiguales.

El tipo más sencillo de cometas planas es el rectangular ó tipo ruso, que, como su nombre indica, consiste en un rectángulo de papel sobre el cual se pegan cuatro varillas ligeras, unidas entre sí. La brida es de tres ramales; el central tiene por longitud la mitad del lado mayor y se une al centro, los extremos son como la mitad de los diagonales y se enlazan á los vértices más próximos; en los otros dos vértices se pone la brida de ramales tan largos como la diagonal. Colocando en el lado superior un papel doblado, como se representa en la figura 2^a, hace un ruido intenso semejante al zumbido de un enjambre de abejas.

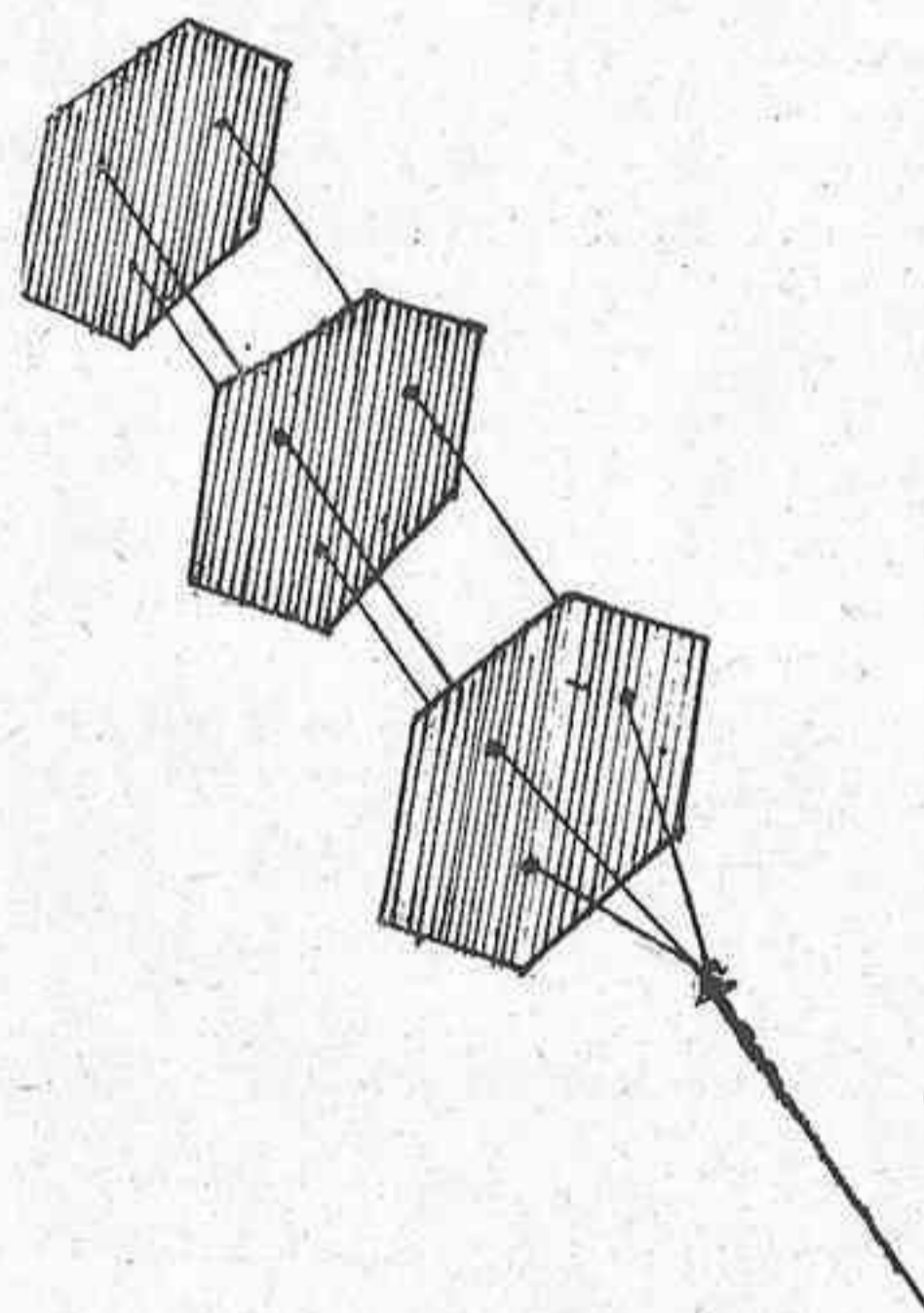
La cometa americana es exagonal, más larga que ancha (fig. 3^a), y su brida es de tres cuerdas, iguales á la mitad de la diagonal mayor; la cola se aplica á dos tirantes de la misma largura.

De un modo semejante se construye el exágono regular representado en la figura 4^a.

Puédense enlazar varias cometas planas, unas debajo de otras á cierta distancia, constituyendo un sistema compuesto, que se ve en la figura 5^a.

Pero los verdaderos sistemas de esta clase son en primer termino los celulares del inteligente aviador yanki Hargrave, dos de cuyos modelos, bicelular el uno, tricelular el otro, tenemos en este colegio tan notables por su sencillez y facilidad de desmontaje, como por su ligereza y estabilidad.

Se forma de cuatro varillas fijadas en los ángulos de unas celdillas ó cajas de tela, y que se conservan

en la posición necesaria, cuando se usa, por medio de unos cruceros cuyas extremidades tienen entran-



FIGURA 6.^a

Cometa celular Hargrave

tes para embutirse en las varillas. El aparato figura 6.^a, vuela sobre un ángulo, de modo que la cuerda se fija en un sólo punto de la arista inferior. El bicelular que aquí tenemos está provisto de unas aletas que hacen de timón y también de superficies sustentadoras.

Hay otros sistemas multicelulares cuya construcción es complicada.

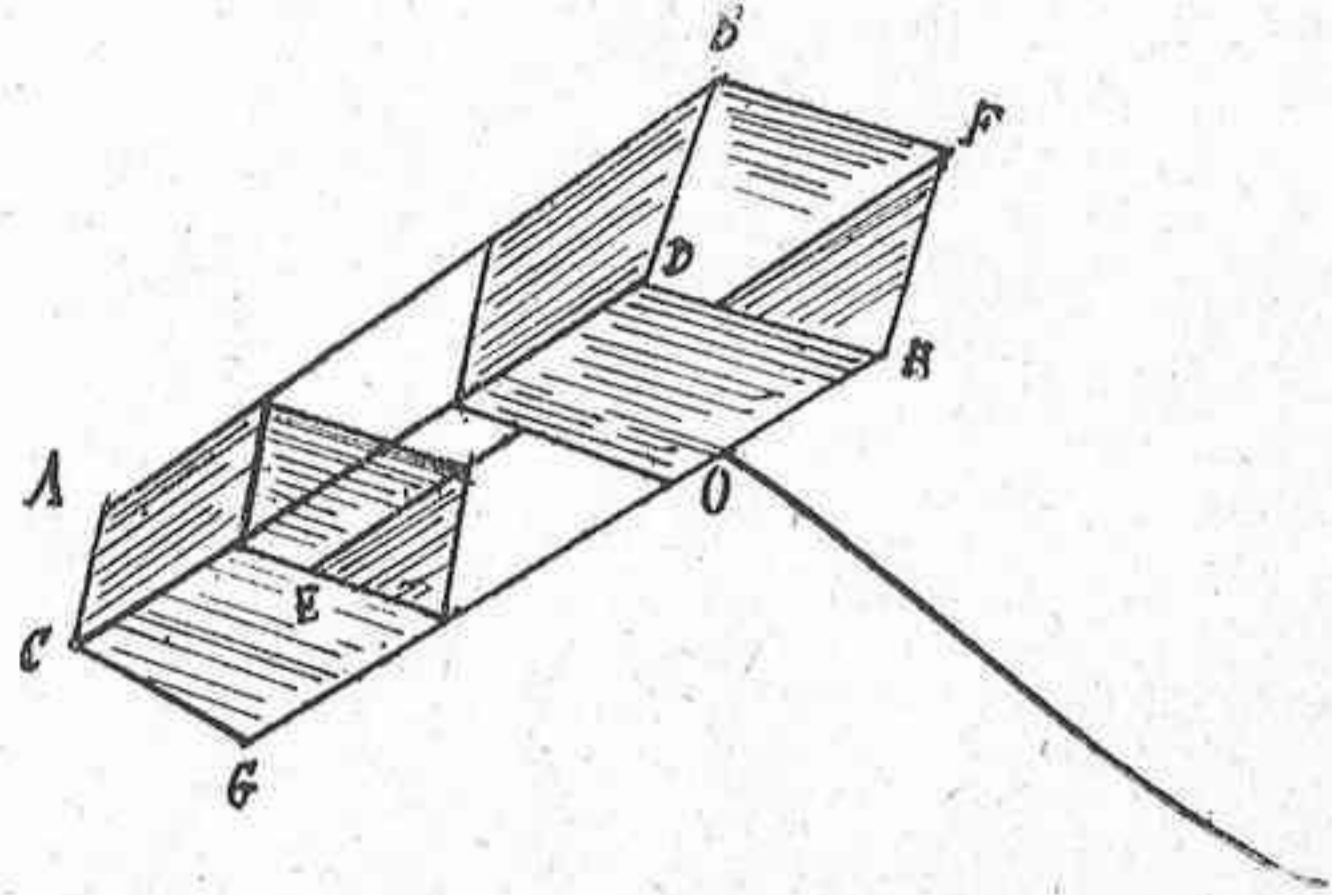
F. E. R.

Congregante Mariano del Colegio de La Guardia.

(Se continuará.)

Colegio de Gijón

El día 24 de Enero se reanudaron las clases con los que, fiándose de la convocatoria hecha á todos los alumnos, correspondieron puntualmente á ella y

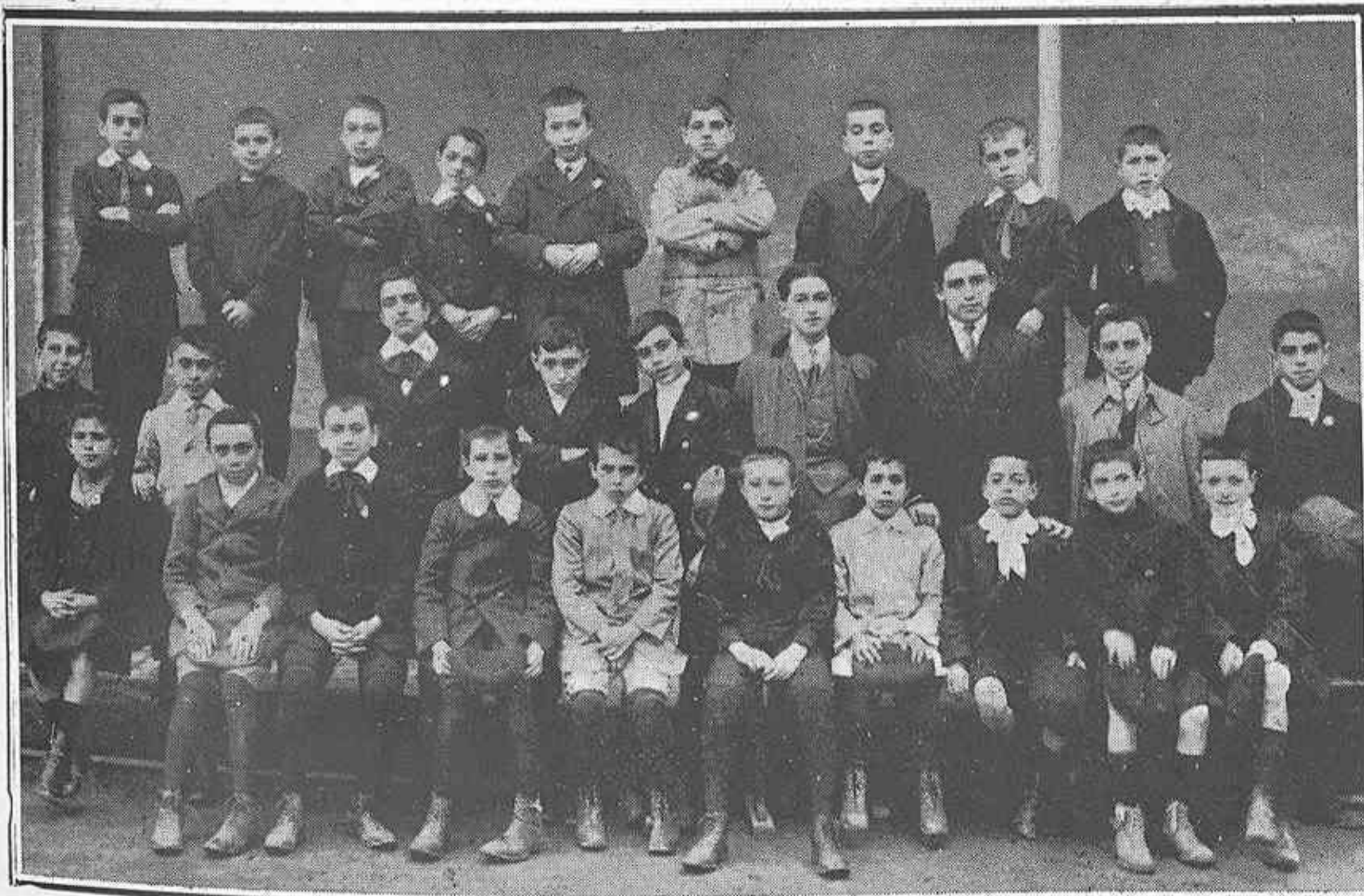

COLEGIO DE GIJÓN—Alumnos mediopensionistas que acudieron al Colegio hasta el día en que se interrumpieron las clases con motivo de la pasada epidemia

han sido la base de la restauración del curso. Merecen pues, especial recuerdo de gratitud y nos complacemos en insertar su retrato, así como el del grupo de mediopensionistas que permanecieron en el Colegio, hasta que se determinó la clausura del mismo.

Desde entonces, en sucesivas entregas, han ido

llegando casi todos los demás, y á medida que el respeto á los exámenes de Junio vaya disipando el miedo ya infundado y convencional á los fenecidos microbios, acabarán de venir los que faltan.

Ya el 2 de Febrero se pudo tener lucida Comunion General. Hizo sus últimos votos el P. Infante que nos dió la bendición con el Smo. por la tarde; y para festejarle hubo después interesante sesión de cinematógrafo en el salón de Actos.

Llegó el triduo de Carnaval; y el primer día se celebró por la mañana misa solemne á gran orquesta, expuesto el Santísimo,



COLEGIO DE GIJÓN - Alumnos que con laudable puntualidad y confianza digna de gratitud volvieron al Colegio los días señalados para la reapertura del curso, después de la epidemia.

en acción de gracias por la desaparición de la epidemia. El nuevo órgano, aunque no del todo terminado, resonó por vez primera en este acto, esparciendo majestuosas y dulces cadencias, como preludios del divino arte que atesora en sus registros.

Durante los tres días estuvo expuesto el Santísimo y velamos por turno todos los Colegiales. Por la tarde á las 5, después del rosario, predicaron los P. P. Prefecto, Serapio y Carrera que rivalizaron en la exposición elocuente de materias interesantísimas, propias de tales días.

El martes terminaron los cultos de desagravio con una procesión por el claustro inferior que se hallaba vistosamente iluminado. El Smo. fué llevado bajo palio, deteniéndose en cuatro altares erigidos en los ángulos, donde se hicieron las visitas de desagravios. La Banda del Colegio acompañó el canto, para el que se habían ensayado todos los alumnos que con cirios precedían al Smo. Seguía numeroso público. Una temperatura deliciosa contribuyó á realzar el acto.

Patrocinados principalmente por la tercera división hubo estos días entretenidos juegos en los patios; y terminados los cultos religiosos, se organizaron en el salón de Actos gratísimas veladas de *cine* y fonógrafo.

Calixto G.
Congregante Mariano

Rogad á Dios por el eterno descanso del señor D. Julián Suárez-Llanos, que falleció en Gijón el 22 de Febrero de 1912.

Os lo suplica su hijo Nicasio, alumno de Gijón.

APOSTOLADO de la ORACIÓN

Primer grado

MARZO

Intención General aprobada y bendecida por Su Santidad

La Acción Social Católica

ORACIÓN PARA ESTE MES

¡Oh Jesús mío! por medio de Corazón inmaculado de María Santísima os ofrezco las oraciones, obras y trabajos del presente día, para reparar las ofensas que se os hacen, y por las demás intenciones de vuestro Sagrado Corazón.

Os las ofrezco, en especial para que todas las obras sociales católicas prosperen y se multipliquen.

RESOLUCIÓN APOSTÓLICA

Favorecer con nuestro dinero, influencia y acción las obras sociales católicas.

Las falsas amistades son enemistades encubiertas: aquéllas han hecho mayores males que las enemistades declaradas.

Las injurias son la razón de quien no tiene razón.

COLEGIO DE TUDELA

¿Quién había de decir que el Colegio de Tudela, habiendo a todas horas, constituido una reunión matutina, multitudinaria, nunca vistas e incalculables.

Pues, sí, señor; el espectáculo sorbe los recreos diarios, cuenta navarricos que en la sesión del Colegio de San Juan. Ahí los teneis, agraciados.

lar del área del patio y que doblar cuatro ángulos para salirse de la carretera es muy digno de verse. Se van con brío el volante y se siente la fuerza centrífuga. Si la máquina estalle ó se desmorone, pues como la gasolina navarra, dicho se está, el vehículo no



La tercera División agrupada sobre sus cuatro automóviles marca «Segura».

«Rayo,» «Loyola,» «Estanislao,» y «Botafuegos,» delante de la máquina de D. Baltasar Roldán, acreditado fotógrafo de esta población.

Divididos en cuatro secciones de á ocho y bien provistos de sirenas y bocinas, sólo aguardan la señal que les dará el Inspector, para lanzarse á la carrera. El trayecto es infinito, pues no es otro



«EL RAYO»

C. Alzugaray
L. Cavanillas

A. Amusátegui
A. Calderón

J. Cavero
J. Díaz
L. Calderón

necesita más frenos para detenerse, pues ni los ejes están montados sobre bolas, ni las ruedas llevan otros neumáticos que sendos trozos de hierro. Ahí teneis dos modelos en el momento crítico de ir á tomar carrera. Fijáos bien en el chauffer de el «Rayo»; es el Benjamín de la División; se llama Don Luis Cavanillas,

cuenta apenas siete años y medio de edad y se atreve a dirigir cualquier auto con pasmosa serenidad y destreza.

Y no se vaya a creer que estos automóviles se han tenido que traer del extranjero, no señor; ni siquiera de fuera de Tudela; cábele a un carretero de esta ciudad llamado *Bernabé Segura*, la gloria de ser el primer constructor de estas seguras, fuertes y ligeras máquinas, que en diversas carreras de



J. M. Abascal A. Martínez J. M. Maldonado
R. de Borja V. Frauca S. Mendizábal
A. Martínez

cintas han llamado la atención.

Por fin, no queremos concluir estas breves líneas, sin presentaros también esa airosa «Jardinera» que después de coger viajeros en el hermoso parque de «El Retiro», situado en el patio de la segunda y tercera, va a ser tirada por sus ocho briosos caballos, que a pesar del furor por el automovilismo, llamarán sobre sí poderosamente la atención del público que los contemple.

El Director de la Empresa.

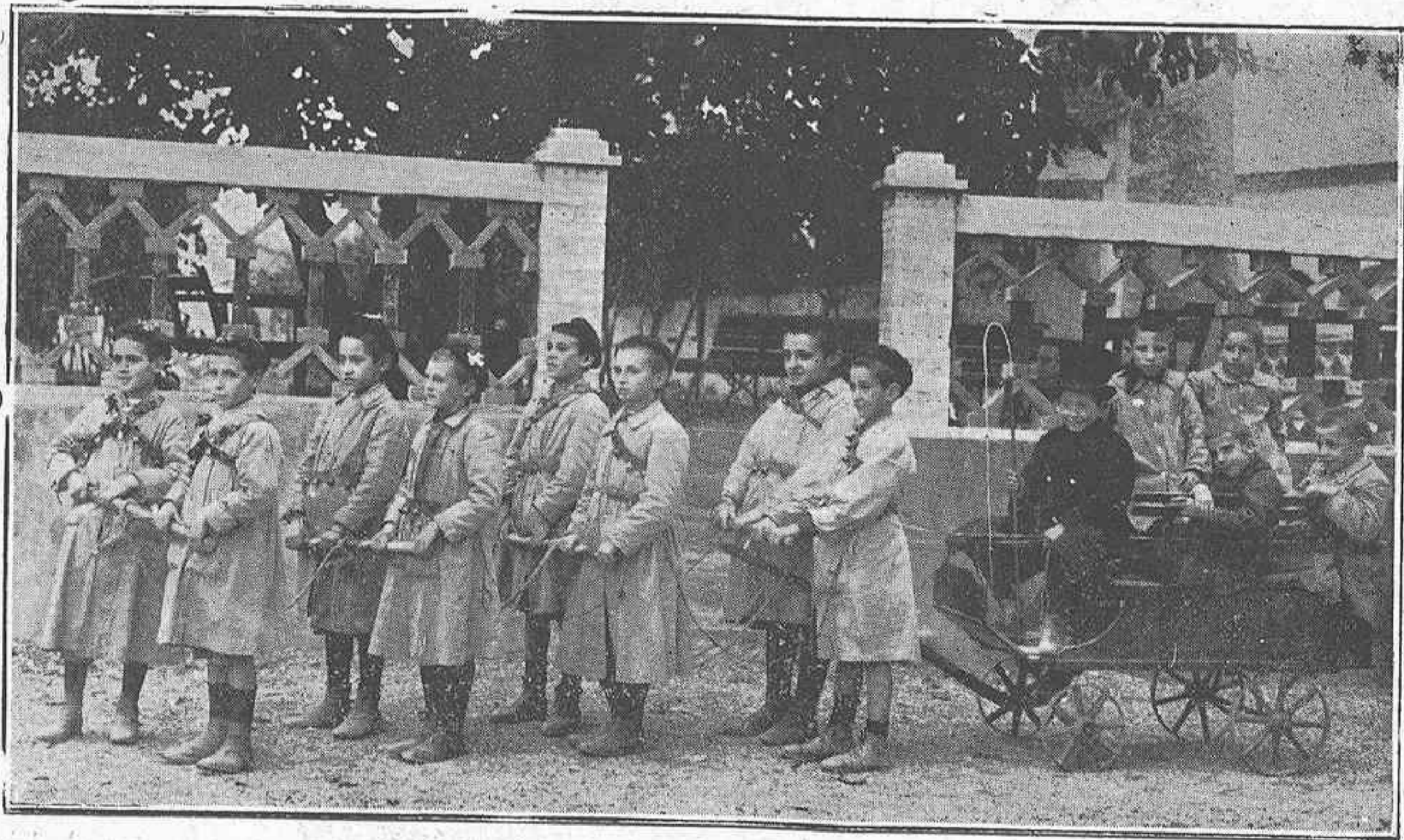

La Jardinera «PALMIRA»

J. Sagüés	A. Abascal	F. López	J. Abascal	J. Clemos A. Sanz
L. Sagüés	J. Tuero	J. M. Tuero	V. Frauca	J. Segura
				L. Cavanillas M. Alfaro

BREVIARIO MANUAL

DEL

Joven Católico

por el P. Andrés de Ascondo
de la Compañía de Jesús.

DESCLÉE y Cia. Editores Pontificios
y de la Sagrada Congregación de Ritos

TOURNAI (Bélgica)

Acaba de publicar esta casa editorial un excelente y completísimo devocionario, con el título de *Breviario Manual*, compuesto para los jóvenes en general, pero sobre todo para los alumnos que se educan en los Colegios de la Compañía de Jesús, por el R. P. Andrés de Ascondo, S. J., Director Espiritual de los alumnos en el Colegio de San José en Valladolid. Movióle á escribir este Breviario Manual, el haber observado, después de muchos años de dirección espiritual de jóvenes y niños, la falta de un devocionario que juntara en uno, lo útil y provechoso de las prácticas cristianas más sólidas y usuales, y lo necesario de una instrucción litúrgica breve y sencilla, relegada casi siempre á un lugar secundario y accidental en la mayor parte de los libros de devoción.

Esto, unido á los atractivos que ofre-

ce al Colegial un devocionario elegantemente presentado en su exterior, hace que estime y aprecie el libro que de otro modo, le hastía, cansa y concluye por abandonar.

No dudamos que este precioso devocionario que encarecidamente recomendamos, ha de satisfacer á cuantos lo adquieran, así por el contenido como por su impresión en legítimo papel indio, y su encuadernación esmerada, en todo semejantes una y otra, á la de los Breviarios y Diurnos, editados en la misma casa.

Precios. — Encuadernado en tela, flexible, cortes blancos, puntas redondas (número 1) frs. 3-25.

Badana achagrinada, flexible, cortes dorados, puntas redondas (número 1490) frs. 5-00.

Chagrin (marroquí) negro, flexible, cortes dorados, puntas redondas, nervios prolongados en las tapas (cc) frs. 5-50.

Para pedidos importantes, se harán á las Casas de la Compañía de Jesús, una rebaja de 30 por 100 sobre los precios arriba indicados.



AGUAS DE FUEN - PALACIOS

Adoptadas en el Colegio de Gijón con ocasión de la pasada epidemia

Premiadas con Medalla de Oro y Diploma de Honor en la Exposición Nacional de Valencia y Medalla de Plata en la Universidad de Bruselas
Declaradas de utilidad pública por el Real Consejo de Sanidad

Veintinueve años de éxito siempre creciente en las enfermedades del estómago, del aparato urinario y del sistema nervioso.

Estas aguas, tomándolas en las comidas, evitan las enfermedades que se adquieren por la vía gástrica, incluso las epidémicas. Por su efecto sedante sobre el sistema nervioso y su radio-actividad, están indicadas además en los estados neuropáticos, histerismos, neurastenias, neuralgias y jaqueca.

COMPOSICIÓN DE LAS AGUAS

RESÚMEN DEL ANÁLISIS

GASES		POR LITRO	
Acido carbónico libre.....	0,2310 grs.	igual á	117,26 cc.
Oxígeno.....	0,0080 »	id. »	5,60 »
Nitrógeno.....	0,0270 »	id. »	21,60 »

SUBSTANCIAS DISUELTAS

Bicarbonato cálcico.....	0,5070 grs.	por mil	
Bicarbonato magnésico.....	0,1970 »	»	»
Sulfato cálcico.....	0,03893 »	»	»
Cloruro sódico.....	0,05402 »	»	»
Cloruro magnésico.....	0,04390 »	»	»
Acido silícico.....	0,00020 »	»	»
Materias orgánicas.....	0,01100 »	»	»

Suma de las materias disueltas.	0,85265 »	»	»
Densidad.....	1,00083		
Temperatura.....	14° C.º		

SITUACIÓN

Emerge este salúfero manantial en una posesión de las afueras del industrioso pueblo de Gijón (Asturias), barrio denominado del Llano, y se le conoce vulgarmente con el nombre de **Fuente Milagrosa del Llano**, separado de Gijón sólo dos kilómetros que se recorren en elegantes y cómodos tranvías eléctricos.
Pídanse en Boticas, Droguerías, etc.

PÁGINAS ESCOLARES

Revista Mensual Ilustrada
PARA JÓVENES ESCOLARES

PRECIOS DE SUSCRIPCIÓN

ESPAÑA			ULTRAMAR	
Un año.....	6 pesetas	✠	Un año.....	7 pesetas
Número suelto.....	0,60 »	✠	Número suelto.....	0,75 »

FRANQUEO CONCERTADO

Colegio de la Inmaculada, Apartado 32=GIJÓN (Asturias)

No se devuelven los originales, aunque no se publiquen.

Centros de suscripción: Todos los Colegios de la Compañía de Jesús.